



DEEBOT

Bedienungsanleitung

Wichtige Sicherheitshinweise

WICHTIGE SICHERHEITSHINWEISE

Beim Gebrauch eines elektrischen Geräts sind einige grundlegende Sicherheitshinweise zu beachten. Dazu gehören die folgenden Hinweise:

LESEN SIE ALLE ANWEISUNGEN VOR GEBRAUCH DIESES GERÄTS. BEWAHREN SIE DIESE ANLEITUNG AUF.

1. Dieses Gerät ist zur Verwendung durch Kinder ab acht Jahren oder durch Personen mit eingeschränkten physischen, sensorischen oder geistigen Fähigkeiten bzw. fehlenden Erfahrungen und Kenntnissen geeignet, sofern sie dabei beaufsichtigt oder bezüglich der sicheren Handhabung des Geräts angeleitet werden und die damit verbundenen Gefahren verstanden haben. Kinder dürfen nicht mit dem Gerät spielen. Reinigung und anwenderseitige Wartung dürfen nicht durch unbeaufsichtigte Kinder erfolgen.
2. Räumen Sie den zu reinigenden Bereich frei. Entfernen Sie Netzkabel und kleine Gegenstände, in denen sich das Gerät verfangen könnte, vom Boden. Legen Sie Teppichfransen unter den Teppich, und achten Sie darauf, dass Vorhänge, Tischdecken u. Ä. nicht bis zum Boden herunterhängen.
3. Wenn sich im zu reinigenden Bereich Absätze in Form von Stufen oder Treppen befinden, ist das Gerät so zu bedienen, dass die Stufe erkannt wird, ohne dass das Gerät über die Kante fällt. Es kann erforderlich sein, eine physische Barriere an der Kante anzubringen, um ein Herunterfallen des Geräts zu verhindern. Stellen Sie sicher, dass die physische Barriere keine Stolperfalle darstellt.
4. Verwenden Sie das Gerät nur gemäß der Beschreibung in dieser Bedienungsanleitung. Verwenden Sie nur empfohlene bzw. vom Hersteller angebotene Zubehörteile.
5. Stellen Sie sicher, dass die Spannung der Stromquelle mit der auf dem Typenschild der Dockingstation angegebenen Netzspannung

- übereinstimmt.
6. Verwenden Sie das Gerät AUSSCHLIESSLICH für INNENRÄUME im Haushalt. Verwenden Sie das Gerät nicht im Freien oder für kommerzielle oder industrielle Anwendungen.
 7. Benutzen Sie nur den aufladbaren Original-Akku und die Dockingstation, die vom Hersteller mit dem Gerät mitgeliefert wurde. Nicht wiederaufladbare Batterien sind verboten.
 8. Verwenden Sie das Gerät nicht ohne Staubbehälter bzw. Filter.
 9. Verwenden Sie das Gerät nicht in Bereichen, in denen sich brennende Kerzen oder zerbrechliche Gegenstände befinden.
 10. Verwenden Sie das Gerät nicht in extrem heißen oder kalten Umgebungen (unter -5 °C/23 °F oder über 40 °C/104 °F).
 11. Halten Sie Haare, lose Kleidung, Finger und sonstige Körperteile von Öffnungen und sich bewegenden Teilen fern.
 12. Verwenden Sie das Gerät nicht in Räumen, in denen Babys oder Kinder schlafen.
 13. Verwenden Sie das Gerät nicht auf nassen Flächen oder auf Flächen, auf denen Wasser steht.
 14. Achten Sie darauf, dass das Gerät keine größeren Gegenstände wie Steine, große Papierstückchen oder sonstige Gegenstände, die das Gerät verstopfen könnten, aufnimmt.
 15. Verwenden Sie das Gerät nicht, um entzündliche oder brennbare Materialien wie Benzin, Drucker- oder Kopierertoner aufzunehmen, und meiden Sie beim Gebrauch Bereiche, in denen diese Materialien anzutreffen sind.
 16. Verwenden Sie das Gerät nicht, um Zigaretten, Streichhölzer, heiße Asche oder sonstige brennende, qualmende oder brandauslösende Gegenstände aufzunehmen.
 17. Stecken Sie keine Gegenstände in die Ansaugöffnung. Lassen Sie das Gerät nicht mit verstopfter Ansaugöffnung arbeiten. Halten Sie die Ansaugöffnung frei von Staub, Flusen, Haaren oder sonstigen den Luftstrom behindernden Materialien.

18. Achten Sie darauf, dass das Netzkabel nicht beschädigt wird. Ziehen oder tragen Sie das Gerät bzw. die Dockingstation nicht am Netzkabel, verwenden Sie das Netzkabel nicht als Haltegriff, klemmen Sie das Netzkabel nicht in einer geschlossenen Tür ein, und ziehen Sie es nicht über scharfe Kanten oder Ecken. Achten Sie darauf, dass das Gerät nicht über das Netzkabel fährt. Halten Sie das Netzkabel von heißen Flächen fern.
19. Wenn das Netzkabel beschädigt ist, muss es durch den Hersteller oder dessen Kundendienst ausgewechselt werden, damit keine Gefahren davon ausgehen.
20. Verwenden Sie die Dockingstation nicht, wenn sie beschädigt ist. Das Netzteil darf nicht repariert oder weiterverwendet werden, wenn es beschädigt oder defekt ist.
21. Verwenden Sie das Gerät nicht, wenn das Netzkabel oder die Steckdose beschädigt sind. Verwenden Sie das Gerät oder die Dockingstation nicht, wenn es bzw. sie nicht einwandfrei funktioniert, heruntergefallen ist, beschädigt wurde, im Freien gelassen wurde oder mit Wasser in Berührung gekommen ist. Die Reparatur muss durch den Hersteller oder dessen Kundendienst durchgeführt werden, um Gefahren zu vermeiden.
22. Schalten Sie das Gerät vor dem Reinigen oder Warten aus (Betriebsschalter auf AUS).
23. Vor dem Reinigen oder Warten der Dockingstation muss der Stecker aus der Steckdose gezogen werden.
24. Entfernen Sie vor dem Entsorgen des Geräts den Akku. Nehmen Sie hierzu das Gerät aus der Dockingstation, und schalten Sie es aus (Betriebsschalter auf AUS).
25. Vor dem Entsorgen des Geräts ist der Akku entsprechend den örtlichen Gesetzen und Vorschriften zu entfernen und zu entsorgen.
26. Gebrauchte Akkus sind entsprechend den örtlichen Gesetzen und Vorschriften zu entsorgen.
27. Verbrennen Sie das Gerät nicht, auch wenn es stark beschädigt ist. Die Akkus können im Feuer explodieren.
28. Wenn die Dockingstation längere Zeit nicht benutzt wird, ist sie vom Stromnetz zu trennen.

29. Verwenden Sie das Gerät immer gemäß den Anweisungen in dieser Bedienungsanleitung. ECOVACS ROBOTICS übernimmt keine Haftung für Verletzungen und Schäden, die durch unsachgemäße Nutzung entstehen.
30. Der Roboter enthält Akkus, die nur durch geschultes Personal ausgewechselt werden dürfen. Zum Auswechseln oder Entfernen des Akkus des Roboters wenden Sie sich bitte an den Kundendienst.
31. Wenn der Roboter längere Zeit nicht benutzt wird, schalten Sie ihn zur Aufbewahrung aus. Trennen Sie außerdem die Dockingstation vom Netz.
- 32. WARNUNG:** Verwenden Sie zum Wiederaufladen des Akkus ausschließlich das abnehmbare Netzteil CH2118, das mit dem Gerät mitgeliefert wurde, oder das Netzteil CH2117, das separat als Zubehör erhältlich ist.

Um den Anforderungen der HF-Strahlenbelastungsrichtlinien zu entsprechen, ist beim Betrieb dieses Gerätes darauf zu achten, dass ein Mindestabstand von 20 cm zwischen

dem Gerät und Personen eingehalten wird. Um die Einhaltung der Richtlinien zu gewährleisten, sollte der Abstand beim Betrieb nicht geringer sein. Die für diesen Sender verwendete Antenne darf nicht in Verbindung mit anderen Antennen oder Sendern aufgestellt werden.

Geräteaktualisierung

In der Regel werden einige Geräte alle zwei Monate aktualisiert, aber das muss nicht auf jedes Gerät zutreffen.

Einige Geräte, insbesondere solche, die vor mehr als drei Jahren in den Handel kamen, werden nur aktualisiert, wenn eine kritische Schwachstelle gefunden wurde und behoben wird.

	Klasse II
	Kurzschlussfester Sicherheitstransformator
	Schaltnetzteil
	Nur zur Verwendung in Innenräumen vorgesehen
	Gleichstrom
	Wechselstrom

darf. Recyceln Sie das Gerät verantwortungsvoll, um die nachhaltige Wiederverwendung der Materialien zu unterstützen und mögliche Umwelt- oder Gesundheitsschäden durch eine unkontrollierte Abfallentsorgung zu vermeiden. Verwenden Sie zum Recyceln Ihres gebrauchten Geräts entsprechende Rückgabe- und Sammelsysteme, oder wenden Sie sich an den Händler, bei dem Sie das Gerät gekauft haben. Er kann das Produkt sicher entsorgen.

Die Fernüberwachung ist ausschließlich für die private Nutzung in nicht öffentlichen, privaten Orten zum reinen Selbstschutz und zur alleinigen Kontrolle bestimmt. Bitte beachten Sie die lokalen datenschutzbasierten, rechtlichen Verpflichtungen im Falle einer Nutzung. Keine Überwachung öffentlicher Orte, insbesondere im Heimlichen und/oder seitens des Arbeitgebers ohne berechtigte Gründe. Für eine solche unberechtigte Nutzung übernimmt ausschließlich der Benutzer die Verantwortung und das Risiko.

Für EU-Länder

Informationen zur EU-Konformitätserklärung finden Sie unter <https://www.ecovacs.com/global/compliance>.



Ordnungsgemäße Entsorgung dieses Produkts

Diese Kennzeichnung gibt an, dass das Produkt EU-weit nicht mit dem Hausmüll entsorgt werden

Lieferumfang

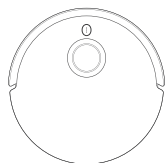

Roboter

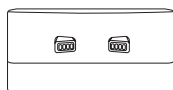

Dockingstation

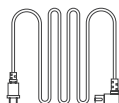

Netzkabel

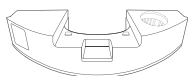

Lufterfrischer
(vorinstalliert)



OZMO™ Pro 3.0
Vibrierendes Wischsystem

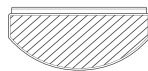

Waschbares Wischtuch
(vorinstalliert)

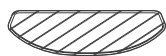

Einweg-Wischtücher

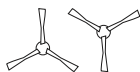

Zwei Seitenbürsten



Gummistopfen
(1 Paar)



Bedienungsanleitung

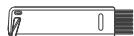

Multifunktions-
Reinigungswerkzeug

Hinweis: Abbildungen dienen nur als Referenz und können vom tatsächlichen Erscheinungsbild des Produkts abweichen. Produktdesign und technische Daten können ohne Vorankündigung geändert werden.

* Die Kapsel für Lufterfrischer funktioniert mit dem Lufterfrischer und ist separat erhältlich. Weiteres Zubehör finden Sie unter <https://www.ecovacs.com/global>.

Produktübersicht

Roboter

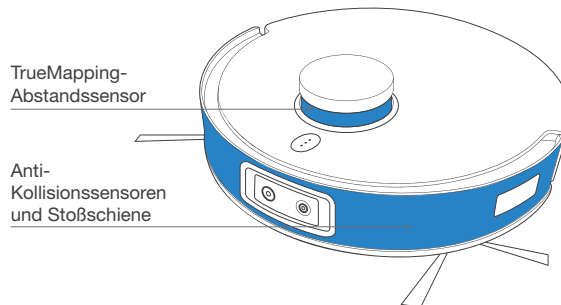
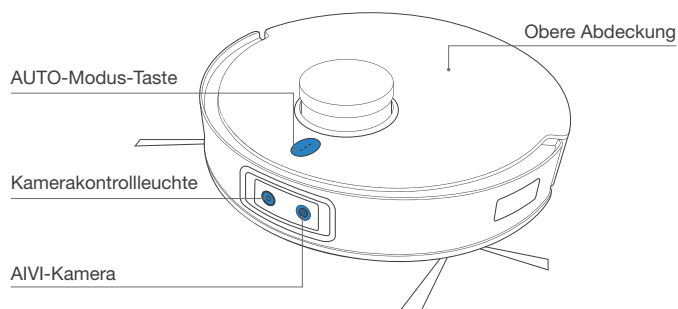

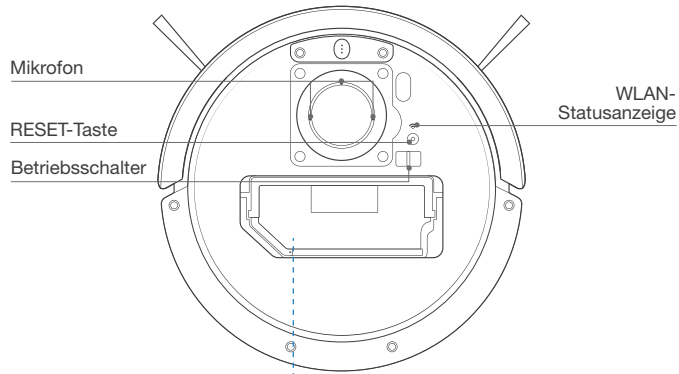

Staubbehälter

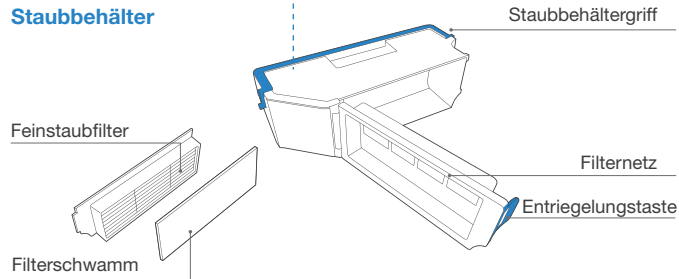

Ansicht von unten

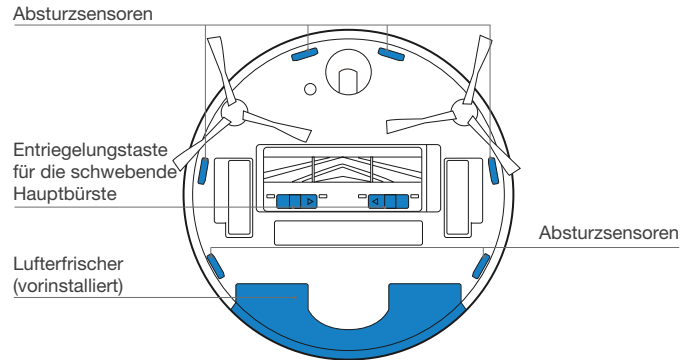
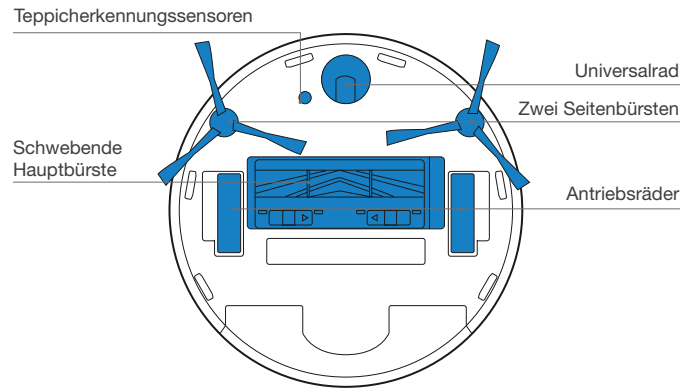

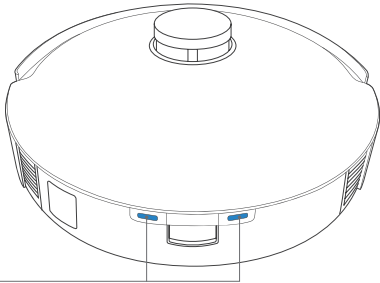

Dockingstation

Ladekontakte

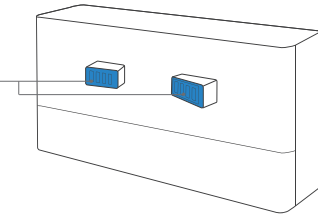

OZMO™ Pro 3.0 vibrierendes Wischsystem

Behälter

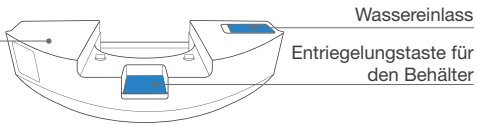

Löcher für Gummistopfen

Netzkabelaufwicklung

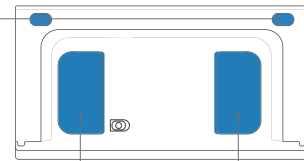

Lufterfrischer (vorinstalliert)

Lufterfrischer

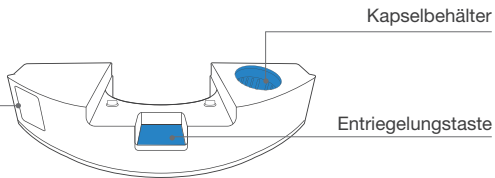

Netzkabel

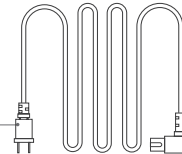

Vor dem Reinigen

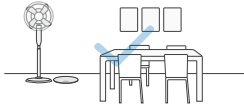

Stellen Sie Möbel, wie Stühle in dem zu reinigenden Bereich an den dafür vorgesehenen Platz.



Stellen Sie bei der ersten Verwendung sicher, dass jede Tür geöffnet ist, damit der DEEBOT Ihr Haus oder Wohnung erkunden kann.

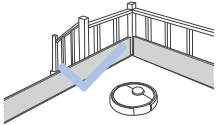

Es kann erforderlich sein, eine physische Barriere an der Kante einer Stufe anzubringen, um ein Herunterfallen des Geräts zu verhindern.



Vergewissern Sie sich, dass die zu reinigenden Bereiche gut beleuchtet sind, damit die AIVI-Kamera ordnungsgemäß funktioniert. Entfernen Sie Netzkabel und kleine Gegenstände vom Boden, um die Reinigungseffizienz zu gewährleisten.



Entfernen Sie Gegenstände, wie Kabel, Tücher, Hausschuhe usw. vom Boden, um die Reinigungseffizienz zu verbessern.



Reinigen Sie die AIVI-Kamera und den TrueMapping-Abstandssensor mit einem sauberen Tuch, und verwenden Sie kein Reinigungsmittel oder Reinigungsspray.



Schlagen Sie vor Gebrauch des Geräts bei Teppichen mit Fransen die Kanten des Teppiches um.



Stehen Sie bitte nicht an engen Stellen wie etwa in Fluren und achten Sie darauf, die AIVI-Kamera nicht zu blockieren.

Kurzanleitung

Entfernen Sie vor der Verwendung des DEEBOT alle Schutzfolien oder Schutzstreifen am DEEBOT und an der Dockingstation.

Anbringen der zwei Seitenbürsten

Stellen Sie sicher, dass die Farbe der zwei Seitenbürsten mit der Farbe des Montageschlitzes übereinstimmt.

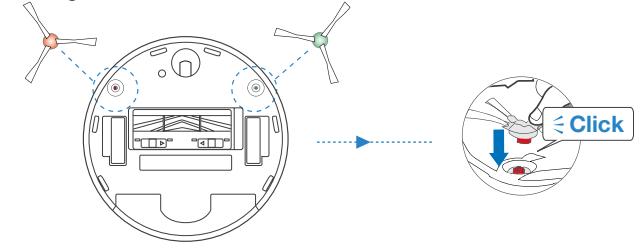

ECOVACS HOME-App

Um alle verfügbaren Funktionen nutzen zu können, wird empfohlen, Ihren DEEBOT über die ECOVACS HOME-App zu steuern.

Bevor Sie beginnen, stellen Sie Folgendes sicher:

- Ihr Smartphone ist mit einem WLAN-Netzwerk verbunden.
- Das WLAN-Signal des 2,4-GHz-Bands ist auf Ihrem Router aktiviert.
- Die WLAN-Statusleuchte des DEEBOT blinkt langsam.



WLAN-Anzeige

	Blinkt langsam	WLAN-Verbindung ist getrennt, oder es wird auf WLAN-Verbindung gewartet.
	Blinkt schnell	Verbindung mit WLAN wird hergestellt.
	Leuchtet durchgehend	Verbindung mit WLAN wurde hergestellt.

WLAN-Verbindung

Vergewissern Sie sich vor der WLAN-Einrichtung, dass der DEEBOT, das Smartphone und WLAN-Netzwerk die folgenden Anforderungen erfüllen.

Anforderungen an DEEBOT und Smartphone

- Der DEEBOT ist vollständig geladen und der Betriebsschalter des DEEBOT ist eingeschaltet.
- Die WLAN-Statusleuchte blinkt in langsamem Tempo.
- Schalten Sie die Mobilfunkdaten des Smartphones aus (Sie können sie nach der Einrichtung wieder einschalten).

Anforderungen an WLAN-Netzwerk

- Verwenden Sie ein 2,4-GHz- oder ein gemischtes 2,4-/5-GHz-Netzwerk.
- Ihr Router unterstützt 802.11b/g/n und das IPv4-Protokoll.
- Verwenden Sie kein VPN (Virtual Private Network) und keinen Proxy-Server.
- Verwenden Sie kein unsichtbares Netzwerk.
- Verwenden Sie WPA und WPA2 mit TKIP-, PSK- oder AES/CCMP-Verschlüsselung.
- WEP EAP (Enterprise Authentication Protocol) wird nicht unterstützt.
- Verwenden Sie die WLAN-Kanäle 1-11 in Nordamerika bzw. die Kanäle 1-13 außerhalb von Nordamerika (Einzelheiten dazu erfragen Sie bitte bei der lokalen Aufsichtsbehörde).
- Wenn Sie einen Netzwerk-Extender/Repeater verwenden, sind der Netzwerkname (SSID) und das Passwort identisch mit Ihrem primären Netzwerk.

Nachdem eine WLAN-Verbindung hergestellt wurde, wechselt der DEEBOT in den vernetzten Standby-Modus, wenn er innerhalb von 10 Minuten kein Signal empfängt.

Bitte beachten Sie, dass Benutzer die ECOVACS HOME-App herunterladen und verwenden müssen, um intelligente Funktionen wie den Fernstart, die Sprachinteraktion, die Anzeige von 2D/3D-Karten und -Steuerungseinstellungen sowie die personalisierte

Reinigung (je nach Produkt) nutzen zu können. Die App wird regelmäßig aktualisiert. Sie müssen unserer Datenschutzrichtlinie und Benutzervereinbarung zustimmen, bevor wir einige Ihrer grundlegenden und erforderlichen Informationen verarbeiten und Ihnen die Nutzung des Produkts ermöglichen können. Wenn Sie unserer Datenschutzrichtlinie und Benutzervereinbarung nicht zustimmen, stehen Ihnen einige der oben genannten intelligenten Funktionen über die ECOVACS HOME-App nicht zur Verfügung. Sie können jedoch weiterhin die grundlegenden Funktionen dieses Produkts im manuellen Betrieb nutzen.

Aufladen des DEEBOT

1 Schließen Sie das Netzkabel an

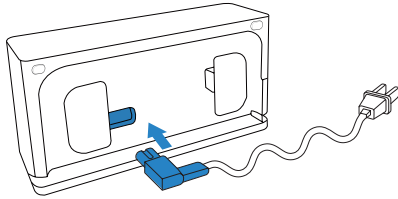

2 Aufstellung der Dockingstation

Hinweis: Stellen Sie die Dockingstation nicht auf einen Teppich. Stellen Sie diese Dockingstation an die Wand und in mehreren Räumen auf, damit Ihr Roboter den Weg zur Ladestation in größeren oder komplexer gestalteten häuslichen Umgebungen effizienter findet.

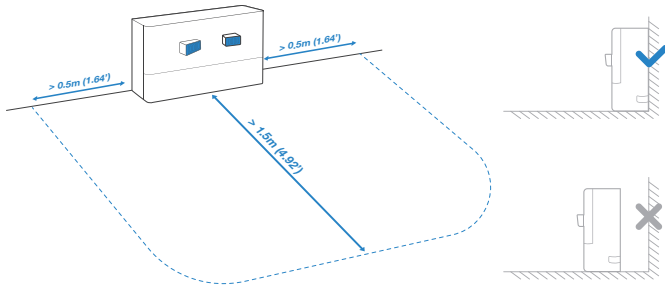

3 Gummistopfen einsetzen (bei Wänden mit Sockelleiste)

Die Schutzfolie von den Gummistopfen abziehen und die Gummistopfen mit der Kleberseite in die Löcher einsetzen.

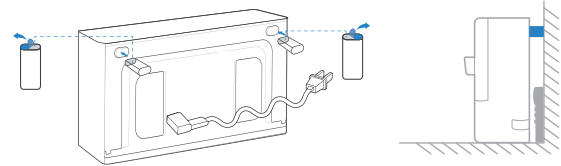

4 Einschalten des Geräts

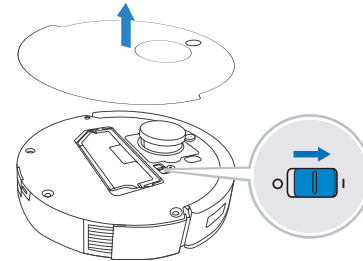

Hinweis: I = EIN, O = AUS.

Der DEEBOT kann nicht aufgeladen werden, wenn er ausgeschaltet ist.

5 Aufladen des DEEBOT

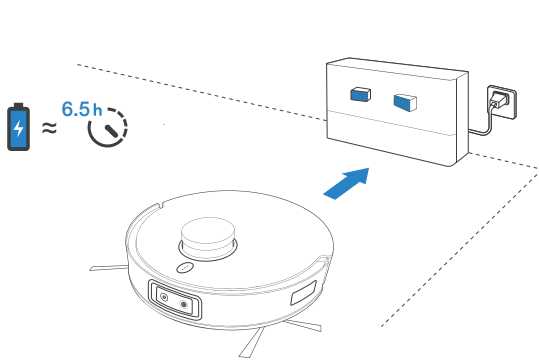

Stellen Sie sicher, dass der DEEBOT bei der Station mit der Reinigung beginnt. Bewegen Sie die Station nicht während der Reinigung. Nach Abschluss der Reinigung wird empfohlen, das Wischtuch herauszunehmen und den DEEBOT manuell in die Station einzusetzen.

Um Schäden am Boden zu vermeiden, wird empfohlen, eine wasserdichte Matte zu verwenden. Weiteres Zubehör finden Sie unter <https://www.ecovacs.com/global>.

Betrieb des DEEBOT

Stellen Sie vor der ersten Reinigung sicher, dass der DEEBOT vollständig aufgeladen ist.

Während der ersten Reinigung:

1. Bitte setzen Sie den Lufterfrischer ein, um eine Karte Ihres Zuhauses, einschließlich Bereiche mit Teppichboden, in der ECOVACS HOME-App zu erstellen.
2. Stellen Sie sicher, dass der DEEBOT vollständig aufgeladen ist.
3. Überwachen Sie den DEEBOT und helfen Sie bei Problemen.

1 Start

Lufterfrischer einsetzen

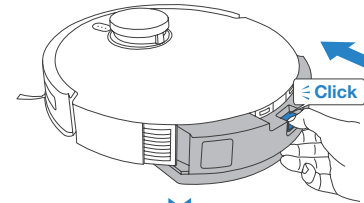

Tippen ⓘ

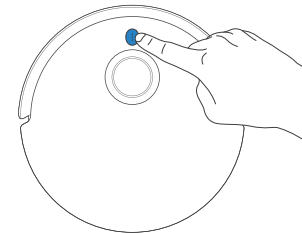

2 Pause/Beenden des Ruhemodus

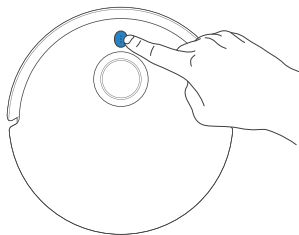

Hinweis: Das Bedienfeld des Roboters hört auf zu leuchten, wenn der Roboter mehrere Minuten pausiert. Drücken Sie die AUTO-Modustaste am DEEBOT, um den Ruhemodus des Roboters zu beenden.

3 Rückkehr zur Ladestation

Drücken Sie 3 Sekunden lang , um den DEEBOT zur Ladestation zurückzuschicken.

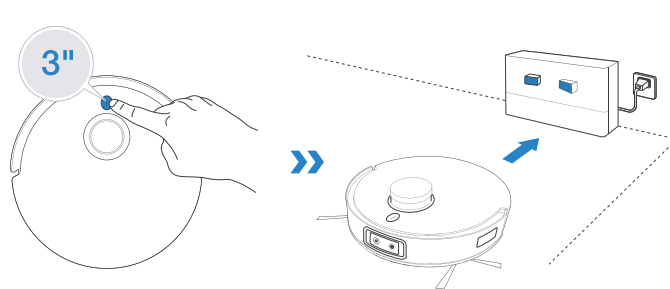

OZMO™ Pro 3.0 vibrierendes Wischsystem

Hinweis:

1. Setzen Sie das OZMO™ Pro 3.0 vibrierendes Wischsystem zum Wischen des Bodens ein.
2. Stellen Sie vor dem Einsetzen des OZMO™ Pro 3.0 vibrierenden Wischsystems sicher, dass die Kontakte vollständig trocken sind.
3. Verwenden Sie das OZMO™ Pro 3.0 vibrierendes Wischsystem nicht auf Teppichen.
4. Für eine bessere Reinigung wird empfohlen, das Wischtuch vor dem Einsetzen mit Wasser zu tränken und auszuwringen.

1 Wasser nachfüllen

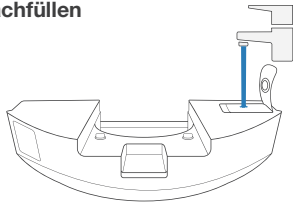

* Um die Lebensdauer des OZMO™ Pro 3.0 vibrierenden Wischsystems zu verlängern, wird empfohlen, gereinigtes Wasser oder ECOVACS DEEBOT Reinigungslösung zu verwenden. Weiteres Zubehör finden Sie unter <https://www.ecovacs.com/global>.

* Tauchen Sie das OZMO™ Pro 3.0 vibrierendes Wischsystem nicht in Wasser ein.

2 Kontakte gründlich trocknen

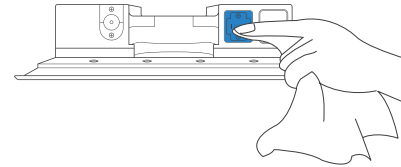

3 Einsetzen des OZMO™ Pro 3.0 vibrierenden Wischsystems

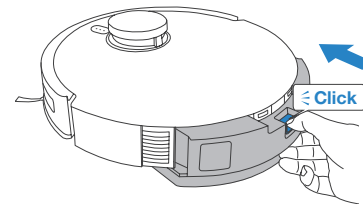

4 Starten des Reinigungsvorgangs

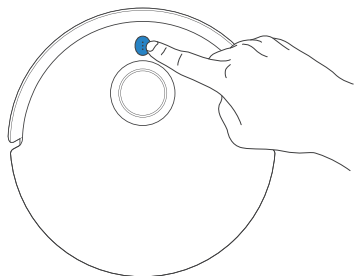

2 Lufterfrischer einsetzen

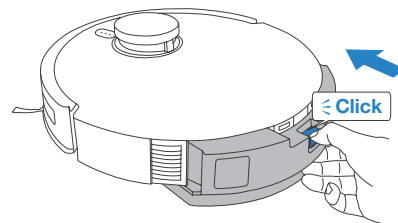

Lufterfrischer

1 Einsetzen der Kapsel für Lufterfrischer (separat erhältlich)

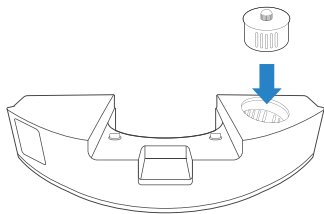

Regelmäßige Wartung

Um die maximale Leistung des DEEBOT dauerhaft zu gewährleisten, führen Sie Wartungsaufgaben und den Austausch der Bauteile gemäß der nachfolgend angegebenen Häufigkeit aus.

Roboterbauteil	Wartungshäufigkeit	Austauschhäufigkeit
Lufterfrischer-Kapsel (separat erhältlich)	/	Alle zwei Monate
Waschbares Wischtuch	/	Alle ein bis zwei Monate
Einweg-Wischtuch	Nach jeder Verwendung	Nach jedem Gebrauch austauschen
Zwei Seitenbürsten	Einmal alle zwei Wochen	Alle drei bis sechs Monate
Schwebende Hauptbürste	Einmal wöchentlich	Alle sechs bis zwölf Monate
Filterschwamm/Feinstaubfilter	Einmal wöchentlich	Alle drei bis sechs Monate
AIVI-Kamera TrueMapping-Abstandssensor Universalrad Absturzsensoren Stoßschiene Ladekontakte	Einmal wöchentlich	/
Staubbehälter	Einmal pro Monat	/
Dockingstation	Einmal pro Monat	/

Schalten Sie den DEEBOT aus, und trennen Sie die Dockingstation vom Netz, bevor Sie Reinigungs- oder Wartungsarbeiten am Roboter durchführen.

Zur einfachen Wartung wird ein Multifunktions-Reinigungswerkzeug bereitgestellt. Bitte gehen Sie vorsichtig mit diesem Werkzeug um, da es scharfe Kanten hat.

Hinweis: ECOVACS stellt verschiedene Ersatz- und Zubehörteile her. Wenden Sie sich an den Kundendienst, um weitere Informationen zu Ersatzteilen zu erhalten.

Wartung des OZMO™ Pro 3.0 vibrierenden Wischsystems

- 1** Das OZMO™ Pro 3.0 vibrierenden Wischsystem herausnehmen

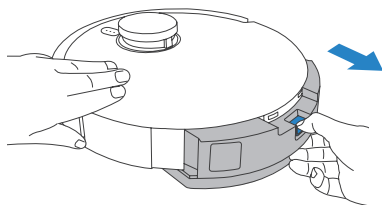

* Nach Beendigung des Wischvorgangs ist der Behälter des DEEBOT zu entleeren.

- 2** Das OZMO™ Pro 3.0 vibrierenden Wischsystem abwischen

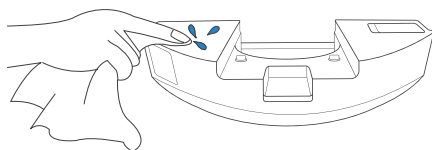

* Wischen Sie das OZMO™ Pro 3.0 vibrierende Wischsystem mit einem sauberen, trockenen Tuch ab. Nicht in Wasser eintauchen.

- 3** Waschbares Wischtuch

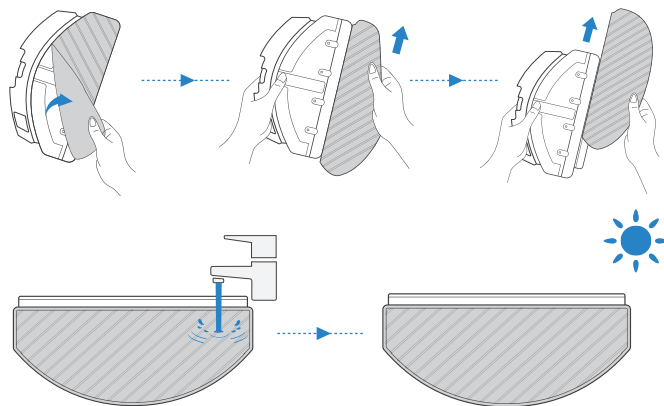

- 4** Einweg-Wischtuch

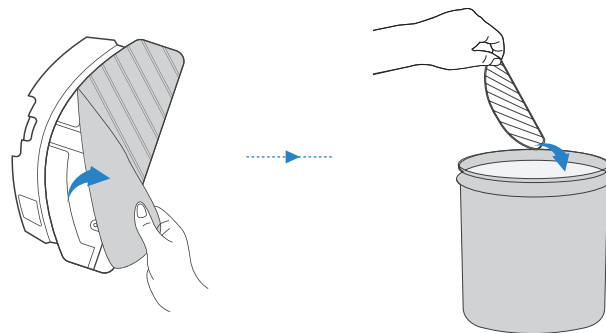

Wartung des Staubbehälters und Filters

1



2

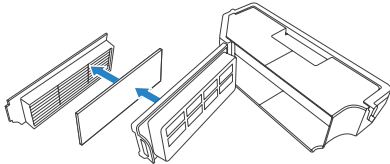

3

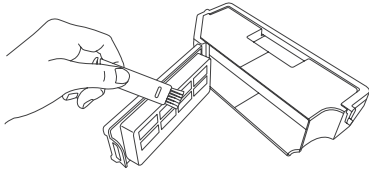

4

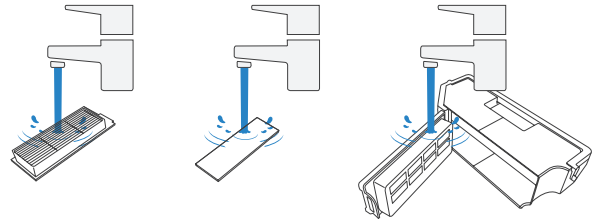

Hinweis:

1. Spülen Sie den Filter wie oben gezeigt mit Wasser aus.
2. Reinigen Sie den Filter nicht mit dem Finger oder einer Bürste.

5

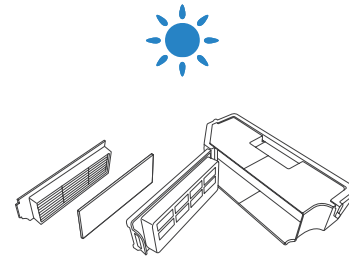

Wartung der schwebenden Hauptbürste und der Seitenbürsten

Schwebende Hauptbürste

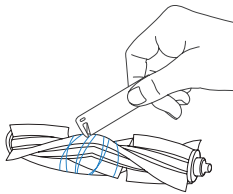
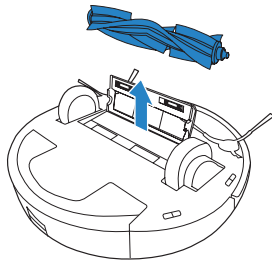
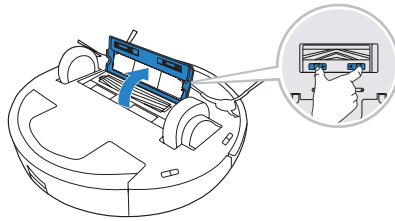

Zwei Seitenbürsten

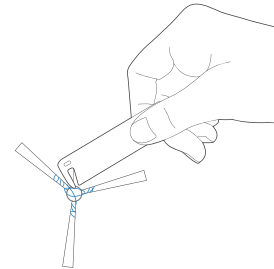
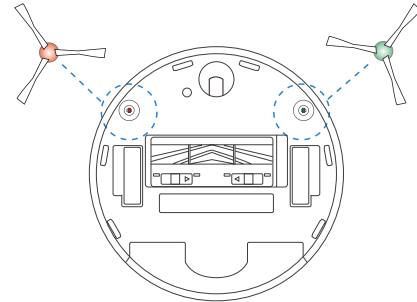

Wartung weiterer Komponenten

Hinweis: Wischen Sie die Komponenten mit einem sauberen, trockenen Tuch ab. Verwenden Sie keine Reinigungssprays oder -mittel.

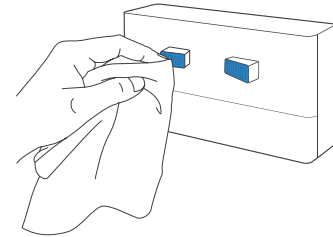
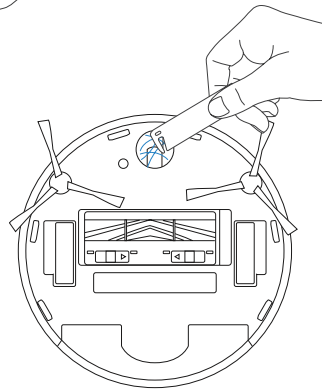
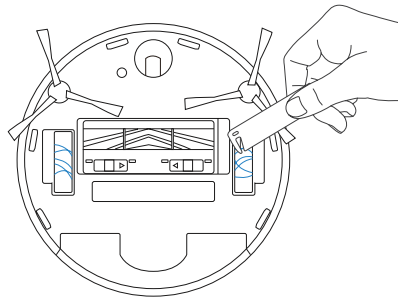
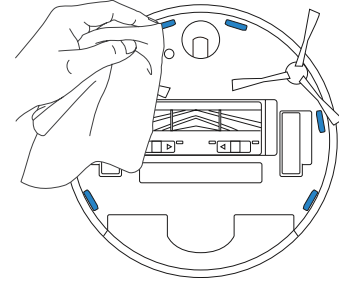
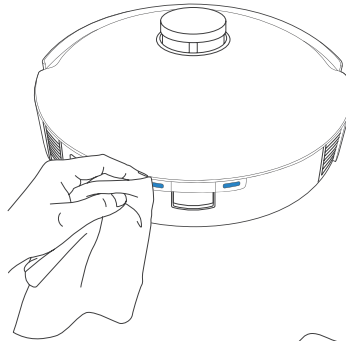
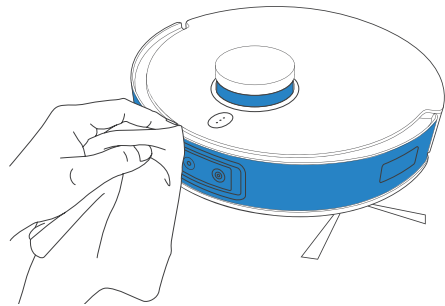

Fehlerbehebung

Nr.	Funktionsstörung	Mögliche Ursachen	Hilfemaßnahmen
1	Der DEEBOT kann sich nicht mit der ECOVACS HOME-App verbinden.	Fehlerhafter Benutzername oder fehlerhaftes Passwort für das drahtlose Heimnetzwerk eingegeben.	Geben Sie den korrekten Benutzernamen und das korrekte Passwort für das drahtlose Heimnetzwerk ein.
		Der DEEBOT befindet sich außerhalb der Reichweite Ihres drahtlosen Heimnetzwerk-Signals.	Vergewissern Sie sich, dass der DEEBOT sich innerhalb der Reichweite Ihres drahtlosen Heimnetzwerk-Signals befindet.
		Der DEEBOT befindet sich nicht im Konfigurationsstatus.	Stellen Sie sicher, dass der DEEBOT an die Stromversorgung angeschlossen und eingeschaltet ist. Öffnen Sie die Abdeckung, und drücken Sie die RESET-Taste. Der DEEBOT wechselt in den Konfigurationsstatus, wenn Sie eine Sprachansage hören.
		Die falsche App wurde installiert.	Laden Sie die ECOVACS HOME App herunter und installieren Sie diese anschließend.
		Keine Verwendung eines 2,4-GHz- oder eines gemischten 2,4-/5-GHz-Netzwerks.	Der DEEBOT unterstützt kein 5-GHz-Netz. Verwenden Sie ein 2,4-GHz- oder ein gemischtes 2,4-/5-GHz-Netzwerk.
2	Es kann keine Möbelkarte in der App erstellt werden.	Der DEEBOT startet die Reinigung nicht bei der Station.	Der DEEBOT muss die Reinigung an der Station starten.
		Wenn der DEEBOT während der Reinigung bewegt wird, kann der Mopp verloren gehen.	Bewegen Sie den DEEBOT während der Reinigung nicht, sofern möglich.
		Die Reinigung im AUTO-Modus ist nicht abgeschlossen.	Stellen Sie sicher, dass der DEEBOT nach der Reinigung automatisch zur Station zurückkehrt.
3	Die zwei Seitenbürsten des DEEBOT fallen während des Gebrauchs heraus.	Die zwei Seitenbürsten sind nicht ordnungsgemäß angebracht.	Vergewissern Sie sich, dass die zwei Seitenbürsten beim Anbringen hörbar einrasten.

Nr.	Funktionsstörung	Mögliche Ursachen	Hilfemaßnahmen
4	Kein Signal gefunden. Die Rückkehr zur Station ist nicht möglich.	Die Station wurde falsch aufgestellt.	Stellen Sie die Station gemäß den Anweisungen im Abschnitt [Aufladen des DEEBOT] auf.
		Die Station wird nicht mehr mit Strom versorgt oder wurde manuell bewegt.	Überprüfen Sie, ob die Station an die Stromversorgung angeschlossen ist. Bewegen Sie die Station nicht.
		Der DEEBOT startet die Reinigung nicht bei der Station.	Es wird empfohlen, dass der DEEBOT die Reinigung von der Station aus startet.
		Der Ladeweg ist blockiert. Beispielsweise ist die Tür des Raums, in dem sich die Station befindet, geschlossen.	Halten Sie den Ladeweg frei.
5	Der DEEBOT kehrt zur Station zurück, bevor er den Reinigungsvorgang beendet hat.	Der Raum ist groß und der DEEBOT muss zum Aufladen zurückkehren.	Bitte aktivieren Sie die kontinuierliche Reinigung. Weitere Informationen finden Sie in der Anleitung in der App.
		Der DEEBOT kann bestimmte Bereiche, die durch Möbel oder Barrieren blockiert sind, nicht erreichen.	Stellen Sie Möbel und kleine Gegenstände, in dem zu reinigenden Bereich, an die dafür vorgesehenen Plätze.
6	Der DEEBOT lädt nicht.	Der DEEBOT ist nicht eingeschaltet.	Schalten Sie den DEEBOT ein (Betriebsschalter auf EIN).
		Die Ladekontakte des DEEBOT berühren nicht die Kontakte der Station.	Vergewissern Sie sich, dass die Ladekontakte des Roboters die Kontakte der Station berühren und dass die AUTO-Modustaste blinkt. Prüfen Sie, ob die Ladekontakte des DEEBOT und die Station verschmutzt sind. Reinigen Sie diese Teile gemäß den Anweisungen im Abschnitt [Wartung] .
		Die Station ist nicht an die Stromversorgung angeschlossen.	Stellen Sie sicher, dass das Netzkabel fest mit der Station verbunden ist.
		Der Akku ist vollständig entladen.	Wenden Sie sich an den Kundendienst, wenn Sie Hilfe benötigen.
7	Der Betrieb ist während der Reinigung sehr laut.	Die zwei Seitenbürsten und die schwebende Hauptbürste haben sich verfangen. Der Staubbehälter und der Filter sind blockiert.	Es wird empfohlen, die zwei Seitenbürsten, die schwebende Hauptbürste, den Staubbehälter, den Filter usw. regelmäßig zu reinigen.
		Der DEEBOT befindet sich im starken Modus.	Zum Standardmodus wechseln.

Nr.	Funktionsstörung	Mögliche Ursachen	Hilfemaßnahmen
8	Der DEEBOT bleibt während des Betriebs hängen und hält an.	Auf dem Boden liegende Gegenstände (Stromkabel, Vorhänge, Teppichfransen o. Ä.) haben sich im DEEBOT verfangen.	Der DEEBOT unternimmt mehrere Versuche, um sich zu befreien. Wenn dies nicht gelingt, entfernen Sie die Hindernisse von Hand, und starten Sie das Gerät neu.
		Der DEEBOT kann unter Möbeln mit einem Zugang in ähnlicher Höhe stecken bleiben.	Schaffen Sie eine physische Barriere, oder legen Sie eine virtuelle Grenze in der ECOVACS HOME-App fest.
9	Während der DEEBOT reinigt, können Hindernisse auf der Route, Betriebsfehler, wiederholte Reinigungen, Austritt von Schmutz in kleinen Bereichen usw. auftreten. (Wenn ein großer Bereich vorübergehend nicht gereinigt wurde, wird der DEEBOT den Austritt von Schmutz eigenständig beseitigen. Manchmal sucht der DEEBOT einen gereinigten Raum erneut auf, um fehlende Bereiche zu finden.)	Gegenstände wie Kabel und Hausschuhe, die sich auf dem Boden befinden, beeinträchtigen den normalen Betrieb des DEEBOT.	Bitte räumen Sie auf dem Boden liegende Kabel, Hausschuhe und andere Gegenstände vor der Reinigung weg. Räumen Sie möglichst viele auf dem Boden verstreute Objekte weg. Wenn es in einem Bereich zu einem Austritt von Schmutz gekommen ist, korrigiert der DEEBOT dies von selbst. Schreiten Sie nicht ein (z. B. durch Bewegungen des DEEBOT oder durch Blockieren der Route).
		Möglicherweise rutschen die Antriebsräder auf dem Boden, wenn der DEEBOT auf Stufen, Türschwellen und Türleisten rollt, was sich auf die Beurteilung der gesamten Umgebung Ihres Zuhauses auswirkt.	Es wird empfohlen, die Tür dieses Bereichs zu schließen und den Bereich separat zu reinigen. Nach der Reinigung kehrt der DEEBOT zum Ausgangspunkt zurück. Sie können sie getrost weiter verwenden.
		Betrieb auf frisch gewachsenen und polierten Böden oder glatten Fliesen, wodurch weniger Reibung zwischen den Antriebsrädern und dem Boden entsteht.	Bitte warten Sie, bis das Wachs getrocknet ist, bevor Sie die Reinigung starten.
		Aufgrund unterschiedlicher häuslicher Umgebungen können einige Bereiche nicht gereinigt werden.	Reinigen Sie die häusliche Umgebung, um sicherzustellen, dass der DEEBOT diese zur Reinigung betreten kann.
		Der TrueMapping-Abstandssensor ist verschmutzt oder durch Fremdkörper blockiert.	Wischen Sie den TrueMapping-Abstandssensor mit einem sauberen, weichen Tuch ab oder entfernen Sie die Fremdkörper.

Nr.	Funktionsstörung	Mögliche Ursachen	Hilfemaßnahmen
10	Der Video-Manager kann nicht geöffnet werden oder hat keinen Bildschirm.	WLAN-Verbindung fehlgeschlagen.	Überprüfen Sie den WLAN-Verbindungsstatus. Der DEEBOT muss sich in einem Bereich mit gutem WLAN-Signal befinden, damit der Video-Manager aktiviert werden kann.
		Aufgrund der Netzwerklatenz können Sie den Video-Manager möglicherweise vorübergehend nicht öffnen.	Versuchen Sie es später erneut.
		Die AIVI-Kamera ist blockiert.	Entfernen Sie die Schutzabdeckung.
11	Verzögerung bei der Fernbedienung.	Das WLAN-Signal ist schwach, wodurch das Laden des Videos verlangsamt wird.	Verwenden Sie den DEEBOT in Bereichen mit gutem WLAN-Signal.
12	Die AIVI-Kamera kann Objekte nicht erkennen.	Der Reinigungsbereich wurde nicht ausreichend beleuchtet.	Für die intelligente Erkennung ist eine ausreichende Beleuchtung erforderlich. Bitte achten Sie darauf, dass die zu reinigenden Bereiche gut beleuchtet sind.
		Die Linse der AIVI-Kamera ist verschmutzt oder blockiert.	Reinigen Sie die Linse mit einem sauberen, weichen Tuch, und achten Sie darauf, dass die AIVI-Kamera nicht blockiert ist. Verwenden Sie für die Reinigung kein Reinigungsmittel oder Reinigungsspray.
13	Der DEEBOT reagiert nicht auf die Stationsanweisung.	Der DEEBOT ist zu weit von der Station entfernt.	Wenn die Entfernung überschritten wird, kann der Betrieb des DEEBOT auch über die ECOVACS HOME-App gesteuert werden.
14	Die Antriebsräder sind blockiert.	Die Antriebsräder werden durch Fremdkörper blockiert.	Drehen und drücken Sie die Antriebsräder, um zu prüfen, ob Fremdkörper festgewickelt oder eingeklemmt sind. Wenn Fremdkörper vorhanden sind, entfernen Sie diese bitte zeitnah. Wenden Sie sich an den Kundendienst, falls das Problem fortbesteht.

Nr.	Funktionsstörung	Mögliche Ursachen	Hilfemaßnahmen
15	Das OZMO™ Pro 3.0 vibrierende Wischsystem fällt während des Gebrauchs heraus.	Das OZMO™ Pro 3.0 vibrierende Wischsystem ist nicht korrekt eingesetzt.	Achten Sie darauf, dass das DEEBOT OZMO™ Pro 3.0 vibrierende Wischsystem beim Einsetzen einrastet.
16	Der DEEBOT hängt bei der Reinigung mit dem eingesetzten OZMO™ Pro 3.0 vibrierenden Wischsystem fest.	Der DEEBOT kann bei Verwendung des OZMO™ Pro 3.0 vibrierenden Wischsystems Schwierigkeiten haben, Hindernisse zu überwinden.	Bitte helfen Sie dem DEEBOT bei Schwierigkeiten.
17	Bei der Verwendung des Lufterfrischers entsteht kein Duft.	Die Kapsel für Lufterfrischer wurde nicht eingesetzt.	Bitte setzen Sie die Kapsel für Lufterfrischer ein.
		Die Kapsel für Lufterfrischer hat das Ende ihrer Lebensdauer erreicht.	Ersetzen Sie die Kapsel für Lufterfrischer. Weitere Informationen zu Ersatzzubehör finden Sie unter https://www.ecovacs.com/global .
18	Der Lufterfrischer erzeugt ungewöhnliche Geräusche.	Im Lufterfrischer befinden sich Objekte.	Wenden Sie sich bitte an den Kundendienst.

Technische Daten

Modell	DBX33			
Nenneingangsleistung	20 V \equiv 1 A			
Modell der Dockingstation	CH2118		CH2117 (separat erhältlich)	
	Nenneingangsleistung	100-240 V \sim 50-60 Hz	Nenneingangsleistung (Ladevorgang)	220-240 V \sim 50-60 Hz 0,3 A
	Nennausgangsleistung	20 V \equiv 1 A	Nennausgangsleistung	20 V \equiv 1 A
	Nenneingangsleistung	25 W	Leistungsaufnahme (automatische Leerung)	1000 W
Frequenzbänder	2400-2483,5 MHz			
Leistungsaufnahme im vernetzten Standby-Modus	Weniger als 2,00 W			

Ausgangsleistung des WLAN-Moduls liegt unter 100 mW.

Hinweis: Technische Daten und Konstruktionspezifikationen können zum Zweck der kontinuierlichen Produktverbesserung geändert werden. Weiteres Zubehör finden Sie unter <https://www.ecovacs.com/global>.

Ecovacs Robotics Co., Ltd.

No.518 Songwei Road, Wusongjiang Industry Park, Guoxiang Street,
Wuzhong District, Suzhou, Jiangsu, China.