



AEG ProAssist Kompakt-Dampfbacköfen der Serie 9000 mit SteamPro und Sous Vide

ProAssist Kompakt-Dampfbacköfen der Serie 9000 mit SteamPro und Sous Vide ermöglichen es dir deine Gerichte mit Profi-Kochtechniken zuzubereiten. Neben Funktionen, wie Volldampf, Dampfkombinationen, Regenerieren und Steamify® bietet der Ofen zudem gradgenaues und geschmacksintensives Sous Vide-Garen.

Produktvorteile & Ausstattung



SteamPro mit Sous-Vide-Funktion: Zu Hause gesünder und köstlicher kochen

Die Back-, Brat- und Dampffunktion des SteamPro Dampfbackofens lassen dich das Beste aus deinen Rezepten herausholen. Steamify fügt immer die richtige Menge Dampf hinzu und macht dein Lieblingsessen knusprig und schmackhaft. Die Sous Vide-Funktion ermöglicht dir Kochergebnisse in



CookSmart Touch+ Display: Personalisiert und effizient

Das extra große CookSmart Touch+ Display führt dich zu perfekten Ergebnissen und hilft dir, Energie zu sparen. Deine Lieblingsgerichte und Rezepte kannst du auf dem Startbildschirm abspeichern und mit nur einem Fingertipp abrufen. Für ein noch intuitiveres Kocherlebnis verbinde



CookSmart Touch+ Display: Intelligente Anleitung für ein besseres Kocherlebnis

Das extra große CookSmart Touch+ Display ermöglicht dir eine einfache und benutzerfreundliche Touch-Bedienung. Dank intuitiver Navigation durch das Menü mit Schritt-für-Schritt-Anleitungen gelingt jedes Gericht. Für ein noch intuitiveres Kocherlebnis verbinde dich mit der AEG



Dampfreinigung: für eine mühelose Reinigung deines Dampfbackofens

Die Dampfreinigungs-Funktion informiert dich, wenn es an der ist Zeit ist, deinen Dampfbackofen zu reinigen. Alle Verschmutzungen lassen sich anschließend mit einem feuchten Tuch entfernen. Diese Dampfreinigung verbraucht bis zu 95 % weniger Energie* als die pyrolytische



MattBlack Design: Elegantes Premium-Finish

Das MattBlack Design ist ein hochwertiges, durchdachtes Finish aus kontrastierenden matten und glänzenden Glasoberflächen. Die verdunkelte Glasfront sowie die extra polierten Kanten sorgen für ein hochwertiges Premium-Finish, das auch resistent ist gegen Fingerabdrücke.

- EcoLine - Unsere energieeffizientesten Geräte
- Kompaktbackofen
- Exklusives matt schwarzes Elektrohandels-Design
- WLAN-fähiger Kompaktbackofen, steuerbar über die AEG App
- CookSmart Touch + Display mit Kochassistent 2.0
- verdunkelte Glasfront
- Feuchtigkeitssensor für exakte Dosierung des Dampfanteils
- Steamify® - automatische Dampfzufuhr
- Sous Vide Funktion
- SoftClosing
- Elektronische Temperaturregelung
- Temperaturbereich von 30°C - 230°C
- Kerntemperatursensor
- Kochassistent 2.0
- Restwärmeanzeige und -nutzung
- Automatische Abschaltung für Backofen
- Leichtreinigungstür und -ausstattung
- Einhängegitter mit Einschubhilfe
- Grillheizstab
- Kindersicherung
- Kühlgebläse
- Schnellaufheizung zuschaltbar
- Entnehmbare Wassertank (0,95 l)
- Akustisches Signal für „Wassertank leer“
- 26 Beheizungsarten
- Aufrüstbar mit Teleskopauszug: TR1LFSTV

Technische Daten

Farbe	Matt Black	Größe des Backblechs (cm ²)	1424
Energieeffizienzklasse	A+	Beleuchtungsart	1, oben Halogen
Einbaumaße HxBxT (mm)	450x560x550	Energy efficiency index EEI Main Oven	79.7
Beheizungsarten	Feuchtgaren (mittel), Aufbacken, Aufwärmen, Braten, Niedertemperaturgaren, Sous Vide Garen, Dampf, Steamify® – Automatische Dampfzufuhr, Schmoren, Oberhitze, Ober-/Unterhitze, Unterhitze, Auftauen, Dörren, Gärstufe, Grill, Heißluftgrillen, Warmhalten, Teller wärmen, Einkochen, Dampfgaren, Feuchtgaren (hoch), Feuchtgaren (niedrig)	Energieverbrauch konventionell (kWh)	0.89
		Energieverbrauch Umluft/Heißluft (kWh)	0.59
		Beleuchtung (Watt)	40
		Anschluss	Elektrisch
		Bauart	Einbaubackofen
		Geräusch (dB(A) re 1 pW)	52
		Bruttogewicht (kg)	37.5
		Nettogewicht (kg)	36.6
		Zubehör	1 emailliertes Backblech, 1 Easy2Clean Patisserie Blech, 1 Garbehälterset (gelocht/ungelocht)
		Zubehör	1 Kombirost
App-Steuerung	WiFi	Auszüge	Side grids Easy entry; Stainless Steel
Anschlusswert (Watt)	3000	Kabellänge (m)	1.5
Dampf Kategorie	Profisteam1	Netzstecker	Schuko-Stecker
Timer	SUPEX8	Mitgeliefertes Zubehör	Snapper kit
Nettovolumen Backraum (L)	45	Material Innenwände	Grau emailliert
Reinigung	Dampf	Anzahl der Garräume	1
Gerätemaße HxBxT (mm)	455x595x567		
Bedienung	Touch Control-Berührungssensoren		
Maximale Leistung Grill (Watt)	1900		
Maximale Leistung Ofen (Watt)	3000		
Temperaturbereich	30°C - 230°C		

PSGBOV230DE00001

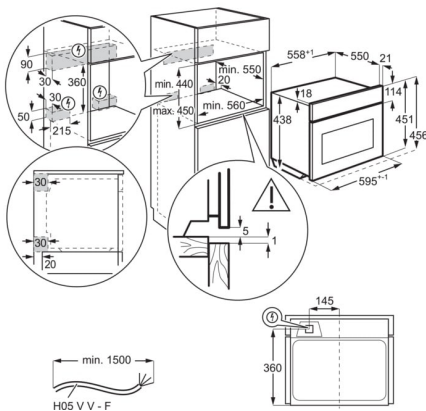

PSGBOV230DE00002

