

iQ500, Freistehender Gefrierschrank, 186 x 60 cm, Edelstahl antiFingerprint GS36NAIDP



Zubehör	
2 x Kälteakku	
Sonderzubehör	
KS39ZAL00	Verbindungssatz inox

Gefrierschrank mit innovativer noFrost-Technologie, um nie wieder abzutauen, Design LED Licht und einfachem Zugriff auf all Ihre Lebensmittel.

- ✓ noFrost – nie wieder abtauen.
- ✓ LED-Licht – schneller Überblick über den Inhalt deines Kühlschranks dank heller, gleichmäßiger Ausleuchtung.
- ✓ Edelstahltüren weniger putzen - antiFingerprint.
- ✓ superFreezing – Lebensmittel schnell einfrieren, selbst in größeren Mengen.
- ✓ Die Schubladen und Glasablagen in Ihrem Gefrierraum lassen sich flexibel neu anordnen - varioZone.

Ausstattung

Technische Daten

Energieeffizienzklasse:	D
Durchschnittlicher Energieverbrauch in Kilowattstunden pro Jahr (kWh/a) (EU 2017/1369):	183 kWh/annum
Summe der Volumen der Tiefkühlfächer (EU 2017/1369):	242 l
Geräuschwert:	38 dB(A) re 1 pW
Geräusch-Effizienzklasse:	C
Thermometer-Gefrierteil:	Digital
Beleuchtung:	Ja
Gerätetyp:	Gefrierschrank
Bauform:	Freistehend
Dekorrahmen/ - platte:	Nicht enthalten
Frostfree System:	Kühlschrank und Gefriergeräte
Gerätehöhe:	1860 mm
Gerätebreite:	600 mm
Gerätetiefe:	650 mm
Abmessungen des verpackten Gerätes:	1900 x 750 x 650 mm
Nettogewicht:	78.1 kg
Bruttogewicht:	80.0 kg
Absicherung:	10 A
Frequenz:	50 Hz
Länge Anschlusskabel:	230.0 cm
Türöffnung:	Rechts wechselbar
Warnsignal bei Fehlfunktion:	Sichtbar und hörbar
Türverriegelung:	Nein
Anzahl Auszüge (Stck):	4
Anzahl Gefrierfächer mit Klappen (Stck):	0
EAN-Nummer:	4242003864258
Marke:	Siemens
Internationale Bestellbezeichnung:	GS36NAIDP
Gerätetyp:	Gefrierschrank
Integriertes Zubehör:	2 x Kälteakku



iQ500, Freistehender Gefrierschrank, 186 x 60 cm, Edelstahl antiFingerprint GS36NAIDP

Ausstattung

Leistung und Verbrauch

- Energieeffizienzklasse: D
- Nutzinhalt gesamt: 242 l
- Nutzinhalt Kühlfächer: 0 l
- Nutzinhalt Tiefkühlfächer: 242 l
- Gefriervermögen in 24 Std.: 17 kg
- Energieverbrauch / Jahr: 183 kWh/a
- Klimaklasse: SN-T
- SuperGefrieren: ja
- Geräuscheffizienzklasse / Geräusch-Wert: C / 38 dB
- Lagerzeit bei Störung : 9 h

Design

- Vertikaler Stangengriff
- LED-Beleuchtung im Gefrierbereich

Komfort und Sicherheit

- NoFrost - nie wieder abtauen ! - nie wieder abtauen!
- Elektronische Temperaturregelung digital ablesbar
- Optische und akustische Warnung bei unzulässigem Temperaturanstieg im Gefrierabteil
- freshSense - Konstante Temperatur durch intelligente Sensortechnik
- superGefrieren

Gefrierteil

- easyAccess Zone
- Multi-Airflow-System
- Ice-Twister herausnehmbar
- varioZone - für flexible Nutzung des Gefrierraums
- 4transparente Gefriergut-Schubladen, davon
- 2 bigBox

Maße

- Gerätemaße (H x B x T): 186.0 cm x 60.0 cm x 65.0 cm

Technische Informationen

- Türanschlag rechts, wechselbar
- Höhenverstellbare Füße vorne, Rollen hinten
- Türöffnungswinkel 90°
- 220 - 240 V

Zubehör

- 2 x Kälteakku

iQ500, Freistehender Gefrierschrank, 186 x 60 cm, Edelstahl antiFingerprint GS36NAIDP

Maßzeichnungen

	a	b	c	d	e	f
KSW36, GSD36	187					
KSV36, KSF36, GSN36, GSV36	186					
KSV33, GSN33, GSV33	176	60	65	58	60	119.5
KSV29, GSN29, GSV29	161					
GSV24	146					
GSN51	161					
GSN54	176	70	78	70	70	142
GSN58	191					

- a Höhe
- b Breite
- c Tiefe bei geschlossener Tür ohne Griff und ohne Abstandsteil
- d Tiefe des Schrankes ohne Abstandsteil
- e Breite bei geöffneter Tür ohne Griff
- f Tiefe bei geöffneter Tür ohne Griff und ohne Abstandsteil

Maße in cm

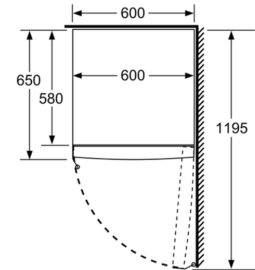
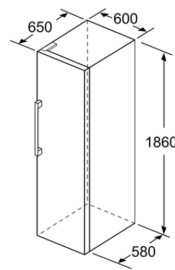

Maße in mm

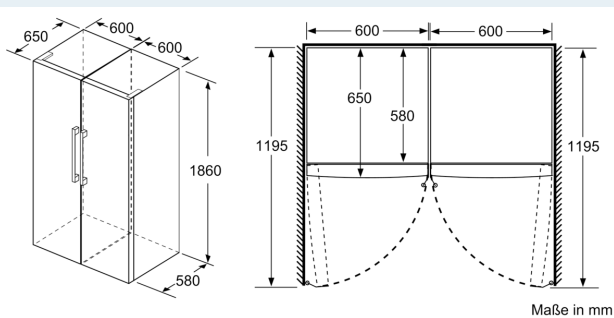

Maße in mm