

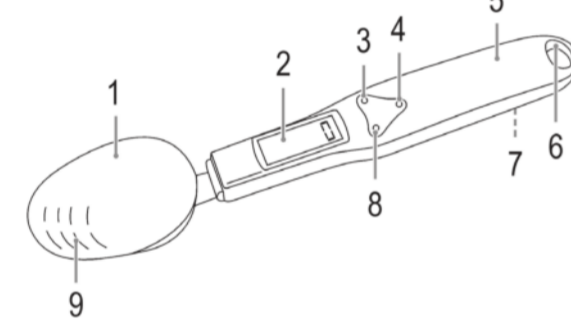

**Digitale Löffelwaage PC-LW 1214**
Digitale lepelchaal • Cuilière à mesurer numérique
Báscula de cuchara digital • Bilancia digitale a cucchiaino
Digital spoon scale • Cyfrowa waga łyżkowa
Digitalis kanálmérleg
Электронная мерная ложка-весы • معلقة القياس الرقمي

**Übersicht der Bedienelemente**
Overzicht van de bedieningselementen
Lista des différents éléments de commande
Indicación de los elementos de manejo • Elementi di comando
Overview of the Components • Przegląd elementów obsługi
A kezelelélemek áttekintése • Обзор деталей прибора • نظرة عامة على المكونات



**DEUTSCH**

**Sicherheitshinweise**

Lesen Sie vor Inbetriebnahme dieses Gerätes die Bedienungsanleitung sehr sorgfältig durch und bewahren Sie diese inkl. Garantiechein, Kassonbon und nach Möglichkeit den Karton mit Innenverpackung gut auf. Falls Sie das Gerät an Dritte weitergeben, geben Sie auch die Bedienungsanleitung mit.

- Dieses Gerät dient ausschließlich zum Abwiegen von Lebensmitteln. Es ist nicht dazu geeignet, Medikamente abzuwiegen. Verwenden Sie das Gerät nicht für andere Zwecke.
- Dieses Gerät ist nicht für den gewerblichen Gebrauch bestimmt.
- Halten Sie das Gerät vor Hitze, direkter Sonneneinstrahlung und Feuchtigkeit fern.
- Schalten Sie das Gerät aus, wenn Sie es nicht benutzen, zur Reinigung oder bei Störung.
- Nehmen Sie ein beschädigtes Gerät nicht in Betrieb.
- Reparieren Sie das Gerät nicht selbst, sondern suchen Sie einen autorisier-ten Fachmann auf.
- Verwenden Sie nur Original-Zubehör.
- Dieses Gerät kann von Kindern ab 8 Jahren und darüber benutzt werden, wenn sie beaufsichtigt werden oder bezüglich des sicheren Gebrauchs des Gerätes unterwiesen wurden und die daraus resultierenden Gefahren verstanden haben.
- Bewahren Sie das Gerät außerhalb der Reichweite von Kindern auf. Kinder dürfen nicht mit dem Gerät spielen.
- Zur Sicherheit Ihrer Kinder lassen Sie keine Verpackungsteile (Plastikbeutel, Karton, Styropor, etc.) erreichbar liegen.

**WARNUNG:**
Lassen Sie kleine Kinder nicht mit Folie spielen. **Es besteht Erstickungs-gefahr!**

**Umgang mit Batterien**

**WARNUNG:**
• Setzen Sie Batterien keiner hohen Wärme, wie z. B. Sonnenschein, Feuer oder ähnlichem aus. Es besteht **Explosionsgefahr!**
• Falls eine Batterie ausläuft, die Flüssigkeit nicht in die Augen oder Schleimhäute reiben. Bei Berührung die Hände waschen, die Augen mit klarem Wasser spülen. Bei anhaltenden Beschwerden einen Arzt aufsuchen.

**ACHTUNG:**
• Batterien können auslaufen und Batteriesäure verlieren. Wird das Gerät längere Zeit nicht genutzt, entnehmen Sie die Batterien.
• Ungleiche Batterietypen und neue und gebrauchte Batterien dürfen nicht zusammen verwendet werden.
• Batterien gehören nicht in den Hausmüll. Geben Sie verbrauchte Batterien bei zuständigen Sammelstellen oder beim Händler ab.
• Nicht wiederaufladbare Batterien dürfen nicht aufgeladen werden.
• Legen Sie Batterien stets richtig herum ein.

**Übersicht der Bedienelemente**

1	Wiegeöffel	6	Aufhängeöse
2	Display	7	Batteriefach
3	Taste <span>⊖</span> (Ein/Aus / TARE)	8	Taste <span>⊞</span> (MODE)
4	Taste <span>⊕</span> (HOLD)	9	Messskala
5	Handgriff		

**Batterien einlegen bzw. austauschen**
(Batterien nicht im Lieferumfang enthalten)

- Öffnen Sie das Batteriefach auf der Rückseite des Gerätes mit einem pas-senden Kreuzschlitz-Schraubendreher.
- Legen Sie 2 Batterien 1,5V, Type LR03/AAA ein. Achten Sie auf die richtige Polarität, diese ist am Batteriefach abgebildet.
- Schließen Sie das Batteriefach, indem Sie die Abdeckung wieder aufsetzen und die Schraube festdrehen.

**Bedienung**

**HINWEIS:**
• Erscheint „Lo“ im Display, müssen die Batterien ausgetauscht werden.
• Bei der Display-Anzeige „0-Ld“ ist das Gerät überladen.

- Halten Sie das Gerät **waagrecht** und **ruhig** in der Hand.
- Schalten Sie das Gerät mit der Taste ⊖ ein. Alle Segmente erscheinen kurz im Display. Wenn 0.0 im Display erscheint, können Sie die gewünschten Lebensmittel abwiegen.
- Mit der Taste ⊞ wechseln Sie zwischen Gramm (g) und Unze (oz).
- Wenn Sie die Taste ⊕ drücken, bleibt die Gewichtsangabe im Display ste-hen, auch wenn Sie Lebensmittel entfernen. Zusätzlich erscheint im Display „HOLD“.
- Drücken Sie die Taste ⊖, wenn Sie weitere Lebensmittel abwiegen möchten. Im Display erscheint wieder 0.0.
- Das Gerät schaltet sich nach ca. 90 Sekunden automatisch ab. Oder halten Sie die Taste ⊖ ca. 2 Sekunden gedrückt, um das Gerät manuell auszu-schalten.

**Reinigung**

**ACHTUNG:**
• Tauchen Sie das Gerät **nicht** in Wasser.
• Benutzen Sie keine scharfen oder scheuernden Reinigungsmittel.

- Wischen Sie das Handtli mit einem leicht feuchten Tuch ab.
- Den Messlöffel können Sie zur Reinigung entnehmen. Ziehen Sie diesen dafür vom Handtli ab und reinigen Sie diesen in einem warmen Spülbad. Lassen Sie den Messlöffel trocken, bevor Sie diesen wieder einsetzen.

**Aufbewahrung**

- Wir empfehlen, das Gerät in der Original-Verpackung aufzubewahren, wenn Sie es über einen längeren Zeitraum nicht benutzen möchten.
- Lagern Sie das Gerät immer außerhalb der Reichweite von Kindern an einem gut belüfteten und trockenen Ort.

**Technische Daten**

Modell:.....PC-LW 1214  
Nettogewicht:.....ca. 70g  
Max. Gewichtsbelastung:.....300g  
Batterie:.....2× 1,5V, Typ MICRO/AAA/LR03

Technische und gestalterische Änderungen im Zuge stetiger Produktentwick-lungen vorbehalten.

**Hinweis zur Richtlinienkonformität**
Hiermit erklärt der Hersteller, dass sich das Gerät PC-LW 1214 in Übereinstim-mung mit den folgenden Richtlinien befindet:
• EU-Richtlinie für elektromagnetische Verträglichkeit 2014/30/EU
• RoHS-Richtlinie 2011/65/EE & (EU) 2015/863

**Garantie**

**Garantiebedingungen**
• Wir übernehmen für das von uns vertriebene Gerät eine Garantie von 24 Monaten ab Kaufdatum (Kassenbon). Als Garantienachweis gilt der Kaufbeleg.
• Durch Garantieleistungen wird die Garantiezeit nicht verlängert. Es besteht auch kein Anspruch auf neue Garantieleistungen. Diese Garantiekklärung ist eine freiwillige Leistung von uns als Hersteller des Geräts. Die gesetzli-chen Gewährleistungsrechte (Nacherfüllung, Rücktritt, Schadensersatz und Minderung) werden durch diese Garantie nicht berührt.

**Garantieabwicklung**
Im Service-/ Garantiefall wenden Sie sich bitte an unseren Dienstleister **SLI** (Service Logistik International)
Internet-Serviceportal: **www.sli24.de**
Sie können sich dort direkt anmelden und erhalten alle Informationen zur weite-ren Vorgehensweise Ihrer Reklamation.
Über einen persönlichen Zugangscode, der Ihnen direkt nach Ihrer Anmeldung per E-Mail übermittelt wird, können Sie den Bearbeitungsablauf Ihrer Reklama-tion auf unserem Serviceportal online verfolgen.

**Entsorgung**

**Bedeutung des Symbols „Mülltonne“**
• Nehmen Sie die Batterien aus dem Batteriefach.
• Geben Sie verbrauchte Batterien bei zuständigen Sammelstellen oder beim Händler ab. Batterien gehören nicht in den Hausmüll!
• Geben Sie das Gerät am Ende der Lebensdauer nicht in den Hausmüll. Bringen Sie es zum Recycling zu einer offiziellen Sammelstelle. Auf diese Weise helfen Sie die Umwelt zu schonen.

**OPMERKING:**
• Wanneer „Lo“ op het scherm verschijnt, zijn de batterijen aan vervanging toe.
• Als het scherm "0-Ld" weergeeft, is het apparaat overbelast.

- Houd het apparaat **horizontaal** en **onbeweeglijk** in uw hand.
- Schakel het apparaat in met de ⊖ toets. Alle segmenten verschijnen kort op het scherm. Wanneer 0.0 op het scherm verschijnt, kunnen de gewenste levensmiddelen worden gewogen.
- Gebruik de ⊞ toets om tussen gram (g) en ons (oz) te schakelen.
- Als u op de ⊕ toets drukt, blijft het gewicht op het scherm weergegeven, zelfs wanneer het voedsel wordt verwijderd. Het woord "HOLD" verschijnt tevens op het scherm.
- Druk op de ⊖ toets als u nog meer voedsel wilt wegen. 0.0 verschijnt opnieuw op het scherm.
- Het apparaat wordt automatisch na ongeveer 90 seconden uitgeschakeld. Om het apparaat handmatig uit te schakelen, druk en houd de ⊖ toets ongeveer 2 seconden ingedrukt.

**Technische gegevens**

Model:.....PC-LW 1214  
Nettogewicht:.....ong. 70g  
Max. gewichtsbelasting:.....300g  
Batterij:.....2× 1,5V, Typ MICRO/AAA/LR03

Het recht om technische en ontwerpaanpassingen te maken in de loop van voortdurende productontwikkeling blijft voorbehouden.

Dit apparaat voldoet aan alle huidige CE-richtlijnen, zoals de richtlijn elek-tromagnetische compatibiliteit, en is gefabriceerd volgens de meest recente veiligheidsvoorschriften.

**NEDERLANDS**

**Veiligheidsinstructies**

Lees vóór de ingebruikname van dit apparaat de handleiding uiterst zorgvuldig door en bewaar deze goed, samen met het garantiebewijs, de kassabon en zo mogelijk de doos met de binnenverpakking. Geef ook de handleiding mee wanneer u de machine aan derden doorgeeft.

- Dit apparaat is alleen bestemd voor het wegen van voedsel. Het is niet bestemd voor het wegen van medicijnen. Gebruik het apparaat voor geen andere doeleinden.
- Dit apparaat is niet bestemd voor commercieel gebruik.
- Het apparaat niet blootstellen aan hitte, direct zonlicht en choht.
- Het apparaat uitschakelen wanneer het niet wordt gebruikt, wordt schoonge-maakt of defect is.
- Het apparaat niet gebruiken als schade wordt geconstateerd.
- Repareer het apparaat niet zelf. Neem contact op met een bevoegde reparateur.
- Gebruik alleen originele onderdelen.
- Het apparaat kan worden gebruikt door kinderen van 8 jaar en ouder onder toezicht van een volwassene of als zij geïnstrueerd zijn in veilig gebruik van het apparaat en bewust zijn van de gevaren.
- Het apparaat buiten bereik van kinderen bewaren. Kinderen mogen niet met het apparaat spelen.
- Houd voor de veiligheid van uw kinderen het verpakkingsmateriaal (plastic zakken, karton, piepschuim enz.) buiten hun bereik.

**WAARSCHUWING:**
Laat kleine kinderen niet met de folie spelen. **Er bestaat verstikkings-gevaar!**

**Omgaan met batterijen**

**WAARSCHUWING:**
Stel de batterijen niet bloot aan een overmatige hitte, zoals direct zonlicht, vuur, enz. Er bestaat een **risico voor explosie!**
In het geval van lekkende batterijen, zorg ervoor geen vloeistof in uw ogen of op de spijmvliezen te krijgen. In geval van contact, was uw handen en spoel uw ogen met helder water. Zoek medische hulp als irritatie aanhoudt.

**LET OP:**
• Batterijen kunnen accuzuur lekken. Als het apparaat langere tijd niet gebruikt zal worden, verwijder de batterijen.
• Gebruik geen verschillende soorten batterijen door elkaar of nieuwe met oude batterijen.
• Werp batterijen nooit met het normale huisvuil weg! Breng gebruikte batte-rijen naar de relevante inzamelpunten of uw verkoper.
• Niet-oplaadbare batterijen mogen niet opgeladen worden.
• Installeer de batterijen altijd in de juiste richting.

**Overzicht van de bedieningselementen**

1	Weeglepel	6	Ophanggat
2	Scherm	7	Batterijvak
3	<span>⊖</span> toets (aan/uit / TARE)	8	<span>⊞</span> toets (MODE)
4	<span>⊕</span> toets (HOLD)	9	Maatverdeling
5	Handvat		

**De batterijen installeren of vervangen**
(Batterijen niet inbegrepen)

- Open het batterijvak aan de achterkant van het apparaat met behulp van een gepaste kruiskopschroevendraaier.
- Installeer 2 1,5V, type LR03/AAA batterijen. Houd rekening met de juiste polariteit, zoals afgebeeld op het batterijvak.
- Sluit het batterijvak door het deksel opnieuw aan te brengen en draai de schroef vast.

**ATTENTION :**
• L'acide contenu dans les piles peut fuir. Si l'appareil n'est pas utilisé pen-dant de longues périodes, retirez les piles.
• Ne mélangez pas des piles de types différents ou des nouvelles piles avec des piles usagées.
• Ne jetez pas les piles avec les déchets ménagers. Rapportez les piles usagées à un point de collecte autorisé ou à votre revendeur.
• Ne rechargez pas les piles non-rechargeables.
• Installez toujours les piles dans le bon sens.

**Liste des différents éléments de commande**

1	Cuilère de pesée	6	Œillet de suspension
2	Écran	7	Compartment des piles
3	Bouton <span>⊖</span> (marche / arrêt / TARE)	8	Bouton <span>⊞</span> (MODE)
4	Bouton <span>⊕</span> (HOLD)	9	Cuileron de pesée
5	Poignée		

**Gebruik**

**OPMERKING:**
• Wanneer „Lo“ op het scherm verschijnt, zijn de batterijen aan vervanging toe.
• Als het scherm "0-Ld" weergeeft, is het apparaat overbelast.

- Houd het apparaat **horizontaal** en **onbeweeglijk** in uw hand.
- Schakel het apparaat in met de ⊖ toets. Alle segmenten verschijnen kort op het scherm. Wanneer 0.0 op het scherm verschijnt, kunnen de gewenste levensmiddelen worden gewogen.
- Gebruik de ⊞ toets om tussen gram (g) en ons (oz) te schakelen.
- Als u op de ⊕ toets drukt, blijft het gewicht op het scherm weergegeven, zelfs wanneer het voedsel wordt verwijderd. Het woord "HOLD" verschijnt tevens op het scherm.
- Druk op de ⊖ toets als u nog meer voedsel wilt wegen. 0.0 verschijnt opnieuw op het scherm.
- Het apparaat wordt automatisch na ongeveer 90 seconden uitgeschakeld. Om het apparaat handmatig uit te schakelen, druk en houd de ⊖ toets ongeveer 2 seconden ingedrukt.

**Reiniging**

**LET OP:**
• Het apparaat **niet** in water onderdompelen.
• Geen scherpe of agressieve reinigingsmiddelen gebruiken.

- Veeg het handvat schoon met een licht bevochtigde doek.
- U kunt de weeglepel verwijderen om het te reinigen. Om dit te doen, trek het uit het handvat en reinig het in een warm sopje. Laat de weeglepel drogen voordat u het opnieuw aanbrengt.

- Wij raden u aan het apparaat in de originele verpakking op te bergen als u het een langere tijd niet gebruikt.
- Berg het apparaat altijd op buiten bereik van kinderen en op een goed geventileerde en droge plaats.

**Technische gegevens**

Model:.....PC-LW 1214  
Nettogewicht:.....ong. 70g  
Max. gewichtsbelasting:.....300g  
Batterij:.....2× 1,5V, Typ MICRO/AAA/LR03

Het recht om technische en ontwerpaanpassingen te maken in de loop van voortdurende productontwikkeling blijft voorbehouden.

Dit apparaat voldoet aan alle huidige CE-richtlijnen, zoals de richtlijn elek-tromagnetische compatibiliteit, en is gefabriceerd volgens de meest recente veiligheidsvoorschriften.

**Verwijdering**

**Betekenis van het symbol "vuilnisemmer"**
• Verwijder de batterijen uit het batterijvak.
• Gooi gebruikte batterijen weg in een daarvoor voorziene verza-melbak of breng het naar uw handelaar. Batterijen behoren niet tot het huisvuil!
• Gooi het apparaat niet weg met het huishoudelijk afval als het niet meer werkt. Breng het naar een officieel recycle inzamel-punt. Op deze manier help u het milieu te beschermen.

**FRANÇAIS**

**Consignes de sécurité**

Lisez attentivement ce mode d'emploi avant de mettre l'appareil en marche pour la première fois. Conservez le mode d'emploi ainsi que le bon de garantie, votre ticket de caisse et si possible, le carton avec l'emballage se trouvant à l'intérieur. Si vous remettez l'appareil à des tiers, veuillez-le remettre avec son mode d'emploi.

- Cet appareil est conçu pour peser les aliments seulement. Il ne convient pas à la pesée des médicaments. Ne l'utilisez pas pour tout autre but.
- Il n'est pas destiné à une utilisation commerciale.
- Éloignez l'appareil de la chaleur, des rayons directs du soleil et de l'humidité.
- Éloignez l'appareil lorsque vous ne l'utilisez pas en cas de nettoyage ou de panne.
- N'utilisez pas un appareil endommagé.
- Ne réparez pas vous-même l'appareil. Veuillez prendre contact avec du personnel qualifié.
- N'utilisez que les composantes originales.
- Cet appareil peut être utilisé par des enfants de plus de 8 ans s'ils sont surveillés ou ont été informés de la bonne utilisation de l'appareil et s'ils comprennent les risques encourus.
- Rangez l'appareil hors de la portée des enfants. Les enfants ne doivent pas jouer avec l'appareil.
- Pour la sécurité de vos enfants, garder hors de leur portée tous les em-ballages (sachets en plastique, pièces de cloisonnement, polystyrène etc.).

**AVERTISSEMENT :**
Ne pas laisser les jeunes enfants jouer avec le film plastique. Il y a **un risque d'étouffement !**

**Manipulation des piles**

**AVERTISSEMENT :**
• N'exposez pas les piles à une source de chaleur excessive comme les rayons du soleil, le feu ou toute source similaire. Il y a un **risque d'explo-sion !**
• Si la pile fuit, veillez à ne pas appliquer le liquide sur les yeux ou les muqueuses. En cas de contact, lavez les mains et rincez les yeux avec de l'eau claire. Consultez un médecin, si l'irritation persiste.

**ATTENTION :**
• L'acide contenu dans les piles peut fuir. Si l'appareil n'est pas utilisé pen-dant de longues périodes, retirez les piles.
• Ne mélangez pas des piles de types différents ou des nouvelles piles avec des piles usagées.
• Ne jetez pas les piles avec les déchets ménagers. Rapportez les piles usagées à un point de collecte autorisé ou à votre revendeur.
• Ne rechargez pas les piles non-rechargeables.
• Installez toujours les piles dans le bon sens.

**Insertion et retrait des piles**
(Les piles ne sont pas incluses dans l'emballage)

- Ouvrez le compartiment des piles au dos de l'appareil à l'aide d'un tournevis cruciforme adapté.
- Insérez deux piles de type LR03/AAA de 1,5V. La polarité à respecter est indiquée dans le compartiment des piles.
- Fermez le compartiment des piles en remettant le cache en place et en serrant la vis.

**Liste des différents éléments de commande**

1	Cuilère de pesée	6	Œillet de suspension
2	Écran	7	Compartment des piles
3	Bouton <span>⊖</span> (marche / arrêt / TARE)	8	Bouton <span>⊞</span> (MODE)
4	Bouton <span>⊕</span> (HOLD)	9	Cuileron de pesée
5	Poignée		

**Utilisation**

**NOTE :**
• Les piles doivent être remplacées lorsque les lettres « Lo » apparaissent sur l'écran.
• Si l'écran affiche « 0-Ld », cela veut dire que l'appareil est surchargé.

- Tenez l'appareil **horizontalement** et **calmement** dans la main.
- Allumez l'appareil à l'aide du bouton ⊖. Tous les segments apparaissent brièvement à l'écran. Lorsque 0.0 apparaît sur l'écran, l'appareil est prêt à peser les aliments désirés.
- Appuyez sur le bouton ⊞ pour basculer entre les grammes (g) et les onces (oz).
- Appuyez sur le bouton ⊕ pour que la valeur mesurée reste affichée sur l'écran, même si vous retirez les aliments. Le mot « HOLD » s'affiche à l'écran.
- Appuyez sur le bouton ⊞ pour mesurer plus d'aliments. 0.0 apparaît à nouveau sur l'écran.
- L'appareil s'éteindra automatiquement après environ 90 secondes. Pour éteindre l'appareil manuellement, maintenez le bouton ⊖ appuyé pendant environ 2 secondes.

**Nettoyage**

**ATTENTION :**
• **Ne plongez pas** l'appareil dans l'eau.
• Ne pas utiliser d'outil pointu ni de produit nettoyant abrasif.

- Essuyez la surface de l'appareil avec un chiffon légèrement humide.
- Vous pouvez détacher le cuilleron de pesée pour le nettoyer. Pour cela, tirez-le simplement de la poignée et nettoyez-le dans un bain d'eau chaude. Attendez que le cuilleron de pesée soit complètement sec avant de le remettre en place.

- Nous vous recommandons de conserver l'appareil dans son emballage d'origine si vous ne comptez pas l'utiliser pendant une longue durée.
- Conservez toujours l'appareil hors de portée des enfants et dans un endroit bien aéré.

**Données techniques**

Modèle :.....PC-LW 1214  
Poids net :.....env. 70g  
Poids maximum pris en charge :.....300g  
Pile :.....2× 1,5V, Type MICRO/AAA/LR03

Nous nous réservons le droit d'apporter des modifications techniques ainsi que des modifications de conception dans le cadre du développement continu de nos produits.

Cet appareil est conforme à toutes les directives CE en vigueur, telles que les directives sur la compatibilité électromagnétique et a été fabriqué selon les derniers règlements de sécurité.

**Élimination**

**Signification du symbole « Poubelle »**
• Retirez les piles du compartiment des piles.
• Jetez les piles usées dans un conteneur de collecte adapté ou apportez-les chez votre revendeur. Les piles ne doivent pas être jetées avec les déchets ménagers !
• Ne jetez pas l'appareil en fin de vie avec les déchets ménagers. Apportez-le à un centre de collecte autorisé pour être recy-clé. Vous participez ainsi à la protection de l'environnement.

**ESPAÑOL**

**Instrucciones de seguridad**

Antes de la puesta en servicio de este aparato lea detenidamente el manual de instrucciones y guarde éste bien incluido la garantía, el recibo de pago y si es posible también el cartón de embalaje con el embalaje interior. En caso de dejar el aparato a terceros, también entregue el manual de instrucciones.

- Este aparato está diseñado solamente para pesar alimentos. No es adecuado para pesar medicación. No utilice el aparato para ninguna otra finalidad.
- Este aparato no está diseñado para uso comercial.
- Mantenga el aparato lejos del calor, la luz solar directa y la humedad.
- Apague el aparato cuando no lo utilice, para su limpieza o en caso de avería.
- No haga funcionar un aparato que esté dañado.
- No repare usted mismo el dispositivo. Contacte con personal autorizado.
- Use exclusivamente piezas originales.
- Este aparato puede ser utilizado por niños de 8 y más años si están bajo supervisión o se les han dado instrucciones relacionadas con el uso seguro del aparato y entiendo los peligros que conlleva.
- Mantenga el aparato fuera del alcance de los niños. Éstos no deben jugar con el dispositivo.
- Para la seguridad de sus hijos, mantenga las piezas de embalaje (boisas de plástico, cartones, porexpan, etc.) fuera de su alcance.

**AVISO:**
No deje jugar a los niños con las láminas de plástico. **¡Existe peligro de asfixia!**

**Manejo de las baterías**

**AVISO:**
• No exponga las pilas a excesivo calor como la luz solar, fuego o similar. **¡Existe el riesgo de explosión!**
• En caso de una batería con fuga, asegúrese de no frotarse el líquido en los ojos ni en las membranas mucosas. En caso de contacto, lávese las manos y adrérese los ojos con agua limpia. Busque asistencia médica si las molestias persisten.

**ATENCIÓN:**
• Las baterías pueden derramar ácido de batería. Si el aparato no se utiliza durante largos periodos de tiempo, retire las baterías.
• No mezcle las pilas de diferentes tipos ni las pilas nuevas con viejas.
• No deseché las pilas junto con la basura doméstica. Lleve las pilas gasta-das al punto de recogida correspondiente o a su minorista.
• Las baterías no recargables no deben recargarse.
• Instale siempre las baterías en la dirección correcta.

**Indicación de los elementos de manejo**

1	Cuhara de pesado	5	Mango
2	Pantalla	6	Ojal de suspensión
3	Botón <span>⊖</span> (accensione / apagado / TARE)	7	Compartimento de baterías (encendido / apagado / TARE)
4	Botón <span>⊕</span> (HOLD)	8	Botón <span>⊞</span> (MODE)
		9	Báscula medidora

**Introducir o cambiar baterías**
(Baterías no incluidas con el suministro)

- Abra el compartimento de baterías en la parte posterior del aparato usando un destornillador Phillips adecuado.
- Introduzca 2 baterías del tipo LR03/AAA de 1,5V. Preste atención a la polaridad correcta, mostrada en el compartimento de baterías.
- Cierre el compartimento de baterías colocando la tapa y apretando el tornillo.

**Uso**

**NOTA:**
• Cuando aparezca "Lo" en la pantalla, las baterías deben cambiarse.
• Si la pantalla muestra "0-Ld", el aparato está sobrecargado.

- Aguante el aparato **horizontal** y **calmadamente** en la mano.
- Encienda el aparato con el botón ⊖. Todos los segmentos aparecerán brevemente en la pantalla Cuando aparezca 0.0 en la pantalla puede pesar los alimentos deseados.
- Use el botón ⊞ para cambiar entre gramos (g) y onzas (oz).
- Si pulsa el botón ⊕, la indicación de peso permanece en pantalla, incluso si retira los alimentos. También aparece la palabra "HOLD" en pantalla.
- Pulse el botón ⊖ si desea pesar más alimentos. Aparecerá de nuevo 0.0 en pantalla.
- El aparato se apagará automáticamente pasados aproximadamente 90 segundos. Para apagar manualmente el aparato, mantenga pulsado el botón ⊖ aproximadamente 2 segundos.

**Limpieza**

**ATENCIÓN:**
• No sumerja en el agua el dispositivo.
• No use agentes limpiadores puntagudos ni abrasivos.

- Limpie el aparato con un paño ligeramente húmedo.
- Puede sacar la cuchara de medición para limpiarla. Para hacerlo, tire para sacarla del aparato y límpiela con un enjuague caliente. Deje secar la cuchara medidora antes de volver a colocarla.

**Almacenamiento**

- Recomendamos mantener el aparato en su embalaje original si no va a usarlo durante un tiempo prolongado.
- Mantenga siempre el aparato lejos del alcance de los niños en un lugar bien ventilado y seco.

**Datos técnicos**

Modelo:.....PC-LW 1214  
Peso neto:.....aprox. 70g  
Peso máximo de carga:.....300g  
Bateria:.....2× 1,5V, Tipo MICRO/AAA/LR03

El derecho de realizar modificaciones técnicas y de diseño en el curso del desarrollo continuo del producto está reservado.

Este aparato cumple con todas las directrices CE actuales, como la directriz de compatibilidad electromagnética, y está fabricada según las últimas normas de seguridad.

**Significado del símbolo "Cubo de basura"**
• Extraiga las baterías del compartimento de baterías.
• Deseche las baterías usadas en recipientes de recogida adecuados o en su vendedor. Las baterías no deben estar en los residuos domésticos.
• No deseché la unidad con los residuos domésticos al final de su vida útil. Llévela a un punto de recogida oficial para su reci-claje. Al hacerlo, ayudará a proteger el medioambiente.

**ITALIANO**

**Istruzioni di sicurezza**

Prima di mettere in funzione questo apparecchio, leggere molto attentamente le istruzioni per l'uso e conservarle con cura unitamente al certificato di garanzia, allo scontrino e, se possibile, alla scatola di cartone con la confezione interna. Se passate l'apparecchio a terzi, consegnate anche le istruzioni per l'uso.

- Questo apparecchio è destinato esclusivamente alla pesatura di alimenti. Non è adatto per la pesatura di medicinali. L'apparecchio non può essere utilizzato per altri scopi.
- Questo apparecchio non deve essere utilizzato per scopi commerciali.
- Tenere il dispositivo lontano da calore, luce solare diretta e umidità.
- Spegnere il dispositivo se non in uso, per la pulizia o in caso di gusto.
- Non utilizzare un dispositivo guasto.
- Non tentare di riparare l'apparecchio da soli; contattare invece il personale autorizzato.
- Utilizzare soltanto parti originali.
- Quest'apparecchio può essere usato da bambini dagli 8 anni in su se sono supervisionati o istruiti riguardo l'uso sicuro dell'apparecchio comprendendo i pericoli a esso associati.
- Conservare il dispositivo fuori portata dei bambini. I bambini non devono giocare col dispositivo.
- Per ragioni di sicurezza tenere qualsiasi parte dell'imballaggio (sacchetti di plastica, cartilagine, spugne ecc.) fuori dalla portata dei bambini.

**AVVISO:**
Non lasciar giocare i bambini piccoli con la pellicola di plastica. **Pericolo di soffocamento!**

**Movimentazione batterie**

**AVVISO:**
• Non esporre le batterie a calore eccessivo come la luce diretta del sole, fiamme o condizioni simili. **Pericolo di esplosione!**
• In caso di perdita dalle batterie, evitare che il liquido entrì in contatto con gli occhi oppure con le mucosa. In caso di contatto, lavare le mani e risciacquare gli occhi con acqua pulita. Contattare un medico in caso il fastidio persista.

**ATTENZIONE:**
• Dell'acido può fuoriuscire dalle batterie. Se l'apparecchio non si usa per lunghi periodi di tempo, togliere le batterie.
• Non mescolare batterie di tipi diversi né batterie nuove e vecchie.
• Non gettare le batterie insieme ai rifiuti domestici. Restituire le batterie usate a un punto di raccolta autorizzato oppure al

<b>Cleaning</b>
<b>CAUTION:</b> <ul style="list-style-type: none"><li>Do not immerse the appliance in water.</li> <li>Do not use sharp or abrasive cleaning agents.</li></ul>
<ul style="list-style-type: none"><li>Wipe the handset with a slightly damp cloth.</li> <li>You can take out the measuring spoon for cleaning. To do this, pull it off the handset and clean it in a warm rinsing bath. Let the measuring spoon dry before placing it back again.</li></ul>

<b>Storage</b>
<ul style="list-style-type: none"><li>We recommend that you keep the appliance in its original packaging if you do not intend to use it for long periods.</li> <li>Always keep the appliance out of the reach of children in a well-ventilated and dry place.</li></ul>

<b>Technical Data</b>
Model:.....PC-LW 1214
Net weight:.....approx. 70 g
Max. weight load:.....300 g
Battery:.....2× 1.5V, Type MICRO/AAA/LR03

The right to make technical and design modifications in the course of continuous product development remains reserved.

This appliance has been tested according to all relevant current CE guidelines, such as electromagnetic compatibility, and is manufactured according to the latest safety regulations.

<b>Disposal</b>
<b>Meaning of the "Dustbin" Symbol</b> <ul style="list-style-type: none"><li>Remove the batteries from the battery compartment.</li> <li>Dispose of the used batteries at the relevant collection bin or at your dealer's. Batteries do not belong into the household waste!</li> <li>Do not dispose of the appliance with household waste at the end of its service life. Bring it to an official collection point for recycling. By doing so, you help protect the environment.</li></ul>

<b>JEZYK POLSKI</b>
<b>Instrukcje bezpieczeństwa</b>

Przed uruchomieniem urządzenia proszę bardzo dokładnie przeczytać instrukcję obsługi. Proszę zachować ją wraz z kartą gwarancyjną, paragonem i w miarę możliwości również kartonem z opakowaniem wewnętrznym. Przekazując urządzenie innej osobie, oddaj jej także instrukcję obsługi.

- Niniejsze urządzenie służy wyłącznie do pomiaru wagi artykułów spożywczych. Nie nadaje się do ważenia leków. Nie używać urządzenia w innych celach.
- Urządzenie nie jest przeznaczona do celów handlowych.
- Trzymać urządzenie z dala od gorąca, bezpośredniego nasłonecznienia i wilgoci.
- Wyłączyć urządzenie, kiedy nie jest używane, w celu czyszczenia lub w przypadku awarii.
- Nie używać uszkodzonego urządzenia.
- Nie naprawiać urządzenia samodzielnie. Należy skontaktować się z upoważnionym pracownikiem.
- Stosować wyłącznie części oryginalne.
- Urządzenie może być użytkowane przez dzieci od 8 roku, jeśli znajdują się pod nadzorem lub zostały poinstruowane odnośnie użytkowania urządzenia w bezpieczny sposób i rozumieją związane z tym ryzyko.
- Przechowywać urządzenie poza zasięgiem dzieci. Dzieci nie mogą się nim bawić.
- Ze względu na bezpieczeństwo dzieci, trzymać części opakowania (torby plastikowe, kartony, styropian, itp.) poza ich zasięgiem.

<b>OSTRZEŻENIE:</b>
Nie pozwalaj dziecom bawić się folią. <b>Niebezpieczeństwo uduszenia!</b>

<b>Obsługa baterii</b>
<b>OSTRZEŻENIE:</b> <ul style="list-style-type: none"><li>Nie wystawiać baterii na działanie nadmiernego gorąca typu słońce, ogień lub tym podobne. Pojawia się <b>ryzyko wybuchu!</b></li> <li>W razie wycieku baterii, uważać, aby nie wstrząść cieczą do oczu ani na biomy słuzowe. W razie kontaktu, umyć ręce i opłukać oczy czystą wodą. W razie utrzymywania się jakiegokolwiek dyskomfortu, skonsultować się z lekarzem.</li></ul>
<b>UWAGA:</b> <ul style="list-style-type: none"><li>Baterie mogą wyciekać. W razie długich okresów nieużytkowania baterie należy wyjąć.</li> <li>Nie mieszać baterii różnego rodzaju ani nowych baterii ze starymi.</li> <li>Nie wyrzucać baterii wraz z odpadami gospodarstwa domowego. Zwrócić zużyte baterie do odpowiedniego punktu zbiórki lub do sprzedawcy.</li> <li>Nie dotądowywać baterii jednorazowego użytku.</li> <li>Zawsze wkładać baterie we właściwym kierunku.</li></ul>

<b>Przegląd elementów obsługi</b>	
1 Waga żyłkowa	6 Otwór do zawieszania
2 Wyświetlacz	7 Komora na baterie
3 Przycisk <span>⊖</span> (wt./wyt./TARE)	8 Przycisk <span>↻</span> (MODE)
4 Przycisk <span>⊕</span> (HOLD)	9 Podziałka pomiarowa
5 Uchwyt	

- Wkładanie baterii zasilania rezerwowego** (Baterie nie wchodzi w skład kompletu)
- Korzystając z odpowiedniego śrubokręta krzyżakowego należy odkręcić pokrywę komory na baterie znajdującą się po spodniej stronie uchwytu.
  - Włożyć dwie baterie 1,5 V typu LR03/AAA. Zwrócić uwagę na prawidłową biegunowość, patrz wążka na baterie.
  - Należy zamknąć komorę ponownie przykładając pokrywę i dokręcając wkręty.

<b>Użytkowanie</b>
<b>WSKAZÓWKI:</b> <ul style="list-style-type: none"><li>Baterie należy wymienić w chwili, gdy na ekranie wyświetlacz pojawia się komunikat „Lo”.</li> <li>Komunikat na wyświetlaczu „Lo-Ld” informuje, że na miseczek pomiarowej znajduje się zbyt duża ilość produktu.</li></ul>

- Urządzenie należy trzymać w doli **poziomo**, stając się nim **nie poruszać**.
- Urządzenie należy włączyć za pomocą przycisku **⊕**. Przez krótką chwilę na wyświetlaczu pojawiają się wszystkie elementy wyświetlacza. Pomiar wagi produktów spożywczych można rozpocząć po ukazaniu się na ekranie cyfr 0.0.
- Przyciskiem ↻ można wybrać jednostki miary, tj. gramy (g) lub uncje (oz).

- Po naciśnięciu przycisku ⊕ wynik pomiaru pozostanie widoczny na ekranie nawet po usunięciu ważonego produktu. Na ekranie pojawi się również słowo „HOLD”.
- Naciśnięcie przycisku ⊖ spowoduje pojawienie się na ekranie cyfr 0.0, co umożliwia zważenie kolejnej porcji produktów.
- Po około 90 sekundach bezczynności urządzenie wyłączy się samooczynnie. Chcąc ręcznie wyłączyć urządzenie należy na około 2 sekundy wcisnąć przycisk ⊖.

<b>Czyszczenie</b>
<b>UWAGA:</b> <ul style="list-style-type: none"><li>Nie zanurzać urządzenia w wodzie.</li> <li>Nie stosować ostrych ani zrących środków czyszczących.</li></ul>
<ul style="list-style-type: none"><li>Obudowę należy wytrzeć lekko wilgotną ściereczką.</li> <li>Trzonek z miseczką łyżki pomiarowej można wyjąć do umycia. Wystarczy go wysunąć z obudowy, po czym umyć w ciepłej, bieżącej wodzie. Przed ponownym wsunięciem do obudowy, trzonek z miseczką należy dokładnie wysuszyć.</li></ul>

<b>Przechowywanie</b>
<ul style="list-style-type: none"><li>W przypadku dłuższych okresów nieuzywania zalecane jest przechowywanie urządzenia w oryginalnym opakowaniu.</li> <li>Urządzenie należy zawsze przechowywać poza zasięgiem dzieci, w odpowiednio wentylowanym i suchym miejscu.</li></ul>

<b>Dane techniczne</b>
Model:.....PC-LW 1214
Masa netto:.....ok. 70 g
Maksymalny ciężar ważonego produktu:.....300 g
Bateria:.....2× 1.5V, Type MICRO/AAA/LR03

Zastrzegamy sobie prawo wprowadzania zmian technicznych i projektowych w trakcie ciągłego rozwoju produktu.

Urządzenie jest zgodne z aktualnymi dyrektywami CE, dotyczącymi zgodności elektromagnetycznej i produkowane jest zgodnie z najnowszymi przepisami bezpieczeństwa.

<b>Ogólne warunki gwarancji</b>
Producent / Dystrybutor udziela 24 miesięcy gwarancji na zakupione urządzenie. Okres gwarancji liczony jest od daty zakupu urządzenia.

W tym okresie uszkodzone urządzenie będzie bezpłatnie wymienione na wolne od wad. W przypadku, gdy wymiana będzie niemożliwa do zrealizowania, Nabywca otrzyma zwrot ceny zakupu urządzenia.

Za uszkodzone urządzenie uważa się takie, które nie spełnia funkcji określonych w instrukcji obsługi, a przyczyną takiego stanu jest wewnętrzna wada fabryczna lub materiałowa.

Gwarancja nie są objęte uszkodzenia mechaniczne, chemiczne, termiczne, powstałe w wyniku działania sił zewnętrznych (np. przepięcie w sieci energetycznej czy wyładowania atmosferyczne), jak również wady powstałe w wyniku obsługi niezgodnej z instrukcją obsługi urządzenia.

Nabywcy przysługuje prawo do wymiany urządzenia na wolne od wad lub, jeśli wymiana jest niemożliwa, zwrotu gotówki tylko po dostarczeniu do punktu zakupu kompletnego urządzenia z oryginalnymi akcesoriami, instrukcją obsługi i w oryginalnym opakowaniu wraz z dowodem zakupu i prawidłowo wypełnioną kartą gwarancyjną (pieczątką sklepu, datą sprzedaży urządzenia).

Gwarancja oraz zawarte w niej warunki obowiązują na terenie Rzeczpospolitej Polskiej.

Niniejsza gwarancja nie wyłącza, nie ogranicza ani nie zawieszca uprawnień Nabywcy wynikających z przepisów Ustawy z dnia 27 lipca 2002 r. o szczególnych warunkach sprzedaży konsumenckiej oraz o zmianie kodeksu cywilnego (Dz. U. z 2002 r. Nr 141, poz. 1176).

Dystrybutor:
CTC Ciałonin Sp. z o.o
Ul. Brzeska 1
45-960 Opole

<b>Usuwanie</b>
<b>Znaczenie symbolu „Pojemnik na śmieci”</b> <ul style="list-style-type: none"><li>Baterie należy wyjąć z wnęki.</li> <li>Wyczerpane baterie należy przekazać do wyznaczonego punktu zbiórki lub zwrócić je sprzedawcy. Nie wolno wyrzucać ich razem z innymi odpadami gospodarczymi!</li> <li>Nie wolno wyrzucać urządzenia wraz z odpadami gospodarstwa domowego pod koniec jego przydatności do użycia. Należy przekazać je do oficjalnego punktu zbiórki w celu recyklingu. Dzięki takiemu działaniu pomagasz chronić środowisko.</li></ul>

<b>MAGYARUL</b>
-----------------

<b>Biztonsági utasítások</b>
------------------------------

A készülék használatba vétele előtt gondosan olvassa végig a használati utasítást, és őrizze meg a garancialevéllel, a pénztári nyugtával és lehetőleg a csomagolókartonnal, ill. az abban lévő bélelésanyaggal együtt! Amennyiben a készüléket harmadik személynek adja tovább, a használati útmutatót is adja a készülékhez.

- Ez az eszköz csak élelmiszerek mérésére való. Nem alkalmas gyógyszer mérésére. Ne használja a készüléket semmilyen más célra.
- A készülék nem kereskedelmi használatra készült.
- Tartsa távol a készüléket hőforrásoktól, közvetlen napfénytől és nedvségtől.
- Kapcsolja ki a készüléket, ha nem használja, tisztítsd vagy hiba esetén.
- Sérülten ne használja a készüléket.
- Ne javítsa saját kezrel a készüléket. Lépjen kapcsolatba a hivatalos szervizzel.
- Csak eredeti cserelkatrészeket használjon.
- Ezt a készüléket kizárólag 8 éves vagy idősebb gyerekek használhatják, és ők is csak úgy, ha felügyelik őket vagy a készülék biztonságságos használatára megtanították őket, és tisztában vannak a kapcsolódó veszélyekkel.
- A gyermekektől távol tartsa a készüléket. Ne engedje a gyerekeknek, hogy játszanak a készülékkel.
- Gyermeki biztonsága érdekében ne hagyja általuk elérhető helyen a csomagolóelemeket (műanyag zacskó, karton, sztiropor stb.).

<b>FIGYELMEZTETÉS:</b>
Kisgyermekket ne engedjen a főlával játszani. <b>Fulladás veszélye állhat fenn!</b>

<b>Az elemek kezelése</b>
<b>FIGYELMEZTETÉS:</b> <ul style="list-style-type: none"><li>Ne tgye ki az elemeket túlzott hőnek, például napfény, tűz vagy hasonló hatásának. <b>Robbanásveszélyes!</b></li> <li>Az elem megfolyása esetén ügyeljen rá, hogy ne dörzsölje a folyadékot a szemébe vagy a nyálkahártyára. Érintkezés esetén mossa meg a kezét, és tiszta vízzel öblítse ki a szemét. Ha a tünetek nem múlnak, forduljon orvoshoz.</li></ul>

<b>VIGYÁZAT:</b>
<ul style="list-style-type: none"><li>A telepekből sav szivárgoghat. Ha a készüléket hosszabb ideig nem használja, vegye ki a telepeket.</li> <li>Ne keverje a különböző típusú, illetve régi és az új elemeket.</li> <li>Ne dobja ki az elemeket a normál háztartási szeméttel. Vigye vissza a lemezült elemeket a megfelelő gyűjtőpontokra vagy kereskedőhöz.</li> <li>Nem újratölthető elemeket nem szabad tölteni.</li> <li>A telepeket mindig megfelelő irányban helyezze be.</li></ul>

<b>A kezelőelemek áttekintése</b>	
1 Mérőkanál	6 Függesztő nyílás
2 Kijelző	7 Teleprekasz
3 <span>⊕</span> gomb (be/ki / TARE)	8 <span>↻</span> gomb (MODE)
4 <span>⊖</span> gomb (HOLD)	9 Mérőskála
5 Nyél	

<b>Telepek behelyezése vagy cseréje</b> <p>(A telepek nem tartozéka a szállítmánynak)</p>
1. Nyissa ki a teleprekeszt az eszköz hátulján megfelelő Phillips [csillag] csavarhúzóval.
2. Helyezzen be 2 darab 1,5-V-os, LR03/AAA típusú telepet. Ügyeljen a megfelelő polarításra, ahogy az a teleprekeszen látható.
3. Zárja le a teleprekeszt, a fedelet visszatéve és a csavart meghúzva

<b>Használat</b>
<b>MEGJEGYZÉS:</b> <ul style="list-style-type: none"><li>Amikor megjelenik a „Lo” jel a kijelzőn, ki kell cserélni a telepeket.</li> <li>Ha a kijelzőn „0-Ld.” jelenik meg, az eszközt töltheteljük.</li></ul>
1. Tartsa az eszközt <b>vízszintesen és nyugodtan</b> a kezében.
2. Kapcsolja be az eszközt a <span>⊕</span> gombbal. Röviden minden kijelzés megjelenik a kijelzőn. Amikor 0.0 jelenik meg a kijelzőn, elkészedhet a kívánt élelmiszer mérését.
3. Használja a <span>↻</span> gombot a gramm (g) és uncia (oz) közi váltáshoz.
4. Ha megnyomja a <span>⊕</span> gombot, a súlyjelzés megmarad a kijelzőn az élelmiszer eltávolítása után is. A „HOLD” szó is megjelenik a kijelzőn.
5. Nyomja meg a <span>⊖</span> gombot, ha további élelmiszert kíván lemérni. A 0.0 ismét megjelenik a kijelzőn.
6. Az eszköz automatikusan kikapcsol mintegy 90 másodperc után. Az eszközt kikapcsolásához nyomja meg és tartsa lenyomva mintegy 2 másodpercig a <span>⊖</span> gombot.

<b>Tisztítás</b>
<b>VIGYÁZAT:</b> <ul style="list-style-type: none"><li>Ne merítse a készüléket vízbe.</li> <li>Ne használjon karcoló hatású vagy szemszés tisztítószert.</li></ul>
<ul style="list-style-type: none"><li>A nyelét enyhén megnedvesített ruhával törölje le.</li> <li>A mérőkanál részt le lehet venni tisztításhoz. Ehhez húzza ki a nyélből, és mossa el meleg vízben. Hagyja a kanál részt megszáradni, mielőtt visszahelyezné.</li></ul>

<b>Tárolás</b>
<ul style="list-style-type: none"><li> Javasoljuk, hogy a készüléket az eredeti csomagolásában tárolja, ha hosszú időre használaton kívül helyezi.</li> <li> Mindig tartsa a készüléket gyermekektől távol, jól szellőző és száraz helységben.</li></ul>

<b>Műszaki adatok</b>
Modell:.....PC-LW 1214
Nettó súly:.....kb. 70 g
Max. mérhető súly:.....300 g
Elem:.....2× 1,5V, Típus MICRO/AAA/LR03

A műszaki és kivitelezési módosítások jogát a folyamatos termékfejlesztés miatt fenntartjuk.

A készülék megfelel minden érvényes CE irányelvnek, beleértve az elektromágneses megfelelőségről, és a legújabb biztonsági szabványozások figyelembe vételével készült.

<b>Selejtezés</b>
<b>A „kuka” piktogram jelentése</b> <ul style="list-style-type: none"><li>Vegye ki a telepeket a teleprekeszből.</li> <li>A telepeket az erre rendszerezett gyűjtőhelyen ártalmatlanítsa a kereskedőjénél. A telepeket nem szabad a háztartási hulladék közé dobni!</li> <li>Élelftartama végén ne a háztartási hulladékbá dobja a készüléket. Vigye egy hivatalos gyűjtőpontra. Ezzel segít megvédeni a környezetet.</li></ul>

<b>РУССКИЙ</b>
----------------

<b>Указания по технике безопасности</b>
Перед началом эксплуатации прибора внимательно прочитайте прилагаемую инструкцию по эксплуатации и сохраните ее в надежном месте, вместе с гарантийным талоном, кассовым чеком и, по возможности, картонной коробкой с упаковочным материалом. Если даете кому-либо пользоваться прибором, обязательно дайте в придачу данную инструкцию по эксплуатации.
Данное устройство предназначено только для взвешивания пищевых продуктов. Оно не подходит для взвешивания лекарств. Не используйте его в других целях.
Прибор не предназначен для коммерческого использования. Храните прибор вдали от источников тепла, прямых солнечных лучей и влаги.
Если не используете, чистите, а также при неисправности, отключайте прибор.
Запрещается пользоваться неисправным прибором.
Ни в коем случае не ремонтируйте прибор самостоятельно, а обращайтесь в таком случае за помощью к специалисту, имеющему соответствующий допуск.
Используйте только оригинальные запчасти.
Чашиик может использоваться детьми в возрасте 8 лет и старше, если они это делают под присмотром старших или проинструктированы относительно мер безопасности при его использовании и осознают возникающие при этом риски.
Храните прибор подальше от детей. Запрещается играть с прибором. Из соображений безопасности для детей не оставляйте лежать упаковку (пластиковые мешки, картон, пенопласт и т.д.) без присмотра.
<b>ПРЕДУПРЕЖДЕНИЕ:</b> <ul style="list-style-type: none"><li>Не позволяйте детям играть с полиэтиленовой пленкой. <b>Опасность удущья!</b></li></ul>

<b>Обращение с элементами питания</b>
<b>ПРЕДУПРЕЖДЕНИЕ:</b> <ul style="list-style-type: none"><li>Не подвгайте батареи воздействию сильного тепла, как например, солнечные лучи, огонь и т.д. <b>Риск взрыва!</b></li> <li>В случае вытекания электролита, остерегайтесь попадания кислоты в глаза и на слизистые. В случае попадания, промойте чистой водой. Обратитесь к врачу в случае сохранения дискомфорта.</li></ul>
<b>ВНИМАНИЕ:</b> <ul style="list-style-type: none"><li>Из батареек может вытекать кислота. Если данный прибор не используется в течение длительного времени, выньте батареи.</li> <li>Не используйте батареи разных типов или новые и старые батарейки вместе.</li> <li>Не выбрасывайте использованные батарейки вместе с бытовым мусором. Отдайте их в специальный пункт сбора.</li> <li>Неперезаряжаемые батарейки не подлежат повторной зарядке.</li> <li>Всегда устанавливайте батарейки с соблюдением полярности.</li></ul>

<b>Обзор деталей прибора</b>	
1 Ложка для взвешивания	6 Ушко для подвешивания
2 Дисплей	7 Батарейный отсек
3 Кнопка <span>⊖</span> (вкл./выкл. / TARE)	8 Кнопка <span>↻</span> (MODE)
4 Кнопка <span>⊕</span> (HOLD)	9 Измерительная шкала
5 Рукоятка	

<b>Установка или замена батареек</b> <p>(Батарейки не входят в комплект поставки)</p>
---

- Откройте батарейный отсек в задней части устройства с помощью подходящей крестообразной отвертки.
- Вставьте 2 батарейки 1,5 В, тип LR03/AAA. Обратите внимание на правильную полярность, которая изображена на батарейном отсеке.
- Закройте батарейный отсек, установив крышку на место и затянув винт.

<b>Использование</b>
----------------------

<b>ПРИМЕЧАНИЯ:</b> <ul style="list-style-type: none"><li>Если на дисплее появится надпись «Lo», батарейки необходимо заменить.</li> <li>Если на дисплее появится надпись «0-Ld.», устройство перегружено.</li></ul>
1. Возьмите устройство в руку, удерживая его <b>неподвижно в горизонтальном положении</b> .
2. Для включения устройства нажмите кнопку <span>⊕</span> . Все сегменты кратковременно появляются на дисплее. После появления надписи «0.0» можно приступити к взвешиванию жаемого продукта.
3. Для переключения между граммами (g) и унциями (oz) нажмите кнопку <span>↻</span> .

- Откройте батарейный отсек в задней части устройства с помощью подходящей крестообразной отвертки.
- Вставьте 2 батарейки 1,5 В, тип LR03/AAA. Обратите внимание на правильную полярность, которая изображена на батарейном отсеке.
- Закройте батарейный отсек, установив крышку на место и затянув винт.

<b>Чистка</b>
<b>ВНИМАНИЕ:</b> <ul style="list-style-type: none"><li>Запрещается погружать прибор в воду.</li> <li>Не используйте острые предметы или абразивные чистящие средства.</li></ul>

- Протрите рукоятку слегка увлажненной тканью.
- Вы можете вынуть измерительную ложку, чтобы очистить ее. Для этог выньте ее из рукоятки и промойте в теплой проточной воде. Дайте измерительной ложке высохнуть, прежде чем установить ее обратно в рукоятку.

<b>Хранение</b>
<ul style="list-style-type: none"><li>Мы рекомендуем вам хранить устройство в оригинальной упаковке если вы планируете не использовать его в течении длительного периода времени.</li> <li>Всегда храните устройство вне доступа детей в хорошо проветриваемом и сухом месте.</li></ul>

<b>Технические данные</b>
Модель:.....PC-LW 1214
Вес нетто:.....прибл. 70 g
Максимальный измеряемый вес:.....300 g
Элемент питания:.....2× 1,5В, тип MICRO/AAA/LR03

Сохранено право на технические и конструкционные изменения в рамках продолжающейся разработки продукта.

Это изделие прошло все необходимые и актуальные проверки, предписанные директивой CE. К прим. на электромагнитную совместимость, оно было также сконструировано и построено с учетом последних требований по технике безопасности.

<b>Утилизация</b>
<b>Значение символа «корзина»</b> <ul style="list-style-type: none"><li>Извлеките батарейки из батарейного отсека.</li> <li>Батарейки требуются утилизировать в специальные контейнеры или своему дилеру. Батарейки не являются бытовыми отходами!</li> <li>Запрещается выбрасывать прибор вместе с домашним мусором по окончании срока службы. Его следует сдать в специальный пункт сбора для повторного использования. Выполните это условие, вы помогаете сохранять окружающую среду.</li></ul>

<b>الحريية</b>
<b>تعليمات السلامة العامة</b>
اقرأ تعليمات التشغيل بعناية قبل تشغيل الجهاز واحتفظ بالتعليمات بما في ذلك الضمان وإيصال الاستلام، وإذا أمكن، الصندوق الذي يحتوي على العبوة الداخلية. عند إعطاء هذا الجهاز لأشخاص آخرين، يرجى إيضاحهم أيضا على تعليمات التشغيل.
صممت هذه الأداة لإزالة الوبر الصغير من الأَسجة. صمم هذا الجهاز لتوزيع الطعام فقط. لا يناسب توزيع الأدوية والعلاجات.
لا يصلح هذا الجهاز للاستخدام التجاري.
احتفظ بالجهاز بعيدًا عن الحرارة وضوء الشمس المباشر والرطوبة.
أوقف تشغيل الجهاز عند عدم استخدامه، أو لغرض التنظيف أو حالة حدوث عطل.
لا تشغيل جهازًا تالئًا.
لا تحاول إصلاح الجهاز بنفسك، اتصل دائما بفني معتمد.

- استخدم قطع الغيار الأصلية فقط.
- يمكن للأطفال الذين تبلغ أعمارهم 8 سنوات أو أكبر استخدام الجهاز إذا تم الإشراف عليهم أو توجيه تعليمات خاصة باستخدام الجهاز بطريقة آمنة بحيث يدركون المخاطر المتضمنة.
- قم بتعزير الجهاز بعيدًا عن متناول الأطفال. لا يجوز للأطال اللعب العيث بالجهاز.
- لضمان سلامة أطفالك، يرجى حفظ العبوة بالكامل (الحقائب البلاستيكية، والصناديق، والبليستيرين وغيرها) بعيدا عن متناول أيديهم.

<b>تحذير:</b>
لا تدع الأطفال الصغار يعثون بالرفاق المعدنية خشية <b>خطر الاختناق!</b>

<b>تشغيل البطاريات</b>
<b>تحذير:</b> <ul style="list-style-type: none"><li>لا تعرض البطاريات إلى الحرارة الزائدة مثل ضوء الشمس، أو النار أو ما شابه. فهة خطر الانفجار!</li> <li>في حالة تسرب البطارية، تأكد من عدم احتكاك السائل بعينيك أو بالأغشية المخاطية. في حالة ملامسته، اغسل يديك واحفظ عينيك مَاه نقي. اطلب الرعاية الطبية إذا استمر شعورك بعدم الراحة.</li></ul>

<b>تنبيه:</b>
<ul style="list-style-type: none"><li>يُمكن أن تُسرب البطاريات حمض البطارية في حال عدم استخدام الأداة لفترة طويلة، أخرج البطارية من الجهاز.</li> <li>لا تغطظ في أنواع بطاريات مختلفة أو تجمع بين بطاريات جديدة وأخرى دةية.</li> <li>لا تخلص من البطاريات مع النفايات المنزلية. أعد البطاريات المستخدمة إلى مراكز التجميع ذات الصلة أو إلى بائع التجزئة الخاص بك.</li> <li>لا تجوز إعادة شحن البطاريات غير القابلة لإعادة الشحن.</li> <li>أدخل البطاريات في الاتجاه الصحيح دائما.</li></ul>

<b>نظرة عامة على المكونات</b>	
1 ملعقة توزين	6 فتحة تعليق
2 شاشة	7 حجرة البطارية
3 زر <span>↻</span> (تشغيل/ إيقاف / TARE)	8 زر <span>⊖</span> (MODE)
4 زر <span>⊕</span> (HOLD)	9 مقياس
5 مقبض	

<b>ملاحظة:</b>
افتح حجرة البطارية الموجودة خلف الجهاز باستخدام مفك مناسب.
أدخل بطارياتي جديد 1.5 فولت، النوع R6 / AA أو النوع R6 / AA لتبدي الة القطبية الصحيحة، كما هو مبين على حجرة البطارية.
أغلق حجرة البطارية بإعادة وضع الغطاء، ثم شد البرغي.

<b>المستخدم</b>
<b>ملاحظة:</b> <ul style="list-style-type: none"><li>يجب استبدال البطاريات عند ظهور رسالة Lo (منخفضة) على الشاشة.</li> <li>إذا ظهرت رسالة 0-Ld-0 على الشاشة، فهذا يعني أن الجهاز ممتلئ جدًا.</li></ul>
أسماك الجهاز بيديك <b>أفقيًا</b> و <b>مهدوء</b> .
1. شغل الجهاز بالضغط على زر <span>⊕</span> . تظهر جميع الوحدات لفترة وجيزة على الشاشة. يمكنك توزيع الطعام المطلوب عندما تظهر على 0.0 على الشاشة.
2. استخدم زر <span>↻</span> للتبديل بين الغرامات (g) والأونصات (oz).
3. إذا ضغطت على زر <span>⊖</span> ، فيسفل الوزن المقروء، على الشاشة، حتى بعد إزالة الطعام. ستظهر كلمة HOLD على الشاشة أيضًا.
4. اضغط على زر <span>⊕</span> إذا أردت توزيع المزيد من الطعام. سيظهر 0.0 على الشاشة مرة أخرى.
5. يتوقف الجهاز آليًا عن العمل بعد نحو 90 ثانية. لإيقاف تشغيل الجهاز يدويًا، اضغط نحو ثلاثين على زر <span>⊖</span> .

<b>التنظيف</b>
<b>تنبيه:</b> <ul style="list-style-type: none"><li>لا تغمر الجهاز في الماء.</li> <li>لا تستخدم منظفات حادة أو كاشطة.</li></ul>
امسح المقبض بقطعة قماش رطبة.
يمكن إخراج ملعقة القياس لتنظيفها للقيام بذلك، أخرج المقبض واشطفها بماء دافئ. جفف ملعقة القياس قبل إعادةها.

<b>التخزين</b>
<ul style="list-style-type: none"><li>نوصي بحفظ الجهاز في عبوته الأصلية في حالة عدم استخدامه لفترات طويلة.</li> <li>احتفظ بالجهاز بعيدا عن متناول الأطفال في مكان جاف جيد التهوية.</li></ul>

<b>البيانات الفنية</b>
الطراز:.....PC-LW 1214
الوزن الصافي:.....تقريبا 70 جرام
حمولة الوزن القصوى:.....300 جرام
البطارية:.....2×1.5 فولت، من نوع LR03 / AAA / MICRO

يحتفظ هذا الجهاز بتعليمات CE الحالية، مثل التوافقية الأكبر وهو ممتنع وفقًا لأحدث الوائح السالمة.

<b>التخلص من الجهاز</b>
<b>معنى رمز "صندوق القمامة"</b> <ul style="list-style-type: none"><li>أزل البطاريات من حجرة البطارية.</li> <li>تخلص من البطاريات المُستعملة في سلة تجميع النفايات ذات الصلة أو لدى المورد الخاص بك. لا تجم البطاريات مع النفايات المنزلية!</li> <li>لا تخلص من الجهاز في نهاية عمره الافتراضي مع النفايات المنزلية. أضرره إلى نقطة التجميع المحلية لإعادة تدويره.</li></ul>