

# KENWOOD

Kompaktes Stereo-System

## M-725DAB

---

### BEDIENUNGSANLEITUNG

JVCKENWOOD Corporation

DEUTSCH

ENGLISH

FRANÇAIS

ITALIANO

NEDERLANDS

# Inhaltsverzeichnis

Inhalt	Seite
<b>1. Vor der Inbetriebnahme / Sicherheitshinweise</b>	<b>3</b>
<b>2. Inbetriebnahme</b>	<b>6</b>
<b>3. Komponenten und Funktionen</b>	<b>7</b>
<b>4. Bedienung des Radios</b>	<b>9</b>
4.1 Ein- / Ausschalten (Standby)	9
4.2 Navigieren in den Menüs	9
4.3 Lautstärke anpassen	9
4.4 Klang einstellen (Equalizer)	9
4.5 Zusätzliche Informationen	9
4.6 Einstellen der Menüsprache	9
4.7 Einstellen von Uhrzeit und Datum	9
4.8 Einstellen der Display-Beleuchtung	10
4.9 Einstellen des Sleep timers	10
4.10 Einstellen des Weckers	10
<b>5. Digitalradio DAB+</b>	<b>11</b>
5.1 Sendersuchlauf	11
5.2 Manuell einstellen	11
5.3 Senderliste	11
5.4 Nicht (mehr) empfangbare Sender löschen	12
5.5 Favoriten (Speicherplätze)	12
5.6 Menüfunktionen DAB+	12
<b>6. UKW Radio</b>	<b>12</b>
6.1 Einstellen eines UKW Senders	12
6.2 Speichern von Stationen im Senderspeicher	13
6.3 Menüfunktionen UKW	13
<b>7. CD abspielen</b>	<b>13</b>
7.1 Abspielen von MP3-Dateien	14
7.2 Zufallswiedergabe und Wiederholung	14
<b>8. USB-Abspieler</b>	<b>14</b>
8.1 Abspielen von MP3-Dateien	14
8.2 Zufallswiedergabe und Wiederholung	14
<b>9. BLUETOOTH Audio</b>	<b>15</b>
9.1 Erstmaliges koppeln von BLUETOOTH-Geräten (Pairing)	15
9.2 Automatische Verbindung nach bereits erfolgter Koppelung	15
9.3 Ein weiteres Endgerät koppeln	15
9.4 Unterbrechen der Bluetooth-Verbindung	15
<b>10. Line-In</b>	<b>15</b>
<b>11. Werkseinstellung</b>	<b>15</b>
<b>12. Störungsbehebung</b>	<b>16</b>
<b>13. Wartung und Pflege</b>	<b>16</b>
<b>14. Entsorgung</b>	<b>17</b>
<b>15. Technische Daten</b>	<b>18</b>
<b>16. Garantie</b>	<b>19</b>

# 1. Vor Einschalten der Spannungsversorgung

## WICHTIGE SICHERHEITSANWEISUNGEN

Achtung: Lesen Sie diese Seite aufmerksam durch, um den sicheren Betrieb des Gerätes zu gewährleisten.

### Hinweise aufmerksam lesen!

- Befolgen Sie alle Sicherheits- und Bedienungsanweisungen, wenn Sie dieses Produkt in Betrieb nehmen.

### Hinweise sorgfältig aufbewahren!

- Sie sollten die Sicherheits- und Bedienungsanweisungen für spätere Nachschlagezwecke aufbewahren.

### Alle Warnhinweise beachten!

- Sie sollten alle an dem Produkt angegebenen und in der Bedienungsanleitung aufgeführten Warnungen strikt befolgen.

### Nur mit einem trockenen Tuch säubern!

- Ziehen Sie den Netzstecker dieses Gerätes aus der Netzsteckdose heraus, bevor Sie dieses Produkt reinigen. Verwenden Sie niemals flüssige Reinigungsmittel oder Reinigungssprays. Verwenden Sie nur ein leicht angefeuchtetes Tuch für das Reinigen.

### Zubehör

- Verwenden Sie nur das vom Hersteller angegebene Zubehör.

### Verwenden Sie dieses Gerät nicht in der Nähe von Wasser

- Das Gerät darf niemals Wassertropfen oder Wasserspritzern ausgesetzt werden – wie sie zum Beispiel in der Nähe einer Badewanne, eines Waschbeckens, einer Küchenspüle, einer Waschmaschine, in einem feuchten Kellerraum oder in der Nähe eines Schwimmbekens usw. auftreten. Stellen Sie niemals mit Flüssigkeiten gefüllte Behälter, wie z. B. Blumenvasen, auf das Gerät.

### Belüftung

- Schlitz- und Öffnungen im Gehäuse dienen der Belüftung des Gerätes, um den zuverlässigen Betrieb des Gerätes sicherzustellen und um das Gerät vor Überhitzung und einer möglichen Selbstentzündung zu schützen. Blockieren Sie die Lüftungsöffnungen nicht. Installieren Sie das Gerät nach Angaben des Herstellers. Blockieren Sie niemals die Belüftungsöffnungen, indem Sie das Gerät auf einem Bett, Sofa, Teppich oder einer ähnlich weichen Unterlage abstellen. Dieses Gerät sollte nicht in ein Bücherregal oder einen Einbauschrank eingebaut werden, wenn nicht für ausreichende Belüftung gesorgt ist.

### Spannungsversorgung

- Dieses Gerät darf nur an die Netzspannung angeschlossen werden, die an dem Gerät angegeben ist. Wenn Sie sich über die Art der Spannungsversorgung in Ihrer Wohnung nicht sicher sind, wenden Sie sich an Ihren Fachhändler oder an das örtliche Energieversorgungsunternehmen.

### Netzkabel

- Sorgen Sie dafür, dass man weder über das Netzkabel stolpern kann, noch dass es in unmittelbarer Nähe einer Steckdose, darunter auch Zusatzsteckdosen, abgeklemmt wird. Auch am Austritt aus dem Gerät darf das Netzkabel auf keinen Fall gequetscht werden. Da der Netzstecker zum vollständigen Trennen vom Stromnetz verwendet wird, muss dieser am Netzkabel belassen werden und ständig zugänglich bleiben.

### Gewitter

- Das Gerät bei Gewittern und wenn es längere Zeit nicht verwendet wird vom Netz trennen.

## **Überlastung**

- Überlasten Sie niemals Netzsteckdosen, Verlängerungskabel oder Mehrfachsteckdosen, weil sonst die Gefahr von Feuer oder elektrischen Schlägen besteht.

## **Eindringen von Fremdmaterial und Flüssigkeit**

- Achten Sie darauf, dass niemals Fremdmaterial oder Flüssigkeit durch Belüftungsöffnungen in dieses Gerät eindringt, da es anderenfalls zu Kontakt mit unter hoher Spannung stehenden Bauteilen bzw. zu einem Kurzschluss mit dem sich daraus ergebenden Brand oder elektrischen Schlag kommen kann. Verschütten Sie niemals Flüssigkeiten jeglicher Art auf dieses Gerät.

## **Wartung**

- Versuchen Sie niemals selbst, die Wartung dieses Gerätes auszuführen, da durch die Öffnungen oder durch das Entfernen von Abdeckungen unter Spannung stehende Teile freigelegt werden können, deren Berührung eine Gefahrenquelle darstellt. Überlassen Sie alle Wartungsarbeiten dem qualifizierten Kundendienstpersonal.

## **Beschädigungen, die eine Reparatur erfordern**

- Wartungs- und Reparaturarbeiten nur von einem qualifizierten Kundendienst ausführen lassen. Eine Wartung/Reparatur ist erforderlich, wenn das Gerät beschädigt wurde (z. B. das Netzkabel oder der Stecker), wenn Flüssigkeit in das Gerät gelaufen ist, wenn Gegenstände in das Gerät eingedrungen sind, wenn das Gerät Regen oder Nässe ausgesetzt war, wenn es nicht mehr einwandfrei funktioniert oder heruntergefallen ist.

## **Ersatzteile**

- Wenn Ersatzteile benötigt werden, überzeugen Sie sich, dass der Kundendiensttechniker Ersatzteile verwendet, die vom Hersteller vorgeschrieben sind oder die gleichen Eigenschaften wie die Originalteile aufweisen. Nicht zugelassene Ersatzteile können zu Feuer, elektrischen Schlägen oder anderen Unfällen führen.

## **Sicherheitsprüfung**

- Bitten Sie den Kundendiensttechniker nach der Beendigung von Wartungs- oder Reparaturarbeiten an diesem Gerät um die Durchführung einer Sicherheitsprüfung, um festzustellen, ob sich das Gerät im einwandfreien Betriebszustand befindet.

## **Wärme**

- Installieren Sie das Gerät nicht in der Nähe von heißen Oberflächen wie z. B. Heizkörpern, Heizlüftern, Öfen oder anderen Geräten (einschließlich Verstärkern), die heiß werden können. Stellen Sie niemals Objekte mit offenen Flammen, wie Kerzen oder Laternen, auf oder in die Nähe des Gerätes. Die in der Fernbedienung installierten Batterien dürfen keiner großen Hitze, wie direktem Sonnenlicht, Feuer oder ähnlichem, ausgesetzt werden.

## **Batterien**

- Wenn Sie das Gerät einen Monat oder länger nicht benutzen, entnehmen Sie die Batterien aus dem Batteriefach der Fernbedienung, um ein Auslaufen zu verhindern. Entsorgen Sie auslaufende Batterien sofort sachgemäß und Beachtung aller relevanten gesetzlichen Vorschriften. Auslaufende Batterien können Verletzungen verursachen und das Gerät beschädigen. Kombinieren Sie niemals Batterien verschiedenen Typs oder alte und neue Batterien.

## **Um das Risiko eines Stromschlages, Feuer etc. zu minimieren**

- entfernen Sie keine Schrauben, Abdeckungen oder Gehäuseteile.
- der Einschaltknopf trennt die Stromzufuhr in keiner Position vollkommen.

Um das Gerät komplett vom Strom zu trennen ziehen Sie bitte den Netzstecker aus der Steckdose.

## Risiken in Verbindung mit hohen Lautstärken

- Um möglichen Hörschäden vorzubeugen, hören Sie nicht über längere Zeiträume mit hoher Lautstärke. **Dies gilt insbesondere bei der Benutzung eines Kopfhörers.**

## Fernbedienung

- Wenn Sie den Fernbedienungssensor direktem Sonnenlicht oder dem Licht hochfrequenter Leuchtstoffröhren aussetzen, kann es zu Fehlfunktionen kommen. In solchen Fällen sollten Sie das System an einer anderen Stelle aufstellen, um solche Fehlfunktionen zu vermeiden.
- Die mitgelieferten Batterien sind zur Funktionsprüfung gedacht und können eine begrenzte Lebensdauer haben. Wenn die Reichweite der Fernbedienung nachlässt, die alten Batterien durch neue ersetzen.

## Vorsicht!

Explosionsgefahr

- wenn Batterien des falschen Typs eingesetzt werden;
- extrem hohen oder niedrigen Temperaturen, denen eine Batterie während der Verwendung, Lagerung oder des Transports ausgesetzt sein kann;
- niedrigem Luftdruck in großer Höhe;
- der Entsorgung einer Batterie in Feuer oder einem heißen Ofen;
- beim mechanischen Quetschen oder Schneiden einer Batterie;
- bei Belassen einer Batterie in einer Umgebung mit extrem hohen Temperaturen oder einem extrem niedrigen Luftdruck, was zu einer Explosion oder dem Austreten brennbarer Flüssigkeiten oder Gase führen kann.

## Automatische Energiesparfunktion

Das Modell ist mit einer automatischen Energiesparfunktion ausgestattet. Diese schaltet das Gerät innerhalb von 15 Minuten in den Standby-Modus, wenn die Wiedergabe mit einer sehr geringen Lautstärke erfolgt bzw. das Radio stummgeschaltet ist. Diese Einstellung kann nicht verändert werden.

## WICHTIG FÜR LASER-PRODUKTE

1. LASER-PRODUKT DER KLASSE 1
2. VORSICHT: Nicht das Gehäuse öffnen. Das Gerät enthält keine Teile, die vom Benutzer gewartet werden können; Wartungen nur vom qualifizierten Fachpersonal durchführen lassen.

## EU-Konformitätserklärung

Hiermit erklärt die JVCKENWOOD Corporation, dass der Funkanlagentyp M-725DAB der Richtlinie 2014/53/EU entspricht. Der vollständige Text der EU-Konformitätserklärung ist unter der folgenden Internetadresse verfügbar: <http://www.kenwood.com/euukdoc/>

### Hersteller:

JVCKENWOOD Corporation

3-12. Moriyacho, Kanagawa-ku, Yokohama-shi, Kanagawa 221-0022, JAPAN

### Bevollmächtigter (EU):

JVCKENWOOD EUROPE B.V., Amsterdamseweg 37, 1422 AC UITHOORN, THE NETHERLANDS

## 2. Inbetriebnahme

### 2.1 Auspacken

Packen Sie das Gerät vorsichtig aus und achten Sie darauf, dass alle Zubehörteile vorhanden sind:

- Infrarot Fernbedienung
- UKW/DAB+ Wurfantenne
- 2 x Batterie AAA/R03
- Bedienungsanleitung
- 2 x Lautsprecher

### 2.2 Anschließen

- Öffnen Sie das Batteriefach der Fernbedienung und setzen Sie die Batterien polungsrichtig ein. Die vorgegebene Polarität (+/-) ist im Batteriefach gekennzeichnet.

Verbinden Sie den linken und rechten Lautsprecher mit dem Anschluss (**Speaker Out**) auf der Geräterückseite. Drücken Sie dazu auf die Federklammern und stecken die losen Kabelenden in die dafür vorgesehenen Öffnungen. Dabei die schwarze Ader mit der schwarzen Federklemme verbinden. Die andere Ader wird analog dazu mit der roten Klemme verbunden.

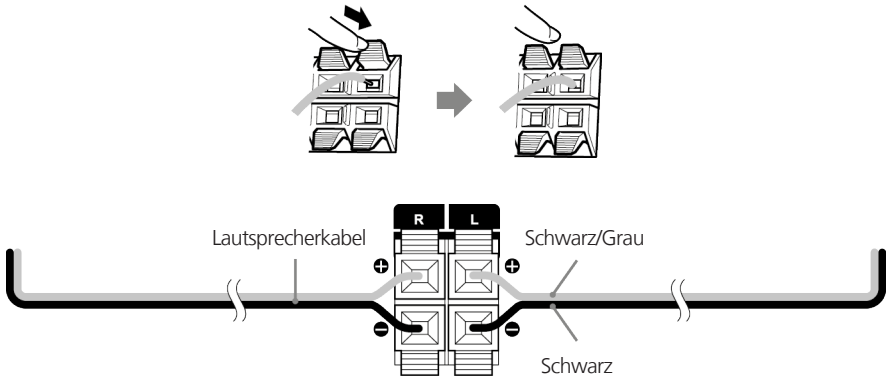

Schließen Sie den Netzstecker fest an einer Wechselstromsteckdose an. Da der Netzstecker zum vollständigen Trennen vom Stromnetz verwendet wird, muss die Steckdose ständig zugänglich bleiben.

### 2.3 DAB+ / UKW Antennenanschluss

1. Schließen Sie die Wurfantenne an die Buchse [ANTENNA 75Ω] an.
2. Suchen Sie den Ort, an dem der beste Empfang erreicht wird.
3. Fixieren Sie die Antenne.

Bei der mit dem System gelieferten Antenne handelt es sich um eine einfache Wurfantenne. Für einen stabilen Signalempfang wird die Verwendung einer Außenantenne (im Handel erhältlich) empfohlen. Ziehen Sie zum Anschluss einer Außenantenne zunächst die Zimmerantenne ab. Der Empfang von Radiosendern aus dem Kabelnetz kann nicht garantiert werden.

### 3. Komponenten und Funktionen

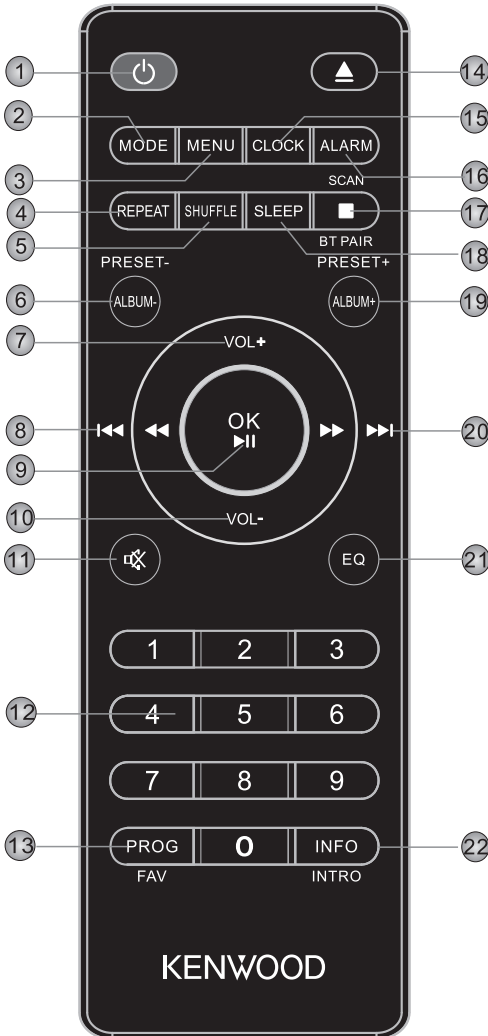

- 1 Standby Ein/Aus
- 2 Modusauswahl
- 3 Menü
- 4 Wiederholungsauswahl
- 5 Zufallsmodus
- 6 Vorheriges Album, Presetspeicher -
- 7 Lautstärke erhöhen
- 8 Titelsprung/Titelsuchlauf rückwärts
- 9 Eingabe bestätigen, Wiedergabe/Pause
- 10 Lautstärke verringern
- 11 Stummschaltung Ein/Aus
- 12 Zifferntasten
- 13 Titelprogrammierung, Presetspeicher belegen
- 14 CD-Lade öffnen/schliessen (Eject)
- 15 Uhr einstellen
- 16 Wecker einstellen
- 17 Wiedergabe stoppen, BLUETOOTH Kopplung, Sendersuchlauf
- 18 Sleeptimer einstellen
- 19 Nächstes Album, Presetspeicher +
- 20 Titelsprung/Titelsuchlauf vorwärts
- 21 Equalizer Voreinstellungen wählen
- 22 Umschaltung Bildschirminformation, bei Wiedergabe 10 Sekunden Intro pro Titel

### 3. Komponenten und Funktionen Fortsetzung

- 1 - Titelsprung vorwärts
- 2 - Titelsprung rückwärts
- 3 - Standby Ein/Aus
- 4 - Modusauswahl
- 5 - Wiedergabe/Pause
- 6 - CD-Schubblade
- 7 - TFT-Display
- 8 - Kopfhörer-Anschluss
- 9 - USB-Anschluss
- 10 - CD Eject
- 11 - Lautstärke / SELECT

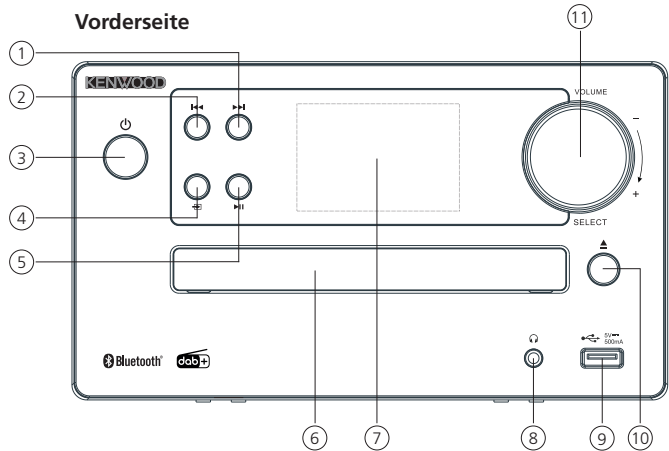

- 1 - Lautsprecher-Anschluss
- 2 - Line-In-Eingang
- 3 - Antennen-Eingang

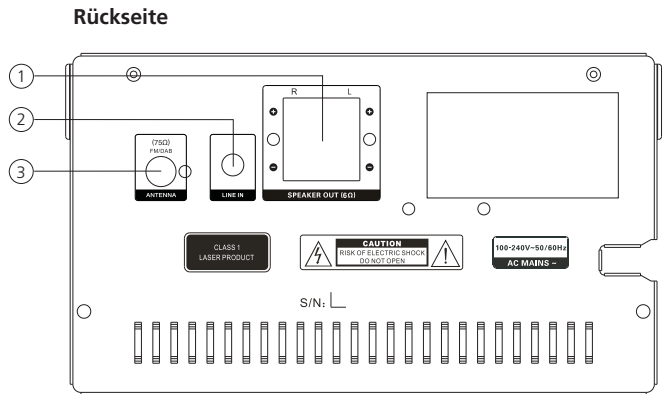



## 4. Bedienung des Radios

### 4.1 Ein- / Ausschalten (Standby)

Drücken Sie die Standby-Taste am Gerät oder auf der Fernbedienung, um das Radio einzuschalten. Drücken Sie die Taste erneut, um das Gerät in den Standby-Modus zu versetzen. Um es vollständig auszuschalten, trennen Sie das Radio vom Stromnetz.

### 4.2 Navigieren in den Menüs

Drücken Sie die Taste <MENU> auf der Fernbedienung, um das quellenbezogene Menü aufzurufen. Durch Drücken der Tasten <Titelsprung vorwärts> oder <Titelsprung rückwärts> am Gerät oder auf der Fernbedienung können Sie in den Menüs navigieren. Bestätigt wird die Menüauswahl mit der Taste <OK> auf der Fernbedienung oder der Taste <SELECT> am Gerät. Gehen Sie bei der Auswahl von Einstellungen analog vor.

### 4.3 Lautstärke anpassen

Durch Drehen des Lautstärkereglers, können Sie die Lautstärke anpassen. Auf der Fernbedienung können dazu die Tasten <VOL+> und <VOL-> verwendet werden. Die Lautstärkeeinstellung wird grafisch im Display angezeigt.

### 4.4 Klang einstellen (Equalizer)

Das System hat fünf voreingestellte Klangeinstellungen:  
„EBEN“ / „KLASSISCH“ / „POP“ / „JAZZ“ / „ROCK“.

Diese können mit der Taste <EQ> auf der Fernbedienung ausgewählt werden.

### 4.5 Zusätzliche Informationen

Durch wiederholtes Drücken der Taste <INFO/INTRO> können, je nach Quelle und Sender, zusätzliche Informationen angezeigt werden:

- Beschreibung
- Name des Senders, des aktuellen Programms, Inhalte, Themen, etc..
- Genre
- Signalpegel und Signalfehler
- Bitrate
- Kanalinformation
- Heutiges Datum und aktuelle Uhrzeit

### 4.6 Einstellen der Menüsprache

1. Schalten Sie das Radio ein und rufen Sie das Menü auf.
2. Wählen Sie das Menü „System“ aus und bestätigen Sie die Auswahl.
3. Nun das Menü „Language“ auswählen und anschliessend bestätigen.
4. Im folgenden Menü die gewünschte Sprache auswählen und bestätigen.

### 4.7 Einstellen von Uhrzeit und Datum

Beim Empfang eines DAB+ oder UKW Senders in ausreichender Qualität wird die Uhrzeit automatisch eingestellt. Je nach Empfangsstärke dauert dieser Vorgang einige Zeit. Sollte kein entsprechender Sender zur Verfügung stehen, können Sie die Uhrzeit auch manuell einstellen:

1. Schalten Sie das Radio ein und rufen Sie das Menü auf.
2. Wählen Sie das Menü „System“ aus und bestätigen Sie die Auswahl.
3. Nun das Menü „Uhrzeit“ auswählen und anschliessend bestätigen.
4. „Zeit/Datum einstellen“ auswählen und bestätigen. Anschliessend Stunden, Minuten, Tag, Monat und Jahr auswählen, einstellen und bestätigen.

Das Menü „Uhrzeit“ kann auch über die Taste <CLOCK> auf der Fernbedienung aufgerufen werden.

#### Weitere Einstellungen im Menü „Uhrzeit“

Folgende Funktionen können im Menü „Uhrzeit“ eingestellt werden:

„Autom. Update“: Einstellung von welcher Quelle die Zeit automatisch abgerufen wird.

Auswahlmöglichkeiten: „Update alle“ / „Update von DAB“ / „Update von FM“ / „Kein Update“

„12/24 Std. einstellen“: Einstellung des Zeitformats.

Auswahlmöglichkeiten: „24 Std. einstellen“ / „12 Std. einstellen“

„Datumsformat einstellen“: Einstellung des Datumformats.

Auswahlmöglichkeiten: „TT-MM-JJJJ“ / „MM-TT-JJJJ“

### 4.8 Einstellen der Display-Beleuchtung

Die Display-Beleuchtung kann in 3 Helligkeitsstufen programmiert werden. Folgende Einstellungen können im Menü „Beleuchtung“ vorgenommen werden:

„Zeitabschaltung“: Zeit, bis das Display auf die Beleuchtungsstufe „Dim-Einstellung“ geregelt wird.

Auswahlmöglichkeiten: „Ein / 10 / 20 / 30 / 45 / 60 / 90 / 120 / 180 Sekunden“

„Ein“ bedeutet, dass das Radio immer in der Helligkeitsstufe der „An-Einstellung“ bleibt.

„An-Einstellung“: Helligkeit des Displays wenn das Radio eingeschaltet wird.

Auswahlmöglichkeiten: „Hoch“ / „Mittel“ / „Niedrig“

„Dim-Einstellung“: Helligkeitseinstellung für Betrieb und Standby.

Auswahlmöglichkeiten: „Hoch“ / „Mittel“ / „Niedrig“

### 4.9 Einstellen des Sleeptimers

Der Sleeptimer wird verwendet, um das Radio nach einem voreingestellten Zeitraum automatisch abzuschalten. Zur Einstellung gehen Sie bitte wie folgt vor:

1. Schalten Sie das Radio ein und rufen Sie das Menü auf.
2. Wählen Sie das Menü „System“ aus und bestätigen Sie die Auswahl.
3. Nun das Menü „Sleep“ auswählen und anschliessend bestätigen.
4. Anschließend bitte aus folgenden Möglichkeiten wählen: „Aus, 15, 30, 45, 60, 90 Minuten“  
Danach diese Einstellung bestätigen.

In der untersten Zeile des Displays wird die Restzeit bis zum Ausschalten angezeigt.

Möchten Sie den Sleeptimer deaktivieren, so wählen Sie bitte die Zeiteinstellung „Aus“ aus.

Das Menü „Sleep“ kann auch über die Taste <SLEEP> auf der Fernbedienung aufgerufen werden.

### 4.10 Einstellen des Weckers

Beim diesem Gerät lassen sich 2 unterschiedliche Weckzeiten einstellen. Diese Weckzeiten können für folgende Zeitblöcke programmiert werden: „Täglich“ / „Einmal“ / „Wochende“ / „Werktage“  
Zur Einstellung der Weckzeit gehen Sie bitte wie folgt vor:

1. Schalten Sie das Radio ein und rufen Sie das Menü auf.
2. Wählen Sie das Menü „System“ aus und bestätigen Sie die Auswahl.
3. Nun das Menü „Wecker“ auswählen und anschliessend bestätigen.
4. „Wecker 1“ wird angezeigt. Sie können nun die Weckzeit 1 einrichten oder mit den Tasten <Titelsprung vorwärts> oder <Titelsprung rückwärts> auf die Weckzeit 2 wechseln („Wecker 2“).

5. Nach der Bestätigung führen Sie bitte folgende Schritte durch:

- Einstellung von Stunden und Minuten, die Auswahl jeweils bestätigen..
- Einstellung der Weckdauer ("**15, 30, 45, 60, 90 Minuten**")
- Anschliessend als Quelle **DAB, FM, CD, USB** oder **Summer** auswählen und bestätigen.
- **„Zuletzt gehört“** oder anderen Speicherplatz auswählen und bestätigen.  
Dieser Menüpunkt erscheint nur, wenn als Quelle **DAB** oder **FM** gewählt wurde.
- Im nächsten Menü die Häufigkeit mit **„Täglich“ / „Einmal“ / „Wochenende“ / „Werktag“** auswählen und bestätigen.
- Danach die Einschalllautstärke mit den Tasten **<VOL+>** und **<VOL->** auswählen und bestätigen
- Wecker **„Ein“** oder **„Aus“** auswählen und bestätigen.

Die Weckzeit ist nun gespeichert, und ein Weckersymbol erscheint bei Wiedergabe und im Standby unten links im Display.

Für die Einstellung der 2. Weckzeit gehen Sie analog vor. Um einen eingestellten Wecker zu löschen, so wählen Sie im letzten Schritt der Einstellung **„Wecker Aus“**, oder halten die Taste **<ALARM>** für 2 Sekunden gedrückt.

Der Wecker schaltet sich zur angegebenen Zeit für die eingestellte Dauer ein, das Weckersymbol blinkt dabei im Display.

Das Menü **„Wecker“** kann auch über die Taste **<ALARM>** auf der Fernbedienung aufgerufen werden.

## 5. Digitalradio DAB+

Um das digitale Radio DAB+ zu empfangen, schalten Sie bitte mit der Taste **<MODE>** auf der Fernbedienung oder am Gerät auf die Quelle **„DAB“** um. Beim erstmaligen Umschalten wird ein automatischer Sendersuchlauf gestartet. Im Display erscheint **„Suchlauf“**, die Anzahl der bisher gefundenen Sender und ein entsprechender Fortschrittsbalken. Empfangstärke und Stereoempfang der Sender werden im Display angezeigt.

### 5.1 Sendersuchlauf

Um nach empfangbaren Sendern zu suchen, können Sie einen automatischen Suchlauf starten. Rufen Sie dazu mit der Taste **<MENU>** das Menü auf und wählen Sie **„Vollständiger Suchlauf“**. Im Display erscheint **„Suchlauf“**, die Anzahl der bisher gefundenen Sender und ein entsprechender Fortschrittsbalken. Danach sind die Sender in alphabetischer Reihe abgespeichert. Sender, die bei einem vorherigen Suchlauf gefunden wurden, aber aktuell nicht zu empfangen sind, werden in der Senderliste mit einem **„?“** vor dem Sendernamen dargestellt.

### 5.2 Manuell einstellen

Sie können Ensembles auch manuell einstellen. Rufen Sie dazu mit der Taste **<MENU>** das Menü auf und wählen **„Manuell einstellen“** aus. Danach den gewünschten Kanal auswählen und mit **<OK>** bestätigen. Nun werden Informationen zum Ensemble und die Signalstärke angezeigt. Ein weiterer Tastendruck auf **<OK>** speichert die entsprechenden Sender in der Liste.

### 5.3 Senderliste

Verwenden Sie die Tasten **<Titelsprung vorwärts>** oder **<Titelsprung rückwärts>** am Gerät oder auf der Fernbedienung zur Auswahl eines Senders, und drücken Sie **<OK>** zur Bestätigung. Das Gerät beginnt automatisch mit der Wiedergabe.

**Hinweis:** Die Empfangsqualität eines Senders ist von Faktoren wie Wetter, Aufstellungsort und Antennenausrichtung abhängig. Sollte ein Sender aus der Senderliste nicht empfangbar sein, verän-

dern Sie die Ausrichtung der Antenne oder den Aufstellort des Radios.  
Nicht mehr empfangbare Sender können aus der Senderliste entfernt werden.

## 5.4 Nicht (mehr) empfangbare Sender löschen

Sender, die nicht mehr empfangen werden können, lassen sich aus der Liste löschen. Drücken Sie dazu die Taste **<MENU>** und wählen „**Inaktive Sender**“ aus. Wählen Sie „**JA**“ aus, und diese Sender werden gelöscht. Auswählen von „**NEIN**“ bringt Sie wieder in das Menü, ohne die Sender zu löschen.

## 5.5 Favoriten (Speicherplätze)

Zur Speicherung von DAB+ Sendern stehen 30 Speicherplätze (Favoriten) zur Verfügung. Zum Abrufen gespeicherter Sender, drücken Sie bitte die Taste **<FAV>** und wählen den gewünschten Speicherplatz durch Drücken von **<Titelsprung vorwärts>** oder **<Titelsprung rückwärts>** und anschließend **<OK>** aus. Die Speicherplätze 1 - 10 können auch über die Zifferntasten der Fernbedienung angewählt werden, wobei die Taste **<0>** dem Speicherplatz 10 entspricht.

### 5.5.1 Speichern von DAB+ Sendern

Um DAB+ Sender abzuspeichern gehen Sie bitte wie folgt vor:

- Wählen Sie den Sender aus, der auf einem der 30 Speicherplätze abgelegt werden soll.
- Halten Sie die Taste **<FAV>** so lange gedrückt, bis „**Progr. speichern**“ im Display erscheint
- Wählen Sie den gewünschten Speicherplatz und drücken Sie anschließend **<OK>**
- Im Display erscheint „**Programm XX gesp.**“ wobei „**XX**“ der Nummer des gewählten Speicherplatzes entspricht.

**Hinweis:** Die Speicherplätze können nicht gelöscht, sondern nur mit anderen Sendern überschrieben werden.

## 5.6 Menüfunktionen DAB+

Drücken Sie die Taste **<MENU>**, um das quellenbezogene Menü aufzurufen. Folgende Funktionen sind verfügbar:

- **Vollständiger Suchlauf:** Erneuter automatischer Sendersuchlauf.
- **Manuell einstellen:** Damit lässt sich manuell ein bestimmter Empfangskanal einstellen.
- **DRC (Dynamic Range Control):** Sofern vom eingestellten Sender unterstützt lässt sich damit eine Anpassung des Dynamikbereichs vornehmen.  
Mögliche Einstellungen sind „**DRC aus**“, „**DRC tief**“ und „**DRC hoch**“.
- **Inaktive Sender:** Damit werden ungültige oder nicht mehr empfangbare Stationen aus der Stationsliste gelöscht.
- **System:** Einstellungen für Sleptimer, Wecker, Uhrzeit, Beleuchtung, Sprache, Software-Updates und Werkseinstellung.

# 6. UKW Radio

Um UKW zu empfangen, schalten Sie bitte mit der Taste **<MODE>** auf der Fernbedienung oder am Gerät auf die Quelle „**FM**“ um.

## 6.1 Einstellen eines UKW Senders

- Drücken Sie die Taste **<Titelsprung vorwärts>** um die Empfangsfrequenz zu erhöhen.
- Drücken Sie die Taste **<Titelsprung rückwärts>** um die Empfangsfrequenz zu verringern.
- Wenn Sie eine dieser Tasten gedrückt halten, startet ein automatischer Sendersuchlauf, der bei der

nächsten gefundenen Station stoppt.

- Drücken Sie die Taste **<SCAN>**, um eine automatische Senderspeicherung zu starten. Alle gefundenen Stationen werden im Senderspeicher abgelegt.

### RDS-Funktionen

Folgende Informationen können durch wiederholtes Drücken der Taste **<INFO/INTRO>** abgerufen werden: **PTY (Program Type) / RDS Radiotext / Frequenz / Stereoempfang / Uhrzeit / Datum**

Bei unzureichenden Empfangsbedingungen kann der Empfang dieser Informationen gestört oder nicht möglich sein.

## 6.2 Speichern von Stationen im Senderspeicher

Um UKW-Sender zum leichteren Auffinden abzuspeichern, stehen 30 Speicherplätze zur Verfügung. Zum Abzuspeichern gehen Sie bitte wie folgt vor:

- Wählen Sie den Sender aus, der auf einem der 30 Speicherplätze abgelegt werden soll.
- Halten Sie die Taste **<FAV>** so lange gedrückt, bis „**Progr. speichern**“ im Display erscheint
- Wählen Sie den gewünschten Speicherplatz und drücken Sie anschließend **<OK>**
- Im Display erscheint „**Programm XX gesp.**“ wobei „**XX**“ der Nummer des gewählten Speicherplatzes entspricht.

**Hinweis:** Die Speicherplätze können nicht gelöscht, sondern nur mit anderen Sendern überschrieben werden.

## 6.3 Menüfunktionen UKW

Drücken Sie die Taste **<MENU>**, um das quellenbezogene Menü aufzurufen. Folgende Funktionen sind verfügbar:

- **Suchlauf-Einstellung:** „**Alle Sender**“ oder „**Nur kräftige Sender**“.
- **Audio-Einstellung:** „**Stereo möglich**“ oder „**Nur Mono**“. Wählen Sie „**Nur Mono**“ bei schlechten Empfangsbedingungen.
- **System:** Einstellungen für Sleeptimer, Wecker, Uhrzeit, Beleuchtung, Sprache, Software-Updates und Werkseinstellung.

# 7. CD abspielen

Über die Quelle „**CD**“ können Sie Audio-CDs und MP3-CDs abspielen. Schalten Sie dazu bitte mit der Taste **<MODE>** auf der Fernbedienung oder am Gerät auf die Quelle „**CD**“ um.

Öffnen Sie das CD-Fach durch Drücken der Taste **<EJECT>** am Hauptgerät oder auf der Fernbedienung. Legen Sie die CD ein und schließen das Fach durch Drücken von **<EJECT>**. Die Wiedergabe beginnt automatisch mit dem ersten Titel der CD. Durch Drücken und Halten der Taste **<INFO/INTRO>** auf der Fernbedienung können Sie die Titel der CD kurz anspielen lassen.

Bei Audio-CDs werden die Information zur Anzahl der Titel und Gesamtspielzeit wie folgt angezeigt:

**TX/XX XX:XX**

Dabei steht der erste Zahlenblock für die Anzahl der Titel und der zweite für die Gesamtspielzeit der CD. Bei der Wiedergabe wird die Nummer des aktuell abgespielten Titels und die bisher verstrichene Zeit dargestellt.

## 7.1 Abspielen von MP3-Dateien

Über die Tasten <ALBUM+> oder <ALBUM-> können Sie in den Ordnerstrukturen navigieren. Mit der Taste <OK> wird die Wiedergabe pausiert und fortgesetzt. Durch dauerhaftes Drücken der Tasten <TITELSPRUNG> kann innerhalb des Titels mit zunehmender Geschwindigkeit vor- und zurückgespult werden. Durch einen kurzen Tastendruck auf <TITELSPRUNG RÜCKWÄRTS> gelangt man zum Anfang des Titels oder zum vorherigen Titel.

Bei CDs, die MP3 Dateien enthalten, wird die Anzahl der vorhandenen Ordner und und Dateien wie folgt angezeigt:

FX/XX                      TXX/XX

Dabei steht die Zahl hinter „F“ für die Anzahl der Ordner und der zweite Zahlenblock für die Gesamtzahl „T“ der Dateien.

## 7.2 Zufallswiedergabe und Wiederholung

Um Titel einer CD oder MP3-Dateien in einem Ordner in zufälliger Reihen wiederzugeben, oder die Wiedergabe der Dateien zu wiederholen, verwenden Sie bitte die Tasten <SHUFFLE> oder <REPEAT> auf der Fernbedienung. Durch wiederholtes Drücken werden die Funktionen wie folgt aktiviert:

Wiederholung <REPEAT>:

**1 x drücken: Wiederholung Titel / 2 x drücken: Wiederholung Album (Nur bei MP3)**  
**3 x drücken: Wiederholung Alle / 4 x drücken: Aus**

Zufallswiedergabe <SHUFFLE>:

**1 x drücken: Zufallswiedergabe Ein / 2 x drücken: Zufallswiedergabe Aus**

# 8. USB-Abspieler

Über diese Quelle können Sie MP3-Dateien (16Bit/48kHz) von einem USB-Stick abspielen. Schalten Sie dazu bitte mit der Taste <MODE> auf der Fernbedienung oder am Gerät auf die Quelle „USB“ um.

## 8.1 Abspielen von MP3-Dateien

Über die Tasten <ALBUM+> oder <ALBUM-> können Sie in den Ordnerstrukturen navigieren. Mit der Taste <OK> wird die Wiedergabe pausiert und fortgesetzt. Durch dauerhaftes Drücken der Tasten <TITELSPRUNG> kann innerhalb des Titels mit zunehmender Geschwindigkeit vor- und zurückgespult werden. Durch einen kurzen Tastendruck auf <TITELSPRUNG RÜCKWÄRTS> gelangt man zum Anfang des Titels oder zum vorherigen Titel.

Bei CDs, die MP3 Dateien enthalten, wird die Anzahl der vorhandenen Ordner und und Dateien wie folgt angezeigt:

FX/XX                      TXX/XX

Dabei steht die Zahl hinter „F“ für die Anzahl der Ordner und der zweite Zahlenblock für die Gesamtzahl „T“ der Dateien.

## 8.2 Zufallswiedergabe und Wiederholung

Um MP3-Dateien in einem Ordner in zufälliger Reihen wiederzugeben, oder die Wiedergabe der Dateien zu wiederholen, verwenden Sie bitte die Tasten <SHUFFLE> oder <REPEAT> auf der Fernbedienung. Durch wiederholtes Drücken werden die Funktionen wie folgt aktiviert:

Wiederholung <REPEAT>:

**1 x drücken: Wiederholung Titel / 2 x drücken: Wiederholung Album**

**3 x drücken: Wiederholung Alle / 4 x drücken: Aus**

Zufallswiedergabe <SHUFFLE>:

**1 x drücken: Zufallswiedergabe Ein / 2 x drücken: Zufallswiedergabe Aus**

## 9. BLUETOOTH Audio

Die BLUETOOTH-Funktion erlaubt die drahtlose Übertragung von Musikdateien (Audio Streaming) an das Radio. Es können Smartphones, Tablets oder ähnliche Geräte gekoppelt werden. Schalten Sie dazu bitte mit der Taste <MODE> auf der Fernbedienung oder am Gerät auf die Quelle „BT“ um.

### 9.1 Erstmalgiges koppeln von BLUETOOTH-Geräten (Pairing)

Vergewissern Sie sich, dass das zu koppelnde Endgerät eingeschaltet und BLUETOOTH aktiviert ist. Im Display erscheint „Nicht verbunden“. Öffnen Sie jetzt die BLUETOOTH-Einstellungen auf dem zu koppelnden Endgerät und starten dort die Suche nach verfügbaren BLUETOOTH-Geräten. Wählen Sie „M-725DAB“ aus, und starten Sie den Koppelvorgang. Nach erfolgreichem Pairing erscheint im Display „Verbunden“. Jetzt kann die Musikwiedergabe über das Endgerät gesteuert werden. Verwenden Sie dazu die Musik-App Ihrer Wahl.

Eine grundlegende Bedienung von Wiedergabe/Pause und Titelsprung vorwärts/rückwärts ist über die entsprechenden Tasten auf der Fernbedienung möglich.

Hinweis: Manche Endgeräte verlangen bei der Koppelung einen PIN-Code, geben Sie dann „0000“ ein.

### 9.2 Automatische Verbindung nach bereits erfolgter Koppelung

Wenn von der Quelle „BT“ umgeschaltet oder das Radio ausgeschaltet wird, so erfolgt eine Trennung der BLUETOOTH-Verbindung. Wird das Radio wieder eingeschaltet oder auf die Quelle „BT“

### 9.3 Ein weiteres Endgerät koppeln

Um ein weiteres Endgerät mit dem Radio zu koppeln, drücken und halten Sie bitte die Taste <BT PAIR>. Dadurch wird die aktuelle Verbindung getrennt. Gehen Sie nun wie beim erstmaligen koppeln eines Endgerätes vor.

### 9.4 Unterbrechen der BLUETOOTH-Verbindung

Möchten Sie die Verbindung zu einem gekoppelten Gerät unterbrechen, so drücken und halten Sie bitte die Taste <BT PAIR> auf der Fernbedienung. Das Radio schaltet dann wieder in den Koppelungsmodus.

## 10. Line-IN

Zur Wiedergabe von Musik können an den Line-In Anschluss externe Gerät, wie z.B. MP3-Player, DVD-Player oder Spielekonsolen angeschlossen werden. Schalten Sie dazu bitte mit der Taste <MODE> auf der Fernbedienung oder am Gerät auf die Quelle „Line In“ um.

## 11. Werkseinstellung

Um das Radio in den Auslieferungszustand zurückzusetzen, wählen Sie bitte „JA“ im Menü „Werkseinstellung“. **Achtung: Alle zuvor vorgenommenen Einstellungen werden gelöscht.**

Bei der Auswahl von „NEIN“ wird der Vorgang abgebrochen.

## 12. Störungsbehebung

Bitte überprüfen Sie bei Fehlfunktionen die folgenden Punkte:

### Kein Ton

- Stecken Sie das Steckernetzteil ordnungsgemäß ein.
- Stellen Sie die Lautstärke auf den richtigen Pegel.
- Stellen Sie sicher, dass die gewünschte Quelle ausgewählt ist.

### Das System reagiert nicht auf Tastendruck

- Ziehen Sie den Netzstecker aus der Netzsteckdose heraus, und schließen Sie ihn wieder an.

### Probleme beim Radioempfang

- Richten Sie die Antenne neu aus.
- Suchen Sie einen geeigneteren Standort.
- Andere Elektrogeräte stören den Empfang.
- Standort nicht für den Empfang von DAB+ Signalen geeignet.

## 13. Wartung und Pflege

### Reinigung des Gehäuses

Benutzen Sie ein mit einem milden Reinigungsmittel leicht angefeuchtetes Tuch. Benutzen Sie keine Reinigungsmittel, die Alkohol, Ammoniak oder Scheuermittel enthalten.

### Vorsichtshinweise zur Kondensationsbildung

Kondensation (Tau) kann sich im Innern des Geräts bilden, wenn zwischen der Temperatur des Geräts und der Umgebungstemperatur ein wesentlicher Unterschied besteht. Sollte im Innern des Geräts Kondensation auftreten, ist eine einwandfreie Funktion nicht mehr gewährleistet. In diesem Fall muss einige Stunden gewartet werden; nachdem die Feuchtigkeit getrocknet ist, kann das Gerät wieder verwendet werden.

### Besondere Vorsicht ist unter den folgenden Umständen geboten

Wenn das Gerät von einem Ort zu einem anderen bewegt wird, der eine wesentlich höhere oder niedrigere Temperatur aufweist, oder wenn sich die Luftfeuchtigkeit am Aufstellort des Geräts erhöht, usw.

### Handhabung von CDs

Halten Sie die CD so, dass Sie die Signaloberfläche nicht berühren. (Die unbedruckte Seite ist die Abspielseite.)

Verwenden Sie ausschließlich CDs mit der  Markierung. Eine CD ohne diese Markierung kann u. U. nicht ordnungsgemäß wiedergegeben werden.

### Hinweise zur Verwendung eines USB-Gerätes

Dieses Gerät ist in der Lage, auf einem Flash-Speicher oder digitalen Audio-Player gespeicherte Audiodateien wiederzugeben, wenn diese Geräte über einen USB-Port verfügen (in diesem Dokument werden diese Geräte als USB-Geräte bezeichnet).



## Bezüglich der verwendbaren USB-Geräte gelten folgende Einschränkungen:

### Verwendbare USB-Geräte

- USB-Geräte, die zur USB-Massenspeicherklasse gehören.
- USB-Geräte, deren maximale Stromaufnahme bei höchstens 500 mA liegt.
- USB-Massenspeicherklasse : USB-Geräte, die der PC als externen Speicher erkennt, ohne dass ein spezieller Treiber oder eine spezielle Anwendungssoftware erforderlich wäre.
- Konsultieren Sie bitte Ihren Händler, wenn Sie sich nicht sicher sind, ob Ihr USB-Gerät den Spezifikationen für die USB-Massenspeicherklasse entspricht.
- Die Verwendung eines USB-Gerätes, das nicht unterstützt wird, kann zu einer fehlerhaften Wiedergabe oder Anzeige der Audio-Datei führen.

Selbst wenn Sie ein USB-Gerät verwenden, das den oben aufgeführten Spezifikationen entspricht, können Audio- Dateien je nach Typ oder Zustand des USB-Gerätes u. U. nicht ordnungsgemäß wiedergegeben werden.

## 14. Entsorgung

Entsorgung von gebrauchten elektrischen und elektronischen Geräten und Batterien.



Das Symbol (durchgestrichene Mülltonne) auf dem Produkt oder seiner Verpackung weist darauf hin, dass dieses Produkt an seinem Lebensende nicht als normaler Haushaltsabfall behandelt werden darf, sondern bei einer Sammelstelle eines öffentlich-rechtlichen Entsorgungsträgers oder bei einer von Herstellern oder Vertreibern eingerichteten Rücknahmestelle unentgeltlich abgegeben werden muss. Besitzer von Elektroaltgeräten haben Altbatterien und Altakkumulatoren, die nicht vom Altgerät fest umschlossen sind, im Regelfall vor der Abgabe an der Erfassungsstelle vom Altgerät zu trennen. Dies gilt nicht, soweit Altgeräte einer Vorbereitung zur Wiederverwendung unter Beteiligung eines öffentlich-rechtlichen Entsorgungsträgers zugeführt werden. Durch Ihren Beitrag zur korrekten Entsorgung dieses Produktes schützen Sie die Umwelt und die Gesundheit Ihrer Mitmenschen. Unsachgemäße oder falsche Entsorgung gefährden Umwelt und Gesundheit. Weitere Informationen über das Recycling von Elektroaltgeräten und Batterien erhalten Sie von Ihrer Gemeinde oder den kommunalen Entsorgungsbetrieben.

**Entsorgungshinweise für Verbraucher in Deutschland:** <https://www.e-schrott-entsorgen.org/>

**Entsorgungshinweise für Verbraucher in Österreich:** <https://www.elektro-ade.at/>

Die Bluetooth® Wortmarke und Logos sind eingetragene Marken von BLUETOOTH SIG Inc. und jegliche Verwendung dieser Marken durch die JVCKENWOOD Corporation erfolgt unter Lizenz. Andere Marken und Handelsnamen sind die ihrer jeweiligen Eigentümer.

# 15. Technische Daten M-725DAB

Spannungsversorgung	Wechselspannung ~ 100 – 240 V
Eingangswechselstromfrequenz	50/60 Hz
Aufnahmeleistung	25 Watt
Aufnahmeleistung im Bereitschaftsbetrieb	< 1 Watt
<b>Tuner UKW/DAB+</b>	
DAB-Abstimmbereich BAND III	174,928 MHz – 239,200 MHz
UKW-Abstimmbereich	87,50 MHz – 108,00 MHz
<b>CD-Betrieb</b>	
Signal-Rauschabstand (A-Filter)	≥ 70 dB
Dynamikumfang	≥ 60 dB
<b>USB Geräte</b>	Abspielbare Dateien: MP3 Kompatibel mit USB1.1 Full-Speed, FAT16, FAT32 Max. 500 mA, Bitraten: 32 kBit/s bis 320 kBit/s
<b>BLUETOOTH</b>	
BLUETOOTH Version	V5.0
Leistungsklasse	Klasse 2
Maximale Sendeleistung	max. 13 dBm
Reichweite	ca. 10 Meter (kann je nach Umgebung abweichen)
Frequenzbereich	2,402 GHz – 2,480 GHz
<b>BLUETOOTH Profile</b>	A2DP (Advanced Audio Distribution Profile, AVRCP (Audio/Video Remote Control Profile)
<b>Line-In</b>	3,5 mm Klinkenbuchse
<b>Kopfhörer-Anschluss</b>	3,5 mm Klinkenbuchse
<b>Verstärkerteil</b>	
Ausgangsleistung	2 x 25 Watt / 6 Ohm
Frequenzbereich	20 Hz - 20 kHz (+- 3dB)
<b>Maße und Gewichte</b>	
Haupteinheit	(B x H x T) 200 x 119 x 242 mm / 1,6 kg
Lautsprecher	(B x H x T) 133 x 200 x 220 mm / 1,6 kg je Stk.
Temperaturbereich	0°C bis +40°C

# 16. Garantie

Sehr geehrter Kunde,

wir danken Ihnen für den Kauf dieses Kenwood-Produkts. Sollte dieses Produkt unter normalen Betriebsbedingungen Material- oder Verarbeitungsmängel aufweisen, werden wir diese in Übereinstimmung mit den nachfolgenden Garantiebestimmungen kostenlos beseitigen, bzw. das Gerät umtauschen.

Bitte bewahren Sie diese Garantiekarte sorgfältig auf.

Kenwood gewährt auf dieses Gerät eine Garantie von zwei Jahren ab Kaufdatum laut Rechnung oder Kaufbeleg des Kenwood-Händlers. Diese Garantie erstreckt sich auf Material- und Verarbeitungs-Mängel. Wir behalten uns das Recht vor, das Produkt umzutauschen, falls eine wirtschaftliche Instandsetzung nicht mehr möglich ist. Kosten für Verpackung und Installation sowie Kosten und Risiken im Zusammenhang mit der eigentlichen Instandsetzung sind nicht in der Garantieleistung enthalten und werden in Rechnung gestellt.

Bedingungen

A. Zur Geltendmachung von Garantieansprüchen sind zusätzlich zur Vorlage dieser Garantiekarte folgende Angaben erforderlich:

- (a) Ihr Name mit vollständiger Anschrift
- (b) Der Kassenbeleg oder die Rechnung eines in einem EU-Staat ansässigen Einzelhändlers, aus der das ursprüngliche Kaufdatum hervorgeht.
- (c) Der vollständige Name und die Anschrift des Einzelhändlers, bei dem das Produkt gekauft wurde.
- (d) Die Seriennummer und die Modellbezeichnung des Produkts.

Kenwood behält sich das Recht vor, Garantieleistungen abzulehnen, wenn die vorgenannten Informationen fehlen oder wenn seit Ersterwerb Veränderungen am Produkt vorgenommen wurden.

B. Zum Zeitpunkt der Auslieferung an den Handel erfüllt dieses Produkt alle im Bestimmungsland gültigen Normen und Sicherheitsvorschriften. Erforderliche Modifikationen zum Betrieb des Gerätes in Ländern außerhalb des Bestimmungslandes fallen nicht unter die vorgenannten Garantiebestimmungen. Außerdem übernehmen wir keinerlei Haftung für Arbeiten in diesem Zusammenhang oder für Beschädigungen des Produktes, die durch solche Arbeiten entstehen.

Wird das Produkt in einem Land benutzt, für das dieses nicht konzipiert und hergestellt worden ist, dann werden Garantiarbeiten nur dann ausgeführt, wenn die Kosten für Umrüstung des Gerätes auf national gültige Normen und Sicherheitsvorschriften vom Benutzer getragen werden. Unterscheidet sich außerdem das Produkt von den durch den offiziellen Importeur vertriebenen Produkten und sollten für die Reparatur dieses Produktes Ersatzteile nicht verfügbar sein, muß der Benutzer die Kosten für Hin- u. Rücktransport des Gerätes in das Kaufland tragen. Gleiches gilt, wenn im betreffenden Land aus anderen berechtigten Gründen keine Garantieleistungen angeboten werden können.

C. Ausgenommen von den Garantieleistungen sind:

- (a) Veränderungen am Produkt, sowie normale Wartungs und Justage-Arbeiten, einschließlich der in der Bedienungsanleitung erwähnten regelmäßigen Kontrollen.
- (b) Schäden am Produkt, die durch mangelhafte oder nicht fachgerechte Arbeiten entstanden sind, wenn diese Arbeiten von Dritten vorgenommen wurden, die nicht zur Durchführung von Garantieleistungen im Namen des Herstellers ermächtigt sind.
- (c) Schäden durch Nachlässigkeit, Unfälle, Änderungen, unsachgemäße Montage, mangelhafte Verpackung, Fehlbedienung oder Verwendung falscher Ersatzteile bei einer Reparatur.
- (d) Schäden durch Feuer, Wasserschaden, Blitzschlag, Erdbeben, unzureichende Belüftung, höhere Gewalt, Anschluß an falsche Netzspannung oder sonstige von Kenwood nicht zu verantwortende Ursachen.
- (e) Schäden an Lautsprechern durch den Betrieb an höheren Leistungen als den angegebenen. Schäden an Schallplatten, Tonbändern, Ton- und Videokassetten, CD-Kompaktschallplatten und anderen Gegenständen, die nicht Bestandteil des Produkts sind.
- (f) Verbrauchs- oder Verschleißteile, die im Rahmen des normalen Kundendienstes auszutauschen sind, wie z.B.: Tonabnehmersysteme, Nadeln, Antriebsriemen, Tonköpfe, Einschübe, Tonmöbel, Trockenbatterien, wiederaufladbare Akkus, Leistungs-Endröhren u.s.w.
- (g) Alle Produkte, bei denen die Seriennummer(n) ganz oder teilweise entfernt, verändert oder unkenntlich gemacht wurde(n).

Diese Garantie kann von allen Personen beansprucht werden, die das Produkt legal erworben haben.

In der Übereinstimmung mit den vorgenannten Garantiebedingungen, wird das Produkt kostenlos instandgesetzt oder umgetauscht. Dieses Recht beeinträchtigt in keiner Weise sonstige Rechte des Benutzers im Rahmen der gültigen rechtlichen Bestimmungen.

Instandsetzung oder Austausch bewirken keine Verlängerung der Garantiezeit.

Weitergehende Ansprüche sind ausgeschlossen, insbesondere solche auf Wandelung, Minderung oder Schadenersatz.

**Kontaktadresse:**

**JVCKENWOOD DEUTSCHLAND GmbH**  
**Konrad-Adenauer-Allee 1-11, 61118 Bad Vilbel**  
**Tel. 06101-4988 0, [www.kenwood.de](http://www.kenwood.de)**

**KENWOOD**

# KENWOOD

Compact Stereo System

## M-725DAB

---

### OPERATING INSTRUCTIONS

JVCKENWOOD Corporation

DEUTSCH

ENGLISH

FRANÇAIS

ITALIANO

NEDERLANDS

# Table of contents

Content	Page
<b>1. Before start-up / Safety instructions</b>	<b>3</b>
<b>2. Start-up</b>	<b>6</b>
<b>3. Components and functions</b>	<b>7</b>
<b>4. Operating the radio</b>	<b>9</b>
4.1 Switching On / Off (standby)	9
4.2 Navigate in the menus	9
4.3 Adjusting the volume	9
4.4 Setting the sound (equaliser)	9
4.5 Additional information	9
4.6 Setting the menu language	9
4.7 Setting the time and date	9
4.8 Setting the display illumination	10
4.9 Setting the sleep timer	10
4.10 Setting the alarm clock	10
<b>5. Digital radio DAB+</b>	<b>11</b>
5.1 Station search	11
5.2 Manual setting	11
5.3 Station list	11
5.4 Delete stations that can no longer be received	12
5.5 Favourites (memory locations)	12
5.6 Menu functions DAB +	12
<b>6. FM Radio</b>	<b>12</b>
6.1 Setting an FM station	12
6.2 Storing stations in the station memory	13
6.3 Menu functions FM	13
<b>7. Playing a CD</b>	<b>13</b>
7.1 Playing MP3 files	14
7.2 Repeat and random playback	14
<b>8. USB player</b>	<b>14</b>
8.1 Playing MP3 files	14
8.2 Repeat and random playback	14
<b>9. BLUETOOTH Audio</b>	<b>15</b>
9.1 First time pairing of BLUETOOTH devices (pairing)	15
9.2 Automatic connection after pairing has already taken place	15
9.3 Pair another terminal device	15
9.4 Interrupting the BLUETOOTH connection	15
<b>10. Line-In</b>	<b>15</b>
<b>11. Factory setting</b>	<b>15</b>
<b>12. Troubleshooting</b>	<b>16</b>
<b>13. Maintenance and care</b>	<b>16</b>
<b>14. Disposal</b>	<b>17</b>
<b>15. Technical specifications</b>	<b>18</b>
<b>16. Guarantee</b>	<b>19</b>

# 1. Before switching on the power supply

## IMPORTANT SAFETY INSTRUCTIONS

Attention: Read this page carefully to ensure safe operation of the device.

### Read instructions carefully!

- Follow all safety and operating instructions when using this product.

### Keep the instructions in a safe place!

- You should keep the safety and operating instructions for future reference.

### Follow the warning instructions!

- You should strictly follow all warnings provided on the product and listed in the operating instructions.

### Clean only with a dry cloth!

- Pull out the mains plug of this device from the mains power socket before cleaning this product. Never use liquid cleaning detergents or cleaning sprays. Use only a slightly damp cloth for cleaning.

### Accessories

- Use only the accessories specified by the manufacturer.

### Do not use this device near water

- The device should never be exposed to water droplets or water splashes, such as those found near a bathtub, wash basin, kitchen sink, washing machine, wet basement or swimming pool. Never place containers filled with liquids, such as e.g. flower vases, on the device.

### Ventilation

- Slots and openings in the housing are used to ventilate the device to ensure reliable operation of the device and to protect the device from overheating and possible autoignition. Do not block the ventilation holes. Install the device according to the manufacturer's instructions. Never block the ventilation holes by placing the device on a bed, sofa, rug, or similar soft surfaces. This device should not be installed in a bookshelf or built-in wardrobe unless adequate ventilation is ensured.

### Power supply

- This device may connected only to the mains voltage indicated on the device. If you are unsure about the type of power supply in your home, contact your specialised dealer or power company.

### Power cord

- Make sure that you can not trip over the power cable or that it is disconnected in the immediate vicinity of a power outlet, including auxiliary sockets. The power cable must not be squeezed under any circumstances even when exiting the device. Since the mains plug is used for completely disconnecting from the power supply, it must be left on the power cable and remain accessible at all times.

### Thunderstorm

- The device should be disconnected from the mains during thunderstorms and if it is not used for a long time.

## **Overload**

- Never overload mains sockets, extension cords or multiple sockets, otherwise there is a risk of fire or electric shock.

## **Penetration of foreign material and liquid**

- Be careful not to allow foreign material or liquid to enter this device through ventilation holes, otherwise it may come into contact with high voltage components or short circuit resulting in a fire or electric shock. Never spill liquids of any kind on this device.

## **Maintenance**

- Never attempt to carry out the maintenance of this device yourself, because live parts can be exposed through the openings or by removing covers, contacting which can be hazardous. Leave all maintenance to qualified service personnel.

## **Damage requiring repair**

- Maintenance and repair work should only be carried out by a qualified customer service. Maintenance/repair is required if the device has been damaged (e.g. the power cable or plug), if liquid has spilled into the device, if objects have penetrated the device, if the device has been exposed to rain or moisture, if it no longer works properly or has fallen down.

## **Spare parts**

- If replacement parts are required, make sure that the customer service technician uses spare parts specified by the manufacturer or that have the same characteristics as the original parts. Unauthorised parts may cause fire, electric shock or other accidents.

## **Safety test**

- After completing service or repair of this device, ask the customer service technician to perform a safety test to determine if the equipment is in good working order.

## **Heat**

- Do not install the device near hot surfaces, such as radiators, fan heaters, stoves or other devices (including amplifiers) that can be hot. Never place objects with open flame, such as candles or lanterns, on or near the device. The batteries installed in the remote control should not be exposed to excessive heat such as direct sunlight, fire, etc.

## **Batteries**

- If you do not use the device for a month or more, remove the batteries from the battery compartment of the remote control to prevent it from leaking. Immediately dispose of leaking batteries properly and observe all relevant legal regulations. Leaking batteries can cause injury and damage the device. Never mix batteries of different types or old and new batteries.

## **To minimise the risk of electric shock, fire, etc.**

- do not remove screws, covers or body parts.
  - the power button does not completely disconnect the power supply in any position.
- In order to completely disconnect the device from the power supply, please pull the mains plug out of the socket.



### **Risks associated with high volume**

- To prevent possible hearing damage, do not listen at high volume for long periods. **This applies in particular for the use of the headphones.**

### **Remote control**

- Exposing the remote control sensor to direct sunlight or high-frequency fluorescent light may cause malfunction. In such cases, you should move the system to a different location to avoid such malfunction.
- The supplied batteries are intended for functional testing and may have a limited lifetime. If the range of the remote control decreases, replace the old battery with a new one.

### **Caution!**

Risk of explosion

- if incorrect batteries are used;
- high or low extreme temperatures to which a battery may be exposed during use, storage or transport;
- low air pressure at high altitude;
- if the batteries are disposed of in fire or in a heated oven;
- with mechanical crushing or cutting of a battery;
- when leaving a battery in an environment with extremely high temperatures or with extremely low air pressure, which may cause an explosion or escaping of flammable liquids or gases.

### **Automatic energy saving function**

The model is equipped with an automatic energy saving function. This switches the device to standby mode within 15 minutes if it is played at a very low volume or if the radio is muted. This setting cannot be changed.

### **IMPORTANT FOR LASER PRODUCTS**

1. CLASS 1 LASER PRODUCT
2. CAUTION: Do not open the casing. The device contains no user serviceable parts; Maintenance should only be carried out by qualified personnel.

## **EU Declaration of conformity**

Hereby, JVCKENWOOD Corporation declares that the radio equipment type M-725DAB complies with Directive 2014/53/EU. The full text of the EU Declaration of Conformity is available at the following Internet address: <http://www.kenwood.com/euukdoc/>

### **Manufacturer:**

JVCKENWOOD Corporation  
3-12. Moriyacho, Kanagawa-ku, Yokohama-shi, Kanagawa 221-0022, JAPAN

### **Authorised representative (EU):**

JVCKENWOOD EUROPE B.V., Amsterdamseweg 37, 1422 AC UITHOORN, THE NETHERLANDS

## 2. Start-up

### 2.1 Unpacking

Carefully unpack the device and make sure all accessories are present:

- Infrared remote control
- FM/DAB + wire antenna
- 2 x AAA/R03 batteries
- Operating instructions
- 2 x speakers

### 2.2 Connecting

- Open the battery compartment of the remote control and insert the batteries with correct polarity.  
The specified polarity (+/-) is marked in the battery compartment.

Connect the left and right speakers to the connection (**Speaker Out**) on the rear of the device. To do this, press the spring clips and insert the loose cable ends into the openings provided. Connect the black wire with the black spring clamp. The other wire is connected to the red terminal in the same way.

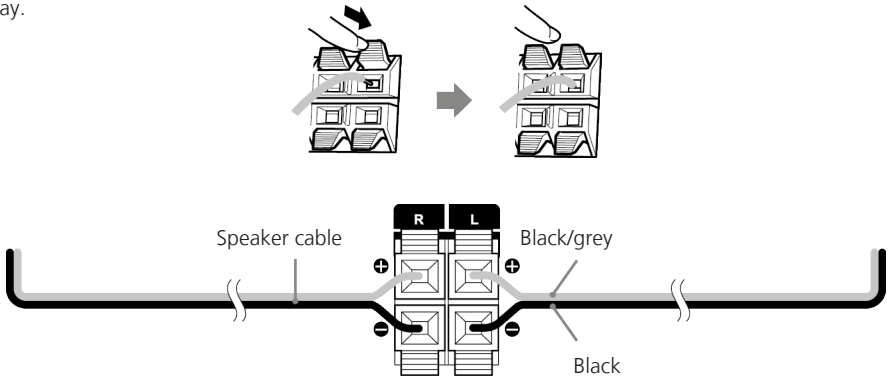

Finally, connect the power plug to an AC outlet. Since the mains plug is used to completely disconnect it from the power grid, the socket must always be accessible.

### 2.3 DAB + / FM antenna connection

1. Connect the wire antenna to **[ANTENNA 75Ω]** socket.
2. Find the place where the best reception is achieved.
3. Fix the antenna.

The antenna supplied with the system is a simple wire antenna. It is recommended to use an outdoor antenna (commercially available) for stable signal reception.

To connect an outdoor antenna, first pull out the indoor antenna.

The reception of radio stations from the cable network cannot be guaranteed.

### 3. Components and functions

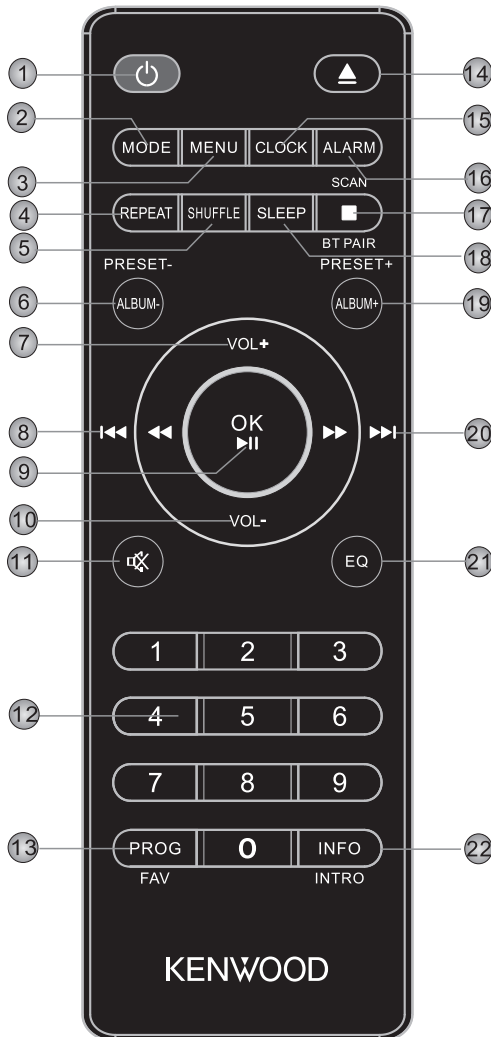

- 1 Standby On/Off
- 2 Mode selection
- 3 Menu
- 4 Repeat selection
- 5 Shuffle mode
- 6 Previous album, preset memory -
- 7 Increase the volume
- 8 Skip track / track search backwards
- 9 Confirm entry, playback/pause
- 10 Reducing volume
- 11 Mute On/Off
- 12 Number keys
- 13 Track programming, use preset memory
- 14 Open/close CD tray (eject)
- 15 Set the time
- 16 Set alarm clock
- 17 Stop playback, BLUETOOTH pairing, station search
- 18 Set the sleep time
- 19 Next album, preset memory +
- 20 Skip track/track search forwards
- 21 Select equaliser preset
- 22 Switching screen information, 10 seconds intro per track with playback

### 3. Components and functions continuation

- 1 - Skip track forwards
- 2 - Skip track backwards
- 3 - Standby On/Off
- 4 - Mode selection
- 5 - Play/Pause
- 6 - CD drawer
- 7 - TFT display
- 8 - Headphone port
- 9 - USB connection
- 10 - CD Eject
- 11 - Volume /SELECT

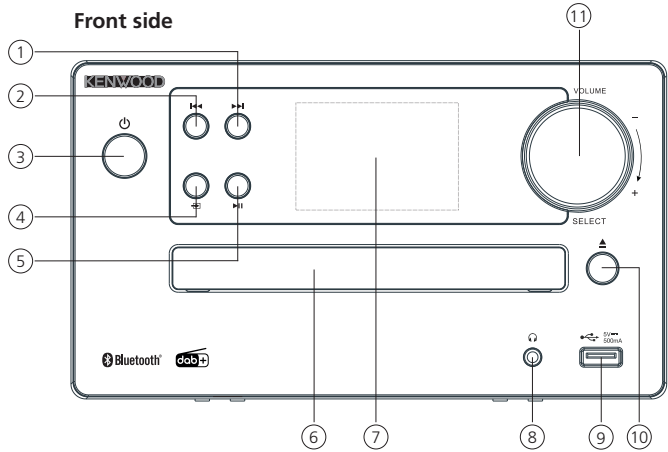

- 1 - Speaker connection
- 2 - Line-in input
- 3 - Antennas input

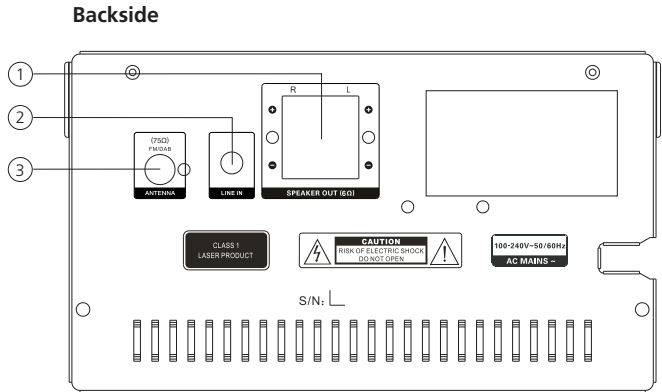

## 4. Operating the radio

### 4.1 Switching On / Off (standby)

Press the Standby key on the device or on the remote control to switch on the radio. Press the button again to put the device into standby mode. To switch it off completely, disconnect the radio from the power supply.

### 4.2 Navigate in the menus

Press the **<MENU>** key on the remote control to call up the source-related menu.

Press the **<Skip track forwards>** or **<Skip track backwards>** on the device or on the remote control to navigate within the menus. Confirm the menu selection with the **<OK>** key on the remote control or the **<SELECT>** key on the device. Proceed likewise when selecting the settings.

### 4.3 Adjusting the volume

You can adjust the volume by turning the volume control. For this you can also use the **<VOL+>** and **<VOL->** keys on the remote control. The volume setting is graphically displayed on the Display.

### 4.4 Setting the sound (equaliser)

The system has five preset sound settings:

**"FLAT" / "CLASSIC" / "POP" / "JAZZ" / "ROCK"**.

These can be selected with the **<EQ>** key on the remote control.

### 4.5 Additional information

By repeatedly pressing the **<INFO/INTRO>** button, depending on the source and station, additional information can be displayed:

- Description
- Name of the station, the current program, content, topics, etc.
- Genre
- Signal level and signal error
- Bit rate
- Channel information
- Today's date and current time

### 4.6 Setting the menu language

1. Switch the radio on and call up the menu.
2. Select the **"System"** menu and confirm the selection.
3. Now select the **"Language"** menu and confirm.
4. In the following menu, select the desired language and confirm.

### 4.7 Setting the time and date

When receiving a DAB + or FM station in sufficient quality, the clock will be set automatically. Depending on the reception strength, this process may take some time. If no corresponding station is available, you can also set the time manually:

1. Switch the radio on and call up the menu.
2. Select the **"System"** menu and confirm the selection.
3. Now select the **"Time"** menu and confirm.
4. Select **"Set Time/Date"** and confirm. Then select, set and confirm hours, minutes, day, month and year.

The **"Time"** menu can also be called up using the **<CLOCK>** key on the remote control.

### Additional settings in the "Time" menu

The following functions can be set in the **"Time"** menu:

**"Auto Update"**: Setting from which source the time is automatically retrieved.

Choices: **"Update from Any" / "Update from DAB" / "Update from FM" / "No update"**

**"Set 12/24 hour"**: Setting the time format.

Choices: **"Set 24 hour" / "Set 12 hour"**

**"Set date format"**: Setting the date format.

Choices: **"DD-MM-YYYY" / "MM-DD-YYYY"**

## 4.8 Setting the display illumination

The display illumination can be programmed in 3 brightness levels. The following settings can be made in the **"Backlight"** menu:

**"Timeout"**: Time until the display is set to the **"Dim level"** lighting level.

Choices: **"On / 10 / 20 / 30 / 45 / 60 / 90 / 120 / 180 seconds"**

**"ON"** means that the radio always remains in the brightness level of the **"On level"**.

**"On level"**: Brightness of the display when the radio is switched on.

Choices: **"High" / "Medium" / "Low"**

**"Dim level"**: Brightness adjustment for operation and standby.

Choices: **"High" / "Medium" / "Low"**

## 4.9 Setting the sleep timer

The sleep timer is used to automatically turn off the radio after a preset period of time. For adjustment, please proceed as follows:

1. Switch the radio on and call up the menu.
2. Select the **"System"** menu and confirm the selection.
3. Now select the **"Sleep"** menu and confirm.
4. Next, please select from the following options: **"Off, 15, 30, 45, 60, 90 Minutes"** then confirm this setting.

The time remaining until switch off is shown in the bottom line of the Display.

If you would like to deactivate the sleep timer, please select the time setting **"Off"**.

The **"Sleep"** menu can also be called up using the **<SLEEP>** key on the remote control.

## 4.10 Setting the alarm clock

This Device can be set to 2 different alarm times. These alarm times can be programmed for the following time blocks: **"Daily" / "Once" / "Weekend" / "Weekdays"**

To set the alarm time, please proceed as follows:

1. Switch the radio on and call up the menu.
2. Select the **"System"** menu and confirm the selection.
3. Now select the **"Alarm"** menu and confirm.
4. **"Alarm 1 Setup"** is displayed. Now you can set up the Alarm Time 1 or using the **<Skip track forwards>** or **<Skip track backwards>** switch to Alarm Time 2 (**"Alarm 2 Setup"**).

5. After confirming, please perform the following steps:

- Setting of hours and minutes, confirming the selection.
- Setting the alarm duration ("**15, 30, 45, 60, 90 Minutes**")
- Next, select **Buzzer, DAB, FM, CD** or **USB** as source and confirm.
- "**Last listened**" or select other storage space and confirm.  
This item appears only when **DAB** or **FM** is selected as the source.
- In the next menu select frequency with "**Daily**" / "**Once**" / "**Weekends**" / "**Weekdays**" and confirm.
- Next, select the switch-on volume with **<VOL+>** and **<VOL->** keys and confirm
- Select alarm clock "**On**" or "**Off**" and confirm.

The alarm time is now saved and an alarm clock symbol appears in the lower left corner in the Display during standby and playback.

For the setting of the 2nd alarm time proceed analogously. To delete a set alarm clock select the "**Alarm Clock Off**" in the last step of the setting, or press and hold the **<ALARM>** key for 2 seconds.

The alarm clock switches on at the specified time for the set duration, the alarm clock symbol starts flashing in the Display.

The "**Alarm Clock**" menu can also be called up using the **<ALARM>** key on the remote control.

## 5. Digital radio DAB+

In order to receive the digital radio DAB+, please use the **<MODE>** key on the remote control or on the device to switch to source "**DAB**". When switching for the first time, an automatic station search is started. The "**Scanning**" appears on the display, as well as the number of stations found so far and a corresponding progress bar. The reception strength and the stereo reception of the station are shown in the Display.

### 5.1 Station search

To search for receivable stations, you can start an automatic search. To do this, use the **<MENU>** button to open the menu and select "**Full scan**". The "**Scanning**" appears on the display, as well as the number of stations found so far and a corresponding progress bar. The stations are then saved in alphabetical order.

Stations that were found during a previous search but cannot currently be received are shown in the station list with a "**?**" in front of the station name.

### 5.2 Manual setting

You can also set ensembles manually. To do this, use the **<MENU>** button to call up the menu and select "**Manual tune**". Then select the desired station and confirm with **<OK>**. Now information about the ensemble and the signal strength are displayed. Another pressing of the **<OK>** button saves the corresponding stations in the list.

### 5.3 Station list

Use the **<Skip track forwards>** or **<Skip track backwards>** keys on the device or on the remote control to select a station, and press **<OK>** to confirm. The device starts playing automatically.

**Note:** The reception quality of a station depends on factors such as weather, installation location and antenna orientation. If a station from the station list cannot be received, change the orientation of the antenna or the location of the radio.

Stations that can no longer be received can be removed from the station list.

## 5.4 Delete stations that can no longer be received

Stations that can no longer be received can be deleted from the list. To do this, press the **<MENU>** button and select **"Prune"**. Select **"Yes"** and these stations will be deleted. Selecting **"NO"** takes you back into the menu without deleting the stations.

## 5.5 Favourites (memory locations)

30 memory locations (favourites) are available for storing DAB+ stations. To call up saved stations, please press the **<FAV>** key and select the desired memory location by pressing the **<Skip track forwards>** or **<Skip track backwards>** and then press **<OK>**.

The memory locations 1 - 10 can also be selected with the number keys on the remote control, whereby the key **<0>** corresponds to memory location 10.

### 5.5.1 Saving DAB+ stations

To save the DAB+ stations please proceed as follows:

- Select the station which is to be stored in one of the 30 memory locations.
- Hold and press the **<FAV>** until **"Preset Store"** appears in the Display
- Select the desired memory location and press **<OK>**
- The **"Preset XX stored."** appears in the Display whereby **"XX"** corresponds to the number of the selected memory location.

**Note:** The memory locations cannot be deleted, but can only be overwritten with other stations.

## 5.6 Menu functions DAB +

Press the **<MENU>** key to call up the source-related Menu. The following functions are available:

- **Full scan:** Another automatic station search.
- **Manual tune:** This allows you to manually set a specific reception channel.
- **DRC (Dynamic Range Control):** If supported by the selected station, it is possible to adjust the dynamic range.  
Possible settings are **"DRC off"**, **"DRC low"** and **"DRC high"**.
- **Prune:** This deletes invalid or no longer receivable stations from the station list.
- **System:** Settings for sleep timer, alarm clock, time, backlight, language, factory reset, software upgrade and SW version.

## 6. FM Radio

To receive FM Radio, please use the **<MODE>** key on the remote control or on the device to switch to source **"FM"**.

### 6.1 Setting an FM station

- Press the **<Skip track forwards>** key to increase the reception frequency.
- Press the **<Skip track backwards>** key to reduce reception frequency.
- Press and hold one of these keys to start an automatic station search, which stops at the next found.
- Press the **<SCAN>** key to start an automatic station search. All found stations are stored in the station memory.



## RDS functions

The following information can be retrieved by repeatedly pressing the **<INFO/INTRO>** key:  
**PTY (Program Type) / RDS Radio text / Frequency / Stereo-reception / Time / Date**

In case of inadequate reception conditions, the reception of this information may be interrupted or not possible.

## 6.2 Storing stations in the station memory

To store FM stations for easier retrieval, 30 memory slots are available.

To save, please proceed as follows:

- Select the station which is to be stored in one of the 30 memory locations.
- Hold and press the **<FAV>** until **"Preset Store"** appears in the Display
- Select the desired memory location and press **<OK>**
- The **"Preset XX stored."** appears in the Display whereby **"XX"** corresponds to the number of the selected memory location.

**Note:** The memory locations cannot be deleted, but can only be overwritten with other stations.

## 6.3 Menu functions FM

Press the **<MENU>** key to call up the source-related Menu. The following functions are available:

- **Scan setting:** **"All stations"** or **"Strong stations only"**.
- **Audio setting:** **"Stereo allowed"** or **"Forced mono"**. In case of poor reception conditions, select **"Forced mono"**.
- **System:** Settings for sleep timer, alarm clock, time, backlight, language, factory reset, software upgrade and SW version.

# 7. Playing a CD

You can use the source **"CD"** to play audio CDs and MP3 CDs. To do this please use the **<MODE>** key on the remote control or the device to switch to source **"CD"**.

Open the CD tray by pressing the **<EJECT>** button on the main unit or on the remote control. Insert the CD and close the tray by pressing **<EJECT>**. Playback begins automatically with the first track on the CD. You can briefly play the tracks on the CD by pressing and holding the **<INFO/INTRO>** button on the remote control.

For audio CDs, information about the number of tracks and total playing time is displayed as follows:

**TX/XX XX:XX**

The first number block stands for the number of tracks and the second for the total playing time of the CD. The number of the track currently being played and the time elapsed are displayed during playback.

## 7.1 Playing MP3 files

Using the <ALBUM+> or <ALBUM-> keys you can navigate through the folder structures. With the <OK> buttons, playback is paused and continued. By continuously pressing the <SKIP TRACK> buttons you can fast forward and rewind within the track with increasing speed. Brief pressing of the <SKIP TRACK BACKWARD> takes you to the beginning of the track or to the previous Track.

For CDs that contain MP3 files, the number of available folders and files is displayed as follows:

FX/XX            TXX/XX

The number behind "F" stands for the number of folders and the second block of numbers for the total number off "T" files.

## 7.2 Repeat and random playback

To play tracks from a CD or MP3 files in a folder in random order, or to repeat the playback of the files, please use the <SHUFFLE> or <REPEAT> keys on the remote control. Repeated presses activate the functions as follows:

Repeat <REPEAT>:

**Press once: Repeat track / press twice: Repeat ALB (only with MP3)**

**Press thrice: Repeat All / press four times: Off**

Random playback <SHUFFLE>:

**Press once: Random playback On / press twice: Random playback Off**

# 8. USB player

You can use this source to play MP3 files (16 bit/48kHz) from a USB stick. To do this please use the <MODE> key on the remote control or the device to switch to source "USB".

## 8.1 Playing MP3 files

Using the <ALBUM+> or <ALBUM-> keys you can navigate through the folder structures. With the <OK> buttons, playback is paused and continued. By continuously pressing the <SKIP TRACK> buttons you can fast forward and rewind within the track with increasing speed. Brief pressing of the <SKIP TRACK BACKWARD> takes you to the beginning of the track or to the previous Track.

For CDs that contain MP3 files, the number of available folders and files is displayed as follows:

FX/XX            TXX/XX

The number behind "F" stands for the number of folders and the second block of numbers for the total number off "T" files.

## 8.2 Repeat and random playback

For random playback of MP3 files in a folder, or to repeat the playback of the files, use the <SHUFFLE> or <REPEAT> key on the remote control. Repeated presses activate the functions as follows:

Repeat <REPEAT>:

**Press once: Repeat track / press twice: Repeat ALB**

**Press thrice: Repeat All / press four times: Off**

Random playback <SHUFFLE>:

**Press once: Random playback On / press twice: Random playback Off**

## 9. BLUETOOTH audio

The BLUETOOTH function enables the wireless transmission of music files (audio streaming) to the radio. Smartphones, tablets or similar devices can be paired. To do this please use the <MODE> key on the remote control or the device to switch to source "BT".

### 9.1 Pairing BLUETOOTH devices for the first time (pairing)

Make sure that the terminal device to be paired is switched on and BLUETOOTH is activated. The "Not connected" appears in the Display. Now open the BLUETOOTH settings on the terminal device to be paired and start searching for available BLUETOOTH devices there. Select "M-725DAB" and start the pairing process. After successful pairing, "Connected" appears on the display. Now the music playback can be controlled via the terminal. To do this, use the music App of your choice. Basic operation of play/pause and skip forward/backward is possible using the corresponding buttons on the remote control.

Note: Some terminal devices require a PIN code when connecting, then enter "0000".

### 9.2 Automatic connection after pairing has already taken place

If switched from source "BT" or when the radio is switched off, the BLUETOOTH connection is disconnected. The radio is switched on again or switched to source "BT"

### 9.3 Pair another terminal device

To pair another device with the radio, please press and hold the <BT PAIR> key. This will disconnect the current connection. Now proceed as when you first connect a terminal device.

### 9.4 Interrupting the BLUETOOTH connection

If you want to interrupt the connection to a paired device, please press and hold the <BT PAIR> button on the remote control. The radio then switches back to pairing mode.

## 10. Line-In

External devices such as MP3 players, DVD players or game consoles can be connected to the line-in connection to play music. To do this please use the <MODE> key on the remote control or the device to switch to source "Line-In".

## 11. Factory setting

To reset the radio to the delivery state, please select "YES" in the menu "Factory Reset". **Attention: All previous settings are deleted.**

If you select "NO" the process is cancelled.

## 12. Troubleshooting

Please check the following points in case of malfunctions:

### No sound

- Plug in the power adapter properly.
- Adjust the volume to the correct level.
- Make sure the desired source is selected.

### The system does not respond at the touch of a button

- Unplug the mains plug and reconnect it.

### Problems with radio reception

- Reorient the antenna.
- Find a more suitable location.
- Other electrical appliances interfere with the reception.
- Location not suitable for receiving DAB + signals.

## 13. Maintenance and care

### Cleaning the housing

Use a cloth lightly moistened with a mild detergent. Do not use detergents containing alcohol, ammonia or scouring agents.

### Cautions on condensation

Condensation (dew) may form inside the unit if there is a significant difference between the temperature of the unit and the ambient temperature. If condensation occurs inside the unit, proper function is no longer guaranteed. In this case, you have to wait a few hours; After the moisture has dried, the device can be reused.

### Special care should be taken in the following circumstances

When the unit is moved from one place to another at a much higher or lower temperature, or when the humidity at the installation site increases, etc.

### Handling of CDs

Hold the CD so that you do not touch the signal surface. (The unprinted side is the playing side.)

Use only use CDs with  marking. In some cases, CDs with this marking may not play back properly.

### Notes on using a USB device

This device is capable of playing audio files stored on a flash memory or digital audio player if these devices have a USB port (these devices are referred to as USB Devices in this document).

## The following restrictions apply to the usable USB Devices:

### Usable USB devices

- USB Devices that belong to the USB Mass Storage Class.
- USB Devices whose maximum power consumption is 500 mA or less.
- USB Mass Storage Class: USB Devices that the PC recognises as external storage without the need for a special driver or application software.
- Consult your dealer if you are not sure whether your USB device complies with the specifications for the USB Mass Storage Class.
- Using a USB device that is not supported may result in erroneous playback or display of the audio file.

Even if you use a USB device that meets the above specifications, audio files may not play back properly depending on the type or condition of the USB device.

## 14. Disposal

Disposal of used electrical and electronic equipment and batteries.



The (crossed-out wheeled bin) symbol on the product or its packaging indicates that this product must not be handled as normal household waste, but handed in to a collection point managed by public waste management authorities or to a collection point set up by the manufacturer or distributor, free of charge.

The owners of electrical devices should usually separate the waste batteries and waste accumulators which are not firmly enclosed in the waste devices from these waste devices before handing them over to collection points. This does not apply if the waste devices are prepared for recycling with the participation of a public waste management authority. By helping to properly dispose of this product, you are protecting the environment and the health of your fellow human beings. Improper or incorrect disposal endangers the environment and health. For more information on the recycling of these electrical devices and batteries, please contact your local authority or your municipal waste disposal companies.

**Disposal instructions for consumers in Germany:** <https://www.e-schrott-entsorgen.org/>

**Disposal instructions for consumers in Austria:** <https://www.elektro-ade.at/>

The Bluetooth® word mark and logos are registered trademarks of BLUETOOTH SIG Inc. and any use of such marks by JVCKENWOOD Corporation takes place under license. Other trademarks and trade names are those of their respective owners.

# 15. Technical specifications M-725DAB

Power supply	AC ~ 100 - 240 V.
AC input frequency	50/60 Hz
Power consumption	25 Watts
Power consumption in standby mode	< 1 Watt
<b>Tuner FM/DAB +</b>	
DAB tuning range BAND III	174.928 MHz – 239.200 MHz
FM tuning range	87.50 MHz – 108.00 MHz
<b>CD mode</b>	
Signal-to-noise ratio (A filter)	≥ 70 dB
Dynamic Range	≥ 60 dB
<b>USB devices</b>	Playable files: MP3 Compatible with USB1.1 full-speed, FAT16, FAT32 Max. 500 mA, Bit rates: 32 kBit/s to 320 kBit/s
<b>BLUETOOTH</b>	
BLUETOOTH version	V5.0
Power class	Class 2
Maximum transmission power	Max. 13dBm
Range	about 10 meters (may vary depending on the environment)
Frequency range	2.402 GHz – 2.480 GHz
<b>BLUETOOTH profile</b>	A2DP (Advanced Audio Distribution Profile, AVRCP (Audio/Video Remote Control Profile)
<b>Line-In</b>	3.5 mm jack socket
<b>Headphone port</b>	3.5 mm jack socket
<b>Amplifier part</b>	
Output power	2 x 25 watts / 6 ohm
Frequency response	20 Hz - 20 kHz (+- 3dB)
<b>Dimensions and weight</b>	
Main unit	(W x H x D) 200 x 119 x 242 mm / 1.6 kg
Speaker	(W x H x D) 133 x 200 x 220 mm / 1.6 kg per piece.
Temperature range	0°C to 40°C

# 16. Guarantee

Dear customer,

thank you for purchasing this Kenwood product. If this product shows defects in material or workmanship under normal operating conditions, we will remove these free of charge or replace the device in accordance with the following warranty provisions.

Please keep this warranty card in a safe place.

Kenwood guarantees this device for a period of two years from the date of purchase as shown on the invoice or sales receipt from the Kenwood dealer.

This warranty covers material and workmanship defects. We reserve the right to replace the product if cost-efficient repair is no longer possible. Costs for packaging and installation as well as costs and risks in connection with the actual repair are not included in the warranty and will be invoiced.

Conditions

A. To assert warranty claims, in addition to submitting this warranty card, the following information is required:

- (a) Your name with full address
- (b) The receipt or invoice from a retailer based in an EU country indicating the original date of purchase.
- (c) The full name and address of the retailer from whom the product was purchased.
- (d) The serial number and model name of the product.

Kenwood reserves the right to refuse warranty service if the aforementioned information is missing or if changes have been made to the product since it was first purchased.

B. At the time of delivery to the retailer, this product complies with all standards and safety regulations applicable in the country of destination. Modifications required to operate the device in countries outside the country of destination are not covered by the aforementioned warranty conditions. In addition, we do not accept any liability for work in this context or for damage to the product resulting from such work.

If the product is used in a country for which it was not designed and manufactured, warranty work will only be carried out if the user bears the costs for upgrading the device to nationally applicable standards and safety regulations.

In addition, if the product differs from the products sold by the official importer and if spare parts are not available for the repair of this product, the user must bear the costs of transporting the device to and from the country of purchase.

The same applies if no warranty services can be offered in the country concerned for other legitimate reasons.

C. The following are excluded from the warranty:

- (a) Changes to the product, as well as normal maintenance and adjustment work, including the regular checks mentioned in the Operating Instructions.
- (b) Damage to the product caused by inadequate or improper work if this work was carried out by third parties who are not authorised to carry out warranty services on behalf of the manufacturer.
- (c) Damage caused by negligence, accidents, changes, improper installation, defective packaging, incorrect operation or the use of incorrect spare parts for repairs.
- (d) Damage caused by fire, water damage, lightning strikes, earthquakes, inadequate ventilation, force majeure, connection to incorrect mains voltage or other causes for which Kenwood is not responsible.
- (e) Damage to speakers due to operation at a power higher than that specified. Damage to records, audio tapes, audio and video cassettes, compact CDs and other objects that are not part of the product.
- (f) Consumable or wearing parts that have to be replaced as part of normal customer service, such as: Pick-up systems, needles, drive belts, tape heads, plug-in units, audio consoles, dry batteries, rechargeable batteries, power output tubes, etc.
- (g) All products in which the serial number(s) has been completely or partially removed, changed or made illegible.

This warranty can be claimed by anyone who has purchased the product legally.

In accordance with the aforementioned warranty conditions, the product will be repaired or replaced free of charge. This right does not in any way affect other rights of the user within the framework of the applicable legal provisions.

Repairs or replacements do not extend the warranty period.

Further claims are excluded, in particular those for conversion, reduction or compensation.

**Contact address:**

**JVCKENWOOD U.K. Limited**

**First Floor, Gleneagles, the Belfry, Colonial Way, Watford, Hertfordshire WD24 4WH**

**Email : [Enquiries@uk.jvckenwood.com](mailto:Enquiries@uk.jvckenwood.com) [www.kenwood-electronics.co.uk](http://www.kenwood-electronics.co.uk)**

**KENWOOD**



# KENWOOD

Système stéréo compact

## M-725DAB

---

### NOTICE D'EMPLOI

JVCKENWOOD Corporation

DEUTSCH

ENGLISH

FRANÇAIS

ITALIANO

NEDERLANDS

# Sommaire

Sommaire		Page
1.	<b>Avant la mise en service / consignes de sécurité</b>	3
2.	<b>Mise en service</b>	6
3.	<b>Éléments et fonctions</b>	7
4.	<b>Commande de la radio</b>	9
4.1	Activer / désactiver (mode veille)	9
4.2	Navigation dans les menus	9
4.3	Réglage du volume	9
4.4	Réglage du son (égalisateur)	9
4.5	Informations complémentaires	9
4.6	Réglage de la langue des menus	9
4.7	Réglage de la date et de l'heure	9
4.8	Réglage de l'éclairage de l'écran	10
4.9	Réglage du minuteur de sommeil	10
4.10	Réglage du réveil	10
5.	<b>Radio numérique DAB+</b>	11
5.1	Recherche de stations	11
5.2	Réglage manuel	11
5.3	Liste des stations	11
5.4	Supprimer les stations dont la réception n'est pas ou plus possible	12
5.5	Favoris (emplacements mémoire)	12
5.6	Fonctions du menu DAB+	12
6.	<b>Radio FM</b>	12
6.1	Réglage d'une station FM	12
6.2	Enregistrement des stations dans la mémoire de stations	13
6.3	Fonctions du menu « FM »	13
7.	<b>Lecture d'un CD</b>	13
7.1	Lecture de fichiers MP3	14
7.2	Lecture aléatoire et en boucle	14
8.	<b>Lecteur USB</b>	14
8.1	Lecture de fichiers MP3	14
8.2	Lecture aléatoire et en boucle	14
9.	<b>Audio BLUETOOTH</b>	15
9.1	Premier appariage (Pairing) d'appareils BLUETOOTH	15
9.2	Connexion automatique après l'appariage	15
9.3	Appariage d'un nouveau terminal	15
9.4	Interruption de la connexion BLUETOOTH	15
10.	<b>Line-In</b>	15
11.	<b>Paramétrage d'usine</b>	15
12.	<b>Élimination des défaillances</b>	16
13.	<b>Maintenance et entretien</b>	16
14.	<b>Mise au rebut</b>	17
15.	<b>Caractéristiques techniques</b>	18
16.	<b>Garantie</b>	19

# 1. Avant la mise sous tension

## CONSIGNES DE SÉCURITÉ IMPORTANTES

Attention : Lisez attentivement cette page afin d'assurer l'utilisation sûre de l'appareil !

### Lire attentivement ces consignes !

- Respectez toutes les consignes de sécurité et d'action lorsque vous mettez ce produit en service.

### Conserver soigneusement ces consignes !

- Conservez les consignes de sécurité et d'action afin de pouvoir vous y reporter ultérieurement.

### Respecter toutes les mises en garde !

- Respectez scrupuleusement toutes les mises en garde figurant sur le produit et dans la notice d'emploi

### Nettoyer uniquement avec un chiffon sec !

- Débranchez la fiche d'alimentation de cet appareil de la prise secteur avant de le nettoyer. N'utilisez jamais de détergents liquides ou en aérosol. Utilisez uniquement un chiffon légèrement humide pour nettoyer l'appareil.

### Accessoires

- Utilisez uniquement les accessoires indiqués par le fabricant.

### N'utilisez pas cet appareil à proximité de l'eau

- L'appareil ne doit jamais être exposé à des gouttes ou projections d'eau – par exemple à proximité d'une baignoire, d'un lavabo, d'un évier, d'une machine à laver, dans un sous-sol humide ou à proximité d'une piscine, etc. Ne posez jamais des récipients contenant de l'eau sur l'appareil, par exemple un vase avec des fleurs.

### Ventilation

- Les fentes et orifices du boîtier servent à la ventilation de l'appareil, afin d'assurer le bon fonctionnement de l'appareil et le protéger contre toute surchauffe qui pourrait occasionner une auto-ignition. N'obturez pas les orifices de ventilation. Installez l'appareil conformément aux consignes du fabricant. N'obturez pas les orifices de ventilation en posant l'appareil sur un lit, un canapé, un tapis ou un autre support mou similaire. En absence d'une ventilation suffisante, l'appareil ne doit pas être encastré dans une bibliothèque ou placard.

### Alimentation électrique

- Cet appareil ne doit être branché qu'à la tension d'alimentation indiquée appareil. Si vous avez des doutes sur le type d'alimentation électrique de votre logement, veuillez vous adresser à votre revendeur spécialisé ou à votre fournisseur d'énergie local.

### Câble d'alimentation

- Veillez à ce que personne ne puisse trébucher sur le câble d'alimentation. Veillez également à ce que le câble d'alimentation ne puisse pas être écrasé à proximité immédiate d'une prise secteur, y compris les prises à rallonge. Le câble d'alimentation ne doit pas non plus être écrasé à la sortie de l'appareil. Comme la fiche d'alimentation est utilisée pour isoler l'appareil entièrement du secteur, elle ne doit pas être démontée du câble d'alimentation et être accessible à tout moment.

### Orages

- Débranchez l'appareil du secteur en cas d'orage ou s'il n'est pas utilisé pendant une durée prolongée.

## **Surcharge**

- N'exposez jamais les prises secteur, rallonges ou multiprises à une surcharge, puisque cela génère un risque d'incendie ou d'électrisation.

## **Pénétration de corps étrangers et de liquides**

- Veillez à ce qu'aucun corps étranger ou liquide ne puisse pénétrer dans l'appareil par les orifices de ventilation. Cela pourrait conduire à un contact avec des éléments sous haute tension ou un court-circuit, qui peuvent occasionner un incendie ou une électrisation. Ne déversez jamais un liquide quelconque sur l'appareil.

## **Maintenance**

- Ne tentez jamais d'effectuer vous-même la maintenance de cet appareil, car l'ouverture ou le retrait de caches peuvent donner accès à des éléments sous tension. Tout contact avec ces éléments génère des risques. Confiez les opérations de maintenance aux collaborateurs compétents d'un service clients.

## **Détériorations qui requièrent une réparation**

- Ne faites effectuer les opérations de maintenance et de réparation que par un service clients qualifié.

La maintenance/réparation est nécessaire lorsque l'appareil a été endommagé (par ex. le câble d'alimentation ou la fiche), qu'un liquide a pénétré dans l'appareil, que des objets ont pénétré dans l'appareil, que l'appareil a été exposé à la pluie ou l'humidité, lorsqu'il ne fonctionne plus correctement ou est tombé.

## **Pièces détachées**

- En cas de mise en place de pièces détachées, assurez-vous que le technicien du service clients utilise des pièces détachées prescrites par le fabricant ou présentant les mêmes caractéristiques que les pièces d'origine. Les pièces détachées non homologuées peuvent occasionner des incendies, électrisations ou autres accidents.

## **Contrôle de sécurité**

- Après la réalisation d'opérations de maintenance ou de réparation, priez le technicien du service clients d'effectuer un contrôle de sécurité afin de s'assurer du parfait état de fonctionnement de l'appareil.

## **Chaleur**

- N'installez pas l'appareil à proximité de surfaces chaudes telles que par exemple des radiateurs, radiateurs soufflants, poêles ou autres appareils pouvant dégager de la chaleur (y compris les amplificateurs). Ne posez jamais des objets avec des flammes nues tels que des bougies ou des lanternes sur ou à proximité de l'appareil. Les piles installées dans la télécommande ne doivent pas être exposés à une chaleur élevée occasionnée par ex. par la lumière directe du soleil, le feu, etc.

## **Batteries**

- Lorsque l'appareil n'est pas utilisé pendant un mois ou plus, vous devez retirer les piles du compartiment à piles de la télécommande afin d'éviter qu'elles ne fuient. Mettez immédiatement au rebut les piles qui fuient, en respectant l'ensemble des dispositions légales applicables. Les piles qui fuient peuvent occasionner des blessures et endommager l'appareil. Ne mélangez jamais des piles de différents types ou des piles usagées avec des piles neuves.

## **Afin de minimiser le risque d'une électrisation, d'un incendie, etc.,**

- Vous ne devez pas retirer de vis, de caches ou d'éléments du boîtier.
- Le bouton Marche/Arrêt ne coupe jamais entièrement l'alimentation électrique, quelle que soit sa position.  
Pour isoler entièrement l'appareil du secteur, vous devez débrancher la fiche d'alimentation de la prise secteur.

### **Risques liés à un volume sonore élevé**

- Pour éviter les éventuels dommages auditifs, nous vous recommandons de ne pas trop prolonger l'écoute à un volume sonore élevé. **Cela s'applique notamment lors de l'utilisation d'un casque audio.**

### **Télécommande**

- Si vous exposez le capteur de la télécommande à la lumière directe du soleil ou à la lumière de tubes fluorescents à haute fréquence, des dysfonctionnements sont possibles. Dans de tels cas, le système doit être installé à un autre endroit pour éviter de tels dysfonctionnements.
- Les piles fournies sont destinées au contrôle fonctionnel et peuvent présenter une durée de vie limitée. Lorsque la portée de la télécommande diminue, il convient de remplacer les piles usagées par piles neuves.

### **Prudence !**

Risques d'explosion

- lorsque des piles d'un type non adapté sont utilisées ;
- de températures élevées ou basses extrêmes auxquelles une pile peut être exposée pendant l'utilisation, le stockage ou le transport ;
- d'une pression atmosphérique faible à grande altitude ;
- lorsque des piles sont jetées au feu ou mises dans un four chaud ;
- lors de l'écrasement ou sectionnement mécanique d'une pile ;
- lors de l'exposition prolongée d'une pile à un environnement à températures très élevées ou une pression atmosphérique très faible, qui peuvent conduire à l'explosion ou à la fuite de liquides ou gaz inflammables.

### **Fonction d'économie d'énergie automatique**

Le modèle est équipé d'une fonction d'économie d'énergie automatique. Elle commute l'appareil en mode veille après 15 minutes lorsque le volume sonore la lecture est très faible ou que la radio est réglée sur le mode silencieux. Ce réglage ne peut pas être modifié.

### **IMPORTANT POUR LES PRODUITS LASER**

1. PRODUIT LASER DE LA CLASSE 1
2. PRUDENCE: Ne pas ouvrir le boîtier. L'appareil ne contient pas d'éléments dont la maintenance peut être effectuée par l'utilisateur. Faites effectuer la maintenance uniquement par des techniciens qualifiés.

## **Déclaration de conformité UE**

Par la présente, la société JVCKENWOOD Corporation déclare que le type de dispositif radio M-725DAB satisfait aux exigences de la directive 2014/53/UE. Le texte complet de la déclaration de conformité UE est disponible via l'adresse Internet suivante : <http://www.kenwood.com/euukdoc/>

### **Fabricant :**

JVCKENWOOD Corporation  
3-12. Moriyacho, Kanagawa-ku, Yokohama-shi, Kanagawa 221-0022, JAPAN

### **Responsable (UE) :**

JVCKENWOOD EUROPE B.V., Amsterdamseweg 37, 1422 AC UITHOORN, THE NETHERLANDS

## 2. Mise en service

### 2.1 Déballage

Déballer avec précaution l'appareil en veillant à ce que tous les accessoires soient présents.

- Télécommande infrarouge
- Antenne filaire FM / DAB+
- 2 x piles AAA/R03
- Notice d'emploi
- 2 x baffles

### 2.2 Branchement

- Ouvrez le compartiment à piles de la télécommande et insérez les piles en veillant à leur polarité. La polarité requise (+/-) est indiquée dans le compartiment à piles.

Branchez les baffes gauche et droite au connecteur (**Speaker Out**) au dos de l'appareil. Appuyez à cet effet sur les bornes à ressort et insérez les extrémités libres des câbles dans les orifices prévus à cet effet. Veillez à relier le conducteur noir à la borne à ressort noire. L'autre conducteur est branché à la borne rouge.

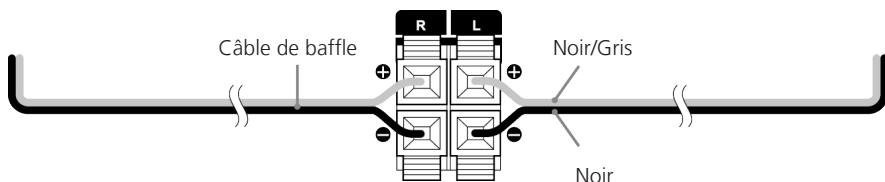
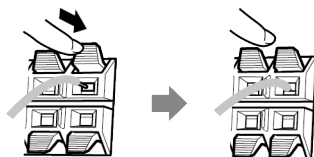

Branchez la fiche d'alimentation directement à une prise secteur à courant alternatif. Comme la fiche d'alimentation est utilisée pour isoler entièrement l'appareil du réseau électrique, la prise doit être constamment accessible.

### 2.3 Branchement de l'antenne DAB+ / FM

1. Branchez l'antenne filaire au connecteur [ **ANTENNA 75Ω** ].
2. Cherchez l'endroit qui vous offrira la meilleure réception.
3. Fixez l'antenne.

L'antenne fournie est une antenne filaire simple. Pour assurer une réception stable, nous recommandons l'installation d'une antenne extérieure (disponible dans le commerce).

Pour brancher l'antenne extérieure, commencez par débrancher l'antenne intérieure.

Nous ne sommes pas en mesure de garantir la bonne réception des stations radio depuis le réseau câblé.

### 3. Éléments et fonctions

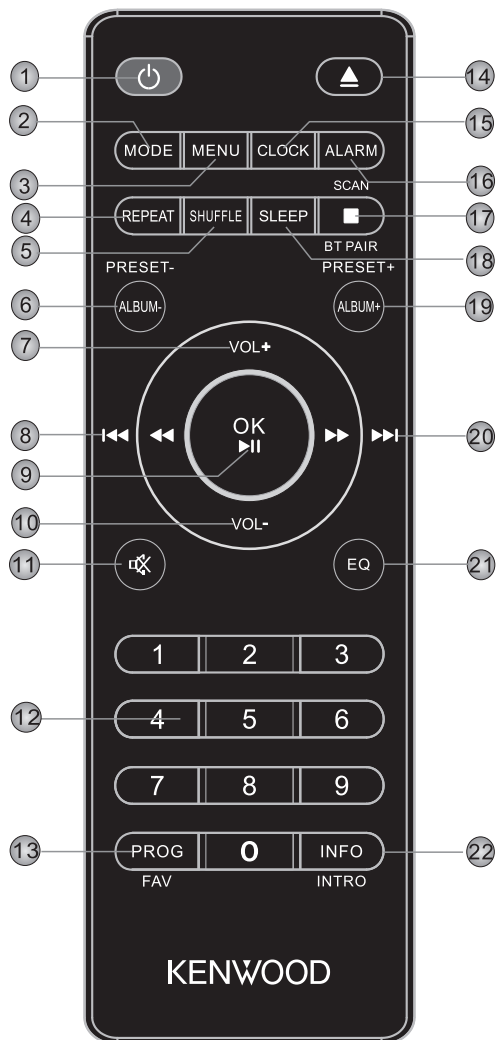

- 1 Veille Marche / Arrêt
- 2 Sélection de mode
- 3 Menu
- 4 Sélection de lecture en boucle
- 5 Mode aléatoire
- 6 Album précédent, mémoire de préréglages -
- 7 Augmenter le volume
- 8 Changement de titre / Recherche de titre parmi les titres précédents
- 9 Confirmer la saisie, Lecture / Pause
- 10 Diminuer le volume
- 11 Mode silencieux Marche / Arrêt
- 12 Touches numériques
- 13 Programmation de titres, attribution un emplacement mémoire
- 14 Ouvrir / Fermer le tiroir de CD
- 15 Régler l'horloge
- 16 Réglage du réveil
- 17 Interrompre la lecture, appariage BLUETOOTH, recherche de stations
- 18 Réglage du minuteur de veille
- 19 Album prochain, mémoire de préréglages +
- 20 Changement de titre / Recherche de titre parmi les titres suivants
- 21 Sélection du préréglage d'égalisateur
- 22 Commutation sur les informations à l'écran, lors de la lecture 10 secondes d'introduction par titre

### 3. Éléments et fonctions, suite

- 1 - Titre suivant
- 2 - Titre précédent
- 3 - Veille Marche / Arrêt
- 4 - Sélection de mode
- 5 - Lecture / Pause
- 6 - Tiroir CD
- 7 - Écran TFT
- 8 - Port de casque
- 9 - Port USB
- 10 - Éjection CD
- 11 - Volume / SELECT

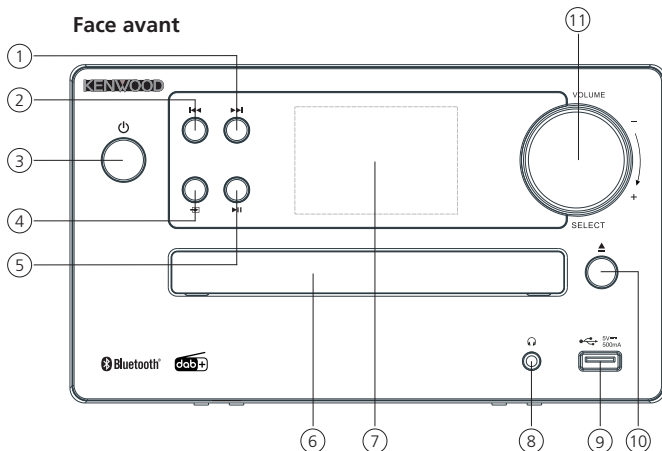

- 1 - Connecteur de baffle
- 2 - Entrée Line-In
- 3 - Entrée d'antenne

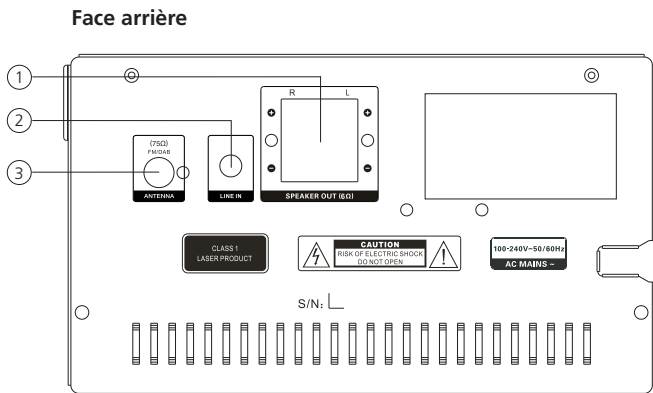



## 4. Commande de la radio

### 4.1 Activer / désactiver (mode veille)

Appuyez sur la touche « Veille » de l'appareil ou de la télécommande pour allumer la radio. Appuyez une nouvelle fois sur cette touche pour commuter l'appareil en mode veille. Pour éteindre la radio entièrement, débranchez-la de l'alimentation électrique.

### 4.2 Navigation dans les menus

Appuyez sur la touche **<MENU>** de la télécommande pour ouvrir les menu spécifiques à une source. Pour naviguer dans les menus, il suffit d'utiliser les touches **<Titre suivant>** ou **<Titre précédent>** sur l'appareil ou la télécommande. Confirmez le choix du menu à l'aide de la touche **<OK>** de la télécommande ou la touche **<SELECT>** de l'appareil. Procédez de même pour le choix des réglages.

### 4.3 Réglage du volume

Pour régler le volume, il suffit de tourner le bouton de réglage de volume. Sur la télécommande, vous pouvez utiliser à cet effet les touches **<VOL+>** et **<VOL->**. Le réglage du volume s'affiche sous une forme graphique à l'écran.

### 4.4 Réglage du son (égalisateur)

Le système possède cinq réglages de son prédéfinis :

**« APPARTEMENT » / « CLASSIQUE » / « POP » / « LE JAZZ » / « ROCHE ».**

Ils peuvent être sélectionnés à l'aide de la touche **<EQ>** de la télécommande.

### 4.5 Informations complémentaires

L'actionnement répété de la touche **<INFO/INTRO>** permet d'afficher des informations complémentaires, en fonction de la source et de la station :

- Description
- Nom de la station, du programme actuel, contenus, thèmes, etc.
- Genre
- Niveau de signal et erreurs de signal
- Vitesse de transmission
- Informations sur le canal
- Date du jour et heure actuelle

### 4.6 Réglage de la langue des menus

1. Allumez la radio et ouvrez le menu.
2. Sélectionnez le menu **« Système »** et confirmez la sélection.
3. Sélectionnez ensuite le menu **« Langue »**, puis confirmez.
4. Sélectionnez dans le menu suivant la langue souhaitée, puis confirmez.

### 4.7 Réglage de la date et de l'heure

Lors de la réception d'une station DAB+ ou FM d'une qualité suffisante, l'heure est réglée automatiquement. En fonction de la qualité de la réception, ce processus peut prendre un certain temps. Si aucune station appropriée n'est disponible, vous pouvez aussi régler l'heure manuellement :

1. Allumez la radio et ouvrez le menu.
2. Sélectionnez le menu **« Système »** et confirmez la sélection.
3. Sélectionnez à présent le menu **« Heure »**, puis confirmez.
4. Sélectionnez **« Régl. heure/date »** et confirmez. Sélectionnez et réglez ensuite les heures et les minutes, le jour, le mois et l'année, puis confirmez.

Le menu « **Heure** » peut être ouvert aussi à l'aide de la touche <CLOCK> de la télécommande.

#### Autres réglages dans le menu « **Heure** »

Les fonctions suivantes peuvent être réglées dans le menu « **Heure** » :

« **MAJ Automatique** » : Réglage pour définir la source qui doit fournir automatiquement l'heure.  
Options disponibles : « **Toute MAJ** » / « **MAJ via DAB** » / « **MAJ via FM** » / « **Pas de MAJ** »

« **Régl. 12/24 h** » : Réglage du format de l'heure.

Options disponibles : « **Régl. 24 h** » / « **Régl. 12 h** »

« **Régl. format de date** » : Réglage du format de la date.

Options disponibles : « **JJ-MM-AAAA** » / « **MM-JJ-AAAA** »

### 4.8 Réglage de **Rétroéclairé**

L'éclairage de l'afficheur peut être ajusté selon 3 niveaux de luminosité. Les fonctions suivantes peuvent être réglées dans le menu « **Rétroéclairé** » :

« **Temporisation** » : Durée jusqu'à ce que l'afficheur soit réglé au niveau d'éclairage défini dans l'option « **Niveau attén.** ».

Options disponibles : « **Marche / 10 / 20 / 30 / 45 / 60 / 90 / 120 / 180 secondes** »

« **Marche** » signifie que la radio présente toujours le niveau de luminosité « **Niveau marche** ».

« **Niveau marche** » : La luminosité de l'afficheur lorsque la radio est mise en marche.

Options disponibles : « **Élevé** » / « **Moyen** » / « **Bas** »

« **Niveau attén.** » : Réglage de la luminosité pour le fonctionnement et le mode Veille.

Options disponibles : « **Élevé** » / « **Moyen** » / « **Bas** »

### 4.9 Réglage du **minuteur de sommeil**

Le minuteur de sommeil est utilisé pour éteindre la radio automatiquement après une durée prédéfinie. Pour le réglage, procédez comme suit :

1. Allumez la radio et ouvrez le menu.
2. Sélectionnez le menu « **Système** » et confirmez la sélection.
3. Sélectionnez à présent le menu « **Mode sommeil** », puis confirmez.
4. Ensuite, sélectionnez l'une des options suivantes :

« **Arr.mode sommeil / 15, 30, 45, 60, 90 minutes** ». Confirmez ce réglage.

La durée résiduelle jusqu'à l'arrêt s'affiche dans la ligne inférieure de l'écran.

Pour désactiver le Sleptimer, il vous suffit de sélectionner le réglage de durée

« **Arr.mode sommeil** ».

Le menu « **Mode sommeil** » peut être ouvert aussi à l'aide de la touche <SLEEP> de la télécommande.

### 4.10 Réglage du **réveil**

Cet appareil permet de régler deux horaires de réveil différents. Ces horaires de réveil peuvent être programmés pour les blocs temporels suivants : « **Tous les jours** » / « **Une fois** » /

« **Week-end** » / « **Semaine** »

Pour le réglage de l'heure du réveil, procédez comme suit :

1. Allumez la radio et ouvrez le menu.
2. Sélectionnez le menu « **Système** » et confirmez la sélection.
3. Sélectionnez à présent le menu « **Réveil** », puis confirmez.
4. « **Réveils 1 Config** » s'affiche. Vous pouvez à présent régler l'heure de réveil 1 ou passer à

l'heure de réveil 2 (« Réveils 2 Config ») à l'aide des touches

<Titre suivant> ou <Titre précédent>.

5. Confirmez puis exécutez les étapes suivantes :

- Réglez les heures et minutes en confirmant respectivement la sélection.
- Réglage de la durée d'activation du réveil (« 15, 30, 45, 60, 90 minutes »)
- Sélectionnez ensuite la source **DAB, FM, CD, USB** ou **BUZZER** et la confirmer.
- Sélectionnez « Dernière écoute » ou un autre emplacement mémoire, puis confirmez.  
Cette option de menu ne s'affiche que lorsque vous sélectionnez **DAB** ou **FM** comme source.
- Dans le menu suivant, sélectionnez la fréquence « Tous les jours » / « Une fois » / « Week-end » / « Semaine » et confirmez.
- Réglez ensuite le volume du réveil à l'aide des touches <VOL+> et <VOL-> et la confirmer.
- Sélectionnez réveil « Marche » ou « Arrêt », puis confirmez.

L'heure de réveil est à présent mémorisée et un symbole de réveil s'affiche lors de la lecture et en mode veille en bas à gauche de l'écran.

Procédez de manière identique pour le réglage de la 2ème heure de réveil. Pour supprimer un réveil réglé, sélectionnez lors de la dernière étape du réglage l'option « Réveil Désactivé » ou appuyez pendant 2 secondes sur la touche <ALARM>.

Le réveil s'allume à l'heure indiquée pour la durée définie, tandis que le symbole du réveil clignote à l'écran.

Le menu « Réveils » peut être ouvert aussi à l'aide de la touche <ALARM> de la télécommande.

## 5. Radio numérique DAB+

Pour la réception de la radio numérique DAB+, sélectionnez à l'aide de la touche <MODE> de la télécommande ou sur l'appareil la source « **DAB** ». Lors de la première commutation, l'appareil lance une recherche de stations automatique. L'écran affiche « Recherche », ainsi que le nombre de stations déjà trouvées et une barre d'avancement. La puissance de réception et la réception stéréo des stations s'affichent à l'écran.

### 5.1 Recherche de stations

Vous pouvez lancer une recherche de stations automatique pour trouver les stations disponibles à la réception. Appuyez à cet effet sur la touche <MENU> pour ouvrir le menu, puis sélectionnez l'option « Recherche totale ». L'écran affiche « Recherche », ainsi que le nombre de stations déjà trouvées et une barre d'avancement. Les stations sont alors mémorisées par ordre alphabétique.

Les stations trouvées lors d'une recherche automatique précédente, mais non disponibles actuellement, s'affichent dans la liste des stations avec un « ? » précédant le nom de la station.

### 5.2 Réglage manuel

Vous pouvez aussi régler manuellement des ensembles. Appuyez à cet effet sur la touche <MENU> pour ouvrir le menu, puis sélectionnez l'option « Réglage manuel ». Sélectionnez ensuite le canal souhaité et confirmez par <OK>. Les informations au sujet de l'ensemble et de la puissance du signal s'affichent alors. Un nouvel actionnement de la touche <OK> mémorise les stations correspondantes dans la liste.

### 5.3 Liste des stations

Utilisez les touches <Titre suivant> ou <Titre précédent> de l'appareil ou de la télécommande pour sélectionner une station, puis confirmez à l'aide de la touche <OK>. L'appareil lance automatiquement la lecture.

**Remarque :** La qualité de réception de la station dépend de facteurs tels que le temps, le lieu d'installation et de l'orientation de l'antenne. Si la réception d'une station de la liste de stations devait ne pas être possible, vous pouvez modifier l'orientation de l'antenne ou déplacer la radio.

Les stations supprimées peuvent être effacées de la liste des stations.

## 5.4 Supprimer les stations dont la réception n'est pas ou plus possible

Les stations dont la réception n'est plus possible peuvent être supprimées de la liste. Appuyez à cet effet sur la touche **<MENU>**, puis sélectionnez l'option « **Stations inactives** ». Sélectionnez « **OUI** » pour supprimer ces stations. Sélectionnez « **NON** » pour revenir au menu sans supprimer les stations.

## 5.5 Favoris (emplacements mémoire)

Vous disposez de 30 emplacements mémoire pour mémoriser des stations DAB+ (favoris). Pour ouvrir des stations mémorisées, appuyez sur la touche **<FAV>**, puis sélectionnez l'emplacement mémoire souhaité en appuyant sur **<Titre suivant>** ou **<Titre précédent>** et confirmez par **<OK>**. Les emplacements mémoire 1 à 10 peuvent être sélectionnés aussi à l'aide des touches numériques de la télécommande, la touche **<0>** correspondant alors à l'emplacement mémoire 10.

### 5.5.1 Mémorisation de stations DAB+

Pour mémoriser les stations DAB+, il convient de procéder comme suit :

- Sélectionnez la station que vous souhaitez mémoriser sur l'un des 30 emplacements mémoire.
- Appuyez sur la touche **<FAV>** jusqu'à ce que « **Mémor. prérégl.** » s'affiche à l'écran.
- Sélectionnez l'emplacement mémoire souhaité, puis appuyez sur **<OK>**.
- L'écran affiche « **Mémorisé XX Mem.sé** », « **XX** » correspondant au numéro de l'emplacement mémoire sélectionné.

**Remarque :** Les emplacements mémoire ne peuvent pas être supprimés, mais ils peuvent être écrasés par d'autres stations.

## 5.6 Fonctions du menu DAB+

Appuyez sur la touche **<MENU>** pour afficher le menu spécifique à la source. Les fonctions suivantes sont disponibles :

- **Recherche totale :** Nouvelle recherche de stations automatique.
- **Réglage manuel :** Il permet de régler manuellement un canal de réception spécifique.
- **DRC (Dynamic Range Control) :** Si cette fonction est compatible avec la station paramétrée, elle permet d'adapter la plage dynamique.  
Les réglages possibles sont « **DRC Désactivé** », « **DRC bas** » et « **DRC haut** ».
- **Ecrêter :** La fonction sert à supprimer de la liste des stations les stations invalides ou celles dont la réception n'est plus possible.
- **Système :** Réglages pour le minuteur de veille, le réveil, l'heure, l'éclairage, la langue, les mises à jour logicielles et le paramétrage d'usine.

# 6. Radio FM

Pour la réception de la radio FM, sélectionnez à l'aide de la touche **<MODE>** de la télécommande ou sur l'appareil la source « **FM** ».

## 6.1 Réglage d'une station FM

- Appuyez sur la touche **<Titre suivant>** pour augmenter la fréquence de réception.
- Appuyez sur la touche **<Titre précédent>** pour diminuer la fréquence de réception.
- Si vous maintenez une de ces touches appuyées, l'appareil lance une recherche de stations automatiques qui sera interrompue à la prochaine station trouvée.
- Appuyez sur la touche **<SCAN>** pour lancer une mémorisation automatique des stations. Toutes les stations détectées sont enregistrées dans la mémoire des stations.

## Fonctions RDS

Les informations suivantes peuvent être affichées en appuyant de manière répétée sur la touche **<INFO/INTRO>** : **PTY (Program Type) / Texte radio RDS / Fréquence / Réception stéréo / Heure / Date**

En cas de conditions de réception insuffisantes, la réception de ces informations peut être perturbée ou impossible.

## 6.2 Enregistrement des stations dans la mémoire de stations

30 emplacements mémoire sont disponibles pour enregistrer des stations FM afin de les trouver plus facilement.

Pour les mémoriser, il convient de procéder comme suit :

- Sélectionnez la station que vous souhaitez mémoriser sur l'un des 30 emplacements mémoire.
- Appuyez sur la touche **<FAV>** jusqu'à ce que « **Mémor. prérégl.** » s'affiche à l'écran.
- Sélectionnez l'emplacement mémoire souhaité, puis appuyez sur **<OK>**.
- L'écran affiche « **Mémorisé XX Mem.sé** », « **XX** » correspondant au numéro de l'emplacement mémoire sélectionné.

**Remarque** : Les emplacements mémoire ne peuvent pas être supprimés, mais ils peuvent être écrasés par d'autres stations.

## 6.3 Fonctions du menu « FM »

Appuyez sur la touche **<MENU>** pour afficher le menu spécifique à la source. Les fonctions suivantes sont disponibles :

- **Régl. recherche** : « **Toutes chaînes** » ou « **Stations fortes** ».
- **Réglage audio** : « **Stéréo admis** » ou « **Stations mono** ». Sélectionnez « **Stations mono** » si les conditions de réception sont mauvaises.
- **Système** : Réglages pour le minuteur de veille, le réveil, l'heure, l'éclairage, la langue, les mises à jour logicielles et le paramétrage d'usine.

# 7. Lecture d'un CD

La source « **CD** » permet la lecture de CD audio et de CD MP3. Sélectionnez à l'aide de la touche **<MODE>** de la télécommande ou sur l'appareil la source « **CD** ».

Ouvrez le compartiment CD en appuyant sur la touche **<EJECT>** de l'appareil principal ou de la télécommande. Insérez le CD et fermez le compartiment en appuyant sur **<EJECT>**. La lecture débute automatiquement par le premier titre du CD. En appuyant de manière prolongée sur la touche **<INFO/INTRO>** de la télécommande, vous pouvez écouter brièvement les débuts des titres du CD.

Pour les CD audio, les informations concernant le nombre de titres et la durée de lecture totale s'affichent comme suit :

**TX/XX    XX:XX**

Le premier bloc de chiffres correspond alors au nombre de titres et le second à la durée de lecture totale du CD. Lors de la lecture, le numéro du titre en cours et la durée écoulée actuelle s'affichent.

## 7.1 Lecture de fichiers MP3

Les touches <ALBUM+> ou <ALBUM-> vous permettent de vous déplacer dans les arborescences de répertoires. La touche <OK> permet d'interrompre ou de poursuivre la lecture. Tant que vous maintenez la touche <SAUT DE TITRES> appuyée, vous pouvez faire défiler les titres à une vitesse croissante vers l'avant ou l'arrière. L'actionnement bref de la touche <SAUT DE TITRES ARRIÈRE> vous ramène au début du titre ou au titre précédent.

Pour les CD contenant des fichiers MP3, le nombre de répertoires et fichiers disponibles s'affiche comme suit :

FX/XX                      TXX/XX

Le chiffre après le « F » correspond au nombre de répertoires, et le second bloc de chiffres au nombre total « T » de fichiers.

## 7.2 Lecture aléatoire et en boucle

Pour obtenir une lecture aléatoire d'un CD ou des fichiers MP3 d'un répertoire, ou une lecture en boucle des fichiers, utilisez les touches <SHUFFLE> ou <REPEAT> de la télécommande. Les fonctions sont activées comme suit par l'actionnement répété de la touche :

Lecture en boucle <REPEAT> :

**Appuyer 1 x : Lecture en boucle titre / appuyer 2 x : Lecture en boucle album (MP3 uniquement)**

**Appuyer 3 x : Lecture en boucle tous / appuyer 4 x : Arrêt**

Lecture aléatoire <SHUFFLE> :

**Appuyer 1 x : Lecture aléatoire Marche / appuyer 2 x : Lecture aléatoire Arrêt**

# 8. Lecteur USB

Cette source vous permet de lire des fichiers MP3 (16 bit/48 kHz) depuis une clé USB. Sélectionnez à l'aide de la touche <MODE> de la télécommande ou sur l'appareil la source « USB ».

## 8.1 Lecture de fichiers MP3

Les touches <ALBUM+> ou <ALBUM-> vous permettent de vous déplacer dans les arborescences de répertoires. La touche <OK> permet d'interrompre ou de poursuivre la lecture. Tant que vous maintenez la touche <SAUT DE TITRES> appuyée, vous pouvez faire défiler les titres à une vitesse croissante vers l'avant ou l'arrière. L'actionnement bref de la touche <SAUT DE TITRES ARRIÈRE> vous ramène au début du titre ou au titre précédent.

Pour les CD contenant des fichiers MP3, le nombre de répertoires et fichiers disponibles s'affiche comme suit :

FX/XX                      TXX/XX

Le chiffre après le « F » correspond au nombre de répertoires, et le second bloc de chiffres au nombre total « T » de fichiers.

## 8.2 Lecture aléatoire et en boucle

Pour obtenir une lecture aléatoire des fichiers MP3 d'un répertoire, ou une lecture en boucle des fichiers, utilisez les touches <SHUFFLE> ou <REPEAT> de la télécommande.

Les fonctions sont activées comme suit par l'actionnement répété de la touche :

Lecture en boucle <REPEAT> :

**Appuyer 1 x** : Lecture en boucle titre / **appuyer 2 x** : Lecture en boucle d'un album

**Appuyer 3 x** : Lecture en boucle tous / **appuyer 4 x** : Arrêt

Lecture aléatoire <SHUFFLE> :

**Appuyer 1 x** : Lecture aléatoire Marche / **appuyer 2 x** : Lecture aléatoire Arrêt

## 9. Audio BLUETOOTH

La fonction BLUETOOTH permet la transmission sans fil des fichiers de musique (Streaming audio) à la radio. Des smartphones, tablettes ou appareils similaires peuvent être appariés à la radio. Sélectionnez à l'aide de la touche <MODE> de la télécommande ou sur l'appareil la source « **BT** ».

### 9.1 Premier appariage (Pairing) d'appareils BLUETOOTH

Assurez-vous que le terminal à appairer est allumé et que sa fonction BLUETOOTH est bien activée.

L'écran affiche « **Non connecté** ». Ouvrez alors les réglages BLUETOOTH du terminal à appairer

et lancez la recherche d'appareils BLUETOOTH disponible sur ce terminal. Sélectionnez l'option

« **M-725DAB** » et lancez le processus d'appariage. Lorsque l'appariage s'est terminé avec succès,

l'écran affiche « **Connecté** ». Vous pouvez à présent gérer la diffusion de musique via le terminal.

Utilisez à cet effet l'appli de musique de votre choix.

La commande de base des fonctions Lecture/Pause et Sauts de titre Avant/Arrière est possible à l'aide des touches correspondantes de la télécommande.

Remarque : Certains terminaux requièrent un code PIN pour l'appariage. Saisissez alors les chiffres « **0000** ».

### 9.2 Connexion automatique après l'appariage

Lorsque la source « **BT** » est désélectionnée ou que la radio est éteinte, la connexion BLUETOOTH est interrompue. Si la radio est activée de nouveau ou commutée sur la source « **BT** »

### 9.3 Appariage d'un nouveau terminal

Pour appairer un terminal supplémentaire à la radio, appuyez de manière prolongée sur la touche <BT PAIR>. La connexion actuelle est interrompue. Procédez ensuite comme lors du premier appariage d'un terminal.

### 9.4 Interruption de la connexion BLUETOOTH

Si vous souhaitez interrompre la connexion avec un appareil apparié, il vous suffit d'appuyer de manière prolongée sur la touche <BT PAIR> (Appariage BLUETOOTH) de la télécommande. La radio commute alors en mode d'appariage.

## 10. Line-IN

Pour la lecture de musique, vous pouvez brancher des appareils externes tels que des lecteurs MP3, lecteurs DVD ou consoles de jeu au port Line-In. À cet effet, sélectionnez à l'aide de la touche <MODE> de la télécommande ou sur l'appareil la source « **Line-In** ».

## 11. Paramétrage d'usine

Pour rétablir la configuration d'origine de la radio, il suffit de sélectionner « **OUI** » dans le menu « **Régl. en usine?** ». **Attention : Tous les paramètres effectués jusqu'à cet instant sont effacés.** L'actionnement du bouton « **NON** » annule le processus.

## 12. Élimination des défaillances

En cas de dysfonctionnements, veuillez vérifier les points suivants :

### Absence de son

- Branchez correctement le bloc d'alimentation à fiches.
- Réglez le volume à un niveau adéquat.
- Assurez-vous d'avoir bien sélectionné la source souhaitée.

### Le système ne réagit pas à l'actionnement des touches

- Débranchez la fiche secteur de la prise secteur, puis branchez-la de nouveau.

### Problèmes lors de la réception radio

- Réorientez l'antenne.
- Trouvez un endroit adapté pour l'installation.
- D'autres appareils électroniques perturbent la réception.
- Le lieu d'installation n'est pas adapté à la réception de signaux DAB+.

## 13. Maintenance et entretien

### Nettoyage du boîtier

Utilisez un chiffon légèrement humecté avec un détergent doux. N'utilisez pas de détergents contenant de l'alcool, de l'ammoniac ou d'abrasifs.

### Mises en garde au sujet de la formation de condensation

La condensation (rosée) peut se former à l'intérieur de l'appareil si la différence entre la température de l'appareil et la température ambiante est trop importante. Si la condensation se forme à l'intérieur de l'appareil, elle peut nuire à son bon fonctionnement. Dans ce cas, il convient d'attendre quelques heures. Une fois l'humidité disparue, l'appareil peut de nouveau être utilisé.

### Des précautions particulières sont à prendre dans les cas suivants :

Si l'appareil est déplacé d'un endroit à un autre dont la température est considérablement plus élevée ou basse, si l'humidité ambiante augmente sur le lieu d'installation de l'appareil, etc.

### Manipulation des CD

Tenez le CD de sorte à ne pas toucher la surface numérique. (Le côté non imprimé du CD correspond au côté de lecture.)

Utilisez exclusivement des CD avec le marquage . Un CD sans ce marquage ne pourra éventuellement pas être lu correctement.

### Remarques concernant l'utilisation d'un appareil USB

Cet appareil est en mesure de lire les fichiers audio enregistrés sur une mémoire Flash ou un lecteur audio numérique, dès lors que ces appareils disposent d'un port USB (dans le présent document, ces appareils sont désignés par « Appareils USB »).



## Les restrictions suivantes s'appliquent concernant les appareils USB utilisables :

### Appareils USB utilisables

- Appareils USB appartenant à la classe des mémoires masse USB.
- Appareils USB, dont le courant absorbé maximal est de 500 mA.
- Appareils USB, de la classe des mémoires de masse USB : des appareils USB que le PC détecte comme mémoire externe, sans qu'un pilote spécial ou un logiciel d'application spécial ne soit nécessaire.
- Veuillez vous adresser à votre revendeur, si vous n'êtes pas certain que votre appareil USB correspond aux spécifications de la classe des mémoires de masse USB.
- L'utilisation d'un appareil USB qui n'est pas supporté peut conduire à une lecture ou un affichage erronés du fichier audio.

Même si vous utilisez un appareil USB qui correspond aux spécifications figurant ci-dessus, les fichiers audio peuvent ne pas être lus correctement en fonction du type ou de l'état de l'appareil USB.

## 14. Mise au rebut

Mise au rebut d'appareils électriques et électroniques usagés et de piles



Le symbole (poubelle barrée) sur le produit ou son emballage indique qu'en fin de vie, ce produit ne doit pas être jeté aux ordures ménagères, mais doit être remis gratuitement à un point de collecte installé par un service public de gestion des déchets ou un distributeur.

De manière générale, les propriétaires d'appareils électriques et électroniques usagés doivent retirer de l'appareil les piles et accus usagés qui ne sont pas intégrés en fixe dans l'appareil usagé avant de remettre ce dernier au centre de traitement de déchets. Cela ne s'applique pas si les appareils usagés sont remis à la préparation de revalorisation sous la responsabilité d'un centre de traitement de déchets de droit public. Par votre contribution à l'élimination correcte de ce produit, vous protégez l'environnement et la santé de vos concitoyens. Une mise au rebut non conforme ou erronée occasionne des risques pour l'environnement et la santé. Vous pouvez obtenir des informations plus détaillées au sujet du recyclage des appareils électriques et électroniques usagés, ainsi que des piles usagées auprès de votre commune ou des entreprises de traitement de déchets communaux.

**Consignes de mise au rebut à l'attention des consommateurs en Allemagne :**  
<https://www.e-schrott-entsorgen.org/>

**Consignes de mise au rebut à l'attention des consommateurs en Autriche :**  
<https://www.elektro-ade.at/>

La marque et les logos Bluetooth® sont des marques déposées de la société BLUETOOTH SIG Inc. Toute utilisation de ces marques par la société JVCKENWOOD Corporation. Fait l'objet d'une licence. Les autres marques et appellations commerciales appartiennent à leurs propriétaires respectifs.

## 15. Caractéristiques techniques – M-725DAB

Alimentation électrique	Tension alternative ~ 100 - 240 V
Fréquence de courant alternatif d'entrée	50/60 Hz
Puissance absorbée	25 Watt
Puissance absorbée en mode veille	< 1 Watt
<b>Antenne UKW/DAB+</b>	
Gamme d'accord DAB BANDE III	174,928 MHz – 239,200 MHz
Gamme d'accord FM	87,50 MHz – 108,00 MHz
<b>Mode CD</b>	
Distance de bruit de signal (filtre A)	≥ 70 dB
Étendue dynamique	≥ 60 dB
<b>Appareils USB</b>	Fichiers exécutable : MP3 Compatible avec USB1.1 Full-speed, FAT16, FAT32 Max. 500 mA, vitesses de transmission : 32 kbit/s à 320 kbit/s
<b>BLUETOOTH</b>	
Version BLUETOOTH	V5.0
Classe de performances	Classe 2
Puissance émettrice maximale	max. 13 dBm
Portée	Env. 10 m (peut varier en fonction de l'environnement)
Plage de fréquences	2,402 GHz – 2,480 GHz
<b>Profil BLUETOOTH</b>	A2DP (Advanced Audio Distribution Profile, AVRCP (Audio/Video Remote Control Profile)
<b>Line-In</b>	Douille de jack 3,5 mm
<b>Port de casque</b>	Douille de jack 3,5 mm
<b>Amplificateur</b>	
Puissance de sortie	2 x 25 Watt / 6 Ohm
Plage de fréquences	20 Hz - 20 kHz (+- 3dB)
<b>Dimensions et poids</b>	
Module principal	(L x H x P) 200 x 119 x 242 mm / 1,6 kg
Baffles	(L x H x P) 133 x 200 x 220 mm / 1,6 kg chaque unité
Plage de température	0°C à +40°C

# 16. Garantie

Cher client,

Nous vous remercions d'avoir opté pour ce produit Kenwood. Si ce produit devait présenter des défauts de pièces ou de main d'œuvre sous des conditions d'utilisation normales, nous les éliminerons gratuitement ou remplacerons l'appareil à nos frais, conformément à nos conditions de garantie.

Veuillez conserver soigneusement la présente carte de garantie.

Kenwood accorde sur cet appareil une garantie de deux ans à partir de la date d'achat indiqués sur la facture ou le justificatif d'achat du revendeur Kenwood.

Cette garantie s'étend aux défauts de pièces et main d'œuvre. Nous nous réservons le droit de remplacer le produit si sa réparation n'est plus appropriée sur le plan économique. Les coûts d'emballage et d'installation, ainsi que les coûts et risques liés à la réparation elle-même ne sont pas inclus dans la prestation de garantie et seront facturés.

Conditions

A. Pour faire valoir un droit de garantie, les données suivantes sont nécessaire en plus de la présentation de la présente carte de garantie :

- (a) Vos noms et adresse complets.
- (b) Le ticket de caisse ou la facture d'un détaillant domicilié dans un état membre de l'Union Européenne, sur lesquels figurent la date d'achat d'origine.
- (c) Les noms et adresse complets du détaillant auprès duquel le produit a été acheté.
- (d) Le numéro de série et la désignation du modèle du produit.

Kenwood se réserve le droit de refuser la prestation de garantie si les informations indiquées ci-dessus ne sont pas disponibles ou si le produit a été modifié depuis son acquisition initiale.

B. À la date de la livraison au commerçant, le présent produit satisfait à toutes les normes et disposition de sécurité applicables dans le pays de destination. Les modifications nécessaires à l'utilisation de l'appareil dans les pays en dehors du pays de destination sont exclues des dispositions de garantie susnommées. De plus, nous déclinons toute responsabilité pour les interventions réalisées dans ce contexte, ni pour les détériorations du produit occasionnées par de telles interventions.

Si le produit est utilisé dans un pays pour lequel il n'est ni conçu, ni fabriqué, nos interventions de garantie ne sont réalisées que si les coûts pour la transformation de l'appareil en fonction des normes et dispositions de sécurité nationales applicables sont prises en charge par l'utilisateur.

Si de plus, le produit est différent des produits commercialisés par l'importateur officiel et si certaines pièces détachées n'étaient pas disponibles pour la réparation du produit, l'utilisateur doit prendre en charge les frais pour les transports aller et retour de l'appareil vers et depuis le pays d'acquisition.

Cela s'applique également si dans le pays concerné, les prestations de garantie ne peuvent pas être proposées pour d'autres raisons.

C. Sont exceptés des prestations de garantie :

- (a) Les modifications du produit ainsi que les opérations de maintenance et de réglage normales, y compris les contrôles réguliers indiqués dans la notice d'emploi.
- (b) Les dommages sur le produit occasionnés par des opérations défectueuses ou nonconformes, si ces opérations ont été réalisées par des tiers qui n'ont pas été habilités pour la réalisation de prestations de garantie au nom du fabricant.
- (c) Les dommages occasionnés par de la négligence, des accidents, des modifications, un montage non-conforme, un emballage insuffisant, des erreurs d'utilisation ou l'usage de pièces détachées erronées lors d'une réparation.
- (d) Les dommages liés au feu, les dégâts des eaux, la foudre, les tremblements de terre, une ventilation insuffisante, des cas de force majeure, le raccordement à une tension de secteur erronée ou d'autres causes non imputables à Kenwood.
- (e) La détérioration des haut-parleurs par un fonctionnement à des puissances supérieures à celles indiquées. Les détériorations de disques, bandes sonores, cassettes audio et vidéo, disques compacts CD et autres objets qui ne font pas partie du produit.
- (f) Les consommables et pièces d'usure à remplacer dans le cadre du service clients normal, par ex. : les systèmes de prise de sons, les aiguilles de tourne-disques, les courroies d'entraînement, les têtes de lecture audio, les inserts, les meubles audio, les batteries sèches, les accus rechargeables, les canules de puissance, etc.
- (g) Tous les produits dont le ou les numéros de série ont été retirés entièrement ou en partie, modifiés ou rendus illisibles.

Cette garantie peut être exercée par toute personne ayant acquis le produit en toute légalité.

Conformément aux dispositions de garantie sus-nommées, le produit est réparé ou remplacé gratuitement. Ce droit ne nuit en aucun cas aux autres droits de l'utilisation dans le cadre des dispositions juridiques applicables.

La réparation ou le remplacement ne donnent pas lieu à une prolongation de la durée de garantie.

Les droits complémentaires sont exclus, notamment ceux relatifs à la réhabilitation, la réduction du prix ou les dommages-intérêts.

**Coordonnées :**

**JVCKENWOOD EUROPE B.V. Succursale France**  
**7 Allée des Barbanniers,**  
**92632 Gennevilliers CEDEX**  
**Tel. 09-69-390-811 [www.kenwood-electronics.fr](http://www.kenwood-electronics.fr)**

**KENWOOD**

# KENWOOD

Sistema stereo compatto

## M-725DAB

---

### MANUALE DI ISTRUZIONI

JVCKENWOOD Corporation

DEUTSCH

ENGLISH

FRANÇAIS

ITALIANO

NEDERLANDS

# Indice

Contenuto	Pagina
<b>1. Prima della messa in funzione / Istruzioni di sicurezza</b>	<b>3</b>
<b>2. Messa in servizio</b>	<b>6</b>
<b>3. Componenti e funzioni</b>	<b>7</b>
<b>4. Funzionamento della radio</b>	<b>9</b>
4.1 Accensione/Spegnimento (Standby)	9
4.2 Navigazione dei menu	9
4.3 Regolare il volume	9
4.4 Regolazione del suono (equalizzatore)	9
4.5 Ulteriori informazioni	9
4.6 Impostazione della lingua dei menu	9
4.7 Impostazione della data e dell'ora	9
4.8 Impostazione dell'illuminazione del display	10
4.9 Regolazione del timer di sospensione	10
4.10 Impostazione della sveglia	10
<b>5. Radio digitale DAB+</b>	<b>11</b>
5.1 Scansione stazioni	11
5.2 Impostare manualmente	11
5.3 Elenco dei canali	11
5.4 Cancellare le stazioni che non sono (più) ricevibili	12
5.5 Preferiti (spazi di memoria)	12
5.6 Funzioni di menu DAB+	12
<b>6. Radio FM</b>	<b>12</b>
6.1 Impostazione di un stazione FM	12
6.2 Memorizzazione delle stazioni nella memoria delle stazioni	13
6.3 Funzioni di menu FM	13
<b>7. Riproduzione del CD</b>	<b>13</b>
7.1 Riproduzione di file MP3	14
7.2 Riproduzione casuale e ripetizione	14
<b>8. Lettore USB</b>	<b>14</b>
8.1 Riproduzione di file MP3	14
8.2 Riproduzione casuale e ripetizione	14
<b>9. Audio BLUETOOTH</b>	<b>15</b>
9.1 Accoppiamento dei dispositivi BLUETOOTH per la prima volta	15
9.2 Collegamento automatico dopo l'accoppiamento	15
9.3 Accoppiamento di un ulteriore dispositivo terminale	15
9.4 Interruzione della connessione BLUETOOTH	15
<b>10. Line-In</b>	<b>15</b>
<b>11. Impostazioni di fabbrica</b>	<b>15</b>
<b>12. Risoluzione dei problemi</b>	<b>16</b>
<b>13. Cura e manutenzione</b>	<b>16</b>
<b>14. Smaltimento</b>	<b>17</b>
<b>15. Dati tecnici</b>	<b>18</b>
<b>16. Garanzia</b>	<b>19</b>

# 1. Prima di attivare la tensione di alimentazione

## IMPORTANTI ISTRUZIONI DI SICUREZZA

Attenzione: Leggere attentamente questa pagina per garantire un funzionamento sicuro dell'unità.

### **Leggere attentamente queste istruzioni!**

- Seguire tutte le istruzioni di sicurezza e d'uso durante l'utilizzo di questo prodotto.

### **Conservare le note in un luogo sicuro!**

- Conservare le istruzioni di sicurezza e d'uso per future consultazioni.

### **Osservare tutte le indicazioni di avvertenza!**

- Seguire scrupolosamente tutte le avvertenze riportate sul prodotto e nelle istruzioni per l'uso.

### **Pulire solo con un panno asciutto!**

- Prima di pulire il prodotto, scollegare l'alimentatore di rete dalla presa a muro. Non utilizzare mai detergenti liquidi o spray di pulizia. Per la pulizia utilizzare solo un panno leggermente umido.

### **Accessori**

- Utilizzare solo gli accessori specificati dal produttore.

### **Non usare questo prodotto vicino all'acqua.**

- Non esporre mai l'apparecchio a gocce o spruzzi d'acqua - ad esempio in prossimità di una vasca da bagno, lavabo, lavandino, lavello, lavatrice, cantina umida, piscina, ecc.  
Non collocare mai sopra l'apparecchio contenitori pieni di liquidi, come vasi.

### **Ventilazione**

- Le fessure e le aperture all'interno dell'involucro sono previste per la ventilazione dell'apparecchio per garantire un funzionamento affidabile dell'apparecchio, per proteggerlo dal surriscaldamento e dall'eventuale autoaccensione. Non bloccare le aperture di ventilazione. Installare l'apparecchio secondo le istruzioni del produttore. Non bloccare mai le aperture di ventilazione collocando l'apparecchio su un letto, un divano, una moquette o una superficie morbida simile. Questa unità non deve essere installata in una libreria o un armadio a meno che non vi sia un'adeguata ventilazione.

### **Alimentazione della tensione**

- Questo apparecchio può essere collegato esclusivamente alla tensione di rete indicata sull'apparecchio stesso. Se non siete sicuri del tipo di alimentazione elettrica della vostra casa, contattate il vostro rivenditore o l'azienda elettrica locale.

### **Cavo di rete**

- Assicurarsi che non sia possibile inciampare sul cavo di rete e che esso non sia scollegato nelle immediate vicinanze di una presa, comprese le uscite aggiuntive. Inoltre, non schiacciare il cavo di alimentazione quando esce dall'unità.  
Poiché la spina di rete viene utilizzata per lo scollegamento completo dalla rete, deve essere lasciata attaccata al cavo di rete e rimanere sempre accessibile.

### **Intemperie**

- Scollegare l'apparecchio dalla rete elettrica durante i temporali e quando non verrà utilizzato per un lungo periodo di tempo.

## **Sovraccarico**

- Non sovraccaricare mai le prese di alimentazione, le prolunghes o le prese multiple, in quanto sussiste il rischio di incendio o scossa elettrica.

## **Penetrazione di materiale estraneo e liquido**

- Non permettere che materiali estranei o liquidi entrino nell'apparecchio attraverso le aperture in dotazione, poiché ciò potrebbe causare il contatto diretto dell'apparecchio con elementi soggetti a tensioni eccessive, provocare cortocircuiti, incendi o scosse elettriche. Non versare mai liquidi di alcun tipo su questo apparecchio.

## **Manutenzione**

- Non tentare mai di riparare l'apparecchio da soli, poiché le aperture o la rimozione delle coperture possono esporre parti sotto tensione che potrebbero essere pericolose al contatto. Per tutti gli interventi di manutenzione rivolgersi a personale qualificato.

## **Danni che richiedono una riparazione**

- I lavori di manutenzione e riparazione devono essere eseguiti esclusivamente da un centro di assistenza clienti qualificato.

L'assistenza è necessaria quando l'apparecchio è stato danneggiato (ad esempio, cavo di alimentazione o la espina), è stato versato del liquido, sono caduti oggetti all'interno dell'apparecchio, oppure l'apparecchio è stato esposto a pioggia o umidità, non funziona normalmente o è caduto.

## **Ricambi**

- Se sono necessarie parti di ricambio, assicurarsi che il tecnico dell'assistenza utilizzi parti di ricambio prescritte dal costruttore o aventi le stesse caratteristiche delle parti originali. Ricambi non autorizzati possono causare incendi, scosse elettriche o altri incidenti.

## **Controllo di sicurezza**

- Al termine dei lavori di manutenzione o riparazione di questo apparecchio, chiedere al tecnico dell'assistenza di eseguire un controllo di sicurezza per determinare se l'apparecchio è in perfette condizioni di funzionamento.

## **Calore**

- Non installare l'unità in prossimità di superfici calde come radiatori, termoventilatori, stufe o altre apparecchiature (compresi gli amplificatori) che potrebbero surriscaldarsi. Non collocare mai oggetti con fiamme libere, come candele o lanterne, sopra o vicino al prodotto. Le batterie installate nel telecomando non devono essere esposte a calore eccessivo, come la luce solare diretta, il fuoco o simili.

## **Batterie**

- Se non si utilizza l'unità per un mese o più, rimuovere le batterie dal vano batterie del telecomando per evitare perdite. Smaltire immediatamente le batterie che presentano perdite e rispettare tutte le disposizioni di legge pertinenti. La perdita delle batterie può causare lesioni e danneggiare il dispositivo. Non combinare mai batterie di tipo diverso o batterie vecchie e nuove.

## **Per ridurre al minimo il rischio di scosse elettriche, incendi, ecc.**

- non rimuovere viti, coperture o parti dell'alloggiamento.
- il pulsante di accensione non scollega completamente l'alimentazione in nessuna posizione. Per scollegare completamente il dispositivo dall'alimentazione, scollegare l'alimentatore dalla presa.



### **Rischi associati a volumi elevati**

- Per evitare possibili danni all'udito, non ascoltare ad alto volume per lunghi periodi di tempo. **Ciò è particolarmente vero quando si utilizzano le cuffie.**

### **Telecomando**

- Se si espone il sensore del telecomando alla luce solare diretta o alla luce di tubi fluorescenti ad alta frequenza, possono verificarsi dei malfunzionamenti. In questi casi collocare il sistema in un altro posto per evitare tali malfunzionamenti.
- La batteria fornita in dotazione è pensata per un test funzionale e può avere una durata limitata. Quando il raggio d'azione del telecomando diminuisce, sostituire la batteria vecchia con una nuova.

### **Prudenza!**

Pericolo di esplosione

- se si utilizzano batterie del tipo sbagliato;
- alte o basse temperature estreme alle quali una batteria può essere esposta durante l'uso, lo stoccaggio o il trasporto;
- bassa pressione dell'aria ad alte quote;
- lo smaltimento di una batteria nel fuoco o in un forno caldo;
- quando si schiaccia o si taglia meccanicamente una batteria;
- quando si lascia la batteria in un ambiente con temperature estremamente elevate o con una pressione dell'aria estremamente bassa, che potrebbe causare un'esplosione o la fuoriuscita di liquidi o gas infiammabili.

### **Funzione automatica di risparmio energetico**

Il modello è dotata di una funzione automatica di risparmio energetico. Questo commuta l'apparecchio in modalità standby entro 15 minuti se la radio è in riproduzione a volume molto basso o se la radio è silenziata. Questa impostazione non può essere modificata.

### **IMPORTANTE PER PRODOTTI LASER**

1. PRODOTTO LASER DI CLASSE 1
2. PRUDENZA: Non aprire l'alloggiamento. L'apparecchio non contiene pezzi che possono essere sottoposti a manutenzione da parte dell'utente; fare eseguire le operazioni di manutenzione esclusivamente a personale specializzato qualificato.

### **Dichiarazione di conformità UE**

JVCKENWOOD Corporation dichiara che l'apparecchiatura radio tipo M-725DAB è conforme alla Direttiva 2014/53/UE. Il testo integrale della dichiarazione di conformità UE è disponibile al seguente indirizzo Internet: <http://www.kenwood.com/euukdoc/>

### **Produttore:**

JVCKENWOOD Corporation  
3-12. Moriyacho, Kanagawa-ku, Yokohama-shi, Kanagawa 221-0022, JAPAN

### **Rappresentante autorizzato (UE):**

JVCKENWOOD EUROPE B.V., Amsterdamseweg 37, 1422 AC UITHOORN, THE NETHERLANDS

## 2. Messa in servizio

### 2.1 Sconfezionamento

Sconfezionare delicatamente il dispositivo e assicurarsi che tutti gli accessori siano presenti:

- Telecomando a infrarossi
- Antenna mobile FM / DAB+
- 2 x batterie AAA/R03
- Manuale di istruzioni
- 2 x altoparlanti

### 2.2 Collegamento

- Aprire il vano batterie del telecomando e inserire le batterie con la polarità corretta. La polarità specificata (+/-) è indicata nel vano batterie.

Collegare gli altoparlanti sulla presa a destra e a sinistra (**all'uscita altoparlante**) sul retro dell'unità. A tale scopo, premere le clip a molla e inserire le estremità dei cavi sfusi nelle aperture previste. Collegare il filo nero con il morsetto a molla nero. L'altro filo è collegato al terminale rosso nello stesso modo.

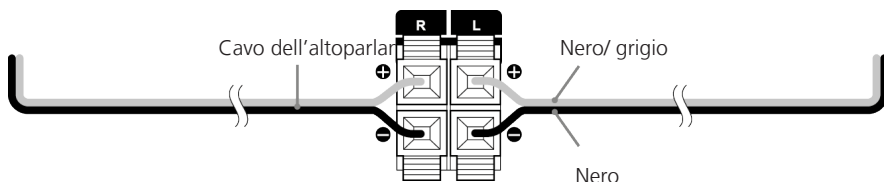
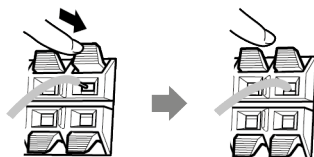

Collegare saldamente la spina di alimentazione a una presa di corrente. Poiché la spina di rete serve per scollegarsi completamente dalla rete, la presa deve rimanere sempre accessibile.

### 2.3 Antenna telescopica DAB+ / FM

1. Collegare l'antenna mobile alla presa [ANTENNA 75Ω].
2. Trovare il luogo dove si ottiene la migliore ricezione.
3. Fissare l'antenna.

L'antenna fornita con il sistema è una semplice antenna mobile. Per una ricezione stabile del segnale, si raccomanda l'uso di un'antenna esterna (disponibile in commercio).

Per collegare un'antenna esterna, prima scollegare l'antenna interna.

La ricezione delle stazioni radio dalla rete via cavo non può essere garantita.

### 3. Componenti e funzioni

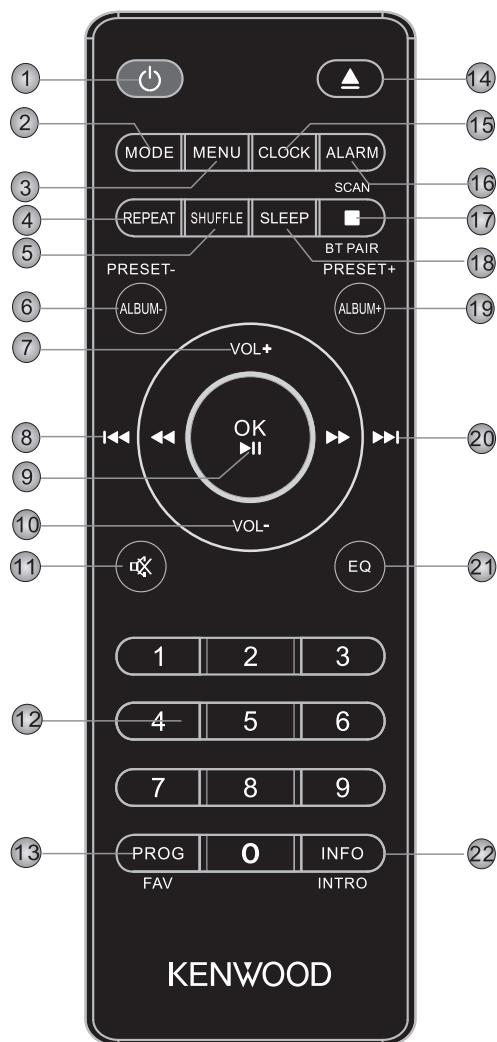

- 1 Standby On / Off
- 2 Selezione della modalità
- 3 Menu
- 4 Ripetere la selezione
- 5 Modalità random
- 6 Album precedente, memoria preimpostata -
- 7 Aumento volume
- 8 Salto del brano / Ricerca brano all'indietro
- 9 Confermare immissione, Riproduzione / Pausa
- 10 Diminuire il volume
- 11 Mute On / Off
- 12 Tasti numerici
- 13 Programmazione dei titoli, occupazione della memoria di preselezione
- 14 Apertura / Chiusura del vassoio CD (espulsione)
- 15 Impostare l'orologio
- 16 Impostazione sveglia
- 17 Arresto della riproduzione, accoppiamento BLUETOOTH, ricerca delle stazioni
- 18 Impostare il timer di sleep
- 19 Album successivo, memoria preimpostata +
- 20 Salta la brano /ricerca del brano avanti
- 21 Selezionare la preimpostazione dell'equalizzatore
- 22 Informazioni sulla schermata di commutazione, durante la riproduzione 10 secondi di introduzione per brano

### 3. Componenti e funzioni Continuazione

- 1 - Salta traccia in avanti
- 2 - Salta traccia all'indietro
- 3 - Standby On/Off
- 4 - Selezione della modalità
- 5 - Riproduzione / Pausa
- 6 - Vassoio CD
- 7 - Display TFT
- 8 - Presa per cuffie
- 9 - Porta USB
- 10 - Espelli CD
- 11 - Volume / SELEZIONE

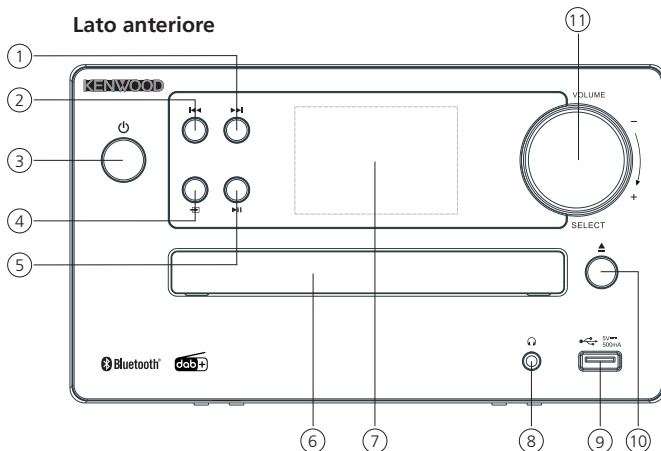

- 1 - Attacco Altoparlante
- 2 - Ingresso Line-In
- 3 - Ingresso Antenna

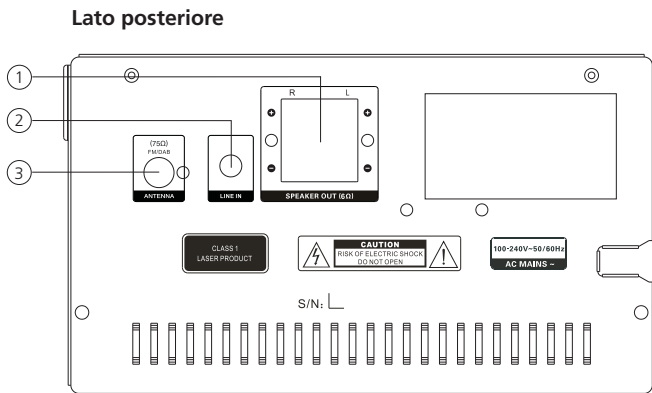

## 4. Funzionamento della radio

### 4.1 Accensione / Spegnimento (Standby)

Premere il pulsante di standby sull'unità o sul telecomando per accendere la radio. Premere nuovamente il tasto per mettere il dispositivo in modalità standby. Per spegnerla completamente, scollegare la radio dalla rete elettrica.

### 4.2 Navigazione dei menu

Premere il tasto <MENU> del telecomando per accedere al menu relativo alla sorgente. Premendo i tasti <Brano avanti> o <Brano indietro> sull'unità o sul telecomando per navigare nei menu. Confermare la selezione del menu con il tasto <OK> sul telecomando o il tasto <SELEZIONE> procedere allo stesso modo per la selezione delle impostazioni.

### 4.3 Regolare il volume

Ruotando il controllo del volume, è possibile regolare il volume. Sul telecomando, i tasti <VOL+> e <VOL-> l'impostazione del volume viene visualizzata graficamente sul display.

### 4.4 Regolazione del suono (equalizzatore)

Il sistema dispone di cinque impostazioni sonore preimpostate:

**"PIATTO" / "CLASSICO" / "POP" / "JAZZ" / "ROCCIA".**

Questi possono essere selezionati col tasto <EQ> sul telecomando.

### 4.5 Ulteriori informazioni

Premendo ripetutamente il tasto <INFO/INTRO> possono essere visualizzate informazioni aggiuntive, a seconda della sorgente e della stazione:

- Descrizione
- Nome del canale, del programma corrente, dei contenuti, degli argomenti, ecc.
- Genere
- Livello del segnale ed errore del segnale
- Bit Rate
- Informazioni sul canale
- Data e ora attuale di oggi

### 4.6 Impostazione della lingua dei menu

1. Accendere la radio e accedere al menu.
2. Selezionare il menu **"System"** e confermare la selezione.
3. Ora selezionate il menu **"Language"** e confermare.
4. Selezionare e confermare la lingua desiderata nel menu seguente.

### 4.7 Impostazione della data e dell'ora

Quando si riceve il segnale di una stazione DAB+ o VHF di qualità sufficiente, l'ora viene impostata automaticamente. A seconda dell'intensità di ricezione, questo processo può richiedere del tempo. Se non è disponibile una stazione corrispondente, è possibile impostare l'ora anche manualmente:

1. Accendere la radio e accedere al menu.
2. Selezionare il menu **"Sistema"** e confermare la selezione.
3. Ora aprirete il menu **"Ora"** e confermare.
4. **"Impost. ora/data"** per selezionare e confermare l'opzione visualizzata. Quindi selezionare, impostare e confermare ore, minuti, giorno, mese e anno.

Il menu **"Ora"** il menu può essere richiamato anche tramite il tasto **<CLOCK>** sul telecomando.

#### **Ulteriori impostazioni nel menu "Ora"**

Si possono selezionare le seguenti funzioni nel menu **"Ora"**:

**"Aggiorn. automatico"**: Impostazione della fonte da cui viene richiamata automaticamente l'ora.  
Possibilità di scelta: **"Aggiorn. da qualsiasi"** / **"Aggiorn. da DAB"** / **"Aggiorn. da FM"** / **"Nessun aggiorn."**

**"Impost. 12/24 ore"**: Impostazione del formato dell'ora.

Possibilità di scelta: **"Impost. 24 ore"** / **"Impost. 12 ore"**

**"Impost. formato data"**: Impostazione del formato della data.

Possibilità di scelta: **"GG-MM-AAAA"** / **"MM-GG-AAAA"**

### **4.8 Impostazione dell'illuminazione del display**

L'illuminazione del display può essere programmata in 3 livelli di luminosità. Nel menu è possibile effettuare le seguenti impostazioni di **"Retroilluminazione"**:

**"Timeout"**: Tempo fino a quando il display è impostato sul livello di illuminazione nella schermata **"Livello affievolito"** è regolamentato.

Possibilità di scelta: **"On / 10 / 20 / 30 / 45 / 60 / 90 / 120 / 180 secondi"**

**"On"** significa che la radio è sempre nel livello di luminosità del parametro **"Livello attivo"**.

**"Livello attivo"**: Luminosità del display quando la radio è accesa.

Possibilità di scelta: **"Alto"** / **"Medio"** / **"Basso"**

**"Livello affievolito"**: Impostazione della luminosità per il funzionamento e stand-by.

Possibilità di scelta: **"Alto"** / **"Medio"** / **"Basso"**

### **4.9 Regolazione del timer di sospensione**

Il timer di spegnimento viene utilizzato per spegnere automaticamente la radio dopo un periodo di tempo prestabilito. Per effettuare l'impostazione procedere come segue:

1. Accendere la radio e accedere al menu.
2. Selezionare il menu **"Sistema"** e confermare la selezione.
3. Ora aprire il menu **"Sleep"** e confermare.
4. Scegliere quindi tra le seguenti opzioni: **"Off, 15, 30, 45, 60, 90 minuti"**

Confermare quindi l'impostazione.

La riga inferiore del display indica il tempo rimanente fino allo spegnimento.

Se si desidera disattivare il timer sleep, selezionare l'impostazione dell'ora **"Off"** Da.

Il menu **"Sleep"** il menu può essere richiamato anche tramite il tasto **<SLEEP>** sul telecomando.

### **4.10 Impostazione della sveglia**

Con questa unità è possibile impostare 2 diversi tempi di allarme. Questi tempi di risveglio possono essere programmati per i seguenti blocchi di tempo: **"Ogni giorno"** / **"Una volta"** / **"Fine settimana"** / **"Giorni feriali"**

Per effettuare l'impostazione della sveglia, procedere come segue:

1. Accendere la radio e accedere al menu.
2. Selezionare il menu **"Sistema"** e confermare la selezione.
3. Ora aprite la finestra **"Sveglia"** e confermare.

4. **"Sveglia 1 impost"** viene visualizzato. Ora è possibile impostare l'ora della sveglia 1o impostarlo con i tasti **<Brano avanti>** o **<Brano indietro>** per passare alla sveglia 2 (**"Sveglia 2 impost"**).
5. Dopo la conferma si prega di eseguire le seguenti operazioni:
- Impostazione di ore e minuti, conferma della selezione ogni...
  - Impostazione della durata dell'allarme (**"15, 30, 45, 60, 90 minuti"**)
  - Poi come fonte **DAB, FM, CD, USB** o **Cicalino** selezionare e confermare.
  - **"Ultimo ascolto"** o altro spazio di archiviazione e confermare.
- Questa voce di menu appare solo quando si seleziona **DAB** o **FM** come sorgente.
- Nel menu successivo impostare la frequenza con **"Ogni giorno" / "Una volta" / "Fine settimana" / "Giorni feriali"** selezionare e confermare.
  - Regolare quindi il volume di accensione con il tasto **<VOL+>** e **<VOL->** e confermare
  - Sveglia **"On"** oppure **"Off"** per selezionare e confermare l'opzione scelta.

L'ora della sveglia è ora memorizzata e il simbolo della sveglia appare in basso a sinistra del display durante la riproduzione e in standby.

Per impostare il secondo orario di allarme, procedere allo stesso modo. Per eliminare una sveglia impostata, selezionare quanto segue nell'ultimo passaggio del processo di impostazione **"Sveglia Off"** oppure tenere premuto il tasto **<ALARM>** per 2 secondi.

La sveglia si attiva all'ora specificata per la durata impostata, il simbolo della sveglia lampeggia sul display.

Il menu **"Sveglia"** può essere richiamato anche tramite il metodo **<ALARM>** sul telecomando.

## 5. Radio digitale DAB+

Per ricevere la radio digitale DAB+, accendere la radio con il tasto **<MODE>** sul telecomando o sull'unità alla sorgente **"DAB"**. Alla prima commutazione viene avviata una ricerca automatica delle stazioni. Il display mostra **"Ricerca..."**, il numero di stazioni trovate finora e una barra di avanzamento corrispondente. L'intensità di ricezione e la ricezione stereo delle stazioni sono visualizzate sul display.

### 5.1 Scansione stazioni

Per cercare le stazioni ricevibili, è possibile avviare una scansione automatica. Per fare questo, richiamare il menu con il tasto **<MENU>** per aprire il menu e selezionare **"Ricerca completa"**.

Il display mostra **"Ricerca..."**, il numero di stazioni trovate finora e una barra di avanzamento corrispondente. Dopodiché le stazioni vengono memorizzate in ordine alfabetico.

I canali che sono stati trovati durante una precedente ricerca ma che attualmente non sono ricevibili vengono visualizzati nella lista dei canali con un **"?"** davanti al nome della stazione.

### 5.2 Impostare manualmente

È anche possibile impostare manualmente le stazioni. Per fare questo, richiamare il menu con il tasto **<MENU>** per aprire il menu e selezionare **"Sintonizz. manuale"**. Selezionare quindi il canale desiderato e confermare con **<OK>**. Ora vengono visualizzate le informazioni sulla stazione e sulla potenza del segnale. Premendo nuovamente il tasto **<OK>** si salvano le stazioni corrispondenti nella lista.

### 5.3 Elenco dei canali

Utilizzare i tasti **<Brano avanti>** o **<Brano indietro>** sull'unità o sul telecomando per selezionare un canale e premere **<OK>** per confermare. L'unità avvia automaticamente la riproduzione.

**Avvertenza:** La qualità di ricezione di una stazione dipende da fattori quali il tempo, la posizione e dalla ricezione dell'antenna. Se una stazione dell'elenco delle stazioni non può essere ricevuta,

cambiare l'orientamento dell'antenna o la posizione della radio.

Le stazioni che non possono più essere ricevute possono essere rimosse dall'elenco delle stazioni.

## 5.4 Cancellare le stazioni che non sono (più) ricevibili

Le stazioni che non possono più essere ricevute possono essere cancellate dalla lista. Per fare questo, premere il tasto **<MENU>** e scegliere **"Elimina"**. Selezionare **"SI"** e questi canali verranno eliminati. Selezionare **"NO"** vi riporta al menu senza cancellare i canali.

## 5.5 Preferiti (spazi di memoria)

Sono disponibili 30 posizioni di memoria (Preferiti) per memorizzare le vostre stazioni DAB+. Per richiamare le stazioni memorizzate, premere il tasto **<FAV>** e selezionare la posizione di memoria desiderata premendo **<Brano avanti>** o **<Brano indietro>** e poi **<OK>** per selezionare.

Le posizioni di memoria da 1 a 10 possono essere selezionate anche con i tasti numerici del telecomando **<0>** corrisponde alla posizione di memoria 10.

### 5.5.1 Memorizzazione delle stazioni DAB+

Per memorizzare le stazioni DAB+, procedere come segue:

- Selezionare la stazione da memorizzare in una delle 30 posizioni di memoria.
- Tenere premuto il tasto **<FAV>** fino a quando **"Memor.preselez."** appare sul display.
- Selezionare la posizione di memoria desiderata e premere **<OK>**.
- Il display visualizza **"Preselez. XX In mem"** dove **"XX"** corrisponde al numero della posizione di memoria selezionata.

**Avvertenza:** Le posizioni di memoria non possono essere cancellate, possono essere sovrascritte solo con altre stazioni.

## 5.6 Funzioni di menu DAB+

Premere il tasto **<MENU>** per accedere al menu relativo alla sorgente. Sono disponibili le seguenti funzioni:

- **Ricerca completa:** Nuova ricerca automatica delle stazioni.
- **Sintonizz. manuale:** Ciò consente di impostare manualmente un canale di ricezione specifico.
- **DRC (Dynamic Range Control):** Se supportato dalla stazione selezionata, effettuare un adattamento dell'intervallo dinamico.  
Le impostazioni possibili sono **"DRC disattivato"**, **"DRC basso"** e **"DRC alto"**.
- **Elimina:** Consente di eliminare dall'elenco delle stazioni quelle non valide o che non possono più essere ricevute.
- **Sistema:** Impostazioni per timer sleep, sveglia, orologio, illuminazione, lingua, Aggiornamento software e impostazioni di fabbrica.

## 6. Radio FM

Per ricevere FM, passare a FM con il tasto **<MODE>** pulsante sul telecomando o sull'unità alla sorgente **"FM"** fonte.

### 6.1 Impostazione di un stazione FM

- Premere il tasto **<Brano avanti>** per aumentare la frequenza di ricezione.
- Premere il tasto **<Brano indietro>** per ridurre la frequenza di ricezione.
- Se si tiene premuto uno di questi pulsanti si avvia una ricerca automatica delle stazioni che si ferma alla stazione successiva trovata.



- Premere il tasto **<SCAN>**, per avviare la scansione automatica dei canali. Tutte le stazioni trovate vengono memorizzate nella memoria delle stazioni.

### Funzioni RDS

Premendo ripetutamente il tasto **<INFO/INTRO>** si possono richiamare le seguenti informazioni: **PTY (Tipo di programma) / RDS Testo radiofonico / Frequenza / Ricezione stereo / Ora / Data**

In caso di condizioni di ricezione insufficienti, la ricezione di queste informazioni potrebbe essere disturbata o non possibile.

## 6.2 Memorizzazione delle stazioni nella memoria delle stazioni

Per facilitare la ricerca a una stazione FM sono disponibili 30 posizioni di memoria.

Per salvare, procedere come segue:

- Selezionare la stazione da memorizzare in una delle 30 posizioni di memoria.
- Tenere premuto il tasto **<FAV>** fino a quando **"Memor.preselez."** appare sul display.
- Selezionare la posizione di memoria desiderata e premere **<OK>**
- Il display visualizza **"Preselez. XX In mem"** dove **"XX"** corrisponde al numero della posizione di memoria selezionata.

**Avvertenza:** Le posizioni di memoria non possono essere cancellate, possono essere sovrascritte solo con altre stazioni.

## 6.3 Funzioni di menu FM

Premere il tasto **<MENU>** per accedere al menu relativo alla sorgente. Sono disponibili le seguenti funzioni:

- **Impostaz. di ricerca:** **"Tutte le stazioni"** o **"Solo stazioni con buona ricezi"**.
- **Impostaz. audio:** **"Ricezione stereo"** o **"Solo mono"**. Selezionare **"Solo mono"** per le condizioni di scarsa ricezione.
- **Sistema:** Impostazioni per timer sleep, sveglia, orologio, illuminazione, lingua, Aggiornamento software e impostazioni di fabbrica.

# 7. Riproduzione del CD

Informazioni sulla fonte **"CD"** è possibile riprodurre CD audio e CD MP3. Per fare ciò, passare con il tasto **<MODE>** pulsante sul telecomando o sull'unità alla sorgente **"CD"** fonte.

Aprire il vano CD premendo il pulsante **<EJECT>** sull'unità principale o sul Telecomando. Inserire il CD e chiudere il vassoio premendo **<EJECT>**. La riproduzione inizia automaticamente col primo titolo del CD memorizzato. Tenendo premuto il tasto **<INFO/INTRO>** sul telecomando, è possibile riprodurre brevemente i brani del CD.

Per i CD audio l'informazione relativa al numero di brani e alla durata totale del brano, viene visualizzata nel modo seguente:

**TX/XX XX:XX**

In questo caso il primo gruppo di numeri indica il numero dei brani e il secondo il tempo di riproduzione totale del CD. Durante la riproduzione, vengono visualizzati il numero del brano in corso di riproduzione e il tempo trascorso fino a quel momento.

## 7.1 Riproduzione di file MP3

Tramite i tasti <ALBUM+> o <ALBUM-> per navigare nella struttura delle cartelle. Col tasto <OK> si mette in pausa e riprende la riproduzione. Premendo in modo permanente i tasti <SALTA TITOLO> è possibile avanzare o retrocedere all'interno del titolo a velocità crescente. Con una breve pressione del tasto <SALTA TITOLO INDIETRO> si va all'inizio del titolo o al titolo precedente.

Per CD contenenti file audio (ad es. MP3), il numero delle cartelle e dei file presenti viene visualizzato nel modo seguente:

FX/XX                      TXX/XX

In questo caso la cifra dopo la lettera "F" indica il numero delle cartelle mentre il secondo gruppo di numeri indica la quantità totale di file "T".

## 7.2 Riproduzione casuale e ripetizione

Per riprodurre in ordine casuale i brani di un CD o i file MP3 di una cartella o per ripetere la riproduzione dei file, utilizzare i tasti <SHUFFLE> o <REPEAT> sul telecomando. Premendo ripetutamente, le funzioni vengono attivate come segue:

Ripetere <REPEAT>:

**Premere 1 x: Ripetizione del brano / premere 2 volte: Ripeti album (solo MP3)**

**Premere 3 x: Ripetere Tutti / Premere 4 volte: Da**

Riproduzione random <SHUFFLE>:

**Premere 1 x: Riproduzione random On / premere 2 volte: Riproduzione random Off**

# 8. Lettore USB

Con questa sorgente è possibile riprodurre file MP3 (16Bit/48kHz) da una chiavetta USB. Per fare ciò, passare con il tasto <MODO> sul telecomando o sull'unità alla sorgente "USB".

## 8.1 Riproduzione di file MP3

Tramite i tasti <ALBUM+> o <ALBUM-> per navigare nella struttura delle cartelle. Col tasto <OK> si mette in pausa e riprende la riproduzione. Premendo in modo permanente i tasti <SALTA TITOLO> è possibile avanzare o retrocedere all'interno del titolo a velocità crescente. Con una breve pressione del tasto <SALTA TITOLO INDIETRO> si va all'inizio del titolo o al titolo precedente.

Per CD contenenti file audio (ad es. MP3), il numero delle cartelle e dei file presenti viene visualizzato nel modo seguente:

FX/XX                      TXX/XX

In questo caso la cifra dopo la lettera "F" indica il numero delle cartelle mentre il secondo gruppo di numeri indica la quantità totale di file "T".

## 8.2 Riproduzione casuale e ripetizione

Per riprodurre i file MP3 in una cartella in ordine casuale o per ripetere la riproduzione dei file, utilizzare i tasti <SHUFFLE> o <REPEAT> sul telecomando.

Premendo ripetutamente, le funzioni vengono attivate come segue:

Ripetere <REPEAT>:

**Premere 1 x: Ripetizione del brano / premere 2 volte: Album della ripetizione**

**Premere 3 x: Ripetere Tutti / Premere 4 volte: Da**

Riproduzione random <SHUFFLE>:

**Premere 1 x: Riproduzione random On / premere 2 volte: Riproduzione random Off**

## 9. Audio BLUETOOTH

La funzione BLUETOOTH permette la trasmissione senza fili di file musicali (streaming audio) alla radio. Smartphone, tablet o dispositivi simili possono essere accoppiati. Per fare ciò, passare con il tasto <MODE> sul telecomando o sull'unità alla sorgente "BT".

### 9.1 Accoppiamento di dispositivi BLUETOOTH per la prima volta (Pairing)

Assicurarsi che il dispositivo terminale da accoppiare sia acceso e che il BLUETOOTH sia attivato. Il display visualizza "**Non collegata**". A questo punto aprire le impostazioni BLUETOOTH sul dispositivo da accoppiare e avviare la ricerca dei dispositivi BLUETOOTH disponibili. Selezionare "**M-725DAB**" e iniziare il processo di accoppiamento. Dopo il successo dell'accoppiamento, il display mostra "**Collegato**". Ora la riproduzione della musica può essere controllata tramite il dispositivo terminale. Utilizzate l'applicazione musicale di vostra scelta.

Il funzionamento di base di play/pausa e salto di traccia in avanti/indietro è possibile utilizzando i tasti corrispondenti sul telecomando.

Avvertenza: Alcuni terminali richiedono un codice PIN durante l'accoppiamento, quindi inserire "0000" uno.

### 9.2 Collegamento automatico dopo l'accoppiamento

Se è spenta la fonte "BT" oppure la radio, la connessione BLUETOOTH è scollegata. Se la radio viene riaccesa o commutata sulla sorgente "BT"

### 9.3 Accoppiamento di un ulteriore dispositivo terminale

Per associare un altro dispositivo terminale alla radio, tenere premuto il pulsante <BT PAIR>. In questo modo si scollega il collegamento di corrente. Procedere ora come per il primo accoppiamento di un dispositivo terminale.

### 9.4 Interruzione della connessione BLUETOOTH

Se si desidera interrompere la connessione a un dispositivo accoppiato, tenere premuto il pulsante <BT PAIR> sul telecomando. La radio torna quindi in modalità di accoppiamento.

## 10. Line-IN

Per riprodurre musica, è possibile collegare alla porta Line-In dispositivi esterni come lettori MP3, lettori DVD o console di gioco. Per fare ciò, passare con il tasto <MODO> pulsante sul telecomando o sull'unità alla sorgente "Linea In".

## 11. Impostazioni di fabbrica

Per resettare la radio alle impostazioni di fabbrica, selezionare "Sì" sul menu "**Ripristino valori di default**". **Attenzione: Tutte le impostazioni effettuate in precedenza vengono cancellate.** Selezionando "NO" il processo viene interrotto.

## 12. Risoluzione dei problemi

In caso di malfunzionamenti, verificare i seguenti punti:

### **Nessun suono**

- Inserire correttamente l'alimentatore di rete.
- Impostare il volume al livello corretto.
- Verificare sempre che sia selezionata la fonte desiderata.

### **Il sistema non risponde alla pressione di un tasto**

- Staccare la spina dalla presa di corrente e reinserirla.

### **Problemi di ricezione radio**

- Riorientare l'antenna.
- Trovare una posizione più adatta.
- Altri apparecchi elettrici interferiscono con la ricezione.
- Posizione non adatta alla ricezione di segnali DAB+.

## 13. Cura e manutenzione

### **Pulizia dell'alloggiamento**

Utilizzare un panno leggermente inumidito con un detergente delicato. Non utilizzare detergenti contenenti alcool, ammoniaca o abrasivi.

### **Precauzioni per evitare la formazione di condensa**

La condensa (rugiada) può formarsi all'interno dell'apparecchiatura se vi è una differenza significativa tra la temperatura dell'apparecchiatura e la temperatura ambiente. Se all'interno dell'unità si forma della condensa, non è possibile garantire il corretto funzionamento. In questo caso, l'unità deve essere sottoposta a manutenzione per alcune ore; dopo che l'umidità si sia asciugata, l'unità può essere riutilizzata.

### **Particolare attenzione deve essere prestata nelle seguenti circostanze**

Se l'apparecchiatura viene spostata da un luogo ad un altro dove la temperatura è significativamente più alta o più bassa, o se l'umidità nel luogo in cui l'apparecchiatura è installata aumenta, ecc.

### **Come maneggiare i CD**

Tenere il CD in modo da non toccare la superficie del segnale. (Il lato non stampato è il lato di riproduzione.)

Utilizzare esclusivamente CD con la marcatura . Un CD privo di questa marcatura potrebbe fra l'altro non essere riprodotto correttamente.

### **Indicazioni per l'utilizzo di un dispositivo USB**

Questo apparecchio è in grado di riprodurre file audio salvati su una memoria flash o su un audio player digitale, se questi dispositivi dispongono di una porta USB (Nel presente documento questi apparecchi vengono definiti dispositivi USB).

**Per quanto concerne i dispositivi USB utilizzabili valgono le seguenti limitazioni:**

#### **Dispositivi USB utilizzabili**

- Dispositivi USB appartenenti alla classe dei dispositivi di memoria di massa USB.
- I dispositivi USB il cui assorbimento massimo di corrente non supera i 500 mA.
- Classe dei dispositivi di memoria di massa USB: Dispositivi USB che il PC riconosce come memorie esterne, senza che siano necessari un driver o un software di utilizzo speciali.
- Consultare il proprio rivenditore se non si è sicuri se il proprio dispositivo USB è conforme alle specifiche per la classe dei dispositivi di memoria di massa USB.
- L'utilizzo di un dispositivo USB non supportato può determinare una riproduzione o una visualizzazione errate dei file audio.

Anche quando si utilizza un dispositivo USB conforme alle specifiche summenzionate, è possibile che i file audio, in base al tipo o allo stato del dispositivo USB, non vengano riprodotti correttamente.

## **14. Smaltimento**

Smaltimento delle apparecchiature elettriche ed elettroniche e delle batterie usate.

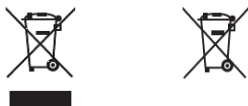

Il simbolo (pattumiera barrata) presente sul prodotto o sulla sua confezione indica che questo prodotto non deve essere trattato come un normale rifiuto domestico a fine vita, ma deve essere consegnato gratuitamente presso un punto di raccolta di un'autorità pubblica di smaltimento dei rifiuti o presso un punto di ritiro istituito dai produttori o dai distributori.

Di norma, i proprietari dei RAEE devono separare le pile e gli accumulatori esausti che non sono saldamente racchiusi nei RAEE da questi ultimi prima di consegnarli al punto di raccolta. Ciò non si applica se i RAEE sono preparati per il riutilizzo con la partecipazione di un'autorità pubblica di gestione dei rifiuti. Contribuendo al corretto smaltimento di questo prodotto, si protegge l'ambiente e la salute degli altri esseri umani. Uno smaltimento improprio o non corretto mette in pericolo l'ambiente e la salute. Per ulteriori informazioni sul riciclaggio dei vecchi apparecchi elettrici e delle batterie è possibile rivolgersi alle autorità locali o alle aziende municipalizzate che si occupano dello smaltimento dei rifiuti.

**Istruzioni per lo smaltimento per i consumatori in Germania:**

<https://www.e-schrott-entsorgen.org/>

**Istruzioni per lo smaltimento per i consumatori in Austria:**

<https://www.elektro-ade.at/>

Il marchio denominativo e i loghi Bluetooth® sono marchi registrati di BLUETOOTH SIG Inc. e qualsiasi uso di questi marchi da parte di JVCKENWOOD Corporation è concesso in licenza. Gli altri marchi e nomi commerciali sono quelli dei rispettivi proprietari.

## 15. Dati tecnici M-725DAB

Alimentazione della tensione	Tensione alternata ~ 100 – 240 V
Frequenza di corrente alternata in ingresso	50/60 Hz
Potenza assorbita	25 Watt
Potenza assorbita nella modalità stand-by	<1 Watt
<b>Antenna UKW/DAB+</b>	
Intervallo di sintonizzazione DAB BAND III	174,928 MHz – 239,200 MHz
Gamma di sintonia UKW	87,50 MHz – 108,00 MHz
<b>Funzionamento con CD</b>	
Distanza segnale/rumore (filtro A)	≥ 70 dB
Intervallo dinamico	≥ 60 dB
<b>Dispositivi USB</b>	File riproducibili: MP3 Compatibile con USB1.1 Full-Speed, FAT16, FAT32 Max. 500 mA, bit rate: da 32 kBit/s a 320 kBit/s
<b>BLUETOOTH</b>	
Versione BLUETOOTH	V5.0
Classe di prestazione	Classe 2
Massima potenza di trasmissione	max. 13 dBm
Autonomia	Circa 10 metri (può variare a seconda dell'ambiente)
Intervallo di frequenza	2,402 GHz – 2,480 GHz
<b>Profili BLUETOOTH</b>	A2DP (Profilo di distribuzione audio avanzata, AVRCP (Profilo telecomando audio/video))
<b>Line-In</b>	Presa jack da 3,5 mm
<b>Presa per cuffie</b>	Presa jack da 3,5 mm
<b>Amplificatore</b>	
Potenza in uscita	2 x 25 Watt / 6 Ohm
Intervallo di frequenza	20 Hz - 20 kHz (+- 3dB)
<b>Pesi e misure</b>	
Unità principale	(L x A x P) 200 x 119 x 242 mm / 1,6 kg
Altoparlante	(L x A x P) 133 x 200 x 220 mm / 1,6 kg per pezzo
Intervallo di temperatura	0°C / +40°C

# 16. Garanzia

Gentile Cliente,

grazie per aver acquistato questo prodotto Kenwood. Se il prodotto presenta difetti di materiale o di lavorazione in normali condizioni di funzionamento, provvederemo ad eliminarli gratuitamente o a sostituire l'apparecchio secondo le seguenti disposizioni di garanzia.

Si prega di conservare questa scheda di garanzia in un luogo sicuro.

Kenwood garantisce questo prodotto per due anni dalla data di acquisto come da fattura o prova d'acquisto del rivenditore Kenwood. Questa garanzia copre i difetti dei materiali e di lavorazione. Ci riserviamo il diritto di sostituire il prodotto se una riparazione eseguita in economia non è più possibile. I costi per l'imballaggio e l'installazione, nonché i costi e i rischi connessi alla riparazione effettiva non sono inclusi nel servizio di garanzia e saranno fatturati.

Condizioni

A. Per far valere i diritti di garanzia, oltre alla presentazione della presente scheda di garanzia sono necessarie le seguenti informazioni:

- (a) Nome e indirizzo completo
- (b) La ricevuta o la fattura di un rivenditore stabilito in un paese dell'UE che riporta la data originale di acquisto.
- (c) Il nome e l'indirizzo completo del rivenditore presso il quale il prodotto è stato acquistato.
- (d) Il numero di serie e il nome del modello del prodotto.

Kenwood si riserva il diritto di rifiutare il servizio di garanzia se le informazioni di cui sopra sono assenti o se sono state apportate modifiche al prodotto dalla data di acquisto.

B. Al momento della messa in commercio, questo prodotto è conforme a tutte le normative e le norme di sicurezza applicabili nel paese di destinazione. Eventuali modifiche necessarie per il funzionamento dell'apparecchio in paesi diversi da quello di destinazione non sono coperte dalle suddette condizioni di garanzia. Inoltre, non ci assumiamo alcuna responsabilità per lavori eseguiti in questo contesto o per danni al prodotto causati da tali lavori.

Se il prodotto viene utilizzato in un paese per il quale non è stato progettato e fabbricato, gli interventi in garanzia saranno effettuati solo se i costi per l'adeguamento dell'apparecchio alle norme nazionali e alle norme di sicurezza sono a carico dell'utente. Inoltre, se il prodotto differisce dai prodotti venduti dall'importatore ufficiale e i pezzi di ricambio non sono disponibili per la riparazione di questo prodotto, l'utilizzatore deve sostenere le spese di trasporto del dispositivo da e verso il paese di acquisto. Lo stesso vale se non è possibile offrire servizi di garanzia nel paese in questione per altri motivi giustificati.

C. Sono esclusi dalla garanzia:

- (a) Modifiche al prodotto, nonché i normali lavori di manutenzione e di regolazione, compresi i controlli periodici menzionati nelle istruzioni per l'uso.
- (b) Danni al prodotto causati da lavori difettosi o impropri, se questi lavori sono stati eseguiti da terzi non autorizzati ad eseguire servizi di garanzia per conto del produttore.
- (c) Danni causati da negligenza, incidenti, modifiche, alterazioni, installazione non corretta, imballaggio inadeguato, funzionamento difettoso o uso di pezzi di ricambio non corretti durante la riparazione.
- (d) Danni causati da incendio, danni causati da acqua, fulmini, terremoti, ventilazione insufficiente, forza maggiore, collegamento a una tensione di rete errata o altre cause non imputabili a Kenwood.
- (e) Danni agli altoparlanti a causa del funzionamento a potenze superiori a quelle specificate. Danni a dischi, audiocassette, cassette audio e video, CD compacti e altri elementi che non fanno parte del prodotto.
- (f) Materiali di consumo o parti soggette ad usura da sostituire nell'ambito del normale servizio clienti, come ad esempio Sistemi di raccolta, aghi, cinghie di trasmissione, testate audio, unità plug-in, mobili con impianti audio integrati, batterie a secco, batterie ricaricabili, finali di potenza, ecc.
- (g) Tutti i prodotti per i quali il numero o i numeri di serie sono stati rimossi, modificati o cancellati in tutto o in parte.

Questa garanzia è disponibile per tutte le persone che hanno acquistato legalmente il prodotto.

In conformità con le condizioni di garanzia di cui sopra, il prodotto sarà riparato o sostituito gratuitamente. Questo diritto non pregiudica in alcun modo gli altri diritti dell'utente nell'ambito delle disposizioni di legge applicabili.

La riparazione o la sostituzione non proroga il periodo di garanzia.

Sono escluse ulteriori rivendicazioni, in particolare le richieste di conversione, riduzione o risarcimento danni.

**Indirizzo di contatto:**

**JVCKENWOOD ITALIA S.p.A.**

**Via G. Sirtori 7/9, 20129 Milano**

**Tel. +39(02)204821**

**[www.kenwood.it](http://www.kenwood.it) [info@it.jvckenwood.com](mailto:info@it.jvckenwood.com)**

**KENWOOD**



# KENWOOD

Compact stereosysteem

## M-725DAB

---

### GEBRUIKSAANWIJZING

JVCKENWOOD Corporation

DEUTSCH

ENGLISH

FRANÇAIS

ITALIANO

NEDERLANDS

# Inhoudsopgave

Inhoud	Pagina
<b>1. Vóór de ingebruikname / veiligheidsinstructies</b>	<b>3</b>
<b>2. Ingebruikname</b>	<b>6</b>
<b>3. Componenten en functies</b>	<b>7</b>
<b>4. Bediening van de radio</b>	<b>9</b>
4.1 In- / uitschakelen (stand-by)	9
4.2 Navigeren in de menu's	9
4.3 Volume aanpassen	9
4.4 Klank instellen (equalizer)	9
4.5 Bijkomende informatie	9
4.6 Instellen van de menutaal	9
4.7 Instellen van tijd en datum	9
4.8 Instellen van de displayverlichting	10
4.9 Instellen van de Sleeptimer	10
4.10 Instellen van de wekker	10
<b>5. Digitale radio DAB+</b>	<b>11</b>
5.1 Afstemming van de zenders	11
5.2 Handmatig instellen	11
5.3 Zenderlijst	11
5.4 Niet (meer) ontvangbare zenders wissen	12
5.5 Favorieten (geheugenplaatsen)	12
5.6 Menufuncties DAB+	12
<b>6. FM-radio</b>	<b>12</b>
6.1 Instellen van een FM-zender	12
6.2 Opslaan van stations in het zendergeheugen	13
6.3 Menufuncties FM	13
<b>7. CD afspelen</b>	<b>13</b>
7.1 Afspelen van MP3-bestanden	14
7.2 Willekeurige weergave en herhaling	14
<b>8. USB-speler</b>	<b>14</b>
8.1 Afspelen van MP3-bestanden	14
8.2 Willekeurige weergave en herhaling	14
<b>9. BLUETOOTH audio</b>	<b>15</b>
9.1 Voor het eerst koppelen van BLUETOOTH apparaten (Pairing)	15
9.2 Automatische verbinding na reeds plaatsgevonden koppeling	15
9.3 Nog een ander eindapparaat koppelen	15
9.4 Onderbreken van de BLUETOOTH-verbinding	15
<b>10. Line-In</b>	<b>15</b>
<b>11. Fabrieksinstelling</b>	<b>15</b>
<b>12. Oplossing van storingen</b>	<b>16</b>
<b>13. Onderhoud en zorg</b>	<b>16</b>
<b>14. Afvalverwerwijdering</b>	<b>17</b>
<b>15. Technische gegevens</b>	<b>18</b>
<b>16. Garantie</b>	<b>19</b>

# 1. Vóór het inschakelen van de spanningsvoorziening

## BELANGRIJKE VEILIGHEIDSINSTRUCTIES

Let op: Lees deze pagina aandachtig door om de veilige werking van het apparaat te garanderen.

### Opmerkingen aandachtig lezen!

- Geef gevolg aan alle veiligheids- en bedieningsinstructies wanneer u dit product in gebruik neemt.

### Instructies zorgvuldig bewaren!

- U dient de veiligheids- en bedieningsinstructies te bewaren om ze later te kunnen raadplegen.

### Alle waarschuwingeninstructies in acht nemen!

- U dient aan alle aan het product aangegeven en in de gebruiksaanwijzing vermelde waarschuwingen strikt gevolgd te geven.

### Alleen met een droge doek reinigen!

- Trek de netstekker van dit apparaat uit de wandcontactdoos voordat u dit product reinigt. Gebruik nooit vloeibare reinigingsmiddelen of reinigingssprays. Gebruik voor de reiniging alleen een lichtjes bevochtigde doek.

### Accessoires

- Gebruik alleen de door de fabrikant aangegeven accessoires.

### Gebruik dit apparaat niet in de nabijheid van water

- Het apparaat mag nooit aan waterdruppels of –spatten blootgesteld worden – zoals bijvoorbeeld in de nabijheid van een badkuip, een wastafel, een aanrecht in de keuken, een wasmachine, in een vochtige kelderruimte of in de nabijheid van een zwembad, enz. Zet nooit met vloeistoffen gevulde houders, zoals bv. bloemenvazen, op het apparaat.

### Ventilatie

- Sleuven en openingen in de behuizing dienen voor de verluchting van het apparaat, om de betrouwbare werking van het apparaat veilig te stellen en om het apparaat tegen oververhitting en een mogelijke zelfontbranding te beschermen. Blokkeer de ventilatieopeningen niet. Installeer het apparaat in overeenstemming met de door de fabrikant verstrekte gegevens. Blokkeer nooit de ventilatieopeningen doordat u het apparaat op een bed, bank, tapijt of een al even zachte onderlaag zet. Dit apparaat mag niet in een boekenrek of inbouwkast ingebouwd worden wanneer er niet voor voldoende ventilatie gezorgd is.

### Spanningsvoorziening

- Dit apparaat mag alleen aangesloten worden op de netspanning die aan het apparaat aangegeven is. Als u niet zeker bent van het type van de spanningsvoorziening in uw woning, richt u zich tot uw dealer of tot het lokale energiebedrijf.

### Netsnoer

- Zorg ervoor dat men niet over het netsnoer kan struikelen en het snoer niet in de onmiddellijke nabijheid van een contactdoos, waaronder ook bijkomende contactdozen, afgekneld wordt. Ook aan de uitlaat aan het apparaat mag het netsnoer in geen geval geplet worden. Omdat de netstekker gebruikt wordt voor het loskoppelen van het stroomnet moet de netstekker aan het netsnoer gelaten worden en permanent toegankelijk blijven.

### Onweer

- Het apparaat van het stroomnet verbreken bij onweer en wanneer het langere tijd niet gebruikt wordt.

## **Overbelasting**

- Overbelast nooit wandcontactdozen, verlengsnoeren of meervoudige contactdozen, omdat anders het gevaar voor brand of elektrische schokken bestaat.

## **Binnendringen van vreemd materiaal en vloeistof**

- Let erop dat er nooit vreemd materiaal of vloeistof door ventilatieopeningen dit apparaat binnendringt, omdat het anders tot contact met onder hoe spanning staande componenten dan wel tot een kortsluiting met de daaruit voortvloeiende brand of elektrische schok kan komen. Mors nooit vloeistoffen van eender welke aard op dit apparaat.

## **Onderhoud**

- Tracht nooit zelf, het onderhoud van dit apparaat uit te voeren, omdat door de openingen of door het verwijderen van afdekkingen onder spanning staande onderdelen vrij gelegd kunnen worden. De aanraking van deze onderdelen kan immers gevaren met zich meebrengen. Laat alle onderhoudswerkzaamheden over aan gekwalificeerd klantenservicepersoneel.

## **Beschadigingen die een reparatie vereisen**

- Onderhouds- en reparatiewerkzaamheden alleen door een gekwalificeerde klantenservice laten uitvoeren.  
Een onderhoud/reparatie is noodzakelijk als het apparaat beschadigd werd (bv. het netsnoer of de stekker), als er vloeistof in het apparaat gelopen is, als voorwerpen het apparaat binnengedrongen zijn, als het apparaat aan regen of vocht blootgesteld werd, als het niet meer perfect functioneert of als het neergevallen is.

## **Wisselstukken**

- Wanneer er wisselstukken benodigd worden, overtuigt u er zich van dat de klantenservicetechnicus wisselstukken gebruikt die door de fabrikant voorgeschreven zijn of die dezelfde eigenschappen als de originele onderdelen hebben. Niet-toelaatbare wisselstukken kunnen tot brand, elektrische schokken of andere ongevallen leiden.

## **Veiligheidscontrole**

- Verzoek de klantenservicetechnicus na de beëindiging van onderhouds- of reparatiewerkzaamheden aan dit apparaat om de uitvoering van een veiligheidscontrole om vast te stellen, of het apparaat zich in een perfecte operationele toestand bevindt.

## **Warmte**

- Installeer het apparaat niet in de nabijheid van hete oppervlakken zoals bv. radiatoren, straalkachels, ovens of andere apparaten (versterkers inbegrepen) die heet kunnen worden. Stel nooit objecten met open vlammen, zoals kaarsen of lantaarns, op of in de buurt van het apparaat op. De in de afstandsbediening geïnstalleerde batterijen mogen niet aan felle hitte, zoals direct zonlicht, vuur of dergelijke, blootgesteld worden.

## **Batterijen**

- Als u het apparaat één maand of langer niet gebruikt, verwijdert u de batterijen uit het batterijvak van de afstandsbediening om te verhinderen dat de batterijen zouden uitlopen. Voer uitlopende batterijen onmiddellijk vakkundig en met inachtneming van alle relevante wettelijke voorschriften af. Uitlopende batterijen kunnen letsels veroorzaken en het apparaat beschadigen. Combineer nooit batterijen van een verschillend type of oude met nieuwe batterijen.

## **Om het risico op een elektrische schok, brand etc. tot een minimum te herleiden**

- Verwijdert u geen schroeven, afdekkingen of onderdelen van de behuizing.
- De inschakelknop verbreekt de stroomtoevoer in geen enkele stand volkomen.  
Gelieve de netstekker uit de contactdoos te trekken om het apparaat compleet van het stroomnet los te koppelen.

### **Risico's in combinatie met hoge volumes**

- Om mogelijke gehoorschade te voorkomen, luistert u niet gedurende langere perioden met een hoog volume. **Dit geldt in het bijzonder bij het gebruik van een hoofdtelefoon.**

### **Afstandsbediening**

- Als u de afstandsbedieningssensor aan direct zonlicht of aan het licht van fluorescentielampen blootstelt, kan het tot functiestoringen komen. In dergelijke gevallen dient u het systeem op een andere plaatste installeren om dergelijke functiestoringen te vermijden.
- De bijgeleverde batterij is berekend op een functionele controle en kan een beperkte levensduur hebben. Wanneer de reikwijdte van de afstandsbediening afneemt, vervangt u de oude batterij door een nieuwe.

### **Opgepast!**

Explosiegevaar

- als er batterijen van het verkeerde type gebruikt worden;
- hoge of lage extreme temperaturen, waaraan een batterij tijdens het gebruik, de opslag of het transport blootgesteld kan zijn;
- lage luchtdruk op grote hoogte;
- als er een batterij in vuur of in een hete oven gegooid worden;
- bij het mechanisch pletten of snijden van een batterij;
- bij het achterlaten van een batterij in een omgeving met extreem hoge temperaturen of een extreem lage luchtdruk, wat tot een explosie of tot het vrijkomen van brandbare vloeistoffen of gassen kan leiden.

### **Automatische energiebesparingsfunctie**

Het model is met een automatische energiebesparingsfunctie uitgerust. Deze schakelt het apparaat binnen 15 minuten in de modus "Stand-by" wanneer de weergave met een zeer gering volume plaatsvindt resp. wanneer de radio stil afgestemd is. Deze instelling kan niet gewijzigd worden.

### **BELANGRIJK VOOR LASERPRODUCTEN**

1. LASERPRODUCT VAN DE KLASSE 1
2. OPGEPAST: Niet de behuizing openen. Het apparaat bevat geen onderdelen die door de gebruiker onderhouden kunnen worden; onderhoudsbeurten alleen door gekwalificeerd vakpersoneel laten uitvoeren.

## **EU-conformiteitsverklaring**

Hiermee verklaart de JVCKENWOOD Corporation dat de radio-installatie van het type M-725DAB aan de richtlijn 2014/53/EU voldoet. De volledige tekst van de EU-conformiteitsverklaring is op volgende website beschikbaar: <http://www.kenwood.com/euukdoc/>

### **Fabrikant:**

JVCKENWOOD Corporation  
3-12. Moriyacho, Kanagawa-ku, Yokohama-shi, Kanagawa 221-0022, JAPAN

### **Gemachtigde (EU):**

JVCKENWOOD EUROPE B.V., Amsterdamseweg 37, 1422 AC UITHOORN, THE NETHERLANDS

## 2. Ingebruikname

### 2.1 Uitpakken

Pak het apparaat voorzichtig uit en let erop dat alle accessoires aanwezig zijn:

- Infrarood-afstandsbediening
- FM/DAB+ werpantenne
- 2 x batterij AAA/R03
- Gebruiksaanwijzing
- 2 x luidspreker

### 2.2 Aansluiten

- Open het batterijvak van de afstandsbediening en breng de batterijen met de juiste polariteit aan. De vooropgestelde polariteit (+/-) is in het batterijvak aangegeven.

Verbind de linkse en rechtse luidspreker met de aansluiting (**Speaker Out**) aan de achterzijde van het apparaat. Druk daarvoor op de veerklemmen en steek de losse kabeluiteinden in de daarvoor voorziene openingen. Daarbij de zwarte leidingdraad met de zwarte veerklem verbinden. De andere leidingdraad wordt daarvoor analoog met de rode klem verbonden.

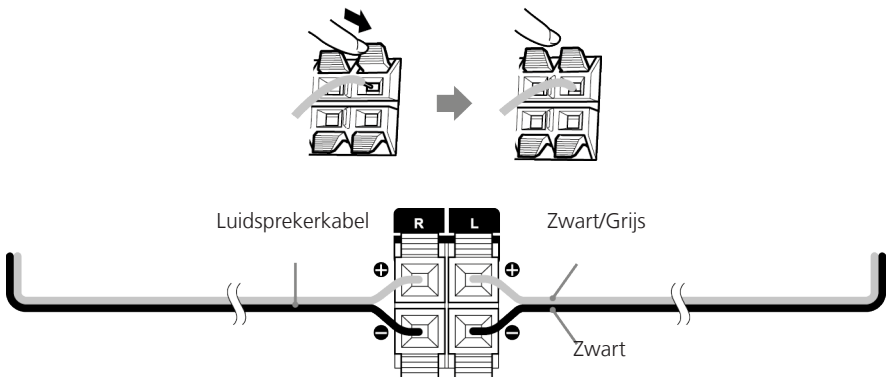

Sluit de netstekker vast op een wisselstroomcontactdoos aan. Omdat de netstekker gebruikt wordt voor het volledig loskoppelen van het stroomnet moet de contactdoos permanent toegankelijk blijven.

### 2.3 DAB+ / FM antenneaansluiting

1. Sluit de werpantenne op de bus **[ANTENNA 75Ω]** aan.
2. Zoek de plaats, waar de beste ontvangst bereikt wordt.
3. Zet de antenne vast.

Bij de met het systeem geleverde antenne gaat het om een gewone werpantenne. Voor een stabiele signaalontvangst wordt het gebruik van een (in de handel verkrijgbare) buitenantenne aanbevolen. Trek voor de aansluiting van een buitenantenne in eerste instantie de kamerantenne af. De ontvangst van radiozenders uit het kabelnetwerk kan niet gegarandeerd worden.

### 3. Componenten en functies

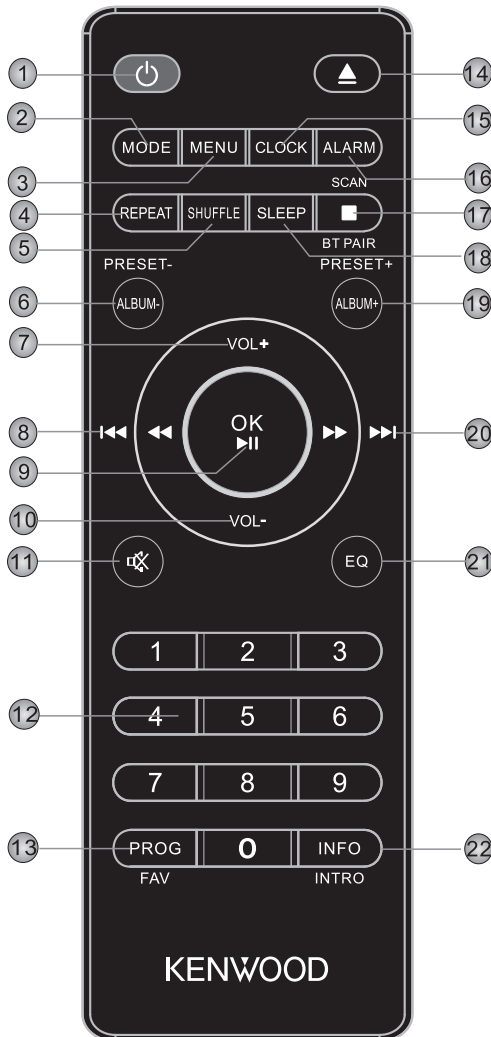

- 1 Stand-by "Aan" / "Uit"
- 2 Modusselectie
- 3 Menu
- 4 Herhalingsselectie
- 5 Willekeurige modus (at random)
- 6 Vorig album, voorinstelgeheugen -
- 7 Volume verhogen
- 8 Titelsprong/titel-zoekfunctie achterwaarts
- 9 Invoer bevestigen, Weergave/pauze
- 10 Volume verlagen
- 11 Stille afstemming Aan/Uit
- 12 Cijfertoetsen
- 13 Titelprogrammering, voorinstelgeheugen bezetten
- 14 CD-lade openen/sluiten (Eject)
- 15 Uur instellen
- 16 Wekker instellen
- 17 Weergave stoppen, BLUETOOTH koppeling, zender-zoekfunctie
- 18 Sleeptimer instellen
- 19 Volgend album, voorinstelgeheugen +
- 20 Titelsprong/titel-zoekfunctie voorwaarts
- 21 Equalizervoorinstellingen kiezen
- 22 Omschakeling beeldscherm informatie, bij weergave 10 seconden intro per titel

### 3. Componenten en functies vervolg

- 1 - Titelsprong voorwaarts
- 2 - Titelsprong achterwaarts
- 3 - Stand-by "Aan" / "Uit"
- 4 - Modusselectie
- 5 - Weergave/pauze
- 6 - CD-schuiflade
- 7 - TFT-display
- 8 - Hoofdtelefoonaansluiting
- 9 - USB-aansluiting
- 10 - CD Eject
- 11 - Volume / SELECT

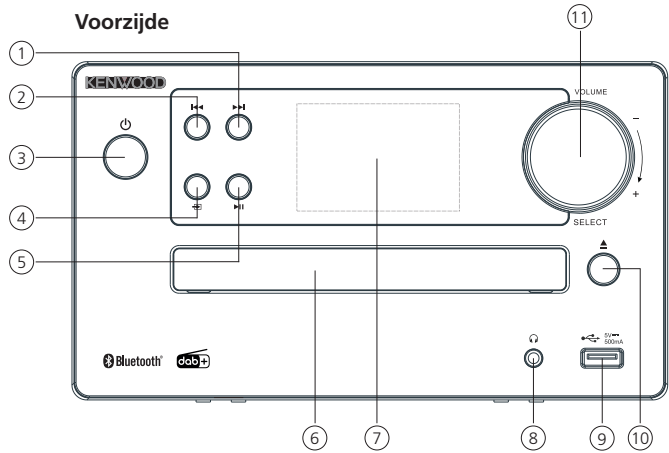

- 1 - Luidsprekeraansluiting
- 2 - Line-In ingang
- 3 - Antenne-ingang

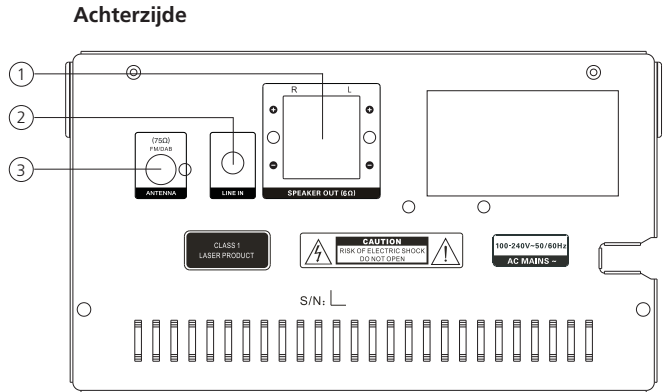



## 4. Bediening van de radio

### 4.1 In- / uitschakelen (stand-by)

Druk op de stand-by toets aan het apparaat of op de afstandsbediening om de radio in te schakelen. Druk opnieuw op de toets om het apparaat in de stand-by modus te zetten. Om de radio uit te schakelen, koppelt u de radio van het stroomnet.

### 4.2 Navigeren in de menu's

Druk op de toets <MENU> op de afstandsbediening om het aan de bron gerelateerde menu op te roepen. Door het indrukken van de toets <Titelsprong voorwaarts> of <Titelsprong achterwaarts> aan het apparaat of op de afstandsbediening kunt u in de menu's navigeren. Bevestigd wordt de menuselectie met de toets <OK> op de afstandsbediening of met de toets <SELECT> aan het apparaat. Ga bij de selectie van instellingen analoog te werk.

### 4.3 Volume aanpassen

Door aan de volumeregelaar te draaien, kunt u het volume aanpassen. Op de afstandsbediening kunt u daarvoor de toetsen <VOL+> en <VOL-> gebruikt worden. De volume-instelling wordt grafisch op het display aangegeven.

### 4.4 Klank instellen (equalizer)

Het systeem heeft vijf vooraf ingestelde klankinstellingen:

**"FLAT" / "CLASSIC" / "POP" / "JAZZ" / "ROCK"**.

Deze kunnen met de toets <EQ> op de afstandsbediening geselecteerd worden.

### 4.5 Bijkomende informatie

Door het herhaaldelijk indrukken van de toets <INFO/INTRO> kan er, afhankelijk van bron en zender, bijkomende informatie weergegeven worden:

- Beschrijving
- Naam van de zender, van het actuele programma, inhoud, thema's etc..
- Genre
- Signaalniveau en signaalfout
- Transmissiesnelheid
- Kanaalinformatie
- Huidige datum en actueel tijdstip

### 4.6 Instellen van de menutaal

1. Schakel de radio in en roep het menu op.
2. Selecteer het menu **"System"** en bevestig de selectie.
3. Nu het menu **"Language"** selecteren en vervolgens bevestigen.
4. In het volgende menu de gewenste taal selecteren en bevestigen.

### 4.7 Instellen van tijd en datum

Bij de ontvangst van een DAB+ of FM-zender in voldoende kwaliteit wordt het uur automatisch ingesteld. Afhankelijk van de ontvangststerkte neemt dit proces enige tijd in beslag. Indien er geen passende zender ter beschikking staat, kunt u het uur ook handmatig instellen:

1. Schakel de radio in en roep het menu op.
2. Selecteer het menu **"System"** en bevestig de selectie.
3. Nu het menu **"Time"** selecteren en vervolgens bevestigen.
4. **"Set Time/Date"** selecteren en bevestigen. Daarna uren, minuten, dag, maand en jaar selecteren, instellen en bevestigen.

Het menu **"Time"** kan ook via de toets <CLOCK> op de afstandsbediening opgeroepen worden.

#### **Bijkomende instellingen in het menu "Time"**

Volgende functies kunnen in het menu **"Time"** ingesteld worden:

**"Auto Update"**: Instelling van welke bron de tijd automatisch opgevraagd wordt.

Keuzemogelijkheden: **"Update from Any" / "Update from DAB" / "Update from FM" / "No update"**

**"Set 12/24 hour"**: Instelling van het tijdformaat.

Keuzemogelijkheden: **"Set 24 hour" / "12 hour"**

**"Set date format"**: Instelling van het datumformaat.

Keuzemogelijkheden: **"DD-MM-JJJJ" / "MM-DD-JJJJ"**

### **4.8 Instellen van de displayverlichting**

De displayverlichting kan in 3 helderheidstrappen geprogrammeerd worden. Volgende instellingen kunnen in het menu **"Backlight"** doorgevoerd worden:

**"Timeout"**: Tijd, tot wanneer het display tot op de verlichtingstrap in de **"Dim level"** geregeld wordt.

Keuzemogelijkheden: **"On / 10 / 20 / 30 / 45 / 60 / 90 / 120 / 180 seconds" "On"**

betekent dat de radio altijd op het helderheidsniveau van de **"On level"** blijft.

**"On level"**: Helderheid van het display wanneer de radio ingeschakeld wordt.

Keuzemogelijkheden: **"High" / "Medium" / "Low"**

**"Dim level"**: Helderheidsinstelling voor werking en stand-by.

Keuzemogelijkheden: **"High" / "Medium" / "Low"**

### **4.9 Instellen van de Sleeptimer**

De sleeptimer wordt gebruikt om de radio na een vooraf ingestelde tijdspanne automatisch uit te schakelen. Gelieve voor de instelling als volgt te werk te gaan:

1. Schakel de radio in en roep het menu op.
2. Selecteer het menu **"System"** en bevestig de selectie.
3. Nu het menu **"Sleep"** selecteren en vervolgens bevestigen.
4. Gelieve vervolgens uit volgende mogelijkheden een keuze te maken: **"Off, 15, 30, 45, 60, 90 Minutes"**

Daarna deze instelling bevestigen.

In de onderste regel van het display wordt de resterende tijd tot het uitschakelen aangegeven.

Wenst u de Sleeptimer te deactiveren, dan selecteert u de tijdstelling **"Off"**.

Het menu **"Sleep"** kan ook via de toets <SLEEP> op de afstandsbediening opgeroepen worden.

### **4.10 Instellen van de wekker**

Bij dit apparaat kunnen er 2 verschillende wektijden ingesteld worden. Deze wektijden kunnen voor

volgende tijdsblokken geprogrammeerd worden: **"Daily" / "Once" / "Weekend" / "Weekdays"**

Gelieve voor de instelling van de wektijd als volgt te werk te gaan:

1. Schakel de radio in en roep het menu op.
2. Selecteer het menu **"System"** en bevestig de selectie.
3. Nu het menu **"Alarm"** selecteren en vervolgens bevestigen.
4. **"Alarm 1 setup"** wordt aangegeven. U kunt u de wektijd 1 instellen of met de toets <Titelsprong voorwaarts> of <Titelsprong achterwaarts> naar de wektijd 2 omschakelen (**"Alarm 2 setup"**).

5. Gelieve na de bevestiging volgende stappen uit te voeren:

- Instelling van uren en minuten, de selectie telkens bevestigen.
- Instelling van de wekduur ("**15, 30, 45, 60, 90 Minutes**").
- Vervolgens als bron **DAB, FM, CD, USB** of **Buzzer** selecteren en bevestigen.
- "**Last listened**" of andere geheugenplaats selecteren en bevestigen.  
Dit menupunt verschijnt alleen wanneer als bron **DAB** of **FM** gekozen werd.
- In het volgende menu de frequentie met "**Daily / "Once" / "Weekend" / "Weekdays**" selecteren en bevestigen.
- Daarna het inschakelvolumen met de toetsen **<VOL+>** en **<VOL->** selecteren en bevestigen.
- Wekker "**On**" of "**Off**" selecteren en bevestigen.

De wektijd is nu opgeslagen en er verschijnt een wekkersymbool bij weergave en stand-by onderaan links op het display.

Voor de instelling van de 2de wektijd gaat u analoog te werk. Om een ingestelde wekker te wissen, kiest u bij de laatste stap van de instelling "**Alarm clock off**", of houdt u de toets **<ALARM>** 2 seconden lang ingedrukt.

De wekker schakelt op het aangegeven tijdstip voor de ingestelde duur in, het wekkersymbool knippert daarbij op het display.

Het menu "**Alarm**" kan ook via de toets **<ALARM>** op de afstandsbediening opgeroepen worden.

## 5. Digitale radio DAB+

Om de digitale radio DAB+ te ontvangen, schakelt u met de toets **<MODE>** op de afstandsbediening of aan het apparaat naar de bron "**DAB**" om. Bij de eerste omschakeling wordt er een automatische afstemming van de zenders gestart. Op het display verschijnt "**Scanning**", het aantal tot nu toe gevonden zenders en een overeenkomstige voortgangsbalk. Ontvangststerkte en stereo-ontvangst van de zenders worden op het display aangegeven.

### 5.1 Afstemming van de zenders

Om naar ontvangbare zenders te zoeken, kunt u een automatische afstemming van de zenders starten. Roep daarvoor met de toets **<MENU>** het menu op en kies "**Full scan**". Op het display verschijnt "**Scanning**", het aantal tot nu toe gevonden zenders en een overeenkomstige voortgangsbalk. Daarna zijn de zenders in alfabetische volgorde opgeslagen.

Zenders die bij een vorige afstemming van de zenders gevonden worden, maar op het gegeven moment niet te ontvangen zijn, worden in de zenderlijst met een "**?**" vóór de zendernaam aangegeven.

### 5.2 Handmatig instellen

U kunt ensembles ook handmatig instellen. Roep daarvoor met de toets **<MENU>** het menu op en selecteer "**Manual tune**". Daarna het gewenste kanaal selecteren en met **<OK>** bevestigen. Nu wordt er informatie over het ensemble en wordt de signaalsterkte aangegeven. Door nogmaals te drukken op de toets **<OK>** worden de betreffende zenders in de lijst opgeslagen.

### 5.3 Zenderlijst

Gebruik de toets **<Titelsprong voorwaarts>** of **<Titelsprong achterwaarts>** aan het apparaat of op de afstandsbediening om een zender te selecteren en druk op **<OK>** ter bevestiging. Het apparaat begint automatisch met de weergave.

**Opmerking:** De ontvangstkwaliteit van een zender is van factoren zoals weer, opstellingsplaats en antenne-oriëntering afhankelijk. Indien een zender uit de zenderlijst niet ontvangbaar is, wijzigt u de oriëntatie van de antenne of de plaats van opstelling van de radio.

Niet meer ontvangbare zenders kunnen uit de zenderlijst verwijderd worden.

## 5.4 Niet (meer) ontvangbare zenders wissen

Zenders die niet meer ontvangen kunnen worden, kunnen uit de lijst gewist worden. Druk daarvoor op de toets <MENU> en selecteer "Prune". Selecteert u "Yes", dan worden deze zenders gewist. Door het selecteren van "No" wordt u weer naar het menu geleid, zonder de zenders te wissen.

## 5.5 Favorieten (geheugenplaatsen)

Om DAB+ zenders op te slaan, staan er 30 geheugenplaatsen (favorieten) ter beschikking. Om opgeslagen zenders op te vragen, drukt u op de toets <FAV> en selecteert u de gewenste geheugenplaats door het indrukken van <Titelsprong voorwaarts> of <Titelsprong achterwaarts> en vervolgens <OK>.

De geheugenplaatsen 1 - 10 kunnen ook via de cijfertoetsen van de afstandsbediening geselecteerd worden, waarbij de toets <0> met de geheugenplaats 10 overeenstemt.

### 5.5.1 Opslaan van DAB+ zenders

Om DAB+ zenders op te slaan, gaat u als volgt te werk:

- Selecteer de zender die op één van de 30 geheugenplaatsen opgeslagen dient te worden.
- Houd de toets <FAV> zolang ingedrukt totdat "Preset Store" op het display verschijnt.
- Kies de gewenste geheugenplaats en druk vervolgens op <OK>.
- Op het display verschijnt "Preset XX stored" waarbij "XX" met het nummer van de gekozen geheugenplaats overeenstemt.

**Opmerking:** De geheugenplaatsen kunnen niet gewist worden, er kan alleen met andere zenders over geschreven worden.

## 5.6 Menufuncties DAB+

Druk op de toets <MENU> om het met de bron gerelateerde menu op te roepen. Volgende functies zijn beschikbaar:

- **Full scan:** Nieuwe automatische afstemming van zenders.
- **Manual tune:** Daardoor kan handmatig een bepaald ontvangstkanaal ingesteld worden.
- **DRC (Dynamic Range Control):** Voor zover door de ingestelde zender ondersteund, kan daardoor een aanpassing van het dynamische bereik doorgevoerd worden. Mogelijke instellingen zijn "DRC off", "DRC low" en "DRC high".
- **Prune:** Daardoor worden ongeldige of niet meer ontvangbare stations uit de stationslijst gewist.
- **System:** Instellingen voor Sleeptimer, wekker, tijdstip, verlichting, taal, software-updates en fabrieksinstelling.

## 6. FM-radio

Om FM te ontvangen, schakelt u met de toets <MODE> pp de afstandsbediening of aan het apparaat naar de bron "FM" om.

### 6.1 Instellen van een FM-zender

- Druk op de toets <Titelsprong voorwaarts> om de ontvangstfrequentie te verhogen.
- Druk op de toets <Titelsprong achterwaarts> om de ontvangstfrequentie te verlagen.
- Wanneer u één van deze toetsen ingedrukt houdt, start er een automatische zender-zoekfunctie die bij het volgende gevonden station stopt.
- Druk op de toets <SCAN> om een automatische zenderopslag te starten. Alle gevonden stations

worden in het zendergeheugen opgeslagen.

### RDS-functies

Volgende informatie kan opgevraagd worden door de toets <INFO/INTRO> herhaaldelijk in te drukken: **PTY (Programmatype) / RDS radiotekst / Frequentie / Stereo-ontvangst / Tijdstip / Datum**

Bij ontoereikende ontvangstomstandigheden kan de ontvangst van deze informatie gestoord of niet mogelijk zijn.

## 6.2 Opslaan van stations in het zendergeheugen

Om FM-zenders op te slaan om ze gemakkelijker te vinden, staan er 30 geheugenplaatsen ter beschikking.

Gelieve voor de opslag als volgt te werk te gaan:

- Selecteer de zender die op één van de 30 geheugenplaatsen opgeslagen dient te worden.
- Houd de toets <FAV> zolang ingedrukt totdat "**Preset Store**" op het display verschijnt.
- Kies de gewenste geheugenplaats en druk vervolgens op <OK>.
- Op het display verschijnt "**Preset XX stored**" waarbij "**XX**" met het nummer van de gekozen geheugenplaats overeenstemt.

**Opmerking:** De geheugenplaatsen kunnen niet gewist worden, er kan alleen met andere zenders over geschreven worden.

## 6.3 Menufuncties FM

Druk op de toets <MENU> om het met de bron gerelateerde menu op te roepen. Volgende functies zijn beschikbaar:

- **Scan settings:** "**All stations**" of "**Strong stations only**".
- **Audio setting:** "**Stereo allowed**" of "**Forced mono**". Kies "**Forced mono**" bij slechte ontvangstomstandigheden.
- **System:** Instellingen voor Sleeptimer, wekker, tijdstip, verlichting, taal, software-updates en fabrieksinstelling.

# 7. CD afspelen

Via de bron "**CD**" kunt u audio-CD's en MP3-CD's afspelen. Schakel daarvoor met de toets <MODE> op de afstandsbediening of aan het apparaat naar de bron "**CD**" om.

Open het CD-vak door het indrukken van de toets <EJECT> aan het hoofdapparaat of op de afstandsbediening. Leg de CD in en sluit het vak door het indrukken van <EJECT>. De weergave begint automatisch met de eerste titel van de CD. Door het indrukken en ingedrukt houden van de toets <INFO/INTRO> op de afstandsbediening kunt u de titels van de CD even laten afspelen.

Bij audio-CD's wordt de informatie over het aantal titels en totale speelduur als volgt aangegeven:

**TX/XX    XX:XX**

Daarbij staat het eerste cijferblok voor het aantal titels en het tweede voor de totale speelduur van de CD. Bij de weergave wordt het nummer van de op het gegeven moment afgespeelde titel en de tot dan toe verstreken tijdspanne weergegeven.

## 7.1 Afspelen van MP3-bestanden

Via de toets <ALBUM+> of <ALBUM-> kunt u in de mapstructuren navigeren. Met de toets <OK> wordt de weergave gepauzeerd en voortgezet. Door het permanent indrukken van de toetsen <TITELSPRONG> kan er binnen de titel met toenemende snelheid vooruit en achteruit gespoeld worden. Door even te drukken op <TITELSPRONG ACHTERWAARTS> geraakt men tot het begin van de titel of tot de vorige titel.

Bij CD's die MP3-bestanden bevatten, wordt het aantal beschikbare mappen en bestanden als volgt aangegeven:

FX/XX                      TXX/XX

Daarbij staat het cijfer achter "F" voor het aantal mappen en het tweede cijferblok voor het totaal aantal "T" bestanden.

## 7.2 Willekeurige weergave en herhaling

Om titels van een CD of MP3-bestanden in een map in willekeurige reeksen (at random) weer te geven of om de weergave van de bestanden te herhalen, gebruikt de toets <SHUFFLE> of <REPEAT> op de afstandsbediening. Door het herhaaldelijk indrukken, worden de functies als volgt geactiveerd:

Herhaling <REPEAT>:

**1 x indrukken: Herhaling titel / 2 x indrukken: Herhaling album (alleen bij MP3)**

**3 x indrukken: Herhaling allemaal / 4 x indrukken: Uit**

Willekeurige weergave <SHUFFLE>:

**1 x indrukken: Willekeurige weergave Aan / 2 x indrukken: Willekeurige weergave Uit**

# 8. USB-speler

Via deze bron kunt u MP3-bestanden (16Bit/48kHz) van een USB-stick afspelen. Schakel daarvoor met de toets <MODE> op de afstandsbediening of aan het apparaat naar de bron "USB" om.

## 8.1 Afspelen van MP3-bestanden

Via de toets <ALBUM+> of <ALBUM-> kunt u in de mapstructuren navigeren. Met de toets <OK> wordt de weergave gepauzeerd en voortgezet. Door het permanent indrukken van de toetsen <TITELSPRONG> kan er binnen de titel met toenemende snelheid vooruit en achteruit gespoeld worden. Door even te drukken op <TITELSPRONG ACHTERWAARTS> geraakt men tot het begin van de titel of tot de vorige titel.

Bij CD's die MP3-bestanden bevatten, wordt het aantal beschikbare mappen en bestanden als volgt aangegeven:

FX/XX                      TXX/XX

Daarbij staat het cijfer achter "F" voor het aantal mappen en het tweede cijferblok voor het totaal aantal "T" bestanden.

## 8.2 Willekeurige weergave en herhaling

Om MP3-bestanden in een map in willekeurige reeksen weer te geven of om de weergave van de bestanden te herhalen gebruikt u de toets <SHUFFLE> of <REPEAT> op de afstandsbediening. Door het herhaaldelijk indrukken, worden de functies als volgt geactiveerd:

Herhaling <REPEAT>:

**1 x indrukken: Herhaling titel / 2 x indrukken: Herhaling album**

**3 x indrukken: Herhaling allemaal / 4 x indrukken: Uit**

Willekeurige weergave <SHUFFLE>:

**1 x indrukken: Willekeurige weergave Aan / 2 x indrukken: Willekeurige weergave Uit**

## 9. BLUETOOTH audio

De BLUETOOTH-functie laat de draadloze overdracht van muziekbestanden (Audio Streaming) aan de radio toe. Er kunnen smartphones, tablets of gelijkaardige apparaten gekoppeld worden. Schakel daarvoor met de toets <MODE> op de afstandsbediening of aan het apparaat naar de bron "**BT**" om.

### 9.1 Eerste koppeling van BLUETOOTH-apparaten (Pairing)

Vergewis u ervan dat het te koppelen eindapparaat ingeschakeld en BLUETOOTH geactiveerd is. Op het display verschijnt "**Niet verbonden**". Open nu de BLUETOOTH-instellingen op het te koppelen eindapparaat en start daar het zoeken naar beschikbare BLUETOOTH-apparaten. Selecteer "**M-725DAB**" en start het koppelingsproces. Nadat het Pairing voltooid werd, verschijnt op het display "**Verbonden**". Nu kan de muziekweergave via het eindapparaat gestuurd worden. Gebruik daarvoor een muziek-app naar keuze.

De basisbediening van weergave/pauze en titelsprong is via de betreffende toetsen op de afstandsbediening mogelijk.

Opmerking: Sommige eindapparaten vereisen bij de koppeling een PIN-code, voer dan "**0000**" in.

### 9.2 Automatische verbinding na reeds plaatsgevonden koppeling

Wanneer er vanuit de bron "**BT**" omgeschakeld of de radio uitgeschakeld wordt, wordt de BLUETOOTH verbinding verbroken. Wordt de radio weer ingeschakeld of omgeschakeld naar de bron "**BT**"

### 9.3 Nog een ander eindapparaat koppelen

Om nog een ander eindapparaat met de radio te koppelen, de volgende toets indrukken en ingedrukt houden: <**BT PAIR**>. Daardoor wordt de actuele verbinding verbroken. Ga nu zoals bij de eerste koppeling van een eindapparaat te werk.

### 9.4 Onderbreken van de BLUETOOTH-verbinding

Wenst u de verbinding met een gekoppeld apparaat te onderbreken, dan de volgende toets indrukken en ingedrukt houden: <**BT PAIR**> op de afstandsbediening. De radio schakelt dan weer om naar de koppelingsmodus.

## 10. Line-In

Voor de weergave van muziek kunnen er op de Line-In aansluiting externe apparaten, zoals bv. MP3-Player, DVD-Player of spelconsoles, aangesloten worden. Schakel daarvoor met de toets <MODE> op de afstandsbediening of aan het apparaat naar de bron "**Line In**" om.

## 11. Fabrieksinstelling

Gelieve, om de radio terug in de toestand bij levering te brengen, "**YES**" in het menu **Factory Reset**".

**Attention: All previous settings are deleted.**

Bij de selectie van "**NO**" wordt het proces voortijdig beëindigd.

## 12. Oplossing van storingen

Gelieve bij functiestoringen de volgende punten te controleren:

### Geen klank

- Steek de stekkernetvoeding correct in.
- Zet het volume op het juiste niveau.
- Vergewis u ervan dat de gewenste bron geselecteerd is.

### Het systeem reageert niet op het indrukken van een toets

- Trek de netstekker uit de wandcontactdoos en sluit de netstekker weer aan.

### Problemen bij de radio-ontvangst

- Positioneer de antenne opnieuw.
- Zoek een meer geschikte locatie.
- Andere elektrische apparaten storen de ontvangst.
- Locatie niet geschikt voor de ontvangst van DAB+ signalen.

## 13. Onderhoud en zorg

### Reiniging van de behuizing

Gebruik een met een mild reinigingsmiddel lichtjes bevochtigde doek. Gebruik geen reinigingsmiddelen die alcohol, ammoniak of schuurmiddel bevatten.

### Waarschuwinginstructies betreffende de vorming van condensatie

Condensatie (dauw) kan binnenin het apparaat tot ontwikkeling komen als er tussen de temperatuur van het apparaat en de omgevingstemperatuur een wezenlijk verschil bestaat. Indien er zich binnenin het apparaat condensatie voordoet, is een perfecte werking niet meer gegarandeerd. In dit geval moet er enkele uren lang gewacht worden; nadat de vochtigheid gedroogd is, kan het apparaat weer gebruikt worden.

### In volgende omstandigheden moet men uiterst voorzichtig te werk gaan

Wanneer het apparaat verplaatst wordt van de ene naar de andere plaats, waar er een beduidend hogere of lagere temperatuur heerst, of wanneer de luchtvochtigheid op de plaats van opstelling van het apparaat toeneemt, enz.

### Hantering van CD's

Houd de CD zodanig vast, dat u het signaaloppervlak niet aanraakt. (De onbedrukte zijde is de afspeelzijde.)

Gebruik uitsluitend CD's met de  markering. Een CD zonder deze markering kan soms niet naar behoren weergegeven worden.

### Aanwijzingen voor het gebruik van een USB-apparaat

Dit apparaat is in staat om op een flashgeheugen of digitale Audio-Player opgeslagen audiobestanden weer te geven als deze apparaten over een USB-poort beschikken (dit document worden deze apparaten als USB-apparaten bestempeld).



## **Met betrekking tot de bruikbare USB-apparaten gelden volgende beperkingen:**

### **Bruikbare USB-apparaten**

- USB-apparaten die tot de USB-massageheugenklasse behoren.
- USB-apparaten, wier maximale stroomopname hoogstens 500 mA bedraagt.
- USB-massageheugenklasse: USB-apparaten die de PC als extern geheugen detecteert zonder dat er speciale driver of zonder dat er speciale toepassingssoftware noodzakelijk zou zijn.
- Gelieve uw dealer te raadplegen als u er niet zeker van bent, of uw USB-apparaat met de specificaties voor de USB-massageheugenklasse overeenstemt.
- Het gebruik van een USB-apparaat dat niet ondersteund wordt, kan tot een verkeerde weergave of indicatie van het audio-bestand leiden.

Zelfs als u een USB-apparaat gebruikt dat aan de hoger vermelde specificaties voldoet, kunnen audiobestanden, afhankelijk van type of toestand van het USB-apparaat soms niet perfect weergegeven worden.

## **14. Afvalverwijdering**

Afvoer van gebruikte elektrische en elektronische apparaten en batterijen.



Het symbool (doorgestreepte vuilnisbak) op het product of op de verpakking daarvan wijst erop dat dit product op het einde van de levensduur daarvan niet als normaal huisvuil behandeld mag worden, maar op een inzamelpunt van een publiekrechtelijke, voor de afvalverwijdering bevoegde instantie of bij een door fabrikanten of distributeurs voorzien inzamelpunt gratis afgegeven moet worden. Eigenaars van oude elektrische apparaten dienen oude batterijen en oude accumulatoren, die niet door het oude apparaat vast omsloten zijn, in principe vóór afgifte op het inzamelpunt van het oude apparaat los te koppelen. Dit geldt niet voor zover oude apparaten in samenwerking met een publiekrechtelijke, voor de afvalverwijdering bevoegde instantie op de recyclage voorbereid worden. Door uw bijdrage aan een correcte afvoer van dit product beschermt u het milieu en de gezondheid van uw medemens. Een onvakkundige of verkeerde afvoer brengt milieu en gezondheid in gevaar. Bijkomende informatie over de recycling van oude elektrische apparaten en batterijen krijgt u van uw gemeentebestuur of van de gemeentelijke afvalverwerkende bedrijven.

**Anwijzingen voor consumenten in Duitsland met het oog op de afvalverwijdering:**  
<https://www.e-schrott-entsorgen.org/>

**Anwijzingen voor consumenten in Oostenrijk met het oog op de afvalverwijdering:**  
<https://www.elektro-ade.at/>

Het Bluetooth® woordmerk en logo's zijn geregistreerde merken van BLUETOOTH SIG Inc. en elk gebruik van deze merken door de firma JVCKENWOOD Corporation vindt plaats onder licentie. Andere merken en handelsnamen zijn die van hun betreffende houders.

## 15. Technische gegevens M-725DAB

Spanningsvoorziening	Wisselspanning ~ 100 – 240 V
Ingangswisselstroomfrequentie	50/60 Hz
Opnamecapaciteit	25 watt
Opnamecapaciteit in de stand-by modus	< 1 watt
<b>Tuner UKW/DAB+</b>	
DAB-afstembereik BAND III	174,928 MHz – 239,200 MHz
FM-afstembereik	87,50 MHz – 108,00 MHz
<b>CD-modus</b>	
Signaal-ruisverhouding (A-filter)	≥ 70 dB
Dynamiekomvang	≥ 60 dB
<b>USB-apparaten</b>	Afspeelbare bestanden: MP3 Compatibel met USB1.1 Full-Speed, FAT16, FAT32 Max. 500 mA, transmissiesnelheden: 32 kBit/s tot 320 kBit/s
<b>BLUETOOTH</b>	
BLUETOOTH versie	V5.0
Vermogensklasse	Klasse 2
Maximaal zendvermogen	max. 13 dBm
Reikwijdte	ca. 10 meter (kan afhankelijk van omgeving afwijken)
Frequentiegebied	2,402 GHz – 2,480 GHz
<b>BLUETOOTH profiel</b>	A2DP (Advanced Audio Distribution Profile, AVRCP (Audio/Video Remote Control Profile)
<b>Line-In</b>	3,5 mm stekkerbus
<b>Hoofdtelefoonaansluiting</b>	3,5 mm stekkerbus
<b>Versterkergedeelte</b>	
Uitgangsvermogen	2 x 25 watt / 6 ohm
Frequentiegebied	20 Hz - 20 kHz (+- 3dB)
<b>Afmetingen en gewichten</b>	
Hoofdeenheid	(B x H x D) 200 x 119 x 242 mm / 1,6 kg
Luidspreker	(B x H x D) 133 x 200 x 220 mm / 1,6 kg per stuk.
Temperatuurbereik	0°C tot +40°C

# 16. Garantie

Geachte klant,

wij danken u voor de aankoop van dit Kenwood-product. Indien dit product in normale gebruiksomstandigheden materiaal- of afwerkingsfouten vertoont, zullen wij deze in overeenstemming met de hiernavolgende garantiebepalingen kosteloos verhelpen resp. het apparaat omruilen.

Gelieve deze garantiekaart zorgvuldig te bewaren.

Kenwood verleent op dit apparaat een garantie van twee jaar, te rekenen vanaf de datum van aankoop, volgens factuur of kassabon van de Kenwood-dealer.

Deze garantie heeft betrekking op gebreken van materiaal en afwerking. Wij behouden ons het recht voor, het product om te ruilen indien een economisch verantwoorde reparatie niet meer mogelijk is. Kosten voor verpakking en installatie alsook kosten en risico's in verband met de eigenlijke reparatie zijn niet in de garantie inbegrepen en worden in rekening gebracht.

Voorwaarden

A. Om garantieclaims in te dienen, zijn aanvullend op het vertoon van deze garantiekaart volgende gegevens noodzakelijk:

- (a) Uw naam met volledig adres
- (b) De kassabon of factuur van een in een land van de EU gevestigde detailhandelaar, waaruit de oorspronkelijke datum van aankoop blijkt.
- (c) De volledige naam en het adres van de detailhandelaar, bij wie het product aangekocht werd.
- (d) Het serienummer en de modelbenaming van het product.

Kenwood behoudt zich het recht voor, garantie te verlenen als de bovenstaande informatie ontbreekt of indien er sinds het moment, waarop het product verworven werd, wijzigingen aan het product doorgevoerd werden.

B. Op het tijdstip van de levering aan de handel voldoet dit product aan alle in het land van bestemming geldende normen en veiligheidsvoorschriften. Noodzakelijke aanpassingen voor de werking van het apparaat in landen buiten het land van bestemming vallen niet onder de hoger vermelde garantievoorwaarden. Bovendien kunnen wij niet aansprakelijk gesteld worden voor werkzaamheden in dit verband of voor beschadigingen aan het product die door dergelijke werkzaamheden ontstaan.

Wordt het product gebruikt in een land, waarvoor het niet ontwikkeld en gefabriceerd werd, dan worden werkzaamheden onder garantie slechts uitgevoerd wanneer de kosten voor ombouw van het apparaat naar nationaal geldende normen en veiligheidsvoorschriften door de gebruiker gedragen worden.

Onderscheidt het product zich bovendien van de door de officiële importeur gedistribueerde producten en zijn voor de reparatie van dit product noodzakelijke wisselstukken niet beschikbaar, dan moet de gebruiker de kosten voor het transport (heen en terug) van het apparaat in het land van aankoop dragen.

Hetzelfde geldt als er in het betreffende land om andere gegronde redenen geen garantievergoedingen aangeboden kunnen worden.

C. Een uitzondering op de garantievergoedingen vormen:

- (a) Wijzigingen aan het product en normale onderhouds- en afstellingswerkzaamheden met inbegrip van de in de gebruiksaanwijzing vermelde regelmatige controles.
- (b) Beschadigingen aan het product die door gebrekkige of onvakkundige werkzaamheden ontstaan zijn indien deze werkzaamheden door derden uitgevoerd werden die niet voor de garantieuitvoering in naam van de fabrikant gemachtigd zijn.
- (c) Beschadigingen door onachtzaamheid, ongevallen, wijzigingen, onvakkundige montage, gebrekkige verpakking, verkeerde bediening of gebruik van verkeerde wisselstukken bij een reparatie.
- (d) Beschadigingen door brand, waterschade, blikseminslag, aardbeving, onvoldoende ventilatie, overmacht, aansluiting op verkeerde netspanning of andere oorzaken, waarvoor Kenwood niet verantwoordelijk gesteld kan worden.
- (e) Beschadigingen aan luidsprekers door de werking met een vermogen dat in vergelijking met het aangegeven vermogen hoger is. Beschadigingen aan grammofoonplaten, geluidsbanden, geluids- en videocassettes, CD's en andere voorwerpen die geen bestanddeel van het product zijn.
- (f) Verbruiks- of slijtageonderdelen die in het kader van de normale klantenservice vervangen dienen te worden, zoals bv.:  
Magneetbandcassettes, naalden, aandrijfriemen, klankkoppen, inschuifeenheden, klankmeubelen, droge batterijen, oplaadbare accu's, vermogens-eindbuizen, enz.
- (g) Alle producten, waarbij het/de serienummer(s) volledig of gedeeltelijk verwijderd, gewijzigd of onherkenbaar gemaakt werd(en).

Op deze garantie kan beroep gedaan worden door iedereen die het product rechtmatig verworven heeft.

In overeenstemming met de bovenstaande garantievoorwaarden wordt het product kosteloos gerepareerd of omgeruild. Dit recht doet op geen enkele manier afbreuk aan overige rechten van de gebruiker in het kader van de geldende wettelijke bepalingen.

Reparatie of omruiling brengen geen verlenging van de garantieperiode met zich mee.

Verder reikende rechten, in het bijzonder die op koopverniegiging, vermindering of schadevergoeding, zijn uitgesloten.

**Contactadres:**

**JVCKENWOOD Europe B.V.**  
**Amsterdamseweg 37, 1422AC - Uithoorn**  
**Tel. 0297-519 900, [www.kenwood.nl](http://www.kenwood.nl)**

**KENWOOD**