

Pioneer

TS-WX1220AH

TS-WX1210AH

TS-WX1010LA

Thank you for purchasing this Pioneer product.

Be sure to read this instruction manual before installing this speaker.

Vielen Dank, dass Sie sich für dieses Produkt von Pioneer entscheiden haben.

Vom dem Einbau des Lautsprecher, verfehlen Sie nicht diese Vorschrift zu lesen.

Merci d'avoir acheté ce produit Pioneer.

Prière de lire obligatoirement ce manuel d'installation avant de monter le haut-parleur.

Grazie per aver acquistato questo prodotto Pioneer.

Prima di installare l'altoparlante leggete tassativamente le istruzioni.

- WARNING**
- Before starting the installation make sure to disconnect the vehicle's negative (–) battery power cable. This will prevent possible electrical shock.
- When wiring this unit please use the supplied connecting cords. DO NOT remove the fuses. The protection circuit will not work in case of an emergency.
- TS-WX1220AH / TS-WX1210AH / TS-WX1010LA installed in the passenger compartment should be securely anchored in place.
- Before drilling any mounting holes check behind where you want to drill the holes to make sure you DO NOT drill into anything such as the gas lines, brake lines or electrical wiring.
- Do not install the TS-WX1220AH / TS-WX1210AH / TS-WX1010LA anywhere it can get wet.
- Install the TS-WX1220AH / TS-WX1210AH / TS-WX1010LA in a location with good ventilation. Do not place anything on top of TS-WX1220AH / TS-WX1210AH / TS-WX1010LA to prevent airflow through the unit.
- While driving keep your listening volume at a level which does not mask important outdoor traffic noises, such as emergency vehicles, etc.
- High sound levels may cause permanent hearing loss.
- If the battery wire is not securely fixed to the terminal using the terminal screws, there is a risk of overheating, malfunction and injury, including minor burns.
- Be sure to install the fuse to the battery wire.
- Always use a fuse of the rating prescribed. The use of an improper fuse could result in overheating and smoke, damage to the product and injury, including burns.

WARNING
Vor dem Beginn der installation ist sicherzustellen, daß das negative (–) Batteriekael der Fahrzeugs abgetrennt ist. Dadurch wird elektrischer Schlag vermieden.

- Zur Verkablung dieses Gerátes sollten nur die mitgelieferten Kabel verwendet werden. Sicherstellen, daß die vor Kurzschluß schützenden Abdeckungen angebracht werden. NICHT die Sicherungen entfernen. Der Schutzschaltkreis funktioniert sonst im Notfall nicht.
- Das im Innern eines Fahrzeugs installierte Gerät TS-WX1220AH / TS-WX1210AH / TS-WX1010LA sollte fest angebracht werden.
- Vor dem Bohren von öffnungen sollte sichergestellt werden, daß hinter der öffnung keine Benzinleitung, Bremsleitungen oder elektrische Verkabelungen vorhanden sind.
- Das Gerät TS-WX1220AH / TS-WX1210AH / TS-WX1010LA nicht an Orten installieren, an denen es feucht werden kann.
- Das Gerät TS-WX1220AH / TS-WX1210AH / TS-WX1010LA nur an orten gut belüftetem Ort installieren. Keine Gegenstände auf das Gerät TS-WX1220AH / TS-WX1210AH / TS-WX1010LA stellen, damit die Belüftung nicht beeinträchtigt wird.
- Bei der Fahrt sollte der Lautstärkepegel so niedrig gehalten werden, daß er die Verkehrsgäusche nicht übertönt, z.B.Notfallfahrzeuge usw.
- Hohe Lautstärkepegel können einen permanenten Hörverlust zur Folge haben.
- Wenn das Batteriekael nicht sicher mit Hilfe der Klemmenschrauben an der Klemme befestigt wird, besteht die Gefahr von Überhitzung, Betriebsstörungen, u. a. von leichten Verbrennungen.
- Stellen Sie sicher, daß das Batteriekael mit einer Sicherung versehen wird.
- Verwenden Sie stets eine Sicherung, die den vorgegebenen Leistungsmerkmalen entspricht. Die Verwendung einer ungeeigneten Sicherung kann zu Überhitzung und Rauchbildung führen und eine Beschädigung des Produkts sowie Körperverletzung, u. a. Verbrennungen, zur Folge haben.

AVERTISSEMENT

- Avant d'installer l'appareil, débranchez le câble du pôle moins (–) de la batterie afin d'éviter d'éventuelles décharges électriques.
- Lorsque vous brancherez cette unité, utilisez les cordons fournis. N'ENLEVEZ PAS les fusibles. Sinon, le circuit de protection de l'appareil ne pourra pas se déclencher en cas de problème.
- L'équipement TS-WX1220AH / TS-WX1210AH / TS-WX1010LA installé dans la cabine du passager doit être bien fixé.
- Avant de percer quelque trou que ce soit, vérifiez qu'aucun tuyau de gaz, qu'aucun circuit de freinage, qu'aucun fil électrique ne se trouve derrière le trou que vous souhaitez percer.
- N'installez pas le TS-WX1220AH / TS-WX1210AH / TS-WX1010LA dans un endroit qui est humide ou qui pourrait le devenir.
- Installez le TS-WX1220AH / TS-WX1210AH / TS-WX1010LA dans un endroit bien ventilé. En outre, ne placez rien sur le dessus du TS-WX1220AH / TS-WX1210AH / TS-WX1010LA qui pourrait nuire à la circulation de l'air dans l'appareil.
- Lorsque vous conduisez, maintenez le niveau d'écoute sonore suffisamment bas de façon à pouvoir entendre les bruits extérieurs de la circulation tels que les sirènes des ambulances.
- Des niveaux sonores trop élevés peuvent entraîner une dégradation définitive du système auditif.
- Si le fil de la batterie n'est pas fermement fixé à la borne à l'aide des vis de la borne, des risques de surchauffe, d'anomalie de fonctionnement et de blessures, brûlures mineures incluses, existent.
- Assurez-vous de bien installer le fusible sur le fil de la batterie.
- Utilisez toujours un fusible correspondant aux caractéristiques spécifiées. L'utilisation d'un fusible incorrect peut entraîner une surchauffe et de la fumée, des dommages au niveau du produit et des blessures, incluant des brûlures.

ATTENZIONE

- Prima di iniziare la installazione, assicurarsi di scollegare il cavo negativo dell'alimentazione della batteria (–) del veicolo. Questa precauzione permette di evitare delle eventuali scosse elettriche.
- Quando questa unità viene collegata, utilizzare dei cavi per collegamento forniti. Assicurarsi di attaccare il coperchio di protezione contro cortocircuiti per evitare i cortocircuiti. NON RIMUOVERE i fusibili. Se non viene presa in considerazione questo fatto, il circuito di protezione non funzionerà né in caso di emergenza.
- Il TS-WX1220AH / TS-WX1210AH / TS-WX1010LA installato nel compartimento dei passeggeri dovrebbe essere fissato sicuramente in posizione.
- Prima di eseguire qualunque foro di montaggio, controllare la parte di dietro dove si desidera eseguire la foratura, per assicurarsi che non ci siano elementi come tubi di benzina, tubi del freno oppure cablaggio elettrico.
- Non installare il TS-WX1220AH / TS-WX1210AH / TS-WX1010LA in un posto dove può essere ventilato. Non mettere oggetto qualunque sulla parte superiore del TS-WX1220AH / TS-WX1210AH / TS-WX1010LA che possa ostacolare il flusso dell'aria attraverso l'unità.
- Mentre si guida la macchina, mantenere il suo proprio volume di ascolto al livello che non mascheri i suoni importanti del traffico dall'esterno, come per esempio ambulanze, ecc.
- Quando si viaggia ad alta velocità, i livelli di rumore possono causare una perdita permanente dell'udito.
- Installare il TS-WX1220AH / TS-WX1210AH / TS-WX1010LA in un posto dove c'è una buona ventilazione. Non mettere oggetto qualunque sulla parte superiore del TS-WX1220AH / TS-WX1210AH / TS-WX1010LA che possa ostacolare il flusso dell'aria attraverso l'unità.
- Mentre si guida la macchina, mantenere il suo proprio volume di ascolto al livello che non mascheri i suoni importanti del traffico dall'esterno, come per esempio ambulanze, ecc.
- Quando si viaggia ad alta velocità, i livelli di rumore possono causare una perdita permanente dell'udito.
- Se il cavo della batteria non viene saldamente fissato al terminale utilizzando le apposite viti, sussisterà il rischio di surriscaldamento, malfunzionamento o lesioni personali, come ustioni, ivi.
- Controllare attentamente che il fusibile installato al cavo della batteria.
- Utilizzare esclusivamente fusibili della portata prescritta. L'uso di fusibili non corretti potrebbe provocare surriscaldamento e emissione di fumo, danni al prodotto e lesioni personali, come ustioni.

CAUTION

- This device is for 12 volt (–) negative ground. Please check your automobile to make sure it is this type.
- When routing leads and cords, secure them with cable retainers and electrician's adhesive tape or shrink tubing wherever they may touch sharp edges. Keep all wiring away from hot surfaces or heater outlets to prevent short circuits.
- Refer to your car stereo's operation manual as well when installing speakers in your car.
- Correctly set the input level switch to match the outputs of your car stereo. If this is not correct, you may experience distortion and sound level may not increase.
- Do not leave this remote-control in direct sunshine or at a hot place for a long time. Prolonged exposure may cause the unit to deform, change in color, or become faulty.
- Note:** If low frequency noise exists in head unit, noise may be amplified by TS-WX1220AH / TS-WX1210AH / TS-WX1010LA.

VORSICHT

- Dieses Gerät ist für Fahrzeuge mit 12-Volt-Batterie (Masse an Minuspol) ausgelegt. Stellen Sie bitte sicher, daß Ihr Fahrzeug von diesem Typ ist.
- Drehle und Kabel sind mit Kablohalter und Isolierband oder Isolierklebeband zu sichern, wenn sie scharfe Kanten berühren können. Führen Sie keine Kabel an Oberflächen oder Heizungsöffnungen entlang, um Kurzschlüsse zu verhindern.
- Schlagen Sie beim Einbau der Lautsprecher in Ihr Auto auch ein der Bedienungsanleitung Ihrer Auto-Stereoanlage nach.
- Bitte den Eingangspegel passend zum Ausgang des Steuergerätes einstellen. Bei nicht korrekter Einstellung können Störungen auftreten.
- Diese Fernbedienung nicht längere Zeit Sonne oder großer Hitze aussetzen. Bei zu sich sonst verformen oder verfarben könnte oder Funktionsstörungen auftreten.
- Hinweis:** Wenn niederfrequente Störungen im Hauptgerät vorhanden sind, Können diese durch das Gerät TS-WX1220AH / TS-WX1210AH / TS-WX1010LA verstärkt werden.

ATTENTION

- Ce dispositif est destiné à une masse négative (–) de 12 volts. Contrôler l'automobile pour être sûr qu'elle est de ce type.
- Lors de l'acheminement des câbles et cordons, les fixer avec des attaches et du ruban adhésif isolant ou les placer dans des tubes lorsqu'ils peuvent toucher des bords aigüés. Etoigner tout le câblage des surfaces ou sorties de chauffage pour éviter des court-circuits.
- Se reporter aussi au mode d'emploi de l'auto-stéréo pour installer des enceintes dans une voiture.
- Réglez correctement le niveau d'entrée par rapport au niveau de l'autoradio. Si vous le faite pas correctement, vous risquez beaucoup de distortion et le niveau sonore peut ne pas augmenter.
- Ne laissez pas le télécommande en plein soleil ou dans un endroit trop chaud pendant une longue période. Une exposition prolongée peut provoquer une déformation de celle-ci, une modification de la couleur ou même une défaillance.

Remarque

Les bruits basse-fréquence de la chaîne stéréo de la voiture peuvent parfois être amplifiés par le TS-WX1220AH / TS-WX1210AH / TS-WX1010LA.

PRECAUTIONS

- Questo apparecchio è per l'uso a 12 V (–) massa negativa. Controllare che la propria automobile sia di questo tipo.
- Quando si collocano cavi e fili, fissarli con fermacavi e nastro da elettricisti o tubature restringibili dove possono toccare superfici taglienti.
- Tenere tutti fili lontani da superfici o uscite di riscaldamento per evitare cortocircuiti.
- Fare riferimento al manuale di istruzioni dell'autostereo quando si installano le diffusori nell'automobile.
- Impostare correttamente il selettore del livello d'ingresso in modo che corrisponda alle uscite dello stereo dell'auto. Se il selettore non è impostato correttamente, si possono verificare distorsioni e il livello del suono potrebbe non aumentare.
- Non lasciare il telecomando esposto al sole o in un luogo caldo per molto tempo. L'esposizione prolungata può causare deformazioni, la modifica del colore o errori della vista.
- Note:** Se nel rumore di frequenza bassa viene osservato nella unità principale, il rumore può essere amplificato del TS-WX1220AH / TS-WX1210AH / TS-WX1010LA.

- تنبیه**

تنبیه: اگر در صدای فرکانس پایین در واحد اصلی، صدای می تواند تقویت شود. این امر می تواند منجر به تغییر رنگ و یا تغییر شکل آن شود.
- توجه: اگر در صدای فرکانس پایین در واحد اصلی، صدای می تواند تقویت شود. این امر می تواند منجر به تغییر رنگ و یا تغییر شکل آن شود.

- توجه: اگر در صدای فرکانس پایین در واحد اصلی، صدای می تواند تقویت شود. این امر می تواند منجر به تغییر رنگ و یا تغییر شکل آن شود.

- توجه: اگر در صدای فرکانس پایین در واحد اصلی، صدای می تواند تقویت شود. این امر می تواند منجر به تغییر رنگ و یا تغییر شکل آن شود.

- توجه: اگر در صدای فرکانس پایین در واحد اصلی، صدای می تواند تقویت شود. این امر می تواند منجر به تغییر رنگ و یا تغییر شکل آن شود.

Gracias por la compra de este producto Pioneer.

Antes de instalar el altavoz es importante que lea estas instrucciones.

Obtado por adquirir este prduto Pioneer.

Leia este manual de instruções antes de instalar o alto-falante.

Благодарим Вас за то, что Вы выбрали продукцию компании Pioneer.

Обязательно прочитайте это руководство перед подключением динамика.

شكرًا لك على شراء منتج بايونيرو هذا.
تأكد من قراءة كتيب التعليمات هذا قبل تركيب الماعة.

- ADVERTENCIA**
- Antes de comenzar la instalación, asegúrese de desconectar el cable del terminal negativo (–) de la batería. Esto evitará posibles cortocircuitos eléctricos.
- Al conectar esta unidad use los cables de conexión suministrados. NO Quite los fusibles, ya que en tal caso el circuito de protección no funcionará en caso de emergencia.
- El TS-WX1220AH / TS-WX1210AH / TS-WX1010LA instalado en el compartimento de los pasajeros ser asegurado apropiadamente en su posición.
- Antes de perforar cualquier orificio de montaje, verifique la parte posterior para asegurarse de que cuando perforo los orificios no perforo ningún otro componente tal como líneas de gasolina, líneas de freno o cables eléctricos.
- No instale el TS-WX1220AH / TS-WX1210AH / TS-WX1010LA en ninguna parte donde no haya buena ventilación. No ponga nada sobre el TS-WX1220AH / TS-WX1210AH / TS-WX1010LA que pueda evitar el flujo de aire a través de la unidad.
- Mientras conduce mantenga el oídos en modo de audición a un nivel tal que no evite escuchar importantes ruidos de tráfico externo, tales como vehículos de emergencia u otros.
- Alto niveles de sonido pueden causar pérdida permanente de la audición.
- Si el cable de la batería no está correctamente fijado al terminal mediante los tornillos para terminales, existe cierto riesgo de sobrecalentamiento, funcionamiento defectuoso y daños, incluyendo pequeñas quemaduras.
- Asegúrese de instalar el fusible al cable de la batería.
- Utilice siempre un fusible de la corriente nominal indicada. El uso de un fusible inadecuado podría provocar sobrecalentamiento y humo, daños personales y materiales, lesiones e incluso quemaduras.

- ADVERTENCIA**
- Antes de comenzar la instalación, asegúrese de desconectar o cabo de energía da batería negativa (–) do veículo. Isto evitará possíveis choques elétricos.
- Ao conectar esta unidade, favor usar os cabos de conexão fornecidos. Não remova os fusíveis, pois caso contrário o circuito de proteção não funcionará em caso de emergência.
- O TS-WX1220AH / TS-WX1210AH / TS-WX1010LA instalado no compartimento de passageiros deve estar seguramente fixo no lugar.
- Antes de fazer buracos para montagem, verifique atrás os locais onde se deseja fazer-las, por ter certeza de que linhas de gás, linhas de freio ou fiação elétrica não serão perfurados.
- Não instale o TS-WX1220AH / TS-WX1210AH / TS-WX1010LA em local onde possa ser molhado.
- Instale o TS-WX1220AH / TS-WX1210AH / TS-WX1010LA num local com boa ventilação. Não colocar nada sobre o TS-WX1220AH / TS-WX1210AH / TS-WX1010LA que evite o fluxo de ar através da unidade.
- Enquanto dirige, manter o volume de escuta num nível que não camufle sons importantes do ambiente externo, como de veículos de emergência, etc.
- Alto níveis de som podem causar perda permanente de audição.
- Se o fio da bateria não estiver corretamente fixado ao terminal com o uso dos parafusos do terminal, haverá risco de superaquecimento, problemas de funcionamento e ferimentos, incluindo queimaduras leves.
- Certifique-se de instalar o fusível ao fio da bateria.
- Utilize sempre um fusível com a tensão nominal indicada. O uso de um fusível inadequado pode resultar em superaquecimento, fumaça, danos ao produto e ferimentos, incluindo queimaduras.

- ADVERTENCIA**
- Antes de comenzar la instalación, asegúrese de desconectar o cabo de energía da batería negativa (–) do veículo. Isto evitará possíveis choques elétricos.
- Antes de fazer buracos para montagem, verifique atrás os locais onde se deseja fazer-las, por ter certeza de que linhas de gás, linhas de freio ou fiação elétrica não serão perfurados.
- Não instale o TS-WX1220AH / TS-WX1210AH / TS-WX1010LA em local onde possa ser molhado.
- Instale o TS-WX1220AH / TS-WX1210AH / TS-WX1010LA num local com boa ventilação. Não colocar nada sobre o TS-WX1220AH / TS-WX1210AH / TS-WX1010LA que evite o fluxo de ar através da unidade.
- Enquanto dirige, manter o volume de escuta num nível que não camufle sons importantes do ambiente externo, como de veículos de emergência, etc.
- Alto níveis de som podem causar perda permanente de audição.
- Se o fio da bateria não estiver corretamente fixado ao terminal com o uso dos parafusos do terminal, haverá risco de superaquecimento, problemas de funcionamento e ferimentos, incluindo queimaduras leves.
- Certifique-se de instalar o fusível ao fio da bateria.
- Utilize sempre um fusível com a tensão nominal indicada. O uso de um fusível inadequado pode resultar em superaquecimento, fumaça, danos ao produto e ferimentos, incluindo queimaduras.

- ADVERTENCIA**
- Antes de comenzar la instalación, asegúrese de desconectar o cabo de energía da batería negativa (–) do veículo. Isto evitará possíveis choques elétricos.
- Antes de fazer buracos para montagem, verifique atrás os locais onde se deseja fazer-las, por ter certeza de que linhas de gás, linhas de freio ou fiação elétrica não serão perfurados.
- Não instale o TS-WX1220AH / TS-WX1210AH / TS-WX1010LA em local onde possa ser molhado.
- Instale o TS-WX1220AH / TS-WX1210AH / TS-WX1010LA num local com boa ventilação. Não colocar nada sobre o TS-WX1220AH / TS-WX1210AH / TS-WX1010LA que evite o fluxo de ar através da unidade.
- Enquanto dirige, manter o volume de escuta num nível que não camufle sons importantes do ambiente externo, como de veículos de emergência, etc.
- Alto níveis de som podem causar perda permanente de audição.
- Se o fio da bateria não estiver corretamente fixado ao terminal com o uso dos parafusos do terminal, haverá risco de superaquecimento, problemas de funcionamento e ferimentos, incluindo queimaduras leves.
- Certifique-se de instalar o fusível ao fio da bateria.
- Utilize sempre um fusível com a tensão nominal indicada. O uso de um fusível inadequado pode resultar em superaquecimento, fumaça, danos ao produto e ferimentos, incluindo queimaduras.

- ADVERTENCIA**
- Antes de comenzar la instalación, asegúrese de desconectar o cabo de energía da batería negativa (–) do veículo. Isto evitará possíveis choques elétricos.
- Antes de fazer buracos para montagem, verifique atrás os locais onde se deseja fazer-las, por ter certeza de que linhas de gás, linhas de freio ou fiação elétrica não serão perfurados.
- Não instale o TS-WX1220AH / TS-WX1210AH / TS-WX1010LA em local onde possa ser molhado.
- Instale o TS-WX1220AH / TS-WX1210AH / TS-WX1010LA num local com boa ventilação. Não colocar nada sobre o TS-WX1220AH / TS-WX1210AH / TS-WX1010LA que evite o fluxo de ar através da unidade.
- Enquanto dirige, manter o volume de escuta num nível que não camufle sons importantes do ambiente externo, como de veículos de emergência, etc.
- Alto níveis de som podem causar perda permanente de audição.
- Se o fio da bateria não estiver corretamente fixado ao terminal com o uso dos parafusos do terminal, haverá risco de superaquecimento, problemas de funcionamento e ferimentos, incluindo queimaduras leves.
- Certifique-se de instalar o fusível ao fio da bateria.
- Utilize sempre um fusível com a tensão nominal indicada. O uso de um fusível inadequado pode resultar em superaquecimento, fumaça, danos ao produto e ferimentos, incluindo queimaduras.

- ПРЕДУПРЕЖДЕНИЕ**
- Перед установкой обязательно отсоединить отрицательный (–) кабель аккумуляторной батареи автомобиля. Это предотвратит повреждение электрическим током.
- При установке обязательно использовать поставляемые в комплекте соединительные кабели. Не снимать плашки предохранителей. В противном случае в аварийной ситуации схема защиты не будет срабатывать.
- В случае установки устройства TS-WX1220AH / TS-WX1210AH / TS-WX1010LA в салоне автомобиля он должен быть надежно закреплен.
- Перед сверлением отверстий проверить, нет ли в месте предполагаемого отверстия электропроводки, труб томозной или топливной системы.
- Не устанавливайте аппарат TS-WX1220AH / TS-WX1210AH / TS-WX1010LA в местах, где он может подвергнуться воздействию влаги.
- Устанавливайте устройство TS-WX1220AH / TS-WX1210AH / TS-WX1010LA в месте с достаточной вентиляцией. Во избежание создания препятствий потоку воздуха через устройство TS-WX1220AH / TS-WX1210AH / TS-WX1010LA нельзя ставить на него никаких предметов.
- Во время езды громкость должна быть на уровне, при котором не заглушаются сигналы машин скорой помощи и т.д.
- Громкий звук может вызвать постоянную потерю слуха.
- Если провод, идущий от аккумулятора, слабо закреплен на клемме с помощью винтов, то это может вызвать перегрев, неполадки в работе устройства и травмы, включая небольшие ожоги.
- Обязательно используйте предохранитель на провод для подключения к аккумулятору.
- Используйте только предохранители указанного номинала. Использование предохранителя с другими характеристиками может стать причиной перегрева, задымления, повреждения устройства, а также травм, включая ожоги.

• Größe der Lautsprecher	6,30 cmx2
• Nennleistung (RMS)	1 000 W
• Musikleistungsbetrag max.	3 000 W
• Verstärker	600 W
• Musikleistungsbetrag max.	1 200 W
• Eingangspegel (bei max. Verstärkung)	100 mV-100 mV/22 kΩ
• Lautsprecheranschl. (Lautsprecherbelegung)	2 x 2 V/2 V/5 kΩ
• Stromverbrauch	Clásicamente 14,4 V (10,8 V a 15,1 V) Verwendbar
• Max. Nennleistung	50 A
• Masse	Negative Masse
• Lautsprecher-System	Baifreileiterschaltung
• Empfindlichkeit	82 dB (1 W / 1 m)
• Frequenzgang	20 Hz bis 20 kHz (-20 dB)
• Größe	745 mm (L) x 459 mm (P) x 400 mm (H)
• Gewicht (inkl. Zubehör)	23,2 kg
• Gesamtgewicht (inkl. Verpackung)	25,8 kg

- Перед установкой обязательно отсоединить отрицательный (–) кабель аккумуляторной батареи автомобиля. Это предотвратит повреждение электрическим током.
- При установке обязательно использовать поставляемые в комплекте соединительные кабели. Не снимать плашки предохранителей. В противном случае в аварийной ситуации схема защиты не будет срабатывать.
- В случае установки устройства TS-WX1220AH / TS-WX1210AH / TS-WX1010LA в салоне автомобиля он должен быть надежно закреплен.
- Перед сверлением отверстий проверить, нет ли в месте предполагаемого отверстия электропроводки, труб томозной или топливной системы.
- Не устанавливайте аппарат TS-WX1220AH / TS-WX1210AH / TS-WX1010LA в местах, где он может подвергнуться воздействию влаги.
- Устанавливайте устройство TS-WX1220AH / TS-WX1210AH / TS-WX1010LA в месте с достаточной вентиляцией. Во избежание создания препятствий потоку воздуха через устройство TS-WX1220AH / TS-WX1210AH / TS-WX1010LA нельзя ставить на него никаких предметов.
- Во время езды громкость должна быть на уровне, при котором не заглушаются сигналы машин скорой помощи и т.д.
- Громкий звук может вызвать постоянную потерю слуха.
- Если провод, идущий от аккумулятора, слабо закреплен на клемме с помощью винтов, то это может вызвать перегрев, неполадки в работе устройства и травмы, включая небольшие ожоги.
- Обязательно используйте предохранитель на провод для подключения к аккумулятору.
- Используйте только предохранители указанного номинала. Использование предохранителя с другими характеристиками может стать причиной перегрева, задымления, повреждения устройства, а также травм, включая ожоги.

• Größe der Lautsprecher	6,30 cmx2
• Nennleistung (RMS)	1 000 W
• Musikleistungsbetrag max.	3 000 W
• Verstärker	600 W
• Musikleistungsbetrag max.	1 200 W
• Eingangspegel (bei max. Verstärkung)	100 mV-100 mV/22 kΩ
• Lautsprecheranschl. (Lautsprecherbelegung)	2 x 2 V/2 V/5 kΩ
• Stromverbrauch	Clásicamente 14,4 V (10,8 V a 15,1 V) Verwendbar
• Max. Nennleistung	50 A
• Masse	Negative Masse
• Lautsprecher-System	Baifreileiterschaltung
• Empfindlichkeit	82 dB (1 W / 1 m)
• Frequenzgang	20 Hz bis 20 kHz (-20 dB)
• Größe	745 mm (L) x 459 mm (P) x 400 mm (H)
• Gewicht (inkl. Zubehör)	23,2 kg
• Gesamtgewicht (inkl. Verpackung)	25,8 kg

• Dimensioni dell'altavoz	6,30 cmx2
• Potenza continua (RMS)	1 000 W
• Potenza massima ammissibile	3 000 W
• Amplificatore	600 W
• Potenza continua (RMS)	600 W
• Potenza massima ammissibile	1 200 W
• Livello di ingresso (a guadagno mass.)	100 mV-100 mV/22 kΩ
• Collegamenti altoparlanti (Linea degli altoparlanti)	2 x 2 V/2 V/5 kΩ
• Alimentazione	CC 14,4 V (10,8 V a 15,1 V) Verwendbar
• Consumo di corrente massimo	50 A
• Massa	Messa alla massa negativa
• Sistema altoparlante	Tipo base-reflex
• Sensibilità	82 dB (1 W / 1 m)
• Risposta alla frequenza	20 Hz a 20 kHz (-20 dB)
• Dimensioni	745 mm (L) x 459 mm (P) x 400 mm (H)
• Peso (incl. accessori)	23,2 kg
• Peso totale (incl. imballaggio)	25,8 kg

• Dimensioni dell'altavoz	6,30 cmx2
• Potenza continua (RMS)	900 W
• Potenza massima ammissibile	1 500 W
• Amplificatore	300 W
• Potenza continua (RMS)	300 W
• Potenza massima ammissibile	600 W
• Livello di ingresso (a guadagno mass.)	100 mV-100 mV/22 kΩ
• Collegamenti altoparlanti (Linea degli altoparlanti)	2 x 2 V/2 V/5 kΩ
• Alimentazione	CC 14,4 V (10,8 V a 15,1 V) Verwendbar
• Consumo di corrente massimo	25 A
• Massa	Messa alla massa negativa
• Sistema altoparlante	Tipo base-reflex
• Sensibilità	89 dB (1 W / 1 m)
• Risposta alla frequenza	20 Hz a 20 kHz (-20 dB)
• Dimensioni	373 mm (L) x 459 mm (P) x 400 mm (H)
• Peso (incl. accessori)	12,3 kg
• Peso totale (incl. imballaggio)	14,7 kg

• Dimensioni dell'altavoz	6,25 cmx2
• Potenza continua (RMS)	200 W
• Potenza massima ammissibile	1 200 W
• Amplificatore	300 W
• Potenza continua (RMS)	300 W
• Potenza massima ammissibile	600 W
• Livello di ingresso (a guadagno mass.)	60 mV-60 mV/22 kΩ
• Collegamenti altoparlanti (Linea degli altoparlanti)	2 x 1,2 V/1,2 V/5 kΩ
• Alimentazione	CC 14,4 V (10,8 V a 15,1 V) Verwendbar
• Consumo di corrente massimo	25 A
• Massa	Messa alla massa negativa
• Sistema altoparlante	Tipo base-reflex
• Sensibilità	83 dB (1 W / 1 m)
• Risposta alla frequenza	20 Hz a 20 kHz (-20 dB)
• Dimensioni	533 mm (L) x 150 mm (P) x 300 mm (H)
• Peso (incl. accessori)	9,20 kg
• Peso totale (comprensivo dell'imballaggio)	9,20 kg

• Dimensioni dell'altavoz	6,25 cmx2
• Potenza continua (RMS)	200 W
• Potenza massima ammissibile	1 200 W
• Amplificatore	300 W
• Potenza continua (RMS)	300 W
• Potenza massima ammissibile	600 W
• Livello di ingresso (a guadagno mass.)	60 mV-60 mV/22 kΩ
• Collegamenti altoparlanti (Linea degli altoparlanti)	2 x 1,2 V/1,2 V/5 kΩ
• Alimentazione	CC 14,4 V (10,8 V a 15,1 V) Verwendbar
• Consumo di corrente massimo	25 A
• Massa	Messa alla massa negativa
• Sistema altoparlante	Tipo base-reflex
• Sensibilità	83 dB (1 W / 1 m)
• Risposta alla frequenza	20 Hz a 20 kHz (-20 dB)
• Dimensioni	533 mm (L) x 150 mm (P) x 300 mm (H)
• Peso (incl. accessori)	9,20 kg
• Peso totale (comprensivo dell'imballaggio)	9,20 kg

Note:
Specifications and the design are subject to possible modification without notice due to improvements.

Hinweis:
Änderungen der technischen Daten und des Designs bleiben aufgrund von Produktverbesserungen ohne Ankündigung vorbehalten.

Hinweis:
Especificações e o design estão sujeitos a eventuais modificações para melhoramento e sem aviso prévio.

Obavrežba:
Especificaciones y el diseño están sujetos a eventuales modificaciones para mejoramiento e sin aviso previo.

Obavrežba:
Especificaciones y el diseño están

●PARTS INCLUDED ●MIT GELIEFERTES ZUBEHÖR ●PIECES COMPRISES ●PEZZI INCLUSI ●PIEZAS INCLUIDAS ●PEÇAS INCLUIDAS ●КОМПЛЕКТАЦИЯ ●الأجزاء المشمولة ●CONTROLS AND THEIR USE ●ELEMENTE UPRÁVLENIA ●BEDIENUNGS UND IHRE VERWENDUNG ●UTILISATION DES PARA METRES DE CONTROLE ●CONTROLLI ED IL LORO USO ●CONTROLES Y SU USO ●CONTROLES E SEU USO

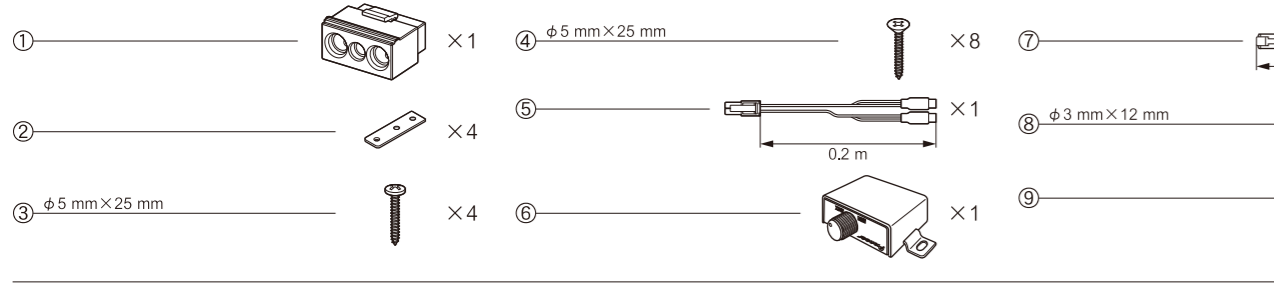

This product does not contain connecting cords. When using cords, be sure to use one thicker than 18 gauge.
 Mit diesem Produkt werden keine Verbindungskabel mitgeliefert. Wenn Sie Kabel verwenden, verwenden Sie ein Kabel mit einem Durchmesser von mehr als 18.
 Ce produit ne comprend pas de câbles de raccordement. Utiliser des câbles de raccordement plus gros que le calibre 18.
 Questo prodotto non contiene cavi di collegamento. Quando si usa un cavo, accertarsi di usare uno con un spessore maggiore del calibre 18.
 Este producto no contiene cables. Si se utilizan cables, asegure-se de usar aquellos que tengan una gromera superior al calibre 18.
 Este produto não contém fios de conexão. Quando se usa um fio, assegure-se de usar aqueles que tenham uma gromera superior ao calibre 18.
 Комплeкт не включает ни соединительных проводов. Если использовать кабели, то они должны быть толще 18 номера.
 هذا المنتج لا يحتوي على أسلاك التوصيل. إذا استخدمت كابلات، فاستخدم كابلات أكبر من 18.
 1 x 4.5 mm x 25 mm
 1 x 5 m
 1 x 4.3 mm x 12 mm
 1 x 4.5 mm x 25 mm
 1 x 4.3 mm x 12 mm

●CONNECTIONS ●VERBINDUNGEN ●CONNEXIONS ●CONNESSIONI ●CONEXIONES ●CONEXÕES ●ПОДКЛЮЧЕНИЕ ●التوصيلات

Wiring Example 1 (Speaker line Input system)
Anschließbeispiel 1 (Lautsprecher-Line-Eingangs-System)
Exemple de branchement des fils 1 (Système d'entrée du haut-parleur)
Esempio di cablaggio 1 (Sistema d'ingresso della linea degli altoparlanti)
Ejemplo de alambrado 1 (Sistema entrada de la línea del altavoz)
Exemplo de fiação 1 (Sistema de entrada de linha do alto-falante)
Пример 1 (Система с использованием линейного входа акустической системы)
مثال للتوصيلات 1 (نظام إدخال خط السماعة)

Wiring Example 2 (RCA Input system)
Anschließbeispiel 2 (RCA-Eingangs-System)
Exemple de branchement 2 (Système d'entrée RCA)
Esempio di cablaggio 2 (Sistema d'ingresso RCA)
Ejemplo de alambrado 2 (Sistema de entrada RCA)
Exemplo de fiação 2 (Sistema de entrada do RCA)
Пример 2 (Система с использованием входа типа RCA)
مثال للتوصيلات 2 (نظام إدخال خط الريموت)

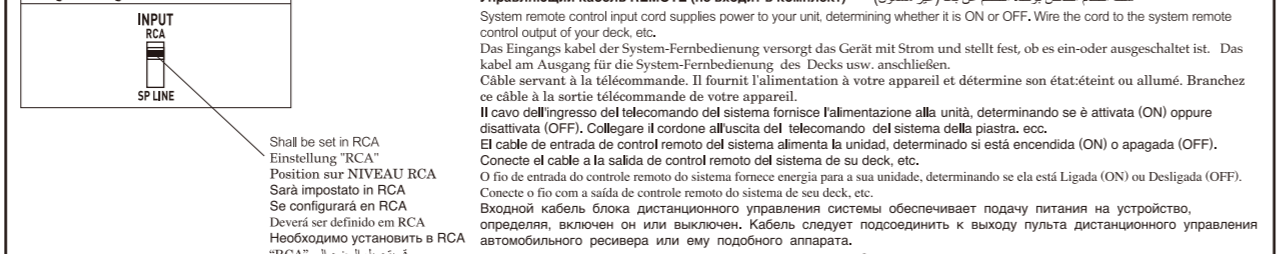
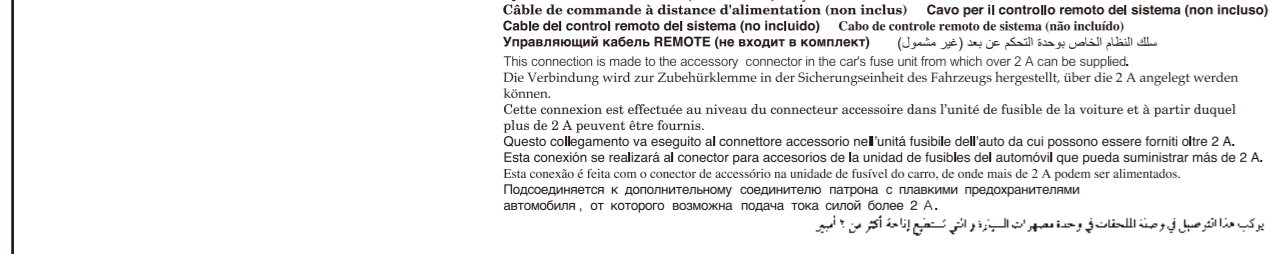
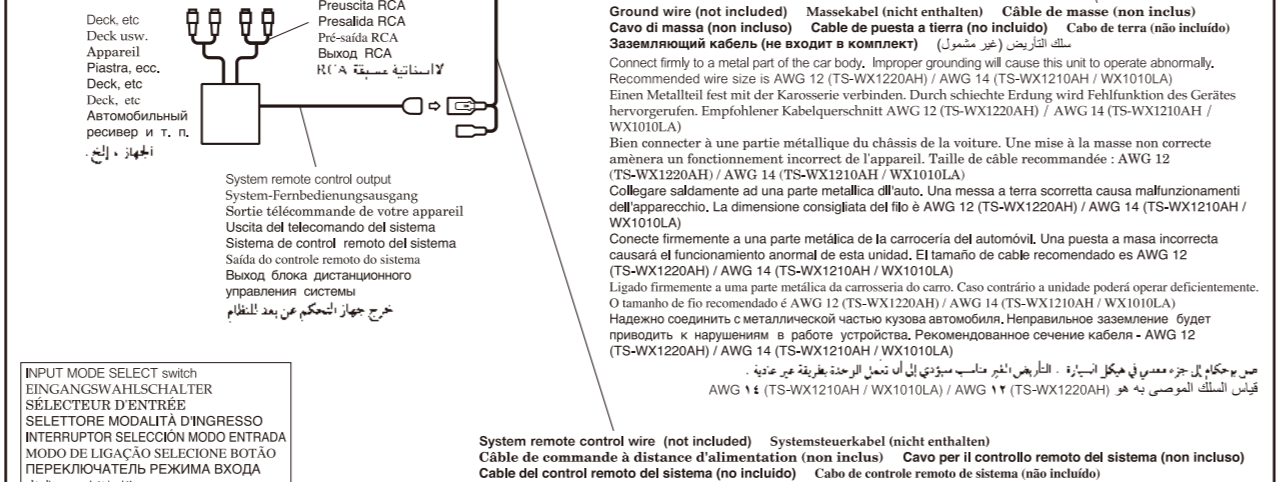
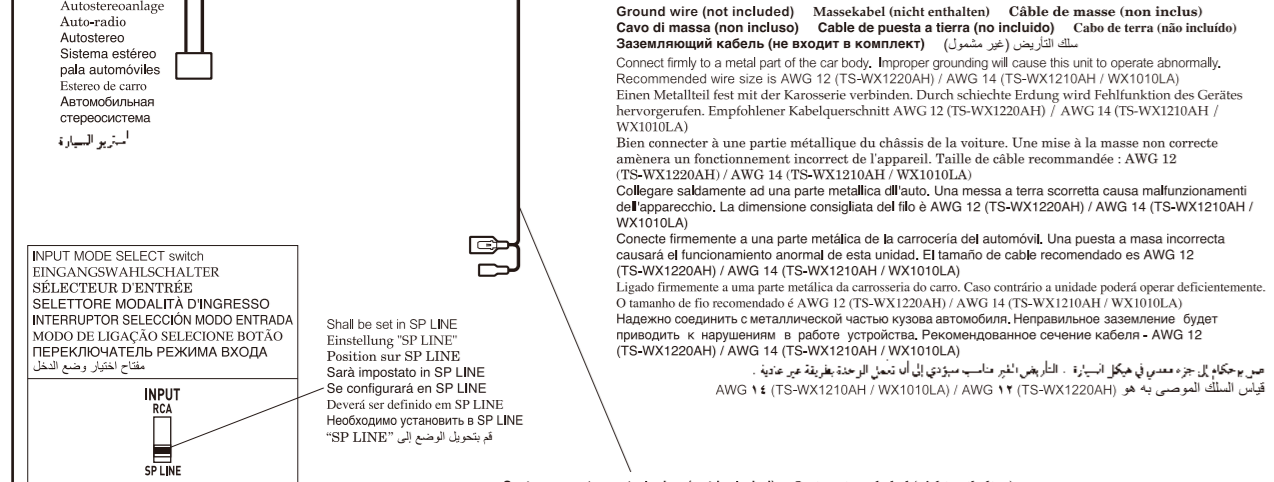
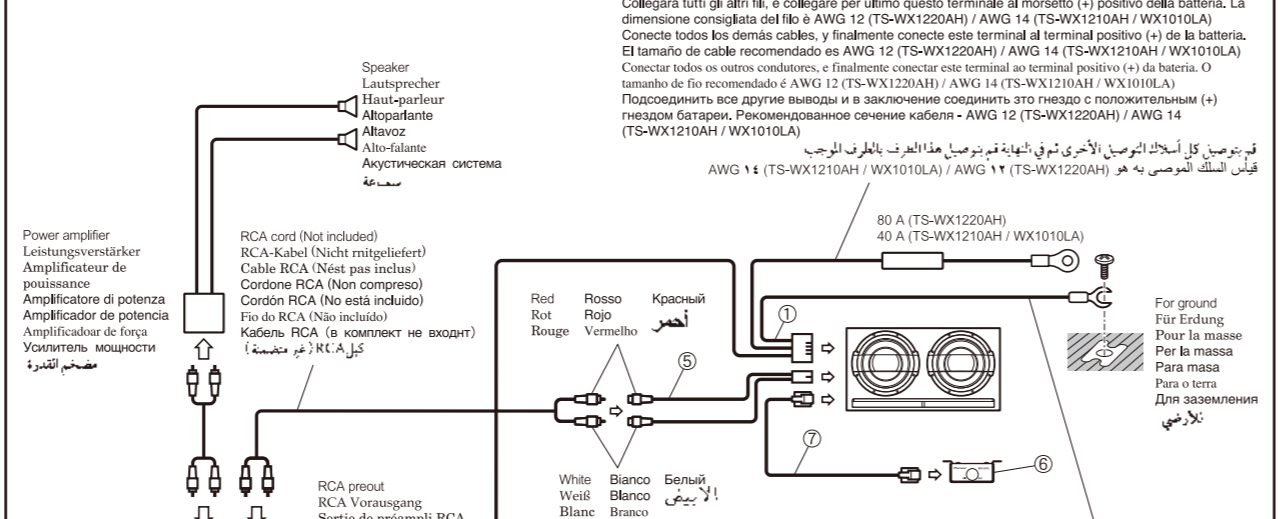
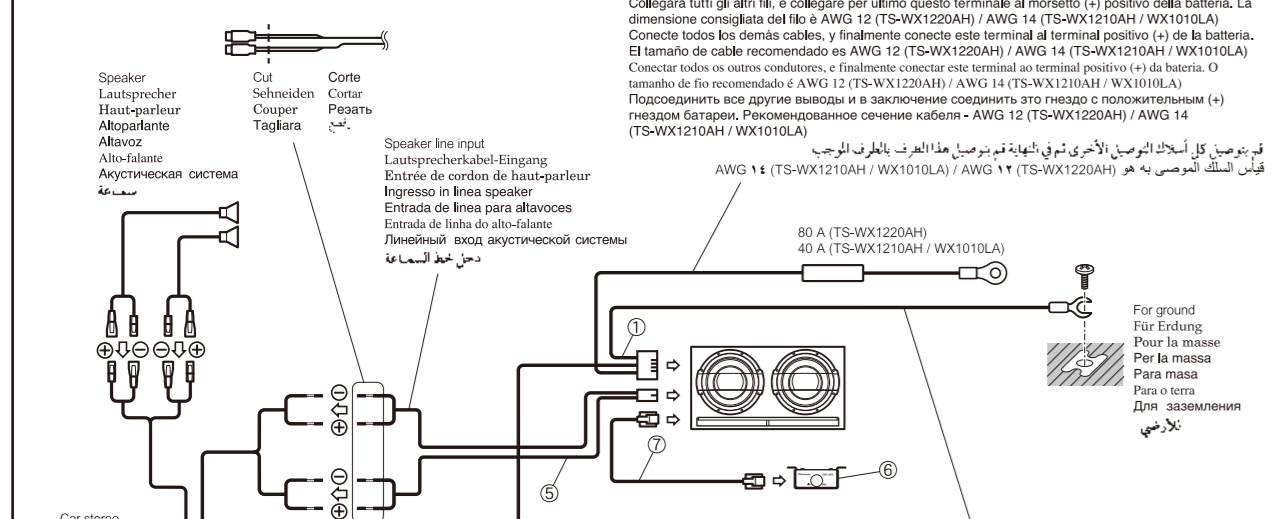

FINAL STEP OF THE INSTALLATION Finish the installation by reconnecting the vehicle's negative (-) battery lead.
ABSCHLUSS DER INSTALLATION Die Installation durch den Anschluss des negativen Batteriepolars (-) des Fahrzeuges beenden.
ETAPES FINALES DE L'INSTALLATION Finaliser l'installation en rebranchant le fil négatif de la batterie.
OPERAZIONE FINALE PER L'INSTALLAZIONE Completare l'installazione collegando il nuovo filo negativo della batteria (-) al veicolo.
OPERAÇÃO FINAL PARA A INSTALAÇÃO Terminar a instalação reconectando o fio do polo negativo(-) da bateria do veículo.
ПОСЛЕДНИЙ ЭТАП УСТАНОВКИ Установку завершить, соединив отрицательный (-) кабель аккумуляторной батареи автомобиля.
الخطوة الأخيرة للتثبيت اكتمل تثبيت المنتج، فإعادة توصيل سلك البطارية السالبة (-) إلى السيارة.

PASO FINAL DE LA INSTALACION Termina la instalación reconectando el cable negativo (-) de la batería del vehículo.
ETAPA FINAL DE INSTALACION Termine a instalação reconectando o fio do polo negativo(-) da bateria do veículo.
ЗАКОНЧИТЕ УСТАНОВКУ Установку завершить, соединив отрицательный (-) кабель аккумуляторной батареи автомобиля.
الخطوة الأخيرة للتثبيت اكتمل تثبيت المنتج، فإعادة توصيل سلك البطارية السالبة (-) إلى السيارة.

●EXAMPLE OF MOUNTING ●HINWEISE ZUM EINBAU ●EXEMPLE DE MONTAGE ●ESEMPIO DI MONTAGGIO ●EJEMPLO DE MONTAJE ●EXEMPLO DE INSTALAÇÃO ●ПРИМЕР ПОДКЛЮЧЕНИЯ ●أمثلة على التركيب

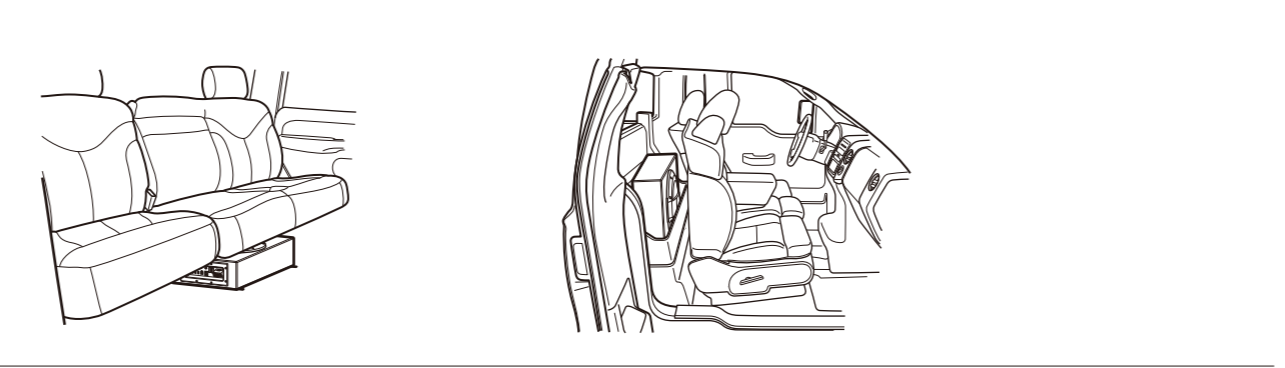
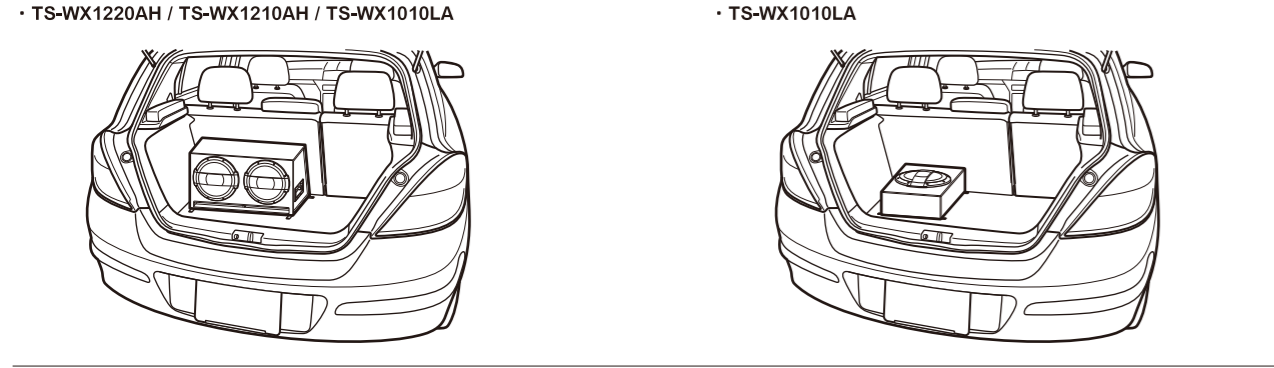

●HOW TO INSTALL ●EINBAU ●MODE D'INSTALLATION ●MODO DI INSTALLAZIONE ●INSTALACION ●COMO INSTALAR ●КАК ПОДКЛЮЧИТЬ ●كيفية التركيب

TS-WX1220AH / TS-WX1210AH / TS-WX1010LA TS-WX1220AH / TS-WX1210AH / TS-WX1010LA TS-WX1010LA

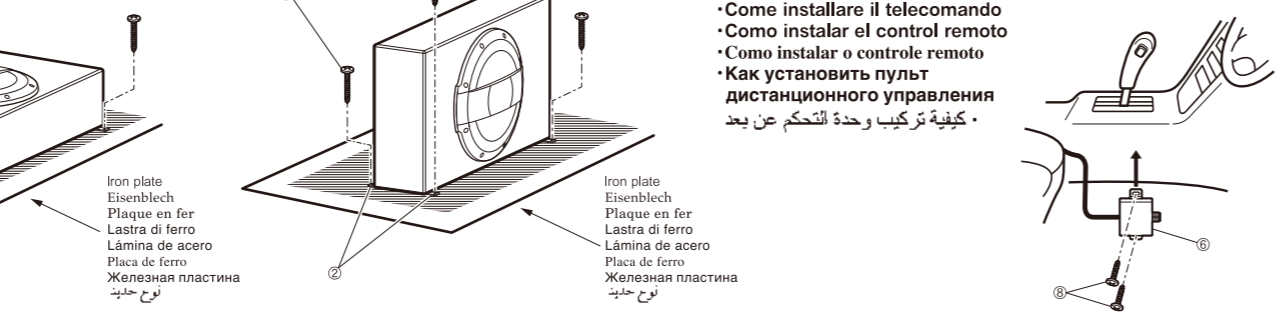
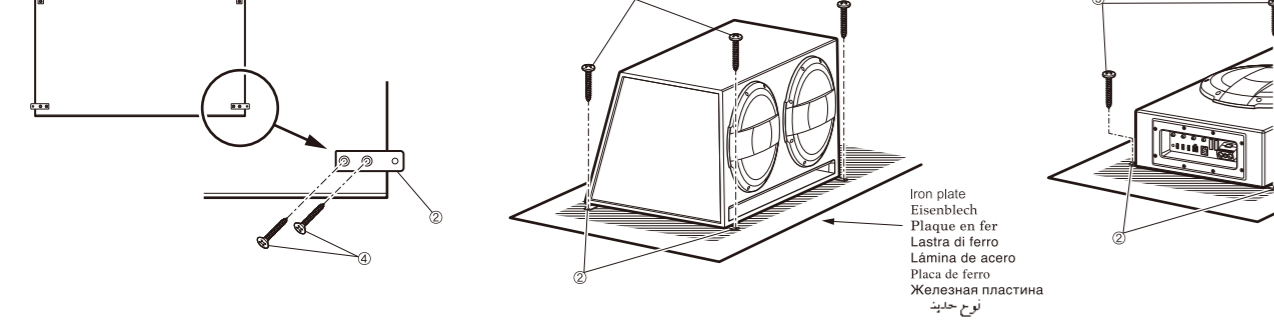

U.S. models only / Nur US-Modelle / Modèles américains uniquement / Solo modelli degli Stati Uniti
Solo modelos de EE.UU. / Modèles apenas dos EUA / Только для модели США
 الولايات المتحدة فقط

Canadian models only / Nur Kanada- Modelle / Modèles canadiens uniquement / Solo modelli canadati
Solo los modelos de Canadienses / Modèles apenas dos Canadá / Только для моделей Канады
 الموديلات الكندية فقط

Information to User
 Attention or modifications carried out without appropriate authorization may invalidate the user's right to operate the equipment.
Note
 This equipment has been tested to comply with the limits for a Class B digital device, pursuant to Part 15 of the FCC Rules. These limits are designed to provide reasonable protection against harmful interference in a residential installation. This equipment does not emit radio frequency energy and, if used in accordance with the instructions, may cause harmful interference to radio communications. However, there is no guarantee that interference will not occur in a particular installation. If this equipment does cause harmful interference to radio or television reception, which can be determined by turning the equipment off and on, the user is encouraged to try to correct the interference by one or more of the following measures:
 - Reorient or relocate the receiving antenna.
 - Increase the separation between the equipment and receiver.
 - Connect the equipment into an outlet on a circuit different from that to which the receiver is connected.
 - Consult the dealer or an experienced radio-TV technician for help.

Information Note for Customers in Russia and CIS countries.
 Информация - Внимание для клиентов из России и стран СНГ.
 Nota informativa per i consumatori della Russia e dei paesi del CSI.
 Информация для потребителей в России и СНГ.
Примечание:
 В соответствии со статьей 5 закона Российской Федерации (о защите прав потребителей) и постановлением правительства Российской Федерации №720 от 16.06.97 компания Pioneer Europe NV гарантирует соблюдение сроков службы изделий, официально поставленных на российский рынок.
 Автомобильная стереосистема - 6 лет.
КОРПОРАЦИЯ ПIONEER
 28-А, Хонимогоме 2-чумбе, Буеку-фу, Токио 113-0021, Япония
 Импортёр ООО ПИОНЕР РВ
 105064, Россия, г. Москва, Нижний Суусальский переулок, дом 5, строение 19 Тел.: +7(495)956-80-01

FEDERAL COMMUNICATIONS COMMISSION'S DECLARATION OF CONFORMITY
 Product Name: ACTIVE SUBWOOFER
 Model Number: TS-WX1220AH, WX1210AH, WX1010LA
 Responsible Party Name: PIONEER ELECTRONICS (USA) INC. SERVICE SUPPORT DIVISION
 Address: 2050 W. 156th STREET, SUITE 100 TORRANCE, CA 90504, U.S.A.
 Phone: 800-421-1604
 URL: http://www.pioneer-electronics.com

Private households in the member states of the EU in Switzerland and Norway may return their used electronic products free of charge to designated collection facilities or to a retailer (if you purchase a similar new one).
 Für gewerbliche Haushalte gilt dies nicht.
 By doing so you will ensure that your disposed product undergoes the necessary treatment, recovery and recycling and thus prevent potential negative effects on the environment and human health.
Mischen Sie dieses Produkt, wenn Sie es entsorgen wollen, nicht mit gewöhnlichen Haushaltsabfällen. Es gibt ein getrenntes Sammelsystem für gebrauchte elektronische Produkte, über das die richtige Behandlung, Rückgewinnung und Wiederverwertung gemäß der bestehenden Gesetzgebung gewährleistet wird.
 Privatpersonen in den Mitgliedstaaten der EU, in der Schweiz und in Norwegen können ihre gebrauchten elektronischen Produkte an bestimmten Sammelrichtungen kostenfrei zurückgeben oder aber an einen Händler zurückbringen (wenn Sie ein ähnliches neues Produkt kaufen).
 Für gewerbliche Haushalte gilt dies nicht.
 Bitte wenden Sie sich in den Ländern, die oben nicht aufgeführt sind, hinsichtlich der korrekten Verfahrensweise der Entsorgung an die örtliche Kommunalverwaltung.
 Auf diese Weise stellen Sie sicher, dass zu entsorgende Produkt der notwendigen Behandlung, Rückgewinnung und Wiederverwertung unterzogen wird, und so mögliche negative Einflüsse auf die Umwelt und die menschliche Gesundheit vermeiden werden.
Si vous souhaitez vous débarrasser de cet appareil, ne le mettez pas à la poubelle avec vos autres déchets ménagers. Il existe un système de collecte séparé pour les appareils électroniques usagés, qui évitent leur récupération, traitement et recyclage conformément à la législation.
Los habitantes de estos estados miembros de la UE, de Suiza y de Noruega pueden devolver gratuitamente sus aparatos electrónicos usados a centros de recolección separados o a un detallante (si van a comprar un aparato similar nuevo).
 Para particulares en los países miembros de la UE, de Suiza y de Noruega pueden devolver gratuitamente sus aparatos electrónicos usados a centros de recolección separados o bien en las instalaciones de recolección de residuos (si adquieren un producto similar nuevo).
 En el caso de los países que no se han mencionado en el párrafo anterior, póngase en contacto con sus autoridades locales a fin de conocer el método de eliminación correcto.
 Al hacer esto asegurará estas instrucciones, se asegurará de que el producto de desecho se someta a los procesos de tratamiento, recuperación y reciclaje necesarios, con lo que se previenen los efectos negativos potenciales sobre el entorno y la salud humana.
Si vous souhaitez éliminer ce produit, ne le jetez pas dans la poubelle avec vos autres déchets ménagers. Il existe un système de collecte séparé pour les appareils électroniques usagés, qui évitent leur récupération, traitement et recyclage adéquats, évitant de ainsi prévenir d'éventuels effets négatifs sur l'environnement et la santé humaine.
Если вы желаете утилизировать данное изделие, не выбрасывайте его вместе с обычными бытовыми мусором. Существует отдельная система сбора использованных электронных изделий в соответствии с законодательством, которая предотвращает соответствующие отрицательные воздействия и переработку.
Члены семейств в странах-членах ЕС, в Швейцарии и Норвегии могут бесплатно возвращать использованные электронные изделия в соответствующие пункты сбора или дилера (при покупке сходного нового изделия).
 Для частных домохозяйств в странах-членах ЕС, в Швейцарии и Норвегии могут бесплатно возвращать использованные электронные изделия в соответствующие пункты сбора или дилера (при покупке сходного нового изделия).
 В странах, не перечисленных выше, для получения информации о правильных способах утилизации обращайтесь в соответствующие учреждения.
 Поступая таким образом, вы можете быть уверены в том, что утилизированный продукт будет соответствующим образом обработан, передан в соответствующий пункт и переработан без возможных негативных последствий для окружающей среды и здоровья людей.
Se si vuole eliminare questo prodotto, non gettarlo insieme ai rifiuti domestici. Esiste un sistema a raccolta differenziale in conformità della legge che ricolleghi apposti trattamenti, recupero e riciclaggio.

Private households in the member states of the EU in Switzerland and Norway may return their used electronic products free of charge to designated collection facilities or to a retailer (if you purchase a similar new one).
 Für gewerbliche Haushalte gilt dies nicht.
 By doing so you will ensure that your disposed product undergoes the necessary treatment, recovery and recycling and thus prevent potential negative effects on the environment and human health.
In questo modo, si è sicuri che il proprio prodotto subirà il trattamento, il recupero e il riciclo necessari per prevenire gli effetti potenzialmente negativi sull'ambiente e sulla vita dell'uomo.

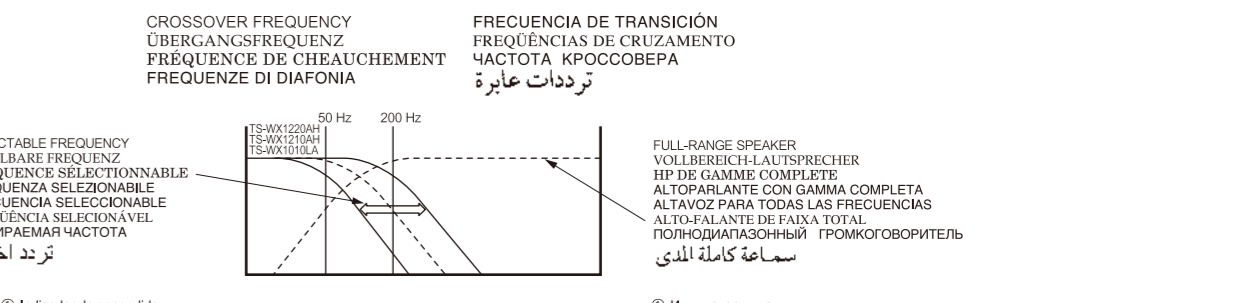
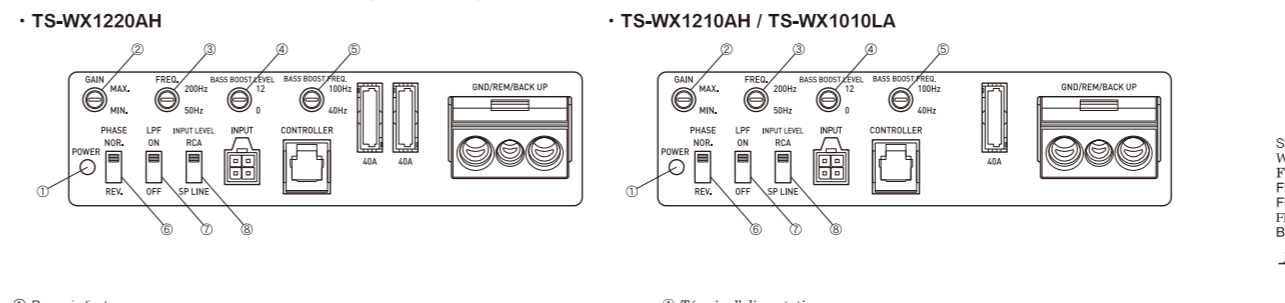

1 Power indicator
 2 Gain control
 3 Frequency control
 4 Bass boost frequency control
 5 Bass Boost frequency control
 6 Phase switch
 7 LPF ON/OFF
 8 LPF ON/OFF
 9 LPF ON/OFF
 10 LPF ON/OFF
 11 LPF ON/OFF
 12 LPF ON/OFF
 13 LPF ON/OFF
 14 LPF ON/OFF
 15 LPF ON/OFF
 16 LPF ON/OFF
 17 LPF ON/OFF
 18 LPF ON/OFF
 19 LPF ON/OFF
 20 LPF ON/OFF
 21 LPF ON/OFF
 22 LPF ON/OFF
 23 LPF ON/OFF
 24 LPF ON/OFF
 25 LPF ON/OFF
 26 LPF ON/OFF
 27 LPF ON/OFF
 28 LPF ON/OFF
 29 LPF ON/OFF
 30 LPF ON/OFF
 31 LPF ON/OFF
 32 LPF ON/OFF
 33 LPF ON/OFF
 34 LPF ON/OFF
 35 LPF ON/OFF
 36 LPF ON/OFF
 37 LPF ON/OFF
 38 LPF ON/OFF
 39 LPF ON/OFF
 40 LPF ON/OFF
 41 LPF ON/OFF
 42 LPF ON/OFF
 43 LPF ON/OFF
 44 LPF ON/OFF
 45 LPF ON/OFF
 46 LPF ON/OFF
 47 LPF ON/OFF
 48 LPF ON/OFF
 49 LPF ON/OFF
 50 LPF ON/OFF
 51 LPF ON/OFF
 52 LPF ON/OFF
 53 LPF ON/OFF
 54 LPF ON/OFF
 55 LPF ON/OFF
 56 LPF ON/OFF
 57 LPF ON/OFF
 58 LPF ON/OFF
 59 LPF ON/OFF
 60 LPF ON/OFF
 61 LPF ON/OFF
 62 LPF ON/OFF
 63 LPF ON/OFF
 64 LPF ON/OFF
 65 LPF ON/OFF
 66 LPF ON/OFF
 67 LPF ON/OFF
 68 LPF ON/OFF
 69 LPF ON/OFF
 70 LPF ON/OFF
 71 LPF ON/OFF
 72 LPF ON/OFF
 73 LPF ON/OFF
 74 LPF ON/OFF
 75 LPF ON/OFF
 76 LPF ON/OFF
 77 LPF ON/OFF
 78 LPF ON/OFF
 79 LPF ON/OFF
 80 LPF ON/OFF
 81 LPF ON/OFF
 82 LPF ON/OFF
 83 LPF ON/OFF
 84 LPF ON/OFF
 85 LPF ON/OFF
 86 LPF ON/OFF
 87 LPF ON/OFF
 88 LPF ON/OFF
 89 LPF ON/OFF
 90 LPF ON/OFF
 91 LPF ON/OFF
 92 LPF ON/OFF
 93 LPF ON/OFF
 94 LPF ON/OFF
 95 LPF ON/OFF
 96 LPF ON/OFF
 97 LPF ON/OFF
 98 LPF ON/OFF
 99 LPF ON/OFF
 100 LPF ON/OFF

1 Indicateur de force
 2 Contrôle de gain
 3 Contrôle de fréquence
 4 Contrôle de fréquence de renforcement des basses
 5 Contrôle de fréquence de renforcement des basses
 6 Commutateur de phase
 7 LPF ON/OFF
 8 LPF ON/OFF
 9 LPF ON/OFF
 10 LPF ON/OFF
 11 LPF ON/OFF
 12 LPF ON/OFF
 13 LPF ON/OFF
 14 LPF ON/OFF
 15 LPF ON/OFF
 16 LPF ON/OFF
 17 LPF ON/OFF
 18 LPF ON/OFF
 19 LPF ON/OFF
 20 LPF ON/OFF
 21 LPF ON/OFF
 22 LPF ON/OFF
 23 LPF ON/OFF
 24 LPF ON/OFF
 25 LPF ON/OFF
 26 LPF ON/OFF
 27 LPF ON/OFF
 28 LPF ON/OFF
 29 LPF ON/OFF
 30 LPF ON/OFF
 31 LPF ON/OFF
 32 LPF ON/OFF
 33 LPF ON/OFF
 34 LPF ON/OFF
 35 LPF ON/OFF
 36 LPF ON/OFF
 37 LPF ON/OFF
 38 LPF ON/OFF
 39 LPF ON/OFF
 40 LPF ON/OFF
 41 LPF ON/OFF
 42 LPF ON/OFF
 43 LPF ON/OFF
 44 LPF ON/OFF
 45 LPF ON/OFF
 46 LPF ON/OFF
 47 LPF ON/OFF
 48 LPF ON/OFF
 49 LPF ON/OFF
 50 LPF ON/OFF
 51 LPF ON/OFF
 52 LPF ON/OFF
 53 LPF ON/OFF
 54 LPF ON/OFF
 55 LPF ON/OFF
 56 LPF ON/OFF
 57 LPF ON/OFF
 58 LPF ON/OFF
 59 LPF ON/OFF
 60 LPF ON/OFF
 61 LPF ON/OFF
 62 LPF ON/OFF
 63 LPF ON/OFF
 64 LPF ON/OFF
 65 LPF ON/OFF
 66 LPF ON/OFF
 67 LPF ON/OFF
 68 LPF ON/OFF
 69 LPF ON/OFF
 70 LPF ON/OFF
 71 LPF ON/OFF
 72 LPF ON/OFF
 73 LPF ON/OFF
 74 LPF ON/OFF
 75 LPF ON/OFF
 76 LPF ON/OFF
 77 LPF ON/OFF
 78 LPF ON/OFF
 79 LPF ON/OFF
 80 LPF ON/OFF
 81 LPF ON/OFF
 82 LPF ON/OFF
 83 LPF ON/OFF
 84 LPF ON/OFF
 85 LPF ON/OFF
 86 LPF ON/OFF
 87 LPF ON/OFF
 88 LPF ON/OFF
 89 LPF ON/OFF
 90 LPF ON/OFF
 91 LPF ON/OFF
 92 LPF ON/OFF
 93 LPF ON/OFF
 94 LPF ON/OFF
 95 LPF ON/OFF
 96 LPF ON/OFF
 97 LPF ON/OFF
 98 LPF ON/OFF
 99 LPF ON/OFF
 100 LPF ON/OFF

●CONNECTING THE POWER TERMINAL ●ANSCHLIESSEN DER STROMKLEMMEN ●CONNEXION DE LA BORNE D'ALIMENTATION ●COLLEGAMENTO DEL TERMINALE DI ALIMENTAZIONE ●وصل طرف توصيل الطاقة

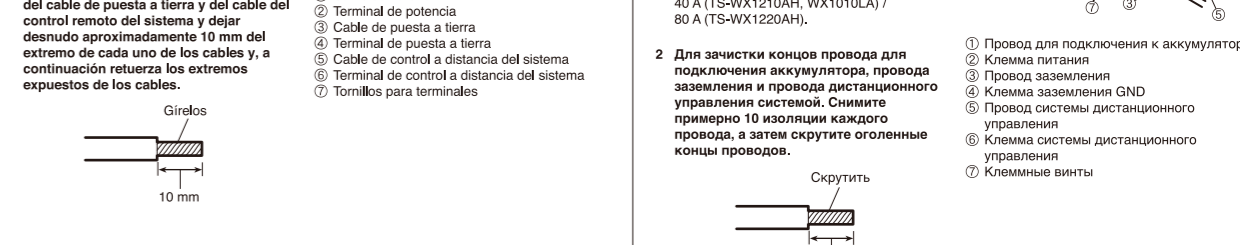
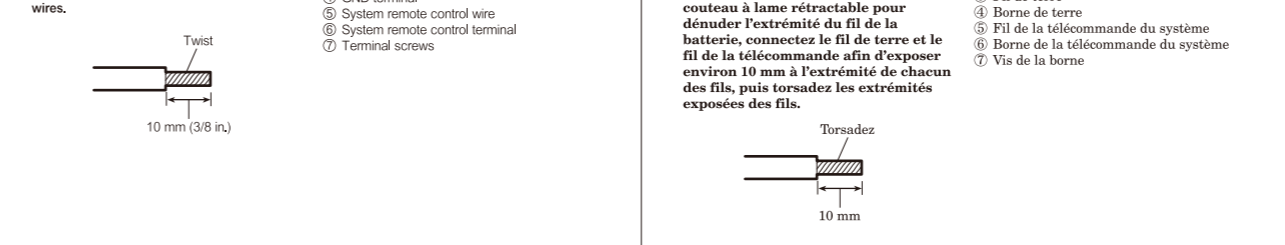
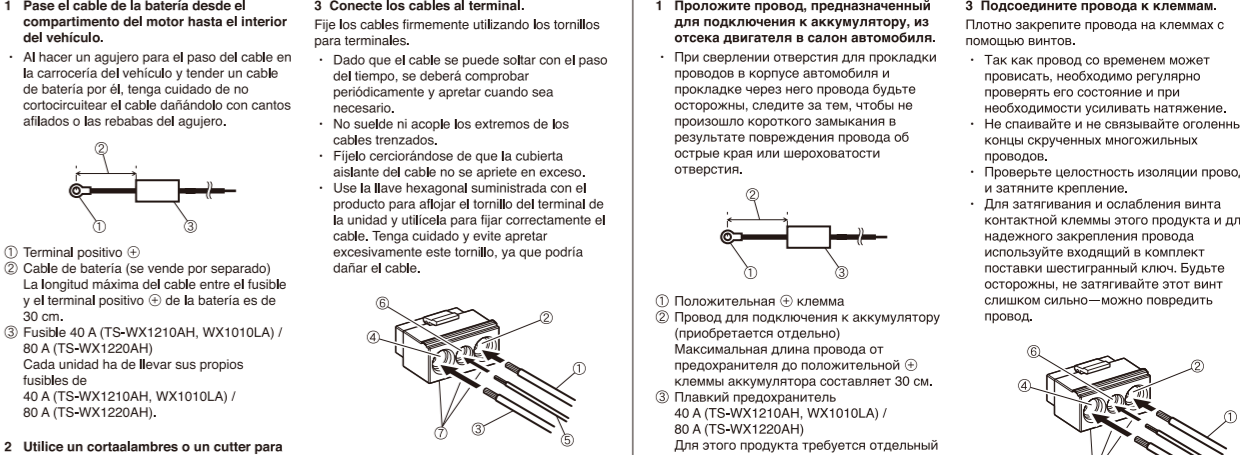
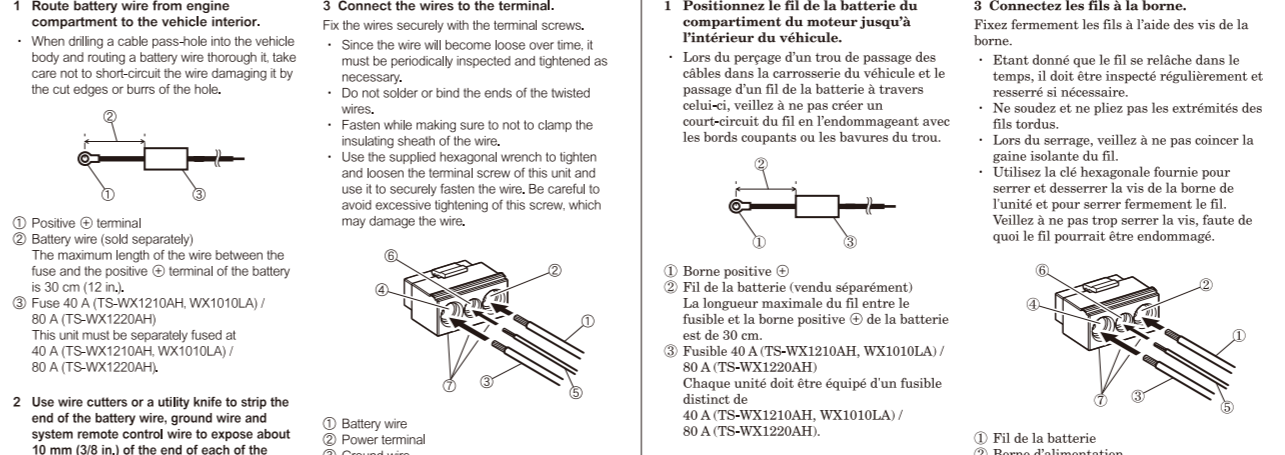

●CONNECTING THE REMOTE CONTROL ●ANSCHLIESSEN DER FERNSTEUERUNG ●CONNEXION DE LA BORNE DE TELECOMMANDE ●COLLEGAMENTO DEL TERMINALE DI TELECOMMANDE ●وصل طرف توصيل التوجيه

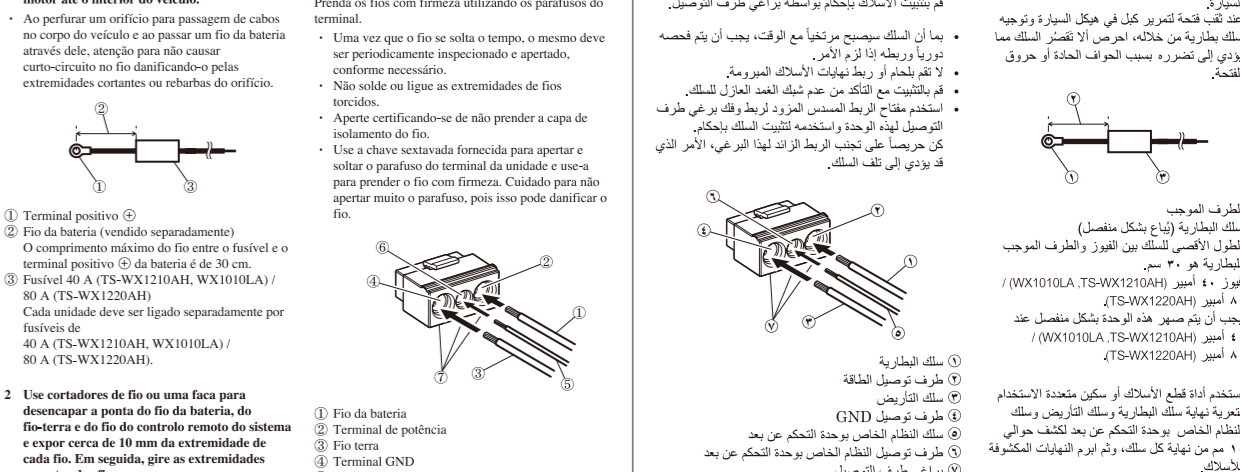
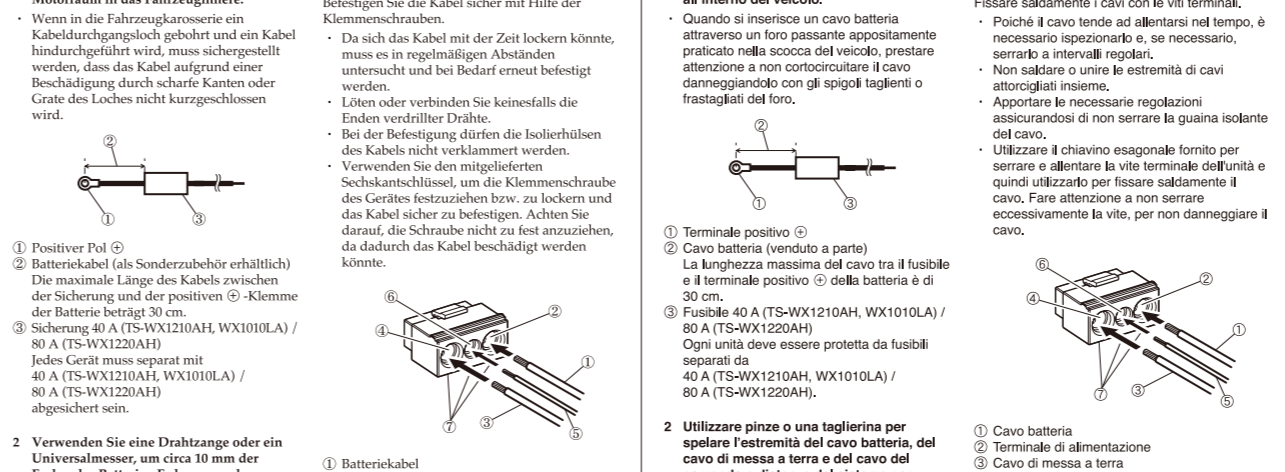

●CONNECTING THE ANTENNA ●ANSCHLIESSEN DER ANTENNE ●CONNEXION DE LA BORNE D'ANTENNE ●COLLEGAMENTO DEL TERMINALE DI ANTENNA ●وصل طرف توصيل الهوائي



●DISPOSAL AND RECYCLING ●ENTSORGUNG UND RECYCLING ●RECOLECCIÓN Y RECYCLAJE ●RACCOLTA E RICICLAGGIO ●التخلص وإعادة التدوير

Private households in the member states of the EU in Switzerland and Norway may return their used electronic products free of charge to designated collection facilities or to a retailer (if you purchase a similar new one).
 Für gewerbliche Haushalte gilt dies nicht.
 By doing so you will ensure that your disposed product undergoes the necessary treatment, recovery and recycling and thus prevent potential negative effects on the environment and human health.
Mischen Sie dieses Produkt, wenn Sie es entsorgen wollen, nicht mit gewöhnlichen Haushaltsabfällen. Es gibt ein getrenntes Sammelsystem für gebrauchte elektronische Produkte, über das die richtige Behandlung, Rückgewinnung und Wiederverwertung gemäß der bestehenden Gesetzgebung gewährleistet wird.
 Privatpersonen in den Mitgliedstaaten der EU, in der Schweiz und in Norwegen können ihre gebrauchten elektronischen Produkte an bestimmten Sammelrichtungen kostenfrei zurückgeben oder aber an einen Händler zurückbringen (wenn Sie ein ähnliches neues Produkt kaufen).
 Für gewerbliche Haushalte gilt dies nicht.
 Bitte wenden Sie sich in den Ländern, die oben nicht aufgeführt sind, hinsichtlich der korrekten Verfahrensweise der Entsorgung an die örtliche Kommunalverwaltung.
 Auf diese Weise stellen Sie sicher, dass zu entsorgende Produkt der notwendigen Behandlung, Rückgewinnung und Wiederverwertung unterzogen wird, und so mögliche negative Einflüsse auf die Umwelt und die menschliche Gesundheit vermeiden werden.
Si vous souhaitez vous débarrasser de cet appareil, ne le mettez pas à la poubelle avec vos autres déchets ménagers. Il existe un système de collecte séparé pour les appareils électroniques usagés, qui évitent leur récupération, traitement et recyclage conformément à la législation.
Los habitantes de estos estados miembros de la UE, de Suiza y de Noruega pueden devolver gratuitamente sus aparatos electrónicos usados a centros de recolección separados o a un detallante (si van a comprar un aparato similar nuevo).
 Para particulares en los países miembros de la UE, de Suiza y de Noruega pueden devolver gratuitamente sus aparatos electrónicos usados en las instalaciones de recolección previstas o bien en las instalaciones de recolección de residuos (si adquieren un producto similar nuevo).
 En el caso de los países que no se han mencionado en el párrafo anterior, póngase en contacto con sus autoridades locales a fin de conocer el método de eliminación correcto.
 Al hacer esto asegurará estas instrucciones, se asegurará de que el producto de desecho se someta a los procesos de tratamiento, recuperación y reciclaje necesarios, con lo que se previenen los efectos negativos potenciales sobre el entorno y la salud humana.
Si vous souhaitez éliminer ce produit, ne le jetez pas dans la poubelle avec vos autres déchets ménagers. Il existe un système de collecte séparé pour les appareils électroniques usagés, qui évitent leur récupération, traitement et recyclage adéquats, évitant de ainsi prévenir d'éventuels effets négatifs sur l'environnement et la santé humaine.
Если вы желаете утилизировать данное изделие, не выбрасывайте его вместе с обычными бытовыми мусором. Существует отдельная система сбора использованных электронных изделий в соответствии с законодательством, которая предотвращает соответствующие отрицательные воздействия и переработку.
Члены семейств в странах-членах ЕС, в Швейцарии и Норвегии могут бесплатно возвращать использованные электронные изделия в соответствующие пункты сбора или дилера (при покупке сходного нового изделия).
 Для частных домохозяйств в странах-членах ЕС, в Швейцарии и Норвегии могут бесплатно возвращать использованные электронные изделия в соответствующие пункты сбора или дилера (при покупке сходного нового изделия).
 В странах, не перечисленных выше, для получения информации о правильных способах утилизации обращайтесь в соответствующие учреждения.
 Поступая таким образом, вы можете быть уверены в том, что утилизированный продукт будет соответствующим образом обработан, передан в соответствующий пункт и переработан без возможных негативных последствий для окружающей среды и здоровья людей.
Se si vuole eliminare questo prodotto, non gettarlo insieme ai rifiuti domestici. Esiste un sistema a raccolta differenziale in conformità della legge che ricolleghi apposti trattamenti, recupero e riciclaggio.

●EU models only / Nur EU-Modelle / Modèles de l'UE uniquement / Solo modelli UE / Sólo modelos de la UE / Modelos apenas de EU / Только для моделей ЕС / موديلات الاتحاد الأوروبي فقط

Private households in the member states of the EU in Switzerland and Norway may return their used electronic products free of charge to designated collection facilities or to a retailer (if you purchase a similar new one).
 Für gewerbliche Haushalte gilt dies nicht.
 By doing so you will ensure that your disposed product undergoes the necessary treatment, recovery and recycling and thus prevent potential negative effects on the environment and human health.
Mischen Sie dieses Produkt, wenn Sie es entsorgen wollen, nicht mit gewöhnlichen Haushaltsabfällen. Es gibt ein getrenntes Sammelsystem für gebrauchte elektronische Produkte, über das die richtige Behandlung, Rückgewinnung und Wiederverwertung gemäß der bestehenden Gesetzgebung gewährleistet wird.
 Privatpersonen in den Mitgliedstaaten der EU, in der Schweiz und in Norwegen können ihre gebrauchten elektronischen Produkte an bestimmten Sammelrichtungen kostenfrei zurückgeben oder aber an einen Händler zurückbringen (wenn Sie ein ähnliches neues Produkt kaufen).
 Für gewerbliche Haushalte gilt dies nicht.
 Bitte wenden Sie sich in den Ländern, die oben nicht aufgeführt sind, hinsichtlich der korrekten Verfahrensweise der Entsorgung an die örtliche Kommunalverwaltung.
 Auf diese Weise stellen Sie sicher, dass zu entsorgende Produkt der notwendigen Behandlung, Rückgewinnung und Wiederverwertung unterzogen wird, und so mögliche negative Einflüsse auf die Umwelt und die menschliche Gesundheit vermeiden werden.
Si vous souhaitez vous débarrasser de cet appareil, ne le mettez pas à la poubelle avec vos autres déchets ménagers. Il existe un système de collecte séparé pour les appareils électroniques usagés, qui évitent leur récupération, traitement et recyclage conformément à la législation.
Los habitantes de estos estados miembros de la UE, de Suiza y de Noruega pueden devolver gratuitamente sus aparatos electrónicos usados a centros de recolección separados o a un detallante (si van a comprar un aparato similar nuevo).
 Para particulares en los países miembros de la UE, de Suiza y de Noruega pueden devolver gratuitamente sus aparatos electrónicos usados en las instalaciones de recolección previstas o bien en las instalaciones de recolección de residuos (si adquieren un producto similar nuevo).
 En el caso de los países que no se han mencionado en el párrafo anterior, póngase en contacto con sus autoridades locales a fin de conocer el método de eliminación correcto.
 Al hacer esto asegurará estas instrucciones, se asegurará de que el producto de desecho se someta a los procesos de tratamiento, recuperación y reciclaje necesarios, con lo que se previenen los efectos negativos potenciales sobre el entorno y la salud humana.
Si vous souhaitez éliminer ce produit, ne le jetez pas dans la poubelle avec vos autres déchets ménagers. Il existe un système de collecte séparé pour les appareils électroniques usagés, qui évitent leur récupération, traitement et recyclage adéquats, évitant de ainsi prévenir d'éventuels effets négatifs sur l'environnement et la santé humaine.
Если вы желаете утилизировать данное изделие, не выбрасывайте его вместе с обычными бытовыми мусором. Существует отдельная система сбора использованных электронных изделий в соответствии с законодательством, которая предотвращает соответствующие отрицательные воздействия и переработку.
Члены семейств в странах-членах ЕС, в Швейцарии и Норвегии могут бесплатно возвращать использованные электронные изделия в соответствующие пункты сбора или дилера (при покупке сходного нового изделия).
 Для частных домохозяйств в странах-членах ЕС, в Швейцарии и Норвегии могут бесплатно возвращать использованные электронные изделия в соответствующие пункты сбора или дилера (при покупке сходного нового изделия).
 В странах, не перечисленных выше, для получения информации о правильных способах утилизации обращайтесь в соответствующие учреждения.
 Поступая таким образом, вы можете быть уверены в том, что утилизированный продукт будет соответствующим образом обработан, передан в соответствующий пункт и переработан без возможных негативных последствий для окружающей среды и здоровья людей.
Se si vuole eliminare questo prodotto, non gettarlo insieme ai rifiuti domestici. Esiste un sistema a raccolta differenziale in conformità della legge che ricolleghi apposti trattamenti, recupero e riciclaggio.

