

**COSO**<sup>®</sup>  
D E S I G N

Original-Bedienungsanleitung | Instruction Manual | Mode d'emploi  
Istruzione d'uso | Manual del usuario | Gebruiksaanwijzing  
Руководство по эксплуатации | Bruksanvisning | Manual de instruções

**Eierkocher E3**  
**Egg Boiler E3**  
**Cuiseur d'œufs E3**  
**Cuociuova E3**  
**Hervidor de huevos E3**  
**Eierkoker E3**  
**Яйцеварка E3**  
**Äggkokare E3**  
**Cozedor de ovos E3**



Artikel-Nr.: 2774

**Technische Daten / Technical Data / Caractéristiques techniques / Dati tecnici /  
 Datos técnicos / Technische gegevens / Технические характеристики /  
 Techniska data / Especificações técnicas**

Gerät / Device / Appareil / Apparecchio / Aparato / Aparaat / Прибор / Apparat / Aparelho	Eierkocher / Egg Boiler / Cuiseur d'œufs / Cuociuova / Hervidor de huevos / Eierkoker / Яйцеварка / Äggkokare / Cozedor de ovos
Name / Name / Nom / Nome / Denominación / Name / Наименовани / Namn / Nome	CASO E3
Artikel-Nr. / Item No. / N°. d'article / N. Articolo / N° de art / Artikelnr. / № артикула / Artikel-nr. / N.º de artigo	2774
Anschlussdaten / Mains data / Données de raccorde- ment / Dati connessione / Conexión / Aansluitgege- vens / Параметры подключения / Anslutningsdata / Dados de ligação	220-240 V~, 50-60Hz
Leistungsaufnahme / Power consumption / Puissance consommée / Potenza assorbita / Consumo de poten- cia / Vermogens / Мощность / Effektbehov / Consumo de potência	210 W
Außenabmessungen (B/H/T) / External measurements (W x H x D) / Dimensions externes (l/h/p) / Misura esterne (L/H/P) / Dimensiones exteriores (An/H/P) / Afmetingen (BxHxD) / Габаритные размеры (Ш/В/Г) / Yttermått (BxHxD) / Dimensões externas (L/A/P)	75 mm x 135 mm x 215 mm
Nettogewicht / Net weight / Poids net / Peso netto / Peso net / Nettogewicht / Bec / Nettovikt / Peso líquido	0,49 kg

Garantiegeber: Braukmann GmbH | Raiffeisenstraße 9 | D-59757 Arnsberg

Service-Hotline International:

Tel.: +49 (0) 29 32 / 80 55 4 – 99

Fax: +49 (0) 29 32 / 80 55 4 – 77

eMail: kundenservice@caso-design.de | Internet: www.caso-design.de

Sie finden die aktuellste Version der Bedienungsanleitung auch auf unserer Homepage:  
 www.caso-design.de

Dokument-Nr.: 02774 05-06-2023

Bildabweichungen zur Originalware sind technisch bedingt möglich.

Druck – und Satzfehler vorbehalten.

© 2023 Braukmann GmbH



## 1.2 Warnhinweise

In der vorliegenden Bedienungsanleitung werden folgende Warnhinweise verwendet:

### **GEFAHR**

Ein Warnhinweis dieser Gefahrenstufe kennzeichnet eine drohende gefährliche Situation. **Falls die gefährliche Situation nicht vermieden wird, führt dies zum Tod oder zu schweren Verletzungen.**

- ▶ Die Anweisungen in diesem Warnhinweis befolgen, um die Gefahr des Todes oder schwerer Verletzungen von Personen zu vermeiden.

### **WARNUNG**

Ein Warnhinweis dieser Gefahrenstufe kennzeichnet eine mögliche gefährliche Situation. **Falls die gefährliche Situation nicht vermieden wird, kann dies zu schweren Verletzungen führen.**

- ▶ Die Anweisungen in diesem Warnhinweis befolgen, um Verletzungen von Personen zu vermeiden.

### **VORSICHT**

Ein Warnhinweis dieser Gefahrenstufe kennzeichnet eine mögliche gefährliche Situation. **Falls die gefährliche Situation nicht vermieden wird, kann dies zu leichten oder gemäßigten Verletzungen führen.**

- ▶ Die Anweisungen in diesem Warnhinweis befolgen, um Verletzungen von Personen zu vermeiden.

### **HINWEIS**

Ein Hinweis kennzeichnet zusätzliche Informationen, die den Umgang mit der Maschine erleichtern.

## 1.3 Haftungsbeschränkung

Alle in dieser Anleitung enthaltenen technischen Informationen, Daten und Hinweise für die Installation, Betrieb und Pflege entsprechen dem letzten Stand bei Drucklegung und erfolgen unter Berücksichtigung unserer bisherigen Erfahrungen und Erkenntnisse nach bestem Wissen. Aus den Angaben, Abbildungen und Beschreibungen in dieser Anleitung können keine Ansprüche hergeleitet werden. Der Hersteller übernimmt keine Haftung für Schäden aufgrund:

- Nichtbeachtung der Anleitung
- Nicht bestimmungsgemäßer Verwendung
- Unsachgemäßer Reparaturen
- Technischer Veränderungen, Modifikationen des Gerätes
- Verwendung nicht zugelassener Ersatzteile
- Verwendung von nicht zugelassenem Zubehör

Modifikationen des Gerätes werden nicht empfohlen und sind nicht durch die Garantie gedeckt. Übersetzungen werden nach bestem Wissen durchgeführt. Wir übernehmen keine Haftung für Übersetzungsfehler, auch dann nicht, wenn die Übersetzung von uns oder in unserem Auftrag erfolgte. Verbindlich bleibt allein der ursprüngliche deutsche Text.

## 1.4 Urheberschutz

Diese Dokumentation ist urheberrechtlich geschützt. Alle Rechte, auch die der fotomechanischen Wiedergabe, der Vervielfältigung und der Verbreitung mittels besonderer Verfahren (zum Beispiel Datenverarbeitung, Datenträger und Datennetze), auch teilweise, behält sich die Braukmann GmbH vor. Inhaltliche und technische Änderungen vorbehalten.

## 2 Sicherheit

In diesem Kapitel erhalten Sie wichtige Sicherheitshinweise im Umgang mit dem Gerät. Dieses Gerät entspricht den vorgeschriebenen Sicherheitsbestimmungen. Ein unsachgemäßer Gebrauch kann jedoch zu Personen- und Sachschäden führen.

### 2.1 Bestimmungsgemäße Verwendung

Dieses Gerät ist nur für den Gebrauch im Haushalt in geschlossenen Räumen zum Garen und Kochen von Eiern bestimmt. Dieses Gerät ist dazu bestimmt, im Haushalt und ähnlichen Anwendungen verwendet zu werden, wie beispielsweise:

- in Küchen für Mitarbeiter in Läden, Büros und anderen gewerblichen Bereichen;
- in landwirtschaftlichen Betrieben;
- von Kunden in Hotels, Motels und weiteren ähnlichen Wohnumgebungen;
- in Frühstückspensionen.

Eine andere oder darüber hinausgehende Benutzung gilt als nicht bestimmungsgemäß.

#### **WARNUNG**

#### **Gefahr durch nicht bestimmungsgemäße Verwendung!**

Von dem Gerät können bei nicht bestimmungsgemäßer Verwendung und/oder andersartiger Nutzung Gefahren ausgehen.

- ▶ Das Gerät ausschließlich bestimmungsgemäß verwenden.
- ▶ Die in dieser Bedienungsanleitung beschriebenen Vorgehensweisen einhalten.

Ansprüche jeglicher Art wegen Schäden aus nicht bestimmungsgemäßer Verwendung sind ausgeschlossen. Das Risiko trägt allein der Betreiber.

### 2.2 Allgemeine Sicherheitshinweise

#### **HINWEIS**

**Beachten Sie für einen sicheren Umgang mit dem Gerät die folgenden allgemeinen Sicherheitshinweise:**

- ▶ Verwenden Sie das Gerät nur wie in der Bedienungsanleitung beschrieben, um mögliche Verletzungen durch Missbrauch zu vermeiden.
- ▶ Dieses Gerät kann von Kindern ab 8 Jahren und darüber sowie von Personen mit verringerten physischen, sensorischen oder mentalen Fähigkeiten oder Mangel an Erfahrung und Wissen benutzt werden, wenn sie beaufsichtigt werden oder bezüglich des sicheren Gebrauchs des Gerätes unterwiesen wurden und die daraus resultierenden Gefahren verstehen.
- ▶ Reinigung und Wartung durch den Benutzer dürfen nicht durch Kinder vorgenommen werden, es sei denn, sie sind 8 Jahre oder älter und werden beaufsichtigt.

**HINWEIS**

- ▶ Das Gerät und seine Anschlussleitung sind von Kindern jünger als 8 Jahre fernzuhalten.
- ▶ Kinder dürfen nicht mit dem Gerät spielen.
- ▶ Betreiben Sie das Gerät nur in trockenen Innenräumen.
- ▶ Betreiben Sie das Gerät nicht unbeaufsichtigt.
- ▶ Benutzen Sie das Gerät nicht:
  - wenn das Gerät selbst oder Teile beschädigt sind,
  - wenn das Netzkabel oder der Stecker beschädigt sind,
  - wenn das Gerät heruntergefallen ist.
- ▶ Wickeln Sie das Netzkabel vor jedem Gebrauch vollständig ab. Achten Sie dabei darauf, dass das Netzkabel nicht durch scharfe Kanten oder heiße Gegenstände beschädigt wird.
- ▶ Ziehen Sie den Stecker aus der Steckdose:
  - wenn Sie das Gerät nicht benutzen,
  - nach jedem Gebrauch,
  - bevor Sie das Gerät reinigen oder wegstellen,
  - wenn während des Betriebs offensichtlich eine Störung auftritt,
  - bei Gewitter.
- ▶ Nehmen Sie keine Veränderungen an dem Gerät oder am Netzkabel vor. Lassen Sie Reparaturen nur von einer Fachwerkstatt durchführen, da nicht fachgerecht reparierte Geräte den Benutzer gefährden. Beachten Sie auch die beiliegenden Garantiebedingungen.
- ▶ Verwenden Sie das Gerät ausschließlich mit Originalzubehör.
- ▶ Stellen Sie das Gerät auf einen stabilen, ebenen Untergrund. Achten Sie dabei auf einen ausreichend großen Abstand zu starken Wärmequellen wie Herdplatten, Heizungsrohren u. ä.
- ▶ Reinigen Sie das Gerät nicht mit harten, kratzenden oder scheuernden Reinigungsmitteln wie Stahlwolle o.Ä.
- ▶ Defekte Bauteile dürfen nur gegen Original-Ersatzteile ausgetauscht werden. Nur bei diesen Teilen ist gewährleistet, dass sie die Sicherheitsanforderungen erfüllen werden.
- ▶ VORSICHT: Der Eierpiekser am Messbecher ist spitz. Gehen Sie vorsichtig damit um, um Verletzungen zu vermeiden.
- ▶ Betreiben Sie das Gerät nicht ohne Wasser.
- ▶ Füllen Sie ausschließlich kaltes Wasser ein.
- ▶ Füllen Sie den Messbecher maximal bis zur 100 ml Markierung.
- ▶ Reinigen Sie das Gerät und Oberflächen mit Lebensmittelkontakt nach jedem Gebrauch wie im Kapitel Reinigung und Pflege beschrieben.

## 2.3 Gefahrenquellen

### 2.3.1 Verbrennungsgefahr

#### **WARNUNG**

**Das in diesem Gerät erhitzte Wasser und das Gerät selbst können sehr heiß werden.** Beachten Sie die folgenden Sicherheitshinweise um sich oder andere nicht zu Verbrennen oder zu Verbrühen:

- ▶ Während des Betriebs heizt das Gerät auf, oben am Deckel tritt heißes Wasser und heißer Dampf aus, es besteht Verbrennungsgefahr.
- ▶ Das Gerät wird sehr heiß. Bewegen Sie das Gerät nicht bevor es sich abgekühlt hat.
- ▶ Fassen Sie den Deckel am Griff an.
- ▶ Heißer Dampf kann aus dem Dampfauslass entweichen und wenn der Deckel geöffnet wird. Verbrennungsgefahr!
- ▶ Überfüllen Sie das Gerät nicht, da ansonsten kochendes Wasser herauspritzen kann.
- ▶ **WARNUNG:** Öffnen Sie nicht den Deckel, während das Wasser kocht.
- ▶ Die Oberflächen des Heizelements verfügt nach der Anwendung noch über Restwärme. Berühren Sie es nicht, bevor es vollständig abgekühlt ist.

### 2.3.2 Gefahr durch elektrischen Strom

#### **GEFAHR**

**Lebensgefahr durch elektrischen Strom!** Beim Kontakt mit unter Spannung stehenden Leitungen oder Bauteilen besteht Lebensgefahr! Beachten Sie die folgenden Sicherheitshinweise um eine Gefährdung durch elektrischen Strom zu vermeiden:

- ▶ Wenn die Netzanschlussleitung dieses Gerätes beschädigt wird, muss sie durch den Hersteller oder seinen Kundendienst oder eine ähnlich qualifizierte Person ersetzt werden, um Gefährdungen zu vermeiden.
- ▶ Öffnen Sie auf keinen Fall das Gehäuse des Gerätes. Werden spannungsführende Anschlüsse berührt und der elektrische und mechanische Aufbau verändert, besteht Stromschlaggefahr. Darüber hinaus können Funktionsstörungen am Gerät auftreten.
- ▶ Tauchen Sie das Gerät zur Reinigung nicht in Wasser.
- ▶ **WARNUNG!** Stromschlaggefahr! Auf die Gerätesteckverbindung darf keine Flüssigkeit überlaufen.

## 3 Inbetriebnahme

In diesem Kapitel erhalten Sie wichtige Hinweise zur Inbetriebnahme des Gerätes. Beachten Sie die Hinweise um Gefahren und Beschädigungen zu vermeiden.

### 3.1 Sicherheitshinweise

#### **WARNUNG**

- ▶ Verpackungsmaterialien dürfen nicht zum Spielen verwendet werden. Es besteht Erstickengefahr.

### 3.2 Lieferumfang und Transportinspektion

Das Gerät wird standardmäßig mit folgenden Komponenten geliefert:

- Eierkocher
- Eiträger
- Bedienungsanleitung
- Deckel
- Messbecher (100 ml) mit Eierpiekser

#### **HINWEIS**

- ▶ Prüfen Sie die Lieferung auf Vollständigkeit und auf sichtbare Schäden.
- ▶ Melden Sie eine unvollständige Lieferung oder Schäden infolge mangelhafter Verpackung oder durch Transport sofort dem Spediteur, der Versicherung und dem Lieferanten.

### 3.3 Auspacken

Zum Auspacken des Gerätes entnehmen Sie das Gerät aus dem Karton und entfernen Sie das Verpackungsmaterial.

#### **HINWEIS**

- ▶ Heben Sie wenn möglich die Originalverpackung während der Garantiezeit des Gerätes auf, um das Gerät im Garantiefall wieder ordnungsgemäß verpacken zu können.

### 3.4 Anforderungen an den Aufstellort

Für einen sicheren und fehlerfreien Betrieb des Gerätes muss der Aufstellort folgende Voraussetzungen erfüllen:

- Das Gerät sollte auf einer ebenen, stabilen und hitzebeständigen Fläche aufgestellt und vor Spritzwasser und allen möglichen Hitzequellen geschützt werden.
- Wählen Sie den Aufstellort so, dass Kinder nicht an heiße Oberflächen des Gerätes gelangen können.
- Gerät nicht unter empfindlichen Möbeln betreiben, der austretende Wasserdampf könnte diese beschädigen.
- Stellen Sie das Gerät nicht in einer heißen, nassen oder sehr feuchten Umgebung oder in der Nähe von brennbarem Material auf.
- Die Steckdose muss leicht zugänglich sein, so dass das Stromkabel notfalls leicht abgezogen werden kann.
- Der Einbau und die Montage dieses Gerätes an nichtstationären Aufstellungsorten (z. B. Schiffen) dürfen nur von Fachbetrieben/Fachleuten durchgeführt werden, wenn sie die Voraussetzungen für den sicherheitsgerechten Gebrauch dieses Gerätes sicherstellen.
- Das Gerät darf nicht in einem Schrank stehend betrieben werden.

### 3.5 Elektrischer Anschluss

Für einen sicheren und fehlerfreien Betrieb des Gerätes sind beim elektrischen Anschluss folgende Hinweise zu beachten:

- Schließen Sie das Gerät an eine ordnungsgemäß installierte Steckdose an, deren elektrische Daten den Angaben auf dem Typenschild entsprechen.
- Die Steckdose muss über einen 16A-Sicherungsschutzschalter abgesichert sein.
- Der Anschluss des Gerätes an das Elektronetz darf maximal über ein 3 Meter langes, abgewinkeltes Verlängerungskabel mit einem Querschnitt von 1,5 mm<sup>2</sup> erfolgen. Die Verwendung von Mehrfachsteckern oder Steckdosenleisten ist wegen der damit verbundenen Brandgefahr verboten.
- Vergewissern Sie sich, dass das Stromkabel unbeschädigt ist und nicht unter dem Gerät oder über heiße oder scharfkantige Flächen verlegt wird.
- Die elektrische Sicherheit des Gerätes ist nur dann gewährleistet, wenn es an ein vorschriftsmäßig installiertes Schutzleitersystem angeschlossen wird. Der Betrieb an einer Steckdose ohne Schutzleiter ist verboten. Lassen Sie im Zweifelsfall die Hausinstallation durch eine Elektro-Fachkraft überprüfen. Der Hersteller kann nicht verantwortlich gemacht werden für Schäden, die durch einen fehlenden oder unterbrochenen Schutzleiter verursacht werden.

## 4 Aufbau und Funktion

In diesem Kapitel erhalten Sie wichtige Hinweise zu Aufbau und Funktion des Gerätes.

### 4.1 Gesamtübersicht

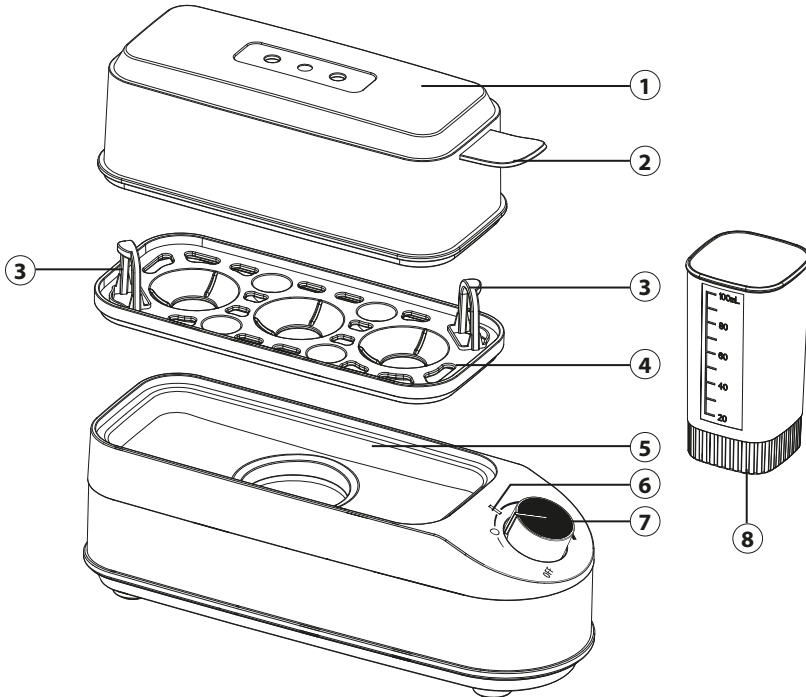

- ① Deckel mit Dampfauslass
- ② Griff des Deckels
- ③ Griffe des Eiträgers
- ④ Eierträger
- ⑤ Kochschale

- ⑥ Betriebsleuchte
- ⑦ Drehregler für die Einstellung des Härtegrades
- ⑧ Messbecher (100 ml) mit Eierpiekser

#### 4.2 Bedienelemente

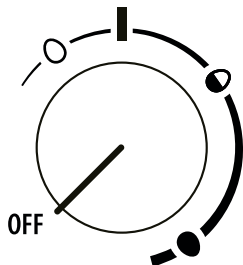

- OFF** Gerät ausschalten
- sehr weich - weiche Eier
- ◐ kernweiche Eier
- fest - harte Eier

#### 4.3 Typenschild

Das Typenschild mit den Anschluss- und Leistungsdaten befindet sich an der Unterseite des Gerätes.

## 5 Bedienung und Betrieb

In diesem Kapitel erhalten Sie wichtige Hinweise zur Bedienung des Gerätes. Beachten Sie die Hinweise, um Gefahren und Beschädigungen zu vermeiden.

### ⚠️ WARNUNG



#### Bei der Inbetriebnahme des Gerätes können Personen- und Sachschäden auftreten!

Beachten Sie die folgenden Sicherheitshinweise um die Gefahren zu vermeiden:

- ▶ Lassen Sie das das Gerät während des Betriebes nicht unbeaufsichtigt.
- ▶ Vorsicht, das Gerät heizt sich auf, heißes Wasser und Dampf treten oben am Deckel aus, es besteht Verbrennungsgefahr!

### HINWEIS

- ▶ Bei sichtbaren Kalkrückständen sollten Sie das Gerät entkalken. Wir empfehlen einen handelsüblichen Entkalker zu verwenden.

#### 5.1 Vor Gebrauch

1. Reinigen Sie das Gerät gründlich indem Sie die Heizschale mit einem feuchten Tuch auswischen.

### HINWEIS

- ▶ Achten Sie dabei darauf, dass das Gerät von der Stromversorgung getrennt ist.

2. Stellen Sie das Gerät auf eine ebene Fläche.
3. Stecken Sie den Netzstecker ein.
4. Befüllen Sie den Messbecher bis zur 100 ml Markierung mit Wasser und gießen Sie das Wasser in die Kochschale.
5. Setzen Sie den Eierträger auf die Kochschale.
6. Pieksen Sie die Eier am stumpfen Ende mit dem Eierpiekser an. Entfernen Sie dazu die Schutzkappe am Boden des Messbechers.
7. Legen Sie die Eier mit der angepieksten Seite nach oben in den Eierträger.
8. Setzen Sie den Deckel auf. Achten Sie darauf, dass die Öffnungen an dem Deckel nicht verschlossen oder verdeckt werden.

### HINWEIS

- ▶ Angepiekste Eier nicht aufbewahren, sie sollten sofort gekocht werden.

## 5.2 Zeitgesteuerte Härtegradregulierung

Der Härtegrad der gekochten Eier kann über den Drehregler stufenlos eingestellt werden. Der Eierkocher ist mit einer zeitgesteuerten Härtegradregulierung ausgestattet.

Die Elektronik ist auf Eier der Gewichtsklasse „M“ (normales Ei) ausgelegt. Bei größeren oder kleineren Eiern muss die Elektronik entsprechend angepasst werden

(kleines Ei = kürzere Garzeit, großes Ei = längere Garzeit). Für ein perfektes Kochergebnis sollte die Kochschale immer mit 100 ml Wasser befüllt werden. Kochergebnisse können sich aufgrund der Wasser- und der Eitemperatur unterscheiden.

Je weiter Sie den Drehregler nach rechts drehen, desto länger ist die Kochzeit. Je länger die Kochzeit, desto härter werden die gekochten Eier. Die Ei-Symbole um den Drehregler dienen zur Orientierung:

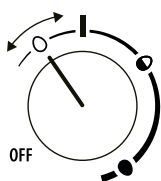

sehr weich - weiche Eier

6-9 Minuten

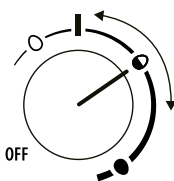

kernweiche Eier

9-12 Minuten

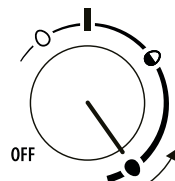

fest - harte Eier

12-15 Minuten

### HINWEIS

- ▶ Das Gerät fängt bei der ersten Härtegradmarkierung an zu heizen.
- ▶ Die Einstellung des Härtegrades ist eine Frage des persönlichen Geschmacks. Nehmen Sie die beschriebenen Einstellungen als Grundlage. Nach kurzer Gewöhnungszeit finden Sie mühelos die Einstellung, die Ihnen am meisten zusagt.

## 5.3 Eier kochen

1. Bereiten Sie das Gerät wie unter „Vor Gebrauch“ beschrieben vor.
2. Drehen Sie den Drehregler auf den gewünschten Härtegrad.
3. Der Kochvorgang beginnt, nachdem ein Signalton ertönt und die Betriebsleuchte einmal aufblinkt. Während des Kochvorgangs leuchtet die Betriebsleuchte konstant auf.

4. Sobald der Kochvorgang abgeschlossen ist, ertönen drei Signaltöne und die Betriebsleuchte beginnt zu blinken.
5. Das Gerät befindet sich in Standby-Modus.
6. Drehen Sie den Regler auf „OFF“.
7. Nehmen Sie den Deckel am Griff vom Gerät herunter.
8. Heben Sie den Eierträger vorsichtig an den Griffen vom Gerät und schrecken Sie die Eier unter kaltem Wasser ab.
9. Entfernen Sie das restliche Wasser aus dem Gerät.

### HINWEIS

- ▶ Beim Abnehmen des Deckels tritt heißer Dampf aus! Fassen Sie den Deckel nur am Griff an und lassen Sie das Kondenswasser durch Drehen des Deckels über dem Gerät in die Kochschale abtropfen.
- ▶ Lassen Sie das Gerät komplett abkühlen, bevor Sie es verstauen.
- ▶ Wenn Sie den Drehregler während des Kochvorgangs verstellen, wird die Zeiteinstellung zurückgesetzt und das Gerät beginnt den Kochvorgang neu.
- ▶ Sollte der Drehregler nicht auf „OFF“ gestellt sein, bevor das Gerät mit dem Stromnetz verbunden wurde, startet das Gerät nicht selbstständig. Drehen Sie den Drehregler in dem Fall auf die Position „OFF“ zurück und dann auf die gewünschte Härtegradeinstellung.

## 6 Reinigung und Pflege

In diesem Kapitel erhalten Sie wichtige Hinweise zur Reinigung und Pflege des Gerätes. Beachten Sie die Hinweise um Beschädigungen durch falsche Reinigung des Gerätes zu vermeiden.

### 6.1 Sicherheitshinweise

#### VORSICHT

Beachten Sie die folgenden Sicherheitshinweise, bevor Sie mit der Reinigung des Gerätes beginnen:

- ▶ Drehen Sie den Regler des Geräts vor dem Reinigen auf OFF und ziehen Sie den Stecker aus der Wandsteckdose.
- ▶ Wenn Sie die Reinigungsanweisung nicht befolgen, ist eine einwandfreie Hygiene nicht gewährleistet.
- ▶ Vor und nach einer längeren Lagerung, in der das Gerät nicht benutzt wird, muss es entsprechend der Reinigungsanweisung gesäubert werden.
- ▶ Benutzen Sie keine aggressiven oder scheuernden Reinigungsmittel und keine Lösungsmittel.
- ▶ Kratzen Sie hartnäckige Verschmutzungen nicht mit harten Gegenständen ab.
- ▶ Tauchen Sie das Gerät nicht ins Wasser und geben Sie es nicht in die Spülmaschine.

### 6.2 Reinigung

#### ◆ **Gerät**

Wischen Sie das abgekühlte Gerät mit einem feuchten Tuch ab.

#### ◆ **Deckel und Eiträger**

Der Deckel und Eiträger können mit normalem Spülmittel gereinigt werden.

## ◆ Entkalken

Zum Entkalken nehmen Sie den Deckel ab und geben Sie Wasser mit einem handelsüblichen Entkalker in die Kochschale. Lassen Sie dieses Wasser kurz aufkochen, indem Sie den Drehregler auf den ersten Härtegrad einstellen. Warten Sie nach dem aufkochen 10 Minuten und reinigen Sie dann das Gerät gründlich.

## 7 Störungsbehebung

In diesem Kapitel erhalten Sie wichtige Hinweise zur Störungslokalisierung und Störungsbehebung. Beachten Sie die Hinweise, um Gefahren und Beschädigungen zu vermeiden.

### 7.1 Sicherheitshinweise

#### VORSICHT

- ▶ Reparaturen an Elektrogeräten dürfen nur von Fachleuten durchgeführt werden, die vom Hersteller geschult sind.
- ▶ Durch unsachgemäße Reparaturen können erhebliche Gefahren für den Benutzer und Schäden am Gerät entstehen.

### 7.2 Tabelle Störungsursachen und -behebung

Die nachfolgende Tabelle hilft bei der Lokalisierung und Behebung kleinerer Störungen.

Fehler	Mögliche Ursache	Behebung
Das Gerät startet nicht.	Der Netzstecker ist nicht an das Stromnetz angeschlossen.	Schließen Sie den Netzstecker an das Stromnetz an.
	Der Drehregler war beim anschließen an das Stromnetz nicht auf der Position „OFF“.	Drehen Sie den Regler zurück auf die Position „OFF“ und anschließend auf den gewünschten Härtegrad.
Drei schnelle Signaltöne und blinkende Betriebsleuchte.	Es befindet sich kein Wasser mehr in dem Gerät, obwohl der Kochvorgang noch läuft.	Füllen Sie Wasser nach. Das Gerät läuft in der aktuellen Einstellung weiter. Die Betriebsleuchte leuchtet konstant.

#### HINWEIS

- ▶ Wenn Sie mit den oben genannten Schritten das Problem nicht lösen können, wenden Sie sich kostenlos an den Kundendienst.
- ▶ **Reinigen Sie das Gerät bevor Sie es an den Kundendienst senden.**

## 8 Entsorgung des Altgerätes

Elektrische und elektronische Altgeräte enthalten vielfach noch wertvolle Materialien. Sie enthalten aber auch schädliche Stoffe, die für ihre Funktion und Sicherheit notwendig waren. Im Restmüll oder bei falscher Behandlung können diese der menschlichen Gesundheit und der Umwelt schaden. Geben Sie Ihr Altgerät deshalb auf keinen Fall in den Restmüll.



**HINWEIS**

- ▶ Nutzen Sie die von Ihrem Wohnort eingerichtete Sammelstelle zur Rückgabe und Verwertung elektrischer und elektronischer Altgeräte. Informieren Sie sich gegebenenfalls bei Ihrem Rathaus, Ihrer Müllabfuhr oder bei Ihrem Händler.
- ▶ Sorgen Sie dafür, dass Ihr Altgerät bis zum Abtransport kindersicher aufbewahrt wird.

**8.1 Entsorgung der Verpackung**

Die Verpackung schützt das Gerät vor Transportschäden. Die Verpackungsmaterialien sind nach umweltverträglichen und entsorgungstechnischen Gesichtspunkten ausgewählt und deshalb recycelbar. Die Rückführung der Verpackung in den Materialkreislauf spart Rohstoffe und verringert das Abfallaufkommen. Entsorgen Sie nicht mehr benötigte Verpackungsmaterialien an den Sammelstellen für das Verwertungssystem »Grüner Punkt«.

**9 Garantie**

Für dieses Produkt übernehmen wir beginnend vom Verkaufsdatum 24 Monate Garantie für Mängel, die auf Fertigungs- oder Werkstofffehler zurückzuführen sind. Unsere Garantie gilt für Deutschland, Österreich und die Niederlande. Für alle anderen Länder kontaktieren Sie uns bitte. Ihre gesetzlichen Gewährleistungsansprüche nach §437 ff. BGB bleiben hiervon unberührt. Die Inanspruchnahme Ihrer gesetzlichen Mängelrechte ist für Sie unentgeltlich. In der Garantie nicht enthalten sind Schäden, die durch unsachgemäße Behandlung oder Einsatz entstanden sind, sowie Mängel, welche die Funktion oder den Wert des Gerätes nur geringfügig beeinflussen. Weitergehend sind Verschleißteile, Transportschäden, soweit wir dies nicht zu verantworten haben, sowie Schäden, die durch nicht von uns durchgeführte Reparaturen entstanden sind, vom Garantieanspruch ausgeschlossen.

Dieses Gerät ist für den Gebrauch im privaten Bereich (Haushaltseinsatz) konstruiert und leistungsmäßig ausgelegt. Eine etwaige Nutzung im gewerblichen Einsatz fällt nur soweit unter die Garantie, wie es sich im Umfang mit der Beanspruchung einer privaten Nutzung vergleichen lässt. Es ist nicht für den weitergehenden, gewerblichen Gebrauch bestimmt.

Bei berechtigten Reklamationen werden wir das mangelhafte Gerät nach unserer Wahl reparieren oder gegen ein mängelfreies Gerät austauschen. Offene Mängel sind innerhalb von 14 Tagen nach Lieferung anzuzeigen. Weitere Ansprüche sind ausgeschlossen.

Zur Geltendmachung eines Garantieanspruches setzen Sie sich bitte vor einer Rücksendung des Gerätes (immer mit Kaufbeleg!) mit uns in Verbindung. Unsere Kontaktdaten („Garantiegeber“) finden Sie am Beginn dieser Bedienungsanleitung.



## 1.2 Warning notices

The following warning notices are used in the Operating Manual concerned here.

### DANGER

A warning notice of this level of danger indicates a potentially dangerous situation. **If the dangerous situation is not avoided, this can lead to death or serious injuries.**

- ▶ Observe the instructions in this warning notice in order to avoid the danger of death or serious personal injuries.

### WARNING

A warning notice of this level of danger indicates a possible dangerous situation. **If the dangerous situation is not avoided, this can lead to serious injuries.**

- ▶ Observe the instructions in this warning notice in order to avoid the personal injuries.

### ATTENTION

A warning notice of this level of danger indicates a possible dangerous situation. **If the dangerous situation is not avoided, this can lead to slight or moderate injuries.**

- ▶ Observe the instructions in this warning notice in order to avoid the personal injuries.

### PLEASE NOTE

A notice of this kind indicates additional information, which will simplify the handling of the machine.

## 1.3 Limitation of liability

All the technical information, data and notices with regard to the installation, operation and care are completely up-to-date at the time of printing and are compiled to the best of our knowledge and belief, taking our past experience and findings into consideration. No claims can be derived from the information provided, the illustrations or descriptions in this manual. The manufacturer does not assume any liability for damages arising as a result of the following:

- Non-observance of the manual
- Uses for non-intended purposes
- Improper repairs
- Technical alterations, modifications of the device
- Use of unauthorized spare parts

Modifications of the device are not recommended and are not covered by the guarantee. All translations are carried out to the best of our knowledge. We do not assume any liability for translation errors, not even if the translation was carried out by us or on our instructions. The original German text remains solely binding.

## 1.4 Copyright protection

This document is copyright protected. Braukmann GmbH reserves all the rights, including those for photomechanical reproduction, duplication and distribution using special processes (e.g. data processing, data carriers, data networks), even partially. Subject to content and technical changes.

# 2 Safety

This chapter provides you with important safety notices when handling the device.

The device corresponds with the required safety regulations. Improper use can result in personal or property damages.

## 2.1 Intended use

This device is only intended for use in households in enclosed spaces for cooking and boiling of eggs. This appliance is intended to be used in household and similar applications, such as:

- in kitchens, for employees in shops, offices and other commercial areas,
- in farms,
- by customers in hotels, motels and other similar residential environments,
- in bed and breakfast establishments.

Uses for a different purpose or for a purpose which exceeds this description are considered incompatible with the intended or designated use.

### WARNING

**Danger due to unintended use!** Dangers can emanate from the device if it is used for an unintended use and/or a different kind of use.

- ▶ Use the device exclusively for its intended use.
- ▶ Observe the procedural methods described in this Operating Manual.

Claims of all kinds due to damages resulting from unintended uses are excluded. The User bears the sole risk.

## 2.2 General Safety information

### PLEASE NOTE

**Please observe the following general safety notices with regard to the safe handling of the device:**

- ▶ Use the appliance only as described in the user's guide to avoid possible injury from misuse.
- ▶ This unit may be used by children as of 8 years old and anyone with reduced physical, sensory or mental capabilities or a lack of experience and knowledge if they are supervised or have been instructed in connection with the safe use of the appliance and the dangers resulting from it.
- ▶ Cleaning and maintenance by the user must not be performed by children unless they are at least 8 years old and are supervised.
- ▶ The device and its connecting cable must be kept away from children who are less than 8 years old.
- ▶ Children are not allowed to play with the device.
- ▶ Operate the appliance only in dry indoor areas.
- ▶ Do not operate the appliance unattended.
- ▶ Do not use the appliance:
  - if the appliance itself or parts are damaged,
  - if the power cord or plug is damaged,
  - if the appliance has been dropped.

**PLEASE NOTE**

- ▶ Always unwind the power cord completely before use. When doing so, ensure the power cord is not damaged by sharp edges or hot objects.
- ▶ Pull the plug out of the socket:
  - when you are not using the appliance,
  - after each use,
  - before cleaning the appliance or putting it away,
  - if there is an obvious malfunction during operation,
  - during a thunderstorm.
- ▶ Do not make any modifications to the appliance or the power cord. Only have repairs carried out by a specialist workshop, as appliances that have not been repaired properly endanger the user. Please also observe the enclosed warranty conditions.
- ▶ Only use the appliance with original accessories.
- ▶ Place the appliance on a stable, level surface. Ensure sufficient distance between the appliance and strong heat sources such as hotplates, heating pipes, etc.
- ▶ Do not clean the appliance with hard, scratchy or abrasive cleaning agents such as steel wool or similar.
- ▶ Defective components must always be replaced with original replacement parts. Only such parts will guarantee that the safety requirements are fulfilled.
- ▶ ATTENTION: The egg piercer in the measuring cup is sharp. Handle it with care to avoid injury.
- ▶ Do not use the device without water.
- ▶ Fill in only cold water.
- ▶ Do not fill the measuring cup beyond the maximum 100 ml mark.
- ▶ Clean the device and surfaces that come into contact with food after each use as described in the chapter “cleaning and maintenance”.

**2.3 Sources of danger****2.3.1 Danger of burns**** WARNING**

**The water heated in this device and the device itself can become very hot.** Please observe the following safety notices in order not to burn or scald yourself or others.

- ▶ During operation the device heats up; hot water and hot steam escape from the top of the lid; there is a risk of burns.
- ▶ The device will be very hot. Let it cool down before moving it.

**⚠ WARNING**

- ▶ Hold the lid and the egg tray at the handle.
- ▶ Hot steam can escape from the steam vent and when you open the lid. Risk of burns!
- ▶ Do not overfill the device as this may cause boiling water to spurt out.
- ▶ **WARNING:** Do not open the lid while the water is being heated.
- ▶ The device surfaces will remain hot after use. Do not touch the device until it has cooled down completely.

### 2.3.2 Dangers due to electrical power

**⚠ DANGER****Mortal danger due to electrical power!**

Mortal danger exists when coming into contact with live wires or subassemblies! Observe the following safety notices to avoid dangers due to electrical power:

- ▶ If the power cord of this appliance is damaged, it must be replaced by the manufacturer or its customer service or a similarly qualified person in order to avoid hazards.
- ▶ Do not open the housing on the device under any circumstances. There is a danger of an electrical shock if live connections are touched and the electrical or mechanical structure is altered. In addition, functional faults on the device can also occur.
- ▶ Do not immerse the appliance in water for cleaning.
- ▶ **WARNING!** Risk of electric shock! Do not allow any liquid to run over the appliance connector.

## 3 Commissioning

This chapter provides you with important safety notices during the initial commissioning of the device. Observe the following notices to avoid dangers and damages:

### 3.1 Packaging safety information

**⚠ WARNING**

- ▶ Packaging materials may not be used for playing. There is a danger of suffocation.

### 3.2 Delivery scope and transport inspection

The device includes the following components:

- Egg boiler
- Egg tray
- Operating manual
- Lid
- Measuring cup (100 ml) with egg piercer

**PLEASE NOTE**

- ▶ Examine the shipment to ensure the unit and manual are included and inspect the unit for any visible damage.
- ▶ Immediately notify the carrier and/or the supplier about an incomplete shipment or any damage as a result of inadequate packaging or mishandling.

**3.3 Unpacking**

Carefully remove the packaging material and unit from the carton.

**PLEASE NOTE**

- ▶ If possible, keep the original packaging for the duration of the guarantee period in the event a return is necessary.

**3.4 Setup location requirements**

In order to ensure the safe and trouble-free operation of the device, the setup location must fulfil the following prerequisites:

- Only use this device on a flat, stable, heat-resistant surface away from water splashes and any heat sources.
- Choose the setup location in such a way that children cannot reach any hot surfaces on the device.
- Do not operate the device under delicate furniture as the escaping steam could damage them.
- Do not set up the device in a hot, wet or extremely damp environment or near flammable material.
- The electrical socket must be easily accessible so that the power lead can be disconnected easily, in the case of an emergency.
- The installation and assembly of this device in non-stationary setup locations (e.g. on ships) must be carried out by specialist companies / electricians, provided they guarantee the prerequisites for the safe use of this device.
- The device shall not be placed in a cabinet while it is in operation.

**3.5 Electrical connection**

In order to ensure the safe and trouble-free operation of the device, the following instructions must be observed for the electrical connection:

- Before connecting the device, compare the connection data (voltage and frequency) on the rating plate with those of your electrical network. This data must agree in order that no damages occur in the device. If in doubt, ask your qualified electrician.
- The connection between the device and the electrical network may employ a 3 meter long (max.) extension cable with a cross-section of 1.5 mm<sup>2</sup>. The use of multiple plugs or gangs is prohibited because of the danger of fire that is involved with this.
- Make sure that the power cable is undamaged and has not been installed under the device or over hot or sharp surfaces.
- The electrical outlet must be protected by a 16A safety cut-out switch.
- The electrical safety of the device is only guaranteed if the device is connected to a properly installed protective conductor system. If in doubt, have the house installation checked over by a qualified electrician. The manufacturer cannot be made responsible for damages that are caused by a missing or damaged protective conductor.

# 4 Design and Function

This chapter provides you with important information of the design and function of the device.

## 4.1 Overview

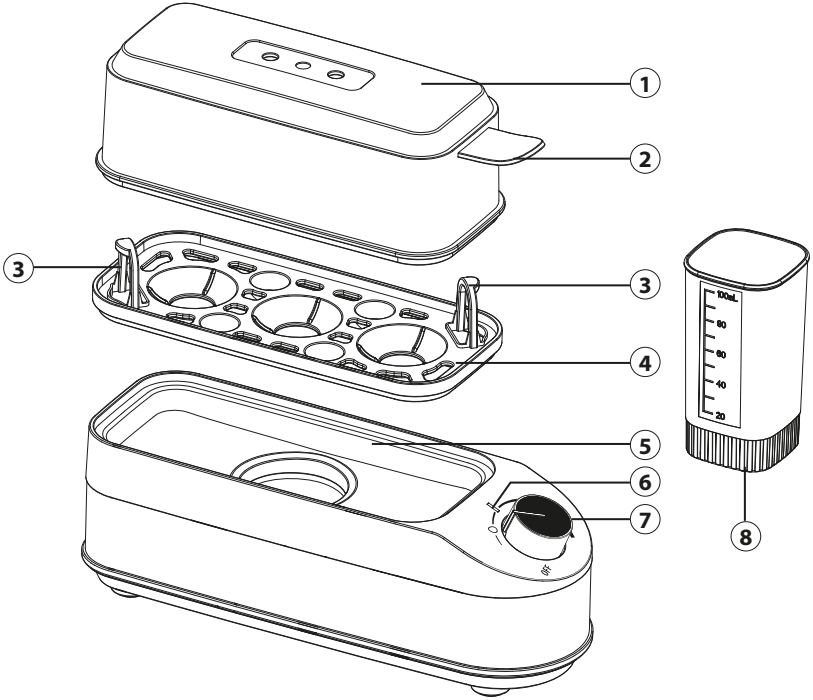

- ① Lid with steam vent
- ② Lid handle
- ③ Egg holder handles
- ④ Egg holder
- ⑤ Heating plate
- ⑥ Operating light
- ⑦ Control knob for hardness setting
- ⑧ Measuring cup (100 ml) with egg piercer

## 4.2 Control Panel

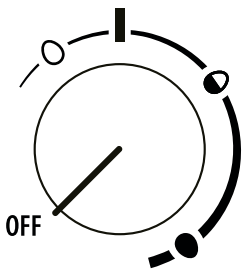

- OFF** On/off switch
- very soft - soft boiled eggs
- ◐ medium boiled eggs
- hard - very hard boiled eggs

### 4.3 Rating plate

The rating plate with the connection and performance data can be founded beneath the device.

## 5 Operation and Handing

This chapter provides you with important notices with regard to operating the device. Observe the following notices to avoid dangers and damages:

**⚠ WARNING**

 **With the commissioning of the equipment may occur to persons and property!**  
Observe the following precautions to avoid the dangers:

- ▶ Do not leave the unit during the operation unattended.
- ▶ Be careful, the unit heats up, hot water and steam come up out of the lid, it can cause burns!

**PLEASE NOTE**

- ▶ De-scale the device when lime scale residues become visible. We recommend using a commercially available descaling agent.

### 5.1 Before using

1. Clean the unit thouroughly and wipe the heating pan with a damp cloth.

**PLEASE NOTE**

- ▶ Make sure that the device is still disconnected from power supply.

2. Place the device on a flat surface.
3. Plug the plug into the power socket.
4. Fill water into the measuring cup until it reaches the 100 ml mark. Pour the water onto the heating plate.
5. Place the egg holder on the heating plate.
6. Use the egg piercer to pierce the blunt end of the eggs. To do this, remove the protective cover from the bottom of the measuring cup.
7. Place the eggs into the egg holder with the blunt end facing up.
8. Place the lid on the device. Make sure that the openings in the lid are not blocked or covered.

**PLEASE NOTE**

- ▶ Do not store pierced eggs, boil immediately.



### 5.2 Time-controlled hardness setting

Use the infinitely variable control knob to select the desired hardness of the boiled eggs. The egg boiler is equipped with a time-controlled hardness setting.

The electronic system is designed for size "M" (normal) eggs. When larger or smaller eggs are used, the electronic system must be adjusted accordingly (small egg = shorter boiling time, larger egg = longer boiling time). To achieve a perfect boiling result always pour 100 ml water onto the heating plate. Boiling results may vary

depending on the temperature of the water and the eggs.

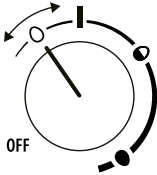
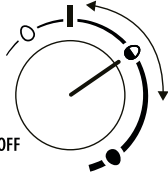
The further to the right you turn the control knob, the longer the boiling time will be. The longer the boiling time, the harder the boiled eggs will be. The egg symbols on the control knob provide a guide line:

		
Very soft - soft boiled eggs	Medium boiled eggs	Hard - very hard boiled eggs
6-9 minutes	9-12 minutes	12-15 minutes

#### PLEASE NOTE

- ▶ The device will only start to heat the water when turned to the first hardness setting.
- ▶ The hardness setting you choose will depend on your personal taste. Use the settings described above as a starting point. After just a short time using the device you will have no problem choosing the setting which is best for you.

### 5.3 Boiling eggs

1. Prepare the unit as described in „Before use“.
2. Turn the switch to the desired hardness level.
3. The boiling process will begin after an acoustic signal sounds and the operating light flashes once. The operating light will be permanently on for the entire boiling process.
4. As soon as the boiling process finishes, three acoustic signals will sound and the operating light will start to flash.
5. The device will be in standby mode.
6. Turn the switch to “OFF”.
7. Remove the lid from the device.
8. Carefully lift the egg holder out of the device using the handles and cool the eggs under running water.
9. Pour any remaining water out of the device.

#### WARNING

- ▶ Hot steam will escape for the device when you remove the lid! Only touch the lid handles and allow condensation to drip onto the heating plate by turning the lid over the device.
- ▶ Let the device cool down fully before you put it away.

#### PLEASE NOTE

- ▶ If you turn the knob during the boiling process this will reset the timer and boiling will start again from the beginning.
- ▶ The device will only operate if the control knob has been set to “OFF” before the device is connected to mains power. In such cases turn the knob back to the “OFF” position and then select the desired hardness setting.

## 6 Cleaning and Maintenance

This chapter provides you with important notices with regard to cleaning and maintaining the device. Please observe the notices to prevent damages due to cleaning the device incorrectly and to ensure trouble-free operation.

### 6.1 Safety information

#### ATTENTION

**Please observe the safety instructions, before cleaning your device**

- ▶ Turn the device's control knob to "OFF" prior to cleaning and disconnect the device from the wall socket.
- ▶ Clean the device directly after use. Extended waiting unnecessarily complicates cleaning and can make it impossible in extreme cases. Excessive accumulations of dirt can even damage the device under certain circumstances.
- ▶ Do not use any aggressive or abrasive cleaning agents or solvents.
- ▶ Do not scrape off stubborn dirt with hard items.
- ▶ Do not immerse the unit into water, do not put it in a dishwasher.

### 6.2 Cleaning

#### ◆ Device

When the device has cooled down, wipe it with a damp cloth.

#### ◆ Egg tray and lid

Lid and tray can be washed with soap and water.

#### ◆ Descaling

To descale the device, remove the lid and pour water and a commercially available descaling agent onto the heating plate. Let the water boil briefly by turning the control knob to the first hardness setting. After boiling the water wait for 10 minutes and then clean the device thoroughly.

## 7 Troubleshooting

This chapter provides you with important notices with regard to operating the device. Observe the following notices to avoid dangers and damages:

### 7.1 Safety notices

#### ATTENTION

- ▶ Repairs of electrical appliances must be carried out by qualified person who are trained by the manufacturer.
- ▶ Repairs performed by untrained persons may result in considerable hazards for the user and damage the machine.

## 7.2 Troubleshooting table

The table below will help you to locate and solve small problems.

Problem	Possible cause	Possible solution
The device does not operate.	The plug is not plugged in.	Plug the plug into mains power.
	The control knob was not set to "OFF" when the plug was plugged in.	Turn the knob back to the "OFF" position and then select the desired hardness setting.
Three short acoustic signals and flashing operating light	There is no water left in the device although it is still boiling water.	Add more water. The device will continue to operate at the current setting. The operating light will be permanently on.

### PLEASE NOTE

- ▶ If you cannot solve the problem by carrying out the steps described above, our Customer Service will help you free of charge.
- ▶ **Clean the device before you send it to customer service.**

## 8 Disposal of the Old Device

Old electric and electronic devices frequently still contain valuable materials. However, they also contain damaging substances, which were necessary for their functionality and safety. If these were put in the non-recyclable waste or were handled incorrectly, they could be detrimental to human health and the environment. Therefore, do not put your old device into the non-recyclable waste under any circumstances.



### PLEASE NOTE

- ▶ Utilise the collection point, established in your town, to return and recycle old electric and electronic devices. If necessary, contact your town hall, local refuse collection service or your dealer for information.
- ▶ Ensure that your old device is stored safely away from children until it is taken away.

### 8.1 Disposal of the packaging

The packaging protects the device against damages during transit. The packaging materials are selected in accordance with environmentally compatible and recycling-related points of view and can therefore be recycled. Returning the packaging back to the material loop saves raw materials and reduces the quantities of accumulated waste. Take any packaging materials that are no longer required to "Green Dot" recycling collection points for disposal.



## 9 Guarantee

We provide a 24-month guarantee for defects caused by production or material faults, beginning on the date of purchase. Our guarantee is valid for Germany, Austria and the Netherlands. For all other countries, please contact us.

Your legal guarantee claims as per Art. 437 ff. German Civil Code (BGB) will remain unaffected by this. You may exercise your statutory guarantee rights free of charge. The guarantee does not cover damage caused by improper handling or use of the product or defects which have

DE

EN

FR

IT

ES

NL

RUS

SE

PT

only a minor impact on the product's functionality or value. In addition to this, the guarantee also excludes parts which are subject to wear and tear; transport damages insofar as we are not responsible for them and damages caused by repairs which were not carried out by us. This product has been constructed for non-commercial use (domestic use) and its performance is designed to meet the corresponding needs. The guarantee only covers commercial use insofar as it is comparable to domestic use. The product is not intended for any other type of commercial use.

In the case of legitimate complaints we may either repair the defective product or replace it with a defect-free product at our discretion. Obvious defects must be notified to us within 14 days of the product's delivery. Any further claims are excluded.

When making a guarantee claim please contact us before you return the product (always with the purchase receipt!). Our contact details ("Guarantor") are provided at the beginning of this instruction manual.



## 1.2 Avertissements de danger

Dans le présent mode d'emploi vous pourrez trouver les avertissements suivants:

### DANGER

Un avertissement à ce niveau de danger signale un risque de situation dangereuse. **Si cette situation dangereuse n'est pas évitée, elle peut entraîner la mort ou des blessures dangereuses.**

- ▶ Il faut suivre les instructions données dans cet avertissement afin de prévenir tout danger de mort ou de blessures graves pour les personnes.

### ATTENTION

Ce niveau de risque indique la présence possible d'une situation de danger. **Si cette situation dangereuse n'est pas évitée, elle peut entraîner des blessures graves.**

- ▶ Il faut suivre les instructions données dans cet avertissement afin de prévenir tout danger de blessures graves.

### PRUDENCE

Ce niveau de risque indique la présence possible d'une situation de danger. **Si cette situation dangereuse n'est pas évitée, elle peut entraîner des blessures légères ou superficielles.**

- ▶ Il faut suivre les instructions données dans cet avertissement afin de prévenir les blessures de personnes.

### REMARQUE

Cette indication est accompagnée d'informations complémentaires pour faciliter l'utilisation de l'appareil.

## 1.3 Limite de responsabilités

Tous les renseignements techniques, données et instructions d'installation, de fonctionnement et d'entretien contenus dans ce manuel sont parfaitement actuels au moment de la publication et tiennent compte de notre expérience réalisée jusqu'ici et de nos connaissances actuelles en toute bonne foi. Les indications, illustrations et descriptions contenues dans ce manuel ne peuvent donner lieu à aucun recours.

Le constructeur décline toute responsabilité pour les dommages causés par :

- le non respect du mode d'emploi
- l'utilisation non conforme
- des réparations non professionnelles
- des modifications techniques, modifications de l'appareil
- l'utilisation de pièces non autorisées

Les modifications de l'appareil ne sont pas recommandées et ne sont pas couvertes par la garantie.

Les traductions ont été réalisées avec la meilleure fidélité possible. Nous déclinons toute responsabilité pour les erreurs de traduction, même si la traduction a été réalisée par nos soins ou sur notre demande. Seul le texte original en allemand fait force de loi.

## 1.4 Protection intellectuelle

Cette documentation est protégée par la loi sur la propriété intellectuelle.

Tous droits de reproduction aussi photomécaniques, de multiplication et de diffusion du texte, dans sa totalité ou en partie, au moyen de processus spéciaux (par exemple informatique, sur support électronique ou en réseau), sont réservés à la Sté. Braukmann GmbH.

Modifications techniques et de contenu réservées.

## 2 Sécurité

Ce chapitre vous indiquera des consignes de sécurité importantes pour l'utilisation de cet appareil. Cet appareil répond aux directives de sécurité prescrites. Une utilisation non conforme peut toutefois entraîner des dommages sur les personnes et matériels.

### 2.1 Utilisation conforme

Cet appareil est conçu uniquement pour une utilisation ménagère en intérieur pour faire cuire et cuisiner des oeufs. Cet appareil est destiné à être utilisé à la maison et dans des applications similaires, telles que :

- dans les cuisines pour les employés dans les magasins, les bureaux et autres environnements commerciaux ;
- dans les exploitations agricoles ;
- par les clients dans les hôtels, motels et autres environnements résidentiels similaires ;
- dans les chambres d'hôtes.

Toute autre utilisation est considérée comme non conforme.

#### ATTENTION

#### **Danger en cas d'utilisation non conforme !**

En cas d'usage non conforme et/ou non approprié l'appareil peut devenir une source de danger.

- ▶ Utiliser l'appareil uniquement de façon conforme.
- ▶ Respecter les procédures décrites dans ce mode d'emploi.

Tout recours en garantie est supprimé en cas de dommages causés par une utilisation non conforme. L'utilisateur est entièrement responsable des risques encourus.

### 2.2 Consignes de sécurités générales

#### REMARQUE

**Pour une utilisation en toute sécurité de l'appareil veuillez observer les consignes générales de sécurités suivantes:**

- ▶ N'utilisez l'appareil que comme décrit dans le mode d'emploi afin d'éviter d'éventuelles blessures dues à une mauvaise utilisation.
- ▶ Cet appareil peut être utilisé par des enfants âgés de 8 ans et plus, ainsi que par des personnes dont les capacités physiques, sensorielles ou mentales sont réduites ou qui manquent d'expérience et de connaissances, à condition qu'elles soient surveillées ou qu'elles aient reçu des instructions concernant l'utilisation sûre de l'appareil et qu'elles comprennent les risques qui en découlent.
- ▶ Le nettoyage et l'entretien assuré par l'utilisateur ne doit pas être effectué par des enfants à moins qu'ils ne soient âgés de 8 ans ou plus et surveillés.
- ▶ L'appareil et son câble de branchement doivent être tenus à l'écart des enfants de moins de 8 ans.

**REMARQUE**

- ▶ Ne pas laisser les enfants jouer avec l'appareil.
- ▶ N'utilisez l'appareil que dans des intérieurs secs.
- ▶ N'utilisez pas l'appareil sans surveillance.
- ▶ N'utilisez pas l'appareil :
  - si l'appareil lui-même ou des pièces sont endommagées,
  - si le cordon d'alimentation ou la fiche sont endommagés,
  - si l'appareil est tombé.
- ▶ Déroulez complètement le câble d'alimentation avant chaque utilisation. Veillez à ce que le cordon d'alimentation ne soit pas endommagé par des arêtes vives ou des objets chauds.
- ▶ Débranchez la fiche de la prise de courant :
  - lorsque vous n'utilisez pas l'appareil,
  - après chaque utilisation,
  - avant de nettoyer ou de ranger l'appareil,
  - si une panne survient manifestement pendant le fonctionnement,
  - en cas d'orage.
- ▶ N'apportez aucune modification à l'appareil ou au câble d'alimentation. Ne confiez les réparations qu'à un atelier spécialisé, car les appareils qui ne sont pas réparés dans les règles de l'art mettent l'utilisateur en danger. Tenez également compte des conditions de garantie ci-jointes.
- ▶ N'utilisez l'appareil qu'avec des accessoires d'origine.
- ▶ Placez l'appareil sur une surface stable et plane. Veillez à ce qu'il soit suffisamment éloigné des sources de chaleur importantes telles que les plaques de cuisson, les tuyaux de chauffage, etc.
- ▶ Ne nettoyez pas l'appareil avec des produits de nettoyage durs, abrasifs ou qui grattent, comme la laine d'acier ou autres.
- ▶ Les pièces défectueuses doivent être remplacées uniquement par des rechanges d'origine. Ces pièces sont seules capables de répondre aux exigences de sécurité.
- ▶ **ATTENTION** : Le pic à œuf du bol doseur est pointu. Manipulez-le avec précaution pour éviter de vous blesser.
- ▶ Ne faites pas fonctionner l'appareil sans eau.
- ▶ N'y mettez que de l'eau froide.
- ▶ Remplissez le bol gradué au maximum jusqu'au repère de 100 ml.
- ▶ Nettoyez l'appareil et les surfaces en contact avec les aliments après chaque utilisation, comme décrit au chapitre « Nettoyage et entretien ».

## 2.3 Sources de danger

### 2.3.1 Danger de brûlures

#### ATTENTION

**L'eau chauffée dans cet appareil et l'appareil lui-même peuvent devenir très chauds.** Tenez compte des indications de sécurité suivantes pour ne brûler ni nébouillanter personne:

- ▶ Pendant le fonctionnement, l'appareil chauffe, de l'eau et de la vapeur chaudes s'échappent par le haut du couvercle, il y a donc un risque de brûlure.
- ▶ L'appareil chauffe énormément. Ne déplacez pas l'appareil avant qu'il ait refroidi.
- ▶ Tenez le couvercle et le support d'œufs par la poignée.
- ▶ De la vapeur brûlante peut s'échapper par la sortie de vapeur lorsque le couvercle est ouvert. Risque de brûlure !
- ▶ Ne remplissez pas trop l'appareil, car de l'eau bouillante pourrait jaillir.
- ▶ AVERTISSEMENT : N'ouvrez pas le couvercle lorsque l'eau est en train de bouillir.
- ▶ Les surfaces de l'élément chauffant disposent encore d'une chaleur résiduelle après l'utilisation. Ne le touchez pas avant qu'il ne soit complètement refroidi.

### 2.3.2 Dangers du courant électrique

#### DANGER

**Danger de mort par électrocution !** Danger de mort en cas de contact avec des câbles ou des pièces sous tension ! Pour éviter les risques d'électrocution veuillez observer les consignes de sécurité suivantes :

- ▶ Si le cordon d'alimentation de cet appareil est endommagé, il doit être remplacé par le fabricant ou son service après-vente ou par une personne de qualification similaire afin d'éviter tout danger.
- ▶ N'ouvrez en aucun cas le caisson de l'appareil. Il y a danger d'électrocution si on touche des raccords conducteurs électriques et si on modifie la structure électrique et mécanique. Cela peut aussi provoquer des dysfonctionnements de l'appareil.
- ▶ Ne plongez pas l'appareil dans l'eau pour le nettoyer.
- ▶ AVERTISSEMENT ! Risque d'électrocution ! Ne faites pas couler de liquide sur le connecteur de l'appareil.

## 3 Mise en service

Ce chapitre est consacré à des indications importantes concernant la mise en service de l'appareil. Observez les indications pour éviter les dangers et les détériorations.

### 3.1 Consignes de sécurité

#### ATTENTION

- ▶ Ne pas utiliser les matériaux d'emballage pour jouer. Danger d'étouffement.

### 3.2 Inventaire et contrôle de transport

L'appareil est livré de façon standard avec les composants suivants:

- Cuiseur d'œufs
- Support à œufs
- Mode d'emploi
- Couvercle
- Gobelet doseur (100 ml) avec pic à œuf

#### REMARQUE

- ▶ Vérifier l'intégralité de la livraison et les éventuels défauts visuels.
- ▶ En cas de livraison incomplète ou de dégâts en raison d'un emballage insuffisant ou du transport veuillez en avvertir immédiatement l'expéditeur, l'assurance et le livreur.

### 3.3 Déballage

Pour déballer l'appareil procédez comme suit : Retirer l'appareil du carton et éliminez les matériaux d'emballage.

#### REMARQUE

- ▶ Veuillez si possible conserver l'emballage original pendant la durée de la garantie de l'appareil afin de pouvoir emballer correctement l'appareil en cas de recours en garantie.

### 3.4 Exigences pour l'emplacement d'utilisation

Pour un fonctionnement sûr et sans problème de l'appareil, son emplacement d'utilisation doit être choisi selon les critères suivants :

- Cette l'appareil doit être posée sur une surface plane, stable et résistant à la chaleur et être protégée des éclaboussures et de toutes les sources de chaleur éventuelles.
- Choisir un emplacement de sorte que les enfants ne puissent pas accéder aux surfaces chaudes de l'appareil.
- Ne pas utiliser l'appareil sous des meubles sensibles, la vapeur d'eau qui s'échappe pourrait l'endommager.
- Ne disposez pas l'appareil dans un environnement chaud, mouillé ou très humide ou à proximité de matériaux inflammables.
- La prise de courant doit être facilement accessible, de sorte à pouvoir débrancher facilement le câble en cas d'urgence.
- L'installation et le montage de cet appareil sur des emplacements mobiles (par exemple un bateau) doivent être exécutés uniquement par des entreprises / personnes professionnels qui garantissent les exigences de sécurité d'utilisation de cet appareil.
- L'appareil ne doit pas être placé dans une armoire lorsqu'il est en service.

### 3.5 Raccordement électrique

Pour une utilisation de l'appareil sûre et sans panne, il faut observer les indications suivantes pour le raccordement électrique :

- Avant de brancher l'appareil il faut comparer les données de raccordement (tension et fréquence) de la plaque signalétique avec celles de votre réseau. Ces données doivent correspondre, afin de ne pas exposer l'appareil à des dégradations. En cas de doute renseignez-vous auprès d'un électricien.
- Le branchement de l'appareil doit être raccordé au réseau électrique par un câble d'un maximum de 3 mètres avec des conducteurs d'une section de 1,5 mm<sup>2</sup>. Il est interdit d'utiliser des multiprises ou des barrettes de prises multiples en raison des dangers potentiels.
- Assurez-vous que le câble électrique est en parfait état et qu'il n'est pas disposé sous le four ou des surfaces chaudes ou des bords coupants.
- La prise de réseau doit être protégée par une protection de 16A.
- La sécurité électrique de l'appareil est garantie uniquement lorsqu'il est raccordé à un circuit électrique avec un système de protection installé en toute conformité. En cas de doute faites vérifier l'ensemble de l'installation électrique par un électricien. Le constructeur ne peut pas être tenu responsable pour les dégâts causés par un conducteur de masse absent ou interrompu.

## 4 Structure et fonctionnement

Dans ce chapitre, vous trouverez des informations importantes sur la structure et le fonctionnement de l'appareil.

### 4.1 Vue d'ensemble

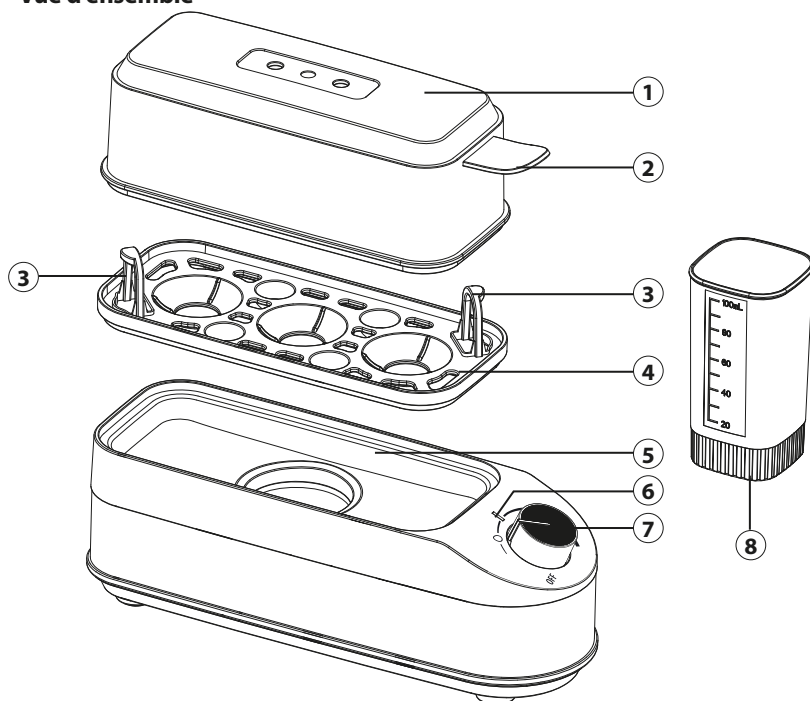

- ① Couvercle avec sortie de vapeur
- ② Poignée du couvercle
- ③ Poignées du porte-œuf
- ④ Porte-œuf
- ⑤ Récipient de cuisson
- ⑥ Voyant lumineux de fonctionnement
- ⑦ Bouton rotatif pour le réglage du degré de dureté
- ⑧ Gobelet doseur (100 ml) avec pic à œuf

#### 4.2 Panneau de commande

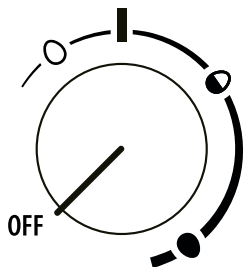

- OFF** Arrêter l'appareil
- très doux - œufs mous
- ◐ œufs complètement mous
- fermes - œufs durs

#### 4.3 Plaque signalétique

La plaque signalétique indiquant les données de raccordement et de puissance se trouve sous l'appareil.

## 5 Commande et fonctionnement

Ce chapitre est consacré à des indications importantes sur la commande de l'appareil. Pour éviter tout risque et dégradations veuillez observer les indications.

**ATTENTION**

 **Risque de dommages matériels et aux personnes à la mise en marche de l'appareil !**  
Respectez les consignes de sécurité suivantes pour éviter tous dangers :

- ▶ Ne laissez pas l'appareil sans surveillance quand il fonctionne.
- ▶ Attention, l'appareil chauffe, de l'eau chaude et de la vapeur d'eau sortent par le haut du couvercle et il y a un risque de brûlures !

**REMARQUE**

- ▶ Si des résidus de calcaire sont visibles, il convient de détartrer l'appareil. Nous recommandons d'utiliser un détartrant du commerce.

#### 5.1 Avant utilisation

1. Nettoyer l'appareil à fond en essuyant la coque chauffante au chiffon humide.

**REMARQUE**

- ▶ Faites alors attention que l'appareil soit débranché de l'alimentation électrique.

2. Placez l'appareil sur une surface plane.
3. Branchez la fiche d'alimentation.
4. Remplissez le verre doseur d'eau jusqu'au repère de 100 ml et versez l'eau dans le récipient de cuisson.
5. Placez le porte-œuf sur le récipient de cuisson.
6. Piquez les œufs à l'extrémité émoussée avec le pic à œuf. Pour ce faire, retirez le capuchon de protection au fond du doseur.
7. Placez les œufs dans le porte-œuf, côté piqué vers le haut.
8. Mettez le couvercle en place. Veillez à ce que les ouvertures sur le couvercle ne soient pas fermées ou recouvertes.

### REMARQUE

- ▶ Ne conservez pas les œufs piqués, ils doivent être cuits immédiatement.

## 5.2 Réglage de la dureté en fonction du temps

Le degré de dureté des œufs cuits peut être réglé en continu à l'aide du régulateur rotatif. Le cuiseur à œufs est équipé d'un réglage de la dureté commandé par le temps. L'électronique est conçue pour des œufs de la catégorie de poids « M » (œuf normal). Pour les œufs plus gros ou plus petits, l'électronique doit être adaptée en conséquence (petit œuf = temps de cuisson plus court, gros œuf = temps de cuisson plus long). Pour un résultat de cuisson parfait, le récipient de cuisson doit toujours être rempli de 100 ml d'eau. Les résultats de cuisson peuvent varier en fonction de la température de l'eau et de celle de l'œuf. Plus vous tournez le bouton rotatif vers la droite, plus le temps de cuisson est long. Plus le temps de cuisson est long, plus les œufs cuits sont durs. Les symboles d'œufs autour du bouton rotatif servent d'orientation :

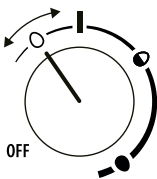
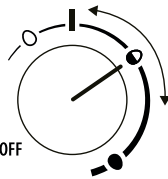
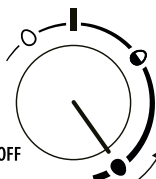
		
très doux - œufs mous	œufs complètement mous	fermes - œufs durs
6 à 9 minutes	9 à 12 minutes	12 à 15 minutes

### REMARQUE

- ▶ L'appareil commence à chauffer dès le premier marquage du degré de dureté.
- ▶ Le réglage du degré de dureté est une question de goût personnel. Prenez les réglages décrits comme base. Après un court temps d'adaptation, vous trouverez sans peine le réglage qui vous convient le mieux.

## 5.3 Cuisson des œufs

1. Préparez l'appareil comme décrit dans la section „Avant l'utilisation“.
2. Tournez le bouton rotatif sur le degré de dureté souhaité.
3. La cuisson commence après un signal sonore et un clignotement du voyant de fonctionnement. Pendant la cuisson, le voyant de fonctionnement reste allumé.

4. Dès que la cuisson est terminée, trois signaux sonores retentissent et le voyant de fonctionnement commence à clignoter.
5. L'appareil est en mode veille.
6. Tournez le bouton de réglage sur « OFF ».
7. Retirez le couvercle de l'appareil en le tenant par la poignée.
8. Soulevez délicatement le porte-œuf de l'appareil en le tenant par les poignées et rafraîchissez les œufs sous l'eau froide.
9. Retirez l'eau restante de l'appareil.

### ATTENTION

- ▶ De la vapeur chaude s'échappe lorsque vous retirez le couvercle ! Saisissez le couvercle uniquement par la poignée et laissez l'eau de condensation s'égoutter dans le récipient de cuisson en tournant le couvercle au-dessus de l'appareil.
- ▶ Laissez l'appareil refroidir complètement avant de le ranger.

### REMARQUE

- ▶ Si vous tournez le bouton rotatif pendant la cuisson, le réglage de la durée est réinitialisé et l'appareil recommence la cuisson.
- ▶ Si le bouton n'est pas réglé sur « OFF » avant que l'appareil ne soit branché sur le secteur, l'appareil ne démarre pas tout seul. Dans ce cas, remettez le bouton rotatif sur la position « OFF », puis sur le réglage de la dureté souhaitée.

## 6 Nettoyage et entretien

Ce chapitre est consacré à des indications importantes sur le nettoyage et l'entretien de l'appareil. Pour éviter la dégradation de l'appareil par un nettoyage incorrect et pour son bon fonctionnement veuillez observer les conseils ci-dessous.

### 6.1 Consignes de sécurité

#### PRUDENCE

**Veuillez respecter les consignes de sécurité suivantes avant de nettoyer l'appareil:**

- ▶ Avant de nettoyer l'appareil, tournez le bouton de réglage sur OFF et retirez la fiche de la prise murale.
- ▶ Nettoyer l'appareil après utilisation. Ne pas attendre trop longtemps car cela rend le nettoyage plus difficile, et éventuellement impossible. Un encrassement trop important peut le cas échéant dégrader l'appareil.
- ▶ La pénétration d'humidité dans l'appareil peut détériorer les composants électroniques.
- ▶ Ne pas utiliser de produits nettoyants agressifs ou abrasifs et aucun solvant.
- ▶ Ne pas gratter les salissures résistantes avec des objets acérés.

### 6.2 Nettoyage

#### ◆ L'appareil

Essayez refroidie l'appareil au chiffon humide.

#### ◆ Couvercle et support à œufs

Le couvercle et le support à œufs peuvent être nettoyés avec du liquide vaisselle ordinaire.

### ◆ D  tartrage

Pour le d  tartrage, retirez le couvercle et versez de l'eau avec un d  tartrant du commerce dans le r  cipient de cuisson. Faites bouillir brievement cette eau en r  glant le bouton rotatif sur le premier degr   de duret  . Attendez 10 minutes apr  s l'  bullition et nettoyez ensuite soigneusement l'appareil.

## 7 R  paration des pannes

Ce chapitre est consacr      des indications importantes sur la localisation des pannes et leur r  paration. Pour   viter les dangers et les d  gradations il faut observer les indications.

### 7.1 Consignes de s  curit  

#### PRUDENCE

- ▶ Pour   viter les accidents, les r  parations des parties   lectriques ne doivent   tre effectu  es que par du personnel qualifi   form   par le constructeur.
- ▶ Toute r  paration non conforme peut repr  senter un danger pour l'utilisateur et pourrait endommager la machine.

### 7.2 R  solution des probl  mes

Le tableau suivant aide    la localisation et    la r  paration des petits incidents.

Probl��me	Cause possible	Solution possible
L'appareil ne d��marre pas.	La fiche secteur n'est pas branch��e sur le r��seau ��lectrique.	Branchez la fiche secteur sur le r��seau ��lectrique.
	Le bouton de r��glage n'��tait pas sur la position « OFF » lors du raccordement au r��seau ��lectrique.	Remettez le bouton de r��glage sur la position « OFF », puis sur le degr�� de duret�� souhait��.
Trois signaux sonores rapides retentissent et le voyant lumineux de fonctionnement clignote.	Il n'y a plus d'eau dans l'appareil, bien que la cuisson soit toujours en cours.	Ajoutez de l'eau. L'appareil continue �� fonctionner avec le r��glage actuel. Le voyant de fonctionnement est allum�� en permanence.

#### REMARQUE

- ▶ Si les   tapes ci-dessus ne permettent pas de r  soudre le probl  me, veuillez contacter gratuitement le service client.
- ▶ **Nettoyez l'appareil avant de l'envoyer au service clients.**

## 8 Elimination des appareils us  s

Les appareils   lectriques et   lectroniques contiennent de nombreux mat  riaux recyclables. Mais ils contiennent   galement des produits nocifs qui sont indispensables au fonctionnement et    la s  curit  . Ces derniers peuvent   tre nocifs pour les personnes ou pour l'environnement en cas d'  limination dans les ordures m  nag  res ou de traitement incorrect. Ne jamais jeter les anciens appareils avec les ordures m  nag  res.



## REMARQUE

- ▶ Portez les vieux appareils électriques et électroniques dans les points de collecte et de recyclage près de chez vous. Le cas échéant informez-vous auprès de la mairie, des services des ordures ou de votre concessionnaire.
- ▶ Assurez-vous que votre ancien appareil reste hors de portée des enfants jusqu'à son transport définitif.

### 8.1 Elimination des emballages

L'emballage protège l'appareil contre les dégâts de transport. Les matériaux d'emballage ont été choisis selon des critères environnementaux et de techniques d'élimination, c'est pourquoi ils sont recyclables. Le retour des emballages dans le circuit des matières épargne les matières premières et restreint le volume des déchets. Éliminez les emballages inutiles dans les points de collecte destinés au système de recyclage avec le logo «Point vert».



## 9 Garantie

Pour ce produit, nous accordons une garantie de 24 mois, à compter de la date d'achat, pour les défauts provenant d'erreurs de fabrication ou de matériel. Notre garantie s'applique à l'Allemagne, l'Autriche et les Pays-Bas. Pour tous les autres pays, veuillez nous contacter. Vos droits de garantie légaux selon §437 ss BGB (Code civil allemand) restent inchangés. En cas de défaut de produit, le recours à vos droits légaux est gratuit pour vous. La garantie n'inclut pas les dommages causés par une mauvaise manipulation ou utilisation ni les défauts qui n'affectent que légèrement le fonctionnement ou la valeur de l'appareil. De plus, les pièces d'usure, les dommages de transport, dans la mesure où nous n'en sommes pas responsables, ainsi que les dommages causés par des réparations que nous n'avons pas effectuées, sont exclus de la garantie.

Cet appareil est destiné à un usage privé (usage domestique) et conçu pour un bon fonctionnement. Toute utilisation commerciale n'est couverte par la garantie que dans la mesure où elle peut être assimilée à une utilisation privée. Cet appareil n'est pas destiné à un usage commercial plus intensif.

En cas de réclamations justifiées, nous réparerons, à notre discrétion, l'appareil défectueux ou l'échangerons contre un appareil exempt de défauts. Les défauts apparents doivent être signalés dans les 14 jours suivant la livraison. D'autres réclamations sont exclues. Pour faire valoir une demande de garantie, veuillez nous contacter avant de retourner l'appareil (toujours avec une preuve d'achat !). Vous trouverez nos coordonnées (« émetteurs de la garantie ») au début de ce mode d'emploi.

# Tabella dei contenuti

<b>1</b>	<b>In generale.....</b>	<b>39</b>
1.1	Informazioni su queste istruzioni d'uso .....	39
1.2	Indicazioni d'avvertenza .....	40
1.3	Limitazione della responsabilità .....	40
1.4	Tutela dei diritti d'autore.....	40
<b>2</b>	<b>Sicurezza.....</b>	<b>41</b>
2.1	Utilizzo conforme alle disposizioni .....	41
2.2	Indicazioni generali di sicurezza .....	41
2.3	Fonti di pericolo .....	43
2.3.1	Pericolo a bruciatura .....	43
2.3.2	Pericolo dovuto a corrente elettrica .....	43
<b>3</b>	<b>Messa in funzione .....</b>	<b>44</b>
3.1	Indicazioni di sicurezza.....	44
3.2	Insieme della fornitura ed ispezione trasporto.....	44
3.3	Disimballaggio .....	44
3.4	Requisiti del luogo di posizionamento.....	44
3.5	Connessione elettrica.....	45
<b>4</b>	<b>Costruzione e funzione.....</b>	<b>45</b>
4.1	Panoramica complessiva .....	45
4.2	Elementi di comando .....	46
4.3	Targhetta di omologazione .....	46
<b>5</b>	<b>Utilizzo e funzionamento .....</b>	<b>46</b>
5.1	Prima dell'uso .....	46
5.2	Regolazione temporizzata del livello di durezza della cottura .....	47
5.3	Cottura delle uova .....	47
<b>6</b>	<b>Pulizia e cura .....</b>	<b>48</b>
6.1	Indicazioni di sicurezza.....	48
6.2	Pulizia.....	48
<b>7</b>	<b>Eliminazione malfunzionamenti .....</b>	<b>49</b>
7.1	Indicazioni di sicurezza.....	49
7.2	Cause malfunzionamenti e risoluzione .....	49
<b>8</b>	<b>Smaltimento dell'apparecchio obsoleto .....</b>	<b>50</b>
8.1	Smaltimento dell'involucro.....	50
<b>9</b>	<b>Garanzia.....</b>	<b>50</b>

## 1 In generale

Legga le informazioni qui contenute, affinché acquisti rapidamente familiarità con il suo apparecchio e affinché possa utilizzare appieno le sue funzioni. Il Suo l'apparecchio Le renderà un buon servizio per molti anni, se lo tratterà e lo curerà in modo adeguato. Ci auguriamo che il suo utilizzo Le procuri molta gioia.

### 1.1 Informazioni su queste istruzioni d'uso

Queste istruzioni d'uso fanno parte integrante di cuociuova CASO E3 (di seguito chiamato l'apparecchio) e Le fornirà importanti indicazioni per la messa in funzione, la sicurezza, un utilizzo conforme alle disposizioni e per la cura dell'apparecchio.

Le istruzioni d'uso devono trovarsi sempre nelle vicinanze dell'apparecchio. Dovranno essere lette ed utilizzate da qualsiasi persona, incaricata con la:

- messa in funzione,
- l'eliminazione di malfunzionamenti e/o
- l'utilizzo,
- la pulizia

dell'apparecchio. Conservi queste istruzioni d'uso e le passi insieme all'apparecchio al successivo proprietario.

## 1.2 Indicazioni d'avvertenza

Nelle presenti istruzioni d'uso vengono utilizzate le seguenti indicazioni d'avvertenza:

### PERICOLO

Un'indicazione d'avvertimento di questo livello di pericolo contrassegna una situazione di pericolo imminente. **Se tale situazione pericolosa non viene evitata, le conseguenze saranno la morte o gravi lesioni.**

- ▶ Osservare le indicazioni in queste avvertenze, per evitare il pericolo di morte o gravi lesioni di persone.

### AVVISO

Un'indicazione d'avvertimento di questo livello di pericolo contrassegna una situazione di pericolo potenziale. **Se tale situazione pericolosa non viene evitata, le conseguenze potranno essere la morte o gravi lesioni.**

- ▶ Osservare le indicazioni in queste avvertenze, per evitare le lesioni di persone.

### ATTENZIONE

Un'indicazione d'avvertimento di questo livello di pericolo contrassegna una situazione di pericolo potenziale. **Se tale situazione pericolosa non viene evitata, le conseguenze potranno essere lesioni leggere o di media entità.**

- ▶ Osservare le indicazioni in queste avvertenze, per evitare le lesioni di persone.

### INDICAZIONE

Un'indicazione contrassegna inoltre delle informazioni, che facilitano l'utilizzo della macchina.

## 1.3 Limitazione della responsabilità

Tutte le informazioni tecniche, tutti i dati e le indicazioni per l'installazione, il funzionamento e la cura, contenute in queste istruzioni d'uso, corrispondono all'ultimo stato dell'arte al momento della messa in stampa e sono forniti in considerazione delle nostre attuali esperienze e conoscenze, secondo scienza e coscienza. Dalle indicazioni, le figure e le descrizioni in queste istruzioni d'uso non possono derivare pretese di nessun tipo. Il produttore non assume alcuna responsabilità per danni dovuti:

- Alla mancata osservanza delle istruzioni d'uso
- A riparazioni inadeguate
- All'utilizzo non conforme alle disposizioni
- A modifiche tecniche, modifiche dell'apparecchio
- All'utilizzo di pezzi di ricambio non autorizzati

Non è consigliabile apportare modifiche dell'apparecchio, le quali non sono coperte da garanzia. Le traduzioni avvengono secondo scienza e coscienza. Non assumiamo alcuna responsabilità per errori nella traduzione, nemmeno in quei casi in cui la traduzione è stata effettuata da noi o su nostro incarico. Soltanto il testo originale in tedesco sarà vincolante.

## 1.4 Tutela dei diritti d'autore

Questo documento è coperto dalla tutela per i diritti d'autore.

La Braukmann GmbH si riserva tutti i diritti, anche quelli della riproduzione fotomeccanica, della riproduzione e diffusione mediante particolari procedure (per esempio mediante l'elaborazione dati, supporto dati e reti di dati) anche parziale.

Ci si riserva il diritto di effettuare modifiche tecniche e nel contenuto.

## 2 Sicurezza

In questo capitolo riceverà importanti indicazioni sulla sicurezza nell'utilizzo dell'apparecchio. Questo apparecchio corrisponde alle disposizioni di sicurezza prescritte. Un utilizzo inadeguato può però provocare danni a persone e cose.

### 2.1 Utilizzo conforme alle disposizioni

Questo apparecchio è destinato esclusivamente all'uso domestico interno per la cottura e la bollitura delle uova. Il presente apparecchio è destinato a essere utilizzato in ambiente domestico e per altri usi, come ad esempio:

- nelle cucine della zona break dei negozi, negli uffici e altri locali commerciali;
- in aziende agricole;
- può essere utilizzato dai clienti, negli hotel, nei motel e in altre strutture ricettive;
- nella sala colazioni.

Un altro utilizzo o un utilizzo che vada oltre a ciò è da considerarsi inadeguato.

#### AVVISI

#### **Pericolo per un utilizzo non conforme alle disposizioni!**

Dall'apparecchio possono derivare pericoli, nel caso di un utilizzo non conforme alle disposizioni e/o nel caso di un utilizzo differente.

- ▶ Utilizzare l'apparecchio esclusivamente in conformità alle disposizioni.
- ▶ Rispettare le procedure descritte in queste istruzioni d'uso.

Pretese di qualsiasi genere, per danni dovuti ad un utilizzo non conforme alle disposizioni, sono escluse. L'utilizzo avviene a rischio esclusivo dell'operatore.

### 2.2 Indicazioni generali di sicurezza

#### **INDICAZIONE**

**Osservi le seguenti indicazioni di sicurezza per un utilizzo sicuro dell'apparecchio:**

- ▶ Utilizzare l'apparecchio solo come descritto nelle istruzioni d'uso per evitare di ferirsi in seguito a un utilizzo improprio.
- ▶ Il presente apparecchio può essere utilizzato da bambini a partire dagli 8 anni di età e da persone con ridotte capacità fisiche, sensoriali o mentali o con esperienza e conoscenze insufficienti, solo dietro supervisione o istruzioni sull'utilizzo in condizioni di sicurezza e sui pericoli che da tale utilizzo potrebbero risultare.
- ▶ La pulizia e la manutenzione utente non devono essere eseguite da bambini, eccetto questi hanno l'età di 8 anni o maggiore e che vengano sorvegliati.
- ▶ Tenere lontano dai bambini di età inferiore a 8 anni l'apparecchio e il suo cavo di alimentazione.

**INDICAZIONE**

- ▶ Non fare giocare i bambini con l'apparecchio.
- ▶ Utilizzare l'apparecchio solo in ambienti interni, all'asciutto.
- ▶ Non mettere in funzione l'apparecchio lasciandolo incustodito.
- ▶ Non utilizzare l'apparecchio:
  - quando l'apparecchio stesso o le parti sono danneggiate,
  - quando il cavo di rete o il connettore sono danneggiati,
  - se è caduto.
- ▶ Prima di ogni utilizzo svolgere completamente il cavo elettrico. Attenzione: non far passare il cavo elettrico su spigoli ed evitare il contatto con il calore per evitare di danneggiarlo.
- ▶ Estrarre il connettore dalla presa:
  - quando l'apparecchio non viene utilizzato,
  - dopo ogni utilizzo,
  - prima di pulire o riporre l'apparecchio,
  - se mentre l'apparecchio viene utilizzato si verifica un malfunzionamento,
  - durante un temporale.
- ▶ Non modificare in alcun modo l'apparecchio o il cavo elettrico. Per le riparazioni rivolgersi a personale specializzato. Riparazioni non eseguite a regola d'arte potrebbero danneggiare l'utente. Prestare attenzione alle condizioni di garanzia.
- ▶ Utilizzare l'apparecchio solo con gli accessori originali.
- ▶ Collocare l'apparecchio su una superficie stabile e piana. Mantenere una distanza sufficiente da fonti di calore come fornelli, tubature del riscaldamento ecc.
- ▶ Non ripulire l'apparecchio con detergenti aggressivi o abrasivi oppure oggetti che potrebbero graffiare e danneggiare la superficie come una spugna d'acciaio.
- ▶ Componenti difettosi dovranno essere sostituiti soltanto da pezzi di ricambio originali. Solo con questi pezzi vi è la garanzia, che i requisiti di sicurezza siano soddisfatti.
- ▶ **ATTENZIONE:** Il beccuccio dell'uovo posizionato sul misurino è appuntito. Maneggiare l'oggetto con cura al fine di evitare di ferirsi.
- ▶ Non mettere in funzione l'apparecchio senza acqua.
- ▶ Riempire solo con acqua fredda.
- ▶ Riempire il misurino al massimo fino alla tacca che indica 100 ml.
- ▶ Pulire l'apparecchio e le superfici a contatto con gli alimenti dopo ogni utilizzo come descritto nel capitolo Pulizia e manutenzione.

## 2.3 Fonti di pericolo

### 2.3.1 Pericolo a bruciatura

#### AVVISO

**L'acqua riscaldata in questo dispositivo e il dispositivo stesso potrebbero surriscaldarsi moltissimo.** Osservi le seguenti indicazioni di sicurezza, per non scottare se stessi o altri:

- ▶ Durante il suo funzionamento, il dispositivo si riscalda. Dalla parte superiore del coperchio fuoriescono acqua calda e vapore caldo. Dunque, vi è il rischio di ustioni.
- ▶ L'unità diventa molto calda. Non spostare l'apparecchio finché non si è raffreddato.
- ▶ Tenere il coperchio per la maniglia.
- ▶ Il vapore caldo può fuoriuscire dall'uscita del vapore e quando si apre il coperchio. Pericolo di ustioni!
- ▶ Non riempia mai eccessivamente l'apparecchio, perché potrebbero uscire degli spruzzi d'acqua bollente.
- ▶ AVVERTENZA: Non apra il coperchio mentre l'acqua bolle.
- ▶ Le superfici dell'elemento riscaldante hanno ancora del calore residuo dopo l'applicazione dello stesso. Non tocchi il dispositivo fino a quando non si è raffreddato del tutto.

### 2.3.2 Pericolo dovuto a corrente elettrica

#### PERICOLO

**Pericolo di vita dovuto a corrente elettrica!** In caso di contatto con cavi o componenti sotto tensione, sussiste pericolo di vita. Di seguito osservi le indicazioni di sicurezza per evitare il pericolo dovuto alla corrente elettrica:

- ▶ Se il cavo elettrico di questo apparecchio è danneggiato, deve essere sostituito dal produttore o dal suo servizio di assistenza clienti o da una persona parimenti qualificata al fine di evitare pericoli.
- ▶ Non aprire in nessun caso la scatola dell'apparecchio. Se si toccano connessioni sotto tensione e se viene modificata la struttura elettrica e meccanica, sussiste il pericolo di scossa elettrica. Inoltre possono verificarsi malfunzionamenti dell'apparecchio.
- ▶ Non immergere l'apparecchio in acqua.
- ▶ AVVERTENZA! Pericolo di scossa elettrica! Non far entrare liquidi nelle connessioni elettriche.

## 3 Messa in funzione

In questo capitolo riceverà indicazioni importanti sulla messa in funzione dell'apparecchio. Osservi le indicazioni per evitare pericoli e danni.

### 3.1 Indicazioni di sicurezza

#### AVVISIO

- ▶ Materiali d'imballaggio non dovranno essere utilizzati come giocattoli. Sussiste il pericolo di soffocamento.

### 3.2 Insieme della fornitura ed ispezione trasporto

L'unità viene fornita con i seguenti componenti come standard:

- Caldaia per uova
- Portatore di uova
- Istruzioni d'uso
- coperchio
- Misurino (100 ml) con il beccuccio dell'uovo

#### INDICAZIONE

- ▶ Controlli che la fornitura sia completa e non presenti danni visibili.
- ▶ Segnali immediatamente al spedizioniere, all'assicurazione e al fornitore una fornitura incompleta o danni dovuti ad un imballaggio insufficiente o al trasporto.

### 3.3 Disimballaggio

Per il disimballaggio dell'apparecchio, proceda come segue: Estragga l'apparecchio dal cartone e tolga il materiale d'imballaggio.

#### INDICAZIONE

- ▶ Conservi, se possibile, l'imballaggio originale durante il periodo di garanzia, per poter reimballare adeguatamente l'apparecchio, in caso di necessità.

### 3.4 Requisiti del luogo di posizionamento

Per un funzionamento sicuro privo di errori dell'apparecchio, il punto di posizionamento dovrà soddisfare i seguenti presupposti:

- Questa caffettiera deve essere messa su una superficie piana, stabile e resistente al calore e protetta da spruzzi d'acqua e possibili fonti di calore.
- Scelga il luogo di posizionamento in modo tale, che i bambini non possano raggiungere le superfici calde dell'apparecchio.
- Non fare funzionare l'apparecchio sotto mobili sensibili, il vapore acqueo che ne fuoriesce potrebbe danneggiarli.
- Non posizioni l'apparecchio in un ambiente caldo, bagnato o molto umido o nelle vicinanze di materiale infiammabile.
- La presa dovrà essere facilmente accessibile, in modo tale che il cavo elettrico possa essere facilmente estratto, in casi d'emergenza.
- Il montaggio di questo apparecchio in luoghi di posizionamento non stazionari (per esempio navi) dovrà essere effettuato esclusivamente da aziende/persone specializzate, se i presupposti per un utilizzo conforme alla sicurezza dell'apparecchio sono dati.
- L'apparecchio non deve essere lasciato in un armadio mentre è in funzione.

### 3.5 Connessione elettrica

Per un funzionamento sicuro e privo di errori dell'apparecchio, bisognerà considerare le seguenti indicazioni durante la connessione elettrica.

- Prima di connettere l'apparecchio, confronti i dati di connessione (tensione e frequenza) sulla targhetta di omologazione con quelli della rete elettrica. Questi dati dovranno corrispondere, affinché non si verifichino danni sull'apparecchio. In caso di dubbi, chiedi il tuo tecnico elettricista specializzato.
- La connessione dell'apparecchio alla rete elettrica dovrà avvenire con una prolunga lunga al massimo 3 metri, srotolata con una sezione di 1,5 mm<sup>2</sup>. L'utilizzo di prese multiple o di ciabatte è vietato a causa del pericolo d'incendio collegato all'uso di queste.
- Ci si assicuri che il cavo elettrico non sia danneggiato e che non venga posato sotto il apparecchio o sopra superfici calde o dai bordi taglienti.
- La spina dovrà essere assicurata mediante un interruttore di protezione 16°.
- La sicurezza elettrica dell'apparecchio viene garantita solo se ci si connette ad un conduttore di terra installato in conformità alle disposizioni. In caso di dubbio, faccia controllare l'installazione di casa mediante un tecnico elettricista specializzato. Il produttore non può essere considerato responsabile per danni, provocati da una conduttura di terra mancante o interrotta.

## 4 Costruzione e funzione

Questo capitolo fornisce importanti informazioni sulla struttura e sul funzionamento della macchina.

### 4.1 Panoramica complessiva

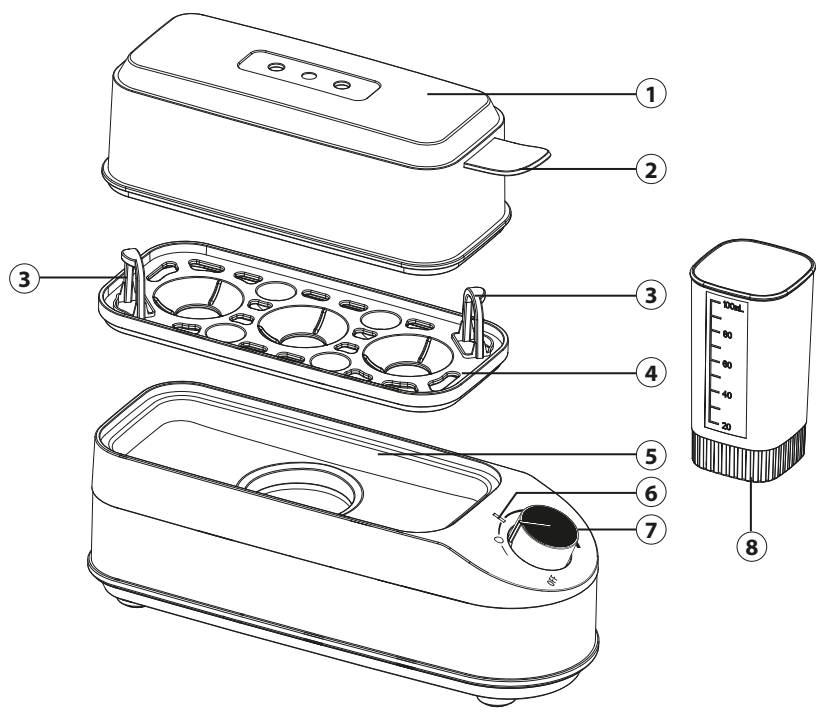

- ① Coperchio con lo scarico del vapore
- ② Maniglia del coperchio
- ③ Maniglie del portauova
- ④ Portauova
- ⑤ Ciotola di cottura
- ⑥ Spia di alimentazione
- ⑦ Regolatore rotante per la regolazione del livello di durezza della cottura
- ⑧ Misurino (100 ml) con il beccuccio dell'uovo

## 4.2 Elementi di comando

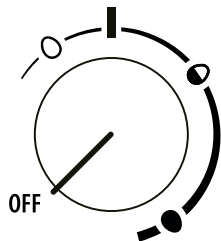

- OFF** Spenga il dispositivo
- Uova molto - molto morbide
- ◐ Uova semi-morbido
- Uova fisso - duro

## 4.3 Targhetta di omologazione

La targhetta con i dati di collegamento e di prestazione si trova sul lato inferiore dell'unità.

# 5 Utilizzo e funzionamento

In questo capitolo riceverà indicazioni importanti sull'utilizzo dell'apparecchio. Osservi le indicazioni per evitare pericoli e danni.

### AVVISO



**Durante la messa in funzione dell'apparecchio si possono verificare danni a persone e cose!** Osservare le seguenti istruzioni di sicurezza per evitare i pericoli:

- ▶ Non lasciare l'apparecchio incustodito durante il funzionamento.
- ▶ Attenzione, l'apparecchio si riscalda, l'acqua calda e il vapore fuoriescono dalla parte superiore del coperchio, c'è il rischio di ustioni!

### INDICAZIONE

- ▶ Se vi sono residui visibili di calcare, è necessario decalcificare il dispositivo. Si consiglia l'uso di un decalcificante disponibile in commercio.

## 5.1 Prima dell'uso

1. Pulire accuratamente l'apparecchio strofinando la piastra di riscaldamento con un panno umido.

### INDICAZIONE

- ▶ Assicurarsi che l'apparecchio sia scollegato dalla rete elettrica.

2. Posizioni il dispositivo su una superficie piana.
3. Inserisca la spina di alimentazione.
4. Riempia il misurino con acqua fino alla tacca che indica 100 ml per poi versare l'acqua nella ciotola di cottura.
5. Posizioni il portauova sulla ciotola di cottura.
6. Fori le uova all'estremità smussata, servendosi del beccuccio per uovo. A questo scopo, rimuova il cappuccio di protezione che si trova sul fondo del misurino.
7. Metta le uova con il lato più appuntito rivolto verso l'alto all'interno del portauova.
8. Rimetta il coperchio. Si assicuri che le aperture che si trovano sul coperchio non siano chiuse o nascoste.

### INDICAZIONE

- ▶ Non conservi le uova forate visto che vanno cotte subito.

## 5.2 Regolazione temporizzata del livello di durezza della cottura

Il livello di durezza della cottura delle uova cotte può essere regolato in modo continuo mediante la manopola. Il cuociuova è dotato di una regolazione temporizzata del livello di durezza della cottura. Il sistema elettronico è progettato per le uova della categoria di peso „M“ (ovvero per un uovo di dimensioni normali). Per le uova più grandi o per quelle più piccole, il sistema elettronico va adattato di conseguenza (uovo piccolo = tempo di cottura più breve, uovo grande = tempo di cottura prolungato). Al fine di ottenere un risultato di cottura perfetto, la ciotola di cottura deve sempre essere riempita con 100 ml di acqua. I risultati di cottura possono essere diversi a causa della temperatura dell'acqua e dell'uovo.

Più si gira la manopola verso destra, più il tempo di cottura si allunga. Più è prolungato il tempo di cottura, più dure diventano le uova sode. I simboli dell'uovo intorno alla manopola fungono da mezzi di orientamento:

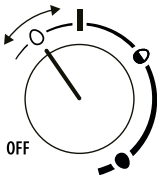
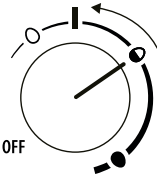
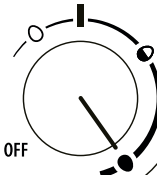
		
Ova molto - molto morbide	Ova semi-morbido	Ova fisso - duro
6-9 minuti	9-12 minuti	12-15 minuti

### INDICAZIONE

- ▶ Il dispositivo inizia a riscaldarsi alla prima marcatura del livello di durezza di cottura.
- ▶ La regolazione del grado di durezza di cottura è una questione legata al gusto personale. Prenda le impostazioni descritte come punto di partenza. Dopo un breve periodo di assuefazione, troverà facilmente l'impostazione che Le va più a genio.

## 5.3 Cottura delle uova

1. Preparare l'unità come descritto in „Prima dell'uso“.
2. Ruoti la manopola sul livello di durezza di cottura desiderato.

3. La procedura di cottura inizia dopo l'emissione di un segnale acustico. A questo punto, la spia di funzionamento lampeggia una volta. Durante la procedura di cottura, la spia di funzionamento si accende costantemente.
4. Dopo aver terminato la cottura, vengono emessi tre segnali acustici. In questo momento, la spia di funzionamento inizia a lampeggiare.
5. Il dispositivo si trova in modalità standby.
6. Faccia ruotare il regolatore su „SPENTO/OFF“.
7. Tolga il coperchio sulla manopola del dispositivo.
8. Sollevi dunque con delicatezza il portauova dalle maniglie del dispositivo per poi immergere le uova nell'acqua fredda per farle raffreddare improvvisamente.
9. Rimuova l'acqua rimanente dal dispositivo.

#### **AVVISO**

- ▶ Nel momento in cui rimuove il coperchio, fuoriesce vapore caldo! Afferi il coperchio solo sulla manopola per poi far sgocciolare l'acqua di condensa nella ciotola di cottura, facendo ruotare il coperchio al di sopra del dispositivo.
- ▶ Faccia raffreddare completamente il dispositivo prima di metterlo via.

#### **INDICAZIONE**

- ▶ Se imposta la manopola durante la procedura di cottura, l'impostazione dell'ora viene ripristinata e il dispositivo inizia una nuova procedura di cottura.
- ▶ Se la manopola non è impostata su „SPENTO/OFF“ prima di collegare il dispositivo alla rete elettrica, questo non viene avviato in modo automatico. In questo caso, riposizioni la manopola sulla posizione „SPENTO/OFF“ e quindi sulla regolazione della durezza di cottura da Lei desiderata.

## 6 Pulizia e cura

In questo capitolo riceverà indicazioni importanti sulla pulizia e la cura dell'apparecchio. Osservi le indicazioni per evitare danni dovuti ad una erronea pulizia dell'apparecchio e per assicurare un funzionamento senza inconvenienti.

### 6.1 Indicazioni di sicurezza

#### **ATTENZIONE**

**Prima di iniziare la pulizia della macchina, osservare le avvertenze di sicurezza seguenti:**

- ▶ Prima di pulire il dispositivo, faccia ruotare il regolatore dello stesso su SPENTO/OFF per poi scollegare la spina dalla presa a parete.
- ▶ Se non si seguono le istruzioni per la pulizia, non è garantita una perfetta igiene.
- ▶ Prima e dopo un lungo periodo di inutilizzo, l'apparecchio deve essere pulito secondo le istruzioni per la pulizia.
- ▶ Non utilizzare detersivi o solventi aggressivi o abrasivi.
- ▶ Non raschiare lo sporco ostinato con oggetti duri.
- ▶ Non immergere l'apparecchio in acqua e non metterlo in lavastoviglie.

### 6.2 Pulizia

#### ◆ **Unità**

Pulire l'apparecchio raffreddato con un panno umido.

### ◆ Coperchio e vassoio per le uova

Il coperchio e la vaschetta delle uova possono essere puliti con un normale detersivo per piatti.

### ◆ Decalcificazione

Per la decalcificazione, rimuova il coperchio e versi dell'acqua nella ciotola di cottura con un decalcificante disponibile in commercio. Faccia bollire brevemente quest'acqua regolando la manopola al primo livello di durezza di cottura. Dopo l'ebollizione, attenda 10 minuti per poi pulire accuratamente il dispositivo.

## 7 Eliminazione malfunzionamenti

In questo capitolo riceverà indicazioni importanti sulla localizzazione di malfunzionamenti e sulla loro eliminazione. Osservi le indicazioni per evitare pericoli e danni.

### 7.1 Indicazioni di sicurezza

#### **⚠ ATTENZIONE**

- ▶ Le riparazioni sugli apparecchi elettrici possono essere eseguite solo da personale specializzato che è stato addestrato dal fabbricante.
- ▶ Attraverso riparazioni eseguite non a regola d'arte potrebbero crearsi notevoli pericoli per l'utente e danni dell'apparecchio.

### 7.2 Cause malfunzionamenti e risoluzione

La seguente tabella aiuta a localizzare e a risolvere malfunzionamenti più lievi.

Problema	Possibile causa	Possibile soluzione
L'apparecchio non si avvia.	La spina di alimentazione non è collegata alla rete elettrica.	Colleghi dunque la spina alla rete elettrica.
	La manopola non si trovava nella posizione "SPENTO/OFF" al momento del suo collegamento alla rete elettrica.	Faccia ruotare il regolatore sulla posizione "SPENTO/OFF" e quindi sul livello di durezza di cottura desiderata.
Tre segnali acustici rapidi e una spia lampeggiante.	Nel dispositivo non c'è più acqua, sebbene la procedura di cottura sia ancora in corso.	Riempia il dispositivo con acqua. Il dispositivo continua a funzionare nell'impostazione attuale. La spia di funzionamento si accende costantemente.

#### **INDICAZIONE**

- ▶ Se con i suggerimenti sopra indicati non è possibile risolvere il problema, è possibile contattare gratuitamente la nostra Assistenza Clienti.
- ▶ **Pulire l'apparecchio prima di spedirlo al Servizio clienti.**

## 8 Smaltimento dell'apparecchio obsoleto

Apparecchi elettrici ed elettronici obsoleti contengono spesso ancora materiali preziosi. Essi contengono però anche sostanze nocive, che erano necessarie per il loro funzionamento e la loro sicurezza.

Questi possono nuocere alla salute umana o all'ambiente se vengono gettati tra i rifiuti non riciclabili o in caso di un trattamento errato.

Per questo eviti assolutamente di gettare il suo apparecchio obsoleto nella spazzatura non riciclabile.



### INDICAZIONE

- ▶ Si serva dell'area ecologica realizzata nel suo comune di residenza, per la consegna ed il riciclo di apparecchi elettrici o elettronici obsoleti. Si informi eventualmente presso il Suo comune, il Suo servizio di nettezza urbana o presso il suo rivenditore.
- ▶ Si assicuri, che il suo apparecchio obsoleto venga stoccato a prova di bambini, fino al momento della sua rimozione.

### 8.1 Smaltimento dell'involucro

L'involucro protegge l'apparecchio da danni dovuti al trasporto. I materiali per l'imballaggio sono stati selezionati in considerazione dell'ambiente e della tecnica di smaltimento e sono quindi riciclabili. Ricondere l'imballaggio nel circuito materiali permette di risparmiare sulle materie prime e riduce la produzione di rifiuti. Smaltisca i materiali per l'imballaggio, che non sono più necessari, nei punti di raccolta presso le "aree ecologiche" per il sistema di riciclo.



## 9 Garanzia

Per questo prodotto può contare su una garanzia di 24 mesi a partire dalla data di acquisto per vizi relativi a errori di produzione o difetti del materiale. La nostra garanzia è valida per la Germania, l'Austria e l'Olanda. Per tutti gli altri Paesi la invitiamo a contattarci.

È fatto salvo il suo diritto di avvalersi della garanzia ai sensi del §437 e seguenti del codice civile (BGB). Per l'esercizio dei diritti di garanzia previsti per legge lei non dovrà sostenere alcun costo. La garanzia non copre i danni derivanti dal trattamento o dall'utilizzo non appropriato e vizi che influiscono in modo minimo sul funzionamento o sul valore dell'apparecchio. Inoltre, sono esclusi dalla garanzia le parti soggette a usura, i danni dovuti al trasporto, nella misura in cui non siamo chiamati a risponderne, e i danni derivanti da riparazioni non da noi effettuate. Questo apparecchio è costruito ed è idoneo, anche dal punto di vista delle prestazioni, all'uso privato (domestico). L'utilizzo a scopo commerciale è contemplato ai termini di garanzia, se per entità è paragonabile all'utilizzo a scopo privato. Non è altrimenti destinato all'uso commerciale.

Una volta accolto il reclamo, decideremo a nostra scelta se riparare l'apparecchio oppure sostituirlo. I vizi devono essere segnalati entro 14 giorni dalla consegna. Sono escluse ulteriori pretese.

Per far valere il suo diritto a usufruire della garanzia, la invitiamo a contattarci prima di rispedire l'apparecchio (sempre con lo scontrino di acquisto). I nostri dati di contatto ("Garante") sono indicati all'inizio delle istruzioni d'uso.

# Índice de contenidos

<b>1</b>	<b>Generalidades</b> .....	<b>51</b>
1.1	Información acerca de este manual .....	51
1.2	Advertencias .....	52
1.3	Limitación de responsabilidad .....	52
1.4	Derechos de autor (copyright) .....	52
<b>2</b>	<b>Seguridad</b> .....	<b>53</b>
2.1	Uso previsto .....	53
2.2	Instrucciones generales de seguridad .....	53
2.3	Fuentes de peligro .....	55
2.3.1	Peligro de quemaduras .....	55
2.3.2	Peligro de electrocución .....	55
<b>3</b>	<b>Puesta en marcha</b> .....	<b>56</b>
3.1	Instrucciones de seguridad .....	56
3.2	Ámbito de suministro e inspección de transporte .....	56
3.3	Desembalaje .....	56
3.4	Requisitos que debe reunir el lugar de montaje .....	56
3.5	Conexión eléctrica .....	57
<b>4</b>	<b>Estructura y funciones</b> .....	<b>57</b>
4.1	Visión general .....	57
4.2	Elementos de operación .....	58
4.3	Placa de especificaciones .....	58
<b>5</b>	<b>Operación y funcionamiento</b> .....	<b>58</b>
5.1	Antes del uso .....	58
5.2	Regulación temporizada del grado de cocción .....	59
5.3	Hervir huevos .....	59
<b>6</b>	<b>Limpieza y conservación</b> .....	<b>60</b>
6.1	Instrucciones de seguridad .....	60
6.2	Limpieza .....	60
<b>7</b>	<b>Resolución de fallas</b> .....	<b>61</b>
7.1	Instrucciones de seguridad .....	61
7.2	Indicaciones de avería .....	61
<b>8</b>	<b>Eliminación del aparato usado</b> .....	<b>62</b>
8.1	Eliminación del embalaje .....	62
<b>9</b>	<b>Garantía</b> .....	<b>62</b>

## 1 Generalidades

Lea atentamente la información contenida en este manual para familiarizarse rápidamente con el aparato y poder utilizar sus funciones en toda su capacidad. Su aparato le servirá durante muchos años si lo trata y lo cuida adecuadamente. Le deseamos una gran satisfacción durante el uso.

### 1.1 Información acerca de este manual

Las presentes instrucciones forman parte del hervidor de huevos CASO E3 (en lo sucesivo denominado aparato) y le proporciona instrucciones importantes para la puesta en marcha, la seguridad, el uso previsto y la conservación del aparato.

El manual del usuario debe guardarse siempre a mano, cerca del aparato. Debe ser leído y utilizado por la persona encargada de:

- la puesta en marcha,
- resolución de fallas y/o
- operación,
- limpieza

del aparato. Guarde este manual de instrucciones en un lugar seguro y facilítelo a las terceras personas que vayan a utilizarlo en el futuro.

## 1.2 Advertencias

En el presente manual se utilizan las siguientes advertencias:

### PELIGRO

Una advertencia de este nivel de peligro indica una situación peligrosa. **Si la situación peligrosa no se evita, puede causar la muerte o lesiones graves.**

- ▶ Siga las instrucciones que indica esta advertencia para evitar el peligro de muerte o de lesiones graves a personas.

### ADVERTENCIA

Una advertencia de este nivel de peligro indica una posible situación peligrosa.

**Si la situación de peligro no se evita, puede conducir a lesiones graves.**

- ▶ Siga las instrucciones que indica esta advertencia para evitar lesiones a personas.

### PRECAUCIÓN

Una advertencia de este nivel de peligro indica una posible situación peligrosa.

**Si la situación de peligro no se evita, puede conducir a lesiones de gravedad moderada a leve.**

- ▶ Siga las instrucciones que indica esta advertencia para evitar lesiones a personas.

### NOTA

Esta indicación proporciona información adicional que facilitará el manejo de la máquina.

## 1.3 Limitación de responsabilidad

La información técnica contenida, datos e indicaciones contenidos en el presente manual para la instalación, operación y conservación se corresponden con los últimos avances técnicos en el momento de la impresión y se publican teniendo en cuenta nuestra experiencia y conocimientos hasta ese momento. Por este motivo no nos hacemos responsables de las indicaciones, ilustraciones o descripciones contenidas en el presente manual del usuario. El fabricante no se hace responsable de los daños causados por

- desobedecimiento de las instrucciones
- uso indebido
- reparaciones indebidas
- modificaciones técnicas, modificaciones del aparato
- uso de piezas de repuesto no autorizadas

No se recomienda realizar modificaciones en el aparato y no están cubiertas por la garantía. Las traducciones se realizan a nuestro buen saber y entender. No nos hacemos responsables de ningún error de traducción, incluso si la traducción hubiera sido realizada por nosotros o por orden nuestra. Por tanto, sólo el texto original en alemán tendrá carácter vinculante.

## 1.4 Derechos de autor (copyright)

Esta documentación está protegida por los derechos de autor. Braukmann GmbH se reserva todos los derechos, incluida la reproducción fotomecánica, la publicación y distribución mediante procedimientos especiales (p.ej. procesamiento de datos, soporte de datos y redes de datos), ya sea en su totalidad o en parte. Válido salvo errores de contenido y modificaciones técnicas.

## 2 Seguridad

En este capítulo obtendrá importantes instrucciones de seguridad sobre la manipulación del aparato. Este aparato cumple la normativa de seguridad vigente. No obstante, el uso indebido puede causar lesiones a personas y daños materiales.

### 2.1 Uso previsto

Este aparato está exclusivamente previsto para su uso doméstico en habitaciones cerradas, para cocer y cocinar huevos. Este dispositivo está destinado a su uso en el domicilio y a aplicaciones similares como, por ejemplo:

- En las cocinas para empleados de tiendas, oficinas y otras áreas comerciales
- En explotaciones agrícolas
- Por parte de los clientes de hoteles, moteles y otros entornos similares
- En pensiones con desayuno

Cualquier otro uso distinto al aquí previsto se considera un uso indebido del aparato.

#### ADVERTENCIA

**Peligro ante el uso no conforme a lo previsto.** El uso indebido del aparato o cualquier uso distinto al uso previsto puede entrañar peligro.

- ▶ Utilice el aparato exclusivamente para su uso previsto
- ▶ Los procedimientos descritos en el manual de instrucciones deben obedecerse.

Queda excluida cualquier reclamación de garantía debido a daños derivados del uso no conforme a lo previsto. La responsabilidad recae exclusivamente en el usuario.

### 2.2 Instrucciones generales de seguridad

#### NOTA

**Para una manipulación segura del aparato, observe las siguientes instrucciones generales de seguridad:**

- ▶ Utilice el dispositivo únicamente según se explica en las instrucciones de uso para evitar posibles lesiones por un uso indebido.
- ▶ Este dispositivo puede ser utilizado por niños a partir de 8 años y por personas con capacidades físicas, sensoriales o mentales reducidas o con falta de experiencia y conocimiento, siempre que sean supervisados o hayan sido instruidos en el uso seguro del dispositivo y sean conscientes de los peligros resultantes.
- ▶ La limpieza y mantenimiento del usuario no deben ser realizados por niños, a menos que estos tengan 8 o más años de edad y lleven a cabo dicho uso bajo supervisión de un adulto.
- ▶ El aparato y su cable de alimentación deben mantenerse fuera del alcance de los niños menores de 8 años.
- ▶ Los niños no deben jugar con el aparato.
- ▶ Utilice el dispositivo únicamente en estancias interiores secas.

**NOTA**

- ▶ No deje el dispositivo en marcha sin supervisión.
- ▶ No utilice el dispositivo:
  - Si el dispositivo o elementos del mismo han sufrido desperfectos
  - Si el cable de red o el enchufe han sufrido desperfectos
  - Si el dispositivo se ha caído
- ▶ Desenrolle por completo el cable de red antes de cada uso. Al hacerlo, procure que el cable de red no sufra desperfectos por bordes afilados u objetos calientes.
- ▶ Extraiga el enchufe de la toma:
  - Cuando deje de utilizar el dispositivo
  - Siempre después del uso
  - Antes de limpiar o guardar el dispositivo
  - Siempre que se produzca una avería evidente durante el funcionamiento
  - Cuando haya tormenta
- ▶ No realice ninguna modificación en el dispositivo o en el cable de red. Permita únicamente a un taller profesional que se ocupe de las reparaciones, ya que los dispositivos que no se reparan debidamente ponen en peligro al usuario. Tenga también en cuenta las condiciones de la garantía adjunta.
- ▶ Utilice el dispositivo únicamente con accesorios originales.
- ▶ Coloque el dispositivo sobre una base estable y lisa. Procure que haya una distancia lo suficientemente grande con respecto a fuentes de calor potentes, como placas eléctricas o tubos de calefacción, entre otros.
- ▶ No limpie el aparato con productos de limpieza duros, que arañen o abrasivos, como la lana de acero o similares.
- ▶ Los componentes defectuosos solo deben ser sustituidos por piezas de repuesto originales. Sólo en este tipo de componentes se asegura el cumplimiento de los requisitos de seguridad.
- ▶ **PRECAUCIÓN:** El perforador de huevos en la copa graduada tiene la punta muy afilada. Manéjelo con cuidado para evitar lesiones.
- ▶ No utilice el aparato sin agua.
- ▶ Rellene exclusivamente agua fría.
- ▶ Llene la copa graduada, como máximo, hasta la marca de 100 ml.
- ▶ Limpie el aparato y las superficies en contacto con el alimento después de cada uso, como se explica en el capítulo „Limpieza y conservación„.

## 2.3 Fuentes de peligro

### 2.3.1 Peligro de quemaduras

#### ADVERTENCIA

**El agua calentada en este aparato y el aparato propiamente dicho pueden estar muy calientes.** Tenga en cuenta las siguientes advertencias de seguridad para evitar quemaduras a usted o a personas a su alrededor:

- ▶ Durante el funcionamiento, el aparato se va calentando y por la tapa, en la parte superior, salen agua caliente y vapor caliente. Existe peligro de quemaduras.
- ▶ El aparato se calienta mucho. No mueva el aparato antes de que se haya enfriado.
- ▶ Agarre la tapa y el portahuevos por el asa.
- ▶ El vapor caliente puede salir a través de la salida de vapor y al abrir la tapa. ¡Peligro de quemaduras!
- ▶ No llene excesivamente el aparato para evitar salpicaduras de agua hirviendo.
- ▶ ADVERTENCIA: No abra la tapa cuando esté hirviendo el agua.
- ▶ Después del uso, la superficie del elemento calentador aún tiene calor residual. No lo toque antes de que se haya enfriado por completo.

### 2.3.2 Peligro de electrocución

#### PELIGRO

**Peligro de muerte por electrocución!** El contacto con cables o componentes energizados implica peligro de muerte. Tener en cuenta las precauciones indicadas, a fin de evitar peligro de electrocución:

- ▶ Si el cable de conexión a la red del dispositivo sufre desperfectos, deberán sustituirlo el fabricante, el servicio de Atención al Cliente de este o una persona cualificada debidamente, a fin de evitar riesgos.
- ▶ Nunca abra la carcasa del aparato. Si toca cualquier conexión energizada y cambia la disposición del cableado eléctrico o el diseño mecánico existe peligro de electrocución. Además, pueden producirse fallos de funcionamiento en el aparato.
- ▶ No sumerja el dispositivo en agua para limpiarlo.
- ▶ ADVERTENCIA: Peligro de descarga eléctrica. No puede pasar ningún líquido por encima de la conexión enchufable del dispositivo.

## 3 Puesta en marcha

Este capítulo incluye algunos consejos importantes acerca de la puesta en marcha del aparato. Observe dichos consejos para evitar peligros y daños.

### 3.1 Instrucciones de seguridad

#### **ADVERTENCIA**

- ▶ Los materiales de embalaje no deben utilizarse como juguetes. Peligro de asfixia.

### 3.2 Ámbito de suministro e inspección de transporte

El aparato se entrega con los siguientes componentes:

- Cocedor de huevos
- Soporte para huevos
- Manual de instrucciones
- Tapa
- Copa graduada (100 ml) con perforador de huevos

#### **NOTA**

- ▶ Verifique la integridad del suministro y revíselo para detectar daños visibles.
- ▶ Si detectara cualquier falta o daños en el suministro debidos a un embalaje defectuoso o al transporte debe informar de inmediato al transportista, a la aseguradora y al proveedor.

### 3.3 Desembalaje

Para desembalar el aparato, sáquelo de la caja y retire el material de embalaje.

#### **NOTA**

- ▶ Si fuera posible, conserve el embalaje original durante el período de garantía para poder embalar el aparato adecuadamente en caso de que requiera hacer uso de la garantía.

### 3.4 Requisitos que debe reunir el lugar de montaje

Para garantizar el funcionamiento seguro y correcto del aparato, el lugar de colocación debe cumplir los siguientes requisitos:

- Este aparato debe colocarse sobre una superficie llana, estable y resistente al calor y mantenerse protegida frente a salpicaduras de agua y cualquier posible fuente de calor.
- El lugar de colocación debe quedar fuera del alcance de los niños, para que no puedan tocar la superficie caliente del aparato.
- No utilice el aparato bajo muebles frágiles, que puedan sufrir daños por el vapor de agua emitido.
- No coloque el aparato en un lugar demasiado cálido, húmedo o con presencia de agua ni cerca de materiales inflamables.
- La toma de alimentación debe estar fácilmente accesible para poder desconectar el cable de alimentación rápidamente, si fuera preciso.
- La colocación y montaje del presente aparato en lugares no estacionarios (p.ej. barcos) debe ser realizado por personal técnico autorizado, con el fin de asegurar el cumplimiento de los requisitos para el uso seguro de este aparato.
- El aparato no debe dejarse en un armario mientras esté en funcionamiento.

### 3.5 Conexión eléctrica

Para que el aparato funcione con seguridad y correctamente debe observar las siguientes indicaciones al establecer la conexión eléctrica:

- Antes de conectar el aparato, compare los datos de conexión (tensión y frecuencia) de la placa de especificaciones con las de la red eléctrica doméstica. Estos datos deben coincidir para evitar daños en el aparato. En caso de duda, consulte a su servicio técnico eléctrico.
- La conexión del aparato a la red eléctrica debe realizarse mediante un cable alargador arrollado, de 3 metros de longitud como máximo y una sección recta de 1,5 mm<sup>2</sup>. El uso de regletas de conexiones o ladrones con varias tomas está prohibido, por el peligro de incendio.
- Asegúrese de que el cable de alimentación no resulta dañado y que no se tiende bajo el horno ni sobre superficies calientes o de bordes afilados.
- La toma de alimentación debe estar provista de un fusible protector de 16A.
- La seguridad eléctrica del aparato solo se asegurará si se conecta un sistema de protección frente a sobrecargas. En caso de duda, avise al electricista autorizado para que revise la instalación doméstica. El fabricante no se hace responsable de los daños ocasionados por falta de protección o protección interrumpida.

## 4 Estructura y funciones

Este capítulo le proporciona información importante sobre el diseño y el funcionamiento de la máquina.

### 4.1 Visión general

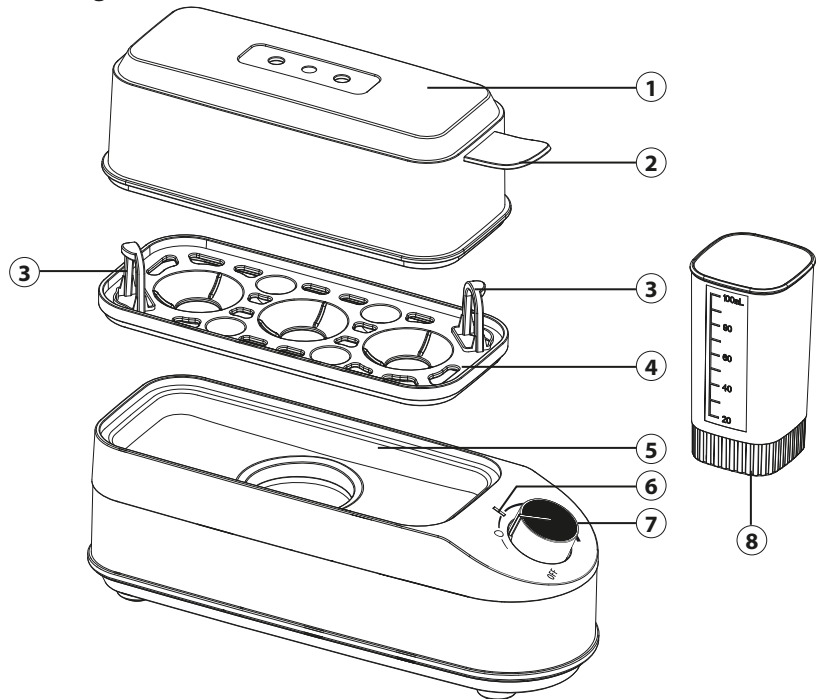

- ① Tapa con salida de vapor
- ② Asa de la tapa
- ③ Asas del soporte de huevos
- ④ Soporte de huevos
- ⑤ Recipiente de cocción
- ⑥ Luz indicadora de funcionamiento
- ⑦ Regulador giratorio para ajustar el grado de cocción
- ⑧ Copa graduada (100 ml) con perforador de huevos

## 4.2 Elementos de operación

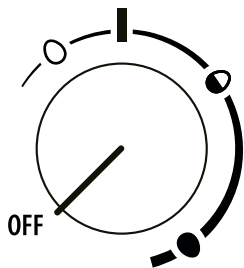

- OFF** Apagar el aparato
- huevos pasados por agua
- ◐ huevos semiblando
- huevos duros

## 4.3 Placa de especificaciones

La placa de características con los datos de conexión y rendimiento se encuentra en la parte inferior de la unidad.

# 5 Operación y funcionamiento

Este capítulo incluye algunos consejos importantes acerca de la operación y el funcionamiento del aparato. Observe dichos consejos para evitar peligros y daños.

### ⚠ ADVERTENCIA



**¡La puesta en servicio del aparato puede causar daños personales y materiales!** Tenga en cuenta los siguientes consejos de seguridad para evitar el peligro:

- ▶ No deje el aparato en funcionamiento sin vigilancia.
- ▶ El aparato se calienta durante el funcionamiento. Por la tapa sale agua caliente y vapor lo que puede provocar quemaduras.

### NOTA

- ▶ Debería descalcificar el aparato si muestra restos de cal visibles. Recomendamos utilizar un descalcificador convencional.

## 5.1 Antes del uso

1. Primero Limpie la máquina a fondo de la taza del calentamiento limpie con un paño húmedo.

### NOTA

- ▶ Asegúrese de que el aparato está desconectado de la fuente de alimentación.

2. Coloque el aparato en una superficie plana.
3. Conecte el enchufe de alimentación a la red.
4. Llene la copa graduada con agua hasta la marca de 100 ml y vierta el agua en el recipiente de cocción.
5. Coloque el soporte de huevos encima del recipiente de cocción.
6. Pinche los huevos en el extremo más ancho con el perforador de huevos. Para este fin, retire la cubierta protectora en la base de la copa graduada.
7. Coloque los huevos con el extremo pinchado hacia arriba en el soporte de huevos.
8. Coloque la tapa. Preste atención a que los orificios en la tapa no queden cerrados o tapados.

**NOTA**

▶ No guarde huevos pinchados; se deberían hervir de inmediato.

### 5.2 Regulación temporizada del grado de cocción

El grado de cocción de los huevos se puede ajustar sin escalonamiento con el regulador giratorio. El hervidor de huevos está dotado de una regulación temporizada del grado de cocción. El sistema electrónico está diseñado para huevos de la clase de peso «M» (huevo normal). Para huevos más grandes o más pequeños, el sistema electrónico se debe adaptar en consecuencia (huevo pequeño = tiempo de cocción más corto, huevo grande = tiempo de cocción más largo). Para conseguir un resultado perfecto, el recipiente de cocción siempre se debería llenar con 100 ml de agua. Los resultados de cocción pueden variar en función de la temperatura del agua y de los huevos. Cuanto más gire el regulador giratorio hacia la derecha, más largo será el tiempo de cocción. Cuanto más largo sea el tiempo de cocción, más duros serán los huevos cocidos. Los símbolos de huevo alrededor del regulador giratorio sirven como orientación:

		
huevos pasados por agua 6-9 minutos	huevos semiblando 9-12 minutos	huevos duros 12-15 minutos

**NOTA**

▶ El aparato empieza a calentar en la primera marca de grado de cocción.  
▶ El ajuste del grado de cocción es cuestión de gustos. Utilice los ajustes descritos como base. Con un poco de costumbre encontrará fácilmente su ajuste preferido.

### 5.3 Hervir huevos

1. Prepare el aparato como se describe en el apartado „Antes del uso“.
2. Gire el regulador giratorio al grado de cocción deseado.
3. El proceso de cocción se inicia cuando se emite una señal acústica y la luz indicadora de funcionamiento parpadea una vez. Durante el proceso de cocción, la luz indicadora de funcionamiento está encendida de manera constante.

DE  
EN  
FR  
IT  
ES  
NL

4. Al finalizar el proceso de cocción se emiten tres señales acústicas y la luz indicadora de funcionamiento empieza a parpadear.
5. El aparato se encuentra en el modo de espera.
6. Gire el regulador a «OFF».
7. Quite la tapa del aparato, sujetándola por el asa.
8. Sujete el soporte de huevos por las asas, retírelo con cuidado del aparato y pase los huevos por agua fría.
9. Vacíe el agua restante del aparato.

RUS  
SE  
PT

### **ADVERTENCIA**

- ▶ ¡Al quitar la tapa sale vapor caliente! Sujete la tapa únicamente por el asa y gírela por encima del recipiente de cocción para que se escurra la condensación.
- ▶ Deje que el aparato se enfríe por completo antes de guardarlo.

### **NOTA**

- ▶ Al cambiar el ajuste del regulador giratorio durante el proceso de cocción, el temporizador se pone a cero y el aparato reinicia el proceso de cocción.
- ▶ Si el regulador giratorio no se encuentra en la posición «OFF» antes de conectar el aparato a la red eléctrica, el aparato no se pone en marcha por sí solo. En este caso, coloque el regulador giratorio en la posición «OFF» y ajuste después el grado de cocción deseado.

## **6 Limpieza y conservación**

Este capítulo incluye algunos consejos importantes acerca de la limpieza y la conservación del aparato. Tenga presentes las instrucciones y daños por limpieza incorrecta del aparato y asegúrese de que el aparato funciona sin errores.

### **6.1 Instrucciones de seguridad**

#### **PRECAUCIÓN**

**Tenga presentes las siguientes instrucciones de seguridad antes de comenzar a limpiar el aparato.**

- ▶ Antes de limpiar el aparato, gire el regulador a «OFF» y desconecte el enchufe de la toma de corriente.
- ▶ Si no sigue las instrucciones de limpieza, no se garantiza una higiene perfecta.
- ▶ Antes y después de un periodo de almacenamiento prolongado en el que no se utilice el aparato, debe limpiarse de acuerdo con las instrucciones de limpieza.
- ▶ No utilice productos de limpieza agresivos o abrasivos ni disolventes.
- ▶ No rasque la suciedad persistente con objetos duros.
- ▶ No sumerjas el aparato en agua ni lo metas en el lavavajillas.

### **6.2 Limpieza**

#### **◆ Aparato**

Limpie aparato fría con un trapo húmedo.

◆ **Tapa y soporte de huevos**

La tapa y el soporte de huevos pueden limpiarse con jabón normal.

◆ **Descalcificado**

Para descalcificar el aparato, quite la tapa y vierta agua con un descalcificador convencional en el recipiente de cocción. Lleve el agua brevemente a ebullición, ajustando el regulador giratorio al primer grado de cocción. Cuando el agua haya hervido, espere 10 minutos. Después, limpie a fondo el aparato.

## 7 Resolución de fallas

Este capítulo incluye algunos consejos importantes acerca de la localización y resolución de fallas del aparato. Observe dichos consejos para evitar peligros y daños.

### 7.1 Instrucciones de seguridad

**⚠ PRECAUCIÓN**

- ▶ Las reparaciones de aparatos eléctricos y electrónicos sólo deben realizarse por personal técnico autorizado e instruido por el fabricante.
- ▶ Una reparación indebida podría poner en grave peligro al usuario y causar daños en el aparato.

### 7.2 Indicaciones de avería

La siguiente tabla le ayudará a localizar y remediar pequeños problemas.

Problema	Posible causa	Posible solución
El aparato no se pone en marcha.	El enchufe no está conectado a la red eléctrica.	Conecte el enchufe de alimentación a la red eléctrica.
	En el momento de la conexión a la red eléctrica, el regulador giratorio no estaba en la posición «OFF».	Coloque el regulador giratorio en la posición «OFF» y ajuste después el grado de cocción deseado.
Se oyen tres señales acústicas rápidas y la luz indicadora de funcionamiento parpadea.	No queda agua en el aparato, a pesar de que el proceso de cocción aún esté en curso.	Rellene con agua. El aparato sigue funcionando con el ajuste actual. La luz indicadora de funcionamiento se enciende de manera constante.

**NOTA**

- ▶ Si los pasos anteriores no resuelven el problema, póngase en contacto con el servicio de atención al cliente gratuito.
- ▶ **Limpie el aparato antes de enviarlo al servicio al cliente.**

## 8 Eliminación del aparato usado

Los productos eléctricos y electrónicos usados contienen materiales reutilizables. No obstante, también contienen materiales nocivos, necesarios para su funcionamiento y seguridad. En la basura doméstica, o ante la manipulación indebida, puede ponerse en peligro la salud humana y el medio ambiente. Por tanto, no debe depositar su aparato usado en ningún caso junto con la basura doméstica.



### NOTA

- ▶ Utilice el puesto de recogida más cercano para devolver y reciclar los aparatos electrónicos usados. Infórmese, si fuera preciso, en su ayuntamiento, en el servicio de recogida de basura o en su distribuidor.
- ▶ Guarde su aparato usado, protegido frente al acceso de los niños, para su eliminación.

### 8.1 Eliminación del embalaje

El embalaje protege al aparato frente a daños ocasionados por el transporte. Los materiales de embalaje han sido seleccionados con una filosofía respetuosa con el medio ambiente e idónea a efectos de una correcta eliminación y, por tanto, son reciclables. La devolución del embalaje al ciclo de material ahorra materia prima y reduce la generación de residuos. Por tanto, deposite los materiales de embalaje que no necesite en los puntos de recogida „punto verde“.



## 9 Garantía

Para este producto, ofrecemos a partir de la fecha de compra una garantía de 24 meses por defectos atribuibles a errores de fabricación o materiales. Nuestra garantía tiene validez en Alemania, Austria y los Países Bajos. Para todos los demás países, por favor contáctenos. Sus derechos de garantía legales según el art. 437 ss. CC no se verán afectados. La reclamación de sus derechos legales por defectos no entraña costes para usted. La garantía no incluye daños causados por manejo o uso inadecuado del dispositivo, o defectos que solo afecten levemente la función o el valor del mismo. Además, quedan excluidos de la garantía las piezas de desgaste, los daños de transporte, en la medida en que no seamos responsables de ellos, así como los daños causados por reparaciones no realizadas por nosotros.

En términos de rendimiento, este dispositivo está diseñado y concebido para uso no profesional (uso doméstico). Cualquier uso profesional solo está cubierto por la garantía en la medida en que sea equiparable a un uso no profesional. No está destinado a un uso profesional más amplio. En el caso de reclamaciones justificadas, a nuestra discreción, repararemos el dispositivo defectuoso o lo cambiaremos por uno nuevo. Los defectos evidentes deben comunicarse dentro de los 14 días posteriores a la entrega. Queda excluido cualquier otro tipo de reclamación. Para hacer uso de su derecho de garantía, le rogamos que nos contacte antes de devolver el dispositivo (¡siempre con el comprobante de compra!). Encontrará nuestros datos de contacto („garantes“) al principio de estas instrucciones de uso.



## 1.2 Waarschuwingsinstructies

In deze gebruiksaanwijzing worden de volgende waarschuwingsinstructies gebruikt:

### **GEVAAR**

Een waarschuwing van dit gevarenniveau duidt op een dreigende, gevaarlijke situatie. **Indien de gevaarlijke situatie niet vermeden wordt, leidt deze tot de dood of zware verwondingen.**

- ▶ De aanwijzingen van deze waarschuwingsinstructie pvolgen om het gevaar van dood of zware verwondingen bij personen te voorkomen.

### **WAARSCHUWING**

Een waarschuwing van dit gevarenniveau duidt op een mogelijk gevaarlijke situatie.

**Indien de gevaarlijke situatie niet vermeden wordt, kan dit tot zware verwondingen leiden.**

- ▶ De aanwijzingen van deze waarschuwingsinstructie opvolgen om verwondingen bij personen te voorkomen.

### **VOORZICHTIG**

Een waarschuwing van dit gevarenniveau duidt op een mogelijk gevaarlijke situatie. **Indien de gevaarlijke situatie niet vermeden wordt, kan dit tot lichte of matige verwondingen leiden.**

- ▶ De aanwijzingen van deze waarschuwingsinstructie opvolgen om verwondingen bij personen te voorkomen.

### **TIP**

Een tip duidt op extra informatie, die de omgang met het apparaat lichter maakt.

## 1.3 Aansprakelijkheid

Alle in deze gebruiksaanwijzing aanwezige technische informatie, gegevens en instructies voor installatie, ingebruikname en onderhoud beantwoorden aan de laatste stand bij het in druk gaan en vinden plaats met inachtneming van onze tot nu toe opgedane ervaringen en kennis naar eer en geweten. Aan de informatie, afbeeldingen en beschrijvingen in deze gebruiksaanwijzingen kunnen geen rechten worden ontleend. De fabrikant is niet aansprakelijk voor schade op grond van.

- Niet-naleving van de gebruiksaanwijzing
- Ondeskundige reparaties
- Niet volgens de voorschriften geldend gebruik
- Technische veranderingen, modificaties van het apparaat
- Toepassing van niet goedgekeurde onderdelen

Modificaties van het apparaat worden niet aanbevolen en vallen niet onder de garantie.

Vertalingen worden naar beste weten uitgevoerd. Wij zijn niet verantwoordelijk voor vertaalfouten, ook niet in het geval dat de vertaling door ons of in opdracht van ons is gemaakt. Bindend blijft alleen de oorspronkelijke Duitse tekst.

## 1.4 Auteurswet

Dit documentatiemateriaal is auteursrechtelijk beschermd. Alle rechten, ook die van de fotomechanische reproductie, de verveelvoudiging en de verbreiding door bijzondere handelswijzen (bijvoorbeeld gegevensverwerking, informatiedragers en datanetwerken), ook ten dele, zijn de firma Braukmann GmbH voorbehouden. Inhoudelijke en technische veranderingen voorbehouden.

## 2 Veiligheid

In dit hoofdstuk krijgt u belangrijke veiligheidsinstructies betreffende de omgang met het apparaat. Dit apparaat beantwoordt aan de voorgeschreven veiligheidsvoorschriften. Een ondeskundig gebruik kan echter tot materiële schade en schade aan personen leiden.

### 2.1 Gebruik volgens de voorschriften

Dit apparaat is alleen geschikt voor het bereiden en koken van eieren voor huishoudelijk gebruik in gesloten ruimtes. Dit apparaat is bedoeld voor gebruik in het huishouden en soortgelijke toepassingen, zoals:

- in keukens voor personeel in winkels, kantoren en andere commerciële ruimten;
- op boerderijen;
- van klanten in hotels, motels en andere soortgelijke woonomgevingen;
- in bed and breakfasts.

Een ander of er van afwijkend gebruik geldt als niet volgens de voorschriften.

#### WAARSCHUWING

**Gevaar door gebruik niet volgens de voorschriften!** Bij onreglementair gebruik van het apparaat en/of gebruik op een andere wijze kunnen gevaren ontstaan. Het apparaat uitsluitend volgens de voorschriften gebruiken.

- ▶ Gebruik het apparaat alleen voor het doel waarvoor het bestemd is.
- ▶ Volg de in deze gebruiksaanwijzing beschreven procedures.

Aanspraken van welke aard dan ook wegens niet reglementair gebruik zijn uitgesloten. Het risico draagt alleen de gebruiker.

### 2.2 Algemene veiligheidsaanwijzingen

#### TIP

**Houdt u zich voor een veilige omgang met het apparaat aan de volgende algemene veiligheidsinstructies:**

- ▶ Gebruik het toestel alleen zoals beschreven in de gebruiksaanwijzing om mogelijk letsel door verkeerd gebruik te voorkomen.
- ▶ Dit apparaat kan worden gebruikt door kinderen vanaf 8 jaar en personen met beperkte lichamelijke, zintuiglijke of geestelijke vermogens of met gebrek aan ervaring en kennis, indien zij onder toezicht staan of instructie hebben gekregen over het veilige gebruik van het apparaat en de gevaren ervan begrijpen.
- ▶ Reiniging en onderhoud mag niet door kinderen worden uitgevoerd, tenzij ze 8 jaar of ouder zijn en ze onder toezicht staan.
- ▶ Het apparaat en zijn aansluiting moet buiten het bereik blijven van kinderen jonger dan 8 jaar.
- ▶ Kinderen mogen niet met het apparaat spelen.
- ▶ Gebruik het apparaat alleen in droge binnenruimten.
- ▶ Laat het apparaat niet zonder toezicht werken.

**TIP**

- ▶ Gebruik het toestel niet:
  - als het toestel zelf of onderdelen beschadigd zijn,
  - als het netsnoer of de stekker beschadigd is,
  - als het toestel gevallen is.
- ▶ Rol het netsnoer altijd volledig af voor gebruik. Zorg ervoor dat het netsnoer niet wordt beschadigd door scherpe randen of hete voorwerpen.
- ▶ Trek de stekker uit het stopcontact
  - als het apparaat niet wordt gebruikt
  - na elk gebruik
  - voordat u het apparaat schoonmaakt of verplaatst
  - als er tijdens het gebruik een duidelijke storing optreedt
  - tijdens onweer.
- ▶ Breng geen wijzigingen aan in het toestel of het netsnoer. Laat reparaties alleen door een gespecialiseerde werkplaats uitvoeren, aangezien ondeskundig gerepareerde toestellen gevaar opleveren voor de gebruiker. Neem ook de bijgevoegde garantievoorwaarden in acht.
- ▶ Gebruik het toestel alleen met originele accessoires.
- ▶ Plaats het apparaat op een stabiele, vlakke ondergrond. Zorg ervoor dat er voldoende afstand is tot sterke warmtebronnen zoals kookplaten, verwarmingsbuizen, enz.
- ▶ Maak het toestel niet schoon met harde, krassende of schurende reinigingsmiddelen zoals staalwol of iets dergelijks.
- ▶ Defecte onderdelen mogen alleen tegen originele vervangende onderdelen omgewisseld worden. Alleen bij die onderdelen is gegarandeerd dat ze aan de veiligheidseisen voldoen.
- ▶ **VOORZICHTIG:** De eierprikker aan de maatbeker is scherp. Ga er voorzichtig mee om, om verwondingen te voorkomen.
- ▶ Bedien het apparaat nooit zonder water.
- ▶ Vul het apparaat uitsluitend met koud water.
- ▶ Vul de maatbeker maximaal tot aan de 100 ml markering.
- ▶ Reinig het apparaat en de oppervlakken die in contact komen met voedingsmiddelen na ieder gebruik zoals beschreven in hoofdstuk „Reiniging en onderhoud“.

## 2.3 Bronnen van gevaar

### 2.3.1 Verbrandingsgevaar

#### WAARSCHUWING

**Het in dit apparaat verwarmde water en het apparaat zelf kunnen heel heet worden.** Houdt u zich alstublieft aan de volgende veiligheidsvoorschriften zodat u zichzelf niet verbrandt of anderen zich verbranden.

- ▶ Tijdens de werking wordt het apparaat warm, boven bij het deksel komt er heet water en hete stoom uit, er is gevaar voor verbranding.
- ▶ Het apparaat wordt erg heet. Beweeg het apparaat niet voordat het is afgekoeld.
- ▶ Houd het deksel en de eierhouder bij het handvat vast.
- ▶ Er kan hete stoom uit de stoomuitloop komen wanneer het deksel wordt geopend. Verbrandingsgevaar!
- ▶ Doe het apparaat niet te vol, want anders kan er kokend water uit spatten.
- ▶ WAARSCHUWING: Open het deksel niet, als het water kookt.
- ▶ Het oppervlak van het verwarmingselement blijft na het gebruik nog warm. Raak het niet aan, voordat het helemaal is afgekoeld.

### 2.3.2 Gevaar door elektrische stroom

#### GEVAAR

**Levensgevaar door elektrische spanning!** Het contact met leidingen of onderdelen die onder spanning staan kan levensgevaarlijk zijn! Neem de volgende veiligheidsaanwijzingen in acht om gevaar door elektrische stroom te voorkomen.

- ▶ Indien het netsnoer van dit toestel beschadigd is, moet het worden vervangen door de fabrikant of diens dienst-na-verkoop of door een soortgelijk gekwalificeerd persoon, om gevaren te voorkomen.
- ▶ Open in geen geval de behuizing van het apparaat. Als aansluitingen die onder stroom staan worden aangeraakt en de elektrische of mechanische opbouw veranderd, bestaat gevaar voor elektrische schokken. Daarnaast kunnen functionele storingen in het apparaat optreden.
- ▶ Dompel het toestel niet onder in water om het te reinigen.
- ▶ WAARSCHUWING! Gevaar voor elektrische schokken! Laat geen vloeistof over de connector van het toestel lopen.

## 3 Ingebruikname

In dit hoofdstuk krijgt u belangrijke informatie omtrent de ingebruikname van het apparaat. Neem de aanwijzingen in acht om gevaren en beschadigingen te voorkomen.

### 3.1 Veiligheidsvoorschriften

#### WAARSCHUWING

- ▶ Verpakkingsmateriaal mag niet als speelgoed gebruikt worden. Er bestaat kans op verstikking.

### 3.2 Leveringsomvang en transportinspectie

Het apparaat wordt standaard geleverd met de volgende componenten:

- Eierkoker
- Deksel
- Eierhouder
- Maatbeker (100 ml) met eierprikker
- Bedieningshandleiding

#### TIP

- ▶ Controleer de levering op volledigheid en op zichtbare beschadigingen.
- ▶ Waarschuw de expediteur, de verzekering en de leverancier bij een onvolledige levering of bij beschadiging als gevolg van gebrekkige verpakking of als gevolg van het transport.

### 3.3 Uitpakken

Voor het uitpakken van het apparaat haalt u het apparaat uit de doos en verwijdert u het verpakkingsmateriaal.

#### TIP

- ▶ Bewaar indien mogelijk het originele verpakkingsmateriaal gedurende de garantieperiode, zodat u het apparaat indien nodig weer volgens de voorschriften kunt inpakken.

### 3.4 Eisen aan de plek van plaatsing

Voor een veilige en correcte werking van de apparatuur, de plaats van installatie moet:

- Dit apparaat moet op een stabiele en hittebestendige ondergrond worden geplaatst en tegen opspattend water en alle mogelijke warmtebronnen worden beschermd.
- Kies de plek dusdanig dat kinderen hete oppervlakken van het apparaat niet kunnen aanraken.
- Apparaat niet onder gevoelige meubels gebruiken, omdat de waterdamp deze kan beschadigen.
- Plaats het apparaat niet in een hete, natte of zeer vochtige omgeving of in de buurt van brandbare materialen.
- Het stopcontact moet makkelijk toegankelijk zijn, zodat de voedingskabel er in geval van nood ongecompliceerd uitgehaald kan worden.
- De inbouw en montage van dit apparaat op niet stationaire plekken (bijvoorbeeld schepen) mogen alleen door vakzaken/vakmensen uitgevoerd worden, als ze de voorwaarden voor een veilig gebruik van dit apparaat garanderen.
- Het apparaat mag tijdens het gebruik niet in een kast worden achtergelaten.

### 3.5 Elektrische aansluiting

Voor een veilig en feilloos gebruik van het apparaat moeten bij de elektrische aansluiting de volgende aanwijzingen in acht genomen worden:

- Controleer voor het aansluiten van het apparaat de aansluitingsgegevens (spanning en frequentie) op het typeplaatje met de gegevens van uw stroomnet. Deze gegevens moeten overeenkomen, zodat het apparaat niet beschadigd kan raken. In geval van twijfel vraagt u een vakkundige elektricien.
- Bij gebruik van een verlengsnoer mag voor aansluiting van het apparaat op het stroomnet alleen een uitgerold verlengsnoer van maximaal 3 meter lengte en een doorsnede van 1,5 mm<sup>2</sup> gebruikt worden. Het gebruik van een stekker of stekkerdoos met meerdere aansluitingen is vanwege het daarmee verbonden brandgevaar verboden.
- Vergewis u er van dat de voedingskabel onbeschadigd is en niet onder de oven of over hete of scherpste oppervlakten gelegd is.
- Het stopcontact moet beschermd zijn met een zekering of automatische schakelaar van 16 ampère.
- De elektrische veiligheid van het apparaat is alleen dan gegarandeerd wanneer het is aangesloten aan een reglementair geïnstalleerd systeem met aardkabels en veiligheidschakelaars. Laat u in geval van twijfel de huisinstallatie controleren door een erkende elektricien. De fabrikant kan niet aansprakelijk worden gesteld voor schade, die door een gebrekkige of onderbroken aardingskabel veroorzaakt worden.

## 4 Opbouw en functie

In dit hoofdstuk vindt u belangrijke informatie over het ontwerp en de werking van de machine.

### 4.1 Overzicht

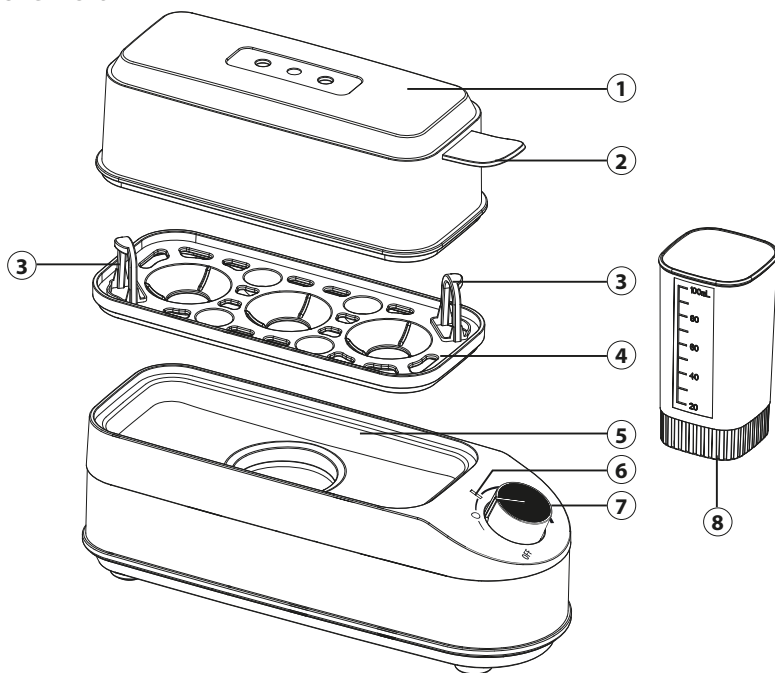

DE

EN

FR

IT

ES

NL

RUS

SE

PT

- ① Deksel met stoomuitlaat
- ② Handgreep van het deksel
- ③ Handgrepen van het eierrekje
- ④ Eierrekje
- ⑤ Verwarmingsschaal
- ⑥ Indicatielampje
- ⑦ Draaiknop voor de instelling van de hardheid
- ⑧ Maatbeker (100 ml) met eierprikker

## 4.2 Bedieningselementen

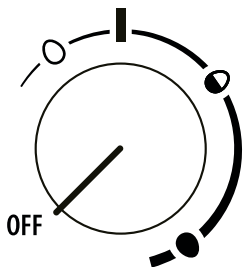

**OFF** Apparaat uitschakelen

 zeer zachte - zachte eieren

 halfzachte eieren

 stevig - harde eieren

## 4.3 Typeplaatje

Het typeplaatje met de aansluitings- en vermogensgegevens bevindt zich aan de onderzijde van het toestel.

# 5 Bedienung en werking

In dit hoofdstuk krijgt u belangrijke aanwijzingen m.b.t. de bediening van het apparaat. Neem de aanwijzingen in acht om gevaren en beschadigingen te voorkomen.

### **WAARSCHUWING**



**Bij ingebruikneming van het apparaat kunnen letsels en materiële schade optreden!**

Let u op de volgende veiligheidsinstructies om gevaren te voorkomen:

- ▶ Laat het apparaat tijdens gebruik niet zonder toezicht.
- ▶ Voorzichtig, het apparaat wordt heet, heet water en damp ontsnappen boven uit de deksel, er bestaat verbrandingsgevaar.

### **TIP**

- ▶ Bij zichtbare kalkresten moet u het apparaat ontkalken. Wij raden aan een in de handel gebruikelijke ontkalker te gebruiken.

## 5.1 Voor ingebruikname

1. Reinig het apparaat grondig door de kookschaal met een vochtige doek schoon te maken.

### **TIP**

- ▶ Let u er op, dat het apparaat is afgesloten van de stroomvoorziening.

2. Zet het apparaat op een egaal oppervlak.
3. Doe de stekker in het stopcontact.
4. Vul de maatbeker tot aan de 100 ml markering met water en giet het in de verwarmingsschaal.
5. Zet het eierrekje op de verwarmingsschaal.
6. Prik met de eierprikker aan de stompe kant een gaatje in de eieren. Verwijder hiervoor de beschermkap op de bodem van de maatbeker.
7. Leg de eieren met de ingeprikte kant naar boven in het eierrekje.
8. Zet het deksel er op. Let er op dat de openingen in het deksel niet afgesloten of afgedekt worden.

**TIP**

► Bewaar ingeprikte eieren niet, deze moeten meteen gekookt worden.

**5.2 Tijdgestuurde hardheidregeling**

De hardheid van de gekookte eieren kan traploos ingesteld worden met de draaiknop. De eierkoker is uitgerust met een tijdgestuurde hardheidregeling.

De elektronica is ontworpen voor eieren met de gewichtsklasse „M“ (normaal ei). Bij grotere of kleinere eieren moet de elektronica overeenkomstig aangepast worden (klein ei = kortere gaartijd, groot ei = langere gaartijd). Voor een perfect kookresultaat moet de verwarmingsschaal altijd gevuld worden met 100 ml water. Kookresultaten kunnen op basis van de temperatuur van het water en het ei verschillen. Hoe verder u de draaiknop naar rechts draait, des te langer is de kooktijd. Hoe langer de kooktijd, des te harder worden de gekookte eieren. De eisymbolen op de draaiknop dienen als oriëntatie:

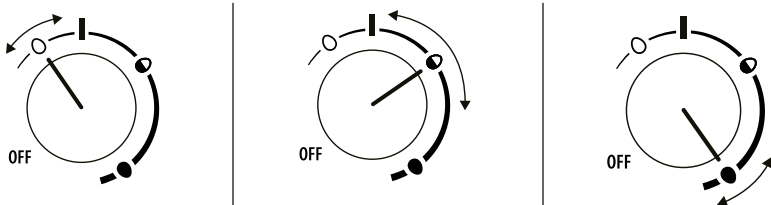

zeer zachte -zachte eieren	halfzachte eieren	stevig - harde eieren
6-9 minuten	9-12 minuten	12-15 minuten

**TIP**

- Het apparaat begint bij de eerste hardheidmarkering te verwarmen.
- De instelling van de hardheid is een kwestie van de persoonlijke smaak. Neem de beschreven instellingen als basis. Na een korte gewenningstijd vindt u moeiteloos de instelling, die u het meeste bevalt.

**5.3 Eieren koken**

1. Bereid het toestel voor zoals beschreven in „Voor gebruik“.
2. Draai de draaiknop op de gewenste hardheid.
3. Het kookproces begint, nadat er een signaaltoon klinkt en het indicatielampje een keer knippert. Tijdens het kookproces gaat het indicatielampje constant branden.
4. Zodra het kookproces afgesloten is, klinken er drie signaaltonen en het indicatielampje begint te knippen.

DE  
EN  
FR  
IT  
ES  
NL  
RUS  
SE  
PT

5. Het apparaat bevindt zich in de stand-by modus.
6. Draai de knop naar „OFF“.
7. Haal het deksel aan de greep van het apparaat.
8. Til het eierrekje voorzichtig aan de grepen van het apparaat en laat de eieren onder koud water afschrikken.
9. Verwijder de rest van het water uit het apparaat.

### **WAARSCHUWING**

- ▶ Als het deksel er afgehaald wordt, komt er hete stoom uit het apparaat! Pak het deksel alleen aan de greep vast en laat het condenswater in de verwarmingschaal druppelen door het deksel boven het apparaat te draaien.
- ▶ Laat het apparaat compleet afkoelen, voordat u het opbergt.

### **TIP**

- ▶ Als u de draaiknop tijdens het kookproces verstelt, wordt de tijdstelling teruggezet en het apparaat begint opnieuw met het kookproces.
- ▶ Als de draaiknop niet op „OFF“ gezet is, voordat het apparaat verbonden werd met het elektriciteitsnet, start het apparaat niet vanzelf. Draai de draaiknop in dat geval terug op de stand „OFF“ en dan op de gewenste hardheidinstelling.

## 6 Reiniging en onderhoud

In dit hoofdstuk krijgt u belangrijke informatie m.b.t de reiniging en het onderhoud van het apparaat. Neem de aanwijzingen in acht om beschadigingen door verkeerde reiniging van het apparaat te voorkomen en een storingvrij gebruik te waarborgen.

### 6.1 Veiligheidsvoorschriften

#### **VOORZICHTIG**

**Let op de volgende veiligheidsvoorschriften, voordat u met de reiniging van de machine begint:**

- ▶ Draai de knop van het apparaat voor het reinigen op OFF en trek de stekker uit het stopcontact.
- ▶ Als u de reinigingsinstructies niet opvolgt, is een perfecte hygiëne niet gegarandeerd.
- ▶ Voor en na een langere opslagperiode waarin het apparaat niet wordt gebruikt, moet het volgens de reinigingsvoorschriften worden gereinigd.
- ▶ Gebruik geen agressieve of schurende reinigingsmiddelen of oplosmiddelen.
- ▶ Schraap hardnekkig vuil niet af met harde voorwerpen.
- ▶ Dompel het apparaat niet onder in water en stop het niet in de vaatwasser.

### 6.2 Reinigung

#### ◆ **Apparaat**

Maak de gekoelde apparaat met een vochtige doek schoon.

#### ◆ **Deksel en eierhouder**

De deksel en eierhouder kunnen met normaal afwasmiddel schoongemaakt worden.

◆ **Ontkalken**

Voor het ontkalken haalt u het deksel er af en doet u water met een in de handel gebruikelijke ont-  
kalker in de verwarmingsschaal. Laat dit water kort koken door de draaiknop op de eerste hardheid  
in te stellen. Wacht na het opkoken 10 minuten en reinig het apparaat dan grondig.

## 7 Storingen verhelpen

In dit hoofdstuk krijgt u belangrijke informatie m.b.t. het lokaliseren van storingen en het ver-  
helpen van storingen. Let u op de aanwijzingen om gevaren en beschadigingen te voorkomen.

### 7.1 Veiligheidsvoorschriften

**⚠ VOORZICHTIG**

- ▶ Reparaties aan elektrische apparaten mogen alleen uitgevoerd worden door gekwalifi-  
ceerd vakpersoneel dat door de fabrikant is geschoold.
- ▶ Door ondeskundige reparaties kunnen aanzienlijke gevaren voor de gebruiker ontstaan,  
evenals schade aan het apparaat.

### 7.2 Oorzaken van de storingen en het verhelpen

De volgende tabel helpt bij het lokaliseren en het verhelpen van kleinere storingen.

Probleem	Mogelijke oorzaak	Mogelijke oplossing
Het apparaat start niet.	De stekker zit niet in het stopcontact.	Doe de stekker in het stopcontact.
	De draaiknop stond bij het aansluiten aan het net niet op de stand „OFF“.	Draai de knop terug op de stand „OFF“ en vervolgens op de gewenste hardheid.
Drie snelle signaaltonen en een knipperend indicatielampje.	Er bevindt zich geen water meer in het apparaat, ofschoon het kookproces nog loopt.	Vul water bij. Het apparaat loopt in de actuele instelling verder. Het indicatie-lampje brandt constant.

**TIP**

- ▶ Als u met de bovengenoemde stappen het probleem niet kunt oplossen, neem dan gratis contact op met de klantenservice.
- ▶ **Reinig het apparaat voordat u het naar de klantenservice stuurt.**

## 8 Afvoer van het oude apparaat

Oude elektrische en elektronische apparaten bevatten vaak nog waardevolle mate-  
rialen. Ze bevatten echter ook schadelijke stoffen, die voor hun functioneren en veil-  
igheid noodzakelijk waren. In het huishoudelijk afval of bij verkeerde behandeling  
kunnen deze stoffen de menselijke gezondheid en het milieu schade aanbrengen.  
Zet uw oude apparaat daarom nooit bij het gewone huishoudelijk vuil.



**TIP**

- ▶ Maak gebruik van de in uw woonplaats voorhanden zijnde inzamelplek voor teruggave en verwerking van oude elektrische en elektronische apparaten. Haal eventueel informatie bij uw gemeentehuis, de vuilnisophaaldienst of bij uw winkelier.
- ▶ Zorg ervoor dat uw oude apparaat tot het moment van transport op een kinderveilige plek wordt bewaard.

**8.1 Verwijderen van de verpakking**

De verpakking beschermt het apparaat tegen transportschade. De verpakkingsmaterialen zijn uitgezocht vanuit milieuvriendelijke en verwijderingstechnische gezichtspunten en daarom recyclebaar. Het terugbrengen van de verpakking in de materiaalkringloop bespaart grondstoffen en verkleint de afvalhoop. Lever niet meer benodigd verpakkingsmateriaal in bij een afvalbrengstation, dat zorgdraagt voor de recycling.

**9 Garantie**

Voor dit product geven wij beginnend op de koopdatum 24 maanden garantie voor gebreken die terug te voeren zijn op productie- of materiaalfouten. Onze garantie geldt voor Duitsland, Oostenrijk en Nederland. Neem voor alle andere landen a.u.b. contact met ons op. Uw wettelijke aanspraken op waarborg volgens §437 ff. BGB (= Duitse Burgerlijk Wetboek) blijven hiervan onaangeroerd. De gebruikmaking van uw wettelijke rechten bij gebreken is voor u kosteloos. Niet in de garantie inbegrepen zijn schaden, die ontstaan zijn door een ondeskundige behandeling of inzet, evenals gebreken, die de functie of de waarde van het apparaat slechts weinig beïnvloeden. Verder zijn slijtageonderdelen, transportschaden, voor zover deze niet door ons te verantwoorden zijn, evenals schaden, die ontstaan zijn door niet door ons uitgevoerde reparaties, uitgesloten van de aanspraak op garantie. Dit apparaat is geconstrueerd voor het gebruik in de particuliere sfeer (huishoudelijk gebruik) en komt overeen met de te leveren prestaties. Een eventueel gebruik in de commerciële inzet valt alleen voor zover onder de garantie, als het in de omvang te vergelijken is met de belasting van een particulier gebruik. Het is niet bestemd voor een verdergaand, commercieel gebruik. Bij terechte klachten zullen wij het gebrekkige apparaat naar onze keuze repareren of omruilen voor een apparaat zonder gebreken. Open gebreken moeten binnen 14 dagen na de levering aangegeven worden. Andere aanspraken zijn uitgesloten. Neem voor het indienen van een aanspraak op garantie a.u.b. voor het terugzenden van het apparaat (altijd met bewijs van aankoop) contact met ons op. Onze contactgegevens („garantiegever“) vindt u aan het begin van deze bedieningshandleiding.

# Оглавление

<b>1</b>	<b>Общие сведения</b> .....	<b>75</b>
1.1	Информация о данном руководстве .....	75
1.2	Предупредительные указания .....	76
1.3	Ограничение ответственности.....	76
1.4	Защита авторского права .....	76
<b>2</b>	<b>Безопасность</b> .....	<b>77</b>
2.1	Использование по назначению .....	77
2.2	Общие требования техники безопасности .....	77
2.3	Источники опасности.....	79
2.3.1	Опасность ожогов.....	79
2.3.2	Опасность от электрического тока.....	79
<b>3</b>	<b>Ввод в эксплуатацию</b> .....	<b>80</b>
3.1	Правила техники безопасности.....	80
3.2	Объем поставки и проверка после транспортировки .....	80
3.3	Распаковка .....	80
3.4	Требования к месту установки.....	81
3.5	Подключение к электросети.....	81
<b>4</b>	<b>Устройство и работа</b> .....	<b>81</b>
4.1	Общее описание.....	82
4.2	Элементы управления .....	82
4.3	Заводская табличка.....	82
<b>5</b>	<b>Эксплуатация и функционирование</b> .....	<b>83</b>
5.1	Перед использованием.....	83
5.2	Регулировка степени готовности по времени.....	83
5.3	Приготовление яиц .....	84
<b>6</b>	<b>Чистка и обслуживание</b> .....	<b>85</b>
6.1	Информация по безопасности .....	85
6.2	Очистка.....	85
<b>7</b>	<b>Проблемы и способы их решения</b> .....	<b>85</b>
7.1	Правила техники безопасности.....	85
7.2	Причины неисправностей и их устранение .....	86
<b>8</b>	<b>Утилизация отслужившего прибора</b> .....	<b>86</b>
8.1	Утилизация упаковки .....	86
<b>9</b>	<b>Гарантия</b> .....	<b>87</b>

## 1 Общие сведения

Пожалуйста, прочтите информацию, содержащуюся в данном Руководстве по эксплуатации, чтобы быстро ознакомиться с прибором и в полном объеме использовать все его функции. Ваш прибор прослужит вам долгие годы, если вы будете правильно обращаться с ним и ухаживать за ним.

### 1.1 Информация о данном руководстве

Данное руководство по эксплуатации является частью Яйцеварка CASO E3 (в дальнейшем именуемой «прибор») и содержит важные указания по вводу в эксплуатацию, технике безопасности, использованию по назначению, а также уходу за прибором. Руководство по эксплуатации должно всегда находиться вблизи прибора. Его необходимо прочесть всем лицам, осуществляющим:

- ввод прибора в эксплуатацию,                      • использование,
- устранение неисправностей и/или                • очистку прибора

Сохраните данное Руководство по эксплуатации, при передаче прибора другому лицу передайте вместе с ним Руководство по эксплуатации.

## 1.2 Предупредительные указания

данном руководстве по эксплуатации используются следующие типы предупреждений:

### ОПАСНОСТЬ

Предупреждение, соответствующее этой степени опасности, обозначает угрозу опасной ситуации. **Если опасная ситуация не будет предотвращена, это может привести к смерти или тяжелым травмам.**

- ▶ Во избежание опасности смерти или тяжелых травм людей необходимо следовать инструкциям в данном предупредительном указании.

### ПРЕДОСТЕРЕЖЕНИЕ

Предупредительное указание этой степени опасности обозначает возможность опасной ситуации. **Если опасная ситуация не будет предотвращена, это может привести к тяжелым травмам.**

- ▶ Во избежание опасности травмирования людей необходимо следовать инструкциям в данном предупредительном указании.

### ВНИМАНИЕ

Предупредительное указание этой степени опасности обозначает возможность опасной ситуации. **Если не предотвратить опасную ситуацию, это может привести к травмам легкой или средней степени тяжести.**

- ▶ Во избежание опасности травмирования людей необходимо следовать инструкциям в данном предупредительном указании.

### ПРИМЕЧАНИЕ

Примечание обозначает дополнительную информацию, облегчающую обращение с прибором.

## 1.3 Ограничение ответственности

Все содержащиеся в данном Руководстве по эксплуатации технические сведения, данные и указания по установке, использованию и уходу за прибором актуальны на момент печати и учитывают весь наш опыт и знания. Сведения, рисунки и описания, содержащиеся в данном Руководстве по эксплуатации, не могут являться основанием для каких-либо претензий. Производитель не несет ответственности за ущерб, возникший вследствие:

- несоблюдения указаний, содержащихся в Руководстве по эксплуатации,
- использования прибора не по назначению,
- неправильного ремонта,
- технических изменений, модификаций прибора,
- использования неразрешенных запчастей.

Модификации прибора не рекомендуются и не покрываются гарантией. Перевод осуществляется самым добросовестным образом. Однако мы не несем ответственности за ошибки в переводе, даже если перевод был выполнен нами или по нашему заказу. Наши обязательства ограничиваются только исходным немецким текстом.

## 1.4 Защита авторского права

Данная документация защищена авторским правом. Braukmann GmbH сохраняет за собой все права, в том числе право на фотомеханическое воспроизведение, копирование и распространение посредством особых способов (например, обработка данных, носители данных, сети передачи данных), в том числе частичное.

## 2 Безопасность

В этой главе Вы получите важные указания по безопасности при обращении с прибором. Этот прибор соответствует установленным нормам безопасности. Однако ненадлежащая эксплуатация прибора может привести к травмированию людей и причинению материального ущерба.

### 2.1 Использование по назначению

Данный прибор предназначен для использования в домашнем хозяйстве в закрытых помещениях для варки яиц. Это устройство предназначено для использования в домашних условиях или для аналогичных сфер применения, таких как:

- на кухне для сотрудников в магазинах, офисах и других коммерческих помещениях;
- на сельскохозяйственных предприятиях;
- клиентами в отелях, мотелях и других аналогичных жилых помещениях;
- в гостевых домах во время завтрака.

Другое использование или использование, выходящие за рамки вышеуказанного, является использованием не по назначению.

#### ПРЕДОСТЕРЕЖЕНИЕ

**Опасность из-за ненадлежащего использования!** При использовании не по назначению и/или использовании, отличном от указанного в Руководстве по использованию, прибор может являться источником опасностей.

- ▶ Используйте прибор только по назначению.
- ▶ Соблюдайте принципы и методы, описанные в данном Руководстве по эксплуатации.

Исключаются претензии всякого рода, связанные с ущербом вследствие использования не по назначению. Все риски несет исключительно пользователь.

### 2.2 Общие требования техники безопасности

#### ПРИМЕЧАНИЕ

**В целях обеспечения безопасного обращения с прибором следуйте нижеприведенным общим требованиям техники безопасности:**

- ▶ Во избежание возможных травм, вызванных неправильным использованием, используйте данное устройство только в соответствии с инструкцией по эксплуатации.
- ▶ Это устройство может использоваться детьми в возрасте от 8 лет и старше и лицами с ограниченными физическими, сенсорными или умственными способностями, или не имеющими опыта и знаний, если они находятся под присмотром или обучены безопасному использованию устройства и, таким образом, понимают связанные с этим опасности.

**ПРИМЕЧАНИЕ**

- ▶ Операции по очистке и техническому обслуживанию, осуществляемые пользователем, детям разрешается выполнять лишь в том случае, если они старше 8 лет и находятся под контролем со стороны взрослых.
- ▶ Прибор и его кабель питания необходимо хранить в месте, недоступным для детей младше 8 лет.
- ▶ Детям запрещается играть с прибором.
- ▶ Устройство можно эксплуатировать только в сухих помещениях.
- ▶ Не оставляйте устройство без присмотра.
- ▶ Не используйте устройство:
  - если само устройство или его детали повреждены,
  - если провод питания или вилка повреждены,
  - если устройство падало.
- ▶ Перед каждым использованием разматывайте провод питания полностью. При этом следите за тем, чтобы не повредить провод питания острыми краями или горячими предметами.
- ▶ Выньте вилку из розетки:
  - когда вы не используете устройство,
  - после каждого использования,
  - перед очисткой или демонтажом устройства,
  - в случае возникновения неисправности в работе устройства,
  - во время грозы.
- ▶ Запрещено вносить изменения в само устройство или провод питания. Ремонт устройства может производиться только в специализированной мастерской, так как не отремонтированное должным образом оборудование представляет опасность для пользователя. Соблюдайте прилагаемые гарантийные условия.
- ▶ Используйте устройство исключительно с оригинальными принадлежностями.
- ▶ Установите устройство на прочную ровную поверхность. При этом расстояние до сильных источников тепла, таких как плиты, трубы отопления и т. д. должно быть достаточно большим.
- ▶ Запрещено чистить устройство твердыми, царапающими или абразивными моющими средствами, такими как металлическая губка и т.п.

## ПРИМЕЧАНИЕ

- ▶ Поврежденные компоненты можно заменять только оригинальными запчастями. Выполнение требований техники безопасности гарантировано только при использовании оригинальных запчастей.
- ▶ **ОСТОРОЖНО:** Приспособление для прокалывания яиц на мерном стакане острое. Будьте осторожны во избежание травм.
- ▶ Не используйте прибор без воды.
- ▶ Заливайте только холодную воду.
- ▶ Наполняйте мерный стакан максимум до отметки 100 мл.
- ▶ Очищайте устройство и поверхности, контактирующие с пищевыми продуктами, после каждого использования, как описано в главе “Очистка и уход”.

## 2.3 Источники опасности

### 2.3.1 Опасность ожогов

#### ПРЕДОСТЕРЕЖЕНИЕ

**Нагретая в этом устройстве вода и само устройство могут быть очень горячими.** Пожалуйста, соблюдайте следующие правила техники безопасности, чтобы избежать ожогов и не ошпарить себя или окружающих.

- ▶ Во время работы устройство нагревается, сверху на крышке выступает горячая вода и горячий пар, существует опасность ожога.
- ▶ Прибор будет очень горячим. Дайте ему остыть, прежде чем перемещать его.
- ▶ Держите крышку и лоток для яиц за ручку.
- ▶ Горячий пар может выходить из парового отверстия и при открытии крышки. Риск ожогов!
- ▶ Не переполняйте устройство, поскольку это может привести к разбрызгиванию кипящей воды.
- ▶ **ПРЕДУПРЕЖДЕНИЕ:** Запрещается открывать крышку, когда кипит вода.
- ▶ Поверхность нагревательного элемента остается теплой после применения. Запрещается касаться ее, пока она полностью не остынет.

### 2.3.2 Опасность от электрического тока

#### ОПАСНОСТЬ

**Опасность для жизни от электрического тока!** Существует опасность для жизни при контакте с проводами или деталями прибора под напряжением. Во избежание опасности вследствие электрического тока следуйте нижеприведенным указаниям по безопасности:

**⚠ ОПАСНОСТЬ**

- ▶ Если поврежден провод питания, во избежание опасности его необходимо заменить, обратившись к производителю или в его службу поддержки клиентов или аналогичным квалифицированным лицам.
- ▶ Ни в коем случае не открывайте корпус устройства. Существует опасность поражения электрическим током при прикосновении к разъемам и соединительными элементами прибора, находящимися под напряжением, а также при изменении электрической или механической конструкции прибора. Это также может привести к сбоям в работе прибора.
- ▶ Не погружайте устройство в воду во время очистки.
- ▶ **ПРЕДУПРЕЖДЕНИЕ!** Опасность поражения электрическим током! Жидкость не должна попадать в разъемы устройства.

### 3 Ввод в эксплуатацию

В данной главе содержатся важные замечания по безопасности во время первоначального ввода прибора в эксплуатацию. Соблюдайте следующие указания, чтобы избежать опасностей и повреждений:

#### 3.1 Правила техники безопасности

**⚠ ПРЕДОСТЕРЕЖЕНИЕ**

- ▶ Упаковочные материалы не предназначены для игры. Существует опасность удушья.

#### 3.2 Объем поставки и проверка после транспортировки

В стандартный объем поставки прибора входят следующие компоненты:

- Яйцеварка
- Крышка
- Подставка для яиц
- Руководство по эксплуатации
- Мерный стакан (100 мл) с приспособлением для прокалывания яиц

**ПРИМЕЧАНИЕ**

- ▶ Проверьте поставку на предмет комплектности и наличия видимых повреждений.
- ▶ Сразу сообщите экспедитору, страховой компании и поставщику о неполной поставке или повреждениях вследствие неудовлетворительной упаковки или транспортировки.

#### 3.3 Распаковка

Для распаковки прибора извлеките его из коробки и удалите упаковочный материал.

**ПРИМЕЧАНИЕ**

- ▶ Если возможно, сохраняйте оригинальную упаковку в течение гарантийного периода прибора, чтобы в гарантийном случае снова можно было упаковать прибор надлежащим образом.

### 3.4 Требования к месту установки

Для надежной и безупречной работы прибора место установки должно отвечать следующим требованиям:

- Размещайте прибор только на плоской, устойчивой, жаропрочной рабочей поверхности вдали от брызг воды и любых источников тепла.
- Выбирайте место размещения прибора таким образом, чтобы дети не могли дотянуться до горячих поверхностей прибора.
- Не используйте прибор под нетермостойкой мебелью, поскольку выходящий пар может повредить ее.
- Не размещайте прибор в горячей, сырой или очень влажной среде, а также вблизи легковоспламеняющихся материалов.
- Die Steckdose muss leicht zugänglich sein, so dass das Stromkabel notfalls leicht abgezogen werden kann.
- Установку и монтаж прибора на подвижных местах установки (например, кораблях) разрешается выполнять только специализированным предприятиям/ специалистам, если они смогут обеспечить необходимые условия для безопасного использования прибора.
- Не оставляйте прибор в шкафу во время его работы.

### 3.5 Подключение к электросети

Для обеспечения безопасной и бесперебойной работы прибора при подключении к сети необходимо соблюдать нижеперечисленные указания:

- Прежде чем подключить прибор к сети, сравните технические параметры подключения (напряжение и частоту) на заводской табличке прибора с техническими параметрами Вашей сети. Во избежание повреждений прибора эти параметры должны совпадать. При возникновении вопросов следует проконсультироваться с квалифицированным электриком.
- Подключение прибора к электросети должно выполняться с помощью максимум 3-метрового, размотанного удлинительного кабеля с поперечным сечением 1,5 мм<sup>2</sup>. Использование многоконтактных штепсельных разъемов или сетевых разветвителей запрещено по причине связанной с этим опасности пожара.
- Удостоверьтесь, что кабель питания не поврежден и не переброшен через горячие и/или остроконечные поверхности.
- Розетка должна иметь предохранитель не менее 16А, отдельный от других потребителей тока.
- Электрическая безопасность прибора может быть обеспечена только в том случае, если он подключен к цепи защиты, установленной в соответствии с действующими предписаниями. Питание от розетки без заземления запрещено. В случае сомнений пригласите квалифицированного электрика, который проверит внутреннюю проводку в месте, где вы устанавливаете прибор.

## 4 Устройство и работа

В этой главе содержатся важные указания по устройству и работе прибора.

#### 4.1 Общее описание

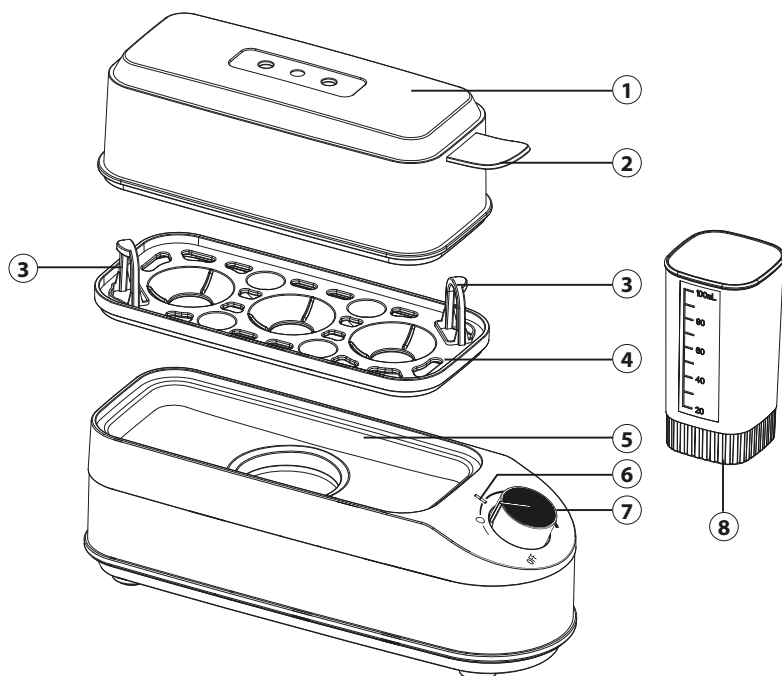

- |                                       |   |
|---------------------------------------|---|
| ① Крышка с отверстием для выхода пара | ⑥ Индикатор работы  |
| ② Ручка крышки                        | ⑦ Поворотный регулятор для настройки степени готовности         |
| ③ Ручки лотка для яиц                 | ⑧ Мерный стакан (100 мл) с приспособлением для прокалывания яиц |
| ④ Лоток для яиц                       |   |
| ⑤ Чаша для варки                      |   |

#### 4.2 Элементы управления

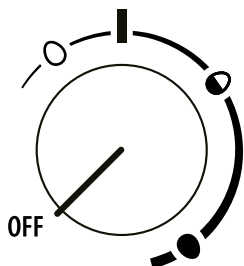

- OFF** Выключить прибор
- очень мягкие - яйца всмятку
- ◐ ядро-гладкие яйца
- твердые - твердые яйца

#### 4.3 Заводская табличка

Заводская табличка с информацией о подключении и технических характеристиках находится на нижней стороне прибора.

## 5 Эксплуатация и функционирование

В данной главе приведены важные замечания по эксплуатации прибора. Соблюдайте следующие их, чтобы избежать опасностей и повреждений:

### **⚠ ПРЕДОСТЕРЕЖЕНИЕ**



**Ввод прибора в эксплуатацию может привести к причинению телесных повреждений и материального ущерба!**

Во избежание опасностей следуйте нижеприведенным указаниям по безопасности:

- ▶ Не оставляйте прибор без присмотра во время работы.
- ▶ Во время работы прибор нагревается, сверху из крышки выступают горячая вода и горячий пар, существует опасность ожога!

### **ПРИМЕЧАНИЕ**

- ▶ При наличии видимых отложений накипи необходимо удалить накипь из устройства. Рекомендуется использовать стандартное средство для удаления накипи.

### 5.1 Перед использованием

1. Выполните тщательную очистку прибора. Для этого протрите емкость для варки яиц влажной салфеткой.

### **ПРИМЕЧАНИЕ**

- ▶ Удостоверьтесь, что прибор не включен в сеть.
2. Установите устройство на ровную поверхность.
  3. Вставьте сетевой штекер.
  4. Наполните мерный стакан водой до отметки 100 мл и налейте воду в чашу для варки.
  5. Установите лоток для яиц на чашу для варки.
  6. Сделайте прокол в яйцах с тупого конца приспособлением для прокалывания. Для этого снимите защитный колпачок с дна мерного стакана.
  7. Разместите яйца на лотке для яиц проколотым концом вверх.
  8. Накройте крышкой. Следите за тем, чтобы отверстия в крышке не были закрыты или закрыты.

### **ПРИМЕЧАНИЕ**

- ▶ Не храните проколотые яйца, сразу варите их.

### 5.2 Регулировка степени готовности по времени

Степень готовности вареных яиц плавно регулируется поворотным регулятором. Яйцеварка оснащена функцией регулировки степени готовности по времени. Система настроена на яйца категории по массе «М» (стандартное яйцо). Для яиц большего или меньшего размера необходимо внести соответствующие изменения в систему (маленькое яйцо = меньше времени на приготовление, большое яйцо = больше времени на приготовление). Для идеального результата приготовления в чаше для варки должно постоянно находиться 100 мл воды. Результаты приготовления могут отличаться в зависимости

от температуры воды и яиц. Поворот регулятора вправо увеличивает время приготовления. Чем дольше варятся яйца, тем больше будет степень готовности. Для подсказки вокруг поворотного регулятора нанесены символы яиц:

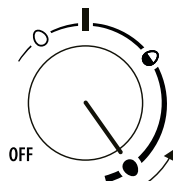
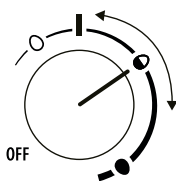
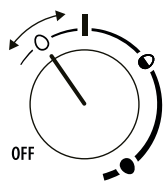

очень мягкие - яйца всмятку	ядро-гладкие яйца	твердые - твердые яйца
6-9 минут	9-12 минут	12-15 минут

#### ПРИМЕЧАНИЕ

- ▶ На первой отметке степени готовности устройство начинает нагреваться.
- ▶ Степень готовности регулируется индивидуально по вкусу. Описанные варианты регулировки являются базовыми. Через некоторое время Вы легко найдете ту регулировку, которая больше всего подойдет.

### 5.3 Приготовление яиц

1. Подготовьте устройство, как описано в разделе „Перед использованием“.
2. Переместите поворотный регулятор на желаемую степень готовности.
3. Процесс приготовления начинается после звукового сигнала и одноразового мигания индикатора работы. Во время процесса приготовления индикатор работы горит непрерывно.
4. Сразу после завершения процесса приготовления звучат три звуковых сигнала, индикатор работы начинает мигать.
5. Устройство находится в режиме ожидания.
6. Поверните регулятор в положение «OFF» (ВЫКЛ.).
7. Снимите крышку с устройства, взявшись за ручку.
8. Осторожно поднимите подставку для яиц за ручки с устройства и поставьте яйца под холодную воду.
9. Удалите оставшуюся воду из устройства.

#### ⚠ ПРЕДОСТЕРЕЖЕНИЕ

- ▶ При снятии крышки выступает горячий пар! Беритесь за крышку только за ручку и спустите конденсат в чашу для варки, повернув крышку над устройством.
- ▶ Дайте устройству полностью остыть перед тем, как его складывать.

#### ПРИМЕЧАНИЕ

- ▶ При перемещении поворотного регулятора во время процесса приготовления настроенное время сбрасывается, а устройство начинает процесс приготовления заново.
- ▶ Если регулятор не находился в положении «OFF» перед включением устройства в электросеть, автоматический запуск не происходит. В этом случае переместите поворотный регулятор назад в положение «OFF» и затем на желаемую степень готовности.

## 6 Чистка и обслуживание

В данной главе Вы получите важные указания по очистке прибора и уходу за ним. Пожалуйста, следуйте этим указаниям во избежание повреждений по причине неправильной очистки прибора и для обеспечения безотказной эксплуатации.

### 6.1 Информация по безопасности

#### ВНИМАНИЕ

**Прежде чем приступить к очистке прибора, примите к сведению нижеприведенные указания по безопасности:**

- ▶ Перед очисткой устройства переместите регулятор в положение «OFF» и достаньте штекер из стенной розетки.
- ▶ Если вы не следуете инструкциям по очистке, идеальная гигиена не гарантируется.
- ▶ Перед и после длительного хранения, в течение которого прибор не используется, его необходимо очистить в соответствии с инструкциями по очистке.
- ▶ Не используйте агрессивные или абразивные чистящие средства, а также растворители.
- ▶ Не пытайтесь оттирать стойкие загрязнения твердыми предметами.
- ▶ Не погружайте прибор в воду, не мойте его в посудомоечной машине.

### 6.2 Очистка

#### ◆ Чаша для варки

Протирайте чашу для варки после остывания влажной салфеткой.

#### ◆ Крышка и подставка для яиц

Крышку и подставку для яиц можно мыть с использованием обычного моющего средства.

#### ◆ Удаление накипи

Для удаления накипи снимите крышку и налейте воду со стандартным средством для удаления накипи в чашу для варки. Немного вскипятите эту воду, повернув регулятор в положение первой степени готовности. После закипания подождите 10 минут и тщательно очистите устройство.

## 7 Проблемы и способы их решения

В данной главе содержатся важные замечания по эксплуатации прибора. Соблюдайте следующие указания, чтобы избежать опасностей и повреждений.

### 7.1 Правила техники безопасности

#### ВНИМАНИЕ

- ▶ Ремонт электроприборов разрешено осуществлять только квалифицированным специалистам, прошедшим обучение у производителя.
- ▶ Ненадлежащий ремонт может привести к значительным опасностям для пользователя и к повреждениям прибора.

## 7.2 Причины неисправностей и их устранение

Нижеприведенная таблица поможет при выявлении и устранении мелких неисправностей.

Проблема	Возможная причина	Возможное решение
Устройство не запускается.	Сетевой штекер на подключен к электросети.	Подключите сетевой штекер к электросети.
	Поворотный регулятор не находился в положении «OFF» при включении устройства в электросеть.	Переместите регулятор назад в положение «OFF» и затем на желаемую степень готовности.
Три коротких звуковых сигнала и мигающий индикатор работы.	В устройстве закончилась вода, хотя процесс приготовления еще не закончен.	Долейте воды. Устройство продолжает работать с текущей регулировкой. Индикатор работы светится непрерывно.

### ПРИМЕЧАНИЕ

- ▶ Если с помощью описанных выше шагов решить проблему не удалось, обратитесь, пожалуйста, в сервисную службу.
- ▶ Очистите машину перед отправкой в сервисную службу.

## 8 Утилизация отслужившего прибора

Отслужившие электрические и электронные приборы содержат еще много ценных материалов. Но они содержат также и вредные вещества, которые были необходимы для их работы и безопасности. В бытовых отходах или при неправильном обращении они могут быть опасны для здоровья людей и окружающей среды. Поэтому ни в коем случае не выбрасывайте отслуживший прибор в бытовые отходы.



### ПРИМЕЧАНИЕ

- ▶ Для утилизации отслуживших электрических и электронных приборов воспользуйтесь сборными пунктами, организованными в месте Вашего проживания. При необходимости соответствующую информацию можно получить в городской администрации, службе вывоза мусора или у продавца.
- ▶ Позаботьтесь о безопасном хранении Вашего отслужившего прибора в недоступном для детей месте до его вывоза.

### 8.1 Утилизация упаковки

Упаковка защищает прибор от повреждений при транспортировке. Упаковочные материалы выбираются с учетом экологичности и техники утилизации и поэтому пригодны для переработки. Возврат упаковки в оборот материалов экономит сырье и сокращает отходы. Сдавайте ненужные упаковочные материалы в приемные пункты системы утилизации „Зеленая точка“.



## 9 Гарантия

Мы предоставляем на данный прибор гарантию сроком 24 месяца с момента покупки, которая распространяется на дефекты материалов и производственные дефекты. Данная гарантия действительна для таких стран как Германия, Австрия и Нидерланды. Для получения гарантии в других странах, пожалуйста, свяжитесь с нами.

Ваши права гарантированы соответствии со ст. 437 и далее. При этом останется в силе Гражданский кодекс Германии (BGB). Вы бесплатно можете воспользоваться своими законными гарантийными правами. Гарантия не распространяется на повреждения, возникшие в результате неправильного обращения или использования прибора, а также на неисправности, которые оказывают незначительное влияние на функции или стоимость прибора. Кроме того, гарантия не распространяется на детали, подверженные стандартному износу, на повреждения, возникшие при транспортировке (поскольку мы не несем за нее ответственности), а также повреждения, вызванные ремонтом, выполненным сторонними организациями.

Данный прибор был разработан для некоммерческого (бытового) использования и его характеристики предназначены для удовлетворения соответствующих потребностей. Гарантийные обязательства распространяются на коммерческое использование прибора только в том случае, если оно сравнимо с домашним использованием. Данный прибор не предназначен для любого иного коммерческого использования.

В случае возникновения законных жалоб мы можем отремонтировать поврежденный прибор либо заменить его на аналогичный исправный прибор по нашему усмотрению. О явных дефектах и повреждениях следует сообщить нам в течение 14 дней с момента доставки товара. Любые дальнейшие претензии исключены.

При предъявлении претензии по гарантии, пожалуйста, свяжитесь с нами, прежде чем вернуть товар (наличие чека, подтверждающего факт покупки, обязательно!). Наши контактные данные («Гарант») указаны в начале настоящего Руководства по эксплуатации.

# Innehållsförteckning

<b>1</b>	<b>Allmänt .....</b>	<b>88</b>
1.1	Information om denna bruksanvisning.....	88
1.2	Varningstexter.....	89
1.3	Ansvarsbegränsning .....	89
1.4	Upphovsmannarättsskydd .....	89
<b>2</b>	<b>Säkerhet.....</b>	<b>89</b>
2.1	Avsedd användning .....	90
2.2	Allmänna säkerhetsanvisningar .....	90
2.3	Riskkällor.....	91
2.3.1	Risk för brännskador .....	91
2.3.2	Fara genom elektrisk ström.....	92
<b>3</b>	<b>Ibругtagning .....</b>	<b>92</b>
3.1	Säkerhetsanvisningar .....	92
3.2	Leveransomfattning och transportinspektion.....	92
3.3	Uppackning.....	93
3.4	Krav på uppställningsplatsen.....	93
3.5	Elektrisk anslutning.....	93
<b>4</b>	<b>Konstruktion och funktion.....</b>	<b>93</b>
4.1	Översikt.....	94
4.2	Kontroller.....	94
4.3	Märkskylt.....	94
<b>5</b>	<b>Manövrering och drift .....</b>	<b>95</b>
5.1	Före användning .....	95
5.2	Tidsstyrd hårdhetsreglering .....	95
5.3	Koka ägg.....	96
<b>6</b>	<b>Rengöring och skötsel .....</b>	<b>96</b>
6.1	Säkerhetsanvisningar .....	97
6.2	Rengöring.....	97
<b>7</b>	<b>Åtgärdande av störningar .....</b>	<b>97</b>
7.1	Säkerhetsanvisningar .....	97
7.2	Störningsorsaker och åtgärder .....	97
<b>8</b>	<b>Avfallshantering av uttjänt apparat .....</b>	<b>98</b>
8.1	Avfallshantering av emballaget.....	98
<b>9</b>	<b>Garanti .....</b>	<b>98</b>

## 1 Allmänt

Läs informationen i denna text, så att du snabbt lär känna din apparat och kan utnyttja dess funktioner i full utsträckning. Du kommer att ha nytta av din apparat under många år, om du hanterar och sköter den på rätt sätt. Vi önskar mycket nöje vid användningen.

### 1.1 Information om denna bruksanvisning

Denna bruksanvisning är beståndsdel av äggkokare CASO E3 (här nedan kallad apparaten) och ger dig viktiga anvisningar för drift, säkerhet, avsedd användning och skötsel av apparaten. Bruksanvisningen måste alltid finnas till hands vid apparaten och ska läsas och tillämpas av alla som arbetar med:

- idrifttagning, • manövrering,
- åtgärdande av störningar och/eller • rengöring

av apparaten. Förvara denna bruksanvisning väl och lämna den vidare till nästa ägare tillsammans med apparaten.

## 1.2 Varningstexter

I denna bruksanvisning används följande varningstexter:

### **FARA**

En varningstext i denna riskklass, markerar en hotande farlig situation. **Om den farliga situationen inte undviks, leder denna till dödsfall eller svåra personskador.**

- ▶ Anvisningarna under denna varningstext måste följas, för att undvika faran för dödsfall eller allvarliga personskador.

### **VARNING**

En varningstext i denna riskklass, markerar en eventuellt farlig situation. **Om den farliga situationen inte undviks, kan den leda till allvarliga skador.**

- ▶ Anvisningarna under denna varningstext måste följas, för att undvika personskador.

### **FÖRSIKTIGHET**

En varningstext i denna riskklass, markerar en eventuellt farlig situation. **Om den farliga situationen inte undviks, kan den leda till lätta eller medelsvåra skador.**

- ▶ Anvisningarna under denna varningstext måste följas, för att undvika personskador.

### **OBS**

En OBS-text ger ytterligare information, som underlättar arbetet med apparaten.

## 1.3 Ansvarsbegränsning

All teknisk information i denna bruksanvisning, liksom data och anvisningar för installation, drift och skötsel svarar mot aktuell nivå vid pressläggningen och lämnas mot bakgrund av våra hittillsvarande erfarenheter och kunskaper. Inga anspråk kan ställas med anledning av uppgifterna, bilderna och beskrivningarna i denna anvisning. Tillverkaren påtar sig inget ansvar för skador till följd av:

- att anvisningarna inte följs
- att användning sker på icke avsett sätt
- icke fackmässiga reparationer
- användning av otillåtna reservdelar
- tekniska förändringar, Modifieringar av apparaten

Modifieringar av apparaten rekommenderas inte och omfattas inte av garantin.

Översättningar görs i god tro. Vi tar inget ansvar för översättningsfel, även när översättningen är gjord av oss eller för vår räkning. Bindande återstår bara den tyska originaltexten.

## 1.4 Upphovsmannarättsskydd

Denna dokumentation är upphovsmannarättsligt skyddad.

Alla rättigheter, även avseende fotomekanisk reproduktion, mångfaldigande och spridning via speciella metoder (t.ex. databearbetning, datamedium och datanät), även delvis, är förbehållna Braukmann GmbH. Med reservation för innehållsmässiga och tekniska ändringar.

## 2 Säkerhet

I detta avsnitt får du viktiga säkerhetsanvisningar för arbetet med apparaten. Denna apparat svarar mot föreskrivna säkerhetsbestämmelser. En felaktig användning kan emellertid leda till person- och egendomsskador.

DE

EN

FR

IT

ES

NL

RUS

SE

PT

## 2.1 Avsedd användning

Denna apparat är enbart avsedd för hushållsbruk inomhus för kokning av ägg.

Denna apparat är avsedd att användas i hushållet och liknande tillämpningar, exempelvis:

- i kök för personal i butiker, på kontor och andra yrkesmässiga omgivningar;
- I jordbruksföretag;
- för hotell- och motellgäster och boende i snarlika bostadsmiljöer;
- på frukostpensionat.

All annan eller därutöver gående användning räknas som inte avsedd.

### VARNING

**Fara genom icke avsedd användning!** Apparaten kan ge upphov till fara i samband med icke avsedd användning och/eller annat bruk.

- ▶ Apparaten får uteslutande användas på avsett sätt.
- ▶ De i denna bruksanvisning beskrivna metoderna ska följas.

Anspråk av alla former på grund av skador till följd av icke avsedd användning är uteslutna. Enbart användaren står då ensam för risken.

## 2.2 Allmänna säkerhetsanvisningar

### OBS

**För säkert arbete med apparaten ska nedanstående allmänna säkerhetsanvisningar följas:**

- ▶ Använd apparaten endast enligt beskrivningen i bruksanvisningen för att undvika skador på grund av felaktig användning.
- ▶ Denna apparat kan användas av barn från 8 år och uppåt och av personer med nedsatt fysisk, sensorisk eller mental förmåga eller bristande erfarenhet och kunskap om de har fått tillsyn eller instruktioner för att använda apparaten på ett säkert sätt och förstår riskerna.
- ▶ Rengöring och skötsel från användarens sida får inte utföras av barn. Barn får inte leka med apparaten.
- ▶ Apparaten och dess nätkabel måste hållas på avstånd från barn yngre än 8 år.
- ▶ Barn får inte leka med apparaten.
- ▶ Använd enheten endast i torra rum inomhus.
- ▶ Använd inte enheten utan uppsyn.
- ▶ Använd inte enheten:
  - om själva enheten eller komponenter är skadade,
  - om elkabeln eller stickkontakten är skadade,
  - om enheten har fallit ned.
- ▶ Linda ut elkabeln fullständigt innan du använder enheten. Se då till att elkabeln inte skadas på grund av vassa kanter eller heta föremål.

**OBS**

- ▶ Dra ut stickkontakten från eluttaget:
  - när du inte använder enheten,
  - efter varje användning,
  - innan du rengör eller ställer undan enheten,
  - om det uppstår en uppenbar störning under pågående drift,
  - vid åskväder.
- ▶ Genomför inga förändringar på enheten eller på elkabeln. Låt endast en fackverkstad genomföra reparationer, eftersom osakkunnigt reparerade enheter kan utgöra faror för användaren. Observera även de bifogade garantivillkoren.
- ▶ Använd enheten endast med originaltillbehör.
- ▶ Ställ enheten på ett stabilt och plant underlag. Se till att du håller tillräckligt stort avstånd till kraftiga värmekällor som t.ex. spisplattor, värmerör och liknande.
- ▶ Rengör aldrig enheten med hårda, skrapande eller skurande rengöringsmedel som exempelvis stålull eller liknande.
- ▶ Defekta komponenter får enbart bytas ut mot originalreservdelar. Enbart med sådana delar, garanteras att säkerhetskraven uppfylls.
- ▶ OBS! Äggpickaren på mätbägaren är mycket spetsig. Hantera den försiktigt för att undvika skador.
- ▶ Använd inte apparaten utan vatten.
- ▶ Fyll den uteslutande med kallt vatten.
- ▶ Fyll på mätbägaren maximalt till 100 ml-markeringen.
- ▶ Rengör enheten och ytorna som kommer i kontakt med livsmedel efter varje användning enligt beskrivningen i kapitel "Rengöring och skötsel".

## 2.3 Riskkällor

### 2.3.1 Risk för brännskador

** VARNING**

**Både vattnet i denna apparat och själva apparaten kan bli mycket heta.** Observera följande säkerhetsanvisningar för att undvika att bränna eller skälla dig själv eller andra:

- ▶ Under pågående drift värms kokaren upp, ovan på locket kommer hett vatten och ånga ut, det uppstår risk för förbränning.
- ▶ Apparaten blir mycket het. Flytta inte apparaten innan den har svalnat.
- ▶ Ta tag i lock och ägghållare via handtaget.
- ▶ Het ånga kan tränga ut ur ångutloppet och när locket öppnas. Risk för brännskador!

**⚠ VARNING**

- ▶ Överfyll inte kokaren, annars kan kokande vatten spruta ut.
- ▶ VARNING: Öppna inte locket medan vattnet kokar.
- ▶ Efter kokarens användning finns det fortfarande restvärme kvar på värmeelementets ytor. Vidrör inte ytorna tills kokaren har svalnat av komplett.

**2.3.2 Fara genom elektrisk ström****⚠ FARA**

**Livsfara genom elektrisk ström!** Vid kontakt med spänningsförande ledningar eller komponenter föreligger livsfara! Följ nedanstående säkerhetsanvisningar för att undvika risker orsakade av elektrisk ström:

- ▶ Om elanslutningskabeln till denna enhet skadas måste den bytas ut av tillverkaren resp. tillverkarens kundtjänst eller en liknande kvalificerad person för att undvika faror.
- ▶ Apparatsens hölje får under inga omständigheter öppnas. Om spänningsförande anslutningar vidrörs och den elektriska och mekaniska konstruktionen förändras, föreligger risk för elektriska stötar. Därutöver kan funktionsstörningar uppkomma i apparaten.
- ▶ Doppa aldrig enheten i vatten för att rengöra den.
- ▶ VARNING! Fara för strömstötar! Det får inte komma någon vätska på enhetens anslutningsdon.

## 3 Ibrugtagning

I detta avsnitt finns viktiga anvisningar för idrifttagning av apparaten. Följ anvisningarna för att undvika risker och skador.

### 3.1 Säkerhetsanvisningar

**⚠ VARNING**

**I samband med idrifttagning av apparaten kan person- och egendomsskador uppkomma!**

Följ nedanstående säkerhetsanvisningar för att undvika risker:

- ▶ Förpackningsmaterialen är inga leksaker. Risk för kvävning.

### 3.2 Leveransomfattning och transportinspektion

Apparaten levereras som standard med följande komponenter:

- Äggkokare
- Ägghållare
- Bruksanvisning
- Lock
- Mätbägare (100 ml) med äggpickare

**OBS**

- ▶ Kontrollera att leveransen är komplett och med avseende på synliga skador.
- ▶ Rapportera omedelbart ofullständig leverans eller skador till följd av bristfällig förpackning eller genom transporten till speditören, försäkringsbolaget och leverantören.

### 3.3 Uppackning

För att packa upp apparaten, ska den tas ur kartongen och förpackningsmaterialet avlägsnas.

**OBS**

- ▶ Avlägsna skyddsfolien alldeles innan enheten ställs upp på användningsplatsen, för att undvika repor och smuts.
- ▶ Behåll om möjligt originalförpackningen under apparatens garantitid, för att vid ett garanterat fall på föreskrivet sätt åter kunna förpacka apparaten.

### 3.4 Krav på uppställningsplatsen

För säker och felfri drift av apparaten, måste uppställningsplatsen uppfylla följande förutsättningar:

- Apparaten ska placeras på ett plant, stabilt och värmebeständigt underlag och skyddas från vattenstänk och alla möjliga värmekällor.
- Välj en plats där barn inte kan nå apparatens varma ytor.
- Använd inte apparaten under ömtåliga möbler, eftersom vattenånga kan skada dem.
- Placera inte apparaten i en varm, våt eller mycket fuktig miljö eller i närheten av brännbart material.
- Strömtaget måste vara lättåtkomligt så att strömkabeln lätt kan kopplas ur vid behov.
- Installation och montering av denna enhet på icke stationära platser.
- (t.ex. fartyg) får endast utföras av specialiserade företag/yrkesmän om de säkerställer förutsättningarna för säker användning av denna enhet.
- Enheten får inte användas stående i ett skåp.

### 3.5 Elektrisk anslutning

För säker och felfri drift av apparaten, ska följande anvisningar iakttas i samband med den elektriska anslutningen:

- Anslut apparaten till ett korrekt installerat uttag vars elektriska data överensstämmer med uppgifterna på typskylten.
- Uttaget måste skyddas av en 16A strömbrytare.
- Apparaten får inte anslutas till elnätet med hjälp av en 3 meter lång, orullad förlängningskabel med ett tvärsnitt på 1,5 mm<sup>2</sup>. Det är förbjudet att använda flera stickproppar eller uttagsremсор på grund av brandrisken.
- Se till att strömkabeln är oskadad och inte ligger under enheten eller över varma eller vassa ytor.
- Apparaten elsäkerhet garanteras endast om den är ansluten till ett korrekt installerat skyddsjordssystem. Det är förbjudet att använda ett uttag utan skyddande jordledare. Om du är osäker bör du låta en kvalificerad elektriker kontrollera installationen i huset. Tillverkaren kan inte hållas ansvarig för skador som orsakas av en saknad eller avbruten skyddsjordledare.

## 4 Konstruktion och funktion

I detta kapitel får du viktiga anvisningar gällande apparatens uppbyggnad och funktion.

## 4.1 Översikt

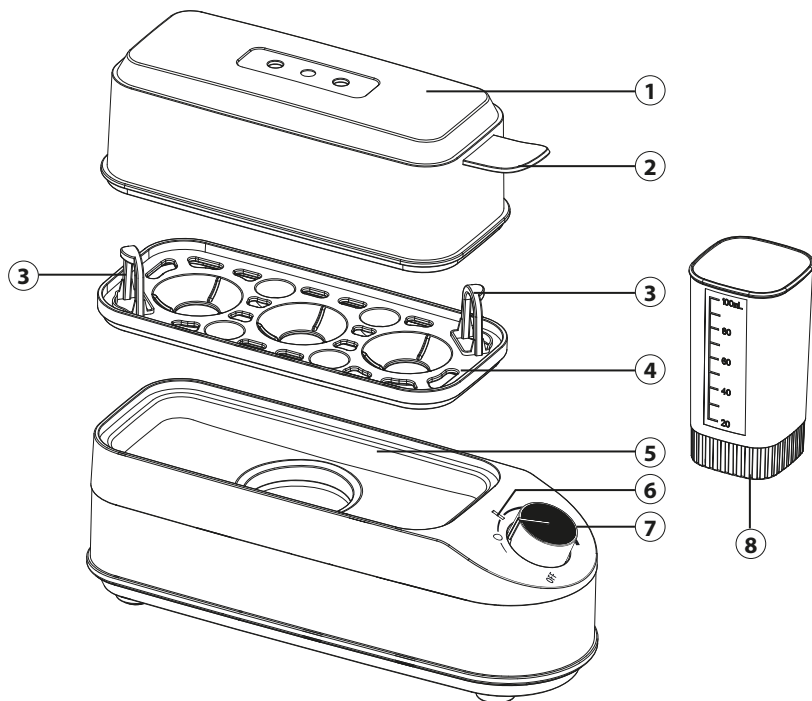

- ① Lock med ångutsläpp
- ② Lockhandtag
- ③ Ägghållarens handtag
- ④ Ägghållare
- ⑤ Kokskål
- ⑥ Driftlampa
- ⑦ Vridreglage för inställning av hårdhet
- ⑧ Mätbägare (100 ml) med äggpickare

## 4.2 Kontroller

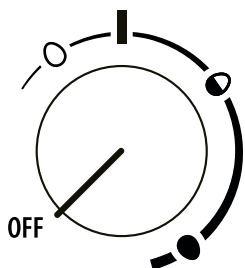

- OFF** Stänga av enheten
- mycket mjuka - löskokta ägg
- ◐ kärnan mjukkokta ägg
- fasta - hårdkokta ägg

## 4.3 Märkskylt

Märkskylten med anslutnings- och effektdata finns på apparatens undersida.

## 5 Manövrering och drift

I detta avsnitt får du viktig information kring manövreringen av apparaten. Följ dessa anvisningar för att undvika risker och skador.

### **⚠ VARNING**



**Vid idrifttagning av enheten kan personskador och skador på egendom uppstå!**

Observera följande säkerhetsanvisningar för att undvika faror:

- ▶ För att du snabbt ska kunna ingripa vid fara, får apparaten inte lämnas utan tillsyn under drift.
- ▶ Var försiktig, apparaten värms upp, hett vatten och ånga tränger ut upptill vid locket, risk för brännskador föreligger!

### **OBS**

- ▶ Om du upptäcker synliga kalkrester bör du avkalka apparaten. Vi rekommenderar vanliga avkalkningsmedel som kan köpas i vanlig handel.

### 5.1 Före användning

1. Rengör apparaten grundligt genom att torka ur uppvärmningsskålen med en fuktig trasa.

### **OBS**

- ▶ Se därvid till att apparaten är bortkopplad från nätströmmen.

2. Ställ apparaten på en plan yta.
3. Sätt in elkontakten i vägguttaget.
4. Fyll på mätbägaren med vatten tills du når 100 ml-markeringen och håll vattnet i kokskålen.
5. Sätt ägghållaren på kokskålen.
6. Picka ett hål med äggpickaren i äggens trubbiga ände. Ta då först bort skyddet från mätbägarrens botten.
7. Lägg äggen med det pickade hålet pekande uppåt i ägghållaren.
8. Sätt på locket. Kontrollera att öppningarna i locket inte är stängda eller övertäckta.

### **OBS**

- ▶ Förvara inte ägg med pickade hål, de bör kokas omedelbart.

### 5.2 Tidsstyrd hårdhetsreglering

De kokta äggens hårdhet kan ställas in steglöst med hjälp av vridreglaget. Äggkokaren är försedd med en tidsstyrd hårdhetsreglering. Elektroniken är koncipierad för ägg av viktclass "M" (normalt ägg). För större eller mindre ägg måste elektroniken anpassas motsvarande (litet ägg = kortare koktid, stort ägg = längre koktid). För att få ett perfekt kokresultat bör kokskålen alltid fyllas på med 100 ml vatten. Kokresultaten kan variera på grund av vatten- och äggtemperaturen.

Ju mer du vider vridreglaget till höger, desto längre blir koktiden. Ju längre koktiden är, desto hårdare blir de kokta äggen. Äggsymbolerna kring vridreglaget fungerar som orientering:

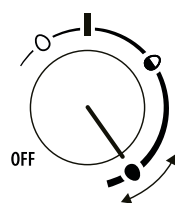
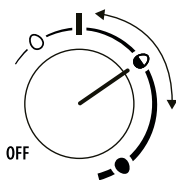
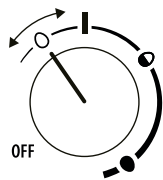

mycket mjuka - löskokta ägg	kärnan mjukkokta ägg	fasta - hårdkokta ägg
6-9 minuter	9-12 minuter	12-15 minuter

**OBS**

- ▶ Enhetens uppvärmning startar först vid inställning av den första hårdhetsmarkeringen.
- ▶ Inställningen av hårdheten är en smakfråga. Använd de beskrivna inställningarna som utgångspunkt. Efter en kort anpassningstid kommer du enkelt finna den inställning som passar dig bäst.

### 5.3 Koka ägg

1. Förbered enheten enligt beskrivningen i „Före användning“.
2. Vrid reglaget till önskad inställning av hårdhet.
3. Kokningen startar efter en signalton och efter en blinkning av driftlampan. Under kokningen lyser driftlampan konstant.
4. Så snart kokningen är slutförd hör man tre signaltoner och driftlampan börjar blinka.
5. Apparaten är nu i standby-läge.
6. Vrid reglaget till "OFF".
7. Ta bort locket med handtaget från apparaten.
8. Lyft ägghållaren försiktigt med handtagen från apparaten och häll sedan kallt vatten över äggen.
9. Häll ut kvarvarande vatten från apparaten.

**⚠ VARNING**

- ▶ När du avlägsnar locket strömmar het ånga ut! Ta endast tag i locket med handtaget och låt kondensvattnet droppa ner i kokskålen med hjälp av en vridning av locket ovanpå apparaten.
- ▶ Låt apparaten svalna komplett innan du lagrar den.

**OBS**

- ▶ Om du ställer om vridreglaget under kokningen nollställs tidsinställningen och apparaten börjar kokningen på nytt.
- ▶ Om vridreglaget inte är inställt på "OFF" innan apparaten är ansluten till elnätet, startar den inte automatiskt. Vrid i så fall vridreglaget tillbaka till läget "OFF" och sedan till den önskade hårdhetsinställningen.

## 6 Rengöring och skötsel

I detta avsnitt får du viktiga anvisningar om rengöring och skötsel av apparaten. Följ anvisningarna för att undvika skador på apparaten till följd av felaktig rengöring.

## 6.1 Säkerhetsanvisningar

### FÖRSIKTIGHET

Tänk på följande säkerhetsanvisningar innan du påbörjar rengöring av apparaten:

- ▶ Innan du rengör apparaten ska du vrida reglaget till OFF och dra ut elkontakten från vägguttaget.
- ▶ Om du inte följer rengöringsanvisningarna, kan en problemfri hygien inte säkerställas.
- ▶ Före och efter en längre period under vilken apparaten inte används, måste den rengöras i enlighet med rengöringsanvisningarna.
- ▶ Använd inga aggressiva eller slipande rengöringsmedel och inga lösningsmedel.
- ▶ Skrapa inte bort hårt sittande föroreningar med hårda föremål.
- ▶ Apparat, kabel och kontakt får inte doppas i vatten och inte sättas in i diskmaskin.

## 6.2 Rengöring

### ◆ Apparat

Torka sedan den svalnat ur apparat med en fuktig trasa.

### ◆ Lock och ägghållare

Lock och ägghållare kan rengöras med vanligt diskmedel.

### ◆ Avkalkning

För avkalkning tar du bort locket och häller i vatten i kokskålen, tillsammans med ett avkalkningsmedel som kan köpas i vanlig handel. Koka upp vattnet en kort tid genom att du ställer in vridreglaget på den första hårdhetsinställningen. Efter uppkokning av vattnet väntar du 10 minuter för att sedan rengöra apparaten grundligt.

## 7 Åtgärdande av störningar

I detta avsnitt får du viktiga anvisningar om lokalisering och åtgärdande av störningar. Följ anvisningarna för att undvika risker och skador.

### 7.1 Säkerhetsanvisningar

#### FÖRSIKTIGHET

- ▶ Elektriska apparater får enbart repareras av fackpersonal, som utbildats av tillverkaren.
- ▶ Genom felaktiga reparationer kan betydande risker uppstå för användaren och för skador på apparaten.

### 7.2 Störningsorsaker och åtgärder

Fel	Möjlig orsak	Åtgärd
Apparaten startar inte.	Elkontakten är inte ansluten till elnätet.	Anslut elkontakten till elnätet.
	Vid anslutning till elnätet var vridreglaget inte på läget "OFF".	Vrid tillbaka reglaget till läge "OFF" och därefter till önskad hårdhetsinställning.
Tre snabba signaltoner och blinkande driftlampa.	Det finns inget vatten längre i kokaren, trots att kokningen fortgår.	Fyll på nytt vatten. Apparaten kör vidare i den aktuella inställningen. Driftlampan lyser konstant.

DE  
EN  
FR  
IT  
ES  
NL  
RUS  
SE  
PT

**OBS**

- ▶ Hvis du ikke kan løse problemet med de ovennævnte skridt, bedes du henvende dig til kundeservicen.

## 8 Afvalshandling av uttjönt apparat

Uttjanta elektriska och elektroniska apparater innehåller ofta alltjämt värdefulla material. De innehåller emellertid också skadliga ämnen, vilka varit nödvändiga för apparaternas funktion och säkerhet. I hushållssoporna eller felaktigt hanterade kan dessa skada såväl den mänskliga hälsan som miljön. Under inga förhållanden får du kasta din uttjanta apparat i hushållssoporna.



**OBS**

- ▶ Vänd dig till på din bostadsort anordnat uppsamlingsställe för återlämning och återvinning av uttjönt elektrisk och elektronisk apparatur. Information finns hos din kommun eller din handlare.
- ▶ Se till att er gamla utrustning förvaras barnsäkert tills den transporteras bort.

### 8.1 Avfallshandling av emballaget

Emballaget skyddar apparaten mot transportskador. Förpackningsmaterialen har valts efter miljövänliga och avfallshandlingstekniska aspekter och är därför återvinningsbara. Återvinning av förpackningen i materialkretsloppet sparar råmaterial och minskar avfallsberget. Lämna förpackningsmaterial som inte längre behövs till ett uppsamlingsställe på din ort.



## 9 Garanti

Från och med försäljningsdagen ger vi för denna produkt en garanti på 24 månader för brister som kan härledas till tillverknings- eller materialfel. Vår garanti gäller för Tyskland, Österrike och Nederländerna. Vänligen kontakta oss när det gäller ett annat land.

Dina lagstadgade garantianspråk enligt tysk civilrättslag (§437 ff. BGB) påverkas inte. Inlämningskostnaden av dina lagstadgade garantirättigheter är kostnadsfritt. Garantin omfattas inte av skador som har uppstått på grund av felaktig behandling eller användning samt brister som endast påverkar enhetens funktion eller värde marginellt. Dessutom är slitagedelar, transportskador, såvida vi inte kan hållas ansvariga för dessa, samt skador som har orsakats av reparationer som inte har genomförts av oss, uteslutna från garantin.

Denna enhet är konstruerad och prestandamässigt utformad för användning i privata områden (hushållsanvändning). En eventuell användning för kommersiella syften omfattas endast i den mån av garantin i vilken den kan likställas med en privat användning. Den är inte avsedd för en mer omfattande kommersiell användning.

Vid berättigade reklamationer kommer vi efter vår egen bedömning att antingen reparera den bristfälliga enheten eller byta ut den mot en felfri enhet. Uppenbara defekter skall reklameras inom 14 dagar efter leverans. Ytterligare anspråk är uteslutna.

För att kunna göra anspråk på garantin ber vi dig att kontakta oss innan du återsänder enheten till oss (alltid med kvitto resp. köpebevis!). Våra kontaktuppgifter ("garantigivare") finns i början på denna bruksanvisning.



## 1.2 Advertências

Os seguintes sinais de aviso de perigo são utilizados neste manual de instruções:

### PERIGO

Um aviso deste nível de perigo indica uma situação potencialmente perigosa. **Caso esta situação de perigo não seja evitada, pode resultar na morte ou em ferimentos graves.**

- ▶ Respeitar as instruções deste aviso de modo a evitar o perigo de morte ou de ferimentos graves.

### AVISO

Um aviso deste nível de perigo indica uma situação potencialmente perigosa.

**Caso esta situação de perigo não seja evitada, pode resultar em ferimentos graves.**

- ▶ Respeitar as instruções deste aviso de modo a evitar o perigo de ferimentos graves.

### ATENÇÃO

Um aviso deste nível de perigo indica uma situação potencialmente perigosa.

**Caso esta situação de perigo não seja evitada, pode resultar em ferimentos ligeiros.**

- ▶ Respeitar as instruções deste aviso de modo a evitar o perigo de ferimentos ligeiros.

### NOTA

Um aviso deste tipo indica informação adicional, que irá facilitar a utilização deste aparelho.

## 1.3 Limitação de responsabilidade

Todas as informações técnicas, dados e informações contidas neste manual para se proceder a instalação, operação e manutenção encontram-se atualizados à data de impressão, e foram compilados de acordo com toda a nossa experiência e conhecimento adquiridos previamente.

A informação, ilustrações e descrições contidas neste manual do usuário, não podem servir de fundamento para posteriores diligências legais. O fabricante não assume responsabilidades por danos decorrentes do:

- Não cumprimento das instruções contidas neste manual
- Outros usos além dos previstos neste manual de instruções
- Reparações não autorizadas
- Uso de peças de reparação não autorizadas
- Quaisquer alterações técnicas e/ou modificações não autorizadas
- Uso de acessórios não aprovados

Não é recomendado que se proceda a quaisquer modificações no aparelho pois as mesmas irão invalidar a garantia do seu aparelho. Todas as traduções foram corretamente efetuadas de acordo com o nosso melhor know-how e compreensão. Pelo que não assumimos responsabilidade por quaisquer erros de tradução, mesmo que a tradução tenha sido realizada por nós ou por nossa indicação. Somente o texto original em alemão será vinculativo.

## 1.4 Direitos de autor (Copyright)

Este documento encontra-se abrangido por direitos de autor (copyright). A Braukmann GmbH reserva-se todos os direitos, incluindo os de reprodução fotomecânica, duplicação e distribuição por qualquer outro meio (por exemplo: digitais, suporte papel, etc.), no seu todo ou em parte. Sujeito a alterações de conteúdo e técnicas.

## 2 Segurança

Neste capítulo encontrará informações de segurança importantes sobre a utilização deste aparelho. Este aparelho encontra-se em conformidade com normas de segurança em vigor. No entanto, o seu uso indevido pode resultar em ferimentos pessoais e danos.

### 2.1 Utilização prevista

Este aparelho destina-se apenas ao uso doméstico em espaços fechados para cozinhar e cozer ovos. Este aparelho destina-se a ser utilizado em aplicações domésticas e similares, tais como:

- em cozinhas para empregados em lojas, escritórios e outras áreas comerciais;
- em explorações agrícolas;
- por clientes em hotéis, motéis e outros ambientes residenciais similares;
- em pensões com pequeno-almoço.

Qualquer outra utilização ou uma utilização que exceda esta é considerada imprópria.

#### AVISO

**Aviso de perigo devido a um uso diferente do previsto!** Diferentes tipos de perigo podem resultar de uma utilização diferente da qual foi prevista para este aparelho.

- ▶ Usar este aparelho exclusivamente para a sua utilização prevista.
- ▶ Respeitar as instruções descritas neste manual de instruções.

Quaisquer danos resultantes de um uso diferente do previsto, não serão abrangidos pela garantia. O utilizador será o responsável exclusivo por qualquer risco/dano que daí possa ocorrer.

### 2.2 Informações gerais de segurança

#### NOTA

**Por favor, respeite as seguintes indicações de segurança geral no que diz respeito a segurança da manipulação do dispositivo.**

- ▶ Use o aparelho apenas como descrito no manual de instruções para evitar possíveis ferimentos por utilização indevida.
- ▶ Este aparelho pode ser utilizado por crianças a partir dos 8 anos de idade e por pessoas com capacidades físicas, sensoriais ou mentais reduzidas ou com falta de experiência e conhecimentos, se forem supervisionados ou lhes tiverem sido dadas instruções relativas à utilização do aparelho de uma forma segura e compreenderem os perigos envolvidos.
- ▶ A limpeza e manutenção do utilizador não deve ser efectuada por crianças, a menos que tenham 8 anos ou mais e sejam supervisionadas.
- ▶ O aparelho e o seu chumbo de ligação devem ser mantidos afastados de crianças com menos de 8 anos de idade.
- ▶ As crianças não devem brincar com o aparelho.
- ▶ Opere o aparelho apenas em espaços interiores secos.
- ▶ Não opere o aparelho sem vigilância.

**NOTA**

- ▶ Não utilize o aparelho:
  - se o próprio aparelho ou quaisquer peças estiverem danificadas,
  - se o cabo de alimentação e/ou a ficha estiverem danificados,
  - se o aparelho tiver caído.
- ▶ Desenrole sempre completamente o cabo de alimentação antes de cada utilização. Ao fazê-lo, certifique-se de que o cabo de alimentação não é danificado por arestas afiadas ou objetos quentes.
- ▶ Tire a ficha da tomada:
  - se não usar o aparelho,
  - após cada utilização,
  - antes de limpar ou arrumar o aparelho,
  - se houver evidentemente uma anomalia durante o funcionamento,
  - se houver trovoadas.
- ▶ Não proceda a quaisquer alterações no aparelho ou no cabo de alimentação. Solicite reparações apenas a uma oficina especializada, porque aparelhos mal reparados põem em perigo o utilizador. Observe também as condições de garantia anexadas.
- ▶ Utilize o aparelho apenas com acessórios originais.
- ▶ Coloque o aparelho sobre uma superfície estável e nivelada. Certifique-se de que a distância de fontes de calor fortes, tais como placas de fogão, tubos de aquecimento, etc., é suficientemente grande.
- ▶ Não limpe o aparelho com produtos de limpeza duros, ásperos ou abrasivos, tais como palha de aço ou similares.
- ▶ Componentes defeituosos sempre devem ser substituídos com peças de reposição originais. Somente essas peças vão garantir a segurança.
- ▶ CUIDADO: o furador de ovos no copo de medição é afiado. Use-o com cuidado para evitar ferimentos.
- ▶ Não use o aparelho sem água.
- ▶ Encha exclusivamente água fria.
- ▶ Encha o copo de medição no máximo até à marca de 100 ml.
- ▶ Limpe o aparelho e as superfícies de contacto com alimentos após cada utilização, tal como descrito no capítulo sobre limpeza e conservação.

## 2.3 Fontes de perigo

### 2.3.1 Risco de queimaduras

#### AVISO

**A água aquecida neste aparelho e o próprio aparelho podem ficar muito quentes.** Observe as instruções de segurança seguintes para evitar queimar-se ou escaldar-se a si próprio ou queimar ou escaldar outros:

- ▶ Durante o funcionamento, o aparelho aquece, no topo da tampa sai água quente e vapor quente, existindo por isso um risco de queimaduras.
- ▶ O aparelho fica muito quente. Não movimente o aparelho antes de ter arrefecido.
- ▶ Segure na tampa pela pega.
- ▶ O vapor quente pode escapar pela saída de vapor e quando a tampa é aberta. Perigo de queimaduras!
- ▶ Não encha demasiado o aparelho, caso contrário pode salpicar água a ferver.
- ▶ AVISO: não abra a tampa enquanto a água estiver a ferver.
- ▶ As superfícies do elemento de aquecimento ainda têm calor residual após a utilização. Não toque nelas até que tenham arrefecido completamente.

### 2.3.2 Perigos de choque eléctrico

#### PERIGO

**Perigo de vida devido à corrente eléctrica!** Existe o perigo mortal quando entra em contacto com fios eléctricos! Observe as seguintes indicações de segurança para evitar perigos devido à energia eléctrica:

- ▶ Se o cabo de alimentação deste aparelho for danificado, precisa de ser substituído pelo fabricante ou pelo seu serviço de apoio ao cliente ou por uma pessoa com qualificações similares, a fim de evitar riscos.
- ▶ Não abrir a carcaça do dispositivo sob quaisquer circunstâncias. Há um perigo de choque eléctrico se conexões são tocadas e/ou é alterada a estrutura eléctrica ou mecânica. Além disso, falhas funcionais no dispositivo também podem ocorrer.
- ▶ Não imerja o aparelho em água para limpeza.
- ▶ AVISO! Risco de choque eléctrico! Não permita que qualquer líquido passe por cima do conector do aparelho.

## 3 Instalação

Este capítulo inclui algumas dicas importantes sobre o arranque do aparelho. Siga estas dicas para evitar danos e perigos:

### 3.1 Informação de segurança

#### **AVISO**

- ▶ O material de embalagem não pode ser usado para brincar, risco de asfixia.

### 3.2 Material fornecido

O aparelho vem de fábrica com os seguintes componentes:

- Cozedor de ovos
- Tampa
- Suporte de ovos
- Copo de medição (100 ml) com furador de ovos
- Manual de instruções

#### **NOTA**

- ▶ Examinar o aparelho para verificar se está completo e se tem algum dano visível.
- ▶ Imediatamente contactar o transportador, seguradora e fornecedor, caso o aparelho esteja incompleto ou danificado devido a embalagem inadequado ou com o transporte.

### 3.3 Desembalar

Para desembalar o aparelho, retire-o da caixa e remova o material de embalagem.

#### **NOTA**

- ▶ Se possível, guardar a embalagem original durante o período de garantia para poder embalar o aparelho corretamente se for necessário fazer uso da garantia.

### 3.4 Exigências que devem respeitar o local de montagem

Para garantir a operação segura e correta do aparelho, o local de colocação deve atender aos seguintes requisitos:

- Aparelho deve ser colocado sobre uma superfície plana, estável e resistente ao calor e protegido contra salpicos de água e todas as fontes possíveis de calor.
- Selecionar o local de instalação de modo a que as crianças não possam alcançar superfícies quentes do aparelho.
- Não operar o aparelho por baixo de móveis delicados; o vapor de água em fuga pode danificá-lo.
- Não colocar o aparelho num ambiente quente, húmido ou muito húmido ou perto de material combustível.
- A tomada deve ser facilmente acessível para que o cabo de alimentação possa ser facilmente desligado, se necessário.
- A instalação e montagem do aparelho em locais não-estacionárias instalação (por exemplo, em navios) devem ser realizadas por empresas especializadas / eletricitistas, desde que eles garantem os pré-requisitos para a utilização segura deste dispositivo.
- O aparelho não deve ser deixado num armário enquanto estiver a ser operado.

### 3.5 Conexão elétrica

Para o aparelho funcionar corretamente e com segurança deve observar as seguintes instruções para ligar a conexão elétrica:

- Antes de ligar o dispositivo, comparar os dados de conexão (tensão e frequência) da placa de identificação com da fonte de eletricidade doméstica. Esses dados devem corresponder para evitar danificar o dispositivo. Em caso de dúvida, consulte um eletricitista de serviço técnico.

- A ligação do aparelho à rede eléctrica deve ser através de um cabo de extensão enrolada, de 3 metros de comprimento como máxima e uma seção reta de 1,5 mm<sup>2</sup>. Os adaptadores ou extensões é proibida, pelo risco de incêndio.
- Certifique-se que o cabo não está danificado e que não há tenções sob o aparelho, sobre superfícies quentes ou bordas afiadas.
- A tomada deve ser equipada com um fusível de proteção 16A.
- A segurança eléctrica da unidade somente se assegura se estiver ligado em um sistema de supressão de sobrecargas. É proibido ligar o dispositivo a uma tomada sem protecção. Em caso de dúvida, chamar o electricista e verifique a instalação em casa. O fabricante não é responsável por danos causados pela falta de proteção ou proteção interrompida.

## 4 Design e funções

Este capítulo fornece-lhe informações importantes sobre a estrutura e a função da unidade.

### 4.1 Visão geral

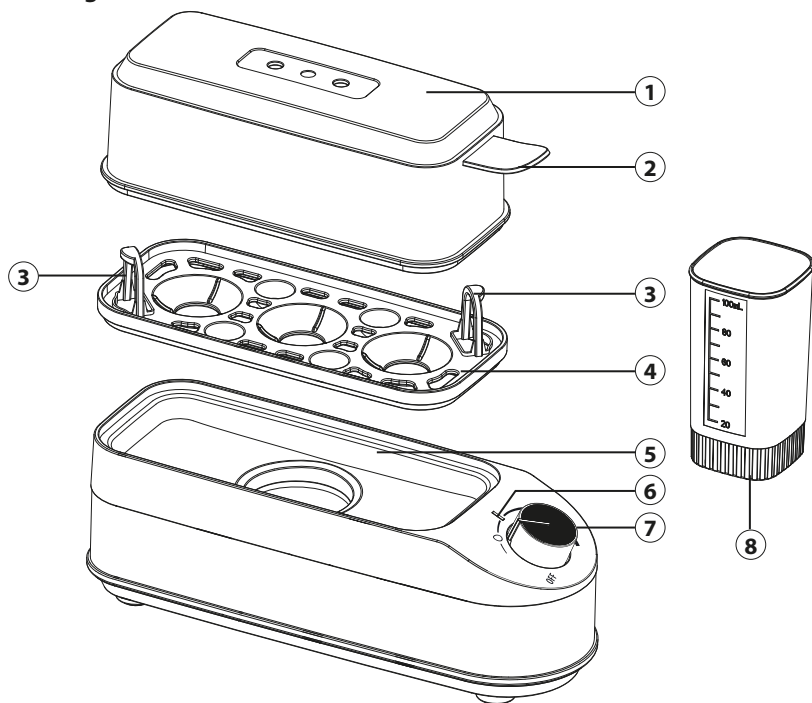

- |                            |  |
|----------------------------|--|
| ① Tampa com saída de vapor | ⑥ Indicador luminoso                                 |
| ② Pega da tampa            | ⑦ Regulador rotativo para definir o grau de cozadura |
| ③ Pegas do suporte de ovos | ⑧ Copo de medição (100 ml) com furador de ovos       |
| ④ Suporte de ovos          |  |
| ⑤ Base de cozadura         |  |

## 4.2 Elementos de controle

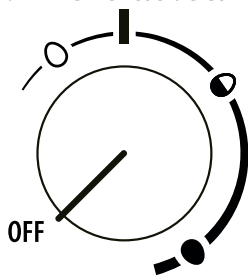

- OFF** Desligar o aparelho
- muito macios - ovos moles
- ◐ núcleo - ovos moles
- firme - ovos duros

## 4.3 Placa de identificação

A placa de identificação com os dados de ligação e desempenho está localizada na parte inferior da unidade.

# 5 Controle e operação

Este capítulo contém informações importantes sobre o controle do aparelho. Siga as instruções para evitar perigos e danos.

### AVISO



**Quando o aparelho é colocado em funcionamento podem ocorrer danos pessoais e materiais!**

Observe as seguintes instruções de segurança para evitar perigos:

- ▶ Não deixe o aparelho sem vigilância durante o funcionamento.
- ▶ Cuidado, o aparelho aquece, a água quente e o vapor escapam do topo da tampa, há risco de queimaduras!

### NOTA

- ▶ Se houver resíduos visíveis de calcário, deve descalcificar o aparelho. Recomendamos o uso de um descalcificador comercial.

## 5.1 Antes da utilização

1. Limpe cuidadosamente o aparelho e limpe a base de cozedura com um pano húmido.

### NOTA

- ▶ Certifique-se de que o aparelho está desligado da fonte de alimentação.
2. Coloque o aparelho numa superfície plana.
  3. Insira a ficha de alimentação na tomada.
  4. Encha o copo de medição até à marca de 100 ml com água e deite a água na base de cozedura.
  5. Coloque o suporte de ovos sobre a base de cozedura.
  6. Faça um furo nos ovos na base arredondada com o furador de ovos. Para isso, retire a tampa protetora do copo de medição.
  7. Coloque os ovos no suporte de ovos com a parte furada virada para cima.

- Coloque a tampa. Certifique-se de que as aberturas na tampa não estão fechadas nem cobertas.

**NOTA**  
▶ Não guarde ovos que tenham sido furados, eles devem ser cozinhados imediatamente.

### 5.2 Regulação do grau de cozedura controlada pelo tempo

O grau de cozedura dos ovos cozidos pode ser ajustado continuamente com o regulador rotativo. O cozedor de ovos está equipado com uma regulação do grau de cozedura controlada pelo tempo. A eletrónica está concebida para ovos da classe "M" (ovo normal). Para ovos maiores ou mais pequenos, a eletrónica precisa de ser ajustada correspondentemente (ovo pequeno = tempo de cozedura menor, ovo grande = tempo de cozedura maior). Para um resultado de cozedura perfeito, a base de cozedura deve ser sempre enchida com 100 ml de água. Os resultados de cozedura podem variar conforme a temperatura da água e do ovo.

Quanto mais virar o regulador rotativo para a direita, tanto maior será o tempo de cozedura. Quanto maior for o tempo de cozedura, tanto mais firmes serão os ovos cozidos. Os símbolos dos ovos à volta do regulador rotativo servem de orientação:

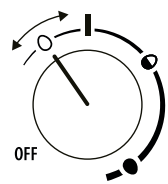
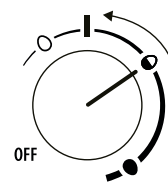
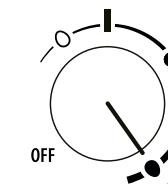
		
muito macios - ovos moles	núcleo - ovos moles	firme - ovos duros
6-9 minutos	9-12 minutos	12-15 minutos

**NOTA**  
▶ O aparelho começa a aquecer na primeira marca de grau de cozedura.  
▶ A regulação do grau de cozedura é uma questão de gosto pessoal. Tome as definições descritas como base. Após um tempo de familiarização curto, encontrará facilmente a sua regulação preferida.

### 5.3 Cozer ovos

- Prepare o aparelho como descrito em "Antes de usar".
- Coloque o regulador rotativo no grau de cozedura desejado.
- O processo de cozedura começa depois de um sinal acústico soar e de o indicador luminoso piscar uma vez. Durante o processo de cozedura, o indicador luminoso está sempre aceso.
- Assim que o processo de cozedura estiver terminado, soam três sinais acústicos e o indicador luminoso começa a piscar.
- O aparelho está em modo de espera.
- Coloque o regulador em "OFF".
- Tire a tampa do aparelho pela pega.
- Levante cuidadosamente o suporte de ovos do aparelho pelas pegas e passe os ovos por água fria.
- Retire o resto da água do aparelho.

DE

EN

FR

IT

ES

NL

RUS

SE

PT

**⚠ AVISO**

- ▶ Ao tirar a tampa sai vapor quente! Segure na tampa apenas pela pega e deixe a água condensada pingar para a base de cozedura ao virar a tampa acima do aparelho.
- ▶ Deixe o aparelho arrefecer completamente antes de o guardar.

**NOTA**

- ▶ Se reajustar o regulador rotativo durante a cozedura, o tempo é reiniciado e o aparelho recomeça o processo de cozedura.
- ▶ Se o regulador rotativo não estiver em "OFF" antes de o aparelho ter sido ligado à rede elétrica, o aparelho não arranca automaticamente. Nesse caso, coloque o regulador rotativo na posição "OFF" e, a seguir, no ajuste de grau de cozedura desejado.

## 6 Limpeza e manutenção

Este capítulo inclui importantes sobre as dicas limpeza e a conservação do aparelho. Ter em mente as instruções e danos por limpeza inadequada do dispositivo e certifique-se de que o dispositivo funciona sem erros.

### 6.1 Informação de segurança

**⚠ ATENÇÃO**

Por favor, observe as instruções de segurança, antes de limpar o seu dispositivo:

- ▶ Antes de limpar, coloque o regulador do aparelho em OFF e tire a ficha da tomada de parede.
- ▶ Se não seguir as instruções de limpeza não é possível garantir uma higiene perfeita.
- ▶ Antes e depois de um longo período de armazenamento, durante o qual o aparelho não seja utilizado, deve ser limpo de acordo com as instruções de limpeza.
- ▶ Não use produtos de limpeza agressivos ou abrasivos nem solventes.
- ▶ Não raspe sujidades persistentes com objetos duros.
- ▶ Não mergulhe o aparelho em água e não o coloque na máquina de lavar louça.

### 6.2 Limpeza

**◆ Aparelho**

Limpe o aparelho arrefecido com um pano húmido.

**◆ Tampa e suporte de ovos**

A tampa e o suporte de ovos podem ser limpos com um detergente normal.

**◆ Descalcificar**

Para descalcificar, retire a tampa e deite água com um descalcificador comercial na base de cozedura. Deixe esta água ferver brevemente, colocando o regulador rotativo no primeiro grau de cozedura. Depois de ferver, espere 10 minutos e, a seguir, limpe muito bem o aparelho.

## 7 Resolução de avarias

Este capítulo inclui algumas dicas importantes sobre as falhas do aparelho a solução de problemas de. Siga estas dicas para evitar danos e perigos:

### 7.1 Instruções de segurança

#### **⚠ ATENÇÃO**

- ▶ Reparação de equipamentos eléctricos e electrónicos deve ocorrer somente por pessoal autorizado e treinado pelo fabricante.
- ▶ Reparação inadequada poderia pôr em perigo o usuário e causar danos ao dispositivo.

### 7.2 Causas e possíveis soluções de avarias

Na tabela seguinte pode identificar as diferentes avarias e suas possíveis soluções:

Falha	Causa possível	Solução
O aparelho não arranca.	A ficha de alimentação não está ligada à rede elétrica.	Ligue a ficha de alimentação à rede elétrica.
	O regulador rotativo não estava na posição "OFF" quando o aparelho foi ligado à rede elétrica.	Coloque o regulador na posição "OFF" e, a seguir, no grau de cozedura desejado.
Três sinais acústicos rápidos e indicador luminoso a piscar.	Já não há água no aparelho apesar de o processo de cozedura ainda estar a decorrer.	Adicione mais água. O aparelho continua a funcionar no ajuste atual. O indicador luminoso está constantemente aceso.

#### **NOTA**

- ▶ Se for incapaz de resolver o problema seguindo os passos descritos mais acima, por favor contactar um serviço de assistência técnica autorizada.
- ▶ **Limpar o dispositivo antes de enviá-la a assistência.**

## 8 Eliminação do aparelho usado

Os produtos eléctricos e electrónicos usados contêm materiais reutilizáveis. No entanto, eles também contêm materiais nocivos necessários para sua operação e segurança. No lixo doméstico, ou antes a manipulação imprópria, coloca em perigo a saúde humana e o ambiente. Portanto, não coloque seu aparelho usado em qualquer lixo doméstico.



#### **NOTA**

- ▶ Use os pontos de recolha de aparelhos eletricos e eletronicos – Eletrão. Contate as autoridades locais afim de saber quando e onde deve entregar o seu aparelho.
- ▶ Armazenamento e eliminação de seu aparelho usado, protegendo contra o acesso de crianças.

## 8.1 Eliminação da embalagem

A embalagem protege o aparelho contra danos causados pelo transporte. Os materiais da embalagem foram selecionados de acordo com uma filosofia ecologicamente sustentada, respeitando o meio ambiente e portanto são recicláveis.



O retorno do material de embalagem ao ciclo matéria-prima economiza e reduz a geração de resíduos. Portanto, deposite os materiais de embalagem que não necessita nos pontos de recolha „ponto verde“

## 9 Garantia

No caso deste produto, concedemos uma garantia de 24 meses a partir da data de venda por defeitos que estejam relacionados com defeitos de produção ou de material. A nossa garantia é válida para a Alemanha, a Áustria e os Países Baixos. Por favor entre em contacto connosco para o caso de todos os outros países.

As suas reclamações de garantia legal nos termos do § 437 e seguintes do Código Civil alemão não são afetadas por isso. A reivindicação dos seus direitos legais em matéria de defeitos é gratuita para si. Na garantia não estão englobados danos que tenham sido originados por um manuseio incorreto ou uma utilização incorreta, assim como por defeitos que apenas afetem ligeiramente a função ou o valor do aparelho. Além disso, excluídas da garantia estão peças de desgaste, danos de transporte, desde que não sejam responsáveis por eles, e danos que tenham sido originados por reparações que não tenham sido realizadas por nós. Este aparelho foi construído para a utilização no âmbito privado (uso doméstico) e corresponde ao desempenho especificado. Uma eventual utilização no uso comercial só é coberta pela garantia se na sua extensão puder ser comparada com o desgaste de uma utilização privada. O aparelho não está determinado para um uso comercial mais extenso. No caso de reclamações justificadas, iremos optar por reparar o aparelho defeituoso ou por substituir o aparelho defeituoso por um aparelho sem defeitos. Defeitos evidentes têm de ser participados dentro de 14 dias após o fornecimento. Outras reivindicações estão excluídas.

Para reivindicar um direito de garantia, por favor entre em contacto connosco antes de enviar o aparelho (sempre com prova de compra!). Os nossos dados de contacto (“concessor de garantia”) podem ser consultados no início deste manual de instruções.



**Braukmann GmbH**

Raiffeisenstraße 9 | D-59757 Arnsberg

Service-Hotline International:

Tel.: +49 (0) 29 32 / 80 55 4 – 99 | Fax: +49 (0) 29 32 / 80 55 4 – 77

eMail: [kundenservice@caso-design.de](mailto:kundenservice@caso-design.de) | Internet: [www.caso-design.de](http://www.caso-design.de)