



**DEUTSCH**  
**ENGLISH**  
**FRANÇAIS**  
**NEDERLANDS**  
**ITALIANO**

**DANSK**  
**NORSK**  
**ČEŠTINA**  
**SLOVENSKÝ**

**Hersteller**

Wörlein GmbH  
Gewerbestr. 12  
D 90556 Cadolzburg  
GERMANY

Tel.: +49 9103/71670  
Fax.: +49 9103/716712  
Email: [info@soundmaster.de](mailto:info@soundmaster.de)  
Web: [www.soundmaster.de](http://www.soundmaster.de)

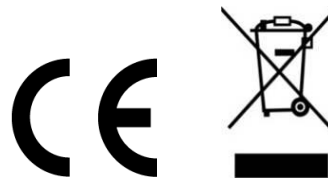

**HINWEIS ZUM UMWELTSCHUTZ**

Das Symbol mit der durchgestrichenen Mülltonne bedeutet, dass Elektro- und Elektronikgeräte nicht zusammen mit dem Hausmüll entsorgt werden dürfen. Verbraucher sind gesetzlich dazu verpflichtet, Elektro- und Elektronikgeräte am Ende der Lebensdauer einer vom unsortierten Siedlungsabfall getrennten Erfassung zuzuführen. Auf diese Weise wird eine umwelt- und ressourcenschonende Verwertung sichergestellt.

Elektro- und Elektronikgerätebesitzer aus privaten Haushalten können diese bei den Sammelstellen der öffentlich-rechtlichen Entsorgungsträger oder bei den Herstellern bzw. Vertriebern im Sinne des ElektroG eingerichteten Sammelstellen abgeben. Die Abgabe von Altgeräten ist unentgeltlich.

Entfernen Sie vor Abgabe, wenn möglich, Batterien, Akkus, Lampen und löschen Sie personenbezogene Daten.

	<b>WARNUNG</b>	
<b>Gefahr elektrischer Schläge Gerät nicht öffnen!</b>		
Zur Vermeidung von Stromschlägen darf dieses Gerät nicht geöffnet werden. Es enthält keine Bauteile, die vom Benutzer gewartet oder repariert werden können, Wartungs- und Reparaturarbeiten dürfen nur von Fachpersonal ausgeführt werden.		



**Dieses Symbol zeigt an, dass im Inneren des Gerätes gefährliche Spannungen vorhanden sind, und einen Stromschlag verursachen können.**



**Dieses Symbol weist auf wichtige Bedienungs- und Wartungsanweisungen bezüglich des Geräts hin.**

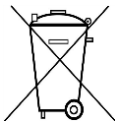

Verbrauchte Batterien sind Sonderabfall und gehören **NICHT** in den Hausmüll! Als Verbraucher sind Sie gesetzlich verpflichtet alle Batterien und Akkus egal ob Schadstoffe \*) enthalten oder nicht zur umweltschonenden Entsorgung und zur Wiedergewinnung von Rohstoffen zurückzugeben

**\*) gekennzeichnet mit Cd = Cadmium, Hg = Quecksilber, Pb = Blei**

Sie können alle Batterien oder Akkus kostenfrei bei den öffentlichen Sammelstellen in Ihrer Gemeinde oder dort unentgeltlich abgeben wo Batterien und Akkus der betreffenden Art verkauft werden. Um die Umwelt zu schonen Verwenden Sie, wenn möglich Akkus anstelle von Einwegbatterien.

Unsachgemäße Entsorgung von Batterien/Akkus belastet die Umwelt und setzt für Menschen, Tiere, und Pflanzen schädigende Stoffe frei.

Batterien und Akkus bitte nur in entladene Zustand abgeben. Kleben Sie bei lithiumhaltigen Batterien und Akkus die Kontakte ab, um Kurzschlüsse und deren mögl. Folgen (Feuer/Explosion) zu vermeiden.

- Verwenden Sie nur Batterien, die frei von Quecksilber & Cadmium sind.
- Batterien dürfen nicht in die Hände von Kindern gelangen. Kinder können Batterien verschlucken. Wurde eine Batterie verschluckt, muss sofort medizinische Hilfe in Anspruch genommen werden.
- Überprüfen Sie regelmäßig die Batterien um ein Auslaufen der Batterie zu vermeiden.
- Batterien dürfen keiner Hitze (z. B. Sonnenbestrahlung), Feuer ausgesetzt werden.
- **ACHTUNG:** Explosionsgefahr bei falscher Batteriehandhabung. Nur durch denselben oder baugleichen Batterietyp ersetzen.

**WARNUNG****VERSCHLUCKEN DER BATTERIE FÜHRT ZU VERÄTZUNGEN**

Das Produkt enthält eine Knopfzellenbatterie.

Ein verschlucken dieser Batterie kann innere Verbrennungen verursachen und innerhalb von 2 Stunden zum Tode führen. Batterien dürfen nicht in die Hände von Kindern gelangen. Kinder können Batterien verschlucken. Wurde eine Batterie verschluckt, muss sofort medizinische Hilfe in Anspruch genommen werden. Wenn das Batteriefach nicht mehr ordnungsgemäß schließt, verwenden Sie das Produkt nicht weiter und halten es von Kindern fern. Wenn Sie meinen, dass Batterien verschluckt wurden oder sich in irgendeinem Körper-teil befinden, suchen Sie unverzüglich medizinische Hilfe auf.

**Ständige Benutzung des Kopfhörers bei hoher Lautstärke kann zu Gehörschädigungen führen.**

- Das Gerät ausnahmslos nur in trockenen Innenräumen betreiben.
- Niemals mit Feuchtigkeit in Verbindung bringen.
- Schützen Sie das Gerät vor tropfenden oder spritzenden Flüssigkeiten, und stellen Sie keine mit Flüssigkeit gefüllten Gefäße (z. B. Vasen) auf das Gerät.
- Betreiben Sie das Gerät nur in einem gemäßigten Klima.
- Schließen Sie das Gerät nur an eine vorschriftsmäßig installierte und geerdete Netzsteckdose an. Die Netzspannung muss mit den Angaben auf dem Typenschild des Gerätes übereinstimmen.
- Achten Sie darauf, dass im Betrieb das Netzkabel niemals nass oder feucht wird. Das Netzkabel darf nicht eingeklemmt oder anderweitig beschädigt werden.
- Der Netzstecker dient als Trennvorrichtung und muss ohne Schwierigkeiten benutzbar sein.
- Achten Sie beim Verlegen des Netzkabels darauf, dass es beim Betrieb des Gerätes nicht zu einer Stolperfalle werden kann.
- Lassen Sie beschädigte Netzstecker oder Netzkabel sofort von dem Kundenservice austauschen.
- Prüfen Sie das Gerät, das Netzkabel sowie den Netzstecker regelmäßig auf sichtbare Beschädigungen. Verwenden Sie das Gerät auf keinen Fall, wenn Sie Beschädigungen festgestellt haben.
- Benutzen Sie das Gerät nicht, wenn es Beschädigungen aufweist, wenn es heruntergefallen ist oder nicht einwandfrei funktioniert.
- Sie dürfen das Gehäuse nicht öffnen oder reparieren. In diesem Falle ist die Sicherheit nicht gegeben und die Garantie erlischt. Reparaturen sind ausschließlich durch einen Service-Center/Kundencenter auszuführen.
- Ziehen Sie bei Gewitter oder einer längerer Abwesenheit (z.B. Urlaub) den Netzstecker und entnehmen Sie ggf. die Batterien.
- Kinder sollten das Gerät nur unter Aufsicht Erwachsener betreiben.
- Lassen Sie das Gerät während des Gebrauchs nicht unbeaufsichtigt.
- Das Gerät ausnahmslos nur mit einem trockenen Abstaubtuch reinigen.
- **KEINE REINIGUNGSMITTEL oder TÜCHER mit GROBEN Material verwenden!!!**
- Das Gerät keiner Sonnenbestrahlung oder anderen Hitzequellen aussetzen.
- Stellen Sie das Gerät so auf, dass kein Hitzestau entstehen kann, also frei und gut belüftet.
- Achten Sie darauf, dass an den Seiten ein Mindestabstand von 10 cm besteht, um eine ausreichende Luftzirkulation zu gewährleisten.
- Decken Sie niemals die Belüftungsöffnungen zu!!!
- Offene Brandquellen, wie z.B. brennende Kerzen, dürfen nicht auf das Gerät gestellt werden.
- Das Gerät an einem sicheren, erschütterungsfreien Platz aufstellen.
- Benutzen Sie das Gerät nicht, wenn es Beschädigungen aufweist, wenn es heruntergefallen ist oder nicht einwandfrei funktioniert.
- Gerät möglichst weit entfernt von Computern und Mikrowellengeräten platzieren, da es sonst evtl. zu Empfangsstörungen im Radiobetrieb kommen kann.
- Treten wegen einer elektrostatischen Entladung oder kurzzeitigen Netzüberspannung Fehlfunktionen auf, setzen Sie das Gerät zurück. Ziehen Sie hierfür den Netzstecker bzw. Netzadapter und schließen ihn nach einigen Sekunden wieder an.
- Das Gerät verfügt über einen „Klasse 1 Laser“. Setzen Sie sich nicht dem Laserstrahl aus, dies kann zu Augenverletzungen führen.

## BEDIENELEMENTE

### FRONTANSICHT

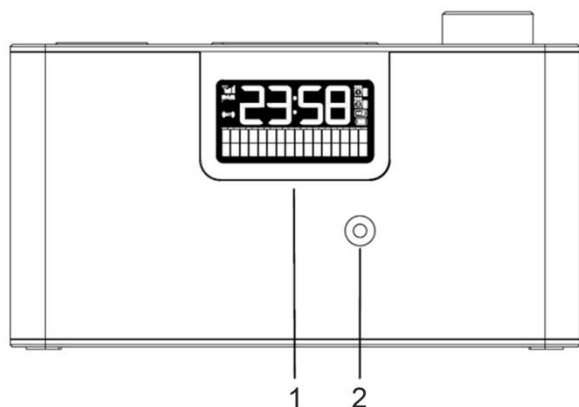

### DRAUFSICHT

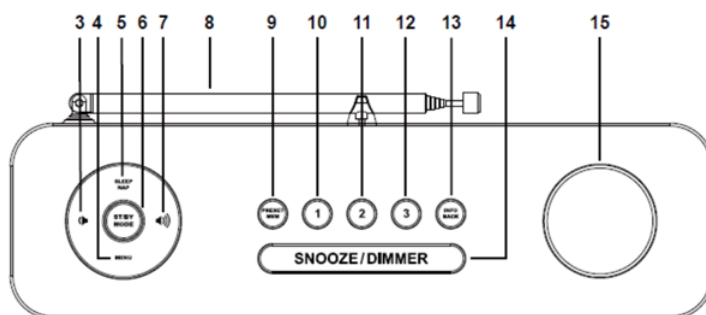

### RÜCKANSICHT

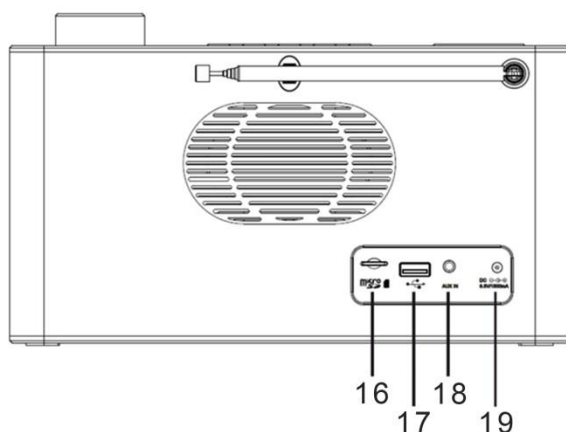

- |    |                         |    |                           |
|----|-------------------------|----|---------------------------|
| 1  | LCD Display             | 11 | STATIONSTASTE 2           |
| 2  | Mikrofon                | 12 | STATIONSTASTE 3           |
| 3  | LAUTSTÄRKE - Taste      | 13 | INFO/BACK Taste           |
| 4  | MENÜ Taste              | 14 | SNOOZE/DIMMER Taste       |
| 5  | SLEEP / NAP Taste       | 15 | <b>SELECT/ENTER</b> Knopf |
| 6  | <b>ST/BY/MODE</b> Taste | 16 | Micro SD card Einschub    |
| 7  | LAUTSTÄRKE + Taste      | 17 | USB Buchse                |
| 8  | DAB/UKW Antenne         | 18 | AUX IN Buchse             |
| 9  | PRESET / MEMORY Taste   | 19 | DC IN Buchse              |
| 10 | STATIONSTASTE 1         |    |                           |

## INSTALLATION

### LIEFERUMFANG

- Hauptgerät
- Netzadapter
- Bedienungsanleitung

### SPANNUNGSVERSORGUNG

- Vergewissern Sie sich dass die Netzspannung dem der auf dem Typenschild entspricht.
- Stecken Sie den Netzadapter in eine ordnungsgemäßen installierten Steckdose und den Stecker des Kabels in die DC IN Buchse auf der Rückseite des Gerätes.

### BATTERIEBETRIEB

1. Öffnen Sie das Batteriefach auf der Unterseite des Gerätes.
2. Legen Sie 5 Batterien vom Typ LR14 (Größe "C") 1.5 V in das Fach ein. Vergewissern Sie sich dass die Batterien mit richtigen Polung eingelegt werden (Dargestellt im Batteriefach).
3. Schiessen Sie wieder das Batteriefach.

#### **Hinweis:**

- Wenn das Gerät nur mit Batterien betrieben wird und Sie es einschalten wird das Batteriesymbol im Display angezeigt.
- Wenn die Batterien schwach sind beginnt das Batteriesymbol zu blinken und die Musik kann verzerrt wiedergegeben werden. Erneuern Sie die Batterien.
- Wenn das Gerät mit Batterien betrieben wird ist keine Speicherfunktion verfügbar.
- Wenn das Gerät mit Batterien betrieben wird sollte das Gerät nicht über einen längeren Zeitraum mit maximaler Lautstärke betrieben werden.
- Im Batteriebetrieb ist das Display in Standby abgeschaltet.

#### **Automatische Standby-Schaltung (ERP)**

**Das Gerät schaltet sich nach 30 Minuten automatisch in Standby wenn kein Audio-Signal vorhanden ist. Um das Gerät wieder einzuschalten drücken Sie erneut die „ST/BY/MODE“ Taste.**

## GRUNDBEDIENUNG

### GERÄT EIN-/AUSSCHALTEN

Drücken und halten Sie die "ST/BY/MODE" Taste um das Gerät einzuschalten.  
 Drücken und halten Sie die "ST/BY/MODE" Taste um das Gerät auszuschalten.

### QUELLENAUSWAHL

Drücken Sie im eingeschalteten Zustand wiederholt die "ST/BY/MODE" Taste um zwischen um zwischen den einzelnen Quellen auszuwählen.

### EINSTELLEN DER LAUTSTÄRKE

Drücken Sie die "LAUTSTÄRKE –" oder "LAUTSTÄRKE +" Taste um die Lautstärke zu verringern oder zu erhöhen.

### TON AUS (Nur im DAB-Modus)

Drücken Sie im eingeschalteten Zustand die "SELECT/ENTER" Taste um den Ton abzuschalten.

Drücken Sie die „SELECT/ENTER " Taste erneut oder die "LAUTSTÄRKE –" oder "LAUTSTÄRKE +" Taste. Der Ton ist nun wieder zu hören.

## DAB

1. Drücken Sie wiederholt die **“ST/BY/MODE”** Taste um den DAB-Modus zu wählen.
2. Beim ersten Start führt das Gerät einen automatischen Sendersuchlauf durch und speichert alle gefundenen Radiosender ab.
3. Während des Suchlaufes wird im Display **“Scanning .....**” angezeigt zusammen mit der Fortschrittsanzeige und der Anzahl der gefundenen Sender.
4. Nach Beendigung des Suchlaufes wird der erste alphanummerische Sender abgespielt.
5. Drehen Sie den **“SELECT/ENTER”** Knopf um einen Sender auszuwählen und drücken Sie den **“SELECT/ENTER”** Knopf um die Auswahl zu bestätigen.

### DAB AUTOMATISCHER SENDERSUCHLAUF

Der automatische Sendersuchlauf sucht den kompletten DAB Band III Empfangsbereich ab. Nach Beendigung wird automatisch der erste alphanummerische Sender ausgewählt.

1. Um den Sendersuchlauf zu aktivieren, drücken Sie die **“MENU”** und anschließend die **„SELECT/ENTER“** Taste um „Automatischer Sendersuchlauf“ zu.
2. Drehen Sie den **“SELECT/ENTER”** Knopf und wählen Sie **“Vollständiger Suchlauf”**. Bestätigen Sie durch Drücken des **“SELECT/ENTER”** Knopfes. Im Display wird **“Scanning .....**” angezeigt zusammen mit der Fortschrittsanzeige sowie der Anzahl der gefundenen Sender.
3. Alle gefundenen Sender werden automatisch gespeichert. Drehen den **“SELECT/ENTER”** Knopf und einen Sender auszuwählen und drücken Sie diesen um die Auswahl zu bestätigen.



### DAB MANUELLER SENDERSUCHLAUF

Neben dem automatischen Sendersuchlauf können Sie auch einen manuellen Sendersuchlauf durchführen. Dieser ist hilfreich, wenn Sender nicht gefunden werden.

1. Drücken Sie die **“MENU”** Taste und anschließend den **“SELECT/ENTER”** Knopf um „Manuell einstellen“ zu wählen. Bestätigen Sie durch Drücken des **“SELECT/ENTER”** Knopfes die Auswahl.
2. Wählen Sie durch Drehen des **“SELECT/ENTER”** Knopfes den gewünschten DAB Kanal von 5A bis 13F aus.
3. Nach erfolgter Auswahl drücken Sie den **“SELECT/ENTER”** Knopf. Das Display zeigt nun den gewählten Kanal an und die Signalstärke.
4. Sie sehen keine neuen Radiosender und hören während des Suchlaufes keine Musik. Um die neuen gefundenen Sender auszuwählen gehen Sie in die Senderliste.

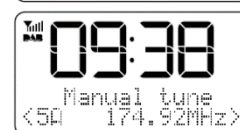

### **FRESTSENDER SPEICHERN**

Sowohl im DAB-Modus als auch im UKW-Modus können Sie bis zu 30 Sender abspeichern. Dies ermöglicht Ihnen schneller auf Ihre Lieblingssender zuzugreifen.

1. Um einen Sender abzuspeichern wählen Sie mit dem **“SELECT/ENTER”** Knopf den gewünschten Sender aus und drücken diesen um die Auswahl zu bestätigen. Anschließend drücken und halten Sie die **“PRESET/MEMORY”** Taste. Das Display zeigt „Preset Store“ und darunter **“<1: (Empty) >”**.

**Hinweis:** Sollte der Speicherplatz schon belegt sein zeigt das Gerät den gespeicherten Sendernamen oder Frequenz an und den Stationsplatz.

2. Wählen Sie mit dem **“SELECT/ENTER”** Knopf den gewünschten Speicherplatz aus und drücken Sie diesen anschließend um die Auswahl zu bestätigen. Der Sender wird nun gespeichert und dabei wird im Display **„Preset # stored“** angezeigt.
3. Wiederholen Sie Schritt 1 und 2 um weitere Sender zu speichern.

Sie können auch den gewünschten Radiosender direkt auf die Stationstasten 1, 2 oder 3 abspeichern. Wählen Sie dazu den gewünschten Radiosender aus und halten Sie die entsprechende Stationstaste gedrückt bis **„Preset # stored“** im Display angezeigt wird.

### **ABRUFEN DER GESPEICHERTEN FESTSENDER**

1. Um einen gespeicherten Festsender abzurufen drücken Sie die **“PRESET/MEMORY”** Taste. Wählen Sie mit dem **“SELECT/ENTER”** Knopf den gewünschten Speicherplatz aus und drücken Sie den **“SELECT/ENTER”** Knopf um die Auswahl zu bestätigen.
2. Wenn Sie einen Speicherplatz auswählen, in dem kein Sender gespeichert ist, wird im Display **“Empty”** angezeigt.

Um einen gespeicherten Sender der Stationstasten abzurufen, drücken Sie die entsprechende Stationstaste am Gerät.

### **DAB SENDERINFORMATION**

Drücken Sie wiederholt die **“INFO”** Taste um zwischen den Informationen auszuwählen. Die Information wird im unteren Teil des Displays angezeigt.

### **DRC (Dynamic range compression)**

Diese Funktion verringert den Unterschied zwischen der lautesten und der leisesten Musik. Dies macht leise Töne vergleichsweise lauter und laute Töne vergleichsweise leiser.

**Hinweis:** DRC ist nur funktionsfähig mit Unterstützung der Radiosender.

1. Drücken Sie die **“MENU”** Taste und wählen Sie mit dem **“SELECT/ENTER”** Knopf **„System“** aus. Wählen Sie anschließend mit dem **„SELECT/ENTER“** Knopf **„DRC“** und drücken sie diesen um die Auswahl zu bestätigen.
2. Wählen Sie mit dem **“SELECT/ENTER”** Knopf die gewünschte Funktion aus: off/high/low

### **LÖSCHEN NICHT MEHR VERFÜGBARER SENDER (PRUNE)**

Sie können alle nicht mehr verfügbaren Sender aus der Senderliste löschen.

1. Drücken Sie im DAB-Modus die **“MENU”** Taste. Wählen Sie mit dem **“SELECT/ENTER”** Knopf im Hauptmenü **“System”**. Wählen Sie anschließend mit dem **„SELECT/ENTER“** Knopf **„Leeren“** und drücken Sie den **„SELECT/ENTER“** Knopf um die Auswahl zu bestätigen.
2. Wählen Sie mit dem **“SELECT/ENTER”** Knopf **“Ja”** und drücken Sie diesen um die Auswahl zu bestätigen.

## UKW

Drücken Sie wiederholt die **“ST/BY/MODE”** Taste um den UKW-Modus zu wählen.

### **AUTOMATISCHER SENDERSUCHLAUF**

1. Drehen Sie den **“SELECT/ENTER”** Knopf im Uhrzeigersinn und drücken Sie anschließend den **“SELECT/ENTER”** Knopf. Das Radio startet den Suchlauf frequenzaufsteigend und stoppt automatisch sobald ein Sender gefunden wird.
2. Drehen Sie den **“SELECT/ENTER”** Knopf gegen den Uhrzeigersinn und drücken Sie anschließend den **“SELECT/ENTER”** Knopf. Das Radio startet den Suchlauf frequenzabsteigend und stoppt automatisch sobald ein Sender gefunden wird.

### **MANUELLER SENDERSUCHLAUF**

Drehen Sie den **“SELECT/ENTER”** Knopf bis der gewünschte Sender gefunden wurde.

**Hinweis:** Positionieren Sie die Antenne um den bestmöglichen Empfang zu haben. Unter **„Audio setting mode“** wählen Sie **„mono“** um den Effekt eines besseren Empfangs zu haben.

### **AUTOMATISCHE SENDERSPEICHERUNG**

Drücken und halten Sie die **“SELECT/ENTER”** Taste um die automatische Senderspeicherung zu starten. Während des Suchlaufes wird im Display **“Scanning...”** angezeigt. Nach Beendigung wird der erste gefundene Sender abgespielt.

### **FESTSENDER SPEICHERN**

Die Vorgehensweise ist dieselbe wie im DAB-Modus.

### **ABRUFEN DER GESPEICHERTEN FESTSENDER**

Die Vorgehensweise ist dieselbe wie im DAB-Modus.

### **UKW SENDERINFORMATION**

Drücken Sie wiederholt die **“INFO”** Taste um zwischen den Informationen auszuwählen. Die Information wird im unteren Teil des Displays angezeigt.

### **AUDIO-EINSTELLUNG (Stereo allowed/ Forced mono)**

1. Drücken Sie die **“MENU”** Taste um in das Einstellmenü zu gelangen. Wählen Sie mit dem **“SELECT/ENTER”** Knopf den Punkt **“Audio setting”** und drücken Sie den **“SELECT/ENTER”** Knopf um die Auswahl zu bestätigen.
2. Wählen Sie mit dem **“SELECT/ENTER”** Knopf die gewünschte Einstellung **“Stereo allowed”** oder **“Forced mono”** aus. Drücken Sie den **„SELECT/ENTER“** Knopf um die Auswahl zu bestätigen.

## BLUETOOTH®

Wenn Sie ein Bluetooth-Audiogerät verwenden stellen Sie sicher, dass der Funktionsabstand bei freier Sicht innerhalb von 10 Metern liegt. Eine andere Umgebung kann Auswirkungen auf den Funktionsabstand haben.

1. Drücken Sie wiederholt die **“ST/BY/MODE”** Taste um in den Bluetooth-Modus zu gelangen ("Bluetooth" blinkt dabei im Display).
2. Aktivieren Sie die Bluetooth-Funktion an Ihrer Audioquelle und wählen Sie „DAB700“. Nach erfolgreicher Verbindung wird „Bluetooth“ dauerhaft im Display angezeigt.
3. Drücken Sie die **“SELECT/ENTER”** Taste um die Wiedergabe zu starten oder zu unterbrechen.
4. Drehen Sie den **“SELECT/ENTER”** Knopf um den nächsten oder vorherigen Titel zu wählen.

Dieses Gerät beinhaltet auch eine Freisprecheinrichtung. Sollte das Gerät mit einem Mobiltelefon über Bluetooth verbunden sein und Sie erhalten einen Anruf können Sie diesen durch Drücken der **“SELECT/ENTER”** Taste annehmen.

Um die Funktion wieder zu deaktivieren drücken Sie erneut die **“SELECT/ENTER”** Taste. Die Musikwiedergabe wird wieder fortgesetzt.

## USB / MICRO SD

1. **USB:** Stecken Sie ein USB-Medium in die USB-Buchse auf der Rückseite des Gerätes.  
**MICRO SD:** Stecken Sie eine Micro SD Card in den Micro SD Einschub auf der Rückseite des Gerätes.
2. Drücken Sie wiederholt die **“ST/BY/MODE”** Taste um in den USB oder MICRO SD Modus zu wechseln.
3. Drücken Sie die **“SELECT/ENTER”** Taste um die Wiedergabe zu starten oder zu unterbrechen.
4. Drehen Sie den **“SELECT/ENTER”** Knopf um den nächsten oder vorherigen Titel zu wählen.

## AUX

1. Stecken Sie das AUX-Kabel in den Anschluss auf der Rückseite des Gerätes (nicht im Lieferumfang).
2. Drücken wiederholt die **“ST/BY/MODE”** Taste um in den AUX-Modus zu wechseln.
3. Starten Sie die Wiedergabe an Ihrem angeschlossenen Gerät.



## SLEEP

1. Schalten Sie das Gerät ein und drücken Sie die **“SLEEP/NAP”** Taste um die Funktion zu aktivieren.
2. Drücken Sie wiederholt die **“SLEEP/NAP”** Taste um die Abschaltzeit von 15/30/45/60/90 Minuten einzustellen.
3. Das Gerät schaltet nach Ablauf der Zeit automatisch aus.



Dieses Symbol wird angezeigt, wenn die Sie die Sleep-Funktion aktivieren.

### HINWEIS:

1. Um die verbleibende Zeit anzuzeigen drücken Sie einmal die **“SLEEP/NAP”** Taste.
2. Um die Sleep-Funktion zu deaktivieren drücken Sie wiederholt die **“SLEEP/NAP”** Taste bis **“Sleep off”** im Display steht.

## ALARM

### ALARM EINSTELLEN

1. Drücken Sie im eingeschalteten Zustand die **„MENU“** Taste und wählen Sie durch Drehen des **„SELECT/ENTER“** Knopfes die Funktion **„System“** und drücken Sie den **„SELECT/ENTER“** Knopf.
2. Wählen Sie erneut mit dem **„SELECT/ENTER“** Knopf die Funktion **„Alarms“** und drücken Sie den **„SELECT/ENTER“** Knopf.
3. Wählen Sie nun **„Alarm 1“** oder **„Alarm 2“** aus und bestätigen Sie erneut durch drücken des **„SELECT/ENTER“** Knopfes.
4. Drücken Sie erneut den **„SELECT/ENTER“** Knopf und wählen Sie nun zwischen **„An“** oder **„Aus“** um den Wecker zu aktivieren oder zu deaktivieren. Drücken Sie diesen um die Einstellung zu bestätigen. Die Minuten beginnen zu blinken.
5. Stellen Sie die Stunden mit dem **“SELECT/ENTER”** Knopf ein und drücken Sie diesen um die Einstellung zu bestätigen.
6. Stellen Sie die Minuten mit dem **“SELECT/ENTER”** Knopf ein und drücken Sie diesen um die Einstellung zu bestätigen.
7. Wählen Sie anschließend den Weckmodus (Täglich/Einmal/Wochenende/Wochentags) mit dem **“SELECT/ENTER”** Knopf aus und drücken Sie diesen zur Bestätigung. Sollten Sie **„Einmal“** ausgewählt haben können Sie das Datum des Tages eingeben.
8. Stellen Sie die Weckdauer (15/30/45/60) mithilfe des **„SELECT/ENTER“** Knopfs ein und drücken Sie diesen um zu bestätigen.
9. Stellen Sie die Quelle (Buzzer/DAB/FM) mit dem **“SELECT/ENTER”** Knopf ein und drücken Sie diesen um die Einstellung zu bestätigen. Sollten Sie DAB oder UKW ausgewählt haben können Sie noch auswählen zwischen dem zuletzt gehörten Radiosender oder einem Sender aus dem Festsenderspeicher.
10. Wählen Sie die Wecklautstärke mit dem **„SELECT/ENTER“** Knopf und drücken Sie diesen um Ihre Auswahl zu bestätigen.
11. Wählen Sie **„Speichern“** und drücken Sie den **„SELECT/ENTER“** Knopf zum bestätigen. Die Einstellung ist nun abgeschlossen und **“Alarm gespeichert”** wird im Display angezeigt.

### **AKTIVIEREN/DEAKTIVIEREN DES ALARMS**

1. Führen Sie die Schritte 1-3 aus dem Punkt „Alarm einstellen“ aus um den gewünschten Alarm auszuwählen.
2. Drehen Sie den „**SELECT/ENTER**“ Knopf und wählen Sie „Ein“ oder „Aus“ um den gewählten Alarm zu aktivieren oder zu deaktivieren. Führen Sie nun zum Speichern den Schritt 11 aus dem Punkt „Alarm einstellen“ aus.



### **SCHLUMMERFUNKTION (SNOOZE)**

Drücken Sie die „SNOOZE / DIMMER“ Taste um den Weckton zu unterbrechen. Durch wiederholtes drücken der Taste können Sie die Schlummerzeit verlängern: 5 - 10 – 15 – 30 Minuten.

### **ALARM AUSCHALTEN**

Drücken Sie eine Taste am Gerät (außer „SNOOZE / DIMMER / LAUTSTÄRKE +/-“) um den Weckton auszuschalten. Der Alarm ist nicht komplett deaktiviert!

**Hinweis:** Drücken Sie die „LAUTSTÄRKE +/-“, Taste um die Lautstärke des Wecktons zu verändern.

## NAP

1. Drücken Sie im Standby-Modus die „SLEEP/NAP“ Taste um die Funktion zu aktivieren.
2. Drücken Sie erneut die „SLEEP/NAP“ Taste um die Zeit 15/30/45/60/90/Off einzustellen. Das Gerät schaltet sich nach der eingestellten Zeit ein.

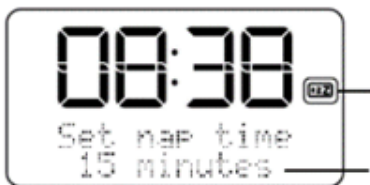

Dieses Symbol wird angezeigt, wenn die NAP Funktion aktiviert ist

NAP Zeit (15/30/45/60/90/Off). Das Gerät schaltet automatisch nach Ablauf der Zeit ein.

### ***Hinweis:***

1. Um die restliche Zeit zu anzuzeigen drücken Sie einmal die „SLEEP/NAP“ Taste.
2. Um die NAP-Funktion zu deaktivieren drücken Sie wiederholt die „SLEEP/NAP“ Taste bis „Nap off“ im Display angezeigt wird.

## DIMMER

Drücken Sie wiederholt die „SNOOZE / DIMMER“ Taste um die Helligkeit des Displays einzustellen. Sie können auswählen zwischen high / medium / low im eingeschalteten Zustand und medium / low / off (Display aus) im Standby-Modus.

## EINSTELLUNGEN

Schalten Sie das Gerät in den DAB-Modus und drücken Sie die **“MENU”** Taste. Wählen Sie mit dem **„SELECT/ENTER“** Knopf den Punkt **“System”** und drücken Sie den **“SELECT/ENTER”** Knopf um die Auswahl zu bestätigen. Wählen Sie mit dem **„SELECT/ENTER“** Knopf die gewünschte Einstellung und drücken Sie diesen erneut um die Auswahl zu bestätigen. Drücken Sie die **„INFO/BACK“** Taste um das Menü wieder zu verlassen.

### - Zeit

Drehen Sie den **„SELECT/ENTER“** Knopf um **„Zeit/Datum einstellen“** zu wählen und bestätigen Sie die Auswahl durch drücken des **„SELECT/ENTER“** Knopfs.

Drehen Sie den **„SELECT/ENTER“** Knopf, um zwischen den verschiedenen Einstellungsmöglichkeiten zu wählen.

Hinweis: Stellen sie die Zeit nach der Inbetriebnahme des Geräts ein. Drücken Sie stets die **„SELECT/ENTER“** Taste um ihre Einstellung zu bestätigen

### - Hintergrundbeleuchtung

Einstellung der Hintergrundbeleuchtung in Betrieb (Niveau) und Auszeit.

Wählen Sie bei Auszeit den Zeitraum aus, nachdem der Display dunkel werden soll.

Sie können zwischen **„Ein/10 Sec/20 Sec/30 Sec/45 Sec/60 Sec/90 Sec/120 Sec/180 Sec\*“** wählen.

Wählen Sie bei Niveau zwischen **„Hoch/Niedrig/Mittel“**

### - Sprache

Einstellen der Menüsprache: Englisch – Französisch – Deutsch – Italienisch

### - Werkseinstellung

Wählen Sie mit **“SELECT/ENTER”** Knopf **“Yes”** und drücken Sie anschließend den **“SELECT/ENTER”** Knopf um die Auswahl zu bestätigen.



**Alle gespeicherten Radiosender und Einstellungen werden gelöscht!**

Wählen Sie **“No”** um die Werkseinstellung abzubrechen.

### - SW Version

Zeigt die aktuelle installierte Software-Version an.

## TECHNISCHE DATEN

Spannungsversorgung	: Verwenden Sie nur den mitgelieferten Adapter
Eingangsspannung	: 100-240V~ 50/60Hz
Ausgangsspannung	: 8.5V  1.5A 
Batteriebetrieb	: 5x LR14 (“C” size) 1.5 V
Frequenzbereich DAB+	: 174.928 – 239.200 MHz
Frequenzbereich UKW	: 87.5 – 108MHz
Festsenderspeicher	: 30 DAB+, 30 FM
Audio-Ausgangsleistung	: 2x 6W RMS

Die aktuelle Version der Bedienungsanleitung kann unter [www.soundmaster.de](http://www.soundmaster.de) heruntergeladen werden

Technische Änderungen und Druckfehler vorbehalten

Copyright by Woerlein GmbH, 90556 Cadolzburg, [www.soundmaster.de](http://www.soundmaster.de)

Vervielfältigung nur mit ausdrücklicher Genehmigung der Woerlein GmbH



**ENVIRONMENTAL PROTECTION**



Do not dispose of this product with the normal household waste at the end of its life cycle. Return it to a collection point for the recycling of electrical and electronic devices. This is indicated by the symbol on the product, user manual or packaging

The materials are recyclable according to their labeling. By reusing materials or other forms of recycling old devices and packaging, you are making an important contribution to protecting our environment. If necessary, remove batteries and personal data before disposal free of charge and ask your local authority about the responsible disposal point.

	<b>WARNING</b> Risk of electric shock Do not open!	
Caution: To reduce the risk of electric shock, do not remove the cover (or back). There are no user serviceable parts inside. Refer servicing to qualified service personnel.		



**This symbol indicates the presence of dangerous voltage inside the enclosure, sufficient enough to cause electric shock.**



This symbol indicates the presence of important operating and maintenance instructions for the device

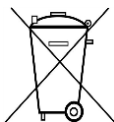

Used batteries are hazardous waste and NOT to be disposed of with the household waste! As a consumer you are legally obligated to return all batteries for environmentally responsible recycling – no matter whether or not the batteries contain harmful substances\*)

Return batteries free of charge to public collection points in your community or shops selling batteries of the respective kind.

Only return fully discharged batteries

\*) **marked Cd = cadmium, Hg = mercury, Pb = lead**

- Only use mercury and cadmium-free batteries.
- Used batteries are hazardous waste and NOT to be disposed of with the household waste!!!
- Keep batteries away from children. Children might swallow batteries.
- Contact a physician immediately if a battery was swallowed.
- Check your batteries regularly to avoid battery leakage.
- Batteries shall not be exposed to excessive heat such as sunshine, fire or the like.
- CAUTION: Danger of explosion if battery is incorrectly replaced
- Replace only with the same or equivalent type

	<b>To prevent possible hearing damage, do not listen at high volume levels for long periods</b>
--	---

- Use the device in dry indoor environments only.
- Protect the device from humidity.
- This apparatus is for moderate climates areas use, not suitable for use in tropical climates countries.
- No objects filled with liquids, such as vases, shall be placed on the apparatus.

- The mains plug or an appliance coupler is used as the disconnect device, the disconnect devices shall remain readily operable.
- Connect this device to a properly installed and earthed wall outlet only. Make sure the mains voltage corresponds with the specifications on the rating plate.
- Make sure the mains cable stays dry during operation. Do not pinch or damage the mains cable in any way.
- A damaged mains cable or plug must immediately be replaced by an authorized service center.
- In case of lightning, immediately disconnect the device from the mains supply.
- Children should be supervised by parents when using the device.
- Clean the device with a dry cloth only.
- Do NOT use CLEANING AGENTS or ABRASIVE CLOTHS!
- Do not expose the device to direct sunlight or other heat sources.
- Install the device at a location with sufficient ventilation in order to prevent heat accumulation.
- Do not cover the ventilation openings!
- Install the device at a safe and vibration-free location.
- Install the device as far away as possible from computers and microwave units; otherwise radio reception may be disturbed.
- Do not open or repair the enclosure. It is not safe to do so and will void your warranty. Repairs only by authorized service/ customer center.
- No naked flame sources, such as lighted candles, should be placed on the unit.
- When you are necessary to ship the unit store it in its original package. Save the package for this purpose.
- In case of malfunction due to electrostatic discharge or fast transient (burst), remove and reconnect the power supply.
- If the unit is not using for a long period of time, disconnect it from the power supply by unplugging the power plug. This is to avoid the risk of fire.

## LOCATION OF CONTROLS

### FRONT VIEW

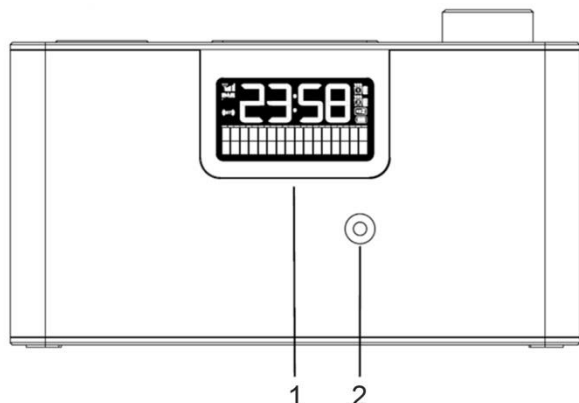

### TOP VIEW

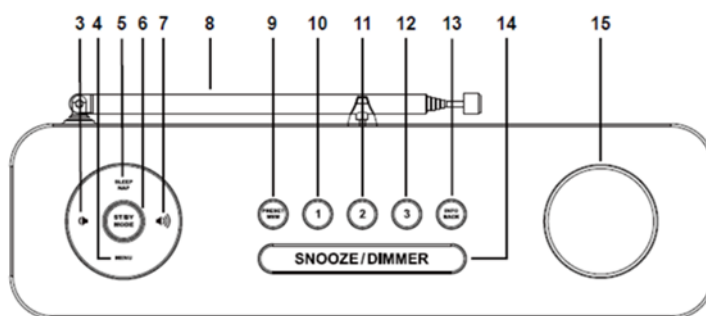

### BACK VIEW

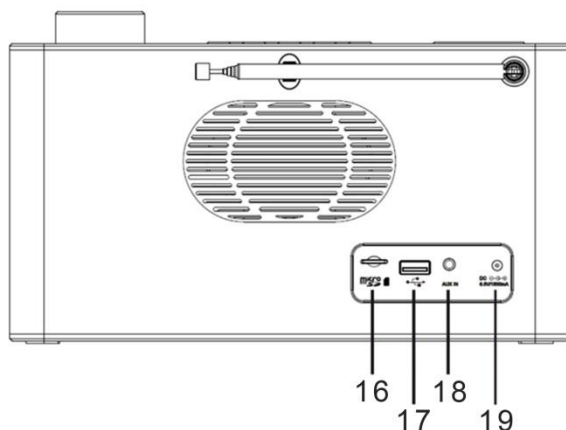

- |    |                      |    |                          |
|----|----------------------|----|--------------------------|
| 1  | LCD Display          | 11 | PRESET STATION 2         |
| 2  | Microphone           | 12 | PRESET STATION 3         |
| 3  | VOLUME - button      | 13 | INFO/BACK button         |
| 4  | MENU button          | 14 | SNOOZE/DIMMER button     |
| 5  | SLEEP / NAP button   | 15 | <b>SELECT/ENTER</b> knob |
| 6  | ST/BY / MODE button  | 16 | Micro SD card            |
| 7  | VOLUME + button      | 17 | USB jack                 |
| 8  | DAB/FM antenna       | 18 | AUX IN jack              |
| 9  | PRESET MEMORY button | 19 | DC IN jack               |
| 10 | PRESET STATION 1     |    |                          |

## INSTALLATION

### CONTENT OF DELIVERY

- Main unit
- AC Adapter
- Instruction Manual

### POWER SUPPLY

- Ensure that the voltage is the same as that indicated on the ac adapter identification plate.
- Connect the supplied AC adapter to a properly installed safety power socket and the plug of the cable into the DC IN jack at the back side of the unit.

### BATTERY OPERATION

1. Open the lid of the battery compartment at the bottom of the unit.
2. Insert 5 batteries of type LR14 ("C" size) 1.5 V. Please ensure that the polarity is correct (see indicated in the battery compartment).
3. Then close the battery lid.

#### **Note:**

- When the unit is only powered by batteries, power on the unit and the battery symbol will show on the display.
- When the batteries are low power, the battery symbol will flash and the sound of the unit will distortion due to the low power. Please change the batteries in time
- When the unit is powered by the batteries, there will be no memory function after power off the unit.
- When the unit is powered by batteries, in order to play longer time, it is better not adjust the volume to max.
- In battery operation, the display is switched off in standby.

### ERP power management

**The unit will turn off automatically after 30 minutes in standby mode if there is no audio signal. To turn on the unit again press the "ST/BY / MODE" button.**

## BASIC OPERATIONS

### POWER ON / OFF

Press and hold "ST/BY / MODE" button to turn the unit on.

Press and hold "ST/BY / MODE" button to turn off the unit in standby mode.

### SELECTING MODES

During playing mode, press the "ST/BY / MODE" button repeatedly to switch between the modes.

### ADJUSTING VOLUME

Press the "VOLUME –" or "VOLUME +" button to decrease or increase the volume.

### MUTE (only in DAB mode)

During playing mode, press the "SELECT/ENTER" button, the sound will not be heard from the speaker.

Press the "SELECT/ENTER" button again or the "VOLUME –" or "VOLUME +" button to cancel the mute function. The sound can be heard from the speakers again.

## DAB

1. Press the **"ST/BY / MODE"** button repeatedly to select the DAB mode.
2. At the first start the unit will automatically start the scan function and search all available stations.
3. During the scan the display will show "Scanning ....." together with a slide bar that indicate the progress of the scan and the number of stations that have been found.
4. After the scan has finished, the unit will select the first alphanumerically found station.
5. To explore the found stations, rotate the **"SELECT/ENTER"** knob and press the **"SELECT/ENTER"** knob to confirm the selected station.

**Note:** If no stations are found after auto scan, the unit will enter back into the Tune Select Menu.

### DAB FULL SCAN

The full scan will search for the entire DAB Band III channels. After the scan has finished, the first alphanumerically found station will be automatically selected.

1. To activate full scan, press the **"MENU"** button and press the **"SELECT/ENTER"** knob to enter into the "Station scan" menu.
2. Rotate the **"SELECT/ENTER"** button to select "Full Scan" and press the **"SELECT/ENTER"** button to confirm. The display will show "Scanning ....." together with a slide bar that indicates the progress of the scan and the number stations that have been found so far.
3. All the stations that have been found will be stored automatically. To select a station, rotate the **"SELECT/ENTER"** knob and press **"SELECT/ENTER"** knob to confirm the selected station.



### DAB MANUAL TUNE

As well as the full scan function, you can manually tune the radio. This can help if you know your radio has missed stations.

1. Press the **"MENU"** button and press the **"SELECT/ENTER"** knob to enter the "Station scan" menu and rotate the **"SELECT/ENTER"** knob to choose "Manual tune" and press the **"SELECT/ENTER"** knob to confirm.
2. Choose with the **"SELECT/ENTER"** knob the DAB channel from 5A to 13F.
3. After your desired DAB channel number is selected, press the **"SELECT/ENTER"** button to enter the current multiplex. Now the display will show the multiplex and below you will see the signal strength.
4. You will not see any new radio stations or hearing anything while in manual tune. To find the newly tuned in stations search through the station list.

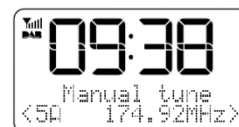

## **STORE RADIO STATIONS**

In either DAB or FM, you can store up to 30 of your favorite stations to the memory. This will enable you to access your favorite stations quickly and easily.

1. To store a station select the desired station with the “**SELECT/ENTER**” knob and press the “**SELECT/ENTER**” knob to confirm. Press and hold the “**PRESET/MEMORY**” button. The display will show “Preset Store” and below “<1: (Empty) >”.  
**Note:** If there is a station that already stored, it will show the stored “Station name/frequency and P#”.
2. Select with the “**SELECT/ENTER**” knob your desired preset station number and the press the “**SELECT/ENTER**” button to confirm. The station will be stored and the display will show “preset # stored”.
3. Repeat step 1 and 2 to store further stations.

You can also save the desired radio station directly to station buttons 1, 2 or 3. To do this, select the desired radio station and hold the corresponding station button pressed until "Preset # stored" appears on the display.

## **RECALL STORED RADIO STATIONS**

1. To recall a stored station, press the “**PRESET/MEMORY**”. Choose with the “**SELECT/ENTER**” knob the desired station and press the “**SELECT/ENTER**” knob to confirm.
2. If you choose a preset station number that has not been allocated a station, “Empty” will displayed.

To call up a saved station, press the corresponding preset station button on the device.

## **DAB DISPLAY INFORMATION**

Press the “**INFO**” button repeatedly to cycle through the information modes. The information is displayed on the lower segment of the display.

### **DRC (Dynamic range compression)**

This function reduces the difference between the loudest and quietest audio being broadcast. Effectively, this makes quiet sounds comparatively louder, and loud sounds comparatively quieter.

**Note:** DRC only works if it is enabled by the broadcaster for a specific station.

1. Press the “**MENU**” button and rotate and press the “**SELECT/ENTER**” knob to enter into the system menu, rotate the “**SELECT/ENTER**” knob to select “DRC”, press the “**SELECT/ENTER**” knob to confirm.
2. Rotate the “**SELECT/ENTER**” knob to select the desired mode you would like: off/high/low

## **PRUNE INVALID**

You may remove all unavailable stations from the list.

1. During DAB mode, press the “**MENU**” button. Then rotate and press the “**SELECT/ENTER**” knob to enter into the “System menu” select “Prune” and press the “**SELECT/ENTER**” button to confirm.
2. Rotate the “**SELECT/ENTER**” knob to select “Yes” and press the “**SELECT/ENTER**” button to confirm delete or select “No” to cancel.



## FM

Press the “**ST/BY / MODE**” button repeatedly to select the FM mode.

### AUTOMATIC STATION SEARCH

1. Rotate the “**SELECT/ENTER**” knob clockwise and press the “**SELECT/ENTER**” knob. The radio begins to search forward and will automatically stop when a station is found.
2. Rotate the “**SELECT/ENTER**” knob counter-clockwise and press the “**SELECT/ENTER**” knob. The radio begins to search backward and will automatically stop when a station is found.

### MANUAL STATION SEARCH

Rotate the “**SELECT/ENTER**” knob until the desired radio station is found.

**Note:** In order to get a better reception, please adjust the antenna position. Under the “Audio setting mode”, choose the mono mode, the FM reception effect will be better.

### AUTO STORE RADIO STATIONS

Press and hold the “**SELECT/ENTER**” button to start the auto scan. During the scan the display will show “Scanning...”. After the scan has finished, the unit will select the first found station.

### STORE RADIO STATIONS

To store radio stations is the same as in DAB mode.

### RECALL STORED RADIO STATIONS

To recall radio stations is the same as in DAB mode.

### FM DISPLAY INFORMATION

Press the “**INFO**” button repeatedly to cycle through the information modes. The information is displayed on the lower segment of the display.

### AUDIO SETTING (Stereo allowed/ Forced mono)

1. Press the “**MENU**” button to enter into the “Tune Select Menu”. Rotate the “**SELECT/ENTER**” knob to choose “Audio setting” and press the “**SELECT/ENTER**” knob to confirm.
2. Rotate the “**SELECT/ENTER**” knob to select the desired audio setting “Stereo allowed” or “Forced mono”. Press the “**SELECT/ENTER**” knob to confirm.

## BLUETOOTH®

If you are using a *Bluetooth*® audio device, make sure the working distance is within 10 meters. Different environment may have effect on the working distance.

1. Press the “**ST/BY / MODE**” button repeatedly to select the *Bluetooth*® mode (“*Bluetooth*®” will flash in the display).
2. Turn on the *Bluetooth*® function on your audio device and choose “DAB700”. After your audio device is paired successfully, the “*Bluetooth*®” will stay on.
3. Press the “**SELECT/ENTER**” to start or interrupt the playback.
4. Rotate the “**SELECT/ENTER**” knob to choose the previous or next track.

This unit contains also a hands-free function. If you have connected a mobile phone by Bluetooth and you get a call, press the “**SELECT/ENTER**” button to activate the function.

To de-activate the function press the “**SELECT/ENTER**” button again. The music playback will be continued.

## USB / MICRO SD

1. **USB:** Plug the USB device at the back side of the unit.  
**MICRO SD:** Plug the Micro SD Card into the Micro SD Card slot at the back side of the unit.
2. Press the “**ST/BY / MODE**” button repeatedly to select the USB or MICRO SD mode.
3. Press the “**SELECT/ENTER**” to start or interrupt the playback.
4. Rotate the “**SELECT/ENTER**” knob to choose the previous or next track.

## AUX

1. Plug the AUX cable at the back of the unit (not included)
2. Press the “**ST/BY/MODE**” button repeatedly to select the AUX mode.
3. Start the playback of your external device.

## SLEEP

1. Turn the radio on and press the “**SLEEP/NAP**” button to active the sleep function.
2. Press the “**SLEEP/NAP**” button repeatedly to choose the sleep time 15/30/45/60/90
3. The unit will power off after the time which you choose.



### Note:

1. If you want to check the sleep left time, press the “**SLEEP/NAP**” button one time after you set the sleep time.
2. If you want to reset the sleep function, press the “**SLEEP/NAP**” button repeatedly until “Sleep off” is shown in the display.

## DIMMER

Press repeatedly the “**SNOOZE / DIMMER**” button to adjust the display brightness in three steps. You can select the brightness high / medium / low during on mode and medium / low / off (display off) in standby mode.

## NAP

1. When power off, press the “**SLEEP/NAP**” button to active the NAP function
2. Press the “**SLEEP/NAP**” button to choose the NAP time 15/30/45/60/90/Off. The unit will power on after the time which you choose.



This symbol will show on the display when you turn on the nap function

Nap time (15/30/45/60/90/off), the unit will power on automatically when the nap time is finished.

**Note:**

1. If you want to check the nap left time, press the “**SLEEP/NAP**” button one time after you set the nap.
2. If you want to reset the nap, press repeatedly the “**SLEEP/NAP**” until “Nap off” is shown in the display.

## ALARM

### SET THE ALARM

1. While switched on, press the "MENU" button and turn the "SELECT/ENTER" button to select the "System" function and press the "SELECT / ENTER" button.
2. Use the "SELECT/ENTER" button to select the "Alarm" function again and press the "SELECT / ENTER" button.
3. Now select "Alarm 1" or "Alarm 2" and confirm again by pressing the "SELECT/ENTER" button.
4. Press the "SELECT/ENTER" button again and rotate the "SELECT/ENTER" button to choose "On" or "Off" to activate or deactivate the alarm.
5. Rotate and press the "SELECT/ENTER" button again and set the hour with the "SELECT/ENTER" button. Press this to confirm the setting. The minutes start to flash.
6. Set the minute with the “SELECT/ENTER” knob and press them to confirm
7. Select the wake-up mode (Daily/Once/Weekdays/Weekends) with the “SELECT/ENTER” knob and press them to confirm.
8. Set the time (15/30/45/60) with the “SELECT/ENTER” knob and press them to confirm.
9. Select the wake-up source (DAB/FM/Buzzer) with the “SELECT/ENTER” knob and press them to confirm. If you select DAB or FM you can choose between the last listened station or one of the preset stations.
10. Adjust the wake-up volume with the “SELECT/ENTER” knob and press them to confirm.
11. The setting is finished and the display show “Save”, press the “SELECT/ENTER” knob to confirm

### ACTIVATE / DE-ACTIVATE THE ALARM

1. Follow steps 1-3 from the "Set alarm" item to select the desired alarm.
2. Turn the "SELECT/ENTER" button and select "On" or "Off" to activate or deactivate the selected alarm. Press the "SELECT / ENTER" button to save the selection. Rotate the “SELECT/ENTER” knob to choose “Save” and press the “SELECT/ENTER” knob to confirm, then "Alarm saved" appears on the display.



### SNOOZE

Press the “**SNOOZE / DIMMER**” button to interrupt the alarm tone. If you press the button repeatedly you can choose the snooze time: 5 - 10 – 15 – 30 minutes.

### TURN OFF ALARM

Press a button on the device (except "**SNOOZE / DIMMER/VOLUME+/- button**") to switch off the alarm tone. The alarm is not completely de-activated! Press the VOLUME+/- button to adjust the volume of the alarm.

## SETTINGS

Set the unit in DAB mode and press the “MENU” button. Rotate the “**SELECT/ENTER**” knob to “System” and press the “**SELECT/ENTER**” button to confirm. To choose the desired adjustment, rotate the “**SELECT/ENTER**” knob and press the “**SELECT/ENTER**” knob to confirm. Press the “INFO/BACK” button to log out.

### - Time

- Rotate the “**SELECT/ENTER**” knob to find the time set, and then press and rotate the “**SELECT/ENTER**” knob to set the clock/date/Auto update/Set 12/24 hour according to the guide.
- **Note:** Please set the time after power on the unit, do remember to press the “**SELECT/ENTER**” knob to confirm every step.

### - Backlight

Set the backlight for “Timeout” and “On level”

For “Timeout”, you can choose “On/10 Sec/20 Sec/30 Sec/45 Sec/60 Sec/90 Sec/120 Sec/180 Sec”. For “On Level”, you can choose “High/Low/Medium”

### - Language

Set the desired language: English – German – French – Italiano

### - Factory Reset

Rotate the “**SELECT/ENTER**” knob to “Yes” and press the “**SELECT/ENTER**” knob to confirm the reset. **All stations and adjustments will be deleted!**



Select “No” to cancel the factory reset.

**Note:** If there is any system error or the unit cannot be operated normally, unplug the power adaptor first.

### - SW Version

You can see the installed software version.

## TECHNICAL SPECIFICATION

Power supply	:	Use only the supplied power adapter
Power input	:	100-240V~ 50/60Hz
Power output	:	8.5V  1.5A 
Battery operation	:	5x LR14 (“C” size) 1.5 V
DAB+ range	:	174.928 – 239.200 MHz
FM range	:	87.5 – 108MHz
Preset Stations	:	30 DAB+, 30 FM
Audio power output	:	2x 6W RMS

The current version of the manual can be downloaded from [www.soundmaster.de](http://www.soundmaster.de)

Technical changes and misprints reserved.

Copyright by Woerlein GmbH, 90556 Cadolzburg, [www.soundmaster.de](http://www.soundmaster.de)

Duplication only with the permission of Woerlein GmbH



**PROTECTION DE L'ENVIRONNEMENT**

Ne jetez pas ce produit avec les ordures ménagères lorsqu'il est usagé. Retournez-le à un point de collecte pour le recyclage des appareils électriques et électroniques. Cette recommandation est indiquée par le symbole sur le produit, le mode d'emploi ou l'emballage.

Les matériaux sont recyclables selon leur étiquetage. En réutilisant des matériaux ou d'autres formes de recyclage d'anciens appareils et emballages, vous apportez une contribution importante à la protection de notre environnement. Si nécessaire, retirez gratuitement les piles et les données personnelles avant l'élimination et demandez à votre autorité locale le point d'élimination responsable

	<b>ATTENTION</b>	
<b>Risque d'électrocution Ne pas ouvrir!</b>		
<b>Attention!: Pour réduire le risque d'électrocution, ne retirez pas le couvercle (ou l'arrière). L'utilisateur ne peut entretenir aucune pièce à l'intérieur. Confiez l'entretien à un personnel qualifié.</b>		



Ce symbole indique la présence d'une tension dangereuse à l'intérieur de l'appareil, qui est suffisante pour provoquer un choc électrique.



Ce symbole indique la présence de consignes importantes de fonctionnement et d'entretien de pour l'appareil

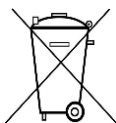

**Les piles usages sont des déchets dangereux et ne doivent PAS être jetées avec les ordures ménagères ! La loi impose** aux consommateurs de disposer de **toutes les piles** pour un recyclage écologique – et ce que les piles soient de contenance dangereuse ou pas\*).

**Disposer gratuitement des piles dans les points de collecte de votre communauté ou auprès des magasins détaillant les piles de même catégories.**

**Ne disposez que de piles entièrement vides.**

**\*) marquée Cd = cadmium, Hg = mercure, Pb = plomb**



Pour éviter des lésions auditives, n'écoutez pas à des niveaux sonores élevés pendant de longues périodes.

- N'utilisez l'appareil qu'à l'intérieur dans un lieu sec
- Protégez l'appareil contre l'humidité
- N'ouvrez pas l'appareil **RISQUE D'ELECTROCUTION !** Faites effectuer l'ouverture et l'entretien par un personnel qualifié
- Ne connectez cet appareil qu'à une prise murale correctement installée et reliée à la terre Assurez-vous que la tension principale corresponde aux recommandations de la plaque d'indice
- Assurez-vous que le câble d'alimentation reste au sec pendant le fonctionnement. Ne pincez pas le câble et ne l'endommagez d'aucune façon

- Un câble de réseau ou une prise abimés doivent être immédiatement remplacés par un centre agréé.
  - En cas de tonnerre, débranchez immédiatement l'appareil de l'alimentation.
  - Les enfants doivent être surveillés par leurs parents lorsqu'ils utilisent l'appareil.
  - Ne nettoyez l'appareil qu'avec un tissu sec.
- N'utilisez PAS de PRODUITS DETERGENTS ou de CHIFFONS ABRASIFS !
- N'exposez pas l'appareil à la lumière directe du soleil ou toute autre source de chaleur
  - Installez l'appareil dans un emplacement suffisamment ventilé pour éviter une accumulation de chaleur.
  - Ne recouvrez pas les grilles d'aération !
  - Installez l'appareil dans un emplacement sécurisé et sans vibrations.
  - Ne pas installer l'appareil à proximité d'ordinateurs et fours à micro-ondes; sinon la réception de radio pourrait être perturbée.
  - Ne pas ouvrir ou réparer l'appareil. Cela est dangereux et annulerait la garantie. La réparation doit être uniquement effectuée que par un centre de réparations / service agréé.
  - N'utilisez que des piles au mercure et sans cadmium.
  - Les piles usagées sont des déchets dangereux et ne doivent PAS être jetées avec les ordures ménagères !!! Ramenez les piles à votre point de vente ou aux points de collecte de votre ville.
  - Eloignez les piles des enfants. Les enfants pourraient avaler les piles. En cas d'ingestion d'une pile, contactez immédiatement un médecin.
  - Vérifiez régulièrement vos piles pour éviter les fuites.
  - La prise de courant ou un coupleur d'appareil est utilisé comme dispositif de déconnexion, les dispositifs de déconnexion doivent rester facilement utilisables.
  - Aucune source de flamme nue, telle que des bougies allumées, ne doit être placée sur l'appareil.
  - Aucun objet rempli de liquide, tel que des vases, ne doit être placé sur l'appareil.
  - Cet appareil, conçu pour les climats modérés, ne convient pas pour une utilisation dans les pays au climat tropical.

## EMPLACEMENT DES BOUTONS

### VUE DE FACE

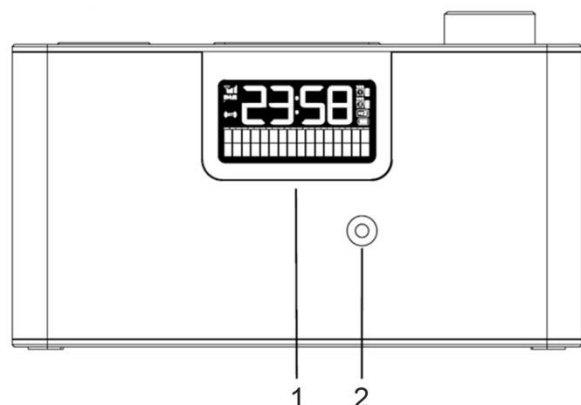

### VUE DE DESSUS

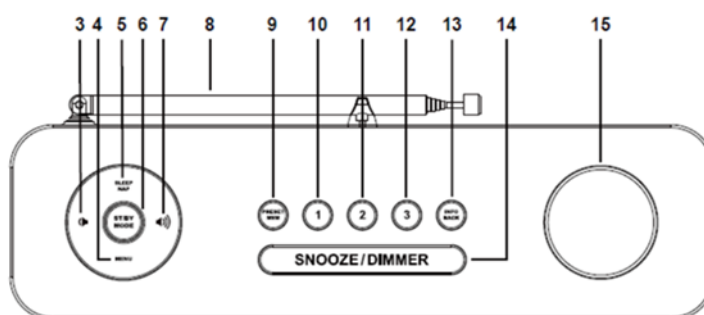

### VUE ARRIÈRE

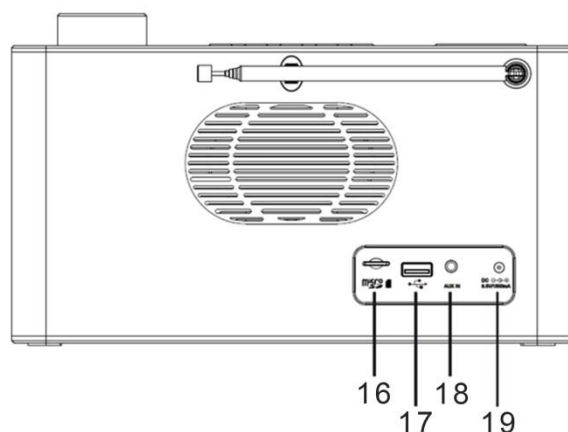

- |    |                            |    |                                  |
|----|----------------------------|----|----------------------------------|
| 1  | Écran LCD                  | 11 | Touche STATION PRÉRÉGLÉE 2       |
| 2  | Microphone                 | 12 | Touche STATION PRÉRÉGLÉE 3       |
| 3  | Touche VOLUME-             | 13 | Touche INFO/RETOUR               |
| 4  | Touche MENU                | 14 | Touche RAPPEL D'ALARME/VARIATEUR |
| 5  | Touche SLEEP / NAP         | 15 | Touche SELECT/ENTER              |
| 6  | Touche VEILLE/MODE         | 16 | Carte Micro SD                   |
| 7  | Touche VOLUME+             | 17 | PRISE USB                        |
| 8  | Antenne DAB/FM             | 18 | PRISE Jack AUX In                |
| 9  | Touche PRÉRÉGLAGE MÉMOIRE  | 19 | Prise d'entrée CC                |
| 10 | Touche STATION PRÉRÉGLÉE 1 |    |                                  |

## INSTALLATION

### CONTENU DE L'ENVOI

- Unité principale
- Adaptateur CA
- Manuel d'instructions

### ALIMENTATION

- Assurez-vous que la tension est la même que celle indiquée sur la plaque d'identification de l'adaptateur secteur.
- Connectez l'adaptateur secteur fourni à une prise de courant de sécurité correctement installée et la fiche du câble à la prise d'entrée en courant continu située à l'arrière de l'appareil.

### FONCTIONNEMENT SUR PILES

1. Ouvrez le couvercle du compartiment à piles au bas de l'appareil.
2. Insérez 5 piles de type LR14 (type « C ») de 1,5 V. Assurez-vous que la polarité est correcte (consultez le fond du compartiment à piles)
3. Refermez ensuite le couvercle du compartiment à piles.

#### **Remarque :**

- Lorsque l'appareil est uniquement alimenté par piles, mettez-le sous tension et le symbole des piles s'affichera à l'écran.
- Lorsque les piles sont déchargées, le symbole des piles clignote et le son émis par l'appareil se distord en raison de la faible puissance. Veuillez changer les piles en temps voulu.
- Lorsque l'appareil est alimenté par piles, il n'y aura aucune fonction de mémoire après sa mise hors tension.
- Lorsque l'appareil est alimenté par piles, il est préférable de ne pas régler le volume au maximum afin de prolonger les temps d'écoute.
- En fonctionnement sur batterie, l'écran s'éteint en mode veille.

#### **Gestion de l'alimentation ERP**

**L'appareil s'éteindra automatiquement après 30 minutes en mode veille en l'absence de signal audio. Pour rallumer l'appareil, appuyez sur la touche „ ST/BY / MODE ».**

## FONCTIONNEMENT DE BASE

### MISE EN MARCHÉ / ARRÊT

Appuyez et maintenez enfoncé le bouton „ST/BY / MODE“ pour allumer l'appareil.

Maintenez enfoncée la touche „ ST/BY / MODE » pour éteindre l'appareil en le passant en mode veille.

### SÉLECTION DES MODES

En mode lecture, appuyez à plusieurs reprises sur la touche „ ST/BY / MODE » pour alterner entre les modes.

### RÉGLAGE DU VOLUME

Appuyez sur la touche « VOLUME – » ou « VOLUME + » pour diminuer ou augmenter le volume.

### **SOURDINE** (Mode DAB uniquement)

En mode lecture, appuyez sur la touche „ **SELECT/ENTER** », les haut-parleurs n'émettront aucun son.

Appuyez à nouveau sur la touche „ **SELECT/ENTER** », sinon sur la touche « VOLUME –» ou « VOLUME + » pour annuler la fonction de mise en sourdine. Les haut-parleurs de nouveau émettent un son.

## DAB

1. Appuyez sur la touche „ **ST/BY / MODE** » pour sélectionner le mode DAB.
2. À la première mise en marche, l'appareil lancera automatiquement la fonction de recherche et recherchera toutes les stations disponibles.
3. Lors de la recherche, l'écran affiche « Scanning ..... » ainsi qu'une barre de défilement qui indique la progression de la recherche et le nombre de stations trouvées.
4. Une fois la recherche terminée, l'appareil sélectionne la première station trouvée alphanumériquement.
5. Pour parcourir les stations trouvées, tournez la molette „ **SELECT/ENTER** » et appuyez dessus pour confirmer la station sélectionnée.

**Remarque** : Si aucune station n'est trouvée après la recherche automatique, l'appareil revient au menu de sélection de syntonisation.

### **RECHERCHE DAB COMPLÈTE**

La recherche complète recherchera l'ensemble des canaux de la bande III en mode DAB. Une fois la recherche terminée, la radio sélectionnera automatiquement la première station trouvée par ordre alphanumérique.

1. Pour activer le balayage complet, appuyez sur le bouton "MENU" et appuyez sur le bouton „**SELECT/ENTER**“ pour entrer dans le menu de balayage des stations
2. Tournez la molette „ **SELECT/ENTER** » pour sélectionner « Full Scan » et appuyez dessus pour confirmer. L'écran affiche « Scanning ..... » ainsi qu'une barre de défilement qui indique la progression de la recherche et le nombre de stations trouvées jusqu'alors.
3. Toutes les stations trouvées seront automatiquement enregistrées. Pour sélectionner une station, tournez la molette „ **SELECT/ENTER** » et appuyez dessus pour confirmer la station sélectionnée.

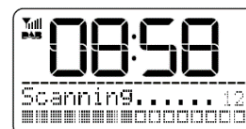



## SYNTONISATION MANUELLE EN MODE DAB

En plus de la fonction de recherche complète, vous pouvez syntoniser manuellement la radio. Cela peut aider si vous savez que votre radio a manqué des stations.

1. Appuyez sur le bouton "**MENU**" et appuyez sur le bouton „**SELECT/ENTER**“ pour entrer dans le menu de recherche de station et tournez le bouton „**SELECT/ENTER**“ pour choisir "Manual Tune" et appuyez sur le bouton „**SELECT/ENTER**“ pour confirmer
2. Choisissez le canal DAB entre 5A et 13F avec la molette „**SELECT/ENTER** ».
3. Après avoir atteint le numéro de canal souhaité, appuyez sur la touche „ **SELECT/ENTER** » pour accéder au multiplex actuel. L'écran affichera alors le multiplex et au-dessous la force du signal.
4. Vous ne verrez aucune nouvelle station de radio ni n'entendrez quelque chose pendant la syntonisation manuelle. Pour trouver les stations nouvellement syntonisées, effectuez une recherche dans la liste des stations.

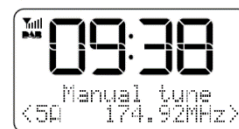

## ENREGISTRER LES STATIONS DE RADIO

En mode DAB ou FM, vous pouvez enregistrer jusqu'à 30 de vos stations préférées en mémoire. Cela vous permettra d'accéder rapidement et facilement à vos stations préférées.

1. Pour enregistrer une station, sélectionnez-la avec la molette „ **SELECT/ENTER** » et appuyez dessus pour confirmer. Maintenez enfoncée la touche « PRESET/MEMORY ». L'écran affiche « Preset Store » et « <1: (Empty) > » au-dessous.  
**Remarque** : Si une station est déjà enregistrée, l'écran affichera le « Station name/frequency and P# ».
2. Sélectionnez le numéro de la station pré-réglée souhaitée avec la touche „ **SELECT/ENTER** » et appuyez dessus pour confirmer. La station sera enregistrée et l'écran affichera « preset # stored ».
3. Répétez les étapes 1 à 2 pour enregistrer d'autres stations.

Vous pouvez également enregistrer la station de radio souhaitée directement sur les boutons de station 1, 2 ou 3. Pour ce faire, sélectionnez la station de radio souhaitée et maintenez enfoncée la touche de station correspondante jusqu'à ce que "Preset # stored" apparaisse sur l'affichage.

## RAPPEL DES STATIONS DE RADIO ENREGISTRÉES

1. Pour rappeler une station enregistrée, appuyez sur la touche « PRESET/MEMORY ». Choisissez la station souhaitée avec la molette „ **SELECT/ENTER** » et appuyez dessus pour confirmer.
2. Si vous choisissez un numéro de station présélectionnée à laquelle aucune station n'a été attribuée, « Empty » s'affiche.

Pour appeler une station de bouton de station enregistrée, appuyez sur le bouton de station correspondant sur l'appareil.

## INFORMATIONS DAB AFFICHÉES

Appuyez à plusieurs reprises sur la touche « INFO » pour faire défiler les modes d'informations.

Les informations sont affichées dans le segment inférieur de l'écran.

### **DRC (compression de plage dynamique)**

Cette fonction permet de réduire l'écart entre les sons les plus forts et ceux les plus faibles diffusés.

Elle permet pratiquement de renforcer les sons relativement faibles et d'atténuer les sons relativement forts.

**Remarque** : la DRC ne fonctionne que si elle est activée par le diffuseur d'une station radio donnée.

1. Appuyez sur le bouton "**MENU**" et tournez et appuyez sur le bouton „**SELECT/ENTER**“ pour entrer dans le système, tournez le bouton „**SELECT/ENTER**“ pour sélectionner le DRC, appuyez sur le bouton „**SELECT/ENTER**“ pour confirmer.
2. Tournez la molette „ **SELECT/ENTER** » pour sélectionner le mode souhaité : désactivée/élevée/faible

### **ÉLAGAGE INVALIDE**

Vous pouvez supprimer toutes les stations non accessibles de la liste.

1. En mode DAB, appuyez sur le bouton "**MENU**" et tournez et appuyez sur le bouton „**SELECT/ENTER**“ pour entrer dans le système. Tournez ensuite le bouton « **SELECT/ENTER** » pour sélectionner « Prune » et appuyez sur le bouton « **SELECT/ENTER** » pour confirmer.
2. Tournez la molette „ **SELECT/ENTER** » pour sélectionner « Yes » et appuyez dessus pour confirmer la suppression ou sélectionnez « No » pour annuler.

## **FM**

Appuyez sur la touche „ **ST/BY / MODE** » pour sélectionner le mode FM.

### **RECHERCHE DE STATION AUTOMATIQUE**

1. Tournez la molette „ **SELECT/ENTER** » dans le sens horaire et appuyez dessus. La radio commence à chercher en avant et s'arrête automatiquement quand une station est trouvée.
2. Tournez la molette „ **SELECT/ENTER** » dans le sens antihoraire et appuyez dessus. La radio commence à chercher en arrière et s'arrête automatiquement quand une station est trouvée.

### **RECHERCHE MANUELLE DE STATIONS**

Tournez la molette „ **SELECT/ENTER** » jusqu'à trouver la station de radio souhaitée.

**Remarque** : Afin d'obtenir une meilleure réception, ajustez la position de l'antenne. Sous « Audio setting mode », choisissez le mode mono pour améliorer l'effet de réception FM.

### **ENREGISTREMENT AUTOMATIQUE DES STATIONS DE RADIO**

Maintenez enfoncée la touche „ **SELECT/ENTER** » pour lancer la recherche automatique. Pendant la recherche, l'écran affiche « Scanning... ». Une fois la recherche terminée, l'appareil sélectionne la première station trouvée.

### **ENREGISTRER LES STATIONS DE RADIO**

L'enregistrement des stations de radio est identique à celui du mode DAB.

## **RAPPEL DES STATIONS DE RADIO ENREGISTRÉES**

Le rappel des stations de radio est identique à celui du mode DAB.

## **INFORMATIONS FM AFFICHÉES**

Appuyez à plusieurs reprises sur la touche « **INFO** » pour faire défiler les modes d'informations. Les informations sont affichées dans le segment inférieur de l'écran.

## **RÉGLAGE AUDIO (Stéréo autorisé / Mono forcé)**

1. Appuyez sur la touche « **MENU** » pour accéder à « Tune Select Menu ». Choisissez « Audio setting » en tournant la molette „ **SELECT/ENTER** » et appuyez dessus pour confirmer.
2. Tournez la touche „ **SELECT/ENTER** » pour sélectionner le réglage audio souhaité : « Stereo allowed » ou « Forced mono ». Appuyez sur la touche „ **SELECT/ENTER** » pour confirmer.

## **BLUETOOTH®**

Si vous utilisez un dispositif audio Bluetooth, assurez-vous que la distance de fonctionnement est inférieure à 10 mètres.

Un environnement différent peut avoir un effet sur la distance de fonctionnement.

1. Appuyez à plusieurs reprises sur la touche „ **ST/BY / MODE** » pour sélectionner le mode Bluetooth (« Bluetooth » clignote à l'écran).
  2. Activez la fonction Bluetooth sur votre dispositif audio et choisissez « DAB700 ». Une fois que votre dispositif audio a été appairé avec succès, « Bluetooth » reste affiché.
  3. Appuyez sur „ **SELECT/ENTER** » pour lancer ou interrompre la lecture.
  4. Tournez la molette „ **SELECT/ENTER** » pour choisir la piste précédente ou suivante.
- Cet appareil contient également une fonction mains libres. Si vous avez connecté un téléphone portable par Bluetooth et que vous recevez un appel, appuyez sur la touche „ **SELECT/ENTER** » pour activer la fonction.

Pour désactiver la fonction, appuyez de nouveau sur la touche „ **SELECT/ENTER** ». La lecture de musique se poursuit.

## **USB / MICRO SD**

1. **USB** : Branchez le dispositif USB à l'arrière de l'appareil.  
**MICRO SD** : Insérez la carte micro SD à l'arrière de l'appareil.
2. Appuyez à plusieurs reprises sur la touche „ **ST/BY / MODE** » pour sélectionner USB ou MICRO SD.
3. Appuyez sur „ **SELECT/ENTER** » pour lancer ou interrompre la lecture.
4. Tournez la molette „ **SELECT/ENTER** » pour choisir la piste précédente ou suivante.

## AUX

1. Branchez le câble AUX à l'arrière de l'appareil (non fourni).
2. Appuyez sur la touche „ **ST/BY / MODE** » pour sélectionner le mode AUX.
3. Lancez la lecture de votre dispositif externe.

## SOMMEIL

1. Allumez la radio et appuyez sur la touche „ **SLEEP/NAP** » pour activer la fonction de veille.
2. Appuyez à plusieurs reprises sur la touche „ **SLEEP/NAP** » pour choisir le temps de sommeil dans 15/30/45/60/90
3. L'appareil s'éteindra après la durée que vous aurez choisie.



Ce symbole s'affiche à l'écran lorsque vous activez la fonction de veille.

### Remarque :

1. Si vous souhaitez vérifier la durée restante avant la mise en sommeil, appuyez sur la touche „ **SLEEP/NAP** » une fois après avoir réglé le temps de sommeil.
2. Si vous souhaitez réinitialiser la fonction de veille, appuyez plusieurs fois sur la touche «SLEEP/NAP» jusqu'à ce que «Sleep off» apparaisse à l'écran.

## ALARME

### RÉGLER L'ALARME

1. Une fois allumé, appuyez sur la touche « MENU » et tournez la touche „ **SELECT/ENTER** » pour sélectionner la fonction « System » et appuyez sur la touche „ **SELECT/ENTER** ».
2. Utilisez à nouveau le bouton „ **SELECT/ENTER** » pour sélectionner à nouveau la fonction « Alarm » et appuyez sur le bouton „ **SELECT/ENTER** ».
3. Sélectionnez maintenant « Alarm 1 » ou « Alarm 2 » et confirmez à nouveau en appuyant sur le bouton „ **SELECT/ENTER** ».
4. Appuyez à nouveau sur le bouton „**SELECT/ENTER**“ et tournez le bouton „**SELECT/ENTER**“ pour choisir "On" ou "Off" pour activer ou désactiver l'alarme.
5. Tournez et appuyez à nouveau sur le bouton „**SELECT/ENTER**“ et réglez l'heure avec le bouton „**SELECT/ENTER**“. Appuyez dessus pour confirmer le réglage. Les minutes commencent à clignoter
6. Réglez les minutes avec le bouton „**SELECT/ENTER**“ et appuyez dessus pour confirmer.
7. Sélectionnez le mode de réveil (Quotidien/Une fois/En semaine/Week-end) avec le bouton „**SELECT/ENTER**“ et appuyez dessus pour confirmer.
8. Réglez l'heure (15/30/45/60) avec le bouton „**SELECT/ENTER**“ et appuyez dessus pour confirmer.
9. Sélectionnez la source de réveil (DAB/FM/Buzzer) avec le bouton „**SELECT/ENTER**“ et appuyez dessus pour confirmer. Si vous sélectionnez DAB ou FM, vous pouvez choisir entre la dernière station écoutée ou l'une des stations pré-réglées.
10. Réglez le volume de réveil avec le bouton „**SELECT/ENTER**“ et appuyez dessus pour confirmer.
11. Le réglage est terminé et l'écran affiche "Save", appuyez sur le bouton „**SELECT/ENTER**“

pour confirmer.

### **ACTIVER/DÉSACTIVER L'ALARME**

1. Suivez les étapes 1 à 3 de l'élément « Définir l'alarme » pour sélectionner l'alarme souhaitée.
2. Tournez le bouton „ **SELECT/ENTER** » et sélectionnez « Alarm on » ou « Alarm off » pour activer ou désactiver l'alarme sélectionnée. Appuyez sur le bouton „ **SELECT/ENTER** » pour enregistrer la sélection.



### **RAPPEL D'ALARME**

Appuyez sur la touche „ **SNOOZE / DIMMER** » pour interrompre la sonnerie de l'alarme. Si vous appuyez à plusieurs reprises sur la touche, vous pouvez choisir la durée du rappel d'alarme : 5 - 10 - 15 - 30 minutes.

### **DÉSACTIVER L'ALARME**

Appuyez sur un bouton de l'appareil (sauf "bouton SNOOZE / DIMMER/VOLUME+/-") pour désactiver la tonalité d'alarme. L'alarme n'est pas complètement désactivée ! Appuyez sur le bouton « **VOLUME+/-** » pour régler le volume de l'alarme!

## SIESTE

1. À la mise hors tension, appuyez sur la touche „ **SLEEP/NAP** » pour activer la fonction SIESTE.
2. Appuyez sur la touche „ **SLEEP/NAP** » pour choisir le temps de SIESTE 15/30/45/60/90/Off. L'appareil s'allumera après la durée que vous aurez choisie.



Ce symbole s'affiche à l'écran lorsque vous activez la fonction de sieste.

Durée de sieste (15/30/45/60/90/off), l'appareil s'allumera automatiquement à la fin de la durée de sieste.

### **Remarque :**

1. Si vous souhaitez vérifier la durée de sieste restante, appuyez sur la touche „ **SLEEP/NAP** » une fois après avoir réglé la sieste.
2. Si vous souhaitez réinitialiser la sieste, appuyez plusieurs fois sur la touche „**SLEEP / NAP**» jusqu'à ce que «Nap off» apparaisse à l'écran.

## VARIATEUR

Appuyez plusieurs fois sur la touche „ **SNOOZE / DIMMER** » pour régler la luminosité de l'écran en trois étapes. Vous pouvez sélectionner la luminosité haute / moyenne / basse en mode activé et moyenne / basse / éteinte (écran éteint) en mode veille.

## RÉGLAGES

Réglez l'appareil en mode DAB et appuyez sur la touche « MENU ». Sélectionnez ensuite « System » en tournant la molette „ **SELECT/ENTER** » et appuyez dessus pour confirmer. Pour enregistrer une station, tournez la molette „ **SELECT/ENTER** » et appuyez dessus pour confirmer. Appuyez sur la touche „ **INFO/BACK** » pour vous déconnecter.

### - Heure

Tournez le bouton „**SELECT/ENTER**“ pour trouver l'heure réglée, puis appuyez et tournez le bouton „**SELECT/ENTER**“ pour régler l'horloge/la date/la mise à jour automatique/le réglage 12/24 heures selon le guide.

**Remarque :** Veuillez régler l'heure après la mise sous tension de l'appareil, n'oubliez pas d'appuyer sur le bouton « SELECT/ENTER » pour confirmer chaque étape.

### - Rétroéclairage

Réglez le rétroéclairage pour "Timeout" et "On level"

Pour « Timeout », vous pouvez choisir « On/10 Sec/20 Sec/30 Sec/45 Sec/60 Sec/90 Sec/120s/180 s ».

Pour "On Level", vous pouvez choisir "High/Low/Medium"

### - Langue

Réglez la langue souhaitée : Anglais – Français – Allemand – Italien

### - Réinitialisation des réglages d'usine

Sélectionnez ensuite « Yes » en tournant la molette „ **SELECT/ENTER** » et appuyez dessus pour confirmer la réinitialisation. **Toutes les stations et tous les réglages seront supprimés !**



Sélectionnez « No » pour annuler la réinitialisation aux valeurs d'usine.

**Remarque :** En cas d'erreur système ou si l'appareil ne fonctionne pas normalement, débranchez d'abord l'adaptateur secteur.

### - Version du logiciel

Vous pouvez afficher la version du logiciel installé.

## SPÉCIFICATIONS TECHNIQUES

Alimentation	: utilisez uniquement l'adaptateur fourni
Entrée d'alimentation	: 100 à 240 V, 50/60 Hz
Puissance de sortie	: 8,5V  1,5A  
Fonctionnement sur piles	: 5 x LR14 (type « C ») 1,5 V
Plage DAB+	: 174,928 – 239,200 MHz
Plage FM	: 87,5 à 108 MHz
Stations présélectionnées	: 30 DAB+, 30 FM
Sortie de puissance audio	: 2x 6W RMS

La version actuelle du manuel peut être téléchargée sur [www.soundmaster.de](http://www.soundmaster.de)

Modifications techniques et fautes d'impression réservées..

Copyright de Wörlein GmbH, 90556 Cadolzburg, [www.soundmaster.de](http://www.soundmaster.de)

Duplication uniquement avec l'autorisation de Woerlein GmbH



## MILIEUBESCHERMING



Gooi dit product niet weg bij het huishoudafval aan het einde van de levensduur ervan. Breng het product terug naar een inzamelingspunt voor hergebruik van elektrische en elektronische apparatuur. Dit wordt aangegeven door dit symbool op het product, in de gebruiksaanwijzing of op de verpakking.

De materialen zijn recyclebaar volgens hun etikettering. Door materialen te hergebruiken of andere vormen van recycling van oude apparaten en verpakkingen, levert u een belangrijke bijdrage aan de bescherming van ons milieu. Verwijder indien nodig de batterijen en persoonlijke gegevens voordat u deze gratis weggooit en vraag uw gemeente naar het verantwoordelijke afvalverwerkingspunt.

	<b>WAARSCHUWING</b> Risico voor een elektrische schok Niet openen!	
<b>Waarschuwing: Verwijder de behuizing (of achterzijde) niet, om het risico op elektrische schokken te verkleinen. Geen voor de gebruiker te onderhouden onderdelen binnenin het apparaat. Laat reparatie over aan gekwalificeerd onderhoudspersoneel.</b>		



Dit symbool wijst op de aanwezigheid van een gevaarlijke spanning binnenin de behuizing, die groot genoeg is om elektrische schokken te veroorzaken.



Dit symbool wijst de gebruiker op de aanwezigheid van belangrijke gebruiks- en onderhoudsinstructies voor het apparaat.

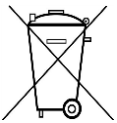

Gebruikte batterijen zijn gevaarlijk afval en mogen NIET weggegooid worden bij het huishoudelijk afval!!! Als consument bent u wettelijk verplicht alle batterijen terug te brengen voor milieuvriendelijk hergebruik - of de batterijen gevaarlijke stoffen\*) bevatten of niet.

U kunt batterijen gratis terugbrengen naar openbare inzamelingspunten in uw gemeente of bij winkels die de betreffende soort batterijen verkopen.

Alleen volledig lege batterijen.

\*) met de markering Cd = cadmium, Hg = kwik, Pb = lood

	Luister nooit langdurig op hoge volumenniveaus, om mogelijke gehoorbeschadiging te voorkomen.
--	---

- Gebruik het apparaat alleen binnenshuis in een droge omgeving.
- Bescherm het apparaat tegen vocht.
- Open het apparaat niet. **ELECTRISCHE SCHOKGEVAAR!** Laat opening en reparatie over aan gekwalificeerd onderhoudspersoneel.
- Sluit dit apparaat alleen aan op een goed geïnstalleerd en geaard stopcontact. Zorg ervoor dat de netspanning overeenkomt met het de specificaties op het etiket.
- Zorg ervoor dat het electriciteitssnoer droog blijft tijdens gebruik. Zorg ervoor dat het electriciteitssnoer niet afgeknepen of op een andere manier beschadigd wordt.

Veiligheids-, milieu- en instellingsaanwijzingen

- Beschadigde snoeren of stekkers moeten meteen vervangen worden door geautoriseerd onderhoudspersoneel.
- In geval van bliksem moet de stekker onmiddellijk uit het stopcontact getrokken worden.
- Wanneer kinderen het apparaat gebruiken, moeten de ouders toezicht houden.
- Reinig het apparaat alleen met een droge doek.
- Gebruik **GEEN SCHOONMAAKMIDDELEN** of **SCHUURSPONSJES!**
- Stel het apparaat niet bloot aan direct zonlicht of andere hittebronnen.
- Installeer het apparaat op een plaats met voldoende ventilatie, om oververhitting te voorkomen.
- Dek de ventilatieopeningen niet af!
- Installeer het apparaat op een veilige en vibratie-vrije plaats.
- Installeer het apparaat zo ver mogelijk uit de buurt van computers en magnetrons; anders kan de radio-ontvangst gestoord worden.
- Open de behuizing niet en probeer het apparaat niet te repareren. Dit is gevaarlijk en doet uw garantie vervallen. Reparaties mogen alleen uitgevoerd worden door geautoriseerd onderhoudspersoneel.
- Gebruik alleen kwik- en cadmium-vrije batterijen.
- Gebruikte batterijen zijn gevaarlijk afval en mogen NIET weggegooid worden bij het huishoudelijk afval!!! Breng de batterijen terug naar uw handelaar of naar inzamelingspunten in uw gemeente.
- Houd batterijen buiten bereik van kinderen. Kinderen kunnen batterijen per ongeluk inslikken. Raadpleeg onmiddellijk een dokter wanneer een kind een batterij ingeslikt heeft.
- Controleer uw batterijen regelmatig om batterijlekkage te voorkomen.
- De stekker of een koppelkabel wordt gebruikt als onderbrekingsapparaat. De onderbrekingsapparaten zullen gereed zijn voor gebruik.
- Zet geen open vuurbronnen, zoals brandende kaarsen, op het apparaat.
- Zet geen met vloeistof gevulde objecten, zoals vazen, op het apparaat.
- Dit apparaat is voor gebruik in omgevingen met een gematigd klimaat; niet geschikt in landen met een tropisch klimaat.

## LOCATIE VAN BEDIENINGEN

### VOORAANZICHT

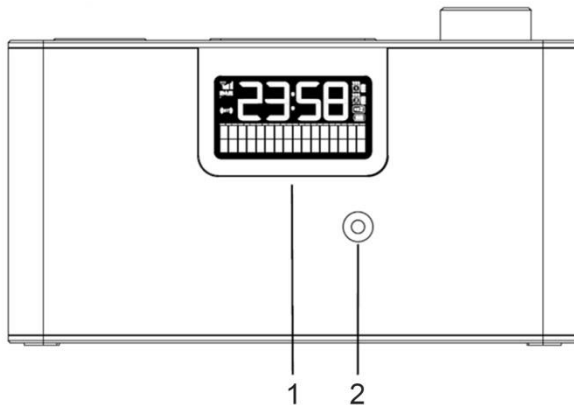

### BOVENAANZICHT

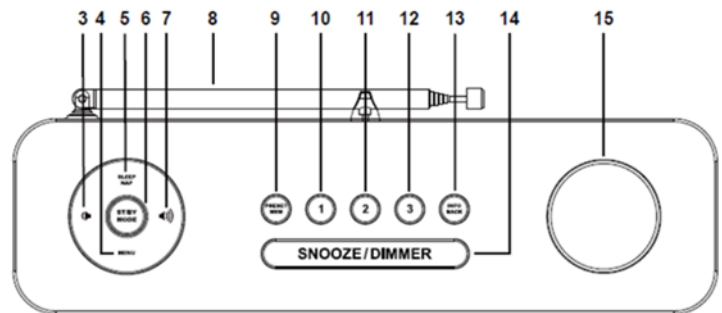

### ACHTERAANZICHT

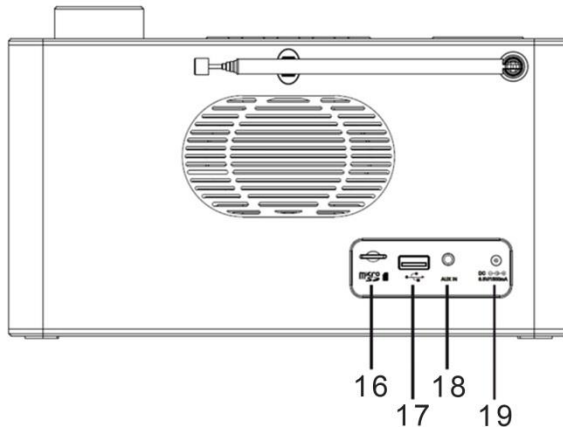

- |    |                          |    |                         |
|----|--------------------------|----|-------------------------|
| 1  | LCD-scherm               | 11 | Toets VOORKEURSTATION 2 |
| 2  | Microfoon                | 12 | Toets VOORKEURSTATION 3 |
| 3  | Toets VOLUME-            | 13 | Toets INFO/TERUG        |
| 4  | Toets MENU               | 14 | Toets SLUIMER/DIMMER    |
| 5  | Toets SLEEP / NAP        | 15 | Knop SELECTEREN/ENTER   |
| 6  | Toets STAND-BY/MODUS     | 16 | MicroSD-kaart           |
| 7  | Toets VOLUME+            | 17 | USB-poort               |
| 8  | DAB/FM-antenne           | 18 | AUX-INGANG              |
| 9  | Toets VOORKEUZE GEHEUGEN | 19 | DC-IN-aansluiting       |
| 10 | Toets VOORKEURSTATION 1  |    |                         |



## INSTALLATIE

### LEVERINGSOMVANG

- Hoofdeenheid
- AC-adapter
- Gebruiksaanwijzing

### STROOMVOORZIENING

- Controleer of de spanning gelijk is aan die aangegeven op het identificatieplaatje van de AC-adapter.
- Sluit de meegeleverde AC-adapter aan op een correct geïnstalleerd, veilig stopcontact en steek de stekker van de kabel in de DC-IN-aansluiting op de achterzijde van het apparaat.

### WERKING OP BATTERIJEN

1. Open het deksel van het batterijvak op de onderzijde van het apparaat.
2. Installeer 5 type LR14 (formaat "C") 1,5 V batterijen en let daarbij op de juiste polariteit (zie markeringen in het batterijvak).
3. Sluit daarna het deksel van het batterijvak.

#### **Opmerking:**

- Wanneer het apparaat door batterijen van stroom wordt voorzien, schakel het apparaat dan in en het batterijsymbooltje zal op de display verschijnen.
- Wanneer het batterijvermogen laag is, dan zal het batterijsymbooltje knipperen en het geluid van het apparaat zal vervormd klinken wegens het lage vermogen. Vervang de batterijen a.u.b. bijtijds.
- Wanneer het apparaat door batterijen van stroom wordt voorzien, dan zal de geheugenfunctie niet werken nadat het apparaat wordt uitgeschakeld.
- Wanneer het apparaat door batterijen van stroom wordt voorzien en u wilt de afspeeltijd verlengen, dan is het beter het volume niet op maximaal in te stellen.
- Bij batterijvoeding is het display in stand-by uitgeschakeld.

### ERP-voedingsbeheer

Het apparaat zal in stand-by-modus na 30 minuten automatisch uitschakelen als er geen audiosignaal aanwezig is. Druk op de toets „ST/BY / MODE” om het apparaat weer in te schakelen.

## ALGEMENE BEDIENINGEN

### IN-/UITSCHAKELEN

Houd de knop "ST/BY / MODE" ingedrukt om het apparaat in te schakelen.

Houd de toets „ST/BY / MODE” ingedrukt om het apparaat uit en op stand-by te schakelen.

### MODI SELECTEREN

Druk in afspeelmodus meerdere keren op de toets „ST/BY / MODE” om van modus te wisselen.

### VOLUMEREGELING

Druk op de toets "VOLUME –" of "VOLUME +" om het volume te verlagen of verhogen.

**DEMPEN** (Alleen DAB-modus)

Druk in afspeelmodus op de toets „**SELECT/ENTER**” om het geluid uit de luidspreker te dempen.

Druk nogmaals op de toets „**SELECT/ENTER**” of druk op de toets “VOLUME –” of “VOLUME +” om de dempfunctie te annuleren. Het geluid zal weer uit de luidsprekers klinken.

**DAB**

1. Druk meerdere keren op de toets „**ST/BY / MODE**” om de DAB-modus te selecteren.
2. Wanneer u het apparaat voor het eerst inschakelt, dan zal deze automatisch de scanfunctie starten en naar alle beschikbare stations zoeken.
3. De display zal tijdens de scan “Scanning .....” weergeven, samen met een schuifbalk die de voortgang van de scan vertegenwoordigt en het aantal gevonden stations.
4. Nadat de scan is voltooid, zal het apparaat het eerste alfanumerieke gevonden station selecteren.
5. U kunt de gevonden stations doorlopen door de knop „**SELECT/ENTER**” te draaien en op de knop „**SELECT/ENTER**” te drukken om het geselecteerde station te bevestigen.

**Opmerking:** Als er na de automatische scan geen stations zijn gevonden, dan zal het apparaat opnieuw het menu Tune Select openen.

**VOLLEDIGE DAB-SCAN**

De volledige scan zal de gehele DAB Band III doorzoeken. Nadat de scan is voltooid, wordt de eerste alfanumeriek gevonden zender automatisch geselecteerd.

1. Om de volledige scan te activeren, drukt u op de „**MENU**“-knop en drukt u op de „**SELECT/ENTER**“-knop om het Station scan-menu te openen.
2. Draai de knop „**SELECT/ENTER**” om “Full Scan” te selecteren en druk ter bevestiging op de knop „**SELECT/ENTER**”. De display zal “Scanning .....” weergeven, samen met een schuifbalk die de voortgang van de scan vertegenwoordigt en het aantal to nog toe gevonden stations.
3. Alle gevonden stations zullen automatisch worden opgeslagen. Selecteer een station door de knop „**SELECT/ENTER**” te draaien en op de knop „**SELECT/ENTER**” te drukken om het geselecteerde station te bevestigen.



**HANDMATIGE DAB-AFSTEMMING**

U kunt naast de volledige scanfunctie de radio ook handmatig afstemmen. Dit kan u helpen als u weet dat uw radio bepaalde stations heeft gemist.

1. Druk op de „**MENU**“-knop en druk op de „**SELECT/ENTER**“-knop om het zenderscanmenu te openen en draai aan de „**SELECT/ENTER**“-knop om "Manual Tune" te kiezen en druk op de „**SELECT/ENTER**“-knop om te bevestigen.
2. Gebruik de knop „**SELECT/ENTER**” om het gewenste DAB-kanaal te selecteren van 5A tot 13F.
3. Nadat u het gewenste DAB-kanaalnummer hebt geselecteerd, druk dan op de knop „**SELECT/ENTER**” om de huidige multiplex te openen. De display zal nu de multiplex weergeven met daaronder de signaalsterkte.
4. U zult tijdens de handmatige afstemming geen enkele nieuwe radiostations zien of iets

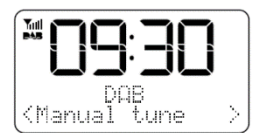

kunnen horen. Doorzoek de stationslijst om de nieuwe afgestemde stations te vinden.

### **RADIOSTATIONS OPSLAAN**

U kunt in de DAB- of FM-modus tot 30 van uw favoriete stations opslaan in het geheugen.

U kunt uw favoriete stations op deze manier snel en eenvoudig openen.

1. U kunt een stations opslaan door het gewenste station te selecteren met de knop „**SELECT/ENTER**” en ter bevestiging op de knop „**SELECT/ENTER**” te drukken. Houd de toets „**PRESET/MEMORY**” ingedrukt. De display zal “Preset Store” weergeven met daaronder “<1: (Empty) >”.  
**Opmerking:** Als er al een opgeslagen station is, dan zal de opgeslagen “Station name/frequency and P#” worden weergegeven.
2. Gebruik de knop „**SELECT/ENTER**” om het gewenste voorkeuzenummer te selecteren en druk ter bevestiging op de knop „**SELECT/ENTER**”. Het station zal worden opgeslagen en de display zal “preset # stored” weergeven.
3. Herhaal stappen 1 en 2 om meerdere stations op te slaan.

U kunt het gewenste radiostation ook rechtstreeks opslaan onder zenderknoppen 1, 2 of 3. Om dit te doen, selecteert u het gewenste radiostation en houdt u de overeenkomstige stationknop ingedrukt totdat "Preset # opgeslagen" op het display verschijnt.

### **OPGESLAGEN RADIOSTATIONS HERROEPEN**

1. Druk op „**PRESET/MEMORY**” om een opgeslagen station te herroepen. Gebruik de knop „**SELECT/ENTER**” om het gewenste station te selecteren en druk ter bevestiging op de knop „**SELECT/ENTER**”.
2. Als u een voorkeuzenummer kiest waaraan geen station is toegewezen, dan zal “Empty” worden weergegeven.

Om een opgeslagen stationknop op te roepen, drukt u op de overeenkomstige stationknop op het apparaat.

### **DAB-INFORMATIE WEERGEVEN**

Druk meerdere keren op de toets „**INFO**” om de informatiemodi te doorlopen. De informatie wordt onder op de display weergegeven.

### **DRC (Dynamische bereikcompressie)**

Deze functie reduceert het verschil tussen de luidste en zachtste audio die wordt uitgezonden. Hierdoor worden lagere volumes vergelijkbaar luider en hogere volumes vergelijkbaar zachter.

**Opmerking:** DRC werkt alleen wanneer ingeschakeld door de zender voor een specifiek station.

1. Druk op de „**MENU**”-knop en draai en druk op de „**SELECT/ENTER**”-knop om in het systeem te komen, draai aan de „**SELECT/ENTER**”-knop om de DRC te selecteren, druk op de „**SELECT/ENTER**”-knop om te bevestigen
2. Draai de knop „**SELECT/ENTER**” om de gewenste modus te selecteren: uit/hoog/laag.

## **ONGELDIGE STATIONS VERWIJDEREN**

U kunt alle onbeschikbare zenders uit de lijst verwijderen.

1. Druk tijdens de DAB-modus op de „**MENU**“-knop en draai en druk op de „**SELECT/ENTER**“-knop om naar het systeem te gaan. Draai vervolgens aan de knop „**SELECT/ENTER**“ om "Prune" te selecteren en druk op de knop „**SELECT/ENTER**“ om te bevestigen.
2. Draai de knop „**SELECT/ENTER**“ om “Yes” te selecteren en druk op de knop „**SELECT/ENTER**“ om te bevestigen of selecteer “No” om te annuleren.

## **FM**

Druk meerdere keren op de toets „**ST/BY / MODE**“ om de FM-modus te selecteren.

### **AUTOMATISCHE STATIONS SCAN**

1. Draai de knop „**SELECT/ENTER**“ rechtsom en druk op de knop „**SELECT/ENTER**“. De radio begint in oplopende frequentie te zoeken en zal automatisch stoppen wanneer er een station is gevonden.
2. Draai de knop „**SELECT/ENTER**“ linksom en druk op de knop „**SELECT/ENTER**“. De radio begint in aflopende frequentie te zoeken en zal automatisch stoppen wanneer er een station is gevonden.

### **HANDMATIGE STATIONS SCAN**

Draai de knop „**SELECT/ENTER**“ totdat het gewenste station is gevonden.

**Opmerking:** Pas de positie van de antenne a.u.b. aan om een betere ontvangst te krijgen. Selecteer de modus “mono” onder “Audio setting mode” om de FM-ontvangst te verbeteren.

### **RADIOSTATIONS AUTOMATISCH OPSLAAN**

Houd de toets „**SELECT/ENTER**“ ingedrukt om de automatische scan te starten. De display zal tijdens de scan “Scanning...” weergeven. Nadat de scan is voltooid, zal het apparaat het eerste gevonden station selecteren.

### **RADIOSTATIONS OPSLAAN**

Radiostations worden op dezelfde wijze opgeslagen als in de DAB-modus.

### **OPGESLAGEN RADIOSTATIONS HERROEPEN**

Radiostations worden op dezelfde wijze herroepen als in de DAB-modus.

### **FM-INFORMATIE WEERGEVEN**

Druk meerdere keren op de toets „**INFO**“ om de informatiemodi te doorlopen. De informatie wordt onder op de display weergegeven.

### **AUDIO-INSTELLING (Stereo toegestaan/Geforceerd mono)**

1. Druk op de toets „**MENU**“ om het “Tune Select Menu” te openen. Draai de knop „**SELECT/ENTER**“ om “Audio setting” te selecteren en druk ter bevestiging op de knop „**SELECT/ENTER**“.
2. Draai de knop „**SELECT/ENTER**“ om de gewenste audio-instelling “Stereo allowed” of

“Forced mono” te selecteren. Druk ter bevestiging op de knop „**SELECT/ENTER**”.

## **BLUETOOTH®**

Als u een Bluetooth-audiobron gebruikt, houd er dan mee rekening dat de gebruiksafstand uiterlijk 10 meter is.

Verschillende omgevingen kunnen de gebruiksafstand inkorten.

1. Druk meerdere keren op de toets „**ST/BY / MODE**” om de Bluetooth-modus te selecteren ("Bluetooth" zal op de display knipperen).
2. Schakel de Bluetooth-functie in op uw audioapparaat en selecteer “DAB700”. Nadat uw audioapparaat succesvol is gekoppeld, zal “Bluetooth” constant worden weergegeven.
3. Druk op de toets „**SELECT/ENTER**” om het afspelen te starten of onderbreken.
4. Draai de knop „**SELECT/ENTER**” om de vorige of volgende track te selecteren.

Dit apparaat is ook voorzien van een hands-free functie. Als u via Bluetooth een mobiele telefoon hebt verbonden en u ontvangt een inkomende oproep, druk dan op de toets „**SELECT/ENTER**” om de hands-free functie te activeren.

Druk nogmaals op de toets „**SELECT/ENTER**” om de functie te deactiveren. De muziek zal weer worden afgespeeld.

## **USB/MICRO SD**

1. **USB:** Sluit het USB-apparaat aan op de achterzijde van het apparaat.  
**MICRO SD:** Steek de MicroSD-kaart in de MicroSD-kaartsleuf op de achterzijde van het apparaat.
2. Druk meerdere keren op de toets „**ST/BY / MODE**” om de USB- of MICRO SD-modus te selecteren.
3. Druk op de toets „**SELECT/ENTER**” om het afspelen te starten of onderbreken.
4. Draai de knop „**SELECT/ENTER**” om de vorige of volgende track te selecteren.

## **AUX**

1. Steek de AUX-kabel (niet inbegrepen) in de achterzijde van het apparaat.
2. Druk meerdere keren op de toets „**ST/BY / MODE**” om de AUX-modus te selecteren.
3. Start het afspelen op het externe apparaat.

## SLAAPFUNCTIE

1. Schakel de radio in en druk op de toets „**SLEEP/NAP**” om de slaapfunctie te activeren.
2. Druk meerdere keren op de toets „**SLEEP/NAP**” om de slaaptijd in te stellen op 15/30/45/60/90.
3. Het apparaat zal uitschakelen nadat de ingestelde tijd is verlopen.



Dit symbooltje zal op de display verschijnen wanneer u de slaapfunctie inschakelt.

### Opmerking:

1. Als u de resterende slaaptijd wilt controleren, druk dan eenmaal op de toets „**SLEEP/NAP**” nadat u een slaaptijd hebt ingesteld.
2. Als u de slaapfunctie opnieuw wilt instellen, drukt u herhaaldelijk op de knop „**SLEEP/NAP**” totdat "Sleep off" wordt weergegeven in het display.

## ALARM

### HET ALARM INSTELLEN

1. Wanneer ingeschakeld, drukt u op de knop „**MENU**” en draait u aan de knop "**SELECT/ENTER**" om de functie "System" te selecteren en drukt u op de knop „**SELECT/ENTER**”.
2. Gebruik de knop „**SELECT/ENTER**” om de functie "Alarm" opnieuw te selecteren en druk op de knop „**SELECT/ENTER**”.
3. Selecteer nu "Alarm 1" of "Alarm 2" en bevestig opnieuw door op de knop „**SELECT/ENTER**” te drukken.
4. Druk nogmaals op de „**SELECT/ENTER**”-knop en draai aan de „**SELECT/ENTER**”-knop om "On" of "Off" te kiezen om het alarm in of uit te schakelen.
5. Draai en druk nogmaals op de „**SELECT/ENTER**”-knop en stel het uur in met de „**SELECT/ENTER**”-knop. Druk hierop om de instelling te bevestigen. De minuten beginnen te knipperen.
6. Stel de minuten in met de „**SELECT/ENTER**”-knop en druk erop om te bevestigen.
7. Selecteer de wekmodus (Dagelijks/Eenmalig/Weekdagen/Weekends) met de „**SELECT/ENTER**”-knop en druk erop om te bevestigen.
8. Stel de tijd (15/30/45/60) in met de „**SELECT/ENTER**”-knop en druk erop om te bevestigen.
9. Selecteer de wekbron (DAB/FM/Zoemer) met de knop „**SELECT/ENTER**” en druk erop om te bevestigen. Als u DAB of FM selecteert, kunt u kiezen tussen de laatst beluisterde zender of een van de voorkeuzezenders.
10. Pas het wekvolume aan met de knop „**SELECT/ENTER**” en druk erop om te bevestigen
11. De instelling is voltooid en het display toont "Save", druk op de knop „**SELECT/ENTER**” om te bevestigen.

### HET ALARM ACTIVEREN/DEACTIVEREN

1. Volg stap 1-3 van het item "Alarm instellen" om het gewenste alarm te selecteren.
2. Draai de knop „**SELECT/ENTER**“ en selecteer "Alarm aan" of "Alarm uit" om het geselecteerde alarm te activeren of deactiveren. Druk op de knop „**SELECT/ENTER**“ om de selectie op te slaan.



### SLUIMERFUNCTIE

Druk op de toets „**SNOOZE / DIMMER**” om het alarmgeluid te onderbreken. Als u meerdere keren op de toets drukt, dan kunt u de sluimertijd selecteren: 5 - 10 – 15 – 30 minuten.

### HET ALARM UITSCHAKELEN

Druk op een knop op het apparaat (behalve "SNOOZE / DIMMER/VOLUME+/- knop") om de alarmtoon uit te schakelen. Het alarm is niet volledig gedeactiveerd! Druk op de VOLUME+/- knop om het volume van het alarm aan te passen.

### **DUTJE**

1. Wanneer uitgeschakeld, druk op de toets „**SLEEP/NAP**” om de DUTJE-functie te activeren.
2. Druk op de toets „**SLEEP/NAP**” om de DUTJE-tijd in te stellen op 15/30/45/60/90/Uit. Het apparaat zal inschakelen nadat de ingestelde tijd is verlopen.



Dit symbooltje zal op de display verschijnen wanneer u de dutje-functie inschakelt.

Dutje-tijd (15/30/45/60/90/uit), het apparaat zal automatisch inschakelen wanneer de dutje-tijd is verlopen.

#### **Opmerking:**

1. Als u de resterende dutje-tijd wilt controleren, druk dan eenmaal op de toets „**SLEEP/NAP**” nadat u een dutje-tijd hebt ingesteld.
2. Als u het dutje opnieuw wilt instellen, drukt u herhaaldelijk op „**SLEEP / NAP**“ tot "Nap off" wordt weergegeven in het display.

### **DIMMERFUNCTIE**

Druk herhaaldelijk op de knop "**SNOOZE / DIMMER**" om de helderheid van het display in drie stappen aan te passen. U kunt de helderheid hoog / gemiddeld / laag selecteren tijdens de aan-modus en medium / laag / uit (display uit) in de standby-modus.

### **INSTELLINGEN**

Stel het apparaat in op DAB-modus en druk op de toets „**MENU**”. Draai de knop „**SELECT/ENTER**” naar "System" en druk ter bevestiging op de knop „**SELECT/ENTER**”. U kunt de gewenste instelling selecteren door de knop „**SELECT/ENTER**” te draaien en ter bevestiging op de knop „**SELECT/ENTER**” te drukken. Druk op de toets "INFO/BACK" om te verlaten.

- **Tijd**  
Draai aan de knop „**SELECT/ENTER**“ om de ingestelde tijd te vinden en druk vervolgens op en draai aan de knop „**SELECT/ENTER**“ om de klok/datum/Auto-update/Set 12/24 uur in te stellen volgens de gids.  
  
**Opmerking:** stel de tijd in nadat het apparaat is ingeschakeld, vergeet niet om op de knop „**SELECT/ENTER**“ te drukken om elke stap te bevestigen
- **Achtergrondverlichting**  
Voor “Time-out” kunt u kiezen voor “Aan/10 Sec/20 Sec/30 Sec/45 Sec/60 Sec/90 Sec/120 Sec/180 Sec”  
Voor "Op niveau" kunt u kiezen voor "Hoog/Laag/Medium"
- **Taal**  
Stel de gewenste taal in: Engels – Frans – Duits – Italiaans
- **Fabrieksinstellingen herstellen**  
Draai de knop „**SELECT/ENTER**” naar “Yes” en druk op de knop „**SELECT/ENTER**” om de reset te bevestigen. **Alle stations en instellingen zullen worden gewist!**  
Selecteer “No” om de reset naar de fabriekswaarden te annuleren.  
  
**Opmerking:** Als er een systeemfout optreedt of als het apparaat niet normaal kan worden bediend, koppel dan eerst de stroomadapter los.
- **SW-versie**  
U kunt hier de geïnstalleerde softwareversie zien.

## TECHNISCHE SPECIFICATIES

Stroomvoorziening	: Gebruik uitsluitend de meegeleverde stroomadapter
Voedingsingang	: 100-240 V~50/60 Hz
Stroomuitgang	: 8,5V  1,5A
Werking op batterijen	: 5x LR14 (formaat “C”) 1,5 V
DAB+ bereik	: 174,928 – 239,200 MHz
FM-bereik	: 87,5 – 108MHz
Zendergeheugens	: 30 DAB+, 30 FM
Audio-uitgangsvermogen	: 2x 6W RMS

De huidige versie van de handleiding kan worden gedownload van [www.soundmaster.de](http://www.soundmaster.de)

Technische veranderingen en drukfouten voorbehouden.

Auteursrecht van Woerlein GmbH, 90556 Cadolzburg, [www.soundmaster.de](http://www.soundmaster.de)

Duplicatie alleen met de toestemming van Woerlein GmbH







**PROTEZIONE AMBIENTALE**

Non smaltire il presente prodotto tra i normali rifiuti domestici al termine del suo ciclo di vita. Portarlo invece ad un centro specializzato nel riciclo di materiale elettrico e dispositivi elettronici. Quest'obbligo è indicato dal simbolo di riciclo presente sul prodotto, sul manuale di istruzioni o sulla confezione.

I materiali sono riciclabili secondo la loro etichettatura.

Riutilizzando materiali o altre forme di riciclaggio di vecchi dispositivi e imballaggi, dai un contributo importante alla protezione del nostro ambiente. Se necessario, rimuovere gratuitamente le batterie e i dati personali prima dello smaltimento e chiedere all'autorità locale informazioni sul punto di smaltimento responsabile.

	<b>ATTENZIONE</b>	
Rischio di scosse elettriche Non aprire il dispositivo!		
Cautela: Per ridurre il rischio di scosse elettriche, non rimuovere la copertura (o il retro). Il prodotto non contiene componenti riparabili. Affidare le riparazioni esclusivamente a personale qualificato.		



Tale simbolo indica la presenza all'interno dell'apparecchio di componenti che generano tensione elettrica a livelli pericolosi, capaci di produrre scosse elettriche.



Tale simbolo indica la presenza di importanti istruzioni di utilizzo e manutenzione del prodotto.



**Le batterie usate sono rifiuti pericolosi e NON devono essere smaltite assieme agli altri rifiuti domestici!** Infatti, ogni consumatore è **obbligato a norma di legge** a restituire **tutte le batterie** ai centri di riciclaggio ecosostenibile – indipendentemente dalla presenza nelle batterie di sostanze più o meno dannose\*). **Le batterie usate possono essere consegnate in maniera completamente gratuita ai centri di raccolta pubblica o al proprio rivenditore.**

**Riportare le batterie solo quando esse sono completamente scariche.**

\*) indicate dai simboli Cd = cadmio, Hg = mercurio, Pb = piombo

	Per evitare possibili danni all'udito, non ascoltare musica ad alto volume per un periodo di tempo prolungato.
---	--

- Se il cavo o la spina di alimentazione sono danneggiati in qualunque modo, farli sostituire immediatamente presso un centro di assistenza autorizzato.
- In caso di temporali, disconnettere immediatamente il dispositivo dalla rete elettrica.
- Il dispositivo può essere utilizzato dai bambini, solo sotto il controllo dei genitori.
- Per la pulizia dell'apparecchio, servirsi esclusivamente di un panno asciutto.
- **NON USARE DETERGENTI o PANNI ABRASIVI!**
- Installare il dispositivo in un ambiente dotato di sufficiente ventilazione, per evitare problemi di surriscaldamento.
- Non ostruire le aperture di ventilazione!
- La libera circolazione dell'aria potrebbe essere ostacolata, ostruendo le feritoie di ventilazione con oggetti, quali giornali, tovaglie o tende ecc.
- Tenere l'apparecchio lontano da schizzi o zampilli, evitando di appoggiare sopra di esso oggetti contenenti liquidi, ad esempio tazze.
- L'unità non deve essere esposta direttamente alla luce solare o altre fonti di calore, né conservata in ambienti eccessivamente freddi, umidi, polverosi o soggetti ad urti e vibrazioni.
- Non tentare di applicare cavi, spine o altri oggetti all'unità, né tentare di aprirla.
- Installare il dispositivo in una posizione sicura e non soggetta a vibrazioni.
- Non appoggiare sul dispositivo fonti di fiamme libere, ad esempio candele accese.
- Installare l'apparecchio lontano da computer o unità a microonde, che potrebbero causare interferenze alla ricezione radio.
- Non tentare di aprire o riparare l'unità. Tale operazione espone l'utente a rischio di lesioni e rende nulla la garanzia del prodotto. Per le riparazioni affidarsi esclusivamente a personale / centri di assistenza autorizzati.
- Le batterie non devono essere esposte direttamente a fonti di calore, quali luce solare, fiamme libere o simili.
- Le batterie usate sono rifiuti pericolosi e NON devono essere smaltite assieme agli altri rifiuti domestici!!! Portare invece le batterie vecchie al proprio rivenditore o in appositi centri di raccolta locali.
- Tenere le batterie fuori della portata dei bambini. I bambini potrebbero infatti correre il rischio di ingerirle. Consultare immediatamente un medico in caso di ingestione di batterie.
- Controllare regolarmente che le batterie del proprio apparecchio non abbiano perdite.
- L'apparato è concepito per l'uso in zone con climi temperati; non è adatto all'uso in paesi con climi tropicali.

- Usare il dispositivo esclusivamente al chiuso, in ambienti asciutti. Proteggere il dispositivo dall'umidità.
- Non aprire l'unità. **RISCHIO DI SCOSSE ELETTRICHE!** Affidare l'apertura dell'apparecchio e le riparazioni esclusivamente a personale qualificato.
- Collegare il presente dispositivo esclusivamente ad una presa a muro ben installata e dotata di messa a terra. Accertarsi che la tensione di alimentazione corrisponda a quella nominale riportata sulla targa del prodotto.
- Tenere il cavo di alimentazione lontano da fonti di umidità durante il funzionamento. Non ostruire o danneggiare il cavo di alimentazione in alcun modo.
- Avvisi per la disconnessione del dispositivo: La spina di alimentazione serve per la connessione del dispositivo alla rete elettrica, quindi tenerla sempre in posizione facilmente accessibile.

## POSIZIONE DEI COMANDI

### VISTA ANTERIORE

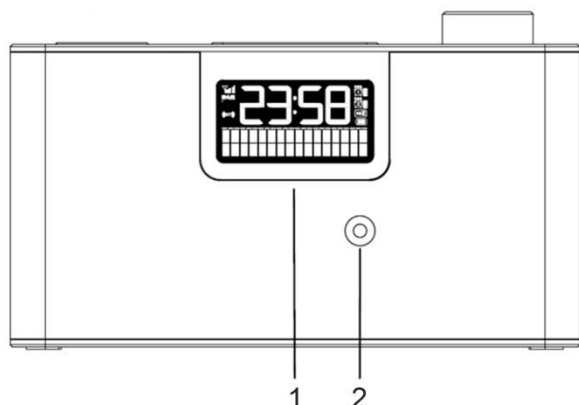

### VISTA DALL'ALTO

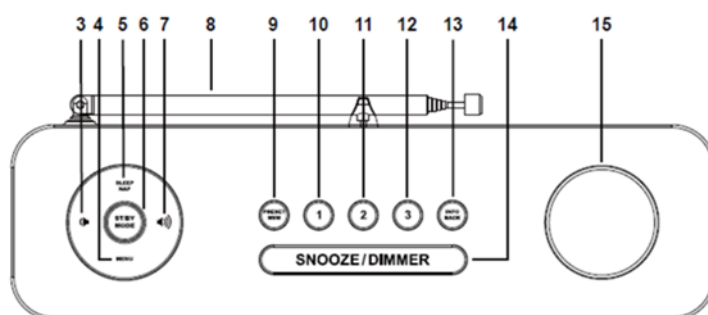

### VISTA POSTERIORE

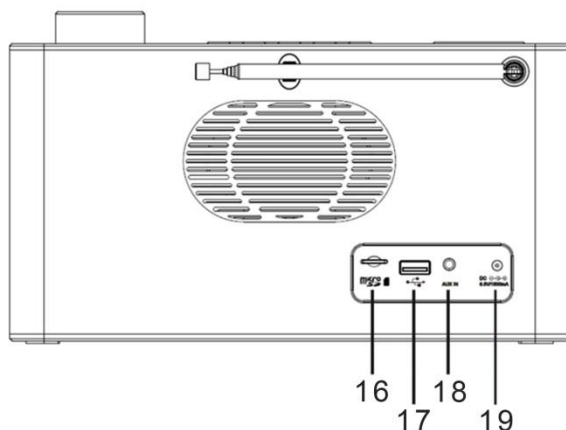

- |    |                                  |    |                            |
|----|----------------------------------|----|----------------------------|
| 1  | Schermo LCD                      | 11 | Pulsante STAZIONE PRESET 2 |
| 2  | Microfono                        | 12 | Pulsante STAZIONE PRESET 3 |
| 3  | Pulsante VOLUME -                | 13 | Pulsante INFO/INDIETRO     |
| 4  | Pulsante MENU                    | 14 | Pulsante SNOOZE/DIMMER     |
| 5  | Pulsante SLEEP / NAP             | 15 | Manopola SELEZIONA/INVIO   |
| 6  | Pulsante STANDBY/MODALITÀ        | 16 | Scheda MicroSD             |
| 7  | Pulsante VOLUME +                | 17 | Porta USB                  |
| 8  | Antenna DAB/FM                   | 18 | Ingresso AUX               |
| 9  | Pulsante MEMORIA IN PRESELEZIONE | 19 | Jack con ingresso CC       |
| 10 | Pulsante STAZIONE PRESET 1       |    |                            |

## INSTALLAZIONE

### CONTENUTO DELLA CONFEZIONE

- Unità principale
- Manuale di istruzioni
- Un adattatore CA

### ALIMENTAZIONE

- Assicurarsi che la tensione elettrica corrisponda a quella indicata sulla targhetta identificativa dell'adattatore CA.
- Collegare l'adattatore CA fornito in dotazione a una presa installata adeguatamente secondo la vigente normativa in materia di sicurezza. Inserire la spina del cavo nel jack di ingresso CC posizionato sul retro dell'unità.

### FUNZIONAMENTO A BATTERIA

1. Aprire il coperchio del vano porta batteria situato in basso.
2. Inserire 5 batterie di tipo LR14 (formato "C") da 1,5 V. Assicurarsi di aver rispettato la polarità (vedere le indicazioni all'interno del vano porta batteria).
3. Infine, chiudere il coperchio del vano porta batteria.

#### **Nota:**

- Quando l'unità è alimentata a batteria, accendere l'unità. Sul display verrà visualizzato il simbolo della batteria.
- Quando le batterie sono scariche, il simbolo della batteria comincerà a lampeggiare mentre l'unità produrrà l'audio in modo distorto a causa della scarsa alimentazione. Sostituire le batterie puntualmente.
- Quando l'unità è alimentata a batteria, la funzione Memoria non è operativa una volta spenta l'unità.
- Quando l'unità è alimentata a batteria, per far durare l'operatività del dispositivo a lungo, si consiglia di non alzare il volume al massimo livello.
- Durante il funzionamento a batteria, il display è spento in standby.

#### **Direttiva ERP per l'efficienza energetica**

**L'unità si spegnerà automaticamente dopo 30 minuti in modalità Standby in assenza di segnale audio. Per accendere di nuovo l'unità premere il pulsante „ST/BY / MODE”.**

## FUNZIONAMENTO DI BASE

### ACCENSIONE/SPEGNIMENTO

Tenere premuto il pulsante "ST/BY / MODE" per accendere l'unità.

Premere e lasciare premuto il pulsante „ST/BY / MODE” perché l'unità passi in modalità Standby.

### MODALITÀ DI SELEZIONE

Durante la riproduzione, premere ripetutamente il pulsante „ST/BY / MODE” per passare da una modalità all'altra.

### REGOLAZIONE DEL VOLUME

Premere il pulsante "VOLUME –" o il pulsante "VOLUME +" per alzare o abbassare il volume.

### **SILENZIAMENTO** (Solo modalità DAB)

Durante la riproduzione, premere il pulsante „**SELECT/ENTER**”; gli altoparlanti saranno disattivati e non riprodurranno alcun suono.

Premere nuovamente il pulsante „**SELECT/ENTER**” o il pulsante “VOLUME –” o “VOLUME +” per disattivare la funzione di silenziamento. Gli altoparlanti riprenderanno a funzionare correttamente.

## DAB

1. Premere ripetutamente il pulsante „**ST/BY / MODE**” per selezionare la modalità DAB.
2. Al primo uso l'unità avvierà automaticamente la funzione di scansione cercando tutte le stazioni disponibili.
3. Durante la scansione, sul display verrà visualizzato “Scanning .....” unitamente a una barra di scorrimento indicante il progresso della scansione e il numero delle stazioni trovate.
4. Conclusa la scansione, l'unità selezionerà la prima stazione radio trovata procedendo per ordine alfabetico.
5. Per esplorare le stazioni trovate, ruotare la manopola „**SELECT/ENTER**”; premere la stessa manopola „**SELECT/ENTER**” per confermare la stazione selezionata.

**Nota:** Se dopo la scansione automatica non è stata trovata alcuna stazione, l'unità ritornerà al Menu Selezione Sintonizzazione.

### **SCANSIONE COMPLETA IN DAB**

La scansione completa ricercherà tutti i canali della banda III DAB. Una volta terminata la ricerca, viene selezionata automaticamente la prima stazione trovata in ordine alfanumerico.

1. Per attivare la scansione completa, premere il pulsante „**MENU**” e premere la manopola „**SELECT/ENTER**” per entrare nel menu di scansione della stazione.
2. Ruotare la manopola „**SELECT/ENTER**” per selezionare “Full Scan”; premere la medesima manopola „**SELECT/ENTER**” per confermare. Sul display verrà visualizzato “Scanning .....” insieme a una barra di scorrimento indicante il progresso della scansione e il numero di stazioni trovate fino a quel momento.
3. Tutte le stazioni che sono state trovate verranno salvate automaticamente. Per selezionare una stazione ruotare la manopola „**SELECT/ENTER**”; premere la medesima manopola „**SELECT/ENTER**” per confermare la stazione selezionata.



### **SINTONIZZAZIONE MANUALE IN DAB**

Oltre alla funzione di scansione completa, è possibile effettuare la sintonizzazione manuale. Può risultare utile se si è a conoscenza di aver perso delle stazioni.

1. Premere il pulsante „**MENU**” e premere la manopola „**SELECT/ENTER**” per entrare nel menu di scansione della stazione e ruotare la manopola „**SELECT/ENTER**” per scegliere “Sintonizzazione manuale” e premere la manopola „**SELECT/ENTER**” per confermare.
2. Scegliere con la manopola „**SELECT/ENTER**” uno dei canali DAB compresi tra 5A e 13F.

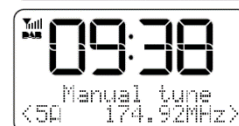

3. Una volta selezionato il numero di canale DAB desiderato, premere il pulsante „**SELECT/ENTER**” per entrare nel multiplex corrente. Sul display verrà visualizzato il multiplex; in basso sarà possibile vedere la potenza del segnale.
4. Durante la sintonizzazione manuale, non verrà visualizzata alcuna stazione radio nuova né verrà riprodotto alcun audio. Per trovare le stazioni radio su cui ci si è sintonizzati di recente occorre cercare nell'elenco delle stazioni.

### **MEMORIZZARE LE STAZIONI RADIO**

Sia in modalità DAB sia in modalità FM, è possibile memorizzare fino a 30 stazioni preferite. Così facendo, sarà possibile avere accesso in modo rapido e facile alle stazioni preferite.

1. Per salvare una stazione selezionare la stazione desiderata con la manopola „**SELECT/ENTER**” e premere la medesima manopola „**SELECT/ENTER**” per confermare. Premere e lasciare premuto il pulsante „**PRESET/MEMORY**”. Sul display verrà visualizzato „Preset Store” mentre in basso si leggerà „<1: (Empty) >”.  
**Nota:** Qualora una stazione sia stata già salvata, verranno visualizzate le informazioni memorizzate nel seguente formato „Station name/frequency and P#”.
2. Selezionare con la manopola „**SELECT/ENTER**” il numero di preselezione corrispondente alla stazione desiderata e premere la medesima manopola „**SELECT/ENTER**” per confermare. La stazione verrà memorizzata e sul display verrà visualizzato „preset # stored”.
3. Ripetere i punti 1 e 2 per salvare altre stazioni.

È inoltre possibile salvare la stazione radio desiderata direttamente sui pulsanti 1, 2 o 3 della stazione. Per fare ciò, selezionare la stazione radio desiderata e tenere premuto il pulsante della stazione corrispondente fino a quando „Preset # memorizzato” appare sul display.

### **RICHIAMARE LE STAZIONI RADIO MEMORIZZATE**

1. Per richiamare una stazione in preselezione, premere il pulsante „**PRESET/MEMORY**”. Scegliere con la manopola „**SELECT/ENTER**” la stazione desiderata e premere la medesima manopola „**SELECT/ENTER**” per confermare.
2. Se si sceglie un numero di preselezione che non è stato utilizzato per memorizzare una stazione radio, sul display si leggerà „Empty”.

Per richiamare una stazione pulsante stazione salvata, premere il pulsante stazione corrispondente sul dispositivo.

### **VISUALIZZAZIONE DI INFORMAZIONI DAB**

Premere ripetutamente il pulsante „**INFO**” per visualizzare le informazioni. Le informazioni sono visualizzate sulla parte inferiore del display.

### **DRC (Compressione della gamma dinamica)**

Tale funzione riduce la differenza tra il suono più forte e quello più lieve durante la trasmissione. In pratica, rende i suoni lievi relativamente più forti e quelli forti relativamente più lievi.

**Nota:** La compressione della gamma dinamica lavora solo se è abilitata dall'emittente per una stazione specifica.

1. Premere il pulsante „**MENU**” e ruotare e premere la manopola „**SELECT/ENTER**” per entrare nel sistema, ruotare la manopola „**SELECT/ENTER**” per selezionare il DRC, premere la manopola „**SELECT/ENTER**” per confermare.
2. Ruotare la manopola „**SELECT/ENTER**” per selezionare la modalità desiderata scegliendo tra: spento, alto e basso.

### **MODALITÀ PRUNE**

È possibile rimuovere tutte le stazioni non disponibili dall'elenco.

1. Durante la modalità DAB, premere il pulsante „**MENU**” e ruotare e premere la manopola „**SELECT/ENTER**” per entrare nel sistema. Quindi ruotare la manopola „**SELECT/ENTER**” per selezionare “Pota” e premere il pulsante „**SELECT/ENTER**” per confermare.
2. Ruotare la manopola „**SELECT/ENTER**” per selezionare “Yes” e premere il pulsante Invio per confermare la cancellazione o selezionare “No” per non attivare la funzione.

## **FM**

Premere ripetutamente il pulsante „**ST/BY / MODE**” per selezionare la modalità FM.

### **RICERCA AUTOMATICA DELLE STAZIONI**

1. Ruotare la manopola „**SELECT/ENTER**” in senso orario e premere la manopola „**SELECT/ENTER**”. La radio avvierà la ricerca in avanti e si interromperà automaticamente una volta trovata una stazione.
2. Ruotare la manopola „**SELECT/ENTER**” in senso antiorario e premere la manopola „**SELECT/ENTER**”. La radio avvierà la ricerca all'indietro e si interromperà automaticamente una volta trovata una stazione.

### **RICERCA MANUALE DELLE STAZIONI**

Ruotare la manopola „**SELECT/ENTER**” fino a quando verrà trovata la stazione radio desiderata.

**Nota:** Per ottenere una ricezione migliore, regolare la posizione dell'antenna. In modalità “Audio setting mode”, scegliere la modalità mono. La ricezione in FM sarà migliore.

### **MEMORIZZAZIONE AUTOMATICA DELLE STAZIONI RADIO**

Premere e lasciare premuto il pulsante „**SELECT/ENTER**” per avviare la scansione automatica. Durante la scansione, sul display verrà visualizzato “Scanning...”. Conclusa la scansione, l'unità selezionerà la prima stazione trovata.

### **MEMORIZZARE LE STAZIONI RADIO**

Per salvare le stazioni radio procedere come spiegato per la modalità DAB.

### **RICHIAMARE LE STAZIONI RADIO MEMORIZZATE**

Per richiamare le stazioni radio procedere come spiegato per la modalità DAB.

### **VISUALIZZARE INFORMAZIONI IN FM**

Premere ripetutamente il pulsante „**INFO**” per visualizzare le informazioni. Le informazioni sono visualizzate sulla parte inferiore del display.

**IMPOSTAZIONE AUDIO (stereo consentito/mono forzato)**

1. Premere il pulsante „**MENU**” per entrare in “Tune Select Menu”. Ruotare la manopola „**SELECT/ENTER**” per scegliere “Audio setting” e premere la medesima manopola „**SELECT/ENTER**” per confermare.
2. Ruotare la manopola „**SELECT/ENTER**” per selezionare l'impostazione audio desiderata scegliendo tra “Stereo allowed” o “Forced mono”. Premere la manopola „**SELECT/ENTER**” per confermare.

**BLUETOOTH®**

In caso di uso di un dispositivo audio dotato di Bluetooth, assicurarsi che la distanza operativa sia contenuta entro i 10 metri.

La distanza operativa potrebbe risultare condizionata e, dunque, limitata quando i dispositivi si trovano in due ambienti diversi.

1. Premere ripetutamente il pulsante „**ST/BY / MODE**” per selezionare la modalità Bluetooth. Sul display lampeggerà "Bluetooth".
2. Attivare la funzione Bluetooth sul dispositivo audio e scegliere “DAB700”. Dopo aver accoppiato con successo il dispositivo audio, “Bluetooth” rimarrà attivato.
3. Premere „**SELECT/ENTER**” per avviare o interrompere la riproduzione.
4. Ruotare la manopola „**SELECT/ENTER**” per scegliere la traccia precedente o quella successiva.

L'unità è dotata anche della funzione vivavoce. Se è stato accoppiato un cellulare mediante Bluetooth, in caso di chiamata in entrata, premere il pulsante „**SELECT/ENTER**” per attivare la funzione vivavoce.

Per disattivare la funzione premere nuovamente il pulsante „**SELECT/ENTER**”. Verrà mantenuta la riproduzione musicale.

**USB / MicroSD**

1. **USB:** Inserire il dispositivo USB nella corrispondente porta sul retro dell'unità.  
**MicroSD:** Inserire la scheda MicroSD nello slot sul retro dell'unità.
2. Premere ripetutamente il pulsante „**ST/BY / MODE**” per selezionare la modalità USB o la modalità MICRO SD.
3. Premere „**SELECT/ENTER**” per avviare o interrompere la riproduzione.
4. Ruotare la manopola „**SELECT/ENTER**” per scegliere la traccia precedente o quella successiva.

## AUX

1. Collegare il cavo AUX al jack sul retro dell'unità (cavo non fornito in dotazione).
2. Premere ripetutamente il pulsante „**ST/BY / MODE**” per selezionare la modalità AUX.
3. Avviare la riproduzione sul dispositivo esterno.

## MODALITÀ SLEEP

1. Accendere la radio e premere il pulsante „**SLEEP / NAP**“ per attivare la funzione Sleep.
2. Premere ripetutamente il pulsante „**SLEEP / NAP**“ per selezionare il tempo di spegnimento scegliendo tra 15, 30, 45, 60 e 90 minuti.
3. L'unità si spegnerà trascorso il lasso di tempo scelto.



Questo simbolo comparirà sul display una volta attivata la funzione Sleep.

### Nota:

1. Se si desidera verificare il tempo rimasto, premere una volta il pulsante „**SLEEP / NAP**“ dopo aver impostato la funzione di spegnimento scegliendo il corrispettivo lasso di tempo.
2. Se si desidera ripristinare la funzione di sospensione, premere più volte il tasto „**SLEEP / NAP**“ finché sul display non viene visualizzato "Sleep off".

## SVEGLIA

### IMPOSTARE LA SVEGLIA

1. All'accensione, premere il pulsante "MENU" e ruotare il pulsante „**SELECT/ENTER**” per selezionare la funzione "Sistema" e premere il pulsante „**SELECT/ENTER**”.
2. Utilizzare il pulsante „**SELECT/ENTER**” per selezionare nuovamente la funzione "Alarm" e premere il pulsante „**SELECT/ENTER**”.
3. Ora seleziona "Alarm 1" o "Alarm 2" e conferma nuovamente premendo il pulsante „**SELECT/ENTER**”.
4. Premere nuovamente il pulsante „**SELECT/ENTER**” e ruotare il pulsante „**SELECT/ENTER**” per scegliere "On" o "Off" per attivare o disattivare la sveglia.
5. Ruotare e premere nuovamente il pulsante „**SELECT/ENTER**” e impostare l'ora con il pulsante „**SELECT/ENTER**”. Premere questo per confermare l'impostazione. I minuti iniziano a lampeggiare.
6. Impostare i minuti con la manopola „**SELECT/ENTER**” e premerli per confermare.
7. Selezionare la modalità sveglia (Giornaliera/Una volta/Giorni feriali/Fine settimana) con la manopola „**SELECT/ENTER**” e premerli per confermare.
8. Impostare l'ora (15/30/45/60/90/120) con la manopola „**SELECT/ENTER**” e premerle per confermare.
9. Selezionare la sorgente di sveglia (DAB/FM/Buzzer) con la manopola „**SELECT/ENTER**” e premere per confermare. Se selezioni DAB o FM puoi scegliere tra l'ultima stazione ascoltata o una delle stazioni preimpostate.
10. Regolare il volume della sveglia con la manopola „**SELECT/ENTER**” e premerli per confermare.
11. L'impostazione è terminata e il display visualizza "Salva", premere la manopola „**SELECT/ENTER**” per confermare.



### **ATTIVARE/DISATTIVARE LA SVEGLIA**

1. Seguire i passaggi 1-3 dalla voce "Imposta sveglia" per selezionare la sveglia desiderata.
2. Ruotare il pulsante „**SELECT/ENTER**” e selezionare "Sveglia attivata" o "Sveglia disattivata" per attivare o disattivare la sveglia selezionata. Premere il tasto „**SELECT/ENTER**” per salvare la selezione.



### **FUNZIONE SNOOZE**

Premere il pulsante „**SNOOZE / DIMMER**” per interrompere l'operatività della sveglia. Se si preme ripetutamente il pulsante, è possibile selezionare il tempo di sospensione della sveglia (funzione Snooze) scegliendo tra: 5, 10, 15 e 30 minuti.

### **SPEGNERE LA SVEGLIA**

Premere un pulsante sul dispositivo (tranne "pulsante SNOOZE / DIMMER/VOLUME+/-") per disattivare il tono della sveglia. L'allarme non è completamente disattivato! Premere il pulsante VOLUME+/- per regolare il volume della sveglia.

## **SONNELLINO**

1. Quando l'unità è spenta, premere il pulsante „**SLEEP / NAP**“ per attivare la funzione Nap.
2. Premere il pulsante „**SLEEP / NAP**“ per selezionare il tempo di sospensione scegliendo tra: 15, 30, 45, 60, 90 e spento. L'unità si accenderà una volta trascorso il tempo selezionato.



Questo simbolo verrà visualizzato sul display una volta attivata la funzione Nap.

Scegliere il tempo di sospensione selezionando tra: 15, 30, 45, 60, 90 e spento. L'unità si accenderà automaticamente una volta concluso tale lasso di tempo.

#### **Nota:**

1. Se si vuole controllare il tempo rimasto, premere una volta il pulsante „**SLEEP / NAP**“ dopo aver impostato la funzione.
2. Se si desidera ripristinare il pisolino, premere ripetutamente „**SLEEP / NAP**“ finché sul display non viene visualizzato "Nap off".

## **DIMMER (Regolatore dell'intensità della luce)**

Premere ripetutamente il pulsante „**SNOOZE / DIMMER**“ per regolare la luminosità del display in tre passaggi. È possibile selezionare la luminosità alta / media / bassa durante la modalità di accensione e media / bassa / spenta (display spento) in modalità di attesa

## **IMPOSTAZIONI**

Impostare l'unità in modalità DAB e premere il pulsante „**MENU**”. Ruotare la manopola „**SELECT/ENTER**” selezionando “System” e premere la medesima manopola „**SELECT/ENTER**” per confermare. Per scegliere l'impostazione desiderata, ruotare la manopola „**SELECT/ENTER**” e premere la medesima manopola „**SELECT/ENTER**” per

confirmare. Premere il pulsante "INFO/BACK" per fare il log-out.

- **Ora**  
Ruotare la manopola „**SELECT/ENTER**” per trovare l'ora impostata, quindi premere e ruotare la manopola „**SELECT/ENTER**” per impostare l'orologio/data/Aggiornamento automatico/Imposta 12/24 ore secondo la guida.

**Nota:** impostare l'ora dopo l'accensione dell'unità, ricordarsi di premere la manopola „**SELECT/ENTER**” per confermare ogni passaggio

- **Retroilluminazione**  
Impostare la retroilluminazione per "Timeout" e "On level"  
Per "Timeout", puoi scegliere "On/10 Sec/20 Sec/30 Sec/45 Sec/60 Sec/90 Sec/120Sec/180 Sec".  
Per "A livello", puoi scegliere "Alto/Basso/Medio"
- **Lingua**  
Impostare la lingua desiderata scegliendo tra: inglese, francese, tedesco, Italiano
- **Ripristino delle impostazioni di fabbrica**  
Ruotare la manopola „**SELECT/ENTER**” selezionando "Yes" e premere la manopola „**SELECT/ENTER**” per confermare il ripristino delle impostazioni di fabbrica. **Saranno cancellate tutte le stazioni e le impostazioni personalizzate.**  
Selezionare "No" per cancellare le impostazioni di fabbrica.

**Nota:** Se si verifica un errore del sistema oppure se l'unità non è in grado di lavorare normalmente, scollegare per prima cosa l'adattatore di potenza.

- **Versione SW**  
È possibile visualizzare la versione del software installata.

## SPECIFICHE TECNICHE

Alimentazione	:	Utilizzare solo l'adattatore di potenza fornito in dotazione
Potenza di ingresso	:	100-240 V ~ 50/60 Hz
Potenza di uscita	:	8,5V  1,5A  
Funzionamento a batteria	:	5 batterie di tipo LR14 (formato "C") da 1,5 V
Gamma DAB+	:	174,928 – 239,200 MHz
Gamma FM	:	87,5 – 108 MHz
Stazioni in preselezione	:	30 DAB+, 30 FM
Uscita di potenza audio	:	2 uscite da 6W RMS

La versione attuale del manuale può essere scaricata da [www.soundmaster.de](http://www.soundmaster.de)

Ci riserviamo eventuali errori di stampa e modifiche tecniche.

Copyright di Woerlein GmbH, 90556 Cadolzburg, [www.soundmaster.de](http://www.soundmaster.de)

Riproduzione possibile solo con il permesso di Woerlein GmbH





**MILJØBESKYTTELSE**

Smid ikke dette produkt ud med det normale husholdningsaffald ved enden af dens livscyklus. Aflever det til et opsamlingspunkt for genbrug af elektronik eller elektroniske apparater.

■ Dette er indikeret ved symbolet på produktet,

brugermanualen eller indpakningen.

Materialerne er genanvendelige i henhold til deres mærkning. Ved at genbruge materialer eller andre former for genbrug af gamle enheder og emballage yder du et vigtigt bidrag til at beskytte vores miljø. Fjern om nødvendigt batterier og personlige data før bortskaffelse gratis og spørg din lokale myndighed om det ansvarlige bortskaffelsessted..

	<b>ADVARSEL</b> Risiko for elektronisk chok ÅBEN IKKE!	
<p>Advarsel: For at reducere risikoen for elektrisk chok, fjern ikke coveret (eller bagsiden). Der er ingen brugervenlige dele indei. For serviceeftersyn kontakt kvalificeret personale.</p>		



Dette symbol indikerer tilstedeværelsen af vigtige operationelle og vedligeholdelse instruktioner for enheden.



Dette symbol indikerer tilstedeværelsen af farlig spænding inden i indkapslingen, tilstrækkelig til at frembringe elektrisk chok.

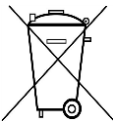

**Brugte batterier er farlig affald og må IKKE smides i husholdningsaffaldet!** Som forbruger er du lovmæssigt forpligtet til at returnere **alle batterier for miljømæssige genbrugshensyn** – hvad enten batterierne indeholder skadelig indhold\* eller ej)

**At returnere batterier er gratis ved offentlige opsamlingspunkter eller ved butikker som sælger batterier eller lign.**

**Returnér kun fuldt ud afladet batterier.**

\*) markeret Cd = cadmium, Hg = kviksølv, Pb = bly



Undgå risiko for høreskader ved aldrig at lytte ved høj lydstyrke i længere tid ad gangen.

- Åben ikke for indkapslingen af produktet. **RISIKO FOR ELEKTRISK CHOK.** For serviceeftersyn kontakt kvalificeret personale.
- Forbind kun enheden til en korrekt installeret og jordbundet stikkontakt. Vær sikker på at spændingen er i overensstemmelse med specifikationerne.
- Vær sikker på at kablerne forbliver tørre under anvendelse. Tryk eller ødeligg ikke kablerne på nogen måde.
- Advarsel om afbrydelse af enheden: Stikkontakten må ikke slukkes under anvendelse.
- Stikkontakten anvendes som afbrydelsesenheden, afbrydelsesenheden skal forblive funktionsdygtig.
- En ødelagt ledning eller stikkontakt skal med det samme erstattes af et autoriseret service personale.
- I tilfælde af lyn, afbryd øjeblikkeligt enheden fra stikkontakten.

- Børn skal guides af voksne ved anvendelse af enheden.
- Rengør kun enheden med en tør klud.
- Anvend **IKKE RENSEMIDDEL** eller **SKUREKLUD**.
- Installer enheden et sted med tilstrækkelig ventilation med det formål at undgå varme ophejning.
- Tildæk ikke ventilationsåbningerne!
- Ventilationen må ikke hæmmes ved at tildække ventilationsåbningerne med ting, som eksempelvis en avis, en dug, gardiner osv.
- Den må ikke udsættes for dryp eller sprøjt og ingen objekter med væske, som vaser, skal placeres på apparatet.
- Enheden må ikke udsættes for direkte sollys, meget høj eller lav temperatur, fugtighed, vibrationer eller placeres i støvet omgivelser.
- Forsøg aldrig at indsætte ledninger, stikben eller andre lign. objekter i ventilationsåbninger eller åben enheden.
- Installer enheden et sikkert og vibrationsfrit sted.
- Ingen åben ild, som stearinlys skal placeres på apparatet.
- Installer enheden så langt væk som muligt fra computer og mikrobølge enheder; ellers kan radiomodtagelsen blive påvirket.
- Åben ikke indkapslingen eller forsøg at reparere den. Det er ikke sikkert at gøre det og vil påvirke din garanti. Reparationer foretages kun af autoriseret personale.
- Brug udelukkende kviksølv- og cadmiumfrie batterier.
- Batterier må ikke udsættes for overdreven varme såsom solskin, brand eller lign.
- Brugte batterier er farlig affald og må **IKKE** smides i husholdningsaffaldet!!! Returnér batterierne til din forhandler eller opsamlingspunkter i dit samfund.
- Hold batterierne væk fra børn. Børn kan sluge batterier. Kontakt omgående en læge hvis det er tilfældet.
- Check dine batterier jævnligt for udslip.
- Stikproppen eller en evt. forlængerledning fungerer som hovedafbryder, hvorfor der altid skal være let adgang til den stikkontakt, apparatet er tilsluttet.
- Dette apparat er udelukkende designet til brug i en tempereret klimazone, det bør ikke anvendes i lande med tropisk klima.

## KNAPPER OG KONTROLLER

### FRONTPANEL

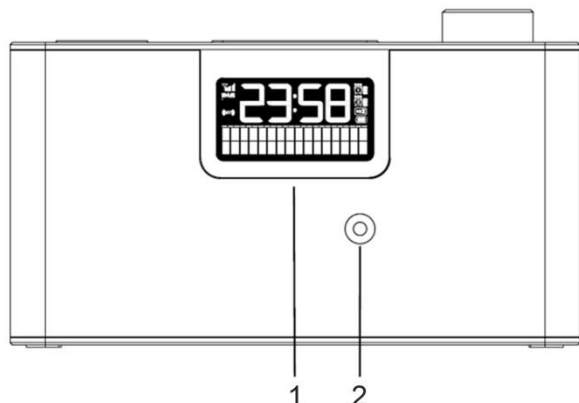

### TOPPANEL

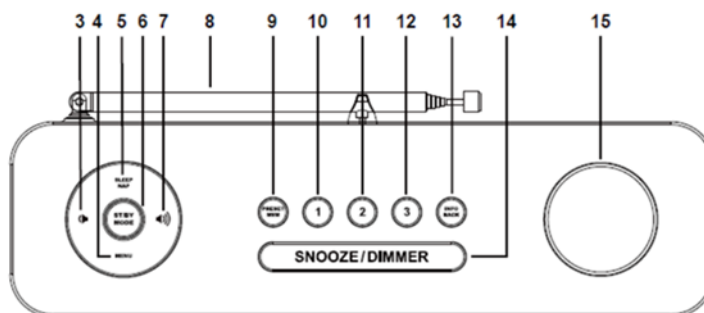

### BAGPANEL

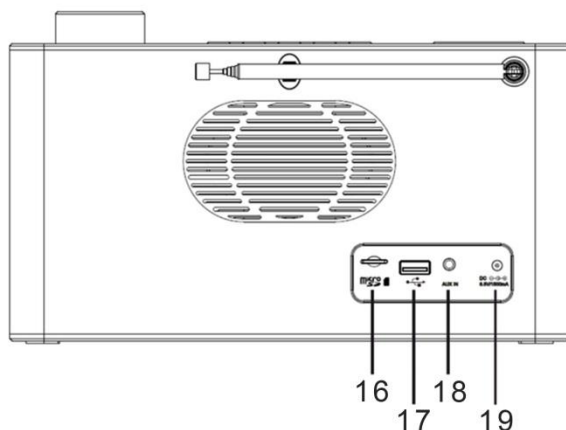

- |    |                          |    |                             |
|----|--------------------------|----|-----------------------------|
| 1  | LCD-display              | 11 | Knappen STATION 2           |
| 2  | Mikrofon                 | 12 | Knappen STATION 3           |
| 3  | Knappen VOLUMEN –        | 13 | Knappen INFO/TILBAGE        |
| 4  | Knappen MENU             | 14 | Knappen SLUMRE/DÆMPNING     |
| 5  | Knappen SLEEP / NAP      | 15 | Knappen <b>SELECT/ENTER</b> |
| 6  | Knappen ST/BY / TILSTAND | 16 | Micro SD-kort               |
| 7  | Knappen VOLUMEN +        | 17 | USB-terminal                |
| 8  | DAB/FM-antenne           | 18 | AUX IN-terminal             |
| 9  | Knappen FAST STATION     | 19 | DC IN-terminal              |
| 10 | Knappen STATION 1        |    |                             |

## OPSÆTNING

### INDHOLDET I PAKKEN

- Radio
- Vekselstrømsadapter
- Betjeningsvejledning

### STRØMFORSYNING

- Kontrollér, at netspændingen er den samme som den, der er angivet på apparatets mærkeplade.
- Slut den medfølgende vekselstrømsadapter til en korrekt installeret sikkerhedsstikkontakt, og forbind kablet til DC IN-terminalen på radioens bagpanel.

### BATTERIDRIFT

1. Åbn låget til batterirummet i bunden af enheden.
2. Læg 5 batterier type LR14 ("C"-str.) 1,5 V i. Sørg for, at batterierne vender korrekt (se tegningen i batterirummet).
3. Luk låget til batterirummet.

#### **Bemærk:**

- Når enheden kører på batterier, vises batterisymbolet på displayet, når radioen er tændt.
- Når batterierne er ved at være brugt op, blinker batterisymbolet, og lyden vil være forvrænget pga. det lave batteriniveau. Skift batterierne i tide.
- Når enheden drives af batterier, er hukommelsesfunktionen i tilfælde af strømafbrydelse deaktiveret.
- Når enheden drives af batterier, kan det være en fordel at spille ved lav lydstyrke, hvis du ønsker, at batterierne skal holde længe.
- Under batteridrift er displayet slukket i standby.

#### **Energibesparende strømstyring**

**Enheden slukker automatisk efter 30 minutter på standby, hvis der intet lydsignal er. Tænd den igen ved at trykke på knappen „ST/BY / MODE“.**

## GRUNDLÆGGENDE BETJENING

### TÆNDE OG SLUKKE

Tryk og hold knappen „**ST/BY / MODE**“ nede for at tænde for enheden.

Tryk og hold knappen „**ST/BY / MODE**“ for at slukke enheden til standby.

### VALG AF TILSTAND

Under afspilning kan du trykke gentagne gange på knappen „**ST/BY / MODE**“ for at skifte tilstand.

### INDSTILLING AF LYDSTYRKEN

Tryk på knappen "**VOLUME –**" eller "**VOLUME +**" for at skrue op eller ned for lyden.

### SLÅ LYDEN FRA (Kun DAB-tilstand)

Tryk på knappen „**SELECT/ENTER**“ under afspilning, hvis du vil slå lyden i højttaleren fra.

Tryk på knappen „**SELECT/ENTER**“ igen, eller på knappen "**VOLUME –**" eller "**VOLUME +**" for at annullere lydløs funktion. Lyden sendes igen gennem højttaleren.

## DAB

1. Tryk gentagne gange på knappen „**ST/BY / MODE**“, og vælg DAB.
2. Når du tænder enheden første gang, gennemfører den automatisk en søgning efter alle tilgængelige stationer.
3. Under søgningen viser displayet “Scanning .....” samt en skydebjælke, der angiver, hvor langt søgningen er nået og antallet af fundne stationer.
4. Når søgningen er færdig, stiller enheden ind på den først fundne station i alfanumerisk rækkefølge.
5. Drej knappen „**SELECT/ENTER**” for at gennemse de fundne stationer, og tryk på knappen „**SELECT/ENTER**” for at bekræfte og stille ind på den valgte station.

**Bemærk:** Hvis der ingen stationer findes under autosøgningen, går enheden tilbage til menuen valg af søgefunktion.

### DAB FULD KANALSØGNING

Den fulde kanalsøgning søger efter stationer på hele DAB-bånd III. Når søgningen er færdig, stiller enheden ind på den først fundne station i alfanumerisk rækkefølge.

1. For at aktivere fuld scanning skal du trykke på "**MENU**"-knappen og trykke på "**SELECT/ENTER**"-knappen for at komme ind i Stationsscanningsmenuen.
2. Drej knappen „**SELECT/ENTER**”, vælg “Full Scan”, og tryk dernæst på knappen „**SELECT/ENTER**” for at bekræfte. Displayet viser “Scanning .....” samt en skydebjælke, der angiver, hvor langt søgningen er nået og antallet af fundne stationer.
3. Alle fundne stationer gemmes automatisk. Drej knappen „**SELECT/ENTER**” for at vælge en station, og tryk på knappen „**SELECT/ENTER**” for at bekræfte dit valg af station.



### DAB MANUEL KANALSØGNING

Ud over fuld kanalsøgning kan du desuden vælge manuel indstilling af stationer. Denne funktion kan være nyttig, hvis du ved, radioen har udeladt stationer.

1. Tryk på "**MENU**"-knappen og tryk på "**SELECT/ENTER**"-knappen for at gå ind i Stationsscanningsmenuen og drej "**SELECT/ENTER**"-knappen for at vælge "Manual Tune" og tryk på "**SELECT/ENTER**"-knappen for at bekræfte.
2. Vælg med knappen „**SELECT/ENTER**” DAB-kanal fra 5A til 13F.
3. Når du har valgt det ønskede DAB-kanalnummer, skal du trykke på knappen „**SELECT/ENTER**” for at åbne det valgte multiplex. Displayet viser nu multiplexet, og nedenunder kan du se signalstyrken.
4. Du vil ikke se nye radiostationer eller kunne høre noget under manuel kanalsøgning. For at se de nye stationer skal du søge i stationslisten.

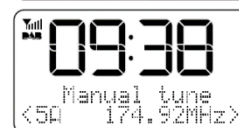

## **LAGRING AF RADIOSTATIONER**

Både i DAB og FM kan du gemme op til 30 af dine foretrukne stationer på faste programpladser. Dette giver dig hurtig og nem adgang til dine foretrukne stationer.

1. Hvis du vil lagre en station, skal du stille ind på den med knappen „**SELECT/ENTER**” og dernæst trykke på „**SELECT/ENTER**” for at bekræfte. Tryk og hold knappen „**PRESET/MEMORY**”. Displayet viser “Preset Store” og derunder “<1: (Empty) >”.  
**Bemærk:** Hvis der allerede er gemt en station, viser displayet den gemte station som “Station name/frequency and P#”.
2. Vælg nummeret på den ønskede programplads med knappen „**SELECT/ENTER**”, og tryk dernæst på knappen „**SELECT/ENTER**” for at bekræfte. Stationen gemmes, og displayet viser “preset # stored”.
3. Gentag trin 1 og 2 for at lagre flere stationer.

Du kan også gemme den ønskede radiostation direkte på stationsknapperne 1, 2 eller 3. For at gøre dette skal du vælge den ønskede radiostation og holde den tilsvarende stationsknap nede, indtil "Preset # stored" vises på displayet.

## **GENKALD AF LAGREDE RADIOSTATIONER**

1. Når du vil genkalde en fast station, skal du trykke på knappen “**PRESET/MEMORY**”. Vælg den ønskede station med knappen „**SELECT/ENTER**”, og tryk på „**SELECT/ENTER**” for at bekræfte.
2. Hvis du vælger en fast programplads, der er tom, viser displayet “Empty”.

Hvis du vil hente en gemt stationsknapstation, skal du trykke på den tilsvarende stationsknap på enheden.

## **OPLYSNINGER PÅ DAB-DISPLAYET**

Tryk gentagne gange på knappen “**INFO**” for at bladre gennem de tilgængelige oplysninger. Oplysningerne vises i nederste del af displayet.

## **DRC (komprimering af dynamisk område)**

Denne funktion reducerer forskellen mellem de kraftigste og svageste passager i udsendelsen. Effektivt set får denne funktion de svage passager til at lyde højere, mens de kraftigste passager dæmpes ned.

**Bemærk:** DRC fungerer kun, hvis det er aktiveret af udbyder for den specifikke station.

1. Tryk på "**MENU**"-knappen og drej og tryk på "**SELECT/ENTER**"-knappen for at komme ind i systemet, drej "**SELECT/ENTER**"-knappen for at vælge DRC, tryk på "**SELECT/ENTER**"-knappen for at bekræfte..
2. Drej knappen „**SELECT/ENTER**” for at vælge den ønskede indstilling: off/high/low (fra/høj/lav)

## **FJERNELSE AF UTILGÆNGELIGE STATIONER**

Du kan fjerne alle utilgængelige stationer fra listen.

1. Under DAB-tilstand, tryk på "MENU"-knappen og drej og tryk på "**SELECT/ENTER**"-knappen for at komme ind i systemet. Drej derefter "**SELECT/ENTER**"-knappen for at vælge "Prune" og tryk på "**SELECT/ENTER**"-knappen for at bekræfte
2. Drej knappen „**SELECT/ENTER**”, vælg “Yes”, og tryk på knappen enter for at bekræfte sletning, eller vælg “No” for at annullere.

## FM

Tryk gentagne gange på knappen „**ST/BY / MODE**“, og vælg FM.

### **AUTOMATISK KANALSØGNING**

1. Drej knappen „**SELECT/ENTER**“ med uret, og tryk på knappen „**SELECT/ENTER**“. Radio begynder søgning opad på frekvensbåndet og standser automatisk, når den finder en station.
2. Drej knappen „**SELECT/ENTER**“ mod uret, og tryk på knappen „**SELECT/ENTER**“. Radio begynder søgning nedad på frekvensbåndet og standser automatisk, når den finder en station.

### **MANUEL KANALSØGNING**

Drej knappen „**SELECT/ENTER**“, til du finder den ønskede radiostation.

**Bemærk:** Justér antennen, så du opnår den bedst mulige modtagelse. Vælg mono i punktet “Audio setting mode” i menuen for at opnå en bedre modtagelse af FM.

### **AUTOMATISK LAGRING AF RADIOSTATIONER**

Tryk og hold knappen „**SELECT/ENTER**“ for at starte den automatiske søgning. Under søgningen viser displayet “Scanning...”. Når søgningen er gennemført, stiller radioen ind på den først fundne station.

### **LAGRING AF RADIOSTATIONER**

Stationer gemmes på faste programpladser som beskrevet for DAB.

### **GENKALD AF LAGREDE RADIOSTATIONER**

Stationer genkaldes på samme måde, som beskrevet for DAB.

### **OPLYSNINGER PÅ FM-DISPLAYET**

Tryk gentagne gange på knappen “INFO” for at bladre gennem de tilgængelige oplysninger. Oplysningerne vises i nederste del af displayet.

### **LYDINDSTILLINGER (Stereo tilladt/ Tvungen mono)**

1. Tryk på knappen “MENU” for at åbne “Tune Select Menu”. Drej knappen „**SELECT/ENTER**“, vælg “Audio setting”, og tryk på knappen „**SELECT/ENTER**“ for at bekræfte.
2. Drej knappen „**SELECT/ENTER**“, og vælg den ønskede lydindstilling, “Stereo allowed” eller “Forced mono”. Tryk på knappen „**SELECT/ENTER**“ for at bekræfte.



## BLUETOOTH®

Hvis du anvender en Bluetooth-enhed, skal den befinde sig indenfor en afstand af 10 meter. Forskellige omgivelser kan påvirke rækkevidden.

1. Tryk gentagne gange på knappen „**ST/BY / MODE**“, og vælg Bluetooth. "Bluetooth " blinker på displayet).
2. Slå Bluetooth til på din eksterne enhed, og vælg "DAB700". Når din lydenhed er blevet parret, forbliver "Bluetooth" tændt på displayet.
3. Tryk på knappen „**SELECT/ENTER**” for at starte eller afbryde afspilningen.
4. Drej knappen „**SELECT/ENTER**” for at gå til næste eller foregående musikfil.

Denne enhed tilbyder også en håndfri funktion. Hvis du har tilsluttet en mobiltelefon via Bluetooth, og du modtager et opkald, kan du trykke på knappen „**SELECT/ENTER**” for at aktivere håndfri funktion.

Når du vil deaktivere funktionen, skal du igen trykke på knappen „**SELECT/ENTER**”. Musikafspilningen genoptages.

## USB / MICRO SD

1. **USB:** Slut din USB-enhed til på bagsiden af enheden.  
**MICRO SD:** Sæt dit Micro SD-kort i indstikket på bagsiden af enheden.
2. Tryk gentagne gange på knappen „**ST/BY / MODE**“ for at vælge USB eller MICRO SD.
3. Tryk på knappen „**SELECT/ENTER**” for at starte eller afbryde afspilningen.
4. Drej knappen „**SELECT/ENTER**” for at gå til næste eller foregående musikfil.

## AUX

1. Sæt AUX-kablet i på bagsiden af enheden (kabel medfølger ikke)
2. Tryk gentagne gange på knappen „**ST/BY / MODE**“, og vælg AUX.
3. Start afspilningen på din eksterne enhed.

## AUTOSLUK

1. Tænd radioen, og tryk på knappen "SLEEP/NAP" for at aktivere funktionen SLEEP autosluk.
2. Tryk gentagne gange på knappen "SLEEP/NAP" for at vælge periode for autosluk 15/30/45/60/90.
3. Enheden slukker efter det valgte tidsrum.



Dette symbol vises på displayet, når funktionen autosluk er aktiveret

### Bemærk:

1. Hvis du vil tjekke den resterende periode, skal du trykke én gang på knappen "SLEEP/NAP", mens perioden er indstillet.
2. Hvis du vil nulstille søvnfunktionen, skal du trykke gentagne gange på "SLEEP/NAP" - knappen, indtil "Sluk" vises på displayet.

## ALARM

### INDSTILLING AF ALARMEN

1. Når det er tændt, skal du trykke på knappen "MENU" og dreje på knappen "SELECT/ENTER" for at vælge "System" -funktionen og trykke på knappen "SELECT/ENTER".
2. Brug knappen "SELECT/ENTER" til at vælge funktionen "Alarm" igen og tryk på knappen "SELECT/ENTER".
3. Vælg nu "Alarm 1" eller "Alarm 2" og bekræft igen ved at trykke på knappen "SELECT/ENTER".
4. Tryk på knappen "VÆLG/ENTER" igen, og drej knappen "VÆLG/ENTER" for at vælge "Til" eller "Fra" for at aktivere eller deaktivere alarmen.
5. Drej og tryk på "SELECT/ENTER"-knappen igen, og indstil timen med "SELECT/ENTER"-knappen. Tryk på denne for at bekræfte indstillingen. Minutterne begynder at blinke.
6. Indstil minutter med "SELECT/ENTER" knappen og tryk på dem for at bekræfte.
7. Vælg opvågningstilstand (Dagligt/En gang/Hverdage/Weekender) med "SELECT/ENTER"-knappen og tryk på dem for at bekræfte.
8. Indstil tiden (15/30/45/60/90/120) med "SELECT/ENTER" knappen og tryk på dem for at bekræfte.
9. Vælg vækningskilden (DAB/FM/Buzzer) med "SELECT/ENTER"-knappen, og tryk på dem for at bekræfte. Hvis du vælger DAB eller FM, kan du vælge mellem den sidst lyttede station eller en af de forudindstillede stationer.
10. Juster vækningslydstyrken med "SELECT/ENTER"-knappen, og tryk på dem for at bekræfte.
11. Indstillingen er afsluttet, og displayet viser "Gem", tryk på "SELECT/ENTER"-knappen for at bekræfte.

### AKTIVERING/DEAKTIVERING AF ALARMEN

1. Følg trin 1-3 fra punktet "Indstil alarm" for at vælge den ønskede alarm.
2. Drej på knappen "SELECT/ENTER", og vælg "Alarm til" eller "Alarm off" for at aktivere eller deaktivere den valgte alarm. Tryk på knappen "SELECT/ENTER" for at gemme valget. "Alarm ur gemt" vises på displayet.



### SLUMRE

Tryk på knappen "SNOOZE / DIMMER" for at afbryde alarmtonen. Hvis du trykker gentagne gange på knappen, kan du vælge periode for snooze: 5 - 10 – 15 – 30 minutter.

### SLÅ ALARMEN FRA

Tryk på en knap på enheden (undtagen "SNOOZE / DIMMER/VOLUME+/- knap") for at slukke for alarmtonen. Alarmen er ikke helt deaktiveret! Tryk på VOLUME+/- knappen for at justere alarmens lydstyrke.

## AUTOTÆND

1. Når enheden er slukket, kan du trykke på knappen "SLEEP/NAP" for at aktivere funktionen NAP autotænd.
2. Tryk på knappen "SLEEP/NAP" for at vælge periode for autotænd, 15/30/45/60/90/Off (fra). Enheden tænder efter det valgte tidsrum.



Dette symbol vises på displayet, når funktionen autotænd er aktiveret

Periode for autotænd (15/30/45/60/90/off), enheden tænder automatisk efter det valgte tidsrum.

### Bemærk:

1. Hvis du vil tjekke den resterende periode, skal du trykke én gang på knappen "SLEEP/NAP", mens perioden er indstillet.
2. Hvis du vil nulstille napet, skal du trykke gentagne gange på "SLEEP / NAP" indtil "Napp off" vises på displayet.

## DÆMPNING

Tryk gentagne gange på knappen "SNOOZE / DIMMER" for at justere skærmens lysstyrke i tre trin. Du kan vælge lysstyrken høj / medium / lav under tændt tilstand og medium / lav / slukket (display slukket) i standbytilstand

## INDSTILLINGER

Vælg funktionen DAB, og tryk på knappen "MENU". Drej knappen „**SELECT/ENTER**“, vælg "System", og tryk på „**SELECT/ENTER**“ for at bekræfte. Drej knappen „**SELECT/ENTER**“ for at foretage den ønskede indstilling, og tryk på „**SELECT/ENTER**“ for at bekræfte. Tryk på knappen "INFO/BACK" for at afslutte.

### - Tid

Drej knappen "**SELECT/ENTER**

" for at finde den indstillede tid, og tryk og drej derefter "**SELECT/ENTER**"-knappen for at indstille uret/datoen/Automatisk opdatering/Indstil 12/24 timer i henhold til vejledningen.



**Bemærk:** Indstil venligst tiden efter tænding af enheden, husk at trykke på "**SELECT/ENTER**" knappen for at bekræfte hvert trin.

- **Baggrundslys**  
Indstil baggrundsbelysningen til "Timeout" og "På niveau"  
For "Timeout" kan du vælge "On/10 Sec/20 Sec/30 Sec/45 Sec/60 Sec/90 Sec/120Sec/180 Sec".  
For "På niveau" kan du vælge "Høj/Lav/Middel"
- **Sprog**  
Vælg det ønskede sprog: Engelsk – Fransk – Tysk – Italiensk
- **Nulstilling til fabriksindstillinger**  
Drej knappen „**SELECT/ENTER**”, vælg “Yes”, og tryk på knappen „**SELECT/ENTER**” for at bekræfte nulstillingen. **Alle stationer og indstillinger vil blive slettet!**  
Vælg “No” for at annullere nulstillingen.

**Bemærk:** Hvis der optræder en systemfejl, eller hvis enheden ikke kører normalt, skal du først frakoble vekselstrømsadapteren.

- **SW-version**  
Her kan du se den installerede softwareversion.

## TEKNISKE SPECIFIKATIONER

Strømforsyning	:	Brug kun den medfølgende strømadapter
Strømindtag	:	100-240 V~ 50/60 Hz
Udgangseffekt:	:	8,5 V  1,5 A  
Batteridrift	:	5 x LR14 (“C”-str.) 1,5 V
DAB+-område	:	174,928-239,200 MHz
FM-område	:	87,5-108 MHz
Faste stationer	:	30 DAB+, 30 FM
Udgangseffekt	:	2 x 6 W RMS

Den aktuelle version af manualen kan downloades fra [www.soundmaster.de](http://www.soundmaster.de)

Der tages forbehold for tekniske ændringer og trykfejl .

Copyright af Woerlein GmbH, 90556 Cadolzburg, [www.soundmaster.de](http://www.soundmaster.de)

Mangfoldiggørelse kun med tilladelse fra Woerlein GmbH



## MILJØBESKYTTELSE



Ikke kast dette produktet sammen med vanlig husholdningsavfall ved slutten av dets livssyklus. Returner det til et innsamlingspunkt for resirkulering av elektrisk og elektronisk utstyr. Dette indikeres på produktsymbolet, i bruksanvisningen eller på emballasjen.

Materialene er resirkulerbare i henhold til deres merking. Ved å gjenbruke materialer eller andre former for resirkulering av gamle enheter og emballasje, gir du et viktig bidrag til å beskytte miljøet vårt. Fjern om nødvendig batterier og personlige data før avhending gratis og spør din lokale myndighet om ansvarlig avhendingspunkt

	<b>ADVARSEL</b> <b>Fare for elektrisk støt</b> <b>Ikke åpne!</b>	
Forsiktig: For å redusere risikoen for elektrisk støt, må du ikke ta av dekslet (eller baksiden). Det er ingen deler inni som kan repareres. Overlat service til kvalifisert personell.		



Dette symbolet indikerer tilstedeværelse av farlig spenning i huset, tilstrekkelig til å forårsake elektrisk støt.



Dette symbolet indikerer viktige drifts- og vedlikeholdsinstruksjoner for enheten.

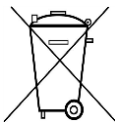

Brukte batterier er farlig avfall og må IKKE kastes sammen med husholdningsavfallet! Som forbruker er du juridisk forpliktet til å returnere alle batterier for miljøvennlig resirkulering – uansett hvorvidt batteriene inneholder skadelige stoffer\*)

Returner batterier gratis til offentlige innsamlingspunkter i ditt lokalsamfunn eller til butikker som selger batterier av de respektive slag. Bare returner helt utladede batterier.

\*) Merket Cd = kadmium, Hg = kvikksølv, Pb = bly



Ikke lytt til musikk ved høyt volum over lengre tid, det kan føre til hørselsskader.

- Bruk enheten kun i tørre innendørsmiljøer.
- Beskytt enheten mot fuktighet.
- Ikke åpne enheten. FARE FOR ELEKTRISK STØT! Overlat åpning og service til kvalifisert personell.
- Kun koble denne enheten til en riktig installert og jordet stikkontakt. Kontroller at nettspenningen stemmer med spesifikasjonene på typeskiltet.
- Kontroller at nettkabelen holder seg tørr under drift. Ikke klemme eller skade strømkabelen på noen måte.
- Advarsel om frakobling av enheten: Hovedpluggen brukes som tilkobling og må derfor alltid være driftsklar.
- Støpselet brukes til frakobling og må derfor være lett tilgjengelig.
- En skadet strømkabel eller støpsel må straks byttes av et autorisert servicesenter.

## Sikkerhets-, miljø- og oppsettsinstruksjoner

- I tilfelle av lyn må du umiddelbart koble apparatet fra strømmettet.
- Barn bør være under oppsyn av foreldre når de bruker enheten.
- Kun rengjøre enheten med en tørr klut.
- IKKE bruk RENGJØRINGSMIDLER eller SLIPENDE KLUTER!
- Installer enheten på et sted med god ventilasjon for å hindre varmeopphoping.
- Ikke dekk til ventilasjonsåpningene!
- Ventilasjonen må ikke hindres ved å dekke til ventilasjonsåpninger med gjenstander som aviser, duker, gardiner osv.
- Enheten må ikke utsettes for drypp eller sprut, og ingen gjenstander fylt med væske, som vaser, må plasseres på den.
- Enheten bør ikke utsettes for direkte sollys, svært høye eller lave temperaturer, fuktighet, vibrasjoner eller støvete omgivelser.
- Aldri forsøk å sette inn ledninger, stifter eller andre slike gjenstander i hullene eller åpningene på enheten.
- Installer enheten på et sikkert og vibrasjonsfritt sted.
- Installer enheten så langt unna som mulig fra datamaskiner og enheter som utstråler mikrobølger, ellers kan radiomottak bli forstyrret.
- Ikke åpne eller reparere huset. Det er utrygt å gjøre det og garantien vil bli ugyldig. Reparasjoner må bare utføres av autorisert servicepersonell/kundesenter.
- Bare bruk kvikksølv- og kadmiumfrie batterier.
- Batteriene må ikke utsettes for sterk varme, som sol, ild eller lignende.
- Brukte batterier er farlig avfall og må IKKE kastes sammen med husholdningsavfallet! Returner batterier til forhandleren eller innsamlingspunkter i ditt lokalsamfunn.
- Hold batteriene unna barn. Barn kan svelge batterier. Kontakt lege umiddelbart hvis et batteri svelges.
- Sjekk batteriene regelmessig for å unngå batterilekkasje.
- Strømledningen eller en apparatkopler brukes som utkoplingsenhet. Utkoplingsenhetene skal være klare for bruk.
- Kilder til åpen flamme, f.eks. tente lys, skal aldri plasseres på apparatet.
- Dette apparatet er til bruk i moderate klimaer og er ikke egnet til bruk i land med tropisk klima.

## OVERSIKT OVER TASTENE

### SETT FORFRA

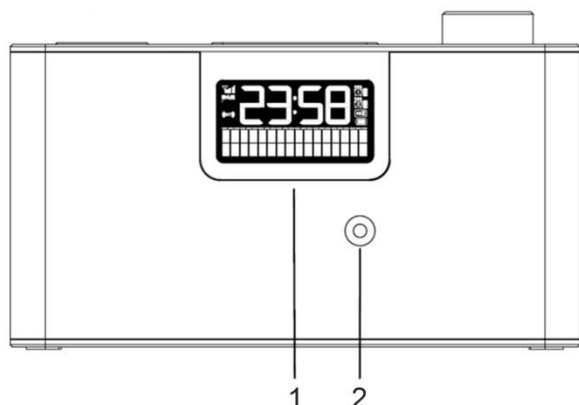

### SETT OVENFRA

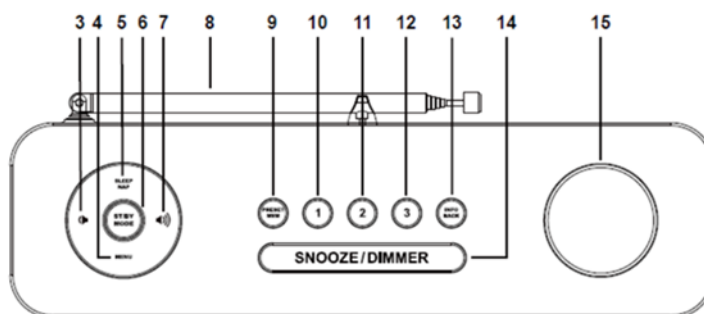

### SETT BAKFRA

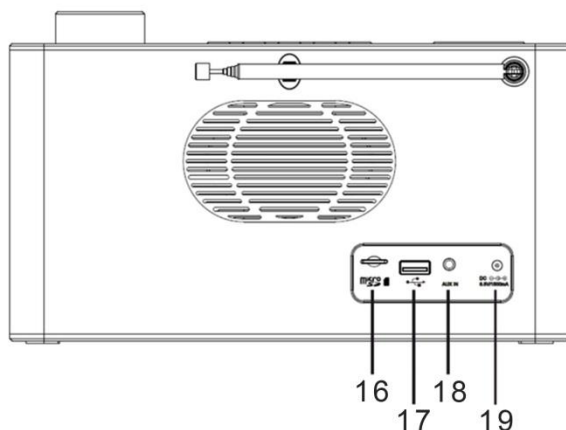

- |    |                              |    |                            |
|----|------------------------------|----|----------------------------|
| 1  | LCD-Display                  | 11 | PRESET STASJON 2-knapp     |
| 2  | Mikrofon                     | 12 | PRESET STASJON 3-knapp     |
| 3  | VOLUM-knapp -                | 13 | <b>INFO/TILBAKE</b> -knapp |
| 4  | <b>MENU</b> -knapp           | 14 | SLUMRE/DIMMER-knapp        |
| 5  | SLEEP / NAP-knapp            | 15 | <b>SELECT/ENTER</b> -knapp |
| 6  | ST/BY / MODUS-knapp          | 16 | Mikro SD-kort              |
| 7  | VOLUM-knapp +                | 17 | USB-kontakt                |
| 8  | DAB/FM-antenne               | 18 | AUX in-kontakt             |
| 9  | FORHÅNDSINNSTILL MINNE-knapp | 19 | DC jack-inngang            |
| 10 | PRESET STASJON 1-knapp       |    |                            |

## INSTALLASJON

### LEVERANSEN INNEHOLDER

- Hovedenhet
- Bruksanvisning
- Strømadapter

### STRØMTILFØRSEL

- Sjekk at spenningen på strømmettet er den samme som oppgitt på merkeplaten ved strøminntaket.
- Sett den medleverte strømadapteren inn i en forsvarlig montert stikkontakt, og sett den andre enden av kabelen inn i DC jack-inngangen på baksiden av enheten.

### BATTERIDREVEVET MODUS

1. Åpne batteridekselet på undersiden av enheten.
2. Sett inn 5 batterier av typen LR14 ("C"-batterier) 1,5 V. Se etter at batteripolene er riktig satt inn (som vist i batterikammeret).
3. Lukk igjen batteridekselet.

#### **Merk:**

- Når du lar enheten bare gå på batteri vil batterisymbolet vises på skjermen idet du slår på enheten.
- Når batteriene er svake, vil batterisymbolet blinke, og lyden vil begynne å skurre på grunn av lav batteristand. Husk å bytte ut batteriene i tide.
- Når enheten går på batteri, vil ikke minne-funksjonen fungere etter at enheten er slått av.
- Når enheten går på batteri, og du ønsker å bruke den en god stund, bør du helst ikke skru opp volumet maksimalt.
- I batteridrift er displayet slått av i standby-modus.

### ERP-strømstyring

**Enheten vil automatisk slås av etter 30 minutter i standby modus, hvis den ikke brukes. For å slå på enheten igjen, må du trykke på „ST/BY / MODE”-knappen.**

## HOVEDFUNKSJONER

### SLÅ PÅ/AV

Trykk og hold "ST/BY / MODE"-knappen for å slå på enheten..

Trykk på „**ST/BY / MODE**”-knappen og hold den inne for å sette enheten i standbymodus.

### VALGMODUSER

I avspillingsmodus kan du, ved å trykke flere ganger på „**ST/BY / MODE**”-knappen, velge mellom de forskjellige modusene.

### JUSTERE VOLUMET

Trykk på “**VOLUME –**” eller “**VOLUME +**” knappen for å dempe eller sette opp lyden.

### DEMP (Bare DAB-modus)

I avspillingsmodus kan du, ved å trykke på „**SELECT/ENTER**”-knappen, deaktivere lyden i høyttaleren.

Trykk igjen på „**SELECT/ENTER**”-knappen eller på „**VOLUME –**” eller „**VOLUME +**”-knappen for å oppheve mute-funksjonen. Det vil da bli lyd i høyttalerne igjen.

## DAB

1. Trykk flere ganger på „**ST/BY / MODE**”-knappen for å velge DAB-modus.
2. Første gang du bruker den, vil enheten automatisk starte et kanalsøk, og søke seg fram til alle tilgjengelige stasjoner.
3. Under søkeprosessen vil det stå “Scanning .....” på skjermen, og framdriften i søkeprosessen vil vises, samt antall stasjoner som er funnet.
4. Etter at søkeprosessen er ferdig, vil enheten velge den første alfanumeriske radiostasjonen som er funnet.
5. For å sjekke ut de forskjellige stasjoner som er funnet, må du dreie på „**SELECT/ENTER**”-knappen, og trykke på „**SELECT/ENTER**”-knappen for å bekrefte ditt valg av stasjon.

**Merk:** Hvis ingen stasjoner ble funnet på automatisk søk, vil enheten gå tilbake til menyen hvor man kan velge stasjoner.

### DAB FULLSTENDIG SØK

Hvis du velger en fullstendig søk, vil enheten søke etter alle kanaler på hele DAB III båndet. Etter at søkeprosessen er ferdig, vil enheten velge den første alfanumeriske stasjonen som den fant.

1. For å aktivere full skanning, trykk på "**MENU**"-knappen og trykk på "VELG/ENTER"-knappen for å gå inn i stasjonsskanningsmenyen.
2. Drei „**SELECT/ENTER**”-knappen for å velge “Full Scan” og trykk på „**SELECT/ENTER**”-knappen for å bekrefte. På skjermen vil det stå “Scanning .....”, og framdriften i søkeprosessen vil vises, samt antall stasjoner som er funnet så langt.
3. Alle stasjoner som er funnet vil lagres automatisk. For å velge en radiostasjon, må du dreie på „**SELECT/ENTER**”-knappen, og trykke på „**SELECT/ENTER**”-knappen for å bekrefte ditt stasjonvalg.



### DAB MANUELT SØK

I tillegg til fullstendig søk-funksjonen, kan du velge radiostasjoner manuelt. Dette kan være nyttig for eksempel hvis du vet at radioen har hoppet over en stasjon du kjenner til.

1. Trykk på "**MENU**"-knappen og trykk på "**SELECT/ENTER**"-knappen for å gå inn i stasjonsskanningsmenyen og roter "**SELECT/ENTER**"-knappen for å velge "Manuell innstilling" og trykk på "**SELECT/ENTER**"-knappen for å bekrefte.
2. Ved hjelp av „**SELECT/ENTER**”-knappen, velg en DAB-kanal mellom 5A og 13F.
3. Etter at du har valgt ønsket DAB-kanal, trykk på „**SELECT/ENTER**”-knappen for å gå inn i aktuell multiplex. Multiplexreferansen vises på skjermen, med signalstyrken under.
4. Mens du er i manuelt søk etter stasjoner, vil du ikke se nye radiostasjoner, og ikke høre lyd. For å finne fram til de nylig innhentede stasjoner må du bla gjennom listen over stasjoner.

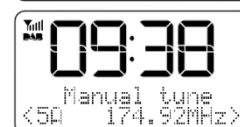



## **LAGRE RADIOSTASJONER**

Både i DAB og FM modus, kan du lagre opptil 30 favorittstasjoner i minnet. På denne måten vil du lett kunne finne fram til dine favorittstasjoner.

1. For å lagre en stasjon, må du først velge den vha. „**SELECT/ENTER**”-knappen, og deretter trykke på „**SELECT/ENTER**”-knappen for å bekrefte. Trykk på „**PRESET/MEMORY**”-knappen, og hold den inne. På displayet vil det stå “Preset Store” og “<1: (Empty) >”.  
**Merk:** Hvis en stasjon allerede er lagret, vil displayet vise navnet på lagrede “Station name/frequency and P#”.
2. Bruk „**SELECT/ENTER**”-knappen for å velge nummeret på din ønskede forhåndsinnstilte stasjon, og trykk på „**SELECT/ENTER**”-knappen for å bekrefte. Stasjonen vil lagres, og på displayet vil det stå “preset # stored”.
3. Gjenta trinn 1 og 2 for å lagre ytterligere stasjoner.

Du kan også lagre ønsket radiostasjon direkte på stasjonsknappene 1, 2 eller 3. For å gjøre dette, velg ønsket radiostasjon og hold den tilsvarende stasjonsknappen nede til “Forhåndsinnstilling # lagret” vises på displayet.

## **GJENOPPKALLE LAGREDE RADIOSTASJONER**

1. For å gjenoppkalle en lagret radiostasjon, må du trykke på „**PRESET/MEMORY**”-knappen. Bruk „**SELECT/ENTER**”-knappen for å velge ønsket stasjon, og trykk på „**SELECT/ENTER**”-knappen for å bekrefte.
2. Hvis du velger et stasjonnummer som ikke er blitt tildelt noen stasjon, vil det stå “Empty” på displayet.

For å hente frem en lagret stasjonsknappstasjon, trykk på den tilsvarende stasjonsknappen på enheten.

## **DAB INFORMASJON**

Trykk gjentatte ganger på „**INFO**”-knappen for å bla gjennom de ulike **INFO**formasjonsmodusene. **INFO**masjonen vises i det nederste feltet på displayet.

## **DRC (Kompresjon av dynamisk område)**

Denne funksjonen jevner ut forskjellen mellom høyeste og laveste lyd i et lydopptak som kringkastes.

Med denne funksjonen vil høye lyder høres mer dempet, og lave lyder vil høres forsterket i forhold til slik de i virkeligheten høres.

**Merk:** DRC fungerer bare hvis funksjonen er blitt aktivert av kringkasteren for den spesifikke stasjonen.

1. Trykk på „**MENU**”-knappen og roter og trykk på „**SELECT/ENTER**”-knappen for å gå inn i systemet, roter „**SELECT/ENTER**”-knappen for å velge DRC, trykk på „**SELECT/ENTER**”-knappen for å bekrefte.
2. Drei „**SELECT/ENTER**”-knappen for å velge modusen du ønsker: av/høy/lav

## **FJERNE “DØDE” KANALER**

Du kan fjerne alle utilgjengelige stasjoner fra listen.

1. Trykk på **“MENU”**-knappen i DAB-modus. Drei **„SELECT/ENTER”**-knappen for å velge **“Prune”** og trykk igjen på Enter-knappen for å bekrefte.
2. Drei **„SELECT/ENTER”**-knappen for å velge **“Yes”** og trykk igjen på Enter-knappen for å bekrefte slettingen. Du kan velge **“No”** for å avbryte.

## **FM**

Trykk flere ganger på **„ST/BY / MODE”**-knappen for å velge FM-modus.

### **AUTOMATISK STASJONSSØK**

1. Drei **„SELECT/ENTER”**-knappen med klokka, og trykk på **„SELECT/ENTER”**-knappen. Radioen vil starte et søk framover, og vil stoppe automatisk når den finner en stasjon.
2. Drei **„SELECT/ENTER”**-knappen mot klokka, og trykk på **„SELECT/ENTER”**-knappen. Radioen vil starte et søk bakover, og vil stoppe automatisk når den finner en radiostasjon.

### **MANUELT STASJONSSØK**

Drei **„SELECT/ENTER”**-knappen helt til du finner fram til ønsket stasjon.

**Merk:** Det kan være nødvendig å justere antennens stilling for å få bedre mottak. I menyen **“Audio setting mode”**, velger du mono-modus, og dermed blir effekten av FM-mottaket bedre.

### **AUTOMATISK LAGRING AV RADIOSTASJONER**

Trykk på **„SELECT/ENTER”**-knappen, og hold den inne for å starte automatisk søking. Under søkeprosessen vil det stå **“Scanning...”** på displayet. Etter at søkeprosessen er ferdig, vil enheten velge den første stasjonen den har funnet.

### **LAGRE RADIOSTASJONER**

Lagringen av radiostasjoner foregår på samme måte som i DAB-modus.

### **GJENOPPKALLE LAGREDE RADIOSTASJONER**

Gjenoppkallingen av radiostasjoner foregår på samme måte som i DAB-modus.

### **FM INFORMASJON**

Trykk gjentatte ganger på **“INFO”**-knappen for å bla gjennom de ulike **INFO**rmasjonsmodusene. **INFO**rmasjonen vises i det nederste feltet på displayet.

### **LYDINNSTILLINGER (Stereo tillatt/ Tvunget mono)**

1. Trykk på **“MENU”**-knappen for å gå inn i **“Tune Select MENU”**. Drei **„SELECT/ENTER”**-knappen for å velge **“Audio setting”** og trykk på **„SELECT/ENTER”**-knappen for å bekrefte.
2. Drei **„SELECT/ENTER”**-knappen for å velge ønsket lydinnstilling: **“Stereo allowed”** eller **“Forced mono”**. Trykk på **„SELECT/ENTER”**-knappen for å bekrefte.

## BLUETOOTH®

Hvis du bruker en lydenhet med Bluetooth, må du sørge for at avstanden mellom enhetene ikke overskrider 10 meter.

Miljøet kan ha en viss innvirkning på rekkevidden.

1. Trykk gjentatte ganger på „**ST/BY / MODE**”-knappen for å velge Bluetooth; på displayet vil "Bluetooth" blinke).
2. Aktivér Bluetooth-funksjonen på din lydenhet, og velg "DAB700". Når lydenheten din er riktig paret, vil det stå "Bluetooth" på displayet.
3. Trykk på „**SELECT/ENTER**” for å starte eller avbryte avspillingen.
4. Drei på „**SELECT/ENTER**”-knappen for å velge forrige/neste spor.

Denne enheten har også en frihåndsfunksjon. Hvis du har en mobiltelefon med Bluetooth, og du får inn et anrop, trykker du på „**SELECT/ENTER**”-knappen for å aktivere handsfree-funksjonen. For å deaktivere funksjonen, er det bare å trykke på „**SELECT/ENTER**” igjen. Musikken vil fortsette å spilles av.

## USB / MIKRO SD

1. **USB:** Koble til USB-utstyret på baksiden av enheten.  
**MIKRO SD:** Sett inn Mikro SD-kortet i SD-kortsporet på baksiden av enheten.
2. Trykk flere ganger på „**ST/BY / MODE**”-knappen for å velge USB- eller MIKRO SD-modus.
3. Trykk på „**SELECT/ENTER**” for å starte eller avbryte avspillingen.
4. Drei på „**SELECT/ENTER**”-knappen for å velge forrige/neste spor.

## AUX

1. Koble til AUX-kabelen (ikke medlevert) til inngangen bak på enheten.
2. Trykk flere ganger på „**ST/BY / MODE**”-knappen for å velge AUX-modus.
3. Start avspillingen ved hjelp av din eksterne enhet.

## SOVE-FUNKSJON

1. Skru radioen på og trykk på „**SLEEP/NAP**”-knappen for å aktivere sovefunksjonen.
2. Trykk flere ganger på „**SLEEP/NAP**” for å angi hvor lang tid du vil sove; 15/30/45/60/90
3. Enheten vil slås av etter at denne tiden er løpt ut.



Dette symbolet vil vises på displayet når du setter på sovefunksjonen.

**Merk:**

1. Hvis du vil sjekke hvor mye tid du har igjen å sove, trykker du en gang på **"SLEEP/NAP"**-knappen (etter at tiden ble stilt inn).
2. Hvis du vil tilbake stille søvnfunksjonen, trykker du på **"SLEEP/NAP"** -knappen flere ganger til "Slå av" vises i displayet.

## ALARM

### STILLE INN ALARMEN

1. Når den er slått på, trykk på **"MENU"** -knappen og vri **"SELECT/ENTER"** -knappen for å velge "System" -funksjonen og trykk på **"SELECT/ENTER"** -knappen.
2. Bruk **"SELECT/ENTER"** -knappen for å velge "Alarm" -funksjonen igjen og trykk på **"SELECT/ENTER"** -knappen.
3. Velg nå "Alarm 1" eller "Alarm 2" og bekreft igjen ved å trykke på **"SELECT/ENTER"** -knappen.
4. Trykk på **"VELG/ENTER"**-knappen igjen og roter **"VELG/ENTER"**-knappen for å velge "På" eller "Av" for å aktivere eller deaktivere alarmen.
5. Roter og trykk på **"VELG/ENTER"**-knappen igjen og still inn timen med **"VELG/ENTER"**-knappen. Trykk på denne for å bekrefte innstillingen. Minuttene begynner å blinke.
6. Still inn minuttene med **"SELECT/ENTER"**-knappen og trykk på dem for å bekrefte.
7. Velg vekkemodus (daglig/en gang/ukedager/helger) med **"VELG/ENTER"**-knappen og trykk på dem for å bekrefte.
8. Still inn tiden (15/30/45/60) med **"SELECT/ENTER"**-knappen og trykk på dem for å bekrefte..
9. Velg vekkekilden (DAB/FM/Buzzer) med **"SELECT/ENTER"**-knappen og trykk på dem for å bekrefte. Hvis du velger DAB eller FM, kan du velge mellom den sist lyttede stasjonen eller en av de forhåndsinnstilte stasjonene.
10. Juster vekkevolumet med **"SELECT/ENTER"**-knappen og trykk på dem for å bekrefte.
11. Innstillingen er fullført og displayet viser "Lagre", trykk på **"SELECT/ENTER"**-knappen for å bekrefte.

### AKTIVERE / DEAKTIVERE ALARMEN

1. Følg trinn 1-3 fra elementet "Still alarm" for å velge ønsket alarm.
2. Vri på **"VELG/ENTER"**-knappen og velg "På" eller "Av" for å aktivere eller deaktivere den valgte alarmen. Trykk på **"SELECT / ENTER"**-knappen for å lagre valget. Roter **"SELECT/ENTER"**-knappen for å velge "Lagre" og trykk på **"SELECT/ENTER"**-knappen for å bekrefte, så vises "Alarm clock saved" på displayet.



### SLUMRE

Trykk på **"SNOOZE / DIMMER"**-knappen for å avbryte alarmens ringelyd. Hvis du trykker flere ganger på knappen, kan du velge slumretid: 5 – 10 – 15 – 30 minutter.

### SLÅ AV ALARMEN

Trykk på en knapp på enheten (unntatt **"SNOOZE / DIMMER/VOLUME+/- knapp"**) for å slå av alarmtonen. Alarmen er ikke helt deaktivert! Trykk på **VOLUME+/-**-knappen for å justere volumet på alarmen.

## BLUNDE-FUNKSJON

1. Mens apparatet er slått av, trykk på "**SLEEP/NAP**"-knappen for å aktivere blunde-funksjonen.
2. Trykk på "**SLEEP/NAP**"-knappen for å velge hvor lenge du vil blunde: 15/30/45/60/90/Off. Enheten vil slå seg på igjen når denne tiden er over.



Dette symbolet vil vises på displayet når du slår på blunde-funksjonen.

Blundetid (15/30/45/60/90/off), enheten vil automatisk slå seg på igjen når blundetiden er over.

### Merk:

1. Hvis du vil sjekke hvor mye tid du har igjen til alarmen ringer, trykker du en gang på "**SLEEP/NAP**"-knappen (etter at tiden ble stilt inn).
2. Hvis du vil tilbakestille luret, trykker du gjentatte ganger på "**SLEEP/NAP**" til "Avslutt" vises i displayet.

## DIMMER

Trykk gjentatte ganger på "**SNOOZE / DIMMER**" -knappen for å justere lysstyrken på skjermen i tre trinn. Du kan velge lysstyrke høy / medium / lav under på-modus og medium / lav / av (visning av) i ventemodus.

## INNSTILLINGER

Sett enheten i DAB-modus, og trykk på "**MENU**"-knappen. Drei „**SELECT/ENTER**”-knappen fram til "System" og trykk igjen på „**SELECT/ENTER**”-knappen for å bekrefte. For å velge en innstilling, drei „**SELECT/ENTER**”-knappen, og trykk deretter på „**SELECT/ENTER**”-knappen for å bekrefte. Trykk på "**INFO/BACK**"-knappen for å logge ut.

### - Tid

Drei "**SELECT/ENTER**"-knappen for å finne tiden som er stilt inn, og trykk og roter deretter "**SELECT/ENTER**"-knappen for å stille inn klokken/datoen/Automatisk oppdatering/Still 12/24 timer i henhold til veiledningen.

**Merk:** Still inn tiden etter at enheten er slått på, husk å trykke på "**SELECT/ENTER**"-knappen for å bekrefte hvert trinn

### - Bakgrunnsbelysning



Still inn bakgrunnsbelysningen for "Timeout" og "På nivå"

For "Tidsavbrudd" kan du velge "På/10 Sec/20 Sec/30 Sec/45 Sec/60 Sec/90 Sec/120 sek/180 sek".

For "På nivå" kan du velge "Høy/Lav/Middels"

- **Språk**  
Velg ett av følgende språk: Engelsk - Fransk - Tysk - Italiensk
  - **Tilbake til fabrikkinnstilling**  
Drei „**SELECT/ENTER**”-knappen fram til “Yes” og trykk på „**SELECT/ENTER**”-knappen for å bekrefte nullstillingen. **Alle stasjoner og innstillinger vil slettes!**  
Dersom du vil avbryte nullstillingen, velger du “No”.
- Merk:** Hvis en systemfeil oppstår, eller enheten ikke lar seg betjene på normal måte, skal du i første rekke koble fra strømadapteren.
- **Programvareversjon**  
Du ser hvilken programvare som er installert på apparatet.

## TEKNISKE SPESIFIKASJONER

Strømtilførsel	:	Bruk bare den medleverte strømadapteren.
Strømforsyning	: 100-240V~50/60Hz	
Strømeffekt	: 8,5V  1,5A 	
Batteridrevet modus	: 5x LR14 (“C”-batterier) 1,5 V	
DAB+ område	: 174,928 - 239,200 MHz	
FM-område	: 87,5 - 108MHz	
Forhåndsinnstilte kanaler	: 30 DAB+, 30 FM	
Lydutgangseffekt	: 2x 6W RMS	

Gjeldende versjon av håndboken kan lastes ned fra [www.soundmaster.de](http://www.soundmaster.de)  
Vi tar forbehold om tekniske endringer og eventuelle trykkfeil.  
Copyright Woerlein GmbH, 90556 Cadolzburg, [www.soundmaster.de](http://www.soundmaster.de)  
Duplisering kan skje bare med tillatelse fra Woerlein GmbH



## OCHRANA ŽIVOTNÍHO PROSTŘEDÍ



Nelikvidujte tento výrobek na konci jeho životního cyklu spolu s běžným domovním odpadem. Odevzdejte jej ve sběrném dvoře pro recyklaci elektrických a elektronických zařízení. Tento význam má symbol na výrobku, návodu k použití nebo na balení.

Materiály jsou recyklovatelné podle jejich označení. Opětovným použitím materiálů nebo jiných forem recyklace starých zařízení a obalů významně přispíváte k ochraně našeho životního prostředí. Je-li to nutné, před likvidací bezplatně vyjměte baterie a osobní údaje a zeptejte se svého místního úřadu na odpovědné místo pro likvidaci..

	<b>VAROVÁNÍ</b>	
<b>Nebezpečí úrazu elektrickým proudem Neotevírejte!</b>		
<p>Upozornění: Nesnímejte kryt (ani zadní část), abyste snížili nebezpečí úrazu elektrickým proudem. Uvnitř nejsou žádné díly, které by mohl uživatel opravit sám. Opravy svěřte kvalifikovaným servisním pracovníkům.</p>		



Tento symbol značí přítomnost nebezpečného napětí uvnitř krytu, které je dostatečně vysoké, aby představovalo nebezpečí úrazu elektrickým proudem.



Tento symbol značí, že k zařízení jsou k dispozici pokyny k obsluze a údržbě.

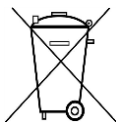

**Použité baterie představují nebezpečný odpad a NESMÍ být likvidovány spolu s domovním odpadem!** Jako spotřebitelé jste z právního hlediska povinni odevzdat **všechny baterie** k zajištění ekologicky šetrné recyklace – bez ohledu na to, zda baterie obsahují škodlivé látky či nikoli\*.

Odevzdejte baterie zdarma v místním veřejném sběrném dvoře nebo v obchodech, které příslušný druh baterií prodávají.

Odevzdávejte pouze zcela vybité baterie.

\* Označení Cd = kadmium, Hg = rtuť, Pb = olovo

- Používejte zařízení pouze v suchém vnitřním prostředí.
- Chraňte zařízení před vlhkostí.
- Zařízení neotevírejte. **NEBEZPEČÍ ÚRAZU ELEKTRICKÝM PROUDEM!** Otevření a opravy svěřte kvalifikovaným servisním pracovníkům.
- Zařízení připojujte pouze ke správně namontované a uzemněné nástěnné zásuvce. Zkontrolujte, zda napětí odpovídá technickým údajům uvedeným na typovém štítku.
- Zajistěte, aby síťový kabel zůstal během provozu suchý. Síťový kabel nepřiskřípněte ani jiným způsobem nepoškozujte.
- Varování pro odpojování zařízení: Síťová zástrčka se používá jako připojení, měla by proto zůstat vždy přístupná.
- Poškozený síťový kabel nebo zástrčku je nutné nechat ihned vyměnit v autorizovaném servisním středisku.
- Dochází-li k bleskům, zařízení ihned odpojte od síťového napájení.

- Děti by měly zařízení používat pod dohledem rodičů.
- Zařízení čistěte pouze suchým hadříkem.
- **NEPOUŽÍVEJTE ČISTICÍ PROSTŘEDKY ani ABRAZIVNÍ TKANINY!**
- Zařízení umístěte na místo s dostatečnou ventilací, aby nedocházelo k přehřívání.
- Nezakrývejte ventilační otvory!
- Ventilační otvory by neměly být zablokovány předměty, jako jsou noviny, ubrusy, záclony apod.
- Zařízení by nemělo být vystaveno kapající ani stříkající vodě a neměly by se na něj pokládat předměty s tekutinami, jako jsou vázy.
- Zařízení by nemělo být vystaveno přímému slunečnímu záření, příliš vysokým ani příliš nízkým teplotám, vlhkosti, vibracím ani by nemělo být umístěno v prašném prostředí.
- Do ventilačních otvorů ani jiných otvorů zařízení se nikdy nepokoušejte vložit dráty, špendlíky ani jiné předměty.
- Umístěte zařízení na bezpečné místo bez vibrací.
- Na zařízení by se neměly pokládat zdroje otevřeného ohně jako například hořící svíčky.
- Umístěte zařízení co nejdále od počítačů a mikrovlákných trub. V opačném případě by mohlo docházet k rušení příjmu rádiového signálu.
- Neotevírejte ani neopravujte kryt. Není to bezpečné a došlo by k porušení platnosti záruky. Opravy smí provádět pouze autorizované servisní/zákaznické středisko.
- Používejte pouze baterie neobsahující rtuť ani kadmium.
- Baterii by neměly být vystaveny působení nadměrného tepla, jako je sluneční záření, oheň apod.
- Použité baterie představují nebezpečný odpad a NESMÍ být likvidovány spolu s domovním odpadem!!! Vraťte baterie svému prodejci nebo je odevzdejte v místním sběrném dvoře.
- Udržujte baterie mimo dosah dětí. Děti by mohly baterie spolknout. Pokud došlo ke spolknutí baterie, okamžitě vyhledejte lékařskou pomoc.
- Baterie pravidelně kontrolujte, zda nedochází k úniku kapalin.
- Toto zařízení je určeno k používání v mírném klimatu. Není vhodné pro používání v zemích s tropickým klimatem.

## UMÍSTĚNÍ OVLÁDACÍCH PRVKŮ

### POHLED ZEPŘEDU

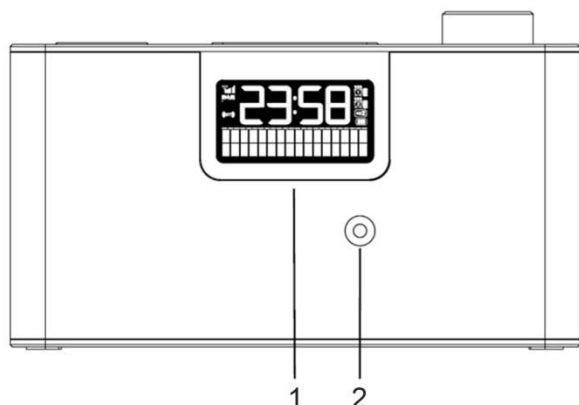

### POHLED SHORA

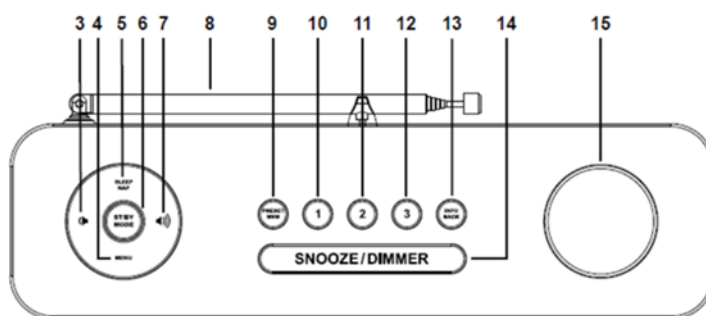

### POHLED ZE ZADU

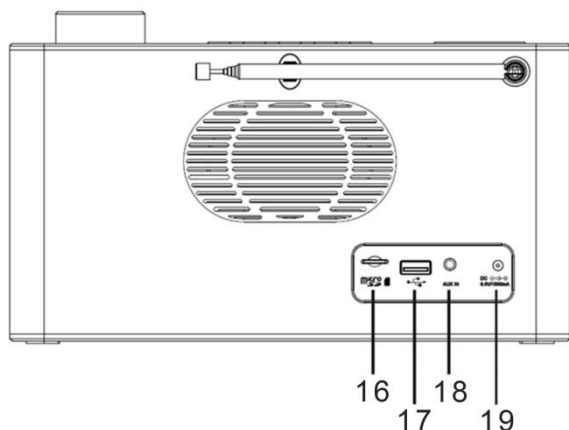

- |    |                             |    |                                   |
|----|-----------------------------|----|-----------------------------------|
| 1  | Displej LCD                 | 11 | PŘEDVOLBA STANICE 2               |
| 2  | Mikrofon                    | 12 | PŘEDVOLBA STANICE 3               |
| 3  | Tlačítko HLASITOST-         | 13 | Tlačítko INFORMACE/ZPĚT           |
| 4  | Tlačítko „NABÍDKA“          | 14 | Tlačítko OPAKOVANÉ BUZENÍ/STMÍVAČ |
| 5  | Tlačítko ZDRŽÍMNUTÍ/SPÁNEK  | 15 | Knoflík <b>VYBRAT/POTVRDIT</b>    |
| 6  | Tlačítko POHOTOVOSTNÍ REŽIM | 16 | Karta micro SD                    |
| 7  | Tlačítko HLASITOST+         | 17 | Konektor USB                      |
| 8  | ANTÉNA DAB/FM               | 18 | Vstup AUX IN                      |
| 9  | Tlačítko PŘEDVOLBA PAMĚTI   | 19 | Vstupní DC konektor               |
| 10 | PŘEDVOLBA STANICE 1         |    |                                   |



## MONTÁŽ

### OBSAH DODÁVKY

- Hlavní jednotka
- Adaptér
- Návod k obsluze

### NAPÁJENÍ

- Ujistěte se, že napětí je stejné jako napětí uvedené na identifikačním štítku napájecího adaptéru.
- Dodaný napájecí adaptér připojte k řádně nainstalované a uzemněné elektrické zásuvce a konektor kabelu do zdířky DC IN na zadní straně přístroje.

### PROVOZ NA BATERIE

1. Otevřete víko prostoru pro baterie na spodní straně zařízení.
2. Vložte 5 baterií typu LR14 (velikost „C“) 1,5 V. Zajistěte správnost polarity (viz symboly v prostoru pro baterie).
3. Poté kryt bateriového prostoru zavřete.

#### **Poznámka:**

- Když bude zařízení napájeno pouze pomocí baterií, zapněte zařízení a na displeji se zobrazí symbol baterie.
- Když budou baterie vybité, zabliká symbol baterie a zvuk jednotky bude kvůli nízkému napájení zkreslený. Baterie včas vyměňte.
- Když bude zařízení napájeno bateriemi, nebude po vypnutí zařízení žádná paměťová funkce.
- Je-li zařízení napájeno pomocí baterií, je lepší nenastavovat hlasitost na maximum, abyste zajistili delší dobu přehrávání.
- Při provozu na baterie je displej v pohotovostním režimu vypnutý.

### Správa napájení ERP

**Pokud není zvukový signál, přístroj se po 30 minutách v pohotovostním režimu automaticky vypne. Chcete-li zařízení znovu zapnout, stiskněte tlačítko „ST/BY / MODE“.**

## ZÁKLADNÍ OVLÁDÁNÍ

### ZAPNUTÍ/VYPNUTÍ

Stisknutím tlačítka „ST/BY / MODE“ zapněte jednotku.

Chcete-li vypnout jednotku v pohotovostním režimu, stiskněte tlačítko „ST/BY / MODE“.

### VÝBĚR REŽIMU

Chcete-li přepínat mezi režimy, stiskněte během režimu přehrávání opakovaně tlačítko „ST/BY / MODE“.

### NASTAVENÍ HLASITOSTI

Pomocí tlačítek „VOLUME –“ nebo „VOLUME +“ zvýšíte nebo snížíte hlasitost.

### MUTE (pouze v režimu DAB)

Během režimu přehrávání stiskněte tlačítko „SELECT/ENTER“, zvuk z reproduktoru nebude slyšet.

Opětovným stisknutím tlačítka „**SELECT/ENTER**“ nebo „**VOLUME -**“ nebo „**VOLUME +**“ funkci ztlumení zrušíte. Z reproduktorů bude možné opět slyšet zvuk.

## DAB

1. Opakovaným stisknutím tlačítka „**ST/BY / MODE**“ vyberte režim DAB.
2. Po prvním spuštění zařízení automaticky zahájí funkci skenování a vyhledají se všechny dostupné stanice.
3. Během vyhledávání se na displeji zobrazuje text „Scanning .....“ spolu s pruhovým indikátorem, který informuje o průběhu vyhledávání a počtu stanic, které byly dosud nalezeny.
4. Po skončení vyhledávání vybere zařízení první alfanumerickou stanici v pořadí.
5. Chcete-li procházet nalezené stanice, otáčejte knoflíkem „**SELECT/ENTER**“ a stisknutím knoflíku „**SELECT/ENTER**“ potvrďte vybranou stanici.

**Poznámka:** Pokud se při automatickém vyhledávání nenajdou žádné stanice, přejde zařízení zpět do režimu nabídky výběru ladění.

### KOMPLETNÍ VYHLEDÁVÁNÍ DAB

Při kompletním vyhledávání dojde k vyhledání kanálů v celém pásmu DAB III. Po dokončení vyhledávání se automaticky vybere první alfanumerická stanice v pořadí.

1. Chcete-li aktivovat plné vyhledávání, stiskněte tlačítko „**MENU**“ a stisknutím knoflíku „**SELECT/ENTER**“ vstupte do nabídky „Station scan“.
2. Otáčením knoflíku „**SELECT/ENTER**“ vyberte možnost „Full Scan“ a stisknutím tlačítka „**SELECT/ENTER**“ ji potvrďte. Na displeji se zobrazí text „Scanning .....“ spolu s pruhovým indikátorem, který informuje o průběhu vyhledávání a počtu stanic, které byly dosud nalezeny.
3. Všechny nalezené stanice se automaticky uloží. Chcete-li vybrat stanici, otáčejte knoflíkem „**SELECT/ENTER**“ a stisknutím knoflíku „**SELECT/ENTER**“ potvrďte vybranou stanici.



### RUČNÍ LADĚNÍ DAB

Kromě funkce kompletního vyhledávání lze rádio ladit také ručně. Tuto funkci můžete použít, když rádio nějaké stanice vynechalo.

1. Stisknutím tlačítka „**MENU**“ a stisknutím knoflíku „**SELECT/ENTER**“ vstupte do nabídky „Station scan“ a otáčením knoflíku „**SELECT/ENTER**“ vyberte možnost „Manual tune“ a stisknutím knoflíku „**SELECT/ENTER**“ ji potvrďte.
2. Pomocí knoflíku „**SELECT/ENTER**“ vyberte kanál DAB od 5A do 13F.
3. Poté, co vyberete vámi požadované číslo kanálu DAB, stiskněte tlačítko „**SELECT/ENTER**“ a vstupte do aktuálního multiplexu. Na displeji se nyní zobrazí multiplex a pod ním síla signálu.
4. Během ručního ladění se nezobrazí žádné nové rozhlasové stanice ani nic neuslyšíte. Chcete-li mezi stanicemi najít nově naladěné, vyhledejte je v seznamu stanic.

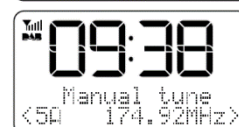

## ULOŽENÍ ROZHLASOVÝCH STANIC

V režimu DAB i FM lze do paměti uložit až 30 oblíbených stanic. Tato funkce vám umožní přistoupit ke svým oblíbeným stanicím rychle a snadno.

1. Chcete-li stanici uložit, vyberte požadovanou stanici pomocí knoflíku „**SELECT/ENTER**“ a potvrďte stisknutím knoflíku „**SELECT/ENTER**“. Stiskněte a podržte tlačítko „**PRESET/MEMORY**“. Na displeji se zobrazí text „Preset Store“ a pod ním „<1:(Empty) >“.

**Poznámka:** Pokud je již stanice uložena, zobrazí se u ní uložené informace „Název stanice/frekvence a č. programu“.

2. Pomocí knoflíku „**SELECT/ENTER**“ vyberte požadované číslo předvolené stanice a stisknutím tlačítka „**SELECT/ENTER**“ potvrďte. Stanice se uloží a na displeji se zobrazí text „preset # stored“.
3. Chcete-li uložit další stanice, opakujte kroky 1 a 2.

Požadovanou rozhlasovou stanici můžete také uložit přímo do tlačítek předvoleb stanic 1, 2 nebo 3. Chcete-li to provést, vyberte požadovanou rozhlasovou stanici a podržte stisknuté příslušné tlačítko stanice, dokud se na displeji nezobrazí hlášení „Preset # stored“.

## VYVOLÁNÍ ULOŽENÝCH ROZHLASOVÝCH STANIC

1. Chcete-li vyvolat uloženou stanici, stiskněte tlačítko „**PRESET/MEMORY**“. Pomocí knoflíku „**SELECT/ENTER**“ vyberte požadovanou stanici a stisknutím tlačítka „**SELECT/ENTER**“ potvrďte.
2. Zvolíte-li číslo přednastavené stanice, které nebylo žádné stanici přiřazeno, zobrazí se na displeji text „Empty“.

Chcete-li vyvolat uloženou stanici, stiskněte na zařízení tlačítko příslušné předvolby stanice.

## INFORMACE DAB NA DISPLEJI

Opakovaným stisknutím tlačítka „**INFO**“ lze procházet režimy informací. Informace se zobrazují ve spodní části displeje.

## DRC (komprese dynamického rozsahu)

Tato funkce snižuje během vysílání rozdíl mezi nejhlasitějším a nejtisším zvukem. Výsledkem je, že tišší zvuky jsou poté v porovnání hlasitější a hlasité zvuky tišší.

**Poznámka:** Funkce DRC funguje pouze tehdy, pokud ji vysílatel u konkrétní stanice povolil.

1. Stisknutím tlačítka „**MENU**“ a otočením a stisknutím knoflíku „**SELECT/ENTER**“ vstupte do nabídky systému a otáčením knoflíku „**SELECT/ENTER**“ vyberte možnost „DRC“ a stisknutím knoflíku „**SELECT/ENTER**“ ji potvrďte.
2. Otáčením knoflíku „**SELECT/ENTER**“ vyberte požadovaný režim: vypnuto/vysoký/nízký.

## VYŘAZENÍ NEPLATNÝCH STANIC

Ze seznamu můžete odstranit všechny nedostupné stanice.

1. V režimu DAB stiskněte tlačítko „**MENU**“. Poté otočením a stisknutím knoflíku „**SELECT/ENTER**“ vstupte do nabídky „System menu“, vyberte možnost „Prune“ a stisknutím tlačítka „**SELECT/ENTER**“ potvrďte.
2. Otáčením knoflíku „**SELECT/ENTER**“ vyberte možnost „Yes“ a stisknutím tlačítka „**SELECT/ENTER**“ potvrďte odstranění, nebo výběrem možnosti „No“ akci zrušte.

## FM

Opakovaným stisknutím tlačítka „**ST/BY / MODE**“ vyberte režim FM.

### **AUTOMATICKÉ VYHLEDÁVÁNÍ STANIC**

1. Otáčejte knoflíkem „**SELECT/ENTER**“ po směru hodinových ručiček a stiskněte knoflík „**SELECT/ENTER**“. Rádio začne vyhledávat směrem vpřed. Jakmile najde stanici, automaticky se zastaví.
2. Otáčejte knoflíkem „**SELECT/ENTER**“ proti směru hodinových ručiček a stiskněte knoflík „**SELECT/ENTER**“. Rádio začne vyhledávat směrem vzad. Jakmile najde stanici, automaticky se zastaví.

### **RUČNÍ VYHLEDÁVÁNÍ STANIC**

Otáčejte knoflíkem „**SELECT/ENTER**“, dokud nenaleznete požadovanou rozhlasovou stanici.

**Poznámka:** Chcete-li zajistit lepší příjem, upravte polohu antény. V režimu „Audio setting mode“ vyberte monofonní režim. Příjem signálu FM bude lepší.

### **AUTOMATICKÉ ULOŽENÍ ROZHLASOVÝCH STANIC**

Stisknutím a podržením tlačítka „**SELECT/ENTER**“ spustíte automatické vyhledávání. Během vyhledávání se na displeji zobrazuje text „Scanning .....“. Po skončení vyhledávání vybere zařízení první nalezenou stanici.

### **ULOŽENÍ ROZHLASOVÝCH STANIC**

Ukládání rozhlasových stanic je stejné jako v režimu DAB.

### **VYVOLÁNÍ ULOŽENÝCH ROZHLASOVÝCH STANIC**

Vyvolání rozhlasových stanic je stejné jako v režimu DAB.

### **INFORMACE FM NA DISPLEJI**

Opakovaným stisknutím tlačítka „**INFO**“ lze procházet režimy informací. Informace se zobrazují ve spodní části displeje.

### **NASTAVENÍ ZVUKU (Povolené stereo / Vynucené mono)**

1. Ke vstupu do „Tune Select Menu“ stiskněte tlačítko „**MENU**“. Otáčením knoflíku „**SELECT/ENTER**“ vyberte možnost „Audio setting“ a stisknutím tlačítka „**SELECT/ENTER**“ ji potvrďte.
2. Otáčením knoflíku „**SELECT/ENTER**“ vyberte požadované nastavení zvuku „Stereo allowed“ nebo „Forced mono“. Stisknutím knoflíku „**SELECT/ENTER**“ potvrďte nastavení.

## BLUETOOTH®

Pokud používáte audiozařízení s funkcí *Bluetooth*®, musíte udržovat provozní vzdálenost max. 10 metrů.

Na provozní vzdálenost má vliv různé prostředí.

1. Opakovaným stisknutím tlačítka „**ST/BY / MODE**“ vyberte režim *Bluetooth*® (na displeji bude blikat text „*Bluetooth*®“).
2. Zapněte na audiozařízení funkci *Bluetooth*® a zvolte možnost „DAB700“. Jakmile se audiozařízení úspěšně spáruje, bude trvale svítit text „*Bluetooth*®“.
3. Stisknutím tlačítka „**SELECT/ENTER**“ spustíte nebo přerušíte přehrávání.
4. Otáčením knoflíku „**SELECT/ENTER**“ zvolte předchozí nebo následující skladbu.

Tato jednotka obsahuje také funkci hands-free. Pokud jste připojili mobilní telefon prostřednictvím Bluetooth a přijímáte hovor, stiskněte tlačítko „**SELECT/ENTER**“ a aktivujte funkci.

Chcete-li deaktivovat funkci, stiskněte znovu tlačítko „**SELECT/ENTER**“. Přehrávání hudby bude pokračovat.

## ZAŘÍZENÍ USB / KARTA MICRO SD

1. **ZAŘÍZENÍ USB:** Zapojte zařízení USB na zadní straně zařízení.  
**KARTA MICRO SD:** Vsuňte kartu Micro SD do slotu pro kartu Micro SD na zadní straně zařízení.
2. Opakovaným stisknutím tlačítka „**ST/BY / MODE**“ vyberte režim USB nebo MICRO SD.
3. Stisknutím tlačítka „**SELECT/ENTER**“ spustíte nebo přerušíte přehrávání.
4. Otáčením knoflíku „**SELECT/ENTER**“ zvolte předchozí nebo následující skladbu.

## AUX

1. Připojte do zadní části zařízení kabel AUX (není součástí dodávky).
2. Opakovaným stisknutím tlačítka „**ST/BY/MODE**“ vyberte režim AUX.
3. Spusťte na externím zařízení přehrávání.

## SPÁNEK

1. Zapněte rádio a stisknutím tlačítka „**SLEEP/NAP**“ aktivujte funkci spánku.
2. Opakovaným stisknutím tlačítka „**SLEEP/NAP**“ vyberte čas spánku 15/30/45/60/90.
3. Zařízení se po zvolené době vypne.



### Poznámka:

1. Pokud chcete zkontrolovat zbývajícím čas spánku, stiskněte jednou po nastavení času spánku tlačítko „**SLEEP/NAP**“.
2. Pokud chcete resetovat funkci spánku, stiskněte opakovaně tlačítko „**SLEEP/NAP**“, dokud se na displeji nezobrazí „Sleep off“.

## STMÍVAČ

Opakovaným stisknutím tlačítka „**SNOOZE / DIMMER**“ nastavte jas displeje ve třech krocích. V režimu zapnuto si můžete vybrat vysoký / střední / nízký jas a střední / nízký / vypnutý (displej vypnutý) si můžete vybrat v pohotovostním režimu.

## NAP

1. Při vypínání stiskněte tlačítko „**SLEEP/NAP**“ a aktivujte funkci SPÁNEK.
2. Stisknutím tlačítka „**SLEEP/NAP**“ vyberte čas NAP(SPÁNKU) 15/30/45/60/90/Vypnuto. Zařízení se po zvolené době zapne.



Tento symbol se zobrazí na displeji, když zapnete funkci spánku.

Čas spánku (15/30/45/60/90/vypnuto), zařízení se automaticky zapne, až doba spánku skončí.

**Poznámka:**

1. Pokud chcete zkontrolovat zbývajcí čas spánku, stiskněte jednou po nastavení času zdřímnutí tlačítko „**SLEEP/NAP**“.
2. Pokud chcete resetovat funkci zdřímnutí, stiskněte opakovaně tlačítko „**SLEEP/NAP**“, dokud se na displeji nezobrazí „Nap off“.

## BUDÍK

### NASTAVENÍ BUDÍKU

1. Při zapnutém zařízení stiskněte tlačítko „**MENU**“ a zapnutím tlačítka „**SELECT/ENTER**“ vyberte funkci „System“ a stiskněte tlačítko „**SELECT / ENTER**“.
2. Pomocí tlačítka „**SELECT/ENTER**“ vyberte znovu funkci „Alarm“ a stiskněte „**SELECT / ENTER**“.
3. Nyní vyberte „Alarm 1“ nebo „Alarm 2“ a znovu potvrďte stisknutím tlačítka „**SELECT/ENTER**“.
4. Stiskněte znovu tlačítko „**SELECT/ENTER**“ a znovu otáčejte tlačítkem „**SELECT/ENTER**“ a výběrem „On“ nebo „Off“ aktivujete nebo deaktivujete alarm.
5. Znovu otočte a stiskněte tlačítko „**SELECT/ENTER**“ a nastavte hodiny pomocí tlačítka „**SELECT/ENTER**“. Stiskněte a potvrďte nastavení. Minuty začnou blikat.
6. Pomocí knoflíku „**SELECT/ENTER**“ nastavte minuty a stisknutím je potvrďte.
7. Pomocí knoflíku „**SELECT/ENTER**“ vyberte režim buzení (každý den, jednou, víkendy, pracovní dny) a stisknutím ho potvrďte.
8. Pomocí knoflíku „**SELECT/ENTER**“ nastavte čas (15/30/45/60) a stisknutím ho potvrďte.
9. Pomocí knoflíku „**SELECT/ENTER**“ vyberte zdroj buzení (DAB/FM/Budík) a stisknutím ho potvrďte. Pokud zvolíte DAB nebo FM, můžete si vybrat mezi naposledy poslouchanou stanicí nebo jednou z přednastavených stanic.
10. Pomocí knoflíku „**SELECT/ENTER**“ nastavte hlasitost buzení a stisknutím ji potvrďte.
11. Když je nastavení dokončeno a displej ukáže „Save“, stiskněte knoflík „**SELECT/ENTER**“ a potvrďte.

### AKTIVACE/DEAKTIVACE BUDÍKU

1. Pro výběr požadovaného budíku postupujte podle kroků 1–3 z položky „Set alarm“.
2. Otočte tlačítkem „**SELECT/ENTER**“ a výběrem „On“ nebo „Off“ aktivujete nebo deaktivujete zvolený budík. Stisknutím tlačítka „**SELECT/ENTER**“ uložte výběr. Otočením knoflíku „**SELECT/ENTER**“ vyberte možnost „Save“ a stisknutím knoflíku „**SELECT/ENTER**“ potvrďte, poté se na displeji objeví „Alarm saved“.



## **OPAKOVANÉ BUZENÍ**

Stisknutím tlačítka „**SNOOZE / DIMMER**“ přerušíte tón budíku. Pokud opakovaně stisknete tlačítko, můžete zvolit dobu odložení: 5 – 10 – 15 – 30 minut.

## **VYPNUTÍ BUDÍKU**

Stisknutím tlačítka na zařízení (kromě tlačítka „**SNOOZE / DIMMER/VOLUME+/-**“) vypnete tón budíku. Alarm se nedeaktivuje úplně! Stisknutím tlačítka **VOLUME +/-** nastavte hlasitost budíku.

## NASTAVENÍ

Nastavte zařízení do režimu DAB a stiskněte tlačítko „**MENU**“. Otáčejte knoflíkem „**SELECT/ENTER**“ na možnost „System“ a stisknutím tlačítka „**SELECT/ENTER**“ ji potvrďte. Chcete-li uložit požadované nastavení, otáčejte knoflíkem „**SELECT/ENTER**“ a potvrďte stisknutím knoflíku „**SELECT/ENTER**“. Stisknutím tlačítka „**INFO/BACK**“ se odhlaste.

- **Čas**
  - Otáčením knoflíku „**SELECT/ENTER**“ vyhledejte nastavený čas a poté stisknutím a otáčením knoflíkem „**SELECT/ENTER**“ nastavte hodiny/datum/automatickou aktualizaci/nastavení 12/24 hodin podle průvodce.
  - **Poznámka:** Nastavte prosím čas po zapnutí zařízení, nezapomeňte stisknout knoflík „**SELECT/ENTER**“ pro potvrzení každého kroku.
- **Podsvícení**

Nastavte podsvícení na možnost „Timeout“ a „On level“.

Pro „Timeout“ můžete zvolit „Zapnuto/10 sek./20 sek./30 sek./45 sek./60 sek./90 sek./120 sek./180 sek.“. Pro „On Level“ můžete zvolit „High/Low/Medium“.
- **Jazyk**

Vyberte požadovaný jazyk: Angličtina – Němčina – Francouzština – Italština
- **Resetování Do Výchozího Nastavení**





Otáčejte knoflíkem „**SELECT/ENTER**“ na možnost „Yes“ a stisknutím tlačítka „**SELECT/ENTER**“ potvrďte reset. **Všechny stanice a nastavení se odstraní!** Výběrem možnosti „No“ resetování na výchozí nastavení zrušíte.

**Poznámka:** Pokud došlo k nějaké chybě systému a zařízení nefunguje normálně, nejprve zkuste odpojit napájecí adaptér.

- **Verze SW**

Lze zobrazit verzi nainstalovaného softwaru.

## TECHNICKÉ PARAMETRY

Napájení	: Používejte pouze dodaný napájecí adaptér
Vstup napájení	: 100 – 240 V při 50/60 Hz
Výstup napájení	: 8,5 V  1,5 A   
Provoz na baterie	: 5x LR14 (velikost „C“) 1,5 V
Rozsah DAB+	: 174,928 – 239,200 MHz
Rozsah pásma FM	: 87,5 – 108 MHz
Přednastavení Stanic	: 30 DAB+, 30 FM
Napájecí výstup zvuku	: 2x 6 W RMS

Aktuální verzi návodu lze stáhnout z webu [www.soundmaster.de](http://www.soundmaster.de)

Technické změny a chyby tisku jsou vyhrazeny.

Autorská práva jsou ve vlastnictví společnosti Woerlein GmbH, 90556 Cadolzburg, [www.soundmaster.de](http://www.soundmaster.de)

Kopírování pouze se souhlasem společnosti Woerlein GmbH





## OCHRANA ŽIVOTNÉHO PROSTREDIA



Na konci životnosti výrobok nelikvidujte s bežným komunálnym odpadom. Odovzdajte ho na zberné miesto na recyklovanie elektrických a elektronických zariadení. Je to označené symbolom na výrobku, v používateľskej príručke a na obale.

Materiály sú recyklovateľné podľa označenia. Opätovným použitím materiálov alebo iných foriem recyklácie starých zariadení a obalov významne prispievate k ochrane nášho životného prostredia. V prípade potreby bezplatne vyberte batérie a osobné údaje a zlikvidujte ich na miestnom úrade.

	<b>UPOZORNENIE</b>	
Nebezpečenstvo zásahu elektrickým prúdom. Neotvárať!		
Výstraha: Aby sa znížilo nebezpečenstvo zásahu elektrickým prúdom, neodstraňujte kryt (ani zadnú časť). Vo vnútri sa nenachádzajú žiadne diely, ktorých údržbu by mohol vykonávať používateľ. Vykonávanie údržby prenechajte kvalifikovaným servisným pracovníkom.		



Tento symbol označuje prítomnosť nebezpečného napätia pod krytom, ktoré je dostatočne vysoké na spôsobenie zásahu elektrickým prúdom.



Tento symbol označuje prítomnosť dôležitých pokynov k prevádzke a údržbe zariadenia.

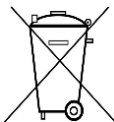

**Použité batérie predstavujú nebezpečný odpad a NESMÚ sa likvidovať s komunálnym odpadom!** Ako zákazník máte **zákonnú povinnosť** odovzdať **všetky batérie** na ekologické recyklovanie – bez

ohľadu na to, či obsahujú alebo neobsahujú škodlivé látky\*). **Batérie bezplatne odovzdajte na verejné zberné miesta vo vašom okolí alebo v obchodoch, v ktorých sa predávajú batérie príslušného druhu.**

**Odovzdávajú len úplne vybité batérie.**

\*) označenie Cd = kadmium, Hg = ortuť, Pb = olovo

- Zariadenie používajte len v suchých vnútorných priestoroch.
- Chráňte zariadenie pred vlhkosťou.
- Neotvárajte zariadenie. **NEBEZPEČENSTVO ZÁSAHU ELEKTRICKÝM PRÚDOM!** Otváranie a servis zariadenia prenechajte kvalifikovaným pracovníkom.
- Zariadenie zapájajte len do správne nainštalovanej a uzemnenej zásuvky. Ubezpečte sa, že sieťové napätie zodpovedá špecifikáciám uvedeným na typovom štítku.
- Zabezpečte, aby napájací kábel bol počas prevádzky suchý. Zabráňte privretiu alebo akémukoľvek poškodeniu napájacieho kábla.
- Upozornenie pri odpájaní zariadenia: Napájacia zástrčka slúži ako pripojenie, preto musí vždy umožňovať manipuláciu.
- Napájacia zástrčka slúži ako odpájacie zariadenie, s ktorým sa musí vždy dať manipulovať.
- Poškodený napájací kábel alebo zástrčku musí autorizované servisné centrum okamžite vymeniť.

Bezpečnostné, environmentálne a inštalačné pokyny

- V prípade výskytu bleskov zariadenie okamžite odpojte od zdroja sieťového napätia.
- Deti musia byť pri používaní zariadenia pod dohľadom rodičov.
- Na čistenie zariadenia používajte len suchú tkaninu.
- **Nepoužívajte ČISTIACE PROSTRIEDKY ani DRSNÉ TKANINY!**
- Zariadenie inštalujte na miesto s dostatočným vetraním, aby ste predchádzali nahromadeniu tepla.
- Nezakrývajte vetracie otvory!
- Nebráňte vetraniu zakrytím vetracích otvorov predmetmi, napríklad novinami, obrusom, záclonou atď.
- Nevystavujte zariadenie kvapkajúcim ani striekajúcim kvapalinám a nekladte na zariadenie žiadne predmety naplnené kvapalinami, napríklad vázy.
- Nevystavujte jednotku priamemu slnečnému žiareniu, veľmi vysokým alebo veľmi nízkym teplotám, vlhkosti, vibráciám ani prašnému prostrediu.
- Nikdy sa nepokúšajte vkladať do ventilačných otvorov alebo do otváracej časti jednotky drôty, špendlíky ani iné podobné predmety.
- Zariadenie nainštalujte na bezpečné miesto, ktoré nie je vystavené vibráciám.
- Na zariadenie neumiestňujte žiadne zdroje otvoreného ohňa, napríklad horiace sviečky.
- Zariadenie nainštalujte čo najďalej od počítačov a mikrovlnných rúr, v opačnom prípade môže dôjsť k rušeniu rozhlasového príjmu.
- Kryt neotvárajte ani neopravujte. Nie je to bezpečné a vaša záruka tým stratí platnosť. Opravy smie vykonávať len autorizované servisné/zákaznícke stredisko.
- Používajte len batérie bez obsahu ortuti a kadmia.
- Batérie nevystavujte nadmernému teplu, napríklad slnečnému žiareniu, ohňu a podobne.
- Použité batérie predstavujú nebezpečný odpad a NESMÚ sa likvidovať s komunálnym odpadom! Batérie odovzdajte u predajcu alebo na zberných miestach vo vašom okolí.
- Udržujte batérie mimo dosahu detí. Deti by mohli batérie prehltnúť. V prípade prehltnutia batérie sa okamžite obráťte na lekára.
- Pravidelne kontrolujte vaše batérie, aby nedošlo k ich vytečeniu.
- Toto zariadenie je určené na použitie v miernom podnebí, nie je vhodné na použitie v tropických krajinách.

## UMIESTNENIE OVLÁDAČOV

### POHĽAD SPREDU

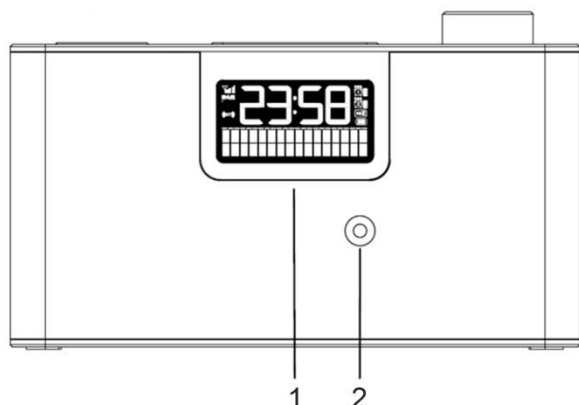

### POHĽAD ZHORA

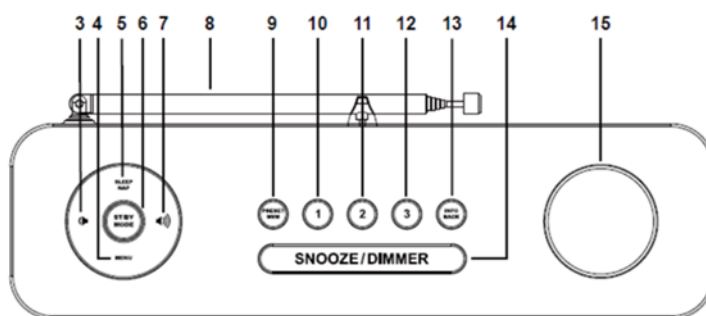

### POHĽAD ZOZADU

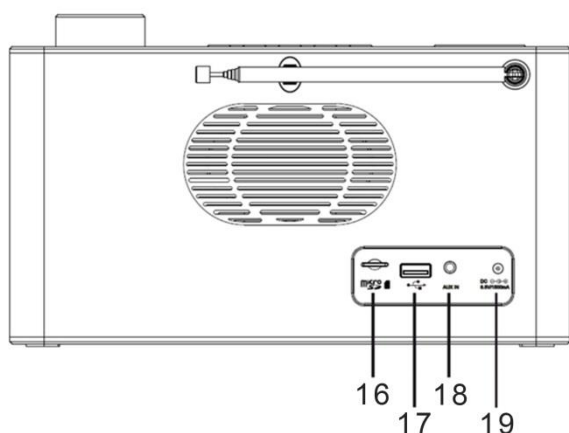

- |    |                           |    |                                |
|----|---------------------------|----|--------------------------------|
| 1  | Displej LCD               | 11 | PREDVOLENÁ STANICA 2           |
| 2  | Mikrofón                  | 12 | PREDVOLENÁ STANICA 3           |
| 3  | Tlačidlo HLASITOSŤ -      | 13 | Tlačidlo INFORMÁCIE/SPÄŤ       |
| 4  | Tlačidlo PONUKA           | 14 | Tlačidlo ODLOŽIŤ/STLMENIE      |
| 5  | Tlačidlo SPÁNOK/DRIEMANIE | 15 | Ovládač <b>VYBRAŤ/POTVRDIŤ</b> |
| 6  | Tlačidlo ST/BY / REŽIM    | 16 | Karta micro SD                 |
| 7  | Tlačidlo HLASITOSŤ +      | 17 | Konektor USB                   |
| 8  | ANTÉNA DAB/FM             | 18 | Konektor vstupu AUX IN         |
| 9  | Tlačidlo PREDVOLENÁ PAMÄŤ | 19 | Konektor jednosmerného prúdu   |
| 10 | PREDVOLENÁ STANICA 1      |    |                                |

## INŠTALÁCIA

### OBSAH DODÁVKY

- Hlavná jednotka
- Siet'ový adaptér
- Návod Na Používanie

### ZDROJ NAPÁJANIA

- Uistite sa, že napätie je rovnaké ako napätie uvedené na typovom štítku adaptéra striedavého prúdu.
- Pripojte dodaný adaptér striedavého prúdu do správne nainštalovanej bezpečnostnej zásuvky a zástrčku kábla do vstupného konektora jednosmerného prúdu na zadnej strane jednotky.

### PREVÁDZKA BATÉRIAMI

1. Otvorte veko priestoru na batérie v spodnej časti jednotky.
2. Vložte 5 batérií typu LR14 (veľkosť „C“) 1,5 V. Uistite sa, že polarita je správna (pozri označenie v priestore na batérie).
3. Potom zatvorte kryt batérií.

#### **Poznámka:**

- Keď je jednotka napájaná iba batériami, po zapnutí jednotky sa na displeji zobrazí symbol batérie.
- Keď sú batérie takmer vybité, symbol batérií bude blikať a zvuk jednotky bude skreslený z dôvodu slabého napájania. Batérie vymeňte včas.
- Keď je jednotka napájaná batériami, po vypnutí jednotky nebude k dispozícii funkcia pamäte.
- Keď je jednotka napájaná z batérií, je lepšie, aby sa hlasitosť nenastavovala na maximum.
- Pri prevádzke na batérie sa displej v pohotovostnom režime vypne.

### Správa napájania ERP

**Ak neexistuje žiaden zvukový signál, jednotka sa automaticky vypne po 30 minútach v pohotovostnom režime. Ak chcete jednotku znova zapnúť, stlačte tlačidlo „ST/BY/MODE“.**

## ZÁKLADNÁ OBSLUHA

### ZAPNUTIE / VYPNUTIE

Stlačením a podržaním tlačidla „**ST/BY / MODE**“ jednotku zapnete.

Stlačením a podržaním tlačidla „**ST/BY / MODE**“ vypnete jednotku v pohotovostnom režime.

### VÝBER REŽIMOV

Počas režimu prehrávania opakovaným stláčaním tlačidla „**ST/BY / MODE**“ prepínate medzi režimami.

### NASTAVENIE HLASITOSTI

Stlačením tlačidla „**VOLUME –**“ alebo „**VOLUME +**“ znížite alebo zvýšite hlasitosť.

### MUTE (len v režime DAB)

Počas režimu prehrávania stlačte tlačidlo „**SELECT/ENTER**“, z reproduktora prestane vychádzať zvuk.

Opätovným stlačením tlačidla „**SELECT/ENTER**“ alebo tlačidla „**VOLUME -**“ alebo „**VOLUME +**“ zrušíte funkciu stlmenia. Zvuk z reproduktorov znova začne vychádzať.

## DAB

1. Opakovaným stláčaním tlačidla „**ST/BY / MODE**“ vyberte režim DAB.
2. Pri prvom spustení jednotka automaticky spustí funkciu vyhľadávania a vyhledá všetky dostupné stanice.
3. Počas vyhľadávania sa na displeji zobrazí „Scanning .....“ spolu s posuvnou lištou, ktorá označuje postup vyhľadávania a počet nájdených staníc.
4. Po dokončení vyhľadávania jednotka vyberie prvú nájdenú stanicu v abecednom poradí.
5. Ak chcete preskúmať nájdené stanice, otáčajte gombíkom „**SELECT/ENTER**“ a stlačením gombíka „**SELECT/ENTER**“ potvrdíte vybranú stanicu.

**Poznámka:** Ak sa po automatickom vyhľadávaní nenájde žiadna stanica, jednotka prejde späť do ponuky výberu ladenia.

### ÚPLNÉ VYHĽADÁVANIE DAB

Pomocou úplného vyhľadávania vyhledáte všetky kanály pásma III DAB. Po dokončení vyhľadávania sa automaticky vyberie prvá nájdená stanica v abecednom poradí.

1. Ak chcete aktivovať úplné vyhľadávanie, stlačte tlačidlo „**MENU**“ a stlačením gombíka „**SELECT/ENTER**“ prejdite do ponuky „Station scan“.
2. Otáčaním tlačidla „**SELECT/ENTER**“ vyberte položku „Full Scan“ a stlačením tlačidla „**SELECT/ENTER**“ potvrdíte. Na displeji sa zobrazí „Scanning .....“ spolu s posuvnou lištou, ktorá označuje postup vyhľadávania a počet doteraz nájdených staníc.
3. Všetky nájdené stanice sa automaticky uložia. Ak chcete vybrať stanicu, otáčajte tlačidlom „**SELECT/ENTER**“ a stlačením gombíka „**SELECT/ENTER**“ potvrdíte vybranú stanicu.



### MANUÁLNE LADENIE DAB

Okrem funkcie úplného vyhľadávania môžete rádio naladiť aj manuálne. To vám môže pomôcť, ak viete, že rádio vynechalo stanice.

1. Stlačením tlačidla „**MENU**“ a stlačením gombíka „**SELECT/ENTER**“ prejdite do ponuky „Station scan“ a otáčaním gombíka „**SELECT/ENTER**“ vyberte položku „Manual tune“. Potvrdíte stlačením gombíka „**SELECT/ENTER**“.
2. Pomocou gombíka „**SELECT/ENTER**“ vyberte kanál DAB od 5A do 13F.
3. Po výbere požadovaného čísla kanála DAB stlačte tlačidlo „**SELECT/ENTER**“ na vstup do aktuálneho multiplexu. Teraz sa na displeji zobrazí multiplex a pod ním sa zobrazí intenzita signálu.
4. Počas manuálneho ladenia sa nezobrazia žiadne nové rozhlasové stanice ani nebudete nič počuť. Ak chcete nájsť novo naladené stanice, vyhledajte zoznam staníc.

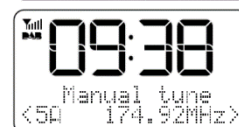

## ULOŽENIE ROZHLASOVÝCH STANÍC

V režime DAB alebo FM môžete do pamäte uložiť až 30 svojich obľúbených staníc. Toto vám umožní rýchly a ľahký prístup k obľúbeným staniciam.

1. Ak chcete uložiť stanicu, vyberte požadovanú stanicu pomocou gombíka „**SELECT/ENTER**“ a na potvrdenie stlačte gombík „**SELECT/ENTER**“. Stlačte a podržte tlačidlo „**PRESET/MEMORY**“. Na displeji sa zobrazí „Preset Store“ a nižšie „<1:(Empty) >“. **Poznámka:** Ak je už stanica uložená, zobrazí sa uložené „názov/frekvencia stanice a P. č.“.
2. Pomocou gombíka „**SELECT/ENTER**“ vyberte požadované číslo predvolenej stanice a stlačte tlačidlo „**SELECT/ENTER**“ na potvrdenie. Stanica sa uloží a na displeji sa zobrazí „preset # stored“.
3. Opakovaním krokov 1 a 2 uložíte ďalšie stanice.

Požadovanú rozhlasovú stanicu môžete uložiť aj priamo do tlačidiel stanice 1, 2 alebo 3. Ak to chcete urobiť, vyberte požadovanú rozhlasovú stanicu a podržte príslušné staničné tlačidlo stlačené, až kým sa na displeji nezobrazí „Preset # stored“.

## VYVOLANIE ULOŽENÝCH ROZHLASOVÝCH STANÍC

1. Uloženú stanicu vyvoláte stlačením tlačidla „**PRESET/MEMORY**“. Pomocou gombíka „**SELECT/ENTER**“ vyberte požadovanú stanicu a stlačte gombík „**SELECT/ENTER**“ na potvrdenie.
2. Ak vyberiete predvolené číslo stanice, ktorá nemá pridelenú stanicu, zobrazí sa „Empty“.

Ak chcete vyvolať uloženú stanicu, stlačte príslušné tlačidlo predvolenej stanice na zariadení.

## INFORMÁCIE DAB NA DISPLEJI

Opakovaným stláčaním tlačidla „**INFO**“ môžete prechádzať informačnými režimami. Informácie sa zobrazujú v dolnom segmente displeja.

### DRC (Kompresia Dynamického Rozsahu)

Táto funkcia redukuje rozdiel medzi najhlasnejším a najtichším vysielaným zvukom.

Vďaka tomu budú tiché zvuky porovnateľne hlasnejšie a hlasné zvuky porovnateľne tichšie.

**Poznámka:** DRC funguje iba vtedy, ak ho pre konkrétnu stanicu vysielateľ aktivuje.

1. Stlačte tlačidlo „**MENU**“, otáčaním a stláčaním gombíka „**SELECT/ENTER**“ prejdite do systémovej ponuky, otáčaním gombíka „**SELECT/ENTER**“ vyberte položku „DRC“. Potvrďte stlačením gombíka „**SELECT/ENTER**“.
2. Otáčaním gombíka „**SELECT/ENTER**“ vyberte požadovaný režim, ktorý si želáte: vypnuté/vysoké/nízke.

## ODSTRÁNENIE NEPLATNÝCH POLOŽIEK

Zo zoznamu môžete odstrániť všetky nedostupné stanice.

1. Počas režimu DAB stlačte tlačidlo „**MENU**“. Potom otáčaním a stláčaním gombíka „**SELECT/ENTER**“ prejdite do ponuky „System menu“, vyberte položku „Prune“ a stlačte tlačidlo „**SELECT/ENTER**“ na potvrdenie.
2. Otáčaním gombíka „**SELECT/ENTER**“ vyberte „Yes“ a stlačte tlačidlo „**SELECT/ENTER**“ na potvrdenie odstránenia alebo vyberte „No“ na zrušenie.

## FM

Opakovaným stláčaním tlačidla „**ST/BY / MODE**“ vyberte režim FM.

### AUTOMATICKÉ VYHĽADÁVANIE STANÍC

1. Otáčajte gombíkom „**SELECT/ENTER**“ v smere hodinových ručičiek a stlačte gombík „**SELECT/ENTER**“. Rádio začne vyhľadávanie dopredu a po nájdení stanice sa vyhľadávanie automaticky zastaví.
2. Otáčajte gombíkom „**SELECT/ENTER**“ proti smeru hodinových ručičiek a stlačte gombík „**SELECT/ENTER**“. Rádio začne vyhľadávanie dozadu a po nájdení stanice sa automaticky zastaví.

### MANUÁLNE VYHĽADÁVANIE STANÍC

Otáčajte gombíkom „**SELECT/ENTER**“, až kým nenájdete požadovanú rozhlasovú stanicu.

**Poznámka:** Ak chcete dosiahnuť lepší príjem, upravte polohu antény. V režime „Audio setting mode“ vyberte režim mono, efekt FM príjmu bude lepší.

### AUTOMATICKÉ ULOŽENIE ROZHLASOVÝCH STANÍC

Stlačením a podržaním tlačidla „**SELECT/ENTER**“ spustíte automatické vyhľadávanie. Počas vyhľadávania sa na displeji zobrazí „Scanning .....“. Po dokončení vyhľadávania jednotka vyberie prvú nájdenú stanicu.

### ULOŽENIE ROZHLASOVÝCH STANÍC

Uloženie rozhlasových staníc je rovnaké ako v režime DAB.

### VYVOLANIE ULOŽENÝCH ROZHLASOVÝCH STANÍC

Vyvolanie rozhlasových staníc je rovnaké ako v režime DAB.

### INFORMÁCIE FM NA DISPLEJI

Opakovaným stláčaním tlačidla „**INFO**“ môžete prechádzať informačnými režimami. Informácie sa zobrazujú v dolnom segmente displeja.

### NASTAVENIE ZVUKU (Povolené stereo/Vynútené mono)

1. Stlačením tlačidla „**MENU**“ prejdite do ponuky „Tune Select Menu“. Otáčaním gombíka „**SELECT/ENTER**“ vyberte položku „Audio setting“ a stlačte gombík „**SELECT/ENTER**“ na potvrdenie.
2. Otáčaním gombíka „**SELECT/ENTER**“ vyberte požadované nastavenie zvuku „Stereo allowed“ alebo „Forced mono“. Stlačte gombík „**SELECT/ENTER**“ na potvrdenie.

## BLUETOOTH®

Ak používate zvukové zariadenie *Bluetooth*®, uistite sa, že pracovná vzdialenosť je do 10 metrov.

Na pracovnú vzdialenosť môže mať vplyv odlišné prostredie.

1. Opakovaným stláčaním tlačidla „**ST/BY / MODE**“ vyberte režim *Bluetooth*® (na displeji bude blikať „*Bluetooth*®“).
2. Zapnite funkciu *Bluetooth*® na zvukovom zariadení a vyberte „DAB700“. Po úspešnom spárovaní zvukového zariadenia zostane režim „*Bluetooth*®“ zapnutý.
3. Stlačením tlačidla „**SELECT/ENTER**“ spustíte alebo prerušíte prehrávanie.
4. Otáčaním gombíka „**SELECT/ENTER**“ vyberiete predchádzajúcu alebo nasledujúcu skladbu.

Táto jednotka obsahuje aj funkciu hands-free. Ak ste pripojili mobilný telefón pomocou funkcie Bluetooth a máte hovor, stlačením tlačidla „**SELECT/ENTER**“ aktivujete túto funkciu. Ak chcete funkciu deaktivovať, znova stlačte tlačidlo „**SELECT/ENTER**“. Prehrávanie hudby bude pokračovať.

### USB/MICRO SD

1. **USB:** Zariadenie USB pripojte do zadnej časti jednotky.  
**MICRO SD:** Zapojte kartu micro SD do zásuvky na kartu micro SD v zadnej časti jednotky.
2. Opakovaným stláčaním tlačidla „**ST/BY / MODE**“ vyberte režim USB alebo MICRO SD.
3. Stlačením tlačidla „**SELECT/ENTER**“ spustíte alebo prerušíte prehrávanie.
4. Otáčaním gombíka „**SELECT/ENTER**“ vyberiete predchádzajúcu alebo nasledujúcu skladbu.

### AUX

1. Zapojte kábel AUX na zadnej strane jednotky (kábel nie je súčasť balenia).
2. Opakovaným stláčaním tlačidla „**ST/BY / MODE**“ vyberte režim AUX.
3. Spustíte prehrávanie na externom zariadení.

### PRECHOD DO REŽIMU SPÁNKU

1. Zapnite rádio a stlačením tlačidla „**SLEEP/NAP**“ aktivujte funkciu spánku.
2. Opakovaným stláčaním tlačidla „**SLEEP/NAP**“ vyberte čas spánku 15/30/45/60/90.
3. Jednotka sa vypne po nastavenom čase.



#### Poznámka:

1. Ak chcete skontrolovať zostávajúci čas spánku, jedenkrát stlačte tlačidlo „**SLEEP/NAP**“ po nastavení času spánku.
2. Ak chcete resetovať funkciu spánku, opakovane stláčajte tlačidlo „**SLEEP/NAP**“, až kým sa na displeji nezobrazí „Sleep off“.

### JAS

Opakovaným stláčaním tlačidla „**SNOOZE/DIMMER**“ nastavíte jas displeja v troch krokoch. Počas zapnutého režimu si môžete vybrať vysoký/stredný/nízky jas a v pohotovostnom režime stredný/nízky/vypnutý jas (vypnutý displej).

### NAP

1. Pri vypnutom napájaní stlačte tlačidlo „**SLEEP/NAP**“ čím aktivujete funkciu NAP(DRIEMANIA).
2. Stlačením tlačidla „**SLEEP/NAP**“ vyberte čas NAP(DRIEMANIA) 15/30/45/60/90/vypnuté. Jednotka sa zapne po uplynutí času, ktorý ste vybrali.



Po zapnutí funkcie driemania sa na displeji zobrazí tento symbol.

Čas driemania (15/30/45/60/90/vypnuté), jednotka sa automaticky zapne po skončení času zdiemnutia.

**Poznámka:**

1. Ak chcete skontrolovať zostávajúci čas driemania, jedenkrát stlačte tlačidlo „**SLEEP/NAP**“ po nastavení driemania.
2. Ak chcete resetovať driemanie, opakovane stláčajte tlačidlo „**SLEEP/NAP**“, až kým sa na displeji nezobrazí „Nap off“.

## BUDÍK

### NASTAVENIE BUDÍKA

1. Počas zapnutia stlačte tlačidlo „**MENU**“, otáčaním tlačidla „**SELECT/ENTER**“ vyberte funkciu „System“ a stlačte tlačidlo „**SELECT/ENTER**“.
2. Pomocou tlačidla „**SELECT/ENTER**“ opäť vyberte funkciu „Alarm“ a stlačte tlačidlo „**SELECT/ENTER**“.
3. Teraz vyberte „Alarm 1“ alebo „Alarm 2“ a opäť potvrdte stlačením tlačidla „**SELECT/ENTER**“.
4. Opätovným stlačením tlačidla „**SELECT/ENTER**“ a otáčaním tlačidla „**SELECT/ENTER**“ vyberte položku „On“ alebo „Off“, čím aktivujete alebo deaktivujete budík.
5. Opätovne otočte a stlačte tlačidlo „**SELECT/ENTER**“ a nastavte hodiny pomocou tlačidla „**SELECT/ENTER**“. Stlačením tohto tlačidla potvrdte nastavenie. Minúty začnú blikať.
6. Nastavte minúty pomocou gombíka „**SELECT/ENTER**“ a stlačením gombíka potvrdte.
7. Vyberte režim budenia (denne/raz/dni v týždni/pracovné dni) pomocou gombíka „**SELECT/ENTER**“ a stlačením gombíka potvrdte.
8. Nastavte čas (15/30/45/60) pomocou gombíka „**SELECT/ENTER**“ a stlačením gombíka potvrdte.
9. Vyberte zdroj budenia (DAB/FM/bzučiak) pomocou gombíka „**SELECT/ENTER**“ a stlačením gombíka potvrdte. Ak vyberiete DAB alebo FM, môžete si vybrať medzi naposledy počúvanou stanicou alebo jednou z predvolených staníc.
10. Nastavte hlasitosť budenia pomocou gombíka „**SELECT/ENTER**“ a stlačením gombíka potvrdte.
11. Nastavenie je dokončené a na displeji sa zobrazí „Save“. Stlačte gombík „**SELECT/ENTER**“ na potvrdenie.



## **AKTIVÁCIA/DEAKTIVÁCIA BUDÍKA**

1. Postupujte podľa krokov 1 – 3 v rámci položky „Set alarm“ a vyberte požadovaný budík.
2. Otočte tlačidlom „**SELECT/ENTER**“ a výberom položky „On“ alebo „Off“ aktivujte alebo deaktivujte vybraný budík. Stlačením tlačidla „**SELECT/ENTER**“ uložte výber. Otáčaním gombíka „**SELECT/ENTER**“ vyberte položku „Save“ a stlačte gombík „**SELECT/ENTER**“ na potvrdenie. Na displeji sa následne zobrazí „Alarm saved“.



## **ODLOŽENIE**

Stlačením tlačidla „**SNOOZE/DIMMER**“ prerušíte tón budíka. Ak tlačidlo stlačíte opakovane, môžete si vybrať čas odloženia budíka: 5 – 10 – 15 – 30 minút.

## **VYPNUTIE BUDÍKA**

Stlačením tlačidla na zariadení (okrem tlačidla „**SNOOZE/DIMMER/VOLUME+/-**“) vypnete tón budíka. Budík nie je úplne deaktivovaný! Stlačením tlačidla **VOLUME+/-** nastavíte hlasitosť budíka.

## NASTAVENIA

Nastavte jednotku do režimu DAB a stlačte tlačidlo „**MENU**“. Otáčaním gombíka „**SELECT/ENTER**“ vyberte položku „System“ a stlačte gombík „**SELECT/ENTER**“ na potvrdenie. Ak chcete vybrať požadované nastavenie, otáčajte gombík „**SELECT/ENTER**“ a stlačte tlačidlo „**SELECT/ENTER**“ na potvrdenie. Stlačením tlačidla „**INFO/BACK**“ sa odhlásite.

### - Čas

- Otáčaním gombíka „**SELECT/ENTER**“ vyhľadajte nastavený čas a potom stlačte a otáčajte gombík „**SELECT/ENTER**“ na nastavenie hodín/dátumu/automatickej aktualizácie/nastavenia 12/24 hodín podľa sprievodcu.
- **Poznámka:** Čas nastavte po zapnutí jednotky, nezabudnite stlačiť gombík „**SELECT/ENTER**“ na potvrdenie každého kroku.

### - Podsvietenie

Nastavte podsvietenie pre „Timeout“ a „On level“.

V prípade „Timeout“ môžete vybrať „On/10 Sec/20 Sec/30 Sec/45 Sec/60 Sec/90 Sec/120 Sec/180 Sec“. V prípade „On Level“ môžete vybrať „High/Low/Medium“.

### - Jazyk

Nastavte požadovaný jazyk: Angličtina – Nemčina – Francúzština – Taliančina

### - Obnovenie výrobných nastavení





Otáčaním gombíka „**SELECT/ENTER**“ vyberte položku „Yes“ a stlačte gombík „**SELECT/ENTER**“ na potvrdenie obnovenia. **Všetky stanice a úpravy budú odstránené!** Vyberte „No“, ak chcete zrušiť obnovenie výrobných nastavení.

**Poznámka:** Ak dôjde k chybe systému alebo jednotka nemôže fungovať normálne, najskôr odpojte napájací adaptér.

### - Verzia softvéru

Vidíte nainštalovanú verziu softvéru.

## TECHNICKÉ ŠPECIFIKÁCIE

Zdroj napájania	: Používajte len dodávaný napájací adaptér
Zdroj napájania	: 100 – 240 V ~ 50/60 Hz
Výstupný výkon	: 8,5 V  1,5 A   
Prevádzka batériami	: 5x LR14 (veľkosť „C“) 1,5 V
Rozsah DAB+	: 174,928 – 239,200 MHz
Rozsah frekvencií FM	: 87,5 – 108 MHz
Predvolené Stanice	: 30 DAB+, 30 FM
Výstupný zvukový výkon	: 2x 6 W RMS

Aktuálnu verziu návodu môžete stiahnuť zo stránky [www.soundmaster.de](http://www.soundmaster.de)



Technické rezervy a chyby vyhradené.

Copyright Woerlein GmbH, 90556 Cadolzburg, [www.soundmaster.de](http://www.soundmaster.de)

Kopírovanie je možné iba so súhlasom spoločnosti Woerlein GmbH



**TECHNICAL SPECIFICATIONS**

Hersteller - Netzteil Manufacturer – power supply Fabricant – alimentation Fabrikant – voiding Produttore – alimentatore	Producent – strømforsyning Produsent – strømforsyning Výrobce - napájecí zdroj Výrobca - napájanie	Wörlein GmbH, Gewerbestr. 12, D-90556 Cadolzburg <a href="http://www.soundmaster.de">www.soundmaster.de</a> HRB-Nr. 771 b. Amtsgericht Fürth/Bay.
Modellbezeichnung - Netzteil Model identifier – power supply Nom du modèle – alimentation Modelnaam – voeding Nome del modello – alimentatore	Modelnavn – strømforsyning Modellnavn – strømforsyning Identifikátor modelu - napájecí zdroj Identifikátor modelu - napájanie	DYS818-085150W-2
Spannungseingang Power input Entrée d'alimentation Voedingsingang Ingresso di alimentazione	Spændingsindgang Spenningsingang Příkon Priikon	100-240V ~ 50/60Hz
Spannungsausgang Power output Puissance de sortie Stroomuitgang Uscita di Potenza	Spændingsudgang Spenningsutgang Výkon Výkon	8.5V  1.5A 12.75W 
Durchschnittliche Effizienz im Betrieb Average active efficiency Efficacité active moyenne Gemiddelde actieve efficiëntie Efficienza attiva media	Gennemsnitlig driftseffektivitet Gjennomsnittlig driftseffektivitet Průměrná aktivní účinnost Priemerná aktívna účinnosť	≥ 86,7%
Effizienz bei geringer Last 10% Low load efficiency 10% Faible efficacité de charge 10% Laag laadrendement 10% Bassa efficienza di carico 10%	Lav belastningseffektivitet 10% Lav belastningseffektivitet 10% Účinnost při nízkém zatížení 10% Účinnosť pri nízkom zaťažení 10%	79,4%
Leistungsaufnahme bei Nulllast No load power consumption Aucune consommation d'énergie de charge Onbelast stroomverbruik Consumo energetico a vuoto	Intet belastningsforbrug Ingen belastning strømförbruk Spotřeba energie bez zátěže Spotreba energie bez zaťaženia	≤ 0.1W
Batteriebetrieb Battery operation Fonctionnement sur piles Werking op batterijen Funzionamento a batteria	Batteridrift Batteridrevet modus Provoz na baterie Prevádzka na batérie	5x LR14 ("C" size) 1.5V
DAB Bereich DAB range Plage DAB DAB-bereik Portata DAB	DAB-område DAB-området Rozsah DAB Rozsah DAB	174.928 – 239.200MHz
UKW Bereich FM range Plage FM FM-bereik Portata FM	FM-område FM-området Rozsah FM Rozsah FM	87.5MHz – 108.0MHz
Festsenderspeicher Preset station Stations présélectionnées Zendergeheugens Stazioni in preselezione	Faste stationer Forhåndsinnstilte kanaler Přednastavená stanice Prednastavená stanica	30 DAB+, 30 UKW (FM)
Audio-Ausgangsleistung Audio power output Sortie de puissance audio Audio-uitgangsvermogen Uscita di potenza audio	Udgangseffekt Lydutgangseffekt Výstupný výkon zvuku Výstupný výkon zvuku	2x 6W RMS



Würlein GmbH  
Gewerbestraße 12  
D 90556 Cadolzburg, Germany

Tel: +49 9103 71 67 0  
Fax: +49 9103 71 67 12  
E-Mail: [info@soundmaster.de](mailto:info@soundmaster.de)  
Internet: [www.soundmaster.de](http://www.soundmaster.de)

Hiermit bestätigt Würlein GmbH, dass sich dieses Gerät in Übereinstimmung mit den grundlegenden Anforderungen und den übrigen einschlägigen Bestimmungen der Richtlinie 2014/53/EU befindet.

Eine Kopie der Konformitätserklärung kann unter obenstehender Adresse bezogen werden.

Hereby, Würlein GmbH declares that this device is in compliance with the essential requirements and other relevant provisions of Directive 2014/53/EU.  
A copy of the declaration of conformity can be obtained from the above address.

Par la présente, Würlein GmbH déclare que cet appareil est conforme aux exigences principales et autres clauses applicables de la Directive 2014/53/EU.  
Une copie de la déclaration de conformité peut être obtenue à l'adresse ci-dessus.

Würlein GmbH verklaart hierbij dat dit apparaat in overeenkomst is met de essentiële vereisten en andere relevante bepalingen van de Richtlijn 2014/53/EU.  
Een kopie van de conformiteitsverklaring kunt u verkrijgen op het hierboven vermelde adres.

Con la presente, Würlein GmbH dichiara che questo dispositivo è conforme ai requisiti essenziali e altre disposizioni contenute nella Direttiva 2014/53/EU.  
Una copia della dichiarazione di conformità può essere richiesta all'indirizzo sopra indicato.

Härmed Würlein GmbH deklarerar att denna enhet är i överensstämmelse med de grundläggande kraven och andra relevanta bestämmelser i direktiv 2014/53/EU.  
En kopia av försäkran om överensstämmelse kan erhållas från ovanstående adress.

Herved Würlein GmbH erklærer, at denne enhed er i overensstemmelse med de væsentlige krav og øvrige relevante krav i direktiv 2014/53/EU.  
En kopi af overensstemmelseserklæringen kan hentes fra ovennævnte adresse.

Tímto Würlein GmbH prohlašuje, že toto zařízení je ve shodě se základními požadavky a dalšími příslušnými ustanoveními směrnice 2014/53/EU.  
Kopii prohlášení o shodě lze získat na výše uvedené adrese.

Por este meio, Würlein GmbH declara que este dispositivo está em conformidade com os requisitos essenciais e outras disposições da Directiva 2014/53/EU.  
Uma cópia da declaração de conformidade pode ser obtida no endereço acima.

Würlein GmbH confirma que este dispositivo cumple con los requisitos esenciales y otras disposiciones relevantes de la Directiva 2014/53/EU.  
Se puede obtener una copia de la declaración de conformidad en la dirección anterior.

Würlein GmbH týmto potvrdzuje, že toto zariadenie je v súlade so základnými požiadavkami a ďalšími príslušnými ustanoveniami smernice 2014/53/EU.  
Kópiu vyhlásenia o zhode je možné získať na uvedenej adrese.

Würlein GmbH potrjuje, da je ta naprava v skladu z bistvenimi zahtevami in drugimi ustreznimi določbami Direktive 2014/53/EU.

Kopijo izjave o skladnosti je mogoče dobiti na zgornjem naslovu.

Würlein GmbH confirmă prin prezenta că acest dispozitiv respectă cerințele esențiale și alte prevederi relevante ale Directivei 2014/53/EU.  
O copie a declarației de conformitate poate fi obținută de la adresa de mai sus.

Würlein GmbH patvirtina, kad šis prietaisas atitinka esminius reikalavimus ir kitas atitinkamas Direktyvos 2014/53/EU nuostatas.  
Atitikties deklaracijos kopiją galima gauti iš pirmiau nurodyto adreso.

A Würlein GmbH megerősíti, hogy ez az eszköz megfelel a 2014/53/EU irányelv alapvető követelményeinek és egyéb vonatkozó rendelkezéseinek.  
A megfelelőségi nyilatkozat egy példányát a fenti címről szerezheti be.

Würlein GmbH potvürzhdava, che tova ustrojstvo e v süotvet-stvie süs süshtestvenite iziskvaniya i drugi prilozhimi razporedbi na Direktiva 2014/53 EUS. Kopie ot deklaratsiyata za süotvet-stvie mozhe da büde polucheno ot goreposocheniya adres.

Würlein GmbH kinnitab käesolevaga, et see seade vastab direktiivi 2014/53/EU olulistele nõuetele ja muudele asjakohastele sätetele.  
Vastavusdeklaratsiooni koopiat saab eespool nimetatud aadressilt.

Würlein GmbH vahvistaa, että tämä laite on direktiivin 2014/53/EU olennaisten vaatimusten ja muiden asiaa koskevien säännösten mukainen.  
Kopio vaatimustenmukaisuusvakuutuksesta on saatavissa edellä mainitusta osoitteesta.

Ar šo Würlein GmbH apstiprina, ka šī ierīce atbilst Direktīvas 2014/53/EU būtiskajām prasībām un citiem attiecīgajiem noteikumiem.  
Atbilstības deklarācijas kopiju var iegūt, izmantojot iepriekš minēto adresi.

Würlein GmbH bekrefter herved at denne enheten er i samsvar med de vesentlige kravene og andre relevante bestemmelser i direktiv 2014/53/EU.  
En kopi av samsvarserklæringen kan fås fra adressen ovenfor.

Würlein GmbH niniejszym potwierdza, że to urządzenie jest zgodne z zasadniczymi wymaganiami i innymi stosownymi postanowieniami dyrektywy 2014/53/EU.  
Kopię deklaracji zgodności można uzyskać pod powyższym adresem.