

# Haier

**DOWNLOAD THE hOn App**

Discover extra contents and  
create your inventory list



# LANGUAGES

English.....	3
Deutsch.....	30
Español.....	62
Français.....	93
Italiano.....	125
Nederlands.....	157
Polski.....	189
Portuguese.....	222
Slovenčina.....	253
Čeština.....	284

## **SUMMARY**

SAFETY INFORMATION .....	2
SCRAPPING OLD APPLIANCES.....	14
Conformity.....	15
Energy Saving .....	15
Before first use.....	15
Fridge use .....	16
Freezer use .....	17
My Zone drawer humidity adjustment.....	17
Storage.....	18
Control panel .....	19
Care and Cleaning .....	20
Defrosting .....	21
Troubleshooting .....	22
Installation preparation .....	23
Ventilation .....	24
Mounting the fascia doors.....	26
Reversing the appliance doors .....	28

Thank you for purchasing this product.

Before using your refrigerator, please carefully read this instruction manual in order to maximize its performance. Store all documentation for subsequent use or for other owners. This product is intended solely for household use or similar applications such as:

The kitchen area for personnel in shops, offices and other working environments

On farms, by clients of hotels, motels and other environments of a residential type

At bed and breakfasts(B&B)

For catering services and similar applications not for retail sale.

This appliance must be used only for purposes of storage of food, any other use is considered dangerous and the manufacturer will not be responsible for any omissions. Also, it is recommended that you take note of the warranty conditions.

## **SAFETY INFORMATION**

**This guide contains many important safety information. Please, we suggest to keep these instructions in a safe place for easy reference and for a good experience with the appliance. The refrigerator contains refrigerant gas (R600a:isobutane) and insulating gas (cyclopentane), with high compatibility with the environment, that are, however, inflammable.**



**Caution: risk of fire**

**If the refrigerant circuit should be damaged:**

- **Avoid opening flames and sources of ignition.**
- **Thoroughly ventilate the room in which the appliance is situated**

### **WARNING!**

- **Care must be taken while cleaning/carrying the appliance to avoid touching the condenser metal wires at the back of the appliance, as you might injure your fingers and hands or damage your product.**
- **This appliance is not designed for stacking with any other appliance. Do not attempt to sit or stand on top of your appliance as it is not designed for such use. You could injure yourself or damage the appliance.**
- **Make sure that mains cable is not caught under the appliance during and after carrying/moving the appliance, to avoid the mains**

**cable becoming cut or damaged.**

- **When positioning your appliance take care not to damage your flooring, pipes, wall coverings etc. Do not move the appliance by pulling the lid or handle. Do not allow children to play with the appliance or tamper with the controls. Our company declines to accept any liability should the instructions not be followed.**
- **Do not install the appliance in humid, oily or dusty places, nor expose it to direct sunlight and to water.**
- **Do not install the appliance near heaters or inflammable materials.**
- **If there is a power failure do not open the lid. Frozen food should not be affected if the failure lasts for less than 10 hours. If the failure is longer, then the food should be checked and eaten immediately or cooked and then**

**refrozen.**

- **If you find that the lid of the chest freezer is difficult to open just after you have closed it, don't worry. This is due to the pressure difference which will equalize and allow the lid to be opened normally after a few minutes.**
- **Do not connect the appliance to the electricity supply until all packing and transit protectors have been removed.**
- **Leave to stand for at least 4 hours before switching on the product, to allow compressor oil to settle if transported horizontally.**
- **This freezer must only be used for its intended purpose (i.e. storing and freezing of edible foodstuff).**
- **Before performing any operation, unplug the power cord from the power socket.**
- **On delivery, check to make sure that the product is not damaged**

**and that all the parts and accessories are in perfect condition.**

- **If in the refrigeration system a leak is noted, do not touch the wall outlet and do not use open flames. Open the window and let air into the room. Then call a service center to ask for repair.**
- **Do not use extension cords or adapters.**
- **Do not excessively pull or fold the power cord or touch the plug with wet hands.**
- **Do not damage the plug and/or the power cord; this could cause electrical shocks or fires.**
- **If the supply cord is damaged, it must be replaced by the manufacturer, its service agent or similarly qualified person in order to avoid a hazard.**
- **Do not place or store inflammable and highly volatile materials such**

**as ether, petrol, LPG, propane gas, aerosol spray cans, adhesives, pure alcohol, etc. These materials may cause an explosion.**

- Do not use or store inflammable sprays, such as spray paint, near the refrigerator. It could cause an explosion or fire.**
- Do not place objects and/or containers filled with water on the top of the appliance.**
- We do not recommend the use of extension leads and multi-way adapters.**
- Do not dispose of the appliance on a fire. Take care not to damage, the cooling circuit/pipes of the appliance in transportation and in use. In case of damage do not expose the appliance to fire, potential ignition source and immediately ventilate the room where the appliance is situated.**
- The refrigeration system**

**positioned behind and inside the refrigerator contains refrigerant. Therefore, avoid damaging the tubes.**

- Do not use electrical appliances inside the food storage compartments of the appliance, unless they are of the type recommended by the manufacturer.**
- Do not damage the refrigerant circuit.**
- Do not use mechanical devices or other means to accelerate the defrosting process, other than those recommended by the manufacturer.**
- Do not touch internal cooling elements, especially with wet hands, to avoid cracks or injuries.**
- Maintain the ventilation openings in the appliance enclosure or in the built-in structure, free of obstruction.**

- **Do not use pointed or sharp-edged objects such as knives or forks to remove the frost.**
- **Never use hairdryers, electrical heaters or other such electrical appliances for defrosting.**
- **Do not scrape with a knife or sharp object to remove frost or ice that occurs. With these, the refrigerant circuit can be damaged, the spill from which can cause a fire or damage your eyes.**
- **Absolutely avoid the use of open flame or electrical equipment, such as heaters, steam cleaners, candles, oil lamps and the like in order to speed up the defrosting phase.**
- **Never use water to wash the compressor position, wipe it with a dry cloth thoroughly after cleaning to prevent rust.**
- **It is recommended to keep the plug clean, any excessive dust**

**residues on the plug can be the cause fire.**

- **The product is designed and built for domestic household use only.**
- **The guarantee will be void if the product is installed or used in commercial or non-residential domestic household premises.**
- **The product must be correctly installed, located and operated in accordance with the instructions contained in the User Instructions Booklet provided.**
- **The guarantee is applicable only to new products and is not transferable if the product is resold.**
- **Our company disclaims any liability for incidental or consequential damages.**
- **The guarantee does not in any way diminish your statutory or legal rights.**
- **Do not perform repairs on this**

**refrigerator. All interventions must be performed solely by qualified personnel.**

- **If you are discarding an old product with a lock or latch fitted to the door, ensure that it is left in a safe condition to prevent the entrapment of children.**
- **This appliance can be used by children aged from 8 years and above and by persons with reduced physical, sensory or mental capabilities or with a lack of experience and knowledge; provided that they have been given adequate supervision or instruction concerning how to use the appliance in a safe way and understand the hazards involved.**
- **Children should not play with the appliance. Cleaning and user maintenance should not be made by children without supervision.**
- **Locks : If your Fridge/Freezer is**

**fitted with a lock, to prevent children being entrapped keep the key out of reach and not in the vicinity of the appliance. If disposing of an old Fridge/Freezer break off any old locks or latches as a safeguard.**

- **Children aged from 3 to 8 years are allowed to load and unload this appliance.**

**WARNING! When positioning the appliance, ensure the supply cord is not trapped or damaged.**

**WARNING! Do not locate multiple portable socket-outlets or portable power supplies at the rear of the appliance.**

**To avoid contamination of food, please respect the following instructions:**

- **Opening the door for long periods can cause a significant increase of the temperature in the**

**compartments of the appliance.**

- **Clean regularly surfaces that can come in contact with food and accessible drainage systems.**
- **Store raw meat and fish in suitable containers in the refrigerator, so that it is not in contact with or drip onto other food.**
- **Two-star frozen-food compartments (if they are present in the appliance) are suitable for storing pre-frozen food, storing or making ice-cream and making ice cubes.**
- **One-, two- and three -star compartments (if they are presented in the appliance) are not suitable for the freezing of fresh food.**
- **If the appliance is left empty for long periods, switch off, defrost, clean, dry and leave the door open to prevent mould developing within the appliance.**

**WARNING! During using, service and disposal the appliance, please pay attention to symbol as left side, which is located on rear of appliance (rear panel or compressor). It' s risk of fire warning symbol. There are flammable materials in refrigerant pipes and compressor. Please be far away from fire source during using, service and disposal.**

## **SCRAPPING OLD APPLIANCES**



This appliance is marked according to the European directive 2012/19/EU on Waste Electrical and Electronic Equipment (WEEE).

WEEE contains both polluting substances (which can cause negative consequences for the environment) and basic components (which can be re-used). It is important to have WEEE subjected to specific treatments, in order to remove and dispose properly all pollutants, and recover and recycle all materials.

Individuals can play an important role in ensuring that WEEE does not become an environmental issue; it is essential to follow some basic rules:

- WEEE should not be treated as household waste;
- WEEE should be handed over to the relevant collection points managed by the municipality or by registered companies. In many countries, for large WEEE, home collection could be present.

In many countries, when you buy a new appliance, the old one may be returned to the retailer who has to collect it free of charge on a one-to-one basis, as long as the equipment is of equivalent type and has the same functions as the supplied equipment.

## Conformity

By placing the  mark on this product, we are confirming compliance to all relevant European safety, health and environmental requirements which are applicable in legislation for this product.

## Energy Saving

For better energy saving we suggest :

- Installing the appliance away from heat sources and not exposed to direct sunlight and in a well ventilated room.
- Avoid putting hot food into the refrigerator to avoid increasing the internal temperature and therefore causing continuous functionaliting of the compressor.
- Do not excessively stuff foods so as to ensure proper air circulation.
- Defrost the appliance in case there is ice to facilitate the transfer of cold.
- In case of absence of electrical energy, it is advisable to keep the refrigerator door closed.
- Open or keep the doors of the appliance open as little as possible
- Avoid adjusting the setting to temperatures too cold.
- Remove dust present on the rear of the appliance

## Before first use

**You must allow the fridge to settle for at least four hours prior to switching the power on.**

It is recommended that you clean the interior of the appliance prior to first use, using a solution of bicarbonate of soda and warm water and then thoroughly drying the interior. The fridge may have an odor to it at first use. This will disappear as the appliance cools.

### **Please note:**

The appliance will start 5°C for fridge and -18°C for freezer and work continuously until it comes down to the correct temperature. If the appliance is switched off, you should allow five minutes before switching it on again to prevent unnecessary damage to the compressor. Never store inflammable or explosive items and strong corrosive acids or alkalis in the appliance. This fridge cools your food by making the inside back of the cavity cold. It is normal for frost to build up on this surface; it then dissipates and drains through a small drain at the bottom, where it evaporates harmlessly. The presence of frosting at the back is not a malfunction of the fridge.

## Fridge use

- Never put liquids in the refrigerator uncovered.
- Never put hot foods in the refrigerator. Warm food should be allowed to cool to room temperature before being put into the refrigerator.
- Nothing should rest against the rear wall of the refrigerator, as this will cause frost and possible condensation problems which will be difficult to remove.
- Make sure food is clean and any extra water is wiped away before putting into the fridge.
- Wrap or cover food before putting into the fridge. This will help prevent the loss of moisture, keep food fresh and avoid unpleasant odors.
- Sort foods prior to storing. Any foods to be used soon should be stored at the front of the shelf to prevent deterioration caused by the door being open for prolonged periods.
- Do not overfill the fridge. There should be sufficient space between the foods to allow the cool air to circulate.
- Thawing frozen foods in the fridge compartment will help to keep the temperature low and save energy.
- Never store raw meats on shelves above cooked meats or other produce. This will help to prevent juices from raw meat contaminating other foodstuffs.

## Freezer use

- The freezer compartments are designed to store only frozen food.
- Never put hot or warm foods in the freezer, allow them to cool fully before putting them into the freezer.
- Follow the instructions on the food packaging for storage of frozen food. If no information is provided, foods should not be stored for more than three months after the purchase date.
- Store food in small packages (ideally less than 1kg). This reduces the freezing time and improves the quality of the food after thawing.
- Wrap food before putting into the freezer. To stop the wrapping sticking together, ensure it is dry.
- Label the food before freezing with information including type of food and dates of storage and expiry.
- Once food is thawed, it must not be refrozen. Only defrost as much food as is required to prevent wastage.
- Bottled or canned drinks should not be stored in the freezer compartments as they could explode.
- The maximum amount of fresh food that can be frozen within a 24 hour period is 2.6kg.
- Do not attempt to freeze more than the maximum amount.

## My Zone drawer humidity adjustment

The temperature inside the My Zone drawer can be regulated from +3°C to – 3°C. This is the ideal drawer to store meat and fish. Moreover you can regulate the humidity level:

- High humidity by keeping the adjustment slider closed (fully to the left).
- Low humidity by keeping the adjustment slider open (fully to the right).

# Storage

The fridge section is for short term food storage. Although low temperatures can be maintained, extended periods of food storage is not recommended.

As the cold air circulates within the fridge, the temperature can vary between the different sections. As such, foods should be stored in different sections according to type.

1. Butter, cheeses etc.
2. Food in jars and bottles
3. Drinks, e.g. milk
4. Cooked food
5. Yogurts, preserves etc.
6. 75cl bottles or ready meals etc.
7. Fruit and vegetables
8. Fresh meat and fish/fruit and vegetables

The fridge shelves can be moved according to the storage requirements within the fridge section. To move the shelf, lift up the rear section and then pull it outwards.





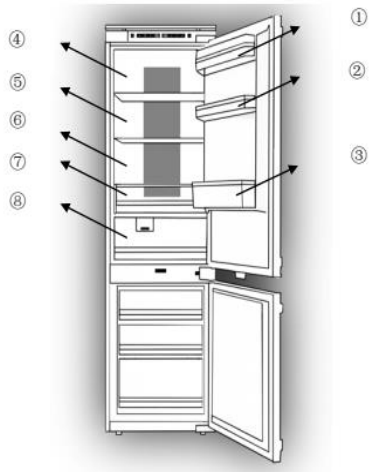



To replace, slide the shelf back into the slot, and then lower the rear section.

The most energy-saving configuration requires drawers, food box and shelves to be positioned in the product, please refer to the above pictures.



# Control panel





1. First time of switching on the appliance, this appliance always works at settings: 5°C for fridge, 0°C for My Zone and -18°C for freezer. If you want to adjust the temperature or functions manually, press the button to conduct the operations. Temperature ranges of adapt zone from -3°C to 3°C.
2. Fridge temperature adjustment –press button  on left part of control panel to achieve different temperatures from 2°C to 8°C.
3. Freezer temperature adjustment –press button  on right part of control panel to achieve different temperatures from -15°C to -25°C.
4. My Zone drawer adjustment function: this button  controls “My Zone” temperature. By pressing on this button, the digit will go from -3° to +3°. This function can be on/off by continuously pressing for three seconds (shows OFF).
5. Fast cooling function –Press button , light of button illumines and fast cooling function is turned on, fridge starts to work automatically at temperature setting 2°C and quits after 24 hours, light of symbol eliminates.
6. Holiday function–Press button , light of button illumines, holiday function is turned on and whole appliance starts to work automatically at settings: fridge at 17°C and freezer at -18°C. My Zone works as previously set.
7. Eco function – Press button  on control panel, eco function is turned on and button illuminates, fridge compartment works at setting 5°C and freezer compartment works at setting of -18°C.The adapt zone works at setting of 0°C.
8. Fast freezing function – Press button , light of button illumines and freezer start to work at fast freezing function, temperature setting -25°C. After 24 hours, fast freezing function quits automatically.
9. Press button  for 3 seconds to switch off your appliance and the button illumines, power is cut off. Internal lamps eliminate, compressor stops working. Press the button  for 3 seconds to

switch on your appliance, the symbol illuminated and power is connected again.

10. On the no frost models, there is a function: compulsive defrosting. Press the buttons  

+  for 5 seconds to switch on the compulsive defrosting function to clean the freezer

evaporator and digitals of freezer temperature shine. Press the button  +  3 seconds to switch off the compulsive defrosting function, and the digitals of freezer temperature eliminate.

10 Fault display

This appliance has 'fault display & alarm' function. Once the sensors got fault, there are alarms displayed on the temperature displaying, the appliance still cools but professional service engineer should be called and check the appliance.

F1 – Sensor of fridge

evaporator

F2 – Sensor of adapt zone

F3 – Sensor of fridge apartment

F4 – Sensor of freezer

compartment

F5 – Sensor of defrosting

2E – Fault of fan/motor in freezer

CE – Communication fault between main panel and display panel.

**The above Errors only show on display, no voice**

Over temperature alarm in freezer: after freezer temperature arrives at the set temperature, after that, if the temperature rises to  $>-1^{\circ}\text{C}$ , the alarm will start, accompany with flash of freezer temperature digit. Press any button to cancel the voice alarm. The flash will remain until the temperature is  $<-1^{\circ}\text{C}$ .

PS: Main board locates in compressor compartment

POSITION	CONDITIONS
5°C/ -18 °C	Summer or ambient temperature between 25-35 °C
5°C/ -18 °C	Spring, autumn or ambient temperature between 15-25 °C
5°C/ -18 °C	Winter, or ambient temperature between 5-15 °C
Super freezing function	Quick freeze
Super cooling function	Super cooling

## Care and Cleaning

Always disconnect the appliance from the power supply before any cleaning or maintenance.

The fridge and freezer sections should be cleaned using a solution of bicarbonate of soda and lukewarm water. Do not use abrasive products or detergents. After washing, rinse and dry thoroughly.

Clean the shelves and balconies separately by hand with a mild solution of washing up liquid and water. Do not put them in the dishwasher.

If the appliance is not to be used for prolonged periods of time, unplug and clean the appliance. The doors should be left slightly ajar to prevent the formation of mildew and unpleasant odors.

### Defrosting

The product has a no frost system which is designed to prevent the heavy build up of ice. Under normal use, there should be no need to regularly defrost the freezer system.

**Please note:** If you are regularly finding a heavy build up of ice, or pools of water, in the freezer section then it is likely that the door is not sealing properly. This could be due to a defective door seal or an incorrectly fitted, or overly heavy, door. For more information see the troubleshooting section about ice.

# Troubleshooting

If you have any problems with your appliance, you should check the troubleshooting prior to calling Customer Care.

## **If the appliance is not working, check:**

- That there is power to the appliance.
- The house fuses are intact and the fuse in the plug has not blown.
- The fridge has not been turned off.
- The plug socket is functioning fine. To check this, plug another electrical appliance in to see if the socket is faulty.

## **If the appliance is working, but not very well, check:**

- The appliance is not overloaded.
- The thermostat is set to an appropriate temperature.
- The doors are closing properly.
- The cooling system at the rear of the appliance is clean and free of dust, and not touching the rear wall.
- There is enough ventilation at the side and rear walls.

## **If the appliance is noisy, check:**

- The appliance is level and stable.
- The side and rear walls are clear, and there is nothing resting on the appliance.
- Note: The cooling gas in the refrigerator may make a slight bubbling or gurgling noise, even when the compressor is not running.

## **If the appliance is beeping, check:**

- That the doors are closed. An alarm will sound after 60 seconds of a door being open.

## **If ice has formed on the back wall of the fridge:**

- It is normal for some ice droplets to form on the back wall of the fridge. This does not constitute a fault with the appliance.
- Ensure that no items inside the fridge are in contact with the back wall.

- Check that there is some resistance when opening the door of the appliance. If it opens at the slightest touch it may mean that the door seal needs to be replaced.
- Check the door seal for any kinks, debris or damage. If you notice any, and are unable to resolve the issue yourself, contact Customer Care so that the seal can be replaced.
- This can be due to the decor door(s) not being properly fitted. If you are at all unsure, ask your fitter to check the décor doors.

**If excessive ice has formed in the freezer:**

- Check that there is some resistance when opening the door of the appliance. If it opens at the slightest touch it may mean that the door seal needs to be replaced.
- Check the door seal for any kinks, debris or damage. If you notice any, and are unable to resolve the issue yourself, contact Customer Care so that the seal can be replaced.
- This can be due to the decor door(s) not being properly fitted. If you are at all unsure, ask your fitter to check the décor doors.

**If one or more of the LED units within the appliance is not working:**

- Contact Customer Care to arrange a service visit.

## Installation preparation

**This appliance must never be installed close to heat sources, e.g. heating elements or cookers, nor in damp places.**

**Seek the help of another individual, or two, when installing this appliance. This appliance may have sharp edges. Wear adequate PPE for the task and environment.**

- To ensure the appliance is level, you should use the height adjustable feet at the front of the appliance.
- The cooling system at the rear of the appliance must not touch the rear wall. The greater the gap, the better.
- The appliance must be installed with adequate ventilation. Ensure that there is clearance above the appliance to allow air to escape and that there is space between the rear of the appliance and the wall.

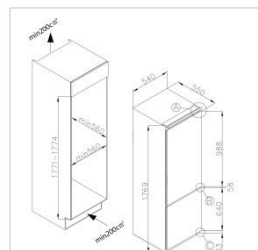

## Ventilation

The main consideration when installing any refrigeration unit into a fitted kitchen is ventilation. The heat removed from the cooling compartment needs to be dissipated into the atmosphere. Incorrect ventilation can lead to premature compressor failure, excessive power consumption, total system failure and may invalidate the warranty provided with the appliance. For products intended to be installed into a tall housing unit, the following requirements need to be met:

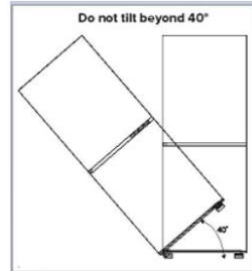
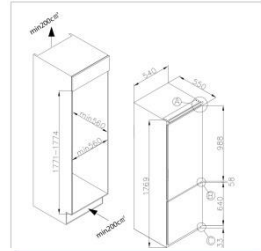

An air intake should be provided somewhere in the cabinet run to allow free air in. In this example, a plinth vent is shown underneath the refrigerator.

A cutout should be made in the plinth below the fridge/freezer and this finished neatly using the air vent grille.

Alternatively, a thin section of the plinth can be removed to allow air into the unit (recommended 600mm x 10mm)

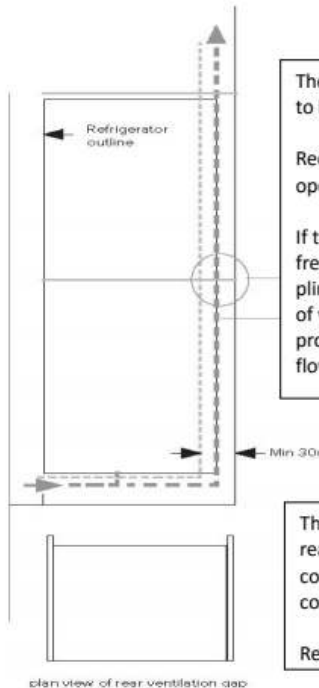

The top of the cabinet needs to be vented into the room.

Recommended size of vent opening: 500 x 30mm.

If the furniture does not allow free air into the room then a plinth vent, or other means of ventilation needs to be provided to ensure a natural flow of air.

There should be space at the rear of the cabinet to allow cool air to be drawn over the condenser.

Recommended: 500 x 35mm

The open channel at the rear is clearly shown. For the correct operation of the appliance it is important that the top of the housing unit is not blocked off. A channel depth of 40-50mm is normal with most units.

A ventilation hole is required in the plinth of the unit; this allows air to be drawn over the compressor & heat exchange.

**As a rule, the more air that can get in and out, the better and more efficient the operation of the product.**

## Installation into the cabinet

With the help of another individual, or two, move the appliance into the cabinet. There are two metal plates at the base of the appliance. Fit the supplied white spacers to these plates. Ensure that the lips of the cabinet base.



Insert the appliance into the column placing it on the opposite site of the hinges, and make sure 3-5 mm distance gap.

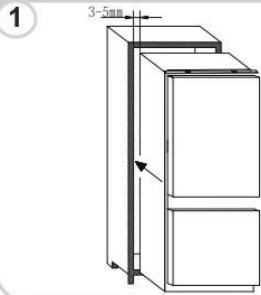

After ensuring the match between appliance door and column door, fix the plastic covers from accessories bag.

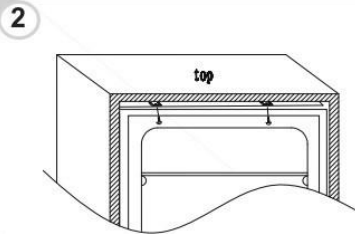

Screw the appliance lower part.

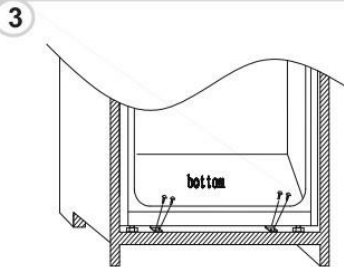

Fit the seal to the appliance, cut off the excessive part if necessary. Fit the bottom parts with plastic covers.

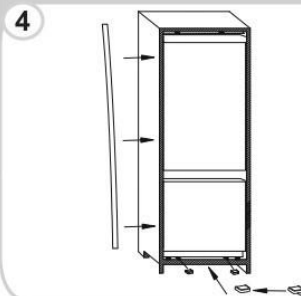

Use a cross-screwdriver to loosen the connecting pin underneath the right middle hinge, and adjust to screw onto the right cabinet wall.

5

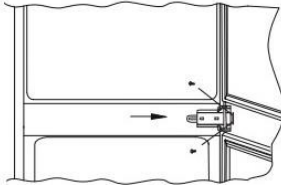

## Mounting the fascia doors

- Ensure that there is a gap of 3 to 4mm between the non-hinged side and the cabinet wall.
- Locate the slider in the bracket and fix the slider to the fascia door 20 to 22mm from the edge of the fascia as shown in following pic., ensuring that the slider is positioned centrally and horizontally within the bracket. Tighten securely by hand.
- Fill the gap on the non-hinged side with the gasket/seal strip provided.
- The finished look for the door sliders should be similar to those shown in following pic., which shows 2 sliders inplace.

**Ensure the appliance doors open, close and seal properly.**

Once complete, and if you are happy with the fit of the appliance in the cabinet, bend and snap the parts of the white spacers marked 'S' as shown by the dotted outline. Leave the rest of the spacer cover in place over the metal plates.

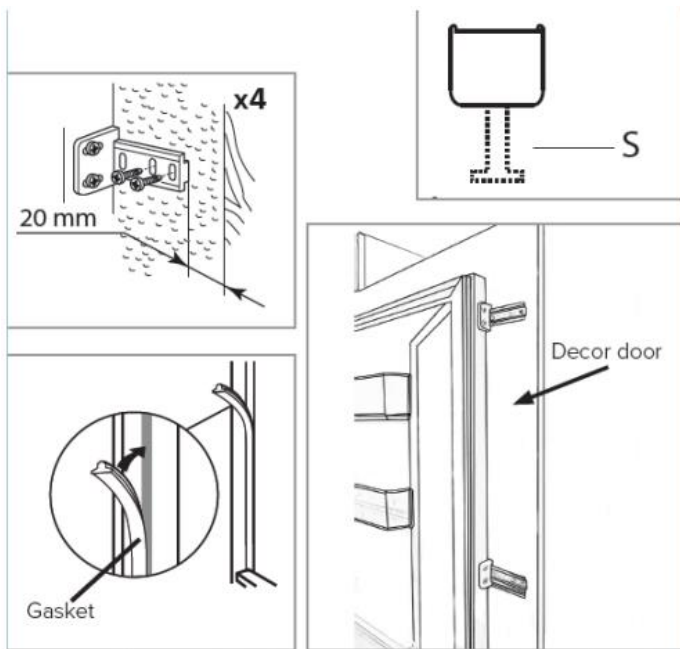

Important: After completing the installation, check that the appliance is secured within the unit and that the door(s) close and open properly. If there is no resistance from the door seals when opening the doors, then it is probable that the appliance and/or decor doors are not fitted properly.

## Reversing the appliance doors

We recommend you seek the help of another individual to support the doors whilst performing this operation.

Remove the right upper hinge cover and hinge by screw driver.

1

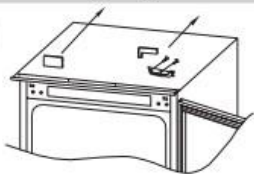

Remove the upper door.

2



Remove the middle hinge and its connecting pin underneath.

3

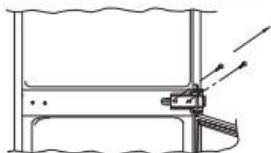

Remove the bottom door.

4



Remove the right bottom hinge and left plastic plugs, and refit them onto the opposite side.

5

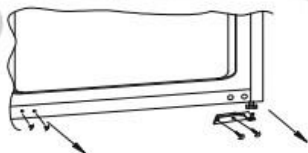

Assembly the right upper hinge to the left bottom and fit the cover.

6

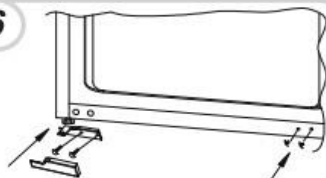

Reassemble the doors and hinges workings from bottom to top, from 1-4.

7

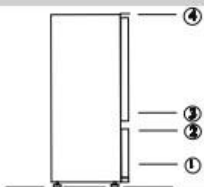

**Ensuring the door seals correctly:**

It is normal for the seal to be compressed after the door has been reversed. With the door closed, use a hair dryer to expand the seal and fill the gap between the door and the body of the appliance. Take care not to use the hair dryer too close to the appliance, which could damage the seal. A distance of approximately 10cm should be adequate. When completed, allow the seal and door to cool before touching them. Once done, the seal should remain in position.

## **ZUSAMMENFASSUNG**

SICHERHEITSHINWEISE .....	31
GERÄTEENTSORGUNG.....	47
Konformität .....	47
Energieeinsparung .....	47
Vor der ersten Inbetriebnahme .....	48
Nutzung des Kühlschranks .....	48
Nutzung des Tiefkühlschranks .....	49
Anpassung der Luftfeuchtigkeit im My-Zone-Schubfach ...	49
Lagerung .....	50
Bedienfeld .....	51
Pflege und Reinigung .....	52
Abtauen .....	53
Fehlerbehebung .....	54
Vorbereitung für die Installation .....	55
Belüftung.....	56
Montage der Stirntüren .....	58
Türanschlag Ihres Geräts ändern.....	60

Vielen Dank für den Kauf dieses Produkts.

Bevor Sie den Kühlschrank benutzen, lesen Sie bitte aufmerksam diese Bedienungsanleitung, um das Gerät optimal zu nutzen. Bewahren Sie alle Unterlagen für spätere Zwecke oder Nachbesitzer auf. Dieses Produkt ist nur für Privathaushalte oder ähnliche Anwendungszwecke vorgesehen:

Personalküche in Geschäften, Büros und anderen Arbeitsumgebungen  
landwirtschaftliche Betriebe, Hotels, Motels und andere Wohnumgebungen  
Frühstückspensionen

Party-Servicedienste und ähnliche nicht dem Einzelverkauf dienende Anwendungen.

Dieses Gerät darf nur zur Lagerung von Lebensmitteln benutzt werden. Jede andere Benutzung gilt als gefährlich und führt zum Haftungsausschluss des Herstellers. Darüber hinaus sollten Sie die Garantiebedingungen beachten.

## **SICHERHEITSHINWEISE**

**Dieser Leitfaden enthält viele wichtige Sicherheitshinweise. Bewahren Sie diese Anweisungen bitte sicher auf, um darauf zurückzugreifen und gute Erfahrungen mit dem Gerät zu machen. Der Kühlschrank enthält ein Kältemittelgas (R600a: Isobutan) und ein Isoliergas (Cyclopentan). Diese sind zwar umweltverträglich, aber auch entzündlich.**



**Vorsicht: Brandgefahr**

**Falls der Kühlkreislauf beschädigt ist:**

- **Vermeiden Sie offene Flammen und Zündquellen.**

**Lüften Sie gründlich den Raum, in dem sich das Gerät befindet.**

## **WARNUNG!**

- **Beim Reinigen/Tragen des Geräts ist darauf zu achten, die Metalldrähte des Kondensators auf der Geräterückseite nicht zu berühren, um sich nicht die Finger oder die Hand zu verletzen oder das Gerät zu beschädigen.**
- **Dieses Gerät ist nicht dafür vorgesehen, mit anderen Geräten gestapelt zu werden. Versuchen Sie nicht, auf dem Gerät zu sitzen oder zu stehen, weil es dafür nicht konzipiert ist. Sie könnten sich verletzen oder das Gerät beschädigen.**
- **Achten Sie darauf, dass sich das Netzkabel beim und nach dem Transportieren/Bewegen des**

**Geräts nicht darunter verfängt, um eine etwaige Beschädigung zu vermeiden.**

- **Achten Sie beim Aufstellen des Geräts darauf, Bodenbeläge, Leitungen, Wandverkleidungen usw. nicht zu beschädigen. Bewegen Sie das Gerät keinesfalls, indem Sie an der Tür oder am Griff ziehen. Achten Sie darauf, dass Kinder weder mit dem Gerät spielen noch an den Bedienelementen hantieren. Unser Unternehmen lehnt jede Haftung ab, wenn die Anweisungen nicht befolgt wurden.**
- **Das Gerät darf weder an feuchten, öligen oder staubigen Orten installiert noch direkter Sonneneinstrahlung und Wasser ausgesetzt werden.**
- **Installieren Sie das Gerät nicht in der Nähe von Heizungen oder brennbaren Materialien.**

- **Öffnen Sie bei einem Stromausfall nicht die Tür. Falls der Ausfall nicht länger als 20 Stunden anhält, sollten tiefgekühlte Lebensmittel unbeschädigt bleiben. Bei einem längeren Stromausfall sollten die Lebensmittel geprüft und umgehend verzehrt oder gekocht und erneut eingefroren werden.**
- **Falls Sie sich die Tür der Gefriereinheit nach dem Schließen nur schwer wieder öffnen lässt, ist dies kein Problem. Dies liegt an der Druckdifferenz, die ausgeglichen wird, so dass sich die Tür nach ein paar Minuten wieder normal öffnen lässt.**
- **Schließen Sie das Gerät erst an der Netzstromversorgung an, nachdem sämtliche Verpackungs- und Schutzmaterialien entfernt wurden.**
- **Lassen Sie das Gerät mindestens**

**4 Stunden lang stehen, bevor Sie es einschalten, damit sich das Kompressoröl nach einem horizontalen Transport absetzen kann.**

- **Dieser Gefrierschrank darf nur für den vorgesehenen Zweck benutzt werden (d. h. Lagern und Einfrieren von Lebensmitteln).**
- **Lagern Sie weder Medizin noch Forschungsmaterialien im Gerät. Falls Stoffe gelagert werden, die eine strenge Kontrolle der Lagertemperatur erfordern, kann es sein, dass diese verderben oder eine unkontrollierte Reaktion auftritt, die Risiken nach sich ziehen kann.**
- **Ziehen Sie den Netzstecker, bevor Sie am Gerät hantieren.**
- **Kontrollieren Sie bei der Anlieferung, dass das Gerät unbeschädigt ist und alle Teile sowie das Zubehör in**

**einwandfreiem Zustand sind.**

- **Sollten Sie eine Undichtigkeit im Kühlsystem feststellen, dürfen Sie weder die Steckdose berühren noch offenes Feuer benutzen. Öffnen Sie das Fenster und lassen Sie frische Luft ins Zimmer. Wenden Sie sich dann zwecks Reparatur an einen Kundendienst.**
- **Verwenden Sie keine Verlängerungskabel oder Adapter.**
- **Ziehen Sie nicht übermäßig stark am Stromkabel und fassen Sie den Stecker nicht mit feuchten Händen an.**
- **Der Stecker und/oder das Stromkabel dürfen nicht beschädigt werden, weil dies zu einem Stromschlag oder Brand führen kann.**
- **Ein beschädigtes Netzkabel muss vom Hersteller, dem zugelassenen Kundendienst oder ähnlich qualifizierten Stellen**

**ausgewechselt werden, um Gefahren vorzubeugen.**

- **Halten Sie brennbare und hochflüchtige Stoffe wie Äther, Benzin, Flüssiggas, Propangas, Spraydosen, Klebemittel, reinen Alkohol usw. fern, weil diese zu einer Explosion führen können.**
- **Benutzen oder lagern Sie keine brennbaren Sprays wie Sprühfarbe in der Nähe des Geräts, weil dies zu einer Explosion oder einem Brand führen könnte.**
- **Stellen Sie keine mit Wasser gefüllten Gegenstände und/oder Behältnisse oben auf dem Gerät ab.**
- **Es sollten weder Verlängerungskabel noch Mehrfachsteckdosen benutzt werden.**
- **Werfen Sie das Gerät nicht ins Feuer. Achten Sie beim Transport**

**und Gebrauch darauf, den Kühlkreislauf oder die Leitungen des Geräts nicht zu beschädigen. Halten Sie das Gerät im Schadensfall von Feuer und potenziellen Zündquellen fern und lüften Sie umgehend den Raum, in dem sich das Gerät befindet.**

- **Das hinter und im Gerät installierte Kühlsystem enthält ein Kältemittel. Vermeiden Sie daher jegliche Beschädigung der Leitungen.**
- **Benutzen Sie keine elektrischen Vorrichtungen in den Lebensmittel-Lagerfächern des Geräts, sofern diese nicht ausdrücklich vom Hersteller empfohlen wurden.**
- **Beschädigen Sie keinesfalls den Kühlkreislauf.**
- **Benutzen Sie außer den vom Hersteller empfohlenen Mitteln keine mechanischen Geräte oder**

**andere Hilfsmittel, um den Abtauvorgang zu beschleunigen.**

- **Benutzen Sie keine elektrischen Vorrichtungen in den Lebensmittel-Lagerfächern, sofern diese nicht ausdrücklich vom Hersteller empfohlen wurden.**
- **Berühren Sie nicht die inneren Kühlelemente, insbesondere nicht mit nassen Händen, um Risse oder Verletzungen zu vermeiden.**
- **Halten Sie die Lüftungsöffnungen im Gehäuse des Geräts oder der Einbaustruktur frei von Verstopfungen.**
- **Benutzen Sie keine spitzen oder scharfkantigen Gegenstände wie Messer oder Gabeln, um Eisbildungen zu entfernen.**
- **Benutzen Sie keinesfalls Haartrockner, Elektroheizgeräte oder andere derartige Elektrogeräte, um das Gerät abzutauen.**

- **Sollten sich Eisablagerungen gebildet haben, dürfen diese keinesfalls mit einem Messer oder einem anderen scharfen Gegenstand entfernt werden. Sollte dadurch der Kühlkreislauf beschädigt werden, könnte austretendes Kältemittel einen Brand auslösen oder Ihre Augen schädigen.**
- **Benutzen Sie keine mechanischen Geräte oder andere Ausrüstungen, um den Abtauvorgang zu beschleunigen.**
- **Vermeiden Sie unter allen Umständen die Benutzung von offenem Feuer oder elektrischen Geräte wie Heizungen, Dampfreinigern, Kerzen, Öllampen und dergleichen, um den Abtauvorgang zu beschleunigen.**
- **Reinigen Sie den Kompressor keinesfalls mit Wasser, sondern reiben Sie ihn mit einem**

**trockenen Tuch gründlich ab, um Rostbildung zu vermeiden.**

- **Der Stecker sollte saubergehalten werden, weil übermäßige Staubablagerungen auf dem Stecker zu einem Brand führen können.**
- **Dieses Gerät ist ausschließlich für den Einsatz in einem Privathaushalt konzipiert und gefertigt.**
- **Die Garantie erlischt, wenn das Gerät in gewerblichen oder anderen nicht privaten Haushaltseinrichtungen installiert wird.**
- **Das Gerät muss ordnungsgemäß entsprechend den Anweisungen im beiliegenden Benutzerhandbuch installiert, aufgestellt und betrieben werden.**
- **Die Garantie gilt nur für Neuprodukte und ist beim Verkauf des Geräts nicht übertragbar.**

- **Unser Unternehmen haftet nicht für Neben- oder Folgeschäden.**
- **Die Garantie beeinträchtigt in keiner Weise Ihre gesetzlichen Ansprüche.**
- **Führen Sie keine Reparaturen an diesem Gerät durch. Alle Maßnahmen dürfen nur von qualifiziertem Personal vorgenommen werden.**
- **Wenn Sie ein altes Produkt mit einem Schloss oder einer Verriegelung an der Tür entsorgen, stellen Sie sicher, dass es in einem sicheren Zustand belassen wird, sodass Kinder nicht darin eingeschlossen werden können.**
- **Dieses Gerät darf von Kindern ab 8 Jahren und Personen mit eingeschränkten körperlichen, sensorischen oder geistigen Fähigkeiten oder ohne Erfahrung und Wissen benutzt werden, wenn**

**sie beaufsichtigt werden oder Anweisungen für den sicheren Gebrauch des Geräts erhalten und die damit verbundenen Gefahren verstanden haben.**

- **Kinder dürfen keinesfalls mit dem Gerät spielen. Kinder dürfen das Gerät nur unter Beaufsichtigung reinigen und instandhalten.**
- **Schlösser: Falls Ihr Kühl-/Gefrierschrank ein Schloss hat, um zu verhindern, dass Kinder eingeschlossen werden können, ist der Schlüssel außerhalb der Reichweite von Kindern und nicht in der Nähe des Geräts aufzubewahren. Beim Entsorgen eines alten Kühl-/Gefrierschranks sind vorhandene Schlösser oder Riegel aus Sicherheitsgründen zu entfernen.**
- **Kinder im Alter von 3 bis 8 Jahren dürfen dieses Gerät befüllen und entleeren.**

**WARNUNG! Achten Sie bei der Positionierung des Gerätes darauf, dass das Netzkabel nicht eingeklemmt oder beschädigt ist.**

**WARNUNG! Es dürfen keine Mehrfachsteckdosen oder tragbare Netzteile auf der Rückseite des Geräts positioniert werden.**

**Um eine Kontamination von Lebensmitteln zu vermeiden, beachten Sie bitte die folgenden Anweisungen:**

- **Ein längeres Öffnen der Tür kann zu einem deutlichen Temperaturanstieg in den Fächern des Gerätes führen.**
- **Reinigen Sie regelmäßig Oberflächen, die mit Lebensmitteln in Berührung kommen können, sowie zugängliche Drainagesysteme.**
- **Reinigen Sie die Wasserbehälter, falls sie 48 Stunden lang nicht benutzt wurden; spülen Sie das an**

**einer Wasserleitung  
angeschlossene Wassersystem  
durch, falls 5 Tage lang kein  
Wasser eingespeist wurde.**

- **Lagern Sie rohes Fleisch und Fisch in geeigneten Behältern im Kühlschrank, damit diese nicht mit anderen Lebensmitteln in Berührung kommen oder auf diese tropfen.**
- **Zwei-Sterne-Tiefkühlfächer (sofern vorhanden) eignen sich für die Lagerung von vorgefrorenen Lebensmitteln, die Lagerung oder Herstellung von Eiscreme und die Herstellung von Eiswürfeln.**
- **Ein-, Zwei- und Drei-Sterne-Fächer (sofern vorhanden) sind nicht für das Einfrieren von frischen Lebensmitteln geeignet.**
- **Falls das Gerät über einen längeren Zeitraum leer bleibt, schalten Sie es aus, tauen es ab,**

**reinigen und trocknen es, und lassen dann die Tür offen, um Schimmelbildung im Gerät zu vermeiden.**

**WARNUNG! Beachten Sie beim Gebrauch, bei Instandhaltungsmaßnahmen und bei der Entsorgung bitte das Symbol auf der Geräterückseite (Rückwand oder Kompressor).**

**Dieses Symbol weist auf eine potenzielle Brandgefahr hin. In den Kühlleitungen und im Kompressor befinden sich brennbare Stoffe.**

**Achten Sie beim Gebrauch, bei Instandhaltungsmaßnahmen und bei der Entsorgung auf ausreichenden Abstand zu Feuerquellen.**

# GERÄTEENTSORGUNG



Dieses Gerät ist entsprechend der EU-Richtlinie 2012/19/EC für Elektro- und Elektronik-Altgeräte (WEEE) gekennzeichnet.

Elektro- und Elektronik-Altgeräte enthalten sowohl umweltschädliche Stoffe (die negativen Folgen für die Umwelt verursachen) und grundlegenden Komponenten (die wiederverwendet werden können). Es ist wichtig, Elektro- und Elektronik-Altgeräte spezifischen Behandlungen zu unterziehen, um alle Schadstoffe zu entfernen und ordnungsgemäß zu entsorgen sowie alle Materialien zu recyceln.

Einzelpersonen können eine wichtige Rolle dabei spielen, aus Elektro- und Elektronik-Altgeräten kein Umweltproblem zu machen, da die Einhaltung einiger Grundregeln unerlässlich ist:

Elektro- und Elektronik-Altgeräte dürfen nicht als Hausmüll entsorgt werden;

Elektro- und Elektronik-Altgeräte müssen den entsprechenden Sammelstellen der Gemeinde oder davon registrierten Unternehmen übergeben. Viele Länder bieten möglicherweise die Abholung zu Hause für große Elektro- und Elektronik-Altgeräte.

In vielen Ländern können beim Kauf eines neuen Geräts Altgeräte an Händler, die einen kostenlosen 1-zu-1-Umtausch vornehmen müssen, zurückgegeben werden, solange das Gerät demselben Typ entspricht und über die gleichen Funktionen wie das bereitgestellte Gerät verfügt.

## Konformität

Mit der Verwendung des **CE**-Kennzeichens auf diesem Produkt bestätigen wir, dass sämtliche relevanten Sicherheits-, Gesundheits- und Umweltvorschriften eingehalten werden, die für dieses Produkt in Europa gesetzlich festgelegt sind.

## Energieeinsparung

Empfehlungen für eine optimale Energieeinsparung:

Installieren Sie das Gerät nicht in der Nähe von Wärmequellen, setzen Sie es nicht direkter Sonneneinstrahlung aus, und sorgen Sie für ausreichende Luftzirkulation.

Legen Sie keine heißen Lebensmittel in den Kühlschrank, um einen Anstieg der Innentemperatur und den andauernden Betrieb des Kompressors zu vermeiden.

Lagern Sie nicht zu viele Lebensmittel, um eine ausreichende Luftzirkulation zu gewährleisten.

Tauen Sie das Gerät ab, falls sich Eis gebildet hat, um die Kühlung zu erleichtern.

Bei einem Stromausfall sollte die Kühlschranktür geschlossen gehalten werden.

Die Tür sollte nur möglichst kurz geöffnet werden oder offenstehen.

Stellen Sie den Thermostat nicht auf zu niedrige Temperaturen ein.

Entfernen Sie Staubablagerungen auf der Geräterückseite.

# Vor der ersten Inbetriebnahme

**Vor dem ersten Einschalten muss sich der Kühlschrank mindestens vier Stunden lang absetzen.**

Es wird empfohlen, den Innenraum des Geräts vor dem ersten Gebrauch mit einer Natronlauge und warmem Wasser zu reinigen und dann gründlich zu trocknen. Bei Erstgebrauch kann der Kühlschrank unangenehm riechen. Dieser Geruch wird verschwinden, sobald das Gerät abgekühlt ist.

## **Bitte beachten Sie:**

Das Gerät startet bei 5°C für den Kühlschrank und bei -18°C für den Tiefkühlschrank und kühlt kontinuierlich, bis die richtige Temperatur erreicht ist. Wenn das Gerät ausgeschaltet ist, sollten Sie vor dem erneuten Einschalten fünf Minuten verstreichen lassen, um unnötige Beschädigungen des Kompressors zu vermeiden. Keine brennbaren oder explosiven Gegenstände und keine starken korrosiven Säuren oder Basen im Kühlschrank aufbewahren. In diesem Kühlschrank werden Ihre Lebensmittel gekühlt, indem die Rückseite des Innenraums abgekühlt wird. Es ist normal, dass sich auf dieser Oberfläche Frost bildet; er wird dann aufgetaut und durch einen kleinen Ablauf an der Unterseite abgelassen, wo er unschädlich verdampft. Die Frostbildung an der Rückwand ist keine Störung des Kühlschranks.

## **Nutzung des Kühlschranks**

- Keine unbedeckten Flüssigkeiten in den Kühlschrank stellen.
- Keine heißen Lebensmittel in den Kühlschrank stellen. Warme Speisen auf Raumtemperatur abkühlen lassen, bevor sie in den Kühlschrank gestellt werden.
- Nichts an die Rückwand des Kühlschranks lehnen, da dies Frost und mögliche Kondenswasserprobleme verursacht, die sich nur schwer entfernen lassen.
- Stellen Sie sicher, dass die Lebensmittel sauber sind und dass zusätzliches Wasser abgewischt wird, bevor Sie sie in den Kühlschrank stellen.
- Wickeln Sie Lebensmittel in Folie ein oder decken Sie sie ab, bevor Sie sie in den Kühlschrank stellen. Dies trägt dazu bei, den Feuchtigkeitsverlust zu vermeiden, Lebensmittel frisch zu halten und unangenehme Gerüche zu vermeiden.
- Sortieren Sie die Lebensmittel vor der Lagerung. Lebensmittel, die in Kürze verwendet werden sollen, sollten vorne im Regal aufbewahrt werden, um eine Beeinträchtigung durch längeres Öffnen der Tür zu verhindern.
- Den Kühlschrank nicht überfüllen. Zwischen den Lebensmitteln sollte genügend Platz sein, damit die Kühlluft zirkulieren kann.
- Das Auftauen gefrorener Lebensmittel im Kühlfach hilft, die Temperatur niedrig zu halten und Energie zu sparen.
- Bewahren Sie nie rohes Fleisch auf Regalen über gekochtem Fleisch oder anderen Lebensmitteln auf. Dadurch wird verhindert, dass rohes Fleisch andere Lebensmittel kontaminiert

## Nutzung des Tiefkühlschranks

- Die Gefrierfächer sind ausschließlich für die Aufbewahrung gefrorener Lebensmittel vorgesehen.
- Stellen Sie niemals heiße oder warme Lebensmittel in die Kühltruhe, lassen Sie diese vollständig abkühlen, bevor Sie sie in die Kühltruhe stellen.
- Beachten Sie die Anweisungen auf der Verpackung von Lebensmitteln zur Lagerung gefrorener Lebensmittel. Sind keine Angaben vorhanden, sollten die Lebensmittel nicht länger als drei Monate nach dem Kaufdatum gelagert werden.
- Lebensmittel in kleinen Verpackungen (idealerweise unter 1 kg) lagern. Dies verringert die Gefrierzeit und verbessert die Qualität der Lebensmittel nach dem Auftauen.
- Packen Sie Lebensmittel ein, bevor Sie sie in die Kühltruhe legen. Um zu verhindern, dass die Verpackungen zusammenkleben, müssen Sie sicherstellen, dass sie trocken sind.
- Etikettieren Sie das Lebensmittel vor dem Einfrieren mit Angaben über die Art des Lebensmittels, Datum des Einfrierens und Haltbarkeitsdatum.
- Aufgetaute Lebensmittel dürfen nicht wieder eingefroren werden. Nur so viele Lebensmittel auftauen, wie Sie verbrauchen, um Verschwendung zu vermeiden.
- Getränke in Flaschen oder Dosen sollten nicht in den Gefrierfächern aufbewahrt werden, weil sie explodieren könnten.
- Die maximale Menge frischer Lebensmittel, die innerhalb eines Zeitraums von 24 Stunden eingefroren werden kann, beträgt 2,6 kg.
- Versuchen Sie nicht, mehr als diese maximale Menge einzufrieren.

## Anpassung der Luftfeuchtigkeit im My-Zone-Schubfach

Die Temperatur im Inneren des My-Zone-Schubfachs kann von +3°C bis -3°C geregelt werden. Das ist das ideale Schubfach zum Aufbewahren von Fleisch und Fisch. Außerdem können Sie die Luftfeuchtigkeit regulieren:

- Hohe Luftfeuchtigkeit, indem der Schieberegler geschlossen bleibt (ganz links).
- Geringe Luftfeuchtigkeit, indem der Schieberegler offen gehalten wird (ganz rechts).

## Lagerung

Der Kühlbereich ist für die kurzfristige Lagerung von Lebensmitteln vorgesehen. Obwohl niedrige Temperaturen aufrechterhalten werden können, wird eine längere Lagerungszeit nicht empfohlen.

Wenn die kalte Luft im Kühlschrank zirkuliert, kann die Temperatur zwischen den verschiedenen Bereichen variieren. Lebensmittel sollten daher je nach Art in unterschiedlichen Bereichen gelagert werden.

1. Butter, Käse usw.
2. Lebensmittel in Gläsern und Flaschen
3. Getränke, z. B. Milch
4. Gekochte Lebensmittel
5. Joghurt, Konserven usw.
6. 75 cl Flaschen oder Fertiggerichte usw.
7. Obst und Gemüse
8. Frisches Fleisch und Fisch/Obst und Gemüse

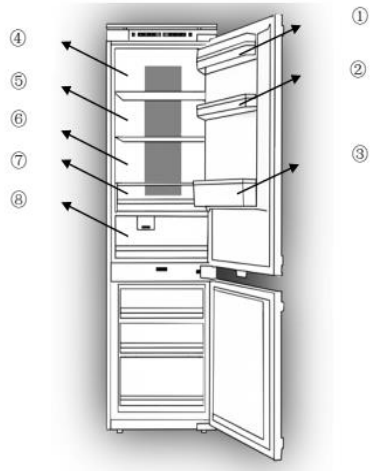

Die Kühlschrankeinlagen können entsprechend den Aufbewahrungsanforderungen im Kühlbereich unterschiedlich angeordnet werden. Um die Kühlschrankeinlage zu verlagern, heben Sie ihren hinteren Teil an und ziehen Sie sie dann nach außen.

Um die Einlage zu ersetzen, schieben Sie sie wieder in den Schlitz und senken dann den hinteren Bereich ab.

Die energiesparendste Konfiguration erfordert den Einsatz von Schubladen, Lebensmittelboxen und Regalböden im Produkt, siehe die obigen Bilder.

# Bedienfeld







1. Beim ersten Einschalten arbeitet das Gerät stets mit den folgenden Einstellungen: 5°C für Kühlschrank, 0°C für My Zone und -18°C für Tiefkühlschrank. Wenn Sie die Temperatur oder die Funktionen manuell einstellen wollen, drücken Sie die Taste, um die entsprechenden Vorgänge durchzuführen. Temperaturbereiche im Anpassungsbereich von -3 °C bis 3°C.
2. Anpassung der Kühlschranktemperatur: drücken Sie die Taste  auf der linken Seite des Bedienfelds, um unterschiedliche Temperaturen von 2°C bis 8°C zu erhalten.
3. Anpassung der Temperatur des Tiefkühlschranks: Drücken Sie die Taste  auf der rechten Seite des Bedienfelds, um unterschiedliche Temperaturen von -15°C bis -25°C einzustellen.
4. My Zone-Einschub-Anpassungsfunktion: Mit dieser Taste  wird die Temperatur von „My Zone“ reguliert. Durch Drücken dieser Taste wird die Temperatur von -3° bis +3° verändert. Diese Funktion wird ein- und ausgeschaltet, indem die Taste drei Sekunden lang ununterbrochen gedrückt wird (AUS wird angezeigt).
5. Schnellkühlfunktion: Drücken Sie die Taste , die Taste leuchtet auf und die Schnellkühlfunktion wird eingeschaltet, der Kühlschrank startet automatisch bei Temperatureinstellung 2°C und hört nach 24 Stunden auf, die Symbolleuchte erlischt.
6. Die Urlaubsfunktion: Wenn Sie die Taste  drücken, leuchtet die Taste auf, die Urlaubsfunktion wird eingeschaltet und das ganze Gerät startet automatisch bei den folgenden Temperatureinstellungen: Kühlschrank bei 17°C und Tiefkühlschrank bei -18°C. My Zone funktioniert wie vorher eingestellt.
7. ECO-Funktion: Wenn Sie die Taste  auf dem Bedienfeld drücken, schaltet sich die ECO-Funktion ein und die Taste leuchtet. Der Kühlschrankbereich arbeitet bei einer Einstellung von 5°C und der Tiefkühlschrankbereich arbeitet bei einer Einstellung von -18°C. Die Anpassungszone arbeitet mit einer Einstellung von 0°C.
8. Schnellfrierfunktion: Wenn Sie die Taste  drücken, leuchtet die Taste auf und der Tiefkühlschrank arbeitet mit Schnellfrierfunktion und einer Temperatureinstellung von -25°C. Nach 24 Stunden schaltet sich die Schnellgefrierfunktion automatisch ab.

9. Wenn Sie die Taste  3 Sekunden lang drücken, schalten Sie das Gerät aus, die Taste leuchtet auf, die Stromversorgung wird ausgeschaltet. Interne Lampen werden ausgeschaltet, der

Kompressor stoppt den Betrieb. Wenn Sie die Taste  3 Sekunden lang drücken, schalten Sie das Gerät ein, das Symbol leuchtet auf und der Strom wird wieder eingeschaltet.

10. Die No-Frost-Modelle sind mit der erzwungenen Abtaufunktion ausgestattet. Halten Sie

die Tasten  +  5 Sekunden lang gedrückt, um die erzwungene Abtaufunktion einzuschalten und den Tiefkühlschrank zu reinigen; die digitalen Ziffern der Tiefkühlschranktemperatur leuchten

auf. Halten Sie die Tasten  +  3 Sekunden lang gedrückt, um die erzwungene Abtaufunktion auszuschalten; die digitalen Ziffern der Gerätetemperatur erlöschen.

10 Fehleranzeige

Dieses Gerät verfügt über eine Fehler- und Alarma-Anzeigefunktion. Sobald eine Störung bei den Sensoren vorliegt, werden Alarme auf der Temperaturanzeige angezeigt. Das Gerät kühlt zwar trotzdem, es sollte jedoch ein professioneller Servicetechniker gerufen werden, um das Gerät zu prüfen.

F1: Sensor des Kühlschranksverdampfers

F2: Sensor der Anpassungszone

F3: Sensor des Kühlbereichs

F4: Sensor des Tiefkühlbereichs

F5: Abtausensor

2E: Fehler bei Lüfter/Motor im Tiefkühlbereich

CE: Kommunikationsfehler zwischen Hauptbedienfeld und Anzeigefeld.

**Die oben genannten Fehler werden nur visuell angezeigt, nicht akustisch**

Übertemperatur-Alarm im Tiefkühlbereich: Nachdem die Temperatur im Tiefkühlschrank den eingestellten Wert erreicht hat, wird der Alarm ausgelöst, wenn die Temperatur auf  $>-1^{\circ}\text{C}$  steigt, und die digitale Temperaturanzeige des Tiefkühlbereichs blinkt. Drücken Sie eine beliebige Taste, um den akustischen Alarm abzubrechen. Der Blinkbetrieb bleibt so lange eingeschaltet, bis die Temperatur  $<-1^{\circ}\text{C}$  erreicht hat.

PS: Hauptplatinen im Kompressorfach

Position	Bedingungen
$5^{\circ}\text{C} / -18^{\circ}\text{C}$	Sommer- oder Umgebungstemperatur zwischen $25-35^{\circ}\text{C}$ .
$5^{\circ}\text{C} / -18^{\circ}\text{C}$	Frühlings-, Herbst- oder Umgebungstemperatur zwischen $15-25^{\circ}\text{C}$ .
$5^{\circ}\text{C} / -18^{\circ}\text{C}$	Winter- oder Umgebungstemperatur zwischen $5-15^{\circ}\text{C}$ .
Super Gefrierfunktion	Schockfrost
Super Kühlfunktion	Super Kühlung

## Pflege und Reinigung

Trennen Sie das Gerät immer von der Stromversorgung, bevor Sie es reinigen oder warten. Die Kühl- und Tiefkühlbereiche sollten mit einer Lösung aus Natron und lauwarmem Wasser gereinigt werden. Verwenden Sie keine Scheuermittel. Nach dem Reinigen spülen und gründlich abtrocknen.

Reinigen Sie die Einlagen und Türfächer separat mit einer milden Lösung aus Spülmittel und Wasser. Waschen Sie sie nicht in der Spülmaschine.

Wenn das Gerät längere Zeit nicht benutzt werden soll, ziehen Sie den Stecker aus der Steckdose und reinigen Sie das Gerät. Die Türen sollten einen Spalt breit geöffnet gelassen werden, um die Bildung von unangenehmen Gerüchen zu verhindern.

## Abtauen

Das Produkt hat ein No-Frost-System, das die übermäßige Bildung von Eis verhindern soll. Bei normaler Benutzung muss das Tiefkühlsystem nicht regelmäßig abgetaut werden.

**Bitte beachten Sie:** Wenn Sie regelmäßig eine übermäßige Eisschicht oder Wasserpfützen im Tiefkühlbereich feststellen, kann es sein, dass die Tür nicht richtig dicht ist. Dies könnte auf eine defekte Türdichtung oder eine falsch montierte oder zu schwere Dekortür zurückzuführen sein. Weitere Informationen finden Sie im Abschnitt „Fehlersuche und -behebung“ unter dem Stichpunkt Eis.

# Fehlerbehebung

Wenn Sie Probleme mit dem Gerät haben, sollten Sie zuerst den Abschnitt Fehlersuche und -behebung durchlesen, bevor Sie den Kundendienst anrufen.

## Wenn das Gerät nicht funktioniert, überprüfen Sie Folgendes:

- Wird das Gerät ordnungsgemäß mit Strom versorgt?
- Sind die Haussicherungen alle intakt und ist die Sicherung im Stecker nicht durchgebrannt?
- Wurde der Kühlschrank ausgeschaltet?
- Funktioniert die Steckdose ordnungsgemäß? Schließen Sie dazu ein anderes Elektrogerät an die Steckdose an, um zu sehen, ob sie wirklich defekt ist.

## Wenn das Gerät zwar funktioniert, aber nicht richtig, überprüfen Sie Folgendes:

- Ist das Gerät überlastet?
- Ist das Thermostat auf eine geeignete Temperatur eingestellt?
- Schließen die Türen richtig?
- Ist das Kühlsystem an der Geräterückseite sauber und staubfrei und berührt es nicht die dahinter liegende Wand?
- Ist an den Seiten- und Rückwänden eine ausreichende Belüftung vorhanden?

## Wenn das Gerät laut ist, überprüfen Sie Folgendes:

- Steht das Gerät waagrecht und stabil?
- Sind Seiten- und Rückwände frei und sind auf dem Gerät keine Gegenstände abgestellt?
- Hinweis: Das Kühlgas im Kühlschrank kann auch dann leichte Blubber- oder Gurgelgeräusche verursachen, wenn der Kompressor nicht in Betrieb ist.

## Wenn das Gerät piept, überprüfen Sie Folgendes:

- Sind die Türen geschlossen? Wenn die Tür länger als 60 Sekunden lang geöffnet ist, ertönt ein Alarmsignal.

## Wenn sich an der Rückwand im Inneren des Kühlschranks Eis gebildet hat:

- An der Rückwand des Kühlschranksinneren können sich einige Eiströpfchen bilden. Dies stellt keinen Fehler am Gerät dar.
- Stellen Sie sicher, dass keine Gegenstände im Kühlschrank die Rückwand berühren.

- Überprüfen Sie, ob beim Öffnen der Kühlschranktür etwas Widerstand besteht. Wenn sie sich bei der kleinsten Berührung öffnet, bedeutet das möglicherweise, dass die Türdichtung ersetzt werden muss.
- Überprüfen Sie die Türdichtung auf Knicke, Schmutz oder Beschädigungen. Sollten Sie eines dieser Probleme feststellen und nicht selbst beheben können, wenden Sie sich bitte an den Kundendienst, damit dieser die Dichtung ersetzen kann.
- Dies kann daran liegen, dass die Dekortüren nicht richtig montiert wurden. Wenn Sie vollkommen unsicher sind, bitten Sie Ihren Monteur, die Dekortüren zu überprüfen.

#### Wenn sich im Tiefkühlschrank übermäßig viel Eis gebildet hat:

- Überprüfen Sie, ob beim Öffnen der Tiefkühlschranktür etwas Widerstand besteht. Wenn sie sich bei der kleinsten Berührung öffnet, bedeutet das möglicherweise, dass die Türdichtung ersetzt werden muss.
- Überprüfen Sie die Türdichtung auf Knicke, Schmutz oder Beschädigungen. Sollten Sie eines dieser Probleme feststellen und nicht selbst beheben können, wenden Sie sich bitte an den Kundendienst, damit dieser die Dichtung ersetzen kann.
- Dies kann daran liegen, dass die Dekortüren nicht richtig montiert wurden. Wenn Sie vollkommen unsicher sind, bitten Sie Ihren Monteur, die Dekortüren zu überprüfen.

#### Wenn eine oder mehrere LED-Geräte im Gerät nicht funktionieren:

- Wenden Sie sich an den Kundendienst und vereinbaren Sie einen Termin mit einem Techniker.

## Vorbereitung für die Installation

Dieses Gerät darf niemals in der Nähe von Hitzequellen installiert werden, beispielsweise nicht in der Nähe von Heizelementen oder Herden oder an feuchten Orten.

Lassen Sie sich bei der Installation dieses Geräts von einer oder zwei weiteren Personen helfen. Dieses Gerät kann scharfe Kanten haben. Tragen Sie für Aufgabe und Umgebung angemessene Persönliche Schutzausrüstung.

- Mit den höhenverstellbaren Füßen an der Vorderseite des Geräts sorgen Sie dafür, dass das Gerät eben steht.
- Das Kühlsystem an der Geräterückseite darf die dahinter liegende Wand nicht berühren. Je größer die Lücke zwischen Geräterückseite und Wand, desto besser.
- Das Gerät muss mit ausreichender Belüftung installiert werden. Sorgen Sie dafür, dass über dem Gerät Luft entweichen kann und dass zwischen Geräterückseite und Wand ausreichend Platz vorhanden ist.

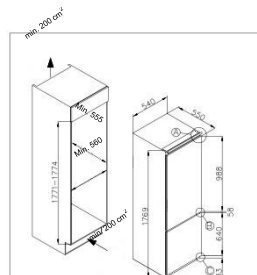

## Belüftung

Der wichtigste Punkt bei der Installation von Kühlgeräten in eine Einbauküche ist die Belüftung. Die vom Kühlbereich abgezogene Wärme muss in die Atmosphäre abgegeben werden. Eine fehlerhafte Belüftung kann zu einem vorzeitigen Kompressorfehler, einem übermäßigen Stromverbrauch oder einem Gesamtsystemfehler führen und kann die mit

dem Gerät bereitgestellte Garantie ungültig machen. Bei Produkten, die in eine große Gehäuseeinheit eingebaut werden sollen, müssen die folgenden Voraussetzungen erfüllt sein:

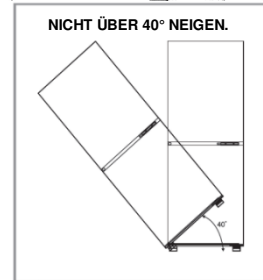
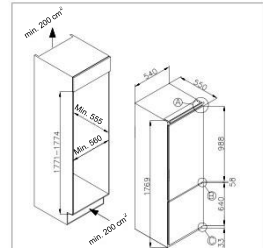

Im Schrankbetrieb sollte ein Lufteintritt vorhanden sein, damit Frischluft einströmen kann. In diesem Beispiel ist unter dem Kühlschrank ein Sockelschlitz zu sehen.

Im Sockel unterhalb des Kühl-/Tiefkühlgeräts sollte ein Ausschnitt vorgenommen werden, der ordentlich mit einem Lüftungsgitter eingfasst wird.

Es kann auch ein dünner Bereich des Sockels entfernt werden, um Luft in das Gerät einströmen zu lassen (empfohlen 600 mm x 10 mm).



Die Oberseite des Schanks muss in den Raum gelüftet werden

Empfohlene Größe der Belüftungsöffnung: 500 x 30 mm

Wenn die Einbaumöbel keinen Entlüftung in den Raum zulassen, muss ein Sockelschlitz oder ein anderes Belüftungsmittel bereitgestellt werden, um einen natürlichen Luftstrom zu gewährleisten.

An der Rückseite des Schanks sollte ausreichend Platz sein, damit Kühlluft über den Kondensator gesaugt werden kann.

Empfohlen: 500 x 35mm

Der offene Kanal an der Rückseite ist deutlich sichtbar dargestellt. Für den ordnungsgemäßen Betrieb des Geräts ist es wichtig, dass die Oberseite des Gehäuses nicht blockiert ist. Bei den meisten Geräten ist eine Kanaltiefe von 40-50 mm normal.

Am Sockel des Geräts ist eine Belüftungsöffnung erforderlich, damit die Luft über den Kompressor und den Wärmetauscher gesaugt werden kann.

**Je mehr Luft ein- und austreten kann, desto besser und effizienter ist der Betrieb des Produkts.**

## Einbau in den Schrank

Schieben Sie das Gerät mit Hilfe einer oder zwei anderer Personen in den Schrank. Am Boden des Geräts befinden sich zwei Metallplatten. Bringen Sie die mitgelieferten weißen Abstandhalter auf diese Platten. Achten Sie auf die Umrandung des Schranksockels.



Das Gerät so in den Korpus stellen, dass an der Seite der Scharniere 3 bis 5 mm Freiraum bleiben

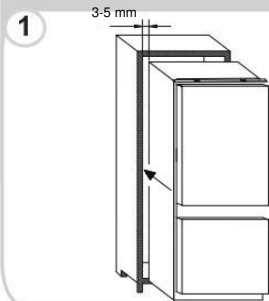

Nachdem Sie Gerätetür und Korpusfront aufeinander abgestimmt haben, befestigen Sie die Kunststoffabdeckungen aus dem Zubehörbeutel.

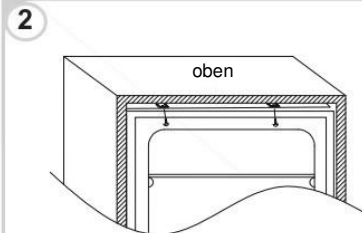

Schrauben Sie den Geräteboden fest.

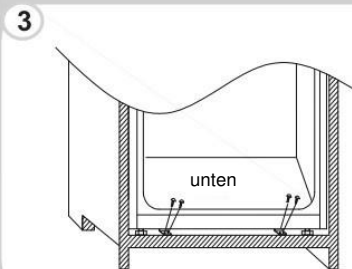

Bringen Sie die Dichtung des Geräts an und schneiden Sie gegebenenfalls überschüssige Teile ab. Bringen Sie an den unteren Teilen die Kunststoffabdeckungen an.

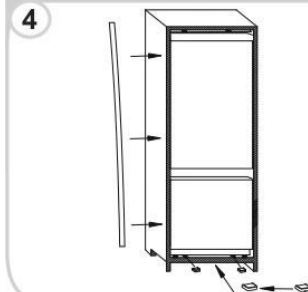

Mit einem Kreuzschlitzschraubendreher den Befestigungsstift unter dem rechten mittleren Scharnier lösen und so ausrichten, dass er an die rechte Korpuswand geschraubt werden kann.

5

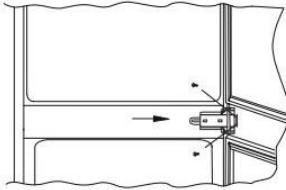

## Montage der Stirntüren

- Zwischen der Seite ohne Scharniere und der Korpuswand muss ein Abstand von 3 bis 4 mm vorhanden sein.
- Platzieren Sie den Schieberegler in der Halterung und befestigen Sie ihn 20 bis 22 mm vom Rand des Gehäuses an der Stirntür, wie in der folgenden Abbildung dargestellt, wobei sicherzustellen ist, dass der Schieberegler zentriert und waagrecht in der Halterung positioniert wird. Fest von Hand anziehen.
- Die Lücke auf der Seite ohne Scharniere mit dem beiliegenden Dichtungs-/Dichtstreifen füllen.
- Die fertige Ansicht der Türschieber sollte denen in der folgenden Abbildung ähnlich sein, die 2 montierte Schieberegler zeigt.

**Stellen Sie sicher, dass sich die Gerätetüren ordnungsgemäß öffnen und schließen lassen und dicht sind.**

Wenn Sie nach Abschluss der Montage mit dem Einpassen des Geräts in den Schrank zufrieden sind, biegen Sie die Teile der weißen Abstandhalter, die mit „S“ gekennzeichnet sind und lassen Sie sie einrasten, wie in der gepunkteten Umrisslinie dargestellt. Lassen Sie die restliche Abdeckung der Abstandhalter über den Metallplatten.

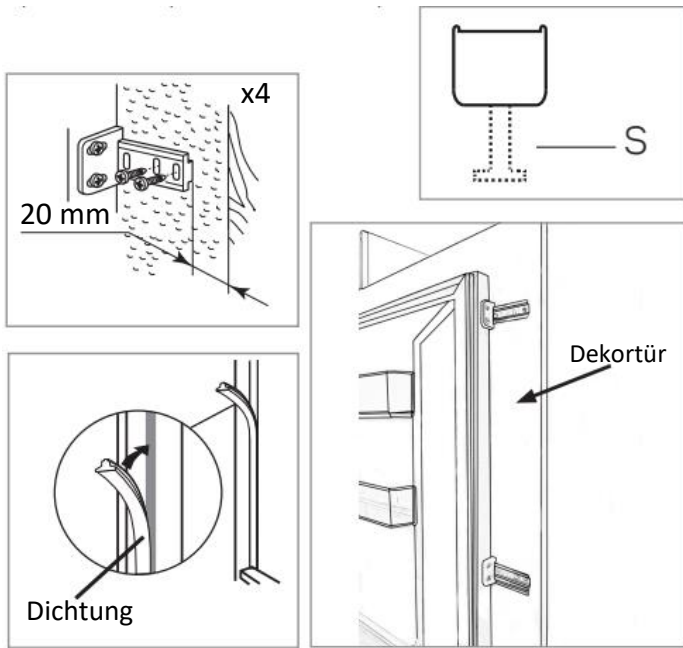

**Wichtig:** Prüfen Sie nach Abschluss der Montage, ob das Gerät im Schrank gesichert ist und ob die Tür/die Türen richtig schließen und öffnen. Wenn beim Öffnen der Türen kein Widerstand gegen die Türdichtung zu spüren ist, ist das Gerät und/oder die Dekortüren wahrscheinlich nicht richtig montiert worden.

## Türanschlag Ihres Geräts ändern

Wir empfehlen Ihnen, sich bei der Durchführung dieser Arbeit von einer anderen Person helfen zu lassen, um die Türen zu stützen.

Abdeckung des rechten oberen Scharniers und Scharnier mit Schraubendreher entfernen.



Die obere Tür abnehmen.



Entfernen Sie das mittlere Scharnier und den Befestigungsstift darunter.

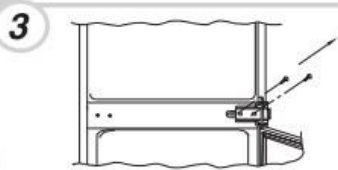

Untere Tür abnehmen.

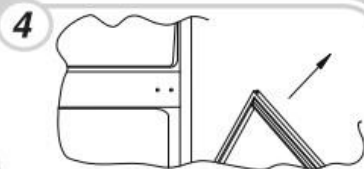

Nehmen Sie das rechte untere Scharnier und die linken Kunststoffstecker heraus und bringen Sie sie auf der gegenüberliegenden Seite neu an.



Montieren Sie das rechte obere Scharnier links unten und befestigen Sie die Abdeckung.



Montieren Sie Türen und Scharniere von unten nach oben (siehe 1-4 in der Abb.).

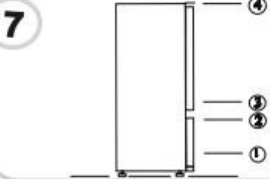

### **Achten Sie darauf, dass die Türdichtungen korrekt sind:**

Es ist normal, dass die Dichtung nach dem Ändern des Türanschlags zusammengedrückt wird. Verwenden Sie bei geschlossener Tür einen Föhn, um die Dichtung zu erweitern und den Abstand zwischen Tür und Gerätekorpus zu füllen. Achten Sie darauf, den Föhn nicht zu nah am Gerät zu benutzen, was die Dichtung beschädigen könnte. Ein Abstand von etwa 10 cm sollte ausreichend sein. Lassen Sie die Dichtung und die Tür danach erst abkühlen, bevor Sie sie berühren. Anschließend sollte die Dichtung in ihrer Position bleiben.

## ÍNDICE

INFORMACIÓN DE SEGURIDAD .....	63
DESGUACE DE ELECTRODOMÉSTICOS ANTIGUOS .....	78
<b>Conformidad</b> .....	78
Ahorro energético .....	78
Antes del primer uso .....	79
Uso del frigorífico .....	79
Uso del congelador .....	80
Ajuste de humedad del cajón My Zone .....	80
Almacenamiento .....	81
Panel de control .....	82
Cuidado y limpieza .....	83
<b>Descongelación</b> .....	84
Solución de problemas .....	85
Preparación para la instalación .....	86
<b>Ventilación</b> .....	87
Instalación en el armario .....	88
<b>Montaje de las puertas frontales</b> .....	89
Inversión de las puertas del aparato .....	91

Gracias por comprar este producto.

Antes de utilizar el frigorífico, lea con atención el manual de instrucciones para aprovechar al máximo sus prestaciones. Guarde toda la documentación para utilizarla más adelante o para otros propietarios.

Este producto es para uso doméstico o para aplicaciones similares exclusivamente; por ejemplo:

- Cocina para el personal de tiendas, oficinas y otros lugares de trabajo
- Fincas rústicas, clientes de hoteles, moteles y otros entornos residenciales
- Habitaciones de huéspedes (Bed and Breakfasts)
- Servicios de catering y aplicaciones similares no destinadas a la venta al por menor

Este electrodoméstico solo debe utilizarse para conservar alimentos, cualquier otro uso se considera peligroso y el fabricante no se responsabilizará cuando se incumplan las instrucciones. Asimismo, se recomienda tomar nota de las condiciones de la garantía.

## **INFORMACIÓN DE SEGURIDAD**

**Esta guía contiene información de seguridad importante. Aconsejamos guardar estas instrucciones en un lugar seguro para que puedan consultarse con facilidad y se tenga una experiencia satisfactoria con el electrodoméstico. El frigorífico contiene gas refrigerante (R600a: isobuteno) y gas aislante (ciclopentano) que son inflamables, a pesar de su gran compatibilidad con el medio ambiente.**



**Precaución, riesgo de incendio**

**Si el circuito de refrigerante se daña:**

- **Evite las llamas abiertas y las fuentes de ignición. Ventile bien el lugar en el que se encuentra el electrodoméstico.**

## **ADVERTENCIA:**

- **Durante la limpieza y el transporte debe prestar atención para no tocar los cables metálicos del condensador que se encuentran en la parte trasera del aparato; podría sufrir lesiones en los dedos y las manos o dañar el producto.**
- **Este electrodoméstico no está diseñado para instalarse apilado en otro aparato. No intente sentarse o ponerse de pie en la superficie del electrodoméstico, ya que no está diseñado para esto. Podría sufrir lesiones u ocasionar daños al aparato.**
- **Asegúrese de que el cable eléctrico no quede atrapado**

**debajo el electrodoméstico durante y después de su transporte/traslado para evitar cortes o daños en el cable.**

- **Cuando instale el electrodoméstico, tenga cuidado de no dañar el suelo, los tubos, el revestimiento de las paredes, etc. No tire de la tapa o del tirador del electrodoméstico para moverlo. No permita que los niños jueguen con el electrodoméstico ni que manipulen los mandos. La empresa declina cualquier responsabilidad en caso de que no se respeten las instrucciones.**
- **No instale el electrodoméstico en lugares húmedos, con grasa o polvo, ni lo exponga a la luz solar directa y al agua.**
- **No instale el electrodoméstico cerca de calentadores o materiales inflamables.**
- **No abra la tapa si se produce un**

**corte de corriente. El corte de corriente no debería afectar a los alimentos congelados si dura menos de 20 horas. Cuando su duración sea mayor, habrá que comprobar los alimentos y consumirlos de inmediato o cocinarlos y volverlos a congelar.**

- **No se preocupe si tiene dificultad para abrir la tapa del arcón congelador justo después de cerrarla. Esto se debe a la diferencia de presión, que suele compensarse en unos minutos, tras lo cual es posible abrir de nuevo la tapa.**
- **No conecte el electrodoméstico a la electricidad hasta que haya retirado todo el embalaje y los protectores de transporte.**
- **Si el electrodoméstico se ha transportado en horizontal, espere al menos 4 horas antes de encenderlo para que el aceite del**

**compresor se asiente.**

- **Este congelador solo debe utilizarse para el fin previsto (es decir, guardar y congelar comestibles).**
- **No guarde medicinas ni material de investigación en los enfriadores de vino. Si se guarda material que requiera un control estricto de las temperaturas de conservación, es posible que se deteriore o que se produzca una reacción incontrolada peligrosa.**
- **Antes de realizar cualquier operación, desconecte el cable eléctrico de la toma de corriente.**
- **Cuando reciba el electrodoméstico, compruebe que no está dañado y que todos los componentes y accesorios se encuentran en perfecto estado.**
- **Si descubre una fuga en el sistema de refrigeración, no toque la toma de corriente de la pared ni utilice**

**llamas abiertas. Abra la ventana y permite que el lugar se ventile. Luego llame al centro de servicio para solicitar que reparen el producto.**

- **No utilice cables prolongadores ni adaptadores.**
- **No tire del cable ni doble demasiado; tampoco debe tocar el enchufe con las manos mojadas.**
- **No permita que el enchufe o el cable eléctrico se dañen, ya que podrían producirse descargas eléctricas o incendios.**
- **Para evitar riesgos, el fabricante, su representante de servicio o cualquier otra persona cualificada deben cambiar cualquier cable de alimentación que esté dañado.**
- **No coloque ni guarde materiales inflamables y altamente volátiles, como éter, gasolina, LPG, gas propano, aerosoles en lata, pegamentos, alcohol puro y**

**demás. Estos materiales podrían ocasionar una explosión.**

- **No utilice ni guarde aerosoles inflamables, como pintura en aerosol, cerca de los enfriadores de vino. Podría producirse una explosión o un incendio.**
- **No coloque objetos o recipientes llenos de agua sobre el electrodoméstico.**
- **No recomendamos utilizar cables prolongadores ni adaptadores múltiples.**
- **No incinere el electrodoméstico. Tenga cuidado para no dañar los tubos/circuito de refrigeración del electrodoméstico durante el transporte y el uso. Si se produce algún desperfecto, no exponga el electrodoméstico al fuego o a posibles fuentes de ignición y ventile de inmediato el lugar donde se encuentre.**
- **El sistema de refrigeración que se**

**encuentra en la parte trasera dentro de los enfriadores de vino contiene refrigerante. Por tanto, evite dañar los tubos.**

- **No utilice aparatos eléctricos dentro de los compartimentos para la conservación de alimentos del electrodoméstico, a menos que sean del tipo que recomienda el fabricante.**
- **No dañe el circuito de refrigerante.**
- **No utilice aparatos mecánicos ni otros medios para acelerar el proceso de descongelación y siga las recomendaciones del fabricante.**
- **No utilice aparatos eléctricos dentro de los compartimentos para la conservación de alimentos, a menos que sean del tipo que recomienda el fabricante.**
- **Para evitar cortes o lesiones, no toque los elementos internos de**

**refrigeración, sobre todo con las manos húmedas.**

- **Mantenga despejadas las ranuras de ventilación de la carcasa del electrodoméstico o de la estructura integrada.**
- **No utilice objetos afilados o puntiagudos, como cuchillos o tenedores, para quitar el hielo.**
- **Nunca utilice secadores de pelo, calentadores eléctricos u otros aparatos eléctricos para descongelar el electrodoméstico.**
- **No rasque el hielo o la escarcha que se generen con cuchillos u objetos afilados para eliminarlos. Podría dañar el circuito del refrigerante y el refrigerante podría derramarse, con la consiguiente posibilidad de ocasionar un incendio o lesiones oculares.**
- **No utilice dispositivos mecánicos ni otro equipo para acelerar el**

**proceso de descongelación.**

- **Evite por completo el uso de llamas abiertas o equipo eléctrico, como calentadores, aparatos de limpieza a vapor, velas, lámparas de aceite y similares, para acelerar la fase de descongelación.**
- **No utilice agua para limpiar la zona del compresor; pase meticulosamente un trapo seco después de limpiar para evitar que se oxide.**
- **Se recomienda mantener limpio el enchufe. Cualquier acumulación excesiva de polvo en el enchufe podría originar un incendio.**
- **El electrodoméstico es un producto diseñado y fabricado para el uso doméstico.**
- **La garantía no tendrá validez si el producto se instala o utiliza en zonas que no sean residenciales o de viviendas privadas.**

- **El producto se debe instalar, situar y utilizar de forma correcta con arreglo a las instrucciones que se proporcionan en el manual de instrucciones suministrado.**
- **La garantía solo es aplicable a productos nuevos y no puede traspasarse si se vende el producto.**
- **Nuestra empresa queda exenta de cualquier responsabilidad por daños incidentales o indirectos.**
- **La garantía no conlleva ninguna merma en sus derechos legales o estatutarios.**
- **No repare los enfriadores de vino. Estas intervenciones son responsabilidad exclusiva del personal cualificado.**
- **Si está desechando un producto antiguo con un candado o pestillo instalado en la puerta, asegúrese de dejarlo en condiciones seguras para evitar que los niños puedan**

**quedar atrapados.**

- **Este electrodoméstico pueden utilizarlo niños a partir de 8 años de edad y personas con facultades físicas, sensoriales o mentales reducidas, o con falta de experiencia y conocimiento, si lo emplean bajo supervisión adecuada o se les instruye acerca de la seguridad del producto y entienden los riesgos que comporta.**
- **Los niños no deben jugar con el electrodoméstico. Los niños no deberían limpiar ni mantener el producto sin supervisión.**
- **Cerraduras: Si el frigorífico/congelador puede bloquearse, mantenga la llave fuera del alcance de los niños e impida que permanezca en las proximidades para evitar que queden atrapados. Cuando deseche un frigorífico/congelador**

**antiguo, debe romper los cierres y las cerraduras como medida de seguridad.**

- **Está permitido que los niños de 3 a 8 años de edad carguen o descarguen este aparato.**

**ADVERTENCIA:** Al colocar el electrodoméstico en su sitio, asegúrese de que el cable de alimentación no esté pinzado ni dañado.

**ADVERTENCIA:** No coloque tomas de corriente múltiples portátiles o fuentes de alimentación portátiles en la parte posterior del electrodoméstico.

Para evitar que los alimentos se contaminen, respete las instrucciones siguientes.

- **Abrir la puerta durante un tiempo prolongado puede provocar un aumento significativo de la temperatura en los compartimentos del**

**electrodoméstico.**

- **Limpie regularmente las superficies que puedan entrar en contacto con alimentos y sistemas de drenaje accesibles.**
- **Limpie los depósitos de agua si no se han utilizado durante 48 horas. Enjuague el sistema de agua conectado al suministro de agua si no se ha extraído agua durante 5 días.**
- **Guarde la carne y el pescado crudos en recipientes adecuados en el frigorífico, para evitar que entren en contacto con otros alimentos o goteen sobre ellos.**
- **Los compartimentos de congelación de dos estrellas (si el aparato dispone de ellos) son adecuados para conservar alimentos precongelados, guardar o hacer helados y producir cubitos de hielo.**
- **Los compartimentos de una, dos y**

**tres estrellas (si el aparato dispone de ellos) no son adecuados para congelar alimentos frescos.**

- **Para evitar la aparición de moho, el aparato se debe apagar, descongelar, limpiar y secar, además de dejar la puerta abierta, cuando vaya a permanecer vacío durante largos periodos de tiempo.**

**ADVERTENCIA:** Durante el uso, el mantenimiento y la eliminación del aparato, preste atención al símbolo situado en el lado izquierdo de la parte trasera del aparato (panel trasero o compresor).

**Se trata del símbolo de aviso de incendio. En los tubos de refrigerante y el compresor hay materiales inflamables.**

**Manténgase alejado de focos de fuego durante el uso, el mantenimiento y la eliminación del**

# aparato.

## DESGUACE DE ELECTRODOMÉSTICOS ANTIGUOS



Este electrodoméstico tiene la marca de conformidad con la Directiva europea 2012/19/UE sobre residuos de aparatos eléctricos y electrónicos (RAEE).

Los RAEE contienen sustancias contaminantes (que pueden tener consecuencias negativas para el medio ambiente) y componentes básicos (que pueden reutilizarse). Es importante someter los RAEE a procedimientos específicos para eliminar y desechar de manera correcta todos los contaminantes, además de recuperar y reciclar todos los materiales.

Todos personalmente somos importantes cuando se trata de garantizar que los RAEE no se conviertan en un problema ambiental. Para esto, es fundamental respetar algunas reglas básicas:

Los RAEE no deben tratarse como residuos domésticos.

Los RAEE deben entregarse en los puntos de recogida pertinentes que gestionan los municipios o las empresas autorizadas. En algunos países existe un servicio de recogida de RAEE de gran tamaño.

En muchos países se puede entregar el electrodoméstico antiguo al comprar otro nuevo en el establecimiento, que deberá recogerlo de forma gratuita siempre que se trate de un aparato equivalente y que tenga las mismas funciones que el suministrado.

### Conformidad



Al colocar la marca  en este producto, declaramos, bajo nuestra propia responsabilidad, el cumplimiento de todos los requisitos europeos en términos de seguridad, salud y medio ambiente, establecidos en la legislación para este producto.

### Ahorro energético

Para ahorrar más energía, recomendamos lo siguiente:

Instale el electrodoméstico en un lugar con buena ventilación, que esté lejos de fuentes de calor y no quede expuesto a la luz solar directa.

Procure no guardar alimentos calientes en el frigorífico para evitar que la temperatura interior aumente y el compresor funcione de manera continua.

No introduzca demasiados alimentos para garantizar una circulación de aire adecuada.

Descongele el electrodoméstico si tiene hielo para facilitar la transferencia del frío.

Si se corta la corriente eléctrica, es aconsejable mantener las puertas del frigorífico cerradas.

Abra las puertas o manténgalas abiertas lo menos posible.

Evite ajustar temperaturas demasiado bajas.

Elimine el polvo de la parte trasera del electrodoméstico.

## Antes del primer uso

**Debe permitir que el frigorífico se asiente durante al menos cuatro horas antes de encenderlo.**

Se recomienda limpiar el interior del aparato antes del primer uso, utilizando una solución de bicarbonato de sodio y agua tibia y luego secando a fondo el interior. El frigorífico puede tener un cierto olor en el primer uso. Esto desaparecerá a medida que el aparato se enfríe.

### Tenga en cuenta que:

El aparato iniciará 5°C para el frigorífico y -18°C para el congelador y funcionará continuamente hasta que alcance la temperatura correcta. Si el aparato está apagado, debe dejar pasar cinco minutos antes de volver a encenderlo para evitar daños innecesarios en el compresor. Nunca almacene artículos inflamables o explosivos y ácidos corrosivos fuertes o álcalis en el aparato. Este frigorífico enfría sus alimentos haciendo que el interior de la parte posterior de la cavidad se enfríe. Es normal que la escarcha se acumule en esta superficie; luego se disipa y drena a través de un pequeño desagüe en la parte inferior, donde se evapora sin provocar daños. La presencia de escarcha en la parte posterior no indica un mal funcionamiento del frigorífico.

## Uso del frigorífico

- Nunca coloque líquidos en el frigorífico sin tapar.
- Nunca ponga comida caliente en el frigorífico. Debe dejar que los alimentos calientes se enfríen a temperatura ambiente antes de meterlos en el frigorífico.
- Nada debe apoyarse contra la pared trasera del frigorífico, ya que esto causará problemas de escarcha y posible condensación que será difícil de quitar.
- Asegúrese de que los alimentos estén limpios y de que el exceso de agua se limpie antes de introducirlos en el frigorífico.
- Envuelva o cubra los alimentos antes de introducirlos en el frigorífico. Esto ayudará a prevenir la pérdida de humedad, a mantener los alimentos frescos y a evitar olores desagradables.
- Ordene los alimentos antes de almacenarlos. Cualquier alimento que se vaya a utilizar pronto debe almacenarse en la parte delantera del estante para evitar que la puerta sea abierta por períodos prolongados.
- No sobrecargue el frigorífico. Debe haber espacio suficiente entre los alimentos para permitir que el aire fresco circule.
- Descongelar alimentos congelados en el compartimento del frigorífico ayudará a mantener la temperatura baja y ahorrar energía.
- Nunca guarde las carnes crudas en estantes por encima de las carnes cocidas u otros productos. Esto ayudará a evitar que los jugos contaminen otros alimentos.

## Uso del congelador

- Los compartimentos del congelador están diseñados para almacenar sólo alimentos congelados.
- Nunca ponga alimentos calientes o tibios en el congelador, déjelos enfriar completamente antes.
- Siga las instrucciones que aparecen en el envase de alimentos para el almacenamiento de alimentos congelados. Si no se proporciona información, los alimentos no deben almacenarse durante más de tres meses después de la fecha de compra.
- Guarde los alimentos en envases pequeños (a ser posible de menos de 1 kg). Esto reduce el tiempo de congelación y mejora la calidad de los alimentos después de la descongelación.
- Envuelva los alimentos antes de introducirlos en el congelador. Para evitar que el envoltorio se pegue entre sí mismo, asegúrese de que esté seco.
- Etiquete los alimentos antes de congelarlos con información que incluya el tipo de alimentos y las fechas de almacenamiento y caducidad.
- Una vez descongelados los alimentos, no deben volver a congelarse. Para evitar despilfarro, descongele solo la cantidad de alimentos necesaria.
- Las bebidas embotelladas o enlatadas no deben almacenarse en los compartimentos del congelador, ya que podrían explotar.
- La cantidad máxima de alimentos frescos que puede congelarse en un período de 24 horas es de 2,6 kg.
- No intente congelar más de la cantidad máxima.

## Ajuste de humedad del cajón My Zone

La temperatura dentro del cajón de My Zone se puede regular de +3°C a – 3°C. Este es el cajón ideal para almacenar carne y pescado. Además, puede regular el nivel de humedad:

- Alta humedad manteniendo el control deslizante de ajuste cerrado (totalmente a la izquierda).
- Baja humedad manteniendo el control deslizante abierto (totalmente a la derecha).

# Almacenamiento

La sección del frigorífico es para el almacenamiento de alimentos a corto plazo. Aunque se pueden mantener temperaturas bajas, no se recomiendan períodos prolongados de almacenamiento de alimentos.

A medida que el aire frío circula dentro del frigorífico, la temperatura puede variar entre las diferentes secciones. Los alimentos deben almacenarse en diferentes secciones dependiendo de su tipo.

1. Mantequilla, quesos, etc.
2. Alimentos en jarras y botellas
3. Bebidas, p.ej. leche
4. Alimentos cocinados
5. Yogures, conservas, etc.
6. Botellas de 75cl o comidas precocinadas, etc.
7. Frutas y verduras
8. Carne fresca y pescado/frutas y verduras

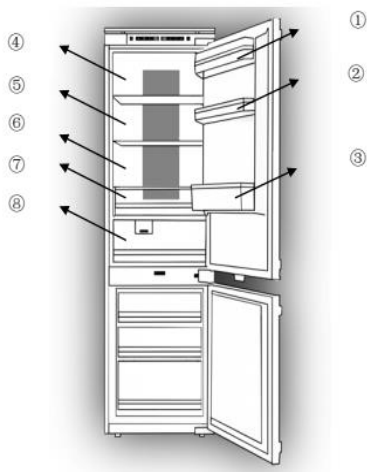

Los estantes del frigorífico se pueden mover de acuerdo con los requisitos de almacenamiento dentro de la sección del frigorífico. Para mover el estante, levante la sección trasera y, a continuación, tire hacia fuera.

Para volver a colocarlo, deslice el estante de nuevo en la ranura y, a continuación, baje la sección trasera.

La configuración que ahorra más energía requiere colocar cajones, fiambreras y estantes en el producto. Consulta las imágenes anteriores.

# Panel de control





1. La primera vez que encienda el aparato, funcionará siempre con la configuración siguiente: 5°C para frigorífico, 0°C para My Zone y -18°C para congelador. Si desea ajustar la temperatura o las funciones manualmente, pulse el botón para realizar las operaciones. Rangos de temperatura de la zona de adaptación de -3 °C a 3°C.

2. Ajuste de temperatura del frigorífico – pulse el botón  en la parte izquierda del panel de control para obtener diferentes temperaturas entre 2°C y 8°C.

3. Ajuste de temperatura del congelador – pulse el botón  en la parte derecha del panel de control para obtener diferentes temperaturas entre -15°C y -25°C.



4. Función de ajuste del cajón My Zone: este botón  controla la temperatura de “My Zone”. Pulsando este botón, el dígito irá de -3° a +3°. Esta función se puede activar/desactivar pulsando continuamente durante tres segundos (mostrará OFF).

5. Función de enfriamiento rápido – Pulse el botón , la luz del botón se ilumina y la función de enfriamiento rápido se activa, el frigorífico comienza a funcionar automáticamente con un ajuste de temperatura de 2°C y finaliza después de 24 horas, la luz del símbolo se apaga.

6. Función de vacaciones – Pulse el botón , la luz del botón se ilumina, la función de vacaciones se activa y todo el aparato comienza a funcionar automáticamente en la siguiente configuración: frigorífico a 17°C y congelador a -18°C. My Zone funciona como previamente establecida.

7. Función Eco – Pulse el botón  en el panel de control, la función Eco se enciende y el botón se ilumina, el compartimento del frigorífico funciona en el ajuste de 5°C y el compartimento del congelador funciona con el ajuste de -18°C. La zona de adaptación funciona con el ajuste de 0°C.

8. Función de congelación rápida – Pulse el botón , la luz del botón se ilumina y el congelador comienza a funcionar con la función de congelación rápida, ajuste de temperatura -25°C. Después de 24 horas, la función de congelación rápida se apaga automáticamente.

9. Pulse el botón  durante 3 segundos para apagar el aparato, el botón se ilumina y la alimentación se corta. Las lámparas internas se apagan, el compresor deja de funcionar. Pulse el botón  durante 3 segundos para encender su aparato, el símbolo se ilumina y la alimentación se conecta de nuevo.

10. En los modelos sin escarcha, hay una función: descongelación compulsiva. Pulse los botones



+



durante 5 segundos para activar la función de descongelación compulsiva para limpiar el evaporador del congelador y se iluminan los dígitos de la temperatura del congelador. Pulse los



+



botones durante 3 segundos para apagar la función de descongelación compulsiva y se apagan los dígitos de la temperatura del congelador.

#### 10 Pantalla predeterminada

Este aparato tiene la función de «Visualización predeterminada y alarma». Si los sensores resultan defectuosos, se muestran alarmas en la pantalla de temperatura, el aparato aún enfría, pero se debe llamar al ingeniero de servicio profesional y encargar un control del aparato.

F1 – Sensor de evaporador frigorífico

F2 – Sensor de zona de adaptación

F3 – Sensor de compartimento frigorífico

F4 – Sensor de compartimento congelador

F5 – Sensor de descongelación

2E – Fallo del ventilador/motor en el congelador

CE- Error de comunicación entre el panel principal y el panel de visualización.

#### Los errores anteriores sólo se muestran en la pantalla, sin voz

Alarma de sobretemperatura en el congelador: si la temperatura del congelador llega a la temperatura ajustada y, después de eso, si la temperatura sube aún  $>-1\text{ }^{\circ}\text{C}$ , se iniciará la alarma, acompañada de un parpadeo de dígitos de temperatura del congelador. Pulse cualquier botón para cancelar la alarma de voz. El parpadeo permanecerá hasta que la temperatura sea  $<-1\text{ }^{\circ}\text{C}$ .

PS: Localización del panel principal en el compartimento del compresor

Posición	Condiciones
5°C/ -18 °C	Verano o temperatura ambiente entre 25-35 ° C
5°C/ -18 °C	Primavera, otoño o temperatura ambiente entre 15-25 ° C
5°C/ -18 °C	Invierno o temperatura ambiente entre 5-15 ° C
Función de súper congelación	Congelación rápida
Función de súper enfriamiento	Super enfriamiento

## Cuidado y limpieza

Siempre desconecte el aparato de la fuente de alimentación antes de cualquier limpieza o mantenimiento.

Las secciones del frigorífico y del congelador deben limpiarse con una solución de bicarbonato de sodio y agua tibia. No utilice productos o detergentes abrasivos. Después de lavar, enjuague y seque bien.

Limpie los estantes y los botelleros por separado con una solución suave de líquido de lavado y agua. No los lave en el lavavajillas.

Si el aparato no debe utilizarse durante largos períodos de tiempo, desenchúfelo y límpielo. Las puertas deben dejarse ligeramente entreabiertas para evitar la formación de moho y olores desagradables.

## Descongelación

El producto no tiene un sistema de escarcha diseñado para evitar la fuerte acumulación de hielo. En condiciones normales de uso, no debe haber necesidad de descongelar regularmente el sistema de congelación.

**Tenga en cuenta que:** Si usted encuentra regularmente una fuerte acumulación de hielo, o acumulaciones de agua, en la sección del congelador, es probable que la puerta no cierre correctamente. Esto podría deberse a un sello de puerta defectuoso o a una puerta decorativa demasiado pesada o ajustada incorrectamente. Para más información vea la sección de resolución de problemas sobre el hielo.

## Solución de problemas

Si tiene algún problema con su aparato, debería consultar la sección de solución de problemas antes de llamar a Atención al Cliente.

### Si el aparato no funciona, compruebe:

- Que el aparato recibe alimentación.
- Que los fusibles de la casa están intactos y que el fusible en el enchufe no ha saltado.
- Que el frigorífico no ha sido apagado.
- Que el enchufe está funcionando bien. Para comprobarlo, conecte otro electrodoméstico para ver si el enchufe está defectuoso.

### Si el aparato está funcionando, pero no muy bien, compruebe:

- Que el aparato no esté sobrecargado.
- Que el termostato está ajustado a una temperatura adecuada.
- Que las puertas se cierran correctamente.
- Que el sistema de refrigeración en la parte trasera del aparato está limpio y libre de polvo, y no toca la pared trasera.
- Que hay suficiente ventilación en las paredes laterales y traseras.

### Si el aparato es ruidoso, compruebe:

- Que el aparato esté nivelado y estable.
- Que las paredes laterales y traseras están libres, y que no hay nada apoyándose sobre el aparato.
- Nota: El gas de refrigeración en el refrigerador puede hacer un ligero ruido de burbujeo o gorgoteo, incluso cuando el compresor no está funcionando.

### Si el aparato emite un pitido, compruebe:

- Que las puertas estén cerradas. Una alarma sonará 60 segundos después de que una puerta haya quedado abierta.

### Si se ha formado hielo en la pared trasera del frigorífico:

- Es normal que algunas gotas de hielo se formen en la pared posterior del frigorífico. Esto no constituye un fallo con el aparato.
- Asegúrese de que no hay objetos dentro del frigorífico en contacto con la pared trasera.
- Compruebe que hay cierta resistencia al abrir la puerta del aparato. Si se abre al más

ligero toque, puede significar que el sello de la puerta tenga que ser sustituido.

- Compruebe que el sello de la puerta no presente grietas, residuos o daños. Si nota alguno, y no puede resolver el problema usted mismo, póngase en contacto con Atención al Cliente para que el sello pueda ser reemplazado.
- Esto puede deberse a que la(s) puerta(s) decorativa no está correctamente instalada. Si no está seguro, pídale a su instalador que compruebe las puertas decorativas.

#### Si se ha formado demasiado hielo en el congelador:

- Compruebe que hay cierta resistencia al abrir la puerta del aparato. Si se abre al más ligero toque, puede significar que el sello de la puerta tenga que ser sustituido.
- Compruebe que el sello de la puerta no presente grietas, residuos o daños. Si nota alguno, y no puede resolver el problema usted mismo, póngase en contacto con Atención al Cliente para que el sello pueda ser reemplazado.
- Esto puede deberse a que la(s) puerta(s) decorativa no está correctamente instalada. Si no está seguro, pídale a su instalador que compruebe las puertas decorativas.

#### Si uno o más de los LEDs dentro del aparato no funciona:

- Póngase en contacto con atención al cliente para organizar una visita de servicio.

## Preparación para la instalación

Este aparato nunca debe instalarse cerca de fuentes de calor, p.ej. elementos calefactores o cocinas, ni en lugares húmedos.

Busque la ayuda de otra persona, o dos, al instalar este aparato. Este aparato puede tener bordes afilados. Llevar un EPI adecuado para la tarea y el medio ambiente.

- Para asegurarse de que el aparato está nivelado, debe usar los pies regulables de altura en la parte frontal del mismo.
- El sistema de refrigeración situado en la parte trasera del aparato no debe tocar la pared trasera. Cuanto mayor sea el hueco, mejor.
- El aparato debe instalarse con una ventilación adecuada. Asegúrese de que hay espacio por encima del aparato para permitir que salga aire y que haya espacio entre la parte trasera del aparato y la pared.

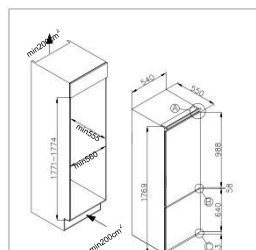

## Ventilación

La consideración principal al instalar cualquier unidad de refrigeración en una cocina equipada es la ventilación. Es necesario disipar el calor del compartimento de refrigeración a la atmósfera. La ventilación incorrecta puede provocar un fallo prematuro del compresor, un consumo excesivo de energía, un fallo total del sistema y puede invalidar la garantía proporcionada con el aparato. En el caso de los productos destinados a ser instalados en una unidad de alojamiento de altura, deberán cumplirse los siguientes requisitos:

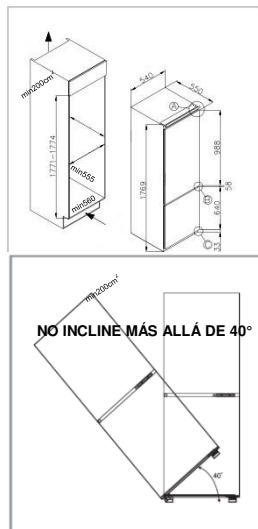

Se debe proporcionar una toma de aire en algún lugar del armario para permitir la entrada de aire libre. En este ejemplo, se muestra un zócalo de ventilación debajo del refrigerador.

Se debe hacer un corte en el zócalo por debajo del frigorífico/congelador y finalizarlo limpiamente usando la rejilla de ventilación de aire.

Alternativamente, se puede extraer una sección fina del zócalo para permitir la entrada de aire en la unidad (recomendada 600mm x 10mm).

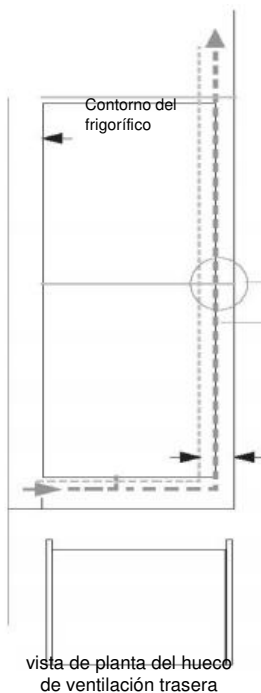

La parte superior del armario tiene que ser ventilada en la habitación

Tamaño recomendado de abertura de ventilación: 500 x 30mm

Si el mobiliario no permite que el aire libre entre en la habitación, entonces es necesario prever un zócalo de ventilación u otros medios de ventilación para garantizar un flujo natural de aire

Min. 30mm

Debe haber espacio en la parte trasera del armario para permitir que el aire frío se extraiga por encima del condensador.

Recomendado: 500 x 35mm

El canal abierto en la parte trasera se muestra claramente. Para el correcto funcionamiento del aparato es importante que la parte superior de la unidad de alojamiento no esté bloqueada. Una profundidad de canal de 40-50 mm es normal para la mayoría de las unidades.

Se requiere un orificio de ventilación en el zócalo de la unidad; esto permite que el aire se extraiga por encima del compresor y del intercambio de calor.

**Como regla general, cuanto más aire pueda entrar y salir, mejor y más eficiente es el funcionamiento del producto.**

## Instalación en el armario

Con la ayuda de otra persona, o dos, meta el aparato en el armario. Hay dos placas metálicas en la base del aparato. Ajuste los separadores blancos suministrados a estas placas. Asegúrese de que los labios de la base del armario estén nivelados con los labios de los espaciadores.

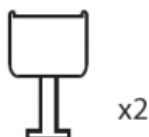

Inserte el aparato en la columna, colocándolo en el lado opuesto de las bisagras y dejando un hueco de 3 a 5 mm.

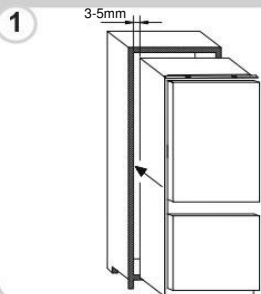

Después de asegurar la correspondencia entre la puerta del aparato y la puerta de la columna, fije las cubiertas de plástico de la bolsa de accesorios.

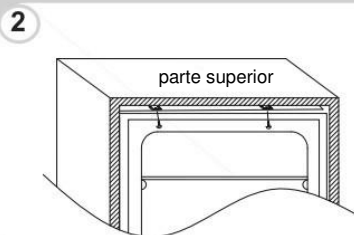

Atornille la parte inferior del aparato.

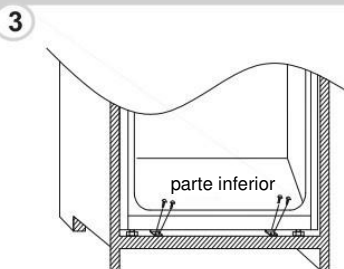

Coloque la junta del aparato y recorte el sobrante, en caso necesario. Coloque las tapas plásticas en los componentes inferiores.

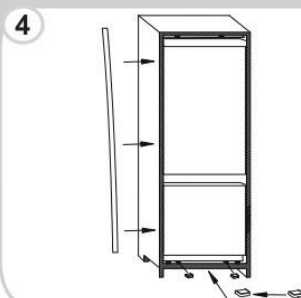

Use un destornillado de estrella para aflojar el pasador de conexión situado debajo de la bisagra intermedia derecha y ajuste para atornillar a la pared derecha del armario.

5

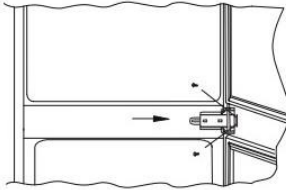

## Montaje de las puertas frontales

- Asegúrese de que hay un espacio de 3 a 4 mm entre el lado sin bisagras y la pared del armario.
- Coloque el deslizador en el soporte y fije el deslizador a la puerta frontal a entre 20 y 22 mm del borde de la puerta como se muestra en la siguiente imagen, asegurando que el deslizador se coloca central y horizontalmente dentro del soporte. Apriete con seguridad a mano.
- Llene el hueco en el lado sin bisagras con la junta / tira de sellado proporcionada.
- El aspecto terminado para los deslizadores de puerta debe ser similar a los mostrados en la siguiente imagen, que muestra 2 deslizadores en su lugar.

**Asegúrese de que las puertas del aparato se abran, cierren y se sellen correctamente.**

Una vez completado, y si está satisfecho con el ajuste del aparato en el armario, doble y ajuste las partes de los espaciadores blancos marcados "S" como se muestra en el esquema punteado. Deje el resto de la cubierta espaciadora en su lugar sobre las placas metálicas.

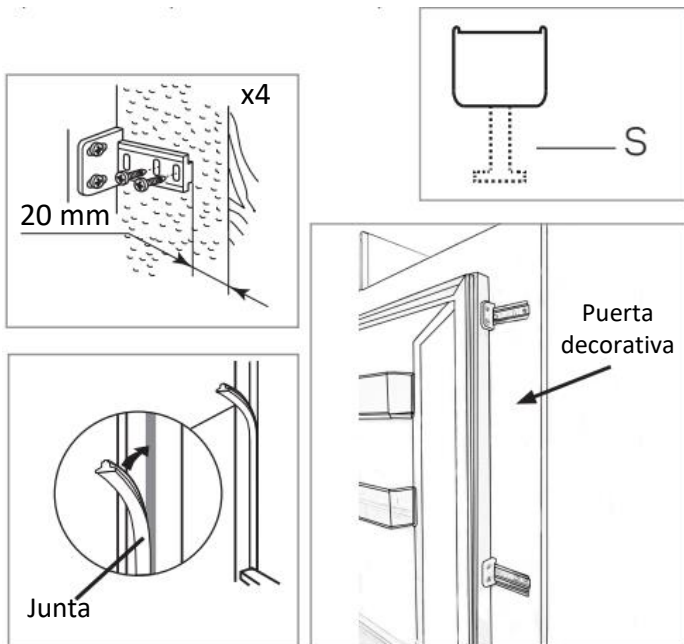

Importante: Una vez finalizada la instalación, compruebe que el aparato está fijado dentro de la unidad y que la puerta o puertas se cierran y se abren adecuadamente. Si no hay resistencia de las juntas de la puerta al abrir las puertas, es probable que el aparato o las puertas de decoración no estén correctamente instaladas.

## Inversión de las puertas del aparato

Le recomendamos que busque la ayuda de otra persona para sujetar las puertas durante la ejecución de esta operación.

Retire la cubierta de la bisagra derecha superior y la bisagra con un destornillador.



Retire la puerta superior.



Retire la bisagra central y su pasador de conexión que se encuentra debajo.

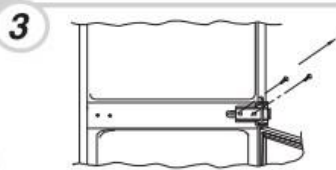

Retire la puerta inferior.

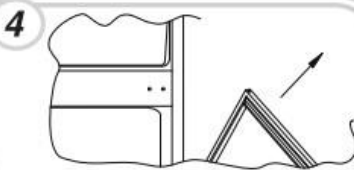

Retire la bisagra inferior derecha y los tapones plásticos de la izquierda y vuelva a colocarlos en el lado opuesto.



Monte la bisagra superior derecha en la parte inferior izquierda y coloque la tapa.

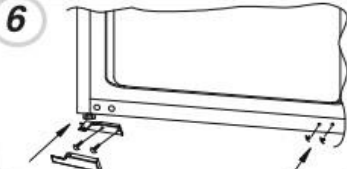

Vuelva a montar las puertas y las bisagras de abajo hacia arriba, empezando en 1-4.

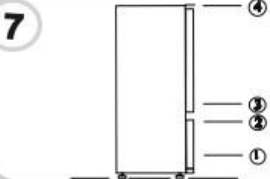

**Asegurar los sellos de la puerta correctamente:**

Es normal que el sello se comprima después de que la puerta se haya invertido. Con la puerta cerrada, utilice un secador de pelo para expandir el sello y llenar el espacio entre la puerta y el cuerpo del aparato. Tenga cuidado de no usar el secador de pelo demasiado cerca del aparato, lo que podría dañar el sello. Una distancia de aproximadamente 10 cm debe ser adecuada. Cuando termine, deje que el sello y la puerta se enfríen antes de tocarlos. Una vez hecho esto, el sello debe permanecer en posición.

## **TABLE DES MATIÈRES**

INFORMATIONS DE SÉCURITÉ .....	94
MISE AU REBUT DES ANCIENS APPAREILS .....	110
Conformité.....	110
Économies d'énergie .....	110
Avant la première utilisation .....	111
Utilisation du réfrigérateur.....	111
Utilisation du congélateur .....	112
Réglage de l'humidité du tiroir My Zone .....	112
Conservation .....	113
Panneau de commande .....	114
Entretien et nettoyage .....	115
Dégivrage.....	116
Dépannage .....	117
Préparation de l'installation.....	118
Ventilation .....	119
Montage des portes de façade .....	121
Inverser les portes de l'appareil .....	123

Nous vous remercions d'avoir acheté ce produit.

Avant d'utiliser votre réfrigérateur, veuillez lire attentivement ces instructions d'utilisation afin de maximiser ses performances. Conservez cette documentation pour pouvoir vous y référer ultérieurement ou pour les éventuels futurs propriétaires. Ce produit est destiné uniquement à un usage domestique ou autres usages similaires tels que :

l'espace cuisine réservé au personnel dans un magasin, des bureaux ou autres lieux de travail, dans les fermes-auberges, pour la clientèle des hôtels, motels et autres lieux de type résidentiel, dans les chambres d'hôtes,

chez la restauration et autres services similaires, ce produit ne convient pas à la vente au détail.

Cet appareil doit être utilisé uniquement pour conserver de la nourriture ; tout autre usage est considéré comme dangereux et le fabricant ne sera pas tenu responsable en cas de mauvaise utilisation. Il est donc recommandé de prendre connaissance des conditions de garantie.

## **INFORMATIONS DE SÉCURITÉ**

**Ce guide contient de nombreuses informations de sécurité importantes. Nous vous suggérons de conserver ces instructions dans un endroit sûr afin de pouvoir les consulter facilement et d'avoir une bonne expérience avec l'appareil. Le réfrigérateur contient du gaz réfrigérant (R600a : isobutane) et du gaz isolant (cyclopentane), respectueux de l'environnement mais qui sont toutefois inflammables.**



**Attention : risque d'incendie**

**En cas de dommage sur le circuit de réfrigération :**

- **Évitez les flammes nues et les sources d'inflammation.**

**Aérez correctement la pièce dans laquelle est installé l'appareil**

## **AVERTISSEMENT !**

- **Il faut faire attention, en nettoyant et en transportant l'appareil, de ne pas toucher les fils métalliques du condenseur à l'arrière de l'appareil, car vous pourriez vous blesser les doigts et les mains ou endommager votre appareil.**
- **Cet appareil n'est pas conçu pour être empilé avec un autre appareil. N'essayez pas de vous asseoir ou de vous tenir debout sur votre appareil car il n'est pas conçu pour une telle utilisation. Vous pourriez vous blesser ou**

**endommager l'appareil.**

- **Veillez à ce que le câble de réseau ne soit pas coincé sous l'appareil pendant et après le transport ou le déplacement de l'appareil, afin d'éviter que le câble de réseau ne soit coupé ou endommagé.**
- **Lors de la mise en place de votre appareil, veillez à ne pas endommager vos sols, tuyaux, revêtements muraux, etc. Ne pas déplacer l'appareil en tirant sur le couvercle ou la poignée. Ne permettez pas aux enfants de jouer avec l'appareil, ou d'altérer les commandes. Notre société décline toute responsabilité en cas de non respect des instructions.**
- **N'installez pas l'appareil dans un endroit humide, gras ou poussiéreux et ne l'exposez pas à la lumière directe du soleil ni à l'eau.**
- **N'installez pas l'appareil à**

**proximité de sources de chaleur ou de matériaux inflammables.**

- **En cas de panne de courant, n'ouvrez pas le couvercle. Les aliments congelés ne devraient pas être affectés si la défaillance dure moins de 20 heures. Si l'échec est plus long, alors les aliments doivent être vérifiés et consommés immédiatement ou cuits puis recongelés.**
- **Si vous trouvez que le couvercle du congélateur coffre est difficile à ouvrir juste après l'avoir fermé, ne vous inquiétez pas. Ceci est dû à la différence de pression qui va s'égaliser et permet d'ouvrir le couvercle normalement après quelques minutes.**
- **Ne branchez pas l'appareil à l'alimentation électrique avant d'avoir retiré tous les emballages et les protections de transport.**
- **Laisser reposer pendant au moins**

**4 heures avant la mise en marche pour permettre à l'huile du compresseur de se déposer si le compresseur même est transportée horizontalement.**

- **Ce congélateur ne doit être utilisé que pour l'usage auquel il est destiné (c'est-à-dire la conservation et la congélation des aliments comestibles).**
- **Ne stockez pas de médicaments ou de matériels de recherche dans les caves à vin. Lorsqu'un matériel nécessitant un contrôle strict des températures de conservation doit être conservé, il est possible qu'il se détériore ou qu'une réaction non contrôlée survienne pouvant entraîner des risques.**
- **Avant toute intervention, débranchez le cordon d'alimentation de la prise murale.**
- **À la livraison, vérifiez que le produit n'est pas endommagé et**

**que toutes les pièces et accessoires sont en parfait état.**

- **Si une fuite est détectée dans le système de réfrigération, ne touchez pas la prise murale et n'utilisez pas de flammes nues. Ouvrez la fenêtre et aérez la pièce. Appelez ensuite le Centre de service pour demander une réparation.**
- **N'utilisez pas de rallonges ou d'adaptateurs.**
- **Ne tirez pas et ne pliez pas excessivement le cordon d'alimentation et ne touchez pas la prise avec les mains mouillées.**
- **N'endommagez pas la prise et/ou le cordon d'alimentation ; cela pourrait provoquer des chocs électriques ou des incendies.**
- **Si le câble d'alimentation est endommagé, il doit être remplacé par le fabricant, son agent d'entretien ou des personnes**

**possédant le même type de qualification, afin d'éviter tout risque.**

- **Ne déposez pas et ne stockez pas de matériaux inflammables ou hautement volatils tels que de l'éther, de l'essence, du GPL, du gaz propane, des aérosols, des colles, de l'alcool pur, etc. Ces matériaux peuvent provoquer une explosion.**
- **N'utilisez pas et ne stockez pas d'aérosols inflammables, tels que des pulvérisateurs de peinture, à proximité des caves à vin. Cela pourrait causer une explosion ou un incendie.**
- **Ne placez pas d'objets et/ou de récipients remplis d'eau au-dessus de l'appareil.**
- **Nous ne recommandons pas l'utilisation de rallonges et d'adaptateurs multidirectionnels.**
- **Ne jetez pas l'appareil au feu.**

**Faites attention à ne pas endommager le circuit de refroidissement et les tuyaux de l'appareil pendant le transport et l'utilisation. En cas de dommage, n'exposez pas l'appareil à un incendie, à une source d'inflammation potentielle et ventilez immédiatement la pièce où se trouve l'appareil.**

- **Le système de réfrigération positionné derrière et dans les caves à vin contient du réfrigérant. De ce fait, il est conseillé d'éviter d'endommager les tuyaux.**
- **N'utilisez pas d'appareils électriques dans les compartiments de conservation des aliments de l'appareil, excepté s'ils sont du type recommandé par le fabricant.**
- **N'endommagez pas le circuit réfrigérant.**

- **N'utilisez pas d'outils mécaniques ou autres équipements pour accélérer le processus de dégivrage, autres que ceux recommandés par le fabricant.**
- **N'utilisez pas d'appareils électriques dans les compartiments de conservation de la nourriture, excepté s'ils sont du type recommandé par le fabricant.**
- **Ne pas toucher les éléments de refroidissement internes, en particulier avec les mains mouillées, pour éviter les fissures ou les blessures.**
- **N'obstruez pas les orifices d'aération dans l'appareil ou dans la structure dans laquelle il est intégré.**
- **N'utilisez pas d'objets pointus ou tranchants tels que des couteaux ou des fourchettes pour enlever le givre.**
- **N'utilisez jamais de sèche-**

**cheveux, de radiateurs électriques ou d'autres appareils électriques de ce type pour le dégivrage.**

- **Ne grattez pas avec un couteau ou un autre objet pointu pour enlever le givre ou la glace qui se forme. Vous pourriez endommager le circuit réfrigérant. Toute fuite de liquide réfrigérant pourrait provoquer un incendie ou vous blesser au niveau des yeux.**
- **N'utilisez pas d'outils mécaniques ou autres équipements pour accélérer le processus de dégivrage.**
- **N'utilisez jamais de flamme nue ou d'équipements électriques, par exemple des appareils de chauffage, des nettoyeurs à vapeur, des bougies, des lampes à huile et autres objets similaires pour accélérer le dégivrage.**
- **Ne jamais utiliser d'eau pour laver la position du compresseur,**

**l'essuyer soigneusement avec un chiffon sec après le nettoyage pour éviter la rouille.**

- **Il est recommandé de maintenir la prise propre ; les résidus excessifs de poussière sur la prise peuvent provoquer un incendie.**
- **L'appareil est conçu et construit pour un usage domestique uniquement.**
- **La garantie sera annulée si l'appareil est installé ou utilisé dans des locaux domestiques non résidentiels ou commerciaux.**
- **L'appareil doit être correctement installé, localisé et utilisé conformément aux instructions contenues dans le livret d'instructions fourni à l'utilisateur.**
- **La garantie est applicable uniquement aux produits neufs et n'est pas transférable en cas de revente du produit.**

- **Notre société décline toute responsabilité pour les dommages accidentels ou conséquentes.**
- **La garantie n'affecte en aucune façon vos droits statutaires ou légaux.**
- **N'effectuez pas de réparations sur les caves à vin. Toutes les interventions doivent être réalisées par un personnel qualifié uniquement.**
- **Si vous mettez au rebut un ancien produit doté d'un verrou ou d'un loquet sur la porte, assurez-vous qu'il est en bon état pour ne pas risquer qu'un enfant se retrouve coincé à l'intérieur.**
- **Cet appareil peut être utilisé par des enfants âgés de 8 ans et plus et des personnes dont les capacités physiques, sensorielles ou mentales sont réduites, ou des personnes dénuées d'expérience et de connaissances, à condition**

**qu'ils aient été informés de la manière d'utiliser l'appareil en toute sécurité et qu'ils comprennent les risques impliqués.**

- **Les enfants ne doivent pas jouer avec l'appareil. L'entretien et le nettoyage ne doivent pas être effectués par des enfants sans surveillance.**
- **Verrous : si votre réfrigérateur/congélateur est doté d'un verrou, conservez la clé hors de portée et dans un endroit éloigné de l'appareil afin d'éviter qu'un enfant se retrouve coincé à l'intérieur. Lors de la mise au rebut d'un ancien réfrigérateur/congélateur, cassez les anciens verrous ou loquets pour plus de sécurité.**
- **Les enfants âgés de 3 à 8 ans sont autorisés à charger et à décharger l'appareil.**

**AVERTISSEMENT !** lors de la mise en place de l'appareil, veillez à ce que le cordon d'alimentation ne soit pas coincé ni endommagé.

**AVERTISSEMENT !** ne placez pas de multiprises ni de blocs d'alimentation à l'arrière de l'appareil.

**Pour éviter toute contamination de la nourriture, veuillez respecter les consignes suivantes :**

- **L'ouverture prolongée de la porte peut entraîner une hausse significative de la température dans les compartiments de l'appareil.**
- **Nettoyez régulièrement les surfaces entrant en contact avec les aliments et les systèmes d'évacuation accessibles.**
- **Nettoyez les réservoirs d'eau s'ils n'ont pas été utilisés pendant 48 h ; videz le circuit d'eau raccordé à une alimentation d'eau si l'eau**

**n'a pas été tirée pendant 5 jours.**

- **Placez la viande et le poisson crus dans des récipients adaptés avant de les mettre au réfrigérateur, afin qu'ils n'entrent pas en contact avec d'autres aliments ou ne gouttent pas dessus.**
- **Les compartiments de congélation « deux étoiles » (si présents dans l'appareil) sont adaptés à la conservation des aliments pré-congelés, à la conservation et à la fabrication des crèmes glacées et à la production des glaçons.**
- **Les compartiments « une, deux et trois étoiles » (si présents dans l'appareil) ne sont pas adaptés à la congélation des aliments frais.**
- **Si l'appareil doit rester vide pendant des périodes prolongées, mettez-le hors tension, dégivrez-le, nettoyez-le, séchez-le et laissez la porte ouverte pour éviter la formation de moisissures**

à l'intérieur.

**AVERTISSEMENT !** Pendant l'utilisation, l'entretien et la mise au rebut de l'appareil, veuillez faire attention au symbole situé sur le côté gauche, à l'arrière de l'appareil (panneau arrière ou compresseur). C'est le symbole d'avertissement de risque d'incendie. Il y a des matières inflammables dans les conduites du réfrigérant et dans le compresseur. Veuillez vous éloigner de la source de feu pendant l'utilisation, l'entretien et l'élimination.

## MISE AU REBUT DES ANCIENS APPAREILS



Cet appareil comporte les symboles conformes à la directive européenne 2012/19/EU sur les déchets des équipements électriques et électroniques (DEEE).

DEEE couvre à la fois les substances polluantes (pouvant avoir des retombées négatives sur l'environnement) et les composants de base (pouvant être ré-utilisés). Il est important de soumettre les déchets DEEE à des traitements spécifiques, afin d'enlever et éliminer tous les polluants de manière adéquate et de récupérer et recycler tous les matériaux.

Toute personne peut jouer un rôle important en veillant à ce que les déchets DEEE ne deviennent pas un problème environnemental ; pour cela, il est essentiel de suivre quelques règles de base :

Les DEEE ne doivent pas être traités comme des déchets ménagers ;

Les DEEE doivent être remis aux points de collecte appropriés gérés par la municipalité ou par des sociétés reconnues. Dans de nombreux pays, pour des DEEE encombrants, la collecte à domicile peut être organisée.

Dans de nombreux pays, lorsque vous achetez un nouvel appareil, l'ancien peut être retourné au détaillant qui est en devoir de le récupérer sans frais de manière individualisée, tant que l'équipement est de type équivalent et a les mêmes fonctions que l'équipement fourni.

### Conformité

En apposant la marque **CE** sur ce produit, nous confirmons la conformité à toutes les obligations européennes concernant la protection de l'environnement et de la santé et de la sécurité, applicables selon la loi à ce produit.

### Économies d'énergie

Pour faire davantage d'économies d'énergie nous suggérons :

Installez l'appareil dans un endroit bien aéré, loin de sources de chaleur et ne l'exposez pas à la lumière directe du soleil.

Évitez de mettre de la nourriture chaude dans le réfrigérateur pour éviter d'accroître la température intérieure et, par conséquent, de faire fonctionner le compresseur en permanence.

Ne tassez pas trop les denrées conservées de manière à garantir une circulation de l'air correcte.

Si de la glace s'est formée, dégivrez l'appareil pour faciliter le transfert du froid.

En cas de coupure de l'alimentation électrique, il est conseillé de garder la porte du réfrigérateur fermée.

Ouvrez ou laissez la porte du réfrigérateur ouverte le moins possible.

Évitez de régler le thermostat à des températures trop basses.

Retirez la poussière accumulée à l'arrière de l'appareil

## Avant la première utilisation

**Vous devez laisser le réfrigérateur se stabiliser pendant au moins quatre heures avant de mettre l'appareil sous tension.**

Il est recommandé de nettoyer l'intérieur de l'appareil avant la première utilisation, à l'aide d'une solution de bicarbonate de soude et d'eau chaude, puis de sécher complètement l'intérieur.

Le réfrigérateur peut avoir une odeur lors de la première utilisation. Cela disparaît lorsque l'appareil refroidit.

### **Veillez noter :**

L'appareil démarre à 5°C pour le réfrigérateur et -18°C pour le congélateur et fonctionne en continu jusqu'à ce qu'il atteigne la bonne température. Si l'appareil est éteint, laissez passer cinq minutes avant de le remettre en marche pour éviter tout dommage inutile au compresseur. Ne rangez jamais d'objets inflammables ou explosifs, ni d'acides ou d'alcalis fortement corrosifs dans l'appareil. Ce réfrigérateur refroidit vos aliments en refroidissant l'intérieur de la cavité. Il est normal que le givre s'accumule sur cette surface ; il se dissipe et s'écoule à travers un petit trou au fond, où il s'évapore inoffensivement. La présence de givre à l'arrière n'est pas un dysfonctionnement du réfrigérateur.

## Utilisation du réfrigérateur

- Ne mettez jamais de liquides à découvert dans le réfrigérateur.
- Ne placez jamais d'aliments chauds dans le réfrigérateur. Les aliments chauds doivent être refroidis à température ambiante avant d'être mis au réfrigérateur.
- Aucun aliment ne doit reposer contre la paroi arrière du réfrigérateur, car cela provoquera du givre et des problèmes de condensation possibles qui seront difficiles à éliminer.
- Assurez-vous que les aliments sont propres et que le surplus d'eau soit éliminé avant de les mettre au réfrigérateur.
- Enveloppez ou recouvrez les aliments avant de les mettre au réfrigérateur. Cela aidera à prévenir la perte d'humidité, à garder les aliments frais et à éviter les odeurs désagréables.
- Trier les aliments avant de les ranger. Les aliments qui seront bientôt utilisés doivent être entreposés à l'avant de la clayette pour éviter toute détérioration causée par l'ouverture de la porte pendant des périodes prolongées.
- Ne remplissez pas trop le réfrigérateur. Il doit y avoir suffisamment d'espace entre les aliments pour permettre à l'air frais de circuler.
- La décongélation des aliments congelés dans le compartiment du réfrigérateur permet de maintenir une température basse et d'économiser de l'énergie.
- Ne rangez jamais les viandes crues sur des clayettes au-dessus de viandes cuites ou d'autres produits. Cela permettra d'éviter que les jus de viande crue ne contaminent d'autres aliments.

## Utilisation du congélateur

- Les compartiments du congélateur sont conçus pour stocker uniquement des aliments congelés.
- Ne mettez jamais d'aliments chauds ou brûlants dans le congélateur, laissez-les refroidir complètement avant de les stocker.
- Suivez les instructions figurant sur l'emballage des aliments pour l'entreposage des aliments congelés. Si aucune information n'est donnée, ne conservez pas les aliments pendant plus de trois mois à compter de leur date d'achat.
- Conservez les aliments dans de petits emballages (idéalement moins de 1 kg). Cela réduit le temps de congélation et améliore la qualité des aliments après décongélation.
- Enveloppez les aliments avant de les mettre au congélateur. Pour éviter que les emballages ne collent entre eux, assurez-vous qu'ils sont secs.
- Étiqueter les aliments avant de les congeler avec des renseignements sur le type d'aliment et les dates d'entreposage et d'expiration.
- Une fois les aliments décongelés, ils ne doivent pas être recongelés. Ne décongelez que la quantité d'aliments nécessaire pour éviter le gaspillage.
- Les liquides en bouteille ou en conserve ne doivent pas être conservés dans les compartiments de congélation car ils pourraient exploser.
- La quantité maximale d'aliments frais qui peuvent être congelés dans une période de 24 heures est de 2,6 kg.
- N'essayez pas de congeler plus que la quantité maximale.

## Réglage de l'humidité du tiroir My Zone

La température à l'intérieur du tiroir My Zone peut être réglée de +3°C à -3°C. C'est le tiroir idéal pour stocker la viande et le poisson. En outre, vous pouvez régler le niveau d'humidité :

- Humidité élevée en maintenant le curseur de réglage fermé (entièrement à gauche).
- Humidité faible en maintenant le curseur de réglage ouvert (entièrement à droite).

# Conservation

La partie réfrigérateur est destinée au stockage des aliments à court terme. Bien qu'il soit possible de maintenir des températures basses, il n'est pas recommandé de stocker les aliments pendant de longues périodes.

Comme l'air froid circule à l'intérieur du réfrigérateur, la température peut varier entre les différentes sections. Par conséquent, les aliments doivent être conservés dans des sections différentes selon leur type.

1. Beurre, fromages, etc.
2. Aliments en pots et bouteilles
3. Boissons, p.ex. lait
4. Aliments cuits
5. Yaourts, conserves, etc.
6. Bouteilles de 75cl ou repas prêts, etc.
7. Fruits et légumes
8. Viandes et poissons frais / fruits et légumes

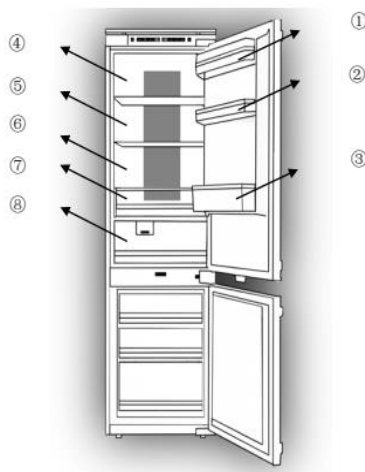









Les clayettes du réfrigérateur peuvent être déplacées en fonction des besoins de stockage dans la partie du réfrigérateur. Pour déplacer la clayette, soulevez la partie arrière puis tirez-la vers l'extérieur.

Pour la replacer, remettez-la dans la fente, puis abaissez la partie arrière.



La configuration la moins énergivore nécessite que les tiroirs, les boîtes de rangement et les clayettes soient positionnés dans le produit, veuillez consulter les photos ci-dessus.



# Panneau de commande



1. Lors de la première mise en marche de l'appareil, celui-ci fonctionne toujours selon les réglages définis : 5°C pour le réfrigérateur, 0°C pour My Zone et -18°C pour le congélateur. Si vous souhaitez régler manuellement la température ou les fonctions, appuyer sur la touche pour effectuer les opérations. Plage de température de la zone d'adaptation de -3 °C à 3°C.
  2. Réglage de la température du réfrigérateur – appuyez sur le bouton  situé à gauche du panneau de commande pour atteindre différentes températures de 2°C à 8°C.
  3. Réglage de la température du congélateur – appuyez sur le bouton  à droite du panneau de commande pour atteindre différentes températures de -15°C à -25°C.
  4. Fonction de réglage du tiroir de My Zone : ce bouton  contrôle la température de My Zone. En appuyant sur ce bouton, le chiffre passe de -3° à +3°. Cette fonction peut être activée / désactivée en appuyant dessus en continu pendant trois secondes (affiche OFF).
  5. Fonction refroidissement rapide : appuyez sur le bouton  , la lumière de la touche s'allume et la fonction Refroidissement rapide s'active, le réfrigérateur commence à fonctionner automatiquement à la température réglée à 2°C et s'arrête après 24 heures, la lumière du symbole disparaît.
  6. Fonction Vacances : appuyez sur le bouton  , la lumière de la touche s'allume, la fonction Vacances est activée et l'appareil entier commence à fonctionner automatiquement selon les réglages définis : réfrigérateur à 17°C et congélateur à -18°C. My Zone fonctionne comme configuré précédemment.
  7. Fonction Eco : appuyez sur le bouton  situé sur le panneau de commande, la fonction Eco s'active et le bouton s'allume, le compartiment réfrigérateur atteint la température de 5°C et le compartiment congélateur de -18°C. La zone d'adaptation atteint la température de 0°C.
  8. Fonction congélation rapide : appuyez sur le bouton  , la touche s'allume et le congélateur commence à fonctionner à la fonction congélation rapide, et atteint la température de -25°C. Au bout de 24 heures, la fonction congélation rapide s'arrête automatiquement.
  9. Appuyez sur la touche  pendant 3 secondes pour éteindre votre appareil : la touche s'allume, l'alimentation est coupée. Les lampes internes s'éteignent, le compresseur cesse de fonctionner.
- Appuyez sur la touche  pendant 3 secondes pour allumer votre appareil, le symbole s'allume et

l'alimentation est à nouveau rétablie.

10. Sur les modèles sans givre, il y a une fonction de dégivrage compulsif. Appuyer sur les boutons  +  pendant 5 secondes pour activer la fonction de dégivrage compulsif afin de nettoyer l'évaporateur du congélateur : les chiffres de la température du congélateur s'allument.

Appuyer sur la touche  +  pendant 3 secondes pour éteindre la fonction de dégivrage compulsif : les chiffres de la température du congélateur s'éteignent.

#### 10 Affichage défauts

Cet appareil dispose d'une fonction d'affichage et d'alarme pour les défauts. Une fois que les capteurs sont défectueux, des alarmes s'affichent sur l'écran d'affichage de la température. L'appareil continue de refroidir, mais il faut appeler un technicien professionnel pour vérifier l'appareil.

F1 – Capteur de l'évaporateur du réfrigérateur

F2 – Capteur de zone d'adaptation

F3 – Capteur du compartiment du réfrigérateur

F4 – Capteur du compartiment du congélateur

F5 – Capteur de dégivrage

2E – Défaut du ventilateur / moteur dans le congélateur

CE – Défaut de communication entre le panneau principal et le panneau d'affichage.

#### Les erreurs ci-dessus ne s'affichent qu'à l'écran, aucune voix

Alarme de température dans le congélateur : une fois que la température du congélateur arrive à la température définie, après cela, si la température monte à  $> -1$  °C, l'alarme se déclenche, accompagnée d'un clignotement du chiffre de la température du congélateur. Appuyez sur n'importe quel bouton pour annuler l'alarme vocale. Le clignotement reste jusqu'à ce que la température soit  $< -1$  °C.

PS : Le circuit principal se trouve dans le compartiment du compresseur

Position	Conditions
5°C/ -18 °C	Température d'été ou ambiante entre 25 et 35 ° C
5°C/ -18 °C	Température de printemps, d'automne ou ambiante entre 15-25 ° C
5°C/ -18 °C	Température hivernale ou ambiante entre 5 et 15 ° C
Fonction super congélation	Congélation rapide
Fonction de super refroidissement	Super refroidissement

## Entretien et nettoyage

Débranchez toujours l'appareil de l'alimentation électrique avant tout nettoyage ou entretien. Le réfrigérateur et le congélateur doivent être nettoyés à l'aide d'une solution de bicarbonate de soude et d'eau tiède. N'utilisez pas de produits ou de détergents abrasifs. Après le lavage, rincer et sécher soigneusement.

Nettoyez les clayettes et les balconnets séparément à la main avec une solution douce de liquide vaisselle et d'eau. Ne les lavez pas dans le lave-vaisselle.

En cas de non-utilisation prolongée de l'appareil, débranchez-le et nettoyez-le. Les portes doivent être laissées légèrement entrouvertes pour éviter la formation de moisissures et d'odeurs désagréables.

## Dégivrage

Le produit n'est pas doté de système de givre qui est conçu pour éviter l'accumulation de glace lourde. Dans les conditions normales d'utilisation, il ne devrait pas être nécessaire de dégivrer régulièrement le système de congélation.

**Veillez noter** : Si vous trouvez régulièrement une accumulation importante de glace, ou des flaques d'eau, dans la partie congélateur, alors il est probable que la porte n'est pas bien étanche. Cela pourrait être dû à un joint de porte défectueux ou à une porte mal montée, trop lourde ou décorée. Pour en savoir plus, consultez la section de résolution des problèmes concernant la glace.

# Dépannage

Si vous rencontrez des problèmes avec votre appareil, recherchez la panne avant d'appeler le Service Clients.

## **Si l'appareil ne fonctionne pas, vérifiez les points suivants :**

- L'appareil est alimenté en courant.
- Les fusibles de la maison sont intacts et que le fusible de la prise n'a pas sauté.
- Le réfrigérateur n'a pas été éteint.
- La prise de courant fonctionne bien. Pour vérifier ce point, branchez un autre appareil électrique pour voir si la prise est défectueuse.

## **Si l'appareil fonctionne, mais pas très bien, vérifiez les points suivants :**

- L'appareil n'est pas surchargé.
- Le thermostat est réglé sur une température appropriée.
- Les portes se ferment correctement.
- Le système de refroidissement à l'arrière de l'appareil est propre et exempt de poussière et ne touche pas le mur situé à l'arrière.
- Il y a suffisamment de ventilation sur les parois latérales et arrière.

## **Si l'appareil est bruyant, vérifiez les points suivants :**

- L'appareil est de niveau et stable.
- Les parois latérales et arrière sont dégagées, et aucun objet ne repose sur l'appareil.
- Remarque : Le gaz réfrigérant dans le réfrigérateur peut faire un léger bruit (bouillonnement ou gargouillement) même quand le compresseur ne fonctionne pas.

## **Si l'appareil émet un bip, vérifiez les points suivants :**

- Les portes sont fermées. Une alarme se déclenchera au bout de 60 secondes après l'ouverture d'une porte.

## **Si de la glace s'est formée sur la paroi arrière du réfrigérateur :**

- Il est normal que certaines gouttelettes de glace se forment sur la paroi arrière du réfrigérateur. Cela ne constitue pas un défaut de l'appareil.
- Assurez-vous qu'aucun objet à l'intérieur du réfrigérateur ne soit en contact avec la paroi arrière.
- Vérifiez qu'il y a une certaine résistance lors de l'ouverture de la porte de l'appareil. Si elle s'ouvre au moindre contact, cela peut signifier que le joint de la porte doit être

remplacé.

- Vérifiez que le joint de la porte ne présente pas de pliures, de débris ou de dommages. Si vous remarquez l'un de ces aspects, et ne parvenez pas à résoudre le problème vous-même, contactez le Service Clients afin que le joint puisse être remplacé.
- Cela peut être dû au fait que la (les) porte(s) décorative(s) n'est (sont) pas correctement montée(s). Si vous n'êtes pas du tout certain, demandez à votre installateur de les vérifier.

#### Si de la glace excessive s'est formée dans le congélateur :

- Vérifiez qu'il y a une certaine résistance lors de l'ouverture de la porte de l'appareil. Si elle s'ouvre au moindre contact, cela peut signifier que le joint de la porte doit être remplacé.
- Vérifiez que le joint de la porte ne présente pas de pliures, de débris ou de dommages. Si vous remarquez l'un de ces aspects, et ne parvenez pas à résoudre le problème vous-même, contactez le Service Clients afin que le joint puisse être remplacé.
- Cela peut être dû au fait que la (les) porte(s) décorative(s) n'est (sont) pas correctement montée(s). Si vous n'êtes pas du tout certain, demandez à votre installateur de les vérifier.

#### Si une ou plusieurs unités LED de l'appareil ne fonctionnent pas :

- Contactez le Service Clients pour organiser une visite de maintenance.

## Préparation de l'installation

**Cet appareil ne doit jamais être installé à proximité d'une source de chaleur, p.ex. des éléments chauffants ou cuisinières, ni dans des endroits humides.**

**Demander l'aide d'une ou deux autres personnes, lors de l'installation de cet appareil. Cet appareil peut avoir des bords tranchants. Portez un EPI approprié pour cette tâche et pour l'environnement.**

- Pour vous assurer que l'appareil est de niveau, vous devez utiliser les pieds de hauteur réglable situés à l'avant de l'appareil.
- Le système de refroidissement à l'arrière de l'appareil ne doit pas toucher le mur situé à l'arrière. Plus l'écart est grand, mieux c'est.
- L'appareil doit être équipé d'une ventilation adéquate. Assurez-vous qu'il y a un espace libre au-dessus de l'appareil pour permettre à l'air de s'échapper et entre l'arrière de l'appareil et le mur.

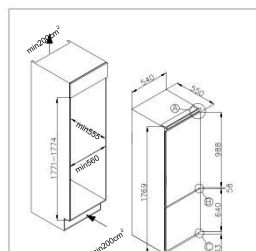

## Ventilation

La ventilation est le principal élément à prendre en compte lors de l'installation d'un appareil de réfrigération dans une cuisine équipée. La chaleur éliminée du compartiment de refroidissement doit être dissipée dans l'atmosphère. Une ventilation incorrecte peut entraîner une défaillance prématurée du compresseur, une consommation d'énergie excessive, une panne

totale du système et peut invalider la garantie fournie avec l'appareil. Pour les produits destinés à être installés dans un boîtier de hauteur, les exigences suivantes doivent être respectées :

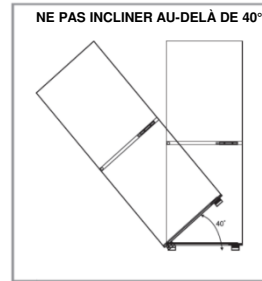
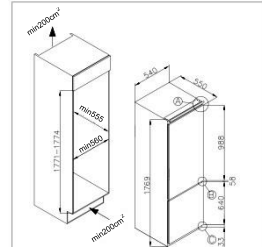

Une prise d'air doit être prévue quelque part dans le meuble pour permettre l'entrée d'air libre. Dans cet exemple, une bouche d'aération est placée sous le réfrigérateur.

Une découpe doit être faite dans la bouche d'aération sous le réfrigérateur / congélateur et celle-ci doit être finie proprement à l'aide de la grille de ventilation.

Il est également possible de retirer une fine section de la bouche d'aération pour permettre l'entrée d'air dans l'unité (dimensions recommandées : 600 mm x 10 mm).

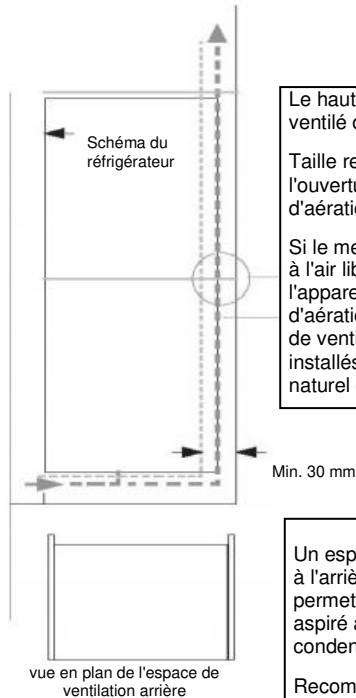

Le haut du meuble doit être ventilé dans la pièce.

Taille recommandée de l'ouverture de bouche d'aération : 500 x 30 mm

Si le meuble ne permet pas à l'air libre d'entrer dans l'appareil, un évent de bouche d'aération, ou d'autres moyens de ventilation doivent être installés pour assurer un flux naturel d'air

Un espace doit être prévu à l'arrière du meuble pour permettre à l'air froid d'être aspiré au-dessus du condenseur.

Recommandé : 500 x 35 mm

Le canal ouvert à l'arrière est clairement indiqué. Pour le bon fonctionnement de l'appareil, il est important que le dessus de l'unité ne soit pas encombré. La plupart des appareils ont une profondeur de canal de 40 à 50 mm.

Un trou de ventilation est nécessaire dans le socle de l'unité ; cela permet à l'air d'être aspiré sur le compresseur et l'échange de chaleur.

**En règle générale, plus il y a d'air qui peut entrer et sortir, plus le fonctionnement du produit est bon et efficace.**

## Installation dans le meuble

Avec l'aide d'une ou deux autres personnes, déplacez l'appareil dans le meuble. Il y a deux plaques métalliques à la base de l'appareil. Montez les entretoises blanches fournies sur ces plaques. Assurez-vous que les lèvres de la base du meuble sont à niveau avec les lèvres des entretoises.



Insérez l'appareil dans la colonne, en le plaçant sur la face opposée des charnières et assurez-vous d'un espacement de 3-5 mm.

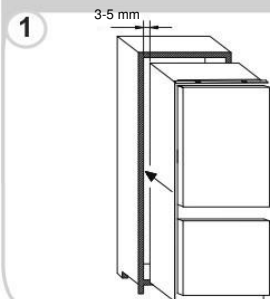

Après avoir vérifié que la porte de l'appareil et celle de la colonne coïncident, fixez les caches en plastique que vous trouvez dans le sac d'accessoires.

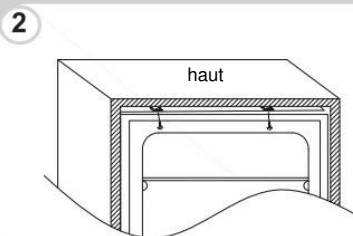

Vissez la partie inférieure de l'appareil.

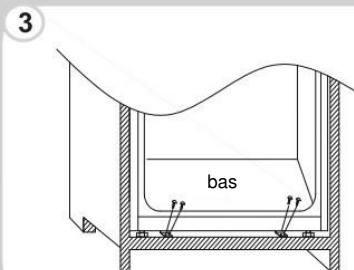

Ajustez le joint sur l'appareil, coupez la partie excessive si nécessaire. Fixez les parties inférieures avec les caches en plastique.

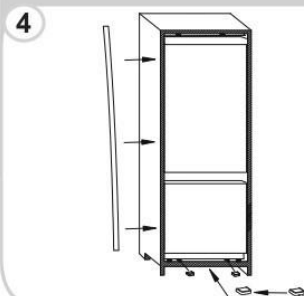

Utiliser un tournevis cruciforme pour dévisser la broche de raccordement située sous la charnière centrale à droite et ajuster pour visser sur la paroi du cabinet droit.

5

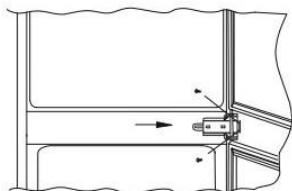

## Montage des portes de façade

- Veillez à ce qu'il y ait un espace de 3 à 4 mm entre le côté non articulé et la paroi du meuble.
- Placez la glissière dans le support et fixez la glissière sur la porte de façade entre 20 et 22 mm du bord de la porte comme illustré sur la figure ci-dessous, en veillant à ce que la glissière soit placée au centre et horizontalement dans le support. Serrez fermement à la main.
- Remplissez l'espace du côté non articulé avec le joint d'étanchéité fourni.
- L'aspect final des glissières de porte devrait être similaire à celui de la photo suivante, qui montre deux glissières en place.

**Assurez-vous que les portes de l'appareil s'ouvrent, se ferment et se scellent correctement.**

Une fois terminé, et si vous êtes satisfait de l'ajustement de l'appareil dans le meuble, pliez et appuyez sur les parties des entretoises blanches marquées «S» comme indiqué par le contour en pointillé.

Laissez le reste du cache de l'entretoise en place sur les plaques métalliques.

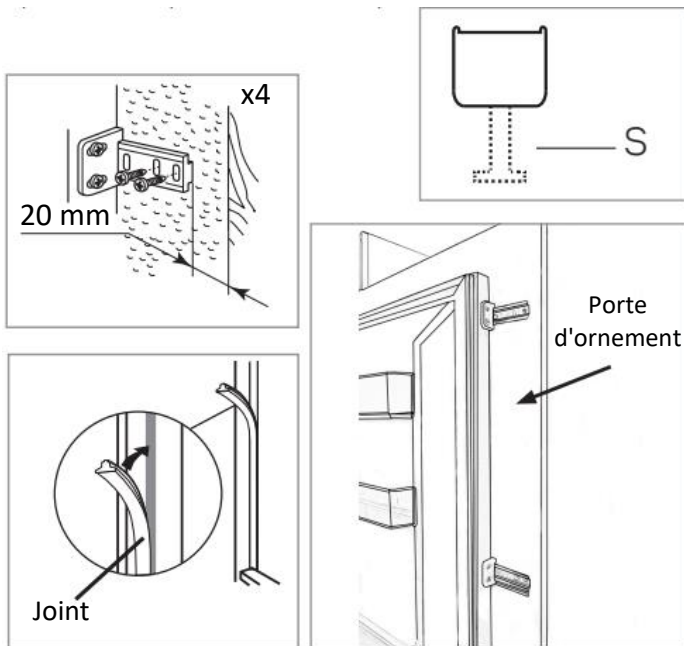

Important : Une fois l'installation terminée, vérifiez que l'appareil est bien fixé dans l'unité et que la ou les portes se ferment et s'ouvrent correctement. S'il n'y a pas de résistance des joints de porte lors de l'ouverture des portes, il est probable que l'appareil et / ou les portes d'ornement ne soient pas correctement installés.

## Inverser les portes de l'appareil

Nous vous recommandons de demander l'aide d'une autre personne pour soutenir les portes pendant l'exécution de cette opération.

Retirez le cache supérieur droit de la charnière et la charnière par un tournevis.

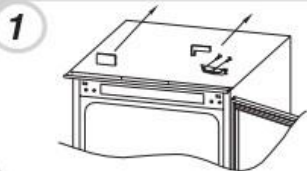

Retirer la porte supérieure.



Retirez la charnière centrale et sa broche de raccordement située en-dessous.

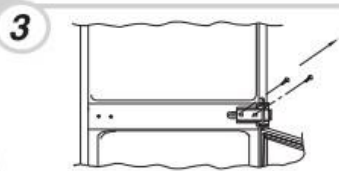

Retirez la porte du réfrigérateur.

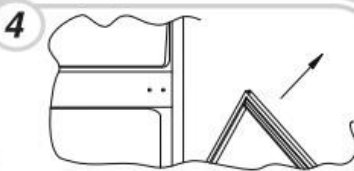

Retirez la charnière inférieure à droite et les bouchons en plastique à gauche, puis replacez-les sur le côté opposé.

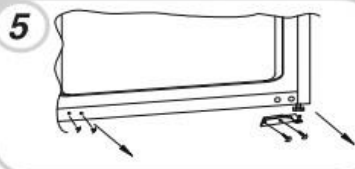

Montez la charnière supérieure droite sur la partie inférieure gauche et remettez le cache en place.



Assemblez de nouveau les mécanismes de portes et de charnières de bas en haut, de 1 à 4.



**Assurez-vous que les joints de porte sont correctement scellés :**

Il est normal que le joint soit comprimé une fois que la porte a été inversée. Une fois la porte fermée, utilisez un sèche-cheveux pour élargir le joint et combler l'espace entre la porte et le corps de l'appareil. Veillez à ne pas utiliser le sèche-cheveux trop près de l'appareil, ce qui pourrait endommager le joint. Une distance d'environ 10 cm devrait être suffisante. Une fois terminé, laissez refroidir le joint et la porte avant de les toucher. Une fois cette étape terminée, le joint doit rester en place.

## **SOMMARIO**

INFORMAZIONI DI SICUREZZA .....	126
SMALTIMENTO DEGLI ELETTRODOMESTICI USATI.....	141
Conformità.....	141
Risparmio energetico .....	142
Prima del primo utilizzo .....	142
Uso del frigorifero .....	142
Uso del congelatore .....	144
Regolazione dell'umidità del cassetto My Zone .....	144
Conservazione .....	145
Pannello di controllo.....	146
Cura e pulizia .....	147
Sbrinamento .....	148
Soluzione dei problemi .....	149
Preparazione all'installazione.....	150
Ventilazione .....	151
Installazione nel vano .....	152
Montaggio degli sportelli decorativi .....	153
Inversione degli sportelli dell'elettrodomestico .....	155

Vi ringraziamo per aver scelto questo nostro prodotto.

Prima di utilizzare il frigorifero, leggere il presente manuale di istruzioni per massimizzare le prestazioni del prodotto. Riporre tutta la documentazione per utilizzo futuro o per i successivi proprietari. Questo apparecchio è destinato unicamente in ambiente domestico o per applicazioni simili quali:

la zona cucina destinata al personale di negozi, uffici e altri ambienti lavorativi  
di beauty farm, alla clientela di hotel, motel e altri ambienti di tipo residenziale  
nei Bed&Breafast (B&B)

per servizi di catering ed applicazioni simili esclusa la vendita al dettaglio.

Questo elettrodomestico deve essere utilizzato unicamente per la conservazione degli alimenti; qualsiasi altro uso è considerato pericoloso e il produttore non è ritenuto responsabile per eventuali omissioni. Si consiglia anche di leggere con attenzione le condizioni di garanzia.

## **INFORMAZIONI DI SICUREZZA**

**Questa guida contiene molte importanti informazioni sulla sicurezza. Si consiglia di conservare queste istruzioni in un luogo sicuro per una facile consultazione e una buona esperienza con l'elettrodomestico. Il frigorifero contiene un gas refrigerante (R600a: isobutano) e gas isolante (ciclopentano) con elevata compatibilità con l'ambiente. Tuttavia, questi gas sono infiammabili.**



**Pericolo di incendio**

**Se il circuito refrigerante viene danneggiato:**

- **Evitare fiamme libere e fonti di accensione.**

**Ventilare accuratamente il locale in cui si trova l'elettrodomestico**

## **AVVERTENZA!**

- **Durante la pulizia/il trasporto dell'elettrodomestico è necessario prestare attenzione a non toccare i fili metallici del condensatore sul retro dell'elettrodomestico, in quanto si rischia di ferirsi le dita e le mani o di danneggiare il prodotto.**
- **Questo elettrodomestico non è progettato per essere impilato su altri elettrodomestici. Non tentare di sedersi o stare in piedi sopra l'elettrodomestico in quanto non è stato progettato per tale uso.**

**Potreste ferirvi o danneggiare l'elettrodomestico.**

- **Accertarsi che il cavo di rete non sia impigliato sotto l'elettrodomestico durante e dopo il trasporto/spostamento, per evitare che il cavo di rete venga tagliato o danneggiato.**
- **Durante il posizionamento dell'elettrodomestico fare attenzione a non danneggiare il pavimento, le tubazioni, i rivestimenti delle pareti, ecc... Non muovere l'elettrodomestico tirando per il coperchio o la maniglia. Non permettere ai bambini di giocare con l'elettrodomestico o di manomettere i comandi. La nostra azienda declina ogni responsabilità in caso di mancata osservanza delle istruzioni.**
- **Non montare l'elettrodomestico in ambienti polverosi, in presenza di**

**olio o umidità, non esporlo alla luce solare diretta e all'acqua.**

- **Non montare l'elettrodomestico vicino a stufe o materiali infiammabili.**
- **In caso di mancanza di corrente non aprire il coperchio. Gli alimenti congelati non dovrebbero risentirne se il guasto dura meno di 20 ore. Se il guasto è più lungo, allora il cibo dovrebbe essere controllato e mangiato immediatamente o cucinato e quindi ricongelato.**
- **Se trovate che il coperchio del congelatore orizzontale sia difficile da aprire subito dopo averlo chiuso, non preoccupatevi. Ciò è dovuto alla differenza di pressione che si bilancia e permette di aprire il coperchio normalmente dopo pochi minuti.**
- **Non collegare l'elettrodomestico alla rete elettrica prima di aver**

**rimosso tutte le protezioni di imballaggio e di transito.**

- **Lasciare riposare per almeno 4 ore prima dell'accensione per consentire all'olio del compressore di depositarsi se trasportato orizzontalmente.**
- **Questo congelatore deve essere utilizzato solo per lo scopo previsto (conservazione e congelamento di alimenti commestibili).**
- **Non riporre medicine o materiali per la ricerca nelle cantinette. I materiali che richiedono un rigoroso controllo delle temperature di stoccaggio possono danneggiarsi o causare una reazione incontrollata potenzialmente pericolosa.**
- **Prima di ogni intervento occorre disinserire l'alimentazione elettrica all'elettrodomestico.**
- **Al momento della consegna,**

**verificare che il prodotto non sia danneggiato e che tutte le parti e gli accessori siano in perfette condizioni.**

- **Se si rileva una perdita nel sistema di refrigerazione, non toccare la presa a muro e non usare fiamme libere. Aprire le finestre e aerare la stanza. Quindi, rivolgersi ad un centro di assistenza per richiedere la riparazione.**
- **Non usare prolunghe o adattatori.**
- **Non piegare troppo o tirare il cavo di alimentazione e non toccare la spina con le mani bagnate.**
- **Non danneggiare la spina e/o il cavo di alimentazione, si rischia di provocare elettrocuzioni o incendi.**
- **Se il cavo di alimentazione dell'elettrodomestico dovesse essere danneggiato, farlo sostituire dal produttore, dal suo servizio tecnico o da un tecnico**

**qualificato, per evitare rischi.**

- **Non riporre o conservare materiali infiammabili o altamente volatili, quali etere, benzina, GPL, gas propano, lattine spray di aerosol, adesivi, alcool puro, ecc... Questi materiali possono provocare un'esplosione.**
- **Non conservare o riporre spray infiammabili, quali ad esempio le vernici a spruzzo, in prossimità delle cantinette. Si rischia di provocare un'esplosione o un incendio.**
- **Non collocare oggetti e/o contenitori con acqua all'interno nella parte superiore dell'elettrodomestico.**
- **Si sconsiglia l'uso di prolunghe e adattatori multipli.**
- **Non smaltire l'elettrodomestico bruciandolo. Fare attenzione a non danneggiare il circuito o le tubazioni di raffreddamento**

**dell'elettrodomestico durante il trasporto e l'uso. In caso di danni non esporre l'elettrodomestico al fuoco, potenziale fonte di accensione, e ventilare immediatamente il locale in cui si trova l'elettrodomestico.**

- Il sistema di refrigerazione posizionato dietro e all'interno delle cantinette contiene refrigerante. Pertanto, evitare di danneggiare i tubi.**
- Non usare apparecchi elettrici all'interno degli scomparti per la conservazione degli alimenti dell'elettrodomestico, se questi non sono del tipo consigliato dal produttore.**
- Non danneggiare il circuito del refrigerante.**
- Non usare dispositivi meccanici o altri strumenti artificiali per accelerare il processo di sbrinamento, diversi da quelli**

**consigliati dal produttore.**

- **Non usare apparecchi elettrici all'interno degli scomparti per la conservazione degli alimenti, se questi non sono del tipo raccomandato dal produttore.**
- **Non toccare gli elementi interni di raffreddamento, specialmente con le mani bagnate, per evitare crepe o lesioni.**
- **Mantenere libere da qualsiasi ostruzione le aperture di ventilazione nel luogo in cui si trova l'elettrodomestico o nella struttura nella quale è incassato.**
- **Non utilizzare oggetti appuntiti o acuminati come coltelli o forchette per rimuovere il ghiaccio.**
- **Non utilizzare mai asciugacapelli, riscaldatori elettrici o altri elettrodomestici per lo sbrinamento.**
- **Non utilizzare coltelli o oggetti acuminati per togliere il ghiaccio o**

**la brina formatasi all'interno. Questi oggetti potrebbero danneggiare il circuito del refrigerante, e le fuoriuscite potrebbero incendiarsi o provocare danni agli occhi.**

- **Non utilizzare dispositivi meccanici o simili per accelerare il processo di sbrinamento.**
- **Evitare assolutamente di utilizzare fiamme libere o attrezzature elettriche, quali stufe, pulitrici a vapore, candele, lampade ad olio e simili per accelerare la fase di sbrinamento.**
- **Non usare mai acqua per lavare la zona del compressore, pulire accuratamente con un panno asciutto dopo la pulizia per evitare la formazione di ruggine.**
- **Si consiglia di mantenere pulita la spina: eventuali residui di sporco sulla spina possono provocare incendi.**

- **Il prodotto è progettato e costruito solo per uso domestico.**
- **La garanzia è nulla se il prodotto è installato o utilizzato in locali domestici commerciali o non residenziali.**
- **Il prodotto deve essere installato, posizionato e utilizzato correttamente secondo le istruzioni contenute nel libretto di istruzioni per l'uso fornito.**
- **La garanzia è applicabile solo ai prodotti nuovi e non è trasferibile se il prodotto viene rivenduto.**
- **La nostra azienda declina ogni responsabilità per danni incidentali o consequenziali.**
- **La garanzia non riduce in alcun modo i vostri diritti legali o fondamentali.**
- **Non effettuare riparazioni su queste cantinette. Tutti gli interventi devono essere effettuati unicamente da personale**

**qualificato.**

- **Se si getta un vecchio prodotto con serratura o fermo montato sulla porta, assicurarsi che venga lasciato in condizioni di sicurezza per evitare l'intrappolamento dei bambini.**
- **L'elettrodomestico può essere utilizzato da bambini di età superiore a 8 anni e da persone con ridotte capacità fisiche, sensoriali o mentali, oppure prive di esperienza e conoscenza, se supervisionate o istruite riguardo all'uso dell'elettrodomestico in sicurezza, e se comprendono i rischi che derivano dall'uso dello stesso.**
- **I bambini non devono giocare con l'elettrodomestico. La pulizia e la manutenzione da parte dell'utente non possono essere effettuate da bambini senza supervisione.**
- **Serratura: se il**

**frigorifero/congelatore è dotato di serratura, tenere la chiave fuori dalla portata di mano e non nelle vicinanze dell'elettrodomestico per evitare che i bambini rimangano intrappolati. Per lo smaltimento di un vecchio frigorifero/congelatore rompere le vecchie serrature o fermi di sicurezza.**

- I bambini dai 3 agli 8 anni possono riempire e svuotare questo elettrodomestico.**

**AVVERTENZA! Durante il posizionamento dell'elettrodomestico, accertarsi che il cavo di alimentazione non resti impigliato o sia danneggiato.**

**AVVERTENZA! Non posizionare prese portatili multiple o alimentazioni di potenza portatili nella parte posteriore dell'elettrodomestico.**

**Per evitare la contaminazione degli alimenti, si prega di rispettare le**

## **seguenti istruzioni**

- **L'apertura prolungata della porta può causare un significativo aumento della temperatura nei vani dell'elettrodomestico.**
- **Pulire regolarmente le superfici che possono venire a contatto con gli alimenti e i sistemi di scarico accessibili.**
- **Pulire i serbatoi dell'acqua se non sono stati utilizzati per 48 ore; sciacquare l'impianto idrico collegato alla rete idrica se l'acqua non è stata prelevata per 5 giorni.**
- **Conservare la carne e il pesce crudo in appositi contenitori in frigorifero, in modo che non vengano a contatto con altri alimenti o che non gocciolino su di essi.**
- **Gli scomparti per surgelati a due stelle (se presenti nell'elettrodomestico) sono adatti**

**alla conservazione di alimenti pre-congelati, alla conservazione o alla preparazione di gelati e alla produzione di cubetti di ghiaccio.**

- **Gli scomparti a una, due e tre stelle (se presenti nell'elettrodomestico) non sono adatti al congelamento di alimenti freschi.**
- **Se l'elettrodomestico viene lasciato vuoto per lunghi periodi di tempo, spegnere, sbrinare, pulire, asciugare e lasciare la porta aperta per evitare che si formi muffa all'interno.**

**AVVERTENZA! Durante l'uso, la manutenzione e lo smaltimento dell'elettrodomestico, prestare attenzione al simbolo sul lato sinistro, sul retro dell'elettrodomestico (pannello posteriore o compressore).**

**È il simbolo di pericolo d'incendio. Ci sono materiali infiammabili nelle**

**tubazioni del refrigerante e nel compressore.**

**Durante l'uso, la manutenzione e lo smaltimento si prega di rimanere lontano da fonti di incendio.**

## **SMALTIMENTO DEGLI ELETTRODOMESTICI USATI**



Questo elettrodomestico dispone di contrassegno ai sensi della direttiva europea 2012/19/UE sui rifiuti di apparecchiature elettriche ed elettroniche (RAEE).

La direttiva RAEE riguarda le sostanze inquinanti (che possono causare conseguenze negative per l'ambiente) e i componenti principali (che possono essere riutilizzati). È importante che i RAEE siano sottoposti a trattamenti specifici in modo da togliere e smaltire in modo corretto gli inquinanti, nonché recuperare e riciclare tutti i materiali.

Spetta ai singoli individui garantire che i RAEE non diventino un problema a livello ambientale. Esistono alcune regole specifiche da rispettare:

- i RAEE non devono essere trattati come rifiuti domestici;
- i RAEE devono essere affidati agli speciali centri di raccolta gestiti dai comuni o da società autorizzate. In molti stati è disponibile anche un servizio di raccolta porta a porta per i RAEE.

In caso di acquisto di nuovi elettrodomestici, quelli vecchi possono essere affidati al venditore che li deve ritirare gratuitamente in numero corrispondente agli elettrodomestici acquistati, a condizione che i singoli elettrodomestici siano di tipo simile e con le stesse funzioni di quelli acquistati.

## **Conformità**

Apponendo il marchio  su questo prodotto, confermiamo la conformità a tutti i requisiti di legge europei in materia di sicurezza, salute e tutela ambientale applicabili per legge a questo prodotto.

## Risparmio energetico

Per un maggiore risparmio di energia si consiglia di procedere come segue:

Installare l'elettrodomestico lontano da fonti di calore, al riparo dall'irradiazione diretta dei raggi solari e in un ambiente ben ventilato.

Evitare di conservare alimenti caldi nel frigorifero per evitare di aumentare la temperatura interna, provocando un funzionamento continuo del compressore.

Non riempirlo eccessivamente in modo tale da garantire una corretta circolazione dell'aria.

Sbrinare l'elettrodomestico in presenza di ghiaccio per facilitare il trasferimento del freddo.

In caso di mancanza di energia elettrica, si consiglia di lasciare chiusa la porta del frigorifero.

Aprire o tenere aperte le porte dell'elettrodomestico il meno possibile.

Evitare di regolare il termometro a temperature troppo basse.

Togliere la polvere presente nella parte posteriore dell'elettrodomestico.

## Prima del primo utilizzo

**Lasciare riposare il frigorifero per almeno quattro ore prima di accenderlo.**

Prima del primo utilizzo, si raccomanda di pulire l'interno dell'elettrodomestico con una soluzione di bicarbonato di sodio e acqua calda, e di asciugarlo perfettamente. Al primo utilizzo, il frigorifero può emettere odori. Tali odori scompariranno mano a mano che l'elettrodomestico si raffredda.

### **Nota:**

L'elettrodomestico si avvia con il frigorifero a 5 °C e il congelatore a -18 °C e rimane in funzione ininterrottamente fino a raggiungere la temperatura corretta. Se l'elettrodomestico viene spento, attendere cinque minuti prima di riaccenderlo, per evitare di danneggiare il compressore. Non conservare mai nell'elettrodomestico oggetti infiammabili o esplosivi e acidi o alcali altamente corrosivi. Questo frigorifero raffredda gli alimenti raffreddando la parte posteriore interna della cavità. L'accumulo di brina su questa superficie è normale; la brina, poi, si disperde e viene evacuata tramite un piccolo scarico nella parte inferiore, dove evapora senza produrre danni. La presenza di brina sulla parte posteriore non è indice di malfunzionamento del frigorifero.

## Uso del frigorifero

- Non collocare mai liquidi scoperti nel frigorifero.
- Non collocare alimenti caldi nel frigorifero. Lasciare raffreddare a temperatura ambiente gli alimenti caldi prima di collocarli nel frigorifero.
- Per evitare la formazione di brina e condensa difficili da rimuovere, non appoggiare nulla contro la parete posteriore del frigorifero.
- Accertarsi che gli alimenti siano puliti e che l'acqua in eccesso sia stata rimossa prima di collocarli nel frigorifero.
- Avvolgere o coprire gli alimenti prima di collocarli nel frigorifero. Questo accorgimento contribuisce a prevenire la perdita di umidità, a mantenere gli alimenti freschi e ad evitare

odori sgradevoli.

- Ordinare gli alimenti prima di conservarli. Conservare gli alimenti che saranno consumati a breve nella parte anteriore del ripiano, per evitare il deterioramento causato dall'apertura dello sportello per periodi prolungati.
- Non riempire eccessivamente il frigorifero. Lo spazio tra gli alimenti deve essere sufficiente per consentire la circolazione dell'aria fredda.
- Lo scongelamento degli alimenti surgelati nello scomparto frigo contribuisce a mantenere bassa la temperatura e a risparmiare energia.
- Non conservare mai la carne cruda sui ripiani sopra la carne cotta o altri prodotti. In tal modo, si evita che i succhi prodotti dalla carne cruda contaminino altri alimenti.

## Uso del congelatore

- Gli scomparti del congelatore sono progettati per conservare solo alimenti surgelati.
- Non collocare mai alimenti caldi nel congelatore; lasciarli raffreddare perfettamente prima di collocarli nel congelatore.
- Per la conservazione degli alimenti surgelati, seguire le istruzioni riportate sulla confezione. In assenza di informazioni, gli alimenti non devono essere conservati per oltre tre mesi dalla data di acquisto.
- Conservare gli alimenti in piccole confezioni (possibilmente inferiori a 1 kg). Ciò riduce il tempo di congelamento e migliora la qualità degli alimenti dopo lo scongelamento.
- Avvolgere gli alimenti prima di collocarli nel congelatore. Per evitare che l'involucro aderisca agli alimenti, accertarsi che sia asciutto.
- Etichettare gli alimenti prima del congelamento, indicando il tipo di alimento e le date di conservazione e di scadenza.
- Una volta scongelati, gli alimenti non devono essere ricongelati. Per evitare sprechi, scongelare solo la quantità di alimenti necessaria.
- Le bevande in bottiglia o in lattina non devono essere conservate negli scomparti del congelatore perché potrebbero esplodere.
- La quantità massima di cibo fresco che può essere congelato in un periodo di 24 ore è 2,6 kg.
- Non tentare di congelare alimenti oltre questo valore massimo.

## Regolazione dell'umidità del cassetto My Zone

La temperatura nel cassetto My Zone può essere regolata da +3 °C a -3 °C. Questo cassetto è ideale per conservare carne e pesce. È possibile anche regolare il livello di umidità:

- Elevata umidità, mantenendo chiuso il cursore di regolazione (tutto a sinistra).
- Bassa umidità, mantenendo aperto il cursore di regolazione (tutto a destra).

## Conservazione

La sezione frigo serve alla conservazione a breve termine degli alimenti. Anche se è possibile mantenere basse temperature, si sconsigliano lunghi periodi di conservazione degli alimenti.

Poiché l'aria fredda circola nel frigorifero, la temperatura può variare tra le diverse sezioni. Gli alimenti devono essere conservati in sezioni diverse a seconda del tipo.

1. Burro, formaggi ecc.
2. Alimenti in vasetti e bottiglie
3. Bevande (ad es. latte)
4. Alimenti cotti
5. Yogurt, conserve ecc.
6. Bottiglie da 75 cl, piatti pronti ecc.
7. Frutta e verdura
8. Carne fresca e pesce / frutta e verdura

I ripiani del frigorifero possono essere spostati in base ai requisiti di conservazione nella sezione frigo. Per spostare il ripiano, sollevare la parte posteriore e tirarlo verso l'esterno.





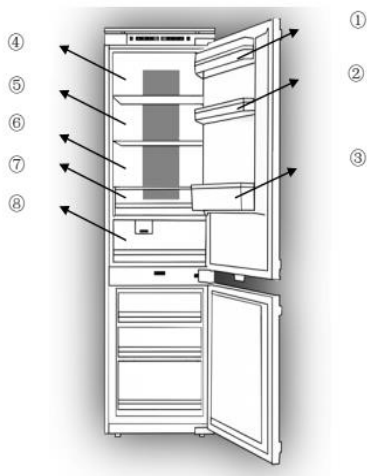



Per rimontarlo, fare scivolare indietro il ripiano nella feritoia e abbassare la parte posteriore.

La configurazione che consente il maggiore risparmio energetico richiede il posizionamento di cassetti, vani alimenti e ripiani nel prodotto; fare riferimento alle immagini precedenti.







## Pannello di controllo



1. Alla prima accensione, questo elettrodomestico funziona sempre con le seguenti impostazioni: 5 °C per il frigorifero, 0 °C per My Zone e -18 °C per il congelatore. Per regolare la temperatura o le funzioni manualmente, premere il pulsante per effettuare tali operazioni. Intervalli di temperatura della zona di adattamento da -3 °C a +3 °C.
2. Regolazione della temperatura del frigorifero: premere il pulsante  sulla parte sinistra del pannello di controllo per ottenere temperature diverse da 2 °C a 8 °C.
3. Regolazione della temperatura del congelatore: premere il pulsante  sulla parte destra del pannello di controllo per ottenere temperature diverse da -15 °C a -25 °C.
4. Funzione di regolazione del cassetto My Zone: il pulsante  controlla la temperatura di "My Zone". Premendo questo pulsante, il numero passa da -3° a +3°. Questa funzione può essere attivata o disattivata tenendo premuto il pulsante per tre secondi (visualizza OFF).
5. Funzione di raffreddamento rapido: premendo il pulsante , si accende la luce del pulsante e si attiva la funzione di raffreddamento rapido; il frigorifero avvia il funzionamento automatico con l'impostazione della temperatura a 2 °C e lo interrompe dopo 24 ore, dopo di che la luce del simbolo si spegne.
6. Funzione Holiday: premendo il pulsante , si accende la luce del pulsante, si attiva la funzione vacanze e l'intero elettrodomestico avvia il funzionamento automatico con le seguenti impostazioni: frigorifero 17 °C, congelatore -18 °C. My Zone funziona come impostato precedentemente.
7. Funzione Eco: premendo il pulsante  sul pannello di controllo, si attiva la funzione Eco e si accende il pulsante, lo scomparto frigorifero avvia il funzionamento automatico con l'impostazione a 5 °C e lo scomparto congelatore avvia il funzionamento con l'impostazione a -18 °C. La zona di adattamento funziona con l'impostazione 0 °C.
8. Funzione di congelamento rapido: premendo il pulsante , si accende la luce del pulsante e il congelatore avvia la funzione di congelamento rapido con l'impostazione della temperatura a -25 °C. Dopo 24 ore, la funzione di congelamento rapido si interrompe automaticamente.
9. Premendo per 3 secondi il pulsante , l'elettrodomestico si spegne, il pulsante si accende

e l'alimentazione viene interrotta. Le lampade interne si spengono e il compressore smette di funzionare. Premendo per 3 secondi il pulsante , l'elettrodomestico si accende, il simbolo si illumina e l'alimentazione viene ripristinata.

10. I modelli no-frost sono dotati della funzione di sbrinamento forzato. Premere per 5 secondi i pulsanti  +  per attivare la funzione di sbrinamento forzato; l'evaporatore del congelatore si pulisce e i numeri digitali della temperatura del congelatore si accendono. Premere per 3 secondi il pulsante  +  per disattivare la funzione di sbrinamento forzato; i numeri digitali della temperatura del congelatore si spengono.

#### 10 Visualizzazione dei guasti

Questo elettrodomestico è dotato della funzione di visualizzazione e allarme guasti. In caso di guasto dei sensori, il display della temperatura visualizza allarmi; l'elettrodomestico continua a raffreddare ma è opportuno rivolgersi a un tecnico professionista dell'assistenza per un controllo dell'elettrodomestico.

F1 - Sensore evaporatore frigo

F2 - Sensore zona di adattamento

F3 - Sensore scomparto frigo

F4 - Sensore scomparto congelatore

F5 - Sensore sbrinamento

2E - Guasto ventilatore/motore nel congelatore

CE - Errore di comunicazione tra pannello principale e display.

#### **Gli errori sopra indicati vengono visualizzati sul display senza l'emissione di segnali acustici**

Allarme sovratemperatura nel congelatore: dopo il raggiungimento della temperatura impostata del congelatore, se la temperatura aumenta  $>-1$  °C si attiva l'allarme e la cifra della temperatura del congelatore lampeggia. Premere un pulsante qualunque per annullare l'allarme acustico. La cifra continua a lampeggiare fino a quando la temperatura è  $<-1$  °C.

PS: La scheda principale è collocata nel vano compressore

Posizione	Condizioni
5°C/ -18 °C	Temperatura estiva o ambiente compresa tra 25 e 35 ° C
5°C/ -18 °C	Primavera, autunno o temperatura ambiente tra 15-25 ° C
5°C/ -18 °C	Inverno o temperatura ambiente compresa tra 5-15 ° C
Funzione super congelamento	Congelamento rapido
Funzione super raffreddamento	Super raffreddamento

## Cura e pulizia

Prima di effettuare la pulizia o la manutenzione, scollegare sempre l'elettrodomestico dalla fonte di alimentazione.

Pulire regolarmente il frigo e il congelatore con una soluzione di bicarbonato di sodio sciolto in acqua tiepida. Non adoperare prodotti o detersivi abrasivi. Dopo il lavaggio, sciacquare e asciugare perfettamente.

Pulire a mano i ripiani e i balconcini separatamente con un po' d'acqua e detersivo liquido per stoviglie. Non collocare gli accessori in lavastoviglie.

Se l'elettrodomestico non verrà utilizzato per lunghi periodi, staccare la spina e pulirlo. Lasciare socchiusi gli sportelli per evitare la formazione di muffa e odori sgradevoli.

## Sbrinamento

Il prodotto è dotato di un sistema no-frost progettato per evitare massicci accumuli di ghiaccio. In condizioni di utilizzo normali, lo sbrinamento regolare del congelatore non dovrebbe essere necessario.

**Nota:** se si producono regolarmente notevoli accumuli di ghiaccio o pozze d'acqua nella sezione del congelatore, è probabile che lo sportello non lo sigilli perfettamente. Il problema potrebbe essere causato da una guarnizione difettosa dello sportello, dal montaggio errato, dal peso eccessivo dello sportello decorativo. Per ulteriori informazioni, consultare la sezione relativa alla soluzione dei problemi relativi al ghiaccio.

# Soluzione dei problemi

In caso di problemi con l'elettrodomestico, consultare le soluzioni indicate prima di chiamare l'assistenza clienti.

## Se l'elettrodomestico non funziona, controllare:

- Se all'elettrodomestico arriva corrente.
- Se i fusibili domestici sono integri e se il fusibile nella spina è bruciato.
- Se il frigorifero è stato spento.
- Se la presa di corrente funziona. Per effettuare questa prova, inserire un altro apparecchio elettrico per controllare se la presa di corrente è difettosa.

## Se l'elettrodomestico funziona male, controllare:

- Se l'elettrodomestico è sovraccarico.
- Se il termostato è impostato su una temperatura adeguata.
- Se gli sportelli si chiudono perfettamente.
- Se il sistema di raffreddamento sul retro dell'elettrodomestico è pulito e privo di polvere e non tocca la parete posteriore.
- Se la ventilazione laterale e posteriore è sufficiente.

## Se l'elettrodomestico è rumoroso, controllare:

- Se l'elettrodomestico è a livello ed è stabile.
- Se le pareti laterali e quella posteriore sono libere e nessuno oggetto poggia sull'elettrodomestico.
- Nota: il gas refrigerante che circola nelle tubazioni del frigo può produrre un lieve rumore (come di bollicine) anche quando il compressore non è in funzione.

## Se l'elettrodomestico emette un segnale acustico, controllare:

- Se gli sportelli sono chiusi. L'allarme viene emesso 60 secondi dopo l'apertura dello sportello.

## Se si è formato ghiaccio sulla parete posteriore del frigorifero:

- È normale che si formino goccioline di ghiaccio sulla parete posteriore del frigorifero. Ciò non costituisce un difetto dell'elettrodomestico.
- Accertarsi che nessun oggetto all'interno del frigorifero sia a contatto con la parete posteriore.
- Accertarsi che l'apertura dello sportello dell'elettrodomestico opponga una certa resistenza. Se lo sportello si apre al minimo tocco, è possibile che la guarnizione dello sportello debba essere sostituita.

- Accertarsi che la guarnizione dello sportello non sia piegata o danneggiata e che non contenga detriti. Se non è possibile risolvere personalmente il problema, rivolgersi all'assistenza clienti per la sostituzione della guarnizione.
- Il problema può verificarsi se gli sportelli decorativi non sono montati correttamente. In caso di dubbi, chiedere all'installatore di controllare gli sportelli decorativi.

#### Se si è formato troppo ghiaccio nel congelatore:

- Accertarsi che l'apertura dello sportello dell'elettrodomestico opponga una certa resistenza. Se lo sportello si apre al minimo tocco, è possibile che la guarnizione dello sportello debba essere sostituita.
- Accertarsi che la guarnizione dello sportello non sia piegata o danneggiata e che non contenga detriti. Se non è possibile risolvere personalmente il problema, rivolgersi all'assistenza clienti per la sostituzione della guarnizione.
- Il problema può verificarsi se gli sportelli decorativi non sono montati correttamente. In caso di dubbi, chiedere all'installatore di controllare gli sportelli decorativi.

#### Se una o più unità a LED all'interno dell'elettrodomestico non funzionano:

- Rivolgersi all'assistenza clienti per chiedere un intervento.

## Preparazione all'installazione

Questo elettrodomestico non deve mai essere installato vicino a fonti di calore (ad es. termosifoni o fornelli) né in luoghi umidi.

Per l'installazione di questo elettrodomestico occorrono almeno due persone. I bordi di questo elettrodomestico possono essere taglienti. Indossare dispositivi di protezione personale adeguati all'attività e all'ambiente.

- Per accertarsi che l'elettrodomestico sia a livello, agire sui piedini regolabili in altezza nella parte anteriore dell'elettrodomestico.
- Il sistema di raffreddamento sul retro dell'elettrodomestico non deve toccare la parete posteriore. Maggiore è la distanza, meglio è.
- L'elettrodomestico deve essere installato in modo da garantire un'adeguata ventilazione. Accertarsi che vi sia spazio libero sopra l'elettrodomestico per consentire la fuoriuscita dell'aria e che vi sia spazio tra la parte posteriore dell'elettrodomestico e la parete.

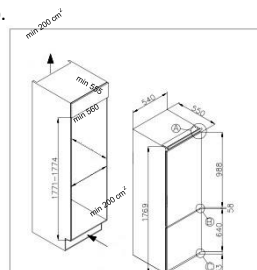

## Ventilazione

Quando si installa un frigorifero in una cucina componibile, è molto importante considerare la ventilazione. Il calore rimosso dallo scomparto di raffreddamento deve essere dissipato nell'atmosfera. Una ventilazione inadeguata può causare guasti prematuri del compressore, consumi energetici eccessivi e guasti totali del sistema, e può invalidare la garanzia fornita con l'elettrodomestico. I prodotti da installare in un mobile alto sono soggetti ai seguenti requisiti:

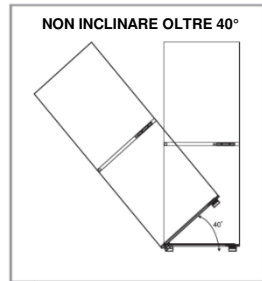
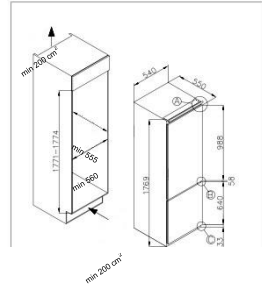

Per consentire l'ingresso dell'aria, è necessario predisporre una presa d'aria nel vano. In questo esempio, sotto il frigorifero è raffigurata una presa d'aria nella zoccolatura.

La zoccolatura sotto il frigorifero/congelatore deve essere forata e dotata della griglia di ventilazione per salvaguardare l'estetica.

In alternativa, è possibile rimuovere una sottile sezione della zoccolatura per consentire l'ingresso dell'aria nell'unità (si consiglia un'apertura di 600x10 mm).

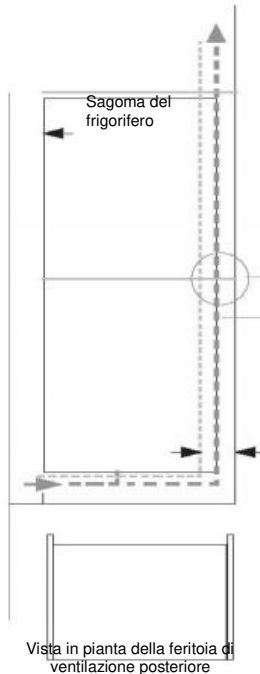

La parte superiore del vano deve essere dotata di un'apertura di ventilazione nell'ambiente.

Dimensioni consigliate dell'apertura di ventilazione: 500x30 mm

Se gli arredi non consentono l'ingresso di aria dall'ambiente, occorre predisporre uno sfianto nella zoccolatura o altri mezzi di ventilazione per garantire il passaggio naturale dell'aria.

Min 30 mm

Lo spazio libero nella parte posteriore del mobile deve essere sufficiente per consentire il tiraggio di aria fresca sopra il condensatore.

Misure consigliate: 500x35 mm

Il canale aperto nella parte posteriore è illustrato chiaramente. Per il corretto funzionamento dell'elettrodomestico è importante che la parte superiore dell'involucro non sia ostruita. Nella maggior parte dei casi, è sufficiente un canale profondo 40-50 mm.

È necessario un foro di ventilazione nella zoccolatura dell'unità in modo da garantire lo scambio termico e il tiraggio dell'aria sopra il compressore.

**In generale, maggiore è aria che può entrare e uscire, migliore è il funzionamento del prodotto.**

## Installazione nel vano

Con l'aiuto di almeno un'altra persona, spostare l'elettrodomestico nel vano. Alla base dell'elettrodomestico sono presenti due piastre metalliche. Su queste piastre montare i distanziatori bianchi forniti in dotazione. Accertarsi che i labbri della base del vano siano a livello con i labbri dei distanziatori.



Inserire l'elettrodomestico nella colonna collocandolo sul lato opposto delle cerniere e accertarsi che la distanza tra l'elettrodomestico e l'incasso sia 3-5 mm.

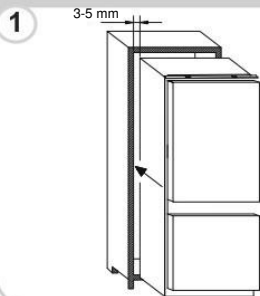

Accertarsi che lo sportello dell'elettrodomestico sia allineato allo sportello della colonna e fissare i coperchi in plastica contenuti nel sacchetto degli accessori.

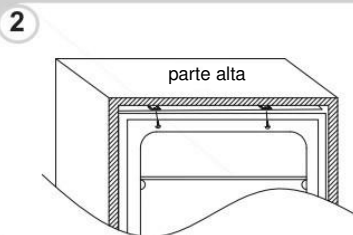

Avvitare la parte inferiore dell'elettrodomestico.

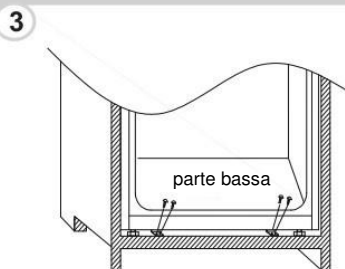

Applicare la guarnizione all'elettrodomestico e tagliare la parte in eccesso, se necessario. Montare le parti inferiori con i coperchi in plastica.

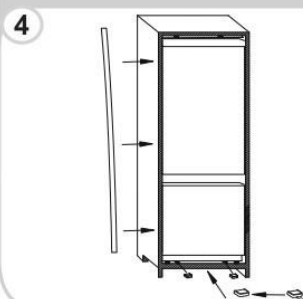

Allentare con un cacciavite a croce il perno di collegamento sotto la cerniera centrale destra, regolarla e avvitarla alla parete destra del vano.

5

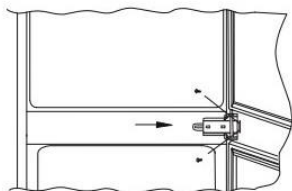

## Montaggio degli sportelli decorativi

- Accertarsi che vi sia una distanza di 3-4 mm tra il lato non incernierato e la parete del vano.
- Individuare il cursore nella staffa e fissarlo allo sportello decorativo a 20-22 mm di distanza dal bordo, come illustrato nell'immagine seguente, in modo che il cursore sia posizionato centralmente e orizzontalmente all'interno della staffa. Stringere saldamente a mano.
- Riempire lo spazio sul lato non incernierato con la guarnizione o la striscia di tenuta fornita in dotazione.
- L'aspetto finale dei cursori dello sportello deve essere simile a quello illustrato nell'immagine seguente, che raffigura due cursori in posizione.

**Accertarsi che gli sportelli dell'elettrodomestico si aprano, si chiudano e sigillino perfettamente l'elettrodomestico.**

Al termine, se l'elettrodomestico è inserito correttamente nel vano, piegare e far scattare le parti dei distanziatori bianchi contrassegnati con la lettera "S", come indicato dal contorno tratteggiato. Lasciare il resto del coperchio del distanziatore in posizione sopra le piastre metalliche.

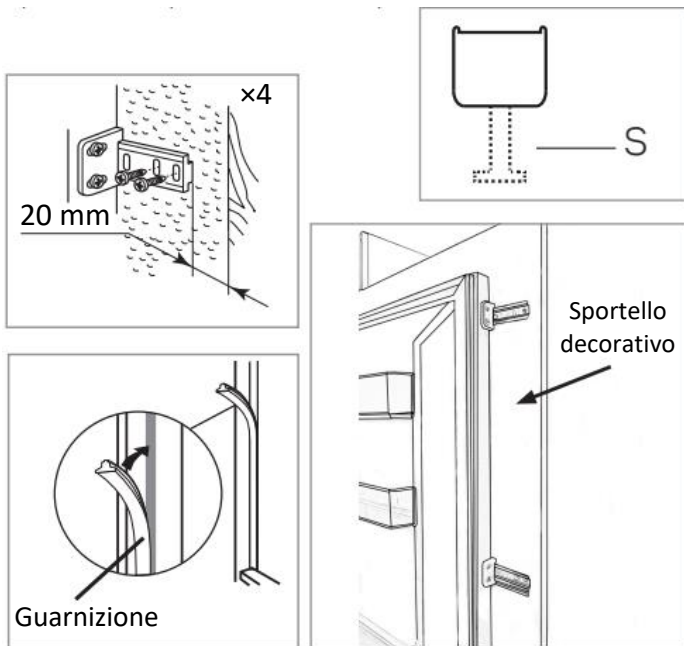

Importante: al termine dell'installazione, accertarsi che l'elettrodomestico sia fissato all'interno dell'unità e che gli sportelli si aprano e si chiudano correttamente. Se le guarnizioni degli sportelli oppongono resistenza all'apertura degli sportelli, è probabile che l'elettrodomestico e/o gli sportelli decorativi non siano stati montati correttamente.

## Inversione degli sportelli dell'elettrodomestico

Si raccomanda di chiedere aiuto a un'altra persona per sostenere gli sportelli durante l'esecuzione di questa operazione.

1 Smontare il coperchio della cerniera superiore destra e la cerniera con un cacciavite.

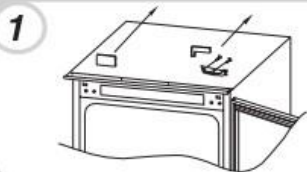

2 Rimuovere lo sportello superiore.



3 Smontare la cerniera centrale e il perno di collegamento sottostante.

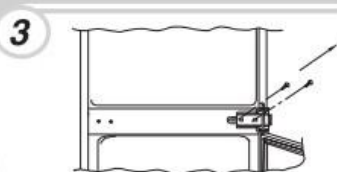

4 Smontare lo sportello inferiore.

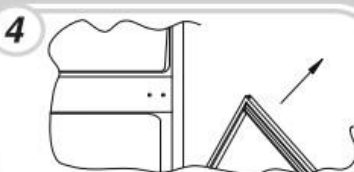

5 Smontare la cerniera inferiore destra e i tappi di plastica a sinistra, e rimontarli sul lato opposto.



6 Montare la cerniera superiore destra in basso a sinistra, quindi montare il coperchio.



7 Rimontare gli sportelli e le cerniere dall'alto verso il basso, da 1 a 4.



### **Accertarsi che le guarnizioni sigillino perfettamente lo sportello:**

È normale che la guarnizione si comprima dopo l'inversione dello sportello. Con lo sportello chiuso, espandere la guarnizione con un asciugacapelli e riempire lo spazio tra lo sportello e l'involucro dell'elettrodomestico. Non avvicinare eccessivamente l'asciugacapelli all'elettrodomestico, altrimenti la guarnizione potrebbe danneggiarsi. Una distanza di circa 10 cm dovrebbe essere adeguata. Al termine, lasciare raffreddare la guarnizione e lo sportello prima di toccarli. Dopo questa operazione, la guarnizione dovrebbe rimanere in posizione.

## **OVERZICHT**

VEILIGHEIDSINFORMATIE .....	158
AFDANKEN VAN OUDE APPARATEN .....	173
Naleving .....	173
Energiebesparing.....	174
Vóór het eerste gebruik.....	174
Gebruik van koelkasten.....	174
Gebruik van vriezers.....	176
Aanpassing van de vochtigheid van de My Zone-lade ....	176
Opslag .....	177
Bedieningspaneel .....	178
Onderhoud en reiniging.....	179
Ontdooien.....	180
Problemen oplossen.....	181
Vorbereiding van de installatie.....	182
Ventilatie.....	183
Installatie in de kast .....	184
De sleepdeuren monteren.....	185
Het omkeren van de deuren van het apparaat.....	187

Dank u voor de aanschaf van dit product.

Voordat u de koelkast gaat gebruiken dient u deze gebruiksaanwijzing aandachtig te lezen om de maximale prestaties van het apparaat te bereiken. Bewaar alle documentatie voor latere raadpleging of voor andere eigenaars. Dit product is uitsluitend bedoeld voor huishoudelijk gebruik of soortgelijke toepassingen, zoals:

de personeelskeuken in winkels, kantoren en andere werkomgevingen  
op landbouwbedrijven, door cliënten in hotels, motels en andere woonomgevingen  
in Bed and Breakfasts (B&B)

voor cateringservices en vergelijkbare toepassingen die niet voor retailverkoop zijn bedoeld. Dit apparaat mag alleen worden gebruikt om voedsel te conserveren, elk ander gebruik wordt gevaarlijk geacht en de fabrikant aanvaardt geen aansprakelijkheid voor eventuele problemen. Verder adviseren wij u om de garantievoorwaarden te lezen.

## **VEILIGHEIDSINFORMATIE**

**Deze gids bevat veel belangrijke veiligheidsinformatie. Wij raden u aan deze instructies op een veilige plaats te bewaren, zodat u ze gemakkelijk kunt raadplegen en een goede ervaring met het apparaat hebt. De koelkast bevat koelgas (R600a: isobutaan) en isolatiegas (cyclopentaan), die uiterst milieuvriendelijk zijn maar wel ontvlambaar.**



**Voorzichtig: brandgevaar**

**Als het koelmiddelcircuit beschadigd**

**is:**

- **Vermijd openen vlammen en ontstekingsbronnen**

**De ruimte waarin het apparaat zich bevindt grondig ventileren**

## **WAARSCHUWING!**

- **Bij het reinigen/dragen van het apparaat moet u erop letten dat u de metaaldraden van de condensator aan de achterkant van het apparaat niet aanraakt, omdat u uw vingers en handen kunt verwonden of het product kunt beschadigen.**
- **Dit apparaat is niet bedoeld om op of onder andere apparaten te worden gestapeld. Probeer niet op het apparaat te gaan zitten of staan, omdat het niet voor een dergelijk gebruik is ontworpen. U kunt uzelf verwonden of het apparaat beschadigen.**

- **Zorg ervoor dat het netsnoer tijdens en na het dragen/verplaatsen van het apparaat niet onder het apparaat blijft vastzitten, om te voorkomen dat het netsnoer doorgesneden of beschadigd wordt.**
- **Let er bij het plaatsen van het apparaat op dat u de vloer, leidingen, wandbekleding, enz. niet beschadigt. Verplaats het apparaat niet door aan het deksel of de handgreep te trekken. Laat kinderen niet met het apparaat spelen of aan de bediening zitten. Ons bedrijf wijst elke aansprakelijkheid af indien de instructies niet worden opgevolgd.**
- **Zet het apparaat niet op vochtige, olieachtige of stoffige plaatsen en stel het niet rechtstreeks bloot aan zonlicht en water.**
- **Installeer het apparaat niet in de**

**buurt van verwarmingen of ontvlambare materialen.**

- **Als er een stroomstoring is, mag het deksel niet geopend worden. Bevroren voedsel wordt niet aangetast als de storing korter dan 20 uur duurt. Als de storing langer duurt, moet het voedsel onmiddellijk worden gecontroleerd en gegeten of gekookt en vervolgens opnieuw worden ingevroren.**
- **Als u merkt dat het deksel van de diepvrieskist moeilijk te openen is net nadat u hem gesloten hebt, maakt u zich dan geen zorgen. Dit is te wijten aan het drukverschil, waardoor het deksel na enkele minuten normaal kan worden geopend.**
- **Sluit het apparaat niet aan op de stroomtoevoer voordat alle beschermingen voor verpakking en transport zijn verwijderd.**

- **Laat het apparaat minstens 4 uur staan voordat u het inschakelt, zodat de compressorolie kan bezinken na horizontaal transport.**
- **Deze diepvriezer mag alleen worden gebruikt voor het doel waarvoor hij is bedoeld (namelijk het bewaren en invriezen van eetbare levensmiddelen).**
- **Bewaar geen medicijnen of onderzoeksmaterialen in de wijnkoelers. Als er materiaal moet worden geconserveerd dat strikt bij bepaalde temperaturen moet worden bewaard, kan dit van kwaliteit verslechteren of er kan een onvoorziene reactie optreden die risico's tot gevolg kan hebben.**
- **Haal de stekker uit het stopcontact voordat u welke handeling dan ook op het apparaat gaat verrichten.**
- **Controleer bij levering of het product niet beschadigd is en of**

**alle onderdelen en accessoires in perfecte staat zijn.**

- **Als u weet dat er een lek in het koelsysteem zit, raak het stopcontact dan niet aan en gebruik geen open vuur. Open het venster en laat lucht de ruimte binnenstromen. Bel vervolgens een servicecentrum om een reparatie aan te vragen.**
- **Gebruik geen verlengsnoeren of adapters.**
- **Trek niet aan het snoer en knik het niet; raak het niet met natte handen aan.**
- **Beschadig de stekker en/of het snoer niet; hierdoor kunnen elektrische schokken of brand ontstaan.**
- **Als het netsnoer beschadigd is, moet het worden vervangen door de fabrikant, zijn servicevertegenwoordiger of andere bevoegde personen om**

**gevaarlijke situaties te voorkomen.**

- **Zet geen ontvlambare of zeer vluchtige stoffen, zoals ether, petroleum, LPG, propaangas, aerosol spuitbussen, lijm, zuivere alcohol, etc. in het apparaat. Deze stoffen kunnen namelijk een explosie veroorzaken.**
- **Gebruik en bewaar geen ontvlambare sprays, bijvoorbeeld verf, in de buurt van wijnkoelers. Deze kunnen explosie of brand veroorzaken.**
- **Zet geen voorwerpen en/of houders gevuld met water bovenop het apparaat.**
- **Wij raden het gebruik van verlengsnoeren en meervoudige adapters niet aan.**
- **Gooi het apparaat niet op een vuur. Zorg ervoor dat het koelcircuit/de koelleidingen van het apparaat tijdens het transport**

**en het gebruik niet worden beschadigd. Stel in geval van schade het apparaat niet bloot aan brand en potentiële ontstekingsbronnen en ventileer de ruimte waar het apparaat zich bevindt onmiddellijk.**

- **Het koelsysteem, dat achter en in de wijnkoeler zit, bevat koelmiddel. Zorg er daarom voor dat de leidingen niet worden beschadigd.**
- **Gebruik geen elektrische apparaten in de bewaarvakken voor voedingsmiddelen van het apparaat, tenzij ze van het door de fabrikant aanbevolen type zijn.**
- **Beschadig het koelmiddelcircuit niet.**
- **Gebruik geen mechanische apparaten of andere middelen om het ontdooien te versnellen, behalve degene die worden aanbevolen door de fabrikant.**

- **Gebruik geen elektrische apparaten in de bewaarvakken voor voedingsmiddelen, tenzij ze van het door de fabrikant aanbevolen type zijn.**
- **Raak de interne koelelementen niet aan, vooral niet met natte handen, om scheuren of verwondingen te voorkomen.**
- **Zorg dat de ventilatieopeningen in de omkasting van het apparaat of in de inbouwconstructie nooit verstopt raken of afgedekt worden.**
- **Gebruik geen puntige of scherpe voorwerpen zoals messen of vorken om de ijsafzettingen te verwijderen.**
- **Gebruik nooit föhnen, elektrische verwarmingstoestellen of andere dergelijke elektrische apparaten om te ontdooien.**
- **Schraap niet met een mes of scherp voorwerp om**

**ijsafzettingen te verwijderen. Hierdoor kan het koelcircuit beschadigd raken en kan het weglekkende middel brand veroorzaken of schadelijk zijn voor uw ogen.**

- **Gebruik geen mechanische toestellen of andere apparatuur om het ontdooien te versnellen.**
- **Gebruik beslist geen open vuur of elektrische apparaten, zoals verwarmers, stoomreinigers, kaarsen, olielampen en dergelijke om het ontdooien te versnellen.**
- **Gebruik nooit water om de compressor te wassen, veeg deze na het reinigen grondig schoon met een droge doek om roestvorming te voorkomen.**
- **Geadviseerd wordt om de stekker schoon te houden, stof op de stekker kan de oorzaak zijn van brand.**
- **Het product is uitsluitend**

**ontworpen en gebouwd voor huishoudelijk gebruik.**

- **De garantie komt te vervallen als het product wordt geïnstalleerd of gebruikt in een commerciële of niet voor bewoning bestemde woning.**
- **Het product moet correct geïnstalleerd, geplaatst en gebruikt worden in overeenstemming met de instructies in de meegeleverde handleiding.**
- **De garantie is alleen van toepassing op nieuwe producten en is niet overdraagbaar als het product wordt doorverkocht.**
- **Ons bedrijf wijst elke aansprakelijkheid voor incidentele of gevolgschade af.**
- **De garantie doet op geen enkele wijze afbreuk aan uw wettelijke rechten.**
- **Voer geen reparaties uit op deze**

**wijnkoeler. Ingrepen mogen uitsluitend worden verricht door gekwalificeerd personeel.**

- **Als u een oud product met een slot of klink op de deur weggooit, zorg er dan voor dat het in een veilige staat wordt achtergelaten om te voorkomen dat kinderen bekneld raken.**
- **Dit apparaat mag alleen worden gebruikt door kinderen van 8 jaar en ouder en personen met een lichamelijke, zintuiglijke of verstandelijke beperking of met gebrek aan ervaring en kennis op voorwaarde dat zij onder toezicht staan of aanwijzingen hebben gekregen over de manier waarop het apparaat veilig wordt gebruikt, en zij de bijbehorende gevaren begrijpen.**
- **Kinderen mogen niet met het apparaat spelen. Reiniging en onderhoudswerkzaamheden**

**mogen niet door kinderen uitgevoerd worden, tenzij zij onder toezicht staan.**

- **Sloten: als uw koelkast/vriezer is uitgerust met een slot, moet u om te voorkomen dat kinderen bekneld raken, de sleutel buiten bereik en niet in de buurt van het apparaat houden. Als u een oude koelkast/vriezer weggooit, breekt u oude sloten of grendels als beveiliging af.**
- **Kinderen van 3 tot 8 jaar mogen dit apparaat in- en uitladen.**

**WAARSCHUWING! Zorg er bij het plaatsen van het apparaat voor dat het netsnoer niet vastgeklemd of beschadigd raakt.**

**WAARSCHUWING! Plaats geen meervoudige stopcontacten of draagbare voedingen aan de achterzijde van het apparaat.**

**Om besmetting van levensmiddelen te voorkomen, dient u de volgende**

## **instructies in acht te nemen**

- **Het langdurig openen van de deur kan leiden tot een aanzienlijke verhoging van de temperatuur in de compartimenten van het apparaat.**
- **Reinig regelmatig oppervlakken die in contact kunnen komen met levensmiddelen en toegankelijke afvoersystemen.**
- **Reinig waterreservoirs als ze 48 uur niet zijn gebruikt; spoel de waterinstallatie door als er gedurende 5 dagen geen water is aangezogen.**
- **Bewaar rauw vlees en vis in geschikte recipiënten in de koelkast, zodat deze niet in contact komen met of druipen op ander voedsel.**
- **De diepvriesvakken met twee sterren (als ze in het apparaat aanwezig zijn) zijn geschikt voor het bewaren van vooringevroren**

**levensmiddelen, het bewaren of maken van ijs en het maken van ijsblokjes.**

- **Een-, twee- en drie-sterren compartimenten (als ze in het apparaat aanwezig zijn) zijn niet geschikt voor het invriezen van verse levensmiddelen.**
- **Als het apparaat gedurende lange tijd leeg is, moet u het uitschakelen, ontdooien, reinigen, drogen en de deur open laten om schimmelvorming in het apparaat te voorkomen.**

**WAARSCHUWING! Bij het gebruik, onderhoud en verwijdering van het apparaat dient u rekening te houden met het symbool links op de achterkant van het apparaat (achterwand of compressor).**

**Dit is het waarschuwingssymbool voor brandgevaar. Er bevinden zich brandbare materialen in de koelmiddelleidingen en de**

# **compressor.**

## **Gelieve tijdens het gebruik, onderhoud en verwijdering uit de buurt van vuurbronnen te houden.**

### **AFDANKEN VAN OUDE APPARATEN**



Dit apparaat is voorzien van een merkteken in overeenstemming met de Europese richtlijn 2012/19/EU inzake Afgedankte Elektrische en Elektronische Apparatuur (AEEA).

AEEA bevat vervuilende stoffen (die negatieve gevolgen voor het milieu kunnen hebben) en basisonderdelen (die hergebruikt kunnen worden). Het is belangrijk om AEEA specifieke behandelingen te laten ondergaan, teneinde alle vervuilende stoffen te verwijderen of op de juiste manier af te voeren en alle materialen terug te winnen en te recyclen.

Personen kunnen een belangrijke rol spelen om ervoor te zorgen dat AEEA niet in het milieu terecht komt; hiervoor moeten enkele elementaire regels worden gevolgd:

- AEEA mag niet worden behandeld als gewoon huisvuil;
- AEEA moet naar een speciaal gemeentelijk inzamelpunt of naar geregistreerde bedrijven worden gebracht. In veel landen wordt grote AEEA thuis opgehaald.

Wanneer u een nieuw apparaat koopt, kunt u in veel landen uw oude apparaat inleveren bij de leverancier, die het gratis meeneemt, zolang de apparatuur van hetzelfde type is en dezelfde functies heeft als de geleverde apparatuur.

### **Naleving**



Door het aanbrengen van de CE-markering op dit product, verklaren wij onder onze eigen verantwoordelijkheid dat dit product in overeenstemming is met alle Europese wettelijke voorschriften met betrekking tot de vereisten inzake veiligheid, gezondheid en milieu.

# Energiebesparing

Voor meer energiebesparing adviseren we het volgende:

Plaats het apparaat uit de buurt van warmtebronnen en niet blootgesteld aan direct zonlicht, in een goed geventileerde ruimte.

Vermijd het plaatsen van warm voedsel in de koelkast om te voorkomen dat de interne temperatuur stijgt en dat de compressor dus continu in werking blijft.

Zet niet te veel voedsel in het apparaat, want er moet voldoende lucht kunnen circuleren.

Ontdooi het apparaat als er zich ijs gevormd heeft, om de koudeoverdracht te bevorderen.

Als de stroom uitvalt, is het raadzaam de koelkastdeur gesloten te houden.

Open de deuren van het apparaat zo weinig mogelijk en houd ze zo kort mogelijk open

Zet de thermostaat niet op te lage temperaturen.

Verwijder het stof van de achterkant van het apparaat

## Vóór het eerste gebruik

**Laat de koelkast minstens vier uur staan voordat u hem inschakelt.**

Het wordt aanbevolen om de binnenkant van het apparaat te reinigen voor het eerste gebruik, met een oplossing van natriumbicarbonaat en warm water en vervolgens de binnenkant grondig te drogen. De koelkast kan een geur hebben bij het eerste gebruik. Deze verdwijnt als het apparaat koelt.

**Let op:**

Het apparaat start met 5°C voor de koelkast en -18°C voor de vriezer en werkt continu totdat het op de juiste temperatuur komt. Als het apparaat is uitgeschakeld, moet u vijf minuten wachten voordat u het opnieuw inschakelt om onnodige schade aan de compressor te voorkomen. Bewaar nooit ontvlambare of explosieve voorwerpen en sterke zuren of basen in het apparaat. Deze koelkast koelt uw voedsel door de binnenste achterwand van de koelkastruimte koud te maken. Het is normaal dat er berijping ontstaat op dit oppervlak; het verdwijnt en wordt afgevoerd door een kleine afvoer in de bodem, waar het onschadelijk verdampst. De aanwezigheid van berijping op de achterkant is geen defect van de koelkast.

## Gebruik van koelkasten

- Zet geen onafgedekte vloeistoffen in de koelkast.
- Plaats nooit warm voedsel in de koelkast. Warm voedsel moet tot kamertemperatuur kunnen afkoelen voordat het in de koelkast wordt geplaatst.
- Niets mag tegen de achterwand van de koelkast rusten, omdat dit zal leiden tot vorst en mogelijke condensatieproblemen die moeilijk te verwijderen zijn.
- Zorg ervoor dat het voedsel schoon is en dat eventueel extra water weggeveegd wordt voordat u het in de koelkast plaatst.

- Omwikkel het voedsel of dek het af voordat u het in de koelkast zet. Dit helpt het verlies van vocht te voorkomen, voedsel vers te houden en onaangename geuren te voorkomen.
- Sorteert voedsel voordat u het opbergt. Voedsel dat snel gebruikt moet worden, moet aan de voorkant van de plank worden geplaatst, om bederf doordat de deur lang open wordt gehouden te voorkomen.
- Zet de koelkast niet te vol. Er moet voldoende ruimte tussen het voedsel aanwezig zijn om de koele lucht te laten circuleren.
- Bevroren voedsel ontdooien in het koelgedeelte helpt om de temperatuur laag te houden en energie te besparen.
- Bewaar rauw vlees nooit boven gekookt vlees of andere producten. Dit zal ertoe bijdragen dat de sappen van het rauwe vlees andere levensmiddelen besmetten.

## **Gebruik van vriezers**

- De vriezercompartimenten zijn ontworpen om alleen bevroren voedsel te bewaren.
- Zet nooit hete of warme voedingsmiddelen in de vriezer, laat ze volledig afkoelen voordat u ze in de vriezer zet.
- Volg de instructies op de verpakking van het voedsel voor het bewaren van bevroren voedsel. Als er geen informatie op de verpakking staat, mogen levensmiddelen niet langer dan drie maanden na de datum van aankoop worden bewaard.
- Bewaar voedsel in kleine verpakkingen (idealerweise minder dan 1 kg). Dit vermindert de vriestijd en verbetert de kwaliteit van het voedsel na ontdooien.
- Omwikkel voedsel voordat u het in de vriezer plaatst. Om te voorkomen dat de verpakking aan elkaar vastvriest, moet u ervoor zorgen dat deze droog is.
- Etiketteer het voedsel vóór het invriezen met informatie zoals het type voedsel, de datum van bewaring en de houdbaarheid.
- Wanneer het voedsel is ontdooid, mag het niet opnieuw worden ingevroren. Ontdooi niet meer voedsel dan nodig is, om verspilling te voorkomen.
- Gebottelde dranken of dranken in blik mogen niet in de vriezer worden bewaard, omdat deze kunnen ontploffen.
- De maximale hoeveelheid vers voedsel die binnen een periode van 24 uur bevroren kan worden, bedraagt 2,6 kg.
- Probeer niet meer dan het maximum te invriezen.

## **Aanpassing van de vochtigheid van de My Zone-lade**

De temperatuur in de My Zone-lade kan geregeld worden van +3°C tot – 3°C. Dit is de ideale lade om vlees en vis in te bewaren. Bovendien kunt u de vochtigheidsgraad regelen:

- Hoge vochtigheid door de regelschuif dicht te houden (helemaal naar links).
- Lage vochtigheid door de regelschuif open te houden (helemaal naar rechts).

# Opslag

Het koelkastgedeelte is bestemd voor kortdurende bewaring van voedsel. Hoewel lage temperaturen kunnen worden gehandhaafd, wordt het niet aanbevolen om voedsel lange periodes te bewaren.

Omdat de koude lucht in de koelkast circuleert, kan de temperatuur van de verschillende delen variëren. Levensmiddelen moeten daarom in verschillende afdelingen worden bewaard, afhankelijk van het type.

1. Boter, kaas, enz.
2. Voedsel in potten en flessen
3. Dranken, bv. melk
4. Gekookt voedsel
5. Yoghurt, conserven, etc.
6. Flessen van 75 cl of kant-en-klare maaltijden enz.
7. Fruit en groenten
8. Vers vlees en vis/fruit en groenten

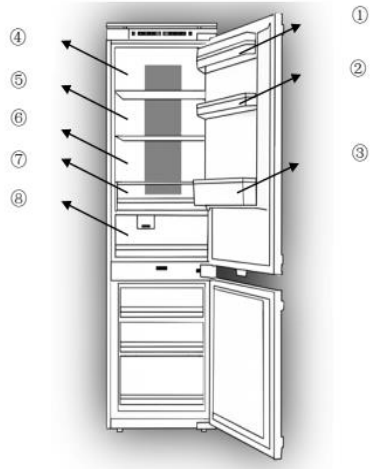

De koelkastplanken kunnen naar behoefte worden verplaatst in het koelgedeelte. Om de plank te verplaatsen, tilt u het achterste gedeelte omhoog en trekt u de plank dan naar buiten toe.

Om de plank terug te plaatsen, schuift u deze weer in de gleuf en brengt u de achterkant omlaag.

De meest energiebesparende configuratie vereist dat lades, levensmiddelen en planken in het product worden geplaatst, zie de bovenstaande afbeeldingen.

# Bedieningspaneel



1. Wanneer u het apparaat voor het eerst inschakelt, werkt het altijd met deze instellingen: 5° C voor koelkast, 0° C voor My Zone en -18 °C voor vriezer. Als u de temperatuur of functies handmatig wilt aanpassen, drukt u op de knop om de handelingen uit te voeren. Temperaturen van de aanpassingszone van -3 °C tot 3 °C.

2. Instelling koelkasttemperatuur - druk op de knop  links op het bedieningspaneel om verschillende temperaturen te bereiken van 2 °C tot 8 °C.

3. Instelling vriezer temperatuur - druk op de knop  rechts op het bedieningspaneel om verschillende temperaturen te bereiken van -15 °C tot -25°C.



4. Instellingsfunctie van de My Zone-lade: deze knop  regelt de temperatuur van "My Zone". Door op deze knop te drukken, gaan de cijfers van -3° tot +3°. Deze functie kan worden in-/uitgeschakeld door de knop drie seconden ingedrukt te houden (OFF wordt weergegeven).

5. Snelkoelfunctie – Druk op de knop , het lampje van de knop gaat branden en de snelkoelfunctie wordt ingeschakeld, de koelkast begint automatisch te werken op temperatuurinstelling 2°C en stopt na 24 uur. Het lampje van het symbool gaat uit.





6. Vakantiefunctie–Druk op de knop , het lampje van de knop gaat branden, de vakantiefunctie wordt ingeschakeld en het hele apparaat begint automatisch te werken met de instellingen: koelkast op 17°C en vriezer op -18°C. My Zone werkt als eerder ingesteld.

7. Ecofunctie – Druk op de knop  op het bedieningspaneel, de ecofunctie wordt ingeschakeld en de knop gaat branden, het koelkastcompartiment werkt op de instelling van 5°C en het vriesvak op de instelling van -18°C. De aanpassingszone werkt op de instelling van 0°C.

8. Snelvriesfunctie – Druk op de knop , het lampje van de knop gaat branden en de vriezer begint te werken op de snelvriesfunctie, temperatuurinstelling -25°C. Na 24 uur stopt de snelvriesfunctie automatisch.

9. Houd de knop  3 seconden ingedrukt om het apparaat uit te schakelen en de knop gaat branden, de stroom wordt uitgeschakeld. De verlichting binnenin gaat uit, compressor stopt met werken. Houd de knop  3 seconden ingedrukt om het apparaat in te schakelen, het symbool

gaat branden en de voeding wordt weer aangesloten.

10. Op de no-frost modellen is er een functie: geforceerd ontdooien. Houd de knoppen  +  5 seconden ingedrukt om de geforceerde ontdooifunctie in te schakelen om de verdampers van de vriezer te reinigen en de cijfers van de vriezertemperatuur gaan branden. Houd de knoppen  +  3 seconden ingedrukt om de geforceerde ontdooifunctie uit te schakelen, en de cijfers van de vriezertemperatuur gaan uit.

#### 10 Storingendisplay

Dit apparaat heeft een "storingendisplay & alarm"-functie. Wanneer de sensoren defect raken, worden er alarmen weergegeven op het temperatuursdisplay, het apparaat koelt nog wel, maar er moet een professionele onderhoudstechnicus worden gebeld om het apparaat te controleren.

F1 – Sensor van koelkastverdampers

F2 – Sensor van aanpassingszone

F3 – Sensor van koelkastcompartiment

F4 – Sensor van het vriesvak

F5 – Sensor van ontdooien

2E – Storing van ventilator/motor in de vriezer

CE - Communicatiefout tussen het hoofdpaneel en het beeldscherm.

#### **De bovenstaande fouten verschijnen alleen op het display, geen geluid**

Alarm te hoge temperatuur in de vriezer: nadat de vriezertemperatuur de ingestelde temperatuur bereikt, daarna, als de temperatuur stijgt tot >-1 °C, start het alarm, met het knipperen van de vriezertemperatuurcijfers. Druk op een willekeurige knop om het geluidsalarm te annuleren.

Het knipperen blijft totdat de temperatuur <-1 °C is.

PS: Hoofdkaart in de compressoruimte

Positie	Voorwaarden
5°C/ -18 °C	Zomer- of omgevingstemperatuur tussen 25-35 ° C
5°C/ -18 °C	Lente-, herfst- of omgevingstemperatuur tussen 15-25 ° C
5°C/ -18 °C	Winter- of omgevingstemperatuur tussen 5-15 ° C
Super bevroeringsfunctie	Snel bevroeren
Super koelfunctie	Super koeling

## Onderhoud en reiniging

Trek de stekker van het apparaat altijd uit het stopcontact voordat u het schoonmaak of onderhoud uitvoert.

De koel- en vriesgedeelten moeten worden gereinigd met een bicarbonaat-oplossing van soda en lauw water. Gebruik geen schurende producten of reinigingsmiddelen. Na het wassen, spoelen en grondig drogen.

Reinig de planken en rekken afzonderlijk met de hand met een milde oplossing van afwasmiddel en water. Doe ze niet in de vaatwasser.

Als het apparaat gedurende langere tijd niet wordt gebruikt, trekt u de stekker uit het stopcontact en reinigt u het apparaat. Laat de deuren iets open staan om te voorkomen dat er schimmel en onaangename geuren ontstaan.

### Ontdooien

Het product heeft een no-frostsysteem dat is ontworpen om te voorkomen dat er zware ijsophopingen ontstaan. Bij normaal gebruik is het niet nodig om het vriezersysteem regelmatig te ontdooien.

**Let op:** Als u regelmatig een grote ophoping van ijs, of plasjes water, in het vriezergedeelte vindt, dan is het waarschijnlijk dat de deur niet goed wordt afgesloten. Dit kan te wijten zijn aan een defecte deurafdichting of een verkeerd aangebrachte, of te zware inbouwdeur. Raadpleeg voor meer informatie de probleemoplossingssectie over ijs.

# Problemen oplossen

Als u problemen hebt met uw apparaat, moet u de probleemoplossing controleren voordat u de klantenservice belt.

## Als het apparaat niet werkt, controleer dan het volgende:

- Of het apparaat stroom heeft.
- Of de zekeringen in de behuizing intact zijn en de zekering in de stekker niet is doorgeslagen.
- De koelkast is niet uitgeschakeld.
- Of het stopcontact goed werkt. Steek om dit te controleren de stekker van een ander elektrisch apparaat in het stopcontact om te zien of het stopcontact defect is.

## Als het apparaat werkt, maar niet erg goed, controleer dan het volgende:

- Het apparaat is niet overbelast.
- De thermostaat is op de juiste temperatuur ingesteld.
- De deuren sluiten goed.
- Het koelsysteem aan de achterkant van het apparaat is schoon en stofvrij en raakt de achterwand niet aan.
- Er is genoeg ventilatie aan de zijkant en achterwanden.

## Controleer het volgende als het apparaat veel geluid maakt:

- Het apparaat staat waterpas en is stabiel.
- De zijkant en achterwanden zijn vrij, en er staat niets op het apparaat.
- Opmerking: Het koelgas in de koelkast kan een licht borrelend of gorgelend geluid maken, zelfs als de compressor niet loopt.

## Controleer het volgende als het apparaat piept:

- Of de deuren gesloten zijn. Er klinkt een alarm na 60 seconden dat er een deur open staat.

## Als er ijs is gevormd op de achterwand van de koelkast:

- Het is normaal dat er zich enkele ijsdruppels op de achterwand van de koelkast vormen. Dit is geen defect van het apparaat.
- Zorg ervoor dat er geen artikelen in de koelkast in contact zijn met de achterwand.

- Controleer of er enige weerstand is bij het openen van de deur van het apparaat. Als de deur bij de lichtste aanraking al open gaat, kan dat betekenen dat de deurafdichting vervangen moet worden.
- Controleer de deurafdichting op kronkels, vuil of beschadigingen. Als u die aantreft, maar het probleem niet zelf kunt oplossen, neem dan contact op met de klantenservice zodat de afdichting kan worden vervangen.
- Dit kan te wijten zijn aan het feit dat de inbouwdeur(en) niet goed is/zijn gemonteerd. Als u twijfelt, vraag dan uw installateur om de inbouwdeuren te controleren.

#### Als in de vriezer overmatig ijs is gevormd:

- Controleer of er enige weerstand is bij het openen van de deur van het apparaat. Als de deur bij de lichtste aanraking al open gaat, kan dat betekenen dat de deurafdichting vervangen moet worden.
- Controleer de deurafdichting op kronkels, vuil of beschadigingen. Als u die aantreft, maar het probleem niet zelf kunt oplossen, neem dan contact op met de klantenservice zodat de afdichting kan worden vervangen.
- Dit kan te wijten zijn aan het feit dat de inbouwdeur(en) niet goed is/zijn gemonteerd. Als u helemaal niet zeker bent, vraag dan uw installateur om de inbouwdeuren te controleren.

#### Als een of meer led-eenheden in het apparaat niet werken:

- Neem contact op met de klantenservice voor een servicebezoek.

## Vorbereiding van de installatie

Dit apparaat mag nooit dicht bij warmtebronnen worden geïnstalleerd, bv. verwarmingselementen of kooktoestellen, noch op vochtige plaatsen.

Vraag één of twee andere personen om hulp bij het installeren van dit apparaat.

Dit apparaat kan scherpe randen hebben. Draag PBM die geschikt zijn voor de taak en het milieu.

- Om ervoor te zorgen dat het apparaat waterpas staat, moet u gebruik maken van de in hoogte instelbare pootjes aan de voorkant van het apparaat.
- Het koelsysteem aan de achterkant van het apparaat mag de achterwand niet raken. Hoe groter de ruimte, hoe beter.
- Het apparaat moet worden geïnstalleerd met voldoende ventilatie. Zorg ervoor dat er boven het apparaat ruimte is om lucht te laten ontsnappen en dat er ruimte is tussen de achterkant van het apparaat en de wand.

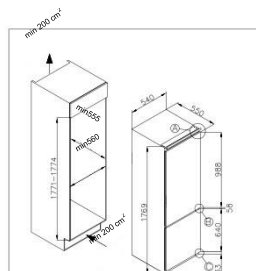

## Ventilatie

Bij het installeren van een koeleenheid in een inbouwkeuken is ventilatie de belangrijkste factor. De warmte die uit het koelgedeelte wordt verwijderd, moet in de omgeving worden afgevoerd. Onjuiste ventilatie kan leiden tot voortijdige compressorstoring, overmatig elektriciteitsverbruik, totale storing van het systeem en kan de bij het apparaat geleverde

garantie ongeldig maken. Voor producten die bestemd zijn om in een hoge inbouw eenheid te worden geïnstalleerd, moet aan de volgende eisen worden voldaan:

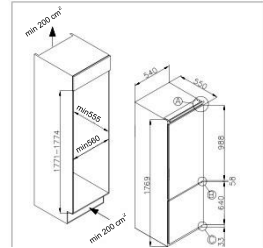

Er moet ergens in de kast een luchtinlaat aanwezig zijn zodat er vrije lucht in kan. In dit voorbeeld wordt onder de koelkast een sokkelopening getoond.

In de sokkel onder de koelkast/vriezer moet een opening worden gemaakt en zorgvuldig worden afgewerkt met het ventilatierooster.

Als alternatief kan een dun deel van de sokkel worden verwijderd om lucht in het toestel te laten komen (aanbevolen 600 mm x 10 mm).

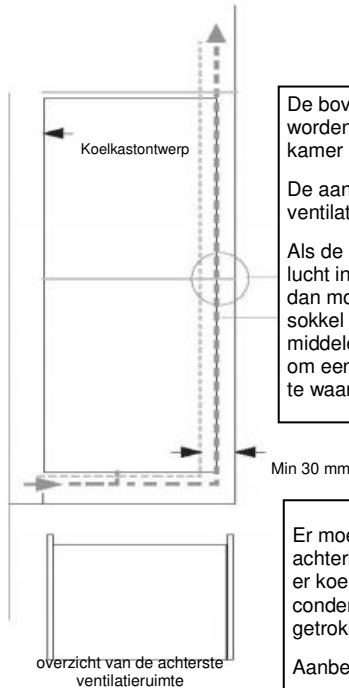

De bovenkant van de kast moet worden geventileerd in de kamer

De aanbevolen grootte van de ventilatieopening: 500 x 30mm

Als de meubels geen vrije lucht in de ruimte laten komen, dan moet er een opening in de sokkel of andere ventilatiemiddelen worden aangebracht om een natuurlijke luchtstroom te waarborgen.

Er moet ruimte zijn aan de achterkant van de kast, zodat er koude lucht over de condensator kan worden getrokken.

Aanbevolen: 500 x 35mm

Het open kanaal aan de achterkant is duidelijk zichtbaar. Voor de correcte werking van het apparaat is het belangrijk dat de bovenkant van de behuizingseenheid niet wordt geblokkeerd. Een kanaaldiepte van 40-50 mm is normaal bij de meeste eenheden.

Er is een ventilatiegat nodig in de sokkel van het toestel; hierdoor kan er lucht worden getrokken over de compressor & warmtewisselaar.

**In de regel, hoe meer lucht in en uit kan, hoe beter en efficiënter de werking van het product.**

## Installatie in de kast

Plaats het apparaat met behulp van één of twee andere personen in de kast. Aan de onderkant van het apparaat zijn twee metalen platen. Plaats de bijgeleverde witte afstandhouders op deze platen. Zorg ervoor dat de lippen van de kastbasis.



Zet het apparaat in de kast aan de tegenovergestelde kant van de scharnieren en zorg ervoor dat een er ruimte van 3-5 mm is.

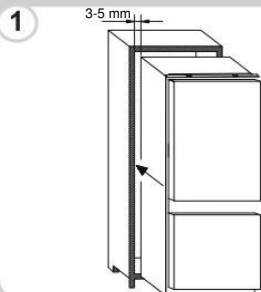

Bevestig de plastic afdekkingen uit de accessoireszak nadat u de verbinding tussen de kastdeur en de deur van het apparaat hebt aangebracht.

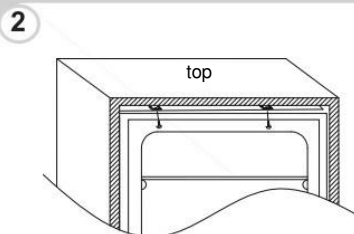

Schroef het onderste deel van het apparaat.

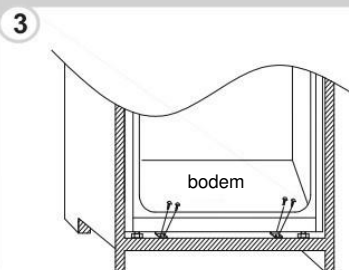

Plaats de afdichting op het apparaat, snijd het overtollige gedeelte indien nodig af. Breng plastic afdekkingen aan op de onderste gedeelten.

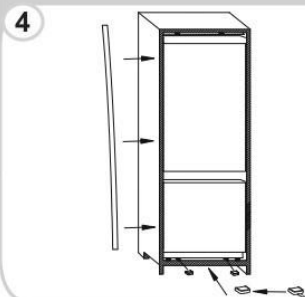

Gebruik een kruiskopschroevendraaier om de verbindingspen onder het middelste rechterscharnier los te maken, en pas aan om op de rechter kastwand te schroeven.

5

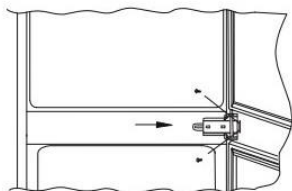

## De sleepdeuren monteren

- Zorg ervoor dat er een afstand van 3 tot 4 mm is tussen de niet-gescharnierde zijde en de kastwand.
- Plaats de schuif in de beugel en bevestig de schuif aan de sleepdeur 20 tot 22 mm van de rand van de rail, zoals getoond op het volgende voorbeeld, zodat de schuif centraal en horizontaal binnen de beugel wordt geplaatst. Bevestig deze stevig met de hand.
- Vul de opening aan de niet-gescharnierde kant met de bijgeleverde pakking/afdichtingsstrook.
- De afgewerkte deurschuiven moeten eruit zien zoals op de volgende afbeelding, waarop 2 aangebrachte schuiven te zien zijn.

**Zorg ervoor dat de deuren van het apparaat goed open en dicht gaan en goed zijn afgedicht.**

Enmaal voltooid, en als u tevreden bent met de montage van het apparaat in de kast, buigt en breekt u de delen van de witte afstandhouders gemarkeerd met de „S” af op de stippellijn. Laat de rest van de afstandhouder op zijn plaats op de metalen platen.

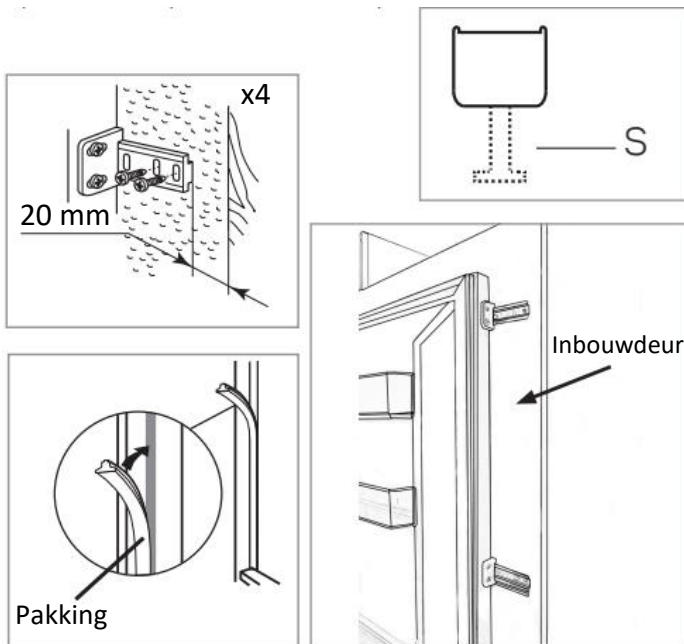

Belangrijk: Nadat de installatie is voltooid, moet u controleren of het apparaat in het toestel is bevestigd en of de deur(en) goed dicht en open gaan. Als de afdichtingen van de deur geen weerstand bieden bij het openen van de deuren, is het waarschijnlijk dat het apparaat en/of de inbouwdeuren niet goed zijn aangebracht.

# Het omkeren van de deuren van het apparaat

Wij raden u aan de hulp van iemand anders te vragen om de deuren tijdens deze handeling te ondersteunen.

Verwijder de afdekking van het bovenste scharnier rechts en het scharnier met een schroevendraaier.

1

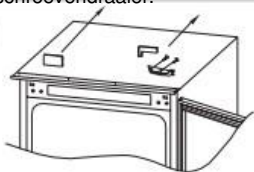

Verwijder de bovenste deur.

2



Verwijder het middelste scharnier en de verbindingspen eronder.

3

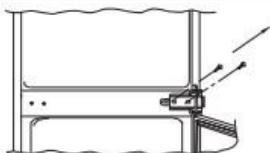

Verwijder de onderste deur.

4



Verwijder het onderste scharnier rechts en de linker plastic doppen en bevestig ze aan de andere kant.

5

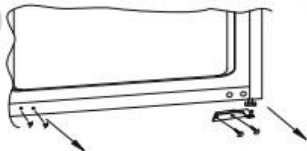

Plaats het bovenste scharnier rechts links onderaan en bevestig de afdekking.

6

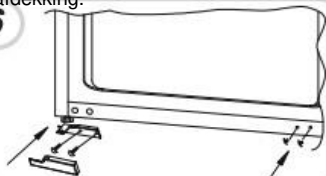

Plaats de deuren en scharnieren terug van onder naar boven, van 1-4.

7

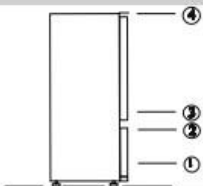

**Zorg ervoor dat de deur correct wordt afdicht:**

Het is normaal dat de afdichting samengedrukt is nadat de deur is omgedraaid. Gebruik met de dichte deur een haardroger om de afdichting weer omhoog te brengen om de ruimte tussen de deur en het hoofddeel van het apparaat op te vullen. Zorg ervoor dat u de haardroger niet te dicht bij het apparaat gebruikt, wat de afdichting zou kunnen beschadigen. Een afstand van ongeveer 10 cm moet voldoende zijn. Laat de afdichting en de deur na afloop afkoelen voordat u ze aanraakt. Na afloop moet de afdichting op zijn plaats blijven.

## **SPIS TREŚCI**

INFORMACJE DOTYCZĄCE BEZPIECZEŃSTWA .....	190
USUWANIE STARYCH URZĄDZEŃ .....	206
Zgodność.....	207
Oszczędzanie energii.....	207
Przed pierwszym użyciem.....	207
Użycie lodówki .....	208
Użycie zamrażarki .....	209
Regulacja wilgotności szuflady My Zone .....	209
Przechowywanie.....	210
Panel sterowania .....	211
Pielęgnacja i czyszczenie .....	212
Rozmrażanie .....	213
Usuwanie usterek .....	214
Przygotowanie instalacji .....	215
Wentylacja.....	216
Instalacja w szafie .....	217
Montaż drzwi maskujących .....	218
Odwrócenie drzwi urządzenia .....	220

Dziękujemy za zakup tego produktu.

Przed użyciem swojej lodówki zapoznaj się uważnie z niniejszą instrukcją obsługi, aby zapewnić jej jak najlepsze działanie. Zachowaj całą dokumentację w razie potrzeby użycia jej w przyszłości lub dla kolejnych właścicieli. Produkt ten przeznaczony jest wyłącznie do użytku domowego lub podobnych zastosowań, na przykład:

w strefie kuchennej dla personelu w sklepach, biurach oraz innych środowiskach roboczych;

w gospodarstwach rolnych, hotelach, motelach oraz innych środowiskach typu mieszkalnego; w pensjonatach typu B&B;

w ramach usług cateringowych i podobnych zastosowań niezwiązanych ze sprzedażą detaliczną.

Urządzenia tego należy używać wyłącznie do przechowywania żywności. Wszelkie inne zastosowania uważane są za niebezpieczne i producent nie będzie ponosił odpowiedzialności za jakiegokolwiek zaniedbania. Należy również mieć na uwadze warunki gwarancji.

## **INFORMACJE DOTYCZĄCE BEZPIECZEŃSTWA**

**Niniejsza instrukcja zawiera wiele ważnych informacji dotyczących bezpieczeństwa. Zalecamy przechowywanie tych instrukcji w bezpiecznym miejscu, aby móc szybko się z nimi zapoznać i bezproblemowo obsługiwać urządzenie. Lodówka zawiera czynnik chłodniczy (R600a: izobutylen) i gaz izolacyjny (cyklopentan) o wysokiej kompatybilności ze środowiskiem, które jednak są łatwopalne.**



## **Przeostroga: ryzyko pożaru**

**Gdyby obwód czynnika chłodniczego uległ uszkodzeniu:**

- **należy unikać otwartych płomieni i źródeł zapłonu;**  
**dobrze przewietrzyć pomieszczenie, w którym urządzenie się znajduje.**

## **OSTRZEŻENIE!**

- **Należy zachować ostrożność podczas czyszczenia/przenoszenia urządzenia, aby uniknąć dotykania metalowych przewodów skraplacza na tylnej części urządzenia, ponieważ można doznać urazów palców i rąk lub uszkodzić posiadany produkt.**
- **Niniejsze urządzenie nie zostało zaprojektowane z myślą o możliwości ustawiania go nad lub pod innymi urządzeniami. Nie próbować siadać lub stawać na**

**tym urządzeniu, ponieważ nie zostało one do tego zaprojektowane. Można w ten sposób doznać urazów lub uszkodzić urządzenie.**

- **Upewnić się, że kabel zasilania sieciowego nie jest przytrzaśnięty pod urządzeniem podczas przenoszenia go lub po tego typu czynności, aby uniknąć przecięcia go lub uszkodzenia.**
- **Podczas ustawiania urządzenia należy uważać, aby nie uszkodzić podłogi, przewodów rurowych, poszyć ściennych itd. Nie przemieszczać urządzenia poprzez ciągnięcie za jego drzwiczki lub uchwyt. Nie pozwalać dzieciom na zabawę z urządzeniem lub manipulowanie przy jego elementach sterowania. Nasza firma zrzeka się wszelkiej odpowiedzialności za nieprzestrzeganie niniejszych**

**instrukcji.**

- **Nie instalować urządzenia w wilgotnych, oleistych lub zakurzonych pomieszczeniach ani nie narażać go na bezpośrednie promienie słoneczne lub wodę.**
- **Nie instalować urządzenia w pobliżu grzejników lub materiałów łatwopalnych.**
- **W przypadku awarii zasilania nie należy otwierać drzwiczek. Zamrożona żywność nie powinna ulec zepsuciu, jeśli awaria trwa mniej niż 20 godzin. Jeśli awaria trwa dłużej, należy sprawdzić żywność i od razu ją spożyć lub ugotować, a następnie zamrozić ponownie.**
- **Jeśli otwarcie drzwiczek zamrażarki jest utrudnione tuż po zamknięciu ich, nie należy się przejmować. Jest to spowodowane różnicą ciśnień, która unormuje się i umożliwi**

**normalne otwarcie drzwiczek  
zaledwie po kilku minutach.**

- **Nie podłączać urządzenia do źródła zasilania, dopóki nie zostaną usunięte z niego wszystkie elementy opakowania i zabezpieczenia.**
- **Pozostawić urządzenie stojące przed uruchomieniem przez co najmniej 4 godziny, aby pozwolić olejowi w sprężarce ustabilizować się, jeśli urządzenie było transportowane w poziomie.**
- **Z zamrażarki tej należy korzystać wyłącznie zgodnie z jej zamierzonym przeznaczeniem (np. do przechowywania i zamrażania jadalnych artykułów spożywczych).**
- **Nie przechowywać w chłodziarce do wina materiałów medycznych lub badawczych. Gdy wymagane jest przechowanie materiału wymagającego ścisłej kontroli**

**temperatur przechowywania, możliwe jest pogorszenie się jego stanu lub może mieć miejsce niekontrolowana reakcja, która powoduje zagrożenia.**

- **Przed wykonaniem jakiejkolwiek czynności odłączyć kabel zasilający od gniazdka zasilającego.**
- **Po dostarczeniu produktu należy się upewnić, że nie jest on uszkodzony i że wszystkie jego części oraz akcesoria są w doskonałym stanie.**
- **W razie zauważenia wycieku z układu chłodniczego nie należy dotykać gniazdka ściennego ani używać otwartych płomieni. Otworzyć okno i poczekać aż powietrze wydostanie się z pomieszczenia. Następnie wezwać serwisanta w celu naprawienia urządzenia.**
- **Nie używać przedłużaczy lub**

**adapterów.**

- **Nie dociskać nadmiernie ani nie zginać przewodu zasilającego i nie dotykać wtyczki mokrymi dłońmi.**
- **Nie dopuścić do uszkodzenia wtyczki i/lub przewodu zasilającego; może to doprowadzić do porażenia prądem lub pożaru.**
- **W razie uszkodzenia przewodu zasilającego powinien on zostać wymieniony przez producenta, jego serwisanta lub inną wykwalifikowaną osobę, aby uniknąć zagrożenia.**
- **Nie umieszczać w urządzeniu ani nie przechowywać w nim łatwopalnych i wysoce lotnych materiałów, jak eter, benzyna, LPG, gaz propanowy, puszki aerozolowe, kleje, czysty alkohol itp. Materiały takie mogą doprowadzić do eksplozji.**
- **Nie używać ani nie przechowywać**

**łatwopalnych sprejów, jak farba w aerozolu, w pobliżu chłodziarki do wina. Mogłyby one doprowadzić do wybuchu lub pożaru.**

- **Nie umieszczać na górnej części urządzenia przedmiotów i/lub pojemników wypełnionych wodą.**
- **Nie zalecamy korzystania z przedłużaczy i wielodrożnych adapterów.**
- **Nie wystawiać urządzenia na działanie ognia. Uważać, aby nie uszkodzić obwodu chłodzenia/przewodów rurowych urządzenia podczas transportowania go lub korzystania z niego. W razie uszkodzenia nie narażać urządzenia na działanie ognia lub potencjalne źródło zapłonu i natychmiast przewietrzyć pomieszczenie, w którym znajduje się urządzenie.**
- **Układ chłodniczy, znajdujący się**

**za chłodziarką do wina i wewnątrz niej, zawiera czynnik chłodniczy. Należy więc uważać, aby nie uszkodzić przewodów.**

- **Nie używać urządzeń elektrycznych wewnątrz komór urządzenia do przechowywania żywności, o ile nie są to urządzenia zalecane przez producenta.**
- **Nie dopuścić do uszkodzenia obwodu czynnika chłodniczego.**
- **Nie używać urządzeń mechanicznych ani innych środków do przyspieszania procesu rozmrażania, o ile nie są one zalecane przez producenta.**
- **Nie używać urządzeń elektrycznych wewnątrz komór do przechowywania żywności, o ile nie są to urządzenia zalecane przez producenta.**
- **Nie dotykać wewnętrznych elementów chłodzących,**

**zwłaszcza mokrymi rękoma, aby uniknąć uszkodzeń lub obrażeń.**

- **Nie zasłaniać otworów wentylacyjnych w obudowie urządzenia lub w szafce, w której je zabudowano.**
- **Nie używać ostrych lub szpiczastych przedmiotów, takich jak noże lub widelce, do usuwania szronu.**
- **Nigdy nie używać do rozmrażania suszarek do włosów, grzałek elektrycznych lub innych urządzeń elektrycznych.**
- **Nie próbować usuwać nożem ani żadnym ostrym przedmiotem powstałego w urządzeniu szronu lub lodu. W taki sposób można uszkodzić obwód czynnika chłodniczego, a wyciek może doprowadzić do pożaru lub uszkodzenia oczu.**
- **Nie używać urządzeń mechanicznych ani innego sprzętu**

**do przyspieszania procesu rozmrażania.**

- **Absolutnie unikać stosowania otwartego ognia lub sprzętu elektrycznego, na przykład grzejników, czyszczarek parowych, świec, lamp olejowych i tym podobnych w celu przyspieszenia etapu rozmrażania.**
- **Nigdy nie używać bezpośrednio wody do czyszczenia sprężarki, przetrzeć dokładnie suchą szmatką po wyczyszczeniu, aby uniknąć kurzu.**
- **Zaleca się utrzymywać wtyczkę w czystości. Wszelkie nadmierne pozostałości kurzu na wtyczce mogą spowodować pożar.**
- **Produkt ten jest projektowany i produkowany wyłącznie z myślą o użytku domowym.**
- **Jeśli produkt zostanie zainstalowany i będzie użytkowany w środowisku**

**komercyjnym lub niemieszaniowym, gwarancja na niego zostanie unieważniona.**

- **Produkt musi zostać prawidłowo zainstalowany, musi być ustawiony i używany zgodnie z instrukcjami zamieszczonymi w dołączonej Instrukcji obsługi.**
- **Gwarancja obowiązuje wyłącznie w przypadku nowych produktów i nie można jej przenieść w razie odsprzedaży produktu.**
- **Nasza firma zrzeka się wszelkiej odpowiedzialności za szkody wypadkowe lub wynikowe.**
- **Gwarancja w żaden sposób nie zmniejsza przysługujących użytkownikowi praw ustawowych ani prawnych.**
- **Nie wykonywać napraw w przedmiotowej chłodziarce do wina. Wszelkie czynności powinny być wykonywane wyłącznie przez wykwalifikowany personel.**

- **W razie usuwania starego produktu z blokadą lub zamkiem przymocowanym do drzwiczek należy się upewnić, że pozostanie ono w bezpiecznych warunkach, aby uniknąć uwięzienia w nim dzieci.**
- **Urządzenie to może być obsługiwane przez dzieci powyżej 8 roku życia oraz osoby o ograniczonej zdolności fizycznej, czuciowej lub psychicznej bądź nieposiadające doświadczenia i wiedzy, jeśli są one pod odpowiednim nadzorem lub poinstruowano je w zakresie bezpiecznej obsługi urządzenia i zrozumiały one ewentualne zagrożenia.**
- **Nie należy zezwalać dzieciom na zabawę z urządzeniem. Czyszczenie i konserwacja urządzenia nie powinny być przeprowadzane przez dzieci bez**

**nadzoru.**

- **Blokady: jeśli posiadana chłodziarka/zamrażarka jest wyposażona w blokadę, aby nie zostały w niej uwięzione dzieci, należy trzymać kluczyk poza ich zasięgiem, nie w pobliżu urządzenia. W razie usuwania starej chłodziarki/zamrażarki należy zerwać wszelkie stare blokady lub zamki, aby zapewnić bezpieczeństwo.**
- **Dzieci w wieku od 3 do 8 lat mogą wkładać produkty do tego urządzenia lub je z niego wyjmować.**

**OSTRZEŻENIE! Podczas ustawiania urządzenia należy się upewnić, że kabel zasilający nie jest zaklinowany lub uszkodzony.**

**OSTRZEŻENIE! Nie umieszczaj przedłużaczy z kilkoma gniazdami lub przenośnych zasilaczy przy tylnej części urządzenia.**

**Aby uniknąć zanieczyszczenia żywności, należy przestrzegać poniższych instrukcji.**

- **Pozostawienie na dłużej otwartych drzwiczek może spowodować wzrost temperatury w komorach urządzenia.**
- **Czyścić regularnie powierzchnie, które mogą mieć kontakt z żywnością i dostępnymi systemami odprowadzania wody.**
- **Wyczyścić zbiorniki na wodę, jeśli nie były one używane przez 48 godzin; przepłukać system wodny podłączony do zasilania urządzenia, jeśli woda nie była pobierana przez 5 dni.**
- **Umieszczać surowe mięso i ryby w odpowiednich pojemnikach w chłodziarce, aby nie miały one kontaktu z inną żywnością ani nie skapywały na nią żadne płyny.**
- **Szuflady na zamrożoną żywność oznaczone dwoma gwiazdkami (o**

**ile znajdują się one w urządzeniu)  
przeznaczone są do  
przechowywania wstępnie  
zamrożonej żywności,  
przechowywania lub wytwarzania  
lodów i kostek lodu.**

- **Szuflady z jedną, dwoma lub trzema gwiazdkami (o ile znajdują się one w urządzeniu) nie nadają się do zamrażania świeżej żywności.**
- **Jeśli urządzenie zostanie pozostawione puste przez dłuższy czas, należy je wyłączyć, rozmrozić, wyczyścić, wysuszyć i pozostawić drzwiczki otwarte, aby uniknąć rozwoju w urządzeniu pleśni.**

**OSTRZEŻENIE! Podczas użytkowania, serwisowania i utylizowania urządzenia należy zwrócić uwagę na symbol na lewej stronie ścianki tylnej urządzenia (panelu tylnym lub sprężarce).**

**Jest to symbol ostrzegający o pożarze. W przewodach czynnika chłodniczego i sprężarce znajdują się materiały łatwopalne. Podczas użytkowania, serwisowania i utylizowania urządzenia należy trzymać je z dala od źródeł ognia.**

## **USUWANIE STARYCH URZĄDZEŃ**



Urządzenie to posiada oznaczenie zgodne z dyrektywą europejską 2012/19/UE w sprawie zużytego sprzętu elektrycznego i elektronicznego (WEEE).

WEEE zawiera zarówno substancje zanieczyszczające (które mogą powodować negatywne skutki dla środowiska), jak i podstawowe komponenty (które mogą zostać ponownie użyte). Ważne jest poddawanie WEEE specyficznej obróbce, aby usuwać i prawidłowo utylizować wszelkie elementy zanieczyszczające, a także odzyskiwać i poddawać recyklingowi wszelkie możliwe materiały.

Ludzie mogą odgrywać ważną rolę w zapewnianiu, że WEEE nie stanie się problemem środowiskowym; ważne jest przestrzeganie pewnych podstawowych zasad:

- WEEE nie powinien być traktowany tak samo jak inne odpady domowe;
- WEEE powinien być przekazywany do właściwych punktów zbiórki odpadów obsługiwanych przez gminę lub zarejestrowane przedsiębiorstwa. W wielu krajach w przypadku dużych WEEE może być przewidziany odbiór bezpośredni z posesji.

W wielu krajach, kiedy kupuje się nowe urządzenie, stare urządzenie można zwrócić sprzedawcy, który odbierze je za darmo na zasadzie „urządzenie za urządzenie”, pod warunkiem, że urządzenie jest odpowiedniego typu i posiada te same funkcje co nowy dostarczony sprzęt.

## Zgodność

Poprzez umieszczenie oznaczenia  na tym produkcie potwierdzamy, że urządzenie to jest zgodne ze wszelkimi dotyczącymi tego produktu obowiązującymi prawnie wymogami europejskimi w zakresie bezpieczeństwa, zdrowia i środowiska.

## Oszczędzanie energii

Aby zapewnić wyższą oszczędność energii, sugerujemy:

- zainstalować urządzenie z dala od źródeł ciepła i nie wystawiać go na bezpośrednie działanie promieni słonecznych, w dobrze wentylowanym pomieszczeniu;
- uniknąć umieszczania w chłodziarce gorącej żywności, aby zapobiec wzrostowi temperatury zewnętrznej, a tym samym powodowaniu ciągłego działania sprężarki;
- nie wkładać nadmiernej ilości żywności, aby zapewnić prawidłową cyrkulację;
- rozmrózć urządzenie w razie pojawienia się w nim lodu w celu ułatwienia przenikania zimna;
- w razie braku energii elektrycznej zaleca się pozostawić drzwiczki chłodziarki zamknięte;
- jak najrzadziej otwierać drzwiczki urządzenia i jak najkrócej pozostawiać je otwarte;
- uniknąć ustawiania zbyt niskich temperatur;
- usuwać kurz z tylnej części urządzenia.

## Przed pierwszym użyciem

**Przed włączeniem zasilania należy odczekać co najmniej cztery godziny, aż lodówka ustabilizuje się.** Zaleca się wyczyszczenie wnętrza urządzenia przed pierwszym użyciem roztworem sody oczyszczonej i ciepłej wody, a następnie dokładne osuszenie wnętrza. Przy pierwszym użyciu lodówka może wydzielać nieprzyjemny zapach. Zapach ten zniknie, gdy urządzenie schłodzi się.

### Proszę zwrócić uwagę:

Urządzenie włączy się z temperaturą 5°C dla lodówki i -18°C dla zamrażarki i będzie działać nieprzerwanie, aż osiągnie odpowiednią temperaturę. Jeśli urządzenie jest wyłączone, przed ponownym włączeniem odczekać pięć minut, aby uniknąć niepotrzebnego uszkodzenia kompresora. Nigdy nie należy przechowywać w urządzeniu przedmiotów łatwopalnych lub wybuchowych oraz silnie żrących kwasów lub zasad. Ta lodówka chłodzi jedzenie poprzez chłodzenie wewnętrznej, tylnej części komory. Osadzanie się szronu na tej powierzchni jest zjawiskiem normalnym; szron następnie rozmraża się i spływa przez mały drenaż na dnie, skąd odparowuje. Obecność szronu z tyłu nie jest wadą działania lodówki.

## Użycie lodówki

- Nigdy nie wkładać płynów do lodówki bez przykrycia.
- Nigdy nie wkładać gorących produktów do lodówki. Przed włożeniem do lodówki należy odczekać, aż ciepłe jedzenie ostygnie do temperatury pokojowej.
- Nic nie powinno opierać się o tylną ścianę lodówki, ponieważ spowoduje to szron i ewentualne problemy z kondensacją, które będą trudne do usunięcia.
- Przed włożeniem do lodówki upewnić się, że jedzenie jest czyste, a dodatkowa woda została usunięta.
- Należy zawiąć lub przykryć jedzenie przed włożeniem do lodówki. Pozwoli to zapobiec utracie wilgoci, utrzymać świeżość żywności i uniknąć nieprzyjemnych zapachów.
- Należy podzielić żywność przed włożeniem do lodówki. Żywność, która ma być wcześniej wykorzystana, powinna być przechowywana w przedniej części półki, aby zapobiec zepsuciu spowodowanemu otwieraniem drzwi przez dłuższy czas.
- Nie przepelniać lodówki. Pomiędzy żywnością powinna być wystarczająca przestrzeń, aby umożliwić cyrkulację chłodnego powietrza.
- Rozmrażanie mrozonek w komorze lodówki pomoże utrzymać niską temperaturę i zaoszczędzić energię.
- Nigdy nie przechowywać surowego mięsa na półkach nad gotowanym mięsem lub innymi produktami. Pomoże to zapobiec sytuacji, w której soki z surowego mięsa zanieczyszczą inne produkty spożywcze.

## Użycie zamrażarki

- Komory zamrażarki są przeznaczone do przechowywania tylko mrozonek.
- Nigdy nie wkładać gorących ani ciepłych potraw do zamrażarki, powinny całkowicie ostygnąć przed włożeniem ich do zamrażarki.
- Postępować zgodnie z instrukcjami na opakowaniu żywności do przechowywania zamrożonej żywności. W przypadku braku informacji żywność nie powinna być przechowywana dłużej niż trzy miesiące od daty zakupu.
- Przechowywać żywność w małych opakowaniach (najlepiej mniej niż 1 kg). Skraca to czas zamrażania i poprawia jakość żywności po rozmrożeniu.
- Należy zawinąć jedzenie przed włożeniem do zamrażarki. Aby zapobiec przyklejeniu się folii, należy upewnić się, że jest ona sucha.
- Oznaczyć żywność przed zamrożeniem informacją, zawierającą rodzaj żywności oraz daty przechowywania i terminu ważności.
- Po rozmrożeniu żywności nie można jej ponownie zamrażać. Rozmrażać tylko tyle żywności, ile potrzeba, aby zapobiec marnotrawstwu.
- Napoje w butelkach lub puszkach nie powinny być przechowywane w komorach zamrażarki, ponieważ mogą eksplodować.
- Maksymalna ilość świeżej żywności, która może być zamrożona w ciągu 24 godzin, wynosi 2,6 kg.
- Nie zamrażać więcej niż wynosi maksymalna ilość.

## Regulacja wilgotności szuflady My Zone

Temperaturę wewnątrz szuflady My Zone można regulować w zakresie od + 3°C do - 3°C. To idealna szuflada do przechowywania mięsa i ryb.

Ponadto można regulować poziom wilgotności:

- Wysoka wilgotność dzięki zamknięciu suwaka regulacji (maksymalnie w lewo).
- Niska wilgotność dzięki otwarciu suwaka regulacji (maksymalnie w prawo).

## Przechowywanie

Lodówka służy do krótkotrwałego przechowywania żywności. Chociaż można utrzymać niskie temperatury, nie zaleca się dłuższych okresów przechowywania żywności.

Ponieważ zimne powietrze cyrkuluje w lodówce, temperatura może się różnić w poszczególnych jej częściach. W związku z tym żywność powinna być przechowywana w różnych częściach w zależności od jej rodzaju.

1. Masło, sery itp.
2. Żywność w słoikach i butelkach
3. Napoje np. mleko
4. Gotowana żywność
5. Jogurty, przetwory itp.
6. Butelki 75cl lub gotowe dania itp.
7. Owoce i warzywa
8. Świeże mięso i ryby/owoce i warzywa

Półki lodówki można przesunąć zgodnie z wymaganiami przechowywania w danej części lodówki. Aby przesunąć półkę, unieś tylną część, a następnie wyciągnij ją na zewnątrz.

Aby wymienić, wsuń półkę z powrotem do szczeliny, a następnie opuść tylną część.

Najbardziej energooszczędna konfiguracja wymaga umieszczenia szuflad, pudełek na żywność i półek w produkcji, patrz powyższe rysunki

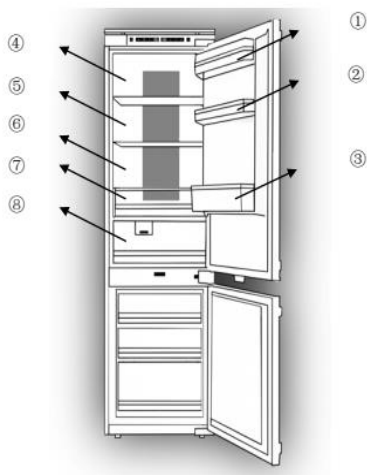



## Panel sterowania





1. Przy pierwszym uruchomieniu urządzenie pracuje zawsze z ustawieniami: 5°C dla lodówki, 0°C dla My Zone oraz -18°C dla zamrażarki. Jeśli chcesz ręcznie wyregulować temperaturę lub funkcje, naciśnij przycisk, aby przeprowadzić operację. Zakresy temperatur strefy adaptacyjnej od -3 °C do 3°C.

2. Dostosowanie temperatury lodówki – naciśnij przycisk  po lewej stronie panelu sterowania, aby osiągnąć różne temperatury od 2°C do 8°C.

3. Dostosowanie temperatury zamrażarki – naciśnij przycisk  po prawej stronie panelu sterowania, aby osiągnąć różne temperatury od -15°C do -25°C.



4. Funkcja dostosowania szuflady My Zone: ten przycisk  steruje temperaturą „My Zone”. Naciśnięcie tego przycisku spowoduje przejście cyfry od -3° do +3°. Funkcję tę można włączyć/wyłączyć, naciskając i przytrzymując przez trzy sekundy (pokazuje OFF).

5. Funkcja szybkiego chłodzenia – Naciśnij przycisk , zapala się kontrolka przycisku i włącza się funkcja szybkiego chłodzenia, lodówka zaczyna automatycznie pracować przy ustawieniu temperatury 2°C i wyłącza się po 24 godzinach, lampka symbolu znika.

6. Funkcja wakacji – Naciśnij przycisk , zapala się kontrolka przycisku, funkcja wakacji jest włączona i całe urządzenie zaczyna działać automatycznie przy ustawieniach: lodówka na 17°C i zamrażarka na -18°C. My Zone działa zgodnie z wcześniejszymi ustawieniami.

7. Funkcja Eco – Naciśnij przycisk  na panelu sterowania, funkcja eco jest włączona i przycisk się świeci, lodówka pracuje przy ustawieniu 5°C, a zamrażarka pracuje przy -18 °C. Strefa adaptacyjna działa przy ustawieniu 0 °C.

8. Funkcja szybkiego mrożenia – Naciśnij przycisk , zapala się kontrolka przycisku i zamrażarka zaczyna działać z funkcją mrożenia, ustawienie temperatury wynosi -25°C. Po 24 godzinach funkcja szybkiego zamrażania wyłącza się automatycznie.

9. Przytrzymać przycisk  przez 3 sekundy, aby wyłączyć urządzenie, przycisk zapala się, zasilanie jest odcięte. Lampki wewnętrzne znikają, kompresor przestaje działać. Naciśnij przycisk  przez trzy sekundy, aby włączyć urządzenie, symbol zapalił się i zasilanie jest ponownie podłączone.



10. W modelach No Frost dostępna jest funkcja: intensywne rozmrażanie. Nacisnąć przyciski



+



przez 5 sekund, aby włączyć funkcję intensywnego rozmrażania, aby wyczyścić parownik

zamrażarki. Cyfry temperatury zamrażarki będą świecić. Nacisnąć przycisk  +  przez 3 sekundy, aby wyłączyć funkcję intensywnego rozmrażania. Cyfry temperatury zamrażarki znikają.

10 Wyświetlenie usterki

Urządzenie ma funkcję „wyświetlanie usterek i alarmu”. Gdy czujniki mają usterkę, na wyświetlaczu temperatury pojawiają się alarmy, urządzenie nadal chłodzi, ale należy wezwać serwisanta i sprawdzić urządzenie.

F1 – Czujnik parownika lodówki

F2 – Czujnik strefy adaptacyjnej

F3 – Czujnik komory lodówki

F4 – Czujnik komory zamrażarki

F5 – Czujnik rozmrażania

2E – Awaria wentylatora/silnika w zamrażarce

CE – Błąd komunikacji między panelem głównym a panelem wyświetlacza.

**Powyższe błędy są widoczne tylko na wyświetlaczu, bez głosu**

Alarm przekroczenia temperatury w zamrażarce: po osiągnięciu przez zamrażarkę ustawionej temperatury, po tym, gdy temperatura wzrośnie do  $> -1$  °C, uruchomi się alarm, któremu towarzyszyć będzie miganie cyfry temperatury zamrażarki. Nacisnąć dowolny przycisk, aby anulować alarm głosowy. Miganie będzie trwać do momentu, gdy temperatura spadnie poniżej  $< -1$  °C.

PS: Płyta główna znajduje się w komorze sprężarki

Pozycja	Warunki
5°C/ -18 °C	Temperatura letnia lub otoczenia między 25-35 °C
5°C/ -18 °C	Temperatura wiosny, jesieni lub otoczenia 15-25 °C
5°C/ -18 °C	Zimą lub temperatura otoczenia 5-15 °C
Funkcja super zamrażania	Szybkie zamrażanie
Funkcja super chłodzenia	Super chłodzenie

## Pielęgnacja i czyszczenie

Zawsze odłączać urządzenie od zasilania przed czyszczeniem lub konserwacją. Części lodówki i zamrażarki należy czyścić roztworem sody oczyszczonej i letniej wody. Nie używać produktów ściernych lub detergentów. Po umyciu dokładnie przemyć wodą i wysuszyć.

Półki i półki na drzwiach czyścić oddzielnie ręcznie, łagodnym roztworem płynu do mycia naczyń i wody. Nie wkładać ich do zmywarki.

Jeśli urządzenie nie będzie używane przez dłuższy czas, odłączyć je i wyczyścić. Drzwi należy pozostawić lekko uchylone, aby zapobiec tworzeniu się pleśni i nieprzyjemnych zapachów.

### Rozmrażanie

Produkt posiada system No Frost, który ma na celu zapobieganie silnemu gromadzeniu się lodu. W przypadku standardowego użytkowania nie powinno być potrzeby regularnego rozmrażania zamrażarki.

**Proszę zwrócić uwagę:** Jeśli regularnie w części zamrażalnika znajduje się duże nagromadzenie lodu lub wody, prawdopodobne jest, że drzwi nie zamykają się prawidłowo. Może to być spowodowane wadliwą uszczelką drzwi lub nieprawidłowo zamontowanymi lub zbyt ciężkimi drzwiami zabudowy. Więcej informacji można znaleźć w sekcji dotyczącej usuwania usterek związanych z tworzeniem się lodu.

# Usuwanie usterek

W przypadku problemów z urządzeniem należy zapoznać się z procedurą usuwania usterek przed skontaktowaniem się z działem obsługi klienta

## **Kiedy urządzenie nie działa, sprawdzić, czy:**

- Urządzenie ma zasilanie.
- Bezpieczniki w domu są nienaruszone i bezpiecznik we wtyczce nie przepalił się.
- Lodówka nie została wyłączona.
- Gniazdo wtykowe działa prawidłowo. Aby to sprawdzić, podłączyć inne urządzenie elektryczne, aby sprawdzić, czy gniazdo nie jest uszkodzone.

## **Jeśli urządzenie działa, ale nieprawidłowo, sprawdzić, czy:**

- Urządzenie nie jest przeciążone.
- Termostat jest ustawiony na odpowiednią temperaturę.
- Drzwi zamykają się prawidłowo.
- System chłodzenia z tyłu urządzenia jest czysty i bez kurzu i nie dotyka tylnej ściany.
- Na ścianach bocznych i tylnych jest wystarczająca wentylacja.

## **Kiedy urządzenie działa głośno, sprawdzić, czy:**

- Urządzenie jest wypoziomowane i stabilne.
- Ściany boczne i tylna są czyste i nie ma niczego na urządzeniu.
- Uwaga: Gaz chłodzący w lodówce może wydawać delikatny odgłos bulgotania, nawet gdy sprężarka nie działa.

## **Jeśli urządzenie wydaje sygnał dźwiękowy, sprawdzić, czy:**

- Drzwi są zamknięte. Alarm włączy się po 60 sekundach od otwarcia drzwi.

## **Jeśli na tylnej ścianie lodówki utworzył się lód:**

- Kropelki lodu tworzą się na tylnej ścianie lodówki, jest to normalne. Nie stanowi to wady urządzenia.
- Upewnić się, że żadne przedmioty wewnątrz lodówki nie stykają się z tylną ścianą.
- Sprawdzić, czy przy otwieraniu drzwi urządzenia występuje opór. Jeśli otworzą się przy najmniejszym dotknięciu, może to oznaczać, że uszczelka drzwi wymaga wymiany.
- Sprawdzić uszczelnienie drzwi pod kątem ewentualnych zagięć, zanieczyszczeń lub uszkodzeń. Jeśli zauważysz jakiegokolwiek tego typu objawy i nie możesz samodzielnie rozwiązać problemu, skontaktować się z działem obsługi klienta, aby wymienić uszczelkę.

- Może to być spowodowane nieprawidłowym montażem drzwi zabudowy. Jeśli nie masz pewności, poproś instalatora o sprawdzenie drzwi zabudowy.

#### Jeśli w zamrażarce utworzy się nadmierna ilość lodu:

- Sprawdzić, czy przy otwieraniu drzwi urządzenia występuje opór. Jeśli otworzą się przy najmniejszym dotknięciu, może to oznaczać, że uszczelka drzwi wymaga wymiany.
- Sprawdzić uszczelnienie drzwi pod kątem ewentualnych zagięć, zanieczyszczeń lub uszkodzeń. Jeśli zauważysz jakiegokolwiek typu objawy i nie możesz samodzielnie rozwiązać problemu, skontaktować się z działem obsługi klienta, aby wymienić uszczelkę.
- Może to być spowodowane nieprawidłowym montażem drzwi zabudowy. Jeśli nie masz pewności, poproś instalatora o sprawdzenie drzwi zabudowy.

#### Jeśli co najmniej jedna dioda LED w urządzeniu nie działa:

- Skontaktować się z działem obsługi klienta, aby umówić wizytę serwisową.

## Przygotowanie instalacji

To urządzenie nigdy nie może być instalowane w pobliżu źródeł ciepła, np. elementy grzejne, kuchenki lub wilgotne miejsca.

Podczas instalacji tego urządzenia zwróć się o pomoc do innych osób. To urządzenie może mieć ostre krawędzie. Noś odpowiednie środki ochrony indywidualnej wymagane do realizacji tego zadania i ochrony środowiska.

- Aby upewnić się, że urządzenie jest wypoziomowane, należy użyć nóżek z regulacją wysokości z przodu urządzenia.
- System chłodzenia z tyłu urządzenia nie może dotykać tylnej ściany. Im większa różnica, tym lepiej.
- Urządzenie należy zainstalować z odpowiednią wentylacją. Należy upewnić się, że nad urządzeniem jest wolna przestrzeń umożliwiającą wymianę powietrza oraz że jest wolna przestrzeń między tyłem urządzenia a ścianą.

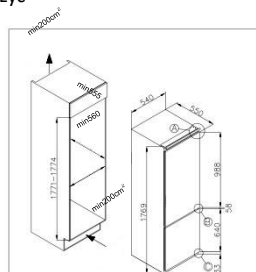

## Wentylacja

Główną kwestią podczas instalowania dowolnej lodówki w kuchni do zabudowy jest wentylacja. Ciepło usuwane z komory chłodzącej musi zostać odprowadzone do atmosfery. Niewłaściwa wentylacja może prowadzić do przedwczesnej awarii sprężarki, nadmiernego zużycia energii, całkowitej awarii systemu i może

spowodować unieważnienie gwarancji udzielonej wraz z urządzeniem.

W przypadku produktów przeznaczonych do montażu w wysokiej zabudowie muszą być spełnione następujące wymagania:

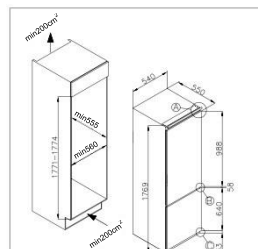

Wlot powietrza powinien być zapewniony w szafie, aby umożliwić swobodny przepływ powietrza. W tym przykładzie pod lodówką znajduje się odpowietrznik cokołowy.

W cokole poniżej lodówki/zamrażarki należy wykonać wycięcie, które należy starannie wykończyć za pomocą kratki wentylacyjnej.

Alternatywnie można zdjąć cienką część cokołu, aby umożliwić dopływ powietrza do urządzenia (zalecane 600 mm x 10 mm).

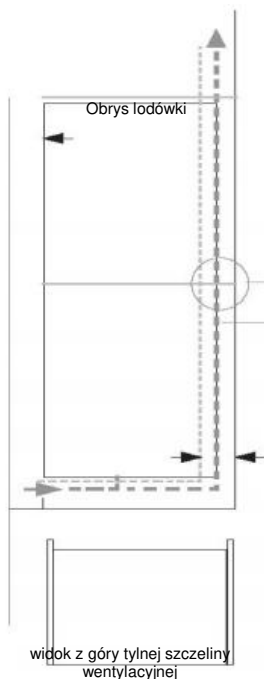

Górna część szafki musi być wentylowana do pomieszczenia

Zalecany rozmiar otworu wentylacyjnego: 500 x 30mm

Jeśli meble nie pozwalają na swobodny dopływ powietrza do pomieszczenia, należy zapewnić odpowietrznik cokołowy lub inne środki wentylacyjne, aby zapewnić naturalny przepływ powietrza

Min 30mm

Z tyłu obudowy powinno być miejsce, aby chłodne powietrze mogło przepływać przez skraplacz.

Zalecane: 500 x 35mm

Otwarty kanał z tyłu jest wyraźnie pokazany. Dla prawidłowej pracy urządzenia ważne jest, aby górna część obudowy nie była zablokowana. Głębokość kanału 40-50 mm jest standardowa w przypadku większości urządzeń.

W cokole urządzenia wymagany jest otwór wentylacyjny, który umożliwi zasysanie powietrza przez sprężarkę i wymianę ciepła.

**Co do zasady, im więcej powietrza może dostać się do wewnątrz i na zewnątrz, tym lepsze i bardziej wydajne jest działanie produktu.**

## Instalacja w szafie

Z pomocą innych osób, przesun urządzenie do szafy. W podstawie urządzenia znajdują się dwie metalowe płyty. Do tych płyt zamontować dołączone białe podkładki dystansowe. Upewnić się, że bariery podstawy szafki są prawidłowe.



Wsunąć urządzenie do zabudowy meblowej, ustawiając je na przeciwnej stronie zawiasów i zapewnić odległość 3 – 5 mm.

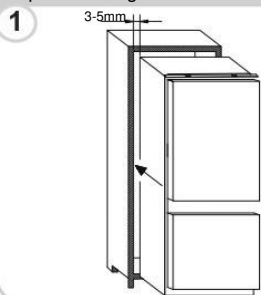

Po upewnieniu się, że drzwi urządzenia są dopasowane do drzwi kolumny, zamocować plastikowe osłony z torby z akcesoriami.

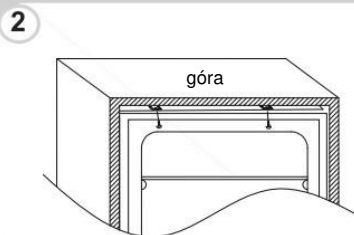

Przykręcić dolną część urządzenia.

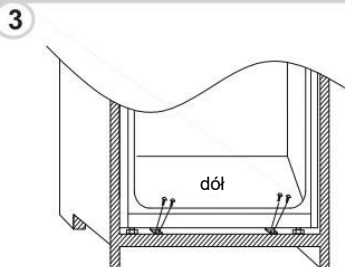

Zamontować uszczelkę na urządzeniu, w razie potrzeby odciąć jej nadmiar. Zamontować dolne części z plastikowymi osłonami.

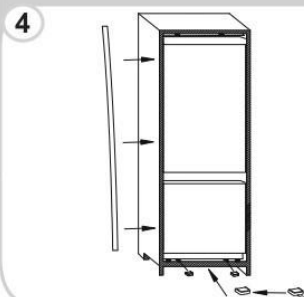

Za pomocą wkrętaka krzyżakowego poluzować sworzeń łączący pod prawym środkowym zawiasem i wyregulować do przykręcenia do prawej ścianki szafki.

5

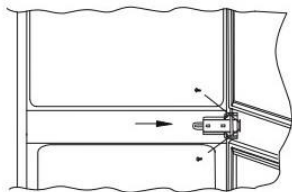

## Montaż drzwi maskujących

- Upewnić się, że między stroną bez zawiasów a ścianą szafy jest szczelina od 3 do 4 mm.
- Zlokalizować suwak we wsporniku i przymocować go do drzwi maskujących w odległości od 20 do 22 mm od krawędzi maskującej, jak pokazano na poniższym rysunku, upewniając się, że suwak jest umieszczony centralnie i poziomo na wsporniku. Mocno dokręcić ręcznie.
- Wypełnić szczelinę po stronie bez zawiasów za pomocą dostarczonej taśmy uszczelniającej.
- Gotowy wygląd suwaków drzwi powinien być podobny do pokazanego na poniższym zdjęciu, które pokazuje 2 suwaki na miejscu.

**Upewnić się, że drzwi urządzenia otwierają się, zamykają i uszczelniają prawidłowo.**

Po zakończeniu i jeśli jesteś zadowolony z dopasowania urządzenia do szafy, zgjąć i zatrzaskać części białych elementów dystansowych oznaczonych literą „S”, jak pokazano kropkowanym konturem. Pozostawić resztę osłony dystansowej na miejscu nad metalowymi płytami.

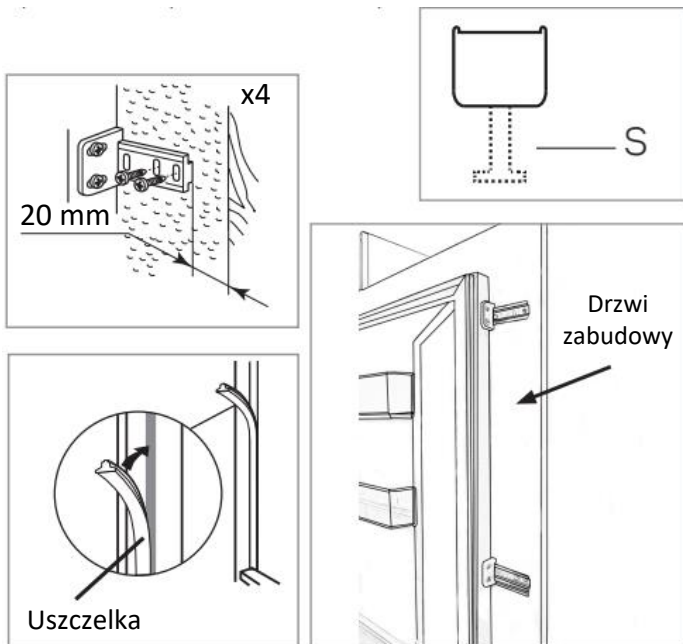

Ważne: Po zakończeniu instalacji należy sprawdzić, czy urządzenie jest zamocowane w urządzeniu oraz czy drzwi zamykają się i otwierają prawidłowo. Jeśli podczas otwierania drzwi uszczelki drzwi nie napotykają oporu, prawdopodobnie oznacza to, że urządzenie i/lub drzwi zabudowy nie są prawidłowo zamontowane.

## Odwrócenie drzwi urządzenia

Zalecamy zwrócenie się o pomoc do innej osoby w celu podparcia drzwi podczas wykonywania tej operacji.

Zdjąć pokrywę prawego górnego zawiasu i zawias za pomocą śrubokręta.



Zdjąć drzwi górne.



Zdjąć środkowy zawias i jego kolek łączący pod spodem.

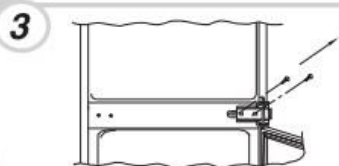

Zdjąć drzwi dolne.

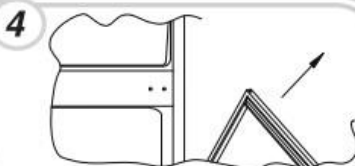

Zdjąć prawy dolny zawias i lewe plastikowe zaślepki i założyć je po przeciwnej stronie.

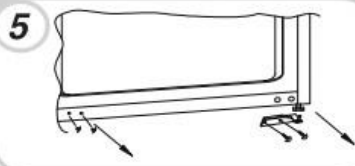

Zamontować prawy górny zawias do lewego dolnego i założyć osłonę.



Zamontować drzwi i zawiasy od dołu do góry, od 1-4.



### **Zapewnienie prawidłowego uszczelnienia drzwi:**

Ściśnięcie uszczelki po odwróceniu drzwi jest normalnym zjawiskiem. Przy zamkniętych drzwiach użyć suszarki do włosów, aby rozszerzyć uszczelkę i wypełnić szczelinę między drzwiami a korpusem urządzenia. Uważać, aby nie używać suszarki do włosów zbyt blisko urządzenia, co mogłoby uszkodzić uszczelkę. Powinna wystarczyć odległość około 10 cm. Po zakończeniu odczekać, aż uszczelka i drzwi ostygną przed dotknięciem ich. Po zakończeniu uszczelka powinna pozostać na miejscu.

## SUMÁRIO

INFORMAÇÃO DE SEGURANÇA .....	223
DESMANTELAMENTO DE UM APARELHOS ANTIGOS .....	237
Conformidade .....	238
Poupança de energia.....	238
Antes da primeira utilização.....	238
Utilização do frigorífico .....	239
Utilização do congelador.....	240
Regulação da humidade da gaveta My Zone.....	240
Armazenamento .....	241
Painel de controlo .....	242
Cuidados e Limpeza .....	243
Descongelamento .....	244
Resolução de problemas .....	245
Preparação da instalação .....	246
Ventilação.....	247
Instalação no armário .....	248
Montar as portas do painel.....	249
Inverter as portas do aparelho .....	251

Obrigado por comprar este produto.

Antes de usar o seu frigorífico, leia atentamente este manual de instruções para maximizar o seu desempenho. Guarde toda a documentação para uso futuro ou outros proprietários. Este produto destina-se exclusivamente a uso doméstico ou para aplicações similares, tais como:

- Área de cozinha para pessoal em lojas, escritórios e outros ambientes de trabalho
- Em quintas, para clientes de hotéis, motéis e outros ambientes do tipo residencial
- como B&Bs (cama e pequeno-almoço)
- Para serviços de catering e aplicações similares, e não para venda por retalho.

Este eletrodoméstico deve ser usado apenas para fins de armazenamento de alimentos, sendo qualquer outro uso considerado perigoso. O fabricante não será responsável por incumprimentos. Além disso, é recomendável que consulte as condições de garantia.

## **INFORMAÇÃO DE SEGURANÇA**

**Este guia contém muitas informações importantes sobre segurança. Sugerimos que mantenha estas instruções num local seguro para facilitar a consulta e uma boa experiência com o aparelho. O frigorífico contém um gás refrigerante (R600a: isobutano) e gás isolante (ciclopentano), com elevada compatibilidade com o meio ambiente, que são, no entanto, inflamáveis.**



**Cuidado: risco de incêndio**

**Se o circuito do refrigerante for**

**danificado:**

- **Evite fazer chamas e fontes de ignição.**

**Ventile completamente a sala onde o aparelho está colocado**

## **AVISO!**

- **Cuidado ao limpar/transportar o aparelho para evitar tocar nos fios de metal do condensador na parte traseira do aparelho, pois pode ferir os dedos e as mãos ou danificar o seu produto.**
- **Este aparelho não foi desenhado para empilhar com outro aparelho. Não tente sentar ou ficar em cima do seu aparelho, pois ele não foi desenhado para esse fim. Pode se ferir ou danificar o aparelho.**
- **Certifique-se de que o cabo de alimentação não fica preso debaixo do aparelho durante e depois de transportar/mover o**

**aparelho, para evitar que o cabo seja cortado ou danificado.**

- **Ao posicionar o seu aparelho, tome cuidado para não danificar o piso, tubagens, revestimentos da parede etc. Não mova o aparelho puxando-o pela tampa ou pela pega. Não deixe que as crianças brinquem com o equipamento ou mexam com os controlos. A nossa empresa recusa-se a aceitar qualquer responsabilidade, caso as instruções não sejam cumpridas.**
- **Não instale o eletrodoméstico em locais húmidos, oleosos ou empoeirados, nem o exponha à luz solar direta e à água.**
- **Não instale o eletrodoméstico próximo de aquecedores ou de materiais inflamáveis.**
- **Se ocorrer uma falha de energia, não abra a tampa. Os alimentos congelados não devem ser**

**afetados se a falha for inferior a 20 horas. Se a falha for mais longa, os alimentos devem ser verificados e consumidos imediatamente ou cozidos e, de seguida, congelados novamente.**

- **Se achar que é difícil abrir a tampa do congelador logo depois de a ter fechado, não se preocupe. Isto deve-se à diferença de pressão que equaliza e permite abrir a tampa normalmente após alguns minutos.**
- **Não ligue o aparelho à alimentação elétrica até que todos os protetores de embalagem e transporte tenham sido removidos.**
- **Deixe repousar , no mínimo, 4 horas antes de ligar para permitir que o óleo do compressor assente se transportado horizontalmente.**
- **Este congelador deve ser usado apenas para a finalidade a que se**

**destina (isto é, armazenar e congelar alimentos comestíveis).**

- **Não armazene medicamentos ou materiais de pesquisa em Refrigeradores de vinho. Não armazene material que requer um controlo rigoroso das temperaturas de armazenamento, pois pode ocorrer deterioração ou uma reação descontrolada que pode causar riscos.**
- **Antes de realizar qualquer operação, desligue o cabo de alimentação da tomada elétrica.**
- **Na entrega, verifique se o produto não está danificado e se todas as peças e acessórios estão em perfeitas condições.**
- **Se no sistema de refrigeração for observada uma fuga, não toque na tomada da parede e não use chamas abertas. Abra a janela e deixe entrar ar na sala. De seguida, ligue para um centro de**

**serviço para solicitar a reparação.**

- **Não use cabos de extensão ou adaptadores.**
- **Não puxe ou dobre excessivamente o cabo de alimentação ou toque a ficha com as mãos molhadas.**
- **Não danifique a ficha e/ou o cabo de alimentação; Isto pode causar choques elétricos ou incêndios.**
- **Se o cabo de alimentação estiver danificado, deve ser substituído pelo fabricante, pelo seu agente de serviço ou por pessoa qualificada, para evitar perigo.**
- **Não coloque nem armazene materiais inflamáveis e altamente voláteis, tais como éter, gasolina, GPL, gás propano, aerossóis, adesivos ou álcool puro, etc. Estes materiais podem provocar uma explosão.**
- **Não use ou guarde sprays inflamáveis, tais como spray de**

**tinta, próximo do Refrigerante de vinho. Pode causar uma explosão ou um incêndio.**

- **Não coloque objetos e/ou recipientes cheios com água na parte superior do eletrodoméstico.**
- **Não recomendamos o uso de extensões e adaptadores de várias vias.**
- **Não elimine o aparelho numa fogueira. Cuidado para não danificar o circuito/tubos de refrigeração do aparelho durante o transporte e a utilização. Em caso de danos, não exponha o aparelho ao fogo, fonte potencial de ignição e ventile imediatamente a sala onde o aparelho está colocado.**
- **O sistema de refrigeração posicionado na parte de trás e no interior do Refrigerador de vinho contém refrigerante. Portanto, evite danificar os tubos.**

- **Não usar aparelhos elétricos dentro dos compartimentos de armazenamento de alimentos do aparelho, exceto se forem do tipo recomendado pelo fabricante.**
- **Não danificar o circuito do refrigerante.**
- **Não usar dispositivos mecânicos ou outros meios para acelerar o processo de descongelação, além dos recomendados pelo fabricante.**
- **Não use eletrodomésticos elétricos dentro dos compartimentos de armazenamento de alimentos, exceto se forem do tipo recomendado pelo fabricante.**
- **Não toque nos elementos de refrigeração internos, especialmente com as mãos molhadas, para evitar rachas ou ferimentos.**
- **Mantenha as aberturas de**

**ventilação na caixa do eletrodoméstico ou na estrutura embutida, livre de obstruções.**

- **Não use objetos pontiagudos ou com arestas afiadas, como facas ou garfos, para remover o gelo.**
- **Nunca use secadores de cabelo, aquecedores elétricos ou outros aparelhos elétricos para descongelar.**
- **Não raspe com uma faca ou com um objeto afiado para remover gelo acumulado. Com isto, o circuito de refrigerante pode ser danificado, e o seu derramamento pode causar um incêndio ou ferir os seus olhos.**
- **Não use dispositivos mecânicos ou outros equipamentos para acelerar o processo de descongelação.**
- **Evite absolutamente o uso de chamas abertas ou de equipamentos elétricos, como**

**aquecedores, eletrodomésticos de limpeza a vapor, velas, lâmpadas de óleo e outros para acelerar a fase de descongelação.**

- **Nunca use água na posição do compressor, limpe-o cuidadosamente com um pano seco depois da limpeza para evitar ferrugem.**
- **Recomenda-se manter a ficha limpa, pois quaisquer resíduos de poeira excessivos na tomada pode provocar fogo.**
- **O produto foi desenhado e construído apenas para uso doméstico.**
- **A garantia será anulada se o produto for instalado ou usado em instalações domésticas comerciais ou não residenciais.**
- **O produto deve ser corretamente instalado, localizado e operado de acordo com as instruções contidas no livro de instruções do utilizador**

**fornecido.**

- **A garantia é aplicável apenas para novos produtos e não é transferível se o produto for revendido.**
- **A nossa empresa não se responsabiliza por quaisquer danos incidentais ou consequenciais.**
- **A garantia não diminui de forma alguma os seus direitos estatutários ou legais.**
- **Não repare este Refrigerador de vinho. Todas as intervenções devem ser realizadas exclusivamente por pessoal qualificado.**
- **Se eliminar um produto antigo com um fecho ou a trinco instalado na porta, certifique-se que o deixa em condições seguras para evitar o aprisionamento de crianças.**
- **Este eletrodoméstico pode ser**

**usado por crianças a partir dos 8 anos de idade e por pessoas com incapacidade física, sensorial ou mental, ou sem experiência e conhecimentos para o fazer, desde que supervisionadas ou devidamente orientadas relativamente ao uso seguro do equipamento e sobre os perigos envolvidos.**

- **As crianças não devem brincar com o eletrodoméstico. A limpeza e a manutenção não devem ser realizadas por crianças sem a supervisão de um adulto.**
- **Bloqueios: Se o seu Frigorífico/Congelador estiver equipado com uma fechadura, mantenha a chave fora do alcance e não nas proximidades do aparelho. Se eliminar um Frigorífico/Congelador avariado deve partir todas as fechaduras ou bloqueios antigos.**

- **Crianças com idades entre os 3 e os 8 anos não podem carregar e descarregar o aparelho.**

**AVISO! Ao posicionar o aparelho, certifique-se que o cabo de alimentação não está preso ou danificado.**

**AVISO! Não coloque diversas tomadas portáteis ou fontes de alimentação portáteis na parte traseira do aparelho.**

**Para evitar a contaminação dos alimentos, respeite as seguintes instruções:**

- **Abrir a porta durante longos períodos pode causar um aumento significativo da temperatura nos compartimentos do aparelho.**
- **Limpar regularmente as superfícies que possam entrar em contacto com alimentos e sistemas de drenagem acessíveis.**
- **Tanques de água limpa, se não forem utilizados durante 48h; lave**

**o sistema de água ligado ao fornecimento de água se a água não for extraída durante 5 dias.**

- Guardar carne e peixe crus em recipientes adequados no congelador, que não fiquem em contacto ou pinguem sobre outros alimentos.**
- Os compartimentos de alimentos congelados de duas estrelas (se apresentados no aparelho) são adequados para armazenar alimentos pré-congelados, armazenar ou fazer gelados e cubos de gelo.**
- Os compartimentos de uma, duas e três estrelas (se apresentados no aparelho) não são adequados para congelar alimentos frescos.**
- Se o aparelho ficar vazio durante longos períodos, deve desligar, descongelar, limpar, secar o mesmo e deixar a porta aberta para evitar o desenvolvimento do**

**bolor no interior.**  
**AVISO! Durante a utilização, manutenção e eliminação do aparelho, preste atenção ao símbolo do lado esquerdo, situado na parte traseira do aparelho (painel traseiro ou compressor).**  
**É o símbolo de aviso de risco de incêndio. Existem materiais inflamáveis nos tubos de refrigerante e no compressor.**  
**Afaste-se da fonte de incêndio durante o uso, serviço e eliminação.**  
**DESMANTELAMENTO DE UM APARELHOS ANTIGOS**



Este equipamento está marcado em conformidade com a Diretiva Europeia 2012/19/UE sobre Resíduos Elétricos e Equipamento Eletrónico (REEE).

O REEE contém substâncias poluentes (que podem ser perigosas para o meio ambiente) e componentes básicos (que podem ser reutilizados). É importante que os REEE sejam submetidos a tratamentos específicos, para remover e eliminar adequadamente todos os poluentes e recuperar e reciclar todos os materiais.

As pessoas desempenham um papel importante para garantir que os REEE não representam um problema ambiental; para isso, é essencial que sejam cumpridas algumas regras básicas:

Os REEE não devem ser tratados como lixo doméstico;

Os REEE devem ser entregues nos pontos de recolha adequados administrados pelo município ou por empresas registadas. Em muitos países, para grandes REEE, pode estar disponível recolha doméstica.

Em muitos países, quando é comprado um aparelho novo, o antigo pode ser devolvido ao retalhista, que deve proceder à recolha gratuitamente, desde que o equipamento seja de tipo equivalente e tenha as mesmas funções do equipamento fornecido.

## Conformidade

Ao colocar a marca  neste produto, confirmamos a sua conformidade com todos os requisitos Europeus de segurança, saúde e ambientais que são mencionados na legislação aplicável para este produto.

## Poupança de energia

Para maiores poupanças energéticas sugerimos:

Instalar o eletrodoméstico afastado de fontes de calor e não exposto à luz solar direta e numa sala bem ventilada.

Evitar colocar alimentos quentes no frigorífico para evitar o aumento da temperatura interna e, assim, causar o funcionamento contínuo do compressor.

Não envolver excessivamente os alimentos de modo a garantir uma circulação adequada do ar.

Descongelar o eletrodoméstico em caso de haver gelo para facilitar a transferência de frio.

No caso de falha de energia elétrica, é aconselhável manter a porta do frigorífico fechada.

Abrir ou manter as portas do eletrodoméstico abertas o mínimo possível

Evitar ajustar as definições para temperaturas muito frias.

Limpar o pó presente na parte traseira do aparelho

## Antes da primeira utilização

**Deve permitir que o frigorífico repouse durante pelo menos quatro horas antes de ligar a alimentação.**

Recomenda-se que limpe o interior do aparelho antes da primeira utilização, utilizando uma solução de bicarbonato de sódio e água morna e, em seguida, secando bem o interior. O frigorífico pode ter um odor diferente aquando da primeira utilização. Este irá desaparecer à medida que o aparelho arrefece.

**Tenha em atenção o seguinte:**

O aparelho irá iniciar a 5°C para frigorífico e a -18°C para congelador e irá trabalhar continuamente até atingir a temperatura correta. Se o aparelho for desligado, deverá aguardar cinco minutos antes de voltar a ligá-lo, para evitar danos desnecessários no compressor. Nunca guarde itens inflamáveis ou explosivos nem ácidos corrosivos fortes ou alcalinos no aparelho. Este frigorífico refrigera os seus alimentos arrefecendo a parte de trás da cavidade. É normal a acumulação de gelo nesta superfície; este acaba depois por descongelar e é drenado através de um pequeno orifício no fundo, onde evapora inofensivamente. A presença de gelo na parte traseira não significa que o frigorífico está a funcionar incorretamente.

## Utilização do frigorífico

- Nunca coloque líquidos descobertos no frigorífico.
- Nunca coloque alimentos quentes no frigorífico. Antes de serem colocados no frigorífico, deve deixar-se que os alimentos quentes arrefeçam à temperatura ambiente.
- Nada deve estar nenhum item em contacto com a parede traseira do frigorífico, pois isto irá provocar o aparecimento de gelo e possíveis problemas de condensação que serão difíceis de remover.
- Certifique-se de que os alimentos estão limpos e sem água no exterior antes de os colocar no frigorífico.
- Embrulhe ou cubra os alimentos antes de os colocar no frigorífico. Isto vai ajudar a evitar a perda de humidade, manter os alimentos frescos e evitar odores desagradáveis.
- Ordene os alimentos antes de armazenar. Quaisquer alimentos a serem utilizados em breve devem ser armazenados na frente da prateleira para evitar que a deterioração causada pela abertura da porta durante períodos prolongados.
- Não encha o frigorífico em excesso. Deve existir espaço suficiente entre os alimentos para permitir que o ar frio circule.
- Descongelar alimentos congelados no compartimento do frigorífico irá ajudar a manter a temperatura baixa e poupar energia.
- Nunca guarde carnes cruas em prateleiras acima de carnes cozinhadas ou de outros produtos. Isto irá ajudar a evitar que os sucos da carne crua contaminem outros alimentos.

## Utilização do congelador

- Os compartimentos do congelador são concebidos para armazenar apenas alimentos congelados.
- Nunca coloque alimentos quentes ou mornos no congelador, deixe-os arrefecer completamente antes de colocá-los no congelador.
- Siga as instruções na embalagem para armazenar alimentos congelados. Se não forem fornecidas informações, os alimentos não devem ser armazenados durante mais de três meses após a data de compra.
- Guarde os alimentos em pequenas embalagens (idealmente com menos de 1 kg). Isto reduz o tempo de congelação e melhora a qualidade dos alimentos após a descongelação.
- Embrulhe alimentos antes de os colocar no congelador. Para evitar que o material utilizado para embrulhar cole, certifique-se de que está seco.
- Antes de congelar um alimento, coloque uma etiqueta com informações, incluindo o tipo de alimento e as datas de armazenamento e de validade.
- Após descongelar um alimento, este não deve ser congelado novamente. Descongele apenas os alimentos necessários, para evitar o desperdício.
- Bebidas em garrafa ou em lata não devem ser armazenadas nos compartimentos do congelador, pois podem rebaratar.
- A quantidade máxima de alimentos frescos que podem ser congelados num período de 24 horas é de 2,6 kg.
- Não tente congelar mais do que a quantidade máxima.

## Regulação da humidade da gaveta My Zone

A temperatura dentro da gaveta My Zone pode ser regulada entre +3 °C e -3 °C. Esta é a gaveta ideal para armazenar carne e peixe. Para além disso, pode regular o nível de humidade:

- Humidade elevada, mantendo o controlo deslizante de regulação fechado (totalmente para a esquerda).
- Humidade baixa, mantendo o controlo deslizante de regulação aberto (totalmente para a direita).

# Armazenamento

A secção do frigorífico destina-se ao armazenamento de alimentos a curto prazo. Embora possam ser mantidas baixas temperaturas, não são recomendados períodos prolongados de armazenamento de alimentos.

Como o ar frio circula dentro do frigorífico, a temperatura pode variar entre as diferentes secções. Como tal, os alimentos devem ser armazenados em diferentes secções, de acordo com o tipo.

1. Manteiga, queijos, etc.
2. Alimentos em frascos e garrafas
3. Bebidas, por ex., leite
4. Alimentos cozinhados
5. Iogurtes, conservas, etc.
6. garrafas de 75 cl ou refeições prontas, etc.
7. Fruta e legumes
8. Carne fresca, peixe/fruta e legumes

As prateleiras do frigorífico podem ser movidas de acordo com as necessidades de armazenamento na secção do frigorífico. Para mover a prateleira, eleve a secção traseira e, em seguida, puxe-a para fora.

Para voltar a colocar, deslize a prateleira na ranhura e, em seguida, baixe a secção traseira.

A configuração mais energeticamente eficiente requer que as gavetas, a caixa e as prateleiras estejam dentro do frigorífico. Consulte as imagens acima.

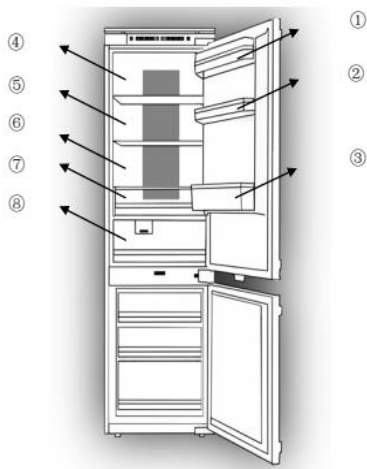



## Painel de controlo





1. Na primeira vez que ligar o aparelho, este irá funcionar sempre com as seguintes configurações: 5 °C para o frigorífico, 0 °C para a My Zone e -18 °C para o congelador. Se pretende ajustar a temperatura ou as funções manualmente, pressione o botão para realizar as operações. Gamas de temperatura de zona de adaptação de -3 °C a 3 °C.
2. Regulação da temperatura do frigorífico – pressione o botão  na parte esquerda do painel de controlo para definir diferentes temperaturas, de 2 °C a 8 °C.
3. Regulação da temperatura do congelador – pressione o botão  na parte direita do painel de controlo para definir diferentes temperaturas, de -15 °C a -25 °C.
4. Função de ajuste da gaveta My Zone: este botão  controla a temperatura na "My Zone". Pressionando este botão, o dígito irá de -3 ° a +3 °. Esta função pode ser ligada/desligada pressionando continuamente durante três segundos (apresenta DESLIGADO).
5. Função de refrigeração rápida – Pressione o botão , a luz do botão acende e função de refrigeração rápida é ativada; o frigorífico começa a trabalhar automaticamente na definição de temperatura de 2 °C e desative esta função após 24 horas, a luz do símbolo apaga.
6. Função Holiday - Pressione o botão , a luz do botão acende, a função de férias é ativada e todo o aparelho começa a funcionar automaticamente nas seguintes configurações: frigorífico a 17 °C e congelador a -18 °C. A My Zone funciona como definido anteriormente.
7. Função Eco – Pressione o botão  no painel de controlo, a função eco é ativada e o botão acende, o compartimento do frigorífico funciona na definição de 5 °C e o compartimento do congelador funciona na definição de -18 °C. A zona de adaptação funciona na definição de 0 °C.
8. Função de congelação rápida – Pressione o botão , a luz do botão acende e congelador começam a funcionar com função de congelação rápida, com a definição de temperatura de -25 °C. Após 24 horas, a função de congelação rápida termina automaticamente.
9. Pressione o botão  durante 3 segundos para desligar o aparelho e o botão acende, a alimentação elétrica é cortada. As luzes interiores são apagadas, o compressor para de funcionar. Pressione o botão  durante 3 segundos para ligar o aparelho, o símbolo acende e a alimentação elétrica

é novamente ligada.

10. Nos modelos sem gelo, existe uma função de descongelamento forçado. Pressione os botões

 +  durante 5 segundos para ativar a função de descongelamento forçado para limpar o evaporador do congelador; os componentes digitais da temperatura do congelador acendem.

Pressione o botão  +  durante 3 segundos para desativar a função de descongelamento forçado; os componentes digitais da temperatura do congelador acendem.

10 Ecrã de avarias

Este aparelho tem uma função de "ecrã de avarias e alarme". Quando os sensores recebem um sinal de avaria, são exibidos alarmes no ecrã da temperatura; o aparelho continua a refrigerar, mas deve ser contactado um técnico de manutenção profissional para verificar o aparelho.

F1 – Sensor do evaporador do frigorífico

F2 – Sensor da zona de adaptação

F3 – Sensor do compartimento do frigorífico

F4 – Sensor do compartimento do congelador

F5 – Sensor de descongelamento

2E – Avaria na ventoinha/motor no congelador

CE- Avaria de comunicação entre o painel principal e o painel de visualização.

**Os erros acima são apenas apresentados no ecrã, sem qualquer alarme sonoro**

Alarme de temperatura excessiva no congelador: após a temperatura do congelador atingir temperatura definida, se a temperatura subir para  $>-1$  °C, o alarme será ativado e o dígito de temperatura do congelador irá cintilar. Pressione qualquer botão para cancelar o alarme sonoro. A cintilação irá continuar até que a temperatura seja  $<-1$  °C.

PS: A placa principal está localizada no compartimento do compressor

Posição	Condições
5°C/ -18 °C	Verão ou temperatura ambiente entre 25-35 ° C
5°C/ -18 °C	Primavera, outono ou temperatura ambiente entre 15-25 °
5°C/ -18 °C	Inverno ou temperatura ambiente entre 5-15 ° C
Função de super congelamento	Congelamento rápido
Função de super resfriamento	Super resfriamento

## Cuidados e Limpeza

Desligue sempre o aparelho da fonte de alimentação antes de efetuar qualquer limpeza ou manutenção. As secções do frigorífico e do congelador devem ser limpas utilizando uma solução de bicarbonato de sódio e água morna. Não utilize produtos abrasivos nem detergentes. Após a lavagem, enxague e seque completamente.

Limpe as prateleiras separadamente à mão utilizando uma solução ligeira de líquido de lavagem e água. Não os coloque na máquina de lavar loiça.

Se o aparelho não for utilizado durante longos períodos de tempo, desligue-o e limpe-o. As portas devem ser deixadas ligeiramente abertas para evitar a formação de mofo e odores desagradáveis.

### Descongelo

O produto tem um sistema sem gelo concebido para evitar a acumulação de uma grande quantidade de gelo. Em condições normais de utilização, não deve ser necessário descongelar regularmente o sistema do congelador.

**Tenha em atenção o seguinte:** Se verificar regularmente a existência de uma grande quantidade de gelo ou de zonas com água na secção do congelador, é provável que a porta não esteja a vedar corretamente. Tal pode ser devido a um defeito na vedação da porta ou a uma porta de decoração incorretamente montada ou excessivamente pesada. Para mais informações, consulte a secção de resolução de problemas sobre gelo.

# Resolução de problemas

Se tiver quaisquer problemas com o seu aparelho, deve verificar a resolução de problemas antes de ligar para o Serviço de Apoio ao Cliente.

## Se o aparelho não estiver a funcionar, verifique se:

- O aparelho está a receber alimentação elétrica.
- Os fusíveis da casa são intactos e se o fusível na tomada não rebentou.
- O frigorífico não foi desligado.
- A tomada está a funcionar corretamente. Para verificar esta situação, ligue outro aparelho elétrico para ver se a tomada está com algum defeito.

## Se o aparelho estiver a funcionar, mas não muito bem, verifique se:

- O aparelho não está sobrecarregado.
- O termostato é regulado para uma temperatura adequada.
- As portas estão a fechar corretamente.
- O sistema de refrigeração na parte traseira do aparelho está limpo e sem pó, e se não está em contacto com a parede traseira.
- Existe ventilação suficiente nas paredes laterais e traseiras.

## Se o aparelho estiver a fazer barulho, verifique se:

- O aparelho está nivelado e estável.
- As paredes laterais e traseiras estão desimpedidas e se não há nada apoiado no aparelho.
- Nota: O gás de refrigeração no frigorífico pode fazer um leve borbulhar ou um ruído de gorgolejar, mesmo quando o compressor não está em funcionamento.

## Se o aparelho estiver a emitir um sinal sonoro, verifique se:

- As portas estão fechadas. Será emitido um alarme se uma porta estiver aberta durante mais de 60 segundos.

## Se verificar a formação de gelo na parede traseira do frigorífico:

- É normal que algumas gotas de gelo se formem na parede traseira do frigorífico. Isto não constitui uma avaria no aparelho.
- Certifique-se de que nenhum produto no interior do frigorífico está em contacto com a parede traseira.
- Verifique se há alguma resistência ao abrir a porta do aparelho. Se abrir ao mais pequeno toque, isto pode significar que o vedante da porta tem de ser substituído.

- Verifique a existência de dobras, detritos ou danos no vedante da porta. Se encontrar algo de anormal e não conseguir resolver o problema sozinho, contacte o Serviço de Apoio ao Cliente para que o vedante possa ser substituído.
- Isto pode ser devido ao facto da(s) porta(s) de decoração não estar(em) corretamente montada(s). Se não tiver certeza, peça ao seu instalador para verificar as portas de decoração.

#### Caso se tenha formado gelo excessivo no congelador:

- Verifique se há alguma resistência ao abrir a porta do aparelho. Se abrir ao mais pequeno toque, isto pode significar que o vedante da porta tem de ser substituído.
- Verifique a existência de dobras, detritos ou danos no vedante da porta. Se encontrar algo de anormal e não conseguir resolver o problema sozinho, contacte o Serviço de Apoio ao Cliente para que o vedante possa ser substituído.
- Isto pode ser devido ao facto da(s) porta(s) de decoração não estar(em) corretamente montada(s). Se não tiver certeza, peça ao seu instalador para verificar as portas de decoração.

#### Se uma ou mais unidades LED dentro do aparelho não estiverem a funcionar:

- Contacte o Serviço de Apoio ao Cliente para programar uma visita de manutenção.

## Preparação da instalação

**Este aparelho não deve nunca ser instalado próximo de fontes de calor como, por exemplo, elementos de aquecimento ou fogões, nem em locais húmidos.**

**Peça ajuda a uma ou mais pessoas ao instalar este aparelho. Este aparelho pode ter arestas afiadas. Use EPI adequado para a tarefa e para o ambiente.**

- Para garantir que o aparelho está nivelado, deve utilizar os pés reguláveis em altura na parte dianteira do aparelho.
- O sistema de refrigeração na parte traseira do aparelho não deve estar em contacto com a parede traseira. Quanto maior for a distância, melhor.
- O aparelho deve ser instalado com ventilação adequada. Certifique-se de que existe folga adequada acima do aparelho para permitir que o ar escape e de que existe espaço suficiente entre a parte traseira do aparelho e a parede.

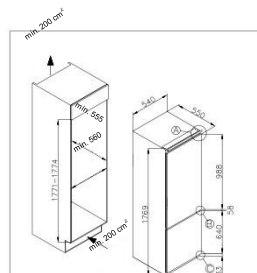

## Ventilação

A principal consideração na instalação de qualquer unidade de refrigeração numa cozinha equipada é a ventilação. O calor retirado do compartimento de refrigeração deve ser dissipado para a atmosfera. Ventilação incorreta pode levar a uma falha prematura do compressor, consumo excessivo de energia, falha total do sistema e pode invalidar a

garantia fornecida com o aparelho. Para os produtos destinados a ser instalados numa unidade de alojamento em altura, é necessário satisfazer os seguintes requisitos:

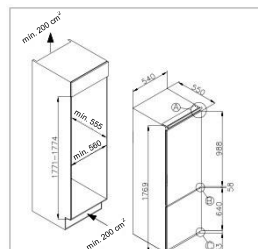

**NÃO INCLINAR PARA ALÉM DE 40°**

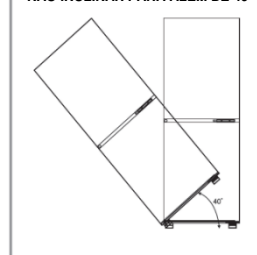

Uma entrada de ar deve ser fornecida em algum local do espaço do armário para permitir a entrada de ar fresco. Neste exemplo, é ilustrada uma ventilação de rodapé sob o frigorífico.

Deve ser criada uma abertura no rodapé sob o frigorífico/ congelador, colocando em seguida uma grelha de ventilação para dar um aspeto elegante.

Em alternativa, pode ser retirada uma secção fina do rodapé para permitir a entrada de ar para a unidade (tamanho recomendado de 600 mm x 10 mm).

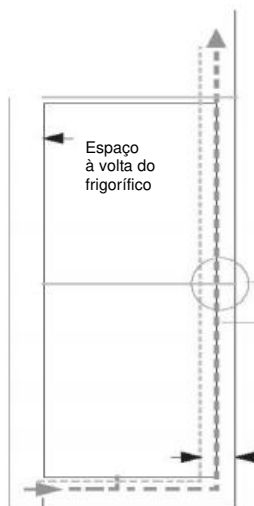

O topo do armário deve ser ventilado para a divisão onde se encontra o aparelho

Tamanho recomendado da abertura de ventilação: 500 x 30 mm

Se o mobiliário não permitir a circulação de ar fresco para o interior da divisão, deve ser criada uma ventilação no rodapé ou outro meio de ventilação para garantir um fluxo natural de ar

Mín. 30 mm

plano de visão da abertura da ventilação traseira

Deve existir espaço na parte traseira do armário para permitir que o ar frio seja puxado pelo condensador.

Recomendado: 500 x 35 mm

É claramente ilustrado o canal aberto na parte traseira. Para o funcionamento correto do aparelho, é importante que o topo da unidade de alojamento não esteja bloqueado. Uma profundidade de canal de 40-50 mm é apropriada para a maioria das unidades.

É necessário um orifício de ventilação no rodapé da unidade; isto permite que o ar seja puxado pelo compressor e permutador de calor.

**Como regra, quanto maior for a entrada e saída de ar, melhor e mais eficiente será o funcionamento do produto.**

## Instalação no armário

Com a ajuda de uma ou mais pessoas, desloque o aparelho para o armário. Existem duas placas de metal na base do aparelho. Encaixe os espaçadores brancos fornecidos para estas placas. Certifique-se de que os bordos da base do armário estão nivelados com os bordos dos espaçadores.



Insira o aparelho na coluna, colocando-o no lado oposto das dobradiças, mantendo uma distância de 3-5 mm.

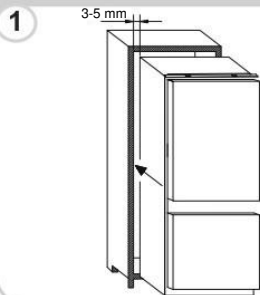

Após garantir a correspondência entre a porta do aparelho e a porta da coluna, fixe as coberturas de plástico fornecidas no saco de acessórios.

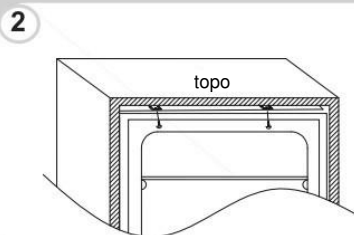

Aparafuse a parte inferior do aparelho.

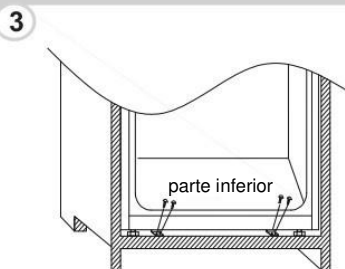

Encaixe o vedante no aparelho, corte o excedente, se necessário. Encaixe as tampas de plástico nas partes inferiores.

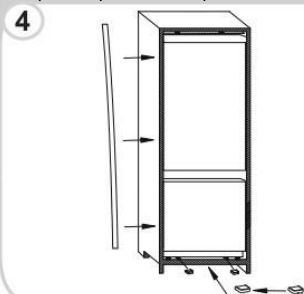

Utilize uma chave de fendas em cruz para desapertar o pino de ligação sob a dobradiça central e ajuste para aparafusar na parede direita do armário.

5

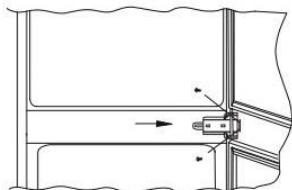

## Montar as portas do painel

- Certifique-se de que existe um intervalo de 3 a 4 mm entre o lado sem dobradiças e a parede do armário.
- Localize a corredeira no suporte e fixe-a na porta do painel entre 20 e 22 mm a partir do bordo do painel, conforme ilustrado na seguinte figura, garantindo que a corredeira está posicionada central e horizontalmente dentro do suporte. Aperte firmemente com a mão.
- Tape a abertura do lado sem dobradiças com a tira da junta/vedante fornecida.
- O aspeto finalizado das corredeiras da porta deve ser semelhante ao ilustrado na figura seguinte, que apresenta 2 corredeiras na posição correta.

**Certifique-se de que as portas do aparelho abrem, fecham e vedam corretamente.**

Uma vez concluída a instalação do aparelho no armário, dobre e parta as partes dos espaçadores brancos marcados com "S", conforme ilustrado pelo contorno pontilhado. Deixe o resto da tampa do espaçador no lugar, sobre as placas de metal.

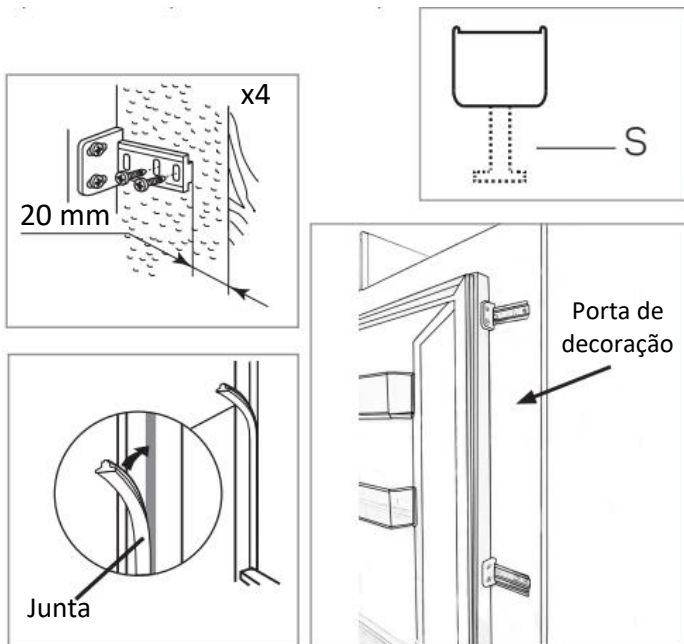

Importante: Após concluir a instalação, verifique se o aparelho está bem fixado dentro da unidade e se a(s) porta(s) fecha(m) e abre(m) corretamente. Se não houver resistência por parte dos vedantes ao abrir as portas, é provável que o aparelho e/ou as portas de decoração não estejam instaladas corretamente.

## Inverter as portas do aparelho

Recomendamos que obtenha a ajuda de outra pessoa para suportar as portas durante a realização desta operação.

Remova a cobertura da dobradiça superior direita e a dobradiça com a chave de parafusos.

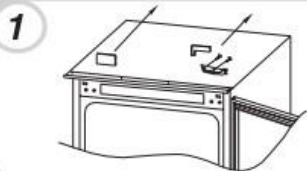

Remova a porta superior.



Remova a dobradiça do meio e respetivo pino de ligação por baixo.

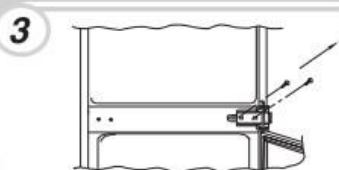

Remova a porta inferior.

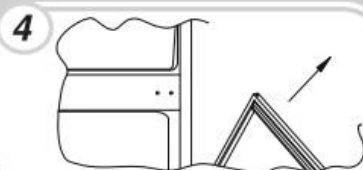

Remova a dobradiça inferior direita e os tampões de plástico da esquerda e volte a instalá-los no lado oposto.



Coloque a dobradiça superior direita na parte inferior esquerda e instale a tampa.



Volte a montar as portas e dobradiças do fundo para o topo, de 1 a 4.



**Garantir a vedação correta da porta:**

É normal que o vedante esteja comprimido após a porta ter sido invertida. Com a porta fechada, utilize um secador de cabelo para expandir o vedante e preencher o espaço entre a porta e o corpo do aparelho. Tenha cuidado para não utilizar o secador de cabelo demasiado perto do aparelho, pois pode danificar o vedante. Uma distância de aproximadamente 10 cm deve ser adequada. Quando terminar, deixe o vedante e a porta arrefecerem antes de lhes tocar. Após terminar esta operação, o vedante deve permanecer em posição.

## **OBSAH**

BEZPEČNOSTNÉ INFORMÁCIE .....	254
LIKVIDÁCIA STARÝCH SPOTREBIČOV.....	268
Informácie o zhode .....	269
Úspora energie.....	269
Pred prvým použitím .....	269
Použitie chladničky.....	270
Použitie mrazničky .....	271
Nastavenie vlhkosti v zásuvke My Zone .....	271
Skladovanie.....	272
Ovládací panel .....	273
Starostlivosť a čistenie .....	275
Odmrazovanie.....	275
Riešenie problémov .....	276
Príprava inštalácie.....	277
Vetranie.....	278
Montáž panelu dverí .....	280
Obrátenie smeru otvárania dverí spotrebiča .....	282

Ďakujeme za zakúpenie tohto produktu.

Skôr, než začnete používať chladničku, dôkladne si prečítajte tento návod na obsluhu, ktorý vám pomôže čo najlepšie využiť svoj spotrebič. Všetku dokumentáciu odložte, aby bola k dispozícii na budúce použitie alebo pre ďalších vlastníkov. Tento produkt je určený výlučne na použitie v domácnosti alebo na podobné účely, ako napríklad:

Kuchynský kút pre personál v obchodoch, kanceláriách a na iných pracoviskách, na farmách, pre hostí v hoteloch, motelloch a iných prostrediach rezidenčného typu, v zariadeniach ponúkajúcich nocľah s raňajkami (B&B), na poskytovanie stravovacích služieb a služieb podobného charakteru, ktoré nie sú určené na maloobchodný predaj.

Tento spotrebič sa smie používať výlučne na uskladňovanie potravín. Akékoľvek iné použitie sa považuje za nebezpečné a výrobca neponesie zodpovednosť za žiadne zanedbania. Zároveň odporúčame dobre sa oboznámiť so záručnými podmienkami.

## BEZPEČNOSTNÉ INFORMÁCIE

**Tento návod obsahuje mnoho dôležitých bezpečnostných informácií. Tieto pokyny odporúčame uložiť na bezpečnom mieste, aby ste si ich mohli skontrolovať a lepšie využíli funkcie spotrebiča. Chladnička obsahuje plynné chladivo (R600a: izobután) a izolačný plyn (cyklopentán), ktoré predstavujú veľmi nízku záťaž pre životné prostredie, sú však horľavé.**



**Upozornenie: riziko požiaru**

**V prípade poškodenia chladiaceho okruhu:**

- **Eliminujte otvorené plamene a zdroje vznietenia.**
- **Dôkladne vyvetrajte miestnosť, v ktorej sa spotrebič nachádza.**

## **VAROVANIE!**

- **Počas čistenia/prenášania spotrebiča bezpodmienečne dávajte pozor, aby ste sa nedotkli kovových vodičov kondenzátora v zadnej časti spotrebiča, pretože môže dôjsť k poraneniu prstov a rúk, prípadne k poškodeniu produktu.**
- **Tento spotrebič nie je určený na stohovanie s akýmkoľvek inými spotrebičmi. Na spotrebič nesadajte ani nestúpajte, pretože na takéto použitie nie je navrhnutý. Mohli by ste sa zraniť alebo poškodiť spotrebič.**
- **Dbajte, aby počas prenášania/premiestňovania spotrebiča a po ňom**

**nedošlo k zachyteniu napájacieho kábla pod spotrebičom a následnému prerezaniu alebo poškodeniu kábla.**

- **Pri umiestňovaní spotrebiča dbajte na to, aby ste nepoškodili podlahy, potrubia, obklady stien atď'. Spotrebič nepremiestňujte ťahaním za veko alebo rukoväť'. Dohliadnite, aby sa deti nehrali so spotrebičom a aby nemanipulovali s ovládacími prvkami. V prípade nedodržania pokynov sa naša spoločnosť zrieka akejkol'vek zodpovednosti.**
- **Spotrebič neinštalujte vo vlhkých, prašných a olejom znečistených priestoroch, nevystavujte ho priamemu slnečnému svetlu a vode.**
- **Spotrebič neinštalujte do blízkosti ohrievačov ani horľavých materiálov.**
- **V prípade výpadku elektrického napájania neotvárajte veko. Výpadok kratší než 10 hodín nebude mať žiadny vplyv**

**na zmrazené potraviny. V prípade dlhšieho výpadku treba potraviny skontrolovať a okamžite skonzumovať, prípadne tepelne upraviť a následne znova zmraziť.**

- **Ak sa vám zdá, že veko truhlicovej mrazničky sa ihneď po zatvorení otvára veľmi ťažko, nemusíte sa obávať. Je to spôsobené rozdielom tlaku, ktorý sa po niekoľkých minútach vyrovná, takže sa veko bude dať znova normálne otvoriť.**
- **Pred zapojením spotrebiča do elektrickej siete odstráňte všetok obalový materiál a prepravné ochranné prvky.**
- **Ak sa spotrebič prepravoval vo vodorovnej polohe, pred zapnutím ho nechajte aspoň 4 hodiny stáť vo vzpriamenej polohe, aby sa usadil olej v kompresore.**

- **Táto mraznička sa smie používať iba na určený účel (t. j. uskladňovanie a zmrazovanie potravín určených na konzumáciu).**
- **Pred začatím vykonávania akejkoľvek činnosti vyťahnite napájací kábel z elektrickej zásuvky.**
- **Po doručení zásielky skontrolujte, či produkt nie je poškodený a či sú všetky diely a príslušenstvo v bezchybnom stave.**
- **Ak spozorujete netesnosť chladiaceho systému, nedotýkajte sa elektrickej zásuvky a nepoužívajte otvorené plamene. Otvorte okno a vyvetrajte miestnosť. Následne zatelefonujte do servisného strediska a požiadajte o vykonanie opravy.**
- **Nepoužívajte predlžovacie káble ani adaptéry.**

- **Napájací kábel neťahajte príliš veľkou silou ani ho neskrúcajte, zástrčky sa nedotýkajte mokrými rukami.**
- **Nepoškodte zástrčku ani napájací kábel. Mohlo by dôjsť k zásahu elektrickým prúdom alebo požiaru.**
- **Ak je poškodený vonkajší napájací kábel, v záujme eliminácie akéhokoľvek rizika ho musí vymeniť výrobca, jeho servisný zástupca alebo rovnako kvalifikovaná osoba.**
- **Nepoužívajte na uchovávanie či skladovanie horľavých a veľmi prchavých materiálov, ako sú napríklad éter, benzín, skvapalnený plyn (LPG), plynný propán, spreje v plechovkách pod tlakom, priľnavé látky, čistý alkohol atď. Tieto materiály môžu spôsobiť výbuch.**
- **V blízkosti chladničky nepoužívajte ani neskladujte horľavé spreje, napríklad**

**striekacie laky. Mohlo by dôjsť k výbuchu alebo požiaru.**

- **Na spotrebič neklad'zte žiadne predmety ani nádoby naplnené vodou.**
- **Neodporúčame používanie predlžovacích káblov a viaccestných adaptérov.**
- **Spotrebič nevystavujte otvoreným plameňom. Dávajte pozor, aby počas prepravy a používania nedošlo k poškodeniu chladiaceho okruhu a chladiacich rúrok spotrebiča. V prípade poškodenia ochráňte spotrebič pred ohňom a potenciálnymi zdrojmi vzplanutia a okamžite vyvetrajte miestnosť, v ktorej sa spotrebič nachádza.**
- **Chladiaci systém, ktorý sa nachádza za chladničkou a v nej, obsahuje chladio. Preto dbajte, aby nedošlo k poškodeniu potrubí.**

- **V priestoroch spotrebiča, ktoré slúžia na skladovanie potravín, nepoužívajte elektrické spotrebiče, pokiaľ ich používanie neschválil výrobca.**
- **Nepoškodzujte chladiaci okruh.**
- **Na urýchlenie odmrazovania nepoužívajte mechanické nástroje ani iné prostriedky s výnimkou tých, ktoré odporúča výrobca.**
- **Nedotýkajte sa vnútorných chladiacich prvkov, predovšetkým mokrými rukami, aby ste sa vyhli popraskaniu alebo zraneniam.**
- **Dávajte pozor, aby nedošlo k blokovaniu vetracích otvorov v kryte spotrebiča alebo v zabudovanej konštrukcii.**
- **Na odstraňovanie námrazy nepoužívajte špicaté predmety ani predmety s ostrými hranami, ako napríklad nože alebo vidličky.**

- Na odmrazovanie nikdy nepoužívajte sušiče vlasov, elektrické ohrievače alebo podobné elektrické spotrebiče.
- Námrazu alebo ľad neoškrabávajte nožom ani ostrým predmetom. Takéto predmety môžu poškodiť chladiaci okruh a spôsobiť únik chladiva, čo môže viesť k požiaru alebo poraneniu očí.
- Na urýchlenie odmrazovania v žiadnom prípade nepoužívajte otvorený plameň ani elektrické vybavenie, ako napríklad ohrievače, parné čističe, sviečky, olejové lampy a pod.
- Priestor kompresora nikdy neumývajte vodou a po čistení ho dôkladne utrite suchou handrou s cieľom zabrániť hrdzaveniu.
- Odporúčame dbať na čistotu zástrčky, prípadné usadeniny prachu na zástrčke môžu zapríčiniť vznik požiaru.

- **Produkt je navrhnutý a skonštruovaný výlučne na použitie v domácnostiach.**
- **V prípade inštalovania alebo používania produktu v komerčných alebo nebytových domových priestoroch dôjde k zrušeniu platnosti záruky.**
- **Produkt treba nainštalovať, umiestniť a obsluhovať správne v súlade s pokynmi uvedenými v brožúre s pokynmi pre používateľov.**
- **Záruka sa vzťahuje iba na nové produkty a v prípade ďalšieho predaja produktu je neprenosná.**
- **Naša spoločnosť sa zrieka akejkolvek zodpovednosti za náhodné alebo následné škody.**
- **Záruka žiadnym spôsobom neobmedzuje vaše štatutárne či legislatívne práva.**
- **Na tejto chladničke nevykonávajte opravy. Akékoľvek prípadné zásahy**

**smie vykonávať iba kvalifikovaný personál.**

- **Ak likvidujete starý produkt s uzamykacím alebo poistným mechanizmom namontovaným na dvierkach, uistite sa, že je v bezpečnom stave a že nemôže dôjsť k uviaznutiu detí vnútri produktu.**
- **Deti staršie ako 8 rokov a osoby s obmedzenými fyzickými, zmyslovými alebo duševnými schopnosťami alebo s nedostatkom skúseností a vedomostí môžu používať tento spotrebič, pokiaľ sú pod dohľadom alebo dostali pokyny týkajúce sa bezpečného používania spotrebiča a pokiaľ rozumejú potenciálnym nebezpečenstvám vyplývajúcim z jeho používania.**
- **Deti sa so spotrebičom nesmú hrať. Deti nesmú bez dohľadu čistiť spotrebič ani vykonávať jeho bežnú údržbu.**

- **Zámky:** Pokiaľ je vaša chladnička/maznička vybavená zámkom na ochranu pred uviaznutím detí, kľúč udržiajte mimo dosah a nie v blízkosti spotrebiča. Pokiaľ vyhadzujete starú chladničku/mrazničku, ako ochranné opatrenie znehodnoťte všetky staré zámky alebo západky.
- **Deti vo veku od 3 do 8 rokov môžu nakladať potraviny do spotrebiča a vykladať ich.**

**VAROVANIE!** Pri umiestnení spotrebiča zabezpečte, aby sa napájací kábel nezachytil ani nepoškodil.

**VAROVANIE!** Na zadnú stranu spotrebiča neumiestňujte rozvodné prenosné zásuvky ani prenosné zdroje napájania.

**Aby ste zabránili kontaminácii potravín, dodržiavajte nasledujúce pokyny:**

- **Otvorenie dverí na dlhší čas môže spôsobiť výrazné zvýšenie teploty v priehradkách spotrebiča.**
- **Pravidelne čistite povrchy, ktoré môžu prísť do styku s potravinami a dostupné systémy vypúšťania.**
- **Surové mäso a ryby skladujte v chladničke vo vhodných nádobách tak, aby sa nedostali do kontaktu s inými potravinami alebo aby na ne nekvapkali.**
- **Priehradky na mrazené potraviny označené dvoma hviezdikami (ak sú k dispozícii na spotrebiči) sú vhodné na skladovanie vopred zmrazených potravín, skladovanie alebo výrobu zmrzliny a prípravu kociek ľadu.**
- **Priehradky s jednou, dvomi a tromi hviezdikami (ak sú k dispozícii na**

**spotřebiči), nie sú vhodné na zmrazovanie čerstvých potravín.**

- **Ak chcete nechať spotrebič dlhší čas prázdny, vypnite ho, odmrazte, vyčistite, vysušte a dvere nechajte otvorené, aby sa vnútri spotrebiča nemnožili plesne.**

**VAROVANIE! Počas používania, servisu a likvidácie spotrebiča dávajte pozor na symbol ako ľavej strane, ktorý sa nachádza na zadnej strane spotrebiča (zadný panel alebo kompresor).**

**Je to varovný symbol nebezpečenstva požiaru. V potrubí chladiva a kompresore sú horľavé materiály. Počas používania, servisných prác a likvidácie buďte ďaleko od zdroja požiaru.**

## **LIKVIDÁCIA STARÝCH SPOTREBIČOV**



Tento spotrebič je označený podľa európskej smernice 2012/19/EÚ o odpade z elektrických a elektronických zariadení (OEEZ).

OEEZ obsahuje znečisťujúce látky (ktoré môžu mať negatívne dopady na životné prostredie) a základné komponenty (ktoré sa dajú opätovne použiť). OEEZ sa musí likvidovať použitím špecifických postupov s cieľom zaistiť správne odstránenie a likvidáciu všetkých znečisťujúcich látok, ako aj obnovenie a recykláciu všetkých materiálov.

Jednotlivci prispievajú výraznou mierou k minimalizácii vplyvov OEEZ na životné prostredie. Bezpodmienečne treba dodržiavať určité základné pravidlá:

- OEEZ sa nesmie likvidovať ako bežný komunálny odpad;
- OEEZ treba odovzdávať na príslušných zberných miestach, ktoré sú riadené príslušnou samosprávnou obcou alebo registrovanými spoločnosťami. V mnohých krajinách je k dispozícii domáci zber veľkých zariadení spadajúcich do kategórie OEEZ.

V mnohých krajinách možno v prípade zakúpenia nového spotrebiča vrátiť starý spotrebič maloobchodnému predajcovi, ktorý musí zabezpečiť jeho bezplatný odvoz, pokiaľ ide o vybavenie rovnakého typu a disponujúce rovnakými funkciami ako dodané vybavenie.

## Informácie o zhode

Označením tohto produktu značkou  potvrdzujeme zhodu so všetkými príslušnými európskymi bezpečnostnými, zdravotnými a ekologickými požiadavkami, ktoré platia v rámci právnych predpisov pre tento produkt.

## Úspora energie

V záujme dosiahnutia vyššej úspory energie odporúčame nasledujúce kroky:

- Spotrebič inštalujte dostatočne ďaleko od zdrojov tepla, mimo dosahu priameho slnečného svetla a v dobre vetranej miestnosti.
- S cieľom predísť zvýšeniu vnútornej teploty a následnému nepretržitému chodu kompresora, nekladajte do chladničky horúce potraviny.
- V záujme zaistenia správnej cirkulácie vzduchu neprepĺňajte spotrebič potravinami.
- Ak je v spotrebiči námraza, odmrázte ho, aby sa zlepšil chladiaci účinok.
- V prípade výpadku elektrickej energie odporúčame ponechať dvere chladničky zavreté.
- Dvere spotrebiča otvárajte, alebo nechávajte otvorené, čo možno najmenej
- Nenastavujte príliš nízke teploty.
- Zo zadnej časti odstráňte prach

## Pred prvým použitím

**Pred zapnutím elektrického napájania musíte nechať chladničku aspoň štyri hodiny, aby sa aklimatizovala.**

Pred prvým použitím sa odporúča vyčistiť interiér spotrebiča roztokom sódy bikarbóny a teplej vody a potom interiér dôkladne vysušiť.

Chladnička môže mať pri prvom použití vydávať mierny zápach. Zápach po ochladení spotrebiča zmizne.

### Upozornenie:

Spotrebič sa spustí s nastavením teploty 5 °C v prípade chladničky a -18 °C v prípade mrazničky, a bude pracovať nepretržite, až kým nedosiahne správnu teplotu. Ak je spotrebič vypnutý, pred jeho opätovným zapnutím by ste mali počkať päť minút, aby ste zabránili zbytočnému poškodeniu kompresora. Nikdy neskladujte v spotrebiči horľavé ani výbušné látky, ani silné korozívne kyseliny alebo zásady. Táto chladnička chladí potraviny ochladzovaním vnútornej zadnej steny vnútra spotrebiča. Je normálne, že sa na tomto povrchu nahromadí námraza, ktorý sa potom roztopí a odtečie cez malý odtok na dne, odkiaľ sa odparí bez problémov. Prítomnosť námrazy na zadnej strane nie je poruchou chladničky.

## Použitie chladničky

- Kvapaliny nikdy nekladajte do chladničky odkryté.
- Do chladničky nikdy nekladajte horúce jedlá. Pred vložением do chladničky treba teplé jedlá nechať vychladnúť na izbovú teplotu.
- O zadnú stenu chladničky by sa nemala opierať žiadna položka, pretože sa primrazi, čo by mohlo spôsobiť problémy s kondenzáciou, ktoré bude ťažké odstrániť.
- Pred vložением potravín do chladničky sa uistite, že sú čisté a poutierajte všetku nadbytočnú vodu.
- Potraviny pred vložением do chladničky zabaľte alebo zakryte. To pomôže zabrániť strate vlhkosti, udržať potraviny čerstvé a vyhnúť sa nepríjemným zápachom.
- Potraviny pred uskladnením roztriedte. Všetky potraviny, ktoré treba použiť najprv, by sa mali skladovať v prednej časti police, aby sa zabránilo zhoršeniu ich stavu dlhým otvorením dverí.
- Chladničku nepreplňajte. Medzi potravinami by mal byť dostatočný priestor, aby medzi nimi mohol prúdiť chladný vzduch.
- Rozmrazovanie mrazených potravín v chladničke pomôže udržať teplotu na nízkej úrovni a ušetriť energiu.
- Nikdy neskladujte surové mäso na policiach nad vareným mäsom alebo inými produktmi. Pomôže to zabrániť tomu, aby šťavy zo surového mäsa kontaminovali iné potraviny.

## Použitie mrazničky

- Mraziace priehradky sú určené len na uchovávanie mrazených potravín.
- Do mrazničky nikdy nekladte horúce ani teplé jedlá, pred vložением do mrazničky ich nechajte úplne vychladnúť.
- Pri skladovaní mrazených potravín postupujte podľa pokynov na obale potravín. Ak nie sú uvedené žiadne informácie, potraviny by sa nemali uchovávať dlhšie než tri mesiace od dátumu nákupu.
- Potraviny skladujte v malých baleniach (ideálne menej než 1 kg). Tým sa skracuje čas zmrazenia a zlepšuje sa kvalita potravín po rozmrazení.
- Potraviny pred vložением do mrazničky zabaľte. Ak chcete zabrániť zlepeniu jednotlivých balíčkov, skontrolujte, či sú balíčky suché.
- Potraviny pred zmrazením označte štítkami s informáciami vrátane typu potravín a dátumu skladovania a expirácie.
- Po rozmrazení sa potraviny nesmú opätovne zmrazovať. Rozmrazujte len toľko potravín, koľko je potrebné, aby ste zabránili plytvaniu.
- Nápoje vo fľašiach alebo v plechovkách sa nesmú skladovať v mraziacich oddeleniach, pretože by mohli prasknúť.
- Maximálne množstvo čerstvých potravín, ktoré možno zmraziť počas 24 hodín, je 2,6 kg.
- Nepokúšajte sa zmraziť viac než je maximálne množstvo.

## Nastavenie vlhkosti v zásuvke My Zone

Teplota vnútri zásuvky My Zone sa dá nastaviť v rozsahu +3 °C až -3 °C. Zásuvka je ideálna na skladovanie mäsa a rýb. Okrem toho môžete regulovať úroveň vlhkosti:

- Vysoká vlhkosť sa udrží, ak necháte posúvač nastavenia zatvorený (úplne vľavo).
- Nízka vlhkosť sa udrží, ak necháte posúvač nastavenia otvorený (úplne vpravo).

# Skladovanie

Časť chladničky je určená na krátkodobé skladovanie potravín. Hoci je možné udržiavať nízke teploty, dlhšie skladovanie potravín sa neodporúča.

Keďže v chladničke prúdi studený vzduch, teplota v jednotlivých oddeleniach sa môže líšiť. Potraviny preto treba skladovať v rôznych oddeleniach podľa typu.

1. Maslo, syry a pod.
2. Potraviny v pohároch a fľašiach
3. Nápoje, napr. mlieko
4. Varené jedlá
5. Jogurty, konzervy a pod.
6. 750 ml fľaše alebo hotové jedlá atď.
7. Ovocie a zelenina
8. Čerstvé mäso a ryby/ovocie a zelenina

Police chladničky sa dajú premiestňovať podľa požiadaviek na skladovanie v danej časti chladničky. Ak chcete policu premiestniť, zdvihnite jej zadnú časť a vytiahnite ju von.

Ak chcete policu vrátiť nazad, vsuňte ju späť na výstupy a znížte zadnú časť.

Konfigurácia, ktorá najviac šetrí energiu, vyžaduje umiestnenie zásuviek, boxu na potraviny a poličiek vo výrobku, pozrite si obrázky vyššie.

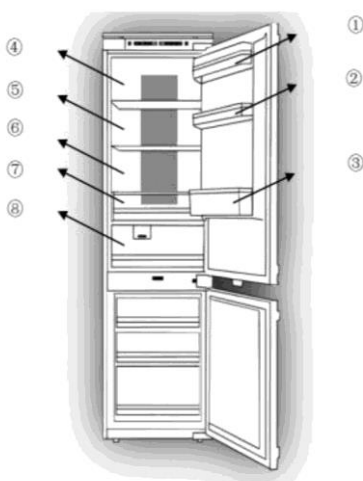



# Ovládací panel



1. Pri prvom zapnutí spotrebič vždy pracuje s nastaveniami: 5 °C pre chladničku, 0 °C pre My Zone a -18 °C pre mrazničku. Ak chcete teplotu alebo funkcie upraviť manuálne, stlačte príslušné tlačidlo na vykonanie úkonov. Teplotné rozsahy adaptačnej zóny od -3 °C do 3 °C.

2. Úprava teploty chladničky – stlačte tlačidlo v ľavej časti ovládacieho panela, aby ste dosiahli  rôzne teploty v rozsahu 2 °C až 8 °C.

3. Nastavenie teploty mrazničky – stlačením tlačidla  v pravej časti ovládacieho panela dosiahnete teploty v rozsahu -15 °C až 25 °C.



4. Funkcia nastavenia zásuvky My Zone: toto tlačidlo  ovláda teplotu „My Zone“. Stlačením tlačidla sa hodnota bude zvyšovať v rozsahu -3 ° až +3 °. Túto funkciu zapnete/vypnete, ak tlačidlo podržíte stlačené tri sekundy (zobrazí sa VYPNUTÉ).





5. Funkcia Fast cooling – Stlačte tlačidlo , tlačidlo sa rozsvieti a zapne sa funkcia Fast cooling, chladnička začne automaticky pracovať pri teplote 2 °C a po 24 hodinách sa zastaví, svetlo symbolu zmizne.

6. Funkcia Holiday – Stlačením tlačidla , sa rozsvieti kontrolka tlačidla, zapne sa funkcia Holiday a celý spotrebič začne automaticky fungovať pri nastaveniach: chladnička pri 17 °C a mraznička pri -18 °C. My Zone funguje podľa predchádzajúceho nastavenia.

7. Funkcia Eco – Stlačte tlačidlo , na ovládacom paneli, zapne sa funkcia Eco a rozsvieti sa tlačidlo, chladnička pracuje pri nastavenej teplote 5 °C a mraznička pri nastavenej teplote -18 °C. Zóna Adapt pracuje pri nastavení 0 °C.

8. Funkcia Fast freezing – Stlačte tlačidlo , rozsvieti sa kontrolka tlačidla a mraznička začne pracovať s funkciou Fast freezing a s nastavením teploty -25 °C. Po 24 hodinách sa funkcia Fast freezing automaticky vypne.

9. Stlačením tlačidla  na 3 sekundy sa spotrebič vypne, rozsvieti sa tlačidlo a vypne sa elektrické napájanie. Vypne sa vnútorné osvetlenie, kompresor prestane fungovať. Stlačením tlačidla  na 3 sekundy sa spotrebič zapne, rozsvieti sa symbol a znova sa zapne elektrické napájanie.

10. Na modeloch bez tvorenia námrazy je k dispozícii funkcia: pohotovú rozmrazovanie. Stlačením tlačidiel  +  na 5 sekúnd zapnete funkciu pohotovú rozmrazovania, aby ste vyčistili výparník mrazničky, rozsvietia sa číslice teploty mrazničky. Stlačením tlačidiel  +  3 sekundy sa funkcia pohotovú rozmrazovania vypne a číslice teploty mrazničky zhasnú.

#### 10 Zobrazenie poruchy

Tento spotrebič má funkciu zobrazenia poruchy a alarmu. Keď snímače zaznamenajú nejakú poruchu, na displeji teploty sa zobrazia alarmy, spotrebič bude naďalej chlaďiť, ale mali by ste zavolať profesionálneho servisného technika a dať skontrolovať spotrebič.

F1 - Snímač výparníka chladničky

F2 - Snímač zóny adapt

F3 - Snímač chladiaceho priestoru

F4 - Snímač mraziaceho

priestoru

F5 - Snímač odmrazovania

2E - Porucha ventilátora/motora mrazničky

CE - Porucha komunikácie medzi hlavným panelom a panelom displeja.

#### **Vyššie uvedené chyby sa zobrazujú iba na displeji, bez zvuku**

Alarm nadmernej teploty v mrazničke: keď sa teplota mrazničky po dosiahnutí nastavenej teploty zvýši o  $>-1$  °C, spustí sa alarm, bude ho sprevádzať blikanie číslice teploty mrazničky. Stlačením ľubovoľného tlačidla sa zvukový alarm zruší. Blikanie zostane, kým teplota neklesne na  $<-1$  °C.

Pozn.: Hlavná doska sa nachádza v priestore kompresora

POLOHA	PODMIENKY
5 °C – -18 °C	Leto alebo teplota prostredia v rozsahu 25 až 35 °C
5 °C – -18 °C	Jar, jeseň alebo teplota prostredia v rozsahu 15 až 25 °C
5 °C – -18 °C	Zima alebo teplota prostredia v rozsahu 5 až 15 °C
Funkcia Super freezing	Quick freeze
Funkcia Super cooling	Supercooling

## Starostlivosť a čistenie

Spotrebič pred čistením alebo vykonávaním údržby vždy odpojte od elektrickej siete.

Chladničku a mrazničku treba čistiť použitím roztoku sódy bikarbóny a vlažnej vody. Nepoužívajte abrazívne produkty ani čistiace prostriedky. Po umytí opláchnite a dôkladne osušte.

Regály a priehradky čistite samostatne ručne roztokom jemného umývacieho prostriedku a vody. Neumývajte ich v umývačke riadu.

Ak spotrebič nebudete dlhšie používať, odpojte elektrický napájací kábel zo zásuvky a vyčistite ho. Dvere treba nechať mierne pootvorené, aby sa zabránilo tvorbe plesní a nepríjemného zápachu.

## Odmrazovanie

Spotrebič je vybavený systémom „no frost“, ktorý bráni tvorbe a hromadeniu hrubých vrstiev námrazy. Pri bežnom používaní by nemalo byť potrebné mrazničku odmrázovať.

**Upozornenie:** Ak sa v mraziacom priestore zvyčajne nachádza silná vrstva námrazy alebo nahromadená voda, je pravdepodobné, že dvere netesnia správne. Mohlo by to byť spôsobené chybným tesnením dverí alebo nesprávne namontovanými alebo príliš ťažkými dekoratívnymi dverami. Viac informácií nájdete v časti o riešení problémov s námrazou.

## Riešenie problémov

Ak by ste mali akékoľvek problémy so spotrebičom, pred volaním služieb pre zákazníkov by ste mali skontrolovať odporúčania pre riešenie problémov.

### **Ak spotrebič nefunguje, skontrolujte:**

- Elektrické napájanie spotrebiča.
- Elektrické poistky domácnosti, či sú neporušené a či nie je vypálená poistka v zástrčke.
- Či chladnička nie je vypnutá.
- Či elektrická zásuvka funguje správne. Pri tejto kontrole zapojte do zásuvky iný elektrický spotrebič, aby sa potvrdilo elektrické napájanie.

### **Ak spotrebič funguje, ale nie veľmi dobre, skontrolujte:**

- Či spotrebič nie je preplnený.
- Či je termostat nastavený na vhodnú teplotu.
- Správne zatváranie dverí.
- Či je čistý a bez prachu chladiaci systém v zadnej časti spotrebiča a či sa nedotýka zadnej steny.
- Na bočných a zadných stenách je dostatočné vetranie.

### **Ak je spotrebič hlučný, skontrolujte:**

- Či je spotrebič vo vodorovnej polohe a stabilný.
- Či sú bočné a zadné steny čisté a či nie je na spotrebiči niečo položené.
- Poznámka: Chladiaci plyn v chladničke môže vydávať mierny bublajúci alebo praskajúci zvuk, aj keď kompresor nie je v prevádzke.

### **Ak spotrebič pípa, skontrolujte:**

- Či sú dvere zatvorené. Alarm sa aktivuje po 60 sekundách od otvorenia dverí.

### **Ak sa na zadnej stene chladničky vytvorila námraza:**

- Je normálne, že na zadnej stene chladničky sa vytvárajú kvapôčky ľadu. To nepredstavuje poruchu spotrebiča.
- Uistite sa, že žiadne predmety vnútri chladničky nie sú v kontakte so zadnou stenou.

- Pri otváraní dverí spotrebiča skontrolujte, či kladú určitý odpor. Ak sa otvorí pri najmenšom dotyku, môže to znamenať, že treba vymeniť tesnenie dverí.
- Skontrolujte tesnenie dverí, či nie je zahnuté, znečistené alebo poškodené. Ak si všimnete akýkoľvek problém a nedokázate ho vyriešiť sami, požiadajte o pomoc oddelenie služieb pre zákazníkov, aby tesnenie vymenili.
- Môže to byť spôsobené nesprávnou inštaláciou dekoratívnych dverí. Ak máte nejaké pochybnosti, požiadajte svojho montéra, aby skontroloval dekoračné dvere.

#### **Ak sa v mrazničke vytvorilo veľa námrazy:**

- Pri otváraní dverí spotrebiča skontrolujte, či kladú určitý odpor. Ak sa otvorí pri najmenšom dotyku, môže to znamenať, že treba vymeniť tesnenie dverí.
- Skontrolujte tesnenie dverí, či nie je zahnuté, znečistené alebo poškodené. Ak si všimnete akýkoľvek problém a nedokázate ho vyriešiť sami, požiadajte o pomoc oddelenie služieb pre zákazníkov, aby tesnenie vymenili.
- Môže to byť spôsobené nesprávnou inštaláciou dekoratívnych dverí. Ak máte nejaké pochybnosti, požiadajte svojho montéra, aby skontroloval dekoračné dvere.

#### **Ak jedna alebo viac LED v spotrebiči nefunguje:**

- Kontaktujte oddelenie služieb pre zákazníkov a dohodnite si návštevu servisu.

## **Príprava inštalácie**

**Tento spotrebič sa nikdy nesmie inštalovať v blízkosti zdrojov tepla, napr. vykurovacích telies alebo sporákov, ani na vlhkých miestach.**

**Pri inštalácii tohto spotrebiča požiadajte o pomoc ďalšiu jednu alebo dve osoby. Na spotrebiči môžu byť ostré hrany. Používajte OOP vhodné pre danú úlohu a prostredie.**

- Aby ste zaistili, že spotrebič bude vo vodorovnej polohe, mali by ste používať výškovo nastaviteľné nožičky v prednej časti spotrebiča.
- Chladiaci systém v zadnej časti spotrebiča sa nesmie dotýkať zadnej steny. Čím väčšia medzera, tým lepšie.
- Spotrebič musí byť inštalovaný tak, aby sa zaistilo primerané vetranie. Uistite sa, že nad spotrebičom je voľný priestor, aby mohol uniknúť vzduch, a že medzi zadnou časťou spotrebiča a stenou je dostatok miesta.

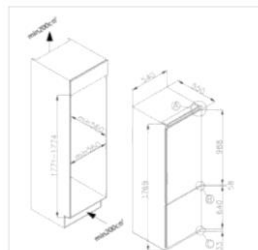

## Vetrание

Hlavným hľadiskom pri inštalácii akejkoľvek chladiacej jednotky do kuchynskej linky je vetranie. Teplo odvádzané z chladiaceho priestoru sa musí rozptýliť do atmosféry. Nesprávne vetranie môže viesť k predčasnému zlyhaniu kompresora, nadmernej spotrebe energie, úplnému zlyhaniu systému a môže zrušiť platnosť záruky na spotrebič. V prípade výrobkov určených na inštaláciu do vysokej kuchynskej linky musia byť splnené nasledujúce požiadavky:

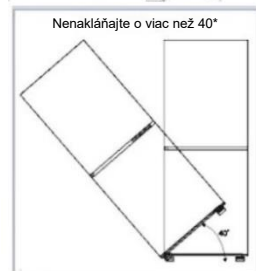
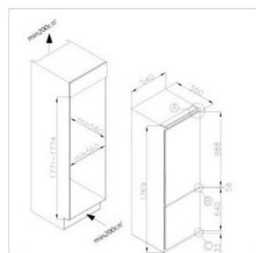

Niekde v skrinke by mal byť prívod vzduchu umožňujúci voľné prúdenie. V tomto prípade je pod chladničkou zobrazený otvor sokla.

Na sokli treba urobiť čistý výrez, ktorý

chladnička/mraznička môže použiť ako vetraciu mriežku.

Ako alternatívu je možné odstrániť tenkú časť sokla, aby sa do jednotky dostal vzduch (odporúčané 600 mm x 10 mm)



Horná časť skrinke musí mať prepojenie do miestnosti.

Odporúčaná veľkosť vetracieho otvoru: 500 x 30 mm.

Ak nábytok neumožňuje voľné prúdenie vzduchu do miestnosti, je potrebné zaistiť vetrací otvor sokla alebo iné prostriedky vetrania, ktoré voľné prúdenie vzduchu zaisťujú.

V zadnej časti skrinke by mal byť priestor, aby sa cez kondenzátor mohol nasávať chladný vzduch.

Odporúčané: 500 x 35 mm

Je jasne zobrazený na otvorený kanál vzadu. Pre správnu prevádzku spotrebiča je dôležité, aby horná časť krytu nebola zablokovaná. Hĺbka kanála 40 – 50 mm je pri väčšine jednotiek normálna.

V sokli jednotky sa vyžaduje ventilačný otvor, ktorý umožňuje nasávanie vzduchu cez kompresor a výmenu tepla.

**Spravidla platí, že čím viac vzduchu sa môže dostať dovnútra a von, tým lepšia a efektívnejšia je prevádzka spotrebiča.**

## Inštalácia do skrinky

Za spolupráce jednej alebo dvoch osôb presuňte spotrebič do skrinky. Na základni spotrebiča sú dve kovové dosky. K týmto doskám pripevníte dodané biele rozpery. Uistite sa, že priliehajú k základni skrinky.

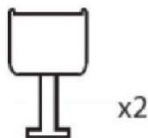

Vsuňte spotrebič do linky, umiestnite ho na opačnú stranu závesov a uistite sa, že medzera meria 3-5 mm.

1

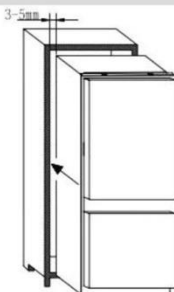

Po kontrole, či sú dvere spotrebiča zarovnané s dverami linky, upevnite plastové kryty z vrecka na príslušenstvo.

2

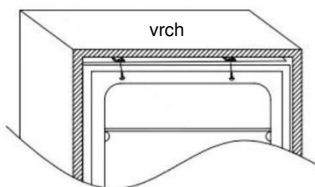

Naskrutkujte spodný diel spotrebiča.

3

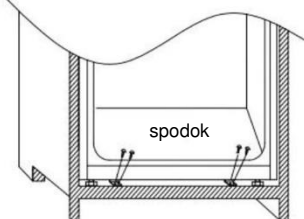

Pripevnite tesnenie k spotrebiču, podľa potreby odrežte nadbytok. Na spodné časti nasadte plastové kryty.

4

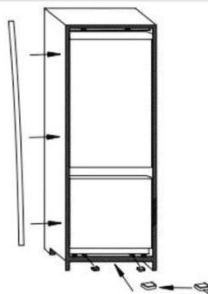

Pomocou krížového skrutkovača uvoľnite spojovací kolík pod pravým stredným závesom a nastavte skrutku na stenu pravej skrine.

5

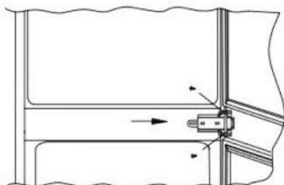

## Montáž panelu dverí

- Uistite sa, že medzi stranou bez závesov a stenou skrinky je medzera 3 až 4 mm.
- Nájdite posúvač na konzole a pripevnite ho k panelu dverí 20 až 22 mm od okraja panela, ako vidno na nasledujúcom obrázku, pričom sa uistite, že je posúvač v strede a horizontálne na konzole. Pevne utiahnite rukou.
- Vyplňte medzeru na strane bez závesov použitím priloženého tesnenia/tesniacej lišty.
- Vzhľad posúvačov dverí by mal vyzeráť ako na nasledujúcom obrázku, na ktorom sú 2 posúvače na mieste.

**Uistite sa, že dvere spotrebiča sa správne otvárajú, zatvárajú a sú utesnené.**

Po dokončení, ak je umiestnenie spotrebiča v linke uspokojujúce, ohnite a zachyťte časti bielych rozpier označených písmenom „S“, ako je znázornené bodkovanou čiarou. Zvyšok krytu rozpery nechajte na mieste nad kovovými doskami.

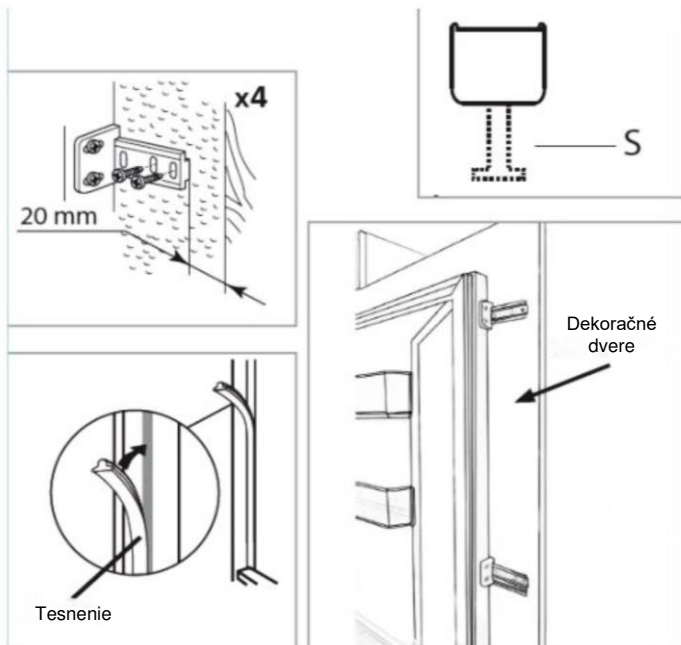

Dôležité: Po dokončení inštalácie skontrolujte, či je spotrebič zaistený v jednotke, a či sa dvere správne zatvárajú a otvárajú. Ak pri otváraní dverí nepocítite žiadny odpor tesnenia, je pravdepodobné, že dvere spotrebiča a/alebo dekoračný panel nie sú namontované správne.

## Obrátenie smeru otvárania dverí spotrebiča

Pri vykonávaní týchto úkonov sa odporúča pomoc druhej osoby, ktorá podoprie dvere.

Odstráňte pravý horný kryt závesu a záves skrutkovačom.



Vyberte horné dvere.



Odstráňte stredný záves a jeho spojovací kolík pod ním.

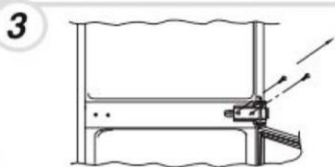

Odstráňte spodné dvere.

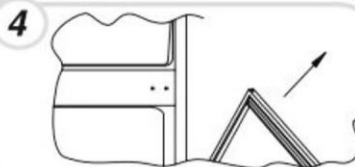

Vyberte pravý spodný záves a ľavé plastové zátčky a namontujte ich na opačnú stranu.



Namontujte pravý horný záves na ľavé spodné miesto a nasadíte kryt.

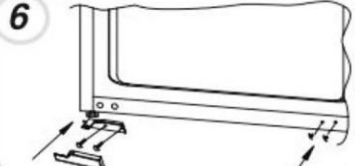

Opätovne namontujte dvere a závesy zo spodku na vrch, 1 – 4.



## **Zabezpečenie správneho utesnenia dverí:**

Po obrátení smeru otvárania dvierok je normálne, keď je tesnenie stlačené. So zatvorenými dverami použite sušič vlasov, aby sa tesnenie roztiahlo a vyplnilo medzeru medzi dverami a telom spotrebiča. Dávajte pozor, aby ste nepoužívali sušič vlasov príliš blízko spotrebiča, pretože by ste mohli poškodiť tesnenie. Primeraná vzdialenosť by mala byť približne 10 cm. Po dokončení nechajte tesnenie a dvierka vychladnúť, až potom sa ich dotknite. Po dokončení by tesnenie malo zostať na mieste.

## **SHRNUTÍ**

BEZPEČNOSTNÍ INFORMACE.....	285
LIKVIDACE STARÉHO SPOTŘEBIČE.....	297
Shoda s předpisy .....	298
Úspora energie .....	298
Před prvním použitím .....	298
Používání chladničky.....	299
Používání mrazničky .....	300
Nastavování vlhkosti v zásuvce My Zone .....	300
Skladování .....	301
Ovládací panel .....	302
Čištění a údržba.....	304
Odmrazování .....	304
Řešení problémů .....	305
Příprava na instalaci .....	306
Větrání .....	307
Montáž krycích dvířek .....	309
Změna směru otvírání dvířek spotřebiče .....	311

Děkujeme vám, že jste si koupili tento spotřebič.

Před tím, než budete chladničku používat, přečtěte si pozorně pokyny v této příručce, abyste maximalizovali její výkon. Uchovejte veškerou dokumentaci pro následné použití nebo pro nového vlastníka.

Tento spotřebič je určen výhradně k použití v domácnosti nebo podobných aplikacích, jako jsou:

kuchyňské kouty pro personál v dílnách, kancelářích a na dalších pracovištích;

farmy a zákazníci v hotelech, motelech a dalších obytných objektech;

ubytovací zařízení typu penzionu se snídaní;

cateringové služby a podobné aplikace, ve kterých se nejedná o maloobchodní prodej.

Tento spotřebič lze používat pouze pro účely skladování potravin. Jakékoli jiné využití se považuje za nebezpečné a výrobce nenese odpovědnost za žádná opominutí. Také vám doporučujeme, abyste si přečetli záruční podmínky.

## BEZPEČNOSTNÍ INFORMACE

**Tento návod obsahuje mnoho důležitých bezpečnostních informací. Doporučujeme uschovat tyto pokyny na bezpečném místě, aby byly snadno dostupné a používání spotřebiče bylo bezproblémové. Chladnička obsahuje plynné chladivo (R600a: isobutan) a izolační plyn (cyklopentan); tyto plyny jsou značně šetrné k životnímu prostředí, jsou však hořlavé.**



**Upozornění: nebezpečí požáru**

**Pokud dojde k poškození okruhu chladiva:**

- **Nepřibližujte se s otevřeným ohněm a zdroji vznícení.**
- **Důkladně vyvětrejte místnost, ve které je spotřebič umístěn**

## **VAROVÁNÍ!**

- **Při čištění/přemísťování spotřebiče musíte dát pozor, abyste se nedotkli kovových drátů výměníku tepla na zadní straně spotřebiče. Mohli byste si poranit prsty nebo ruku, nebo poškodit spotřebič.**
- **Spotřebič není konstruován pro umístění na jiném spotřebiči. Nepokoušejte se sedat si nebo stoupat na spotřebič. Není na to konstruován. Mohli byste se zranit nebo poškodit spotřebič.**
- **Při přenášení/přesouvání spotřebiče dbejte na to, aby se kabel napájení nezachytil pod spotřebičem. Mohlo by dojít k přerýznutí nebo poškození kabelu napájení.**

- **Při umísťování spotřebiče dbejte na to, abyste nepoškodili podlahu, potrubí, obklady stěn atd. Nepřemísťujte spotřebič taháním za víko nebo madlo. Nenechte děti, aby si se spotřebičem hrály nebo manipulovaly s ovládacími prvky. Pokud nebudou tyto pokyny dodrženy, naše společnost se zříká veškeré odpovědnosti.**
- **Neinstalujte spotřebič ve vlhkém, mastném nebo prašném prostředí, zabraňte působení přímých slunečních paprsků nebo vody.**
- **Neinstalujte spotřebič poblíž zdrojů tepla nebo hořlavých materiálů.**
- **Pokud dojde k výpadku proudu, neotevírejte víko. Zmrazené potraviny by neměly být ovlivněny, pokud bude výpadek proudu kratší než 10 hodin. Jestliže trvá výpadek déle, je nutné potraviny zkontrolovat a okamžitě zkonzumovat, nebo uvařit a potom opět zmrazit.**

- **Pokud zjistíte, že víko pultové mrazničky se ihned po zavření těžko otvírá, nemějte obavy. Je to způsobeno rozdílem tlaku, který se vyrovná a za několik minut budete moci víko normálně otevřít.**
- **Nepřipojujte spotřebič k elektrickému napájení, dokud nebudou odstraněny všechny obaly a chrániče pro přepravu.**
- **Pokud byl spotřebič přepravován ve vodorovné poloze, před zapnutím jej nechte stát alespoň 4 hodiny, aby se usadil olej v kompresoru.**
- **Tuto mrazničku lze používat pouze k určenému účelu (tj. ukládání a zmrazování požitelných potravin).**
- **Před jakoukoli manipulací se spotřebičem odpojte napájecí kabel od zásuvky.**
- **Při dodání zkontrolujte, že výrobek není poškozen a že všechny**

**součásti a příslušenství jsou v bezvadném stavu.**

- **Pokud dojde k úniku chladiva, nedotýkejte se zásuvky a nepoužívejte otevřený oheň. Otevřete okno a nechte proudit vzduch do místnosti. Poté zavolejte servisní středisko a požádejte o opravu.**
- **Nepoužívejte prodlužovací kabely nebo adaptéry.**
- **Netahejte a neohýbejte kabel napájení, nedotýkejte se zásuvky mokřýma rukama.**
- **Nepoškodíte zástrčku a/nebo napájecí kabel; mohlo by to způsobit úraz elektrickým proudem nebo požár.**
- **Pokud se poškodí napájecí kabel, výměnu musí provést výrobce, jeho servisní zástupce nebo osoby s podobnou kvalifikací, aby se vyloučilo riziko.**
- **Do spotřebiče neumísťujte ani neukládejte hořlavé nebo vysoce**

**prchavé látky, jako jsou éter, benzín, LPG, propan, aerosolové nádoby, lepidla, čistý alkohol atd. Tyto materiály mohou způsobit výbuch.**

- **Poblíž chladničky nepoužívejte ani neukládejte hořlavé spreje, jako jsou barvy ve spreji. Mohlo by dojít k výbuchu nebo požáru.**
- **Na horní stranu spotřebiče nepokládejte předměty nebo nádoby s vodou.**
- **Nedoporučujeme používat prodlužovací kabely ani rozbočovací adaptéry.**
- **Nelikvidujte spotřebič spálením. Při přepravě a používání spotřebiče dbejte, aby nedošlo k poškození okruhu/potrubí chladiwa. V případě poškození nevystavujte spotřebič ohni, zdrojům vznícení a okamžitě vyvětrejte místnost, ve které je spotřebič umístěn.**
- **System chlazení umístěný za**

**chladničkou a uvnitř ní obsahuje chladivo. Zabraňte poškození potrubí.**

- **Uvnitř prostoru pro skladování potravin ve spotřebiči nepoužívejte elektrické spotřebiče, pokud se nejedná o spotřebiče doporučené výrobcem.**
- **Nepoškodte okruh chladiva.**
- **Nepoužívejte mechanické nástroje ani jinak neurychlujte proces rozmrazování. Používejte pouze prostředky doporučené výrobcem.**
- **Nedotýkejte se vnitřních chladicích prvků, zejména ne mokřýma rukama, aby se zamezilo prasknutí nebo zranění.**
- **Nezakrývejte větrací otvory ve skříni spotřebiče nebo v konstrukci pro vestavění.**
- **K odstraňování námrazy nepoužívejte špičaté nebo ostré předměty.**

- **K odmrazování nikdy nepoužívejte vysoušeče vlasů, elektrické ohřívače a jiné podobné elektrické spotřebiče.**
- **Námrazu neškrábejte nožem nebo ostrými předměty. Mohlo by dojít k poškození okruhu chladiwa a vyteklé chladiwo může způsobit požár nebo poškození zraku.**
- **Je absolutně nezbytné zabránit používání otevřeného ohně nebo elektrických přístrojů, jako jsou ohřívače, parní čističe, svíčky, olejové lampy a podobné, pro zrychlení fáze rozmrazování.**
- **Místo s kompresorem nikdy nemyjte vodou, po vyčištění ho důkladně otřete suchou látkou, abyste zabránili korozi.**
- **Doporučuje se udržovat zástrčku v čistém stavu. Nánosy prachu na zástrčce mohou způsobit požár.**

- **Výrobek je určen a vyroben pouze pro použití v domácnosti.**
- **Pokud je výrobek instalován nebo používán v komerčních nebo jiných než obytných prostorech, záruka pozbude platnosti.**
- **Tento výrobek musí být správně nainstalován, umístěn a provozován v souladu s pokyny uvedenými v dodané brožuře Pokyny pro uživatele.**
- **Tato záruka je platná pouze pro nové produkty a není přenosná, pokud je výrobek znovu prodán.**
- **Naše společnost vylučuje odpovědnost za náhodné nebo následné škody.**
- **Záruka v žádném případě neruší vaše práva vyplývající z předpisů nebo zákonů.**

- **Tuto chladničku neopravujte. Všechny opravy musí provádět pouze kvalifikovaný opravář.**
- **Pokud likvidujete starý výrobek se zámkem nebo západkou na dvířkách, zajistěte, aby byla dvířka v bezpečné poloze a předešlo se uzavření dětí uvnitř.**
- **Tento spotřebič mohou používat děti starší osmi let a osoby s omezenými fyzickými, smyslovými nebo duševními schopnostmi nebo osoby nezkušené a neznalé za předpokladu, že mají zajištěný dohled nebo byly poučeny o bezpečném používání spotřebiče a chápou související rizika.**
- **Děti si nesmí hrát se spotřebičem. Čistění a uživatelskou údržbu nesmí provádět děti bez dozoru**
- **Zámky: Pokud je vaše chladnička/mraznička vybavena zámkem, uchovávejte klíč dál od spotřebiče a mimo dosah dětí, aby nedošlo**

**k jejich uvíznutí uvnitř. Při likvidaci staré chladničky/mrazničky z bezpečnostních důvodů rozbijte všechny staré zámky a západky.**

- **Děti ve věku od tří do osmi let smějí vkládat potraviny a vyjímat je z tohoto spotřebiče.**

**VAROVÁNÍ! Při umísťování spotřebiče se ujistěte, že napájecí kabel není zachycený nebo poškozený.**

**VAROVÁNÍ! Neumísťujte za spotřebič přenosné rozbočovací zásuvky ani prodlužovací kabely.**

**Dodržujte následující pokyny, aby nedošlo ke kontaminaci potravin:**

- **Otevírání dvířek na delší dobu může významně zvýšit teplotu v jednotlivých prostorech spotřebiče.**
- **Pravidelně čistěte povrchy, které mohou přijít do styku s potravinami, a přístupné vypouštěcí systémy.**

- **Syrové maso a ryby skladujte uvnitř chladničky ve vhodných nádobách, aby se nedostaly do styku s jinými potravinami, nebo z nich neodkapávala šťáva na jiné potraviny.**
- **Prostory pro zmrazené potraviny se dvěma hvězdičkami (pokud jsou ve spotřebiči) jsou vhodné k ukládání mražených potravin, ukládání nebo výrobě zmrzliny a výrobě ledových kostek.**
- **Přihrádky s jednou, dvěma a třemi hvězdičkami (pokud jsou ve spotřebiči) nejsou vhodné pro zmrazování čerstvých potravin.**
- **Pokud je spotřebič ponechán delší dobu prázdný, vypněte ho, odmrazte, vyčistěte, vysušte a nechte otevřená dvířka, aby se zamezilo vzniku plísně uvnitř spotřebiče.**

**VAROVÁNÍ! Během používání, údržby a likvidace spotřebiče věnujte pozornost symbolu vlevo, který se nachází na zadní straně spotřebiče (na zadním panelu nebo kompresoru). Jedná se o výstražný symbol upozorňující na nebezpečí požáru. V trubkách na chladivo a kompresoru jsou hořlavé látky. Během používání, údržby a likvidace se nepřibližujte ke zdrojům vznícení.**

## **LIKVIDACE STARÉHO SPOTŘEBIČE**



Tento spotřebič je označen podle evropské směrnice 2012/19/EU o odpadních elektrických a elektronických zařízeních (OEEZ).

OEEZ se týká těkavých látek (které mohou mít škodlivý vliv na životní prostředí) a základních součástí (které lze opakovaně využít). Je nutné postupovat podle OEEZ, aby se řádně zlikvidovaly všechny těkavé látky a recyklovaly všechny materiály.

Jednotlivci mohou hrát významnou roli při ochranné životního prostředí. Při likvidaci je nutné dodržovat některá základní pravidla:

- S odpadními elektrickými a elektronickými zařízeními se nesmí nakládat jako s domovním odpadem.
- Odpadní elektrická a elektronická zařízení musí být odevzdávána do příslušného sběrného dvora spravovaného místní samosprávou nebo registrovanou společností. V mnoha zemích se organizuje odběr velkých elektrických a elektronických zařízení z domácností.

V mnoha zemích, když koupíte nový spotřebič, můžete starý odevzdat obchodníkovi, který musí bezplatně přijmout jeden starý spotřebič za jeden nový prodaný spotřebič, pokud se jedná o ekvivalentní typ se stejným určením, jako nový zakoupený spotřebič.

## Shoda s předpisy

Umístěním symbolu  na tento výrobek potvrzujeme shodu se všemi příslušnými evropskými směrnici týkajícími se bezpečnosti, ochrany zdraví a ochrany životního prostředí, které lze použít pro tento výrobek.

## Úspora energie

Pro vyšší úsporu energie doporučujeme:

- Neinstalovat spotřebič poblíž zdrojů tepla, instalovat jej mimo dosah přímého slunečního světla a v dobře větrané místnosti.
- Nevkládejte do chladničky horké potraviny. Zvýšila by se vnitřní teplota a kompresor by běžel bez přestávky.
- Nehromadte potraviny, aby se zajistila dostatečná cirkulace vzduchu.
- Pokud je ve spotřebiči námraza, proveďte odmrazení, aby se zajistil správný přenos chladu.
- Pokud dojde k výpadku elektrického napájení, nechte dvířka chladničky zavřená.
- Otevírejte dvířka spotřebiče co nejméně a na co nejkratší dobu.
- Nenastavujte termostat spotřebiče na příliš nízkou teplotu.
- Odstraňujte prach, který se hromadí na zadní straně spotřebiče.

## Před prvním použitím

**Než chladničku zapnete, musíte ji nechat stát v klidu po dobu alespoň čtyř hodin.**

Před prvním použitím se doporučuje vyčistit vnitřek spotřebiče roztokem jedlé sody v teplé vodě a potom ho důkladně vysušit.

Při prvním použití může mít chladnička typický pach. Až se ochladí, pach zmizí.

### Upozornění:

Spotřebič se spustí s nastavením chladničky na 5 °C a mrazničky na -18 °C a poběží nepřetržitě, dokud se neochladí na správnou teplotu. Pokud se spotřebič vypne, měli byste počkat pět minut, než ho znovu zapnete, aby se předešlo zbytečnému poškození kompresoru. Do spotřebiče nikdy neukládejte hořlavé nebo výbušné látky a silně korozivní kyseliny nebo zásady. Tato chladnička ochlazuje potraviny tak, že udržuje zadní stranu vnitřního prostoru ve studeném stavu. Vytváření námrazy na tomto povrchu je normální; námraza potom roztaje a odteče malou výpustí na spodní straně, odkud se neškodně odpaří. Přítomnost námrazy na zadní straně neznamená závadu chladničky.

## Používání chladničky

- Nikdy nevkládejte do chladničky nezakryté tekutiny.
- Nikdy nevkládejte do chladničky horká jídla. Před vložením do chladničky by se mělo teplé jídlo nechat vychladnout na pokojovou teplotu.
- O zadní stěnu chladničky by se nemělo nic opírat, protože by to způsobilo vznik námrazy a případné problémy s kondenzací, která by se obtížně odstraňovala.
- Ujistěte se, že potraviny jsou před vložením do chladničky čisté a byla z nich očištěna nadbytečná voda.
- Potraviny před vložením do chladničky zabalte nebo zakryjte. Pomůže to také předcházet úbytku vlhkosti, udržovat potraviny v čerstvém stavu a zamezit nepříjemným zápachům.
- Před uložením potraviny roztřídte. Veškeré potraviny určené k rychlé spotřebě by se měly ukládat na přední straně police, aby se předešlo zhoršení kvality v důsledku otevírání dvířek na delší dobu.
- Nepřeplňujte chladničku. Mezi jednotlivými potravinami by měl být dostatek volného místa, aby mohl cirkulovat chladný vzduch.
- Rozmrazování zmrazených potravin v prostoru chladničky pomůže udržovat nízkou teplotu a ušetřit energii.
- Nikdy neukládejte syrové maso na policích nad vařeným masem nebo jinými plodinami. Pomůže to ochránit ostatní potraviny před kontaminací šťávami ze syrového masa.

## Používání mrazničky

- Prostory mrazničky jsou určeny pouze k ukládání zmrazených potravin.
- Do mrazničky nikdy nevkládejte horké nebo teplé potraviny, před vložením je nechte úplně vychladnout.
- Řiďte se pokyny pro ukládání zmrazených potravin uvedenými na obalech potravin. Pokud nejsou uvedeny žádné informace, potraviny by se neměly skladovat déle než tři měsíce od data koupě.
- Skladujte potraviny v malých balíčcích (ideálně vážících méně než 1 kg). Tím se zkrátí doba zmrazování a zlepši se kvalita potravin po rozmrazení.
- Potraviny před vložením do mrazničky zabalte. Ujistěte se, že obal je suchý, aby se zamezilo slepení.
- Před zmrazením označte potraviny štítky s údaji o typu a datech uložení a expirace.
- Jakmile se potraviny rozmrazí, již se nesmí znovu zmrazovat. Rozmrazujte jen potřebné množství potravin, aby se předešlo plýtvání.
- Do prostorů mrazničky se nesmí ukládat nápoje v láhvích nebo plechovkách, protože by mohly vybouchnout.
- Maximální množství čerstvých potravin, které lze zmrazit během 24 hodin, je 2,6 kg.
- Nepokoušejte se zmrazovat větší než maximální množství.

## Nastavování vlhkosti v zásuvce My Zone

Teplotu uvnitř zásuvky My Zone lze regulovat v rozsahu +3 °C až -3 °C.

Tato zásuvka je ideální k ukládání masa a ryb. Navíc můžete regulovat úroveň vlhkosti:

- Chcete-li vysokou vlhkost, nechte posuvný regulátor zavřený (úplně vlevo).
- Chcete-li nízkou vlhkost, nechte posuvný regulátor otevřený (úplně vpravo).

# Skladování

Prostor chladničky je určen ke krátkodobému ukládání potravin. I když lze udržovat nízké teploty, nedoporučuje se ukládat potraviny po delší dobu.

Vzhledem k cirkulaci studeného vzduchu uvnitř chladničky se mohou teploty v různých částech lišit. Proto by se měly potraviny uchovávat v různých částech podle typu.

1. Máslo, sýry atd.
2. Potraviny ve sklenicích a láhvích
3. Nápoje, např. mléko
4. Vařená jídla
5. Jogurty, konzervované potraviny atd.
6. 75cl láhve nebo hotová jídla atd.
7. Ovoce a zelenina
8. Čerstvé maso a ryby/ovoce a zelenina

Police v jednotlivých částech chladničky lze přemisťovat podle požadavků na ukládání. Chcete-li přemístit polici, zvedněte její zadní část a potom ji vytáhněte ven.

Chcete-li ji vložit zpět, zasuňte zadní stranu police do drážky a potom spusťte zadní část dolů.

Energeticky nejúspornější konfigurace vyžaduje, aby byly ve spotřebiči nainstalovány přihrádky, schránka na potraviny a police, viz obrázky výše.

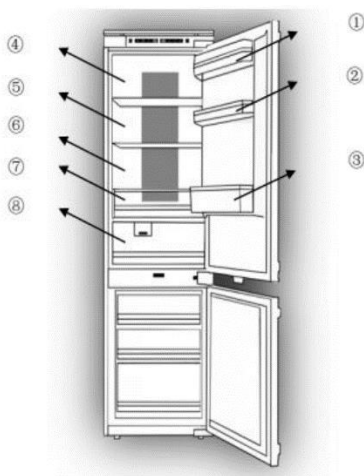



# Ovládací panel





1. Po prvním zapnutí pracuje spotřebič vždy s tímto nastavením: 5 °C pro chladničku, 0 °C pro My Zone a -18 °C pro mrazničku. Chcete-li upravit teplotu nebo funkce ručně, proveďte to stisknutím tlačítka. Teplota přizpůsobitelné zóny se upravuje v rozsahu -3 °C až 3 °C.

2. Nastavení teploty chladničky – stisknutím tlačítka  na levé straně ovládacího panelu dosáhnete různých teplot od 2 °C do 8 °C.

3. Nastavení teploty mrazničky – stisknutím tlačítka  na pravé straně ovládacího panelu dosáhnete různých teplot od -15 °C do -25 °C.



4. Funkce nastavení zásuvky MyZone: tímto tlačítkem  se ovládá teplota „My Zone“. Stisknutím tohoto tlačítka lze měnit číslíci od -3° do +3°. Tuto funkci lze zapnout/vypnout podržením tlačítka na tři sekundy (zobrazí se OFF).

5. Funkce Fast Cooling – po stisknutí tlačítka  se rozsvítí kontrolka tlačítka a zapne se funkce Fast Cooling. Chladnička začne automaticky pracovat s nastavením teploty 2 °C a skončí po 24 hodinách, pak symbol zmizí.



6. Funkce Holiday – po stisknutí tlačítka  se rozsvítí kontrolka tlačítka, zapne se funkce Holiday a celý spotřebič začne automaticky pracovat s tímto nastavením: chladnička na 17 °C a mraznička na -18 °C. My Zone pracuje s předchozím nastavením.

7. Funkce Eco – po stisknutí tlačítka  na ovládacím panelu se zapne funkce Eco a rozsvítí se kontrolka tlačítka. Prostor chladničky pracuje s nastavením 5 °C a prostor mrazničky s nastavením -18 °C. Přizpůsobitelná zóna pracuje s nastavením 0 °C.

8. Funkce Fast Freezing – po stisknutí tlačítka  se rozsvítí kontrolka tlačítka a mraznička začne pracovat s funkcí Fast Freezing s nastavením teploty -25 °C. Po 24 hodinách se funkce Fast Freezing automaticky ukončí.

9. Stisknutím tlačítka  na 3 sekundy vypnete spotřebič. Tlačítko se rozsvítí a vypne se napájení. Vnitřní osvětlení zhasne a kompresor se zastaví. Stisknutím tlačítka  na 3 sekundy zapnete

spotřebič. Rozsvítí se symbol a opět se zapne napájení.

10. Modely No Frost mají funkci nuceného odmrazování. Stisknutím tlačítek  +  na 5 sekund zapnete funkci nuceného odmrazování, aby se vyčistil výparník mrazničky. Rozsvítí se

číslice teploty mrazničky. Stisknutím tlačítek  +  na 3 sekundy vypnete funkci nuceného odmrazování a číslice teploty mrazničky zhasnou. 10 Zobrazování závad

Tento spotřebič má funkci „zobrazování a alarm závad“. Jakmile snímače zaznamenají závadu, na displeji teploty se zobrazí alarm. Spotřebič stále chladí, ale měli byste zavolat kvalifikovaného servisního technika, aby ho zkontroloval.

F1 – Snímač výparníku chladničky

F2 – Snímač přízpusobitelné zóny

F3 – Snímač prostoru chladničky

F4 – Snímač prostoru mrazničky

F5 – Snímač rozmrazování

2E – Závada ventilátoru/motoru v mrazničce

CE – Závada komunikace mezi hlavním panelem a panelem displeje

#### **Výše uvedené chyby se pouze zobrazují na displeji bez zvukové signalizace**

Alarm nadměrné teploty v mrazničce: až teplota mrazničky dosáhne nastavené hodnoty a potom se zvýší na  $> -1$  °C, aktivuje se alarm doprovázený blikáním číslice teploty mrazničky. Stisknutím jakéhokoli tlačítka zrušíte zvukový alarm. Displej bude nadále blikat, dokud nebude teplota  $< -1$  °C.

Poznámka: Hlavní deska se nachází v prostoru kompresoru.

<b>POLOHA</b>	<b>PODMÍNKY</b>
5 °C/ -18 °C	Léto nebo okolní teplota v rozsahu 25–35 °C
5 °C/ -18 °C	Jaro, podzim nebo okolní teplota mezi 15–25 °C
5 °C/ -18 °C	Zima nebo okolní teplota mezi 5–15 °C
Funkce Super Freezing	Quick Freeze
Funkce Super Cooling	Super Cooling

## Čištění a údržba

Před každým čištěním nebo údržbou vždy odpojte spotřebič od napájení.

Prostory chladničky a mrazničky by se měly pravidelně čistit roztokem jedlé sody ve vlažné vodě. Nepoužívejte abrazivní výrobky nebo prostředky. Po omytí povrch opláchněte a důkladně vysušte.

Police a přihrádky na dvířkách čistěte samostatně a ručně slabým roztokem mycího prostředku na nádobí a vody. Nevkládejte je do myčky.

Jestliže se spotřebič nebude delší dobu používat, odpojte ho od napájení a vyčistěte. Dvířka by se měla nechat pootevřená, aby se zabránilo vzniku plísně a nepříjemných zápachů.

### Odmrazování

Výrobek má systém No Frost, jehož účelem je zamezit hromadění silné námrazy. Při normálním používání by nemělo být zapotřebí pravidelně odmrazovat systém mrazničky.

**Upozornění:** Pokud v části mrazničky pravidelně nalézáte silnou námrazu nebo louže vody, pak je pravděpodobné, že dvířka správně netěsní. Mohlo by to být způsobeno vadným těsněním dvířek nebo nesprávně namontovanými či příliš těžkými dekoračními dvířky. Více informací o námraze najdete v části Řešení problémů.

# Řešení problémů

V případě jakýchkoli problémů se spotřebičem byste si měli nejprve přečíst část Řešení problémů, než zavoláte oddělení péče o zákazníky.

## **Pokud spotřebič nefunguje:**

- Zkontrolujte, zda je do spotřebiče přiváděn proud.
- Zkontrolujte, zda jsou neporušené domovní pojistky a nespálila se pojistka v zástrčce.
- Zkontrolujte, zda nebyla chladnička vypnuta.
- Zkontrolujte, zda správně funguje zásuvka. Zapojte do ní jiný elektrický spotřebič, abyste zjistili, zda není vadná.

## **Pokud spotřebič funguje, ale ne příliš dobře:**

- Zkontrolujte, zda spotřebič není přeplněný.
- Zkontrolujte, zda je termostat nastaven na vhodnou teplotu.
- Zkontrolujte, zda se dvířka zavírají správně.
- Zkontrolujte chladicí systém na zadní straně spotřebiče, zda je čistý, není zaprášený a nedotýká se zadní stěny.
- Zkontrolujte, zda je zajištěno dostatečné větrání podél bočních stěn a zadní stěny.

## **Pokud je spotřebič hlučný:**

- Zkontrolujte, zda spotřebič stojí rovně a je stabilní.
- Zkontrolujte boční stěny a zadní stěnu, zda jsou čisté a zda se o spotřebič nic neopírá.
- Poznámka: Chladicí plyn v chladničce může vytvářet slabý bublavý zvuk, i když kompresor neběží.

## **Pokud spotřebič pípá:**

- Zkontrolujte, zda jsou zavřena dvířka. Jestliže jsou dvířka otevřená, po 60 sekundách se ozve alarm.

## **Pokud se na zadní stěně chladničky vytvořil led:**

- Na zadní stěně chladničky se mohou objevovat zmrzlé kapky, což je normální jev. Neznamená to závadu spotřebiče.
- Ujistěte se, že žádné potraviny uvnitř chladničky se nedotýkají zadní stěny.

- Zkontrolujte, zda je při otvírání dvířek spotřebiče patrný nějaký odpor. Pokud je lze otevřít sebelehčím dotykem, může to znamenat, že je třeba vyměnit těsnění dvířek.
- Zkontrolujte těsnění dvířek, zda nejeví známky deformace, znečištění nebo poškození. Pokud něco takového zaznamenáte a nejste schopni vyřešit tento problém sami, obraťte se na oddělení péče o zákazníky se žádostí o výměnu těsnění.
- Důvodem může být nesprávná montáž dekoračních dvířek. Pokud si nejste jisti, požádejte montážního technika o kontrolu dekoračních dvířek.

#### Jestliže se v mrazničce tvoří příliš mnoho ledu:

- Zkontrolujte, zda je při otvírání dvířek spotřebiče patrný nějaký odpor. Pokud je lze otevřít sebelehčím dotykem, může to znamenat, že je třeba vyměnit těsnění dvířek.
- Zkontrolujte těsnění dvířek, zda nejeví známky deformace, znečištění nebo poškození. Pokud něco takového zaznamenáte a nejste schopni vyřešit tento problém sami, obraťte se na oddělení péče o zákazníky se žádostí o výměnu těsnění.
- Důvodem může být nesprávná montáž dekoračních dvířek. Pokud si nejste jisti, požádejte montážního technika o kontrolu dekoračních dvířek.

#### Pokud nefunguje jedno nebo více světel LED ve spotřebiči:

- Obráťte se na oddělení péče o zákazníky, abyste si domluvili servisní návštěvu.

## Příprava na instalaci

**Tento spotřebič se nikdy nesmí instalovat do blízkosti zdrojů tepla, např. topných těles nebo sporáků, ani do vlhkých míst.**

**Při instalaci tohoto spotřebiče požádejte o pomoc další jednu nebo dvě osoby. Tento spotřebič může mít ostré hrany. Noste osobní ochranné prostředky odpovídající danému úkolu a prostředí.**

- K vyrovnání spotřebiče byste měli použít výškově nastavitelné nohy na přední straně spotřebiče.
- Chladicí systém na zadní straně spotřebiče se nesmí dotýkat zadní stěny. Čím větší mezera, tím lépe.
- Spotřebič musí být nainstalován na místě s odpovídajícím větráním. Zajistěte volný prostor nad spotřebičem pro odvádění vzduchu a mezery mezi zadní stranou spotřebiče a stěnou.

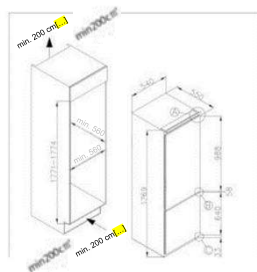

## Větrání

Nejdůležitějším faktorem, který je třeba vzít v úvahu při instalaci jakéhokoli chladicího spotřebiče do vybavené kuchyně, je větrání. Teplo odváděné z chladicího prostoru se musí rozptýlit v ovzduší. Nesprávné větrání může vést k předčasné poruše kompresoru, nadměrné spotřebě energie nebo celkové poruše systému a mohlo by vést ke ztrátě záruky na spotřebič. V případě výrobků určených k instalaci do vysokého instalačního prostoru je třeba splnit následující požadavky:



Někde ve skříni by měl být přívod vzduchu, kterým může dovnitř proudit volný vzduch. V tomto příkladu je vyobrazen větrací podstavec pod chladničkou.

V podstavci pod chladničkou/mrazničkou by se měl vytvořit výřez, který lze úhledně zakrýt mřížkou.

Jinak lze odstranit tenkou část podstavce, aby mohl proudit vzduch do jednotky (doporučené rozměry: 600 mm x 10 mm).

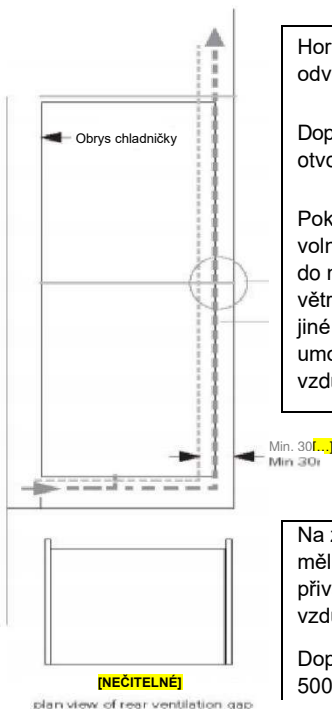

Horní strana skříně musí být odvětrávána do místnosti.

Doporučená velikost větracího otvoru: 500 x 30 mm.

Pokud nábytek nedovoluje volné proudění vzduchu do místnosti, je třeba zajistit větrací podstavec nebo jiné způsoby větrání, které umožní přirozené proudění vzduchu.

Na zadní straně skříně by měl být prostor umožňující přivádění studeného vzduchu ke kondenzátoru.

Doporučené rozměry: 500 x 35 mm

Otevřený kanál na zadní straně je jasně patrný. Pro správný provoz spotřebiče je důležité, aby nebyla horní strana instalačního prostoru zakrytá. U většiny jednotek je normální hloubka kanálu 40–50 mm.

V podstavci jednotky musí být větrací otvor, který umožní přívádění vzduchu ke kompresoru a výměníku tepla.

**Všeobecně platí, že čím více vzduchu se může dostat dovnitř a ven, tím účinnější je provoz výrobu.**

## Instalace do skříně

**Za pomoci jedné nebo dvou dalších osob přemístěte spotřebič do skříně.**

**Na základně spotřebiče jsou dvě kovové desky. Nainstalujte do těchto desek dodané bílé rozpěrky. Ujistěte se, že hrany jsou zarovnané se základnou skříně.**

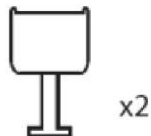

Vložte spotřebič do skříně tak, aby byly závěsy dvířek spotřebiče na opačné straně, než jsou závěsy dvířek skříně. Mezera mezi skříní a spotřebičem musí být 3–5 mm.

1

3–5 mm

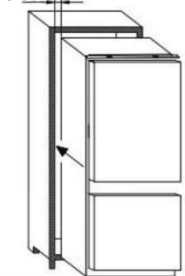

Zkontrolujte zarovnání dvířek spotřebiče a skříně a potom přišroubujte plastové kryty ze sáčku s příslušenstvím.

2

horní strana

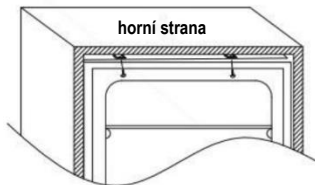

Přišroubujte spodní část spotřebiče.

3

spodní strana

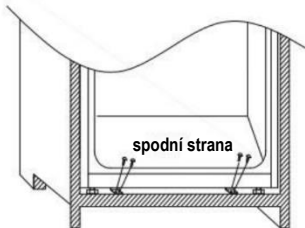

Umístěte na spotřebič těsnění, v případě potřeby odřízněte přečnívající část. Nasaďte spodní části s plastovými kryty.

4

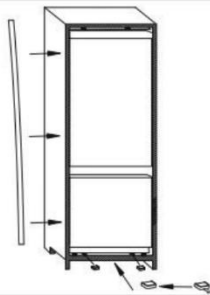

Pomocí křížového šroubováku uvolněte spojovací kolík pod pravým prostředním závěsem a přišroubujte k pravé stěně skříně.

5

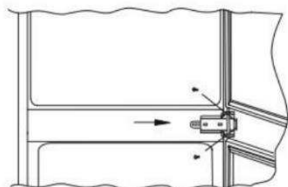

## Montáž krycích dvířek

- Ujistěte se, že mezi stranou bez závěsů a stěnou skříně je mezera 3 až 4 mm.
- Vložte posuvnou lištu do držáku a připevněte ji ke krycím dvířkům ve vzdálenosti 20 až 22 mm od okraje krycích dvířek, jak je znázorněno na následujícím obrázku. Ujistěte se, že posuvná lišta je umístěna uprostřed a vodorovně v držáku. Pevně utáhněte šrouby rukou.
- Vyplňte mezeru na straně bez závěsů dodaným těsnícím pásem.
- Na konci by měly lišty dvířek vypadat podobně jako na následujícím obrázku, který ukazuje dvě lišty na svých místech.

**Ujistěte se, že dvířka spotřebiče se správně otvírají a zavírají a správně těsní.**

Až dokončíte instalaci spotřebiče do skříně a budete s ní spokojeni, ohněte a zaklapněte bílé rozpěrky označené písmenem „S“, jak znázorňuje tečkovaný obrys. Nechte zbytek krytu rozpěrky na místě nad kovovými deskami.

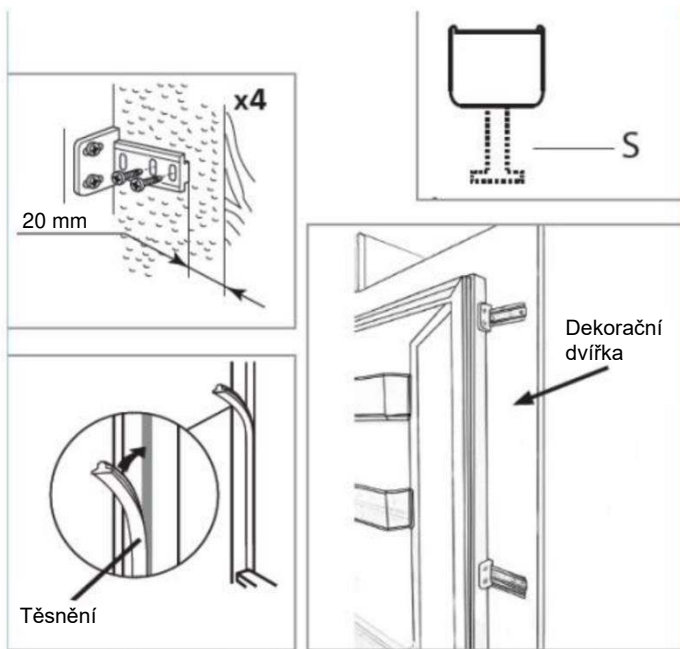

Důležité: Až dokončíte instalaci, zkontrolujte, zda je spotřebič upevněn v jednotce a zda se dvířka správně zavírají a otvírají. Pokud při otvírání dvířek není patrný žádný odpor vytvářený těsněním dvířek, je pravděpodobné, že dvířka spotřebiče a/nebo dekorativní dvířka nejsou správně nainstalována.

## Změna směru otvírání dvířek spotřebiče

Doporučujeme požádat o pomoc další osobu, která by držela dvířka při provádění této činnosti.

Šroubovákem odstraňte kryt pravého horního závěsu a závěs.

1

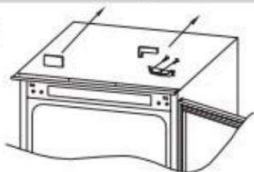

Odstraňte horní dvířka.

2



Odstraňte prostřední závěs a přípojovací kolík pod ním.

3

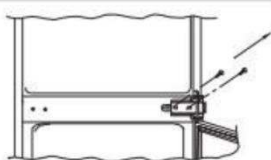

Odstraňte dolní dvířka.

4

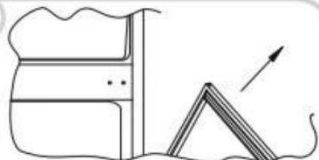

Odstraňte pravý dolní závěs a levé plastové ucpávky a umístěte je na protější stranu.

5

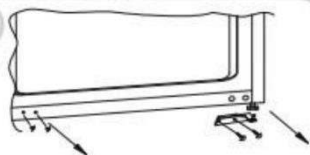

Namontujte pravý horní závěs doleva dolů a nasadte kryt.

6

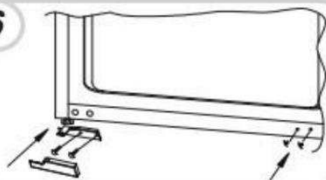

Smontujte dvířka a závěsy postupně od spodní strany nahoru od 1 do 4.

7

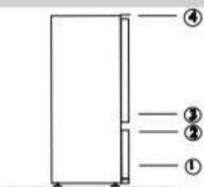

## **Ověření správné těsnosti dvířek:**

Po obrácení směru otvírání dvířek je normální, že těsnění bude stlačené. Zavřete dvířka a vysoušečem vlasů ohřejte těsnění, aby se roztáhlo a vyplnilo mezeru mezi dvířky a tělesem spotřebiče. Dejte pozor, aby nebyl vysoušeč příliš blízko spotřebiče, protože těsnění by se mohlo poškodit. Měla by stačit vzdálenost přibližně 10 cm. Po dokončení nechte těsnění a dvířka vychladnout, než se jich dotknete. Potom by těsnění již mělo zůstat tak, jak je.