



BOSCH



Register your
new device on
MyBosch now and
get free benefits:
[bosch-home.com/
welcome](https://www.bosch-home.com/welcome)

Citrus press

MUZS68ZP

[de]	Gebrauchsanleitung	Zitruspresse	6
[en]	Information for Use	Citrus press	7
[fr]	Manuel d'utilisation	Presse-agrumes	8
[it]	Manuale utente	Spremiagrumi	9
[nl]	Gebruikershandleiding	Citruspers	10
[da]	Betjeningsvejledning	Citruspresser	11
[no]	Bruksanvisning	Sitruspesse	12
[sv]	Bruksanvisning	Citruspress	13
[fi]	Käyttöohje	Sitruspuserrin	14
[es]	Manual de usuario	Exprimidor	15
[pt]	Manual do utilizador	Exprimedor de citrinos	16
[el]	Εγχειρίδιο χρήστη	Λεμονοσπίφτης	17
[tr]	Kullanım kılavuzu	Narenciye sıkacağı	18
[pl]	Instrukcja obsługi	Wyciskarka do cytrusów	19
[uk]	Керівництво з експлуатації	Цитрус-прес	20
[ru]	Руководство пользователя	Соковыжималка для цитрусовых	21
[ar]	دليل المستخدم	عصرة الحمضيات	22



<https://digitalguide.bsh-group.com?mat-no=8001281981>



- [de]** Scannen Sie den QR-Code oder besuchen Sie die Webseite, um die erweiterten Hinweise zur Benutzung zu öffnen. Dort finden Sie zusätzliche Informationen zu Ihrem Gerät oder Zubehör.
- [en]** Scan the QR code or visit the website to open the Further Notices for Use. You can find additional information about your appliance or accessory here.
- [fr]** Scannez le code QR ou visitez le site Web pour ouvrir les informations d'utilisation complémentaires. Vous y trouverez des informations supplémentaires concernant votre appareil ou accessoire.
- [it]** Scansionare il codice QR oppure visitare il sito Web per indicazioni dettagliate sull'uso. Si trovano informazioni aggiuntive sull'apparecchio o gli accessori.
- [nl]** Scan de QR-code of bezoek de website om de uitgebreide gebruiksinstructies te openen. Hierin vindt u meer informatie over het apparaat of toebehoren.
- [da]** Scan QR-koden, eller besøg hjemmesiden, for at åbne de udvalgte anvisninger om anvendelse. Der kan der findes yderligere oplysninger om apparatet eller tilbehøret.
- [no]** Skann QR-koden eller besøk nettstedet for å åpne mer informasjon om bruken. Der finner du mer informasjon om apparatet eller tilbehøret.
- [sv]** Scanna QR-koden eller gå till webbplatsen och öppna de utökade användningsanvisningarna. Där finns mer information om din apparat eller dina tillbehör.
- [fi]** Skanna QR-koodi tai vieraille internet-sivustollamme, jotta voit avata laajennetut käyttötiedot. Sieltä löydät laitetta tai varustetta koskevia lisätietoja.
- [es]** Para abrir las indicaciones ampliadas sobre el uso, visite la página web o escanee el código QR. Allí encontrará más información sobre el aparato o los accesorios.
- [pt]** Leia o código QR ou visite a página web para abrir as indicações avançadas relativas à utilização. Aí encontra informações adicionais sobre o seu aparelho ou acessório.
- [el]** Σαρώστε τον κωδικό QR ή επισκεφτείτε την ιστοσελίδα, για να ανοίξετε τις διευρυμένες υποδείξεις για τη χρήση. Εκεί θα βρείτε πρόσθετες πληροφορίες για τη συσκευή σας ή τα εξαρτήματα.
- [tr]** Ayrıntılı kullanım bilgilerine ulaşmak için QR kodu taratın veya web sayfasını ziyaret ediniz. Cihaz ve aksesuarlar ile ilgili ayrıntılı bilgileri bu şekilde edinebilirsiniz.
- [pl]** Aby uzyskać rozszerzone informacje na temat zastosowań urządzenia, należy zeskanować kod QR albo wejść na stronę internetową. Można tam znaleźć dodatkowe informacje na temat posiadanego urządzenia i akcesoriów.
- [uk]** Щоб отримати докладніші вказівки з користування, зіскануйте QR-код або відвідайте сайт. Там ви знайдете додаткові відомості про прилад або приладдя.
- [ru]** Чтобы узнать больше о пользовании, отсканируйте QR-код или зайдите на сайт. Там вы найдете более подробные сведения о приборе и принадлежностях.
- [ar]** امسح رمز الاستجابة السريعة ضوئياً أو تفضّل بزيارة الموقع الإلكتروني لفتح الإرشادات الموسّعة حول الاستخدام. تجد هناك معلومات إضافية حول جهازك أو الملحقات.

2

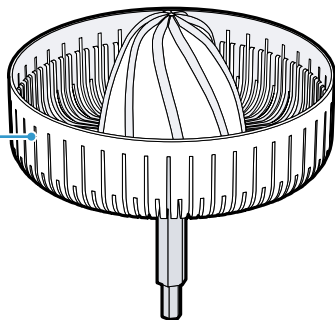

1

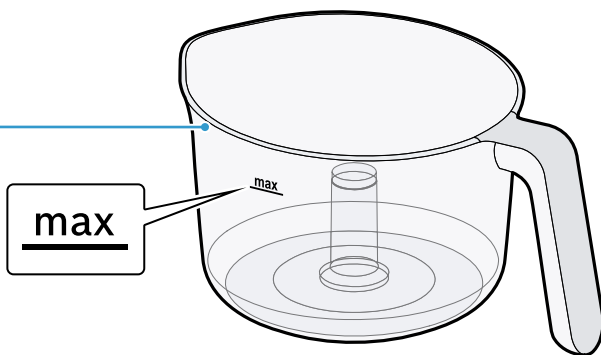

1

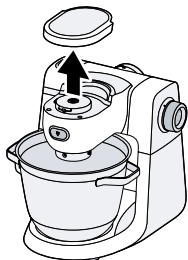

A

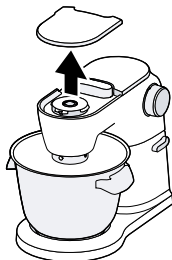

B

2

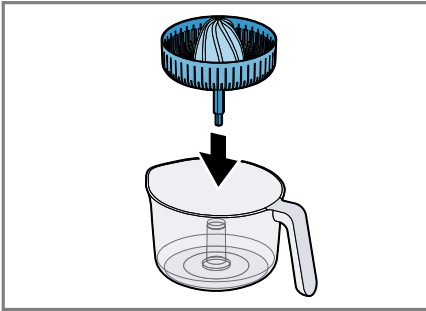

3

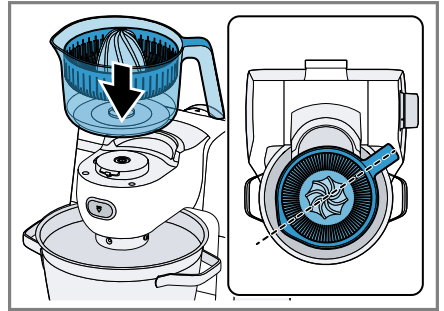

4

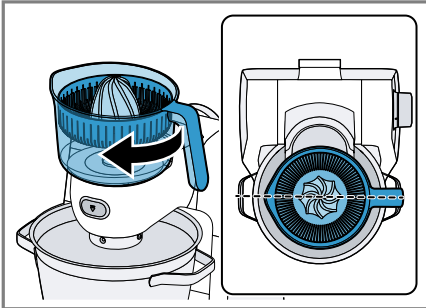

5

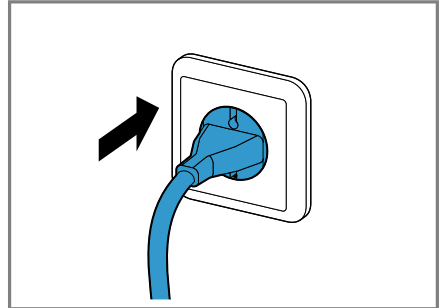

6

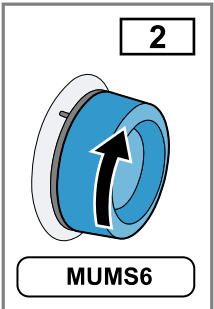

7

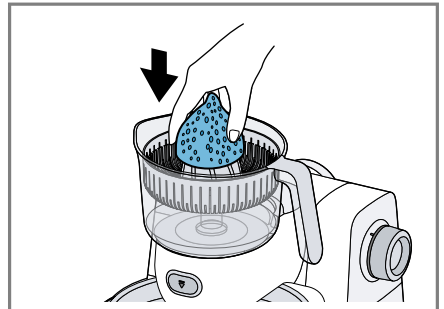
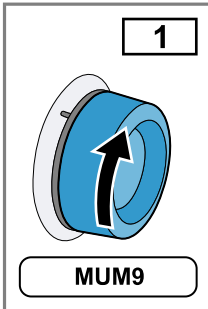

8

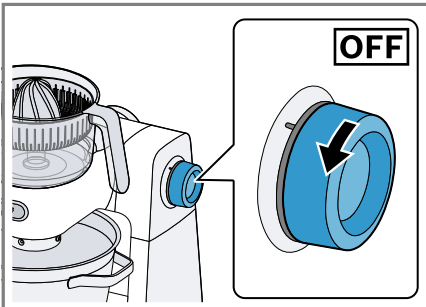

9

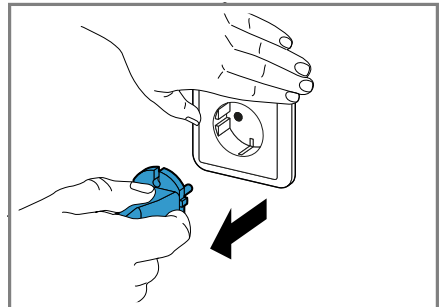

10

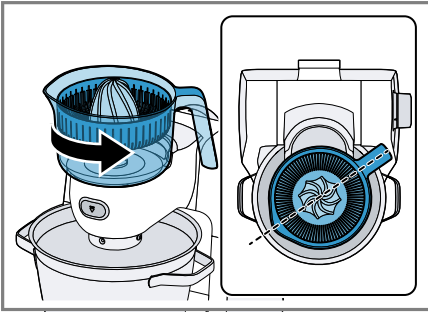

11

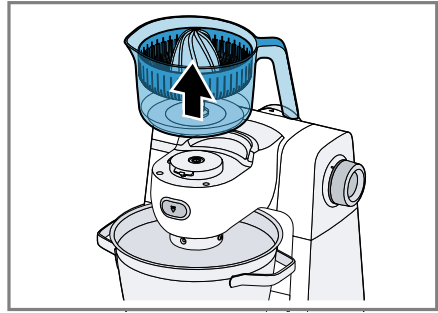

12

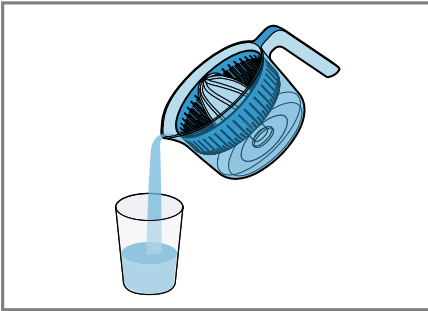

13

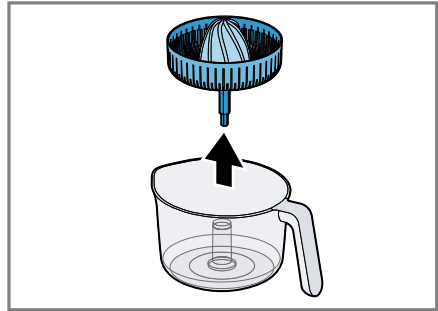

14

15



Sicherheit

- Lesen Sie diese Anleitung sorgfältig.
- Beachten Sie die Anleitung des Grundgeräts.

Verwenden Sie das Zubehör nur:

- mit einer Küchenmaschine der Baureihe MUMS6, MUM9.
- mit Originalteilen und -zubehör.
- zum Auspressen von Zitrusfrüchten.
- ▶ Das Zubehör nie am Grundgerät zusammenbauen.
- ▶ Das Zubehör nur bei Stillstand des Antriebs und ausgestecktem Gerät aufsetzen und abnehmen.
- ▶ Das Zubehör nur in der dafür vorhergesehenen Arbeitsposition verwenden.

Bestandteile

→ Abb. **1**

-
- | | |
|----------|------------------------|
| 1 | Behälter |
| 2 | Sieb mit Auspresskegel |
-

Übersicht der Grundgeräte

Dieses Zubehör kann mit verschiedenen Grundgeräten verwendet werden. Bereiten Sie Ihre Küchenmaschine vor, wie abgebildet.

→ Abb. **2**

-
- | | |
|----------|-----------------------------------|
| A | Küchenmaschine der Baureihe MUMS6 |
| B | Küchenmaschine der Baureihe MUM9 |
-

Zubehör verwenden

→ Abb. **3** - **14**

Tipp: Reinigen Sie nach dem Gebrauch sofort alle Teile, damit die Rückstände nicht antrocknen.

Reinigungsübersicht

Reinigen Sie die einzelnen Teile, wie in der Tabelle angegeben.

Hinweis: Um Verschmutzungen unter der Griffschale zu entfernen, die Taste am Griffende drücken und die Griffschale abnehmen.

→ Abb. **15**

Safety

- Read this instruction manual carefully.
- Observe the instructions for the main unit.

Only use the accessories:

- with a kitchen machine from the same series MUMS6, MUM9.
- with genuine parts and accessories.
- for squeezing juice out of citrus fruits.
- ▶ Never assemble the accessories on the main unit.
- ▶ Only attach and remove accessories once the drive has stopped and the appliance has been unplugged.
- ▶ The accessories should only be used in the intended operating position.

Components

→ Fig. **1**

-
- | | |
|----------|-----------------------------|
| 1 | Container |
| 2 | Strainer with pressing cone |
-

Overview of main units

This accessory can be used with different main units.

You can prepare your kitchen machine as shown.

→ Fig. **2**

-
- | | |
|----------|---------------------------------------|
| A | Kitchen machine from the MUMS6 series |
|----------|---------------------------------------|
-

-
- | | |
|----------|-------------------------------------|
| B | Food processor from the MUM9 series |
|----------|-------------------------------------|
-

Using the accessories

→ Fig. **3** - **14**

Tip: Clean all parts immediately after use so that residues do not dry on.

Overview of cleaning

Clean the individual parts as indicated in the table.

Note: To remove soiling under the handle tray, press the button on the end of the handle and remove the handle tray.

→ Fig. **15**

Sécurité

- Lisez attentivement cette notice.
- Observez la notice de l'appareil de base.

Utilisez uniquement l'accessoire :

- avec un robot culinaire de la série MUMS6, MUM9.
- avec des pièces et accessoires d'origine.
- pour presser des agrumes.
- ▶ Ne jamais assembler l'accessoire sur l'appareil de base.
- ▶ Mettre en place et retirer l'accessoire uniquement après immobilisation de l'entraînement et débranchement de l'appareil.
- ▶ Utiliser uniquement l'accessoire dans la position de travail prévue à cet effet.

Composants

→ Fig. **1**

1 Récipient

2 Tamis avec cône de pressage

Aperçu des appareils de base

Cet accessoire peut être utilisé avec différents appareils de base. Préparez votre robot pâtissier, comme illustré.

→ Fig. **2**

A Robot pâtissier de la série MUMS6

B Robot culinaire de la série MUM9

Utiliser des accessoires

→ Fig. **3** - **14**

Conseil : Après utilisation, nettoyer immédiatement toutes les pièces afin d'éviter que les résidus ne se sèchent.

Guide de nettoyage

Nettoyez les différents composants comme indiqué dans le tableau.

Remarque : Pour nettoyer sous la poignée, enfoncer la touche à l'extrémité et retirer la poignée.

→ Fig. **15**

Sicurezza

- Leggere attentamente le presenti istruzioni.
- Osservare le istruzioni dell'apparecchio base.

Utilizzare l'accessorio soltanto:

- con un robot da cucina della serie MUMS6, MUM9.
- con gli accessori e le parti originali.
- Per spremere agrumi.
- ▶ Non assemblare mai l'accessorio sull'apparecchio base.
- ▶ Applicare e rimuovere l'accessorio solo ad ingranaggio fermo ed apparecchio scollegato.
- ▶ Utilizzare l'accessorio soltanto nell'apposita posizione di lavoro.

Componenti

→ Fig. **1**

-
- | | |
|----------|-------------------------------|
| 1 | Recipiente |
| 2 | Filtro con cono di spremitura |
-

Panoramica degli apparecchi base

Questo accessorio può essere impiegato con diversi apparecchi base. Preparare il robot da cucina come illustrato.

→ Fig. **2**

-
- | | |
|----------|-----------------------------------|
| A | Robot da cucina della serie MUMS6 |
|----------|-----------------------------------|
-

B Robot da cucina della serie MUM9

Utilizzo degli accessori

→ Fig. **3 - 14**

Consiglio: Pulire tutte le parti subito dopo l'uso per prevenire l'essiccamento dei residui.

Panoramica per la pulizia

Pulire i singoli componenti come indicato nella tabella.

Nota: Per rimuovere la sporcizia sotto la maniglia, premere il pulsante all'estremità della maniglia e togliere la maniglia.

→ Fig. **15**

Veiligheid

- Lees deze gebruiksaanwijzing zorgvuldig door.
- Neem de handleiding van het basistoestel in acht.

Gebruik het toebehoren alleen:

- met een keukenmachine van de bouwserie MUMS6, MUM9.
- met originele onderdelen en accessoires.
- voor het uitpersen van citrusvruchten.
- ▶ Het toebehoren nooit samenbouwen terwijl het op het basisapparaat is aangebracht.
- ▶ Het toebehoren alleen bij stilstand van de aandrijving en uit het stopcontact verwijderde stekker aanbrengen en verwijderen.
- ▶ Het toebehoren alleen in de daarvoor bestemde werkstand gebruiken.

Onderdelen

→ Fig. **1**

- | | |
|----------|--------------------|
| 1 | Reservoir |
| 2 | Zeef met perskegel |

Overzicht van de basisapparaten

Dit toebehoren kan met verschillende basisapparaten worden gebruikt. Bereid uw keukenmachine voor zoals afgebeeld.

→ Fig. **2**

- | | |
|----------|--------------------------------------|
| A | Keukenmachine van de bouwserie MUMS6 |
|----------|--------------------------------------|

- | | |
|----------|-------------------------------------|
| B | Keukenmachine van de bouwserie MUM9 |
|----------|-------------------------------------|

Accessoires gebruiken

→ Fig. **3** - **14**

Tip: Reinig direct na gebruik alle onderdelen reinigen om het vastkoeken van resten te voorkomen.

Reinigingsoverzicht

Reinig de afzonderlijke onderdelen zoals in de tabel is aangegeven.

Opmerking: Om verontreinigingen onder de greep te verwijderen, de knop aan het einde van de greep indrukken en de greep verwijderen.

→ Fig. **15**

Sikkerhed

- Læs denne vejledning omhyggeligt igennem.
- Læs vejledningen for motorenheden.

Brug kun tilbehøret:

- Med en køkkenmaskine af typerækken MUMS6, MUM9.
- med originale dele og tilbehør.
- til presning af citrusfrugter.
- ▶ Tilbehør må aldrig samles på motorenheden.
- ▶ Tilbehøret må kun sættes på og tages af, når drevet står stille, og apparatet er afbrudt fra strømmettet.
- ▶ Tilbehøret må kun bruges i den dertil beregnede arbejdsposition.

Bestanddele

→ Fig. **1**

- | | |
|----------|--------------------|
| 1 | Beholder |
| 2 | Si med pressekegle |

Oversigt over motorenhederne

Dette tilbehør kan bruges sammen med forskellige motorenheder.

Klargør køkkenmaskinen som vist.

→ Fig. **2**

- | | |
|----------|-------------------------------|
| A | Køkkenmaskine i serien MUMS6 |
| B | Køkkenmaskine fra serien MUM9 |

Anvendelse af tilbehør

→ Fig. **3** - **14**

Tip Rengør straks alle dele efter brug, så resterne ikke tørrer fast.

Rengøringsoversigt

Rengør de enkelte dele som anført i tabellen.

Bemærk: Tryk på knappen på håndtagsenden, og tag håndtagsskålen af for at fjerne urenheder under den.

→ Fig. **15**



Sikkerhet

- Les nøye gjennom denne anvisningen.
- Følg veiledningen for basisapparatet.

Bruk kun tilbehøret:

- med en kjøkkenmaskin i serie MUMS6, MUM9.
- med originaldeler og -tilbehør.
- til pressing av sitrusfrukt.
- ▶ Tilbehøret må aldri settes sammen på basisapparatet.
- ▶ Tilbehøret må kun settes på og tas av når drevet og det frakoblede apparatet står stille.
- ▶ Tilbehøret må kun brukes i hertil tiltenkt arbeidsstilling.

Komponenter

→ Fig. **1**

-
- | | |
|----------|----------------------|
| 1 | Beholder |
| 2 | Sil med pressekjegle |
-

Oversikt over basisapparatene

Dette tilbehøret kan brukes med ulike basisapparater.

Forbered kjøkkenmaskinen som vist på illustrasjonen.

→ Fig. **2**

-
- | | |
|----------|-----------------------------|
| A | Kjøkkenmaskin i serie MUMS6 |
|----------|-----------------------------|
-

-
- | | |
|----------|-----------------------------|
| B | Kjøkkenmaskin i serien MUM9 |
|----------|-----------------------------|
-

Bruk av tilbehør

→ Fig. **3** - **14**

Tips: Rengjør alle deler rett etter bruk for å hindre at rester tørker inn.

Oversikt over rengjøring

Rengjør enkeltdelene som angitt i tabellen.

Merk: Trykk på knappen i enden av grepet og ta av det fordypede grepet for å fjerne smuss under det.

→ Fig. **15**

Säkerhet

- Läs igenom anvisningen noga.
- Följ bruksanvisningen för motordelen.

Använd tillbehören enbart:

- med en hushållsapparat i serien MUMS6, MUM9.
- med originaldelar och originaltillbehör.
- för pressning av citrusfrukter.
- ▶ Montera aldrig tillbehör på motordelen.
- ▶ Sätt in och ta ut tillbehör bara när drivningen står stilla och nätstickkontakten är uttagen.
- ▶ Använd tillbehören enbart i det för ändamålet avsedda arbetsläget.

Beståndsdelar

→ Fig. **1**

- | | |
|----------|--------------------|
| 1 | Behållare |
| 2 | Sil med presskulle |

Översikt över grundapparaterna

Tillbehöret kan användas tillsammans med olika grundapparater.

Förbered köksmaskinen som bilden visar.

→ Fig. **2**

- | | |
|----------|--------------------------|
| A | Köksmaskin i serie MUMS6 |
|----------|--------------------------|

- | | |
|----------|-------------------------|
| B | Köksmaskin i serie MUM9 |
|----------|-------------------------|

Använda tillbehör

→ Fig. **3** - **14**

Tips! Rengör alla delar direkt efter användningen så att inga rester torkar in.

Översikt rengöring

Rengör de olika delarna enligt anvisningarna i tabellen.

Notera: Ta bort smuts under greppskålen genom att trycka på knappen i handtagets ände och ta av greppskålen.

→ Fig. **15**

Turvallisuus

- Lue tämä ohje huolellisesti.
- Noudata peruslaitteen käyttöohjetta.

Käytä varustetta vain:

- valmistussarjaan MUMS6, MUM9 kuuluvan yleiskoneen kanssa.
- valmistajan alkuperäisillä osilla ja varusteilla.
- sitrushedelmien pusertamiseen.
- ▶ Kokoa varuste aina ennen kuin asennat sen laitteen runkoon.
- ▶ Irrota ja kiinnitä varuste vain, kun käyttöliitäntä on pysähtynyt ja laite irrotettu pistorasiasta.
- ▶ Käytä varustetta vain sille tarkoitettussa käyttöasennossa.

Osat

→ Kuva **1**

-
- | | |
|----------|---------------------|
| 1 | Kulho |
| 2 | Siivilä ja puserrin |
-

Yhteenveto peruslaitteista

Tätä varustetta voidaan käyttää eri peruslaitteissa.

Valmistele yleiskone kuvan mukaisesti.

→ Kuva **2**

-
- | | |
|----------|---|
| A | Valmistussarjan MUMS6 yleiskone |
| B | Valmistussarjaan MUM9 kuuluva yleiskone |
-

Varusteiden käyttö

→ Kuva **3** - **14**

Ohje: Puhdista kaikki osat käytön jälkeen, jotta elintarvikkeiden jäänteet eivät kuivu niihin kiinni.

Puhdistusohjeet

Puhdista yksittäiset osat taulukon tietojen mukaan.

Huomautus: Poista lika kahvan alta painamalla kahvan päässä olevaa painiketta ja irrota kahva.

→ Kuva **15**

Seguridad

- Lea atentamente estas instrucciones.
- Tener en cuenta las instrucciones de uso de la base motriz.

Utilizar el accesorio solo:

- con un robot de cocina de la serie MUMS6, MUM9.
- con piezas y accesorios originales.
- Para exprimir cítricos.
- ▶ No armar nunca el accesorio sobre la base motriz.
- ▶ Montar y desmontar el accesorio solo cuando el accionamiento se haya detenido completamente y se haya extraído el enchufe del aparato de la toma de corriente.
- ▶ Utilizar el accesorio únicamente en la posición de trabajo prevista para ello.

Componentes

→ Fig. **1**

- | | |
|----------|-----------------------------|
| 1 | Recipiente |
| 2 | Colador con cono exprimidor |

Vista general de las bases motrices

Este accesorio se puede utilizar con distintas bases motrices. Preparar el robot de cocina tal como se muestra en la ilustración.

→ Fig. **2**

- | | |
|----------|-----------------------------------|
| A | Robot de cocina de la serie MUMS6 |
|----------|-----------------------------------|

- | | |
|----------|----------------------------------|
| B | Robot de cocina de la serie MUM9 |
|----------|----------------------------------|

Uso de los accesorios

→ Fig. **3** - **14**

Consejo: Limpiar todas las piezas directamente después de utilizarlas, a fin de evitar que restos se sequen en la superficie.

Vista general de limpieza

Limpie todas las piezas como se indica en la tabla.

Nota: Para eliminar suciedad de debajo del asa, pulsar la tecla del extremo del asa y retirar el asa.

→ Fig. **15**



Segurança

- Leia atentamente este manual.
- Respeite o manual do aparelho base.

Utilize o acessório apenas:

- com um robô de cozinha da série MUMS6, MUM9.
- com peças e acessórios originais.
- para espremer citrinos.
- ▶ Nunca montar o acessório no aparelho base.
- ▶ Coloque e retire o acessório apenas com o acionamento imobilizado e o aparelho desligado da tomada.
- ▶ Só utilizar o acessório na posição de trabalho prevista para o efeito.

Componentes

→ Fig. **1**

1	Recipiente
2	Passador com cone espremedor

Vista geral dos aparelhos base

Este acessório pode ser utilizado com diferentes aparelhos base.

Prepare o robô de cozinha como ilustrado.

→ Fig. **2**

A	Robô de cozinha da série MUMS6
B	Robô de cozinha da série MUM9

Utilizar acessórios

→ Fig. **3** - **14**

Dica: Limpe imediatamente todas as peças após a utilização, para que os resíduos não sequem.

Vista geral da limpeza

Limpar cada uma das peças, como indicado na tabela.

Nota: Para remover impurezas debaixo do revestimento da pega, pressionar a tecla na extremidade da pega e remover o revestimento da pega.

→ Fig. **15**

Ασφάλεια

- Διαβάστε προσεκτικά αυτές τις οδηγίες.
- Προσέξτε τις οδηγίες της βασικής συσκευής.

Χρησιμοποιείτε τα εξαρτήματα μόνο:

- με μια κουζινομηχανή της σειράς MUMS6, MUM9.
- Με γνήσια εξάρτημα και προσαρτήματα.
- Για το στύψιμο εσπεριδοειδών.
- ▶ Μη συναρμολογείτε τα εξαρτήματα ποτέ στη βασική συσκευή.
- ▶ Τοποθετείτε και αφαιρείτε τα εξαρτήματα μόνο με ακινητοποιημένο τον μηχανισμό κίνησης και με αποσυνδεδεμένη τη συσκευή.
- ▶ Χρησιμοποιείτε τα εξαρτήματα μόνο στην προβλεπόμενη γι' αυτό θέση εργασίας.

Συστατικά μέρη

→ *Εικ. 1*

- | | |
|----------|------------------------------|
| 1 | Δοχείο |
| 2 | Σουρωτήρι με κώνο στυψίματος |

Επισκόπηση των βασικών συσκευών

Αυτό το εξάρτημα μπορεί να χρησιμοποιηθεί με διάφορες βασικές συσκευές. Προετοιμάστε την κουζινομηχανή σας, όπως απεικονίζεται.

→ *Εικ. 2*

- | | |
|----------|--------------------------------|
| A | Κουζινομηχανή της σειράς MUMS6 |
|----------|--------------------------------|

B Κουζινομηχανή της σειράς MUM9

Χρήση των εξαρτημάτων

→ *Εικ. 3 - 14*

Συμβουλή: Καθαρίστε αμέσως μετά τη χρήση όλα τα εξαρτήματα, για να εμποδίσετε την ξήρανση τυχών υπολειμμάτων.

Επισκόπηση καθαρισμού

Καθαρίζετε τα ξεχωριστά εξαρτήματα, όπως αναφέρεται στον πίνακα.

Σημείωση: Για να αφαιρέσετε τη ρύπανση κάτω από τη λαβή, πατήστε το πλήκτρο στην άκρη της λαβής και αφαιρέστε τη λαβή.

→ *Εικ. 15*



Emniyet

- Bu kılavuzu dikkatlice okuyunuz.
- Ana cihazın kılavuzuna dikkat edin.

Aksesuarı sadece aşağıdaki şartlar içerisinde kullanın:

- MUMS6, MUM9 serisi bir mutfak robotu ile.
- orijinal parçaları ve aksesuarları ile birlikte kullanın.
- Narenciye sıkma için.
- ▶ Aksesuarı kesinlikle ana cihaz üzerinde monte etmeyin.
- ▶ Aksesuarı sadece tahrik duruyorken ve cihaz çıkartılmış durumdayken takın ve çıkartın.
- ▶ Aksesuarı sadece öngörülen çalışma konumunda kullanın.

Yapı parçaları

→ Şek. 1

- | | |
|---|-------------------------------------|
| 1 | Kap |
| 2 | Meyve suyu sıkma için konili süzgeç |

Ana cihaza genel bakış

Bu aksesuar farklı ana cihazlar ile birlikte kullanılabilir.
Mutfak robotunuzu resimde gösterilen şekilde hazırlayınız.

→ Şek. 2

- | | |
|---|----------------------------|
| A | MUMS6 serisi mutfak robotu |
|---|----------------------------|

B MUM9 serisi mutfak robotu

Aksesuarın kullanılması

→ Şek. 3 - 14

İpucu: Artıkların kuruyarak yapışmasını engellemek için tüm parçaları kullandıktan hemen sonra temizleyin.

Temizliğe genel bakış

Her bir parçayı tabloda belirtilen şekilde temizleyiniz.

Not: Tutamağın altındaki kirleri temizlemek için tutma ucundaki tuşa basınız ve tutamağı çıkartınız.

→ Şek. 15

Bezpieczeństwo

- Należy dokładnie przeczytać niniejszą instrukcję.
 - Należy się stosować do instrukcji obsługi urządzenia głównego.
- Przystawek wolno używać tylko:
- razem z robotem kuchennym z serii MUMS6, MUM9.
 - z oryginalnymi częściami i akcesoriami.
 - do wyciskania soku z owoców cytrusowych.
- ▶ Nie składać przystawki zamocowanej na urządzeniu głównym.
 - ▶ Zakładać i zdejmować przystawki tylko przy nieruchomym napędzie i wtyczce urządzenia odłączonej od sieci elektrycznej.
 - ▶ Używać przystawek tylko w przewidzianej dla nich pozycji roboczej.

Części składowe

→ Rys. **1**

- | | |
|----------|--------------------------------|
| 1 | Pojemnik |
| 2 | Sitko ze stożkiem wyciskającym |

Przegląd urządzeń podstawowych

Tych przystawek można używać z różnymi urządzeniami podstawowymi. Przygotować robota kuchennego w pokazany sposób.

→ Rys. **2**

- | | |
|----------|------------------------------|
| A | Robot kuchenny z serii MUMS6 |
|----------|------------------------------|

B	Robot kuchenny z serii MUM9
----------	-----------------------------

Korzystanie z akcesoriów

→ Rys. **3** - **14**

Wskazówka: Po użyciu od razu czyścić wszystkie części, aby nie dopuścić do zasychnania pozostałości składników.

Przegląd procesu czyszczenia

Wyczyścić pojedyncze części zgodnie z opisem podanym w tabeli.

Uwaga: Aby usunąć brud spod uchwytu, nacisnąć przycisk na końcu uchwytu i zdjąć uchwyt.

→ Rys. **15**

Безпека

- Будь ласка, уважно прочитайте цю інструкцію.
- Керуйте інструкцією основного блока приладу.

Користуйтеся приладдям лише за таких умов:

- з кухонним комбайном серії MUMS6, MUM9.
- з оригінальними частинами й приладдям.
- для вичавлювання соку з citrusових.
- ▶ Заборонено збирати приладдя на основному блоці.
- ▶ Приладдя можна встановлювати і знімати тільки за нерухомого привода й усталовленого приладу.
- ▶ Використовуйте приладдя тільки в передбаченій робочий позиції.

Складники

→ Мал. **1**

- | | |
|----------|---------------------------------|
| 1 | Контейнер |
| 2 | Сито з конусом для вичавлювання |

Огляд основних блоків

Це приладдя сумісне з кількома основними блоками.

Підготуйте кухонний комбайн, як зображено.

→ Мал. **2**

- | | |
|----------|------------------------------|
| A | Кухонний комбайн серії MUMS6 |
|----------|------------------------------|

- | | |
|----------|-----------------------------|
| B | Кухонний комбайн серії MUM9 |
|----------|-----------------------------|

Використання приладдя

→ Мал. **3** - **14**

Порада: Одразу після користування чистьте всі деталі, щоб залишки не присихали.

Огляд чищення

Чистьте окремі деталі, як указано в таблиці.

Зауваження: Для видалення забруднення під ручкою, натисніть кнопку на кінці ручки і зніміть und die вставку ручки.

→ Мал. **15**



Безопасность

- Внимательно прочитайте данное руководство.
- Соблюдайте инструкцию к основному блоку.

Используйте принадлежности только:

- с кухонным прибором серии MUMS6, MUM9;
- с оригинальными частями и принадлежностями.
- для отжима сока из citrusовых.
- ▶ Ни в коем случае не собирайте принадлежности на основном блоке.
- ▶ Принадлежности можно устанавливать и снимать только после остановки привода и отсоединения прибора от сети.
- ▶ Используйте принадлежности только в предусмотренном рабочем положении.

Составные части

→ Рис. **1**

1	Контейнер
2	Сито с отжимным конусом

Обзор основных блоков прибора

Эта принадлежность совместима с различными основными блоками.

Подготовьте кухонный комбайн, как показано на рисунке.

→ Рис. **2**

A	Кухонный комбайн серии MUMS6
B	Кухонный комбайн серии MUM9

Использование принадлежностей

→ Рис. **3 - 14**

Рекомендация: Сразу после использования очищайте все части прибора, чтобы остатки продуктов не присыхали.

Обзор чистки

Отдельные детали чистятся согласно таблице.

Заметка: Для удаления загрязнений под накладкой рукоятки нажмите кнопку на конце рукоятки и снимите накладку рукоятки.

→ Рис. **15**

الأمان

- اقرأ هذا الدليل بعناية.
- التزم بمراعاة دليل استخدام الجهاز الأساسي.
- لا تستخدم الملحقات إلا:
- مع خلاط متعدد الاستخدامات من سلسلة الطرازات MUMS6, MUM9.
- مع الأجزاء والكماليات الأصلية.
- لعصر الحمضيات.
- ◀ لا تركيب الملحقات أبدًا على الجهاز الأساسي.
- ◀ لا تركّب أو تفك الملحقات إلا عند توقف وحدة الإدارة وفصل الجهاز عن مصدر التيار الكهربائي.
- ◀ لا تستخدم الملحقات إلا في وضع الشغل المخصّص له.

ماكينة المطبخ من سلسلة الطرازات **B**
MUM9

استخدام الملحقات

← الشكل 3 - 14

نصيحة: نظّف كافة الأجزاء على الفور بعد الاستخدام، حتى لا تجف البقايا.

نظرة عامة على التنظيف

نظّف الأجزاء المفردة، كما هو مبين في الجدول.

ملاحظة: لإزالة الأوساخ من تحت حلقة المقبض، اضغط الزر الموجود في نهاية المقبض، وأزل حلقة المقبض.

← الشكل 15

الأجزاء

← الشكل 1

1 حاوية

2 مصفاة ذات مخروط عصر

نظرة عامة على الأجهزة الأساسية

يمكن استخدام هذا الملحقات مع أجهزة أساسية مختلفة.

جهاز ماكينة المطبخ الخاصة بك، كما هو مبين في الصور.

← الشكل 2

A ماكينة المطبخ من سلسلة الطرازات
MUMS6



Thank you for buying a Bosch Home Appliance!

Register your new device on MyBosch now and profit directly from:

- **Expert tips & tricks for your appliance**
- **Warranty extension options**
- **Discounts for accessories & spare-parts**
- **Digital manual and all appliance data at hand**
- **Easy access to Bosch Home Appliances Service**

Free and easy registration – also on mobile phones:

www.bosch-home.com/welcome

BOSCH
HOME APPLIANCES
SERVICE

Looking for help? You'll find it here.

Expert advice for your Bosch home appliances, help with problems or a repair from Bosch experts.

Find out everything about the many ways Bosch can support you:

www.bosch-home.com/service

Contact data of all countries are listed in the attached service directory.

BSH Hausgeräte GmbH

Carl-Wery-Straße 34
81739 München, GERMANY
www.bosch-home.com

A Bosch Company



8001281997 (030427)

de, en, fr, it, nl, da, no, sv, fi, es, pt, el, tr, pl, uk, ru, ar

Valid within Great Britain:
Imported to Great Britain by
BSH Home Appliances Ltd.
Grand Union House
Old Wolverton Road
Wolverton, Milton Keynes
MK12 5PT
United Kingdom