

HÆGER



Stand Fan / Ventoinha de Pé /
Ventilador de pie / Ventilateur sur pied /
όρθιος ανεμιστήρας



Download
Multi-language file



Cross Wind
SF-16W.011A
SF-16B.012A

CE RoHS

User instructions / Instruções de uso
Instrucciones de uso / Mode d'emploi
Οδηγίες χρήστη

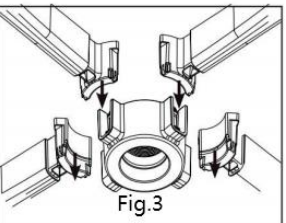
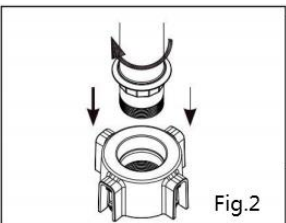
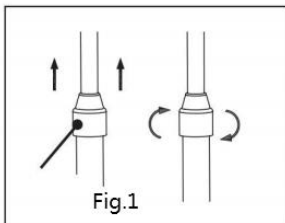
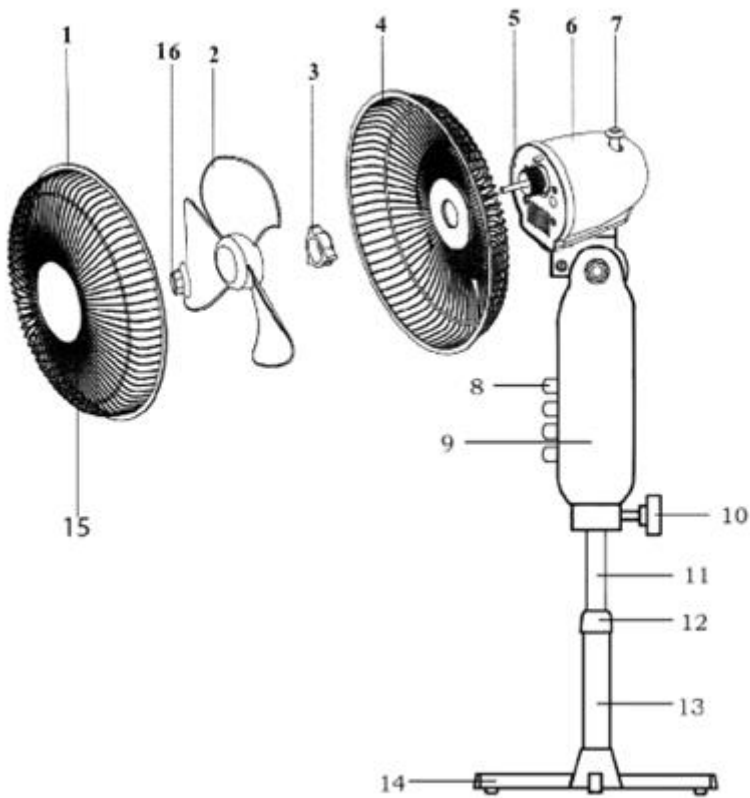

English

Dear customer

Thank you for having chosen a HÆGER product.

The HÆGER products have been produced to think about the welfare of the consumer privileging the most raised standards of quality, functionality and assign. We are sure you will be happy with this appliance.

We assume that the user is familiar with the common procedures of handling household appliances.

Before using the appliance for the first time please read carefully and thoroughly through these operating instructions and the safety advice, completely familiarising yourself with the appliance. Retain these instructions for future reference and pass them on to whoever might acquire the appliance at a future date.

Intended Use

The appliance is designed exclusively for private use and for the envisaged purpose. This appliance is not fit for commercial use. Do not use it outdoors. Keep it away from sources of heat, direct sunlight, humidity (never dip it into any liquid) and sharp edges.

General Safety Instructions

Read the operating instructions carefully before putting the appliance into operation and keep the instructions including the warranty, the receipt and, if possible, the box with the internal packing. If you give this device to other people, please also pass on the operating instructions.

- Do not use the appliance with wet hands. If the appliance is humid or wet, unplug it immediately.
- When cleaning or putting it away, switch off the appliance and always pull out the plug from the socket (pull the plug itself, not the lead) if the appliance is not being used and remove the attached accessories.
- Do not operate the appliance without supervision. If you leave the room, you should always turn the device off. Remove the plug from the socket.
- Check the appliance and the cable for damage on a regular basis. Do not use the appliance if it is damaged.
- Do not try to repair the appliance on your own. Always contact an authorized technician. To avoid the exposure to danger, always have a faulty cable be replaced only by the manufacturer, by our customer service or by a qualified person and with a cable of the same type.
- Pay careful attention to the following Special Safety Instructions....

Children and Frail Individuals

- To ensure your children's safety, please keep all packaging (plastic bags, boxes, polystyrene etc.) out of their reach.

- **Caution!** Do not allow small children to play with the foil as there is a danger of suffocation!
- The appliance may be used by children 8 years or older and by persons with reduced physical or mental capabilities, if they are under supervision or if they have been instructed in the use of the appliance in a safe manner and understand the potential risks.
- Children must not carry out cleaning and maintenance of the appliance, unless they are 8 years or older and under supervision.
- Children younger than 8 years must be kept away from the appliance and its power supply.
- Children should be supervised always to ensure that they do not play with the device.

Special safety instructions

- Never stick fingers or other objects through the protection grid!
- Watch out for long hair! It can be caught in the fan owing to the air turbulence!
- Use the appliance only with the protection grids on!
- The appliance must be assembled completely before use!
- Select a stable base to avoid the tipping of the fan during use!

Overview of the Components

- | | |
|---------------------------------|-------------------------------|
| 1. Front protection grid | 2. Fan Propeller |
| 3. Rear grid nut | 4. Rear grid |
| 5. Motor shaft (axle) | 6. Motor housing |
| 7. Oscillation knob | 8. Switch buttons |
| 9. Switch housing | 10. Connection screw |
| 11. Extension tube (Inner tube) | 12. Height adjustment ring |
| 13. Outer tube (pedestal pole) | 14. Cross base (Cap and legs) |
| 15. Grids Locknut | 16. Propeller cap |

Before first use

- Take the appliance and accessories out of the box. Remove the stickers, protective foil or plastic from the device.
- Before use, clean the motor housing and all the spare parts with a damp cloth.

Assembly instructions

BASE ASSEMBLY

Put the pedestal pole into the base cap, rotate clock-wise to tighten the pedestal pole into the base cap. Insert the 4 legs into the base cap, place the unit back to an upright position Fig.2 & Fig.3.

BLADE AND GRILLE ASSEMBLY

1. Unscrew the propeller cap (16) from the motor shaft (5) by holding the motor shaft and rotating the blade cap (16) clockwise.
2. Unscrew the rear grid nut (3) from the front of the motor cover by rotating it anticlockwise.
3. Position the rear grid (4) against the front of the motor cover, ensuring that the locating pegs on the motor cover are engaged correctly in the holes on the rear grid.
4. Replace and tighten the grid nut (3) by turning it clockwise.
5. Push the propeller (2) onto the motor shaft, locating the slot on the back of the fan blade on to the drive pin that passes through the motor shaft.
6. Tighten the propeller cap (16) by turning it anticlockwise.
7. Position and place the front grid (1) to the rear grid (4), and push the front grid (1) until all the hooks of the rear grid hook the front grid.

Putting into Service

Working place

Choose a suitable location and a non-slip, flat surface.

Never place the device directly next to heaters or other heat sources. There is always the danger of fire!

Electrical Connection

1. Connect the device to a duly installed 220-240V~50/60Hz protective contact socket.
2. Before inserting the plug into the socket. Make sure that the mains voltage to be used matches that of the device. You can find this information on the nameplate.

Use

Basic Settings

Set the blower inclination angle before starting the device. You can adjust the inclination angle by tipping the blower casing with both hands. **The inclination angle amounts to approx. 15°.**

Operating

To select the fan speed, use the selector on the front to set one of the following speeds:

0= Turn OFF

1 = Low

2 = Medium

3 = High

Blower Direction/Oscillation

You can choose from the two following options:

1. Turn the device carefully with hands by holding the fan on the sides and turning it either to the left or to the right until the limit stop. Warning: do not exceed this limit. The device must have been switched off before. The setting knob must be pulled out.
2. Select the automatic swinging direction by pressing in the knob. The device swings automatically within a range of 90°. This function is active only when the fan is on. To deactivate the function, pull out the setting knob.

Cleaning and Maintenance

1. Switch off the fan and remove the plug from the power outlet before assembling, cleaning or maintenance.
2. Clean the plastic components by using a mild detergent and a damp cloth or sponge.
Caution: Never use aggressive detergents, chemical cleaners or solvents as they could damage the surface of plastic components. **Note:** Do not use chemical, steel, wooden or abrasive cleaners to clean the appliance.
3. Dry throughout before storage.

Warning

- If you need to remove the safety guard: always switch the device off and remove the mains plug.
- Under no circumstances should you immerse the device in water for cleaning purposes. Otherwise, this might result in an electric shock or fire.

Technical Data

Models:SF-16W.011A /SF-16B.012A
Rated voltage range:220-240V~50/60Hz
Rated power:.....45W
Protection class:.....II

Information requirement for comfort fans

Maximum fan flow rate (F):74,37 m³/min
Fan power input (P):40,40W
Service value (S_V):.....1,84 (m³/min)/W
Off-mode power consumption (P_{OFF}):.....0 W
Fan sound power level (L_{WA}):53,61 dB(A)
Maximum air velocity (C):2,27 meters/sec
Seasonal electricity consumption (Q):13,42 kWh/a
Measurement standard for service value:IEC60879:1986 (corr.1992)

Conformity CE

This product has been tested and produced according to all relevant current CE guidelines, such as:



- Electromagnetic compatibility Directive 2014/30/EU,
- Low voltage Directive (LVD) Directive 2014/35/EU,
- RoHS with its amendments Directive EU 2015/863,

and has been constructed in accordance with the latest safety regulations.

The CE mark attests this product with all relevant directives.

Disposal – Environment policy

Packing



The packaging material is entirely recyclable and marked with the recycling symbol. Follow local regulations for scrapping. Keep the packaging materials (plastic bags, polystyrene parts, etc.) out of reach of children, as they are potentially dangerous.

Disposal

This appliance is marked according to the European directive 2012/19/EU on Waste Electrical and Electronic Equipment (WEEE).

By ensuring this product is disposed of correctly, you will help prevent potential negative consequences for the environment and human health, which could otherwise be caused by inappropriate waste handling of this product.



This symbol on the product, or on the documents accompanying the product, indicates that this appliance may not be treated as household waste. Instead, it shall be handed over to the applicable collection point for the recycling of electrical and electronic equipment.

Disposal must be carried out in accordance with local environmental regulations for waste disposal. For more detailed information about treatment, recovery and recycling of this product, please contact your local city office, your household waste disposal service or the shop where you purchased the product.

Warranty Declaration

Warranty Terms and Conditions

1. The product is guaranteed for the period stipulated by the legislation where it is placed on the market, starting from the date of purchase, against manufacturing defects and/or workmanship. The lack of conformity manifested in this period is presumed to exist at the date of purchase. After this period, it is for the customer to prove that the lack of conformity already existed at the time of delivery.
2. If, during the warranty period, the product is defective in normal use, the buyer should contact the selling establishment and send the appliance to the place indicated by the seller.
3. The warranty is only valid upon presentation of the invoice proving the purchase and the completed warranty certificate (indicating the date of purchase, the name of the dealer, the

reference of the model, and it is also recommended to indicate the serial number and lot number).

4. The importer/seller reserves the right to refuse warranty assistance in the event that such information has been deleted or altered after the original purchase of the product.
5. The responsibility of the importer/seller includes in particular the costs of repairing and/or replacing the unit covered by the warranty with the reservation of the right to replace it with an equivalent product, in cases where it is not possible to repair it.
6. The warranty does not apply to problems that are not directly related to defects in material, design or workmanship.
7. This product is an appliance and is intended for home use only. The warranty will be void if the product is used for professional purposes.
8. The warranty does not cover damage caused by misuse, improper installation, spillage, external factors, or intentional damage.
9. The warranty does not cover damage resulting from falls, use of excessive force, blows, exposure to extreme environmental conditions or deterioration caused by the normal use of plastic parts or keyboards, as well as the use of batteries other than those specified in this manual.
10. The warranty does not cover installation and programming by the dealer. In particular, no claim for installation and free programming by the reseller may be accepted.
11. The warranty does not cover deficiencies that insignificantly impair the operation of the appliance. Other costs, such as installation, transportation and travel of the technician are expressly excluded from the warranty.
12. The applicability of the warranty presupposes that the appliance is sent to the seller or place indicated by him, complete and in well-protected packaging (if possible, in its original packaging) and accompanied by its sheet or warranty card duly filled out and proof of purchase.
13. If after verification, it is found that there are no reasons for the claim, or that the product is not defective, the inherent costs will be imputed to the customer, and the dealer is authorized to charge those costs to the customer.
14. The warranty will be void when it shows signs that an unauthorized person has attempted to carry out repairs, modifications or replacement of parts on the appliance.
15. Repairs carried out after the end of the warranty period are subject to costs.
16. This warranty does not affect your legal rights that you may have as a consumer under applicable national law governing the purchase of products where the product is sold.

17. Warranty Period:

European Union countries - European Directives (EU) 2019/771 and (EU) 2019/770 apply on certain aspects of contracts for the purchase and sale of movable property and transposed into the national laws of their countries.

Other countries - national legislation on consumer rights in their country applies. In the case of no official legislation, the guarantee shall be applied at the discretion of the importer placing the product on the market or the seller establishment.

Português

Estimado Cliente

Obrigado por ter escolhido um produto HÆGER.

Os produtos HÆGER foram concebidos a pensar no bem-estar do consumidor, privilegiando os mais elevados padrões de qualidade, funcionalidade e designe. Estamos certos da sua satisfação pela aquisição deste produto.

Partimos do princípio de que o utilizador possui conhecimentos gerais sobre o manuseamento com eletrodomésticos.

Antes da primeira utilização, leia cuidadosa e totalmente estas instruções de utilização e de segurança e familiarize-se com as funções do aparelho. Guarde estas instruções e, se necessário, entregue-as a terceiros.

Utilização correta

Utilize o aparelho exclusivamente para fins privados e para a finalidade para a qual o mesmo foi concebido. Este aparelho não se destina a fins comerciais. Não o utilize ao ar livre. Mantenha-o protegido do calor, de irradiação solar direta, da humidade (não o mergulhe de forma alguma em quaisquer líquidos) e de arestas aguçadas.

Instruções gerais de segurança

Antes de por este aparelho a funcionar, leia atentamente as instruções de emprego e guarde-as, juntamente com o talão de garantia, o talão de compra e, tanto quanto possível, a embalagem com os elementos interiores.

- Não utilize o aparelho com as mãos molhadas. No caso de o aparelho ficar húmido ou molhado, retire imediatamente a ficha da tomada.
- Sempre que não utilizar o aparelho, ou desejar montar acessórios, ou queira limpá-lo, ou ainda em caso de avarias, deverá desligá-lo e retirar a ficha da tomada (puxe pela ficha e não pelo fio).
- O aparelho não devesse funcionar sem vigilância. Se se ausentar do quarto, desligue sempre o aparelho. Retire a ficha da tomada de rede.
- Verifique regularmente se o aparelho ou o fio tem alguns danos. Nunca ponha a funcionar um aparelho com quaisquer danos.
- **Não tente reparar o aparelho, dirija-se a um técnico da especialidade, devidamente autorizado. Para evitar quaisquer perigos, e favor substituir um fio danificado por um fio da mesma qualidade. Tal devesse ser efetuado pelo fabricante, pelos nossos serviços de assistência ou por outra pessoa com as mesmas qualificações.**
- E favor observar as seguintes “**Instruções especiais de segurança**”.

Crianças e pessoas débeis

- Para a segurança dos seus filhos, não deixe partes da embalagem (sacos plásticos, papelão, esferovite, etc.) ao alcance dos mesmos.

- **Cuidado!** Não deixe crianças pequenas brincarem com folhas de plástico. Perigo de asfixia!
- O aparelho pode ser usado por crianças de 8 ou mais anos de idade e pessoas com reduzida capacidade física ou mental, se estiverem sob supervisão ou se foram instruídos sobre o uso do aparelho de forma segura e entenderem os riscos potenciais.
- As crianças não devem realizar trabalhos de limpeza e manutenção, a menos que tenham 8 ou mais anos e estejam sob supervisão.
- Crianças menores de 8 anos devem ser mantidas longe do aparelho e da sua fonte de alimentação.
- As crianças devem ser vigiadas para evitar que brinquem com o aparelho.

Instruções especiais de segurança

- Nunca introduza os dedos nem quaisquer outros objetos na grelha de proteção!
- Cuidado com cabelos compridos: estes poderão ser aspirados pela ventoinha!
- O aparelho só deverá funcionar com a grelha de proteção fechada!
- O aparelho terá de ser montado completamente, antes de ser utilizado!
- Escolha uma superfície apropriada para que o aparelho não tombe durante o funcionamento!
- Nunca coloque o aparelho diretamente ao lado de aquecimentos ou de outras fontes de calor. Existe sempre o perigo de incêndio!

Visão geral dos componentes

- | | |
|--------------------------------------|-------------------------------|
| 1. Grade de proteção frontal | 2. Hélice |
| 3. Anel de fixação da grade traseira | 4. Grade de proteção traseira |
| 5. Eixo do motor | 6. Carcaça do motor |
| 7. Botão de oscilação | 8. Botões de comutação |
| 9. Caixa do interruptor | 10. Parafuso de fixação |
| 11. Tubo extensível | 12. Anel de ajuste de altura |
| 13. Tubo principal externo | 14. Base em cruz |
| 15. Porca de aperto das grades | 16. Tampa da hélice |

Antes do primeiro uso

- Retire o aparelho e os acessórios da caixa. Remova os adesivos, película protetora ou plástico do dispositivo.
- Antes do uso, limpe a carcaça do motor e todas as peças de reposição com um pano húmido.

Instruções de montagem

Antes de por o aparelho a funcionar, é absolutamente necessário proceder à sua montagem completa! Ao ler-se o texto, deverá consultar-se simultaneamente a lista dos elementos do aparelho.

MONTAGEM DA BASE

Coloque a haste do pedestal na tampa da base, gire no sentido horário para apertar a haste do pedestal na tampa da base. Insira as 4 pernas na tampa da base, coloque a unidade de volta na posição vertical Fig.2 & Fig.3.

MONTAGEM DA HÉLICE E GRADES DE PROTEÇÃO

1. Desaperte a tampa da hélice (16) do eixo do motor segurando o eixo do motor e girando-o no sentido horário.
2. Desaperte o anel de fixação da grade traseira (3) da frente do motor (6) girando-o no sentido anti-horário.
3. Posicione a grade traseira (4) contra a frente da tampa do motor, certificando-se de que os pinos de fixação da tampa do motor estejam encaixados corretamente nos orifícios da grade traseira.
4. Recoloque e aperte o anel da grade (3) girando-a no sentido horário.
5. Empurre a hélice (2) no eixo do motor, localizando a ranhura na parte de trás da pá do ventilador no pino de acionamento que passa pelo eixo do motor.
6. Aperte a tampa da hélice (16) girando-a no sentido anti-horário.
7. Posicione e coloque a grade frontal (1) na grade traseira (4), e empurre a grade frontal (1) até que todos os ganchos da grade traseira prendam a grade frontal.

Primeira utilização

Local de funcionamento

Escolha um local adequado e uma superfície, antiderrapante e plana.

Nunca coloque o aparelho diretamente ao lado de aquecimentos ou de outras fontes de calor. Existe sempre o perigo de incêndio!

Ligação elétrica

1. Ligue o aparelho a uma tomada com proteção de contactos de 220-240V~50/60Hz, instalada corretamente.
2. Antes de colocar a ficha na tomada, verifique se a tensão da corrente corresponde a do aparelho. Os dados necessários encontram-se na placa de características.

Utilização

Regulações básicas

Antes de se utilizar o aparelho, deverá proceder-se à regulação do ângulo de inclinação. Para regular, desaperte o parafuso e incline o motor. **O ângulo de inclinação é de cerca de 15 graus.**

Funcionamento

Para se selecionar a velocidade da ventilação, pressione o botão que se encontra na parte frontal para uma das posições seguintes:

0 = desligada

1 = baixa

2 = média

3 = máxima

Direção da ventilação/Oscilação

Existem duas possibilidades:

1. Rode o dispositivo cuidadosamente com as mãos segurando o ventilador nos lados e girando-o para a esquerda ou para a direita até o limite. Aviso: não exceda esse limite. O dispositivo deve ter sido desligado antes. O botão de ajuste deve ser retirado.
2. Para se selecionar o dispositivo automático de oscilação, basta premir o botão regulador. O aparelho oscilará automaticamente com um ângulo de cerca de 90 graus. Esta função só estará ativada quando o aparelho se encontrar em funcionamento. Para desligar tal função, puxe o botão regulador para fora.

Limpeza e manutenção

1. Desligue o ventilador e retire a ficha da tomada elétrica antes da montagem, limpeza ou manutenção.
2. Limpe os componentes de plástico usando um detergente suave e um pano húmido ou uma esponja. **Atenção:** Nunca use detergentes agressivos, produtos de limpeza químicos ou solventes, pois podem danificar a superfície dos componentes plásticos. **Nota:** Não utilize produtos de limpeza químicos, de aço, de madeira ou abrasivos para limpar o aparelho.
3. Seque completamente antes do armazenamento.

Aviso

- Se for necessário remover a proteção de segurança: desligue sempre o aparelho e retire a ficha de rede.
- Sob nenhuma circunstância deve mergulhar o aparelho em água para fins de limpeza. Caso contrário, isso pode resultar em choque elétrico ou incêndio.

Dados técnicos

Modelo: SF-16W.011A / SF-16B.012A
Faixa de tensão nominal: 220-240V~50/60Hz
Potência nominal: 45W
Classe de proteção: II

Requisito de informação para ventiladores de conforto

Débito máximo do ventilador (F): 74,37 m³/min
Potência absorvida do ventilador (P): 40,40 W
Valor de serviço (SV): 1,84 (m³/min)/W
Consumo energético em modo desligado (P_{OFF}): 0 W
Nível de potência sonora do ventilador (LWA): 53,61 dB(A)
Velocidade máxima do ar (C): 2,27 metros/s
Consumo de eletricidade sazonal (Q): 13,42 kWh/a
Normas de medição para o valor de serviço: IEC60879:1986 (corr.1992)

Conformidade CE

Este aparelho foi testado e produzido de acordo com todas as atuais diretivas relevantes da UE, tais como:



- Diretiva de Compatibilidade eletromagnética 2014/30/EU,
- Diretiva de Baixa tensão LVD 2014/35/EU,
- Diretiva RoHS e respetiva emenda EU 2015/863

e foi fabricado de acordo com as mais recentes normas de segurança.
A marcação CE atesta este produto com todas as diretivas relevantes.

Eliminação – Política ambiental

Embalagem



A embalagem é constituída por material inteiramente reciclável e está marcada com o símbolo de reciclagem. Para a eliminação, respeite as normas locais. Os materiais de embalagem (sacos de plástico, pedaços de poliestireno, etc.) devem ser mantidos fora do alcance das crianças dado que constituem potenciais fontes de perigo.

Eliminação

Este aparelho está classificado de acordo com a Diretiva Europeia 2012/19/EU sobre Resíduos de equipamento elétrico e eletrónico (CEE).

Ao garantir a eliminação adequada deste produto, estará a ajudar a evitar potenciais consequências negativas para o ambiente e para a saúde pública, que poderiam derivar de um manuseamento de desperdícios inadequado deste produto.



Este símbolo no produto, ou nos documentos que acompanham o produto, indica que este aparelho não pode ser tratado como lixo doméstico. Pelo contrário, deve ser entregue no ponto de recolha para a reciclagem de equipamento elétrico e eletrónico.

A eliminação dever ser efetuada de acordo com as normas ambientais locais para a deposição de resíduos. Para obter informações mais detalhadas sobre o tratamento, a recuperação e reciclagem deste produto, entre em contacto com o departamento local, o serviço de recolha de lixo ou a loja onde adquiriu o produto.

Garantia

Termos e Condições de garantia

- 1.** O produto é garantido pelo período estipulado pela legislação onde é colocado no mercado, iniciando-se a partir da data de compra, contra defeitos de fabrico e/ou mão-de-obra. A falta de conformidade que se manifeste nesse prazo, presume-se existente à data da compra. Decorrido este prazo cabe ao cliente provar que a falta de conformidade já existia à data da entrega.
- 2.** Se, durante o período de garantia, o produto apresentar qualquer defeito, em situação de utilização normal, o comprador deverá entrar em contacto com o estabelecimento vendedor e remeter o aparelho para o local por este indicado.
- 3.** A garantia só é válida mediante a apresentação da fatura comprovativa da compra e do certificado de garantia preenchido (indicando a data de aquisição, o nome do revendedor, a referência do modelo, sendo ainda recomendada a indicação do número de série e número do lote).
- 4.** O importador/vendedor reserva-se o direito de recusar assistência em garantia no caso de as referidas informações terem sido apagadas ou alteradas após a compra original do produto.
- 5.** A responsabilidade do importador/vendedor inclui nomeadamente os custos da reparação e/ou substituição da unidade coberta pela garantia com a reserva do direito de substituir por um produto equivalente, nos casos em que não seja possível a sua reparação.
- 6.** A garantia não é aplicável a problemas que não estejam diretamente relacionados com defeitos de material, conceção ou mão-de-obra.
- 7.** Este produto é um eletrodoméstico e destina-se apenas a uso doméstico. A garantia perderá validade se o produto for usado para fins profissionais.
- 8.** A garantia não cobre danos causados por uso incorreto, instalação incorreta, derramamento, fatores externos ou danos intencionais.
- 9.** A garantia não cobre danos resultantes de quedas, uso de força excessiva, golpes, exposição a condições ambientais extremas ou deterioração causada pelo uso normal de peças plásticas ou teclados, bem como pelo uso de baterias diferentes das especificadas neste manual.
- 10.** A garantia não cobre a instalação e programação por parte do revendedor. Em particular, não poderão ser aceites reclamação para instalação e programação gratuita por parte do revendedor.
- 11.** A garantia não cobre deficiências que prejudicam de forma insignificante o funcionamento do aparelho. Outros custos, tais como a instalação, transporte e/ou deslocação de técnicos estão expressamente excluídos da garantia.

12. A aplicabilidade da garantia pressupõe que o aparelho seja enviado ao estabelecimento vendedor ou para o local por este indicado, completo e em embalagem bem protegida (se possível na sua embalagem original) e acompanhado da respetiva folha ou cartão de garantia, devidamente preenchida e da prova de compra.
13. Se após a verificação, se concluir que não existem motivos para a reclamação, ou que o produto não apresenta defeitos, os custos inerentes serão imputados ao cliente, estando o revendedor autorizado a cobrar esses custos ao cliente.
14. A garantia perderá validade, quando apresente sinais de que alguma pessoa não autorizada tenha tentado efetuar reparações, modificações ou substituições de peças no aparelho.
15. As reparações realizadas após o final do período de garantia estão sujeitas a custos
16. Esta garantia não afeta os seus direitos legais que possa ter como consumidor ao abrigo da legislação nacional aplicável que rege a compra de produtos onde o produto é vendido.

17. Período de Garantia:

Países da União Europeia - aplicam-se as Diretivas Europeias (EU) 2019/771 e (EU) 2019/770 relativa a certos aspetos dos contratos de compra e venda de bens móveis e transpostas para as legislações nacionais dos respetivos países.

Outros países - aplica-se a legislação nacional sobre os direitos do consumidor do respetivo país. Não existindo legislação oficial, a garantia será aplicada segundo o critério do importador que coloca o produto no mercado ou do estabelecimento vendedor.

Español

Estimado cliente

Gracias por elegir un producto HÆGER.

Los productos HÆGER están diseñados para el bienestar de los consumidores, haciendo hincapié en los más altos estándares de calidad, funcionalidad y diseño. Estamos seguros de su satisfacción con la compra de este producto.

Suponemos que el usuario tiene conocimientos generales sobre el manejo de los aparatos eléctricos.

Lea con atención y, en su totalidad, las instrucciones de uso y seguridad y familiarícese con las funciones del aparato antes de la primera puesta en marcha. Conserve las instrucciones y entréguelas con el aparato si lo transfiriera a terceros.

Uso adecuado

Solamente utilice el aparato para el uso privado y para el fin previsto. Este aparato no está destinado para el uso profesional. No lo utilice al aire libre. No lo exponga al calor, a la entrada directa de rayos de sol, a la humedad (en ningún caso sumerja el aparato en agua) y a los cantos agudos.

Indicaciones generales de seguridad

Antes de la puesta en servicio de este aparato lea detenidamente el manual de instrucciones y guarde este bien incluido la garantía, el recibo de pago y si es posible también el cartón de embalaje con el embalaje interior. En caso de dejar el aparato a terceros, también entregue el manual de instrucciones.

- No utilice el aparato con las manos húmedas. En caso de que el aparato este húmedo o mojado retire de momento la clavija de la caja de enchufe.
- Desconecte el aparato y siempre retire la clavija de la caja de enchufe (por favor tire de la clavija y no del cable), cuando no quiera utilizar el aparato, montar piezas o en caso de limpieza o defectos.
- No utilice el aparato sin vigilancia. En caso de salir de la habitación, desconecte siempre el aparato. Retire la clavija de la caja de enchufe.
- Controle regularmente si el aparato o el cable tiene defectos. No ponga en servicio un aparato defecto.
- **No repare el aparato por su cuenta, sino vaya a un establecimiento autorizado. Para evitar peligros, deje sustituir un cable defecto por uno de la misma calidad solamente por el fabricante, nuestro servicio al cliente o una similar persona cualificada.**
- Por favor tenga atención a las “**Indicaciones especiales de seguridad...**”.

Niños y personas débiles

- Para la seguridad de sus niños no deje material de embalaje (Bolsas de plástico, cartón, poliestireno etc.) a su alcance.

- **¡Aviso!** No deje jugar a los niños con la lámina. ¡Existe peligro de asfixia!
- El aparato puede ser utilizado por niños de 8 años o mayores y por las personas con discapacidad física o mental, si están bajo control o si han sido instruidos en el uso de la máquina de una manera segura y comprendan los riesgos potenciales.
- Los niños no deben llevar a cabo la limpieza y mantenimiento del aparato, a menos que tengan 8 años o más y estén bajo supervisión.
- Los niños menores de 8 años tienen que mantenerse alejado del aparato y de su fuente de alimentación.
- Los infantiles deberían ser vigilados, para asegurar que no jueguen con el aparato.

Indicaciones especiales de seguridad

- ¡No meta los dedos ni otros objetos por las rejillas protectoras!
- Cuidado en caso de tener el pelo largo: ¡Este puede ser absorbido por la corriente de aire!
- ¡Solamente ponga en marcha con las rejillas protectoras cerradas!
- ¡Antes del uso debe montar el aparato completamente!
- ¡Utilice una base adecuada para que el aparato no se pueda volcar durante la puesta en marcha!
- No coloque el aparato al lado de estufas u otras fuentes de calor.

Descripción general de los componentes

- | | |
|---------------------------------------|--------------------------------|
| 1. Rejilla protectora delantera | 2. Hélice del ventilador |
| 3. Tuerca de fijación rejilla trasera | 4. Rejilla protectora trasera |
| 5. Eje del motor | 6. Carcasa del motor |
| 7. Botón de oscilación | 8. Botones de control |
| 9. Caja del panel de control | 10. Tornillo de conexión |
| 11. Tubo de extensión | 12. Anillo de ajuste de altura |
| 13. Tubo exterior | 14. Base en cruz |
| 15. Tuerca de fijación de rejillas | 16. Tapa de la hélice |

Antes del primer uso

- Saque el aparato y los accesorios de la caja. Retire las pegatinas, la lámina protectora o el plástico del dispositivo.
- Antes de usar, limpie la carcasa del motor y todas las piezas de repuesto con un paño húmedo.

Instrucciones de montaje

¡Antes de poner el aparato en marcha debe estar montado por completo! Recomendamos al leer el texto también mirar las indicaciones de los componentes.

MONTAJE DE LA BASE

Coloque el tubo exterior en la tapa de la base, gírelo en el sentido de las agujas del reloj para apretar el tubo en la tapa de la base. Inserte las 4 patas en la tapa de la base, vuelva a colocar la unidad en posición vertical Fig.2 y Fig.3.

MONTAJE DE HOJA Y REJILLA

1. Desenrosque la tapa de la hélice (16) del eje del motor sujetando el eje del motor y girándolo en el sentido de las agujas del reloj.
2. Desenrosque la tuerca de rejilla trasera (3) de la parte delantera de la cubierta del motor (6) girándola en sentido contrario a las agujas del reloj.
3. Coloque la rejilla trasera (4) contra la parte delantera de la cubierta del motor, asegurándose de que las clavijas de ubicación de la cubierta del motor encajen correctamente en los orificios de la rejilla trasera.
4. Vuelva a colocar y apriete la tuerca de la rejilla (3) girándola en el sentido de las agujas del reloj.
5. Empuje la hélice (2) sobre el eje del motor, ubicando la ranura en la parte posterior del aspa del ventilador en el pasador de arrastre que atraviesa el eje del motor.
6. Apriete la tapa de la hélice (16) girándola en sentido contrario a las agujas del reloj.
7. Posicionar y colocar la rejilla delantera (1) a la rejilla trasera (4), y empujar la rejilla delantera (1) hasta que todos los ganchos de la rejilla trasera enganchen la rejilla delantera.

Puesta en marcha

Ubicación

Elija una ubicación adecuada y una superficie plana y antideslizante.

Nunca coloque el dispositivo directamente al lado de calentadores u otras fuentes de calor. ¡Siempre existe el peligro de incendio!

Conexión eléctrica

1. Conecte el aparato a una caja de enchufe de contacto de protección 220-240V~50/60Hz e instalada por la norma.
2. Antes de introducir la clavija en la caja de enchufe, asegúrese que la tensión de la red sea equivalente a la de su aparato. Las indicaciones para esto las encontrará en la placa de identificación.

Uso

Ajustes fundamentales

Antes de poner en marcha el aparato, ajuste el ángulo de inclinación del soplante. Para ello aflojar el tornillo y mover el motor. El ángulo de inclinación es de unos 15 grados.

Funcionamiento

Para seleccionar las velocidades de ventilación elija mediante el interruptor de presión en la frente el ajuste correspondiente:

0= Apagado 1 = Baja 2 = Media 3 = Alta

Dirección del soplante / Oscilación

Para esto tiene dos posibilidades:

1. Gire el dispositivo con cuidado con las manos sosteniendo el ventilador en los lados y girándolo hacia la izquierda o hacia la derecha hasta que se detenga el límite. Advertencia: no exceda este límite. El dispositivo debe haberse apagado antes. La perilla de ajuste debe ser extraída.
2. Usted elije el dispositivo giratorio automático presionando el botón de ajuste. El aparato gira por su cuenta en una zona de unos 90 grados. Esta función solamente está activada cuando tenga el ventilador conectado. Para apagar esta función tiene que tirar del botón de ajuste.

Limpieza y mantenimiento

1. Apague el ventilador y desconecte el enchufe de la toma de corriente antes de realizar el montaje, la limpieza o el mantenimiento.
2. Limpie los componentes de plástico con un detergente suave y un paño húmedo o una esponja. **Precaución:** No utilice nunca detergentes agresivos, limpiadores químicos o disolventes, ya que podrían dañar la superficie de los componentes de plástico. **Nota:** No utilice limpiadores químicos, de acero, de madera o abrasivos para limpiar el aparato.
3. Seque por completo antes de guardarlo.

Advertencia

- Si necesita quitar la protección de seguridad: siempre apague el dispositivo y retire el enchufe de red.
- Bajo ninguna circunstancia debe sumergir el dispositivo en agua para fines de limpieza. De lo contrario, podría provocar una descarga eléctrica o un incendio.

Datos técnicos

Modelo: SF-16W.011A / SF-16B.012A
Rango de voltaje nominal: 220-240V~50/60Hz
Potencia nominal: 45W
Clase de protección: II

Requisito de información para ventiladores de confort

Caudal máximo del ventilador (F): 74,37 m³/min
Potencia utilizada por el ventilador (P): 40,40 W
Valor de servicio (SV): 1,84 (m³/min)/W
Consumo de energía en modo apagado (P_{OFF}): 0 W
Nivel de potencia acústica del ventilador (L_{WA}): 53,61 dB(A)
Velocidad máxima del aire (C): 2,27 metros/seg
Consumo eléctrico estacional (Q): 13,42 kWh/a
Norma de medición del valor de servicio: IEC60879:1986 (corr.1992)

Conformidad CE

Este producto ha sido probado y producido de acuerdo con las normativas actuales y pertinentes, tales como:



- Directiva de compatibilidad electromagnética 2014/30/EU,
- Directiva de baja tensión Directiva (LVD) 2014/35/EU,
- Directiva RoHS y su modificación EU 2015/863,

y ha sido construido de acuerdo con las últimas normas de seguridad.

La marca CE certifica este producto con todas las directivas relevantes relacionadas.

Disposición – La política ambiental

Embalaje



El material de embalaje es totalmente reciclable, como lo indica el símbolo correspondiente. Para su eliminación, respete las normas locales. No deje el material de embalaje (bolsas de plástico, trozos de poliestireno, etc.) al alcance de los niños; puede ser peligroso.

Eliminación

Este aparato lleva el marcado CE en conformidad con la Directiva 2012/19/EU del Parlamento Europeo y del Consejo sobre residuos de aparatos eléctricos y electrónicos (RAEE).

La correcta eliminación de este producto evita consecuencias negativas para el medioambiente y la salud.



Este símbolo en el producto o en los documentos que acompañan el producto, indica que este aparato no puede ser tratado como residuos domésticos. Es su lugar se debe entregar al punto de recogida para el reciclaje de equipos eléctricos y electrónicos.

Para eliminación debe realizarse de conformidad con las normas medioambientales para eliminación de residuos. Entrégalo a un vertedero autorizado, no lo deje ni siquiera por unos días, ya que es potencialmente peligroso para los niños.

Para obtener información más detallada sobre el tratamiento, recuperación y reciclaje de este producto, póngase en contacto con el ayuntamiento, su servicio de desechos del hogar o la tienda donde adquirió el producto.

Garantía

Términos y condiciones de la garantía

1. El producto está garantizado por el período estipulado por la legislación donde se comercializa, a partir de la fecha de compra, contra defectos de fabricación y/o mano de obra. La falta de conformidad que se manifieste dentro de este plazo, presume que existe en la fecha de compra. Después de este período, corresponde al cliente demostrar que la falta de conformidad ya existía en el momento de la entrega.
2. Si, durante el período de garantía, el producto es defectuoso en uso normal, el comprador debe ponerse en contacto con el establecimiento vendedor y enviar el electrodoméstico al lugar indicado por el vendedor.
3. La garantía solo es válida previa presentación de la factura que acredite la compra y el certificado de garantía completado (indicando la fecha de compra, el nombre del distribuidor, la referencia del modelo, y también se recomienda indicar el número de serie y el número de lote).
4. El importador / vendedor se reserva el derecho de rechazar la asistencia de garantía en caso de que dicha información haya sido eliminada o alterada después de la compra original del producto.
5. La responsabilidad del importador/vendedor incluirá, entre otras cosas, los costes de reparación y/o sustitución de la unidad cubierta por la garantía con la reserva del derecho a sustituirla por un producto equivalente, cuando no sea posible repararla.
6. La garantía no se aplica a problemas que no estén directamente relacionados con defectos de material, diseño o mano de obra.
7. Este producto es un electrodoméstico y está destinado solo para uso doméstico. La garantía se anula si el producto se utiliza con fines profesionales.
8. La garantía no cubre los daños causados por mal uso, instalación inadecuada, derrames, factores externos o daños intencionales.
9. La garantía no cubre los daños resultantes de caídas, uso de fuerza excesiva, golpes, exposición a condiciones ambientales extremas o deterioro causado por el uso normal de piezas de plástico o teclados, así como el uso de baterías distintas a las especificadas en este manual.
10. La garantía no cubre la instalación y programación por parte del distribuidor. En particular, no se aceptará ninguna reclamación de instalación y programación gratuita por parte del revendedor.
11. La garantía no cubre deficiencias que perjudiquen insignificadamente el funcionamiento del aparato. Otros costes, como la instalación, el transporte y el desplazamiento del técnico están expresamente excluidos de la garantía.

12. La aplicabilidad de la garantía presupone que el aparato sea enviado al establecimiento vendedor o al lugar indicado por éste, completo y en un embalaje bien protegido (si es posible en su embalaje original) y acompañado de la respectiva hoja o tarjeta de garantía, debidamente cumplimentado y comprobante de compra.
13. Si después de la verificación, se descubre que no hay razones para la reclamación, o que el producto no es defectuoso, los costos inherentes se imputarán al cliente, y el distribuidor está autorizado a cobrar esos costos al cliente.
14. La garantía quedará anulada cuando presente indicios de que una persona no autorizada ha intentado realizar reparaciones, modificaciones o sustitución de piezas en el aparato.
15. Las reparaciones realizadas una vez finalizado el período de garantía incurren en costes.
16. Esta garantía no afecta a sus derechos legales que pueda tener como consumidor en virtud de la legislación nacional aplicable que rige la compra de productos donde se vende el producto.

17. Período de garantía:

Países de la Unión Europea - Las Directivas Europeas (UE) 2019/771 y (UE) 2019/770 se aplican a ciertos aspectos de los contratos de compraventa de bienes muebles y se transponen a las legislaciones nacionales de sus países.

Otros países: se aplica la legislación nacional sobre los derechos de los consumidores en su país. En caso de que no exista legislación oficial, la garantía se aplicará a discreción del importador que introduzca el producto en el mercado o del establecimiento vendedor.

Français

Cher Client

Merci d'avoir choisi un produit HÆGER.

Les produits HÆGER sont conçus pour le bien-être du consommateur, en insistant sur les plus hauts standards de qualité, de fonctionnalité et de design. Nous sommes certains de leur satisfaction à l'achat de ce produit.

Nous supposons que l'utilisateur détient des connaissances générales sur l'emploi des appareils électroménagers.

Avant la première mise en service, lisez attentivement le présent mode d'emploi et les instructions de sécurité et familiarisez-vous avec les fonctions de l'appareil. Conservez le présent mode d'emploi et le cas échéant, transmettez-le à des tiers.

Usage conforme

N'utilisez cet appareil que pour un usage privé et pour les tâches auxquelles il est destiné. Cet appareil n'est pas prévu pour une utilisation professionnelle. Ne l'utilisez pas en plein air. Protégez-le de la chaleur, des rayons directs du soleil, de l'humidité (ne le plongez en aucun cas dans l'eau) et des objets tranchants.

Conseils généraux de sécurité

Lisez attentivement ce mode d'emploi avant de mettre l'appareil en marche pour la première fois. Conservez le mode d'emploi ainsi que le bon de garantie, votre ticket de caisse et si possible, le carton avec l'emballage se trouvant à l'intérieur. Si vous remettez l'appareil à des tiers, veuillez-le remettre avec son mode d'emploi.

- N'utilisez pas cet appareil avec des mains humides. S'il arrive que de l'humidité ou de l'eau atteignent l'appareil, débranchez aussitôt le câble d'alimentation.
- Arrêtez l'appareil et débranchez toujours le câble d'alimentation de la prise de courant (en tirant sur la fiche et non pas sur le câble) si vous n'utilisez pas l'appareil, si vous installez les accessoires, pour le nettoyage ou en cas de panne.
- Ne laissez jamais fonctionner l'appareil sans surveillance. Lorsque vous quittez la pièce, toujours arrêter l'appareil. Débranchez la fiche de la prise.
- Contrôlez régulièrement l'appareil et le câble. Ne mettez pas l'appareil en marche s'il est endommagé.
- **Ne réparez pas l'appareil vous-même. Contactez plutôt un technicien qualifié. Pour éviter toute mise en danger, ne faites remplacer le câble défectueux que par un câble équivalent et que par le fabricant, notre service après-vente ou toute personne de qualification similaire.**
- Respectez les **Conseils de sécurité spécifiques** ci-dessous.

Enfants et personnes fragiles

- Par mesure de sécurité vis-à-vis des enfants, ne laissez pas les emballages (sac en plastique, carton, polystyrène) à leur portée.
- **DANGER !** Ne pas laisser les jeunes enfants jouer avec le fi lm. Il y a risque d'étouffement !
- L'appareil peut être utilisé par des enfants de 8 ans ou plus et par des personnes ayant des capacités physiques ou mentales réduites, si elles sont sous surveillance ou s'ils ont été formés à l'utilisation de l'appareil en toute sécurité et de comprendre les risques potentiels.
- Les enfants ne doivent pas effectuer le nettoyage et l'entretien de l'appareil, sauf si elles sont de 8 ans ou plus et sous surveillance.
- Les enfants de moins de 8 ans doivent être tenus à l'écart de l'appareil et de son alimentation.
- Les enfants doivent être surveillés afin de garantir qu'ils ne jouent pas avec l'appareil.

Conseils de sécurité spécifiques à cet appareil

- N'introduisez jamais vos doigts ni aucun objet a travers la grille de protection.
- Attention avec les cheveux longs, ceux-ci peuvent être aspirés par le flux d'air.
- Ne laissez fonctionner l'appareil que si la grille de protection est fermée !
- L'appareil doit être complètement monte avant la première utilisation.
- Choisissez une surface appropriée de façon à ce que l'appareil ne puisse pas tomber.
- Ne pas poser l'appareil à proximité directe de fours ou d'autres sources de chaleur.

Présentation des composants

- | | |
|----------------------------------|-------------------------------------|
| 1. Grille de protection avant | 2. Hélice |
| 3. Écrou de grille arrière | 4. Grille de protection arrière |
| 5. Arbre du bloc moteur (essieu) | 6. Boîtier moteur |
| 7. Bouton d'oscillation | 8. Boutons de commutation |
| 9. Boîtier de commutateur | 10. Vis de raccordement |
| 11. Tube prolongateur | 12. Anneau de réglage de la hauteur |
| 13. Tube extérieur | 14. Base en croix |
| 15. Contre-écrou de grilles | 16. Bouchon d'hélice |

Avant la première utilisation

- Sortez l'appareil et les accessoires de la boîte. Retirez les autocollants, le film de protection ou le plastique de l'appareil.
- Avant utilisation, nettoyez le carter du moteur et toutes les pièces de rechange avec un chiffon humide.

Instructions pour le montage

L'appareil doit impérativement être complètement monté avant la première utilisation ! Il est recommandé de consulter la liste des différentes parties de l'appareil tout en lisant le mode d'emploi.

ASSEMBLAGE BASE

Placez le tube extérieur dans le capuchon de base, tournez dans le sens des aiguilles d'une montre pour serrer le tube dans le capuchon de base. Insérez les 4 pieds dans le capuchon de base, remettez l'appareil en position verticale Fig.2 et Fig.3.

ASSEMBLAGE LAME ET GRILLE

1. Dévissez le capuchon de l'hélice (16) de l'arbre du moteur en tenant l'arbre du moteur et en le faisant tourner dans le sens des aiguilles d'une montre.
2. Dévissez l'écrou de grille arrière (3) de l'avant du boîtier moteur (6) en le tournant dans le sens inverse des aiguilles d'une montre.
3. Positionnez la grille arrière (4) contre l'avant du couvercle du moteur, en vous assurant que les pions de positionnement sur le couvercle du moteur sont correctement engagés dans les trous de la grille arrière.
4. Remplacez et serrez l'écrou de la grille (3) en le tournant dans le sens des aiguilles d'une montre.
5. Poussez l'hélice (2) sur l'arbre du moteur, en positionnant la fente à l'arrière de la pale du ventilateur sur la goupille d'entraînement qui traverse l'arbre du moteur.
6. Serrez le capuchon de l'hélice (16) en le tournant dans le sens inverse des aiguilles d'une montre.
7. Positionnez et placez la grille avant (1) sur la grille arrière (4) et poussez la grille avant (1) jusqu'à ce que tous les crochets de la grille arrière accrochent la grille avant.

Avant la première utilisation

Emplacement

Choisissez un emplacement adapté et une surface plane et antidérapante.

Ne placez jamais l'appareil directement à côté d'appareils de chauffage ou d'autres sources de chaleur. Il y a toujours un danger d'incendie !

Branchement électrique

1. Branchez l'appareil dans une prise de courant en bon état de fonctionnement de 220-240V~50/60Hz.
2. Assurez-vous, avant de brancher le câble d'alimentation dans une prise de courant, que la tension électrique que vous allez utiliser convient à celle de l'appareil. Les données techniques de l'appareil se trouvent sur la plaque signalétique.

Utilisation

Réglage de base

Réglez l'angle d'inclinaison de l'air avant de mettre l'appareil en marche. Pour cela dévisser la vis et basculer le moteur. L'angle d'inclinaison est d'env. 15 degré.

Fonctionnement

Pour choisir la vitesse de ventilation, sélectionnez, grâce au bouton situe sur le devant de l'appareil, la position désirée :

0 = arrêt

1 = faible

2 = moyenne

3 = élevée

Orientation de l'air / pivotement

Vous disposez de deux possibilités :

1. Tournez soigneusement l'appareil avec les mains en tenant le ventilateur sur les côtés et en le tournant vers la gauche ou vers la droite jusqu'à la butée. Attention : ne pas dépasser cette limite. L'appareil doit avoir été éteint avant. Le bouton de réglage doit être retiré.
2. Vous optez pour le pivotement automatique, en appuyant sur le bouton de réglage. L'appareil pivote tout seul dans un champ de 90 degrés. Cette fonction c'est actif que lorsque l'appareil est en marche. Pour stopper cette fonction, tirez sur le bouton de réglage.

Nettoyage et entretien

1. Éteignez le ventilateur et débranchez la fiche de la prise de courant avant l'assemblage, le nettoyage ou l'entretien.
2. Nettoyez les composants en plastique à l'aide d'un détergent doux et d'un chiffon ou d'une éponge humide. **Attention** : N'utilisez jamais de détergents agressifs, de nettoyeurs chimiques ou de solvants car ils pourraient endommager la surface des composants en plastique. **Remarque** : N'utilisez pas de nettoyeurs chimiques, en acier, en bois ou abrasifs pour nettoyer l'appareil.
3. Séchez complètement avant le stockage.

Avertissement

Si vous devez retirer le protecteur : éteignez toujours l'appareil et débranchez la fiche secteur.

Ne plongez en aucun cas l'appareil dans l'eau à des fins de nettoyage. Sinon, cela pourrait entraîner un choc électrique ou un incendie.

Données techniques

Modèle : SF-16W.011A / SF-16B.012A
Plage de tension nominale : 220-240V~50/60Hz
Puissance nominale : 45 W
Classe de protection : II

Exigence d'information pour les ventilateurs de confort

Débit d'air maximal (F) : 74,37 m³/min
Puissance absorbée (P) : 40,40 W
Valeur de service (SV) : 1,84 (m³/min)/W
Consommation d'électricité en mode arrêt (P_{OFF}) : 0 W
Niveau de puissance acoustique (L_{WA}) : 53,61 dB(A)
Vitesse maximale de l'air (C) : 2,27 mètres/sec
Consommation électrique saisonnière (Q) : 13,42 kWh/a
Norme de mesure de la valeur de service : IEC60879 :1986 (corr.1992)

Conformité CE

Ce produit a été testé et produit selon toutes les directives européennes actuelles applicables, tels que :



- La compatibilité électromagnétique Directive 2014/30/EU,
- Directive Basse Tension Directive (LVD) 2014/35/EU,
- Directive RoHS avec ses modifications EU 2015/863,

et a été construit en conformité avec les dernières normes de sécurité.

Le marquage CE atteste ce produit à toutes les directives relevant.

Élimination – La politique environnementale

Emballage



L'emballage est entièrement recyclable et porte le symbole du recyclage. Pour la mise au rebut, suivez les réglementations locales en vigueur. Les matériaux d'emballage (sachets en plastique, éléments en polystyrène, etc.) doivent être tenus hors de portée des enfants, car ils constituent une source potentielle de danger.

Mise au rebut

Cet appareil porte le symbole du recyclage conformément à la Directive Européenne 2012/19/EU concernant les Déchets d'Équipements Électriques et Électroniques (DEEE ou WEEE).

En procédant correctement à la mise au rebut de cet appareil, vous contribuerez à empêcher toute conséquence nuisible pour l'environnement et la santé de l'homme.



Ce symbole présent sur l'appareil ou sur la documentation qui l'accompagne indique que ce produit ne peut en aucun cas être traité comme déchet ménager.

Il doit plutôt être remis au point de collecte approprié pour le recyclage des équipements électriques et électroniques.

L'élimination doit être effectuée conformément aux règlements environnementaux locaux pour l'élimination des déchets. Pour des informations plus détaillées sur le traitement, la

récupération et le recyclage de ce produit, s'il vous plaît contacter votre bureau compétent de votre commune, votre service d'élimination des déchets ménagers ou directement à votre revendeur où vous avez acheté le produit.

Garantie

Termes et conditions de la garantie

1. Le produit est garanti pour la période stipulée par la législation où il est mis sur le marché, à compter de la date d'achat, contre les défauts de fabrication et/ou de main d'œuvre. Le défaut de conformité manifesté dans ce délai est présumé exister à la date d'achat. Passé ce délai, il appartient au client de prouver que le défaut de conformité existait déjà au moment de la livraison.
2. Si, pendant la période de garantie, le produit est défectueux en utilisation normale, l'acheteur doit contacter l'établissement de vente et envoyer l'appareil à l'endroit indiqué par le vendeur.
3. La garantie n'est valable que sur présentation de la facture prouvant l'achat et du certificat de garantie complété (indiquant la date d'achat, le nom du revendeur, la référence du modèle, et il est également recommandé d'indiquer le numéro de série et le numéro de lot).
4. L'importateur/vendeur se réserve le droit de refuser l'assistance de garantie dans le cas où ces informations ont été supprimées ou modifiées après l'achat initial du produit.
5. La responsabilité de l'importateur/vendeur comprend, entre autres, les frais de réparation et/ou de remplacement de l'unité couverte par la garantie avec la réserve du droit de la remplacer par un produit équivalent, lorsqu'il n'est pas possible de la réparer.
6. La garantie ne s'applique pas aux problèmes qui ne sont pas directement liés à des défauts de matériau, de conception ou de fabrication.
7. Ce produit est un appareil et est destiné à un usage domestique uniquement. La garantie expirera si le produit est utilisé à des fins professionnelles.
8. La garantie ne couvre pas les dommages causés par une mauvaise utilisation, une mauvaise installation, un déversement, des facteurs externes ou des dommages intentionnels.
9. La garantie ne couvre pas les dommages résultant de chutes, de l'utilisation d'une force excessive, des coups, de l'exposition à des conditions environnementales extrêmes ou de la détérioration causée par l'utilisation normale de pièces en plastique ou de claviers, ainsi que l'utilisation de batteries autres que celles spécifiées dans ce manuel.
10. La garantie ne couvre pas l'installation et la programmation par le concessionnaire. En particulier, aucune réclamation pour l'installation et la programmation gratuite par le revendeur ne peut être acceptée.
11. La garantie ne couvre pas les défauts qui nuisent de manière insignifiante au fonctionnement de l'appareil. Les autres frais, tels que l'installation, le transport et le déplacement du technicien sont expressément exclus de la garantie.

12. L'applicabilité de la garantie suppose que l'appareil soit envoyé à l'établissement du vendeur ou à l'endroit indiqué par celui-ci, complet et dans un emballage bien protégé (si possible dans son emballage d'origine) et accompagné de la feuille ou de la carte de garantie respective, dûment rempli et d'une preuve d'achat.
13. Si, après vérification, il s'avère qu'il n'y a aucune raison pour la réclamation, ou que le produit n'est pas défectueux, les coûts inhérents seront imputés au client, et le revendeur est autorisé à facturer ces coûts au client.
14. La garantie sera annulée lorsqu'elle montre des signes qu'une personne non autorisée a tenté d'effectuer des réparations, des modifications ou le remplacement de pièces sur l'appareil.
15. Les réparations effectuées après la fin de la période de garantie sont soumises à des frais.
16. Cette garantie n'affecte pas vos droits légaux que vous pouvez avoir en tant que consommateur en vertu de la législation nationale applicable régissant l'achat de produits lorsque le produit est vendu.
17. **Période de garantie :**
 - Pays de l'Union Européenne** - Les directives européennes (UE) 2019/771 et (UE) 2019/770 s'appliquent à certains aspects des contrats d'achat et de vente de biens meubles et transposées dans les législations nationales de leurs pays.
 - Autres pays** - la législation nationale sur les droits des consommateurs dans leur pays s'applique. En l'absence de législation officielle, la garantie est appliquée à la discrétion de l'importateur qui met le produit sur le marché ou de l'établissement du vendeur.

Ελληνικά

Αγαπητέ πελάτη

Σας ευχαριστούμε που επιλέξατε ένα προϊόν HÆGER.

Τα προϊόντα HÆGER έχουν δημιουργηθεί για να σκέφτονται την ευημερία του καταναλωτή που προτιμούν υψηλά πρότυπα ποιότητας, λειτουργικότητας και ανάρθεσης. Είμαστε σίγουροι ότι θα είστε ευχαριστημένοι με αυτήν τη συσκευή.

Υποθέτουμε ότι ο χρήστης είναι εξοικειωμένος με τις συνήθεις διαδικασίες χειρισμού οικιακών συσκευών.

Πριν χρησιμοποιήσετε τη συσκευή για πρώτη φορά, διαβάστε προσεκτικά και διεξοδικά αυτές τις οδηγίες λειτουργίας και τις συμβουλές ασφαλείας, εξοικειώνοντας πλήρως τη συσκευή. Κρατήστε αυτές τις οδηγίες για μελλοντική αναφορά και διαβιβάστε τις σε όποιον μπορεί να χρησιμοποιήσει τη συσκευή σε μελλοντική ημερομηνία.

Προβλεπόμενη χρήση

Η συσκευή έχει σχεδιαστεί αποκλειστικά για ιδιωτική χρήση και για τον προβλεπόμενο σκοπό. Αυτή η συσκευή δεν είναι κατάλληλη για εμπορική χρήση. Μην το χρησιμοποιείτε σε εξωτερικούς χώρους. Κρατήστε το μακριά από πηγές θερμότητας, άμεσο ηλιακό φως, υγρασία (μην το βυθίζετε ποτέ σε υγρό) και αιχμηρές άκρες.

Γενικές οδηγίες ασφαλείας

Διαβάστε προσεκτικά τις οδηγίες λειτουργίας πριν θέσετε τη συσκευή σε λειτουργία και φυλάξτε τις οδηγίες που περιλαμβάνουν την εγγύηση, την απόδειξη και, εάν είναι δυνατόν, το κουτί με την εσωτερική συσκευασία. Εάν δώσετε αυτή τη συσκευή σε άλλα άτομα, παρακαλούμε να δώσετε επίσης τις οδηγίες λειτουργίας.

- Μη χρησιμοποιείτε τη συσκευή με βρεγμένα χέρια. Εάν η συσκευή είναι υγρή ή βρεγμένη, αποσυνδέστε την αμέσως.
- Όταν την καθαρίζετε ή την αφήνετε μακριά, απενεργοποιήστε τη συσκευή και βγάzte πάντα το φικ από την πρίζα (τραβάτε το ίδιο το φικ, όχι το καλώδιο) εάν η συσκευή δεν χρησιμοποιείται και αφαιρείτε τα προσαρτημένα εξαρτήματα.
- Μη λειτουργείτε τη συσκευή χωρίς επίβλεψη. Εάν φεύγετε από το δωμάτιο, θα πρέπει πάντα να απενεργοποιείτε τη συσκευή. Βγάλτε το φικ από την πρίζα.
- Ελέγχετε τη συσκευή και το καλώδιο για ζημιές σε τακτική βάση. Μη χρησιμοποιείτε τη συσκευή εάν είναι κατεστραμμένη.
- Μην προσπαθήσετε να επισκευάσετε τη συσκευή μόνοι σας. Επικοινωνείτε πάντα με έναν εξουσιοδοτημένο τεχνικό. Για να αποφύγετε την έκθεση σε κίνδυνο, να αντικαθιστάτε πάντα ένα ελαττωματικό καλώδιο μόνο από τον κατασκευαστή, από την εξυπηρέτηση πελατών μας ή από εξειδικευμένο άτομο και με καλώδιο του ίδιου τύπου.
- Δώστε ιδιαίτερη προσοχή στις ακόλουθες **Ειδικές Οδηγίες Ασφαλείας**....

Παιδιά και αδύναμα άτομα

- Για να διασφαλίσετε την ασφάλεια των παιδιών σας, κρατήστε όλες τις συσκευασίες (πλαστικές σακούλες, κουτιά, πολυστυρένιο κ.λπ.) μακριά από αυτές.
- Προσοχή! Μην αφήνετε μικρά παιδιά να παίζουν με το αλουμινόχαρτο γιατί υπάρχει κίνδυνος ασφυξίας!
- Η συσκευή μπορεί να χρησιμοποιηθεί από παιδιά 8 ετών και άνω και από άτομα με μειωμένες σωματικές ή πνευματικές ικανότητες, εάν βρίσκονται υπό επίβλεψη ή εάν έχουν λάβει οδηγίες για τη χρήση της συσκευής με ασφαλή τρόπο και κατανοούν τους πιθανούς κινδύνους.
- Τα παιδιά δεν πρέπει να πραγματοποιούν καθαρισμό και συντήρηση της συσκευής, εκτός εάν είναι 8 ετών και άνω και υπό επίβλεψη.
- Τα παιδιά κάτω των 8 ετών πρέπει να φυλάσσονται μακριά από τη συσκευή και το τροφοδοτικό της.
- Τα παιδιά πρέπει να επιβλέπονται πάντα για να διασφαλίζεται ότι δεν παίζουν με τη συσκευή.

Ειδικές οδηγίες ασφαλείας

- Μην κολλάτε ποτέ δάχτυλα ή άλλα αντικείμενα μέσα από το προστατευτικό πλέγμα!
- Προσοχή στα μακριά μαλλιά! Μπορεί να πιαστεί στον ανεμιστήρα λόγω των αναταράξεων του αέρα!
- Χρησιμοποιείτε τη συσκευή μόνο με τα προστατευτικά πλέγματα αναμμένα!
- Η συσκευή πρέπει να συναρμολογηθεί πλήρως πριν τη χρήση!
- Επιλέξτε μια σταθερή βάση για να αποφύγετε την ανατροπή του ανεμιστήρα κατά τη χρήση!
- Μην τοποθετείτε τη συσκευή αμέσως δίπλα σε σόμπες ή άλλες πηγές θερμότητας.

Επισκόπηση των εξαρτημάτων

- | | |
|-------------------------------------|------------------------------|
| 1. Μπροστινό πλέγμα προστασίας | 2. Προπέλα ανεμιστήρα |
| 3. Παξιμάδι πίσω πλέγματος | 4. Πίσω πλέγμα |
| 5. Άξονας μονάδας κινητήρα (άξονας) | 6. Περιβλήμα κινητήρα |
| 7. Πόμολο ταλάντωσης | 8. Κουμπιά διακόπτη |
| 9. Περιβλήμα διακόπτη | 10. Βίδα σύνδεσης |
| 11. Σωλήνας επέκτασης | 12. Δακτύλιος ρύθμισης ύψους |
| 13. Εξωτερικός σωλήνας | 14. Σταυρωτή βάση |
| 15. Ασφαλιστικό παξιμάδι πλέγματος | 16. Καπάκι έλικα |

Πριν από την πρώτη χρήση

- Βγάλτε τη συσκευή και τα αξεσουάρ από το κουτί. Αφαιρέστε τα αυτοκόλλητα, το προστατευτικό φύλλο ή το πλαστικό από τη συσκευή.
- Πριν από τη χρήση, καθαρίστε το περιβλήμα του κινητήρα και όλα τα ανταλλακτικά με ένα υγρό πανί.

Οδηγίες τοποθέτησης

Η συσκευή πρέπει να συναρμολογηθεί πλήρως πριν τη χρήση! Κατά την ανάγνωση του κειμένου, συνιστάται να ανατρέξετε στην «Επισκόπηση των στοιχείων».

ΣΥΝΑΡΜΟΛΟΓΗΣΗ ΒΑΣΗΣ

Τοποθετήστε τον εξωτερικό σωλήνα στο καπάκι της βάσης, περιστρέψτε δεξιόστροφα για να σφίξετε το σωλήνα στο πώμα βάσης. Τοποθετήστε τα 4 πόδια στο καπάκι της βάσης, τοποθετήστε τη μονάδα ξανά σε όρθια θέση Εικ. 2 & Εικ. 3.

ΣΥΝΑΡΜΟΛΟΓΗΣΗ ΛΕΠΙΔΑΣ ΚΑΙ ΓΡΙΛΛ

1. Ξεβιδώστε το καπάκι της προπέλας (16) από τον άξονα του κινητήρα κρατώντας τον άξονα του κινητήρα και περιστρέφοντάς τον δεξιόστροφα.
2. Ξεβιδώστε το πίσω παξιμάδι πλέγματος (3) από το μπροστινό μέρος του καλύμματος του κινητήρα (6) περιστρέφοντάς το αριστερόστροφα.
3. Τοποθετήστε το πίσω πλέγμα (4) στο μπροστινό μέρος του καλύμματος του κινητήρα, βεβαιωθείτε ότι τα μανταλάκια τοποθέτησης στο κάλυμμα του κινητήρα έχουν ασφαλίσει σωστά στις οπές στο πίσω πλέγμα.
4. Επανατοποθετήστε και σφίξτε το παξιμάδι του πλέγματος (3) στρέφοντάς το δεξιόστροφα.
5. Σπρώξτε την προπέλα (2) στον άξονα του κινητήρα, τοποθετώντας την υποδοχή στο πίσω μέρος του πτερυγίου του ανεμιστήρα στον πείρο κίνησης που διέρχεται από τον άξονα του κινητήρα.
6. Σφίξτε το καπάκι της προπέλας (16) περιστρέφοντάς το αριστερόστροφα.
7. Τοποθετήστε και τοποθετήστε το μπροστινό πλέγμα (1) στο πίσω πλέγμα (4) και σπρώξτε το μπροστινό πλέγμα (1) έως ότου όλα τα άγκιστρα του πίσω πλέγματος αγκιστρώσουν το μπροστινό πλέγμα.

Θέση σε υπηρεσία

Χώρος εργασίας

Επιλέξτε μια κατάλληλη τοποθεσία και μια αντιολισθητική, επίπεδη επιφάνεια. Ποτέ μην τοποθετείτε τη συσκευή απευθείας δίπλα σε θερμάστρες ή άλλες πηγές θερμότητας. Υπάρχει πάντα ο κίνδυνος πυρκαγιάς!

Ηλεκτρική σύνδεση

1. Συνδέστε τη συσκευή σε μια κατάλληλα εγκατεστημένη υποδοχή προστατευτικής επαφής 220-240V~50/60Hz.
2. Πριν τοποθετήσετε το βύσμα στην πρίζα, βεβαιωθείτε ότι η τάση δικτύου που θα χρησιμοποιηθεί ταιριάζει με αυτήν της συσκευής. Μπορείτε να βρείτε αυτές τις πληροφορίες στην πινακίδα με τα ονόματα.

Χρήση

Βασικές ρυθμίσεις

Ρυθμίστε τη γωνία κλίσης του ανεμιστήρα πριν ξεκινήσετε τη συσκευή. Μπορείτε να ρυθμίσετε τη γωνία κλίσης ανατρέποντας το περίβλημα του φυσητήρα και με τα δύο χέρια. **Η γωνία κλίσης ανέρχεται σε περίπου. 15°.**

Λειτουργικός

Για να επιλέξετε την ταχύτητα του ανεμιστήρα, χρησιμοποιήστε τον επιλογέα στο μπροστινό μέρος για να ρυθμίσετε μία από τις ακόλουθες ταχύτητες:

0= Απενεργοποίηση **1** = Αργή **2** = Μεσαία **3** = Υψηλή.

Κατεύθυνση/Ταλάντωση φυσητήρα

Μπορείτε να επιλέξετε από τις δύο παρακάτω επιλογές:

1. Γυρίστε τη συσκευή προσεκτικά με τα χέρια κρατώντας τον ανεμιστήρα στα πλάγια και περιστρέφοντάς τον είτε προς τα αριστερά είτε προς τα δεξιά μέχρι να σταματήσει το όριο. Προειδοποίηση: μην υπερβαίνετε αυτό το όριο. Η συσκευή πρέπει να έχει απενεργοποιηθεί προηγουμένως. Το κουμπί ρύθμισης πρέπει να τραβηχτεί προς τα έξω.
2. Επιλέξτε την αυτόματη κατεύθυνση αιώρησης πατώντας το κουμπί. Η συσκευή ταλαντεύεται αυτόματα εντός εύρους 90°. Αυτή η λειτουργία είναι ενεργή μόνο όταν ο ανεμιστήρας είναι ενεργοποιημένος. Για να απενεργοποιήσετε τη λειτουργία, τραβήξτε έξω το κουμπί ρύθμισης.

Καθαρισμός και Συντήρηση

1. Απενεργοποιήστε τον ανεμιστήρα και αφαιρέστε το φιν από την πρίζα πριν από τη συναρμολόγηση, τον καθαρισμό ή τη συντήρηση.
2. Καθαρίστε τα πλαστικά εξαρτήματα χρησιμοποιώντας ένα ήπιο απορρυπαντικό και ένα υγρό πανί ή σφουγγάρι. **Προσοχή:** Ποτέ μην χρησιμοποιείτε επιθετικά απορρυπαντικά, χημικά καθαριστικά ή διαλύτες, καθώς θα μπορούσαν να προκαλέσουν ζημιά στην επιφάνεια των πλαστικών εξαρτημάτων. **Σημείωση:** Μη χρησιμοποιείτε χημικά, χάλυβα, ξύλινα ή λειαντικά καθαριστικά για τον καθαρισμό της συσκευής.
3. Στεγνώστε πριν την αποθήκευση.

Προειδοποίηση

- Εάν πρέπει να αφαιρέσετε το προστατευτικό ασφαλείας: απενεργοποιείτε πάντα τη συσκευή και αφαιρείτε το φιν από την πρίζα.
- Σε καμία περίπτωση δεν πρέπει να βυθίζετε τη συσκευή σε νερό για λόγους καθαρισμού. Διαφορετικά, αυτό μπορεί να προκαλέσει ηλεκτροπληξία ή πυρκαγιά.

Τεχνικά δεδομένα

Μοντέλο: SF-16W.011A / SF-16B.012A
Εύρος ονομαστικής τάσης: 220-240V~50/60Hz
Ονομαστική ισχύς: 45W
Κατηγορία προστασίας: II

Απαιτηση πληροφοριών για ανεμιστήρες άνεσης

Μέγιστη παροχή αέρα από ανεμιστήρα (F): 74,37 m³/min
Ισχύς εισόδου ανεμιστήρα (P): 40,40 W
Τιμή λειτουργίας (SV): 1,84 (m³/min)/W
Κατανάλωση ισχύος στην κατάσταση εκτός λειτουργίας (P_{OFF}):...0 W
Στάθμη ηχητικής ισχύος ανεμιστήρα (L_{WA}): 53,61 dB(A)
Μέγιστη ταχύτητα αέρα (C): 2,27 μέτρα/δευτ
Εποχιακή κατανάλωση ηλεκτρικής ενέργειας (Q): 13,42 kWh/a
Πρότυπο μέτρησης της τιμής λειτουργίας: IEC60879:1986 (corr.1992)

Δήλωση συμμόρφωσης ΕΕ

Αυτό το προϊόν έχει δοκιμαστεί και παραχθεί σύμφωνα με όλες τις σχετικές τρέχουσες κατευθυντήριες γραμμές CE, όπως:



- οδηγία για την ηλεκτρομαγνητική συμβατότητα 2014/30/ΕΕ,
- Οδηγία για τη χαμηλή τάση (LVD) οδηγία 2014/35/ΕΕ,
- RoHS με τις τροποποιήσεις της οδηγίας 2011/65/ΕΕ και (ΕΕ)2015/863,

και έχει κατασκευαστεί σύμφωνα με τους πιο πρόσφατους κανονισμούς ασφαλείας. Το σήμα CE πιστοποιεί αυτό το προϊόν με όλες τις σχετικές οδηγίες.

Διάθεση – Περιβαλλοντική πολιτική

Συσκευασία



Το υλικό συσκευασίας είναι πλήρως ανακυκλώσιμο και επισημαίνεται με το σύμβολο ανακύκλωσης. Ακολουθήστε τους τοπικούς κανονισμούς για κατάργηση. Κρατήστε τα υλικά συσκευασίας (πλαστικές σακούλες, μέρη πολυστερίνης κ.λπ.) μακριά από παιδιά, καθώς είναι δυνητικά επικίνδυνα.

Διάθεση

Η συσκευή αυτή επισημαίνεται σύμφωνα με την ευρωπαϊκή οδηγία 2012/19/ΕΕ για τα απόβλητα ηλεκτρικού και ηλεκτρονικού εξοπλισμού (ΑΗΗΕ).

Διασφαλίζοντας ότι αυτό το προϊόν απορρίπτεται σωστά, θα βοηθήσετε στην πρόληψη πιθανών αρνητικών συνεπειών για το περιβάλλον και την ανθρώπινη υγεία, οι οποίες διαφορετικά θα μπορούσαν να προκληθούν από ακατάλληλο χειρισμό αποβλήτων αυτού του προϊόντος.



Αυτό το σύμβολο στο προϊόν ή στα έγγραφα που συνοδεύουν το προϊόν, υποδεικνύει ότι αυτή η συσκευή δεν μπορεί να αντιμετωπιστεί ως οικιακά απορρίμματα. Αντίθετα, παραδίδεται στο εφαρμοστέο σημείο συλλογής για την ανακύκλωση ηλεκτρικού και ηλεκτρονικού εξοπλισμού.

Η διάθεση πρέπει να πραγματοποιείται σύμφωνα με τους τοπικούς περιβαλλοντικούς κανονισμούς για τη διάθεση των αποβλήτων. Για περισσότερες πληροφορίες σχετικά με την επεξεργασία, την ανάκτηση και την ανακύκλωση αυτού του προϊόντος, επικοινωνήστε με το τοπικό γραφείο της πόλης, την υπηρεσία διάθεσης οικιακών απορριμμάτων ή το κατάστημα από το οποίο αγοράσατε το προϊόν.

Όροι και Προϋποθέσεις Εγγύησης

1. Το προϊόν είναι εγγυημένο για την περίοδο που ορίζεται από τη νομοθεσία στην οποία διατίθεται στην αγορά, αρχής γενομένης από την ημερομηνία αγοράς, έναντι κατασκευαστικών ελαττωμάτων ή/και κατασκευής. Η έλλειψη συμμόρφωσης που εκδηλώνεται κατά την περίοδο αυτή τεκμαίρεται ότι υφίσταται κατά την ημερομηνία αγοράς. Μετά από αυτή την περίοδο, εναπόκειται στον πελάτη να αποδείξει ότι η έλλειψη συμμόρφωσης υπήρχε ήδη κατά τη στιγμή της παράδοσης .
2. Εάν, κατά τη διάρκεια της περιόδου εγγύησης, το προϊόν είναι ελαττωματικό σε κανονική χρήση, ο αγοραστής θα πρέπει να επικοινωνήσει με την εγκατάσταση πώλησης και να στείλει τη συσκευή στον τόπο που υποδεικνύεται από τον πωλητή.
3. Η εγγύηση ισχύει μόνο με την προσκόμιση του τιμολογίου που αποδεικνύει την αγορά και το συμπληρωμένο πιστοποιητικό εγγύησης (αναφέροντας την ημερομηνία αγοράς, το όνομα του εμπόρου, την αναφορά του μοντέλου και συνιστάται επίσης να αναφέρετε τον σειριακό αριθμό και τον αριθμό παρτίδας).
4. Ο εισαγωγέας/πωλητής διατηρεί το δικαίωμα να αρνηθεί τη βοήθεια εγγύησης σε περίπτωση που οι πληροφορίες αυτές έχουν διαγραφεί ή τροποποιηθεί μετά την αρχική αγορά του προϊόντος.
5. Η ευθύνη του εισαγωγέα/πωλητή περιλαμβάνει ιδίως τα έξοδα επισκευής ή/και αντικατάστασης της μονάδας που καλύπτεται από την εγγύηση με την επιφύλαξη του δικαιώματος αντικατάστασης της με ισόδυναμο προϊόν, σε περιπτώσεις όπου δεν είναι δυνατή η επισκευή της.
6. Η εγγύηση δεν ισχύει για προβλήματα που δεν σχετίζονται άμεσα με ελαττώματα υλικού, σχεδιασμού ή κατασκευής.
7. Αυτό το προϊόν είναι συσκευή και προορίζεται μόνο για οικιακή χρήση. Η εγγύηση θα είναι άκυρη εάν το προϊόν χρησιμοποιείται για επαγγελματικούς σκοπούς.
8. Η εγγύηση δεν καλύπτει ζημιές που προκαλούνται από κακή χρήση, ακατάλληλη εγκατάσταση, διαρροή, εξωτερικούς παράγοντες ή σκόπιμη ζημιά.
9. Η εγγύηση δεν καλύπτει ζημιές που προκύπτουν από πτώσεις, χρήση υπερβολικής δύναμης, χτυπήματα, έκθεση σε ακραίες περιβαλλοντικές συνθήκες ή φθορά που προκαλείται από την κανονική χρήση πλαστικών μερών ή ηλεκτρολογίων, καθώς και τη χρήση μπαταριών άλλων από αυτές που καθορίζονται στο παρόν εγχειρίδιο.
10. Η εγγύηση δεν καλύπτει την εγκατάσταση και τον προγραμματισμό από τον αντιπρόσωπο. Ειδικότερα, δεν μπορεί να γίνει δεκτή καμία αξίωση εγκατάστασης και δωρεάν προγραμματισμού από τον μεταπωλητή.
11. Η εγγύηση δεν καλύπτει ελλείψεις που επηρεάζουν ασήμαντα τη λειτουργία της συσκευής. Άλλα έξοδα, όπως η εγκατάσταση, η μεταφορά και η μετακίνηση του τεχνικού εξαιρούνται ρητά από την εγγύηση.
12. Η δυνατότητα εφαρμογής της εγγύησης προϋποθέτει ότι η συσκευή αποστέλλεται στον πωλητή ή τον τόπο που υποδεικνύεται από αυτόν, πλήρης και σε καλά προστατευμένη συσκευασία (ει δυνατόν, στην αρχική συσκευασία της) και συνοδεύεται από το φύλλο ή την κάρτα εγγύησης που έχει συμπληρωθεί δεόντως και απόδειξη αγοράς.
13. Εάν μετά την επαλήθευση, διαπιστωθεί ότι δεν υπάρχουν λόγοι για τον ισχυρισμό ή ότι το προϊόν δεν είναι ελαττωματικό, το γγενές κόστος θα καταλογιστεί στον πελάτη και ο έμπορος εξουσιοδοτείται να χρεώσει αυτά τα έξοδα στον πελάτη.
14. Η εγγύηση θα είναι άκυρη όταν εμφανίζει ενδείξεις ότι ένα μη εξουσιοδοτημένο άτομο έχει επιχειρήσει να πραγματοποιήσει επισκευές, τροποποιήσεις ή αντικατάσταση εξαρτημάτων στη συσκευή.

15. Οι επισκευές που πραγματοποιούνται μετά το τέλος της περιόδου εγγύησης υπόκεινται σε έξοδα.
16. Η παρούσα εγγύηση δεν επηρεάζει τα νόμιμα δικαιώματά σας που ενδέχεται να έχετε ως καταναλωτή σύμφωνα με το εφαρμοστέο εθνικό δίκαιο που διέπει την αγορά προϊόντων όπου πωλείται το προϊόν.
17. **Περίοδος εγγύησης:**
Χώρες της Ευρωπαϊκής Ένωσης - Οι ευρωπαϊκές οδηγίες (ΕΕ) 2019/771 και (ΕΕ) 2019/770 εφαρμόζονται σε ορισμένες πτυχές των συμβάσεων αγοράς και πώλησης κινητών αγαθών και μεταφέρονται στην εθνική νομοθεσία των χωρών τους.
Άλλες χώρες - εφαρμόζεται εθνική νομοθεσία για τα δικαιώματα των καταναλωτών στη χώρα τους. Σε περίπτωση μη επίσημης νομοθεσίας, η εγγύηση εφαρμόζεται κατά τη διακριτική ευχέρεια του εισαγωγέα που διαθέτει το προϊόν στην αγορά ή στην εγκατάσταση πωλητή.

Meet the family



HAEGERTEC, s.a.

Edifício HAEGER – Pct. Cidade de Londres, 1
Parque Industrial do Arneiro
support)
2660-456 S. Julião do Tojal
PORTUGAL
<https://www.haegergroup.com>

Tel: +351 21 949 83 00 (PBX)
Tel: +351 21 949 83 02 (after sales)

Fax: +351 21 949 83 25
e-mail: assistencia@haegergroup.com
e-mail: comercial@haegergroup.com



2210SF16W011A-EU