



enabot

ebs SE



Download the EBO APP by scanning the QR code

Contents

English

1. Device Connection	01
2. Interface Instructions	03
3. Function Description	04
4. General Instructions	05
5. EBO HOME	07

Deutsch

1. Geräteverbindung	08
2. Beschreibung Der Bedienoberfläche	10
3. Beschreibung Der Geräteseite	11
4. Bedienungsanleitung Für Den Täglichen Gebrauch	12
5. EBO HOME	14

Français

1. Connexion De L' Appareil	15
2. Description De L' interface	17
3. Description De La Fonction De La Page Du Dispositif	18
4. Instructions D' utilisation Quotidienne	19
5. EBO HOME	21

Español

1. Conexión Del Equipo	22
2. Información Panel De Operaciones	24
3. Descripción De Las Funciones En La Página Del Dispositivo	25
4. Información Para Utilización Diaria	26
5. EBO HOME	28

Português

1. Ligar Ao EBO	29
2. Introdução Da Interface Operacional	31
3. Descrição Das Funções	32
4. Introdução De Uso Diário	33
5. EBO HOME	35

日本語

1. デバイスの接続	36
2. 操作画面の説明	38
3. デバイスページの機能説明	39
4. 日常の使用方法	40
5. EBO HOME	42

Italiano

1. Collegare il Dispositivo	43
2. Descrizione Dell' interfaccia Operativa	45
3. Descrizione Del Prodotto	46
4. Istruzioni Per L' uso Quotidiano	47
5. EBO HOME	49

中文

1. 連接設備	50
2. 操作界面說明	52
3. 設備頁功能說明	53
4. 日常使用說明	54
5. EBO HOME	56

Device Connection

1

Register on EBO APP and click '+' to connect.



2

Select device card for EBO SE.



3

Place the robot on the charging dock.

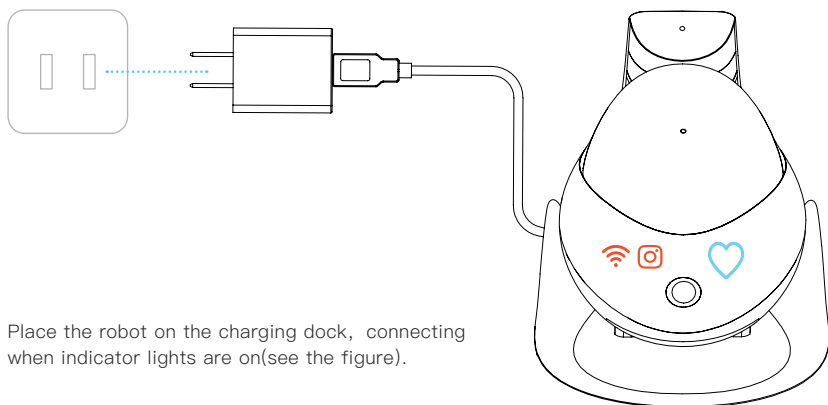
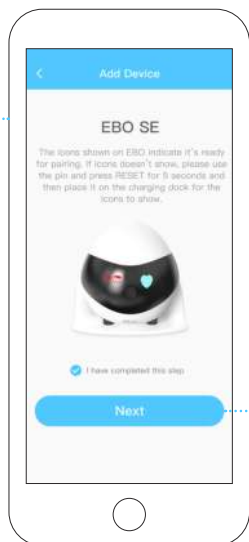

Place the robot on the charging dock, connecting when indicator lights are on(see the figure).

4

Select Wi-Fi Network;
Put in password;
Click NEXT



5

Scan the QR code with
the robot camera.



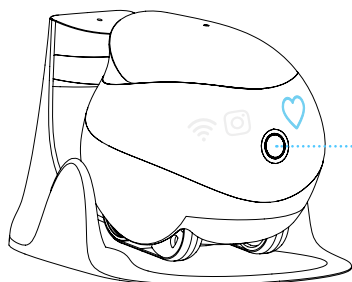

6

Successfully Connected!

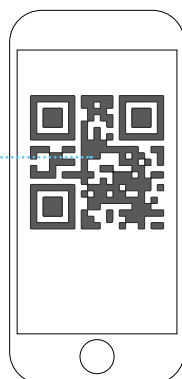

About 15cm Apart



Scan the QR code with EBO's camera until  and  are off,
and the pairing is successful.

Interface Instructions

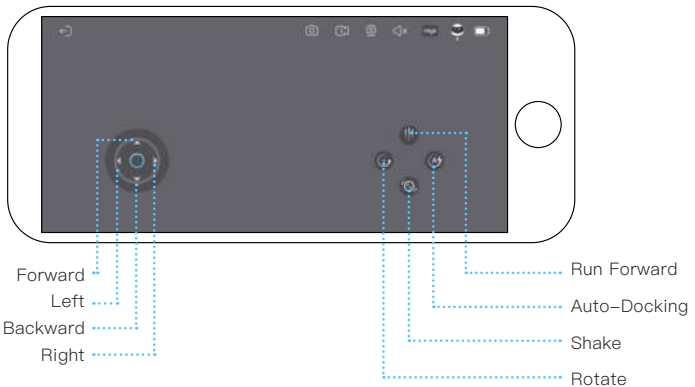
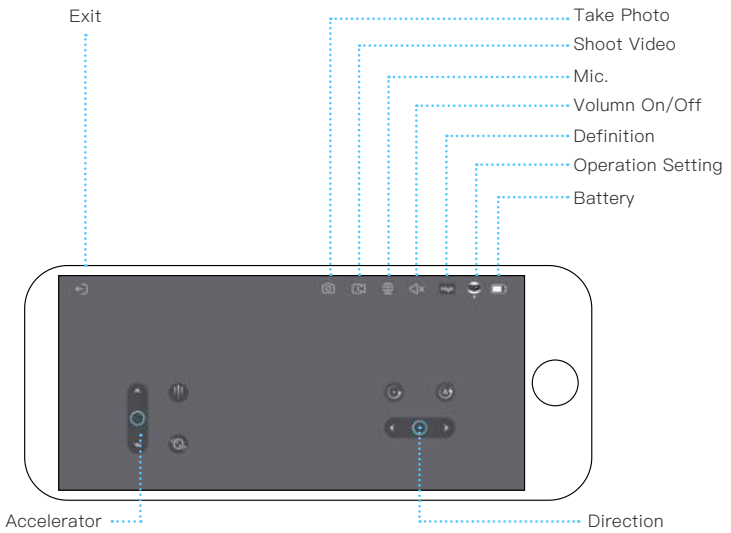

Function Description

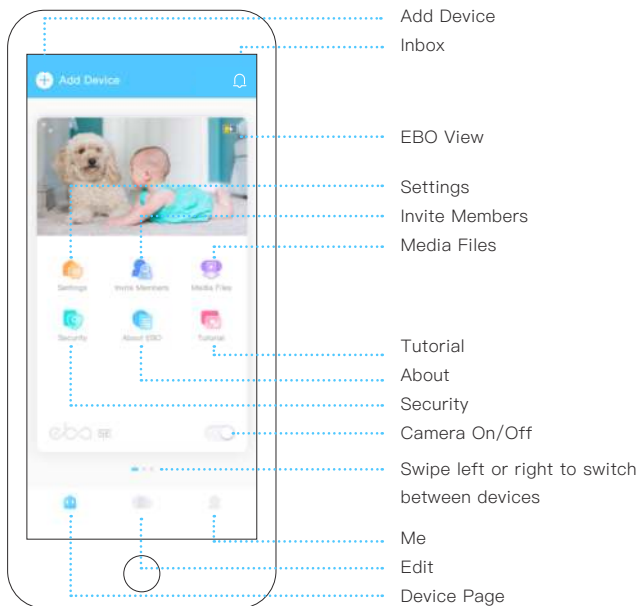

1. **Add Device:** Click the + sign in the upper left corner of the page to quickly pair a device;
2. **Message:** About Device, Detection Warning, Friends Share;
3. **EBO View:** Remote Control, Talk to your Family, Take Photos/Videos, Play with your Pets;
4. **Settings:** Wi-Fi, Device Volume, Device Light, Do-Not-Disturb Mode;
5. **Invite Members:** EBO supports one admin user and multiple guest users;
6. **Media Files:** Local files (stored in the local SD card), Downloaded files (files downloaded from the local SD card to the phone), Like (Archived files);
7. **Security:** EBO will protect your home as scheduled;
8. **About:** About (Device Model, Parameters), Device Report (Robot Status-Check), Log Upload (Click And Upload Log Files);
9. **Tutorial:** How to use EBO;
10. **Sleep (CameraOn/Off):** On Sleep Mode, both the camera and the speaker are automatically disabled;
11. **Edit:** Can help you make video files quickly.

General Instructions

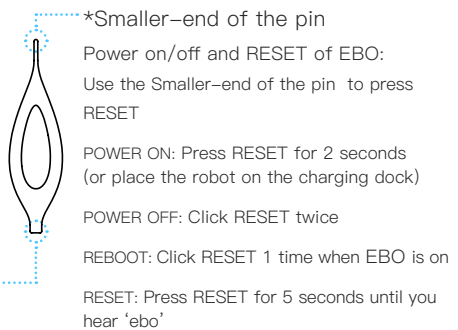
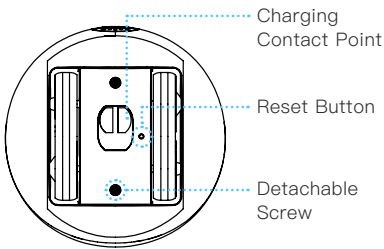
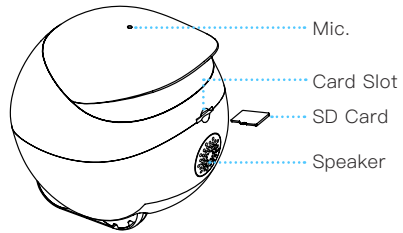
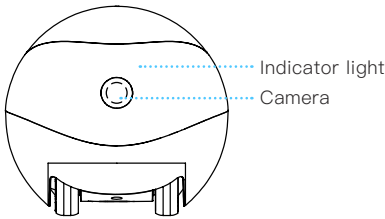

*Larger-end of the pin

How to clean the wheels?
Dismount the screws at the bottom with the Larger-end of the pin to disassemble the wheel set for cleaning.

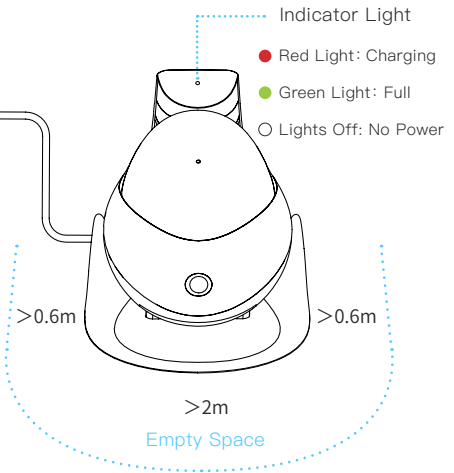
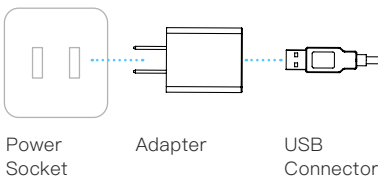

Note for charging EBO:

Place the back side of the charging dock along the wall and free from any obstacles 0.6 meters on right/left and 2 meters in front.

Equipment And Parameters

Function	Remote Control, Talk To Your Family, Take Photos/Videos, Play With Your Pets, Security Function, Sharing Equipment
Definition	1080P
Angle	D: 118° H: 98.5° V: 62.5°
Auto Charging	Infrared
Wi-Fi	2.4G、5G
Moving Speed	20cm/s–60cm/s
Product Size	W95mm*H89.2mm*L95mm
Product Weight	282g±20g
Battery Capacity	2500mAH
Charging Voltage	DC–5V/2A
Charging Time	2~3H
Battery Endurance	4~7H
File Format	AVI、JPG
SD Card	Expandable To 256G Maximum
Executive Standard	GB8898–2011

Precautions:

1. For daily use, it is recommended to place EBO on the charging dock to ensure that EBO is always on-line;
2. EBO is not waterproof. Please keep EBO away from water;
3. Do not apply the "forward" function when EBO is near the stairs;
4. The charger is not a toy. Children must have adult supervision;
5. Children under 3 must have adult supervision;
6. If you have any issues while using EBO, please contact our Customer Service at support@enabot.com.

EBO HOME

Official Website

Global Official Website: www.enabot.com

Social Media

Instagram

@enabot_official

YouTube

@Enabot

TikTok

@enabot_ebo_



@Enabot

Contact Us

General Enquiries: ebo@enabot.com
Technical Support: support@enabot.com
Business Enquiries: sales@enabot.com
Marketing Enquiries: marketing@enabot.com



* Updates are ongoing and subject to the actual interface of the APP

enabot

Geräteverbindung

1

Klicken Sie nach der Registrierung der APP auf das "+", um ein Gerät hinzuzufügen.



2

Wählen Sie EBO SE-Geräte.



3

Befolgen Sie die Anweisungen und starten Sie ihren EBO in der Ladestation.

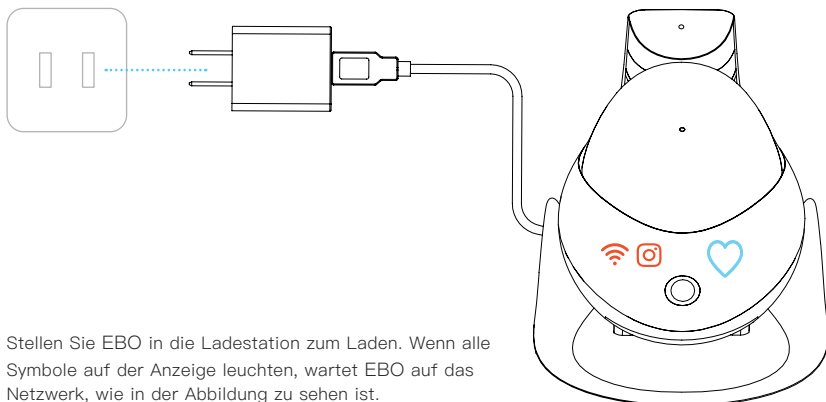
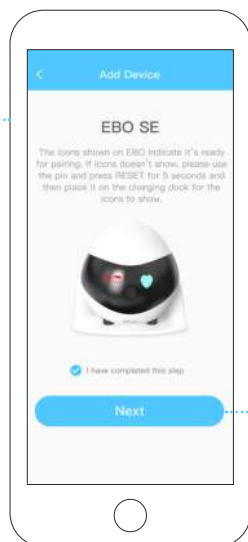

Stellen Sie EBO in die Ladestation zum Laden. Wenn alle Symbole auf der Anzeige leuchten, wartet EBO auf das Netzwerk, wie in der Abbildung zu sehen ist.

4

Geben Sie den aktuellen Wi-Fi Namen, sowie das Kennwort ein und klicken Sie auf "Weiter".



5

Richten Sie die Kamera ihres Mobiltelefones genau auf den QR-Code, um ihn zu scannen.



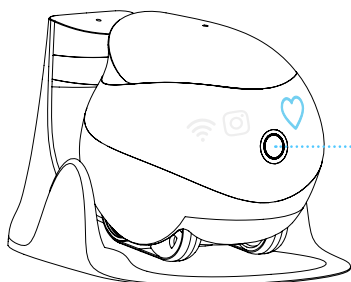

6

Nach der erfolgreichen Verbindung können Sie EBO benutzen.

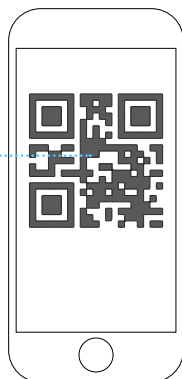

Ca. 15cm



Verwenden Sie EBOs Kamera, um den in der EBO-APP angezeigten QR-Code zu scannen. Nachdem das Symbol  und das Symbol  erlischt, ist EBO erfolgreich mit dem Internet verbunden.

Beschreibung Der Bedienoberfläche

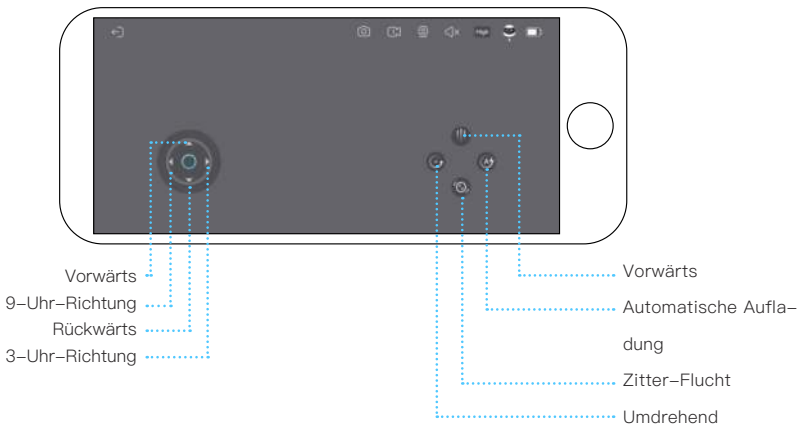
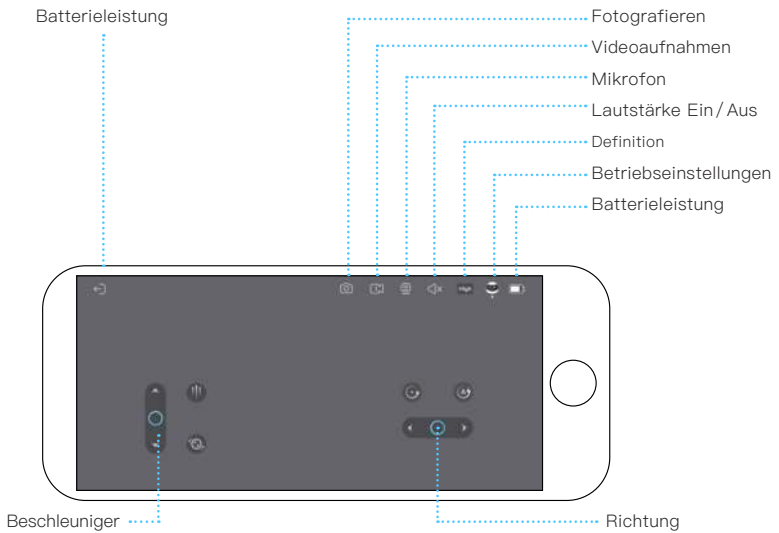

Beschreibung Der Geräteseite

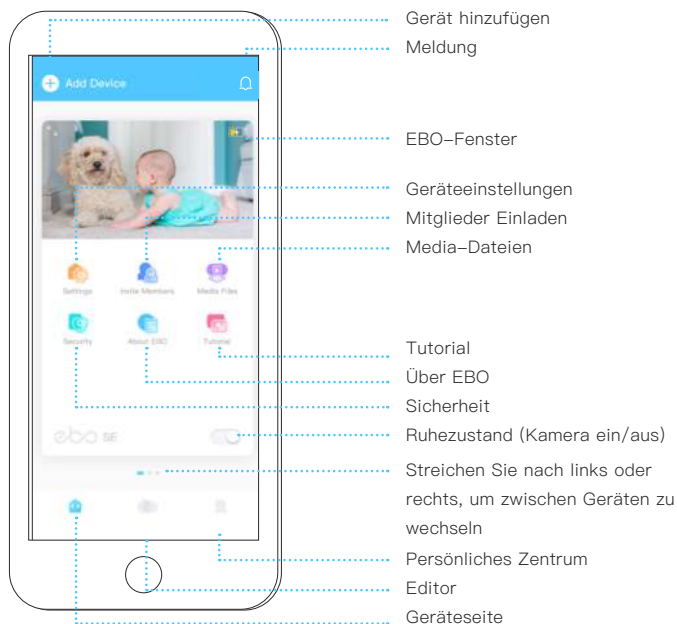

1. **Gerät hinzufügen** Klicken Sie auf das Pluszeichen (+) in der oberen linken Ecke der Seite, um ein Gerät schnell zu koppeln;
2. **Meldung** Über das Gerät, Meldung zur Sicherheitserkennung, Freunde teilen;
3. **EBO-Fenster** Großbildanzeige, Fernsteuerung von Robotern, Fotografie, Video, Sprach-Gegensprechanlage, Mit Haustieren zu spielen;
4. **Geräteeinstellungen** WLAN, Gerätelautstärke, Gerätebeleuchtung, Nicht-Stören-Modus;
5. **Mitglieder einladen** Das Geräte kann mit Verwandten und Freunden geteilt werden;
6. **Media-Dateien** Geräterdatei (auf der SD-Karte gespeichert), Heruntergeladene Dateien (Die von der SD-Karte), Heruntergeladenen Dateien werden in der APP gespeichert
Favoriten (Archivierte Dateien);
7. **Sicherheit** Patrouillenmodus (EBO patrouilliert zur geplanten Zeit durch Ihr Haus);
8. **Über EBO** Geräte-Informationen (Robotermodell und Parameter), Geräte-Bericht (Roboter-Selbstcheck), Geräte-Upgrade (Roboter-Firmware-Upgrade), Log-Upload (Manuelles Hochladen des Roboterbetriebsprotokolls);
9. **Tutorial** Gerätebetrieb und Verwendungsmethode;
10. **Ruhezustand (Kamera ein/aus)** Im Ruhemodus wird die Kamera angehalten und der Ton stummgeschaltet;
11. **Editor** Kann Ihnen helfen, schnell Videodateien zu erstellen.

Bedienungsanleitung Für Den Täglichen Gebrauch

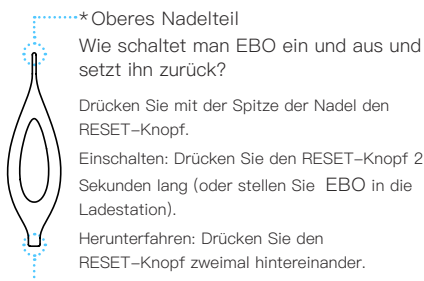
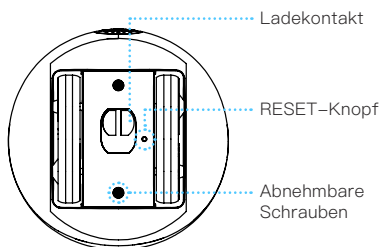
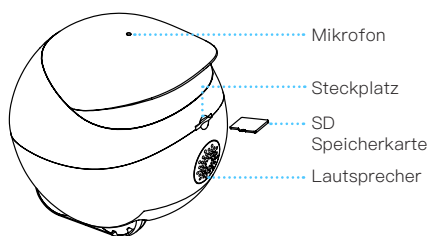
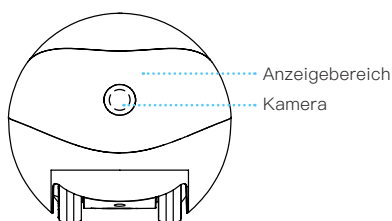

* Unterer Nadelteil

Wie reinige ich Radverschmutzungen?

Lösen Sie die Schrauben an der Unterseite ihres Ebos mit dem unteren Nadelteil. Sie können den Radsatz entfernen und die Rückstände reinigen.

Wie schaltet man EBO ein und aus und setzt ihn zurück?
 Drücken Sie mit der Spitze der Nadel den RESET-Knopf.
 Einschalten: Drücken Sie den RESET-Knopf 2 Sekunden lang (oder stellen Sie EBO in die Ladestation).
 Herunterfahren: Drücken Sie den RESET-Knopf zweimal hintereinander.
 Neustart: Wenn EBO eingeschaltet ist, drücken Sie den RESET-Knopf ein Mal.
 Werkseinstellungen wiederherstellen: Halten Sie den Reset-Knopf mindestens 5 Sekunden gedrückt, bis Sie die Meldung "ebo" hören.

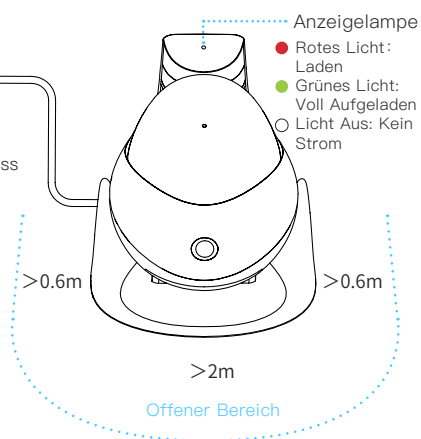
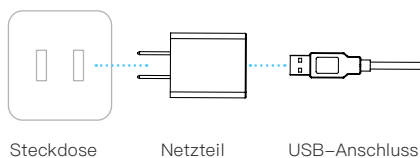

EBO Ladehinweise:

Bitte versuchen Sie, die Rückseite der Ladestation nahe an der Wand zu plazieren. Halten Sie den Bereich 60cm links und rechts von der Ladestation, sowie einen Bereich von 2 Metern vor der Ladestation frei von Hindernissen, um EBO das Aufladen zu erleichtern.

Spezifikationen Und Parameter

Funktion	Fernbedienung, Stimme, Fotos/Videos Aufnehmen, Sicherheit, Mit Haustieren Zu Spielen, Geräte Teilen
Definition	1080P
Kamerawinkel	D: 118° H: 98.5° V: 62.5°
Automatische Aufladung	Infrarot
Wi-Fi	2.4G、5G
Bewegungsgeschwindigkeit	20cm/s-60cm/s
Oduktgröße	W95mm*H89.2mm*L95mm
Produktgewicht	282g±20g
Batteriekapazität	2500mAH
Ladespannung	DC-5V/2A
Ladezeit	2~3H
Batterielebensdauer	4~7H
Datei Format	AVI、JPG
SD Karte	Maximale Unterstüztung 256M
Executive-Standard	GB8898-2011

Vorsichtsmaßnahmen:

1. Für den täglichen Gebrauch wird empfohlen, EBO auf die Ladestation zu legen, um sicherzustellen, dass EBO immer online ist;
2. EBO ist nicht wasserdicht. Bitte halten Sie EBO von Wasser fern;
3. Wenden Sie die „Vorwärts“-Funktion an, bitte zuerst die Maschine auf einen stabilen Boden zu stellen, um ein Herunterfallen aus großer Höhe zu verhindern;
4. Das Ladegerät ist kein Spielzeug. Kinder oder Minderjährige sollten das Ladegerät unter Aufsicht von Erwachsenen verwenden;
5. Kinder unter 3 Jahren verwenden das Produkt bitte zusammen mit Erwachsenen;
6. Bei Problemen bei der Verwendung von EBO wenden Sie sich bitte an unseren Kundenservice. In einigen Fällen müssen Sie das Protokoll manuell hochladen. Der Techniker überprüft das Protokoll des Roboters, damit Sie es schnell finden und das Problem lösen.

EBO HOME

Offizielle Website

www.enabot.com

Sozialen Medien

Instagram

@enabot_official



@Enabot



@enabot_ebo_



@Enabot

Kontaktiere Uns

Allgemeine Anfragen: ebo@enabot.com

Technischer Support: support@enabot.com

Geschäftsfragen: sales@enabot.com

Marketinganfragen: marketing@enabot.com



* Kontinuierliche Aktualisierung, vorbehaltlich der tatsächlichen Situation der APP-Steuerungsschnittstelle.

enabot

Connexion De l'appareil

1

Après avoir terminé l'inscription de l'application EBO, cliquez sur + pour ajouter l'appareil.



2

Choisissez l'appareil EBO SE.



3

Suivez les instructions et placez le robot sur la station de charge pour démarrer.

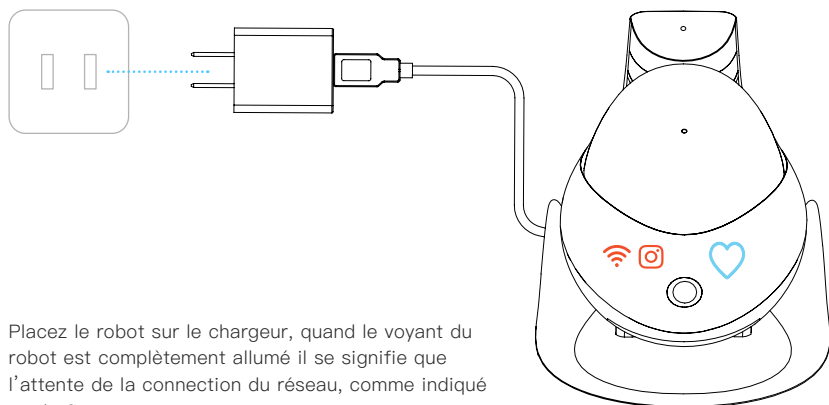
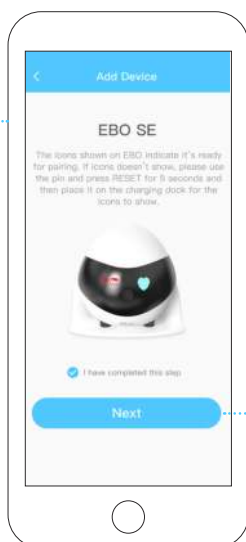

4

Saisissez le nom et le mot de passe Wi-Fi, et cliquez sur suivant.



5

Pointez le code QR vers la caméra du robot pour scanner.



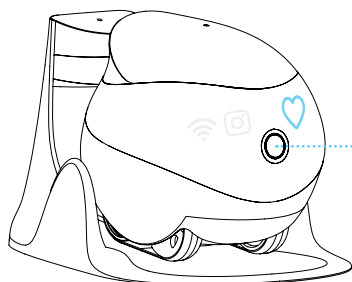

6

Connectez-vous avec succès et commencez à contrôler le robot.

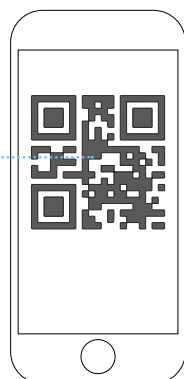

Environ 15 cm



Scannez le code QR affiché sur l'application EBO avec la caméra du robot et attendez que l'icône   et s'éteigne, le robot est alors connecté avec succès.

Description De l'interface

Opérations De Sortie

- Prendre Des Photos
- Enregistrement Vidéo
- Microphone
- Volume Activé / Dés-activé
- Définition
- Paramètres De Fonctionnement
- Niveau De La Batterie

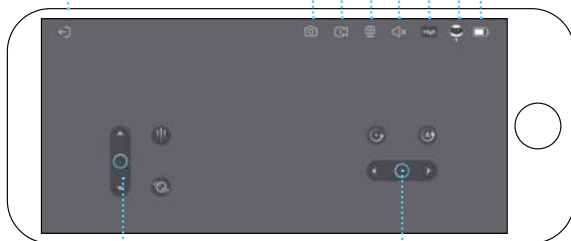

Accélérateur

Fonctionnement À Gauche Et À Droite

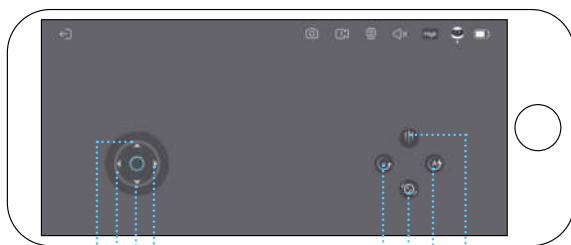

Avant
Gauche
Arrière
Droite

Aller en avant
Recharge
S'échapper par la secousse
Rotation

Description De La Fonction De La Page Du Dispositif

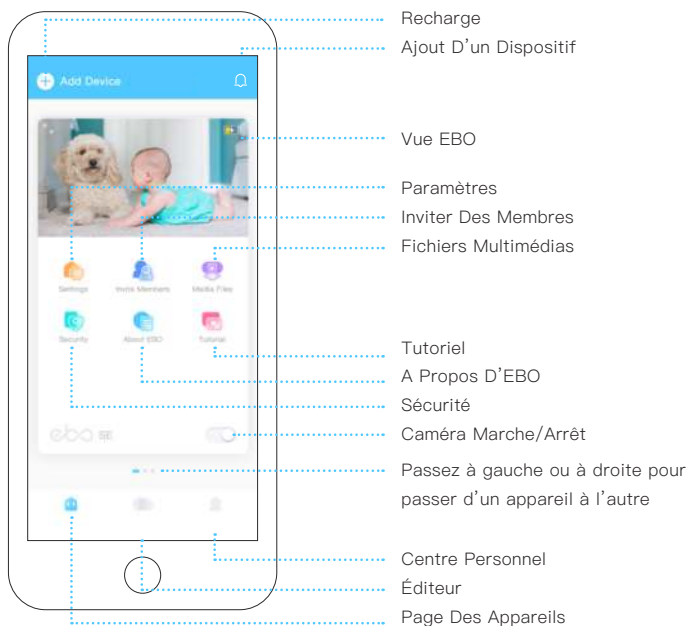

1. **Recharge:** Cliquez sur le signe + dans le coin supérieur gauche de la page pour ajouter rapidement des dispositifs;
2. **Ajout d'un Dispositif:** Informations sur l'appareil, Avertissement de détection, Partage entre amis;
3. **Vue EBO:** Des compétences telles que la visualisation sur grand écran, le contrôle à distance du robot, l'enregistrement de photos et de vidéos, l'interphone vocal, jouer avec les animaux domestiques;
4. **Paramètres:** Paramètres du Wi-Fi, Paramètres du volume de l'appareil, Paramètres de l'éclairage de l'appareil, Paramètres du mode " Ne pas déranger ";
5. **Inviter Des Membres:** La possibilité de partager les équipements avec les amis et la famille;
6. **Fichiers Multi-médias:** Fichiers du dispositif (Stockés dans la carte mémoire du robot), Téléchargement (Fichiers téléchargés depuis la carte mémoire du robot et stockés dans l'application), Signets (Fichiers marqués manuellement d'un signet);
7. **Sécurité:** Fonction de garde à domicile (Quand vous activez une tâche de sécurité, le robot l'exécute pendant la durée que vous avez définie);
8. **A propos D'EBO:** Informations sur l'appareil (modèle de robot, paramètres), Rapport de l'appareil (Auto-test du robot), Mise à niveau de l'appareil (Mise à niveau du logiciel du robot), Téléchargement des journaux (téléchargement manuel des journaux des opérations du robot);
9. **Tutoriel** Fonctionnement et utilisation de l'appareil;
10. **Caméra Marche/ Arrêt:** Si vous activez le mode de mise en veille prolongée, la caméra se met en pause et le son est mis en sourdine;
11. **Éditeur:** Il peut vous aider à créer rapidement des fichiers vidéo.

Instructions D'utilisation Quotidienne

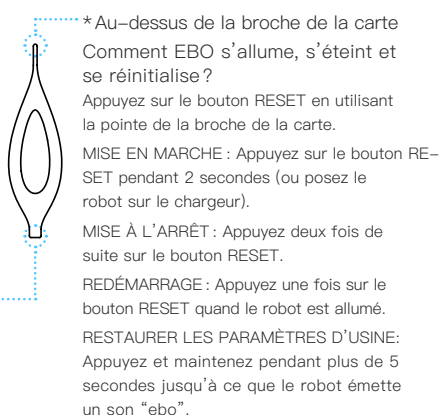
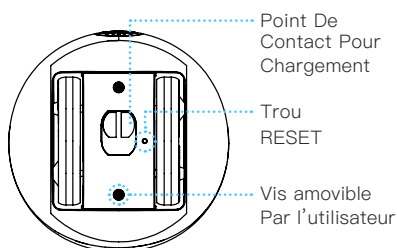
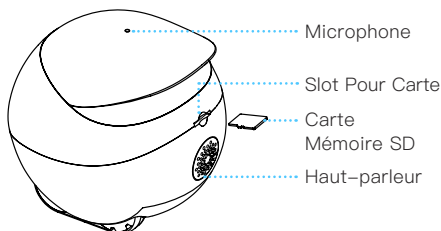
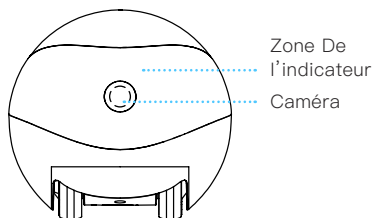

* Sous la broche de la carte
Comment nettoyer le jeu de roues ?

Utilisez la partie plat de la broche pour dévisser les vis sur le bas du robot, puis retirer l'ensemble des roues et les nettoyer .

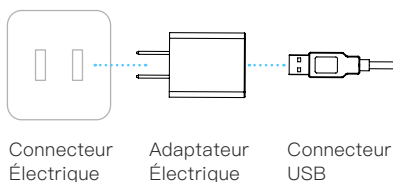

Précautions de chargement de l'EBO:

Essayez de maintenir l'élévation de la face arrière du chargeur contre le mur, et de ne pas laisser l'obstacle à moins de 2 mètres devant produit et 0,6 mm à côté de la chargeur. afin que le robot puisse recharger facilement.

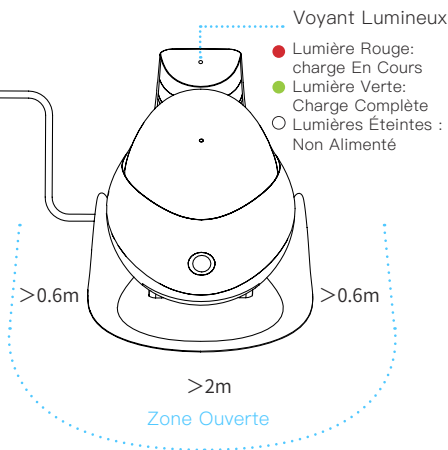

Équipement Et Paramètres

Fonction	Télécommande, Voix, Photo, Vidéo, Sécurité, Jouer Avec Les Animaux Domestiques, Partage D'appareils
Définition	1080P
Angle De La Caméra	D: 118° H: 98.5° V: 62.5°
Recharge	Infrarouge
Wi-Fi	2.4G、5G
Vitesse De Déplacement	20cm/s-60cm/s
Taille Du Produit	W95mm*H89.2mm*L95mm
Poids Du Produit	282g±20g
Capacité De La Batterie	2500mAH
Tension De Charge	DC-5V/2A
Temps De Charge	2~3H
Autonomie De La Batterie	4~7H
Format De Fichier	AVI、JPG
Carte SD	Extensible Jusqu'à 256G Maximum
Standard Exécutif	GB8898-2011

Précautions:

1. Dans le cas d'une utilisation quotidienne, il est recommandé de placer l'EBO sur un poste de charge sous tension afin de s'assurer qu'il dispose d'une puissance suffisante pour exécuter les commandes;
2. EBO n'est pas étanche et il faut veiller à le tenir éloigné des environnements où l'eau est présente pendant l'utilisation;
3. Lorsque vous utilisez le bouton de compétence pour charger en avant, placez d'abord la machine sur une surface stable et faites attention aux chutes de hauteur;
4. Le chargeur n'est pas un jouet. Les enfants ou les mineurs doivent l'utiliser sous la surveillance d'un adulte;
5. Si vous avez des enfants de moins de 3 ans chez vous, utilisez le produit avec un parent;
6. Si vous rencontrez un problème pendant l'utilisation du produit que vous ne pouvez pas résoudre sur le moment, contactez le service client. Dans certains cas, il vous sera demandé de télécharger manuellement un journal, et un ingénieur vérifiera le journal du robot pour vous aider à localiser et à résoudre le problème rapidement.

EBO HOME

Site Officiel

www.enabot.com

Médias Sociaux

Instagram

@enabot_official

YouTube

@Enabot

TikTok

@enabot_ebo_



@Enabot

Contactez-nous

Questions D'ordre Général: ebo@enabot.com

Support Technique: support@enabot.com

Questions Relatives Aux Entreprises: sales@enabot.com

Questions Relatives Au Marketing: marketing@enabot.com

enabot

Conexión Del Equipo

1

Terminado el registro en la App EBO, pulse + para añadir el equipo.



2

Insertar la tarjeta de memoria al equipo EBO SE.



3

Siguiendo las indicaciones, ponga el robot en el soporte de carga para encender.

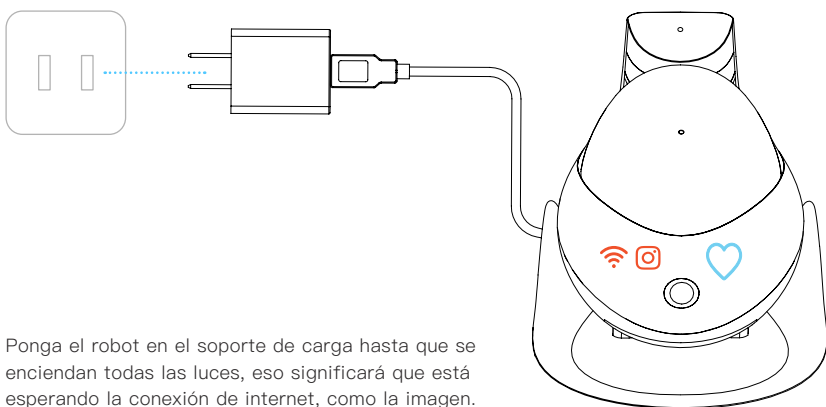
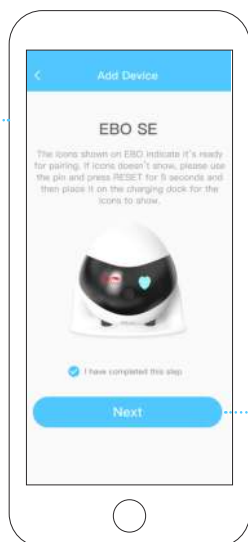

Ponga el robot en el soporte de carga hasta que se enciendan todas las luces, eso significará que está esperando la conexión de internet, como la imagen.

4

Ponga el nombre del Wi-Fi y la contraseña, pulse para el siguiente paso.



5

Ponga el Código QR en la cámara del robot para que lo escanee.



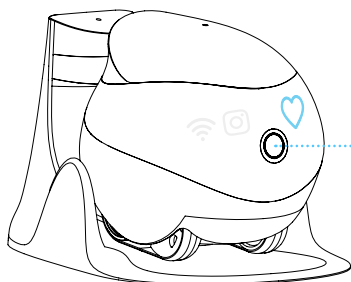

6

Conexión exitosa, empieza a controlar el robot.

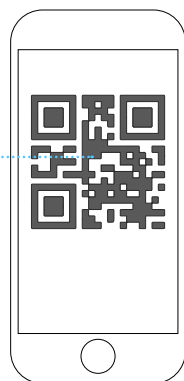

Más O Menos 15 cm



Utilice la cámara del robot para escanear el Código QR de la APP EBO, después de que  y  se apaguen, el robot estará conectado correctamente.

Información Panel De Operaciones

Salir De La Operación

Cámara

Video

Micrófono

Abrir/Cerrar El Volumen

Definición

Configuración De Operación

Batería

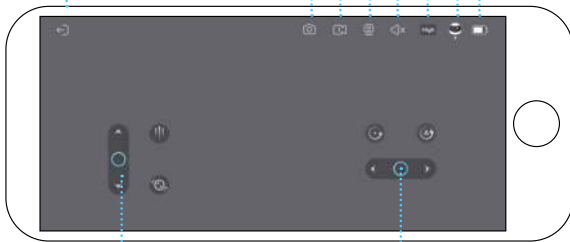

Acelerador

Dirección

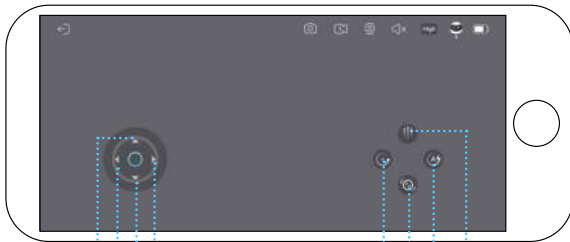

Adelante

Izquierda

Atrás

Derecha

Adelante

Autocarga

Agitar Para Salir

Girar

Descripción De Las Funciones En La Página Del Dispositivo



- 1. Agregar Dispositivo** Clickear el signo + en la esquina superior izquierda de la pantalla para un emparejamiento rápido;
- 2. Mensajes** Información del Dispositivo, Advertencias de Seguridad, Compartir entre Amigos;
- 3. Vista EBO** Puede ver la imagen en pantalla grande, controlar el robot por control remoto, capturar fotos, grabar video, comunicarse a través de audio, entre otras funciones, Acompañar las mascotas;
- 4. Ajustes** Wi-Fi, Volumen del Dispositivo, Encendido/Apagado de las Luces de Expresión, Modo No Molestar;
- 5. Invitar Miembros** El dispositivo puede compartirse con familiares o amigos;
- 6. Archivos Multimedia** Archivos Locales(almacenado en la tarjeta de memoria del robot),Descargas(archivos descargados desde la memoria del robot, almacenados en la aplicación), Colección(archivos almacenados manualmente);
- 7. Seguridad** Modo Patrullaje(EBO recorre el hogar durante el tiempo preestablecido);
- 8. Sobre EBO** Información del Dispositivo(modelo y especificaciones del robot),Informe del dispositivo(autoevaluación del estado del robot),Actualizaciones del dispositivo(actualización del firmware del robot),Carga del registro(cargar manualmente el registro de operación del robot);
- 9. Manual De Instrucción** Método de operación y uso de equipos;
- 10. Cámara Encendida/Apagada** Al activar la función suspender, la cámara se detiene temporalmente y el sonido se silencia;
- 11. Editor** Puede ayudarlo a grabar videos rápidamente.

Información Para Utilización Diaria

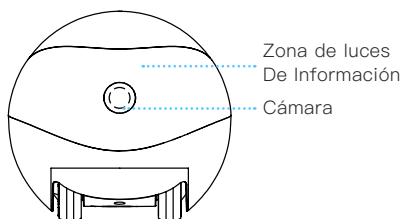

Zona de luces De Información
Cámara

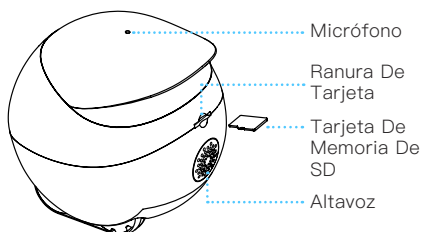

Micrófono
Ranura De Tarjeta
Tarjeta De Memoria De SD
Altavoz

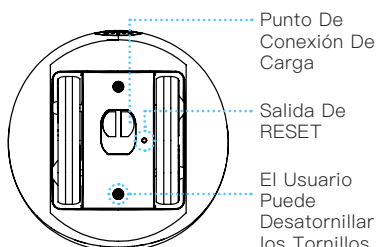

Punto De Conexión De Carga
Salida De RESET
El Usuario Puede Desatornillar los Tornillos



* Arriba del punto aguda de la tarjeta
¿Cómo encender, apagar y Resetar EBO?

Utilizar el punto aguda en la parte superior a pulsar el botón RESET.

ENCENDER: Pulsar 2 segundos el botón RESET. (o dejar el robot en el soporte de carga)

APAGAR: Pulsar de forma continuada el botón RESET 2 veces.

REINICIAR: Cuando el robot está encendido, pulsa ligeramente el botón RESET.

RESTABLECER AL MODO DE FÁBRICA: Pulsar más de 5 segundos, hasta que en el robot suena la voz de "ebo".

*Bajo del punto aguda de la tarjeta
¿Cómo limpiar la suciedad del grupo rodante?

Utilizar el punto abriendo los tornillos de la parte inferior. Extraer el grupo rodante para hacer limpieza.

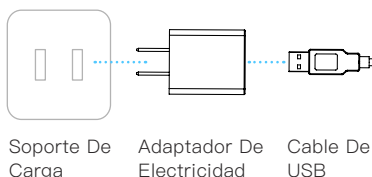

Soporte De Carga Adaptador De Electricidad Cable De USB

Precauciones En La Carga De EBO:

Por favor mantenga el soporte lateral pegado a la pared, el soporte de carga debe mantenerse a una distancia aproximada de 0,6 metros entre izquierda y derecha y 2 metros de delante sin obstáculos para facilitar la carga del robot.

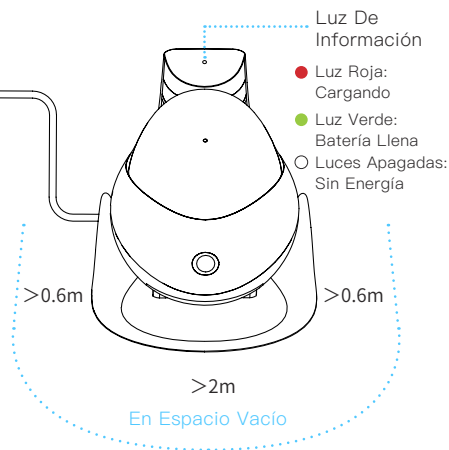

Luz De Información

- Luz Roja: Cargando
- Luz Verde: Batería Llena
- Luces Apagadas: Sin Energía

Parámetros y Especificaciones

Funciones	Control Remoto, Voz, Capturar Fotos, Grabar Video, Seguridad, Brincar Com Pets, Compartilhar O Dispositivo
Defnición	1080P
Ángulo De La Cámara	D: 118° H: 98.5° V: 62.5°
Autocarga	Infrarrojo
Wi-Fi	2.4G、5G
Velocidad De Movimiento	20cm/s-60cm/s
Tamaño Del Producto	W95mm*H89.2mm*L95mm
Peso del Producto	282g±20g
Capacidad De La Batería	2500mAH
Voltaje De Carga	DC-5V/2A
Tiempo De Carga	2~3H
Duración De La Batería	4~7H
Formato De Archivo	AVI、JPG
Extensión De Memoria	Expandible A 256M Máximo
Estándar Ejecutivo	GB8898-2011

Precauciones:

1. Para el uso diario, se recomienda colorar EBO en su base de carga, garantizando que posea la energía suficiente para ejecutar comandos;
2. EBO no es resistente al agua. Evitar el contacto con agua;
3. No utilizar la función "Adelante" si el dispositivo no se encuentra en una superficie estable o está cerca de escaleras;
4. El cargador no es un juguete. Los niños deben utilizarlo bajo supervisión de un adulto;
5. El uso de EBO en presencia de niños menores de 3 años debe ser supervisada por un adulto;
6. En caso de presentarse algún problema al utilizar EBO, por favor comunicarse con nuestro Servicio de Atención al Cliente a support@enabot.com.

EBO HOME

Sitio Web Oficial

www.enabot.com

Redes Sociales

Instagram

@enabot_official

YouTube

@Enabot

TikTok

@enabot_ebo_



@Enabot

Contacto

Consultas Generales: ebo@enabot.com

Soporte Técnico: support@enabot.com

Consultas Comerciales: sales@enabot.com

Consultas De Márketing: marketing@enabot.com



* Actualización continua, con validez a la realidad de la página de operación.

enabot

Ligar Ao EBO

1

Terminado o registo da APP EBO, clique em + para adicionar o dispositivo



2

Seleccionar o cartão de dispositivo EBO SE



3

Conforme as instruções coloque o robô no suporte de carga para iniciar

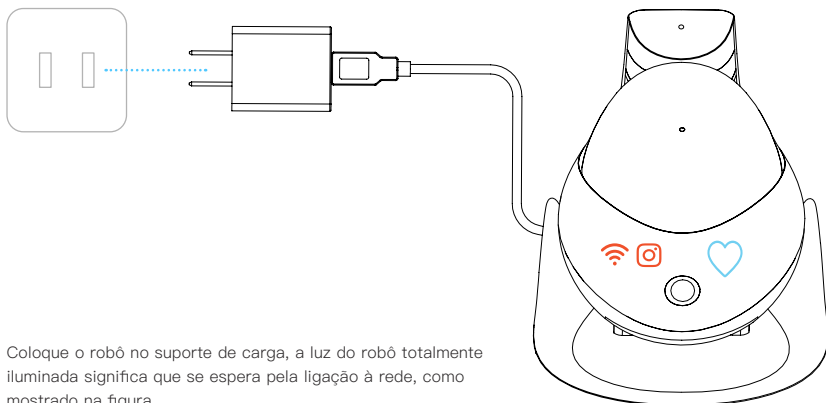
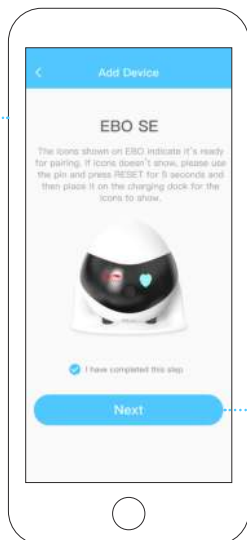

Coloque o robô no suporte de carga, a luz do robô totalmente iluminada significa que se espera pela ligação à rede, como mostrado na figura.

4

Introduza o nome e o código de Wi-Fi e clique em Próximo



5



Coloque o código QR em frente da câmara do robô para o digitalizar

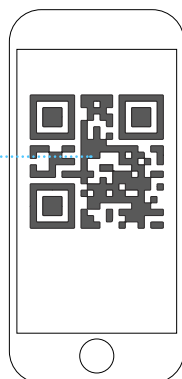
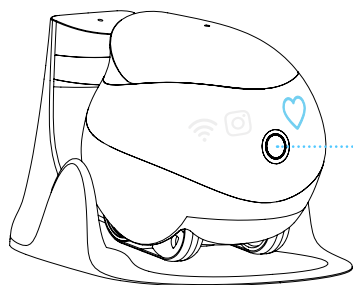

6

Ligado com sucesso, comece a brincar com o seu robô!



Digitalize o código QR na APP EBO com a câmara do robô, quando os símbolos “” e “” se desliguem, o robô é ligado com sucesso à rede, como mostrado na figura.

Introdução Da Interface Operacional

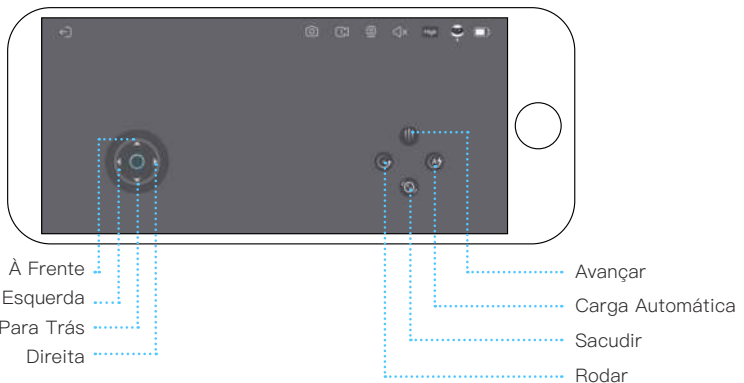
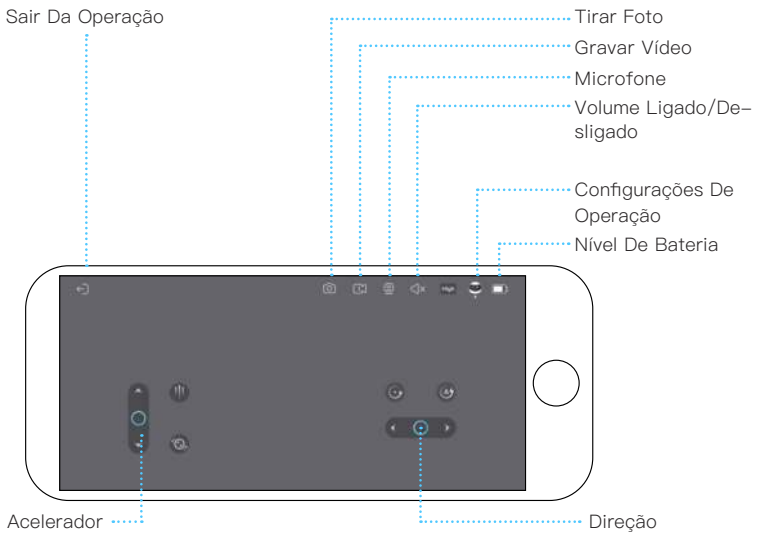

Descrição Das Funções

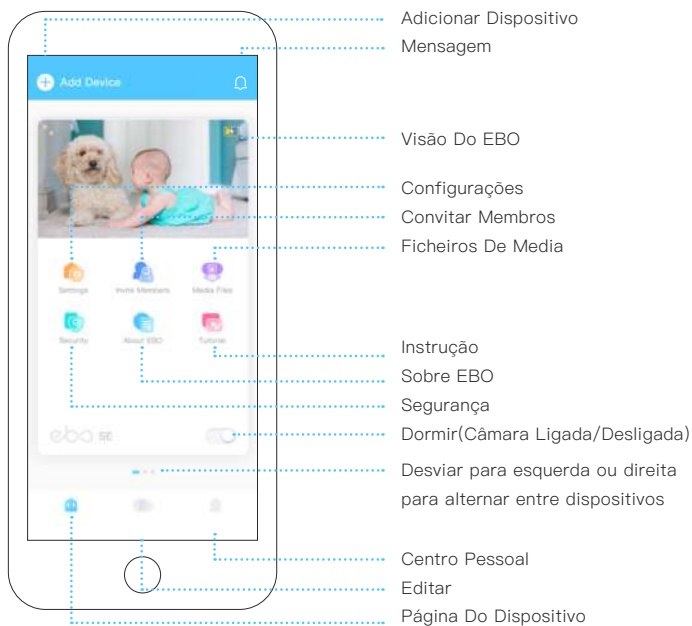

Adicionar Dispositivo
Mensagem

Visão Do EBO

Configurações
Convitar Membros
Ficheiros De Media

Instrução
Sobre EBO
Segurança
Dormir(Câmara Ligada/Desligada)
Desviar para esquerda ou direita
para alternar entre dispositivos

Centro Pessoal
Editar
Página Do Dispositivo

1. Adicionar Dispositivo
Clique em + no canto superior esquerdo da página para adicionar dispositivos rapidamente;
2. Mensagem
Mensagens do dispositivo, de segurança e deteção, de partilha de amigos;
3. Visão Do EBO
Visualização por grande ecrã, controlo remoto do robô, fotografia, vídeo, inter-comunicador de voz, Brincar com pets;
4. Configurações
Wi-Fi, volume do dispositivo, luz de expressão do dispositivo, sem interrupções;
5. Convitar Membros
Compartilhar o dispositivo com amigos e familiares;
6. Ficheiros De Media
Ficheiros locais(gravados no cartão SD do dispositivo),Ficheiros descarregados(ficheiros descarregados do cartão SD do dispositivo, gravados na APP),Recolha(ficheiros recolhidos manualmente);
7. Segurança
Função de guarda ao domicílio, quando se inicia uma tarefa de segurança, o robô vai realizar a tarefa durante um tempo definido;
8. Sobre EBO
Informações do dispositivo(modelo do robô, parâmetros),Relatório do dispositivo(auto-teste do robô Actualização do),Dispositivo(actualização do firmware do robô),Carregamento de diários(carregamento manual dos diários de operação do robô);
9. Instrução
Operação e Uso do Dispositivo;
10. Dormir(Câmara Ligada/Desligada)
No modo de dormir, tanto a câmara como o altifalante são automaticamente desactivados;
11. Editar
Ajuda-o a criar ficheiros de vídeo rapidamente.

Introdução De Uso Diário

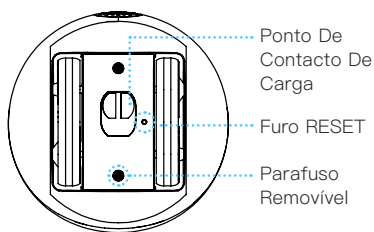
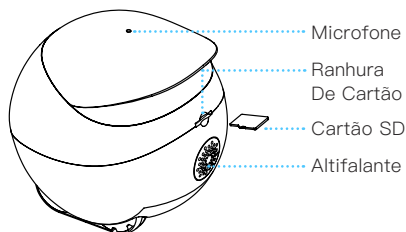
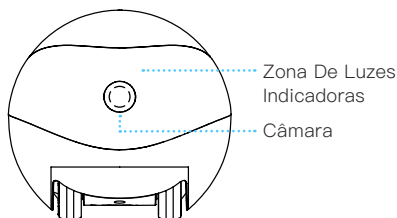

*Superior da agulha

Como ligar, desligar e RESET o EBO? Pressione o botão RESET com a ponta da agulha do cartão

Para ligar: Manter pressionado o botão RESET por 2 segundos (ou colocar o robô no suporte de carga)

Para desligar: clicar no botão RESET 2 vezes seguidas

Para reiniciar: Quando o robô está ligado ou desligado, clique no botão RESET uma vez

Para restaurar as pré-definições: Manter pressionado mais de 5 segundos até o robô emitir o som "ebo".

*inferior da agulha

Como limpar detritos no conjunto de rodas?

Usando a agulha de cartão, desaparafuse os parafusos no fundo do robô

Depois retirar o conjunto de rodas e limpar os detritos

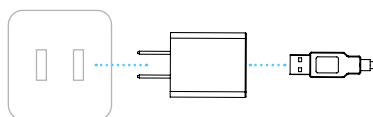

Tomada

Adaptador De Potência

Conector USB

Nota para o carregamento de EBO:

Tente manter a parte traseira do suporte de carga contra a parede, com o intervalo de 0,6m entre os suportes, mantendo o suporte de carga livre de obstruções a uma distância de 2 metros à sua frente para facilitar o seu regresso.

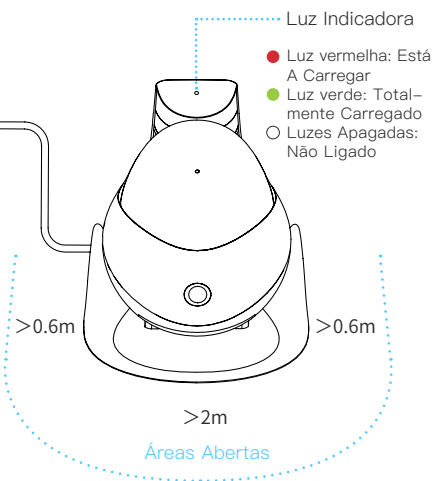

Especificações E Parâmetros

Funções	Controlo Remoto, Comunicação De Voz, Fotografia, Vídeo, Segurança, Brincar Com Pets,Compartilhar O Dispositivo
Definição	1080P
Ângulo	D: 118° H: 98.5° V: 62.5°
Carga Automática	Infra Vermelho
Wi-Fi	2.4G、5G
Velocidade De Movimento	20cm/s-60cm/s
Tamanho Do Produto	W95mm*H89.2mm*L95mm
Peso Do Produto	282g±20g
Capacidade De Bateria	2500mAH
Tensão De Carga	DC-5V/2A
Tempo De Carga	2~3H
Duração De Bateria	4~7H
Formato De Ficheiro	AVI、JPG
Cartão SD	Expansível até 256M No Máximo
Padrão De Execução	GB8898-2011

Precauções:

1. Para uso diário, recomenda-se que coloca o EBO no suporte de carga ligado, para assegurar que o EBO tem energia suficiente a executar tarefas;
2. O EBO não é à prova de água e deve ter-se o cuidado de o manter afastado da água durante a utilização;
3. Ao utilizar a função "À Frente", deve colocar a máquina sobre uma superfície plana para evitar cair de uma altura;
4. O carregador não é brinquedo, e deve ser usado por crianças ou menores sob a supervisão de adultos;
5. As crianças menos de 3 anos devem utilizar o produto com um dos pais;
6. Se encontrar um problema durante a utilização do produto que não possa resolver no momento, por favor contacte o serviço ao cliente. Em alguns casos, será solicitado que você carregue diários manualmente, e o engenheiro verificará os diários do robô para o ajudar a encontrar e resolver o problema rapidamente.

EBO HOME

Site Oficial

www.enabot.com

Meios De Comunicação Social

Instagram

@enabot_official

YouTube

@Enabot

TikTok

@enabot_ebo_



@Enabot

Nossos Contactos

Consulta Geral: ebo@enabot.com
Suporte Técnico: support@enabot.com
Consulta De Negócios: sales@enabot.com
Consulta De Marketing: marketing@enabot.com

enabot

デバイスの接続

1

EBOアプリの登録が完了したら、「+」をクリックし、接続したいデバイスを追加します。



2

EBO SEのデバイスカードを選択します。



3

指示に従い、ロボットを充電スタンドに置いてスタートします。

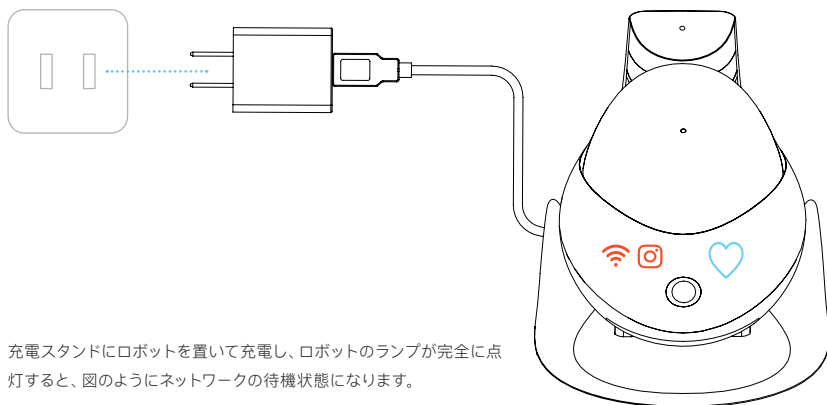
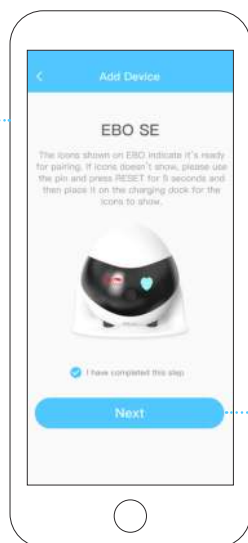

充電スタンドにロボットを置いて充電し、ロボットのランプが完全に点灯すると、図のようにネットワークの待機状態になります。

4

Wi-Fi名とパスワードを入力し、「次へ」をクリックします。



5

ロボットのカメラにQRコードを向けてスキャンします。



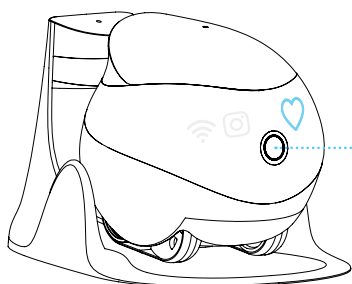

6

接続が完了し、ロボットと遊べるようになります。

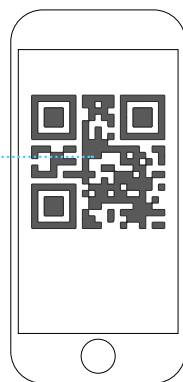

15cm ほど



EBOアプリに表示されたQRコードをロボットカメラで読み取り、 と  のアイコンが消えれば、ロボットのネットワーク接続が成功したことになります。

操作画面の説明

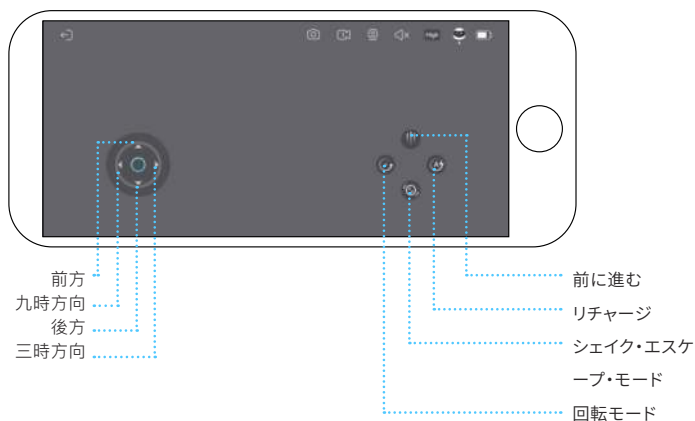
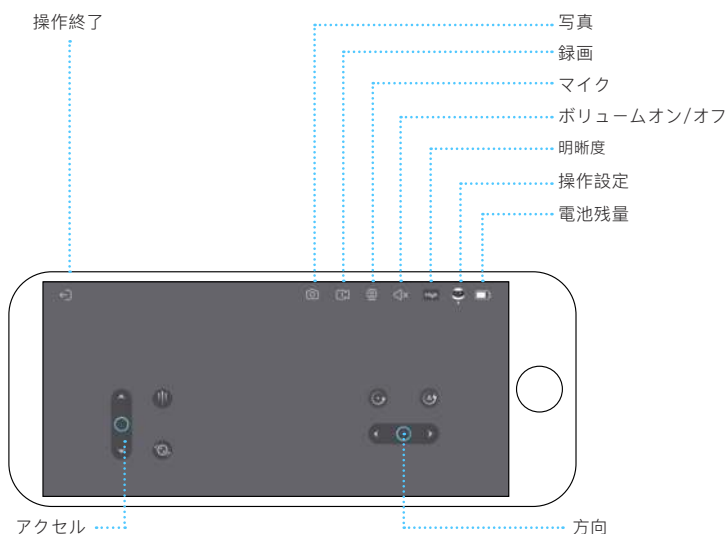

デバイスページの機能説明



1. デバイスの追加 ページの左上にある+マークをタッチし、デバイスを素早く追加することができます；
2. メッセージ デバイスメッセージ、セキュリティメッセージ、メッセージのフレンドシェア；
3. EBOウィンドウ 全画面表示、ロボットのリモートコントロール、写真、録画、トランシーバー、ペットをからかうスキル；
4. デバイス設定 Wi-Fi設定、デバイスの音量設定、デバイスライトのスイッチ、おやすみモードの設定；
5. メンバーの招待 親戚や友人とデバイスを共有できます；
6. メディアファイル デバイスファイル (ロボットのメモ리카ードに保存されます)、ダウンロード済 (ロボットのメモ리카ードからダウンロードしたファイルはAPPに保存されています)、お気に入り (手動でマークつけたファイル)；
7. セキュリティ ホームガード機能 (セキュリティタスクをオンにする場合、ロボットが設定された時間内にセキュリティ任務を実行してくれます)；
8. EBOについて デバイス情報 (ロボット型番、パラメータ)、デバイス報告 (ロボットのセルフチェック)、デバイスのアップグレード (ロボットファームウェアのアップグレード)、ログのアップロード (ロボット操作ログの手動アップロード)；
9. 教程 設備の操作と使用方法；
10. スリープ (カメラオン/オフ) スリープモードをオンにすると、カメラはワークを一時停止し、音量はミュートに切り替えられます；
11. エディター ビデオファイルの快速作成を協力してくれます。

日常の使用法

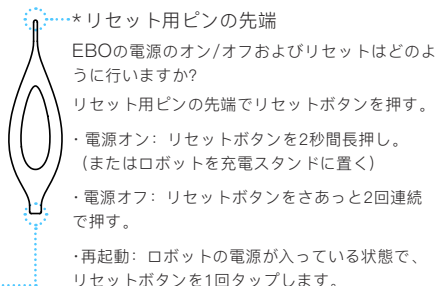
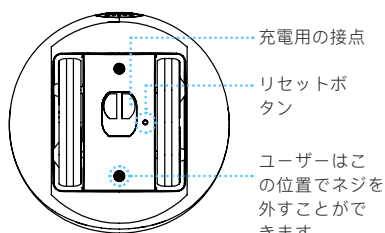
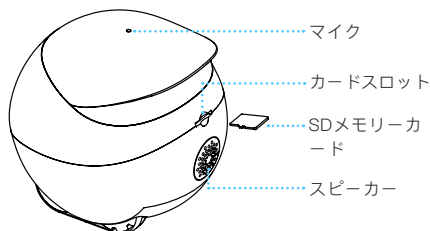
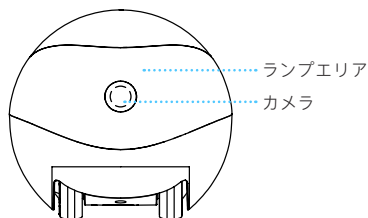

*リセット用ピンの後端

ホイールセットに付いているゴミの掃除はどのように行いますか?

リセット用ピンの後端でロボット底面のネジを外し、ホイールセットを外して、ゴミを掃除することができます。

・初期設定に戻す: ロボットが「ebo」と鳴るまでリセットボタンを5秒以上押し続けます。

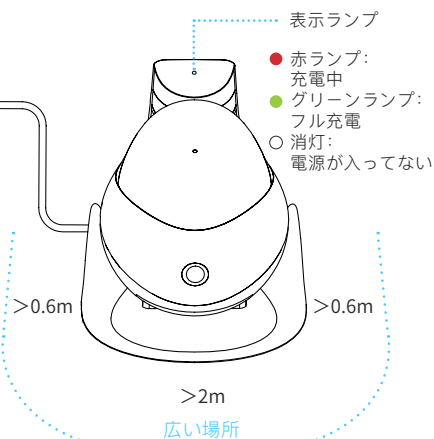
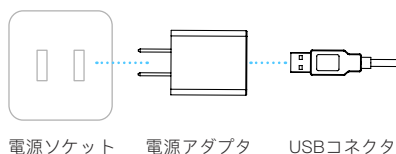

EBO充電時の注意事項:

充電スタンドの背面を壁につけ、充電スタンドの左右0.6M、前方2Mの距離に障害物がないようにして、ロボットが戻って充電できるようにしてください。

仕様とパラメータ

ファクション	リモコン、音声、カメラ、ビデオ、セキュリティ、 ペットと遊ぶ、機器の共有
明瞭度	1080P
カメラアングル	D: 118° H: 98.5° V: 62.5°
リチャージ	赤外線
Wi-Fi	2.4G、5G
走行速度	20cm/s-60cm/s
製品寸法	W95mm*H89.2mm*L95mm
製品重量	282g±20g
バッテリー容量	2500mAh
充電電圧	DC-5V/2A
充電時間	2-3H
バッテリー使用時間	4-7H
ファイルフォーマット	AVI、JPG
拡張メモリ	拡張最大ストレージ256M
エグゼクティブスタンダード	GB8898-2011

予防:

1. EBOが命令を実行するのに十分な電力を確保できるように、普段からEBOを帯電した充電パイルにセットすることをお勧めします;
2. EBOは防水ではありません。使用中に水から離してください;
3. 前進させる場合、高所からの落下を防ぐために、平らな地面に置いてください;
4. 充電器はおもちゃではありません。子供や未成年者は大人の監督の下で充電器を使用するようにしてください;
5. ご自宅に3歳未満のお子様がいいらっしゃる場合は、親の付き添いの下でご利用ください;
6. 製品の使用中に解決できない問題が発生した場合は、カスタマーサービスにご連絡ください。場合によってログを手動でアップロードする必要があります。問題の早急発見と解決にエンジニアがログを確認する場合があります。

EBO HOME

公式サイト

www.enabot.com

ソーシャルメディア

Instagram

@enabot_official

YouTube

@Enabot

TikTok

@enabot_ebo_



@Enabot

連絡先

一般問合せ: ebo@enabot.com

技術サポート: support@enabot.com

業務コンサルティング: sales@enabot.com

マーケティングコンサルティング: marketing@enabot.com



*ユーザー体験を高めるため、継続的にアプリの更新を行っております。実際にアプリに表示された指示に従い、操作していただきますようお願い申し上げます。

enabot

Collegare Il Dispositivo

1

Dopo essersi registrati nell'applicazione EBO, fare clic su + aggiungere dispositivo



2

Selezionare la scheda del dispositivo EBO SE



3

Secondo il prompt di processo, mettere il dispositivo sulla pila per la ricarica e iniziare

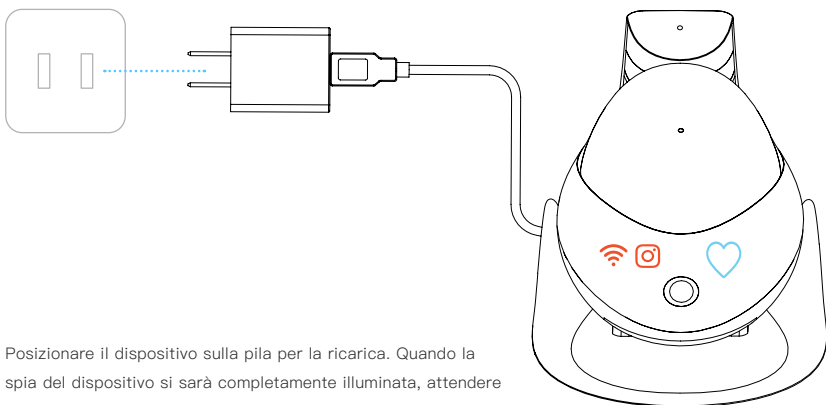
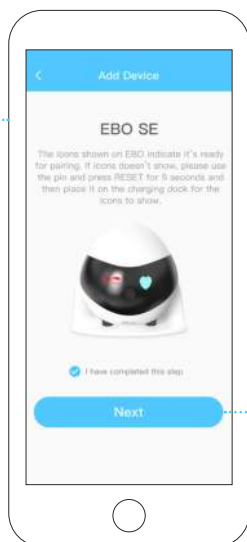

Posizionare il dispositivo sulla pila per la ricarica. Quando la spia del dispositivo si sarà completamente illuminata, attendere che si connetta a internet, come mostrato nella figura

4

Inserire il nome e la password della connessione Wi-Fi e fare cliccare per accedere alla fase successiva



5

Puntare la camera sul codice QR per eseguire la scansione



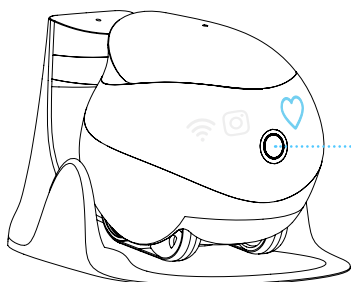
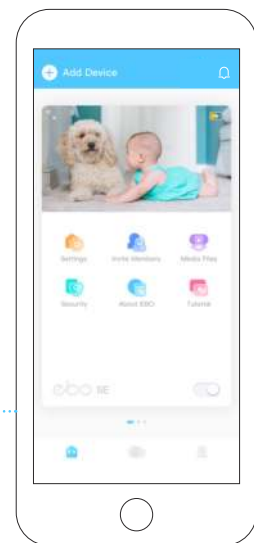

6

Se la connessione ha avuto successo, si può iniziare ad usare il dispositivo come telecomando

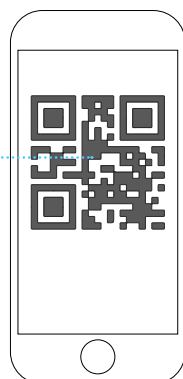

15 cm circa



Usare la fotocamera del dispositivo per scansionare il codice QR mostrato sull'app EBO, attendere che le spie delle icone “” e “” si spengano, a questo punto la connessione del dispositivo è avvenuta con successo, come mostrato in figura

Descrizione Dell'interfaccia Operativa

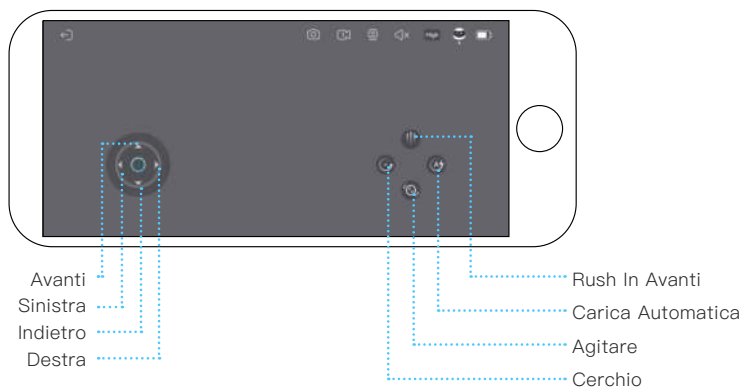
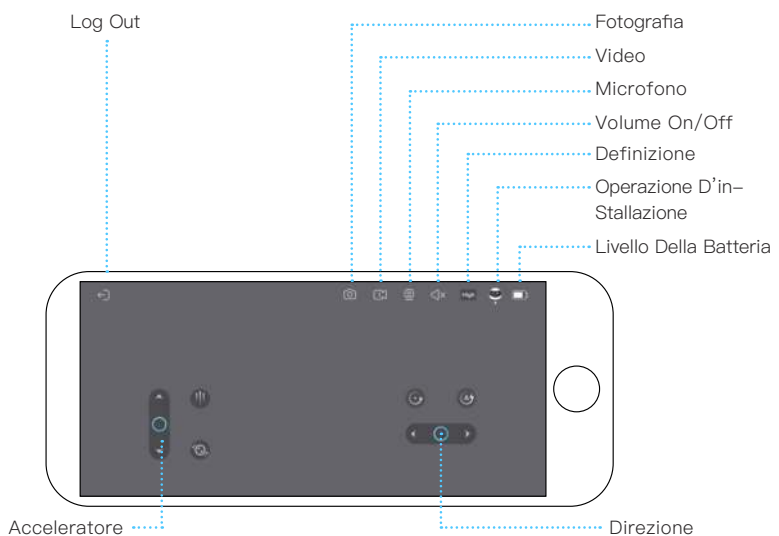

Descrizione Del Prodotto



Aggiungi Dispositivo

Messaggi

Vista EBO

Impostazioni

Invita Membri

File Multimediali

Istruzioni

A proposito

Sicurezza

Camera On/Off

Scorri a destra o sinistra per scorrere tra i dispositivi

Me

Modifica

Pagina Del Dispositivo

1. **Aggiungi Dispositivo** Clicca il segno + nell'angolo in alto a sinistra della pagina per collegare velocemente un dispositivo;
2. **Messaggi** A proposito del dispositivo, allarme, condivisione con amici;
3. **Vista EBO** Telecomando, parla con la tua famiglia, foto/video, gioca con il tuo animale;
4. **Impostazioni** Wi-Fi, volume dispositivo, luce dispositivo, modalità non disturbare;
5. **Invita Membri** EBO supporta un user admin e multipli user guest;
6. **File Multimediali** File locali(salvati nella scheda SD),File scaricati(file scaricati dalla scheda SD al cellulare),Like(file archiviati);
7. **Sicurezza** Modalità ronda(EBO pattuglierà la casa all'ora stabilita);
8. **A Proposito** A proposito (Modello dispositivo, parametri),Report sul dispositivo (Controllo dello stato del robot),Log upload (Cliccare e caricare file log);
9. **Istruzioni** Funzionamento e uso dell'attrezzatura
10. **Camera On/Off** Nella modalità dormire, sia la camera che lo speaker sono automaticamente disabilitati;
11. **Modifica** Può aiutare a creare file video velocemente.

Istruzioni Per l'uso Quotidiano

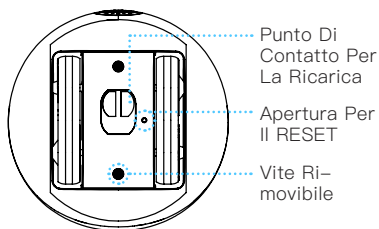
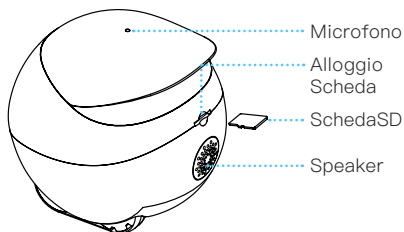
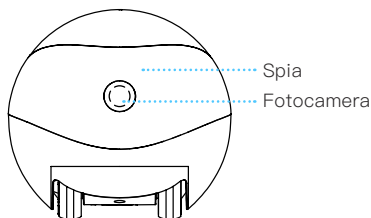

*Parte superiore dell'ago della scheda Come si fa ad accendere, spegnere e resettare EBO?

Usare la punta dell'ago della scheda per premere il tasto di RESET

- Accensione: tenere premuto il tasto di RESET per due secondi (o mettere il dispositivo sulla pila per la ricarica)

- Spegnimento: premere il pulsante di RESET due volte

- Riavvio: sia che il dispositivo sia acceso o spento, è necessario premere il tasto di RESET una volta

- Ripristina le impostazioni di fabbrica: tenere per più di cinque secondi fino a quando il dispositivo emette il suono "ebo"

*Parte inferiore dell'ago della scheda

Come mettere in ordine i vari pezzi?

Usare l'ago della scheda per svitare la vite sul fondo del dispositivo

Togliere i dischi e mettere in ordine i vari pezzi

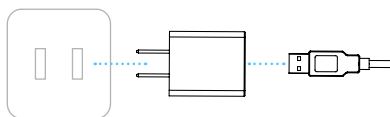

Presella Elettrica Adattatore Per La Ricarica Connettore USB

Precauzioni sulla ricarica di EBO:

Si prega di tenere il più possibile la parte posteriore della pila di ricarica in piedi vicino alla parete, con la pila di ricarica a circa 60 cm di distanza, e senza ostacoli nel raggio di 2 m, in modo da ricaricare più facilmente il dispositivo.



Equipaggiamento E Parametri

Funzioni	Telecomando, Parla Con La Tua Famiglia, Foto/Video, Gioca Con Il Tuo Animale, Funzioni Di Sicurezza, Condivisione Di Impianto
Definizione	1080P
Angolo	D: 118° H: 98.5° V: 62.5°
Carica Automatica	Infrarossi
Wi-Fi	2.4G、5G
Velocità Di Movimento	20cm/s-60cm/s
Dimensioni Prodotto	W95mm*H89.2mm*L95mm
Peso Prodotto	282g±20g
Capacità Batteria	2500mAH
Voltaggio Per La Ricarica	DC-5V/2A
Tempo Di Ricarica	2~3H
Durata Batteria	4~7H
Formato File	AVI、JPG
Scheda SD	Espandibile A Massimo 256G
Standard Esecutivo	GB8898-2011

Precauzioni:

1. Per l'uso giornaliero, è raccomandato di mettere EBO nella stazione di ricarica per assicurare che EBO sia sempre online;
2. EBO non è resistente all'acqua. Tenere EBO lontano dall'acqua;
3. Non applicare la funzione "avanti" quando EBO è vicino alle scale;
4. Il caricatore non è un giocattolo. I bambini devono essere supervisionati da un adulto;
5. I bambini sotto i 3 anni devono essere supervisionati da un adulto;
6. Se avete qualsiasi problema usando EBO, contattate il nostro Servizio Clienti a support@enabot.com.

EBO HOME

Sito Seb Ufficiale

www.enabot.com

Social Media

Instagram

@enabot_official

YouTube

@Enabot

TikTok

@enabot_ebo_



@Enabot

Contatti

Consultazioni Generali: ebo@enabot.com

Support Tecnico: support@enabot.com

Consultazioni Professionali: sales@enabot.com

Consultazioni Di Marketing: marketing@enabot.com



*In fase di aggiornamento, considerare l'interfaccia attuale dell'APP come standard

enabot

連接設備

1

完成註冊EBO APP後，點擊‘+’添加連接設備



2

選擇EBO SE設備卡片



3

按照流程提示，將機器人放在充電樁上啟動

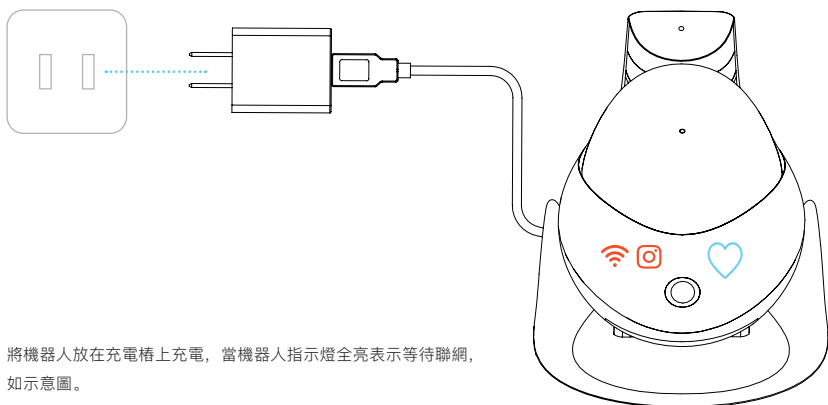
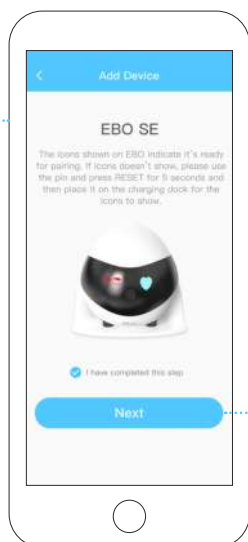

將機器人放在充電樁上充電，當機器人指示燈全亮表示等待聯網，如示意圖。



* 持續更新中，以APP操作界面實際情況為準

4

輸入當前Wi-Fi名稱和密碼後，點擊下一步



5

將二維碼對準機器人攝像頭進行掃描



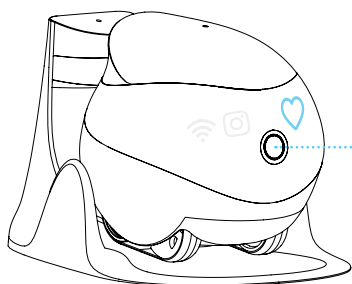
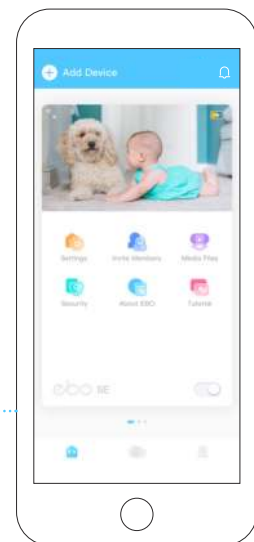

6

連接成功，開始操控機器人一起玩耍吧

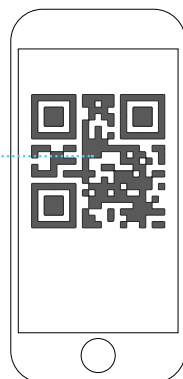

15cm左右



用機器人攝像頭掃描EBO APP上顯示的二維碼，待‘’和‘’圖標的指示燈熄滅後，機器人聯網成功，如示意圖。

操作界面說明

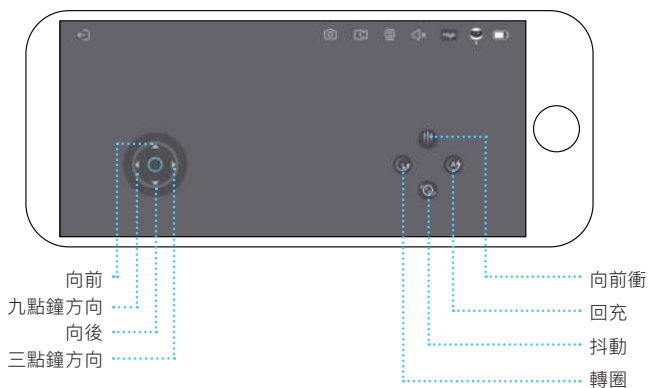
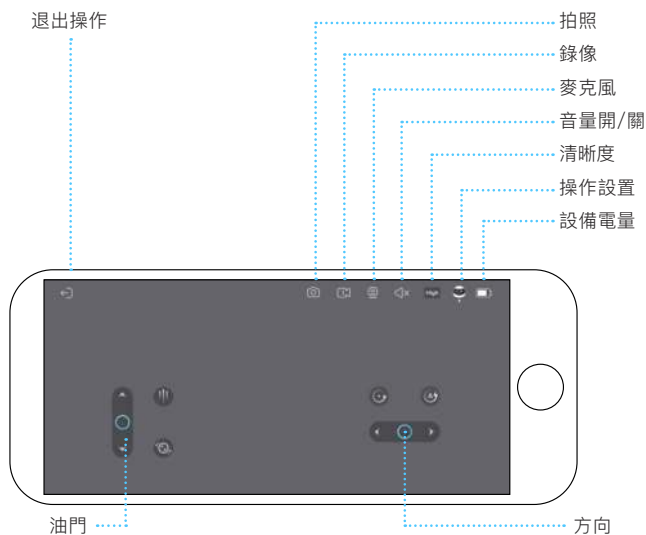

設備頁功能說明



1. 添加設備 點擊頁面左上角的+號, 可以快速添加設備;
2. 消息 設備消息、安防偵測消息、好友共享消息;
3. EBO視窗 可以大屏觀看畫面, 遙控機器人, 拍照, 錄像, 語音對講, 技能逗寵;
4. 設備設置 Wi-Fi設置、設備音量設置、設備表情燈開關、免打擾設置;
5. 邀請成員 可將設備分享給親友;
6. 媒體文件 設備文件 (存儲在機器人內存卡中), 已下載 (從機器人內存卡中下載的文件, 存儲在APP中), 收藏 (手動收藏的文件);
7. 安防 家庭守護功能, 在您開放安防任務時, 機器人會在您設定的時間內, 執行安防任務;
8. 關於EBO 設備信息 (機器人型號、參數), 設備報告 (機器人自檢), 設備升級 (機器人固件升級), 日誌上傳 (手動上傳機器人操作日誌);
9. 教程 產品的操作和使用方法
10. 休眠 (攝像頭開啟/關閉) 開啟休眠模式後, 攝像頭將暫停工作, 聲音調整至靜音;
11. 編輯器 可以幫助您快速製作視頻文件。

日常使用說明

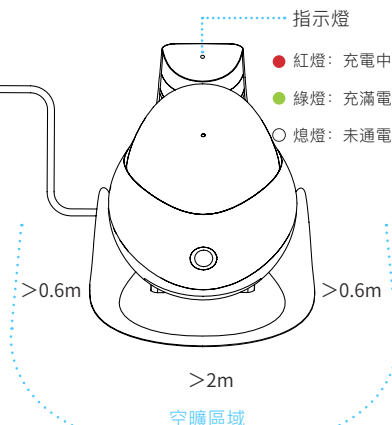
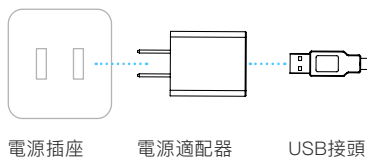
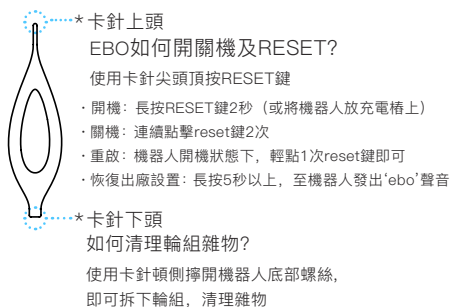
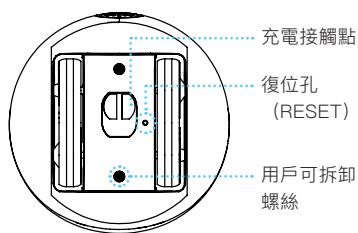
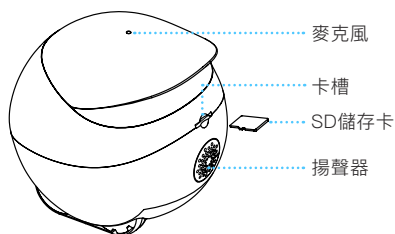
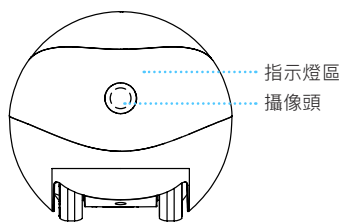

EBO充電注意事項：

請盡量保持充電樁後側立面貼牆面，充電樁左右0.6米距離，前方2米距離內沒有障礙物，方便機器人回充。



規格和參數

功能	遠程遙控、語音、拍照、錄像、安防、技能逗寵、設備共享
清晰度	1080P
攝像頭角度	D: 118° H: 98.5° V: 62.5°
回充	紅外
Wi-Fi	2.4G、5G
行走速度	20cm/s-60cm/s
產品尺寸	W95mm*H89.2mm*L95mm
設備重量	282g±20g
電池容量	2500mAh
充電電壓	DC-5V/2A
充電時長	2-3H
續航時長	4~7H
文件格式	AVI、JPG
擴展內存	最大支持256M
執行標準	GB8898-2011

注意事項：

1. 日常使用建議將EBO放置在通電的充電槽上，以確保EBO擁有充足的電量執行命令；
2. EBO並不防水，在使用的過程中，需要注意遠離有水的環境；
3. 在使用技能鍵向前衝時，請先把機器放置在平穩的地面，謹防高空跌落；
4. 充電器不是玩具，兒童或未成年人應在成人監護下使用充電器；
5. 若您的家中有3歲以下的兒童，請在家長陪同下使用產品；
6. 產品使用過程中，如您遇到暫不能解決的問題，請聯繫客服，在一些情況下，會需要您手動上傳日誌，工程師會查看機器人的日誌，以幫助您快速定位和解決問題。

官方網站

www.enabot.com

社交媒體

Instagram

@enabot_official

YouTube

@Enabot

TikTok

@enabot_ebo_



@Enabot

聯繫我們

一般諮詢 : ebo@enabot.com
技術支持 : support@enabot.com
業務諮詢 : sales@enabot.com
營銷諮詢 : marketing@enabot.com

取得審驗證明之低功率射頻器材，非經核准，公司、商號或使用者均不得擅自變更頻率、加大功率或變更原設計之特性及功能。低功率射頻器材之使用不得影響飛航安全及干擾合法通信；經發現有干擾現象時，應立即停用，並改善至無干擾時方得繼續使用。前述合法通信，指依電信管理法規定作業之無線電通信。低功率射頻器材須忍受合法通信或工業、科學及醫療用電波輻射性電機設備之干擾。

1. 應避免影響附近雷達系統之操作
2. 高增益指向性天線只得應用於固定式點對點系統

(((CC XX xx YY yyy Z z W



enabot