



DEUTSCH
ENGLISH
FRANÇAIS
NEDERLANDS
ITALIANO

SVENSKA
NORSK
SLOVENSKÝ
ČEŠTINA

Hersteller
Wörlein GmbH
Gewerbestr. 12
D 90556 Cadolzburg
GERMANY

Tel.: +49 9103/71670
Fax.: +49 9103/716712
Email: info@soundmaster.de
Web: www.soundmaster.de



HINWEIS ZUM UMWELTSCHUTZ



Das Symbol mit der durchgestrichenen Mülltonne bedeutet, dass Elektro- und Elektronikgeräte nicht zusammen mit dem Hausmüll entsorgt werden dürfen. Verbraucher sind gesetzlich dazu verpflichtet, Elektro- und Elektronikgeräte am Ende der Lebensdauer einer vom unsortierten Siedlungsabfall getrennten Erfassung zuzuführen. Auf diese Weise wird eine umwelt- und ressourcenschonende Verwertung sichergestellt.

Elektro- und Elektronikgerätebesitzer aus privaten Haushalten können diese bei den Sammelstellen der öffentlich-rechtlichen Entsorgungsträger oder bei den Herstellern bzw. Vertreibern im Sinne des ElektroG eingerichteten Sammelstellen abgeben. Die Abgabe von Altgeräten ist unentgeltlich.

Entfernen Sie vor Abgabe, wenn möglich, Batterien, Akkus, Lampen und löschen Sie personenbezogene Daten.



Verbrauchte Batterien sind Sonderabfall und gehören NICHT in den Hausmüll! Als Verbraucher sind Sie gesetzlich verpflichtet alle Batterien und Akkus egal ob Schadstoffe *) enthalten oder nicht zur umweltschonenden Entsorgung und zur Wiedergewinnung von Rohstoffen zurückzugeben.

*) gekennzeichnet mit Cd = Cadmium, Hg = Quecksilber, Pb = Blei

Sie können alle Batterien oder Akkus bei den öffentlichen Sammelstellen in Ihrer Gemeinde oder dort unentgeltlich abgeben wo Batterien und Akkus der betreffenden Art verkauft werden. Um die Umwelt zu schonen Verwenden Sie, wenn möglich Akkus anstelle von Einwegbatterien.

Unsachgemäße Entsorgung von Batterien/Akkus belastet die Umwelt und setzt für Menschen, Tiere, und Pflanzen schädigende Stoffe frei. Batterien und Akkus bitte nur in entladem Zustand abgeben.

Kleben Sie bei lithiumhaltigen Batterien und Akkus die Kontakte ab, um Kurzschlüsse und deren mögl. Folgen (Feuer/Explosion) zu vermeiden.

- Verwenden Sie nur Batterien, die frei von Quecksilber & Cadmium sind.
- Batterien dürfen nicht in die Hände von Kindern gelangen. Kinder können Batterien verschlucken. Wurde eine Batterie verschluckt, muss sofort medizinische Hilfe in Anspruch genommen werden.
- Überprüfen Sie regelmäßig die Batterien um ein Auslaufen der Batterie zu vermeiden.
- Batterien dürfen keiner Hitze (z. B. Sonnenbestrahlung), Feuer ausgesetzt werden.
- ACHTUNG: Explosionsgefahr bei falscher Batteriehandhabung. Nur durch denselben oder baugleichen Batterietyp ersetzen.

- Das Gerät ausnahmslos nur in trockenen Innenräumen betreiben und niemals mit Feuchtigkeit in Verbindung bringen.
- Schützen Sie das Gerät vor tropfenden oder spritzenden Flüssigkeiten, und stellen Sie keine mit Flüssigkeit gefüllten Gefäße (z. B. Vasen) auf das Gerät.
- Betreiben Sie das Gerät nur in einem gemäßigten Klima.
- Schließen Sie das Gerät nur an eine vorschriftsmäßig installierte und geerdete Netzsteckdose an. Die Netzspannung muss mit den Angaben auf dem Typenschild des Gerätes übereinstimmen.
- Achten Sie darauf, dass im Betrieb das Netzkabel niemals nass oder feucht wird. Das Netzkabel darf nicht eingeklemmt oder anderweitig beschädigt werden.
- Der Netzstecker dient als Trennvorrichtung und muss ohne Schwierigkeiten benutzbar sein.
- Achten Sie beim Verlegen des Netzkabels darauf, dass es beim Betrieb des Gerätes nicht zu einer Stolperfalle werden kann.
- Lassen Sie beschädigte Netzstecker oder Netzkabel sofort von dem Kundenservice austauschen.
- Prüfen Sie das Gerät, das Netzkabel sowie den Netzstecker regelmäßig auf sichtbare Beschädigungen. Verwenden Sie das Gerät auf keinen Fall, wenn Sie Beschädigungen festgestellt haben.
- Benutzen Sie das Gerät nicht, wenn es Beschädigungen aufweist, wenn es heruntergefallen ist oder nicht einwandfrei funktioniert.
- Sie dürfen das Gehäuse nicht öffnen oder reparieren. In diesem Falle ist die Sicherheit nicht gegeben und die Garantie erlischt. Reparaturen bzw. wechseln der fest eingebauten Akkus sind ausschließlich durch einen Service-/ Kundencenter oder Fachbetrieb auszuführen.
- Ziehen Sie bei Gewitter oder einer längeren Abwesenheit (z.B. Urlaub) den Netzstecker und entnehmen Sie ggf. die Batterien.
- Kinder sollten das Gerät nur unter Aufsicht Erwachsener betreiben.
- Lassen Sie das Gerät während des Gebrauchs nicht unbeaufsichtigt.
- Das Gerät ausnahmslos nur mit einem trockenen Abstaubtuch reinigen.
- KEINE REINIGUNGSMITTEL oder TÜCHER mit GROBEN Material verwenden!!!
- Das Gerät keiner Sonnenbestrahlung oder anderen Hitzequellen aussetzen.
- Stellen Sie das Gerät so auf, dass kein Hitzestau entstehen kann, also frei und gut belüftet.
- Achten Sie darauf, dass an den Seiten ein Mindestabstand von 10 cm besteht, um eine ausreichende Luftzirkulation zu gewährleisten.
- Decken Sie niemals die Belüftungsöffnungen zu!!!
- Offene Brandquellen, wie z.B. brennende Kerzen, dürfen nicht auf das Gerät gestellt werden.
- Das Gerät an einem sicheren, erschütterungsfreien Platz aufstellen.
- Benutzen Sie das Gerät nicht, wenn es Beschädigungen aufweist, wenn es heruntergefallen ist oder nicht einwandfrei funktioniert.
- Gerät möglichst weit entfernt von Computern und Mikrowellengeräten platzieren, da es sonst evtl. zu Empfangsstörungen im Radiobetrieb kommen kann.
- Treten wegen einer elektrostatischen Entladung oder kurzzeitigen Netzüberspannung Fehlfunktionen auf, setzen Sie das Gerät zurück. Ziehen Sie hierfür den Netzstecker bzw. Netzadapter und schließen ihn nach einigen Sekunden wieder an.



WARNUNG

VERSCHLUCKEN DER BATTERIE FÜHRT ZU VERÄTZUNGEN

Das Produkt enthält eine Knopfzellenbatterie.

Ein verschlucken dieser Batterie kann innere Verbrennungen verursachen und innerhalb von 2 Stunden zum Tode führen. Batterien dürfen nicht in die Hände von Kindern gelangen. Kinder können Batterien verschlucken. Wurde eine Batterie verschluckt, muss sofort medizinische Hilfe in Anspruch genommen werden. Wenn das Batteriefach nicht mehr ordnungsgemäß schließt, verwenden Sie das Produkt nicht weiter und halten es von Kindern fern. Wenn Sie meinen, dass Batterien verschluckt wurden oder sich in irgendeinem Körper-teil befinden, suchen Sie unverzüglich medizinische Hilfe auf.



WARNUNG

**Gefahr elektrischer Schläge
Gerät nicht öffnen!**



Zur Vermeidung von Stromschlägen darf dieses Gerät nicht geöffnet werden. Es enthält keine Bauteile, die vom Benutzer gewartet oder repariert werden können, Wartungs- und Reparaturarbeiten dürfen nur von Fachpersonal ausgeführt werden.



Dieses Symbol zeigt an, dass im Inneren des Gerätes gefährliche Spannungen vorhanden sind, und einen Stromschlag verursachen können.



Dieses Symbol weist auf wichtige Bedienungs- und Wartungsanweisungen bezüglich des Geräts hin.

BEDIENELEMENTE

- 1 Tragegriff
- 2 Lautsprecher
- 3 Mikrofonablage
- 4  Ein/Aus – Wiedergabe /Pause
- 5 **MODE** Funktionswahl
- 6 **VOL- / ** Lautstärke-Titelsprung zurück
- 7 **VOL+ / ** Lautstärke+ Titelsprung vorwärts
- 8 **LED** Lichteffekte
- 9 **EQ / MUSIC** Soundeffekte
- 10 USB-Buchse für Wiedergabe
- 11 USB-C Ladebuchse
- 12 Lade- & Bluetooth-Anzeige LED
- 13 AUX IN Buchse
- 14  Mikrofon & Gesang ein/aus
- 15 + Mikrofonlautstärke +
- 16 - Mikrofonlautstärke -
- 17  Mikrofon Stimmeneffekte
- 18 Ladeanzeige LED
- 19 USB-C Ladebuchse

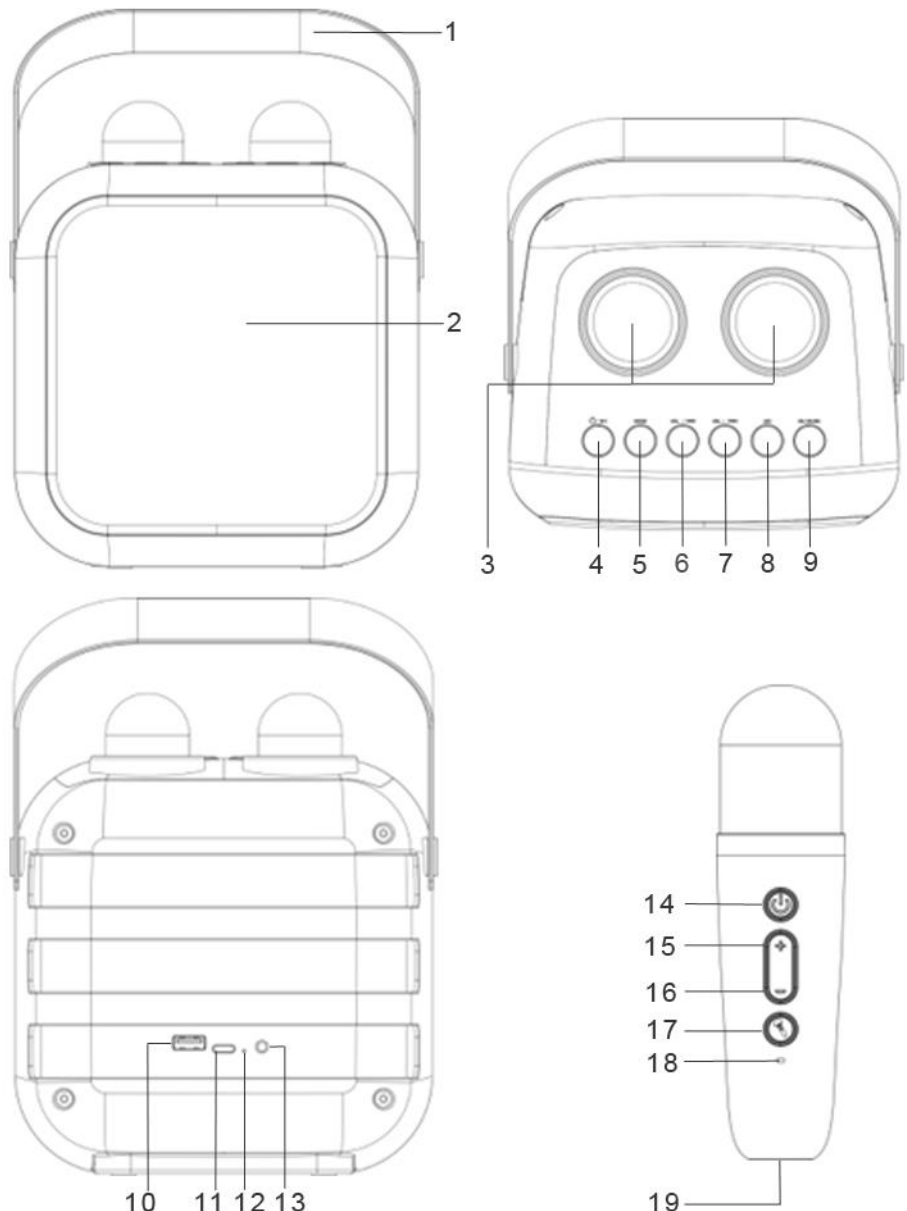

INBETRIEBNAHME

LIEFERUMFANG

- Hauptgerät
- 2 x Kabellose Mikrofone
- Bedienungsanleitung
- USB-C Ladekabel



USB-C LADEKABEL ANSCHLIESSEN



- Stecken Sie den USB-C Stecker in die Ladebuchse des Hauptgerätes oder Mikrofones.
- Stecken Sie das USB-Kabel in einen geeigneten USB Anschluss/Adapter (nicht im Lieferumfang).
- Die LED-Ladeanzeige leuchtet rot auf und erlischt wenn der Akku vollständig geladen ist.
- **Hinweis:** Wenn Sie das Gerät für länger Zeit nicht benötigen, ziehen Sie das Ladekabel ab.

GRUNDBEDIENUNG

HAUPTGERÄT

EIN-/AUSSCHALTEN & WIEDERGABE/ PAUSE

Drücken und halten Sie “/ 

Drücken Sie kurz “/ 

FUNKTIONSWAHL

Drücken Sie “**MODE**” um zwischen BLUETOOTH / AUX-IN zu wählen.

Die Umschaltung auf USB Wiedergabe erfolgt durch einstecken eines USB Speichers.

LAUTSTÄRKE UND TITELWAHL

Drücken Sie “**VOL.+ / **” oder “**VOL.- / **” um die Lautstärke einzustellen.

Drücken und halten Sie “**VOL.+ / **” oder “**VOL.- / **” um Titel Vor-/Rückwärts zu wählen.

LICHTEFFEKTE

Drücken Sie wiederholt “**LED**” um die Lichteffekte auszuwählen.

Drücken und halten Sie “**LED**” um die Lichteffekte aus-/einzuschalten.

KLANGEFFEKTE

Drücken Sie “**EQ/MUSIC**” um den Gesang von der Musik zu entfernen, die Hintergrundmusik bleibt erhalten. Drücken Sie “**EQ/MUSIC**” erneut um den Gesang wieder hinzuzufügen.

Drücken und halten Sie “**EQ/MUSIC**” um die verschiedene Klangeinstellungen CLASSIC / ROCK / POP / JAZZ / NORMAL zu wählen.

MIKROFON

EIN-/AUSSCHALTEN

Drücken und halten Sie “

Drücken Sie “

MIKROFONLAUTSTÄRKE

Drücken Sie wiederholt “**+**” oder “**-**” um die Mikrofonlautstärke einzustellen.

MIKROPHONE STIMM-EFFEKTE

Drücken Sie wiederholt “

Die Sprachansage: CHILD / MALE / FEMALE / MONSTER / NORMAL – VOICE zeigt den ausgewählten Effekt an.

MIKROFON ECHO EINSTELLUNG

Drücken und halten Sie “
 2

BLUETOOTH®

1. Stellen Sie sicher, dass die Bluetooth – Funktion an Ihrem Abspielgerät aktiviert ist.
2. Drücken Sie wiederholt **“MODE”** bis die Sprachansage **“BLUETOOTH MODE”** ertönt.
3. Verbinden Sie Ihr Abspielgerät mit **“BT2024SW”** und starten Sie die Wiedergabe gemäß der Anleitung Ihres Mobilgerätes.

Stellen Sie die Lautstärke Ihres Wiedergabegerätes auf eine angenehme Lautstärke ein.

USB

1. Schließen Sie ein USB Speichermedium an die USB Buchse an.
2. Die Sprachansage. **“PLAY BY USB DRIVE”** ertönt
3. Die Wiedergabe startet automatisch mit dem ersten Titel.

AUX-IN

1. Drücken Sie wiederholt **“MODE”** bis die Sprachansage **“AUX MODE”** ertönt.
2. Schließen Sie Ihr externes Gerät an die 3.5 mm AUX IN Buchse an und starten Sie die Wiedergabe

GESANG ENTFERNEN

1. Drücken Sie **“EQ / MUSIC”** am Hauptgerät oder **“⏻”** an einem Mikrofon um den Gesang von der Music zu entfernen.
2. Mit dieser Funktion können Sie bei jeden abgespielten Titel den original Gesang von der Musik entfernen und Ihre Stimme über das Mikrofon der Musik hinzumischen.

Die aktuelle Version der Bedienungsanleitung kann unter www.soundmaster.de heruntergeladen werden

Technische Änderungen und Druckfehler vorbehalten.

Copyright von Woerlein GmbH, 90556 Cadolzburg, www.soundmaster.de

Vervielfältigung nur unter ausdrücklicher Genehmigung der Woerlein GmbH



ENVIRONMENTAL PROTECTION



Do not dispose of this product with the normal household waste at the end of its life cycle. Return it to a collection point for the recycling of electrical and electronic devices. This is indicated by the symbol on the product, user manual or packaging

The materials are recyclable according to their labeling. By reusing materials or other forms of recycling old devices and packaging, you are making an important contribution to protecting our environment. If necessary, remove batteries and personal data before disposal free of charge and ask your local authority about the responsible disposal point

	WARNING Risk of electric shock Do not open!	
Caution: To reduce the risk of electric shock, do not remove the cover (or back). There are no user serviceable parts inside. Refer servicing to qualified service personnel.		



This symbol indicates the presence of dangerous voltage inside the enclosure, sufficient enough to cause electric shock.



This symbol indicates the presence of important operating and maintenance instructions for the device



Used batteries are hazardous waste and NOT to be disposed of with the household waste! As a consumer you are legally obligated to return all batteries for environmentally responsible recycling – no matter whether or not the batteries contain harmful substances*)

Return batteries free of charge to public collection points in your community or shops selling batteries of the respective kind.

Only return fully discharged batteries

*) **marked Cd = cadmium, Hg = mercury, Pb = lead**

- Only use mercury and cadmium-free batteries.
- Used batteries are hazardous waste and NOT to be disposed of with the household waste!!!
- Keep batteries away from children. Children might swallow batteries.
- Contact a physician immediately if a battery was swallowed.
- Check your batteries regularly to avoid battery leakage.
- Batteries shall not be exposed to excessive heat such as sunshine, fire or the like.
- CAUTION: Danger of explosion if battery is incorrectly replaced
- Replace only with the same or equivalent type

	WARNING
DO NOT INGEST BATTERY, CHEMICAL BURN HAZARD	
This product contains a coin/button cell battery. If the coin/button cell battery is swallowed, it can cause severe internal burns in just 2 hours and can lead to death.	
Keep new and used batteries away from children. If the battery compartment does not close securely, stop using the product and keep it away from children.	
If you think batteries might have been swallowed or placed inside any part of the body, seek immediate medical attention.	

- Use the device in dry indoor environments only.
- Protect the device from humidity.
- This apparatus is for moderate climates areas use, not suitable for use in tropical climates countries.
- No objects filled with liquids, such as vases, shall be placed on the apparatus.
- The mains plug or an appliance coupler is used as the disconnect device, the disconnect devices shall remain readily operable.
- Connect this device to a properly installed and earthed wall outlet only. Make sure the mains voltage corresponds with the specifications on the rating plate.
- Make sure the mains cable stays dry during operation. Do not pinch or damage the mains cable in any way.
- A damaged mains cable or plug must immediately be replaced by an authorized service center.
- In case of lightning, immediately disconnect the device from the mains supply.
- Children should be supervised by parents when using the device.
- Clean the device with a dry cloth only.
- Do NOT use CLEANING AGENTS or ABRASIVE CLOTHS!
- Do not expose the device to direct sunlight or other heat sources.
- Install the device at a location with sufficient ventilation in order to prevent heat accumulation.
- Do not cover the ventilation openings!
- Install the device at a safe and vibration-free location.
- Install the device as far away as possible from computers and microwave units; otherwise radio reception may be disturbed.
- Do not open or repair the enclosure. It is not safe to do so and will void your warranty. Repairs only by authorized service/ customer center.
- No naked flame sources, such as lighted candles, should be placed on the unit.
- When you are necessary to ship the unit store it in its original package. Save the package for this purpose.
- In case of malfunction due to electrostatic discharge or fast transient (burst), remove and reconnect the power supply.
- If the unit is not using for a long period of time, disconnect it from the power supply by unplugging the power plug. This is to avoid the risk of fire.

LOCATION OF CONTROLS

- 1 Handle
- 2 Speaker
- 3 Microphone stand
- 4 On/off – play/pause
- 5 **MODE** - Function
- 6 **VOL-**/ Volume-
Skip backward
- VOL+**/ Volume+
Skip forward
- 8 **LED**
Light effects
- 9 **EQ / MUSIC**
Sound effects
- 10 USB-jack for playback
- 11 USB-C for charging
- 12 LED charge & Bluetooth indicator
- 13 AUX IN jack
- 14 Microphone & voice canceling on/off
- 15 + Microphone volume +
- 16 - Microphone volume -
- 17 Mic sound effects
- 18 LED charging indicator
- 19 MIC-USB-C charging jack

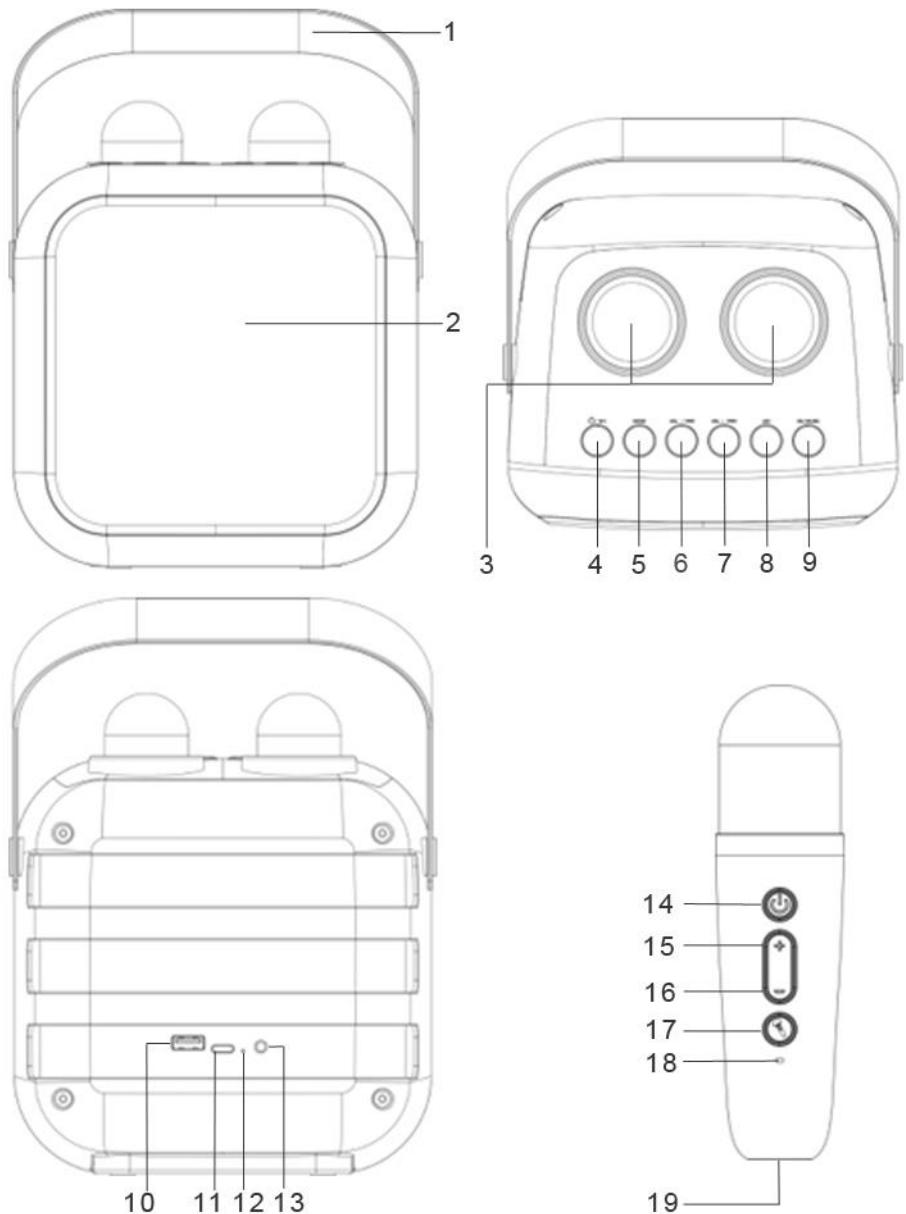

INSTALLATION

CONTENT OF DELIVERY

- Main unit
- Instruction manual
- 2 x Wireless Microphone
- USB-C cable



CONNECTING THE USB CHARGING CABLE

- Connect the plug of the USB-C charging cable to the DC IN connection of the speaker or microphone.
- Plug the USB connector into a suitable USB port/adaptor (not supplied).
- The LED INDICATOR at the back side will light up (red) while charging and light off when fully charged.
- **Note:** If you do not need to use the device for a relatively long time, disconnect it from the power. To do so, unplug the USB cable.

BASIC OPERATIONS

MAIN UNIT

POWER ON/OFF & PLAY / PAUSE



Press and hold “/ ” to turn on/off the speaker.

Briefly press “/ ” to interrupt and resume playback.

MODE

Press repeatedly “**MODE**” to switch between the modes - BLUETOOTH / AUX-IN. Plug in USB drive to switch to USB playback

VOLUME CONTROL AND TITLE SELECTION

Briefly press “**VOL.+ / **” or “**VOL.- / **” to adjust the music volume.

Press and hold “**VOL.+ / **” or “**VOL.- / **” to select the track forwards/backwards.

LIGHT EFFECTS

Repeatedly press “**LED**” to change the LED disco light effect.

Press and hold “**LED**” to switch LED disco light effect off/on

SOUND EFFECTS

Briefly press “**EQ/MUSIC**” to remove vocals from a song and keep the background music.

Press and hold “**EQ/MUSIC**” to choose your desired EQ - CLASSIC / ROCK / POP / JAZZ / NORMAL

MICROPHONE

MICROPHONE ON / OFF

Press and hold “” to turn on/off the microphone.

Briefly press “” to remove vocals from a song and keep the background music.

MICROPHONE VOLUME

Briefly press “**+**” or “**-**” to adjust the microphone volume.

MICROPHONE SOUND EFFECTS

Repeatedly press “” to switch between the microphone voice you can choose child / male / female / monster / normal.

The selected voice effect will be confirmed by voice prompt: CHILD / MALE / FEMALE / MONSTER / NORMAL - VOICE.

MICROPHONE ECHO CONTROL

Press and hold “” to enter the echo effect adjustment, and then press “**+**” or “**-**” to adjust your desired echo effect.

BLUETOOTH®

1. Ensure, that the Bluetooth function is activated in your player (e.g. mobile phone). For this, refer to the operation manual of your player.
2. Repeatedly press "**MODE**" until the unit occurs the sound - "BLUETOOTH MODE".
3. Choose the Bluetooth menu in your player and register the device in your player. For this, refer to the operation manual of your player. The device "BT2024SW" will show in your player as a selection.

For the further procedure, please refer to the user manual of the playback unit. If possible, adjust the volume of the external unit to a comfortable level.

USB

1. Insert a USB storage medium directly into the corresponding connection.
2. The unit will occur the sound - "PLAY BY USB DRIVE".
3. Playback will start automatically from the first track.

AUX-IN

1. Repeatedly press "**MODE**" until the unit occurs the sound - "AUX MODE".
2. Please connect the external device via 3.5 mm plug jack to the AUX-IN jack.

REMOVE VOCALS

1. Press "**EQ / MUSIC**" on the speaker or "⏻" on the microphone to remove vocals from a song and keep the background music.
2. By using this function you can easily make karaoke tracks (i.e. remove vocals) from any song containing mixed instrumentals and vocals.

Technical changes and misprints reserved.

The current version of the manual can be downloaded from www.soundmaster.de

Copyright by Woerlein GmbH, 90556 Cadolzburg, www.soundmaster.de

Duplication only with the permission of Woerlein GmbH

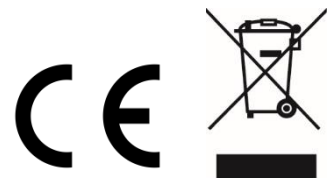

PROTECTION DE L'ENVIRONNEMENT

Ne jetez pas ce produit avec les ordures ménagères lorsqu'il est usagé. Retournez-le à un point de collecte pour le recyclage des appareils électriques et électroniques. Cette recommandation est indiquée par le symbole sur le produit, le mode d'emploi ou l'emballage.

Les matériaux sont recyclables selon leur étiquetage. En réutilisant des matériaux ou d'autres formes de recyclage d'anciens appareils et emballages, vous apportez une contribution importante à la protection de notre environnement. Si nécessaire, retirez les piles et les données personnelles avant l'élimination gratuitement et demandez à votre autorité locale le point d'élimination responsable

	ATTENTION	
Risque d'électrocution Ne pas ouvrir!		
Attention!: Pour réduire le risque d'électrocution, ne retirez pas le couvercle (ou l'arrière). L'utilisateur ne peut entretenir aucune pièce à l'intérieur. Confiez l'entretien à un personnel qualifié.		



Ce symbole indique la présence d'une tension dangereuse à l'intérieur de l'appareil, qui est suffisante pour provoquer un choc électrique.



Ce symbole indique la présence de consignes importantes de fonctionnement et d'entretien de pour l'appareil

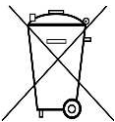

Les piles usages sont des déchets dangereux et ne doivent PAS être jetées avec les ordures ménagères ! La loi impose aux consommateurs de disposer de **toutes les piles** pour un recyclage écologique – et ce que les piles soient de contenance dangereuse ou pas*).

**Disposer gratuitement des piles dans les points de collecte de votre communauté ou auprès des magasins détaillant les piles de même catégories.
Ne disposez que de piles entièrement vides.**

***) marquée Cd = cadmium, Hg = mercure, Pb = plomb**



AVERTISSEMENT
N'INGÉREZ PAS LA PILE : RISQUE DE BRÛLURES CHIMIQUES

Ce produit contient une pile bouton/en forme de pièce. Si la pile bouton/en forme de pièce est avalée, elle peut causer des brûlures internes graves en seulement 2 heures et peut conduire à la mort.

Gardez les piles neuves et usagées hors de portée des enfants. Si le compartiment à piles ne se ferme pas correctement, arrêtez d'utiliser le produit et gardez-le hors de portée des enfants.

Si vous pensez que les piles peuvent avoir été avalées ou placées dans une partie du corps quelconque, consultez immédiatement un médecin

- N'utilisez l'appareil qu'à l'intérieur dans un lieu sec
- Protégez l'appareil contre l'humidité
- N'ouvrez pas l'appareil **RISQUE D'ELECTROCUTION !** Faites effectuer l'ouverture et l'entretien par un personnel qualifié
- Ne connectez cet appareil qu'à une prise murale correctement installée et reliée à la terre Assurez-vous que la tension principale corresponde aux recommandations de la plaque d'indice

- Assurez-vous que le câble d'alimentation reste au sec pendant le fonctionnement. Ne pincez pas le câble et ne l'endommagez d'aucune façon
 - Un câble de réseau ou une prise abimés doivent être immédiatement remplacés par un centre agréé.
 - En cas de tonnerre, débranchez immédiatement l'appareil de l'alimentation.
 - Les enfants doivent être surveillés par leurs parents lorsqu'ils utilisent l'appareil.
 - Ne nettoyez l'appareil qu'avec un tissu sec.
- N'utilisez PAS de PRODUITS DETERGENTS ou de CHIFFONS ABRASIFS !
- N'exposez pas l'appareil à la lumière directe du soleil ou toute autre source de chaleur
 - Installez l'appareil dans un emplacement suffisamment ventilé pour éviter une accumulation de chaleur.
 - Ne recouvrez pas les grilles d'aération !
 - Installez l'appareil dans un emplacement sécurisé et sans vibrations.
 - Ne pas installer l'appareil à proximité d'ordinateurs et fours à micro-ondes; sinon la réception de radio pourrait être perturbée.
 - Ne pas ouvrir ou réparer l'appareil. Cela est dangereux et annulerait la garantie. La réparation doit être uniquement effectuée que par un centre de réparations / service agréé.
 - N'utilisez que des piles au mercure et sans cadmium.
 - Les piles usagées sont des déchets dangereux et ne doivent PAS être jetées avec les ordures ménagères !!! Ramenez les piles à votre point de vente ou aux points de collecte de votre ville.
 - Eloignez les piles des enfants. Les enfants pourraient avaler les piles. En cas d'ingestion d'une pile, contactez immédiatement un médecin.
 - Vérifiez régulièrement vos piles pour éviter les fuites.
 - La prise de courant ou un coupleur d'appareil est utilisé comme dispositif de déconnexion, les dispositifs de déconnexion doivent rester facilement utilisables.
 - Aucune source de flamme nue, telle que des bougies allumées, ne doit être placée sur l'appareil.
 - Aucun objet rempli de liquide, tel que des vases, ne doit être placé sur l'appareil.
 - Cet appareil, conçu pour les climats modérés, ne convient pas pour une utilisation dans les pays au climat tropical.

EMPLACEMENT DES BOUTONS

- 1 Poignée
- 2 Haut-parleur
- 3 Support de microphone
- 4 Marche/arrêt - lecture/pause
- 5 **MODE** - Fonction
- 6 **VOL- / ◀** Volume- Saut arrière
- 7 **VOL+ / ▶** Volume+ Saut avant
- 8 **LED** Effets de lumière
- 9 **EQ / MUSIC** Effets sonores
- 10 Port USB pour la lecture
- 11 USB-C pour la charge
- 12 Voyant LED Bluetooth et de charge
- 13 PRISE Jack AUX In
- 14 **⏻** Activation/désactivation du microphone et de l'annulation de la voix
- 15 **+** Augmentation du volume du microphone
- 16 **-** Diminution du volume du microphone
- 17 **🎧** Effets sonores du micro
- 18 Voyant de charge LEF
- 19 Port de charge MIC-USB-C

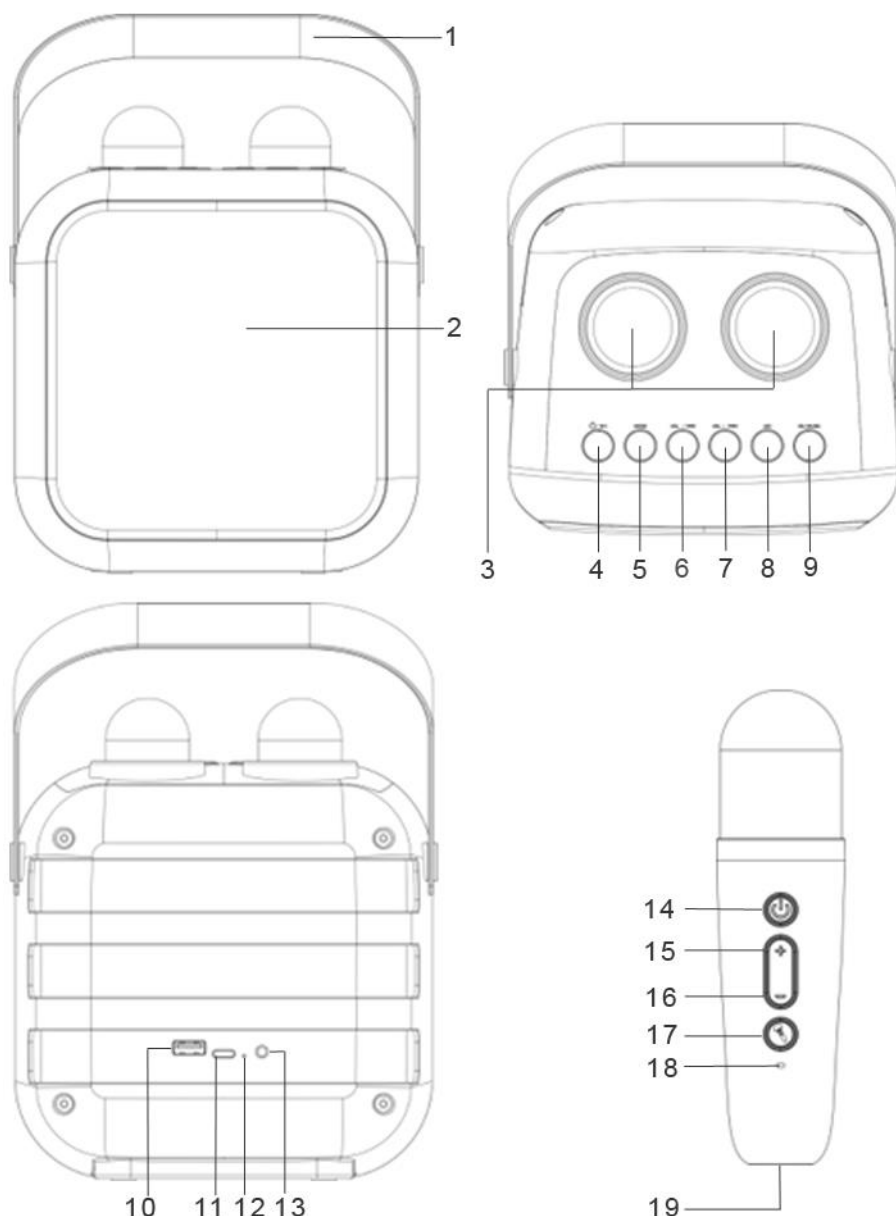

INSTALLATION

CONTENU DE L'ENVOI

- Unité principale
- Manuel d'instructions
- 2 microphones sans fil
- Câble USB-C



CONNEXION DU CÂBLE DE CHARGE USB

- Connectez la fiche du câble de charge USB-C au connecteur de l'entrée CC de l'enceinte ou du microphone.
- Branchez le connecteur USB sur un port/adaptateur USB approprié (non fourni).
- Le voyant LED situé à l'arrière s'allume (en rouge) pendant la charge et s'éteint lorsque la charge est complète.
- **Remarque** : Si vous n'avez pas besoin d'utiliser l'appareil pendant une période relativement longue, déconnectez-le de l'alimentation. Pour ce faire, débranchez le câble USB.

FONCTIONNEMENT DE BASE

UNITÉ PRINCIPALE

MARCHE/ARRÊT ET LECTURE/PAUSE

Maintenez le bouton «   » pour allumer/éteindre l'enceinte.

Appuyez brièvement sur le bouton «   » pour interrompre et reprendre la lecture.

MODE

Appuyez à plusieurs reprises sur le bouton « **MODE** » pour changer de mode : BLUETOOTH/ENTRÉE AUXILIAIRE. Insérez une clé USB pour commencer à la lire.

RÉGLAGE DU VOLUME ET SÉLECTION DES MORCEAUX

Appuyer brièvement sur le bouton « **VOL.+ / ** » ou « **VOL.- / ** » pour régler le volume de la musique.

Maintenez le bouton « **VOL.+ / ** » ou « **VOL.- / ** » enfoncé pour sélectionner la piste suivante/précédente.

EFFETS DE LUMIÈRE

Appuyez à plusieurs reprises sur le bouton « **LED** » pour modifier l'effet de la lumière disco à LED.

Maintenez le bouton « **LED** » enfoncé pour activer/désactiver l'effet de lumière disco à LED

EFFETS SONORES

Appuyez brièvement sur le bouton « **EQ/MUSIC** » pour supprimer les voix d'une chanson et conserver la musique de fond.

Maintenez le bouton « **EQ/MUSIC** » enfoncé pour sélectionner le réglage d'égaliseur de votre choix : CLASSIQUE/ROCK/POP/JAZZ/NORMAL

MICROPHONE

MICROPHONE ACTIVÉ/DÉSACTIVÉ

Maintenez le bouton «  » enfoncé pour activer/désactiver le microphone.

Appuyez brièvement sur le bouton «  » pour supprimer les voix d'une chanson et conserver la musique de fond.

VOLUME DU MICROPHONE

Appuyez brièvement sur le bouton « **+** » ou « **-** » pour régler le volume du microphone.

EFFETS SONORES DU MICROPHONE

Appuyez à plusieurs reprises sur le bouton «  » pour passer d'une voix de microphone à l'autre, vous pouvez effectuer votre choix parmi : enfant / homme / femme / monstre / normal.

L'effet vocal sélectionné est confirmé par l'invite vocale : CHILD / MALE / FEMALE / MONSTER / NORMAL - VOICE.

CONTRÔLE DE L'ÉCHO DU MICROPHONE

Maintenez le bouton «  » enfoncé pour accéder au réglage de l'effet d'écho, puis appuyez sur le bouton « **+** » ou « **-** » pour régler l'effet d'écho souhaité.

BLUETOOTH®

1. Assurez-vous que la fonction Bluetooth est activée dans votre lecteur (par ex. votre téléphone portable).
Pour cela, reportez-vous au manuel d'utilisation de votre lecteur.
2. Appuyez à plusieurs reprises sur le bouton « **MODE** » jusqu'à ce que l'appareil annonce « BLUETOOTH MODE ».
3. Sélectionnez le menu Bluetooth dans votre lecteur et enregistrez-y l'appareil. Pour ce faire, consultez le manuel d'utilisation de votre lecteur. L'appareil « BT2024SW » apparaît comme sélection sur votre lecteur.

Pour la suite de la procédure, veuillez vous référer au manuel d'utilisation de l'unité de lecture. Si possible, réglez le volume de l'unité externe à un niveau confortable.

USB

1. Insérez un support de stockage USB directement dans le connecteur correspondant.
2. L'appareil annonce « PLAY BY USB DRIVE ».
3. La lecture commence automatiquement dès la première piste.

ENTRÉE AUXILIAIRE

1. Appuyez à plusieurs reprises sur le bouton « **MODE** » jusqu'à ce que l'appareil annonce « AUX MODE ».
2. Connectez l'appareil externe à la prise d'entrée auxiliaire à l'aide d'une fiche de 3,5 mm.

SUPPRESSION DES VOIX

1. Appuyez sur le bouton « **EQ/MUSIC** » de l'enceinte ou sur le bouton «  » du microphone pour supprimer les voix d'une chanson et conserver la musique de fond.
2. Cette fonction vous permet de créer facilement des pistes karaoké (c'est-à-dire de supprimer les voix) à partir de n'importe quelle chanson contenant une combinaison d'instruments et de voix.

Modifications techniques et fautes d'impression réservées.
La version actuelle du manuel d'instructions peut être téléchargée à l'adresse www.soundmaster.de

Copyright de Wörlein GmbH, 90556 Cadolzburg,
www.soundmaster.de

Duplication uniquement avec l'autorisation de Woerlein GmbH



MILIEUBESCHERMING



Gooi dit product niet weg bij het huishoudafval aan het einde van de levensduur ervan. Breng het product terug naar een inzamelingspunt voor hergebruik van elektrische en elektronische apparatuur. Dit wordt aangegeven door dit symbool op het product, in de gebruiksaanwijzing of op de verpakking.

De materialen zijn recyclebaar volgens hun etikettering. Door materialen te hergebruiken of andere vormen van recycling van oude apparaten en verpakkingen, levert u een belangrijke bijdrage aan de bescherming van ons milieu. Verwijder indien nodig de batterijen en persoonlijke gegevens voordat u deze gratis weggooit en vraag uw plaatselijke overheid naar het verantwoordelijke afvalpunt.

	WAARSCHUWING Risico voor een elektrische schok Niet openen!	
Waarschuwing: Verwijder de behuizing (of achterzijde) niet, om het risico op elektrische schokken te verkleinen. Geen voor de gebruiker te onderhouden onderdelen binnenin het apparaat. Laat reparatie over aan gekwalificeerd onderhoudspersoneel.		



Dit symbool wijst op de aanwezigheid van een gevaarlijke spanning binnenin de behuizing, die groot genoeg is om elektrische schokken te veroorzaken.



Dit symbool wijst de gebruiker op de aanwezigheid van belangrijke gebruiks- en onderhoudsinstructies voor het apparaat.

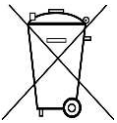

Gebruikte batterijen zijn gevaarlijk afval en mogen NIET weggegooid worden bij het huishoudelijk afval!!! Als consument bent u wettelijk verplicht alle batterijen terug te brengen voor milieuvriendelijk hergebruik - of de batterijen gevaarlijke stoffen*) bevatten of niet.

U kunt batterijen gratis terugbrengen naar openbare inzamelingspunten in uw gemeente of bij winkels die de betreffende soort batterijen verkopen.

Alleen volledig lege batterijen.

*) met de markering Cd = cadmium, Hg = kwik, Pb = lood

WAARSCHUWING BATTERIJ NIET DOORSLIKKEN, RISICO OP CHEMISCHE BRANDWONDEN
Dit product bevat een knoopcelbatterij. Als deze knoopcelbatterij wordt ingeslikt, kan dit in slechts 2 uur tot ernstige brandwonden leiden en zelfs fataal aflopen. Houd nieuwe en gebruikte batterijen uit de buurt van kinderen. Als de batterijhouder niet goed kan worden gesloten, stop het product te gebruiken en houd het uit de buurt van kinderen. Als u denkt dat batterijen zijn ingeslikt of in een willekeurig lichaamsdeel terecht zijn gekomen, raadpleeg onmiddellijk uw arts.

- Gebruik het apparaat alleen binnenshuis in een droge omgeving.
- Bescherm het apparaat tegen vocht.
- Open het apparaat niet. **ELECTRISCHE SCHOKGEVAAR!** Laat opening en reparatie over aan gekwalificeerd onderhoudspersoneel.
- Sluit dit apparaat alleen aan op een goed geïnstalleerd en geaard stopcontact. Zorg ervoor dat de netspanning overeenkomt met het de specificaties op het etiket.

Veiligheids-, milieu- en instellingsaanwijzingen

- Gebruik het apparaat alleen binnenshuis in een droge omgeving.
- Bescherm het apparaat tegen vocht.
- Open het apparaat niet. **ELECTRISCHE SCHOKGEVAAR!** Laat opening en reparatie over aan gekwalificeerd onderhoudspersoneel.
- Sluit dit apparaat alleen aan op een goed geïnstalleerd en geaard stopcontact. Zorg ervoor dat de netspanning overeenkomt met het de specificaties op het etiket.
- Zorg ervoor dat het elektriciteits snoer droog blijft tijdens gebruik. Zorg ervoor dat het elektriciteits snoer niet afgeknepen of op een andere manier beschadigd wordt.
- Beschadigde snoeren of stekkers moeten meteen vervangen worden door geautoriseerd onderhoudspersoneel.
- In geval van bliksem moet de stekker onmiddellijk uit het stopcontact getrokken worden.
- Wanneer kinderen het apparaat gebruiken, moeten de ouders toezicht houden.
- Reinig het apparaat alleen met een droge doek.
- Gebruik **GEEN SCHOONMAAKMIDDELEN** of **SCHUURSPONSJES!**
- Stel het apparaat niet bloot aan direct zonlicht of andere hittebronnen.
- Installeer het apparaat op een plaats met voldoende ventilatie, om oververhitting te voorkomen.
- Dek de ventilatieopeningen niet af!
- Installeer het apparaat op een veilige en vibratievrije plaats.
- Installeer het apparaat zo ver mogelijk uit de buurt van computers en magnetrons; anders kan de radio-ontvangst gestoord worden.
- Open de behuizing niet en probeer het apparaat niet te repareren. Dit is gevaarlijk en doet uw garantie vervallen. Reparaties mogen alleen uitgevoerd worden door geautoriseerd onderhoudspersoneel.
- Gebruik alleen kwik- en cadmium-vrije batterijen.
- Gebruikte batterijen zijn gevaarlijk afval en mogen NIET weggegooid worden bij het huishoudelijk afval!!! Breng de batterijen terug naar uw handelaar of naar inzamelingspunten in uw gemeente.
- Houd batterijen buiten bereik van kinderen. Kinderen kunnen batterijen per ongeluk inslikken. Raadpleeg onmiddellijk een dokter wanneer een kind een batterij ingeslikt heeft.
- Controleer uw batterijen regelmatig om batterijlekkage te voorkomen.
- De stekker of een koppelkabel wordt gebruikt als onderbrekingsapparaat. De onderbrekingsapparaten zullen gereed zijn voor gebruik.
- Zet geen open vuurbronnen, zoals brandende kaarsen, op het apparaat.
- Zet geen met vloeistof gevulde objecten, zoals vazen, op het apparaat.
- Dit apparaat is voor gebruik in omgevingen met een gematigd klimaat; niet geschikt in landen met een tropisch klimaat.

BEDIENINGSORGANEN

- 1 Handgreep
- 2 Luidspreker
- 3 Microfoonsteun
- 4  Aan/uit – start/pauze
- 5 **MODE** - Modusfunctie
- 6 **VOL-**/ Volume-
Terug
- VOL+**/ Volume+
Vooruit
- 8 **LED**
Lichteffecten
- 9 **EQ / MUSIC**
Geluidseffecten
- 10 USB-poort voor USB-
weergave
- 11 USB-C voor opladen
- 12 Led-indicator opladen &
Bluetooth
- 13 AUX-INGANG
- 14  Microfoon &
zangonderdrukking
aan/uit
- 15 + Microfoonvolume +
- 16 - Microfoonvolume -
- 17  Geluidseffecten voor
microfoon
- 18 Led-laadindicator
- 19 MIC-USB-C-laadpoort

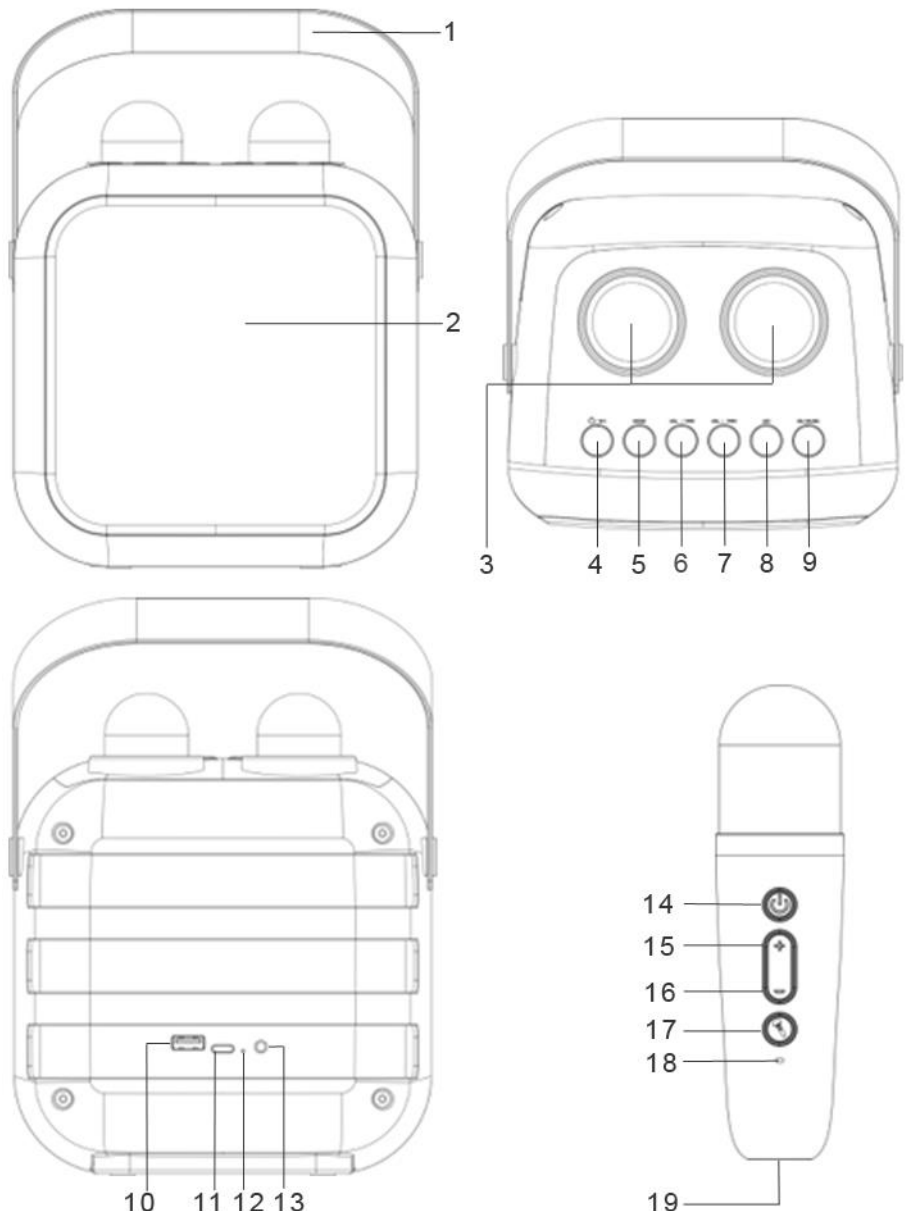

INSTALLATIE

LEVEROMVANG

- Hoofdeenheid
- Gebruiksaanwijzing
- 2 x draadloze microfoon
- USB-C-kabel



DE USB-LAADKABEL AANSLUITEN

- Sluit de stekker van de USB-C-laadkabel aan op de DC IN-poort van de luidspreker of microfoon.
- Steek de USB-connector in een geschikte USB-poort/adapter (niet inbegrepen).
- De LED INDICATOR aan de achterzijde zal tijdens het opladen (rood) oplichten en uitschakelen wanneer volledig opgeladen.
- **Opmerking:** Als u het apparaat gedurende een vrij lange tijd niet zult gebruiken, koppel deze dan los van de stroomvoorziening. Koppel hiertoe de USB-kabel los.

ALGEMENE BEDIENINGEN

HOOFDEENHEID

IN-/UITSCHAKELLEN & START/PAUZE

Houd “/ ” ingedrukt om de luidspreker in/uit te schakelen.

Druk kort op “/ ” om het afspelen te pauzeren en hervatten.

MODUS

Druk meerdere keren op “**MODE**” om van modus te wisselen - BLUETOOTH / AUX-IN. Sluit een USB-drive aan om over te schakelen naar USB-weergave

VOLUMEREGELING EN TITELSELECTIE

Druk kort op “**VOL.+ / **” of “**VOL.- / **” om het muziekvolume aan te passen.

Houd “**VOL.+ / **” of “**VOL.- / **” ingedrukt om de volgende/vorige track te selecteren.

LICHTEFFECTEN

Druk meerdere keren op “**LED**” om het effect van het led-discolicht te veranderen.

Houd “**LED**” ingedrukt om het effect van het led-discolicht in/uit te schakelen

GELUIDSEFFECTEN

Druk kort op “**EQ/MUSIC**” om de zang uit een liedje te verwijderen en de achtergrondmuziek te behouden.

Houd “**EQ/MUSIC**” ingedrukt om de gewenste EQ te kiezen - CLASSIC / ROCK / POP / JAZZ / NORMAL

MICROFOON

MICROFOON AAN/UIT

Houd “” ingedrukt om de microfoon in/uit te schakelen.

Druk kort op “” om de zang uit een liedje te verwijderen en de achtergrondmuziek te behouden.

MICROFOONVOLUME

Druk kort op “+” of “-” om het microfoonvolume aan te passen.

GELUIDSEFFECTEN VAN DE MICROFOON

Druk meerdere keren op “” om het stemeffect van de microfoon te wisselen tussen kind / mannelijk / vrouwelijk / monster / normaal.

Het geselecteerde stemeffect wordt bevestigd door een gesproken melding: CHILD / MALE / FEMALE / MONSTER / NORMAL - VOICE.

ECHOREGELING VAN DE MICROFOON

Houd “” ingedrukt om de echo-effectaanpassing te openen en druk vervolgens op “+” of “-” om het echo-effect naar wens aan te passen.

BLUETOOTH®

1. Zorg ervoor dat de Bluetooth-functie van uw speler (zoals uw mobiele telefoon) is ingeschakeld.
Raadpleeg hiervoor de gebruikshandleiding van uw speler.
2. Druk meerdere keren op "**MODE**" totdat het apparaat de melding "BLUETOOTH MODE" laat horen.
3. Open het Bluetooth-menu op uw speler en registreer het apparaat in de speler. Raadpleeg hiervoor de gebruikshandleiding van uw speler. Het apparaat "BT2024SW" zal in de selectielijst van uw speler verschijnen.

Lees de gebruikshandleiding van uw speler voor meer informatie. U kunt het volume eventueel ook aanpassen via het externe apparaat.

USB

1. Steek een USB-opslagmedium direct in de overeenkomstige poort.
2. Het apparaat zal de melding "PLAY BY USB DRIVE" laten horen.
3. De disk zal automatisch vanaf de eerste track worden afgespeeld.

AUX-IN

1. Druk meerdere keren op "**MODE**" totdat het apparaat de melding "AUX MODE" laat horen.
2. Sluit het externe apparaat aan op de AUX-ingang via een 3,5 mm stekker.

ZANG VERWIJDEREN

1. Druk op "**EQ / MUSIC**" op de luidspreker of op "⏻" op de microfoon om de zang uit een liedje te verwijderen en de achtergrondmuziek te behouden.
2. U kunt deze functie gebruiken om liedjes met zowel instrumenten als zang eenvoudig geschikt te maken voor karaoke (d.w.z. zang verwijderen).

Technische veranderingen en drukfouten voorbehouden.

De huidige versie van de handleiding kunt u downloaden vanaf

www.soundmaster.de

Auteursrecht van Woerlein GmbH, 90556 Cadolzburg, www.soundmaster.de

Duplicatie alleen met de toestemming van Woerlein GmbH



PROTEZIONE AMBIENTALE

Non smaltire il presente prodotto tra i normali rifiuti domestici al termine del suo ciclo di vita. Portarlo invece ad un centro specializzato nel riciclo di materiale elettrico e dispositivi elettronici. Quest'obbligo è indicato dal simbolo di riciclo presente sul prodotto, sul manuale di istruzioni o sulla confezione.

I materiali sono riciclabili secondo la loro etichettatura.

Riutilizzando materiali o altre forme di riciclaggio di vecchi dispositivi e imballaggi, dai un contributo importante alla protezione del nostro ambiente. Se necessario, rimuovere gratuitamente le batterie e i dati personali prima dello smaltimento e chiedere all'autorità locale informazioni sul punto di smaltimento responsabile.

	ATTENZIONE	
Rischio di scosse elettriche Non aprire il dispositivo!		
Cautela: Per ridurre il rischio di scosse elettriche, non rimuovere la copertura (o il retro). Il prodotto non contiene componenti riparabili. Affidare le riparazioni esclusivamente a personale qualificato.		



Tale simbolo indica la presenza all'interno dell'apparecchio di componenti che generano tensione elettrica a livelli pericolosi, capaci di produrre scosse elettriche.



Tale simbolo indica la presenza di importanti istruzioni di utilizzo e manutenzione del prodotto.



Le batterie usate sono rifiuti pericolosi e NON devono essere smaltite assieme agli altri rifiuti domestici! Infatti, ogni consumatore è **obbligato a norma di legge** a restituire **tutte le batterie** ai centri di riciclaggio ecosostenibile – indipendentemente dalla presenza nelle batterie di sostanze più o meno dannose*). **Le batterie usate possono essere consegnate in maniera completamente gratuita ai centri di raccolta pubblica o al proprio rivenditore.**

Riportare le batterie solo quando esse sono completamente scariche.

*) indicate dai simboli Cd = cadmio, Hg = mercurio, Pb = piombo

**AVVERTENZA****NON INGERIRE LA BATTERIA, RISCHIO DI USTIONI DA SOSTANZE CHIMICHE**



Il presente prodotto contiene una batteria a bottone. In caso di ingestione della batteria a bottone, diverse ustioni da sostanze chimiche piuttosto gravi potrebbero verificarsi in sole 2 ore con il rischio di decesso.

Tenere lontane dalla portata dei bambini le batterie usate e nuove. Se il vano batteria non si chiude correttamente, non utilizzare più il prodotto tenendolo lontano dalla portata dei bambini.

In caso di ingestione o posizionamento della batteria a bottone all'interno di una qualsiasi parte del corpo, rivolgersi immediatamente a un medico.

- Usare il dispositivo esclusivamente al chiuso, in ambienti asciutti. Proteggere il dispositivo dall'umidità.
- Non aprire l'unità. **RISCHIO DI SCOSSE ELETTRICHE!** Affidare l'apertura dell'apparecchio e le riparazioni esclusivamente a personale qualificato.
- Collegare il presente dispositivo esclusivamente ad una presa a muro ben installata e dotata di messa a terra. Accertarsi che la tensione di alimentazione corrisponda a quella nominale riportata sulla targa del prodotto.
- Tenere il cavo di alimentazione lontano da fonti di umidità durante il funzionamento. Non ostruire o danneggiare il cavo di alimentazione in alcun modo.
- Avvisi per la disconnessione del dispositivo: La spina di alimentazione serve per la connessione del dispositivo alla rete elettrica, quindi tenerla sempre in posizione facilmente accessibile.
- Se il cavo o la spina di alimentazione sono danneggiati in qualunque modo, farli sostituire immediatamente presso un centro di assistenza autorizzato.
- In caso di temporali, disconnettere immediatamente il dispositivo dalla rete elettrica.
- Il dispositivo può essere utilizzato dai bambini, solo sotto il controllo dei genitori.
- Per la pulizia dell'apparecchio, servirsi esclusivamente di un panno asciutto.
- **NON USARE DETERGENTI o PANNI ABRASIVI!**
- Installare il dispositivo in un ambiente dotato di sufficiente ventilazione, per evitare problemi di surriscaldamento.
- Non ostruire le aperture di ventilazione!
- La libera circolazione dell'aria potrebbe essere ostacolata, ostruendo le feritoie di ventilazione con oggetti, quali giornali, tovaglie o tende ecc.
- Tenere l'apparecchio lontano da schizzi o zampilli, evitando di appoggiare sopra di esso oggetti contenenti liquidi, ad esempio tazze.
- L'unità non deve essere esposta direttamente alla luce solare o altre fonti di calore, né conservata in ambienti eccessivamente freddi, umidi, polverosi o soggetti ad urti e vibrazioni.
- Non tentare di applicare cavi, spine o altri oggetti all'unità, né tentare di aprirla.
- Installare il dispositivo in una posizione sicura e non soggetta a vibrazioni.
- Non appoggiare sul dispositivo fonti di fiamme libere, ad esempio candele accese.
- Installare l'apparecchio lontano da computer o unità a microonde, che potrebbero causare interferenze alla ricezione radio.
- Non tentare di aprire o riparare l'unità. Tale operazione espone l'utente a rischio di lesioni e rende nulla la garanzia del prodotto. Per le riparazioni affidarsi esclusivamente a personale / centri di assistenza autorizzati.
- Usare esclusivamente batterie prive di mercurio e cadmio.
- Le batterie non devono essere esposte direttamente a fonti di calore, quali luce solare, fiamme libere o simili.
- Le batterie usate sono rifiuti pericolosi e NON devono essere smaltite assieme agli altri rifiuti domestici!!! Portare invece le batterie vecchie al proprio rivenditore o in appositi centri di raccolta locali.
- Tenere le batterie fuori della portata dei bambini. I bambini potrebbero infatti correre il rischio di ingerirle. Consultare immediatamente un medico in caso di ingestione di batterie.
- Controllare regolarmente che le batterie del proprio apparecchio non abbiano perditte.
- L'apparato è concepito per l'uso in zone con climi temperati; non è adatto all'uso in paesi con climi tropicali.

POSIZIONE DEI COMANDI

- 1 Maniglia
- 2 Altoparlante
- 3 Supporto del microfono

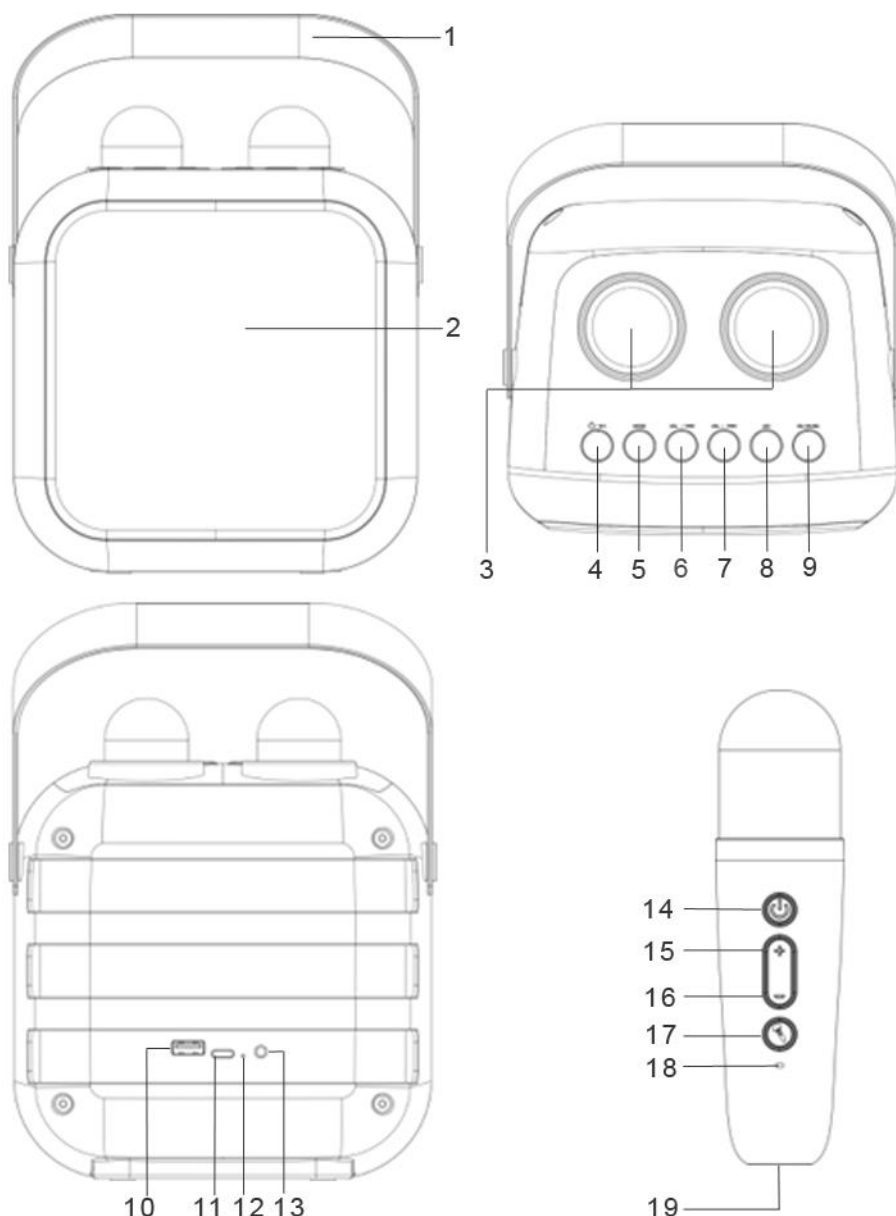
- 4 Interruttore -
Riproduzione/Pausa
- 5 **MODE** - Funzioni
- 6 **VOL-/◀** Volume-
Salta indietro
VOL+/▶ Volume+
Salta avanti
- 8 **LED**
Effetti luminosi
- 9 **EQ / MUSIC**
Effetti sonori
- 10 Porta USB per la
riproduzione
- 11 Porta USB-C per la
ricarica
- 12 Spia LED di ricarica e
Bluetooth
- 13 Ingresso AUX
- 14 
Attivazione/disattivazione
del microfono e della
cancellazione della voce
- 15 + Volume microfono +
- 16 - Volume microfono -
- 17  Effetti sonori del
microfono
- 18 Spia LED di ricarica
- 19 Porta USB-C per la
ricarica del microfono



INSTALLAZIONE

CONTENUTO DELLA CONFEZIONE

- Unità principale
- Manuale di istruzioni
- 2 microfoni wireless
- Cavo USB-C

COLLEGAMENTO DEL CAVO DI RICARICA USB

- Collegare lo spinotto del cavo di ricarica USB-C alla presa DC IN dell'altoparlante o del microfono.
- Collegare il connettore USB in una porta/un adattatore USB (non in dotazione).
- La spia LED sul retro si accende (in rosso) durante la ricarica per poi spegnersi al termine della ricarica.
- **Nota:** se si prevede di non utilizzare il dispositivo per un periodo relativamente lungo, scollegarlo dall'alimentazione. A tal fine, scollegare il cavo USB.

FUNZIONAMENTO DI BASE

UNITÀ PRINCIPALE

ACCENSIONE/SPEGNIMENTO E RIPRODUZIONE/PAUSA

Tenere premuto il pulsante “/ ” per accendere o spegnere l’altoparlante.

Premere brevemente “/ ” per interrompere o riprendere la riproduzione.

MODALITÀ

Premere più volte il pulsante “**MODE**” per commutare tra le modalità BLUETOOTH e AUX-IN.
Collegare l’unità USB per passare alla riproduzione USB

CONTROLLO DEL VOLUME E SELEZIONE DEL TITOLO

Premere brevemente “**VOL.+** / ” o “**VOL.-** / ” per regolare il volume della musica.

Tenere premuto “**VOL.+** / ” o “**VOL.-** / ” per selezionare un brano in avanti/indietro.

EFFETTI LUMINOSI

Premere più volte “**LED**” per modificare l’effetto luce disco LED.

Tenere premuto “**LED**” per attivare o disattivare l’effetto luce disco LED

EFFETTI SONORI

Premere brevemente “**EQ/MUSIC**” per rimuovere la voce da una canzone e lasciare la musica di sottofondo.

Tenere premuto “**EQ/MUSIC**” per selezionare il tipo di equalizzazione desiderata: CLASSIC / ROCK / POP / JAZZ / NORMAL

MICROFONO

ACCENSIONE/SPEGNIMENTO DEL MICROFONO

Tenere premuto “” per accendere o spegnere il microfono.

Premere brevemente “” per rimuovere la voce da una canzone e lasciare la musica di sottofondo.

VOLUME DEL MICROFONO

Premere brevemente “+” o “-” per regolare il volume del microfono.

EFFETTI SONORI DEL MICROFONO

Premere più volte “” per selezionare la voce del microfono scegliendo tra bambino, uomo, donna, mostro, normale.

L’effetto vocale selezionato verrà confermato dalla notifica corrispondente: CHILD / MALE / FEMALE / MONSTER / NORMAL - VOICE.

CONTROLLO DELL’ECO DEL MICROFONO

Tenere premuto “” per accedere alla regolazione dell’effetto eco, quindi premere “+” o “-” per regolare l’effetto eco desiderato.

BLUETOOTH®

1. Assicurarsi che la funzione Bluetooth sia attivata nel lettore (ad es. il telefono cellulare). A tale fine, fare riferimento al manuale operativo del lettore.
2. Premere più volte **“MODE”** fino a quando si sente la notifica **“BLUETOOTH MODE”**.
3. Selezionare il menu Bluetooth nel lettore e registrare il dispositivo nel lettore. A tale fine, fare riferimento al manuale operativo del lettore. Il dispositivo **“BT2024SW”** mostrerà il lettore utilizzato come selezione.

Per ulteriori istruzioni, fare riferimento al manuale dell'utente del dispositivo di riproduzione. Se possibile, regolare il volume dell'unità esterna al livello desiderato.

USB

1. Collegare un'unità di archiviazione USB alla porta corrispondente.
2. L'unità emetterà la notifica **“PLAY BY USB DRIVE”**.
3. La riproduzione inizia automaticamente dalla prima traccia.

INGRESSO AUX

1. Premere più volte **“MODE”** fino a quando si sente la notifica **“AUX MODE”**.
2. Collegare il dispositivo esterno tramite il connettore da 3,5 mm alla presa AUX-IN.

RIMOZIONE DELLA VOCE

1. Premere **“EQ / MUSIC”** sull'altoparlante o **“⏻”** sul microfono per rimuovere la voce da una canzone, lasciando la musica di sottofondo.
2. Con questa funzione è possibile creare facilmente brani per karaoke (ovvero senza voce) da qualsiasi canzone che contiene un mix di musica e voci.

Ci riserviamo eventuali errori di stampa e modifiche tecniche.
La versione attuale del manuale può essere scaricata all'indirizzo
www.soundmaster.de

Copyright di Woerlein GmbH, 90556 Cadolzburg, www.soundmaster.de
Riproduzione possibile solo con il permesso di Woerlein GmbH



MILJÖSKYDD

Släng inte produkten med de vanliga hushållssoporna i slutet av dess livscykel. Returnera den till en insamlingsplats för återvinning av elektriska och elektroniska apparater. Detta indikeras av symbolen på produkten, bruksanvisningen eller förpackningen.

Materialen är återvinningsbara enligt deras märkning. Genom att återanvända material eller andra former av återvinning av gamla enheter och förpackningar gör du ett viktigt bidrag till att skydda vår miljö. Om det behövs, ta bort batterier och personuppgifter gratis utan avfallshantering och fråga din lokala myndighet om ansvarig deponeringsstation.

	VARNING Risk för elektriska stötar Öppna inte!	
Varning: För att minska risken för elektriska stötar, avlägsna inte höljet (eller baksidan). Det finns inga delar som användaren kan laga inuti. Överlåt servicearbeten åt kvalificerad servicepersonal.		



Denna symbol indikerar förekomst av farlig spänning innanför höljet, tillräcklig för att orsaka elektriska stötar.



Denna symbol anger att det finns viktiga drift- och underhållsinstruktioner för enheten.

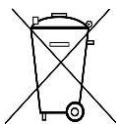

Förbrukade batterier är farligt avfall och ska INTE kastas i hushållssoporna! Som konsument är du **juridiskt skyldig** att återlämna **alla batterier** för miljövänlig återvinning – oavsett om batterierna innehåller skadliga ämnen* eller inte).

Återlämna batterier gratis till offentliga insamlingsställen i din kommun eller till affärer som säljer batterier av respektive slag.

Återlämna bara helt urladdade batterier.

*) markerade Cd = kadmium, Hg = kvicksilver, Pb = bly





**VARNING**

SVÄLJ INTE BATTERI, KEMISKA BRÄNNSKADOR
Denna produkt innehåller ett mynt-/knappcells batteri. Om mynt-/knappcells batteriet sväljs kan det på endast 2 timmar orsaka svåra inre brännskador och kan leda till döden. Förvara nya och använda batterier oåtkomligt för barn. Om batterifacket inte går att stänga ordentligt, sluta använda produkten och förvara det oåtkomligt för barn. Sök läkarvård omedelbart om du tror att batterier kan ha svalts eller hamnat inuti någon kroppsdel.

- Använd endast enheten i torra inomhusmiljöer.
- Skydda enheten mot fukt.
- Öppna inte enheten. RISK FÖR ELSTÖTAR! Överlåt öppning och service till kvalificerad personal.
- Anslut denna enhet till ett korrekt installerat och jordat uttag. Kontrollera att nätspänningen stämmer överens med uppgifterna på typskylten.
- Kontrollera att nätkabeln förblir torr under drift. Kläm inte eller skada nätkabeln på något sätt.
- Varning vid frånkoppling av apparaten: Nätkontakten används som anslutning, så den bör alltid vara tillgänglig.

- Nätkontakten används som frånkopplingsenhet, frånkopplingsenheten ska vara tillgänglig.
- En skadad nätkabel eller kontakt måste omedelbart bytas av en auktoriserad serviceverkstad.
- Vid åskväder, koppla genast bort enheten från elnätet.
- Barn ska övervakas av föräldrar när de använder enheten.
- Rengör enheten med en torr trasa endast.
- Använd INTE RENGÖRINGSMEDEL eller SLIPANDE TRASOR!
- Utsätt inte enheten för direkt solljus eller andra värmekällor.
- Installera enheten på en plats med tillräcklig ventilation för att förhindra värmeackumulering.
- Täck inte över ventilationsöppningarna!
- Ventilationen får inte hindras genom övertäckning av ventilationsöppningarna med föremål såsom tidningar, dukar, gardiner etc.
- Den får inte utsättas för dropp eller stänk och inga föremål fyllda med vätska, som vaser, får placeras på apparaten.
- Enheten får inte utsättas för direkt solljus, mycket höga eller låga temperaturer, fukt, vibrationer eller placeras i en dammig miljö.
- Försök aldrig föra in metalltrådar, nålar eller andra liknande föremål i ventilationsöppningarna eller enhetens öppning.
- Installera enheten på en säker och vibrationsfri plats.
- Ingen öppen låga, t.ex. tända stearinljus, får placeras på apparaten.
- Installera enheten så långt bort som möjligt från datorer och mikrovågsugnar, annars kan radiomottagningen störas.
- Öppna inte eller reparera höljet. Det är inte säkert att göra det och kommer att upphäva garantin. Reparationer endast av auktoriserat service-/kundcenter.
- Använd endast kvicksilver- och kadmiumfria batterier.
- Batterier skall inte utsättas för alltför hög värme som solsken, brand eller liknande.
- Förbrukade batterier är farligt avfall och ska INTE kastas i hushållssoporna!!! Återlämna batterierna till din återförsäljare eller till insamlingsställen i din kommun.
- Håll batterierna borta från barn. Barn kan svälja batterierna. Kontakta läkare omedelbart om ett batteri har svalts.
- Kontrollera batterierna regelbundet för att undvika batteriläckage.
- Den här apparaten är till för användning i områden med normalt klimat och inte för tropiskt klimat.

FUNKTIONSPLACERING

- 1 Handtag
- 2 Högtalare
- 3 Mikrofonstativ
- 4  På/av – uppspelning/paus
- 5 **MODE** – Funktion
- 6 **VOL- / ** Volym - Hoppa bakåt
- 7 **VOL+ / ** Volym + Hoppa framåt
- 8 **LED** Ljuseffekter
- 9 **EQ / MUSIC** Ljudeffekter
- 10 USB-uttag för uppspelning
- 11 USB-C för laddning
- 12 LED-indikator för laddning och Bluetooth
- 13 AUX IN-uttag
- 14  Mikrofon och röstavstängning på/av
- 15 + Mikrofonvolym +
- 16 - Mikrofonvolym -
- 17  Mikrofonens ljudeffekter
- 18 LED-indikator för laddning
- 19 Mikrofonens USB-C-uttag för laddning

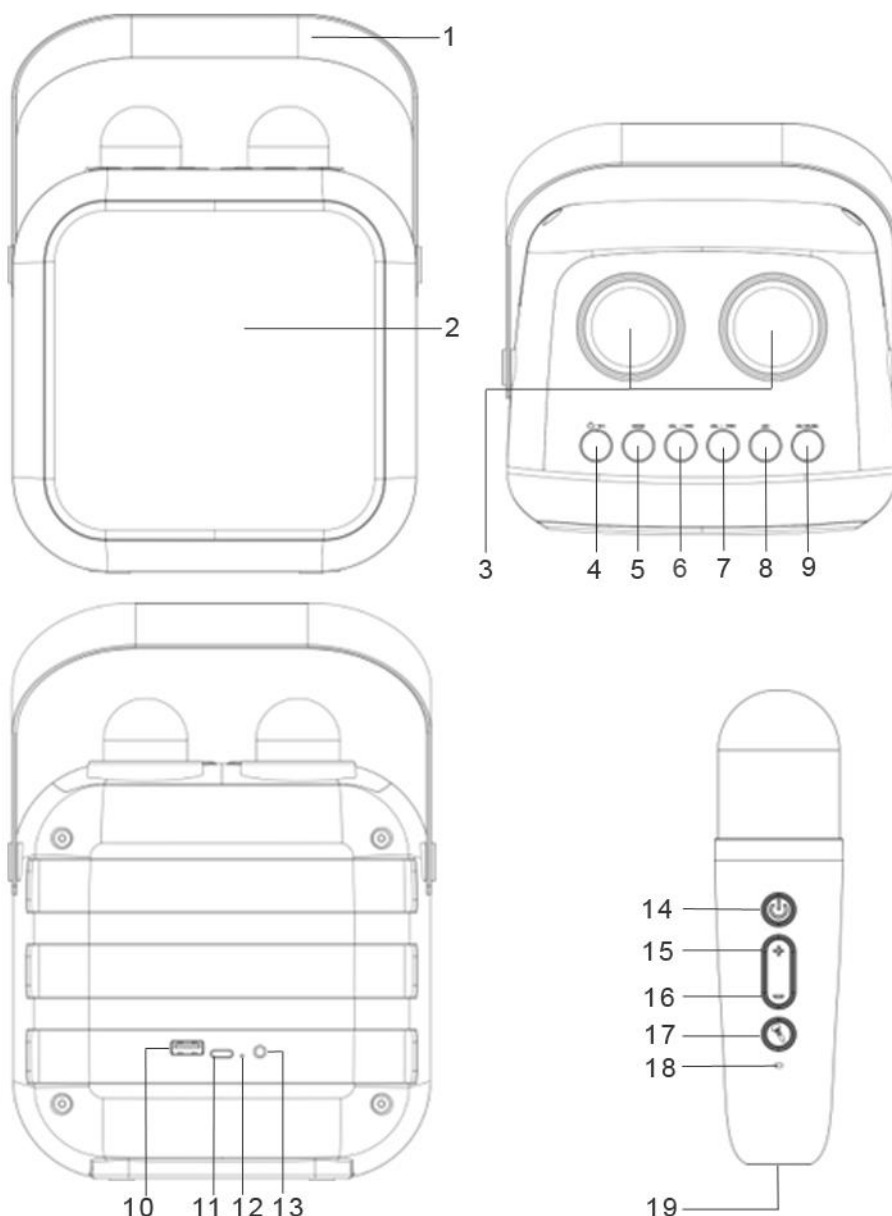

INSTALLATION

INNEHÅLL VID LEVERANS

- Huvudenhet
- Bruksanvisning
- 2 st. trådlösa mikrofoner
- USB-C-kabel

ANSLUTA USB-LADDNINGSKABELN

- Anslut USB-C-laddningskabelns kontakt till DC IN-anslutningen på högtalaren eller mikrofonen.
- Anslut USB-kontakten till en kompatibel USB-port/adapter (ingår ej).
- LED-indikatorn på baksidan lyser (rött) under laddningen och släcks när laddningen är klar.
- **Obs:** Koppla bort enheten från strömförsörjningen om den inte ska användas under en längre tid. Detta gör du genom att dra ur USB-kabeln.

GRUNDLÄGGANDE ANVÄNDNING

HUVUDENHET

STRÖM PÅ/AV OCH UPPSPELNING/PAUS

Håll "⏻/▶" intryckt för att slå på/stänga av högtalaren.

Tryck kort på "⏻/▶" för att avbryta och återuppta uppspelningen.

LÄGE

Tryck på "MODE" flera gånger för att växla mellan lägena – BLUETOOTH/AUX-IN. Sätt i USB-minnet för att byta till USB-uppspelning

VOLYMKONTROLL OCH VAL AV LÅT

Tryck kort på "VOL.+ / ▶▶" eller "VOL.- / ◀◀" för att ställa in musikens volym.

Håll "VOL.+ / ▶▶" eller "VOL.- / ◀◀" intryckt för att hoppa framåt/bakåt mellan spåren.

LJUSEFFEKTER

Tryck på "LED" flera gånger för att ändra LED-discoljuset.

Håll "LED" intryckt för att slå på/stänga av LED-discoljuset

LJUDEFEKTER

Tryck kort på "EQ/MUSIC" för att ta bort sången från en låt men behålla bakgrundsmusiken.

Håll "EQ/MUSIC" intryckt för att välja önskad EQ – CLASSIC / ROCK / POP / JAZZ / NORMAL

MIKROFON

MIKROFON PÅ/AV

Håll "⏻" intryckt för att slå på/stänga av mikrofonen.

Tryck kort på "⏻" för att ta bort sången från en låt men behålla bakgrundsmusiken.

MIKROFONVOLYM

Tryck kort på "+" eller "-" för att ställa in mikrofonvolymen.

MIKROFONENS LJUDEFEKTER

Tryck flera gånger på "🗣️" för att växla mellan mikrofonrösterna. Du kan välja barn/man/kvinna/monster/normal.

Den rösteffekt du väljer bekräftas med ett röstmeddelande: CHILD / MALE / FEMALE / MONSTER / NORMAL – VOICE.

STYRNING AV MIKROFONENS EKO

Håll "🗣️" intryckt för att komma till inställningen för eko. Tryck sedan på "+" eller "-" för att ställa in önskad ekoeffekt.

BLUETOOTH®

1. Säkerställ att Bluetooth-funktionen är aktiverad i din spelare (t.ex. mobiltelefon). Mer information om detta finns i spelarens bruksanvisning.
 2. Tryck på "**MODE**" flera gånger tills "BLUETOOTH MODE" hörs från enheten.
 3. Välj Bluetooth-menyn i din spelare och registrera enheten i spelaren. Mer information om detta finns i spelarens bruksanvisning. Du kommer att kunna välja "BT2024SW" i spelaren.
- Se uppspelningsenhetens bruksanvisning för mer information. Om det är möjligt bör du ställa in volymen på den externa enheten på en behaglig nivå.

USB

1. Sätt i ett USB-lagringsmedium direkt i avsedd anslutning.
2. "PLAY BY USB DRIVE" kommer att höras från enheten.
3. Uppspelningen startar automatiskt från det första spåret.

AUX-INGÅNG

1. Tryck på "**MODE**" flera gånger tills "AUX MODE" hörs från enheten.
2. Anslut den externa enheten till AUX-IN-uttaget via 3,5 mm-kontakten.

TA BORT SÅNG

1. Tryck kort på "**EQ/MUSIC**" på högtalaren eller på "⏻" på mikrofonen för att ta bort sången från en låt men behålla bakgrundsmusiken.
2. Med hjälp av den här funktionen kan du enkelt skapa karaoke-spår (dvs. ta bort sång) av alla låtar som innehåller musik och sång.

Reservation för tekniska förändringar och tryckfel.

Den aktuella versionen av bruksanvisningen kan laddas ned från

www.soundmaster.de

Copyright, Woerlein GmbH, 90556 Cadolzburg, www.soundmaster.de

Kopiering får endast ske med tillstånd av Woerlein GmbH

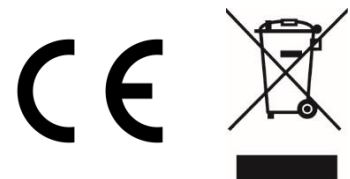

MILJØBESKYTTELSE



Ikke kast dette produktet sammen med vanlig husholdningsavfall ved slutten av dets livssyklus. Returner det til et innsamlingspunkt for resirkulering av elektrisk og elektronisk utstyr. Dette indikeres på produksymbolet, i bruksanvisningen eller på emballasjen.

Materialene er resirkulerbare i henhold til merkingen. Ved å gjenbruke materialer eller andre former for resirkulering av gamle enheter og emballasje, gir du et viktig bidrag til å beskytte miljøet vårt. Ta om nødvendig ut batterier og personopplysninger før avhending, og spør din lokale myndighet om ansvarlig deponeringssted..

	ADVARSEL Fare for elektrisk støt Ikke åpne!	
Forsiktig: For å redusere risikoen for elektrisk støt, må du ikke ta av dekslet (eller baksiden). Det er ingen deler inni som kan repareres. Overlat service til kvalifisert personell.		



Dette symbolet indikerer tilstedeværelse av farlig spenning i huset, tilstrekkelig til å forårsake elektrisk støt.



Dette symbolet indikerer viktige drifts- og vedlikeholdsinstruksjoner for enheten.

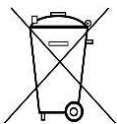

Brukte batterier er farlig avfall og må IKKE kastes sammen med husholdningsavfallet! Som forbruker er du juridisk forpliktet til å returnere alle batterier for miljøvennlig resirkulering – uansett hvorvidt batteriene inneholder skadelige stoffer*.)

Returner batterier gratis til offentlige innsamlingspunkter i ditt lokalsamfunn eller til butikker som selger batterier av de respektive slag. Bare returner helt utladede batterier.

*) Merket Cd = kadmium, Hg = kvikksølv, Pb = bly

	ADVARSEL IKKE SVELG BATTERIET - FARE FOR KJEMISK BRANNSKADE
Dette produktet inneholder mynt-/knappecellebatteri. Hvis mynt-/knappecellebatteriet svelges, kan det føre til alvorlige brannskader på kun 2 timer, og kan føre til død.	
Oppbevar nye og brukte batterier utilgjengelig for barn. Hvis batterirommet ikke kan lukkes skikkelig, må du frastå fra å bruke produktet og holde det utilgjengelig for barn.	
Hvis du har mistanke om at et batteri har blitt svelget eller ført inn i noen del av kroppen, må du oppsøke medisinsk hjelp umiddelbart.	

- Bruk enheten kun i tørre innendørsmiljøer.
 - Beskytt enheten mot fuktighet.
 - Ikke åpne enheten. **FARE FOR ELEKTRISK STØT!** Overlat åpning og service til kvalifisert personell.
 - Kun koble denne enheten til en riktig installert og jordet stikkontakt. Kontroller at nettspenningen stemmer med spesifikasjonene på typeskiltet.
 - Kontroller at nettkabelen holder seg tørr under drift. Ikke klemme eller skade strømkabelen på noen måte.
- Advarsel om frakobling av enheten: Hovedpluggen brukes som tilkobling og må derfor alltid være driftsklar.

- Støpselet brukes til frakobling og må derfor være lett tilgjengelig.
- En skadet strømkabel eller støpsel må straks byttes av et autorisert servicesenter.
- I tilfelle av lyn må du umiddelbart koble apparatet fra strømmettet.
- Barn bør være under oppsyn av foreldre når de bruker enheten.
- Kun rengjøre enheten med en tørr klut.
- IKKE bruk RENGJØRINGSMIDLER eller SLIPENDE KLUTER!
- Installer enheten på et sted med god ventilasjon for å hindre varmeopphoping.
- Ikke dekk til ventilasjonsåpningene!
- Ventilasjonen må ikke hindres ved å dekke til ventilasjonsåpninger med gjenstander som aviser, duker, gardiner osv.
- Enheten må ikke utsettes for drypp eller sprut, og ingen gjenstander fylt med væske, som vaser, må plasseres på den.
- Enheten bør ikke utsettes for direkte sollys, svært høye eller lave temperaturer, fuktighet, vibrasjoner eller støvete omgivelser.
- Aldri forsøk å sette inn ledninger, stifter eller andre slike gjenstander i hullene eller åpningene på enheten.
- Installer enheten på et sikkert og vibrasjonsfritt sted.
- Installer enheten så langt unna som mulig fra datamaskiner og enheter som utstråler mikrobølger, ellers kan radiomottak bli forstyrret.
- Ikke åpne eller reparere huset. Det er utrygt å gjøre det og garantien vil bli ugyldig. Reparasjoner må bare utføres av autorisert servicepersonell/kundesenter.
- Bare bruk kvikksølv- og kadmiumfrie batterier.
- Batteriene må ikke utsettes for sterk varme, som sol, ild eller lignende.
- Brukte batterier er farlig avfall og må IKKE kastes sammen med husholdningsavfallet! Returner batterier til forhandleren eller innsamlingspunkter i ditt lokalsamfunn.
- Hold batteriene unna barn. Barn kan svelge batterier. Kontakt lege umiddelbart hvis et batteri svelges.
- Sjekk batteriene regelmessig for å unngå batterilekkasje.
- Strømledningen eller en apparatkoiler brukes som utkoplingsenhet. Utkoplingsenhetene skal være klare for bruk.
- Kilder til åpen flamme, f.eks. tente lys, skal aldri plasseres på apparatet.
- Dette apparatet er til bruk i moderate klimaer og er ikke egnet til bruk i land med tropisk klima.

OVERSIKT OVER TASTENE

- 1 Håndtak
- 2 Høytaler
- 3 Mikrofonstativ
- 4  På/av – spill av / pause
- 5 **MODE** – Funksjon
- 6 **VOL-**/ Volum-
Forrige spor
VOL+/ Volum+
Neste spor
- 8 **LED**
Lyseffekter
- 9 **EQ / MUSIC**
Lydeffekter
- 10 USB-kontakt for avspilling
- 11 USB-C for lading
- 12 LED-indikator for ladenivå og Bluetooth
- 13 AUX in-kontakt
- 14  Mikrofon og talekansellering på/av
- 15 + Mikrofonvolum +
- 16 - Mikrofonvolum -
- 17  Mikrofon-lydeffekter
- 18 LED-ladeindikator
- 19 MIC-USB-C ladekontakt

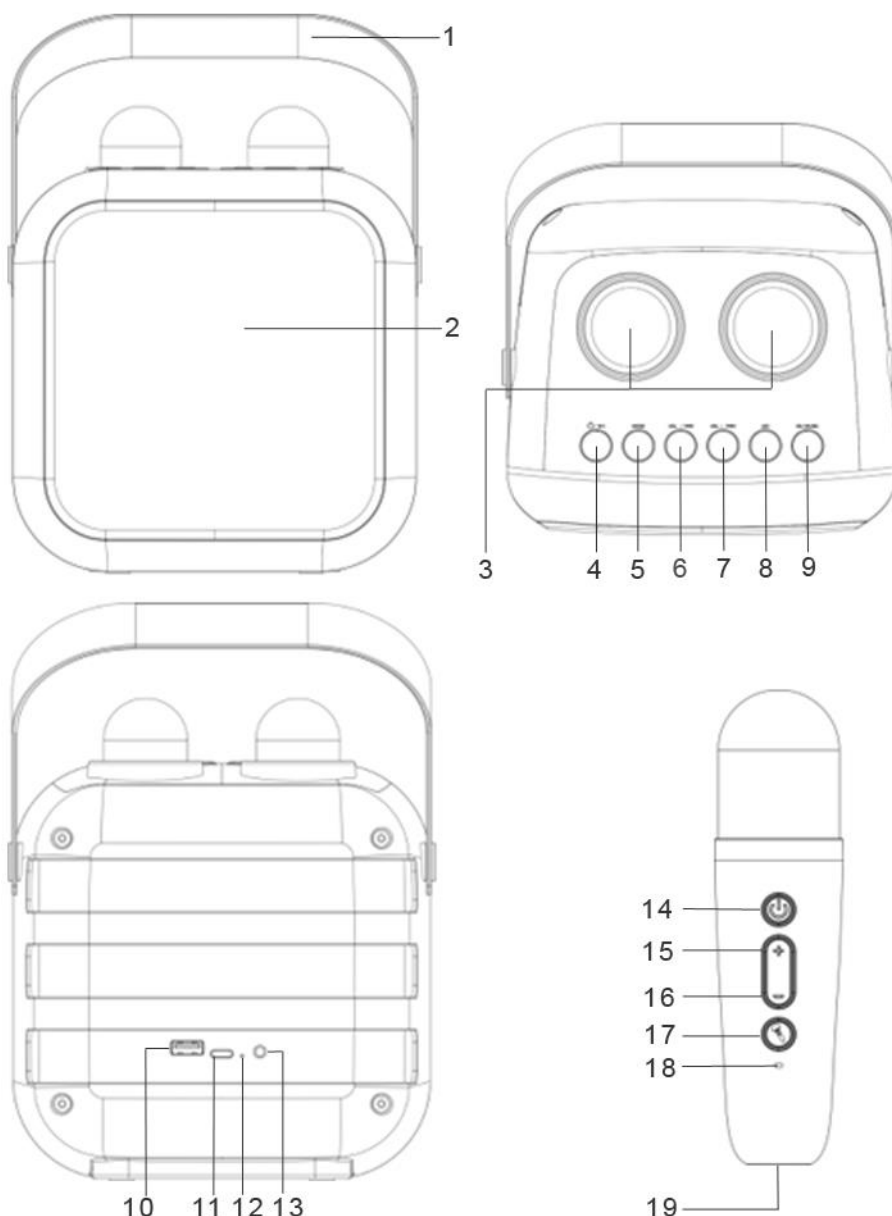

INSTALLASJON

LEVERANSEN INNEHOLDER

- Hovedenhet
- Bruksanvisning
- 2 x trådløs mikrofon
- USB-C-kabel



KOBLE TIL USB-LADEKABELEN

- Koble støpselet til USB-C-ladekabelen til DC INN-kontakten på høyttaleren eller mikrofonen.
- Sett inn USB-kontakten i en passende USB-port/-adapter (selges separat).
- LED-INDIKATOREN på baksiden lyser (rødt) når den lader, og lyset slukker når det er fulladet.
- **Merk:** Hvis du ikke skal bruke enheten på en god stund, bør du koble den fra strømkilden. Dette gjør du ved å trekke ut USB-kabelen.

HOVEDFUNKSJONER

HOVEDENHET

STRØM AV/PÅ OG SPILL AV / PAUSE

Hold inne «/ » for å slå høyttaleren på/av.

Trykk raskt på «/ » for å avbryte og gjenoppta avspillingen.

MODUS

Trykk på «**MODE**» gjentatte ganger for å bytte mellom modusene BLUETOOTH / AUX-INN. Sett inn USB-stasjonen for å bytte til USB-avspilling

VOLUMKONTROLL OG VALG AV TITTEL

Trykk raskt på «**VOL.+** / » eller «**VOL.-** / » for å justere musikkvolumet.

Hold inne «**VOL.+** / » eller «**VOL.-** / » for å velge neste/forrige spor.

LYSEFFEKTER

Trykk gjentatte ganger på «**LED**» for å endre LED-diskoeffekten.

Hold inne «**LED**» for å slå LED-diskolyseeffekten på/av.

LYDEFFEKTER

Trykk raskt på «**EQ/MUSIC**» for å fjerne vokalen fra en sang og beholde bakgrunnsmusikken.

Hold inne «**EQ/MUSIC**» for å velge ønsket EQ – CLASSISK / ROCK / POP / JAZZ / NORMAL

MIKROFON

MIKROFON PÅ/AV

Hold inne «» for å slå mikrofonen av/på.

Trykk raskt på «» for å fjerne vokalen fra en sang og beholde bakgrunnsmusikken.

MIKROFONVOLUM

Trykk raskt på «**+**» eller «**-**» for å justere mikrofonvolumet.

MIKROFON-LYDEFFEKTER

Trykk gjentatte ganger på «» for å bytte mellom mikrofonstemmen. Du kan velge blant barn/mann/kvinne/monster/normal.

Den valgte stemmeeffekten blir bekreftet med en talemelding: CHILD / MALE / FEMALE / MONSTER / NORMAL - VOICE.

MIKROFON EKKOKONTROLL

Hold inne «» for å åpne menyen for ekkojustering, og trykk så på «**+**» eller «**-**» for å justere den ønskede ekkoeffekten.

BLUETOOTH®

1. Sørg for at Bluetooth er aktivert på avspillingsenheten (f.eks. mobiltelefon). Les bruksanvisningen til avspillingsenheten for å få informasjon om dette.
2. Trykk gjentatte ganger på «**MODE**» helt til enheten avgir en lyd – «BLUETOOTH MODE».
3. Velg Bluetooth-menyen på avspillingsenheten og registrer enheten for avspillingsenheten. Les bruksanvisningen til avspillingsenheten for å få informasjon om dette. Enheten «BT2024SW» vises som alternativ i avspillingsenheten.

Les brukerhåndboken for avspillingsenheten for å få informasjon om resten av prosedyren. Hvis det er mulig, justerer du volumet til den eksterne enheten til et behagelig nivå.

USB

1. Sett inn et USB-lagringsmedium direkte i den aktuelle kontakten.
2. Enheten avgir en lyd – «PLAY BY USB DRIVE».
3. Avspillingen starter automatisk fra det første sporet.

AUX-INNGANG

1. Trykk gjentatte ganger på «**MODE**» helt til enheten avgir en lyd – «AUX MODE».
2. Koble til den eksterne enheten med en 3,5 mm jack-kontakt i AUX-INN-kontakten.

FJERN VOKAL

1. Trykk på «**EQ / MUSIC**» på høyttaleren eller på «» på mikrofonen for å fjerne vokalen fra en sang og beholde bakgrunnsmusikken.
2. Med denne funksjonen kan du lett lage karaokesanger (fjerne vokalen) fra enhver sang med blandet instrumental og vokal.

Vi tar forbehold om tekniske endringer og eventuelle trykkfeil.

Den nyeste versjonen av bruksanvisningen kan lastes ned fra www.soundmaster.de

Copyright Woerlein GmbH, 90556 Cadolzburg, www.soundmaster.de

Duplisering kan skje bare med tillatelse fra Woerlein GmbH

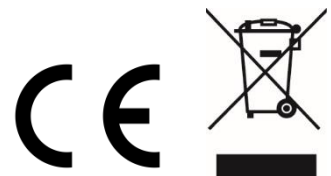

OCHRANA ŽIVOTNÉHO PROSTREDIA



Na konci životnosti výrobok nelikvidujte s bežným komunálnym odpadom. Odovzdajte ho na zberné miesto na recyklovanie elektrických a elektronických zariadení. Je to označené symbolom na výrobku, v používateľskej príručke a na obale.

Materiály sú recyklovateľné podľa označenia. Opätovným použitím materiálov alebo iných foriem recyklácie starých zariadení a obalov významne prispievate k ochrane nášho životného prostredia. V prípade potreby bezplatne vyberte batérie a osobné údaje a zlikvidujte ich na miestnom úrade.

	UPOZORNENIE Nebezpečenstvo zásahu elektrickým prúdom Neotvárať!	
Výstraha: Aby sa znížilo nebezpečenstvo zásahu elektrickým prúdom, neodstraňujte kryt (ani zadnú časť). Vo vnútri sa nenachádzajú žiadne diely, ktorých údržbu by mohol vykonávať používateľ. Vykonávanie údržby prenechajte kvalifikovaným servisným pracovníkom.		



Tento symbol označuje prítomnosť nebezpečného napätia pod krytom, ktoré je dostatočne vysoké na spôsobenie zásahu elektrickým prúdom.



Tento symbol označuje prítomnosť dôležitých pokynov k prevádzke a údržbe zariadenia.

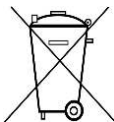

Použitie batérie predstavujú nebezpečný odpad a NESMÚ sa likvidovať s komunálnym odpadom! Ako zákazník máte **zákonnú povinnosť** odovzdať **všetky batérie** na ekologické recyklovanie – bez

ohľadu na to, či obsahujú alebo neobsahujú škodlivé látky*). **Batérie bezplatne odovzdajte na verejné zberné miesta vo vašom okolí alebo v obchodoch, v ktorých sa predávajú batérie príslušného druhu.**

Odovzdávajú len úplne vybité batérie.

*) označenie Cd = kadmium, Hg = ortuť, Pb = olovo



UPOZORNENIE

BATÉRIA SA NESMIE PREHLTNÚŤ, RIZIKO POLEPTANIA CHEMICKÝMI LÁTKAMI

Tento výrobok obsahuje gombíkovú článkovú batériu. Ak dôjde k prehltnutiu gombíkovej batérie, môže už do 2 spôsobit' vážne poleptanie vnútorných orgánov a môže to zapríčiniť smrť. Uchovajte nové a použité batérie mimo dosah detí. Ak nie je priehradka na batérie poriadne zatvorená, prestaňte výrobok používať a odložte ho mimo dosah detí.



Ak sa domnievate, že došlo k prehltnutiu batérií, prípadne sa dostali do nejakej časti tela, okamžite vyhľadajte lekára.

- Zariadenie používajte len v suchých vnútorných priestoroch.
- Chráňte zariadenie pred vlhkosťou.
- Neotvárajte zariadenie. **NEBEZPEČENSTVO ZÁSAHU ELEKTRICKÝM PRÚDOM!** Otváranie a servis zariadenia prenechajte kvalifikovaným pracovníkom.
- Zariadenie zapájajte len do správne nainštalovanej a uzemnenej zásuvky. Ubezpečte sa, že sieťové napätie zodpovedá špecifikáciám uvedeným na typovom štítku.
- Zabezpečte, aby napájací kábel bol počas prevádzky suchý. Zabráňte privretiu alebo akémukoľvek poškodeniu napájacieho kábla.

Bezpečnostné, environmentálne a inštalačné pokyny

- Upozornenie pri odpájaní zariadenia: Napájacia zástrčka slúži ako pripojenie, preto musí vždy umožňovať manipuláciu.
- Napájacia zástrčka slúži ako odpájacie zariadenie, s ktorým sa musí vždy dať manipulovať.
- Poškodený napájací kábel alebo zástrčku musí autorizované servisné centrum okamžite vymeniť.
- V prípade výskytu bleskov zariadenie okamžite odpojte od zdroja sieťového napätia.
- Deti musia byť pri používaní zariadenia pod dohľadom rodičov.
- Na čistenie zariadenia používajte len suchú tkaninu.
- Nepoužívajte ČISTIACE PROSTRIEDKY ani DRSNÉ TKANINY!
- Zariadenie inštalujte na miesto s dostatočným vetraním, aby ste predchádzali nahromadeniu tepla.
- Nezakrývajte vetracie otvory!
- Nebráňte vetraniu zakrytím vetracích otvorov predmetmi, napríklad novinami, obrusom, záclonou atď.
- Nevystavujte zariadenie kvapkajúcim ani striekajúcim kvapalinám a nekladte na zariadenie žiadne predmety naplnené kvapalinami, napríklad vázy.
- Nevystavujte jednotku priamemu slnečnému žiareniu, veľmi vysokým alebo veľmi nízkym teplotám, vlhkosti, vibráciám ani prašnému prostrediu.
- Nikdy sa nepokúšajte vkladať do ventilačných otvorov alebo do otváracej časti jednotky drôty, špendlíky ani iné podobné predmety.
- Zariadenie nainštalujte na bezpečné miesto, ktoré nie je vystavené vibráciám.
- Na zariadenie neumiestňujte žiadne zdroje otvoreného ohňa, napríklad horiace sviečky.
- Zariadenie nainštalujte čo najďalej od počítačov a mikrovlnných rúr, v opačnom prípade môže dôjsť k rušeniu rozhlasového príjmu.
- Kryt neotvárajte ani neopravujte. Nie je to bezpečné a vaša záruka tým stratí platnosť. Opravy smie vykonávať len autorizované servisné/zákaznícke stredisko.
- Používajte len batérie bez obsahu ortuti a kadmia.
- Batérie nevystavujte nadmernému teplu, napríklad slnečnému žiareniu, ohňu a podobne.
- Použitie batérie predstavujú nebezpečný odpad a NESMÚ sa likvidovať s komunálnym odpadom! Batérie odovzdajte u predajcu alebo na zberných miestach vo vašom okolí.
- Udržujte batérie mimo dosahu detí. Deti by mohli batérie prehltnúť. V prípade prehltnutia batérie sa okamžite obráťte na lekára.
- Pravidelne kontrolujte vaše batérie, aby nedošlo k ich vytečeniu.
- Toto zariadenie je určené na použitie v miernom podnebí, nie je vhodné na použitie v tropických krajinách.

UMIESTNENIE OVLÁDACÍCH PRVKOV

- 1 Rukoväť
- 2 Reproduktor
- 3 Stojan na mikrofón

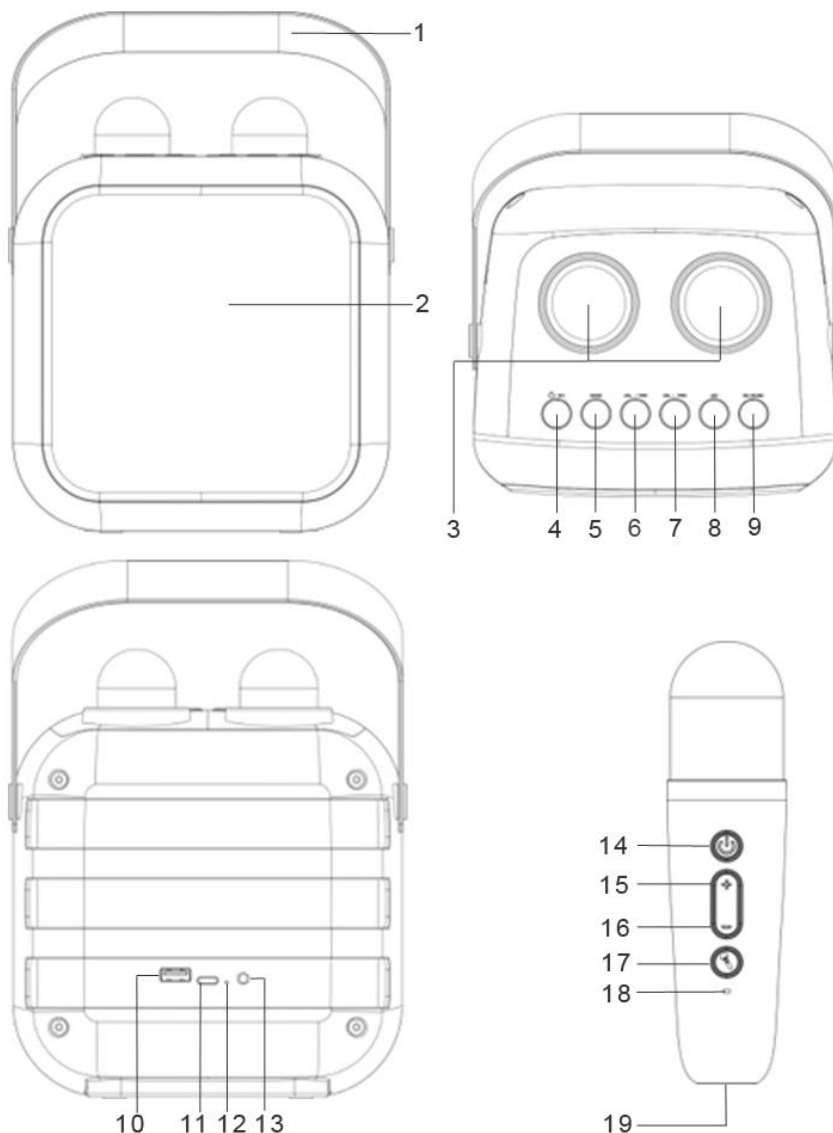
- 4 Zapnutie/vypnutie – prehrávanie/pozastavenie
- 5 **MODE** – funkcia
- 6 **VOL-/◀◀** – zníženie hlasitosti
Preskočiť dozadu
VOL+/▶▶ – zvýšenie hlasitosti
Preskočiť dopredu
- 8 **LED**
Svetelné efekty
- 9 **EQ/MUSIC**
Zvukové efekty
- 10 Konektor USB na prehrávanie
- 11 USB-C na nabíjanie
- 12 Indikátor LED nabíjania a Bluetooth
- 13 Konektor vstupu AUX IN
- 14  – zapnutie/vypnutie mikrofónu a potlačenia hlasu
- 15 **+** – zvýšenie hlasitosti mikrofónu
- 16 **-** – zníženie hlasitosti mikrofónu
- 17  – zvukové efekty mikrofónu
- 18 Indikátor nabíjania LED
- 19 Nabíjací konektor MIC-USB-C



INŠTALÁCIA

OBSAH DODÁVKY

- Hlavná jednotka
- Návod na používanie
- 2 x bezdrôtový mikrofón
- Kábel USB-C



PRIPOJENIE NABÍJACIEHO KÁBLA USB

- Pripojte zástrčku nabíjacieho kábla USB-C k vstupnej prípojke jednosmerného prúdu reproduktora alebo mikrofónu.
- Konektor USB zapojte do vhodného portu USB/adaptéra (nie je súčasťou dodávky).
- INDIKÁTOR LED na zadnej strane sa počas nabíjania rozsvieti (červeno) a po úplnom nabití zhasne.
- **Poznámka:** Ak zariadenie nebudete potrebovať používať relatívne dlhý čas, odpojte ho od napájania. Ak to chcete urobiť, odpojte kábel USB.

ZÁKLADNÁ PREVÁDZKA

HLAVNÁ JEDNOTKA

ZAPNUTIE/VYPNUTIE A PREHRÁVANIE/POZASTAVENIE

Stlačením a podržaním tlačidla „/ “ zapnete/vypnete reproduktor.

Krátkym stlačením „/ “ prerušíte a obnovíte prehrávanie.

REŽIM

Opakovaným stlačením tlačidla „**MODE**“ prepínate medzi režimami – BLUETOOTH/VSTUP AUX. Pripojením USB disku prepnete na prehrávanie z USB.

OVLÁDANIE HLASITOSTI A VÝBER TITULU

Krátkym stlačením tlačidla „**VOL.+**/“ alebo „**VOL.-**/“ upravíte hlasitosť hudby.

Stlačením a podržaním tlačidla „**VOL.+**/“ alebo „**VOL.-**/“ vyberiete skladbu dopredu/dozadu.

SVETELNÉ EFEKTY

Opakovaným tlačением tlačidla „**LED**“ zmeníte svetelný efekt LED disco.

Stlačením a podržaním tlačidla „**LED**“ vypnete/zapnete svetelný efekt LED disco.

ZVUKOVÉ EFEKTY

Krátkym stlačením tlačidla „**EQ/MUSIC**“ odstránite vokály zo skladby a ponecháte hudbu v pozadí.

Stlačením a podržaním tlačidla „**EQ/MUSIC**“ vyberte požadovaný ekvalizér – CLASSIC/ROCK/POP/JAZZ/NORMAL

MIKROFÓN

ZAPNUTIE/VYPNUTIE MIKROFÓNU

Stlačením a podržaním tlačidla „“ zapnete/vypnete mikrofón.

Krátkym stlačením tlačidla „“ odstránite vokály zo skladby a ponecháte hudbu v pozadí.

HLASITOSŤ MIKROFÓNU

Krátkym stlačením tlačidla „+“ alebo „-“ upravíte hlasitosť mikrofónu.

ZVUKOVÉ EFEKTY MIKROFÓNU

Opakovaným stlačením tlačidla „“ prepínate medzi hlasom mikrofónu, ktorý si môžete vybrať ako detský/mužský/ženský/príšera/normálny.

Vybraný hlasový efekt bude potvrdený hlasovou výzvou: CHILD/MALE/FEMALE/MONSTER/NORMAL – VOICE.

OVLÁDANIE OZVENY MIKROFÓNU

Stlačením a podržaním tlačidla „“ prejdite do nastavenia efektu ozveny a potom stlačením tlačidla „+“ alebo „-“ nastavte požadovaný efekt ozveny.

BLUETOOTH®

1. Uistite sa, že je v prehrávači aktivovaná funkcia Bluetooth (napr. mobilný telefón). V tomto prípade si prečítajte návod na obsluhu prehrávača.
2. Opakovane stláčajte tlačidlo „**MODE**“ kým jednotka nevydá zvuk „BLUETOOTH MODE“.
3. V prehrávači vyberte ponuku Bluetooth a zaregistrujte zariadenie v prehrávači. V tomto prípade si prečítajte návod na obsluhu prehrávača. Zariadenie „BT2024SW“ sa vo vašom prehrávači zobrazí ako možnosť výberu.

Ďalší postup nájdete v návode na obsluhu prehrávača. Ak je to možné, nastavte hlasitosť externej jednotky na pohodlnú úroveň.

USB

1. Vložte pamäťové médium USB priamo do príslušnej prípojky.
2. Jednotka vydá zvuk „PLAY BY USB DRIVE“.
3. Prehrávanie sa spustí automaticky od prvej skladby.

VSTUP AUX-IN

1. Opakovane stláčajte tlačidlo „**MODE**“ kým jednotka nevydá zvuk „AUX MODE“.
2. Externé zariadenie pripojte prostredníctvom 3,5 mm konektora do konektora AUX-IN.

ODSTRÁNENIE VOKÁLOV

1. Stlačením tlačidla „**EQ/MUSIC**“ na reproduktore alebo „“ na mikrofóne odstránite vokály zo skladby a ponecháte hudbu v pozadí.
2. Pomocou tejto funkcie môžete jednoducho vytvoriť karaoke stopy (t. j. odstrániť vokály) z akejkoľvek skladby obsahujúcej zmiešané inštrumentály a vokály.

Technické rezervy a chyby vyhradené.

Aktuálnu verziu návodu môžete stiahnuť zo stránky www.soundmaster.de

Copyright Woerlein GmbH, 90556 Cadolzburg, www.soundmaster.de

Kopírovanie je možné iba so súhlasom spoločnosti Woerlein GmbH



OCHRANA ŽIVOTNÍHO PROSTŘEDÍ



Nelikvidujte tento výrobek na konci jeho životního cyklu spolu s běžným domovním odpadem. Odevzdejte jej ve sběrném dvoře pro recyklaci elektrických a elektronických zařízení. Tento význam má symbol na výrobku, návodu k použití nebo na balení.

Materiály jsou recyklovatelné podle jejich označení. Opětovným použitím materiálů nebo jiných forem recyklace starých zařízení a obalů významně přispíváte k ochraně našeho životního prostředí. Je-li to nutné, před likvidací bezplatně vyjměte baterie a osobní údaje a zeptejte se svého místního úřadu na odpovědné místo pro likvidaci..

	VAROVÁNÍ	
Nebezpečí úrazu elektrickým proudem Neotevírejte!		
Upozornění: Nesnímejte kryt (ani zadní část), abyste snížili nebezpečí úrazu elektrickým proudem. Uvnitř nejsou žádné díly, které by mohl uživatel opravit sám. Opravy svěďte kvalifikovaným servisním pracovníkům.		



Tento symbol značí přítomnost nebezpečného napětí uvnitř krytu, které je dostatečně vysoké, aby představovalo nebezpečí úrazu elektrickým proudem.



Tento symbol značí, že k zařízení jsou k dispozici pokyny k obsluze a údržbě.



Použité baterie představují nebezpečný odpad a NESMÍ být likvidovány spolu s domovním odpadem! Jako spotřebitelé jste z právního hlediska povinni odevzdat **všechny baterie**

k zajištění ekologicky šetrné recyklace – bez ohledu na to, zda baterie obsahují škodlivé látky či nikoli*.

Odevzdejte baterie zdarma v místním veřejném sběrném dvoře nebo v obchodech, které příslušný druh baterií prodávají.

Odevzdávejte pouze zcela vybité baterie.

* Označení Cd = kadmium, Hg = rtuť, Pb = olovo

	VAROVÁNÍ
BATERIE NEPOLYKEJTE, HROZÍ RIZIKO CHEMICKÉHO POPÁLENÍ	
Tento produkt obsahuje knoflíkovou baterii. Knoflíkové baterie mohou v případě spolknutí za pouhé 2 hodiny způsobit těžké vnitřní popáleniny a dokonce smrt.	
Nové a použité baterie uchovávejte mimo dosah dětí. Pokud nelze prostor pro baterie bezpečně uzavřít, přestaňte produkt používat a uchovávejte jej mimo dosah dětí.	
Pokud si myslíte, že došlo ke spolknutí baterií nebo jejich vložení do jakékoli části těla, okamžitě vyhledejte lékařskou pomoc.	

- Používejte zařízení pouze v suchém vnitřním prostředí.
- Chraňte zařízení před vlhkostí.
- Zařízení neotevírejte. **NEBEZPEČÍ ÚRAZU ELEKTRICKÝM PROUDEM!** Otevření a opravy svěďte kvalifikovaným servisním pracovníkům.
- Zařízení připojujte pouze ke správně namontované a uzemněné nástěnné zásuvce. Zkontrolujte, zda napětí odpovídá technickým údajům uvedeným na typovém štítku
- Zajistěte, aby síťový kabel zůstal během provozu suchý. Síťový kabel nepřiskřípněte ani jiným způsobem nepoškozujte.
- Varování pro odpojování zařízení: Síťová zástrčka se používá jako připojení, měla by proto zůstat vždy přístupná.
- Poškozený síťový kabel nebo zástrčku je nutné nechat ihned vyměnit v autorizovaném servisním středisku.
- Dochází-li k bleskům, zařízení ihned odpojte od síťového napájení.
- Děti by měly zařízení používat pod dohledem rodičů.
- Zařízení čistěte pouze suchým hadříkem.
- **NEPOUŽÍVEJTE ČISTICÍ PROSTŘEDKY ani ABRAZIVNÍ TKANINY!**
- Zařízení umístěte na místo s dostatečnou ventilací, aby nedocházelo k přehřívání.
- Nezakrývejte ventilační otvory!
- Ventilační otvory by neměly být zablokovány předměty, jako jsou noviny, ubrusy, záclony apod.
- Zařízení by nemělo být vystaveno kapající ani stříkající vodě a neměly by se na něj pokládat předměty s tekutinami, jako jsou vázy.
- Zařízení by nemělo být vystaveno přímému slunečnímu záření, příliš vysokým ani příliš nízkým teplotám, vlhkosti, vibracím ani by nemělo být umístěno v prašném prostředí.
- Do ventilačních otvorů ani jiných otvorů zařízení se nikdy nepokoušejte vložit dráty, špendlíky ani jiné předměty.
- Umístěte zařízení na bezpečné místo bez vibrací.
- Na zařízení by se neměly pokládat zdroje otevřeného ohně jako například hořící svíčky.
- Umístěte zařízení co nejdále od počítačů a mikrovlnných trub. V opačném případě by mohlo docházet k rušení příjmu rádiového signálu.
- Neotevírejte ani neopravujte kryt. Není to bezpečné a došlo by k porušení platnosti záruky. Opravy smí provádět pouze autorizované servisní/zákaznické středisko.
- Používejte pouze baterie neobsahující rtuť ani kadmium.
- Baterii by neměly být vystaveny působení nadměrného tepla, jako je sluneční záření, oheň apod.
- Použité baterie představují nebezpečný odpad a NESMÍ být likvidovány spolu s domovním odpadem!!! Vraťte baterie svému prodejci nebo je odevzdejte v místním sběrném dvoře.
- Udržujte baterie mimo dosah dětí. Děti by mohly baterie spolknout. Pokud došlo ke spolknutí baterie, okamžitě vyhledejte lékařskou pomoc.
- Baterie pravidelně kontrolujte, zda nedochází k úniku kapalin.
- Toto zařízení je určeno k používání v mírném klimatu. Není vhodné pro používání v zemích s tropickým klimatem.

UMÍSTĚNÍ OVLÁDACÍCH PRVKŮ

- 1 Držák
- 2 Reproduktor
- 3 Stojan pro mikrofon
⏻/▶
- 4 Zap/vyp –
přehrát/pozastavit
- 5 **MODE** – funkce
- 6 **VOL- / ◀** hlasitost-
Přeskočit vzad
- VOL+ / ▶** hlasitost+
Přeskočit vpřed
- 8 **LED**
Světelné efekty
- 9 **EQ / MUSIC**
Zvukové efekty
- 10 Konektor USB pro
přehrávání
- 11 USB-C pro nabíjení
- 12 Indikátor LED nabíjení
a Bluetooth
- 13 Vstup VSTUP AUX
- 14 ⏻ zapnutí/vypnutí
mikrofonu a potlačení
hlasu
- 15 + hlasitost mikrofonu +
- 16 - hlasitost mikrofonu -
- 17 🔊 zvukové efekty
mikrofonu
- 18 Indikátor LED nabíjení
- 19 Konektor nabíjení MIC-
USB-C

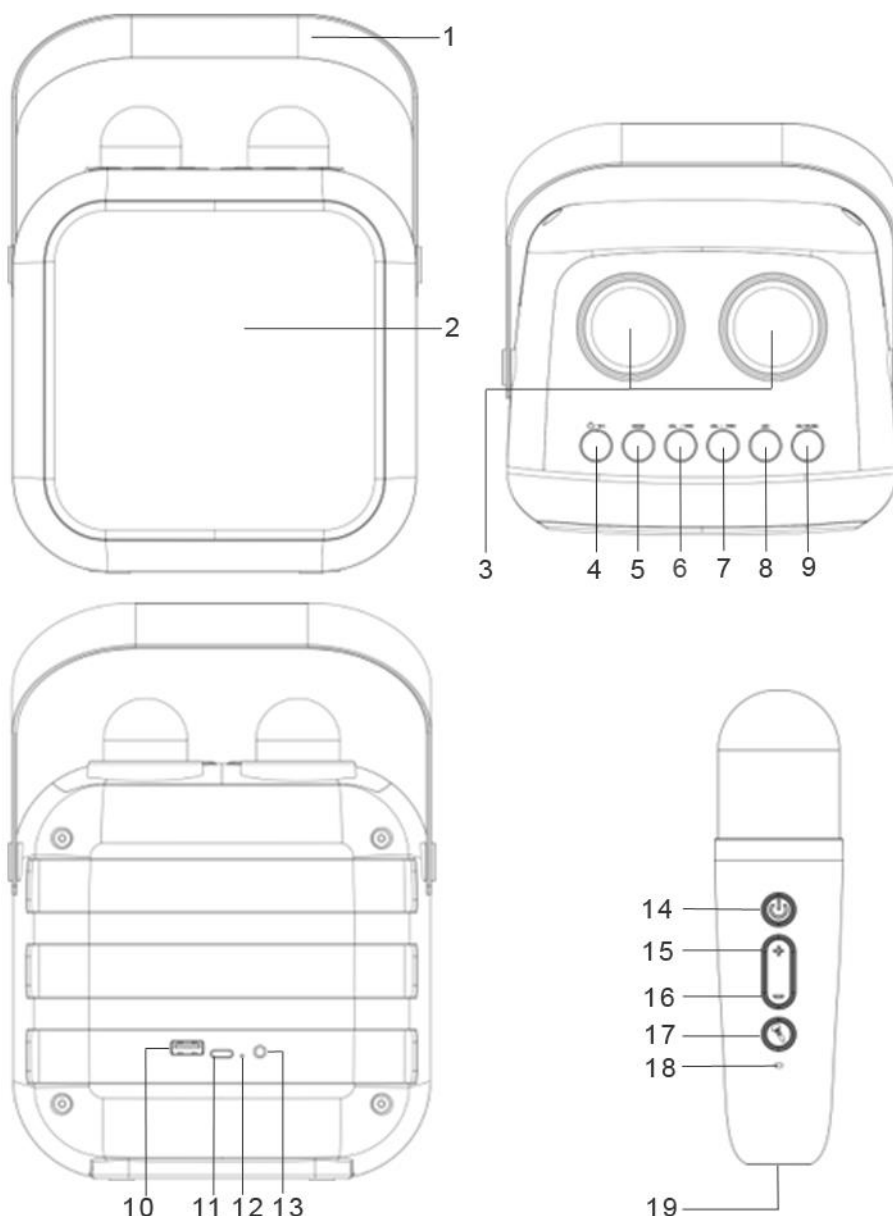

INSTALACE

OBSAH DODÁVKY

- Hlavní jednotka
- 2 x bezdrátový mikrofon
- Návod k obsluze
- Kabel USB-C

PŘIPOJENÍ NABÍJECÍHO KABELU USB



- Připojte zástrčku nabíjecího kabelu USB-C ke konektoru DC IN reproduktoru nebo mikrofonu.
- Konektor USB zapojte do vhodného portu USB / adaptéru (není součástí dodávky).
- **INDIKÁTOR LED** na zadní straně se během nabíjení rozsvítí (červeně) a po úplném nabití zhasne.
- **Poznámka:** Pokud zařízení nebudete potřebovat delší dobu používat, odpojte jej od napájení. Učiníte tak odpojením kabelu USB.

ZÁKLADNÍ OVLÁDÁNÍ

HLAVNÍ JEDNOTKA

ZAPNUTÍ/VYPNUTÍ A PŘEHRÁVÁNÍ/POZASTAVENÍ

Stiskněte a podržte „/ “, chcete-li zapnout/vypnout reproduktor.



Krátce stiskněte „/ “, chcete-li přerušit a pokračovat v přehrávání.

MODE

Opakovaným stisknutím „**MODE**“ přepínáte mezi režimy – BLUETOOTH / AUX-IN. Připojením disku USB přepnete na přehrávání přes USB

OVLÁDÁNÍ HLASITOSTI A VÝBĚR SKLADBY

Krátce stiskněte „**VOL.+** / “ nebo „**VOL.-** / “, chcete-li upravit hlasitost hudby.

Stiskněte a podržte „**VOL.+** / “ nebo „**VOL.-** / “, chcete-li zvolit následující/předchozí stopu.

SVĚTELNÉ EFEKTY

Opakovaně stiskněte „**LED**“, chcete-li změnit světelný disk efekt LED.

Stiskněte a podržte „**LED**“, chcete-li vypnout/zapnout světelný disk efekt LED

ZVUKOVÉ EFEKTY

Krátce stiskněte „**EQ/MUSIC**“, chcete-li odstranit ze skladby vokály a ponechat hudební doprovod.

Stiskněte a podržte „**EQ/MUSIC**“, chcete-li zvolit vámi požadovaný ekvalizér – CLASSIC / ROCK / POP / JAZZ / NORMAL

MIKROFON

ZAPNUTÍ/VYPNUTÍ MIKROFONU

Stiskněte a podržte „“, chcete-li zapnout/vypnout mikrofon.

Krátce stiskněte „“, chcete-li odstranit ze skladby vokály a ponechat hudební doprovod.

HLASITOST MIKROFONU

Krátce stiskněte „+“ nebo „-“, chcete-li upravit hlasitost mikrofonu.

ZVUKOVÉ EFEKTY MIKROFONU

Opakovaným stisknutím „“ přepínáte mezi hlasem mikrofonu, kdy můžete zvolit možnost dětský / mužský / ženský / monstrum / normální.

Zvolený hlasový efekt bude potvrzen hlasovou výzvou: CHILD / MALE / FEMALE / MONSTER / NORMAL - VOICE.

OVLÁDÁNÍ OZVĚNY MIKROFONU

Stiskněte a podržte „“, chcete-li přejít na nastavení efektu ozvěny a poté stisknutím „+“ nebo „-“ upravte vámi požadovaný efekt ozvěny.

FUNKCE BLUETOOTH®

1. Ujistěte se, že je v přehrávači (např. mobilním telefonu) aktivována funkce Bluetooth. Jak na to, naleznete v návodu k obsluze přehrávače.
2. Opakovaně stiskněte „**MODE**“, dokud zařízení nepřehraje zvuk – „BLUETOOTH MODE“.
3. Zvolte v přehrávači nabídku Bluetooth a zaregistrujte zařízení v přehrávači. Jak na to, naleznete v návodu k obsluze přehrávače. Zařízení „BT2024SW“ se zobrazí na výběr ve vašem přehrávači.

Další postup naleznete v návodu k obsluze jednotky přehrávače. Pokud je to možné, nastavte hlasitost externí jednotky na příjemnou úroveň.

USB

1. Vložte paměťové médium USB přímo do příslušného konektoru.
2. Zařízení přehraje zvuk – „PLAY BY USB DRIVE“.
3. Automaticky se spustí přehrávání od první stopy.

VSTUP AUX

1. Opakovaně stiskněte „**MODE**“, dokud zařízení nepřehraje zvuk – „AUX MODE“.
2. Připojte externí zařízení pomocí 3,5mm konektoru do konektoru AUX-IN.

ODSTRANĚNÍ VOKÁLŮ

1. Stiskněte „**EQ / MUSIC**“ na reproduktoru nebo „“ na mikrofonu, chcete-li odstranit ze skladby vokály a ponechat hudbu na pozadí.
2. Pomocí této funkce můžete snadno vytvořit karaoke stopy (tj. odstraní vokály) z jakékoli skladby obsahující smíšené instrumentální a vokální stopy.

Technické změny a chyby tisku jsou vyhrazeny.

Aktuální verzi návodu lze stáhnout z webu www.soundmaster.de

Autorská práva jsou ve vlastnictví společnosti Woerlein GmbH, 90556 Cadolzburg, www.soundmaster.de

Kopírování pouze se souhlasem společnosti Woerlein GmbH



TECHNICAL SPECIFICATIONS

Hersteller - Netzteil Manufacturer – AC adaptor Fabricant - Adaptateur secteur Fabrikant - AC adapter Fabbricante - Adattatore CA Výrobce - AC adaptér Výrobca - sieťový adaptér	Wörlein GmbH, Gewerbestrasse 12, D-90556 Cadolzburg www.soundmaster.de HRB-Nr. 771 bei Amtsgericht Fürth/Bay.
Spannungseingang Power input Entrée d'alimentation Voedingsingang Ingresso di alimentazione Vstup napájení Zdroj napájania	USB-C 5 V
Akku Built-in battery Batterie intégrée Ingebouwde batterij Batteria integrata balíček baterií balenie batérií	3,7 V/ 3000 mAh Microphone 3,7 V/ 500 mAh
<i>Bluetooth® - Version</i> <i>Bluetooth® - Version</i> <i>Bluetooth® - Version</i> <i>Bluetooth®-Versie</i> <i>Bluetooth®-Versione</i> <i>Verze Bluetooth®</i> <i>Bluetooth® - verzia</i>	V 5.3 2.4 GHz E.I.R.P < 10 dBm
Audioausgangsleistung Audio power output Sortie de puissance audio Audio-uitgangsvermogen Uscita di potenza audio Napájecí výstup zvuku Výstupný zvukový výkon	1 x 5 W RMS



Wörlein GmbH
Gewerbestraße 12
D 90556 Cadolzburg, Germany

Tel: +49 9103 71 67 0
Fax: +49 9103 71 67 12
E-Mail: info@soundmaster.de
Internet: www.soundmaster.de

Hiermit bestätigt Wörlein GmbH, dass sich dieses Gerät in Übereinstimmung mit den grundlegenden Anforderungen und den übrigen einschlägigen Bestimmungen der Richtlinie 2014/53/EU befindet.

Eine Kopie der Konformitätserklärung kann unter obenstehender Adresse bezogen werden.

Hereby, Wörlein GmbH declares that this device is in compliance with the essential requirements and other relevant provisions of Directive 2014/53/EU.
A copy of the declaration of conformity can be obtained from the above address.

Par la présente, Wörlein GmbH déclare que cet appareil est conforme aux exigences principales et autres clauses applicables de la Directive 2014/53/EU.
Une copie de la déclaration de conformité peut être obtenue à l'adresse ci-dessus.

Wörlein GmbH verklaart hierbij dat dit apparaat in overeenkomst is met de essentiële vereisten en andere relevante bepalingen van de Richtlijn 2014/53/EU.
Een kopie van de conformiteitsverklaring kunt u verkrijgen op het hierboven vermelde adres.

Con la presente, Wörlein GmbH dichiara che questo dispositivo è conforme ai requisiti essenziali e altre disposizioni contenute nella Direttiva 2014/53/EU.
Una copia della dichiarazione di conformità può essere richiesta all'indirizzo sopra indicato.

Härmed Wörlein GmbH deklarerar att denna enhet är i överensstämmelse med de grundläggande kraven och andra relevanta bestämmelser i direktiv 2014/53/EU.
En kopia av försäkran om överensstämmelse kan erhållas från ovanstående adress.

Herved Wörlein GmbH erklærer, at denne enhed er i overensstemmelse med de væsentlige krav og øvrige relevante krav i direktiv 2014/53/EU.
En kopi af overensstemmelseserklæringen kan hentes fra ovennævnte adresse.

Tímto Wörlein GmbH prohlašuje, že toto zařízení je ve shodě se základními požadavky a dalšími příslušnými ustanoveními směrnice 2014/53/EU.
Kopii prohlášení o shodě lze získat na výše uvedené adrese.

Por este meio, Wörlein GmbH declara que este dispositivo está em conformidade com os requisitos essenciais e outras disposições da Directiva 2014/53/EU.
Uma cópia da declaração de conformidade pode ser obtida no endereço acima.

Wörlein GmbH confirma que este dispositivo cumple con los requisitos esenciales y otras disposiciones relevantes de la Directiva 2014/53/EU.
Se puede obtener una copia de la declaración de conformidad en la dirección anterior.

Wörlein GmbH týmto potvrdzuje, že toto zariadenie je v súlade so základnými požiadavkami a ďalšími príslušnými ustanoveniami smernice 2014/53/EU.
Kópiu vyhlásenia o zhode je možné získať na uvedenej adrese.

Wörlein GmbH potrjuje, da je ta naprava v skladu z bistvenimi zahtevami in drugimi ustreznimi določbami Direktive 2014/53/EU.

Kopijo izjave o skladnosti je mogoče dobiti na zgornjem naslovu.

Wörlein GmbH confirmă prin prezenta că acest dispozitiv respectă cerințele esențiale și alte prevederi relevante ale Directivei 2014/53/EU.
O copie a declarației de conformitate poate fi obținută de la adresa de mai sus.

Wörlein GmbH patvirtina, kad šis prietaisas atitinka esminius reikalavimus ir kitas atitinkamas Direktyvos 2014/53/EU nuostatas.
Atitikties deklaracijos kopiją galima gauti iš pirmiau nurodyto adreso.

A Wörlein GmbH megerősíti, hogy ez az eszköz megfelel a 2014/53/EU irányelv alapvető követelményeinek és egyéb vonatkozó rendelkezéseinek.
A megfelelőségi nyilatkozat egy példányát a fenti címről szerezheti be.

Wörlein GmbH potvürzhdava, che tova ustrojstvo e v süotvet-stvie süs süshtestvenite iziskvaniya i drugi prilozhimi razporedbi na Direktiva 2014/53 EUS. Kopie ot deklaratsiyata za süotvet-stvie mozhe da büde polucheno ot goreposocheniya adres.

Wörlein GmbH kinnitab käesolevaga, et see seade vastab direktiivi 2014/53/EU olulistele nõuetele ja muudele asjakohastele sätetele.
Vastavusdeklaratsiooni koopiat saab eespool nimetatud aadressilt.

Wörlein GmbH vahvistaa, että tämä laite on direktiivin 2014/53/EU olennaisten vaatimusten ja muiden asiaa koskevien säännösten mukainen.
Kopio vaatimustenmukaisuusvakuutuksesta on saatavissa edellä mainitusta osoitteesta.

Ar šo Wörlein GmbH apstiprina, ka šī ierīce atbilst Direktīvas 2014/53/EU būtiskajām prasībām un citiem attiecīgajiem noteikumiem.
Atbilstības deklarācijas kopiju var iegūt, izmantojot iepriekš minēto adresi.

Wörlein GmbH bekrefter herved at denne enheten er i samsvar med de vesentlige kravene og andre relevante bestemmelser i direktiv 2014/53/EU.
En kopi av samsvarserklæringen kan fås fra adressen ovenfor.

Wörlein GmbH niniejszym potwierdza, że to urządzenie jest zgodne z zasadniczymi wymaganiami i innymi stosownymi postanowieniami dyrektywy 2014/53/EU.
Kopię deklaracji zgodności można uzyskać pod powyższym adresem.