

Panasonic®

Operating Instructions
Bedienungsanleitung
Mode d'emploi
Istruzioni per l'uso
Gebruiksaanwijzing
Instrucciones de funcionamiento

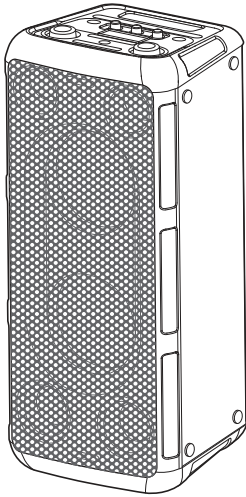

Wireless Speaker System Drahtloses Lautsprechersystem Système d'enceinte sans fil Sistema Speaker Wireless Draadloos luidsprekersysteem Sistema de altavoces

Model No. **SC-TMAX45**

Thank you for purchasing this product.
For optimum performance and safety, please read these instructions carefully.
Please keep this manual for future reference.

Wir möchten Ihnen dafür danken, dass Sie sich für dieses Gerät entschieden haben.

Um eine optimale Leistung und Sicherheit zu gewährleisten, lesen Sie bitte diese Bedienungsanleitung sorgfältig durch.

Bewahren Sie diese Anleitung auf, um sie später zum Nachschlagen griffbereit zu haben.

Nous vous remercions pour votre achat de cet appareil.
Pour en obtenir des performances optimales et pour votre sécurité, veuillez lire attentivement le présent manuel.
Conservez ce manuel.

La ringraziamo per aver acquistato questo prodotto.
Per ottenere le prestazioni migliori e per la sicurezza, leggere attentamente queste istruzioni.
Conservare questo manuale per future consultazioni.

Dank u voor de aankoop van dit product.
Gelieve deze gebruiksaanwijzing aandachtig door te lezen voor een optimale prestatie en een veilig gebruik van het systeem.
Bewaar deze gebruiksaanwijzing.

Muchísimas gracias por haber adquirido este aparato.
Lea con atención estas instrucciones para obtener las máximas prestaciones y seguridad.
Guarde este manual para su consulta en el futuro.

These operating instructions are applicable for model SC-TMAX45.

Your system and the illustrations can look differently.

The symbols on this product (including the accessories) represent the following:





	AC
	DC
	Class II equipment (The construction of the product is double-insulated.)
	ON
	Standby

Table of contents

Supplied accessories	2
Safety precautions	2
Transporting the unit	3
Making the connections	3
Overview of unit	4
Bluetooth® operation	5
Using a USB device	5
External equipment	6
Using a microphone or guitar	7
Illumination effects	7
Others	8
Troubleshooting	8
Specifications	9
Maintenance	9
References	10

Supplied accessories

Check and identify the supplied accessories.

- 1 Optical cable
- 1 AC mains lead

Safety precautions

WARNING!

Unit

- To reduce the risk of fire, electric shock or product damage,
 - Do not expose this unit to rain, moisture, dripping or splashing.
 - Do not place objects filled with liquids, such as vases, on this unit.
 - Use the recommended accessories.
 - Do not remove covers.
 - Do not repair this unit by yourself. Refer servicing to qualified service personnel.
 - Do not let metal objects fall inside this unit.

CAUTION!

Unit

- To reduce the risk of fire, electric shock or product damage,
 - Do not install or place this unit in a bookcase, built-in cabinet or in another confined space. Ensure this unit is well ventilated.
 - Do not obstruct this unit's ventilation openings with newspapers, tablecloths, curtains, and similar items.
 - Do not place sources of naked flames, such as lighted candles, on this unit.
- This unit is intended for use in moderate climates.
- This unit may receive radio interference caused by mobile telephones during use. If such interference occurs, please increase separation between this unit and the mobile telephone.
- Set the unit up on an even surface away from direct sunlight, high temperatures, high humidity, and excessive vibration.
- This system might get warm after prolonged usage. This is normal. Do not be alarmed.

AC mains lead

- The mains plug is the disconnecting device. Install this unit so that the mains plug can be unplugged from the socket outlet immediately.

Transporting the unit

Preparation

Disconnect all connected devices and cables from the unit.

- 1 Hold the handle of the unit firmly when transporting the unit.
- 2 Place the unit on a flat, stable surface with the rubber feet facing down.

Placement

You can place this system vertically or horizontally.

Vertical placement

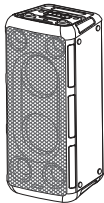

Horizontal placement

(Place the side with the rubber feet facing down.)

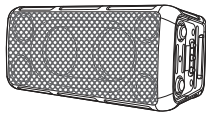

Note:

- Keep your speakers more than 10 mm from other objects for proper ventilation.
- These speakers do not have magnetic shielding. Do not put them near TVs, PCs or other equipment easily influenced by magnetism.
- When you play at high levels for a long period, it can cause damage to the speakers and decrease the life of the speakers.
- Decrease the volume in these conditions to prevent damage:
 - When the sound is distorted.
 - When you adjust the sound quality.

CAUTION!

- **Improper handling or transportation manner may cause the unit to fall, etc., resulting in damage and/or personal injury.**
- **Do not place the unit on a sloping or unstable surface.**
- **Do not place your feet under the unit.**
- **Do not touch the speaker cone's reverberating surfaces:**
 - This may damage the speaker cone.
 - The speaker cone may be hot.
- **Do not put the unit on a table or any elevated surface.**
- **Do not allow children to climb on the unit.**
- **Be careful when babies or children are near.**



Making the connections

Connect the AC mains lead only after all the other connections have been made.

Connect the AC mains lead.

Do not use any other AC mains lead except the supplied one.

Rear view

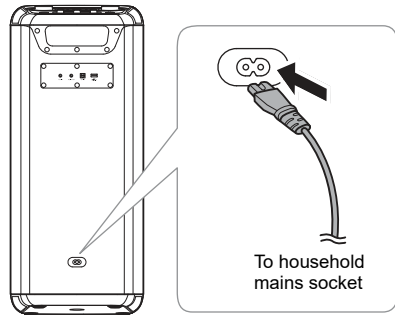

Conserving power

The system consumes a small amount of power when it is in standby mode. Disconnect the power supply if you do not use the system.

Some settings will be lost after you disconnect the system. You have to set them again.

Overview of unit

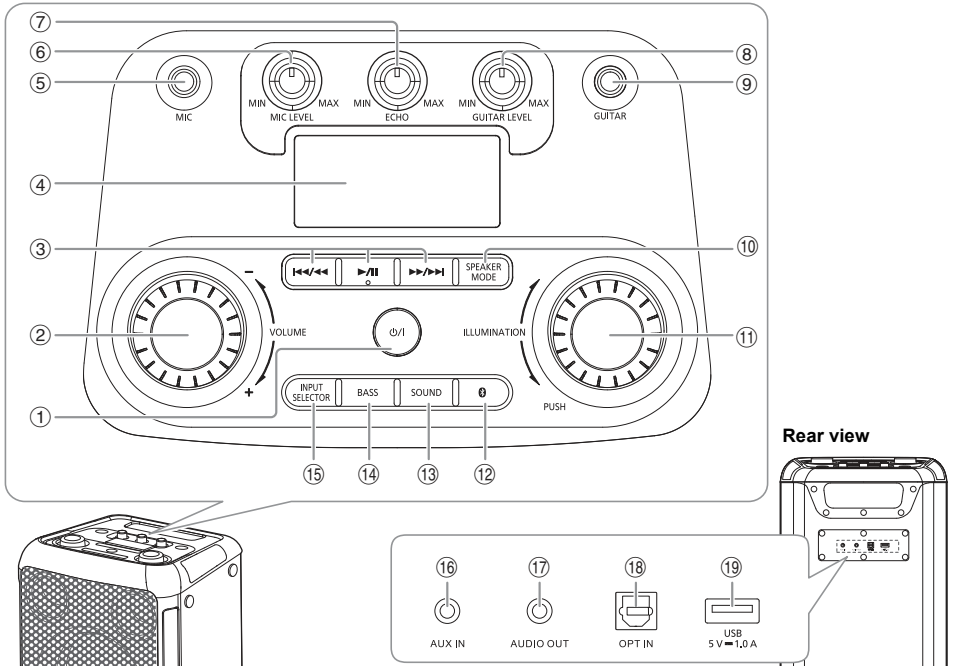

- ① **Standby/on switch** [⏻/⏻]
Press to switch the unit from on to standby mode or vice versa. In standby mode, the unit is still consuming a small amount of power.
- ② Adjust the volume level
- ③ Basic playback control
- ④ Display panel
- ⑤ Microphone jack
- ⑥ Adjust the microphone volume level
- ⑦ Adjust the microphone echo level
- ⑧ Adjust the guitar volume level
- ⑨ Guitar jack
- ⑩ Select the speaker mode
- ⑪ Select the illumination effects and colours
- ⑫ Select Bluetooth® as the source
- ⑬ **Select the sound effect**
ROCK → JAZZ → SAMBA → POP → FLAT
↑
- ⑭ **Switch on or switch off the bass effect**
ON BASS ↔ OFF BASS

Note:
When you switch on the bass effect, the sound effect will switch off, and vice versa.
- ⑮ **Select the audio source**
BLUETOOTH → USB → OPT → AUX
↑
- ⑯ AUX IN jack
- ⑰ AUDIO OUT jack
- ⑱ Optical In jack
- ⑲ USB port (5 V = 1.0 A)

Bluetooth® operation

You can connect and play an audio device wirelessly through Bluetooth®.

Preparation

- Switch on the unit.
- Switch on the Bluetooth® feature of the device and put the device near the system.
- Read the operating instructions of the device for details.

Pairing a device

- 1 Press [].
"PAIRING" is shown.
- 2 Select "SC-TMAX45" from the Bluetooth® menu of the device.
If prompted for a passkey, input "0000".
The device connects with this system automatically after pairing is complete.

Note:

- If a Bluetooth® device is connected, you need to disconnect the device before pairing a new device (⇒ "Disconnecting a device").
- You can pair up to 8 devices with this system. If a 9th device is paired, the device that has been paired for the longest time will be replaced.
- Depending on the searching functionality of the Bluetooth® device and the surrounding environment, if the product name is not shown on the Bluetooth® menu of the device, switch off and then switch on the Bluetooth® feature of the device repeatedly during the pairing process.

Connecting a device

- 1 Press [].
- 2 Select "SC-TMAX45" from the Bluetooth® menu of the device.
- 3 Start playback on the device.

Note:

- A device must be paired to connect.
- When "BLUETOOTH" is selected as the source, this system will automatically try to connect to the last connected device.

Bluetooth® playback

Play	Press [▶/].
Pause	Press [▶/]. Press again to continue playback.
Skip	Press [◀◀/▶▶] or [▶▶/▶▶] to skip track.
Search	Press and hold [◀◀/▶▶] or [▶▶/▶▶].

Note:

Depending on the Bluetooth® device, some operations may not work.

Multi Connect

This system supports Multi Connect, which can connect up to 2 devices simultaneously.

To switch between the connected devices

When one of the connected devices is playing, you can easily switch control to another connected device simply by starting a playback on that device. The previous playback will be paused automatically.

Note:

This function may not work for some apps or devices (depending on app or device specifications).

Disconnecting a device

While a Bluetooth® device is connected

Press and hold [▶/||].

"PAIRING" is shown.

Note:

- This function disconnects all connected devices.
- A device is disconnected when you:
 - Select a different source.
 - Move the device out of the maximum range.
 - Disable the Bluetooth® transmission of the device.
 - Switch off the unit or the device.

Bluetooth® standby

This function automatically switches on the system when you establish a Bluetooth® connection from a paired device.

Press and hold [] to switch on this function.

"ON BLUETOOTH STANDBY" is shown.

To cancel, press and hold the button again until "OFF BLUETOOTH STANDBY" is shown.

Note:

- Some devices may take longer to respond. If you are connected to a Bluetooth® device before switching off the system, wait for a minimum of 5 seconds before connecting to this system from your Bluetooth® device again.
- When you disconnect and connect the AC mains lead, the Bluetooth® standby function may not work even though the setting is on. In this case, switch on the unit and check the Bluetooth® standby setting.

Using a USB device

Preparation

Before you connect a USB device to the system, make sure you do a backup of the data.

Decrease the volume and connect the USB device to the USB port.

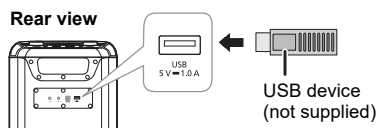

Hold the unit when connecting or disconnecting the USB device.

Note:

Do not use a USB extension cable. The system cannot recognise USB device connected through a cable.

USB playback

You can playback MP3 files in the USB device.

Press **[INPUT SELECTOR]** repeatedly to select "USB".

Play	Press [▶/] .
Pause	Press [▶/] . Press again to continue playback.
Skip	Press [◀◀/▶▶] or [▶▶/▶▶] to skip track. During pause, press and hold [▶/] to skip album.
Search	Press and hold [◀◀/▶▶] or [▶▶/▶▶] .
Repeat	During playback, press and hold [▶/] repeatedly to select a repeat mode. ONE REPEAT: Repeat a single track. ALL REPEAT: Repeat all tracks. OFF REPEAT: Cancel repeat.

Note:

- Files are defined as tracks and folders are defined as albums.
- Tracks must have the extension ".mp3" or ".MP3".
- Tracks will not necessarily be played in the order you recorded them.
- Some files can fail to work because of the sector size.

Charging a device

Charging starts when a device (rated value: 5 V/1 A) is connected to the USB port of this unit.

Preparation

Switch on the unit.

Connect a device.

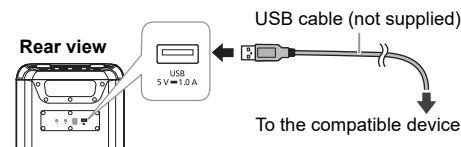

Confirm from the screen of the connected device, etc. to make sure charging has started.

Note:

- A cable compatible with your device is required. Use the cable that comes with your device.
- Even if you connect a cable compatible with the USB port of this unit, your device may not be charged. In that case, use the charger that comes with the device.
- Do not connect a device with a rated value higher than 5 V/1 A to this unit.
- To check if charging is complete, look at the screen of the connected device, etc.
- Once fully charged, remove the USB cable from the USB port.
- Charging stops if auto off function is activated.

External equipment

Preparation

- Disconnect the AC mains lead.
- Switch off all equipment and read the appropriate operating instructions.

Note:

- Do not bend cables at sharp angles.
- Components and cables are sold separately.
- Switch off the equaliser or reduce the volume of the external device. High level of input signal can distort the sound.

Using the optical input

You can connect a TV, VCR, DVD player etc., and listen to the audio through this unit.

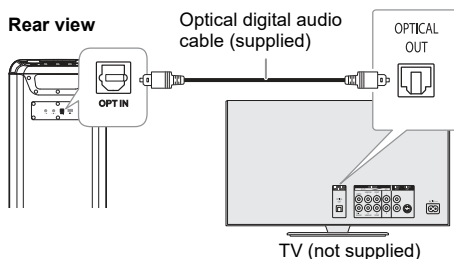

- 1 Connect an external device.
- 2 Switch on the unit.
- 3 Press **[INPUT SELECTOR]** repeatedly to select "OPT".
- 4 Play the external device.

Note:

- This system supports linear PCM signal.
- Supported Sampling frequency: 32 kHz, 44.1 kHz, 48 kHz, 88.2 kHz, up to 96 kHz
- The sound is muted or noise could occur if the signal format or frequency is not supported.
- If there are sounds coming from the TV's speakers, decrease the volume of the TV to its minimum.

Using the auxiliary input



- 1 Connect an external device.
Plug type: Ø 3.5 mm stereo
- 2 Switch on the unit.
- 3 Press **[INPUT SELECTOR]** repeatedly to select "AUX".
- 4 Play the external device.

Connecting additional units

You can connect to additional units to enjoy sound output from these units.

It is recommended to place all units vertically.

Preparation

Switch off all the units and turn [VOLUME] of each unit to reduce the volume level.

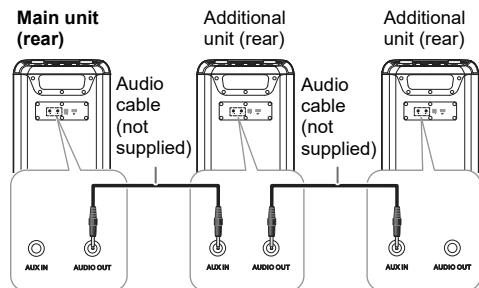

- 1 Connect main unit and all the additional units (SC-TMAX45) with audio cables (not supplied).**
Plug type: \varnothing 3.5 mm stereo
- 2 Switch on all the units.**
- 3 On the additional units:**
Press [INPUT SELECTOR] repeatedly to select "AUX".
- 4 Press [SPEAKER MODE] repeatedly to select the desired speaker channels.**
L+R: left and right channels
L: left channel
R: right channel
- 5 On main unit:**
Start your desired playback.

Note:

- You can connect this unit and up to two additional units.
- The sound effect will be controlled separately by each unit. Make the same sound settings on the additional units if necessary.
- The illumination and strobe lights effects on the additional units may differ from the main unit even when same illumination pattern is selected.

Using a microphone or guitar

Preparation

Turn [MIC LEVEL] and [GUITAR LEVEL] to their minimum before you connect or disconnect a microphone/guitar.

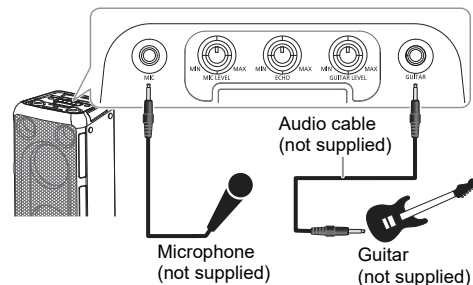

- 1 Connect a microphone or guitar.**
Plug type: \varnothing 6.3 mm monaural
- 2 Adjust the volume of microphone or guitar.**
For microphone: Turn [MIC LEVEL].
For guitar: Turn [GUITAR LEVEL].
- 3 If you want to sing with the background music, play the music source and adjust the volume of the system.**

Adjust echo level

Turn [ECHO] to adjust the echo level of the microphone.

Note:

- If a strange noise (howling) is emitted, move the microphone/guitar away from the speakers, or decrease the volume of the microphone/guitar.
- When you do not use the microphone/guitar, disconnect it from the microphone/guitar jack, and decrease the volume of the microphone/guitar to its minimum.

Illumination effects

You can change the illumination effect on the unit.

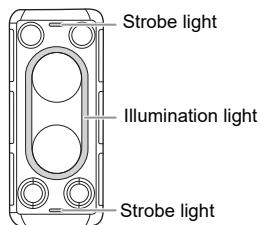

Turn [ILLUMINATION] to select the effect.

M-1 to M-9	Selection of 9 illumination patterns in multiple colours.
S-1 to S-3	Selection of 3 illumination patterns in single colour. Press [ILLUMINATION] repeatedly to select a colour.
OFF	Switch off illumination and strobe lights, also decrease the brightness of the display panel.

Using strobe lights

Press and hold [ILLUMINATION] to switch on or switch off the strobe lights.

Others

Auto off

This function will automatically switch the system to standby mode if there is no sound and it is not being used for approximately 20 minutes.

Note:

This function may not work when a microphone/guitar is connected.

Software update

Occasionally, Panasonic may release updated software for this unit that may add or improve the way a feature operates. These updates are available free of charge. For more details, refer to the following website.

<https://panasonic.jp/support/global/cs/audio/>
(This site is in English only.)

Troubleshooting

Before requesting service, make the following checks. If you are in doubt about some of the check points, or if the solutions indicated do not solve the problem, consult your dealer for instructions.

Common problems

The unit does not work.

- The safety device has been activated. Do the following:
 - Press [⏻] on the main unit to switch the unit to standby mode. If the unit does not switch to standby mode, disconnect the AC mains lead and then connect it again.
 - Press [⏻] again to switch on the unit. If the problem persists, consult your dealer.

Sound is distorted or no sound.

- Adjust the volume of the system.
- Switch off the system, determine and correct the cause, and then switch on again. It can be caused by straining of the speakers through excessive volume or power, and when using the system in a hot environment.

A humming sound can be heard during playback.

- An AC mains lead or fluorescent light is near the cables. Keep other appliances and cords away from the cables of this system.

The sound level reduces.

- The protection circuit has been activated due to the continuous use at high volume output. This is to protect the system and maintain the sound quality.

USB

The USB device or the contents in it cannot be read.

- The format of the USB device or the contents in it are not compatible with the system.
- USB devices with storage capacity of more than 32 GB cannot work.
- USB devices may not be recognised when connected to this system with a USB extension cable or USB hub.

Slow operation of the USB device.

- Large content size or large memory USB device takes longer time to read.

Bluetooth®

Pairing cannot be done.

- Check the Bluetooth® device condition.
- The device is out of the 10 m communication range. Move the device nearer to the system.

The device cannot be connected.

- The pairing of the device was unsuccessful. Do pairing again. (⇒ 5)
- The pairing of the device has been replaced. Do pairing again. (⇒ 5)
- This system might be connected to a different device. Disconnect the other device and try connecting the device again.
- The system may have a problem. Switch off the system and then switch on again.

The device is connected but audio cannot be heard through the system.

- For some built-in Bluetooth® devices, you have to set the audio output to "SC-TMAX45" manually. Read the operating instructions of the device for details.

Playback during Multi Connect is not working or no sound.

- Restart the app of the device.
- The control of the device was not switched successfully. Disconnect the existing connected devices and try again.

Sound from the device is interrupted.

- The device is out of the 10 m communication range. Move the device nearer to the system.
- Remove any obstacle between the system and the device.
- Other devices that use the 2.4 GHz frequency band (wireless router, microwaves, cordless phones, etc.) are interfering. Move the device nearer to the system and distance it from the other devices.

Factory reset

Reset the memory when the following situations occur:

- There is no response when buttons are pressed.
- You want to clear and reset the memory contents.

1 Turn [VOLUME] to set the volume to "0".

2 Press and hold [INPUT SELECTOR] and [BASS].

Continue to press and hold the buttons until "RESET" is shown.

All the settings are set back to the factory preset.

Note:

You cannot perform factory reset when Bluetooth® standby function is switched on.

Specifications

General

Power supply	AC 110 V to 240 V, 50/60 Hz
Power consumption	200 W
Power consumption in standby mode (approximate)	
With "OFF BLUETOOTH STANDBY" setting	0.5 W
With "ON BLUETOOTH STANDBY" setting	2.0 W

Dimensions (W x H x D) 280 mm x 650 mm x 315 mm

Mass 12.0 kg

Operating temperature range 0°C to +40°C

Operating humidity range
35% to 80% RH (no condensation)

Amplifier section

RMS output power stereo mode

Mid bass	250 W per channel (6 Ω), 1 kHz, 30% THD
Tweeter	250 W per channel (6 Ω), 30% THD
Total RMS stereo mode power	1000 W

Bluetooth® section

Version Bluetooth® Ver. 5.0

Class Class 1

Supported profiles A2DP, AVRCP

Frequency band 2.4 GHz band FH-SS

Operating frequency 2402 MHz to 2480 MHz

Maximum power (EIRP) 8 dBm

Operation distance 10 m line of sight

Supported codec SBC

Terminals section

USB port

USB standard	USB 2.0 full-speed
Media file format support	MP3 (*.mp3)
Maximum number of folders (albums)	99
Maximum number of files (songs)	999
Supported USB capacity	32 GB
USB device file system	FAT16, FAT32, exFAT
USB port power	DC OUT 5 V, 1.0 A (Max)

OPT IN

Optical digital input	Optical terminal
Sampling frequency	32 kHz, 44.1 kHz, 48 kHz, 88.2 kHz, 96 kHz
Supported bit depth	16 bits, 24 bits
Audio format	PCM (2 ch)

Microphone

Terminal Mono, 6.3 mm jack (1 system)

Guitar

Terminal Mono, 6.3 mm jack (1 system)

AUX IN

Terminal Stereo, 3.5 mm jack (1 system)

AUDIO OUT

Terminal Stereo, 3.5 mm jack (1 system)

Speaker section

Speaker unit(s)

Woofer	16 cm x 2
Tweeter	6.3 cm x 2

Note:

- Specifications are subject to change without notice. Mass and dimensions are approximate.
- Total harmonic distortion is measured by the digital spectrum analyser.

Maintenance

Disconnect the AC mains lead before maintenance.
Clean this system with a soft, dry cloth.

- Never use alcohol, paint thinner or benzine to clean this system.
- Before using chemically treated cloth, read the instructions that came with the cloth carefully.

References

About Bluetooth®

Panasonic bears no responsibility for data and/or information that is compromised during a wireless transmission.

Frequency band

- This system uses the 2.4 GHz frequency band.

Certification

- This system conforms to the frequency restrictions and has received certification based on frequency laws. Thus, a wireless permit is not necessary.
- The actions below are punishable by law in some countries:
 - Taking apart or modifying the unit.
 - Removing specification indications.

Restrictions of use

- Wireless transmission and/or usage with all Bluetooth® equipped devices is not guaranteed.
- All devices must conform to standards set by the Bluetooth SIG, Inc.
- Depending on the specifications and settings of a device, it can fail to connect or some operations can be different.
- This system supports Bluetooth® security features. But depending on the operating environment and/or settings, this security is possibly not sufficient. Transmit data wirelessly to this system with caution.
- This system cannot transmit data to a Bluetooth® device.

Range of use

- Use this device at a maximum range of 10 m.
- The range can decrease depending on the environment, obstacles or interference.

Interference from other devices

- This system may not function properly and troubles such as noise and sound jumps may arise due to radio wave interference if this unit is located too close to other Bluetooth® devices or the devices that use the 2.4 GHz band.
- This system may not function properly if radio waves from a nearby broadcasting station, etc. is too strong.

Intended usage

- This system is for normal, general use only.
- Do not use this system near an equipment or in an environment that is sensitive to radio frequency interference (example: airports, hospitals, laboratories, etc.).

Licenses

The Bluetooth® word mark and logos are registered trademarks owned by Bluetooth SIG, Inc. and any use of such marks by Panasonic Holdings Corporation is under license. Other trademarks and trade names are those of their respective owners.

Disposal of Old Equipment Only for European Union and countries with recycling systems



These symbols on the products, packaging, and/or accompanying documents mean that used electrical and electronic products must not be mixed with general household waste. For proper treatment, recovery and recycling of old products, please take them to applicable collection points in accordance with your national legislation. By disposing of them correctly, you will help to save valuable resources and prevent any potential negative effects on human health and the environment. For more information about collection and recycling, please contact your local municipality. Penalties may be applicable for incorrect disposal of this waste, in accordance with national legislation.

English**Declaration of Conformity (DoC)**

Hereby, "*Panasonic Entertainment & Communication Co., Ltd.*" declares that this product is in compliance with the essential requirements and other relevant provisions of Directive 2014/53/EU.

Customers can download a copy of the original DoC to our RE products from our DoC Server:

<https://www.ptc.panasonic.eu/compliance-documents>

Contact to Authorised Representative:

Panasonic Marketing Europe GmbH, Panasonic Testing Centre, Winsbergring 15, 22525 Hamburg, Germany

Type of wireless	Frequency band	Maximum power (dBm E.I.R.P.)
Bluetooth®	2402 – 2480 MHz	8 dBm

Ελληνικά**Δήλωση συμμόρφωσης (DoC)**

H "*Panasonic Entertainment & Communication Co., Ltd.*" δηλώνει ότι το προϊόν αυτό είναι συμμορφωμένο προς τις βασικές απαιτήσεις και άλλες σχετικές διατάξεις της Οδηγίας 2014/53/ΕΕ.

Οι πελάτες μπορούν να κατεβάσουν ένα αντίγραφο του πρωτοτύπου DoC για τα RE προϊόντα μας από τον DoC server μας:

<https://www.ptc.panasonic.eu/compliance-documents>

Επικοινωνήστε με τον Εξουσιοδοτημένο Αντιπροσωπώ μας:

Panasonic Marketing Europe GmbH, Panasonic Testing Centre, Winsbergring 15, 22525 Hamburg, Γερμανία

Τύπο ασύρματης	Ζώνη συχνοτήτων	Μέγιστη ισχύς (dBm e.i.r.p.)
Bluetooth®	2402 – 2480 MHz	8 dBm

Português**Declaração de Conformidade (DoC)**

Com o presente documento, a "*Panasonic Entertainment & Communication Co., Ltd.*" declara que este produto se encontra em conformidade com os requisitos específicos e demais especificações referentes à Diretiva 2014/53/UE.

Os clientes podem baixar uma cópia da declaração de conformidade (DoC) para nossos produtos RE do Server DoC:

<https://www.ptc.panasonic.eu/compliance-documents>

Contacto com um Representante Autorizado:

Panasonic Marketing Europe GmbH, Panasonic Testing Centre, Winsbergring 15, 22525 Hamburg, Alemanha

Tipo de ligação sem fios	Banda de frequência	Potência máxima (dBm e.i.r.p.)
Bluetooth®	2402 – 2480 MHz	8 dBm

Lietuviškai**Atitikties deklaracija (AD)**

Bendrovė "*Panasonic Entertainment & Communication Co., Ltd.*" patvirtina, kad šis gaminys atitinka direktyvos 2014/53/ES esminius reikalavimus ir kitas taikytinas nuostatas.

Mūsų RE gaminių originalios atitikties deklaracijos kopija klientai gali atsisiųsti iš mūsų AD serverio:

<https://www.ptc.panasonic.eu/compliance-documents>

Išgaliojoto atstovo adresas:

Panasonic Marketing Europe GmbH, Panasonic Testing Centre, Winsbergring 15, 22525 Hamburg, Vokietija

Bevielio ryšio tinklas	Dažnių diapazonas	Maksimali siuntimo galia (dBm e.i.r.p.)
Bluetooth®	2402 – 2480 MHz	8 dBm

Slovensko**Izjava o skladnosti (DoC)**

"*Panasonic Entertainment & Communication Co., Ltd.*" v tem dokumentu izjavlja, da je izdelek v skladu z bistvenimi zahtevami in drugimi pomembnimi določbami Direktive 2014/53/EU.

Stranka lahko naloži izvod izvirnega DoC o naših izdelkih RE s strežnika DoC:

<https://www.ptc.panasonic.eu/compliance-documents>

Naslov pooblaščenega predstavnika:

Panasonic Marketing Europe GmbH, Panasonic Testing Centre, Winsbergring 15, 22525 Hamburg, Nemčija

Vrsta brezžične povezave	Frekvenčni pas	Največja moč (dBm EIRP)
Bluetooth®	2402 – 2480 MHz	8 dBm

Slovensky**Vyhlasenie o zhode (DoC)**

"*Panasonic Entertainment & Communication Co., Ltd.*" týmto vyhlasuje, že tento výrobok je v súlade so základnými požiadavkami a ďalšími príslušnými ustanoveniami smernice 2014/53/EU.

Zákazníci si môžu stiahnuť kópiu pôvodného DoC na naše RE výrobky z nášho servera DoC:

<https://www.ptc.panasonic.eu/compliance-documents>

Kontakt na splnomocneného zástupcu:

Panasonic Marketing Europe GmbH, Panasonic Testing Centre, Winsbergring 15, 22525 Hamburg, Nemecko

Typ bezdrôtového pripojenia	Frekvenčné pásmo	Maximálny výkon (dBm e.i.r.p.)
Bluetooth®	2402 – 2480 MHz	8 dBm

Norsk

Samsvarserklæring (DoC)

"Panasonic Entertainment & Communication Co., Ltd." erklærer herved at dette produktet samsvarer med de grunnleggende kravene og andre relevante bestemmelser i direktivet 2014/53/EU.

Kundene kan laste ned en kopi av den originale samsvarserklæringen (DoC) for vårt RE utstyr fra vår DoC server:

<https://www.ptc.panasonic.eu/compliance-documents>

Kontaktinformasjon autorisert representant:

Panasonic Marketing Europe GmbH, Panasonic Testing Centre, Winsbergring 15, 22525 Hamburg, Tyskland

Type trådløs	Frekvensbånd	Maks. effekt (dBm e.i.r.p.)
Bluetooth®	2402 – 2480 MHz	8 dBm

Eesti keel

Vastavusdeklaratsioon (DoC)

Käesolevaga kinnitab "Panasonic Entertainment & Communication Co., Ltd.", et see toode vastab direktiivi 2014/53/EL olulistele nõuetele ja teistele asjakohastele sätetele.

Kliendid saavad koopia meie RE toodetele kehtiva originaalvastavusdeklaratsiooni koopia alla laadida meie DoC-serverist:

<https://www.ptc.panasonic.eu/compliance-documents>

Võite ühendust volitatud esindajaga:

Panasonic Marketing Europe GmbH, Panasonic Testing Centre, Winsbergring 15, 22525 Hamburg, Saksamaa

Juhtmevaba seadme tüüp	Sagedusriba	Maksimaalne võimsus (dBm EIRP)
Bluetooth®	2402 – 2480 MHz	8 dBm

Latviski

Atbilstības deklarācija (DoC)

Ar šo "Panasonic Entertainment & Communication Co., Ltd." paziņo, ka šis izstrādājums atbilst pamatprasībām un pārējiem Direktīvas 2014/53/ES noteikumiem.

Pircēji var lejupielādēt oriģinālo DoC kopiju mūsu RE izstrādājumos no mūsu DoC servera:

<https://www.ptc.panasonic.eu/compliance-documents>

Lūdzam sazināties ar pilnvaroto parstāvi:

Panasonic Marketing Europe GmbH, Panasonic Testing Centre, Winsbergring 15, 22525 Hamburg, Vācija

Bezvadu tips	Frekvenču josla	Maksimālā jauda (dBm EIRP)
Bluetooth®	2402 – 2480 MHz	8 dBm

Български

Декларация за съответствие (DoC)

С настоящото "Panasonic Entertainment & Communication Co., Ltd." декларира, че този продукт е в съответствие с основните изисквания и други съответни разпоредби на Директива 2014/53/EC.

Потребителите могат да свалят копия от оригиналните DoC към нашите продуктите от типа RE от сървъра, на който се съхраняват DoC:

<https://www.ptc.panasonic.eu/compliance-documents>

Свържете се с нашия упълномощен представител:

Panasonic Marketing Europe GmbH, Panasonic Testing Centre, Winsbergring 15, 22525 Hamburg, Германия

Вид безжична връзка	Честотна лента	Максимална мощност (dBm e.i.r.p.)
Bluetooth®	2402 – 2480 MHz	8 dBm

Român

Declarație de Conformitate (DoC)

"Panasonic Entertainment & Communication Co., Ltd." declară prin prezenta că acest produs este conform cu cerințele esențiale și alte prevederi relevante ale Directivei 2014/53/UE.

Clienții pot descărca o copie a DoC-ului original al produselor noastre RE de la adresa noastră DoC din Internet:

<https://www.ptc.panasonic.eu/compliance-documents>

Contactați Reprezentantul Autorizat:

Panasonic Marketing Europe GmbH, Panasonic Testing Centre, Winsbergring 15, 22525 Hamburg, Germania

Tip de wireless	Interval de frecvență	Putere maximă (dBm e.i.r.p.)
Bluetooth®	2402 – 2480 MHz	8 dBm

Magyar

Megfelelőségi Nyilatkozat (DoC)

Ezennel a, "Panasonic Entertainment & Communication Co., Ltd." kijelenti, hogy a jelen termék kielégíti az 2014/53/EU Irányelv létfontosságú követelményeit és más vonatkozó rendelkezéseit.

A vásárlók letölthetik az RE termékek eredeti DoC

másolatát a DoC szerverünkről:

<https://www.ptc.panasonic.eu/compliance-documents>

A hivatalos képviselő elérhetősége:

Panasonic Marketing Europe GmbH, Panasonic Testing Centre, Winsbergring 15, 22525 Hamburg, Németország

Wireless típus	Frekvenciasáv	Maximális teljesítmény (dBm e.i.r.p.)
Bluetooth®	2402 – 2480 MHz	8 dBm

Hrvatski**Deklaracija o podobnosti (DoC)**

Ovime, "Panasonic Entertainment & Communication Co., Ltd." izjavljuje da ovaj proizvod udovoljava osnovnim zahtjevima i ostalim relevantnim odredbama Direktive 2014/53/EU.

Kupci mogu preuzeti kopiju originalne DoC za naše RE proizvode s našeg DoC poslužitelja:

<https://www.ptc.panasonic.eu/compliance-documents>

Adresa ovlaštenog predstavništva:

Panasonic Marketing Europe GmbH, Panasonic Testing Centre, Winsbergring 15, 22525 Hamburg, Njemačka

Vrsta bežične mreže	Frekvencijski pojas	Maksimalna snaga (dBm e.i.r.p.)
Bluetooth®	2402 – 2480 MHz	8 dBm

Türkçe**Uygunluk Beyanı (DoC)**

"Panasonic Entertainment & Communication Co., Ltd." bu belge ile bu ürünün 2014/53/EU Direkti'nin temel gerekliliklerine ve diğer ilgili hükümlerine uygun olduğunu beyan eder.

Müşterilerimiz RE ürünlerimizle ilgili orijinal DoC belgesinin bir kopyasını DoC sunucumuzdan indirebilir:

<https://www.ptc.panasonic.eu/compliance-documents>

Yetkili Temsilci ile temasa geçin:





Panasonic Marketing Europe GmbH, Panasonic Testing Centre, Winsbergring 15, 22525 Hamburg, Almanya

Kablosuz türü	Frekans bandı	Maksimum güç (dBm e.i.r.p.)
Bluetooth®	2402 – 2480 MHz	8 dBm

Diese Bedienungsanleitung bezieht sich auf das Modell SC-TMAX45.

Ihr System kann sich von den Abbildungen unterscheiden.

Die Symbole auf diesem Produkt (einschließlich Zubehör) haben folgende Bedeutung:

	Wechselstrom
	Gleichstrom
	Gerät der Klasse II (Der Aufbau des Produkts ist doppelt isoliert.)
	EIN
	Standby

Inhaltsverzeichnis

Mitgeliefertes Zubehör	2
Sicherheitsmaßnahmen	2
Transportieren des Geräts	3
Anschließen	3
Übersicht des Geräts	4
Bluetooth®-Betrieb	5
Verwendung eines USB-Geräts	6
Externe Geräte	7
Verwendung eines Mikrofons oder einer Gitarre	8
Beleuchtungseffekte	8
Andere	8
Fehlersuchanleitung	9
Technische Daten	10
Pflege und Instandhaltung	10
Referenzen	11

Mitgeliefertes Zubehör

Kontrollieren Sie bitte das mitgelieferte Zubehör.

- 1 Optisches Kabel
- 1 Netzkabel

Sicherheitsmaßnahmen

WARNUNG!

Gerät

- Zur Reduzierung der Gefahr von Brand, elektrischem Schlag und Beschädigung:
 - Dieses Gerät sorgfältig vor Nässe, Feuchtigkeit, Spritz- und Tropfwasser schützen.
 - Blumenvasen und andere mit Flüssigkeiten gefüllte Behälter dürfen nicht auf dieses Gerät gestellt werden.
 - Das empfohlene Zubehör verwenden.
 - Auf keinen Fall die Abdeckung entfernen.
 - Versuchen Sie nie, dieses Gerät selbst zu reparieren. Reparaturarbeiten sind grundsätzlich dem Kundendienstpersonal zu überlassen.
 - Lassen Sie keine Metallgegenstände in dieses Gerät fallen.

VORSICHT!

Gerät

- Zur Reduzierung der Gefahr von Brand, elektrischem Schlag und Beschädigung:
 - Um ausreichende Belüftung zu gewährleisten, darf dieses Gerät nicht in einem Bücherregal, Einbauschränk oder einem sonstigen engen Raum installiert oder aufgestellt werden.
 - Achten Sie darauf, die Entlüftungsschlitze des Gerätes nicht durch Gegenstände aus Papier oder Stoff zu blockieren, z. B. Zeitungen, Tischdecken und Vorhänge.
 - Stellen Sie keine Quellen offener Flammen, z. B. brennende Kerzen, auf das Gerät.
- Dieses Gerät ist für den Betrieb in Gebieten mit gemäßigttem Klima bestimmt.
- Dieses Gerät kann beim Betrieb Hochfrequenzstörungen auffangen, die von einem in der Nähe verwendeten Handy verursacht werden. Falls eine solche Störbeeinflussung festgestellt wird, sollte das Handy in größerer Entfernung von diesem Gerät betrieben werden.
- Stellen Sie das Gerät auf einer ebenen Fläche so auf, dass es vor direkter Sonneneinstrahlung, hoher Temperatur, hoher Luftfeuchtigkeit und starken Erschütterungen geschützt ist.
- Dieses System könnte sich nach längerem Gebrauch erwärmen. Dies ist normal. Seien Sie unbesorgt.

Netzkabel

- Der Netzstecker fungiert als Abschaltvorrichtung. Installieren Sie dieses Gerät so, dass der Netzstecker sofort aus der Steckdose gezogen werden kann.

Konformitätserklärung (DoC)

Hiermit erklärt „Panasonic Entertainment & Communication Co., Ltd.“, dass dieses Produkt den grundlegenden Anforderungen sowie den anderen relevanten Vorschriften der Richtlinie 2014/53/EU entspricht.

Kunden können eine Kopie der Original-Konformitätserklärung zu unseren RE-Produkten von unserem KE-Server herunterladen:
<https://www.ptc.panasonic.eu/compliance-documents>
 Kontaktadresse des zugelassenen Vertragsbüros:
 Panasonic Marketing Europe GmbH, Panasonic Testing Centre, Winsberging 15, 22525 Hamburg, Deutschland

Art des drahtlosen Betriebs	Frequenzband	Max. Leistung (dBm e.i.r.p.)
Bluetooth®	2402 – 2480 MHz	8 dBm

Transportieren des Geräts

Vorbereitung

Trennen Sie alle angeschlossenen Geräte und Kabel vom Gerät.

- 1 Halten Sie den Griff des Geräts beim Transportieren des Geräts fest.**
- 2 Stellen Sie das Gerät mit den Gummifüßen nach unten auf eine ebene, stabile Fläche.**

Aufstellung

Sie können das System vertikal oder horizontal aufstellen.

Vertikale Aufstellung **Horizontale Aufstellung**

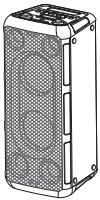

(Die Seite mit den Gummifüßen muss nach unten zeigen.)

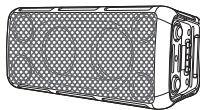

Hinweis:

- Stellen Sie die Lautsprecher in einer Entfernung von mehr als 10 mm von anderen Objekten auf, um ausreichende Luftzirkulation zu gewährleisten.
- Diese Lautsprecher sind nicht mit einer magnetischen Abschirmung ausgestattet. Sie dürfen daher nicht in der Nähe von Fernsehgeräten, PCs oder anderen Geräten, die für magnetische Einstreuungen empfindlich sind, aufgestellt werden.
- Wiedergabe mit hohem Lautstärkepegel über längere Zeiträume hinweg kann zu einer Beschädigung und einer Verkürzung der Lebensdauer den Lautsprechern führen.
- Verringern Sie die Lautstärke bei folgenden Bedingungen, um Schäden vorzubeugen:
 - Bei Wiedergabe von verzerrtem Klang.
 - Bei der Einstellung des Klangcharakters.

VORSICHT!

- Durch unsachgemäße Handhabung oder Transportweise kann das Gerät herunterfallen usw., was zu Sachschäden und/oder Verletzungen führen kann.
- Stellen Sie das Gerät nicht auf eine geneigte oder instabile Oberfläche.
- Stellen Sie nicht Ihre Füße unter das Gerät.
- Berühren Sie nicht die Schalloberflächen der Lautsprechermembran:
 - Anderenfalls kann die Lautsprechermembran beschädigt werden.
 - Die Lautsprechermembran kann sich erhitzen.
- Stellen Sie das Gerät nicht auf einen Tisch oder eine erhöhte Fläche.
- Gestatten Sie Kindern nicht, auf das Gerät zu klettern.
- Seien Sie daher vorsichtig, wenn Babys oder Kinder in der Nähe sind.



Anschließen

Schließen Sie das Netzkabel erst an, nachdem alle anderen Anschlüsse vorgenommen wurden.

Schließen Sie das Netzkabel an.

Verwenden Sie keine anderen Netzkabel, außer dem mitgelieferten.

Rückansicht

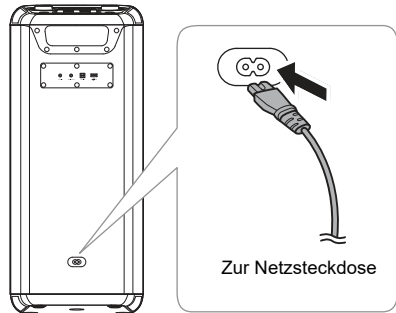

Stromsparmodus

Das System verbraucht eine geringe Menge an Strom, wenn es sich im Standby-Modus befindet. Bei Nichtverwendung empfehlen wir, das System von der Stromversorgung zu trennen.

Einige Einstellungen werden gelöscht, wenn das System von der Stromversorgung getrennt wird. Diese müssen erneut vorgenommen werden.

Übersicht des Geräts

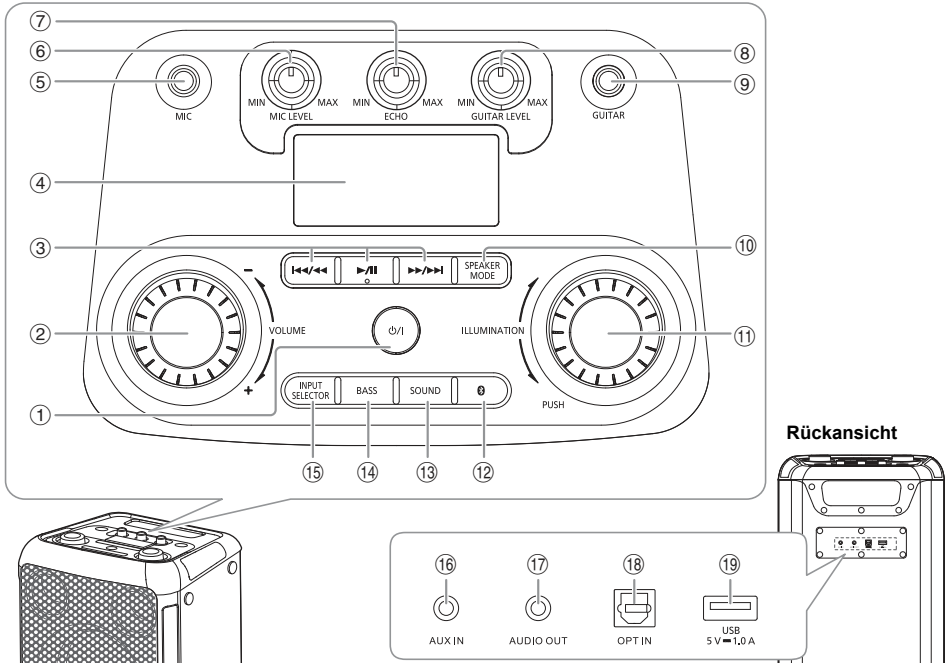

- ① **Bereitschafts-/Ein-Schalter** [⏻/⏻]
Mit diesem Schalter wird das Gerät aus der elektrischen Betriebsbereitschaft heraus eingeschaltet. Auch im Bereitschaftszustand nimmt das Gerät eine geringe Menge Strom auf.
- ② Lautstärke einstellen
- ③ Einfache Wiedergabesteuerung
- ④ Anzegebereich
- ⑤ Mikrofonauchse
- ⑥ Lautstärke des Mikrofons einstellen
- ⑦ Echopegel des Mikrofons einstellen
- ⑧ Lautstärke der Gitarre einstellen
- ⑨ Gitarrenbuchse
- ⑩ Lautsprechermodus auswählen
- ⑪ Beleuchtungseffekte und Farben auswählen
- ⑫ Bluetooth® als Quelle auswählen

- ⑬ **Soundeffekt auswählen**
ROCK → JAZZ → SAMBA → POP → FLAT
↑
- ⑭ **Basseffekt ein- oder ausschalten**
ON BASS ↔ OFF BASS

Hinweis:
Wenn Sie den Basseffekt einschalten, wird der Soundeffekt ausgeschaltet, und umgekehrt.
- ⑮ **Audioquelle auswählen**
BLUETOOTH → USB → OPT → AUX
↑
- ⑯ AUX IN-Buchse
- ⑰ AUDIO OUT-Buchse
- ⑱ Optische Eingangsbuchse
- ⑲ USB-Port (5 V = 1.0 A)

Bluetooth®-Betrieb

Mit Bluetooth® können Sie die Verbindung und Wiedergabe mit einem Audiogerät drahtlos durchführen.

Vorbereitung

- Schalten Sie das Gerät ein.
- Schalten Sie die Bluetooth®-Funktion des Geräts ein und platzieren Sie das Gerät in der Nähe des Systems.
- Für weitere Details lesen Sie die Bedienungsanleitung des Geräts.

Koppeln eines Geräts

- 1 Drücken Sie [].**
„PAIRING“ wird angezeigt.
- 2 Wählen Sie „SC-TMAX45“ aus dem Bluetooth®-Menü des Geräts.**
Wenn Sie zur Eingabe eines Passworts aufgefordert werden, geben Sie „0000“ ein.
Nachdem das Pairing erfolgt ist, wird das Gerät einen automatischen Verbindungsaufbau mit dem System herstellen.

Hinweis:

- Wenn ein Bluetooth®-Gerät verbunden ist, müssen Sie das Gerät trennen, bevor Sie ein neues Gerät koppeln (⇒ Trennen der Verbindung mit dem Gerät).
- Das Pairing kann mit bis zu 8 Geräten mit diesem System ausgeführt werden. Beim Koppeln eines 9. Geräts wird das am längsten gekoppelte Gerät ersetzt.
- Abhängig von der Suchfunktionalität des Bluetooth®-Geräts und der Umgebung, wenn der Produktname nicht im Bluetooth®-Menü des Geräts angezeigt wird, schalten Sie die Bluetooth®-Funktion des Geräts während des Kopplungsprozesses aus und wieder ein.







Anschließen eines Geräts

- 1 Drücken Sie [].**
- 2 Wählen Sie „SC-TMAX45“ aus dem Bluetooth®-Menü des Geräts.**
- 3 Starten Sie die Wiedergabe auf dem Gerät.**

Hinweis:

- Damit das Gerät verbunden wird, muss ein Pairing durchgeführt werden.
- Wenn „BLUETOOTH“ als Quelle ausgewählt ist, versucht dieses System automatisch, eine Verbindung mit dem zuletzt verbundenen Gerät herzustellen.

Bluetooth®-Wiedergabe

Wiedergabe	Drücken Sie [].
Pause	Drücken Sie []. Drücken Sie erneut, um die Wiedergabe fortzusetzen.
Überspringen	Drücken Sie [] oder [], um den Titel zu überspringen.
Suchen	Halten Sie [] oder [] gedrückt.

Hinweis:

Je nach Bluetooth®-Gerät ist es möglich, dass einige Funktionen wirkungslos sind.

Multi Connect

Dieses System unterstützt Multi Connect und kann so mit bis zu 2 Geräten gleichzeitig verbunden werden.

So wechseln Sie zwischen angeschlossenen Geräten

Wenn auf einem der angeschlossenen Geräte eine Wiedergabe läuft, können Sie die Steuerung problemlos auf ein anderes angeschlossenes Gerät übertragen, indem Sie einfach eine Wiedergabe auf diesem Gerät starten. Die vorherige Wiedergabe wird automatisch angehalten.

Hinweis:

Diese Funktion kann für einige Apps oder Geräte nicht verfügbar sein (je nach technischen Daten der App oder des Gerätes).

Trennen der Verbindung mit dem Gerät

Während ein Bluetooth®-Gerät angeschlossen ist

Halten Sie [] gedrückt.

„PAIRING“ wird angezeigt.

Hinweis:

- Diese Funktion trennt die Verbindung mit allen verbundenen Geräten.
- Die Verbindung zum Gerät wird unterbrochen, wenn:
 - Wählen Sie eine andere Quelle.
 - Platzieren Sie das Gerät außerhalb der maximalen Reichweite.
 - Wählen Sie aus dem Bluetooth®-Menü des Geräts.
 - Schalten Sie das System oder das Gerät aus.

Bluetooth®-Standby

Diese Funktion schaltet automatisch das System ein, wenn Sie eine Bluetooth®-Verbindung von einem gekoppelten Gerät herstellen.

Halten Sie [] gedrückt, um diese Funktion einzuschalten.

„ON BLUETOOTH STANDBY“ wird angezeigt.

Um diese Funktion zu deaktivieren, halten Sie die Taste erneut gedrückt, bis „OFF BLUETOOTH STANDBY“ angezeigt wird.

Hinweis:

- Bei einigen Geräten dauert es möglicherweise länger, bis sie reagieren. Wenn Sie mit einem Bluetooth®-Gerät verbunden sind, bevor Sie das System ausschalten, warten Sie mindestens 5 Sekunden, bevor Sie eine erneute Verbindung zu diesem System von Ihrem Bluetooth®-Gerät aus herstellen.
- Wenn Sie das Netzkabel abziehen und wieder anschließen, funktioniert die Bluetooth®-Standby-Funktion möglicherweise nicht, obwohl die Einstellung aktiviert ist. Schalten Sie in diesem Fall das Gerät ein und überprüfen Sie die Bluetooth®-Standby-Einstellung.

Verwendung eines USB-Geräts

Vorbereitung

Bevor Sie ein USB-Gerät an das System anschließen, vergewissern Sie sich, dass Sie eine Sicherheitskopie Ihrer Daten angelegt haben.

Verringern Sie die Lautstärke und schließen Sie das USB-Gerät an den USB-Anschluss an.

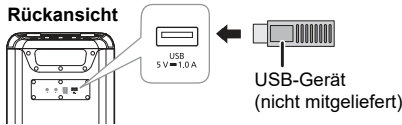

Halten Sie das Gerät fest, wenn Sie das USB-Gerät anschließen oder entfernen.

Hinweis:

Verwenden Sie keine USB-Verlängerungskabel. USB-Geräte, die über ein Kabel angeschlossen sind, werden von diesem System nicht erkannt.

USB-Wiedergabe

Sie können MP3-Dateien auf dem USB-Gerät wiedergeben.

Drücken Sie wiederholt [INPUT SELECTOR], um „USB“ auszuwählen.

Wiedergabe	Drücken Sie [▶/].
Pause	Drücken Sie [▶/]. Drücken Sie erneut, um die Wiedergabe fortzusetzen.
Überspringen	Drücken Sie [◀◀/◀◀] oder [◀◀/◀◀], um den Titel zu überspringen. Halten Sie während der Pause [▶/] gedrückt, um ein Album zu überspringen.
Suchen	Halten Sie [◀◀/◀◀] oder [◀◀/◀◀] gedrückt.
Wiederholung	Halten Sie während der Wiedergabe [▶/] wiederholt gedrückt, um den Wiederholungsmodus zu wählen. ONE REPEAT: Einen einzelnen Titel wiederholen. ALL REPEAT: Alle Titel werden wiederholt. OFF REPEAT: Wiederholung abbrechen

Hinweis:

- Dateien werden als Titel behandelt, während Ordner als Alben angesehen werden.
- Die Titel müssen die Erweiterung „mp3“ oder „MP3“ besitzen.
- Die Titel werden nicht unbedingt in der Reihenfolge der Aufnahme abgespielt.
- Je nach Sektorgröße ist es möglich, dass einige Dateien nicht funktionieren.

Laden eines Geräts

Der Ladevorgang beginnt, wenn ein Gerät (Nennwert: 5 V/1 A) an den USB-Port dieses Geräts angeschlossen wird.

Vorbereitung

Schalten Sie das Gerät ein.

Schließen Sie ein Gerät an.

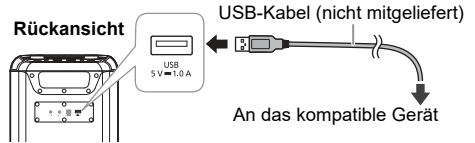

Vergewissern Sie sich auf dem Bildschirm des angeschlossenen Geräts usw., dass der Ladevorgang begonnen hat.

Hinweis:

- Sie benötigen ein Kabel, das mit Ihrem Gerät kompatibel ist. Verwenden Sie das mit Ihrem Gerät mitgelieferte Kabel.
- Auch wenn Sie ein mit dem USB-Port dieses Geräts kompatibles Kabel anschließen, wird Ihr Gerät möglicherweise nicht geladen. Verwenden Sie in diesem Fall das mit dem Gerät gelieferte Ladegerät.
- Schließen Sie kein Gerät mit einem Nennwert von mehr als 5 V/1 A an dieses Gerät an.
- Sehen Sie auf den Bildschirm des angeschlossenen Geräts usw., um zu überprüfen, ob der Ladevorgang abgeschlossen ist.
- Ziehen Sie nach dem Aufladen das USB-Kabel vom USB-Anschluss ab.
- Der Ladevorgang wird beendet, wenn die automatische Ausschaltfunktion aktiviert wird.

Externe Geräte

Vorbereitung

- Ziehen Sie das Netzkabel.
- Schalten Sie alle Geräte aus und lesen Sie die entsprechenden Bedienungsanleitungen.

Hinweis:

- Verbiegen Sie die Kabel nicht im spitzen Winkel.
- Zusatzgeräte und Kabel sind separat erhältlich.
- Schalten Sie den Equalizer aus oder reduzieren Sie die Lautstärke des externen Geräts. Ein zu hoher Eingangssignalpegel kann zu verzerrtem Ton führen.

Verwendung des optischen Eingangs

Sie können ein Fernsehgerät, einen Videorekorder, DVD-Player usw. anschließen und den Ton über dieses Gerät laufen lassen.

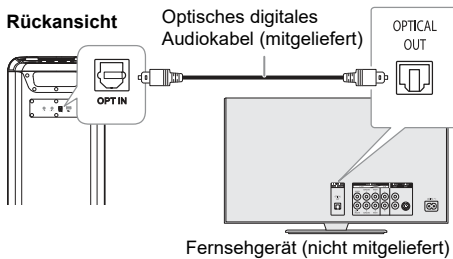

- 1 Schließen Sie ein externes Gerät an.
- 2 Schalten Sie das Gerät ein.
- 3 Drücken Sie wiederholt [INPUT SELECTOR], um „OPT“ auszuwählen.
- 4 Spielen Sie das externe Gerät ab.

Hinweis:

- Dieses System unterstützt lineare PCM-Signale.
- Unterstützte Abtastfrequenz: 32 kHz, 44,1 kHz, 48 kHz, 88,2 kHz und bis zu 96 kHz.
- Der Ton wird stummgeschaltet oder Rauschen tritt auf, wenn das Signalformat oder die Frequenz nicht unterstützt wird.
- Wenn die Fernsehlautsprecher einen Ton abgeben, verringern Sie die Lautstärke des Fernsehers auf ein Minimum.

Verwendung des AUX-Eingangs

Rückansicht



- 1 Schließen Sie ein externes Gerät an.
Stecker Ausführung: Ø 3,5 mm Stereostecker
- 2 Schalten Sie das Gerät ein.
- 3 Drücken Sie wiederholt [INPUT SELECTOR], um „AUX“ auszuwählen.
- 4 Spielen Sie das externe Gerät ab.

Anschließen zusätzlicher Geräte

Sie können zusätzliche Geräte anschließen, um die Tonausgabe dieser Geräte zu genießen.
Es wird empfohlen, alle Geräte vertikal aufzustellen.

Vorbereitung

Schalten Sie alle Geräte aus und drehen Sie den Regler [VOLUME] an jedem Gerät, um die Lautstärke zu reduzieren.

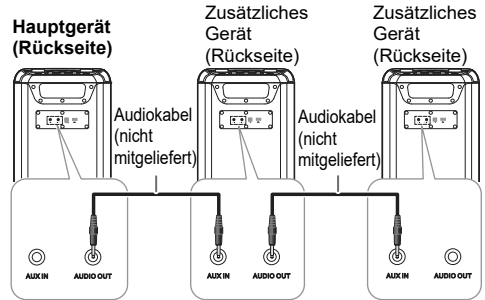

- 1 Schließen Sie das Hauptgerät und alle zusätzlichen Geräte (SC-TMAX45) mit Audiokabeln an (nicht mitgeliefert).
Stecker Ausführung: Ø 3,5 mm Stereostecker
- 2 Schalten Sie alle Geräte ein.
- 3 An den zusätzlichen Geräten:
Drücken Sie wiederholt [INPUT SELECTOR], um „AUX“ auszuwählen.
- 4 Drücken Sie [SPEAKER MODE] wiederholt, um die gewünschten Lautsprecherkanäle auszuwählen.
L+R: linke und rechte Kanäle
L: linker Kanal
R: rechter Kanal
- 5 Am Hauptgerät:
Starten Sie Ihre gewünschte Wiedergabe.

Hinweis:

- Sie können dieses Gerät und bis zu zwei zusätzliche Geräte anschließen.
- Der Soundeffekt wird von jedem Gerät separat gesteuert. Nehmen Sie bei Bedarf an den zusätzlichen Geräten die gleichen Toneinstellungen vor.
- Die Beleuchtungs- und Stroboskopeffekte der zusätzlichen Geräte können sich vom Hauptgerät unterscheiden, auch wenn dasselbe Beleuchtungsmuster ausgewählt wurde.

Verwendung eines Mikrofons oder einer Gitarre

Vorbereitung

Drehen Sie die Regler [MIC LEVEL] und [GUITAR LEVEL] auf das Minimum, bevor Sie ein Mikrofon/eine Gitarre anschließen oder abziehen.

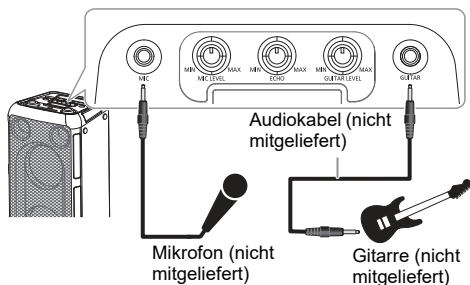

- Schließen Sie ein Mikrofon oder eine Gitarre an.**
Steckerausführung: Ø 6,3 mm monophonisch
- Stellen Sie die Lautstärke des Mikrofons oder der Gitarre ein.**
Für das Mikrofon: Drehen Sie den Regler [MIC LEVEL].
Für die Gitarre: Drehen Sie den Regler [GUITAR LEVEL].
- Wenn Sie mit Hintergrundmusik singen wollen, spielen Sie die Musikquelle ab und stellen Sie die Lautstärke des Systems ein.**

Echopegel einstellen

Drehen Sie den Regler [ECHO], um den Echopegel des Mikrofons einzustellen.

Hinweis:

- Ertönt beim Gebrauch ein seltsamer Ton (heulend), bewegen Sie das Mikrofon/die Gitarre von den Lautsprechern weg oder verringern Sie die Mikrofon/Gitarren-Lautstärke.
- Wenn Sie das Mikrofon/die Gitarre nicht verwenden, ziehen Sie es/sie aus ihrer Buchse und verringern Sie die betreffende Lautstärke auf das Minimum.

Beleuchtungseffekte

Sie können den Beleuchtungseffekt am Gerät ändern.

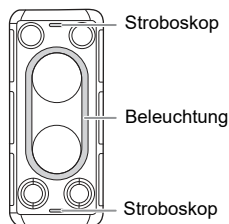

Drehen Sie [ILLUMINATION], um einen Effekt zu wählen.

M-1 bis M-9	Auswahl von 9 Beleuchtungsmustern in mehreren Farben.
S-1 bis S-3	Auswahl von 3 Beleuchtungsmustern in einer Farbe. Drücken Sie [ILLUMINATION] wiederholt, um eine Farbe auszuwählen.
AUS	Schalten Sie die Beleuchtung und das Stroboskop aus und verringern Sie die Helligkeit des Anzeigebereichs.

Verwendung des Stroboskops

Halten Sie [ILLUMINATION] gedrückt, um das Stroboskop ein- oder auszuschalten.

Andere

Automatisches Ausschalten

Die Funktion schaltet das Gerät automatisch in den Bereitschaftsmodus, wenn kein Ton ausgegeben wird und es ca. 20 Minuten lang nicht benutzt wird.

Hinweis:

Diese Funktion ist möglicherweise wirkungslos, wenn ein Mikrofon/eine Gitarre angeschlossen ist.

Software-Update

Gelegentlich kann Panasonic aktualisierte Software für dieses Gerät herausgeben, mit der möglicherweise neue Funktionen hinzugefügt oder vorhandene Funktionen verbessert werden. Diese Updates stehen kostenlos zur Verfügung. Weitere Einzelheiten finden Sie auf der folgenden Website.

<https://panasonic.jp/support/global/cs/audio/>
(Diese Seite ist nur auf Englisch.)

Fehlersuchanleitung

Führen Sie die folgenden Kontrollen durch, bevor Sie den Kundendienst anrufen. Falls Sie Fragen zu den Prüfpunkten haben oder sich eine Störung anhand der angegebenen Abhilfemaßnahmen nicht beseitigen lässt, nehmen Sie bitte Kontakt mit Ihrem Fachhändler auf.

Allgemeine Störungen

Das Gerät funktioniert nicht.

- Die Sicherheitsvorrichtung wurde aktiviert. Führen Sie Folgendes durch:
 - Drücken Sie [⏻] am Hauptgerät, um das Gerät in den Bereitschaftsmodus zu schalten. Wenn das Gerät nicht in den Bereitschaftsmodus schaltet, trennen Sie das Netzkabel und schließen Sie es wieder an.
 - Drücken Sie [⏻] erneut, um das Gerät einzuschalten. Wenn das Problem bestehen bleibt, wenden Sie sich an Ihren Händler.

Verzerrter bzw. kein Ton.

- Die Systemlautstärke einstellen.
- Schalten Sie das System aus, stellen Sie die Ursache fest und beheben Sie sie. Schalten Sie das System dann wieder ein. Ursache können eine Überlastung der Lautsprecher durch übermäßige Lautstärke oder Strom und der Gebrauch des Systems in heißer Umgebung sein.

Während der Wiedergabe ist ein Brummen zu hören.

- Das System befindet sich in der Nähe von Netzkabeln oder Leuchtstofflampen. Halten Sie andere Geräte und Kabel von den Kabeln dieses Systems fern.

Der Lautstärkepegel wird verringert.

- Wegen der kontinuierlichen Nutzung bei hoher Lautstärke wurde die Schutzschaltung aktiviert. Dadurch soll das System geschützt werden und die Tonqualität erhalten bleiben.

USB

Das USB-Gerät bzw. dessen Inhalt wird nicht erkannt.

- Das Format oder der Inhalt des USB-Geräts ist mit dem System nicht kompatibel.
- USB-Geräte mit einer Speicherkapazität von mehr als 32 GB funktionieren nicht.
- USB-Geräte werden möglicherweise nicht erkannt, wenn sie über ein USB-Verlängerungskabel oder einen USB-Hub an dieses System angeschlossen sind.

Langsamer Betrieb des USB-Geräts.

- Große Dateien oder USB-Geräte mit einer hohen Speicherkapazität werden langsamer gelesen.

Bluetooth®

Das Pairing kann nicht durchgeführt werden.

- Überprüfen Sie den Zustand des Bluetooth®-Geräts.
- Das Gerät befindet sich außerhalb der 10 m Kommunikationsreichweite. Platzieren Sie das Gerät näher zum System.

Das Gerät kann nicht verbunden werden.

- Das Pairing des Geräts ist fehlgeschlagen. Führen Sie das Pairing nochmals durch. (⇒ 5)
- Das Pairing des Geräts ersetzt wurde. Führen Sie das Pairing nochmals durch. (⇒ 5)
- Dieses System könnte mit einem anderen Gerät verbunden sein. Trennen Sie das andere Gerät, und versuchen Sie erneut, das Gerät anzuschließen.
- Das System hat möglicherweise ein Problem. Schalten Sie das System aus und anschließend wieder ein.

Das Gerät ist verbunden, aber die Audiowiedergabe ist über das System nicht hörbar.

- Bei einigen eingebauten Bluetooth®-Geräten, muss die Audioausgabe zu „SC-TMAX45“ manuell eingestellt werden. Für weitere Details lesen Sie die Bedienungsanleitung des Geräts.

Die Wiedergabe oder der Ton während Multi Connect funktioniert nicht.

- Starten Sie die App des Geräts neu.
- Die Steuerung des Geräts wurde nicht erfolgreich umgeschaltet. Trennen Sie die Verbindungen mit den verbundenen Geräten und versuchen Sie es erneut.

Die Tonausgabe des Geräts ist unterbrochen.

- Das Gerät befindet sich außerhalb der 10 m Kommunikationsreichweite. Platzieren Sie das Gerät näher zum System.
- Entfernen Sie etwaige Hindernisse zwischen dem System und dem Gerät.
- Andere Geräte, die das 2,4 GHz-Frequenzband verwenden (WLAN-Router, Mikrowellen, schnurlose Telefone usw.), stören. Stellen Sie das Gerät näher am System und weiter entfernt von den anderen Geräten auf.

Zurücksetzen auf die Werkseinstellungen

Setzen Sie den Speicher in folgenden Fällen zurück:

- Das Gerät reagiert beim Drücken der Knöpfe nicht.
- Sie möchten den gesamten Speicherinhalt löschen und zurücksetzen.

1 Drehen Sie den Regler [VOLUME], um die Lautstärke auf „0“ einzustellen.

2 Halten Sie [INPUT SELECTOR] und [BASS] gedrückt.

Halten Sie die Schalter weiter gedrückt, bis „RESET“ angezeigt wird.

Alle Einstellungen werden auf die werkseitigen Voreinstellungen zurückgesetzt.

Hinweis:

Sie können das Zurücksetzen auf die Werkseinstellungen nicht durchführen, wenn die Bluetooth®-Standby-Funktion eingeschaltet ist.

Technische Daten

Allgemeine Daten

Stromversorgung	110 V bis 240 V Wechselstrom, 50/60 Hz
Leistungsaufnahme	200 W
Leistungsaufnahme im Bereitschaftszustand (ca.)	
In der Einstellung „BLUETOOTH-STANDBY AUS“	0,5 W
In der Einstellung „BLUETOOTH-STANDBY EIN“	2,0 W

Abmessungen (B x H x T)
280 mm × 650 mm × 315 mm

Masse 12,0 kg

Betriebstemperaturbereich 0°C bis +40°C

Betriebluftfeuchtigkeitsbereich
35% bis 80% rel. Feuchte (ohne Kondensatbildung)

Verstärkerteil

Effektive Ausgangsleistung im Stereo-Modus

Mitten/Bass	250 W pro Kanal (an 6 Ω), 1 kHz, 30% THD
Hochtöner	250 W pro Kanal (an 6 Ω), 30% THD
Gesamte effektive Ausgangsleistung im Stereo-Modus	1000 W

Bluetooth®-Teil

Version	Bluetooth®-Version 5.0
Klasse	Klasse 1
Unterstützte Profile	A2DP, AVRCP
Frequenzband	2,4 GHz-Band FH-SS
Betriebsfrequenz	2402 MHz bis 2480 MHz
Max. Leistung (e.i.r.p.)	8 dBm
Reichweite	10 m Sichtlinie
Unterstützte Codecs	SBC

Anschlussenteil

USB-Port

USB-Standard	USB 2.0 volle Geschwindigkeit
Speichermedium Formatunterstützung	MP3 (*.mp3)
Maximale Anzahl von Ordnern (Alben)	99
Maximale Anzahl von Dateien (Titel)	999
Unterstützte USB-Kapazität	32 GB
Dateisystem des USB-Geräts	FAT16, FAT32, exFAT
Leistung des USB-Ports	Gleichstromausgang 5 V, 1,0 A (Max)

OPT IN

Optischer Digitaleingang	Optische Anschlussklemme
Abtastfrequenz	32 kHz, 44,1 kHz, 48 kHz, 88,2 kHz, 96 kHz
Unterstützte Bittiefe	16 Bit, 24 Bit
Audioformat	PCM (2 Kanäle)

Mikrofon

Anschluss Mono, 6,3 mm-Buchse (1 System)

Gitarre

Anschluss Mono, 6,3 mm-Buchse (1 System)

AUX IN

Anschluss Stereo, 3,5 mm-Buchse (1 System)

AUDIO OUT

Anschluss Stereo, 3,5 mm-Buchse (1 System)

Lautsprecherbox

Lautsprechereinheit(en)

Tieftöner	16 cm x 2
Hochtöner	6,3 cm x 2

Hinweis:

- Änderungen der technischen Daten sind jederzeit vorbehalten.
- Die angegebenen Masse- und Abmessungsdaten sind ungefähre Werte.
- Der Gesamtklirrfaktor wurde mit einem Digitalspektrometer gemessen.

Pflege und Instandhaltung

Trennen Sie vor der Wartung das Netzkabel. Reinigen Sie dieses System mit einem weichen, trockenen Tuch.

- Verwenden Sie zum Reinigen dieser Anlage auf keinen Fall Alkohol, Farbverdünner oder Benzin.
- Vor Gebrauch eines chemisch behandelten Reinigungstuchs lesen Sie bitte die dem Tuch beiliegende Gebrauchsanweisung.

Referenzen

Bluetooth®-Informationen

Panasonic übernimmt keine Haftung für Daten und/oder Informationen, die während einer drahtlosen Übertragung kompromittiert werden.

Frequenzband

- Dieses System nutzt das 2,4 GHz Frequenzband.

Zertifizierung

- Dieses System hält die Frequenzbeschränkungen ein und verfügt über eine Zertifizierung gemäß der Frequenznutzungsplanverordnung. Deshalb ist eine Funkzulassung nicht notwendig.
- Die folgenden Handlungen sind in einigen Ländern strafbar:
 - Das Zerlegen oder Ändern des Geräts.
 - Spezifikationsanzeigen werden entfernt.

Nutzungsbeschränkungen

- Drahtlose Übertragung und/oder Verwendung von mit Bluetooth® ausgerüsteten Geräten ist nicht garantiert.
- Alle Geräte müssen den Normen der Bluetooth SIG, Inc. entsprechen.
- Je nach Spezifikationen und Einstellungen eines Gerätes, kann die Verbindung nicht hergestellt werden oder einige Funktionen können unterschiedlich sein.
- Dieses System unterstützt Bluetooth® Sicherheitsfunktionen. Je nach Betriebskonfiguration und/oder Einstellungen ist diese Sicherheit möglicherweise nicht ausreichend. Die drahtlose Übertragung von Daten in dieses System sollte mit Vorsicht erfolgen.
- Dieses System kann keine Daten auf ein Bluetooth®-Gerät übertragen.

Verwendungsbereich

- Verwenden Sie dieses Gerät in einem maximalen Bereich von 10 m.
- Die Reichweite kann sich aufgrund der Umgebung, Hindernissen oder Interferenzen verringern.

Interferenzen von anderen Geräten

- Dieses System funktioniert evtl. nicht richtig, und Probleme wie Rauschen und Tonsprünge können durch Funkstörungen entstehen, wenn sich das Gerät zu nahe an anderen Bluetooth®-Geräten oder Geräten, die das 2,4 GHz-Band verwenden, befindet.
- Dieses System funktioniert evtl. nicht ordnungsgemäß, wenn Funkwellen von einer in der Nähe befindlichen Sendestation o. Ä. zu stark sind.

Verwendungszweck

- Dieses System ist nur für den normalen, allgemeinen Gebrauch bestimmt.
- Verwenden Sie dieses System nicht in der Nähe von Geräten oder in einer Umgebung, die empfindlich auf Radiofrequenzen reagiert (Beispiel: Flughäfen, Krankenhäuser, Laboratorien usw.).

Lizenzen

Die Bluetooth®-Wortmarke und -Logos sind eingetragene Markenzeichen von Bluetooth SIG, Inc. und jede Verwendung dieser Marken durch Panasonic Holdings Corporation erfolgt unter Lizenz. Andere Warenzeichen und Handelsnamen sind Eigentum der jeweiligen Inhaber.

Entsorgung von Altgeräten und Batterien Nur für die Europäische Union und Länder mit Recyclingsystemen



Dieses Symbol auf den Produkten, der Verpackung und/oder den Begleitdokumenten bedeutet, dass gebrauchte elektrische und elektronische Produkte sowie Batterien nicht in den allgemeinen Hausmüll gegeben werden dürfen.

Bitte führen Sie alte Produkte und verbrauchte Batterien zur Behandlung, Aufarbeitung bzw. zum Recycling gemäß den gesetzlichen Bestimmungen den zuständigen Sammelpunkten zu. Zusätzlich ist die Rückgabe unter bestimmten Voraussetzungen auch bei Vertreibern (Verkaufsfläche für Elektro- und Elektronikgeräte von mindestens 400 m² und Lebensmitteleinzelhändler, die über eine Gesamtverkaufsfläche von mindestens 800 m² verfügen und mehrmals im Kalenderjahr oder dauerhaft auch Elektro- und Elektronikgeräte anbieten und auf dem Markt bereitstellen) möglich.

Die Rücknahme hat kostenlos beim Kauf eines gleichartigen Neugerätes zu erfolgen (1:1 Rücknahme). Unabhängig davon, gibt es die Möglichkeit, die Altgeräte kostenlos an den Vertreter zurückzugeben (0:1 Rücknahme; Abmessungen kleiner als 25 cm und weniger als drei Altgeräte).

Vertreiber, die unter Verwendung von Fernkommunikationsmitteln ihre Produkte verkaufen, sind zur Rücknahme von Altgeräten verpflichtet, wenn die Lager- und Versandflächen für Elektro- und Elektronikgeräte mindestens 400 m² betragen.

Onlineverzeichnis der Sammel- und Rücknahmestellen: <https://www.ear-system.de/ear-verzeichnis/sammel-und-uecknahmestellen>

Enthalten die Produkte Batterien und Akkus oder Lampen, die aus dem Altgerät zerstörungsfrei entnommen werden können, sind Sie als Endnutzer gesetzlich dazu verpflichtet, diese vor der Entsorgung zu entnehmen und getrennt als Batterie bzw. Lampe zu entsorgen.

Batterien können zusätzlich im Handelsgeschäft unentgeltlich zurückgegeben werden.

Indem Sie diese Produkte und Batterien ordnungsgemäß entsorgen, helfen Sie dabei, wertvolle Ressourcen zu schützen und eventuelle negative Auswirkungen, insbesondere beim Umgang mit lithiumhaltigen Batterien, auf die menschliche Gesundheit und die Umwelt zu vermeiden.

Für mehr Informationen zu Sammlung und Recycling, wenden Sie sich bitte an Ihren örtlichen Abfallentsorgungsdienstleister.

Gemäß Landesvorschriften können wegen nicht ordnungsgemäßer Entsorgung dieses Abfalls Strafgerlder verhängt werden.

Datenschutz

Wir weisen alle Endnutzer von Elektro- und Elektronikaltgeräten darauf hin, dass Sie für das Löschen personenbezogener Daten auf den zu entsorgenden Altgeräten selbst verantwortlich sind.



Hinweis für das Batteriesymbol (Symbol unten):

Dieses Symbol kann in Kombination mit einem chemischen Symbol abgebildet sein. In diesem Fall erfolgt dieses auf Grund der Anforderungen derjenigen Richtlinien, die für die betreffende Chemikalie erlassen wurden.

Ces instructions de fonctionnement s'appliquent au modèle SC-TMAX45.

Votre appareil et les illustrations peuvent se présenter différemment.

Les pictogrammes apposés sur ce produit (y compris les accessoires) ont les significations suivantes :





	CA
	DC
	Équipement de Classe II (Le produit est fabriqué avec une double isolation.)
	ACTIVÉ
	Veille

Table des matières

Accessoires fournis	2
Précautions de sécurité	2
Transport de l'appareil	3
Raccordements	3
Présentation de l'appareil	4
Opération Bluetooth®	5
Utilisation d'un périphérique USB	6
Appareils externes	7
Utilisation d'un microphone ou d'une guitare	8
Effets d'éclairage	8
Autres	8
Guide de dépannage	9
Spécifications	10
Entretien	10
Références	11

Accessoires fournis

Vérifier que tous les accessoires fournis sont présents.

- 1 Câble optique
- 1 Cordon d'alimentation secteur



Points de collecte sur www.quefairedemesdechets.fr
Privilégiez la réparation ou le don de votre appareil !

Précautions de sécurité

AVERTISSEMENT !

Appareil

- Pour réduire les risques d'incendie, d'électrocution ou de dommages au produit :
 - Ne pas exposer cet appareil à la pluie, à l'humidité, à la chute de gouttes ou à des éclaboussures.
 - Ne placer aucun récipient contenant un liquide, tel qu'un vase, sur l'appareil.
 - Utiliser les accessoires recommandés.
 - Ne pas retirer les couvercles.
 - Ne pas réparer cet appareil soi-même. Pour toute intervention, faire appel à un technicien qualifié.
 - Ne pas laisser d'objets métalliques tomber dans l'appareil.

ATTENTION !

Appareil

- Pour réduire les risques d'incendie, d'électrocution ou de dommages au produit :
 - Ne pas installer ni placer l'appareil dans une bibliothèque, un placard encastré ni aucun autre espace réduit de façon à assurer une bonne ventilation.
 - Ne pas obstruer les orifices de ventilation de l'appareil avec des journaux, des nappes, des rideaux ou des objets similaires.
 - Ne pas placer des sources de flammes vives, telles que des bougies allumées, sur l'appareil.
- Cet appareil est destiné aux climats tempérés.
- Cet appareil peut être perturbé par les ondes radio des téléphones mobiles pendant l'utilisation. Si vous constatez de telles interférences, éloignez le téléphone mobile de l'appareil.
- Placer l'appareil sur une surface plane, à l'abri de la lumière du jour, de températures élevées et de vibrations excessives.
- Cet appareil peut devenir chaud après une utilisation prolongée. Ceci est normal. Ne pas vous alarmer.

Cordon d'alimentation secteur

- La fiche d'alimentation est ce qui permet de déconnecter l'appareil. Installer cet appareil de telle sorte que la fiche d'alimentation puisse être débranchée immédiatement de la prise de courant.

Transport de l'appareil

Préparation

Déconnecter tous les périphériques et câbles connectés de l'appareil.

- 1 Maintenir la poignée de l'appareil fermement lors de son transport.
- 2 Positionner l'appareil sur une surface plate et stable, avec les pieds en caoutchouc orientés vers le bas.

Placement

Vous pouvez positionner ce système verticalement ou horizontalement.

Positionnement vertical

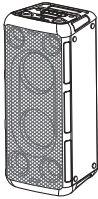

Positionnement horizontal

(Positionner la partie latérale avec les pieds en caoutchouc orientés vers le bas.)

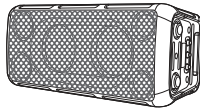

Remarque :

- Pour une ventilation correcte, garder vos enceintes à plus de 10 mm des autres objets.
- Ces enceintes n'ont pas de blindage magnétique. Ne pas les placer près de téléviseurs, d'ordinateurs ou d'autres appareils facilement influencés par le magnétisme.
- Lorsque vous jouez à des niveaux élevés pendant une longue période, elles peuvent causer des dommages aux enceintes et diminuer la durée de vie des enceintes.
- Diminuer le volume dans ces conditions pour éviter tout dommage :
 - Lorsque le son est déformé.
 - Lorsque vous ajustez la qualité sonore.

ATTENTION !

- Une manipulation ou un transport incorrects peuvent provoquer la chute de l'appareil, etc. et entraîner des dommages et/ou blessures corporelles.
- Ne pas poser l'appareil sur une surface en pente ou instable.
- Ne pas mettre vos pieds sous l'appareil.
- Ne pas toucher les surfaces réverbérantes des cônes d'enceinte :
 - Cela pourrait endommager le cône d'enceinte.
 - Le cône d'enceinte peut être chaud.
- Ne pas poser l'appareil sur une table ou toute surface en hauteur.
- Ne pas laisser les enfants monter sur l'appareil.
- Faire attention en cas de proximité de bébés ou d'enfants.

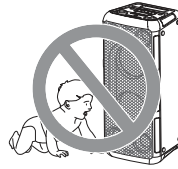

Raccordements

Brancher le cordon d'alimentation dans la prise secteur une fois que tous les autres raccordements ont été effectués.

Raccorder le cordon d'alimentation secteur.

N'utiliser aucun autre cordon d'alimentation secteur que celui fourni.

Vue arrière

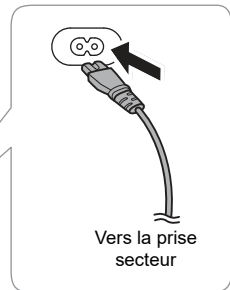
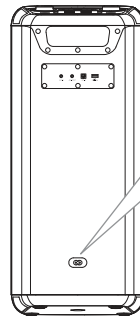

Vers la prise secteur

Économie d'énergie

L'appareil consomme une petite quantité d'électricité quand il est en mode veille. Débrancher l'alimentation si vous n'utilisez pas l'appareil.

Certains réglages seront perdus après avoir débranché l'appareil. Vous devez les régler de nouveau.

Présentation de l'appareil

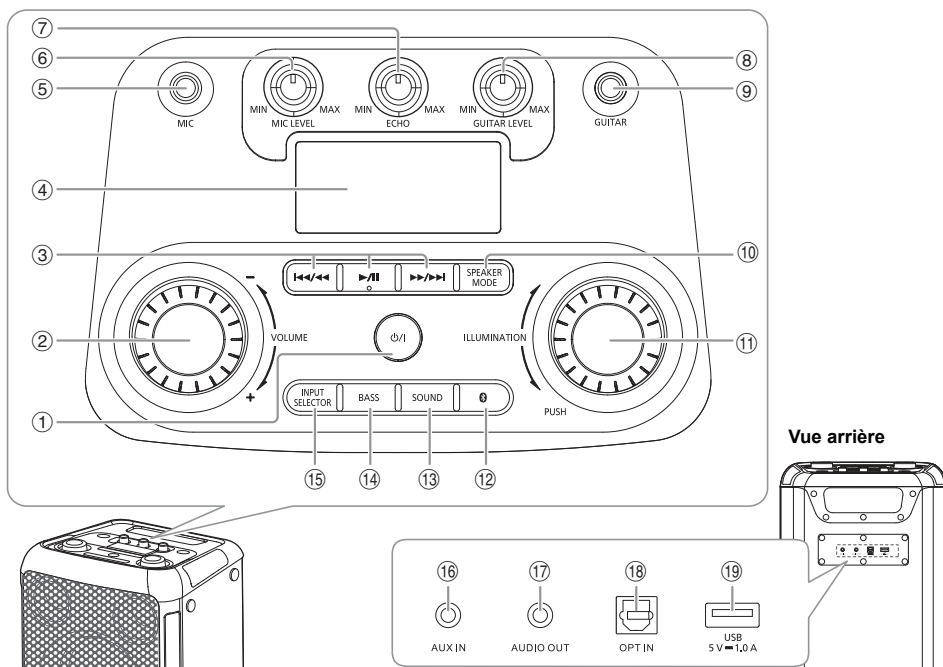

- ① **Interrupteur de veille/marche** [⏻/⏻]
Appuyer sur cet interrupteur pour faire basculer l'appareil du mode de marche au mode de veille, et vice versa. En mode de veille, l'appareil continue de consommer une petite quantité de courant.
- ② Ajuster le niveau de volume
- ③ Commande de lecture de base
- ④ Afficheur
- ⑤ Prise du microphone
- ⑥ Régler le niveau de volume du microphone
- ⑦ Régler le niveau d'écho du microphone
- ⑧ Régler le niveau de volume de la guitare
- ⑨ Prise de guitare
- ⑩ Sélectionner le mode d'enceinte
- ⑪ Sélectionner les effets d'éclairage et les couleurs
- ⑫ Sélectionner le Bluetooth® en tant que source

- ⑬ **Sélectionner l'effet sonore**
ROCK → JAZZ → SAMBA → POP → FLAT
↑
- ⑭ **Activer ou désactiver l'effet de basses**
ON BASS ↔ OFF BASS

Remarque :
Lorsque l'effet de basses est activé, l'effet sonore est désactivé, et inversement.
- ⑮ **Sélectionner la source audio**
BLUETOOTH → USB → OPT → AUX
↑
- ⑯ Prise AUX IN
- ⑰ Prise AUDIO OUT
- ⑱ Prise d'entrée optique
- ⑲ Port USB (5 V = 1.0 A)

Opération Bluetooth®

Vous pouvez connecter et lire un périphérique audio sans fil via Bluetooth®.

Préparation

- Mettre l'appareil sous tension.
- Activer la fonction Bluetooth® du périphérique et rapprocher le périphérique du système.
- Lire les instructions de fonctionnement du périphérique pour des détails.

Appairage d'un périphérique

1 Appuyer sur [].

« PAIRING » s'affiche.

2 Sélectionner « SC-TMAX45 » dans le menu Bluetooth® du périphérique.

Si le système demande un code d'accès, saisir « 0000 ».

Le périphérique se connecte automatiquement à ce système une fois l'appairage terminé.

Remarque :

- Si un périphérique Bluetooth® est connecté, vous devez le déconnecter avant d'appairer un nouveau périphérique (⇒ Déconnexion d'un périphérique).
- Vous pouvez appairer jusqu'à 8 périphériques avec ce système. Si un 9ème périphérique est appairé, le périphérique resté le plus longtemps appairé est remplacé.
- Selon la fonctionnalité de recherche du périphérique Bluetooth® et l'environnement alentour, si le nom du produit n'est pas affiché sur le menu Bluetooth® du périphérique, désactiver puis réactiver la fonction Bluetooth® du périphérique à plusieurs reprises au cours du processus d'appairage.

Connexion d'un périphérique

1 Appuyer sur [].











2 Sélectionner « SC-TMAX45 » dans le menu Bluetooth® du périphérique.

3 Lancer la lecture sur le périphérique.

Remarque :

- Un périphérique doit être appairé pour la connexion.
- Si la source « BLUETOOTH » est sélectionnée, cet appareil essaie automatiquement de se connecter au dernier périphérique connecté.

Lecture Bluetooth®

Lecture	Appuyer sur [].
Pause	Appuyer sur [], Réappuyer pour continuer la lecture.
Saut	Appuyer sur [ / ] ou [ / ] pour sauter une page.
Recherche	Maintenir la touche [ / ] ou [ / ] enfoncée.

Remarque :

En fonction du périphérique Bluetooth®, certaines opérations peuvent ne pas fonctionner.

Multi Connect

Ce système prend en charge la fonction Multi Connect, qui permet de connecter un maximum de 2 périphériques simultanément.

Pour passer d'un périphérique connecté à l'autre

Lorsqu'un des périphériques connectés est en cours de lecture, vous pouvez facilement passer au contrôle d'un autre périphérique connecté simplement en lançant une lecture sur le périphérique en question. La lecture précédente sera automatiquement interrompue.

Remarque :

Cette fonction peut ne pas fonctionner pour certain(e)s applications ou périphériques (selon les spécifications de l'application ou du périphérique).

Déconnexion d'un périphérique

Pendant qu'un périphérique Bluetooth® est connecté

Maintenir la touche [/] enfoncée.

« PAIRING » s'affiche.

Remarque :

- Cette fonction déconnecte tous les périphériques connectés.
- Un périphérique est déconnecté quand vous :
 - Sélectionnez une source audio différente.
 - Déplacez le périphérique hors de la plage maximale.
 - Désactivez la transmission Bluetooth® du périphérique.
 - Éteignez l'appareil ou le périphérique.

Mise en veille Bluetooth®

Cette fonction allume automatiquement l'appareil lorsque vous établissez une connexion Bluetooth® à partir d'un périphérique appairé.

Maintenir la touche [] enfoncée pour passer à cette fonction.

« ON BLUETOOTH STANDBY » s'affiche.

Pour annuler, maintenir la touche enfoncée jusqu'à ce que « OFF BLUETOOTH STANDBY » s'affiche.

Remarque :

- Certains périphériques peuvent mettre plus de temps à réagir. Si vous êtes connecté à un périphérique Bluetooth® avant d'éteindre l'appareil, attendre au moins 5 secondes avant de vous reconnecter à nouveau à cet appareil depuis votre périphérique Bluetooth®.
- Lorsque vous débranchez et branchez le cordon d'alimentation secteur, la fonction de veille Bluetooth® peut ne pas fonctionner même si elle est activée. Dans ce cas, mettez l'appareil sous tension et vérifiez le réglage de veille Bluetooth®.

Utilisation d'un périphérique USB

Préparation

Avant de connecter un périphérique USB sur l'appareil, veuillez à effectuer une sauvegarde des données.

Réduire le volume et raccorder le périphérique USB au port USB.

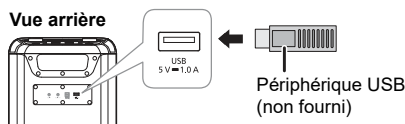

Immobiliser l'appareil lors du raccordement ou de la déconnexion du périphérique USB.

Remarque :

Ne pas utiliser un câble d'extension USB. L'appareil ne reconnaît pas le périphérique USB connecté par un câble.

Lecture de USB

Vous pouvez lire les fichiers MP3 contenus dans le périphérique USB.

Appuyer à plusieurs reprises sur [INPUT SELECTOR] pour sélectionner « USB ».

Lecture	Appuyer sur [▶/].
Pause	Appuyer sur [▶/]. Réappuyer pour continuer la lecture.
Saut	Appuyer sur [◀◀/◀◀] ou [▶▶/▶▶] pour sauter une page. Pendant la pause, maintenir la touche [▶/] enfoncée pour sauter un album.
Recherche	Maintenir la touche [◀◀/◀◀] ou [▶▶/▶▶] enfoncée.
Répétition	Pendant la lecture, maintenir la touche [▶/] enfoncée à plusieurs reprises pour sélectionner un mode de répétition. ONE REPEAT: Répéter une seule page. ALL REPEAT: Répéter toutes les pages. OFF REPEAT: Annuler la répétition.

Remarque :

- Les fichiers sont définis en tant que plages et les dossiers sont définis en tant qu'albums.
- Les plages doivent comporter l'extension « .mp3 » ou « .MP3 ».
- Les plages ne seront pas forcément lues dans l'ordre dans lequel vous les avez enregistrées.
- Certains fichiers peuvent ne pas fonctionner en raison de la taille du secteur.

Chargement d'un périphérique

Le chargement démarre lorsqu'un périphérique (valeur nominale : 5 V/1 A) est raccordé au port USB de cet appareil.

Préparation

Mettre l'appareil sous tension.

Raccorder un périphérique.

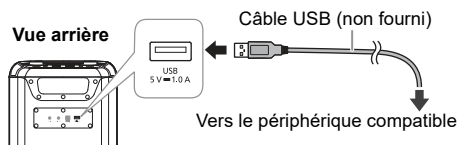

Confirmer depuis l'écran du périphérique connecté, etc. que le chargement a bien démarré.

Remarque :

- Un câble compatible avec votre périphérique est requis. Utiliser le câble livré avec votre périphérique.
- Même si vous raccordez un câble compatible avec le port USB de cet appareil, votre périphérique peut ne pas être chargé. Dans ce cas, utiliser le chargeur livré avec le périphérique.
- Ne pas raccorder un périphérique d'une valeur nominale de plus de 5 V/1 A à cet appareil.
- Pour vérifier si le chargement est terminé, regarder l'écran du périphérique connecté, etc.
- Une fois la charge pleine, retirer le câble USB du port USB.
- Le chargement s'arrête si la fonction de désactivation automatique est activée.

Appareils externes

Préparation

- Débrancher le cordon d'alimentation secteur.
- Éteindre tous les appareils et lire les instructions d'utilisation appropriées.

Remarque :

- Ne pas courber les câbles selon un angle aigu.
- Les composants et les câbles sont vendus séparément.
- Éteindre l'égaliseur ou réduire le volume du périphérique externe. Un haut niveau du signal d'entrée peut déformer le son.

Utilisation de l'entrée optique

Il est possible de connecter un téléviseur, un magnéscope, lecteur DVD etc., et d'écouter de l'audio grâce à cet appareil.

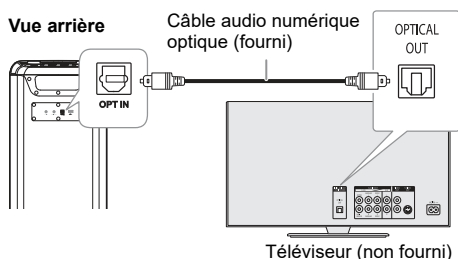

- 1 Raccorder un périphérique externe.
- 2 Mettre l'appareil sous tension.
- 3 Appuyer à plusieurs reprises sur [INPUT SELECTOR] pour sélectionner « OPT ».
- 4 Lancer la lecture à partir du périphérique externe.

Remarque :

- Cet appareil prend en charge les signaux PCM linéaires.
- Fréquences d'échantillonnage prises en charge : 32 kHz, 44,1 kHz, 48 kHz, 88,2 kHz et jusqu'à 96 kHz
- Le son est interrompu ou du bruit peut être émis si le format ou la fréquence du signal n'est pas pris en charge.
- Si les enceintes du téléviseur produisent des sons, réduisez le volume du téléviseur à son niveau minimal.

Utilisation de l'entrée auxiliaire

Vue arrière

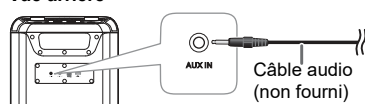

- 1 Raccorder un périphérique externe.
Type de fiche : Ø 3,5 mm stéréo
- 2 Mettre l'appareil sous tension.
- 3 Appuyer à plusieurs reprises sur [INPUT SELECTOR] pour sélectionner « AUX ».
- 4 Lancer la lecture à partir du périphérique externe.

Connexion d'appareils supplémentaires

Vous pouvez connecter d'autres appareils pour profiter du son émis par ces appareils.

Il est recommandé de positionner tous les appareils verticalement.

Préparation

Mettez tous les appareils hors tension et tournez [VOLUME] sur chaque appareil pour réduire le niveau de volume.

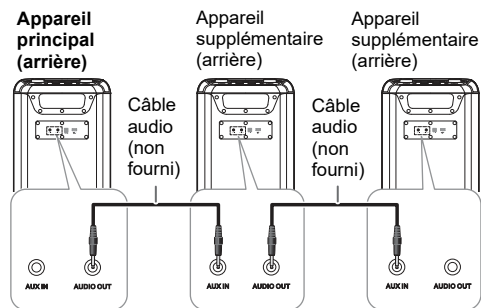

- 1 Raccorder l'appareil principal et tous les appareils supplémentaires (SC-TMAX45) avec des câbles audio (non fournis).
Type de fiche : Ø 3,5 mm stéréo
- 2 Mettre tous les appareils sous tension.
- 3 Sur les appareils supplémentaires : Appuyer à plusieurs reprises sur [INPUT SELECTOR] pour sélectionner « AUX ».
- 4 Appuyer à plusieurs reprises sur [SPEAKER MODE] pour sélectionner les canaux d'enceinte souhaités.
L+R : canaux gauche et droit
L : canal gauche
R : canal droit
- 5 Sur l'appareil principal : lancer la lecture souhaitée.

Remarque :

- Il est possible de raccorder cet appareil et jusqu'à deux appareils supplémentaires.
- L'effet sonore sera contrôlé séparément par chaque appareil. Si nécessaire, effectuer les mêmes réglages sonores sur les appareils supplémentaires.
- Les effets de l'éclairage et des lumières stroboscopiques sur les appareils supplémentaires peuvent différer de ceux de l'appareil principal, même si le même schéma d'éclairage est sélectionné.

Utilisation d'un microphone ou d'une guitare

Préparation

Tourner [MIC LEVEL] et [GUITAR LEVEL] à leur niveau minimal avant de brancher ou débrancher un microphone/une guitare.

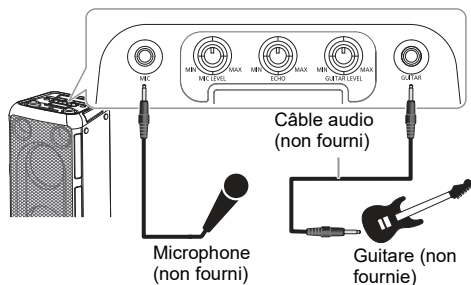

- Raccorder un microphone ou une guitare.**
Type de fiche : Ø 6,3 mm mono
- Régler le volume du microphone ou de la guitare.**
Pour un microphone : Tourner [MIC LEVEL].
Pour une guitare : Tourner [GUITAR LEVEL].
- Si vous souhaitez chanter avec une musique de fond, lire la source de musique et ajuster le volume de l'appareil.**

Régler le niveau d'écho

Tourner [ECHO] pour régler le niveau d'écho du microphone.

Remarque :

- Si un bruit étrange (larsen) est émis, éloigner le microphone/la guitare des haut-parleurs ou baisser le volume du microphone/de la guitare.
- Si le microphone/la guitare n'est pas utilisé(e), le/la débrancher de la prise de microphone/guitare et baisser son volume jusqu'à son minimum.

Effets d'éclairage

Il est possible de changer l'effet d'éclairage sur l'appareil.

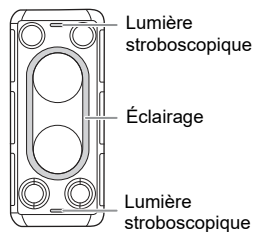

Tourner [ILLUMINATION] pour sélectionner l'effet.

M-1 à M-9	Sélection de 9 schémas d'éclairage en plusieurs couleurs.
S-1 à S-3	Sélection de 3 schémas d'éclairage en une seule couleur. Appuyer à plusieurs reprises sur [ILLUMINATION] pour sélectionner une couleur.
OFF	Éteindre l'éclairage et les lumières stroboscopiques, et augmenter la luminosité de l'écran.

Utilisation des lumières stroboscopiques

Maintenir la touche [ILLUMINATION] enfoncée pour allumer ou éteindre les lumières stroboscopiques.

Autres

Extinction automatique

Cette fonction commute automatiquement le système en mode de veille si aucun son n'est émis et s'il reste inutilisé pendant environ 20 minutes.

Remarque :

Cette fonction peut ne pas fonctionner lorsqu'un microphone/une guitare est connecté(e).

Mise à jour logicielle

Panasonic peut occasionnellement publier une mise à jour du logiciel de cet appareil pour compléter ou améliorer une fonction. Ces mises à jour sont disponibles gratuitement. Pour en savoir plus, se référer au site Web suivant.

<https://panasonic.jp/support/global/cs/audio/>
(Ce site est en anglais uniquement.)

Guide de dépannage

Avant de faire une demande de réparation, vérifier les points suivants. En cas de doutes sur certains points particuliers ou si les solutions indiquées ne résolvent pas le problème, demander les instructions au revendeur.

Problèmes courants

L'appareil ne fonctionne pas.

- La dispositif de sécurité a été activée. Effectuer l'opération suivante :
 1. Appuyer sur [⏻/|] sur l'appareil principal pour faire basculer l'appareil en mode de veille. Si l'appareil ne commute pas vers le mode de veille, débrancher puis rebrancher le cordon d'alimentation secteur.
 2. Appuyer de nouveau sur [⏻/|] pour mettre l'appareil sous tension. Si le problème persiste, consulter votre revendeur.

Le son est déformé ou il n'y a pas de son.

- Ajuster le volume de l'appareil.
- Éteindre l'appareil, déterminer et corriger la cause, puis le rallumer. Cela peut être provoqué par l'utilisation des enceintes à une puissance ou à un volume excessif, et lors de l'utilisation de l'appareil dans un environnement chaud.

Un son de bourdonnement peut être émis au cours de la lecture.

- Un cordon d'alimentation secteur CA ou une lampe fluorescente se trouve à proximité des câbles. Éloigner les autres appareils et câbles des cordons de cet appareil.

Le niveau sonore réduit.

- Le circuit de protection a été activé à cause de l'usage continu à un volume élevé. Cela permet de protéger le système et de maintenir la qualité sonore.

USB

Le périphérique USB ou son contenu ne peut pas être lu.

- Le format du périphérique USB ou son contenu n'est pas compatible avec l'appareil.
- Les périphériques USB dont la capacité de mémoire est supérieure à 32 Go ne peuvent pas fonctionner.
- Les périphériques USB peuvent ne pas être reconnus s'ils sont raccordés à ce système avec un câble de rallonge USB ou un répartiteur USB.

Le périphérique USB fonctionne lentement.

- Les fichiers volumineux ou les périphériques USB de grande capacité sont plus longs à lire.

Bluetooth®

L'appairage ne peut pas avoir lieu.

- Vérifier l'état du périphérique Bluetooth®.
- Le périphérique se trouve hors de la portée de communication de 10 m. Rapprocher le périphérique du système.

Le périphérique ne peut pas être connecté.

- L'appairage du périphérique n'a pas réussi. Refaites l'appairage. (⇒ 5)
- L'appairage du périphérique a été remplacé. Refaites l'appairage. (⇒ 5)
- Cet appareil est peut-être connecté à un périphérique différent. Déconnecter l'autre périphérique et essayer de le connecter à nouveau.
- Il se peut que le système rencontre un problème. Mettre le système hors tension et le rallumer ensuite.

Le périphérique est connecté, mais aucun son n'est émis à travers le système.

- Pour certaines périphériques Bluetooth® intégrés, vous devez régler manuellement la sortie audio sur « SC-TMAX45 ». Lire les instructions de fonctionnement du périphérique pour des détails.

Pendant la fonction Multi Connect, la lecture ne fonctionne pas ou aucun son n'est émis.

- Redémarrez l'application du périphérique.
- La commutation du contrôle du périphérique a échoué. Déconnecter les périphériques connectés existants et essayer à nouveau.

Le son depuis le périphérique est interrompu.

- Le périphérique se trouve hors de la portée de communication de 10 m. Rapprocher le périphérique du système.
- Retirer tout obstacle entre le système et le périphérique.
- D'autres périphériques utilisant la bande de fréquence 2,4 GHz (routeur sans fil, micro-ondes, téléphones sans fil, etc.) créent des interférences. Rapprocher le périphérique de l'appareil et l'éloigner des autres périphériques.

Réinitialisation d'usine

Dans les situations suivantes, réinitialiser la mémoire :

- La pression sur les touches est sans effet.
- Vous désirez effacer et réinitialiser le contenu de la mémoire.

1 Tourner [VOLUME] pour régler le volume à « 0 ».

2 Maintenir les touches [INPUT SELECTOR] et [BASS] enfoncées.

Continuer à appuyer et à maintenir les touches enfoncées jusqu'à ce que « RESET » s'affiche.

Les valeurs par défaut définies en usine de tous les réglages sont alors rétablies.

Remarque :

Il est impossible d'effectuer une réinitialisation d'usine lorsque la fonction de veille Bluetooth® est activée.

Spécifications

Données générales

Alimentation	CA 110 V à 240 V, 50/60 Hz
Consommation	200 W
Consommation en mode de veille (environ)	
Avec réglage « OFF BLUETOOTH STANDBY »	0,5 W
Avec réglage « ON BLUETOOTH STANDBY »	2,0 W

Dimensions (L x H x P) 280 mm × 650 mm × 315 mm

Poids 12,0 kg

Plage de température de fonctionnement
0°C à +40°C

Plage d'humidité de fonctionnement
35% à 80% HR (sans condensation)

Section amplificateur

Puissance de sortie RMS en mode stéréo

Mid bass	250 W par canal (6 Ω), 1 kHz, distorsion harmonique totale 30 %
Tweeter	250 W par canal (6 Ω), distorsion harmonique totale 30 %
Puissance RMS totale en mode stéréo	1000 W

Section Bluetooth®

Version	Bluetooth® Ver. 5.0
Classe	Classe 1
Profils pris en charge	A2DP, AVRCP
Bande de fréquence	Bande 2,4 GHz FH-SS
Fréquence de fonctionnement	2402 MHz à 2480 MHz
Puissance maximum (PIRE)	8 dBm
Distance de fonctionnement	Ligne visuelle de 10 m
Codec supporté	SBC

Section bornes

Port USB

Norme USB	USB 2.0 pleine vitesse
Prise en charge de fichiers multimédias	MP3 (*.mp3)
Nombre maximum de dossiers (albums)	99
Nombre maximum de fichiers (chansons)	999
Capacité USB prise en charge	32 Go
Système de fichiers du périphérique USB	FAT16, FAT32, exFAT
Alimentation du port USB	DC OUT 5 V, 1,0 A (Max)

OPT IN

Entrée numérique optique	Borne optique
Fréquence d'échantillonnage	32 kHz, 44,1 kHz, 48 kHz, 88,2 kHz, 96 kHz
Profondeur de bits prise en charge	16 bits, 24 bits
Format audio	PCM (2 canaux)

Microphone

Borne Prise mono, 6,3 mm (1 système)

Guitare

Borne Prise mono, 6,3 mm (1 système)

AUX IN

Borne Prise stéréo, 3,5 mm (1 système)

AUDIO OUT

Borne Prise stéréo, 3,5 mm (1 système)

Section enceintes

Enceinte(s)

Woofer	16 cm x 2
Tweeter	6,3 cm x 2

Remarque :

- Spécifications sujettes à modifications sans préavis. Les poids et les dimensions sont approximatifs.
- La distorsion harmonique totale est mesurée au moyen d'un analyseur de spectre numérique.

Entretien

Débrancher le cordon d'alimentation secteur avant l'entretien. Nettoyer ce système avec un chiffon doux et sec.

- Ne jamais utiliser d'alcool, de diluant pour peinture ni de benzène pour nettoyer l'appareil.
- Avant d'utiliser un chiffon imprégné d'un produit chimique, lire attentivement les instructions qui accompagnent le chiffon.

Références

À propos de Bluetooth®

Panasonic décline toute responsabilité en cas de compromission de données et/ou d'informations au cours d'une transmission sans fil.

Bande de fréquence

- Ce système utilise la bande fréquence de 2,4 GHz.

Certification

- Ce système est conforme aux restrictions relatives aux fréquences et a été certifié relativement aux lois relatives aux fréquences. Ainsi, une autorisation de connexion sans fil est inutile.
- Les actions ci-dessous sont passibles d'une peine dans certains pays :
 - Démontage ou modification de l'appareil.
 - Suppression des indications de spécification.

Restrictions d'utilisation

- La transmission sans fil et/ou l'utilisation avec tous les périphériques équipés de la fonction Bluetooth® n'est pas garantie.
- Tous les périphériques doivent être conformes aux normes définies par Bluetooth SIG, Inc.
- Selon les spécifications et les réglages d'un périphérique, ce dernier peut ne pas réussir à se connecter ou certaines opérations peuvent être différentes.
- Ce système prend en charge les fonctions de sécurité Bluetooth®. Mais en fonction de l'environnement de fonctionnement et/ou des réglages, cette sécurité peut être insuffisante. Transmettre les données sans fil à ce système avec précaution.
- Ce système ne peut pas transmettre de données vers un périphérique Bluetooth®.

Portée d'utilisation

- Utiliser ce périphérique à une portée maximale de 10 m.
- La portée peut décroître en fonction de l'environnement, des obstacles ou des interférences.

Interférences provenant d'autres appareils

- Ce système peut ne pas fonctionner correctement et des problèmes tels que du bruit et des sauts sonores peuvent survenir à cause des interférences des ondes radio si cet appareil est installé trop près d'autres dispositifs Bluetooth® ou de dispositifs utilisant la bande 2,4 GHz.
- Ce système peut ne pas fonctionner correctement si les ondes radio d'une station d'émission ou autre se trouvant à proximité sont trop puissantes.

Utilisation prévue

- Ce système est pour une utilisation normale et générale uniquement.
- Ne pas utiliser ce système à proximité d'un appareil ou dans un environnement sensible aux perturbations radioélectriques (exemple : aéroports, hôpitaux, laboratoires, etc.).

Licences

Le nom de la marque Bluetooth® ainsi que les logos sont des marques déposées appartenant à Bluetooth SIG, Inc. et toute utilisation de ces marques par Panasonic Holdings Corporation est effectuée sous licence. Les autres marques et noms commerciaux appartiennent à leurs propriétaires respectifs.

Élimination des appareils usagés Uniquement pour l'Union Européenne et les pays dotés de systèmes de recyclage



Apposés sur le produit lui-même, sur son emballage, ou figurant dans la documentation qui l'accompagne, ces pictogrammes indiquent que les produits électriques et électroniques usagés doivent être séparés des ordures ménagères.

Afin de permettre le traitement, la valorisation et le recyclage adéquats des appareils usagés, veuillez les porter à l'un des points de collecte prévus, conformément à la législation nationale en vigueur.

En les éliminant correctement, vous contribuez à prévenir le gaspillage de ressources précieuses ainsi qu'à protéger la santé humaine et l'environnement.

Pour de plus amples renseignements sur la collecte et le recyclage, veuillez vous renseigner auprès de votre mairie.

Le non-respect de la réglementation relative à l'élimination des déchets est passible d'une peine d'amende.

Déclaration de Conformité (DoC)

Par les présentes, « *Panasonic Entertainment & Communication Co., Ltd.* » déclare que ce produit est conforme aux critères essentiels et autres dispositions applicables de la Directive 2014/53/UE.

Les clients peuvent télécharger un exemplaire de la DoC originale concernant nos produits relevant de la Directive RE sur notre serveur DoC :

<https://www.ptc.panasonic.eu/compliance-documents>

Pour contacter un Représentant Autorisé :



Panasonic Marketing Europe GmbH, Panasonic Testing Centre, Winsbergring 15, 22525 Hamburg, Allemagne

Type de connexion à distance	Bande de fréquence	Puissance maximum (dBm PIRE)
Bluetooth®	2402 – 2480 MHz	8 dBm

Queste istruzioni per l'uso sono applicabili al modello SC-TMAX45.

Il sistema e le illustrazioni possono apparire differenti.

I simboli su questo prodotto (inclusi gli accessori) rappresenta quanto segue:

~	CA
≡	CC
	Apparecchiatura Classe II (la struttura del prodotto presenta doppio isolamento.)
	ON
	Standby

Indice

Accessori in dotazione	2
Precauzioni per la sicurezza	2
Trasporto dell'unità	3
Collegamenti	3
Panoramica dell'unità	4
Operazione Bluetooth®	5
Uso di un dispositivo USB	6
Apparecchi esterni	6
Uso di un microfono o una chitarra	8
Effetti di illuminazione	8
Altri	8
Risoluzione dei problemi	9
Dati tecnici	10
Manutenzione	10
Riferimenti	11

Accessori in dotazione

Controllare e identificare gli accessori in dotazione.

- 1 Cavo ottico
- 1 Cavo di alimentazione CA

Precauzioni per la sicurezza

AVVERTENZA!

Unità

- Per ridurre il rischio d'incendio, scosse elettriche o danni al prodotto,
 - Non esporlo alla pioggia, umidità, gocciolamenti o spruzzi.
 - Evitare di mettervi sopra oggetti pieni di liquidi, come vasi.
 - Usare gli accessori consigliati.
 - Non aprire i coperchi.
 - Non tentare di riparare questa unità da soli. Per le riparazioni, rivolgersi al personale di assistenza qualificato.
 - Non lasciare che oggetti metallici cadano all'interno dell'unità.

ATTENZIONE!

Unità

- Per ridurre il rischio d'incendio, scosse elettriche o danni al prodotto,
 - Per mantenere una buona ventilazione, non installare o sistemare questa unità in uno scaffale per libri, armadietto incorporato od altro spazio ristretto.
 - Non ostruire le aperture di ventilazione dell'unità con giornali, tovaglie, tende ed altri oggetti simili.
 - Non mettere sull'unità sorgenti di fiamme libere, come candele accese.
- Questa unità è progettata per l'uso nei paesi con clima temperato.
- Durante l'uso, questa unità potrebbe essere soggetta alle interferenze radio causate dal cellulare. Se si dovesse verificare tale interferenza, aumentare la distanza tra questa unità e il cellulare.
- Disporre l'unità su una superficie piana, lontano dalla luce diretta del sole, da temperature ed umidità elevate e da vibrazioni eccessive.
- Il sistema potrebbe riscaldarsi dopo un uso prolungato. Ciò è normale. Non occorre preoccuparsi.

Cavo di alimentazione CA

- La spina di alimentazione è il dispositivo di interruzione. Installare questa unità in modo che la spina di alimentazione possa essere scollegata immediatamente dalla presa di corrente.

Trasporto dell'unità

Preparativi

Scollegare tutti i dispositivi e i cavi collegati dall'unità.

- 1 Tenere saldamente la maniglia dell'unità durante il trasporto.**
- 2 Sistemare l'unità su una superficie piana e stabile con i piedini di gomma verso il basso.**

Sistemazione

È possibile posizionare questo sistema in verticale o in orizzontale.

Posizionamento verticale

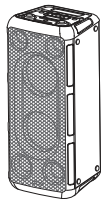

Posizionamento orizzontale

(Posizionare il lato con i piedini piana verso il basso.)

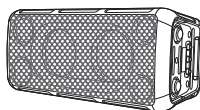

Nota:

- Tenere i diffusori ad una distanza di oltre 10 mm dagli oggetti per una corretta ventilazione.
- Questi diffusori non hanno la schermatura magnetica. Non posizionarli accanto a televisori, PC o altri apparecchi facilmente influenzati dal magnetismo.
- Se si effettua la riproduzione a livelli di volume alti per un periodo prolungato, si possono causare danni ai diffusori e ridurne la vita utile.
- Abbassare il volume in queste condizioni per evitare danni:
 - Quando il suono distorto.
 - Quando si regola la qualità del suono.

ATTENZIONE!

- **Un utilizzo o un trasporto non corretto potrebbe causare la caduta, ecc. dell'unità, con conseguenti danni e/o lesioni personali.**
- **Non collocare l'unità su una superficie inclinata o instabile.**
- **Non collocare i piedini sotto l'unità.**
- **Non toccare le superfici riverberanti del cono del diffusore:**
 - Si potrebbe danneggiare il cono del diffusore.
 - Il cono del diffusore potrebbe essere caldo.
- **Non collocare l'unità su un tavolo o una superficie elevata.**
- **Evitare che i bambini salgano sull'unità.**
- **Fare attenzione quando i bambini sono nelle vicinanze.**

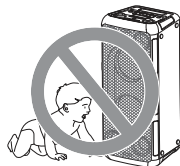

Collegamenti

Collegare il cavo di alimentazione CA soltanto dopo aver completato tutte le altre connessioni.

Collegare il cavo di alimentazione CA.

Non usare altri cavi di alimentazione CA diversi da quello fornito.

Vista posteriore

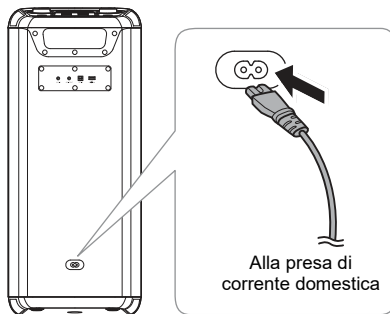

Risparmio di energia

Il sistema consuma poca corrente in modalità di attesa. Scollegare l'alimentazione se non si utilizza il sistema. Alcune impostazioni potrebbero perdersi quando si scollega il sistema. Effettuare di nuovo le impostazioni.

Panoramica dell'unità

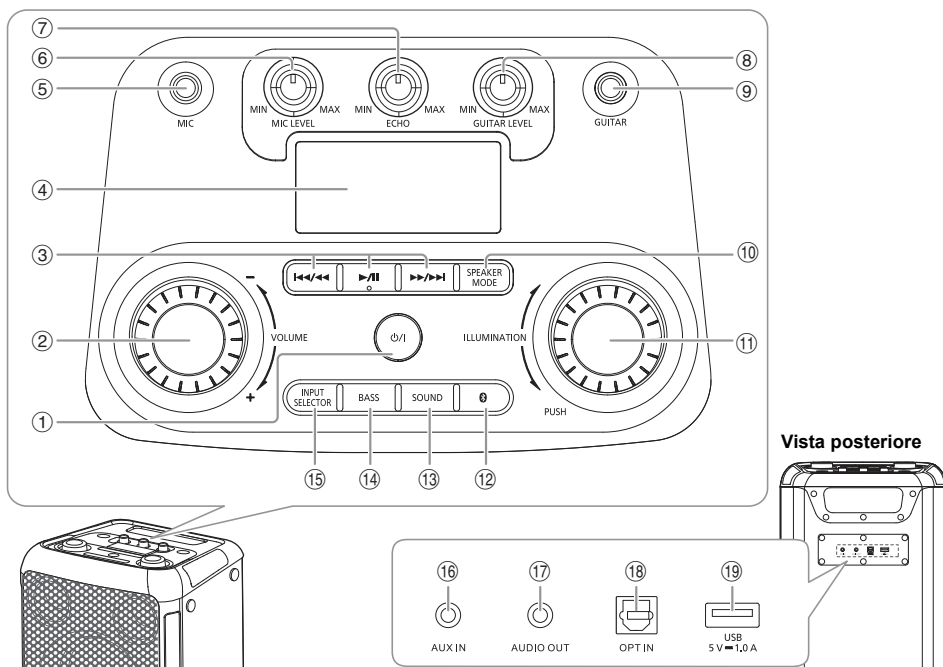

- ① **Interruttore di attesa/accensione** [⏻/⏻]
Premerlo per disporre l'apparecchio nella modalità di attesa o per accenderlo. Durante la modalità di attesa, l'apparecchio continua a consumare una piccola quantità di corrente.
- ② Regolare il livello del volume
- ③ Comando di riproduzione principale
- ④ Pannello del display
- ⑤ Presa microfono
- ⑥ Regolare il livello del volume del microfono
- ⑦ Regolare il livello di eco del microfono
- ⑧ Regolare il livello del volume della chitarra
- ⑨ Presa della chitarra
- ⑩ Seleziona la modalità del diffusore
- ⑪ Selezionare gli effetti di illuminazione e i colori
- ⑫ Selezionare Bluetooth® come sorgente

- ⑬ **Selezione dell'effetto sonoro**
ROCK → JAZZ → SAMBA → POP → FLAT
- ⑭ **Attivazione o disattivazione dell'effetto dei bassi**
ON BASS ↔ OFF BASS
Nota:
Quando si attiva l'effetto dei bassi, l'effetto sonoro si disattiva e viceversa.
- ⑮ **Selezione sorgente audio**
BLUETOOTH → USB → OPT → AUX
- ⑯ Presa AUX IN
- ⑰ Presa AUDIO OUT
- ⑱ Presa di ingresso ottico
- ⑲ Porta USB (5 V = 1.0 A)

Operazione Bluetooth®

È possibile connettersi e riprodurre un dispositivo audio in modo wireless tramite Bluetooth®.

Preparativi

- Accendere l'unità.
- Attivare la funzione Bluetooth® del dispositivo e avvicinarlo al sistema.
- Per i dettagli, leggere le istruzioni per l'uso del dispositivo.

Associazione di un dispositivo

1 Premere [].

"PAIRING" viene visualizzato.

2 Selezionare "SC-TMAX45" dal menu Bluetooth® del dispositivo.

Se viene richiesta la passkey, digitare "0000".

Il dispositivo si connette automaticamente al sistema al termine dell'associazione.

Nota:

- Se è collegato un dispositivo Bluetooth®, è necessario scollegare il dispositivo prima di associare un nuovo dispositivo (⇒ Disconnessione di un dispositivo).
- È possibile associare fino a 8 dispositivi con questo sistema. Se si associa un 9° dispositivo, il dispositivo associato per un periodo di tempo superiore viene sostituito.
- A seconda della funzionalità di ricerca del dispositivo Bluetooth® e dell'ambiente circostante, se il nome del prodotto non viene visualizzato nel menu Bluetooth® del dispositivo, disattivare e riattivare ripetutamente la funzione Bluetooth® del dispositivo durante l'associazione.

Collegamento di un dispositivo

1 Premere [].







2 Selezionare "SC-TMAX45" dal menu Bluetooth® del dispositivo.

3 Avviare la riproduzione sul dispositivo.

Nota:

- Un dispositivo deve essere associato per effettuare la connessione.
- Quando si seleziona "BLUETOOTH" come sorgente, il sistema cerca di connettersi automaticamente all'ultimo dispositivo collegato.

Riproduzione Bluetooth®

Riprodurre	Premere [].
Pausa	Premere []. Premere di nuovo per continuare la riproduzione.
Salto	Premere [] o [] per saltare il brano.
Ricerca	Tenere premuto [] o [].

Nota:

A seconda del dispositivo Bluetooth®, alcune operazioni potrebbero non funzionare.

Collegamento multiplo

Il sistema supporta il collegamento multiplo, cioè può connettersi contemporaneamente ad un massimo di 2 dispositivi.

Per passare da un dispositivo collegato all'altro

Quando uno dei dispositivi collegati è in riproduzione, è facile passare a un altro dispositivo collegato semplicemente avviando la riproduzione su quel dispositivo. La riproduzione precedente viene automaticamente messa in pausa.

Nota:

Questa funzione potrebbe non essere attiva per alcune app o dispositivi (a seconda delle specifiche dell'app o del dispositivo).

Disconnessione di un dispositivo

Durante la connessione di un dispositivo Bluetooth®

Tenere premuto [].

"PAIRING" viene visualizzato.

Nota:

- Questa funzione scollega tutti i dispositivi connessi.
- Un dispositivo viene disconnesso quando:
 - Selezionare un'altra sorgente.
 - Si sposta il dispositivo fuori dalla distanza massima.
 - Disattiva la trasmissione Bluetooth® del dispositivo.
 - Si spegne l'unità o il dispositivo.

Attesa Bluetooth®

La funzione si attiva automaticamente sul sistema quando si stabilisce una connessione Bluetooth® da un dispositivo associato.

Tenere premuto [] per attivare questa funzione.

"ON BLUETOOTH STANDBY" viene visualizzato.

Per annullare, tenere premuto di nuovo il pulsante finché non viene visualizzato "OFF BLUETOOTH STANDBY".

Nota:

- La risposta sarà più lunga per alcuni dispositivi. Se si è connessi ad un dispositivo Bluetooth® prima di spegnere il sistema, attendere minimo 5 secondi prima di connettersi di nuovo al sistema dal dispositivo Bluetooth®.
- Quando si scollega e collega il cavo di alimentazione CA, la funzione di attesa Bluetooth® potrebbe non essere disponibile anche se l'impostazione è attiva. In tal caso, accendere l'unità e controllare l'impostazione di attesa Bluetooth®.

Uso di un dispositivo USB

Preparativi

Prima di collegare un dispositivo USB al sistema, assicurarsi di effettuare il backup dei dati.

Abbassare il volume e collegare il dispositivo USB alla porta USB.

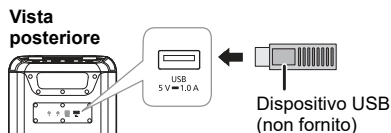

Mantenere l'unità quando si collega o si scollega il dispositivo USB.

Nota:

Non usare un cavo di estensione USB. Il sistema potrebbe non riconoscere il dispositivo USB collegato con un cavo.

Riproduzione USB

È possibile riprodurre file MP3 nel dispositivo USB.

Premere ripetutamente [INPUT SELECTOR] per selezionare "USB".

Riprodurre	Premere [▶/].
Pausa	Premere [▶/]. Premere di nuovo per continuare la riproduzione.
Salto	Premere [◀◀/▶▶] o [▶▶/▶▶] per saltare il brano. Durante la pausa, tenere premuto [▶/] per saltare l'album.
Ricerca	Tenere premuto [◀◀/▶▶] o [▶▶/▶▶].
Ripeti	Durante la riproduzione, tenere premuti ripetutamente [▶/] per selezionare una modalità di ripetizione. ONE REPEAT: Ripetere un singolo brano. ALL REPEAT: Ripetere tutti i brani. OFF REPEAT: Annullare la ripetizione.

Nota:

- I file sono definiti come brani e le cartelle sono definite come album.
- I brani devono avere l'estensione ".mp3" o ".MP3".
- I brani non saranno riprodotti necessariamente nell'ordine in cui sono stati registrati.
- Alcuni file potrebbero non funzionare a causa delle dimensioni del settore.

Caricamento di un dispositivo

Il caricamento si avvia quando un dispositivo (valore nominale: 5 V/1 A) è collegato alla porta USB di questa unità.

Preparativi

Accendere l'unità.

Collegare un dispositivo.

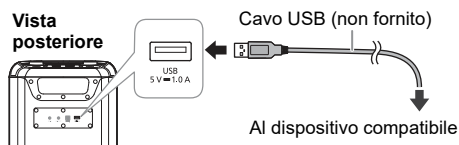

Confermare dallo schermo del dispositivo collegato, ecc. per assicurarsi che la carica sia iniziata.

Nota:

- È necessario un cavo compatibile con il dispositivo. Utilizzare il cavo in dotazione con il dispositivo.
- Anche se si collega un cavo compatibile con la porta USB di questa unità, il dispositivo potrebbe non caricarsi. In tal caso, utilizzare il caricatore in dotazione con il dispositivo.
- Non collegare un dispositivo con un valore nominale superiore a 5 V/1 A a questa unità.
- Per verificare se la ricarica è completa, guardare lo schermo del dispositivo collegato, ecc.
- Una volta che si è proceduto alla carica completa, rimuovere il cavo USB dalla porta USB.
- La carica si arresta se la funzione di spegnimento automatico è attivata.

Apparecchi esterni

Preparativi

- Staccare il cavo di alimentazione CA.
- Spegnerne tutte le apparecchiature e leggere le relative istruzioni per l'uso.

Nota:

- Non piegare i cavi ad angoli acuti.
- I componenti e i cavi sono venduti separatamente.
- Spegnerne l'equalizzatore o ridurre il volume del dispositivo esterno. Un livello alto del segnale di ingresso può distorcere il suono.

Uso dell'ingresso ottico

È possibile eseguire il collegamento di un televisore, videoregistratore, lettore DVD, ecc. e ascoltare l'audio da questa unità.

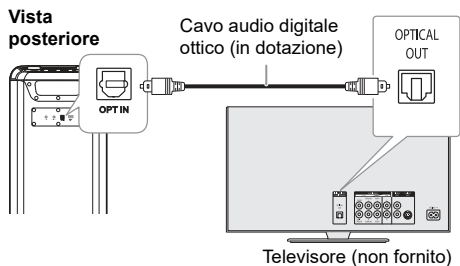

- 1 Collegare un dispositivo esterno.
- 2 Accendere l'unità.
- 3 Premere ripetutamente [INPUT SELECTOR] per selezionare "OPT".
- 4 Riprodurre il dispositivo esterno.

Nota:

- Questo sistema supporta segnali PCM lineari.
- Frequenza di campionamento supportata: 32 kHz, 44,1 kHz, 48 kHz, 88,2 kHz fino a 96 kHz
- L'audio viene passato in modalità muto o potrebbe verificarsi rumore se il formato del segnale o la frequenza non sono supportati.
- Se fuoriescono suoni dagli altoparlanti del televisore, abbassare il volume del televisore al minimo.

Uso dell'ingresso ausiliario

Vista posteriore

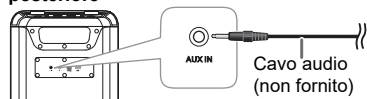

- 1 Collegare un dispositivo esterno.
Tipo di spina: Ø 3,5 mm stereo
- 2 Accendere l'unità.
- 3 Premere ripetutamente [INPUT SELECTOR] per selezionare "AUX".
- 4 Riprodurre il dispositivo esterno.

Collegamento di unità supplementari

È possibile collegarsi a unità supplementari per ascoltare l'audio in uscita da queste unità.

Si consiglia di posizionare tutte le unità in verticale.

Preparativi

Spegnere tutte le unità e girare [VOLUME] di ogni unità per ridurre il livello di volume.

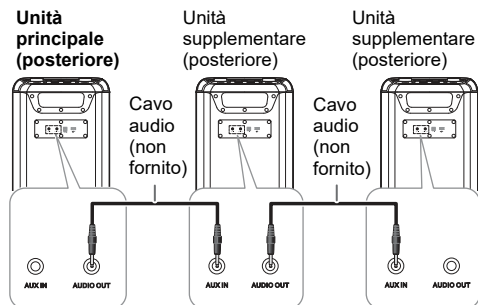

- 1 Collegare l'unità principale e tutte le unità supplementari (SC-TMAX45) con cavi audio (non forniti).

Tipo di spina: Ø 3,5 mm stereo

- 2 Accendere tutte le unità.
- 3 Sulle unità supplementari: Premere ripetutamente [INPUT SELECTOR] per selezionare "AUX".
- 4 Premere ripetutamente [SPEAKER MODE] per selezionare i canali del diffusore desiderati.
L+R: canali sinistro e destro
L: canale sinistro
R: canale destro

- 5 Sull'unità principale: Avviare la riproduzione desiderata.

Nota:

- È possibile collegare questa unità e fino a due unità supplementari.
- L'effetto audio viene controllato separatamente da ogni unità. Se necessario, effettuare le stesse impostazioni audio sulle unità supplementari.
- Gli effetti delle luci di illuminazione e stroboscopiche sulle unità supplementari potrebbero differire da quelli dell'unità principale anche quando è selezionato la stessa sequenza luminosa.

Uso di un microfono o una chitarra

Preparativi

Girare [MIC LEVEL] e [GUITAR LEVEL] al minimo prima di collegare o scollegare un microfono/una chitarra.

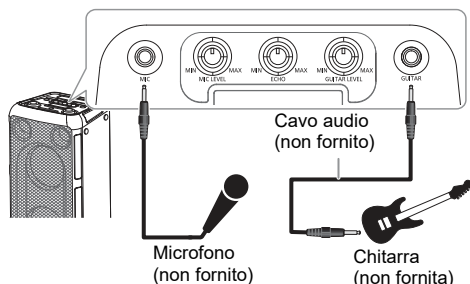

- 1 Collegare un microfono o una chitarra.**
Tipo di spina: Ø 6,3 mm mono
- 2 Regolare il volume del microfono o della chitarra.**
Per il microfono: Girare [MIC LEVEL].
Per la chitarra: Girare [GUITAR LEVEL].
- 3 Per cantare con musica di sottofondo, riprodurre la sorgente musicale e regolare il volume del sistema.**

Regolazione del livello di eco

Girare [ECHO] per regolare il livello di eco del microfono.

Nota:

- Se viene emesso un rumore strano (tipo fischio), allontanare il microfono/la chitarra dai diffusori o abbassare il volume del microfono/della chitarra.
- Se non si utilizza il microfono/la chitarra, scollegarlo dalla presa corrispondente e abbassare il volume del microfono/della chitarra al minimo.

Effetti di illuminazione

È possibile modificare l'effetto di illuminazione sull'unità.

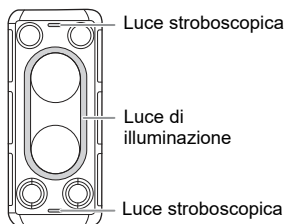

Girare [ILLUMINATION] per selezionare l'effetto.

Da M-1 a M-9	Selezione di 9 sequenze luminose in diversi colori.
Da S-1 a S-3	Selezione di 3 sequenze luminose in diversi colori. Premere ripetutamente [ILLUMINATION] per selezionare un colore.
OFF	Spegnere le luci di illuminazione e stroboscopiche, quindi diminuire la luminosità del pannello del display.

Uso delle luci stroboscopiche

Tenere premuto [ILLUMINATION] per accendere o spegnere le luci stroboscopiche.

Altri

Spegnimento automatico

Questa funzione metterà automaticamente il sistema in modalità di attesa in assenza di audio e in caso di inutilizzo per circa 20 minuti.

Nota:

Questa funzione potrebbe non essere disponibile quando è collegato un microfono/una chitarra.

Aggiornamento software

Periodicamente, Panasonic può rilasciare software aggiornato per questa unità per aggiungere o migliorare il funzionamento di una determinata funzione. Questi aggiornamenti sono disponibili gratuitamente. Per altri dettagli, consultare il seguente sito web.

<https://panasonic.jp/support/global/cs/audio/>

(Questo sito è solo in inglese.)

Risoluzione dei problemi

Prima di chiamare il tecnico per la riparazione, procedere con la seguente verifica. In caso di dubbi su alcuni punti da controllare o se i rimedi indicati non risolvono il problema, rivolgersi al rivenditore per ulteriori istruzioni.

Problemi comuni

L'unità non funziona.

- La dispositivo di sicurezza è stata attivata. Agire come segue:
 1. Premere [⏻/⏪] sull'unità principale per portare l'unità in modalità di attesa. Se l'unità non passa in modalità standby, scollegare e ricollegare il cavo di alimentazione CA.
 2. Premere di nuovo [⏻/⏪] per accendere l'unità. Se il problema persiste, rivolgersi al rivenditore.

Suono distorto o nessun suono.

- Regolare il volume del sistema.
- Spegnerne il sistema, individuare e correggere la causa, quindi accenderlo nuovamente. Tale situazione può derivare dal sovraccarico dei diffusori a causa di eccessivo volume o potenza e dall'uso del sistema in un ambiente molto caldo.

Si sente un ronzio durante la riproduzione.

- Cavo di alimentazione CA o lampada a fluorescenza vicini ai cavi. Tenere gli altri apparecchi e cavi lontano dai cavi di questo sistema.

Il livello audio si riduce.

- Il circuito di protezione è stato attivato a seguito dell'uso continuo a volume alto. Consente di proteggere il sistema e mantenere la qualità audio.

USB

Impossibile leggere il dispositivo USB o i contenuti.

- Il formato del dispositivo USB o i suoi contenuti non sono compatibili con il sistema.
- I dispositivi USB con capacità di archiviazione di oltre 32 GB potrebbero non funzionare.
- I dispositivi USB potrebbero non essere riconosciuti se collegati a questo sistema con una prolunga USB o un hub USB.

Il dispositivo USB funziona lentamente.

- La lettura del dispositivo USB di grandi dimensioni o dotato di una capacità di archiviazione elevata richiede più tempo.

Bluetooth®

Non è possibile effettuare l'associazione.

- Verificare le condizioni del dispositivo Bluetooth®.
- Il dispositivo è fuori dalla distanza di comunicazione di 10 m. Avvicinare il dispositivo al sistema.

Non è possibile connettere il dispositivo.

- L'associazione del dispositivo non è stata completata correttamente. Effettuare di nuovo l'associazione. (⇒ 5)
- L'associazione del dispositivo sia stata sostituita. Effettuare di nuovo l'associazione. (⇒ 5)
- Questo sistema potrebbe non connettersi ad un altro dispositivo. Scollegare l'altro dispositivo e cercare di collegare di nuovo il dispositivo.
- Il sistema potrebbe presentare anomalie. Spegnerne e riaccendere il sistema.

Il dispositivo è connesso, ma non è possibile sentire l'audio dal sistema.

- Per alcuni dispositivi Bluetooth® integrati, è necessario impostare manualmente l'uscita audio su "SC-TMAX45". Per i dettagli, leggere le istruzioni per l'uso del dispositivo.

La riproduzione durante il collegamento multiplo non funziona o non viene emesso alcun suono.

- Riavviare l'app del dispositivo.
- Non è stato avviato correttamente il controllo del dispositivo. Scollegare i dispositivi al momento connessi e riprovare.

L'audio dal dispositivo è interrotto.

- Il dispositivo è fuori dalla distanza di comunicazione di 10 m. Avvicinare il dispositivo al sistema.
- Rimuovere tutti gli ostacoli tra il sistema e il dispositivo.
- Altri dispositivi che usano la banda di frequenza 2,4 GHz (router wireless, forni a microonde, cordless, ecc.) causano interferenze. Avvicinare il dispositivo al sistema e allontanarlo da altri dispositivi.

Ripristino predefiniti

Se si verifica quanto segue, ripristinare la memoria:

- Non c'è risposta alla pressione dei pulsanti.
- Si desidera cancellare e ripristinare il contenuto della memoria.

1 Girare [VOLUME] per impostare il volume su "0".

2 Tenere premuti [INPUT SELECTOR] e [BASS].

Continuare a tenere premuti i pulsanti finché non viene visualizzato "RESET".

Tutte le regolazioni tornano a quelle predefinite di fabbrica.

Nota:

Non è possibile eseguire un ripristino predefiniti con la funzione di attesa Bluetooth® attivata.

Dati tecnici

Dati generali

Alimentazione	CA da 110 V a 240 V, 50/60 Hz
Consumo di corrente	200 W
Consumo di corrente nella modalità di attesa (circa)	
Con impostazione "OFF BLUETOOTH STANDBY"	0,5 W
Con impostazione "ON BLUETOOTH STANDBY"	2,0 W

Dimensioni (L x A x P) 280 mm × 650 mm × 315 mm

Peso 12,0 kg

Intervallo di temperatura durante il funzionamento
Da 0°C a +40°C

Intervallo di umidità durante il funzionamento
Dal 35% all'80% di umidità relativa (senza condensa)

Sezione amplificatore

Modalità stereo con potenza di uscita RMS

Bassi medi	250 W per canale (6 Ω), 1 kHz, distorsione armonica totale 30%
Tweeter	250 W per canale (6 Ω), distorsione armonica totale 30%
Potenza modalità stereo RMS totale	1000 W

Sezione Bluetooth®

Versione	Bluetooth® Versione 5.0
Classe	Classe 1
Profili supportati	A2DP, AVRCP
Banda di frequenza	Banda a 2,4 GHz FH-SS
Frequenza operativa	Da 2402 MHz, a 2480 MHz
Potenza massima (e.i.r.p.)	8 dBm
Distanza operativa	Campo visivo di 10 m
Codec supportato	SBC

Sezione terminali

Porta USB

USB standard	USB 2.0 a velocità massima
Supporto formato file multimediale	MP3 (*.mp3)
Numero massimo di cartelle (album)	99
Numero massimo di file (canzoni)	999
Capacità USB supportata	32 GB
File system del dispositivo USB	FAT16, FAT32, exFAT
Alimentazione porta USB	DC OUT 5 V, 1,0 A (Max)

OPT IN

Ingresso digitale ottico	Terminale ottico
Frequenza di campionamento	32 kHz, 44,1 kHz, 48 kHz, 88,2 kHz, 96 kHz
Profondità di bit supportata	16 bit, 24 bit
Formato audio	PCM (2 ch)

Microfono

Terminale	Presa da 6,3 mm, mono (1 sistema)
-----------	-----------------------------------

Chitarra

Terminale	Presa da 6,3 mm, mono (1 sistema)
-----------	-----------------------------------

AUX IN

Terminale	Presa da 3,5 mm, stereo (1 sistema)
-----------	-------------------------------------

AUDIO OUT

Terminale	Presa da 3,5 mm, stereo (1 sistema)
-----------	-------------------------------------

Sezione diffusori

Diffusore(i)

Woofers	16 cm x 2
Tweeter	6,3 cm x 2

Nota:

- I dati tecnici sono soggetti a modifiche senza preavviso. Il peso e le dimensioni indicati sono approssimativi.
- La distorsione armonica totale viene misurata con un analizzatore digitale di spettro.

Manutenzione

Scollare il cavo di alimentazione CA prima della manutenzione. Pulire questo sistema con un panno morbido e asciutto.

- Per pulire il sistema non si devono mai usare alcol, diluenti per vernici o benzina.
- Prima di usare un panno trattato chimicamente, leggere attentamente le istruzioni che lo accompagnano.

Riferimenti

Bluetooth®

Panasonic non si assume alcuna responsabilità per dati e/o informazioni che vengono danneggiati nel corso di una trasmissione wireless.

Banda di frequenza

- Questo sistema usa la banda di frequenza a 2,4 GHz.

Certificazione

- Questo sistema è conforme alle restrizioni delle frequenze e ha ricevuto la certificazione sulla base delle norme sulla frequenza. Pertanto, non è necessaria l'autorizzazione wireless.
- Le azioni di seguito sono punibili per legge in alcuni Paesi:
 - Smontare o modificare l'unità.
 - Rimuovere le indicazioni sui dati tecnici.

Restrizioni sull'uso

- Non si garantisce la trasmissione wireless e/o l'uso con tutti i dispositivi dotati di Bluetooth®.
- Tutti i dispositivi devono essere conformi agli standard di Bluetooth SIG, Inc.
- In base ai dati tecnici e alle impostazioni di un dispositivo, la connessione potrebbe non riuscire o alcune operazioni potrebbero essere diverse.
- Questo sistema supporta funzioni di protezione Bluetooth®. Tuttavia, in base al sistema operativo e/o alle impostazioni, la protezione potrebbe non essere sufficiente. Trasmettere i dati in modo wireless a questo sistema con cautela.
- Questo sistema non è in grado di trasmettere dati ad un dispositivo Bluetooth®.

Distanza di utilizzo

- Usare questo dispositivo ad una distanza massima di 10 m.
- La distanza può diminuire in base all'ambiente, agli ostacoli o alle interferenze.

Interferenze da altri dispositivi

- Il sistema potrebbe non funzionare correttamente e potrebbero verificarsi problemi quali disturbi e salti audio a causa di interferenze di onde radio, se questa unità si trova troppo vicino ad altri dispositivi Bluetooth® o dispositivi che utilizzano la banda a 2,4 GHz.
- Il sistema potrebbe non funzionare correttamente se le onde radio di una emittente vicina, ecc. sono eccessive.

Destinazione d'uso

- Questo sistema è solo per uso normale e generico.
- Non utilizzare questo sistema accanto ad un'apparecchiatura o in un ambiente sensibili alle interferenze da frequenza radio (esempio: aeroporti, ospedali, laboratori, ecc.).

Licenze

Il marchio denominativo Bluetooth® e i loghi sono marchi registrati di proprietà di Bluetooth SIG, Inc. e qualsiasi utilizzo di tali marchi da parte di Panasonic Holdings Corporation è concesso in licenza. Altri marchi e nomi di marchi sono di proprietà dei rispettivi proprietari.

Smaltimento di vecchie apparecchiature Solo per l'Unione Europea e Paesi con sistema di riciclaggio



Questi simboli sui prodotti, sull'imballaggio, e/o sulle documentazioni o manuali accompagnanti i prodotti indicano che i prodotti elettrici ed elettronici usati non devono essere buttati nei rifiuti domestici generici.

Per un trattamento adeguato, recupero e riciclaggio di vecchi prodotti usati, vi preghiamo di portarli negli appositi punti di raccolta, secondo la legislazione vigente nel vostro Paese.

Smaltendoli correttamente, contribuirete a salvare importanti risorse e ad evitare i potenziali effetti negativi sulla salute umana e sull'ambiente.

Per ulteriori informazioni sulla raccolta e sul riciclaggio, vi preghiamo di contattare il vostro comune.

Sono previste e potrebbero essere applicate sanzioni qualora questi rifiuti non siano stati smaltiti in modo corretto ed in accordo con la legislazione nazionale.

Dichiarazione di conformità (DoC)

Con il presente atto, "Panasonic Entertainment & Communication Co., Ltd." dichiara che questo prodotto è conforme ai requisiti base e altre disposizioni applicabili della direttiva 2014/53/UE.

I clienti possono scaricare una copia della DoC originale per i nostri prodotti RE dal nostro server DoC:

<https://www.ptc.panasonic.eu/compliance-documents>

Contatto del Rappresentante Autorizzato:

Panasonic Marketing Europe GmbH, Panasonic Testing Centre, Winsbergring 15, 22525 Hamburg, Germania

Tipo di wireless	Banda di frequenza	Potenza massima (dBm e.i.r.p.)
Bluetooth®	2402 – 2480 MHz	8 dBm

Deze bedieningsinstructies gelden voor de modellen SC-TMAX45.

Uw systeem en de illustraties kunnen er anders uit zien.

De symbolen op dit product (inclusief de accessoires) geven het volgende weer:

	Wisselstroom
	Gelijkstroom
	Apparatuur conform klasse II (de constructie van het product is dubbel geïsoleerd.)
	AAN
	Stand-by

Inhoud

Meegeleverde accessoires	2
Veiligheidsmaatregelen	2
Verplaatsen van het apparaat	3
Alles aansluiten	3
Overzicht van de unit	4
Bluetooth®-gebruik	5
Gebruik van een USB-apparaat	6
Externe apparatuur	6
Gebruik van een microfoon of gitaar	8
Lichteffecten	8
Overige	8
Verhelpen van storingen	9
Technische gegevens	10
Onderhoud	10
Referenties	11

Meegeleverde accessoires

Gelieve te controleren of de volgende accessoires zijn meegeleverd.

- 1 optische kabel
- 1 Netsnoer

Veiligheidsmaatregelen

WAARSCHUWING!

Apparaat

- Beperk het risico van brand, elektrische schokken of beschadiging van het product,
 - Stel dit apparaat niet bloot aan regen, vocht, druppels of spetters.
 - Plaats geen voorwerpen waarin een vloeistof zit bovenop het apparaat plaatsen.
 - Gebruik de aanbevolen accessoires.
 - Verwijder niet de afdekking.
 - Probeer nooit zelf reparaties aan het apparaat uit te voeren. Laat onderhoud over aan erkend onderhoudspersoneel.
 - Zorg ervoor dat er geen metalen voorwerpen in het apparaat terecht komen.

VOORZICHTIG!

Apparaat

- Beperk het risico van brand, elektrische schokken of beschadiging van het product,
 - Zorg voor een goede ventilatie: plaats en gebruik dit apparaat niet in een boekenkast, een ingebouwde kast of een andere gesloten ruimte.
 - Zorg dat de ventilatie-openingen van het apparaat niet geblokkeerd worden door kranten, tafelkleedjes, gordijnen, of iets dergelijks.
 - Zet geen open vuur, zoals brandende kaarsen, op het apparaat.
- Dit apparaat is bestemd voor gebruik in een gematigd klimaat.
- Tijdens het gebruik is dit apparaat vatbaar voor radiostoring veroorzaakt door een mobiele telefoon. Wanneer dergelijke storing optreedt, moet u dit apparaat en de mobiele telefoon verder van elkaar vandaan gebruiken.
- Plaats het apparaat op een horizontale ondergrond waar het niet wordt blootgesteld aan direct zonlicht, hoge temperaturen, sterke vochtigheid of sterke trillingen.
- Dit systeem zou warm kunnen worden bij langdurig gebruik. Dat is normaal. U hoeft zich hierover geen zorgen te maken.

Netsnoer

- De stekker voor het stopcontact is het apparaat om de verbinding te verbreken. Installeer dit apparaat zo, dat de stekker voor het stopcontact onmiddellijk uit het stopcontact getrokken kan worden.

Verplaatsen van het apparaat

Vorbereiding

Maak alle aangesloten apparaten en kabels los van het apparaat.

- 1 Houd de hendel van de unit stevig vast bij het verplaatsen van het apparaat.
- 2 Zet de unit op een vlakke, stabiele ondergrond met de rubberen voetjes omlaag.

Opstelling

U kunt dit systeem verticaal of horizontaal plaatsen.

Verticale plaatsing

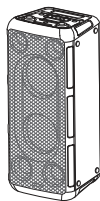

Horizontale plaatsing

(Plaats de zijde met de rubberen voetjes aan de onderzijde.)

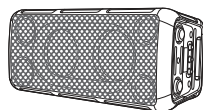

Opmerking:

- Laat een afstand van ten minste 10 mm vrij tussen uw luidsprekers en andere voorwerpen, om een goede ventilatie te verzekeren.
- Deze luidsprekers zijn niet voorzien van een magnetische afscherming. Zet de luidsprekers niet vlakbij TV-apparaten, PC's of andere apparatuur die makkelijk beïnvloed wordt door magnetisme.
- Wanneer u gedurende een lange periode op hoge niveaus afspeelt, kan dit de luidsprekers beschadigen en de levensduur van de luidsprekers bekorten.
- Voorkom beschadiging door het volume te verminderen:
 - Wanneer het geluid vervormd is.
 - Wanneer u de geluidskwaliteit afstelt.

VOORZICHTIG!

- Door een onjuiste behandeling of verplaatsing zou het apparaat kunnen vallen, enz. waardoor er schade en/of persoonlijk letsel kan ontstaan.
- Plaats het apparaat niet op een schuin of instabiel oppervlak.
- Zet uw voeten niet onder het apparaat.
- Raak de resonerende oppervlakten van de luidsprekerconus niet aan:
 - Dit kan de luidsprekerconus beschadigen.
 - De luidsprekerconus kan heet zijn.
- Plaats het apparaat niet op en tafel of een ander verhoogd oppervlak.
- Laat kinderen niet op het apparaat klimmen.
- Wees voorzichtig met baby's of kinderen in de buurt.



Alles aansluiten

Sluit het netsnoer pas aan nadat alle andere aansluitingen zijn uitgevoerd.

Sluit het netsnoer aan.

Gebruik geen andere netsnoeren dan de geleverde.

Achteraanzicht

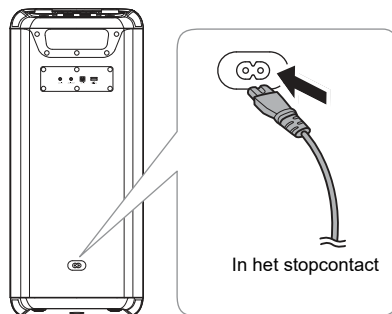

Stroom besparen

Het systeem verbruikt in de stand-bystand een geringe hoeveelheid stroom. Haal de stekker uit het stopcontact, als u het systeem niet gebruikt.

Sommige instellingen zullen verloren gaan, als u het systeem afsluit. U moet deze opnieuw instellen.

Overzicht van de unit

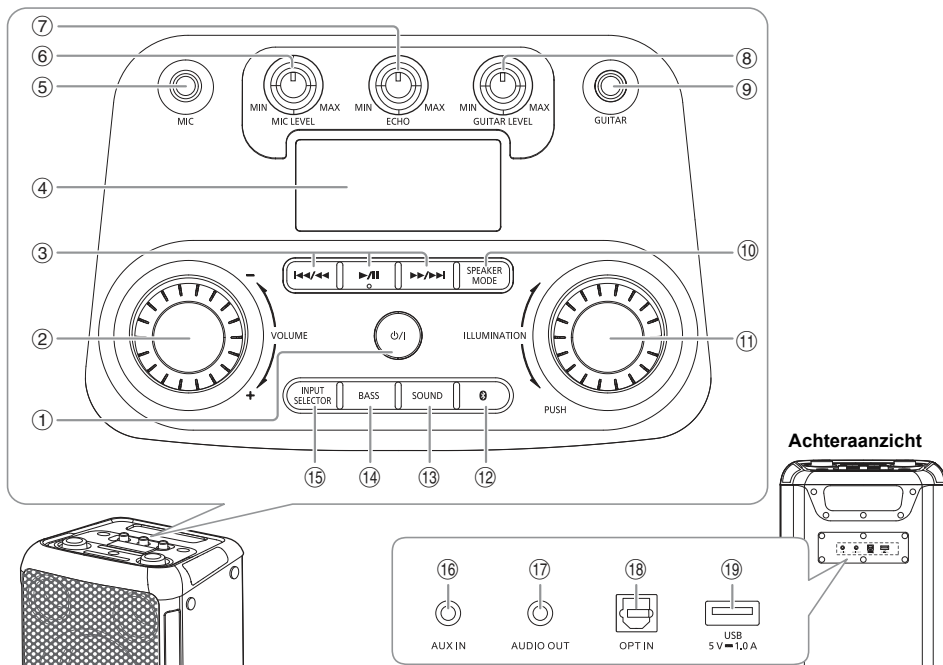

- ① **Stand-by/Aan-schakelaar** [⏻/⏻]
Indrukken om het apparaat aan of uit te schakelen. In de modus Stand-by verbruikt het apparaat nog een geringe hoeveelheid stroom.
- ② Pas het volumeniveau aan
- ③ Basis weergaveregeling
- ④ Displaypaneel
- ⑤ Microfoonbus
- ⑥ Pas het volumeniveau van de microfoon aan
- ⑦ Pas het echoniveau van de microfoon aan
- ⑧ Pas het volumeniveau van de gitaar aan
- ⑨ Gitaaraansluiting
- ⑩ Selecteer de luidsprekerstand
- ⑪ Selecteer de lichteffecten en kleuren
- ⑫ Selecteer Bluetooth® als de bron

- ⑬ **Selecteer het geluidseffect**
ROCK → JAZZ → SAMBA → POP → FLAT
↑
- ⑭ **Schakel het baseffect in of uit**
ON BASS ↔ OFF BASS

Opmerking:
Als u het baseffect inschakelt, schakelt het geluidseffect uit en andersom.
- ⑮ **Kies de audiobron**
BLUETOOTH → USB → OPT → AUX
↑
- ⑯ AUX IN-aansluiting
- ⑰ AUDIO OUT-aansluiting
- ⑱ Optische IN-aansluiting
- ⑲ USB-poort (5 V = 1.0 A)

Bluetooth®-gebruik

U kunt draadloos een geluidsapparaat aansluiten en afspelen met behulp van Bluetooth®.

Vorbereiding

- Zet het apparaat aan.
- Schakel over naar de Bluetooth®-functie van het apparaat en zet het apparaat vlakbij het systeem.
- Lees de bedieningsinstructies van het apparaat voor meer gedetailleerde informatie.

Een apparaat koppelen

1 Druk op [].

"PAIRING" wordt weergegeven.

2 Kies "SC-TMAX45" uit het Bluetooth®-menu van het apparaat.

Indien u gevraagd wordt een sleutel te gebruiken voert u "0000" in.

Het apparaat wordt automatisch met dit systeem verbonden nadat het koppelen aan een passend apparaat voltooid is.

Opmerking:

- Als er een Bluetooth®-apparaat is aangesloten, moet u het apparaat eerst loskoppelen voordat een nieuw apparaat wordt gekoppeld (⇒ De aansluiting van een apparaat verbreken).
- U kunt maximaal 8 apparaten aan dit systeem koppelen. Als een 9e apparaat wordt gekoppeld, wordt het apparaat dat het langst is gekoppeld, vervangen.
- Als de productnaam niet in het Bluetooth®-menu van het apparaat wordt weergegeven, moet u tijdens het koppelingsproces de Bluetooth®-functie van het apparaat herhaaldelijk uit- en vervolgens weer inschakelen, afhankelijk van de zoekfunctionaliteit van het Bluetooth®-apparaat en de omgeving.

Een apparaat aansluiten

1 Druk op [].

2 Kies "SC-TMAX45" uit het Bluetooth®-menu van het apparaat.

3 Start weergave op het apparaat.

Opmerking:

- Een apparaat moet gekoppeld aan een passend apparaat zijn om aangesloten te worden.
- Wanneer "BLUETOOTH" is geselecteerd als de bron, zal dit systeem automatisch proberen de verbinding met het laatst aangesloten apparaat tot stand te brengen.

Bluetooth® -afspelen

Afspelen	Druk op [▶/].
Pauzeren	Druk op [▶/]. Indrukken als u met afspelen door wilt gaan.
Over slaan	Druk op [◀◀/▶▶] of [▶▶/▶▶] als u een track wilt overslaan.
Zoeken	Houd [◀◀/▶▶] of [▶▶/▶▶] ingedrukt.

Opmerking:

Afhankelijk van het Bluetooth®-apparaat zullen sommige bedieningsfuncties misschien niet werken.

Multi Connect

Dit systeem ondersteunt Multi Connect dat met max. 2 apparaten gelijktijdig verbinding kan maken.

Schakelen tussen de aangesloten apparaten

Terwijl een van de aangesloten apparaten bezig is met afspelen, kunt u eenvoudig naar een ander aangesloten apparaat schakelen door simpelweg op dat apparaat te beginnen met afspelen. Het afspelen op het vorige apparaat wordt automatisch gepauzeerd.

Opmerking:

Het kan zijn dat deze functie voor sommige apps of apparaten niet werkt (afhankelijk van de specificaties van de app of het apparaat).

De aansluiting van een apparaat verbreken

Terwijl een Bluetooth®-apparaat is aangesloten

Houd [▶/||] ingedrukt.

"PAIRING" wordt weergegeven.

Opmerking:

- Met deze functie wordt de verbinding verbroken met alle verbonden apparaten.
- De aansluiting van een apparaat wordt verbroken, als u:
 - Kies een andere bron.
 - Verplaats het apparaat buiten het maximale bereik.
 - Schakel de Bluetooth®-transmissie van het apparaat uit.
 - Schakel de unit of het apparaat uit.

Bluetooth®-Stand-by

Deze functie schakelt het systeem automatisch in wanneer u een Bluetooth®-verbinding tot stand brengt vanaf een gekoppeld apparaat.

Houd [] ingedrukt om deze functie in te schakelen.

"ON BLUETOOTH STANDBY" wordt weergegeven.

Houd om te annuleren de toetsen weer ingedrukt totdat "OFF BLUETOOTH STANDBY" verschijnt.

Opmerking:

- Bij sommige apparaten kan de reactietijd langer zijn. Als u verbonden was met een Bluetooth®-apparaat voordat u dat systeem uitgeschakelde, moet u minimaal 5 seconden wachten voordat u met uw Bluetooth®-apparaat verbinding kunt maken met dit systeem.
- Als u het netsnoer loshaalt en weer aansluit, werkt de Bluetooth®-stand-byfunctie mogelijk niet, zelfs als de instelling is ingeschakeld. Schakel in dat geval de unit in en controleer de stand-by-instelling van Bluetooth®.

Gebruik van een USB-apparaat

Vorbereiding

Voordat u een USB-apparaat op het systeem aansluit, moet u ervoor zorgen dat u een back-up van de data maakt.

Verminder het volume en sluit het USB-apparaat aan op de USB-poort.

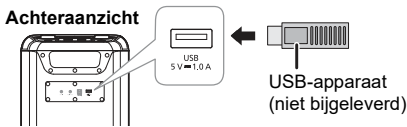

Houd het apparaat vast bij het aansluiten of loskoppelen van het USB-apparaat.

Opmerking:

Gebruik geen USB-verlengkabel. Het systeem kan geen USB-apparaten herkennen die via een kabel aangesloten zijn.

USB-weergave

U kunt MP3-nummers afspelen vanaf het USB-apparaat.

Druk herhaaldelijk op [INPUT SELECTOR] om "USB" te kiezen.

Afspelen	Druk op [▶/].
Pauseren	Druk op [▶/]. Indrukken als u met afspelen door wilt gaan.
Overslaan	Druk op [◀◀/▶▶] of [▶▶/▶▶] als u een track wilt overslaan. Houd tijdens een pauze [▶/] ingedrukt om het album over te slaan.
Zoeken	Houd [◀◀/▶▶] of [▶▶/▶▶] ingedrukt.
Herhaal	Druk tijdens afspelen herhaaldelijk op [▶/] en houd het ingedrukt om een herhalingsstand te kiezen. ONE REPEAT: Herhaal één enkele track. ALL REPEAT: Herhaal alle tracks. OFF REPEAT: Herhaal annuleren.

Opmerking:

- Bestanden zijn gedefinieerd als tracks en mappen zijn gedefinieerd als albums.
- Tracks moet de extensie ".mp3" of ".MP3" hebben.
- Tracks worden niet noodzakelijkerwijs afgespeeld in de volgorde waarin u ze hebt opgenomen.
- Sommige bestanden kunnen niet werken door de grootte van de sector.

Een apparaat opladen

Het opladen begint als een apparaat (nominale waarde: 5 V / 1 A) op de USB-poort van deze unit is aangesloten.

Vorbereiding

Zet het apparaat aan.

Een apparaat aansluiten.

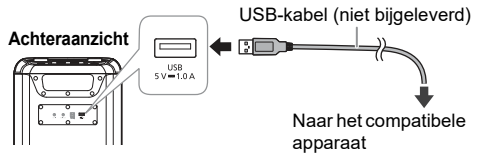

Bevestig op het scherm van het aangesloten apparaat enz. om ervoor te zorgen dat het opladen is begonnen.

Opmerking:

- Er is een kabel nodig die compatibel is met uw apparaat. Gebruik de kabel die met uw apparaat is meegeleverd.
- Zelfs als u een kabel aansluit die compatibel is met de USB-poort van deze unit, kan het zijn dat uw apparaat niet wordt opgeladen. Gebruik in dat geval de oplader die bij het apparaat is meegeleverd.
- Sluit geen apparaat op deze unit aan met een nominale waarde van meer dan 5 V / 1 A.
- Kijk op het scherm van het aangesloten apparaat enz. om te zien op het opladen is voltooid.
- Verwijder de USB kabel uit de USB-poort, zodra het volledig is opgeladen.
- Het opladen stopt als de automatisch-uitfunctie is ingeschakeld.

Externe apparatuur

Vorbereiding

- Haal de stekker van het netsnoer uit het stopcontact.
- Schakel alle apparatuur uit en lees de relevante werkinstructies.

Opmerking:

- Buig de kabels niet in scherpe hoeken.
- Componenten en snoeren wordt afzonderlijk verkocht.
- Schakel de equalizer uit of verminder het volume van het externe apparaat. Een hoog niveau van hetingangssignaal kan het geluid vervormen.

Gebruik van de optische-input

U kunt een tv, VCR-, dvd-speler enz. aansluiten en het geluid via deze unit weergeven.

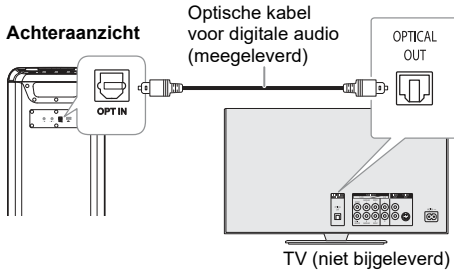

- 1 Een extern apparaat aansluiten.
- 2 Zet het apparaat aan.
- 3 Druk herhaaldelijk op [INPUT SELECTOR] om "OPT" te kiezen.
- 4 Speel het externe apparaat af.

Opmerking:

- Dit systeem ondersteunt lineaire PCM-signalen.
- Ondersteunde bemonsteringsfrequentie: 32 kHz, 44,1 kHz, 48 kHz, 88,2 tot 96 kHz
- Het geluid wordt gedempt of er kan een geluid ontstaan als het formaat of de frequentie van het geluid niet ondersteund wordt.
- Als er geluiden uit de luidsprekers van de televisie komen, moet het volume van de televisie tot het minimum worden vermindert.

Met behulp van de hulp-input

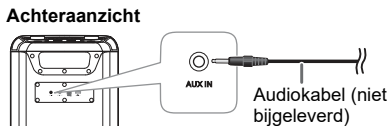

- 1 Een extern apparaat aansluiten.
Stekkertype: Ø 3,5 mm stereo
- 2 Zet het apparaat aan.
- 3 Druk herhaaldelijk op [INPUT SELECTOR] om "AUX" te kiezen.
- 4 Speel het externe apparaat af.

Aansluiten van extra units

U kunt extra units aansluiten om van het geluid van deze units te genieten.
Het is aanbevolen om alle units verticaal op te stellen.

Vorbereiding

Schakel alle units uit en draai [VOLUME] van elke unit om het volume te verminderen.

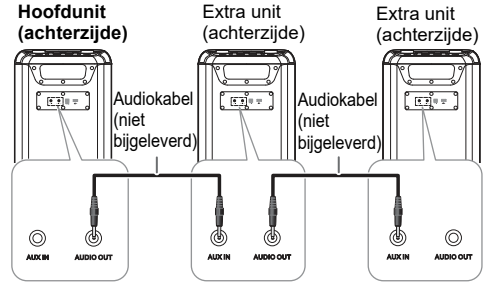

- 1 Sluit de hoofddunit en alle extra units (SC-TMAX45) op elkaar aan met audiokabels (niet bijgeleverd).
Stekkertype: Ø 3,5 mm stereo
- 2 Zet alle units aan.
- 3 Op de extra units:
Druk herhaaldelijk op [INPUT SELECTOR] om "AUX" te kiezen.
- 4 Druk herhaaldelijk op [SPEAKER MODE] om de gewenste luidsprekerkanalen te kiezen.
L+R: linker en rechter kanaal
L: linker kanaal
R: rechter kanaal
- 5 Op de hoofddunit:
start het gewenste afspelen.

Opmerking:

- U kunt deze unit en tot twee extra units aansluiten.
- Het geluidseffect wordt apart door elke unit geregeld. Stel zo nodig dezelfde geluidsinstellingen in op de extra units.
- De verlichting en stroboscoopte effecten op de extra units kunnen verschillend zijn van de hoofddunit, zelfs als hetzelfde verlichtingspatroon is gekozen.

Gebruik van een microfoon of gitaar

Vorbereiding

Draai [MIC LEVEL] en [GUITAR LEVEL] naar hun minimum, voordat u een microfoon/gitaar aansluit of loskoppelt.

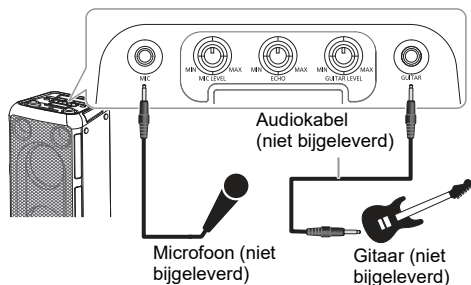

- 1 Sluit een microfoon of gitaar aan.**
Stekkertype: Ø 6,3 mm mono
- 2 Pas het volume aan van de microfoon of gitaar.**
Voor de microfoon: Draai [MIC LEVEL].
Voor de gitaar: Draai [GUITAR LEVEL].
- 3 Als u de microfoon wilt gebruiken met achtergrondmuziek, speel de muziekbron af en pas het volume van het systeem aan.**

Pas het echoniveau aan

Pas het echoniveau aan van de microfoon aan door [ECHO] te draaien.

Opmerking:

- Als er een vreemd (hulend) geluid klinkt, houd de microfoon/gitaar dan weg bij de luidsprekers of zet het volume van de microfoon/gitaar lager.
- Als u de microfoon/gitaar niet gebruikt, trekt u de stekker uit de microfoon/gitaaraansluiting en zet het volumeniveau van de microfoon/gitaar op het minimum.

Lichteffecten

U kunt de lichteffecten op de unit wijzigen.

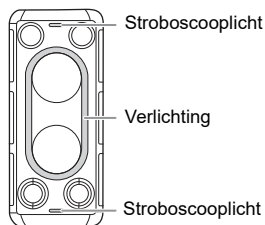

Draai [ILLUMINATION] om het effect te kiezen.

M-1 t/m M-9	Selectie uit 9 verlichtingspatronen in meerdere kleuren.
S-1 t/m S-3	Selectie uit 3 verlichtingspatronen in een enkele kleur. Druk herhaaldelijk op [ILLUMINATION] om een kleur te kiezen.
OFF	Schakelt de verlichting en stroboscooplichten uit en vermindert ook de helderheid van het display.

Gebruik van stroboscooplichten

Houd [ILLUMINATION] ingedrukt om de stroboscooplichten in of uit te schakelen.

Overige

Auto-uit

Deze functie schakelt het systeem automatisch in de stand-bystand als er geen geluid is en het apparaat ongeveer 20 minuten niet is gebruikt.

Opmerking:

Deze functie werkt misschien niet als een microfoon/gitaar is aangesloten.

Software-update

Af en toe zal Panasonic een software-update uitbrengen voor deze unit, waardoor functies worden toegevoegd of de werking wordt verbeterd. Deze updates zijn gratis beschikbaar. Voor meer details zie de volgende website. <https://panasonic.jp/support/global/cs/audio/> (Deze site is alleen in het Engels.)

Verhelpen van storingen

Raadpleeg de onderstaande tips voordat u beroep doet op een servicecentrum. Vraag uw handelaar om advies, als u twijfels hebt over de controlepunten of als u het probleem niet kunt verhelpen.

Algemene storingen

Het apparaat werkt niet.

- De veiligheidsapparaat is geactiveerd. Ga als volgt te werk:
 1. Druk op [⏻/⏪] op het hoofdapparaat zodat het apparaat overschakelt op de stand Stand-by. Als de unit niet naar de stand-bystand overschakelt, haalt u de stekker van het netsnoer uit het stopcontact en steekt het er dan opnieuw in.
 2. Druk op [⏻/⏪] om het apparaat in te schakelen. Als het probleem aanhoudt, vraag dan advies aan uw leverancier.

Geluid wordt vervormd of er is geen geluid.

- Pas het volume van het systeem aan.
- Schakel het systeem uit, stel de oorzaak vast en verhelp deze en schakel dan het systeem weer in. Het kan eventueel veroorzaakt worden door overbelasting van de luidsprekers door excessief volume of vermogen, en als het systeem wordt gebruikt in een warme omgeving.

Het is mogelijk dat tijdens de weergave een zoemgeluid te horen is.

- Er bevindt zich een netsnoer of een fluorescerend licht in de buurt van de kabels. Houd andere apparaten en kabels uit de buurt van dit systeem.

Het geluidsniveau vermindert.

- Het beveiligingscircuit is geactiveerd, doordat de uitgang continu met een hoog volume wordt gebruikt. Dit gebeurt om het systeem te beveiligen en de geluidskwaliteit te behouden.

USB

Het USB-apparaat of de inhoud daarvan kan niet gelezen worden.

- Het formaat van het USB-apparaat of de inhoud daarvan is niet geschikt voor het systeem.
- USB-apparaten met een opslagcapaciteit van meer dan 32 GB werken niet.
- USB-apparaten worden mogelijk niet herkend als ze met een USB-verlengkabel of een USB-hub op dit systeem worden aangesloten.

Langzame werking van het USB-apparaat.

- Het duurt langer om een USB-apparaat met een grote inhoud of een groot geheugen te lezen.

Bluetooth®

Men kan geen passend apparaat koppelen.

- Controleer de conditie van het Bluetooth®-apparaat.
- Het apparaat staat buiten het communicatiebereik van 10 meter. Verplaats het apparaat meer dichterbij het systeem.

Het apparaat kan niet aangesloten worden.

- Het koppelen van het passende apparaat heeft niet met succes plaatsgevonden. Koppel het passende apparaat opnieuw. (⇒ 5)
- De koppeling van het apparaat is vervangen. Koppel het passende apparaat opnieuw. (⇒ 5)
- Misschien is dit systeem aangesloten op een ander apparaat. Verbreek de verbinding met het andere apparaat en probeer het apparaat weer te verbinden.
- Er kan een probleem zijn met het systeem. Schakel het systeem uit en schakel het vervolgens weer in.

Het apparaat is aangesloten, maar er wordt via het systeem geen geluid gehoord.

- Voor sommige ingebouwde Bluetooth®-apparaten hebt u de geluidsofoutput handmatig op "SC-TMAX45" ingesteld. Lees de bedieningsinstructies van het apparaat voor meer gedetailleerde informatie.

Het afspelen tijdens Multi Connect werkt niet of er is geen geluid.

- Start de app van het apparaat opnieuw.
- De regeling van het apparaat is niet met succes ingeschakeld. Verbreek de verbinding met de verbonden apparaten en probeer het opnieuw.

Geluid uit het apparaat wordt onderbroken.

- Het apparaat staat buiten het communicatiebereik van 10 meter. Verplaats het apparaat meer dichterbij het systeem.
- Verwijder elk obstakel tussen het systeem en het apparaat.
- Andere apparaten die de frequentieband 2,4 GHz gebruiken (draadloze router, magnetrons, snoerloze telefoons, enz.) geven storing. Verplaats het apparaat dichterbij het systeem toe en verhoog de afstand tot de andere apparaten.

Reset af-fabriek

Reset het geheugen wanneer de volgende situaties zich voordoen:

- Het apparaat reageert niet wanneer u de toetsen indrukt.
- U wilt de geheugeninhoud wissen en de oorspronkelijke instellingen herstellen.

1 Draai [VOLUME] om het volume op "0" te zetten.

2 Houd [INPUT SELECTOR] en [BASS] ingedrukt.

Blijf de toetsen ingedrukt houden totdat "RESET" verschijnt.

Alle instellingen worden nu gereset naar de oorspronkelijke fabrieksinstellingen.

Opmerking:

U kunt het resetten van de fabrieksinstellingen niet uitvoeren als de stand-byfunctie voor Bluetooth® is ingeschakeld.

Technische gegevens

Algemeen

Voeding	AC 110 V tot 240 V, 50/60 Hz
Opgenomen vermogen	200 W
Stroomverbruik in Stand-by stand (ongeveer)	
Met instelling "OFF BLUETOOTH STANDBY"	0,5 W
Met instelling "ON BLUETOOTH STANDBY"	2,0 W

Afmetingen (B x H x D) 280 mm x 650 mm x 315 mm

Gewicht 12,0 kg

Gebruikstemperatuurbereik 0°C tot +40°C

Vochtigheidsbereik
35% tot 80% RV (geen condensatie)

Versterker

RMS-uitgangsvermogen stereo

Midden-bas	250 W per kanaal (6 Ω), 1 kHz, THD 30%
Tweeter	250 W per kanaal (6 Ω), THD 30%
Totaal RMS-vermogen stereo	1000 W

Bluetooth®

Versie Bluetooth® Versie 5.0

Klasse Klasse 1

Ondersteunde profielen A2DP, AVRCP

Frequentieband 2,4 GHz-band FH-SS

Bedrijfsfrequentie 2402 MHz tot 2480 MHz

Maximum stroom (e.i.r.p.) 8 dBm

Bedrijfsafstand 10 meter gezichtslijn

Ondersteunde codec SBC

Aansluitingen

USB-poort

USB-standaard	USB 2.0 volle snelheid
Ondersteund mediabestandsformaat	MP3 (*.mp3)
Maximumaantal mappen (albums)	99
Maximumaantal bestanden (nummers)	999
Ondersteunde USB-capaciteit	32 GB
Bestandstelsysteem USB-apparaat	FAT16, FAT32, exFAT
Voedingsspoort USB	DC OUT 5 V, 1,0 A (Max)

OPT IN

Optische digitale ingang	Optische aansluiting
Monsterfrequentie	32 kHz, 44,1 kHz, 48 kHz, 88,2 kHz, 96 kHz
Ondersteunde bitdiepte	16 bits, 24 bits
Audioformaat	PCM (2 kan.)

Microfoon

Aansluiting Mono, 6,3 mm bus (1 systeem)

Gitaar

Aansluiting Mono, 6,3 mm bus (1 systeem)

AUX IN

Aansluiting Stereo, 3,5 mm bus (1 systeem)

AUDIO OUT

Aansluiting Stereo, 3,5 mm bus (1 systeem)

Luidspreker

Luidspreker(s)

Woofers	16 cm x 2
Tweeter	6,3 cm x 2

Opmerking:

- Specificaties kunnen zonder voorafgaande kennisgeving worden gewijzigd.
- Gewicht en afmetingen zijn bij benadering.
- De totale harmonische vervorming is gemeten met de digitale spectrumanalyser.

Onderhoud

Haal de stekker van het netsnoer uit het stopcontact vóór de uitvoering van onderhoud. Reinig het systeem met een zachte, droge doek.

- Maak de buitenpanelen nooit schoon met alcohol, verfverdunder of wasbenzine.
- Lees voordat u een chemisch behandelde doek gebruikt, de gebruiksaanwijzing ervan zorgvuldig door.

Referenties

Over Bluetooth®

Panasonic is niet verantwoordelijk voor mogelijke beschadiging van data en/of informatie tijdens een draadloze transmissie.

Frequentieband

- Dit systeem maakt gebruik van de frequentieband van 2,4 GHz.

Certificatie

- Dit systeem voldoet aan frequentiebeperkingen en heeft certificatie gekregen op basis van wetten die te maken hebben met frequentie. Om die reden is een draadloze machtigingbrief niet nodig.
- In sommige landen zijn de handelingen die hieronder beschreven worden, op grond van de wet strafbaar:
 - De eenheid uit elkaar nemen of wijzigen.
 - Specificatie-aanduidingen verwijderen.

Gebruiksbeperkingen

- Draadloze transmissie en/of gebruik bij alle met Bluetooth® uitgeruste apparaten is niet gegarandeerd.
- Alle apparaten moeten voldoen aan standaards die ingesteld werden door Bluetooth SIG, Inc.
- Afhankelijk van de specificaties en instellingen van een apparaat, kan deze zich niet verbinden of sommige operaties kunnen anders zijn.
- Dit systeem ondersteunt de veiligingsfuncties van Bluetooth®. Maar afhankelijk van de werkomgeving en/of instellingen, is deze beveiliging mogelijk niet voldoende. Draag data voorzichtig draadloos aan dit systeem over.
- Dit systeem kan geen data verzenden naar een Bluetooth®-apparaat.

Gebruiks bereik

- Gebruik dit apparaat tot een maximaal bereik van 10 meter.
- Het bereik kan verminderen afhankelijk van de omgeving, obstakels of interferentie.

Interferentie van andere apparaten

- Dit systeem zal misschien niet goed functioneren en er kunnen problemen zoals ruis en onderbrekingen in het geluid ontstaan als gevolg van interferentie van geluidsgolven, als deze unit te dicht staat op andere Bluetooth®-apparaten of apparaten die de 2,4 GHz-band gebruiken.
- Dit systeem zal misschien niet goed functioneren als de radiogolven van een zender, enz., in de buurt te krachtig zijn.

Gebruik waarvoor dit bedoeld is

- Dit systeem is alleen voor normaal, algemeen gebruik.
- Gebruik dit systeem niet vlakbij apparatuur of in een omgeving die gevoelig is voor interferentie door een radiofrequentie (voorbeeld: luchthavens, ziekenhuizen, laboratoria, et cetera).

Licenties

Het Bluetooth® woordmerk en logo's zijn gedeponeerde handelsmerken die het bezit zijn van Bluetooth SIG, Inc. en ieder gebruik van dergelijke merken door Panasonic Holdings Corporation vindt plaats onder licentie. Andere handelsmerken en handelsnamen zijn die van de respectievelijke eigenaren.

Verwijdering van oude apparatuur Alleen voor de Europese Unie en landen met recyclingsystemen



Deze symbolen op de producten, verpakking en/of begeleidend documenten betekenen dat gebruikte elektrische en elektronische producten niet met gewoon huishoudelijk afval mogen worden gemengd.

Voor een correcte behandeling, terugwinning en recycling van oude producten moeten zij naar de betreffende verzamelpunten worden gebracht in overeenstemming met uw nationale wetgeving.

Door ze correct te verwijderen draagt u uw steentje bij tot het beschermen van waardevolle middelen en tot de preventie van potentieel negatieve effecten op de gezondheid van de mens en op het milieu.

Voor meer informatie over inzamelen en recyclen, gelieve contact op te nemen met uw plaatselijke gemeente.

Voor een niet-correcte verwijdering van dit afval kunnen boetes opgelegd worden in overeenstemming met de nationale wetgeving.

Conformiteitsverklaring (DoC)

"Panasonic Entertainment & Communication Co., Ltd." verklaart hierbij dat dit product conform de essentiële eisen en andere relevante bepalingen van Richtlijn 2014/53/EU is.





Klanten kunnen een kopie van de originele DoC voor onze RE-producten downloaden vanaf onze DoC-server: <https://www.ptc.panasonic.eu/compliance-documents>
Neem contact op met de bevoegde vertegenwoordiger: Panasonic Marketing Europe GmbH, Panasonic Testing Centre, Winsbergring 15, 22525 Hamburg, Duitsland

Type draadloos	Frequentieband	Maximum stroom (dBm e.i.r.p.)
Bluetooth®	2402 – 2480 MHz	8 dBm

Estas instrucciones de funcionamiento son aplicables para el modelo SC-TMAX45.

Su sistema y las ilustraciones pueden parecer diferentes.

Los símbolos de este producto (incluidos los accesorios) representan lo siguiente:

	CA
	CC
	Equipo de Clase II (La construcción del producto presenta doble aislamiento.)
	ENCENDIDO
	En espera

Contenido

Accesorios suministrados	2
Precauciones de seguridad	2
Transporte de la unidad	3
Conexiones	3
Descripción general de la unidad	4
Operación Bluetooth®	5
Utilización de un dispositivo USB	6
Equipo externo	6
Utilización de un micrófono o una guitarra	8
Efectos de iluminación	8
Otros	8
Solución de problemas	9
Especificaciones	10
Mantenimiento	10
Referencias	11

Accesorios suministrados

Por favor, compruebe e identifique los accesorios suministrados.

- 1 cable óptico
- 1 Cable de alimentación de CA

Precauciones de seguridad

¡ADVERTENCIA!

Unidad

- Para reducir el riesgo de incendios, descargas eléctricas o daños en el producto,
 - No exponga este aparato a la lluvia, humedad, goteo o salpicaduras.
 - No coloque encima del mismo objetos con líquidos como, por ejemplo, floreros.
 - Utilice los accesorios recomendados.
 - No quite las tapas.
 - No repare esta unidad usted mismo. Solicite las reparaciones al personal de servicio cualificado.
 - No permita que objetos de metal caigan dentro de la unidad.

¡ATENCIÓN!

Unidad

- Para reducir el riesgo de incendios, descargas eléctricas o daños en el producto,
 - Para mantener bien ventilada esta unidad, no la instale ni la ponga en un estante de libros, mueble empotrado u otro espacio de dimensiones reducidas.
 - No obstruya las aberturas de ventilación de la unidad con periódicos, manteles, cortinas u objetos similares.
 - No coloque objetos con llama descubierta, una vela por ejemplo, encima de la unidad.
- Esta unidad ha sido diseñada para ser utilizada en climas moderados.
- Esta unidad puede tener interferencias causadas por teléfonos móviles durante su utilización. Si tales interferencias resultan evidentes, aumente la separación entre la unidad y el teléfono móvil.
- Coloque la unidad en una superficie plana lejos de la luz del sol, temperatura y humedad altas, y vibración excesiva.
- El sistema podría calentarse si se usa por períodos largos de tiempo. Esto es normal. No se alarme.

Cable de alimentación de CA

- El enchufe de corriente es el dispositivo que sirve para desconectar el aparato. Instale esta unidad de tal forma que el enchufe de corriente pueda desenchufarse de la toma de corriente inmediatamente.

Transporte de la unidad

Preparación

Desconecte de la unidad todos los dispositivos y cables que tenga conectados.

- 1 **Sostenga el asa de la unidad firmemente cuando la transporte.**
- 2 **Coloque la unidad en una superficie plana y estable con los pies de goma hacia abajo.**

Ubicación

Puede colocar este sistema en posición vertical u horizontal.

Posición vertical

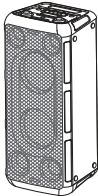

Posición horizontal

(Coloque el lado con los pies de goma hacia abajo.)

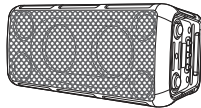

Nota:

- Mantenga sus altavoces a más de 10 mm de otros objetos para una ventilación adecuada.
- Estos altavoces no disponen de blindaje magnético. No lo ponga cerca de la TV, el PC u otros equipos afectados fácilmente por el magnetismo.
- Cuando reproduzca a niveles elevados durante un largo periodo de tiempo, puede dañar los altavoces y reducir la vida de los altavoces.
- Reduzca el volumen en estas condiciones para evitar daños:
 - Cuando se distorsiona el sonido.
 - Cuando ajuste la calidad del sonido.

¡ATENCIÓN!

- **Mover o transportar la unidad de forma inadecuada puede hacer que se caiga, etc. provocando deterioro y/o daños personales.**
- **No coloque la unidad en una pendiente ni superficie inestable.**
- **No coloque sus pies debajo de la unidad.**
- **No toque las superficies reverberantes del cono del altavoz:**
 - Podría dañar el cono del altavoz.
 - El cono del altavoz puede estar caliente.
- **No coloque la unidad sobre una mesa a cualquier otra superficie elevada.**
- **No permita que los niños se encaramen a la unidad.**
- **Tenga cuidado cuando estén cerca bebés o niños.**



Conexiones

Conecte el cable de alimentación de CA cuando haya realizado todas las demás conexiones.

Conecte el cable de alimentación de CA.

No utilice ningún otro cables de alimentación de CA que no sea el proporcionado.

Vista trasera

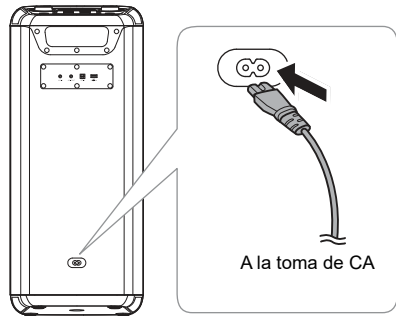

Conservación de la energía

El sistema consume una pequeña cantidad de energía cuando está en modo en espera. Desconecte el suministro eléctrico si no utiliza el sistema. Se perderá alguna función después de desconectar el sistema. Tiene que ajustarlos de nuevo.

Descripción general de la unidad

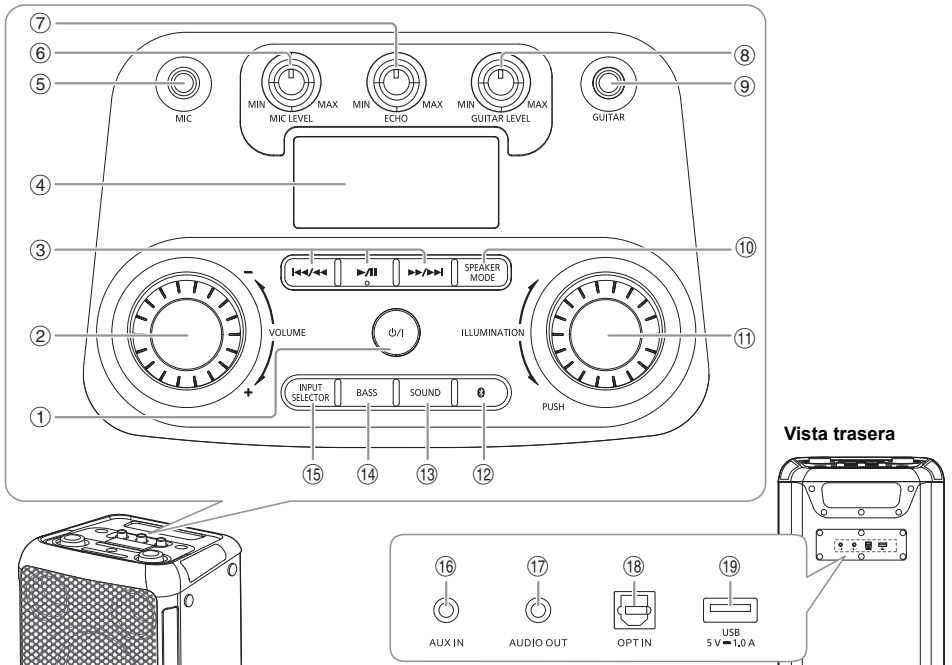

① Botón de alimentación en espera/conectada [⏻/⏻]

Pulse este botón para cambiar del modo de alimentación conectada al modo de alimentación en espera o viceversa. En el modo de alimentación en espera, el aparato consume una pequeña cantidad de corriente.

② Ajusta el nivel de volumen

③ Control de reproducción básico

④ Visualizador

⑤ Entrada de micrófono

⑥ Ajusta el nivel de volumen del micrófono

⑦ Ajusta el nivel de eco del micrófono

⑧ Ajusta el nivel de volumen de la guitarra

⑨ Entrada de guitarra

⑩ Selecciona el modo de altavoz

⑪ Selecciona los colores y efectos de iluminación

⑫ Selecciona Bluetooth® como la fuente

⑬ Selecciona el efecto de sonido

ROCK → JAZZ → SAMBA → POP → FLAT
 ↑

⑭ Activa o desactiva el efecto de graves

ON BASS ↔ OFF BASS

Nota:

Cuando activa el efecto de graves, el efecto de sonido se apagará, y viceversa.

⑮ Selección de la fuente de audio

BLUETOOTH → USB → OPT → AUX
 ↑

⑯ Entrada AUX IN

⑰ Entrada AUDIO OUT

⑱ Conector óptico de entrada

⑲ Puerto USB (5 V = 1.0 A)

Operación Bluetooth®

Puede conectar y reproducir un dispositivo de audio inalámbricamente mediante Bluetooth®.

Preparación

- Encienda la unidad.
- Encienda la función Bluetooth® del dispositivo y ponga el dispositivo cerca del sistema.
- Lea las instrucciones de funcionamiento del dispositivo para más detalles.

Emparejamiento de un dispositivo

- 1 Pulse [].**
"PAIRING" se muestra.
- 2 Seleccione "SC-TMAX45" en el menú Bluetooth® del dispositivo.**
Si le pide una contraseña, introduzca "0000".
El dispositivo se conecta con este sistema automáticamente después de que se haya completado el emparejamiento.

Nota:

- Si un dispositivo Bluetooth® está conectado, debe desconectar el dispositivo antes de emparejar uno nuevo (⇒ Desconexión de un dispositivo).
- Puede emparejar hasta 8 dispositivos con este sistema. Si se empareja un 9.º dispositivo, se sustituirá el dispositivo que haya estado emparejado durante más tiempo.
- Dependiendo de la funcionalidad de búsqueda del dispositivo Bluetooth® y del entorno circundante, si el nombre del producto no se muestra en el menú Bluetooth® del dispositivo, desactive y active repetidamente la característica de Bluetooth® del dispositivo durante el proceso de emparejamiento.

Conexión de un dispositivo

- 1 Pulse [].**
- 2 Seleccione "SC-TMAX45" en el menú Bluetooth® del dispositivo.**
- 3 Inicie la reproducción en el dispositivo.**

Nota:

- Debe haber emparejado un dispositivo para conectar.
- Cuando se seleccione "BLUETOOTH" como la fuente, el sistema intenta de forma conectarse de forma automática al último dispositivo conectado.

Reproducción Bluetooth®

Reproducir	Pulse [▶/II].
Pausar	Pulse [▶/II]. Vuelva a pulsar para continuar la reproducción.
Saltar	Pulse [◀◀/▶▶] o [▶▶/▶▶] para saltar una pista.
Buscar	Mantenga pulsado [◀◀/▶▶] o [▶▶/▶▶].

Nota:

Dependiendo del dispositivo Bluetooth®, puede que algunas operaciones no funcionen.

Multi Connect

Este sistema admite Multi Connect, que se puede conectar con hasta un máximo de 2 dispositivos a la vez.

Para cambiar entre los dispositivos conectados

Cuando uno de los dispositivos conectados esté reproduciendo, puede cambiar el control a otro dispositivo conectado con facilidad simplemente iniciando la reproducción en ese dispositivo. La reproducción anterior se pausará automáticamente.

Nota:

Esta función no está disponible en algunas aplicaciones o dispositivos (dependiendo de las especificaciones de la aplicación o dispositivo).

Desconexión de un dispositivo

Mientras un dispositivo Bluetooth® está conectado

Mantenga pulsado [▶/III].

"PAIRING" se muestra.

Nota:

- Esta función desconecta todos los dispositivos que tenga conectados.
- Se desconecta un dispositivo cuando:
 - Selecciona una fuente diferente.
 - Aleja el dispositivo más allá de la distancia máxima.
 - Deshabilita la transmisión Bluetooth® del dispositivo.
 - Apaga la unidad o el dispositivo.

Bluetooth® en espera

Esta función enciende automáticamente el sistema cuando se establece una conexión Bluetooth® desde un dispositivo emparejado.

Mantenga pulsado [] para encender esta función.

"ON BLUETOOTH STANDBY" se muestra.

Para cancelar, mantenga pulsado el botón de nuevo hasta que se muestre "OFF BLUETOOTH STANDBY".

Nota:

- Algunos dispositivos podrían tardar más tiempo en responder. Si está conectado a un dispositivo Bluetooth® antes de apagar el sistema, espere un mínimo de 5 segundos antes de conectar este sistema de nuevo a su dispositivo Bluetooth®.
- Cuando desconecta y conecta el cable de alimentación de CA, es posible que la función de espera del Bluetooth® no funcione a pesar de que el ajuste esté activado. En tal caso, encienda la unidad y compruebe el ajuste de espera del Bluetooth®.

Utilización de un dispositivo USB

Preparación

Antes de conectar un dispositivo USB al sistema, asegúrese de hacer una copia de seguridad de los datos.

Reduzca el volumen y conecte el dispositivo USB al puerto USB.

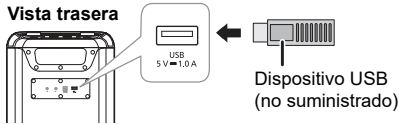

Sostenga la unidad cuando conecte o desconecte el dispositivo USB.

Nota:

No use un cable de extensión USB. El sistema no puede reconocer dispositivos USB conectados mediante cable.

Reproducción de USB

Puede reproducir archivos MP3 en el dispositivo USB.

Pulse [INPUT SELECTOR] repetidamente para seleccionar "USB".

Reproducir	Pulse [▶/].
Pausar	Pulse [▶/]. Vuelva a pulsar para continuar la reproducción.
Saltar	Pulse [◀◀/▶▶] o [▶▶/▶▶] para saltar una pista. Durante la pausa, mantenga pulsado [▶/] para saltar un álbum.
Buscar	Mantenga pulsado [◀◀/▶▶] o [▶▶/▶▶].
Repetir	Durante la reproducción, mantenga pulsado [▶/] repetidamente para seleccionar un modo de repetición. ONE REPEAT: Repetición de una única pista. ALL REPEAT: Repetición de todas las pistas. OFF REPEAT: Cancela la repetición.

Nota:

- Los archivos se definen como pistas y las carpetas se definen como álbum.
- Las pistas debe tener la extensión ".mp3" o ".MP3".
- Las pistas no se reproducirán necesariamente en el orden de grabación.
- Algunos archivos pueden no funcionar debido al tamaño del sector.

Carga de un dispositivo

La carga comienza cuando un dispositivo (valor nominal: 5 V/1 A) se conecta al puerto USB de esta unidad.

Preparación

Encienda la unidad.

Conecte un dispositivo.

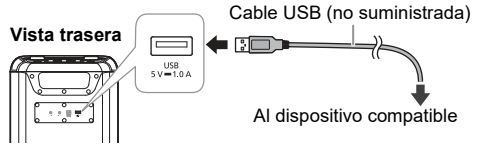

En la pantalla del dispositivo conectado (etc.), compruebe que se ha iniciado la carga.

Nota:

- Se requiere un cable compatible con su dispositivo. Use el cable que se suministra con su dispositivo.
- Incluso si conecta un cable compatible con el puerto USB de esta unidad, es posible que su dispositivo no se cargue. En tal caso, use el cargador que se suministra con el dispositivo.
- No conecte ningún dispositivo con un valor nominal mayor de 5 V/1 A a esta unidad.
- Para comprobar si la carga se ha completado, mire la pantalla del dispositivo conectado, etc.
- Una vez que el dispositivo este cargado por completo, retire el cable USB del puerto USB.
- La carga se detiene si se activa la función Apagado automático.

Equipo externo

Preparación

- Desconecte el cable de alimentación de CA.
- Apague todo el equipo y lea las instrucciones de funcionamiento adecuadas.

Nota:

- No doble los cables formando un ángulo agudo.
- Los componentes y los cables se venden por separado.
- Apague el ecualizador o reduzca el volumen del dispositivo externo. Un nivel elevado de la señal de entrada puede distorsionar el sonido.

Utilización de la entrada óptica

Es posible conectar un televisor, un VCR, un reproductor de DVD, etc., y escuchar el audio a través de esta unidad.

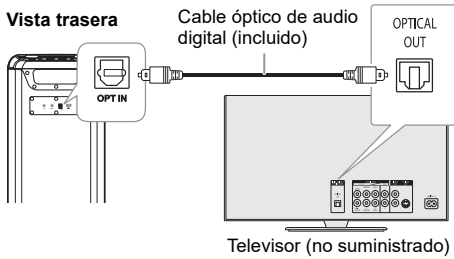

- 1 Conecte un dispositivo externo.
- 2 Encienda la unidad.
- 3 Pulse [INPUT SELECTOR] repetidamente para seleccionar "OPT".
- 4 Reproduzca el dispositivo externo.

Nota:

- Este sistema admite señales PCM lineales.
- Frecuencia de muestreo admitida: 32 kHz, 44,1 kHz, 48 kHz, 88,2 kHz y hasta 96 kHz
- El sonido se silencia o podría emitirse ruido si el formato de la señal o la frecuencia no son compatibles.
- Si los altavoces del televisor emiten sonidos, reduzca el volumen del TV a su mínimo.

Utilización de la entrada auxiliar

Vista trasera



- 1 Conecte un dispositivo externo.
Tipo de clavija: Estéreo de Ø 3,5 mm
- 2 Encienda la unidad.
- 3 Pulse [INPUT SELECTOR] repetidamente para seleccionar "AUX".
- 4 Reproduzca el dispositivo externo.

Conexión de unidades adicionales

Es posible conectarse a unidades adicionales para disfrutar de la salida de sonido desde estas unidades. Se recomienda colocar todas las unidades en vertical.

Preparación

Apague todas las unidades y gire [VOLUME] en cada unidad para reducir el nivel de volumen.

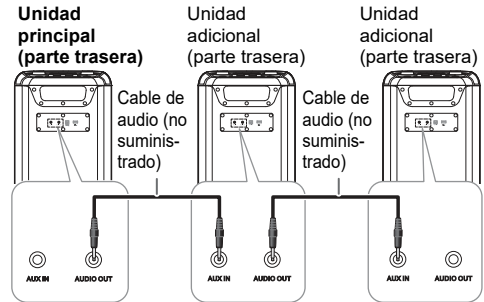

- 1 Conecte la unidad principal y todas las unidades adicionales (SC-TMAX45) con cables de audio (no suministrados).
Tipo de clavija: Estéreo de Ø 3,5 mm
- 2 Encienda todas las unidades.
- 3 En las unidades adicionales:
Pulse [INPUT SELECTOR] repetidamente para seleccionar "AUX".
- 4 Pulse [SPEAKER MODE] repetidamente para seleccionar los canales deseados del altavoz.
L+R: canales izquierdo y derecho
L: canal izquierdo
R: canal derecho
- 5 En la unidad principal:
Inicie la reproducción deseada.

Nota:

- Puede conectar esta unidad y hasta dos unidades adicionales.
- El efecto de sonido se controlará por separado en cada unidad. Si fuera necesario, defina los mismos ajustes de sonido en las unidades adicionales.
- Los efectos de iluminación y luces estroboscópicas de las unidades adicionales pueden diferir de los de la unidad principal aunque se seleccione el mismo patrón de iluminación.

Utilización de un micrófono o una guitarra

Preparación

Gire [MIC LEVEL] y [GUITAR LEVEL] al mínimo antes de conectar o desconectar un micrófono/una guitarra.

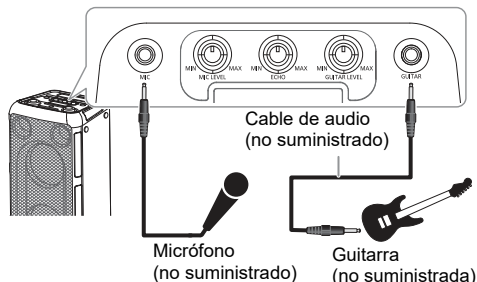

- 1 Conecte un micrófono o una guitarra.**
Tipo de clavija: Ø 6,3 mm monoaural
- 2 Ajuste el volumen del micrófono o de la guitarra.**
Para el micrófono: gire [MIC LEVEL]
Para la guitarra: gire [GUITAR LEVEL]
- 3 Si quiere utilizar el micrófono con música de fondo, reproduzca la fuente de música y ajuste el volumen del sistema.**

Ajusta el nivel de eco

Gire [ECHO] para ajustar el nivel de eco del micrófono.

Nota:

- Si se emite un ruido extraño (aullido), aleje el micrófono/la guitarra de los altavoces, o baje el volumen del micrófono/la guitarra.
- Cuando no esté utilizando el micrófono/la guitarra, desconéctelo/a de la entrada y baje el volumen del micrófono/la guitarra hasta el mínimo.

Efectos de iluminación

Es posible cambiar el efecto de iluminación de la unidad.

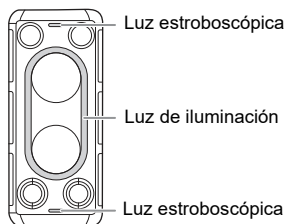

Gire [ILLUMINATION] para seleccionar el efecto.

M-1 a M-9	Selección de 9 patrones de iluminación en varios colores.
S-1 a S-3	Selección de 3 patrones de iluminación en un solo color. Pulse [ILLUMINATION] repetidamente para seleccionar un color.
OFF	Apague la iluminación y las luces estroboscópicas, reduzca también el brillo del visualizador.

Utilización de las luces estroboscópicas

Mantenga pulsado [ILLUMINATION] para encender o apagar las luces estroboscópicas.

Otros

Apagado automático

Esta función cambiará automáticamente el sistema al modo de espera si no hay ningún sonido y no se utiliza durante aproximadamente 20 minutos.

Nota:

Es posible que esta función no se esté operativa cuando un micrófono/una guitarra esté conectado/a.

Actualización de software

Ocasionalmente, Panasonic podrá publicar software actualizado para esta unidad con el fin de ampliar o mejorar sus funciones. Estas actualizaciones se ofrecen sin cargo. Para más detalles, consulte la página web que se indica a continuación.

<https://panasonic.jp/support/global/cs/audio/>
(Este sitio se encuentra solo en inglés.)

Solución de problemas

Antes de solicitar el servicio de reparaciones haga las comprobaciones indicadas abajo. Si tiene alguna duda acerca de algunos de los puntos de comprobación o si las soluciones indicadas no resuelven el problema, consulte a su distribuidor para obtener instrucciones.

Problemas comunes

La unidad no funciona.

- La dispositivo de seguridad se ha activado. Realice lo siguiente:
 1. Pulse [⏻/⏪] en la unidad principal para activar el modo de espera. Si la unidad no cambia a modo en espera, desconecte el cable de alimentación de AC y vuelva a conectarlo.
 2. Pulse [⏻/⏪] otra vez para encender la unidad. Si el problema persiste, consulte a su distribuidor.

El sonido está distorsionado o no hay sonido.

- Ajuste el volumen del sistema.
- Apague el sistema, determine y corrija la causa y, a continuación, vuelva a encender el sistema. Se puede causar por sobrecargar los altavoces con una potencia o volumen excesivos, y por utilizar la unidad en un ambiente caliente.

Se puede oír un zumbido durante la reproducción.

- Un cable de alimentación de CA o una luz fluorescente están cerca de los cables. Mantenga otros aparatos y cables alejados de los cables de este sistema.

El nivel de sonido se reduce.

- El circuito de protección se ha activado debido al uso continuo a un volumen alto. Esto sirve para proteger el sistema y mantener la calidad del sonido.

USB

El dispositivo USB o los contenidos en él no se puede reproducir.

- El formato del dispositivo USB o su contenido no es compatible con el sistema.
- Los dispositivos USB con capacidad de almacenamiento de más de 32 GB no pueden funcionar.
- Es posible que no se reconozcan los dispositivos USB al conectarlos a este sistema con un cable de extensión USB o un hub USB.

Funcionamiento lento del dispositivo USB.

- Lleva más tiempo leer los archivos grandes o los dispositivos USB con mucha memoria.

Bluetooth®

No se puede efectuar el emparejamiento.

- Compruebe el estado del dispositivo Bluetooth®.
- El dispositivo está fuera de la distancia de comunicación de 10 m. Acerque el dispositivo al sistema.

No se puede conectar el dispositivo.

- El emparejamiento del dispositivo no ha sido exitoso. Haga el emparejamiento de nuevo. (⇒ 5)
- Se haya sustituido el emparejamiento del dispositivo. Haga el emparejamiento de nuevo. (⇒ 5)
- El sistema puede estar conectado a un dispositivo diferente. Desconecte el otro dispositivo e intente conectarlo de nuevo.
- Puede que exista un problema en el sistema. Apague el sistema y después vuelva a encenderlo.

El dispositivo está conectado pero no se puede escuchar el audio a través del sistema.

- Para algunos dispositivos con Bluetooth® integrado ha de configurar manualmente la salida de audio a "SC-TMAX45". Lea las instrucciones de funcionamiento del dispositivo para más detalles.

La reproducción con Multi Connect no funciona o no hay sonido.

- Reinicie la aplicación del dispositivo.
- El control del dispositivo no se conectó de forma exitosa. Desconecte los dispositivos conectados existentes e inténtelo de nuevo.

El sonido desde el dispositivo se interrumpe.

- El dispositivo está fuera de la distancia de comunicación de 10 m. Acerque el dispositivo al sistema.
- Aparte cualquier obstáculo entre el sistema y el dispositivo.
- Hay interferencias de otros dispositivos que utilizan la banda de frecuencia de 2,4 GHz (router inalámbrico, microondas, teléfonos inalámbricos, etc.). Desplace el dispositivo más cerca del sistema y aléjelo del resto de dispositivos.

Restablecimiento de fábrica

Restablezca la memoria cuando ocurran las siguientes situaciones:

- Los botones no funcionan.
- Usted desea borrar y restablecer el contenido de la memoria.

1 Gire [VOLUME] para definir el volumen en "0".

2 Mantenga pulsados [INPUT SELECTOR] y [BASS].

Siga manteniendo pulsados los botones hasta que se muestre "RESET".

Todos los ajustes vuelven a los valores predeterminados de fábrica.

Nota:

No es posible realizar el restablecimiento de fábrica si la función de espera de Bluetooth® está activada.

Especificaciones

Generalidades

Alimentación	110 V a 240 V CA, 50/60 Hz
Consumo energético	200 W
Consumo en el modo de espera (aproximados)	
Con el ajuste "BLUETOOTH EN ESPERA DESCONECTADO"	0,5 W
Con el ajuste "BLUETOOTH EN ESPERA CONECTADO"	2,0 W

Dimensiones (An x Al x Prf)

280 mm × 650 mm × 315 mm

Peso 12,0 kg

Gama de temperaturas de funcionamiento
0°C a +40°C

Gama de humedades de funcionamiento
35% a 80% humedad relativa (sin condensación)

Sección del amplificador

Modo estéreo de potencia de salida RMS

Graves medios	250 W por canal (6 Ω), 1 kHz, distorsión armónica total del 30%
Altavoz para agudos	250 W por canal (6 Ω), distorsión armónica total del 30%
Potencia total del modo estéreo RMS	1000 W

Sección Bluetooth®

Versión	Bluetooth® Ver. 5.0
Clase	Clase 1
Perfiles admitidos	A2DP, AVRCP
Banda de frecuencia	Banda de 2,4 GHz FH-SS
Frecuencia de funcionamiento	2402 MHz a 2480 MHz
Potencia máxima (p.i.r.e.)	8 dBm
Distancia de funcionamiento	Línea de mira 10 m
Codec compatible	SBC

Sección de terminales

Puerto USB

Estándar USB	USB 2.0 velocidad total
Soporte de formato de archivos de medios	MP3 (*.mp3)
Número máximo de carpetas (álbumes)	99
Número máximo de archivos (canciones)	999
Capacidad de USB compatible	32 GB
Sistema de archivos de dispositivo USB	FAT16, FAT32, exFAT
Corriente puerto USB	DC OUT 5 V, 1,0 A (máx)

OPT IN

Entrada óptica digital	Terminal óptico
Frecuencia de muestreo	32 kHz, 44,1 kHz, 48 kHz, 88,2 kHz, 96 kHz
Profundidad de bit compatible	16 bits, 24 bits
Formato de audio	PCM (2 can.)

Microfono

Terminal Entrada mono de 6,3 mm (1 sistema)

Guitarra

Terminal Entrada mono de 6,3 mm (1 sistema)

AUX IN

Terminal Estéreo, entrada de 3,5 mm (1 sistema)

AUDIO OUT

Terminal Estéreo, entrada de 3,5 mm (1 sistema)

Sección de altavoz

Altavoz(ces)

Altavoz de bajos	16 cm x 2
Altavoz para agudos	6,3 cm x 2

Nota:

- Las especificaciones están sujetas a cambios sin previo aviso.
- El peso y las dimensiones son aproximados.
- La distorsión armónica total se mide con el analizador de espectro digital.

Mantenimiento

Desconecte el cable de alimentación de CA antes del mantenimiento. Limpie el sistema con un paño suave y seco.

- No utilice nunca alcohol, diluyente de pintura o gasolina para limpiar este sistema.
- Antes de utilizar un paño impregnado químicamente, lea con atención, las instrucciones del mismo.

Referencias

Sobre Bluetooth®

Panasonic no asume ninguna responsabilidad por los datos que se comprometan durante una transmisión inalámbrica.

Banda de frecuencia

- Este sistema utiliza la banda de frecuencia 2,4 GHz.

Certificación

- Este sistema está de acuerdo con las restricciones de frecuencia y ha recibido la certificación basándose en las leyes de frecuencia. De ese modo, no se necesita un permiso inalámbrico.
- Las siguientes acciones son denunciables por la ley en algunos países:
 - Desmontando o modificando la unidad.
 - Quitar la información sobre las especificaciones.

Restricciones de uso

- La transmisión inalámbrica y/o uso con todos los dispositivos equipados con Bluetooth® no está garantizada.
- Todos los dispositivos han de estar de acuerdo con los estándares establecidos por Bluetooth SIG, Inc.
- Dependiendo de las especificaciones y ajustes de un dispositivo, puede no conectarse o algunas operaciones pueden ser diferentes.
- Este sistema soporta funciones de seguridad Bluetooth®. Pero dependiendo del entorno de funcionamiento y/o ajustes, esta seguridad posiblemente no es suficiente. Transmita datos inalámbricamente a este sistema con cuidado.
- Este sistema no puede transmitir datos a un dispositivo Bluetooth®.

Rango de uso

- Utilice este dispositivo a una distancia máxima de 10 m.
- La distancia puede disminuir dependiendo del entorno, obstáculos o interferencias.

Interferencias de otros dispositivos

- Puede que este sistema no funcione correctamente y que surjan ciertos problemas, como ruido y saltos en el sonido debido a interferencias de ondas de radio, si se coloca demasiado cerca de otros dispositivos Bluetooth® o dispositivos que utilizan la banda de 2,4 GHz.
- Puede que este sistema no funcione correctamente si las ondas de radio emitidas por una emisora cercana, etc. son demasiado intensas.

Uso previsto

- Este sistema es solo para uso normal, general.
- No utilice este sistema cerca de un equipo o en un entorno que sea sensible a interferencias de frecuencias de radio (ejemplo: aeropuertos, hospitales, laboratorios, etc.).

Licencias

La marca denominativa Bluetooth® y sus logos son marcas comerciales registradas de Bluetooth SIG, Inc. y cualquier uso de dichas marcas por parte de Panasonic Holdings Corporation se realiza bajo licencia. Otros nombres de marcas y marcas comerciales son propiedad de sus respectivos propietarios.

Eliminación del equipo antiguo

Solo para la Unión Europea y países con sistemas de reciclado



Estos símbolos en los productos, embalajes y/o documentos adjuntos, significan que los aparatos eléctricos y electrónicos y las baterías no deben mezclarse con los desechos domésticos.

Para el adecuado tratamiento, recuperación y reciclaje de los productos viejos llévelos a los puntos de recogida de acuerdo con su legislación nacional.

Al desecharlos correctamente, estará ayudando a preservar recursos valiosos y a prevenir cualquier potencial efecto negativo sobre la salud de la humanidad y el medio ambiente.

Para obtener más información acerca de la recolección y reciclado, contacte con su comunidad local.

Podrán aplicarse penas por la eliminación incorrecta de estos residuos, de acuerdo a la legislación nacional.

Declaración de Conformidad (DoC)

Por la presente, "Panasonic Entertainment & Communication Co., Ltd." declara que este producto es de conformidad con los requisitos sustanciales y con las disposiciones pertinentes de la Directiva 2014/53/UE.

Los usuarios pueden descargar una copia de la declaración de conformidad original (DoC) de los productos RE del servidor DoC:

<https://www.ptc.panasonic.eu/compliance-documents>

Contacto con el representante autorizado:

Panasonic Marketing Europe GmbH, Panasonic Testing Centre, Winsbergring 15, 22525 Hamburg, Alemania

Tipo de red inalámbrica	Banda de frecuencia	Potencia máxima (dBm p.i.r.e.)
Bluetooth®	2402 – 2480 MHz	8 dBm

ADVARSEL!

Produkt

- For å redusere faren for brann, elektrisk støt eller skade på apparatet:
 - Dette apparatet må ikke utsettes for regn, fuktighet, drypp eller sprut.
 - Ikke plasser objekter som er fylt med væske, som vaser, på apparatet.
 - Bruk anbefalt tilbehør.
 - Fjern ikke deksler.
 - Dette apparatet må ikke repareres på egen hånd. Overlat servicearbeider til kvalifisert servicepersonell.

FORSIKTIG!

Produkt

- For å redusere faren for brann, elektrisk støt eller skade på apparatet:
 - Ikke plasser apparatet i en bokhylle, et innebygget kabinett eller et annet lukket sted. Pass på at apparatet er godt ventilert.
 - Apparatets ventilasjonsåpninger må ikke dekkes til med aviser, duker, gardiner eller lignende.
 - Plasser ikke åpen ild, slik som levende lys, oppå apparatet.
- Dette apparatet er beregnet til bruk under moderate klimaforhold.

Vekselstrømnett

- Støpselet er frakoblende enhet. Strømuttaket må befinne seg i nærheten slik at støpselet lett kan kobles ut fra uttaket umiddelbart.

Manufactured by: Panasonic Entertainment & Communication Co., Ltd.
1-10-12 Yagumo-higashi-machi, Moriguchi City,
Osaka 570-0021, Japan

Authorized
Representative in EU: Panasonic Marketing Europe GmbH
Panasonic Testing Centre
Winsberg 15, 22525 Hamburg, Germany

EU



Panasonic
Entertainment & Communication Co., Ltd.

Web Site: <https://www.panasonic.com>

