

CASO®

D E S I G N

Original-Bedienungsanleitung | Instruction Manual | Manual del usuario
Bruksanvisning | Mode d'emploi | Istruzione d'uso | Gebruiksaanwijzing

Bierzapfanlage Beer Master
Beer dispenser Beer Master
Dispensador de cerveza Beer Master
Öltappsystem Beer Master
Tireuse à bière Beer Master
Spillatore Beer Master
Bierdispenser Beer Master

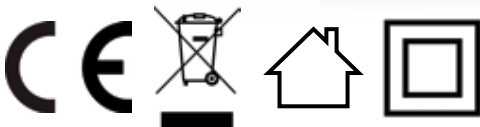

Artikel-Nr.: 00582



DE	Weitere Sprachen dieser Bedienungsanleitung finden Sie unter www.caso-design.de oder wenn Sie den QR-Code scannen.
EN	To see these operating instructions in more languages, visit www.caso-design.de or scan the QR code.
ES	Este manual de instrucciones está disponible en otros idiomas en www.caso-design.de o escaneando el código QR.
SV	Det finns tillgång till flera språk i denna bruksanvisning på www.caso-design.de eller om du scannar QR-koden.
FR	Vous trouverez ce mode d'emploi en plusieurs langues sur www.caso-design.de ou en scannant le code QR.
IT	Ulteriori lingue di queste istruzioni per l'uso sono disponibili al seguente link www.caso-design.de o scansionando il codice QR.
NL	Je vindt deze gebruiksaanwijzing met vertaling in verschillende talen op de volgende link op de website www.caso-design.de . U kunt ook de QR-code scannen om toegang te krijgen tot de vertalingen.

**Technische Daten / Technical Data / Datos técnicos / Tekniska data /
Caractéristiques techniques / Dati tecnici / Technische gegevens**

Gerät / Device / Aparato / Apparat / Appareil / Apparecchio / Aparaat	Bierzapfanlage / Beer dispenser / Dispensador de cerveza / Öltappsystem / Tireuse à bière / Spillatore / Bierdispenser
Name / Name / Denominación / Benäm- ning / Nom / Nome / Name	CASO Beer Master
Artikel-Nr. / Item No. / N° de art / Artikel-nr. / N°. d'article / N. Articolo / Artikelnr.	00582
Anschlussdaten / Mains data / Conexión / Anslutningsdata / Données de raccordement / Dati connessione / Aansluitgegevens	220-240V; 50Hz
Leistungsaufnahme / Power consumption / Consumo de potencia / Effektbehov / Puissance consommée / Potenza assorbita / Vermogens	65 W
Außenabmessungen (B/H/T) / External measurements (W x H x D) / Dimensiones exteriores (An/H/P) / Yttermått (B/H/D) / Dimensions externes (l/h/p) / Misure esterne (L/H/P) / Afmetingen (BxHxD) /	280 mm x 475 mm x 480 mm
Nettogewicht / Net weight / Peso net / Nettovikt / Poids net / Peso netto / Nettogewicht	5,4 kg

Garantiegeber: CASO GmbH | Raiffeisenstraße 9 | D-59757 Arnsberg

Service-Hotline International: Tel.: +49 (0) 29 32 / 80 55 4 – 99, Fax: +49 (0) 29 32 / 80 55 4 – 77
eMail: kundenservice@caso-design.de | Internet: www.caso-design.de

Sie finden die aktuellste Version der Bedienungsanleitung auch auf unserer Homepage:
www.caso-design.de

Dokument-Nr.: 00582 10-06-2024

Bildabweichungen zur Originalware sind technisch bedingt möglich.

Druck – und Satzfehler vorbehalten.

© 2024 CASO GmbH

Warnhinweise

In der vorliegenden Bedienungsanleitung werden folgende Warnhinweise verwendet:

GEFAHR

Ein Warnhinweis dieser Gefahrenstufe kennzeichnet eine drohende gefährliche Situation. **Falls die gefährliche Situation nicht vermieden wird, führt dies zum Tod oder zu schweren Verletzungen.**

- ▶ Die Anweisungen in diesem Warnhinweis befolgen, um die Gefahr des Todes oder schwerer Verletzungen von Personen zu vermeiden.

WARNUNG

Ein Warnhinweis dieser Gefahrenstufe kennzeichnet eine mögliche gefährliche Situation. **Falls die gefährliche Situation nicht vermieden wird, kann dies zu schweren Verletzungen führen.**

- ▶ Die Anweisungen in diesem Warnhinweis befolgen, um Verletzungen von Personen zu vermeiden.

VORSICHT

Ein Warnhinweis dieser Gefahrenstufe kennzeichnet eine mögliche gefährliche Situation. **Falls die gefährliche Situation nicht vermieden wird, kann dies zu leichten oder gemäßigten Verletzungen führen.**

- ▶ Die Anweisungen in diesem Warnhinweis befolgen, um Verletzungen von Personen zu vermeiden.

HINWEIS

Ein Hinweis kennzeichnet zusätzliche Informationen, die den Umgang mit der Maschine erleichtern.

Bestimmungsgemäße Verwendung

Dieses Gerät ist nur für den Gebrauch im Haushalt in geschlossenen Räumen zum Kühlen und Ausschanken von Bier aus 5 Liter-Fässern bestimmt. Dieses Gerät ist dazu bestimmt, im Haushalt und in ähnlichen Anwendungen verwendet zu werden wie beispielsweise:

- in Küchen für Mitarbeiter in Läden, Büros, und anderen Arbeitsbereichen;
- in landwirtschaftlichen Betrieben;
- von Kunden in Hotels, Motels und anderen Wohneinrichtungen;
- in Frühstückspensionen.

Eine andere oder darüber hinausgehende Benutzung gilt als nicht bestimmungsgemäß.

WARNUNG

Gefahr durch nicht bestimmungsgemäße Verwendung! Von dem Gerät können bei nicht bestimmungsgemäßer Verwendung und/oder andersartiger Nutzung Gefahren ausgehen.

WARNUNG

- ▶ Das Gerät ausschließlich bestimmungsgemäß verwenden.
- ▶ Die in dieser Bedienungsanleitung beschriebenen Vorgehensweisen einhalten.

Ansprüche jeglicher Art wegen Schäden aus nicht bestimmungsgemäßer Verwendung sind ausgeschlossen. Das Risiko trägt allein der Betreiber.

Allgemeine Sicherheitshinweise

HINWEIS

Beachten Sie für einen sicheren Umgang mit dem Gerät die folgenden allgemeinen Sicherheitshinweise:

- ▶ Kontrollieren Sie das Gerät vor der Verwendung auf äußere sichtbare Schäden. Nehmen Sie ein beschädigtes Gerät nicht in Betrieb.
- ▶ Dieses Gerät kann von Personen mit reduzierten physischen, sensorischen oder mentalen Fähigkeiten oder Mangel an Erfahrung und/oder Wissen und darüber benutzt werden, wenn sie beaufsichtigt werden oder bezüglich des sicheren Gebrauches des Gerätes unterwiesen wurden und die daraus resultierenden Gefahren verstanden haben.
- ▶ Reinigung und Wartung durch den Benutzer dürfen nicht durch Kinder vorgenommen werden, es sei denn, sie sind 8 Jahre oder älter und werden beaufsichtigt.
- ▶ Kinder dürfen nicht mit dem Gerät spielen.
- ▶ Dieses Gerät darf nicht von Kindern benutzt werden. Das Gerät und seine Anschlussleitung sind von Kindern fernzuhalten.
- ▶ Eine Reparatur des Gerätes darf nur von einem vom Hersteller autorisierten Kundendienst vorgenommen werden, sonst besteht bei nachfolgenden Schäden kein Garantieanspruch mehr. Durch unsachgemäße Reparaturen können erhebliche Gefahren für den Benutzer entstehen.
- ▶ Defekte Bauteile dürfen nur gegen Original-Ersatzteile ausgetauscht werden. Nur bei diesen Teilen ist gewährleistet, dass sie die Sicherheitsanforderungen erfüllen werden.
- ▶ Verwenden Sie das Gerät nur wie in der Bedienungsanleitung beschrieben, um mögliche Verletzungen durch Missbrauch zu vermeiden.

HINWEIS

- ▶ Benutzen Sie das Gerät nicht:
 - wenn das Gerät selbst oder Teile beschädigt sind,
 - wenn das Netzkabel oder der Stecker beschädigt sind,
 - wenn das Gerät heruntergefallen ist.
- ▶ Wickeln Sie das Netzkabel vor jedem Gebrauch vollständig ab. Achten Sie dabei darauf, dass das Netzkabel nicht durch scharfe Kanten oder heiße Gegenstände beschädigt wird.
- ▶ Nehmen Sie keine Veränderungen an dem Gerät oder am Netzkabel vor. Lassen Sie Reparaturen nur von einer Fachwerkstatt durchführen, da nicht fachgerecht reparierte Geräte den Benutzer gefährden. Beachten Sie auch die beiliegenden Garantiebedingungen.
- ▶ Verwenden Sie das Gerät ausschließlich mit Originalzubehör.
- ▶ Das Gerät sollte nicht zum Kühlen anderer Flüssigkeiten und Getränke verwendet werden.
- ▶ Dieses Gerät darf nicht dem Regen oder anderen Umwelteinflüssen ausgesetzt werden.
- ▶ Nehmen Sie das Fass nicht aus dem Gerät wenn es nicht vollständig geleert wurde.
- ▶ Nehmen Sie die CO₂-Patrone nicht heraus, bevor sie leer ist.
- ▶ Vergewissern Sie sich, dass der Schalter vor dem Anschließen an eine Stromquelle ausgeschaltet ist, um eine versehentliche Inbetriebnahme zu vermeiden.
- ▶ Langes Türöffnen kann zur erheblichen Temperaturerhöhung in den Kammern des Geräts führen.
- ▶ Bevor das Fass eingesetzt wird, muss sichergestellt werden, dass dieses nicht beschädigt ist und das Mindesthaltbarkeitsdatum des Biers nicht abgelaufen ist.
- ▶ Kühlen Sie das Bierfass vor, bevor Sie es in Gebrauch nehmen. Stellen Sie das Bierfass dazu nicht in einen Gefrierschrank.
- ▶ Schütteln Sie das Bierfass vor der Verwendung nicht.
- ▶ Das Bierfass darf nicht der direkten Sonneneinstrahlung ausgesetzt werden. Das Fass muss entsprechend der Informationen auf dem Etikett gelagert werden.

Brandgefahr / Gefahr durch brennbare Materialien

WARNUNG

Warnhinweis: Brandgefahr / Gefahr durch brennbare Materialien

- ▶ Lagern Sie keine explosiven Substanzen wie Spraydosen mit brennbarem Treibmittel in diesem Gerät.
- ▶ Bitte die Belüftungsöffnungen auf keinen Fall abdecken oder Gegenstände in sie einführen.
- ▶ Verwenden Sie keine elektrischen Geräte innerhalb des Gerätes.
- ▶ Der Kühlkreislauf des Gerätes darf nicht beschädigt werden.
- ▶ Verwenden Sie keine CO₂-Patronen, wenn die Raumtemperatur 49 °C übersteigt. Eine Nichtbeachtung dieses Hinweises kann zu einer Explosion und zum Tod führen.
- ▶ Zum Löschen des Gerätes bei Brand oder Feuer, nur Pulver-Feuerlöscher oder Kohlendioxidlöscher (CO₂) verwenden.
- ▶ Überprüfen Sie regelmäßig den Zustand der Sicherheitsinformationsaufkleber. Falls die Aufkleber unleserlich sind, sollten sie ausgetauscht werden.

Gefahr durch elektrischen Strom

GEFAHR

Lebensgefahr durch elektrischen Strom!

Beim Kontakt mit unter Spannung stehenden Leitungen oder Bauteilen besteht Lebensgefahr!

Beachten Sie die folgenden Sicherheitshinweise um eine Gefährdung durch elektrischen Strom zu vermeiden:

- ▶ Wenn die Netzanschlussleitung dieses Gerätes beschädigt wird, muss sie durch den Hersteller oder seinen Kundendienst oder eine ähnlich qualifizierte Person ersetzt werden, um Gefährdungen zu vermeiden.
- ▶ Öffnen Sie auf keinen Fall das Gehäuse des Gerätes. Werden spannungsführende Anschlüsse berührt und der elektrische und mechanische Aufbau verändert, besteht Stromschlaggefahr. Darüber hinaus können Funktionsstörungen am Gerät auftreten.
- ▶ Berühren Sie das Gerät sowie den Netzstecker nicht mit nassen Händen.
- ▶ Das Gerät nicht in Wasser oder andere Flüssigkeiten tauchen und nicht in die Spülmaschine geben.

GEFAHR

- ▶ **WARNUNG:** Stellen Sie bei der Aufstellung des Gerätes sicher, dass die Netzanschlussleitung nicht eingeklemmt oder beschädigt wird.
- ▶ **WARNUNG:** Platzieren Sie ortsveränderliche Mehrfachsteckdosen oder Netzteile nicht an der Rückseite der Geräte.

Transportinspektion

WARNUNG

- ▶ Verpackungsmaterialien dürfen nicht zum Spielen verwendet werden. Es besteht Erstickungsgefahr.

HINWEIS

- ▶ Prüfen Sie die Lieferung auf Vollständigkeit und auf sichtbare Schäden.
- ▶ Melden Sie eine unvollständige Lieferung oder Schäden infolge mangelhafter Verpackung oder durch Transport sofort dem Spediteur, der Versicherung und dem Lieferanten.

Anforderungen an den Aufstellort

Für einen sicheren und fehlerfreien Betrieb des Gerätes muss der Aufstellort folgende Voraussetzungen erfüllen:

- Das Gerät muss auf einer festen, flachen und waagerechten Unterlage mit einer ausreichenden Tragkraft aufgestellt werden.
- Das Gerät sollte keiner direkten Sonneneinstrahlung ausgesetzt sein.
- Achten Sie auf einen ausreichend großen Abstand zu starken Wärmequellen wie Herdplatten, Heizungsrohren u. ä.
- Wählen Sie den Aufstellort so, dass Kinder nicht an heiße Oberflächen des Gerätes gelangen können.
- Das Gerät ist nicht für den Einbau in einer Wand oder einem Einbauschränk vorgesehen.
- Stellen Sie das Gerät nicht in einer heißen, nassen oder sehr feuchten Umgebung oder in der Nähe von brennbarem Material auf.
- **WARNUNG:** Belüftungsöffnungen im Gerätegehäuse nicht verschließen.
- Das Gerät benötigt zum korrekten Betrieb eine ausreichende Luftströmung. Lassen Sie 12 cm Freiraum zu allen Seiten.
- Lassen Sie das Kabel nicht über eine Tisch- oder Arbeitsflächenkante herunter hängen.
- Die Steckdose muss leicht zugänglich sein, so dass das Stromkabel notfalls leicht abgezogen werden kann.
- Die Aufstellung des Gerätes an nichtstationären Aufstellungsorten (z. B. Schiffen) darf nur von Fachbetrieben/Fachleuten durchgeführt werden, wenn sie die Voraussetzungen für den sicherheitsgerechten Gebrauch dieses Gerätes sicherstellen.

Elektrischer Anschluss

Für einen sicheren und fehlerfreien Betrieb des Gerätes sind beim elektrischen Anschluss folgende Hinweise zu beachten:

- Vergleichen Sie vor dem Anschließen des Gerätes die Anschlussdaten (Spannung und Frequenz) auf dem Typenschild mit denen Ihres Elektronetzes. Diese Daten müssen

übereinstimmen, damit keine Schäden am Gerät auftreten. Im Zweifelsfall fragen Sie Ihre Elektro-Fachkraft.

- Die Steckdose muss über einen 16A-Sicherungsschutzschalter, getrennt von anderen Stromverbrauchern, abgesichert sein.
- Der Anschluss des Gerätes an das Elektronetz darf maximal über ein 3 Meter langes, abgewickeltes Verlängerungskabel mit einem Querschnitt von 1,5 mm² erfolgen. Die Verwendung von Mehrfachsteckern oder Steckdosenleisten ist wegen der damit verbundenen Brandgefahr verboten.
- Vergewissern Sie sich, dass das Stromkabel unbeschädigt ist und nicht unter dem Ofen oder über heiße oder scharfkantige Flächen verlegt wird.
- Die elektrische Sicherheit des Gerätes ist nur dann gewährleistet, wenn es an ein vorschriftsmäßig installiertes Schutzleitersystem angeschlossen wird. Der Betrieb an einer Steckdose ohne Schutzleiter ist verboten. Lassen Sie im Zweifelsfall die Hausinstallation durch eine Elektro-Fachkraft überprüfen. Der Hersteller kann nicht verantwortlich gemacht werden für Schäden, die durch einen fehlenden oder unterbrochenen Schutzleiter verursacht werden.

EN Safety

Warning notices

The following warning notices are used in the Operating Manual concerned here.

DANGER

A warning notice of this level of danger indicates a potentially dangerous situation.

If the dangerous situation is not avoided, this can lead to death or serious injuries.

- ▶ Observe the instructions in this warning notice in order to avoid the danger of death or serious personal injuries.

WARNING

A warning notice of this level of danger indicates a possible dangerous situation.

If the dangerous situation is not avoided, this can lead to serious injuries.

- ▶ Observe the instructions in this warning notice in order to avoid the personal injuries.

ATTENTION

A warning notice of this level of danger indicates a possible dangerous situation.

If the dangerous situation is not avoided, this can lead to slight or moderate injuries.

- ▶ Observe the instructions in this warning notice in order to avoid the personal injuries.

PLEASE NOTE

A notice of this kind indicates additional information, which will simplify the handling of the machine.

Intended use

This appliance is only intended for domestic use in closed rooms for cooling and serving beer from 5 litre kegs.

This appliance is intended to be used in household and similar applications, such as:

- in kitchens, for employees in shops, offices and other commercial areas,
- in farms,
- by customers in hotels, motels and other similar residential environments,
- in bed and breakfast establishments.

Uses for a different purpose or for a purpose which exceeds this description are considered incompatible with the intended or designated use.

WARNING

Danger due to unintended use! Dangers can emanate from the device if it is used for an unintended use and/or a different kind of use.

- ▶ Use the device exclusively for its intended use.
- ▶ Observe the procedural methods described in this Operating Manual.

Claims of all kinds due to damages resulting from unintended uses are excluded. The User bears the sole risk.

General Safety information

PLEASE NOTE

Please observe the following general safety notices with regard to the safe handling of the device.

- ▶ Examine the device for any visible external damages prior to using it. Never put a damaged device into operation.
- ▶ The device may be used by individuals with reduced physical, sensory or mental capabilities or a lack of experience and / or knowledge of their use if they are supervised or have been instructed at to the safe use of the device and have understood the resulting hazards.
- ▶ Cleaning and user maintenance shall not be made by children.
- ▶ Children are not allowed to play with the device.
- ▶ Children must not use this appliance. Keep the appliance and its power supply unit away from children.
- ▶ Only customer service departments authorized by the manufacturer may carry out repairs on the device, as otherwise the guarantee entitlements will be null and void in the event of any subsequent damages. Improperly performed repairs can cause considerable dangers for the user.

PLEASE NOTE

- ▶ Defective components must always be replaced with original replacement parts. Only such parts will guarantee that the safety requirements are fulfilled.
- ▶ Use the appliance only as described in the user's guide to avoid possible injury from misuse.
- ▶ Do not use the appliance:
 - if the appliance itself or parts are damaged,
 - if the power cord or plug is damaged,
 - if the appliance has been dropped.
- ▶ Always unwind the power cord completely before use. When doing so, ensure the power cord is not damaged by sharp edges or hot objects.
- ▶ Do not make any modifications to the appliance or the power cord. Only have repairs carried out by a specialist workshop, as appliances that have not been repaired properly endanger the user. Please also observe the enclosed warranty conditions.
- ▶ Only use the appliance with original accessories.
- ▶ The dispenser should not be used to cool other liquids and beverages.
- ▶ Do not expose this device to rain or other environmental conditions.
- ▶ Do not remove the keg from the dispenser until it is completely empty.
- ▶ Do not remove the CO₂ pressure cartridge until it is empty.
- ▶ To avoid unintended start-up of the dispenser, make sure that the on/off switch is turned to "Off" before you connect to it to a power source.
- ▶ Leaving the door open for a longer period of time may result in a significant temperature increase in the dispenser chamber.
- ▶ Before you insert a keg, make sure that it is not damaged and that its use-by date has not expired.
- ▶ Pre-cool the beer keg before you use it. Do not put the keg in a freezer to do this.
- ▶ Do not shake the keg before you use it.
- ▶ Do not expose the keg to direct sunlight. The keg must be stored as per the instructions on its label.

Risk of fire / flammable materials used.

WARNING

Warning: Risk of fire / flammable materials used.

- ▶ Do not store explosive substances such as aerosol cans with a flammable propellant in this device.
- ▶ Do not cover any ventilation openings of the device and do not block them.
- ▶ Do not use electrical devices inside the device.
- ▶ Do not damage the cooling circuit of the device.
- ▶ Do not use CO₂ pressure cartridges if the room temperature exceeds 49 °C. Failure to follow this warning may result in explosion and death.
- ▶ If the dispenser catches fire, only use a powder or carbon dioxide (CO₂) fire extinguisher to put it out.
- ▶ Regularly check the status of the safety information labels. Replace the labels if they are illegible.

Dangers due to electrical power

DANGER

Mortal danger due to electrical power!

Mortal danger exists when coming into contact with live wires or subassemblies! Observe the following safety notices to avoid dangers due to electrical power:

- ▶ If the power cord of this appliance is damaged, it must be replaced by the manufacturer or its customer service or a similarly qualified person in order to avoid hazards.
- ▶ Do not open the housing on the device under any circumstances. There is a danger of an electrical shock if live connections are touched and the electrical or mechanical structure is altered. In addition, functional faults on the device can also occur.
- ▶ Do not touch the appliance or the mains plug with wet hands.
- ▶ Do not immerse the appliance in water or other liquids, and do not put it in the dishwasher.
- ▶ **WARNING:** When setting up the dispenser, make sure that the power cord is not caught or damaged.
- ▶ **WARNING:** Do not put movable multiple power sockets or cables behind the dispenser.

Transport inspection

WARNING

- ▶ Do not allow children to play with packaging materials due to risk of suffocation.

PLEASE NOTE

- ▶ Examine the shipment to ensure the unit and manual are included and inspect the unit for any visible damage.
- ▶ Immediately notify the carrier and/or the supplier about an incomplete shipment or any damage as a result of inadequate packaging or mishandling.

Setup location requirements

In order to ensure the safe and trouble-free operation of the device, the setup location must fulfil the following prerequisites:

- The device must be set up on a firm, flat, horizontal surface with sufficient load-bearing capacity.
- Do not leave the ice maker to direct sunlight.
- Ensure that there is sufficient distance to strong heat sources such as hobs, heating pipes, etc.
- Choose the setup location in such a way that children cannot reach any hot surfaces on the device.
- The device is not intended to be installed in a wall or a built-in cupboard.
- Do not set up the device in a hot, wet or extremely damp environment or near flammable material.
- **WARNING!** Do not close the ventilation openings in the device housing.
- The device requires an adequate flow of air in order to operate correctly. Make sure that the back of the device is at least 12 cm away from the wall. Keep 10 cm free space at the other sides of the device.
- Ensure that the power cable does not hang down over a table or counter edge.
- The electrical socket must be easily accessible so that the power lead can be disconnected easily, in the case of an emergency.
- The installation and assembly of this device in non-stationary setup locations (e.g. on ships) must be carried out by specialist companies / electricians, provided they guarantee the prerequisites for the safe use of this device.

Electrical connection

In order to ensure the safe and trouble-free operation of the device, the following instructions must be observed for the electrical connection:

- Before connecting the device, compare the connection data (voltage and frequency) on the rating plate with those of your electrical network. This data must agree in order that no damages occur in the device. If in doubt, ask your qualified electrician.
- The electrical outlet must be protected by a 16A safety cut-out switch, separately from other electricity consumers,
- The connection between the device and the electrical network may employ a 3 meter long (max.) extension cable with a cross-section of 1.5 mm². The use of multiple plugs or gangs is prohibited because of the danger of fire that is involved with this.

- Make sure that the power cable is undamaged and has not been installed under the oven or over hot or sharp surfaces.
- The electrical safety of the device is only guaranteed if the device is connected to a properly installed protective conductor system. Operations using an electrical outlet without a protective conductor are prohibited. If in doubt, have the house installation checked over by a qualified electrician. The manufacturer cannot be made responsible for damages that are caused by a missing or damaged protective conductor.

ES Seguridad

Advertencias

En el presente manual se utilizan las siguientes advertencias:

PELIGRO

Una advertencia de este nivel de peligro indica una situación peligrosa.

Si la situación peligrosa no se evita, puede causar la muerte o lesiones graves.

- ▶ Siga las instrucciones que indica esta advertencia para evitar el peligro de muerte o de lesiones graves a personas.

ADVERTENCIA

Una advertencia de este nivel de peligro indica una posible situación peligrosa.

Si la situación de peligro no se evita, puede conducir a lesiones graves.

- ▶ Siga las instrucciones que indica esta advertencia para evitar lesiones a personas.

PRECAUCIÓN

Una advertencia de este nivel de peligro indica una posible situación peligrosa.

Si la situación de peligro no se evita, puede conducir a lesiones de gravedad moderada a leve.

- ▶ Siga las instrucciones que indica esta advertencia para evitar lesiones a personas.

NOTA

Esta indicación proporciona información adicional que facilitará el manejo de la máquina.

Uso previsto

Este aparato está previsto únicamente para uso doméstico en espacios cerrados, para enfriar y dispensar cerveza en barriles de 5 litros.

Este aparato ha sido diseñado para su uso doméstico o para usos similares,

- como por ejemplo, en cocinas para empleados de tiendas, oficinas u otros ámbitos comerciales,
- en explotaciones agrícolas,
- por clientes de hoteles, moteles u otras instalaciones residenciales,
- en pensiones con desayuno.

Cualquier otro uso no se adecúa a su uso original. Cualquier otro uso distinto al aquí previsto se considera un uso indebido del aparato.

⚠ ADVERTENCIA

Peligro ante el uso no conforme a lo previsto.

El uso indebido del aparato o cualquier uso distinto al uso previsto puede entrañar peligro.

- ▶ Utilice el aparato exclusivamente para su uso previsto
- ▶ Los procedimientos descritos en el manual de instrucciones deben obedecerse.

Queda excluida cualquier reclamación de garantía debido a daños derivados del uso no conforme a lo previsto. La responsabilidad recae exclusivamente en el usuario.

Instrucciones generales de seguridad

NOTA

Para una manipulación segura del aparato, observe las siguientes instrucciones generales de seguridad:

- ▶ Antes de utilizar el aparato debe revisarlo para detectar posibles daños. Si el aparato presenta daños, no lo ponga en marcha.
- ▶ Las personas con facultades físicas, sensoriales y mentales limitadas o con experiencia y conocimientos insuficientes también pueden utilizar el dispositivo si se les supervisa o si se les instruye sobre cómo usar el dispositivo de forma segura y sobre los riesgos que de él se derivan.
- ▶ La limpieza y mantenimiento del usuario no deben ser realizados por niños, a menos que estos tengan 8 o más años de edad y lleven a cabo dicho uso bajo supervisión de un adulto.
- ▶ Los niños no deben jugar con el aparato.
- ▶ Este aparato no debe ser utilizado por niños. Mantenga el aparato y el cable de conexión lejos del alcance de los niños.
- ▶ La reparación del aparato sólo debe ser realizada por el servicio técnico autorizado por el fabricante. De lo contrario, la garantía quedará anulada en caso de sufrir daños. Las reparaciones incorrectas pueden causar riesgos significativos para el usuario.
- ▶ Los componentes defectuosos solo deben ser sustituidos por piezas de repuesto originales. Sólo en este tipo de componentes se asegura el cumplimiento de los requisitos de seguridad.
- ▶ Utilice el dispositivo únicamente según se explica en las instrucciones de uso para evitar posibles lesiones por un uso indebido.

NOTA

- ▶ No utilice el dispositivo:
 - Si el dispositivo o elementos del mismo han sufrido desperfectos
 - Si el cable de red o el enchufe han sufrido desperfectos
 - Si el dispositivo se ha caído
- ▶ Desenrolle el cable de alimentación completamente antes de cada uso. Asegúrese de que el cable de alimentación no puede dañarse por bordes afilados u objetos calientes.
- ▶ No realice ninguna modificación en el dispositivo o en el cable de red. Permita únicamente a un taller profesional que se ocupe de las reparaciones, ya que los dispositivos que no se reparan debidamente ponen en peligro al usuario. Tenga también en cuenta las condiciones de la garantía adjunta.
- ▶ Utilice el dispositivo únicamente con accesorios originales.
- ▶ El aparato no debe utilizarse para enfriar otros líquidos y bebidas.
- ▶ Este aparato no debe exponerse a la lluvia ni a otras influencias ambientales.
- ▶ No saque el barril del aparato si no se ha vaciado completamente.
- ▶ No saque el cartucho de CO₂ antes de que esté vacío.
- ▶ Antes de enchufar el aparato a la alimentación eléctrica, asegúrese de que el interruptor esté apagado para evitar que se ponga en marcha involuntariamente.
- ▶ Si se mantiene la puerta abierta demasiado tiempo puede aumentar considerablemente la temperatura en las cámaras del aparato.
- ▶ Antes de introducir el barril, debe comprobarse que no esté dañado y que no haya transcurrido la fecha de caducidad de la cerveza.
- ▶ Enfríe previamente el barril de cerveza antes de usarlo. Para ello, no meta el barril de cerveza en un congelador.
- ▶ No agite el barril de cerveza antes de usarlo.
- ▶ El barril de cerveza no debe exponerse a la radiación solar directa. El barril debe almacenarse de acuerdo con la información especificada en la etiqueta.

Peligro de incendio / peligro por materiales inflamables

ADVERTENCIA

Peligro de incendio / peligro por materiales inflamables.

- ▶ No guarde sustancias explosivas, tales como aerosoles con propelentes inflamables en esta unidad.

ADVERTENCIA

- ▶ No tape las ranuras de ventilación del aparato ni las bloquee.
- ▶ No utilice equipos eléctricos en el interior del aparato.
- ▶ No dañe el circuito de refrigeración.
- ▶ No utilice cartuchos de CO₂ si la temperatura ambiente supera los 49 °C. El incumplimiento de esta indicación puede causar una explosión y peligro de muerte.
- ▶ Para apagar el fuego en el aparato en caso de incendio, utilizar únicamente extintores de polvo o extintores de dióxido de carbono (CO₂).
- ▶ Compruebe regularmente el estado de la etiqueta adhesiva con la información de seguridad. Debe sustituir la etiqueta si es ilegible.

Fuentes de peligro – Peligro de electrocución

PELIGRO

Peligro de muerte por electrocución

El contacto con cables o componentes energizados implica peligro de muerte. Tener en cuenta las precauciones indicadas, a fin de evitar peligro de electrocución:

- ▶ Si el cable de conexión a la red del dispositivo sufre desperfectos, deberán sustituirlo el fabricante, el servicio de Atención al Cliente de este o una persona cualificada debidamente, a fin de evitar riesgos.
- ▶ Nunca abra la carcasa del aparato. Si toca cualquier conexión energizada y cambia la disposición del cableado eléctrico o el diseño mecánico existe peligro de electrocución. Además, pueden producirse fallos de funcionamiento en el aparato.
- ▶ No toque el aparato ni el enchufe con las manos mojadas. No sumerja el aparato en agua u otros líquidos ni lo introduzca en el lavavajillas.
- ▶ **ADVERTENCIA:** Cuando instale el aparato, asegúrese de que el cable de conexión a la red eléctrica no pueda quedar atrapado o dañarse.
- ▶ **ADVERTENCIA:** No coloque detrás de los aparatos regletas de enchufes ni fuentes de alimentación.

Inspección de transporte

ADVERTENCIA

- ▶ Los materiales de embalaje no deben utilizarse como juguetes. Peligro de asfixia.

NOTA

- ▶ Verifique la integridad del suministro y revíselo para detectar daños visibles.
- ▶ Si detectara cualquier falta o daños en el suministro debidos a un embalaje defectuoso o al transporte debe informar de inmediato al transportista, a la aseguradora y al proveedor.

Requisitos que debe reunir el lugar de montaje

Para garantizar el funcionamiento seguro y correcto del aparato, el lugar de colocación debe cumplir los siguientes requisitos:

- El aparato debe ser instalado sobre una superficie sólida, plana y nivelada con suficiente capacidad.
- El aparato no debe estar sometido a la radiación directa de los rayos del sol.
- Asegúrate de mantener una distancia suficiente de las fuentes de calor fuertes, como placas de cocina, tubos de calefacción, etc.
- Elija el montaje de manera que los niños no puedan obtener en el dispositivo.
- El dispositivo no está diseñado para ser instalado en una pared o en un armario.
- No instale la unidad en un entorno cálido, húmedo o muy húmedo o cerca de materiales combustibles.
- **ADVERTENCIA:** no tape los orificios de ventilación de la carcasa del aparato. No quite los pies del dispositivo.
- La unidad para el correcto funcionamiento requiere un flujo de aire adecuado. Deja 12 cm de espacio libre en todos los lados.
- No deje que el cable cuelgue del borde de una mesa o superficie de trabajo.
- La toma debe ser de fácil acceso para que el cable de alimentación se puede quitar fácilmente en caso necesario.
- La instalación y el montaje de este dispositivo en instalaciones móviles (barcos, por ejemplo) puede llevarse a cabo por empresas especializadas / si se aseguran las condiciones para el uso seguro de este equipo.

Conexión eléctrica

Para que el aparato funcione con seguridad y correctamente debe observar las siguientes indicaciones al establecer la conexión eléctrica:

- Antes de conectar el aparato, compare los datos de conexión (tensión y frecuencia) de la placa de especificaciones con las de la red eléctrica doméstica. Estos datos deben coincidir para evitar daños en el aparato. En caso de duda, consulte a su servicio técnico eléctrico.
- La conexión del aparato a la red eléctrica debe realizarse mediante un cable alargador arrollado, de 3 metros de longitud como máximo y una sección recta de 1,5 mm². El uso de regletas de conexiones o ladrones con varias tomas está prohibido, por el peligro de incendio.
- Asegúrese de que el cable de alimentación no resulta dañado y que no se tiende bajo el horno ni sobre superficies calientes o de bordes afilados.
- La toma de alimentación debe estar provista de un fusible protector de 16A.
- La seguridad eléctrica del aparato solo se asegurará si se conecta un sistema de protección frente a sobrecargas. En caso de duda, avise al electricista autorizado para que revise la instalación doméstica. El fabricante no se hace responsable de los daños ocasionados por falta de protección o protección interrumpida.

Varningstexter

I denna bruksanvisning används följande varningstexter:

FARA

En varningstext i denna riskklass, markerar en hotande farlig situation. **Om den farliga situationen inte undviks, leder denna till dödsfall eller svåra personskador.**

- ▶ Anvisningarna under denna varningstext måste följas, för att undvika faran för dödsfall eller allvarliga personskador.

VARNING

En varningstext i denna riskklass, markerar en eventuellt farlig situation. **Om den farliga situationen inte undviks, kan den leda till allvarliga skador.**

- ▶ Anvisningarna under denna varningstext måste följas, för att undvika personskador.

FÖRSIKTIGHET

En varningstext i denna riskklass, markerar en eventuellt farlig situation. **Om den farliga situationen inte undviks, kan den leda till lätta eller medelsvåra skador.**

- ▶ Anvisningarna under denna varningstext måste följas, för att undvika personskador.

OBS

En OBS-text ger ytterligare information, som underlättar arbetet med apparaten.

Avsedd användning

Denna enhet är endast avsedd för användning i hushåll inomhus för kylning och servering av öl från 5 liters fat.

Den här apparaten är avsedd att användas i hushåll och liknande tillämpningar, t.ex:

- i kök för anställda i butiker, kontor och andra kommersiella områden;
- i jordbruksfastigheter;
- av kunder på hotell, motell och andra bostäder;
- i bed and breakfasts.

All annan eller därutöver gående användning räknas som inte avsedd.

VARNING

Fara genom icke avsedd användning! Apparaten kan ge upphov till fara i samband med icke avsedd användning och/eller annat bruk.

- ▶ Apparaten får uteslutande användas på avsett sätt.
- ▶ De i denna bruksanvisning beskrivna metoderna ska följas.

Anspråk av alla former på grund av skador till följd av icke avsedd användning är uteslutna. Enbart användaren står då ensam för risken.

OBS

För säkert arbete med apparaten ska nedanstående allmänna säkerhetsanvisningar följas:

- ▶ Kontrollera att apparaten inte uppvisar några yttre synliga skador. En skadad apparat får inte tas i drift.
- ▶ Denna enhet får användas av personer med nedsatt fysisk, sensorisk eller mental förmåga eller brist på erfarenhet och kunskap om de är under tillsyn eller har instruerats avseende den säkra hanteringen av enheten och förstått de därmed inneboende farorna.
- ▶ Rengörings-, och underhållsarbeten får inte utföras av barn.
- ▶ Barn får inte leka med enheten.
- ▶ Apparaten får inte användas av barn. Apparaten och anslutningskabeln ska hållas borta från barn.
- ▶ Apparaten får endast repareras av en av tillverkaren auktoriserad kundtjänst, annars upphör garantin att gälla vid eventuella följdskador. Felaktiga reparationer kan leda till stora risker för användaren.
- ▶ Defekta komponenter kan bara bytas ut mot original-reservdelar. Endast vid dessa delar är det säkerställt att säkerhetskraven är uppfyllda.
- ▶ Använd enheten endast så som beskrivs i bruksanvisningen för att undvika möjliga skador om enheten används felaktigt.
- ▶ Använd inte enheten:
 - om själva enheten eller komponenter är skadade,
 - om elkabeln eller stickkontakten är skadad,
 - om enheten har fallit ned.
- ▶ Rulla alltid ut sladden helt och hållet innan du använder den. Se till att nätkabeln inte skadas av vassa kanter eller heta föremål.
- ▶ Genomför inga förändringar på enheten eller på elkabeln. Låt endast en fackverkstad genomföra reparationer, eftersom osakligt reparerade enheter kan utgöra faror för användaren. Observera även de bifogade garantivillkoren.
- ▶ Använd enheten endast med original-tillbehör.
- ▶ Enheten bör inte användas för kylning av andra vätskor eller drycker.
- ▶ Denna enhet får inte utsättas för regn eller annan väderpåverkan.
- ▶ Ta inte ut fatet från enheten innan det är fullständigt tömt.
- ▶ Ta inte ut CO₂-patronen innan den är tom.

OBS

- ▶ Se till att strömbrytaren är avstängd innan enheten ansluts till en strömkälla för att undvika en oavsiktlig idrifttagning.
- ▶ Om dörren är för länge öppen kan det leda till en avsevärd temperaturhöjning i enhetens kamrar.
- ▶ Innan fatet sätts in ska du kontrollera att det inte är skadat och att ölets bäst-före-datum inte har gått ut.
- ▶ Föryl ölfatet innan du använder det. Sätt inte ölfatet i ett frysskåp.
- ▶ Skaka inte ölfatet innan du använder det.
- ▶ Ölfatet får inte utsättas för direkt solstrålning. Fatet måste lagras enligt informationen på etiketten.

Brand- eller explosionsfara/ Brandfara

VARNING

Varning: Brandfara / risk på grund av brännbart material.

- ▶ Förvara inte explosiva ämnen som aerosolbehållare med brandfarliga drivgaser i denna apparat.
- ▶ Täck aldrig över ventilationsöppningarna och stick aldrig in föremål i dem.
- ▶ Använd inga elektriska apparater inuti apparaten.
- ▶ Apparatsens kylkrets får inte skadas.
- ▶ Använd inga CO₂-patroner om rumstemperaturen överstiger 49 °C. Om denna anvisning ignoreras kan det leda till en explosion och i slutändan till dödsfall.
- ▶ Använd endast pulverbrandsläkare eller koldioxidsläckare (O₂) för att släcka en brand eller eld på enheten.
- ▶ Kontrollera regelbundet säkerhetsetiketternas tillstånd. Om etiketterna är oläsliga ska de bytas ut.

Fara genom elektrisk ström

FARA

Livsfara genom elektrisk ström! Vid kontakt med spänningsförande ledningar eller komponenter föreligger livsfara! Följ nedanstående säkerhetsanvisningar för att undvika risker orsakade av elektrisk ström:

- ▶ Kör inte denna apparat, om dess elkabel eller väggkontakt är skadad, om den inte fungerar på föreskrivet sätt eller om den har tappats eller skadats. Om strömkabeln eller väggkontakten har skadats, måste den bytas ut av tillverkaren eller dennes serviceombud, för att undvika faror.

FARA

- ▶ Apparatsens hölje får under inga omständigheter öppnas. Om spänningsförändring anslutningar vidrörs och den elektriska och mekaniska konstruktionen förändras, föreligger risk för elektriska stötar. Därutöver kan funktionsstörningar uppkomma i apparaten.
- ▶ Vidrör varken apparaten eller nätkontakten med våta händer.
- ▶ Apparaten får inte doppas i vatten eller andra vätskor och inte köras i diskmaskinen.
- ▶ VARNING: Se till när du ställer upp enheten att nätanslutningskabeln inte är inklämd eller på annat vis skadas.
- ▶ VARNING: Placera inte flyttbara grenuttag eller nätdelar på baksidan av enheten.

Transportinspektion

VARNING

- ▶ Förpackningsmaterialen är inga leksaker. Risk för kvävning.

OBS

- ▶ Kontrollera att leveransen är komplett och med avseende på synliga skador.
- ▶ Rapportera omedelbart ofullständig leverans eller skador till följd av bristfällig förpackning eller genom transporten till speditören, försäkringsbolaget och leverantören.

Krav på uppställningsplatsen

För säker och felfri drift av apparaten, måste uppställningsplatsen uppfylla följande förutsättningar:

- Apparaten måste ställas upp på ett fast, plant och jämnt underlag med tillräcklig bärrighet.
- Apparaten får inte utsättas för direkt solljus.
- Se till att du håller tillräckligt stort avstånd till kraftiga värmekällor som spisplattor, värmerör och liknande.
- Välj uppställningsplatsen så, att barn inte kommer åt heta ytor på apparaten.
- Apparaten är inte avsedd för inbyggnad i vägg eller placering i inbyggt skåp.
- Ställ inte apparaten i en het, våt eller mycket fuktig omgivning eller i närheten av brännbara material.
- VARNING: Stäng inte ventilationsöppningarna i apparatsens hölje.
- Apparaten kräver tillräckligt luftflöde för att fungera korrekt. Lämna 12 cm fritt utrymme på alla sidor.
- Låt inte kabeln hänga ner över kanten på ett bord eller en arbetsyta.
- Eluttaget måste vara lätt åtkomligt, så att det i en nödsituation går lätt att dra ur nätsladden.
- Uppställning av apparaten på icke-stationära uppställningsplatser (t.ex. fartyg) får enbart utföras av fackföretag/fackpersonal, om de säkerställer förutsättningar för säkerhetsmässigt korrekt användning av denna apparat.

Elektrisk anslutning

För säker och felfri drift av apparaten, ska följande anvisningar iakttas i samband med den elektriska anslutningen:

- Innan apparaten ansluts, ska anslutningsdata (spänning och frekvens) på märkskylten jämföras med ditt elnät. Dessa data måste överensstämma, för att apparaten inte ska skadas. Rådfråga din elektriker, om du är tveksam.
- Väggtuttaget måste säkras via en 16 A felströmsbrytare, separerad från andra strömförbrukare.
- Anslutning av apparaten till elnätet, får maximalt ske via en 3 meter lång, utrullad skarvsladd med en area om minst 1,5 mm². Användning av grenuttag eller –dosor är förbjudet på grund av den därmed förknippade brandfaran.
- Försäkra dig om att elkabeln är oskadad och inte dras över eller under apparaten eller över ytor som är heta och/eller har vassa kanter.
- Apparaten elektriska säkerhet garanteras enbart, om den ansluts till ett på föreskriftsenligt sätt monterat jordningssystem. Det är förbjudet att använda apparaten via ett ojordat uttag. Låt en behörig elektriker kontrollera installationen i ditt hem, om du är tveksam. Tillverkaren ansvarar inte för skador, försakade genom saknad eller trasig jordledare.

FR Sécurité

Avertissements de danger

Dans le présent mode d'emploi vous pourrez trouver les avertissements suivants:

DANGER

Un avertissement à ce niveau de danger signale un risque de situation dangereuse.

Si cette situation dangereuse n'est pas évitée, elle peut entraîner la mort ou des blessures dangereuses.

- ▶ Il faut suivre les instructions données dans cet avertissement afin de prévenir tout danger de mort ou de blessures graves pour les personnes.

ATTENTION

Ce niveau de risque indique la présence possible d'une situation de danger.

Si cette situation dangereuse n'est pas évitée, elle peut entraîner des blessures graves.

- ▶ Il faut suivre les instructions données dans cet avertissement afin de prévenir tout danger de blessures graves.

PRUDENCE

Ce niveau de risque indique la présence possible d'une situation de danger.

Si cette situation dangereuse n'est pas évitée, elle peut entraîner des blessures légères ou superficielles.

- ▶ Il faut suivre les instructions données dans cet avertissement afin de prévenir les blessures de personnes.

REMARQUE

Cette indication est accompagnée d'informations complémentaires pour faciliter l'utilisation de l'appareil.

Utilisation conforme

Cet appareil est uniquement destiné à un usage domestique dans des locaux fermés pour refroidir et servir de la bière à partir de fûts de 5 litres.

Cet appareil est destiné à être utilisé à la maison et dans des applications similaires, telles que :

- dans les cuisines pour les employés dans les magasins, les bureaux et autres environnements commerciaux ;
- dans les exploitations agricoles ;
- par les clients dans les hôtels, motels et autres environnements résidentiels similaires ;
- dans les chambres d'hôtes.

Toute autre utilisation est considérée comme non conforme.

ATTENTION

Danger en cas d'utilisation non conforme ! En cas d'usage non conforme et/ou non approprié l'appareil peut devenir une source de danger.

- ▶ Utiliser l'appareil uniquement de façon conforme.
- ▶ Respecter les procédures décrites dans ce mode d'emploi.

Tout recours en garantie est supprimé en cas de dommages causés par une utilisation non conforme. L'utilisateur est entièrement responsable des risques encourus.

Consignes de sécurités générales

REMARQUE

Pour une utilisation en toute sécurité de l'appareil veuillez observer les consignes générales de sécurités suivantes:

- ▶ Avant son utilisation s'assurer qu'il ne comporte pas de défauts visuels. Ne jamais mettre en marche un appareil détérioré.
- ▶ Cet appareil peut être utilisé par des personnes dont les capacités physiques, sensorielles ou mentales sont réduites ou qui manquent d'expérience et de connaissances, à condition qu'elles soient surveillées ou qu'elles aient reçu des instructions concernant l'utilisation de l'appareil en toute sécurité et qu'elles comprennent les risques associés.
- ▶ Le nettoyage et l'entretien assuré par l'utilisateur ne doit pas être effectué par des enfants à moins qu'ils ne soient âgés de 8 ans ou plus et surveillés.
- ▶ Ne pas laisser les enfants jouer avec l'appareil.
- ▶ Cet appareil ne doit pas être utilisé par des enfants. L'appareil et son câble de raccordement doivent être tenus hors de portée des enfants.

REMARQUE

- ▶ Les réparations doivent être effectuées uniquement par un service après-vente agréé par le constructeur, sinon en cas de dommages le recours en garantie est supprimé. Des réparations incorrectes peuvent entraîner de graves dangers pour l'utilisateur.
- ▶ Les pièces défectueuses doivent être remplacées uniquement par des rechanges d'origine. Ces pièces sont seules capables de répondre aux exigences de sécurité.
- ▶ N'utilisez l'appareil que comme décrit dans le mode d'emploi afin d'éviter d'éventuelles blessures dues à une mauvaise utilisation.
- ▶ N'utilisez pas l'appareil :
 - si l'appareil lui-même ou des pièces sont endommagées,
 - si le cordon d'alimentation ou la fiche sont endommagés,
 - si l'appareil est tombé.
- ▶ Déroulez complètement le câble d'alimentation avant chaque utilisation. Veillez à ce que le cordon d'alimentation ne soit pas endommagé par des arêtes vives ou des objets chauds.
- ▶ N'apportez aucune modification à l'appareil ou au câble d'alimentation. Ne confiez les réparations qu'à un atelier spécialisé, car les appareils qui ne sont pas réparés dans les règles de l'art mettent l'utilisateur en danger. Tenez également compte des conditions de garantie ci-jointes.
- ▶ N'utilisez l'appareil qu'avec des accessoires d'origine.
- ▶ L'appareil ne doit pas être utilisé pour refroidir d'autres liquides et boissons.
- ▶ Cet appareil ne doit pas être exposé à la pluie ou à d'autres influences environnementales.
- ▶ Ne retirez pas le fût de l'appareil s'il n'a pas été entièrement vidé.
- ▶ Ne retirez pas la cartouche de CO₂ avant qu'elle ne soit vide.
- ▶ Assurez-vous que l'interrupteur est éteint avant de le brancher sur une source d'alimentation afin d'éviter toute mise en marche accidentelle.
- ▶ L'ouverture prolongée de la porte peut entraîner une augmentation considérable de la température dans les compartiments de l'appareil.
- ▶ Avant de mettre le fût en place, il faut s'assurer qu'il n'est pas endommagé et que la date limite de consommation de la bière n'est pas dépassée.

REMARQUE

- ▶ Refroidissez le fût de bière avant de l'utiliser. Ne placez pas le fût de bière dans un congélateur.
- ▶ Ne secouez pas le fût de bière avant de l'utiliser.
- ▶ Le fût de bière ne doit pas être exposé aux rayons directs du soleil. Le fût doit être stocké conformément aux informations figurant sur l'étiquette.

Danger d'incendie/Danger dû à des matériaux inflammables.

ATTENTION

Danger d'incendie/Danger dû à des matériaux inflammables.

- ▶ Ne pas stocker des substances explosives telles que les bombes aérosols avec des gaz propulseurs inflammables dans cet appareil.
- ▶ Ne pas couvrir les orifices de ventilation de l'appareil et ne pas les bloquer.
- ▶ N'utilisez pas d'appareils électriques à l'intérieur de l'appareil.
- ▶ N'endommagez pas le circuit de refroidissement.
- ▶ N'utilisez pas de cartouches de CO₂ si la température de la pièce dépasse 49 °C. Le non-respect de cette consigne peut entraîner une explosion et la mort.
- ▶ Pour éteindre l'appareil en cas d'incendie ou de feu, utilisez uniquement un extincteur à poudre ou un extincteur au dioxyde de carbone (CO₂).
- ▶ Vérifiez régulièrement l'état des autocollants d'information sur la sécurité. Si les autocollants sont illisibles, ils doivent être remplacés.

Danger de champs électromagnétiques

DANGER

Les champs électromagnétiques apparaissant pendant le fonctionnement de l'appareil peuvent causer des indispositions.

Respectez les consignes de sécurité suivantes :

- ▶ Si le cordon d'alimentation de cet appareil est endommagé, il doit être remplacé par le fabricant ou son service après-vente ou par une personne de qualification similaire afin d'éviter tout danger.
- ▶ N'ouvrez en aucun cas le caisson de l'appareil. Il y a danger d'électrocution si on touche des raccords conducteurs électriques et si on modifie la structure électrique et mécanique. Cela peut aussi provoquer des dysfonctionnements de l'appareil.

DANGER

- ▶ Ne touchez pas l'appareil ni la fiche secteur avec des mains humides.
- ▶ Ne pas laver en lave-vaisselle ni mettre l'appareil dans l'eau ou d'autres liquides.
- ▶ AVERTISSEMENT : Lors de l'installation de l'appareil, assurez-vous que le câble d'alimentation n'est pas coincé ou endommagé.
- ▶ AVERTISSEMENT : Ne placez pas les prises multiples mobiles ou les blocs d'alimentation à l'arrière des appareils.

Contrôle de transport

ATTENTION

- ▶ Ne pas utiliser les matériaux d'emballage pour jouer. Danger d'étouffement.

REMARQUE

- ▶ Vérifier l'intégralité de la livraison et les éventuels défauts visuels.
- ▶ En cas de livraison incomplète ou de dégâts en raison d'un emballage insuffisant ou du transport veuillez en avvertir immédiatement l'expéditeur, l'assurance et le livreur.

Exigences pour l'emplacement d'utilisation

Pour un fonctionnement sûr et sans problème de l'appareil, son emplacement d'utilisation doit être choisi selon les critères suivants :

- L'appareil doit être posé à plat sur une surface ferme, plane, horizontale et résistante à eau avec une force portante suffisante pour l'appareil.
- Ne laissez pas la machine en plein soleil.
- Veillez à ce que l'appareil soit suffisamment éloigné des sources de chaleur importantes telles que les plaques de cuisson, les tuyaux de chauffage, etc.
- Choisir un emplacement de sorte que les enfants ne puissent pas accéder aux surfaces chaudes de l'appareil.
- L'appareil n'est pas prévu pour une installation dans une niche de mur ou dans un élément de cuisine.
- Ne disposez pas l'appareil dans un environnement chaud, mouillé ou très humide ou à proximité de matériaux inflammables.
- AVERTISSEMENT : Ne pas fermer les ouvertures d'aération du boîtier de l'appareil.
- L'appareil nécessite une ventilation suffisante pour une marche correcte. Laissez 12 cm d'espace libre sur tous les côtés. Ne laissez pas pendre le câble au bord d'une table ou d'un plan de travail.
- La prise de courant doit être facilement accessible, de sorte à pouvoir débrancher facilement le câble en cas d'urgence.
- L'installation et le montage de cet appareil sur des emplacements mobiles (par exemple un bateau) doivent être exécutés uniquement par des entreprises / personnes professionnels qui garantissent les exigences de sécurité d'utilisation de cet appareil.

Raccordement électrique

Pour une utilisation de l'appareil sûre et sans panne, il faut observer les indications suivantes pour le raccordement électrique :

- Avant de brancher l'appareil il faut comparer les données de raccordement (tension et fréquence) de la plaque signalétique avec celles de votre réseau. Ces données doivent correspondre, afin de ne pas exposer l'appareil à des dégradations. En cas de doute renseignez-vous auprès d'un électricien.
- La prise électrique doit être sécurisée par un disjoncteur 16 A à fusible séparé des autres consommateurs de courant.
- Le branchement de l'appareil doit être raccordé au réseau électrique par un câble d'un maximum de 3 mètres avec des conducteurs d'une section de 1,5 mm². Il est interdit d'utiliser des multiprises ou des barrettes de prises multiples en raison des dangers potentiels.
- Assurez-vous que le câble électrique est en parfait état et qu'il n'est pas disposé sous le four ou des surfaces chaudes ou des bords coupants.
- La sécurité électrique de l'appareil est garantie uniquement lorsqu'il est raccordé à un circuit électrique avec un système de protection installé en toute conformité. Il est interdit de l'utiliser avec une prise non protégée. En cas de doute faites vérifier l'ensemble de l'installation électrique par un électricien. Le constructeur ne peut pas être tenu responsable pour les dégâts causés par un conducteur de masse absent ou interrompu.

IT Sicurezza

Indicazioni d'avvertenza

Nelle presenti istruzioni d'uso vengono utilizzate le seguenti indicazioni d'avvertenza:

PERICOLO

Un'indicazione d'avvertimento di questo livello di pericolo contrassegna una situazione di pericolo imminente. **Se tale situazione pericolosa non viene evitata, le conseguenze saranno la morte o gravi lesioni.**

- ▶ Osservare le indicazioni in queste avvertenze, per evitare il pericolo di morte o gravi lesioni di persone.

AVVISO

Un'indicazione d'avvertimento di questo livello di pericolo contrassegna una situazione di pericolo potenziale. **Se tale situazione pericolosa non viene evitata, le conseguenze potranno essere la morte o gravi lesioni.**

- ▶ Osservare le indicazioni in queste avvertenze, per evitare le lesioni di persone.

ATTENZIONE

Un'indicazione d'avvertimento di questo livello di pericolo contrassegna una situazione di pericolo potenziale. **Se tale situazione pericolosa non viene evitata, le conseguenze potranno essere lesioni leggere o di media entità.**

- ▶ Osservare le indicazioni in queste avvertenze, per evitare le lesioni di persone.

INDICAZIONE

Un indicazione contrassegna inoltre delle informazioni, che facilitano l'utilizzo della macchina.

Utilizzo conforme alle disposizioni

Il presente apparecchio è destinato all'utilizzo domestico in ambienti chiusi per refrigerare e spillare la birra da fusti di 5 litri. Il presente apparecchio è destinato a essere utilizzato in ambiente domestico e per altri usi, come ad esempio:

- nelle cucine della zona break dei negozi, negli uffici e altri locali commerciali;
- in aziende agricole;
- può essere utilizzato dai clienti, negli hotel, nei motel e in altre strutture ricettive;
- nella sala colazioni.

Un altro utilizzo o un utilizzo che vada oltre a ciò è da considerarsi inadeguato.

⚠ AVVISO

Pericolo per un utilizzo non conforme alle disposizioni! Dall'apparecchio possono derivare pericoli, nel caso di un utilizzo non conforme alle disposizioni e/o nel caso di un utilizzo differente.

- ▶ Utilizzare l'apparecchio esclusivamente in conformità alle disposizioni.
- ▶ Rispettare le procedure descritte in queste istruzioni d'uso.

Pretese di qualsiasi genere, per danni dovuti ad un utilizzo non conforme alle disposizioni, sono escluse. L'utilizzo avviene a rischio esclusivo dell'operatore.

Indicazioni generali di sicurezza

INDICAZIONE

Osservi le seguenti indicazioni di sicurezza per un utilizzo sicuro dell'apparecchio:

- ▶ Controlli prima dell'utilizzo, che l'apparecchio non presenti danni esterni. Non metta in funzione un apparecchio danneggiato.
- ▶ Il presente apparecchio può essere utilizzato da persone con ridotte capacità fisiche, sensoriali o mentali o con esperienza e conoscenze insufficienti, solo dietro supervisione o istruzioni sull'utilizzo in condizioni di sicurezza in modo che tali persone comprendano i pericoli che da tale utilizzo potrebbero risultare.
- ▶ Les travaux de nettoyage et d'entretien ne doivent pas être effectués par des enfants sans surveillance.
- ▶ Non fare giocare i bambini con l'apparecchio.

INDICAZIONE

- ▶ Questo apparecchio non deve essere utilizzato dai bambini. Tenere l'apparecchio e il suo cavo di collegamento lontano dalla portata dei bambini.
- ▶ Una riparazione dell'apparecchio dovrà essere effettuata soltanto da un servizio Clienti autorizzato dal produttore, altrimenti decade ogni diritto di garanzia per danni che ne conseguono. Con riparazioni inadeguate possono verificarsi pericoli per l'utilizzatore.
- ▶ Componenti difettosi dovranno essere sostituiti soltanto da pezzi di ricambio originali. Solo con questi pezzi vi è la garanzia, che i requisiti di sicurezza siano soddisfatti.
- ▶ Utilizzare l'apparecchio solo come descritto nelle istruzioni d'uso per evitare di ferirsi in seguito a un utilizzo improprio.
- ▶ Non utilizzare l'apparecchio:
 - quando l'apparecchio stesso o le parti sono danneggiate,
 - quando il cavo di rete o il connettore sono danneggiati,
 - se è caduto.
- ▶ Prima di ogni utilizzo svolgere completamente il cavo elettrico. Attenzione: non far passare il cavo elettrico su spigoli ed evitare il contatto con il calore per evitare di danneggiarlo.
- ▶ Non modificare in alcun modo l'apparecchio o il cavo elettrico. Per le riparazioni rivolgersi a personale specializzato. Riparazioni non eseguite a regola d'arte potrebbero danneggiare l'utente. Prestare attenzione alle condizioni di garanzia.
- ▶ Utilizzare l'apparecchio esclusivamente se dispone degli accessori originali.
- ▶ Il presente apparecchio non deve essere utilizzato per refrigerare altri liquidi e bevande.
- ▶ Il presente apparecchio non deve essere esposto alla pioggia o ad altri agenti atmosferici.
- ▶ Rimuovere il fusto dall'apparecchio solo quando è completamente vuoto.
- ▶ Rimuovere la cartuccia CO₂ solo quando è completamente vuota.
- ▶ Prima del collegamento alla rete elettrica, è necessario accertarsi che l'interruttore sia su off al fine di evitare che l'apparecchio si metta accidentalmente in moto.

INDICAZIONE

- ▶ Se lo sportello rimane aperto per un periodo di tempo prolungato, la temperatura nelle camere dell'apparecchio potrebbe alzarsi in modo notevole.
- ▶ Prima di inserire il fusto, è necessario accertarsi che non sia danneggiato e che la birra non sia scaduta.
- ▶ È opportuno refrigerare il fusto prima di utilizzarlo, evitando però di riporlo in un congelatore.
- ▶ Non agitare il fusto prima di usarlo.
- ▶ Proteggere il fusto dall'azione diretta dei raggi solari. Il fusto deve essere conservato nel rispetto delle informazioni indicate sull'etichetta.

Pericolo d'incendio/ Pericolo a causa di materiali combustibili

AVVISO

Pericolo d'incendio/ Pericolo a causa di materiali combustibili.

- ▶ Non conservare sostanze esplosive, come bombolette spray con propellenti infiammabili in questa unità.
- ▶ Non coprire e non ostruire le feritoie di ventilazione dell'apparecchio.
- ▶ Non utilizzare nessun apparecchio elettrico all'interno dell'apparecchio.
- ▶ Non danneggiare il circuito di raffreddamento.
- ▶ Non utilizzare cartucce CO₂ a una temperatura ambiente superiore a 49 °C. Il mancato rispetto della presente avvertenza potrebbe causare un'esplosione. Pericolo di morte!
- ▶ Per estinguere un incendio servirsi esclusivamente di un estintore a polvere o di un estintore a CO₂.
- ▶ Verificare regolarmente lo stato dell'etichetta con le avvertenze di sicurezza. Se l'etichetta non fosse più leggibile, è necessario sostituirla.

Pericolo dovuto a corrente elettrica

PERICOLO

Pericolo di vita dovuto a corrente elettrica!

In caso di contatto con cavi o componenti sotto tensione, sussiste pericolo di vita. Di seguito osservi le indicazioni di sicurezza per evitare il pericolo dovuto alla corrente elettrica:

- ▶ Se il cavo elettrico di questo apparecchio è danneggiato, deve essere sostituito dal produttore o dal suo servizio di assistenza clienti o da una persona parimenti qualificata al fine di evitare pericoli.

PERICOLO

- ▶ Non aprire in nessun caso la scatola dell'apparecchio. Se si toccano connessioni sotto tensione e se viene modificata la struttura elettrica e meccanica, sussiste il pericolo di scossa elettrica. Inoltre possono verificarsi malfunzionamenti dell'apparecchio.
- ▶ Non tocchi l'apparecchio e la spina con mani bagnate.
- ▶ Non immergere l'apparecchio in acqua o in altri liquidi e non inserirlo nella lavastoviglie.
- ▶ **AVVERTENZA:** Collocare l'apparecchio in modo tale che il cavo elettrico non venga schiacciato e assicurarsi che sia integro.
- ▶ **AVVERTENZA:** Non sistemare prese multiple o alimentatori mobili dietro l'apparecchio.

Ispezione trasporto

AVVISO

- ▶ Materiali d'imballaggio non dovranno essere utilizzati come giocattoli. Sussiste il pericolo di soffocamento.

INDICAZIONE

- ▶ Controlli che la fornitura sia completa e non presenti danni visibili.
- ▶ Segnali immediatamente al spedizioniere, all'assicurazione e al fornitore una fornitura incompleta o danni dovuti ad un imballaggio insufficiente o al trasporto.

Requisiti del luogo di posizionamento

Per un funzionamento sicuro privo di errori dell'apparecchio, il punto di posizionamento dovrà soddisfare i seguenti presupposti:

- L'apparecchio deve appoggiare su un supporto resistente, piatto, piano e resistente all'acqua con una portata sufficiente per la macchina.
- Non sottoporre l'apparecchio a radiazioni dirette del sole.
- Mantenere una distanza sufficiente da fonti di calore come fornelli, tubature del riscaldamento ecc.
- Scegliere il luogo di posizionamento in modo tale, che i bambini non possano raggiungere le superfici calde dell'apparecchio.
- L'apparecchio non è previsto per il montaggio in una parete o in un armadio a muro.
- Non posizionare l'apparecchio in un ambiente caldo, bagnato o molto umido o nelle vicinanze di materiale infiammabile.
- **AVVISO:** Non chiudere le aperture di ventilazione nell'alloggiamento dell'apparecchio.
- L'apparecchio necessita una sufficiente aerazione per un funzionamento corretto. Lasci 12 cm di spazio su tutti i lati.
- Non lasciare pendere il cavo su bordi e spigoli di tavoli o piani di lavoro.
- La presa dovrà essere facilmente accessibile, in modo tale che il cavo elettrico possa essere facilmente estratto, in casi d'emergenza.

- Il montaggio di questo apparecchio in luoghi di posizionamento non stazionari (per esempio navi) dovrà essere effettuato esclusivamente da aziende/persone specializzate, se i presupposti per un utilizzo conforme alla sicurezza dell'apparecchio sono dati.

Connessione elettrica

Per un funzionamento sicuro e privo di errori dell'apparecchio, bisognerà considerare le seguenti indicazioni durante la connessione elettrica.

- Prima di connettere l'apparecchio, confronti i dati di connessione (tensione e frequenza) sulla targhetta di omologazione con quelli della rete elettrica. Questi dati dovranno corrispondere, affinché non si verifichino danni sull'apparecchio. In caso di dubbi, chiedi il tuo tecnico elettricista specializzato.
- La presa deve essere protetta, separata da altre utenze di corrente, mediante un interruttore di protezione di 16A.
- La connessione dell'apparecchio alla rete elettrica dovrà avvenire al con una prolunga lunga al massimo 3 metri, srotolata con una sezione di 1,5 mm². L'utilizzo di prese multiple o di ciabatte è vietato a causa del pericolo d'incendio collegato all'uso di queste.
- Ci si assicuri che il cavo elettrico non sia danneggiato e che non venga posato sotto il forno o sopra superfici calde o dai bordi taglienti.
- La sicurezza elettrica dell'apparecchio viene garantita solo se ci si connette ad un conduttore di terra installato in conformità alle disposizioni. Il funzionamento con una presa senza conduttore di terra è vietato. In caso di dubbio, faccia controllare l'installazione di casa mediante un tecnico elettricista specializzato. Il produttore non può essere considerato responsabile per danni, provocati da una conduttura di terra mancante o interrotta.

NL Veiligheid

Waarschuwingsinstructies

In deze gebruiksaanwijzing worden de volgende waarschuwingeninstructies gebruikt:

GEVAAR

Een waarschuwing van dit gevarenniveau duidt op een dreigende, gevaarlijke situatie. **Indien de gevaarlijke situatie niet vermeden wordt, leidt deze tot de dood of zware verwondingen.**

- ▶ De aanwijzingen van deze waarschuwingeninstructie pvolgen om het gevaar van dood of zware verwondingen bij personen te voorkomen.

WAARSCHUWING

Een waarschuwing van dit gevarenniveau duidt op een mogelijk gevaarlijke situatie. **Indien de gevaarlijke situatie niet vermeden wordt, kan dit tot zware verwondingen leiden.**

- ▶ De aanwijzingen van deze waarschuwingeninstructie opvolgen om verwondingen bij personen te voorkomen.

VOORZICHTIG

Een waarschuwing van dit gevarenniveau duidt op een mogelijk gevaarlijke situatie. **Indien de gevaarlijke situatie niet vermeden wordt, kan dit tot lichte of matige verwondingen leiden.**

- ▶ De aanwijzingen van deze waarschuwingsinstructie opvolgen om verwondingen bij personen te voorkomen.

TIP

Een tip duidt op extra informatie, die de omgang met het apparaat lichter maakt.

Gebruik volgens de voorschriften

Dit apparaat is alleen bedoeld voor huishoudelijk gebruik in gesloten ruimten voor het koelen en schenken van bier uit 5-liter vaten. Dit apparaat is bedoeld voor gebruik in het huishouden en soortgelijke toepassingen, zoals:

- in keukens voor personeel in winkels, kantoren en andere commerciële ruimten;
- op boerderijen;
- van klanten in hotels, motels en andere soortgelijke woonomgevingen;
- in bed and breakfasts.

Een ander of er van afwijkend gebruik geldt als niet volgens de voorschriften.

WAARSCHUWING

Gevaar door gebruik niet volgens de voorschriften! Bij onreglementair gebruik van het apparaat en/of gebruik op een andere wijze kunnen gevaren ontstaan.

- ▶ Gebruik het apparaat alleen voor het doel waarvoor het bestemd is.
- ▶ Volg de in deze gebruiksaanwijzing beschreven procedures.

Aanspraken van welke aard dan ook wegens niet reglementair gebruik zijn uitgesloten. Het risico draagt alleen de gebruiker.

Algemene veiligheidsaanwijzingen

TIP

Houdt u zich voor een veilige omgang met het apparaat aan de volgende algemene veiligheidsinstructies:

- ▶ Controleer het apparaat voor de ingebruikname op aan de buitenkant zichtbare schade. Neem een beschadigd apparaat niet in gebruik.
- ▶ Dit apparaat kan worden gebruikt door personen met verminderde lichamelijke, zintuiglijke of geestelijke vermogens of met gebrek aan ervaring en kennis, indien zij onder toezicht staan of instructies hebben gekregen over het veilig gebruik van het apparaat en de gevaren ervan begrijpen.

TIP

- ▶ Reiniging en onderhoud mag niet door kinderen worden uitgevoerd, tenzij ze 8 jaar of ouder zijn en ze onder toezicht staan.
- ▶ Kinderen mogen niet met het apparaat spelen.
- ▶ Dit apparaat mag niet door kinderen worden gebruikt. Deze gebruiksaanwijzing maakt deel uit van de gehaktmolen.
- ▶ Een reparatie van het apparaat mag alleen door een door de fabrikant geautoriseerde servicedienst uitgevoerd worden, anders vervalt bij een volgende schade de aanspraak op garantie. Door ondeskundige reparaties kunnen aanzienlijke gevaren voor de gebruiker ontstaan.
- ▶ Defecte onderdelen mogen alleen tegen originele vervangende onderdelen omgewisseld worden. Alleen bij die onderdelen is gegarandeerd dat ze aan de veiligheidseisen voldoen.
- ▶ Gebruik het toestel alleen zoals beschreven in de gebruiksaanwijzing om mogelijk letsel door verkeerd gebruik te voorkomen.
- ▶ Gebruik het toestel niet:
 - als het toestel zelf of onderdelen beschadigd zijn,
 - als het netsnoer of de stekker beschadigd is,
 - als het toestel gevallen is.
- ▶ Rol het netsnoer altijd volledig af voor gebruik. Zorg ervoor dat het netsnoer niet wordt beschadigd door scherpe randen of hete voorwerpen.
- ▶ Breng geen wijzigingen aan in het toestel of het netsnoer. Laat reparaties alleen door een gespecialiseerde werkplaats uitvoeren, aangezien ondeskundig gerepareerde toestellen gevaar opleveren voor de gebruiker. Neem ook de bijgevoegde garantievoorwaarden in acht.
- ▶ Gebruik het toestel alleen met originele accessoires.
- ▶ Het apparaat mag niet worden gebruikt om andere vloeistoffen en dranken te koelen.
- ▶ Dit apparaat mag niet worden blootgesteld aan regen of andere milieu-invloeden.
- ▶ Verwijder de trommel niet uit het apparaat als deze nog niet helemaal leeg is.
- ▶ Verwijder de CO₂-patroon pas als deze leeg is.

TIP

- ▶ Zorg ervoor dat de schakelaar is uitgeschakeld voordat u hem aansluit op een voedingsbron om te voorkomen dat hij per ongeluk wordt ingeschakeld.
- ▶ Langdurig openen van de deur kan leiden tot een aanzienlijke temperatuurstijging in de machinekamers.
- ▶ Voordat het vat wordt gebruikt, moet worden gecontroleerd of het niet beschadigd is en of de houdbaarheidsdatum van het bier niet is verstreken.
- ▶ Koel het biervat voor gebruik. Plaats het biervat hiervoor niet in de vriezer.
- ▶ Schud het biervat niet voor gebruik.
- ▶ Het biervat mag niet worden blootgesteld aan direct zonlicht. Het vat moet worden bewaard in overeenstemming met de informatie op het etiket.

Brandgevaar / Gevaar door ontvlambare materialen

WAARSCHUWING

Brandgevaar / Gevaar door ontvlambare materialen.

- ▶ Niet explosieve stoffen op te slaan, zoals spuitbussen met brandbare drijfgassen in dit toestel.
- ▶ Zorg ervoor dat de ventilatie-openingen van het apparaat niet zijn bedekt of geblokkeerd.
- ▶ Gebruik geen elektrische apparaten binnenin het apparaat.
- ▶ Beschadig de koelcirculatie niet.
- ▶ Gebruik geen CO₂-patronen als de kamertemperatuur hoger is dan 49 °C. Het niet naleven van deze instructie kan leiden tot een explosie en de dood.
- ▶ Gebruik alleen poederblussers of kooldioxideblussers (CO₂) om het apparaat te blussen in geval van brand.
- ▶ Controleer regelmatig de staat van de veiligheidsstickers. Als de stickers onleesbaar zijn, moeten ze worden vervangen.

Gevaar door elektrische stroom

GEVAAR

Levensgevaar door elektrische spanning!

Het contact met leidingen of onderdelen die onder spanning staan kan levensgevaarlijk zijn! Neem de volgende veiligheidsaanwijzingen in acht om gevaar door elektrische stroom te voorkomen.

- ▶ Indien het netsnoer van dit toestel beschadigd is, moet het worden vervangen door de fabrikant of diens dienst-na-verkoop of door een soortgelijk gekwalificeerd persoon, om gevaren te voorkomen.
- ▶ Open in geen geval de behuizing van het apparaat. Als aansluitingen die onder stroom staan worden aangeraakt en de elektrische of mechanische opbouw veranderd, bestaat gevaar voor elektrische schokken. Daarnaast kunnen functionele storingen in het apparaat optreden.
- ▶ Raak het apparaat of de stekker niet aan met natte handen.
- ▶ Dompel het apparaat niet onder in water of andere vloeistoffen en stop het niet in de vaatwasser.
- ▶ **WAARSCHUWING:** Zorg er bij het opstellen van het apparaat voor dat het netsnoer niet wordt afgekneld of beschadigd.
- ▶ **WAARSCHUWING:** Plaats geen draagbare stekkerdozen of voedingsseenheden aan de achterkant van de apparaten.

Transportinspectie

WAARSCHUWING

- ▶ Verpakkingsmateriaal mag niet als speelgoed gebruikt worden. Er bestaat kans op verstikking.

TIP

- ▶ Controleer de levering op volledigheid en op zichtbare beschadigingen.
- ▶ Waarschuw de expediteur, de verzekering en de leverancier bij een onvolledige levering of bij beschadiging als gevolg van gebrekkige verpakking of als gevolg van het transport.

Eisen aan de plek van plaatsing

Voor een veilige en correcte werking van de apparatuur, de plaats van installatie moet:

- Het apparaat moet worden geïnstalleerd op een stevige, vlakke ondergrond met voldoende capaciteit.
- Het apparaat mag niet aan directe zonnestraling worden blootgesteld.
- Zorg voor voldoende afstand tot sterke warmtebronnen zoals kookplaten, verwarmingsbuizen, enz.

- Kies de plek dusdanig dat kinderen hete oppervlakken van het apparaat niet kunnen aanraken.
- Het apparaat is niet geschikt voor inbouw in een wand of in een inbouwkast.
- Plaatst u het apparaat niet in een hete, natte of zeer vochtige omgeving of in de buurt van brandbare materialen.
- WAARSCHUWING: beluchtingsopeningen in de behuizing van het apparaat niet afsluiten.
- Het apparaat voor een juiste werking vereist een adequate luchtstroom. Laat 12 cm vrije ruimte aan alle zijden.
- Laat het snoer niet over de rand van een tafel of werkplek naar beneden hangen.
- Het stopcontact moet makkelijk toegankelijk zijn, zodat de voedingskabel er in geval van nood ongecompliceerd uitgethaald kan worden.
- De inbouw en montage van dit apparaat op niet stationaire plekken (bijvoorbeeld schepen) mogen alleen door vakzaken/vakmensen uitgevoerd worden, als ze de voorwaarden voor een veilig gebruik van dit apparaat garanderen.

Elektrische aansluiting

Voor een veilig en feilloos gebruik van het apparaat moeten bij de elektrische aansluiting de volgende aanwijzingen in acht genomen worden:

- Controleer voor het aansluiten van het apparaat de aansluitingsgegevens (spanning en frequentie) op het typeplaatje met de gegevens van uw stroomnet. Deze gegevens moeten overeenkomen, zodat het apparaat niet beschadigd kan raken. In geval van twijfel vraagt u een vakkundige elektricien.
- Het stopcontact moet via een 16A veiligheidsschakelaar, gescheiden van andere stroomverbruikers, zijn beveiligd.
- Bij gebruik van een verlengsnoer mag voor aansluiting van het apparaat op het stroomnet alleen een uitgerold verlengsnoer van maximaal 3 meter lengte en een doorsnede van 1,5 mm² gebruikt worden. Het gebruik van een stekker of stekkerdoos met meerdere aansluitingen is vanwege het daarmee verbonden brandgevaar verboden.
- Vergewis u er van dat de voedingskabel onbeschadigd is en niet onder de oven of over hete of scherppte oppervlakten gelegd is.
- De elektrische veiligheid van het apparaat is alleen dan gegarandeerd wanneer het is aangesloten aan een reglementair geïnstalleerd systeem met aardkabels en veiligheidsschakelaars. Het in werking stellen via een stopcontact zonder veiligheidsschakelaar is verboden. Laat u in geval van twijfel de huisinstallatie controleren door een erkende elektricien. De fabrikant kan niet aansprakelijk worden gesteld voor schade, die door een gebrekkige of onderbroken aardingskabel veroorzaakt worden.

Inhaltsverzeichnis Bedienung

1	Allgemeines	39
1.1	Informationen zu dieser Anleitung	40
1.2	Haftungsbeschränkung	40
1.3	Urheberschutz	40
1.4	Lieferumfang	40
1.5	Auspacken	41
2	Aufbau und Funktion	41
2.1	Gesamtübersicht	41
2.2	Bedienelemente	42
2.3	Wahl des Bierfasses	42
2.3.1	Bierfass Dichtungen	42
2.4	Zusammenbau.....	43
2.5	Typenschild	43
3	Bedienung und Betrieb	44
3.1	Universales 5 L Bierfass.....	44
3.1.1	Installation der CO ₂ -Patrone	45
3.2	5 L Heineken-Bierfass.....	45
3.3	Betrieb des Geräts.....	46
3.4	Bierfass austauschen.....	47
3.5	CO ₂ -Patrone austauschen.....	47
3.6	Wasserwechsel in der Kühlkammer.....	48
4	Reinigung und Pflege	48
4.1	Sicherheitshinweise.....	48
4.2	Reinigung	49
4.3	Reinigung des Zapf-Systems	49
4.4	Anstechdorn und Dichtungsring der CO ₂ Patrone ersetzen:.....	49
4.5	Austausch der Stiftdichtung am Bier-Steigrohr	50
5	Störungsbehebung	50
5.1	Sicherheitshinweise.....	50
5.2	Störungsanzeigen.....	51
6	Entsorgung des Altgerätes	52
6.1	Entsorgung der Verpackung	52
7	Garantie	52

1 Allgemeines

Lesen Sie die hier enthaltenen Informationen, damit Sie mit Ihrem Gerät schnell vertraut werden und seine Funktionen in vollem Umfang nutzen können. Ihr Gerät dient Ihnen viele Jahre lang, wenn Sie es sachgerecht behandeln und pflegen. Wir wünschen Ihnen viel Freude beim Gebrauch.

1.5 Auspacken

Zum Auspacken des Gerätes gehen Sie wie folgt vor:

- Entnehmen Sie das Gerät aus dem Karton und entfernen Sie sowohl das innere als auch das äußere Verpackungsmaterial.

HINWEIS

- ▶ Heben Sie wenn möglich die Originalverpackung während der Garantiezeit des Gerätes auf, um das Gerät im Garantiefall wieder ordnungsgemäß verpacken zu können.

2 Aufbau und Funktion

In diesem Kapitel erhalten Sie wichtige Hinweise zum Aufbau und zur Funktion des Gerätes.

2.1 Gesamtübersicht

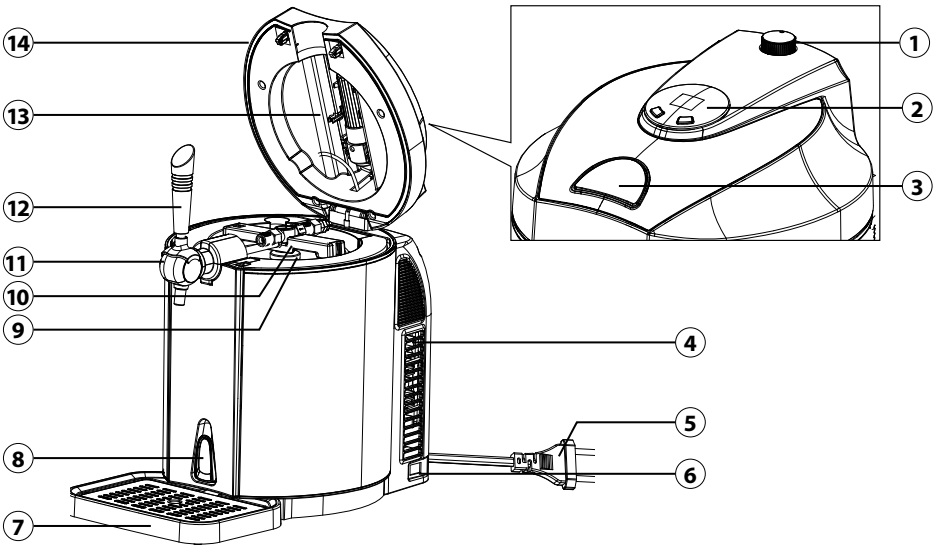

- | | |
|-----------------------------------|--------------------------------------|
| ① CO ₂ -Drehregler | ⑨ Kühlkammer |
| ② Bedienpanel | ⑩ Degen mit Steigrohr |
| ③ Entriegelung des Deckels | ⑪ Zapfhahn |
| ④ Lüftungsschlitze | ⑫ Zapfhahngriff |
| ⑤ Netzkabel mit Netzstecker | ⑬ CO ₂ -Patronenhalterung |
| ⑥ An/Aus-Schalter | ⑭ Deckel |
| ⑦ Abtropfschale mit Abtropfgitter | |
| ⑧ Ablaufhebel | |

2.2 Bedienelemente

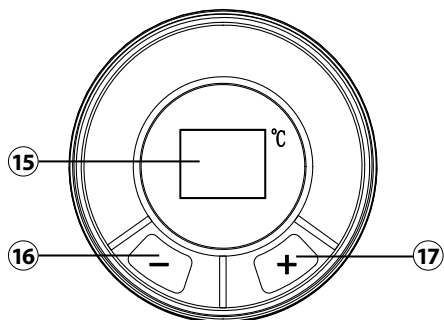

- ⑮ LED-Temperaturanzeige (4°C - 12°C)
- ⑯ Temperatur verringern
- ⑰ Temperatur erhöhen

2.3 Wahl des Bierfasses

- Verwenden Sie ausschließlich universale 5-Liter-Fässer oder 5-Liter Heineken Fässer.
- Beachten Sie die Sicherheits- und Lagerungshinweise auf dem Fass.
- Überprüfen Sie das Fass vor dem Kauf auf Schäden und beachten Sie das Mindesthaltbarkeitsdatum.
- Schützen Sie die Oberseite vor Beschädigungen. Sonst kann es schwierig werden, auf die Fassdichtung zuzugreifen.
- Das Bierfass vor Gebrauch nicht schütteln!
- Setzen Sie das Bierfass keiner direkten Sonneneinstrahlung aus.
- Lagern Sie das Bierfass in einem Kühlschrank oder an einem anderen kalten Ort.

2.3.1 Bierfass Dichtungen

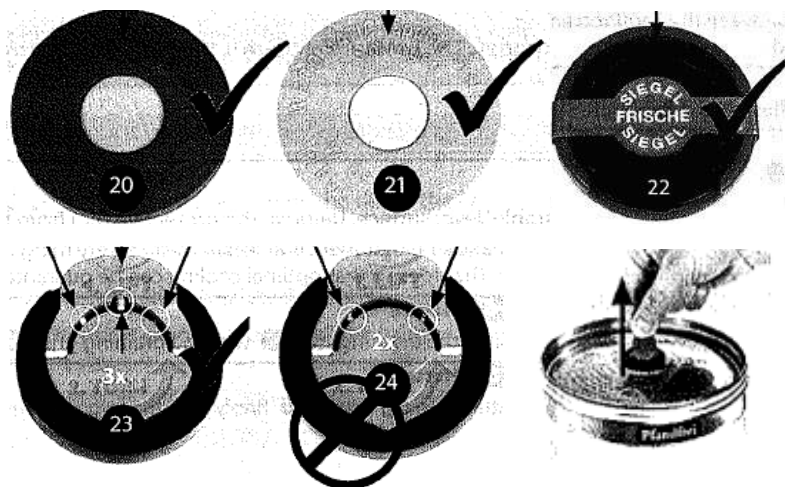

Es können alle 5-Liter-Bierfässer mit den dargestellten Dichtungskappen verwendet werden. Achten Sie auf die nachfolgend angegebenen Informationen. Die Abdichtungen mit dem Code Nr. 20 und 21 können mit dem Degen durchgestochen werden. Bei den Dichtungskappen mit der Nummer 22 muss erst das Siegel entfernt werden und dann der Stopfen

mit dem Bier-Steigrohr des Bierkühlers durchbohrt werden. Der Unterschied zwischen Nr. 23 und Nr. 24 ist die Anzahl der Sicherheitsringe. Ziehen Sie den Sicherheitsring vorsichtig hoch und drehen Sie ihn, um ihn vom Fass zu ziehen. Ersetzen Sie ihn durch die beiliegende Anschlussdichtung (identisch zu Nr. 20).

ACHTUNG! Bevor Sie eine der Dichtungen demontiert, auswechseln oder durchstechen, muss die Bedienungsanleitung befolgt werden, die dem Bierfass von dem Hersteller beigelegt wurde, um zu verhindern, dass eine übermäßige Menge an Gas entweicht. Bevor die Dichtung angestochen wird, muss sichergestellt werden, dass das Bierfass nicht geschüttelt wurde und lang genug gestanden hat, um eine übermäßige Schaumbildung zu vermeiden. Wenn Sie ein Fass von Heineken verwenden, besteht keine Notwendigkeit das Gas herauszulassen und die Dichtungskappe einzusetzen, da es eine eigene CO₂-Drucktechnik hat und nicht mit einem externen System gespeist werden muss.

2.4 Zusammenbau



Abb.1



Abb.2

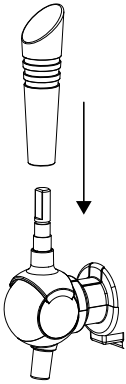

Abb.3

1. Stellen Sie das Gerät auf eine stabile und flache Oberfläche. Achten Sie auf einen Abstand von ca. 12 cm für die Belüftung des Gerätes.
2. Befestigen Sie den Zapfhahngriff auf dem Zapfhahn. Achten Sie darauf, dass der Griff fest montiert ist (Abb. 1).
3. Setzen Sie die Abtropfschale samt Abtropfgitter in die passende Kerbe am Gerät. Stellen Sie sicher, dass der Ablaufhebel geschlossen ist (Abb. 2) und sich der Zapfhahn in geschlossener Position befindet.
4. Öffnen Sie den Deckel und lösen Sie die Steckverbindungen der Schläuche indem Sie die weißen Tasten drücken.
5. Entnehmen Sie den Degen mit Steigrohr aus dem Gerät. Geben Sie 800 ml kaltes Wasser in die Kühlkammer. Achten Sie auf die MAX- Markierung in der Kühlkammer und dass sich keine anderen Gegenstände in der Kühlkammer befinden (Abb. 3).

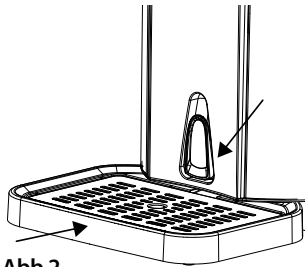
2.5 Typenschild

Das Typenschild mit den Anschluss- und Leistungsdaten befindet sich an der Rückseite des Gerätes.

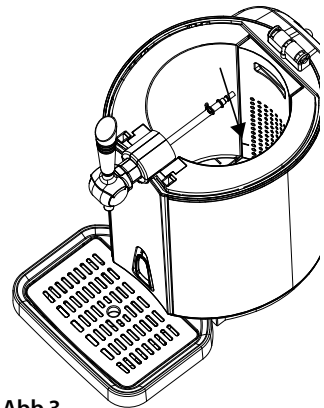
3 Bedienung und Betrieb

In diesem Kapitel erhalten Sie wichtige Hinweise zur Bedienung des Gerätes. Beachten Sie die Hinweise, um Gefahren und Beschädigungen zu vermeiden.

3.1 Universales 5 L Bierfass



Abb.4



Abb.5

1. Achten Sie auf die Hinweise, die auf dem Bierfass zu finden sind. Das Fass muss ausreichend lange gestanden haben, um das Austreten von Schaum aus dem Zapfhahn zu verhindern. Benutzen Sie ein vorgekühltes Bierfass.
2. Richten Sie das spitz zulaufende Ende, das sich am Ende des Degens (A) befindet gegen die Dichtungskappe (B) in der oberen Mitte des Fasses. Eventuell müssen Sie den Verschluss entfernen oder die Dichtung austauschen (siehe Kapitel „Bierfass Dichtungen“).
3. Stoßen Sie den Degen schnell und senkrecht in das Bierfass (C). Ein Geräusch signalisiert, das Einrasten am Fassrand.
4. Öffnen Sie die Zapfanlage indem Sie die Entriegelung am Deckel drücken und stellen Sie das richtig zusammengesetzte Fass in die Kühlkammer (Abb.4).
5. Schließen Sie das Bierschlauchverbindungsstück (D) und den CO₂-Verbindungsschlauch (E) an (Abb.5).

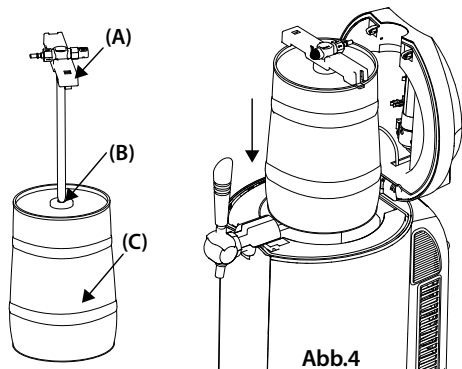
HINWEIS

- ▶ Achten Sie darauf, dass alle Verbindungen richtig am Biersteigrohr angeschlossen und unbeschädigt sind. Prüfen Sie, dass sich der Zapfhahn in geschlossener Position befindet. Der CO₂-Drehregler muss auf Aus bzw. „-“ gestellt sein.

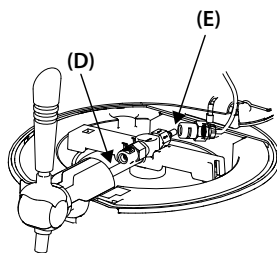
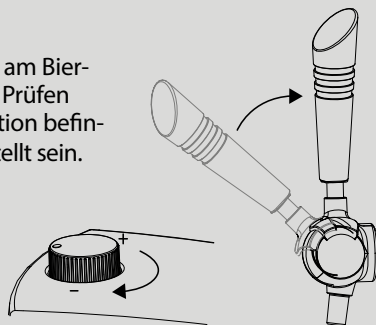

3.1.1 Installation der CO₂-Patrone



Abb.6



Abb.7

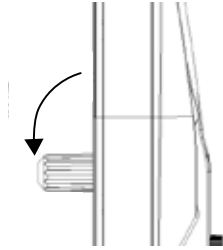

Abb.8

1. Kippen Sie die CO₂-Patronenhalterung, die sich im Deckel befindet um max. 90° nach unten und schrauben Sie das Gehäuse ab (Abb. 6).
2. Setzen Sie eine neuwertige 16-Gramm-CO₂-Patrone ein (Abb. 7).
3. Schrauben Sie die CO₂-Patronenhalterung wieder an den Deckel des Geräts.
4. Ein Klickgeräusch signalisiert, dass die Dichtung der Patrone durch das Zusammenschrauben mit dem Anstechdorn durchgestochen wurde und das Gas somit in das Bierfass laufen kann (Abb. 8).
5. Kippen Sie die CO₂-Patronenhalterung wieder nach oben in den Geräte-Deckel.
6. Schließen Sie den Deckel der Zapfanlage wieder.

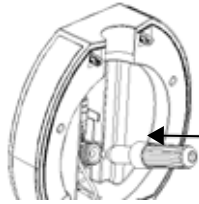
3.2 5 L Heineken-Bierfass

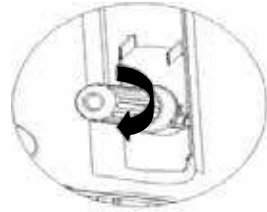

Abb.9



Abb.10

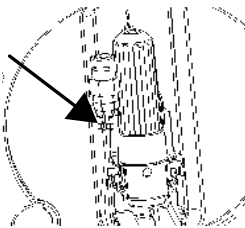

Abb.11

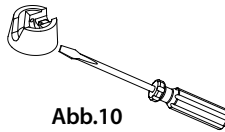

Abb.12

HINWEIS

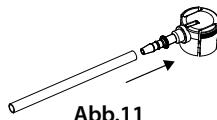
- ▶ Heineken-Fässer sind mit CO₂ befüllt und benötigen keinen Druckregler und keine CO₂-Patrone. Der Drehregler am Deckel ist somit ohne Funktion.

1. Setzen Sie den CO₂-Verbindungsschlauch neben die CO₂-Patronenhalterung. Beide Komponenten werden für Heineken-Fässer nicht benötigt (Abb. 9).
2. Sie benötigen einen Schraubendreher um die grüne Abdeckung an Ihrem Heineken-Fass zu demontieren (Abb. 10).
3. Bringen Sie den mitgelieferten Bierschlauch an einem der mitgelieferten Heineken-Adapter an (Abb. 11).
4. Platzieren Sie den Adapter samt Bierschlauch auf dem Heineken-Fass (Abb. 12).

5. Stellen Sie das Fass in die Kühlkammer von dem Gerät.
6. Verbinden Sie das andere Ende des Bierschlauchs mit dem Verbindungsstück am Zapfmechanismus.
7. Schließen Sie die Abdeckung des Geräts.

HINWEIS

- ▶ Beim demontieren des Heineken Adapters, müssen Sie die Seitenteile am Adapter zusammendrücken. Sonst kann dieser schnell beschädigt werden.

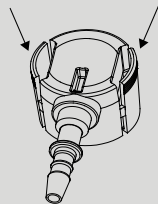

3.3 Betrieb des Geräts

HINWEIS

- ▶ Spülen Sie die Biergläser vor dem Gebrauch und lagern Sie diese kühl.
- ▶ Das Gerät braucht 19-21 Stunden, um das Bier bei einer Umgebungstemperatur von 22-24 °C ideal herunterzukühlen.
- ▶ Es ist empfehlenswert, das Bier mindestens 12 Stunden im Kühlschrank vorzukühlen, bevor Sie es in das Gerät anschließen.

1. Bereiten Sie das Gerät wie zuvor beschrieben vor.
2. Stecken Sie den Netzstecker in eine Steckdose.
3. Schalten Sie das Gerät an dem An/Aus-Schalter ein.
4. Das Display zeigt die aktuelle Temperatur in der Kühlkammer an.
5. Durch Drücken der – oder + Taste können Sie die Temperatur für die Kühlung des Bierfasses zwischen 4 °C und 12 °C in 1er Schritten einstellen.
6. Die angegebene Temperatur wird automatisch bestätigt und das Display zeigt wieder die aktuelle Temperatur in der Kühlkammer an.
7. Stellen Sie den CO₂-Drehregler auf die Position „+“. Mit dem drehen des Druckreglers können Sie den Druck einstellen und so den Bierfluss und den Perlgrad steuern.

⚠ VORSICHT

- ▶ Die Einstellung des Drehreglers auf der Position „+“ bedeutet, dass der Gasdurchfluss zu dem Bierfass vollständig geöffnet ist, und auf der Position „-“ dass der Durchfluss geschlossen.
- ▶ Schließen Sie den Gasdurchfluss während:
 - der Kühlung des Bierfasses,
 - längerer Zapfpausen,
 - bei dem Austausch der CO₂-Patrone,
 - wenn das Bierfass leer ist.
- ▶ Falls trotz vorhandenem Bier im Bierfass, kein Bier aus dem Zapfhahn kommt oder keine ausreichende Schaummenge auf dem Bier gebildet wird, muss der Drehregler für ca. 5 Sekunden auf die maximale Öffnungsposition gestellt werden, wobei während dieser Zeit der Zapfhahn nicht betätigt werden darf.

8. Halten Sie ein Bierglas unter den Zapfhahn. Neigen Sie die Bierglass-Wand gegen die Zapfhahndüse.
9. Ziehen Sie den Zapfhahngriff nach unten.
10. Richten Sie das Bierglas langsam auf, während das Bier im Glas steigt.
11. Stellen Sie den Zapfhahngriff nach dem Einschenken in die Ausgangsposition.

HINWEIS

- ▶ Tauchen Sie die Zapfhahndüse nicht in das Bier ein. Dies kann eine große Menge Schaum verursachen.
- ▶ Das Auftreten einer erhöhten Schaummenge beim Einschenken der ersten Bierportion ist normal.
- ▶ Die letzte Portion Bier kann unter übermäßigem Druck aus dem Fass spritzen.

3.4 Bierfass austauschen

1. Stellen Sie den Zapfhahngriff in die senkrechte, geschlossene Position.
2. Schalten Sie das Gerät aus.
3. Drehen Sie den CO₂-Drehregler auf die Position Aus bzw. „-“.
4. Öffnen Sie den Deckel der Zapfanlage.
5. Drücken Sie die weißen Tasten am Bier-Steigrohr herunter, um die Verbindungsstücke zu lösen.
6. Entnehmen Sie das Bierfass samt Bier-Steigrohr aus dem Gerät.
7. Lösen Sie erst die rechte Seite des Steigrohrs vom Bierfass und dann die linke Seite.
8. Ziehen Sie das Bier-Steigrohr senkrecht aus dem Gerät.
9. Fahren Sie wie im Kapitel „Universales 5 L Bierfass“ oder „5 L Heineken Bierfass“ beschrieben fort.

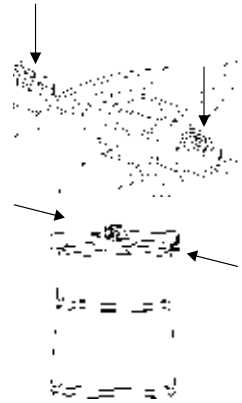

HINWEIS

- ▶ Reinigen Sie das Bier-Steigrohr und das Gerät wie unter „Reinigung und Pflege“ beschrieben, bevor Sie ein neues Bierfass anschließen.

3.5 CO₂-Patrone austauschen

Wechseln Sie die CO₂-Patrone erst aus, wenn kein Bier mehr gezapft werden kann, obwohl der CO₂-Drehregler eingeschaltet ist und noch Bier in dem Fass ist.

Schalten Sie das Gerät aus. Stellen Sie den CO₂-Drehregler auf „-“. Öffnen Sie den Deckel von dem Gerät. Gehen Sie wie unter dem Kapitel „Installation der CO₂-Patrone“ beschrieben vor.

HINWEIS

- ▶ Achten Sie bei der Entnahme der leeren CO₂-Patrone darauf, dass nicht ungewollt der Dichtungsring oder die Anstechnadel mit herausgedreht oder beschädigt werden.
- ▶ Für 5 L Heineken-Bierfässer sind keine CO₂-Patrone notwendig.
- ▶ Eine 16-Gramm CO₂-Patrone kann mehr als 5 L Bier ausgeben.

Verwenden Sie nur CO₂-Patronen mit folgenden Parametern:



Nettogewicht	15,5-16,5 g	B	88-89 mm
Volumen	20 ml	C	21,7-22 mm
Bruttogewicht	57-58,6 g	D	19-11 mm
Patronengewicht	42-42,6 g	Druck	60 kgf/cm ²
A	8,6-8,9 mm	Detonationsdruck	45 bar

3.6 Wasserwechsel in der Kühlkammer

Es ist empfehlenswert das Wasser in der Kühlkammer nach jeder Anwendung auszutauschen und vor einer längeren Nichtbenutzung zu entfernen.

1. Schalten Sie das Gerät aus.
2. Nehmen Sie die Auffangschale von dem Gerät.
3. Platzieren Sie das Gerät so, dass der vordere Teil über Ihrer Spüle oder einem ausreichend großen Behälter steht.
4. Öffnen Sie den Ablaufhebel.
5. Warten Sie, bis das Wasser aus dem Gerät abgelaufen ist.
6. Schließen Sie den Ablaufhebel wieder.
7. Füllen Sie 800 ml frisches Wasser in die Kühlkammer des Geräts.

4 Reinigung und Pflege

In diesem Kapitel erhalten Sie wichtige Hinweise zur Reinigung und Pflege des Artikels. Beachten Sie die Hinweise um Beschädigungen durch falsche Reinigung des Artikels zu vermeiden und den störungsfreien Betrieb sicherzustellen.

4.1 Sicherheitshinweise

⚠ VORSICHT

Beachten Sie die folgenden Sicherheitshinweise, bevor Sie mit der Reinigung des Gerätes beginnen:

- ▶ Schalten Sie das Gerät vor dem Reinigen und vor jedem Austausch von Zubehörteilen aus und ziehen Sie den Stecker aus der Steckdose.
- ▶ Das Gerät nicht in Wasser oder andere Flüssigkeiten tauchen und nicht in die Spülmaschine geben.
- ▶ Wenn Feuchtigkeit in das Gerät eindringt, können elektronische Bauteile beschädigt werden.
- ▶ Benutzen Sie keine aggressiven oder scheuernden Reinigungsmittel und keine Lösungsmittel.
- ▶ Kratzen Sie hartnäckige Verschmutzungen nicht mit harten Gegenständen ab.

4.2 Reinigung

Wischen Sie die Innen- und Außenseite des Gerätes mit einem feuchten Tuch ab. Entnehmen Sie die Abtopfschale von dem Gerät, schütten Sie das angesammelte Bier weg und reinigen Sie die Abtopfschale und das Abtropfgitter mit warmem Spülwasser.

4.3 Reinigung des Zapf-Systems

Vor dem ersten Gebrauch, einmal pro Woche und vor einer längeren Nichtbenutzung muss das Zapf-System gereinigt werden. In dem Gerät darf währenddessen kein Bierfass angeschlossen sein.

1. Stellen Sie ein leeres Gefäß unter den Zapfhahn.
2. Füllen Sie die mitgelieferte Reinigungspumpe mit warmem, sauberem Wasser.
3. Schließen Sie die Reinigungspumpe an dem unteren Teil des Bier-Steigrohrs an.
4. Öffnen Sie den Zapfhahn.
5. Drücken Sie langsam die Pumpe, damit das Wasser durch das Steigrohr und den den Zapfhahn laufen kann (Abb. 13).
6. Wiederholen Sie diesen Vorgang bei Bedarf mehrmals.
7. Falls ein Adapter für Heineken-Fässer verwendet wird, muss die Reinigungspumpe an den Bier-schlauch angeschlossen werden (Abb. 14).



Abb.13



Abb.14

HINWEIS

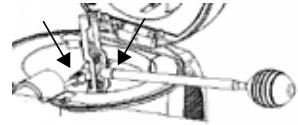
- ▶ Schrauben Sie den Degen ggf. auseinander um die Einzelteile besser reinigen zu können.
- ▶ Lassen Sie nach jeder Reinigung alle Teile gut trocknen, bevor das Gerät erneut verwendet wird.

4.4 Anstechdorn und Dichtungsring der CO₂ Patrone ersetzen:

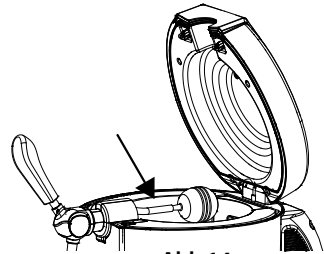
Bei regelmäßiger Nutzung können der Anstechdorn und/oder der CO₂-Dichtungsring beschädigt oder ungewollt demontiert werden. Sollte dies der Fall sein, müssen diese ersetzt werden.

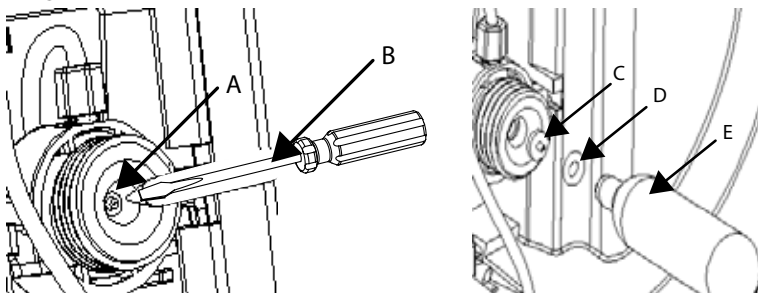

- A. Reduktionsventil
- C. Anstechdorn
- E. Leere CO₂ - Patrone

- B. Schlitzschraubenzieher
- D. Dichtungsring

1. Entfernen Sie die leere CO₂-Patrone.
2. Entnehmen Sie den abgenutzten Dichtungsring (D) mit einem schmalen Schlitzschraubenzieher (B).
3. Falls der Anstechdorn ebenfalls ausgewechselt werden muss, entnehmen Sie diesen ebenfalls mit einem schmalen Schlitzschraubenzieher.
4. Setzen Sie einen neuen Anstechdorn in den CO₂-Patronensitz ein (der Dorn muss sichtbar in Ihre Richtung zeigen).
5. Legen Sie den CO₂-Dichtungsring in den CO₂-Patronensitz.
6. Drücken Sie beide Elemente vorsichtig mit einer **leeren** CO₂-Patrone oder dem Schraubenzieher fest.

GEFAHR

- ▶ **ACHTUNG!** Bei Verwendung einer vollen CO₂-Patrone besteht Explosionsgefahr!

4.5 Austausch der Stiftdichtung am Bier-Steigrohr

Wenn ein Austreten im Steigrohr bemerkt werden sollte, muss die Dichtung ausgetauscht werden. Nehmen Sie das Bier-Steigrohr mit dem Griff aus dem Gerät. Drehen Sie das Rohr von dem Griff ab (gegen den Uhrzeigersinn), nehmen Sie die alte Dichtung heraus und montieren Sie eine neue. Drehen Sie das Rohr dann an dem Griff wieder fest (im Uhrzeigersinn).



5 Störungsbehebung

In diesem Kapitel erhalten Sie wichtige Hinweise zur Störungslokalisierung und Störungsbehebung. Beachten Sie die Hinweise, um Gefahren und Beschädigungen zu vermeiden.

5.1 Sicherheitshinweise

VORSICHT

- ▶ Reparaturen an Elektrogeräten dürfen nur von Fachleuten durchgeführt werden, die vom Hersteller geschult sind.
- ▶ Durch unsachgemäße Reparaturen können erhebliche Gefahren für den Benutzer und Schäden am Gerät entstehen.

5.2 Störungsanzeigen

Die nachfolgende Tabelle hilft bei der Lokalisierung und Behebung kleinerer Störungen.

Fehler	Mögliche Ursache	Behebung
Zapfhahn funktioniert nicht / Bier läuft nicht aus der Zapfanlage.	Bierauslaufschlauch ist nicht korrekt angeschlossen	Schlauch korrekt anschließen.
	Es ist kein Bierfass angeschlossen oder es befindet sich kein Bier im Fass.	Neues Bierfass anschließen.
	Kein Gas in der CO ₂ -Patrone	Patrone austauschen.
Bier schäumt zu stark.	Das Bier wurde nicht richtig aus der Zapfanlage ausgeschenkt.	Halten Sie das Bierglas geneigt unter den Zapfhahn. Richten Sie das Bierglas langsam auf, während das Bier im Glas steigt.
	Zu hohe Biertemperatur.	Es muss abgewartet werden, bis das Bier weiter abkühlt.
	Das Bierfass wurde vor der Verwendung geschüttelt.	Lassen Sie das Bierfass ruhen, bevor Sie es anschließen.
	Das Bier im Fass neigt sich dem Ende zu.	Neues Bierfass anschließen.
Bier schäumt zu wenig.	Der Kohlensäure-Druck im Fass ist zu niedrig.	Drehen Sie den Drehregler langsam für 5 Sekunden in Richtung „+“.
	Das Bier ist zu kalt.	Lassen Sie das Fass einige Zeit ruhen. Die Temperatur wird dann durch das Gerät korrigiert.
	Das Bierglas ist nicht sauber. Es befindet sich noch Spülmittel im Bierglas.	Spülen Sie das Glas sorgfältig aus und spülen Sie mit kaltem Wasser nach.
Das Bier fließt zu langsam heraus.	Undichtigkeit des Bier-Steigrohrs oder der Verbindung zwischen der CO ₂ -Patrone und dem Bierfass.	Den Anschluss der Schläuche sowie ihren Zustand überprüfen. Bei Bedarf die Dichtung auswechseln.
	Das Gas in der CO ₂ -Patrone neigt sich dem Ende zu.	Patrone austauschen.

HINWEIS

- ▶ Wenn Sie mit den oben genannten Schritten das Problem nicht lösen können, wenden Sie sich bitte an den Kundendienst.
- ▶ **Reinigen Sie das Gerät bevor Sie es an den Kundendienst senden.**

6 Entsorgung des Altgerätes

Elektrische und elektronische Altgeräte enthalten vielfach noch wertvolle Materialien. Sie enthalten aber auch schädliche Stoffe, die für ihre Funktion und Sicherheit notwendig waren. Im Restmüll oder bei falscher Behandlung können diese der menschlichen Gesundheit und der Umwelt schaden. Geben Sie Ihr Altgerät deshalb auf keinen Fall in den Restmüll.



HINWEIS

- ▶ Nutzen Sie die von Ihrem Wohnort eingerichtete Sammelstelle zur Rückgabe und Verwertung elektrischer und elektronischer Altgeräte. Informieren Sie sich gegebenenfalls bei Ihrem Rathaus, Ihrer Müllabfuhr oder bei Ihrem Händler.
- ▶ Sorgen Sie dafür, dass Ihr Altgerät bis zum Abtransport kindersicher aufbewahrt wird.

6.1 Entsorgung der Verpackung

Die Verpackung schützt das Gerät vor Transportschäden. Die Verpackungsmaterialien sind nach umweltverträglichen und entsorgungstechnischen Gesichtspunkten ausgewählt und deshalb recycelbar.



Die Rückführung der Verpackung in den Materialkreislauf spart Rohstoffe und verringert das Abfallaufkommen. Entsorgen Sie nicht mehr benötigte Verpackungsmaterialien an den Sammelstellen für das Verwertungssystem »Grüner Punkt«.

7 Garantie

Für dieses Produkt übernehmen wir beginnend vom Verkaufsdatum 24 Monate Garantie für Mängel, die auf Fertigungs- oder Werkstofffehler zurückzuführen sind. Unsere Garantie gilt für Deutschland, Österreich und die Niederlande. Für alle anderen Länder kontaktieren Sie uns bitte.

Ihre gesetzlichen Gewährleistungsansprüche nach §437 ff. BGB bleiben hiervon unberührt. Die Inanspruchnahme Ihrer gesetzlichen Mängelrechte ist für Sie unentgeltlich. In der Garantie nicht enthalten sind Schäden, die durch unsachgemäße Behandlung oder Einsatz entstanden sind, sowie Mängel, welche die Funktion oder den Wert des Gerätes nur geringfügig beeinflussen. Weitergehend sind Verschleißteile, Transportschäden, soweit wir dies nicht zu verantworten haben, sowie Schäden, die durch nicht von uns durchgeführte Reparaturen entstanden sind, vom Garantieanspruch ausgeschlossen.

Dieses Gerät ist für den Gebrauch im privaten Bereich (Haushaltseinsatz) konstruiert und leistungsmäßig ausgelegt. Eine etwaige Nutzung im gewerblichen Einsatz fällt nur soweit unter die Garantie, wie es sich im Umfang mit der Beanspruchung einer privaten Nutzung vergleichen lässt. Es ist nicht für den weitergehenden, gewerblichen Gebrauch bestimmt.

Bei berechtigten Reklamationen werden wir das mangelhafte Gerät nach unserer Wahl reparieren oder gegen ein mängelfreies Gerät austauschen. Offene Mängel sind innerhalb von 14 Tagen nach Lieferung anzuzeigen. Weitere Ansprüche sind ausgeschlossen.

Zur Geltendmachung eines Garantieanspruches setzen Sie sich bitte vor einer Rücksendung des Gerätes (immer mit Kaufbeleg!) mit uns in Verbindung. Unsere Kontaktdaten („Garantiegeber“) finden Sie am Beginn dieser Bedienungsanleitung.

Table of contents - Operation

1	General	53
1.1	Information on this manual	54
1.2	Limitation of liability	54
1.3	Copyright protection.....	54
1.4	Delivery scope	54
1.5	Unpacking	55
2	Design and Function.....	55
2.1	Overview.....	55
2.3	How to select a keg.....	56
2.3.1	Beer keg seals.....	56
2.4	Assembling.....	57
2.5	Rating plate.....	57
3	Operation and Handling.....	57
3.1	Universal 5 L keg	58
3.1.1	How to install the CO ₂ pressure cartridge	59
3.2	5 L Heineken keg.....	59
3.3	Operation of the dispenser	60
3.4	Replacing the beer keg	61
3.5	Replacing the CO ₂ pressure cartridge	61
3.6	Replacing the water in the cooling chamber.....	62
4	Cleaning and Maintenance	62
4.1	Safety information	62
4.2	Cleaning.....	63
4.3	Cleaning the beer tap mechanism.....	63
4.4	Replacing the CO ₂ pressure cartridge piercing spike and sealing ring	63
4.5	Replacing the pin seal on the beer riser pipe	64
5	Troubleshooting	64
5.1	Safety notices	64
5.2	Troubleshooting table	64
6	Disposal of the Old Device	65
6.1	Disposal of the packaging.....	66
7	Guarantee	66

1 General

Please read the information contained herein so that you can become familiar with your device quickly and take advantage of the full scope of its functions.

Your device will serve you for many years if you handle it and care for it properly. We wish you a lot of pleasure in using it!

1.1 Information on this manual

These operating instructions are a component of the beer dispenser CASO Beer Master (referred to hereafter as the Device) and provide you with important information for the initial commissioning, safety, intended use and care of the device.

The Operating Instructions must be available at all times at the device. This Operating Manual must be read and applied by every person who is instructed to work with the device:

- Commissioning,
- Troubleshooting and/or
- Operation,
- Cleaning

Keep the Operating Manual in a safe place and pass it on to the subsequent owner along with the device.

1.2 Limitation of liability

All the technical information, data and notices with regard to the installation, operation and care are completely up-to-date at the time of printing and are compiled to the best of our knowledge and belief, taking our past experience and findings into consideration. No claims can be derived from the information provided, the illustrations or descriptions in this manual. The manufacturer does not assume any liability for damages arising as a result of the following:

- Non-observance of the manual
- Uses for non-intended purposes
- Improper repairs
- Technical alterations, modifications of the device
- Use of unauthorized spare parts

Modifications of the device are not recommended and are not covered by the guarantee. All translations are carried out to the best of our knowledge. We do not assume any liability for translation errors, not even if the translation was carried out by us or on our instructions. The original German text remains solely binding.

1.3 Copyright protection

This document is copyright protected. CASO GmbH reserves all the rights, including those for photomechanical reproduction, duplication and distribution using special processes (e.g. data processing, data carriers, data networks), even partially. Subject to content and technical changes.

1.4 Delivery scope

The device includes the following components:

- CASO Beer Master
- 3 x Heineken adapter
- 3 x Beer hose
- operating manual
- Cleaning pump
- 2 x keg seals
- 3 x CO₂ pressure cartridges

Spare parts:

- 3 x connection seals (beer riser pipe)
- 2 x sealing rings for CO₂ pressure cartridge
- 2 x Piercing spike for CO₂ pressure cartridge

1.5 Unpacking

Unpack your ice maker as follows:

- Take out the ice maker from the box and remove the interior and exterior packaging.

PLEASE NOTE

- ▶ If possible, keep the original packaging for the duration of the guarantee period in the event a return is necessary.

2 Design and Function

This chapter provides you with important safety notices on the design and function of the device.

2.1 Overview

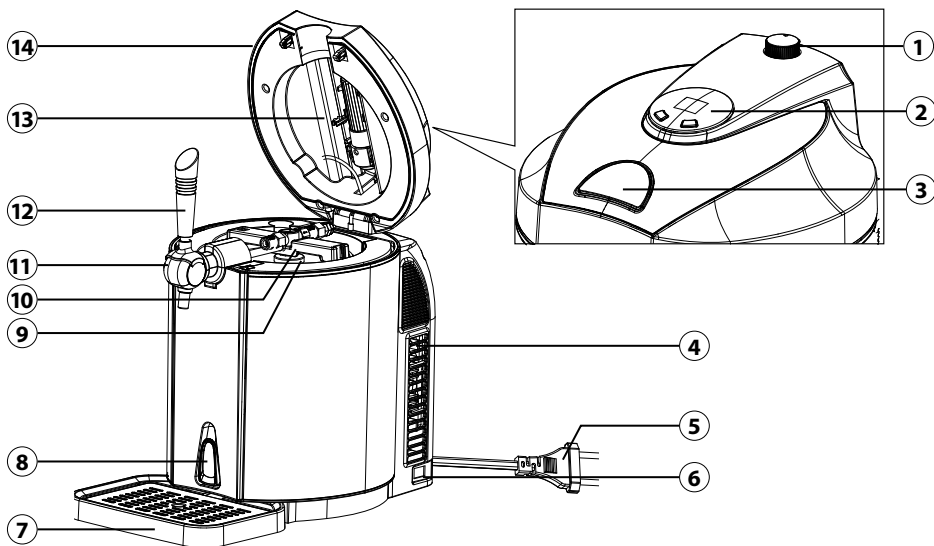

- | | |
|---|------------------------------------|
| ① CO ₂ pressure regulator knob | ⑨ Cooling chamber |
| ② Operating panel | ⑩ Spike with riser pipe |
| ③ Cover release | ⑪ Tap |
| ④ Ventilation slots | ⑫ Tap handle |
| ⑤ Power cord with plug | ⑬ CO ₂ cartridge sheath |
| ⑥ On/ Off switch | ⑭ Cover |
| ⑦ Drip tray with drip grid | |
| ⑧ Drain lever | |

2.2 Controlements

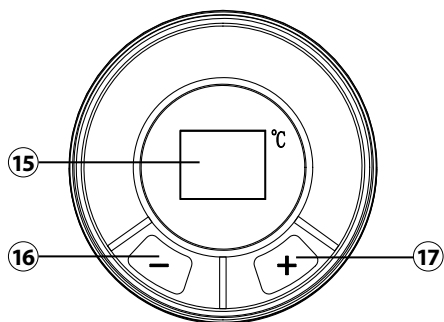

- ⑮ LED temperature display (4°C- 12°C)
- ⑯ Reduce temperature
- ⑰ Increase temperature

2.3 How to select a keg

- Only use universal 5 litre kegs or 5 litre Heineken kegs.
- Pay attention to the safety and storage information on the keg.
- Before buying a keg, check its use-before date and that it is not damaged.
- Protect the top surface of the keg from damage. Failure to do so may make it difficult to access the keg seal.
- Never shake the keg before you use it!
- Do not expose the keg to direct sunlight.
- Store the keg in a refrigerator or other cool place.

2.3.1 Beer keg seals

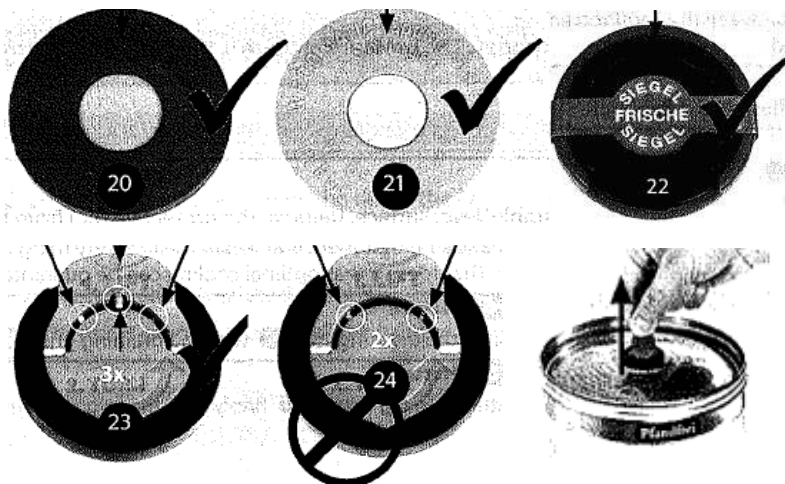

You can use any 5 litre keg which has one of the sealing caps shown below. Pay attention to the following information. Seals with Codes No. 20 and 21 can be pierced using the spike. In the case of sealing caps with Code No. 22, you must first remove the marking ring and then use the beer dispenser's riser pipe to make a hole in the seal. No. 23 and No. 24 have a different number of safety clasps. Carefully pull up the safety clasp and then turn it to

remove it from the keg. Replace the clasp with one of the connection seals supplied with the dispenser (identical to No. 20).

WARNING! To prevent too much gas being released from the keg, you must follow the manufacturer's operating instructions before you remove, change or pierce one of the seals. Before piercing the seal make sure that the keg has not been shaken and that it has rested long enough to avoid excess foam coming out. If you are using a Heineken keg, there is no need to release the gas or use the sealing cap because the keg has its own internal CO₂ pressure system, so gas from an external system is not required.

2.4 Assembling

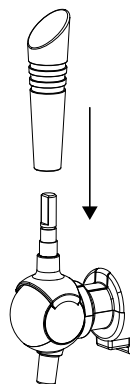

Fig.1

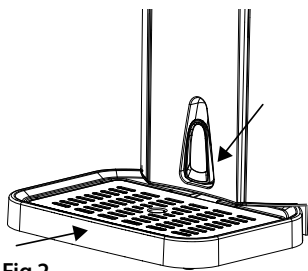

Fig.2

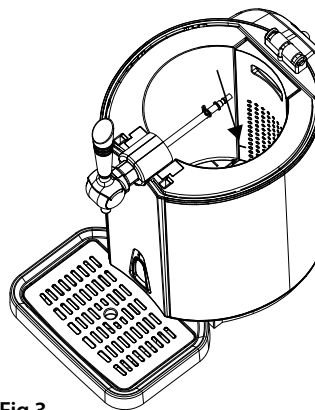

Fig.3

1. Place the dispenser on a stable, flat surface. Make sure to leave approx. 12 cm of space around the dispenser for ventilation.
2. Attach the tap handle to the tap. Make sure that the handle is firmly attached (Fig. 1).
3. Push the drip tray and drip grid into the corresponding opening on the dispenser. Make sure that the drain lever is closed (Fig. 2) and that the tap is shut.
4. Open the cover and press the white buttons to loosen the hose connections.
5. Remove the spike with riser pipe from the dispenser. Pour 800 ml cold water into the cooling chamber. Pay attention to the "MAX" mark in the cooling chamber and make sure that there are no other objects inside it (Fig. 3).

2.5 Rating plate

The rating plate with the connection and performance data is located on the back of the appliance.

3 Operation and Handling

This chapter provides you with important notices with regard to operating the device. Observe the following notices to avoid dangers and damages:

3.1 Universal 5 L keg

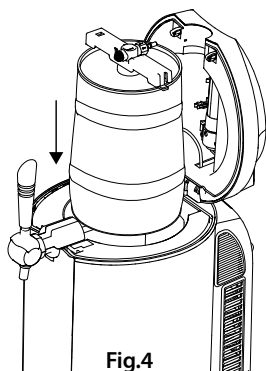
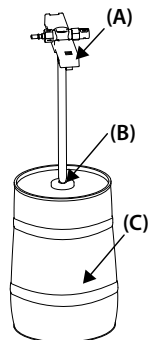

Fig.4

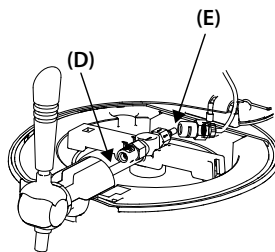
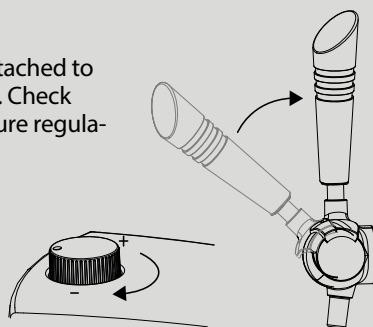

Fig.5

1. Follow the instructions given on the beer keg. Make sure that the keg has rested for long enough to avoid foam coming out of the tap. Use a pre-cooled keg.
2. Place the pointed end of the spike (A) on the sealing ring (B) located in the centre of the keg's top. You may need to remove the closure or replace the seal (see the "Beer keg seals" section).
3. Hold the spike vertically and quickly push it into the keg (C). You will hear a noise which signals that the spike has clicked into place on the keg's top.
4. Release the locking mechanism on the cover to open the beer dispensing unit and place the correctly assembled keg in the cooling chamber (Fig. 4).
5. Attach the beer hose connector (D) and the CO₂ connection hose (E) (Fig. 5).

PLEASE NOTE

- Make sure that all the connectors are correctly attached to the beer riser tap and that they are not damaged. Check that the tap is in the "Off" position. The CO₂ pressure regulator knob must be set to "Off" or "-".



3.1.1 How to install the CO₂ pressure cartridge

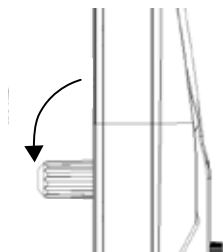

Fig.6

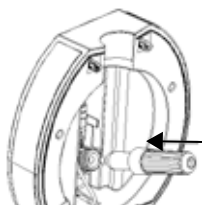

Fig.7

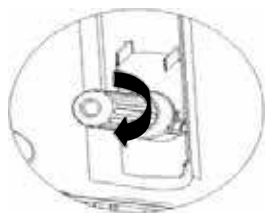

Fig.8

1. Tilt the CO₂ cartridge sheath in the cover downwards to a maximum angle of 90° and unscrew the housing (Fig. 6).
2. Insert an unused 16 gramme CO₂ pressure cartridge (Fig. 7).
3. Screw the CO₂ cartridge sheath back onto the dispenser cover.
4. You should hear a clicking sound. This signals that the cartridge seal was pierced when the sheath was screwed back onto the cover, enabling the gas to flow into the keg (Fig. 8).
5. Tilt the CO₂ cartridge sheath back up into the dispenser cover.
6. Close the beer dispenser cover.

3.2 5 L Heineken keg

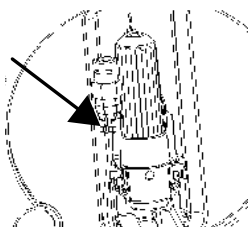

Fig.9

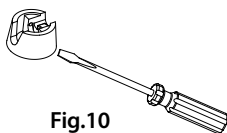

Fig.10

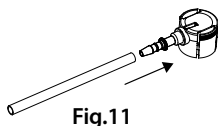

Fig.11

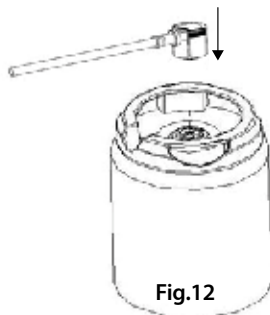

Fig.12

PLEASE NOTE

- ▶ Heineken kegs are pre-filled with CO₂, so no pressure regulator or CO₂ pressure cartridge are required. Correspondingly, the regulator knob on the cover is also not required.
1. Place the CO₂ connection hose next to the CO₂ cartridge sheath. Neither of these components is required for Heineken kegs (Fig. 9).
 2. You will need a screwdriver to remove the green cover from your Heineken keg (Fig. 10).
 3. Connect the beer hose supplied with the dispenser to one of the Heineken adapters also supplied with it (Fig. 11).
 4. Attach the adapter and beer hose to the Heineken keg (Fig. 12).
 5. Place the keg in the dispenser cooling chamber.
 6. Attach the other end of the beer hose to the connector on the dispensing unit.
 7. Close the dispenser cover.

PLEASE NOTE

- ▶ When removing the Heineken adapter you must squeeze its sides together. Failure to do so will quickly result in damage to the adapter.

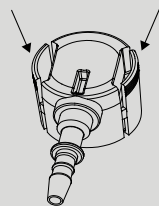
**3.3 Operation of the dispenser****PLEASE NOTE**

- ▶ Rinse out the beer glasses before use and store them in a cool place.
- ▶ At a room temperature of 22-24°C it will take 19-21 hours for the dispenser to cool the beer to the ideal temperature.
- ▶ We recommend that you cool the keg in a refrigerator for at least 12 hours before you connect it to the dispenser.

1. Prepare the dispenser as described above.
2. Plug the power socket into mains power.
3. Use the "On/Off" power switch to turn the dispenser on.
4. The actual temperature in the cooling chamber will be shown on the display.
5. Press the "-" or "+" key to set the cooling temperature for the keg to between 4 °C and 12 °C in 1° increments.
6. The selected temperature will automatically be confirmed and the display will then show the actual temperature in the cooling chamber again.
7. Set the CO₂ pressure regulator to the "+" position. By turning the pressure regulator you can set the pressure, thus controlling the flow rate of the beer and the amount of bubbles.

⚠ ATTENTION

- ▶ When the pressure regulator is set to the "+" position, the gas flow to the keg will be fully open; when set to the "-" position it will be shut.
- ▶ Shut the gas flow when:
 - Cooling the beer keg,
 - If there are longer intervals between pulling beer,
 - When replacing the CO₂ pressure cartridge,
 - When the beer keg is empty.
- ▶ If beer does not come out of the tap even though there is enough beer in the keg or if there is not enough head on the beer, turn the pressure regulator to the maximum opening position for approx. 5 seconds. Do not open the tap during this time.

8. Hold a beer glass under the tap. Lean the side of the glass against the tap spout.
9. Pull the tap handle downwards.
10. As the beer flows into the glass, gradually straighten it into a vertical position.
11. When you have finished pulling the beer, push the tap handle back to its starting position.

PLEASE NOTE

- ▶ Do not dip the pouring spout into the beer in the glass. This can result in a too much head.
- ▶ It is normal for there to be more foam than usual when pulling the first serving of beer.
- ▶ The last serving may squirt out of the keg at a higher than normal pressure.

3.4 Replacing the beer keg

1. Push the tap handle into the vertical, shut position.
2. Turn the dispenser off.
3. Set the CO₂ pressure regulator to the "Off" / "-" position.
4. Open the beer dispenser cover.
5. Push the white buttons on the beer riser pipe down to release the connections.
6. Remove the keg and riser pipe from the dispenser.
7. Loosen the right-hand side of the riser pipe first, then the left-hand side.
8. Hold the beer riser pipe in a vertical position when you pull it out of the dispenser.
9. After this, follow the instructions in the "Universal 5 litre beer keg" or "5 litre Heineken beer keg" section.

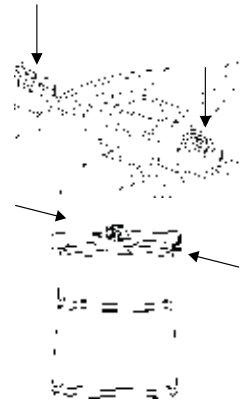
**PLEASE NOTE**

- ▶ Clean the beer riser pipe and the dispenser as described in the "Cleaning and care" section before you insert a new beer keg.

3.5 Replacing the CO₂ pressure cartridge

The CO₂ pressure cartridge should only be changed if no beer comes out of the tap although the CO₂ pressure regulator is turned on and there is enough beer in the keg.

Turn the dispenser off. Set the CO₂ pressure regulator to "-". Open the beer dispenser cover. Proceed as described in the "How to install the CO₂ pressure cartridge" section.

PLEASE NOTE

- ▶ When removing the empty CO₂ pressure cartridge, make sure that you do not also remove or damage the sealing ring or spike.
- ▶ CO₂ pressure cartridges are not required for 5 litre Heineken kegs.
- ▶ A 16 gramme CO₂ pressure cartridge may dispense more than 5 litres of beer.

Only use CO₂ pressure cartridges which meet the following parameters:



Net weight	15.5-16.5 g	B	88-89 mm
Volume	20 ml	C	21.7-22 mm
Gross weight	57-58.6 g	D	19-11 mm
Cartridge weight	42-42.6 g	Pressure	60 kgf/cm ²
A	8.6-8.9 mm	Detonation pressure	45 bar

3.6 Replacing the water in the cooling chamber

We recommend replacing the water in the cooling chamber each time you use the dispenser and if it will not be used for a longer period of time.

1. Turn the dispenser off.
2. Remove the drip tray from the dispenser.
3. Position the dispenser so that the front section is over a sink or sufficiently large container.
4. Open the drain lever.
5. Wait until all the water has drained out of the dispenser, then shut the drain lever again.
6. Pour 800 ml of fresh water into the dispenser cooling chamber.

4 Cleaning and Maintenance

This chapter provides you with important notices with regard to cleaning and maintaining the device. Please observe the notices to prevent damages due to cleaning the device incorrectly and to ensure trouble-free operation.

4.1 Safety information

⚠ ATTENTION

Please observe the safety instructions, before cleaning your device:

- ▶ Turn the device off prior to cleaning and whenever you replace accessories. Also remove the plug from the power socket.
- ▶ Never immerse the motor unit, cord or plug in water or other liquids and do not place in the dishwasher.
- ▶ If moisture penetrates the appliance, electronic components may be damaged.
- ▶ Do not use iron brush, abradant kitchen cleaner, or sharp cleaning tool for cleaning.
- ▶ Do not use any aggressive or abrasive cleaning agents or solvents.

4.2 Cleaning

Wipe the inside and outside of the dispenser with a damp cloth. Remove the drip tray from the dispenser, pour away any beer and use warm soapy water to clean the drip tray and drip grid.

4.3 Cleaning the beer tap mechanism

The beer tap mechanism must be cleaned before first use; once a week and if it will not be used for a longer period of time. Remove any beer keg from the dispenser before you clean it.

1. Place an empty container under the tap.
2. Fill the cleaning pump supplied with the dispenser with warm, clean water.
3. Attach the cleaning pump to the bottom end of the beer riser pipe.
4. Open the tap.
5. Slowly squeeze the pump so that water flows up the pipe and through the tap (Fig. 13).
6. If required, repeat the process again.
7. If you are using a Heineken adapter, then you must attach the cleaning pipe to the beer hose (Fig. 14).

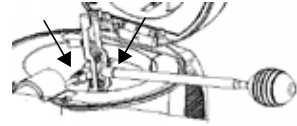

Fig.13

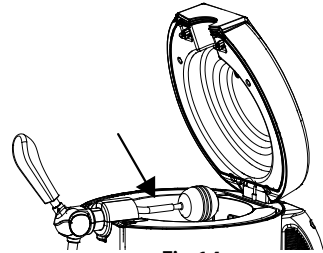

Fig.14

PLEASE NOTE

- ▶ If required, unscrew the spike to make it easier to clean the individual parts.
- ▶ After cleaning, always allow all the parts to dry thoroughly before you replace them in the dispenser.

4.4 Replacing the CO₂ pressure cartridge piercing spike and sealing ring

When the dispenser is used on a regular basis, the piercing spike and/or the CO₂ sealing ring may be damaged or unintentionally removed. Should this occur, then they must be replaced.

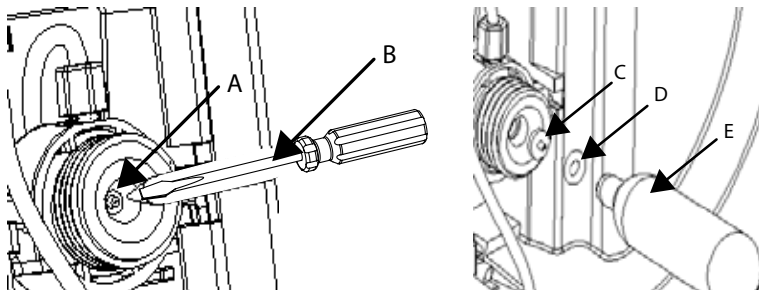

- A. Reduction valve
- B. Thin metal rod
- C. Spike
- D. Sealing ring
- E. Empty CO₂ pressure cartridge

1. Remove the empty CO₂ pressure cartridge.
2. Use a slim flat-tip screwdriver (B) to remove the worn out sealing ring (D).
3. If the spike needs to be replaced, then also use a slim flat-tip screwdriver to remove it.

4. Insert a new spike in the CO₂ regulator assembly (the spike must be visible and facing towards you).
5. Place the CO₂ sealing ring in the CO₂ regulator assembly.
6. Use an **empty** CO₂ pressure cartridge or a screwdriver to carefully push both elements into the assembly.

⚠ DANGER

▶ **WARNING!** Using a full CO₂ pressure cartridge may result in an explosion!

4.5 Replacing the pin seal on the beer riser pipe

If you notice that beer is leaking out of the riser pipe, then you must replace the seal. Remove the beer riser pipe and tap from the dispenser. Unscrew the pipe from the tap (anti-clockwise); remove the old seal and insert a new one. Following this, screw the pipe back onto the tap (clockwise).

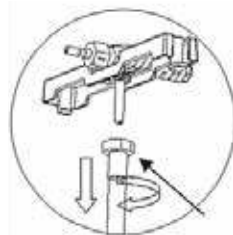

5 Troubleshooting

This chapter provides you with important notices with regard to operating the device. Observe the following notices to avoid dangers and damages:

5.1 Safety notices

⚠ ATTENTION

- ▶ Repairs of electrical appliances must be carried out by qualified person who are trained by the manufacturer.
- ▶ Repairs performed by untrained persons may result in considerable hazards for the user and damage the machine.

5.2 Troubleshooting table

Error	Possible cause	Solution
The tap does not work / No beer is coming out of the dispenser.	The beer pouring hose is attached incorrectly	Attach the hose correctly.
	No beer keg is connected or there is no beer in the keg.	Connect a new beer keg.
	No gas in the CO ₂ pressure cartridge	Replace the cartridge.

The beer is too frothy.	The beer was dispensed incorrectly.	Hold a beer glass at an angle under the tap. As the beer flows into the glass, gradually straighten it into a vertical position.
	The beer is too warm.	Let the beer cool some more.
	The beer keg was shaken before use.	Let the keg rest before you connect it.
	The beer keg is almost empty.	Connect a new beer keg.
The beer is not frothy enough.	The carbon dioxide pressure in the keg is too low.	Slowly turn the pressure regulator to the "+" position for 5 seconds.
	The beer is too cold.	Let the keg rest for a while. The dispenser will then correct the temperature.
	The beer glass is not clean. There are washing-up liquid residues in the glass.	Rinse out the glass thoroughly and then rinse it again with cold water.
The beer flow rate is too slow.	The beer riser pipe or the connection between the CO ₂ pressure cartridge and the beer keg is leaking.	Check the hose connections and the condition of the hoses. If required, replace the seal.
	The CO ₂ pressure cartridge is nearly empty.	Replace the cartridge.

PLEASE NOTE

- ▶ If you cannot solve the problem by carrying out the steps described above, our Customer Service will help you free of charge.
- ▶ **Clean the device before you send it to customer service.**

6 Disposal of the Old Device

Old electric and electronic devices frequently still contain valuable materials. However, they also contain damaging substances, which were necessary for their functionality and safety. If these were put in the non-recyclable waste or were handled incorrectly, they could be detrimental to human health and the environment. Therefore, do not put your old device into the non-recyclable waste under any circumstances.



PLEASE NOTE

- ▶ Utilise the collection point, established in your town, to return and recycle old electric and electronic devices. If necessary, contact your town hall, local refuse collection service or your dealer for information.
- ▶ Ensure that your old device is stored safely away from children until it is taken away.

6.1 Disposal of the packaging

The packaging protects the device against damages during transit. The packaging materials are selected in accordance with environmentally compatible and recycling-related points of view and can therefore be recycled. Returning the packaging back to the material loop saves raw materials and reduces the quantities of accumulated waste.



Take any packaging materials that are no longer required to "Green Dot" recycling collection points for disposal.

7 Guarantee

We provide a 24-month guarantee for defects caused by production or material faults, beginning on the date of purchase. Our guarantee is valid for Germany, Austria and the Netherlands. For all other countries, please contact us.

Your legal guarantee claims as per Art. 437 ff. German Civil Code (BGB) will remain unaffected by this. You may exercise your statutory guarantee rights free of charge. The guarantee does not cover damage caused by improper handling or use of the product or defects which have only a minor impact on the product's functionality or value. In addition to this, the guarantee also excludes parts which are subject to wear and tear; transport damages insofar as we are not responsible for them and damages caused by repairs which were not carried out by us.

This product has been constructed for non-commercial use (domestic use) and its performance is designed to meet the corresponding needs. The guarantee only covers commercial use insofar as it is comparable to domestic use. The product is not intended for any other type of commercial use.

In the case of legitimate complaints we may either repair the defective product or replace it with a defect-free product at our discretion. Obvious defects must be notified to us within 14 days of the product's delivery. Any further claims are excluded.

When making a guarantee claim please contact us before you return the product (always with the purchase receipt!). Our contact details ("Guarantor") are provided at the beginning of this instruction manual.

Índice de uso

1	Generalidades	67
1.1	Información acerca de este manual	68
1.2	Limitación de responsabilidad	68
1.3	Derechos de autor (copyright)	68
1.4	Ámbito de suministro e inspección de transporte	68
1.5	Desembalaje	69
2	Estructura y funciones	69
2.1	Visión general	69
2.2	Elementos operativos	70
2.3	Elección del barril de cerveza	70
2.3.1	Tapones del barril de cerveza	70
2.4	Montaje.....	71
2.5	Placa de especificaciones	71
3	Operación y funcionamiento	71
3.1	Barril de cerveza universal de 5 l.....	72
3.1.1	Instalación del cartucho de CO ₂	73
3.2	Barril de cerveza Heineken de 5 l.....	73
3.3	Funcionamiento del aparato	74
3.4	Cambiar el barril.....	75
3.5	Cambiar el cartucho de CO ₂	75
3.6	Cambiar el agua de la cámara de refrigeración	76
4	Limpieza y conservación	76
4.1	Instrucciones de seguridad.....	76
4.2	Limpieza	77
4.3	Limpieza del sistema dispensador	77
4.4	Sustitución de la espita y la junta tórica del cartucho de CO ₂	77
4.5	Sustitución de la junta del perno en el tubo elevador de cerveza	78
5	Resolución de fallas	78
5.1	Instrucciones de seguridad.....	78
5.2	Indicaciones de avería.....	78
6	Eliminación del aparato usado	79
6.1	Eliminación del embalaje	80
7	Garantía	80

1 Generalidades

Lea atentamente la información contenida en este manual para familiarizarse rápidamente con el aparato y poder utilizar sus funciones en toda su capacidad. Su aparato le servirá durante muchos años si lo trata y lo cuida adecuadamente. Esperamos que disfrute de su uso.

1.1 Información acerca de este manual

El manual de instrucciones forma parte integrante del Dispensador de cerveza CASO Beer Master (en lo sucesivo denominado aparato) y le proporciona instrucciones importantes para la puesta en marcha, la seguridad, el uso previsto y la conservación del aparato. El manual del usuario debe guardarse siempre a mano, cerca del aparato. Debe ser leído y utilizado por la persona encargada de:

- la puesta en marcha,
 - resolución de fallas y/o
 - operación,
 - limpieza
- del aparato. Guarde este manual de instrucciones en un lugar seguro y facilítelo a las terceras personas que vayan a utilizarlo en el futuro.

1.2 Limitación de responsabilidad

La información técnica contenida, datos e indicaciones contenidos en el presente manual para la instalación, operación y conservación se corresponden con los últimos avances técnicos en el momento de la impresión y se publican teniendo en cuenta nuestra experiencia y conocimientos hasta ese momento. Por este motivo no nos hacemos responsables de las indicaciones, ilustraciones o descripciones contenidas en el presente manual del usuario. El fabricante no se hace responsable de los daños causados por

- desobedecimiento de las instrucciones
- uso indebido
- reparaciones indebidas
- modificaciones técnicas, modificaciones del aparato
- uso de piezas de repuesto no autorizadas

No se recomienda realizar modificaciones en el aparato y no están cubiertas por la garantía. Las traducciones se realizan a nuestro buen saber y entender. No nos hacemos responsables de ningún error de traducción, incluso si la traducción hubiera sido realizada por nosotros o por orden nuestra. Por tanto, sólo el texto original en alemán tendrá carácter vinculante.

1.3 Derechos de autor (copyright)

Esta documentación está protegida por los derechos de autor. CASO GmbH se reserva todos los derechos, incluida la reproducción fotomecánica, la publicación y distribución mediante procedimientos especiales (p.ej. procesamiento de datos, soporte de datos y redes de datos), ya sea en su totalidad o en parte. Válido salvo errores de contenido y modificaciones técnicas

1.4 Ámbito de suministro e inspección de transporte

El aparato se entrega con los siguientes componentes:

- CASO Beer Master
- 3 x adaptadores de Heineken
- 3 x Manguera de cerveza
- Manual del usuario
- Bomba de limpieza
- 2 x tapones de barril
- 3 x cartuchos de CO₂

Recambios:

- 3 x juntas de conexión (tubo elevador de cerveza)
- 2 x juntas tóricas para cartucho de CO₂
- 2 x Espita para cartucho de CO₂

1.5 Desembalaje

Para desembalar el aparato realice los siguientes pasos:

- Saque el aparato de la caja y retire el material de embalaje exterior e interior.

NOTA

- ▶ Si fuera posible, conserve el embalaje original durante el período de garantía para poder embalar el aparato adecuadamente en caso de que requiera hacer uso de la garantía.

2 Estructura y funciones

En este capítulo obtendrá importantes indicaciones de seguridad sobre la estructura y el funcionamiento del aparato.

2.1 Visión general

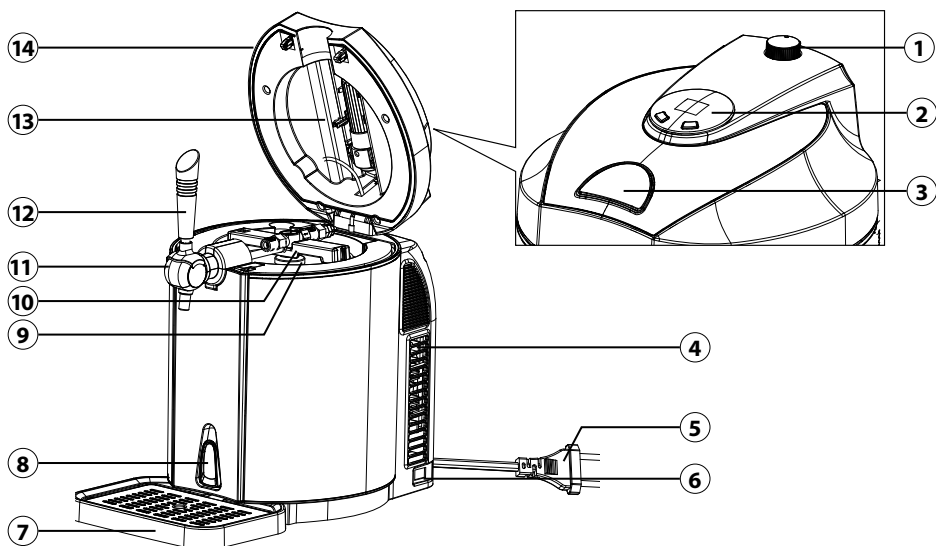

- | | |
|--|---|
| ① Regulador giratorio de CO ₂ | ⑨ Cámara de refrigeración |
| ② Panel de manejo | ⑩ Perno de perforación con tubo elevador |
| ③ Desbloqueo de la tapa | ⑪ Grifo |
| ④ Ranura de ventilación | ⑫ Mango del grifo |
| ⑤ Cable de alimentación con enchufe | ⑬ Soporte del cartucho de CO ₂ |
| ⑥ Interruptor de encendido/apagado | ⑭ Tapa |
| ⑦ Bandeja de goteo con rejilla de goteo | |
| ⑧ Palanca de drenaje | |

2.2 Elementos operativos

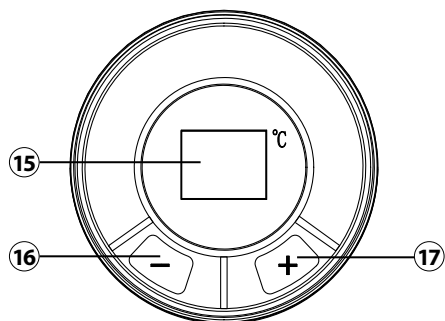

- ⑮ Indicador LED de temperatura (4 °C – 12 °C)
- ⑯ Reducir la temperatura
- ⑰ Aumentar la temperatura

2.3 Elección del barril de cerveza

- Utilice únicamente barriles universales de 5 litros o barriles Heineken de 5 litros.
- Tenga en cuenta las indicaciones de seguridad y almacenamiento especificadas en el barril.
- Antes de comprar el barril, compruebe que no esté dañado y tenga en cuenta la fecha de caducidad.
- Proteja la parte superior para que no se dañe. De lo contrario, puede resultar difícil acceder a la junta del barril.
- ¡No agite el barril antes de usarlo!
- No someta el barril de cerveza a la radiación solar directa.
- Almacene el barril de cerveza en un frigorífico o en otro lugar frío.

2.3.1 Tapones del barril de cerveza

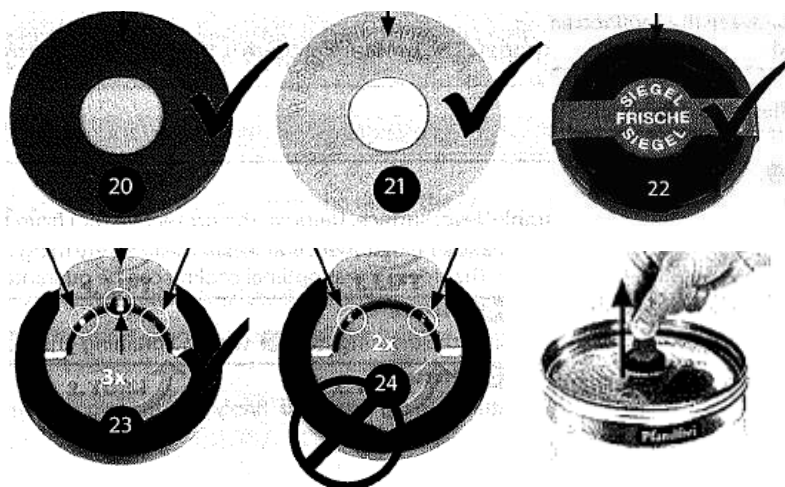

Es posible utilizar todos los barriles de cerveza de 5 litros con los tapones de sellado que se muestran en la imagen. Preste atención a la información siguiente. Los tapones que llevan el código n.º 20 y 21 se pueden perforar con el perno. En los tapones de sellado del número 22 hay que quitar primero el precinto y, a continuación, perforar el tapón

con el tubo elevador del enfriador de cerveza. La diferencia entre el n.º 23 y el n.º 24 es la cantidad de anillos de seguridad. Tire con cuidado hacia arriba del anillo de seguridad y gírelo para quitarlo del barril. Sustitúyalo por la junta de conexión incluida (idéntica al tapón n.º 20).

¡ATENCIÓN! Antes de desmontar, sustituir o perforar los tapones, deben seguirse las instrucciones de manejo incluidas con el barril de cerveza por el fabricante, para evitar que escape una cantidad de gas excesiva. Antes de perforar el tapón, debe asegurarse de que el barril de cerveza no se haya agitado, y de que haya permanecido en reposo el tiempo suficiente para evitar una formación de espuma excesiva. Si utiliza un barril Heineken, no es necesario dejar salir el gas ni colocar el tapón de sellado, ya que posee una técnica de presión de CO₂ propia y no requiere alimentación a través de un sistema externo.

2.4 Montaje

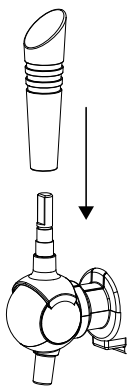

Fig.1

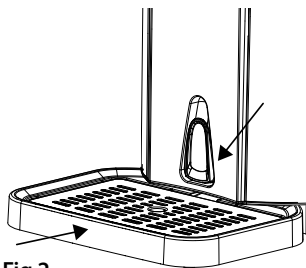

Fig.2

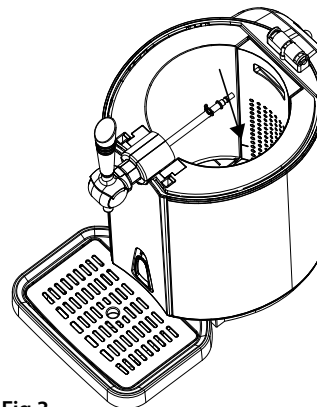

Fig.3

1. Coloque el aparato sobre una superficie plana y estable. Preste atención a que quede una distancia de aprox. 12 cm para la ventilación del aparato.
2. Fije el mango al grifo. Compruebe que el mango esté montado firmemente (fig. 1).
3. Coloque la bandeja de goteo con la rejilla en la entalladura prevista para ello en el aparato. Asegúrese de que la palanca de drenaje esté cerrada (fig. 2) y de que el grifo esté en la posición cerrada.
4. Abra la tapa y suelte las conexiones de las mangueras presionando los botones blancos.
5. Saque del aparato el perno de perforación con el tubo elevador. Vierta 800 ml de agua fría en la cámara de refrigeración. Preste atención a la marca «MAX» en la cámara y compruebe que no haya ningún otro objeto dentro de la misma (fig. 3).

2.5 Placa de especificaciones

La placa de características con los datos de conexión y rendimiento se encuentra en la parte posterior del aparato.

3 Operación y funcionamiento

Este capítulo incluye algunos consejos importantes acerca de la operación y el funcionamiento del aparato. Observe dichos consejos para evitar peligros y daños.

3.1 Barril de cerveza universal de 5 l

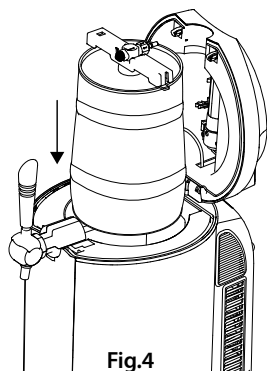
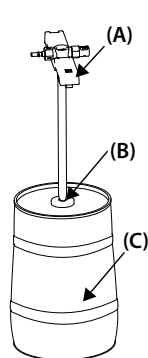

Fig.4

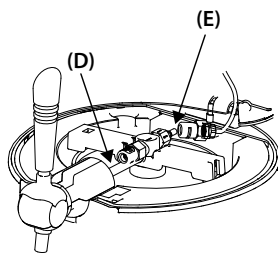
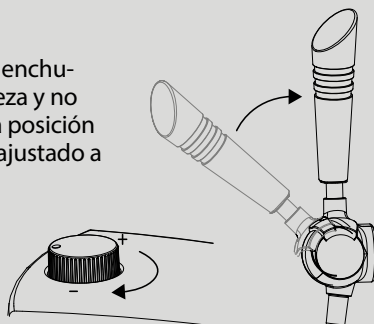

Fig.5

1. Observe las indicaciones que se encuentran en el barril de cerveza. El barril debe haber estado en reposo el tiempo suficiente para evitar que salga espuma por el grifo. Utilice un barril de cerveza que haya sido enfriado previamente.
2. Dirija el extremo puntiagudo que se encuentra al final del perno de perforación (A) contra el tapón de sellado (B) en el centro de la parte superior del barril. Es posible que tenga que quitar el cierre o sustituir el tapón (consulte el apartado «Tapones del barril de cerveza»).
3. Introduzca el perno de perforación de forma rápida y en vertical en el barril de cerveza (C). Un ruido indica que ha encajado en el borde del barril.
4. Abra el dispensador de cerveza presionando el desbloqueo en la tapa e introduzca en la cámara de refrigeración el barril montado correctamente (fig. 4).
5. Conecte la pieza de conexión de la manguera de cerveza (D) y la manguera de conexión de CO₂ (E) (fig. 5).

NOTA

- Preste atención a que todas las conexiones estén enchufadas correctamente en el tubo elevador de cerveza y no estén dañadas. Compruebe que el grifo esté en la posición cerrada. El regulador giratorio de CO₂ debe estar ajustado a la posición de apagado o «-».



3.1.1 Instalación del cartucho de CO₂

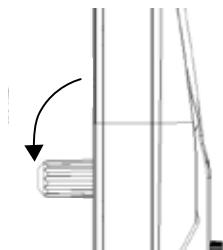

Fig.6

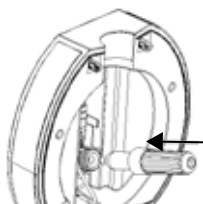

Fig.7

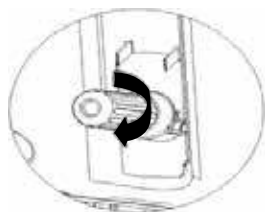

Fig.8

1. Incline como máximo 90° hacia abajo el soporte del cartucho de CO₂ que se encuentra en la tapa, y desenrosque la carcasa (fig. 6).
2. Instale un cartucho de CO₂ de 16 gramos en estado como nuevo (fig. 7).
3. Vuelva a enroscar el soporte del cartucho de CO₂ en la tapa del aparato.
4. Un sonido «clic» indica que el tapón del cartucho se ha perforado con el perno al enroscarlo, y que el gas puede fluir al barril de cerveza (fig. 8).
5. Vuelva a plegar hacia arriba el soporte del cartucho de CO₂ en la tapa del aparato.
6. Cierre la tapa del dispensador.

3.2 Barril de cerveza Heineken de 5 l

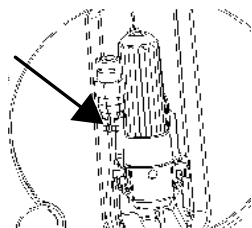

Fig.9

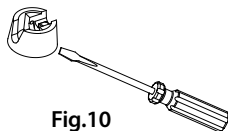

Fig.10

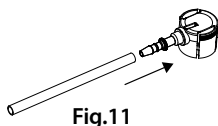

Fig.11

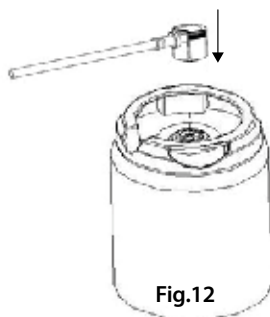

Fig.12

NOTA

- Los barriles Heineken están llenos con CO₂ y, por lo tanto, no necesitan un regulador de presión ni un cartucho de CO₂. El regulador giratorio en la tapa no tiene ninguna función en este caso.

1. Coloque la manguera de conexión de CO₂ junto al soporte del cartucho de CO₂. Estos dos componentes no son necesarios para los barriles Heineken (fig. 9).
2. Necesitará un destornillador para desmontar la tapa verde del barril Heineken (fig. 10).
3. Coloque la manguera de cerveza incluida en uno de los adaptadores para Heineken incluidos (fig. 11).
4. Coloque el adaptador con la manguera de cerveza sobre el barril Heineken (fig. 12).
5. Meta el barril en la cámara de refrigeración del aparato.
6. Conecte el otro extremo de la manguera de cerveza con la pieza de conexión en el mecanismo de dispensación.
7. Cierre la tapa del aparato.

NOTA

- ▶ Al desmontar el adaptador para Heineken, debe comprimir las piezas laterales en el adaptador. De lo contrario, se puede dañar enseguida.

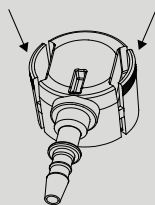
**3.3 Funcionamiento del aparato****NOTA**

- ▶ Enjuague los vasos de cerveza antes de usarlos y guárdelos en un lugar fresco.
- ▶ El aparato necesita de 19 a 21 horas para enfriar de modo ideal la cerveza cuando la temperatura ambiente es de 22 a 24 °C.
- ▶ Se recomienda enfriar previamente la cerveza como mínimo 12 horas en el frigorífico antes de conectarla al aparato.

1. Prepare el aparato tal como se ha descrito.
2. Conecte el enchufe a una toma de corriente.
3. Encienda el aparato con el interruptor de encendido/apagado.
4. En la pantalla se indica la temperatura actual en la cámara de refrigeración.
5. Pulsando las teclas – o + puede ajustar la temperatura de enfriamiento del barril de cerveza entre 4 °C y 12 °C a incrementos de 1 grado.
6. La temperatura indicada se confirma automáticamente y en la pantalla se indica de nuevo la temperatura actual en la cámara frigorífica.
7. Ajuste el regulador giratorio de CO₂ a la posición «+». Girando el regulador giratorio puede ajustar la presión y controlar así el flujo de cerveza y el grado de perlado.

⚠ PRECAUCIÓN

- ▶ El ajuste del regulador giratorio a la posición «+» significa que el caudal de gas al barril de cerveza está completamente abierto, y en la posición «-» el caudal está cerrado.
- ▶ Cierre el caudal de gas:
 - durante el enfriamiento del barril de cerveza,
 - durante las pausas de dispensación largas,
 - cuando cambie el cartucho de CO₂,
 - si el barril de cerveza está vacío.
- ▶ En caso de que no salga cerveza del grifo a pesar de que todavía quede cerveza en el barril, o si no se forma una cantidad de espuma suficiente en la cerveza, debe ajustarse el regulador giratorio durante aprox. 5 segundos a la posición de apertura máxima, durante ese tiempo no debe accionarse el grifo.

8. Sujete un vaso de cerveza debajo del grifo. Incline la pared del vaso contra la boquilla del grifo.
9. Tire hacia abajo del mango del grifo.
10. Enderece el vaso lentamente a medida que sube el nivel de cerveza en el vaso.
11. Cuando termine de dispensar la cerveza, ponga el mango del grifo en la posición inicial.

NOTA

- ▶ No introduzca la boquilla del grifo en la cerveza. Esto podría producir una gran cantidad de espuma.
- ▶ Es normal que se produzca una mayor cantidad de espuma cuando se dispensa el primer vaso de cerveza.
- ▶ El último vaso de cerveza puede salpicar del barril debido a la presión excesiva.

3.4 Cambiar el barril

1. Coloque el mango del grifo en la posición vertical cerrada.
2. Apague el aparato.
3. Gire el regulador giratorio de CO₂ a la posición de apagado o «-».
4. Abra la tapa del dispensador.
5. Presione hacia abajo los botones blancos en el tubo elevador de cerveza para soltar las piezas de conexión.
6. Saque del aparato el barril con el tubo elevador de cerveza.
7. Suelte primero el lado derecho del tubo elevador y, a continuación, el lado izquierdo.
8. Saque del aparato el tubo elevador de cerveza verticalmente.
9. Continúe como se explica en los apartados «Barril de cerveza universal de 5 l» o «Barril de cerveza Heineken de 5 l».

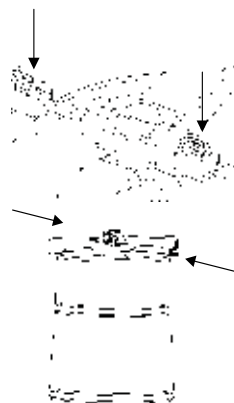
**NOTA**

- ▶ Limpie el tubo elevador de cerveza y el aparato como se explica en el apartado «Limpieza y cuidados», antes de conectar un nuevo barril de cerveza.

3.5 Cambiar el cartucho de CO₂

Cambie el cartucho de CO₂ solo cuando ya no se pueda dispensar cerveza, aunque el regulador giratorio de CO₂ esté encendido y todavía quede cerveza en el barril.

Apague el aparato. Ajuste el regulador giratorio de CO₂ a la posición «-». Abra la tapa del aparato. Proceda como se explica en el apartado «Instalación del cartucho de CO₂».

NOTA

- ▶ Cuando saque el cartucho de CO₂ vacío, tenga cuidado de no desenroscar o dañar involuntariamente la junta tórica o la espita.
- ▶ Para barriles Heineken de 5 l no se necesitan cartuchos de CO₂.
- ▶ Con un cartucho de CO₂ de 16 gramos se pueden dispensar más de 5 l de cerveza.

Utilice solo cartuchos de CO₂ con los parámetros siguientes:



Peso neto	15,5-16,5 g	B	88-89 mm
Volumen	20 ml	C	21,7-22 mm
Peso bruto	57-58,6 g	D	19-11 mm
Peso del cartucho	42-42,6 g	Presión	60 kgf/cm ²
A	8,6-8,9 mm	Presión de detonación	45 bar

3.6 Cambiar el agua de la cámara de refrigeración

Se recomienda cambiar el agua de la cámara de refrigeración después de cada uso y cuando no se vaya a utilizar durante mucho tiempo.

1. Apague el aparato.
2. Saque del aparato la bandeja de recogida.
3. Coloque el aparato de tal modo que la parte delantera esté sobre un fregadero o un recipiente suficientemente grande.
4. Abra la palanca de drenaje.
5. Espere hasta que haya salido el agua del aparato.
6. Vuelva a cerrar la palanca de drenaje.
7. Llene 800 ml de agua fresca en la cámara de refrigeración del aparato.

4 Limpieza y conservación

Este capítulo incluye algunos consejos importantes acerca de la limpieza y la conservación del aparato. Tenga presentes las instrucciones y daños por limpieza incorrecta del aparato y asegúrese de que el aparato funciona sin errores.

4.1 Instrucciones de seguridad

⚠ PRECAUCIÓN

Tenga presentes las siguientes instrucciones de seguridad antes de comenzar a limpiar el aparato.

- ▶ Antes de la limpieza y de cambiar accesorios, apague el aparato y saque el enchufe de la toma de corriente.
- ▶ No sumerja el bloque motor, el cable ni el enchufe en agua ni otros líquidos ni los meta en el lavavajillas.
- ▶ Si penetra humedad en el aparato, pueden dañarse los componentes electrónicos.
- ▶ No emplee objetos cortantes como cepillos de metal u otros para la limpieza.
- ▶ No utilice limpiadores agresivos ni disolventes.

4.2 Limpieza

Limpie el interior y el exterior del aparato con un paño húmedo. Saque del aparato la bandeja de goteo, vierta toda la cerveza y limpie la bandeja de goteo y la rejilla con agua tibia de fregar.

4.3 Limpieza del sistema dispensador

El sistema dispensador debe limpiarse antes del primer uso, una vez por semana y cuando no se vaya a utilizar durante mucho tiempo. Durante la limpieza no debe estar conectado ningún barril de cerveza.

1. Coloque un recipiente vacío debajo del grifo.
2. Llene de agua tibia limpia la bomba de limpieza incluida.
3. Conecte la bomba de limpieza a la parte inferior del tubo elevador de cerveza.
4. Abra el grifo.
5. Presione lentamente la bomba para que el agua pueda circular a través del tubo elevador y del grifo (fig. 13).
6. En caso necesario, repita este proceso varias veces.
7. Si se utiliza un adaptador para barriles Heineken, la bomba de limpieza debe conectarse a la manguera de cerveza (fig. 14).

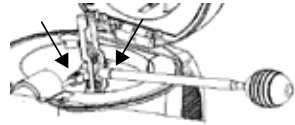

Fig.13

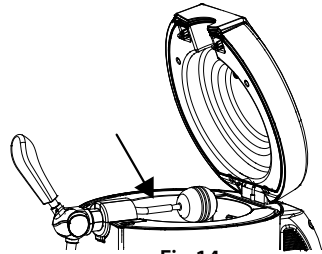

Fig.14

NOTA

- ▶ En caso necesario, desenrosque las distintas piezas del perno de perforación para separarlas y poder limpiarlas mejor.
- ▶ Después de cada limpieza, deje que se sequen bien las piezas antes de volver a utilizar el aparato.

4.4 Sustitución de la espita y la junta tórica del cartucho de CO₂:

En caso de utilización regular, la espita y/o la junta tórica del CO₂ se pueden dañar o desmontar involuntariamente. En ese caso, deberá sustituirlos.

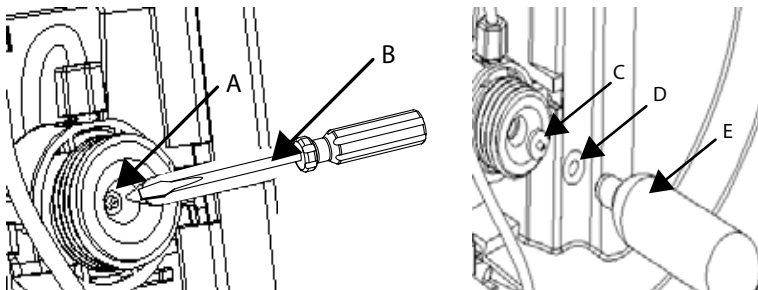

- A. Válvula reductora
- C. Espita
- E. Cartucho de CO₂ vacío

- B. Varilla de metal delgada
- D. Junta tórica

DE
EN
ES
SV
FR
IT
NL

1. Saque el cartucho de CO₂ vacío.
2. Saque la junta tórica gastada (D) utilizando un destornillador fino de ranura (B).
3. En caso de que además deba sustituirse la espita, sáquela también con un destornillador fino de ranura.
4. Instale una nueva espita en el asiento del cartucho de CO₂ (la espita debe indicar visiblemente en dirección a usted).
5. Coloque la junta tórica de CO₂ en el asiento del cartucho de CO₂.
6. Con cuidado, apriete ambos elementos con un cartucho de CO₂ **vacío** o con el destornillador.

⚠ PELIGRO

▶ ¡ATENCIÓN! ¡Existe peligro de explosión si utiliza un cartucho de CO₂ lleno!

4.5 Sustitución de la junta del perno en el tubo elevador de cerveza

En caso de que se detecte una fuga en el tubo elevador, debe sustituirse la junta. Saque del aparato el tubo elevador de cerveza con el mango. Gire el tubo para separarlo del mango (en sentido antihorario), saque la junta vieja y monte una nueva. A continuación, gire el tubo para volver a apretarlo en el mango (en sentido horario).



5 Resolución de fallas

Este capítulo incluye algunos consejos importantes acerca de la localización y resolución de fallas del aparato. Observe dichos consejos para evitar peligros y daños.

5.1 Instrucciones de seguridad

⚠ PRECAUCIÓN

- ▶ Las reparaciones de aparatos eléctricos y electrónicos sólo deben realizarse por personal técnico autorizado e instruido por el fabricante.
- ▶ Una reparación indebida podría poner en grave peligro al usuario y causar daños en el aparato.

5.2 Indicaciones de avería

La siguiente tabla le ayudará a localizar y remediar pequeños problemas.

Error	Posible causa	Solución
El grifo no funciona/ no sale cerveza del dosificador.	La manguera de salida de cerveza no está conectada correctamente.	Conecte la manguera correc- tamente.
	No hay ningún barril de cerve- za conectado, o no hay cerveza en el barril.	Conecte un nuevo barril de cerveza.
	No hay gas en el cartucho de CO ₂ .	Cambie el cartucho.

La cerveza produce demasiada espuma.	No se ha extraído correctamente la cerveza con el dispensador.	Sujete el vaso de cerveza inclinado debajo del grifo. Enderece el vaso lentamente a medida que sube el nivel de cerveza en el vaso.
	Temperatura de la cerveza demasiado alta.	Hay que esperar hasta que la cerveza se enfríe más.
	El barril de cerveza se ha agitado antes de usarlo.	Deje reposar el barril de cerveza antes de conectarlo.
	La cerveza del barril se está acabando.	Conecte un barril de cerveza nuevo.
La cerveza no produce suficiente espuma.	La presión del ácido carbónico en el barril es demasiado baja.	Gire lentamente el regulador giratorio durante 5 segundos en la dirección «+».
	La cerveza está demasiado fría.	Deje reposar el barril durante algún tiempo. El aparato corregirá la temperatura.
	El vaso de cerveza no está limpio. Todavía queda detergente en el vaso.	Friegue el vaso cuidadosamente y aclárelo después con agua fría.
La cerveza sale demasiado despacio.	Hay una fuga en el tubo elevador de cerveza o en la conexión entre el cartucho de CO ₂ y el barril de cerveza.	Compruebe la conexión de las mangueras y su estado. En caso necesario, sustituya la junta.
	El gas en el cartucho de CO ₂ se está acabando.	Sustituya el cartucho.

NOTA

- ▶ Si los pasos anteriores no resuelven el problema, póngase en contacto con el servicio de atención al cliente gratuito.
- ▶ **Limpie el aparato antes de enviarlo al servicio al cliente.**

6 Eliminación del aparato usado

Los productos eléctricos y electrónicos usados contienen materiales reutilizables. No obstante, también contienen materiales nocivos, necesarios para su funcionamiento y seguridad. En la basura doméstica, o ante la manipulación indebida, puede ponerse en peligro la salud humana y el medio ambiente. Por tanto, no debe depositar su aparato usado en ningún caso junto con la basura doméstica.



NOTA

- ▶ Utilice el puesto de recogida más cercano para devolver y reciclar los aparatos electrónicos usados. Infórmese, si fuera preciso, en su ayuntamiento, en el servicio de recogida de basura o en su distribuidor.
- ▶ Guarde su aparato usado, protegido frente al acceso de los niños, para su eliminación.

6.1 Eliminación del embalaje

El embalaje protege al aparato frente a daños ocasionados por el transporte. Los materiales de embalaje han sido seleccionados con una filosofía respetuosa con el medio ambiente e idónea a efectos de una correcta eliminación y, por tanto, son reciclables.



La devolución del embalaje al ciclo de material ahorra materia prima y reduce la generación de residuos. Por tanto, deposite los materiales de embalaje que no necesite en los puntos de recogida „punto verde“.

7 Garantía

Para este producto, ofrecemos a partir de la fecha de compra una garantía de 24 meses por defectos atribuibles a errores de fabricación o materiales. Nuestra garantía tiene validez en Alemania, Austria y los Países Bajos. Para todos los demás países, por favor contáctenos.

Sus derechos de garantía legales según el art. 437 ss. CC no se verán afectados. La reclamación de sus derechos legales por defectos no entraña costes para usted. La garantía no incluye daños causados por manejo o uso inadecuado del dispositivo, o defectos que solo afecten levemente la función o el valor del mismo. Además, quedan excluidos de la garantía las piezas de desgaste, los daños de transporte, en la medida en que no seamos responsables de ellos, así como los daños causados por reparaciones no realizadas por nosotros.

En términos de rendimiento, este dispositivo está diseñado y concebido para uso no profesional (uso doméstico). Cualquier uso profesional solo está cubierto por la garantía en la medida en que sea equiparable a un uso no profesional. No está destinado a un uso profesional más amplio.

En el caso de reclamaciones justificadas, a nuestra discreción, repararemos el dispositivo defectuoso o lo cambiaremos por uno nuevo. Los defectos evidentes deben comunicarse dentro de los 14 días posteriores a la entrega. Queda excluido cualquier otro tipo de reclamación. Para hacer uso de su derecho de garantía, le rogamos que nos contacte antes de devolver el dispositivo (¡siempre con el comprobante de compra!). Encontrará nuestros datos de contacto („garantes“) al principio de estas instrucciones de uso.

Innehållsförteckning användning

1	Allmänt	81
1.1	Information om denna bruksanvisning.....	82
1.2	Ansvarsbegränsning	82
1.3	Upphovsmannarättsskydd.....	82
1.4	Leveransomfattning och transportinspektion.....	82
1.5	Uppackning.....	82
2	Konstruktion och funktion	83
2.1	Översikt.....	83
2.2	Kontroller.....	84
2.3	Val av ölfat	84
2.3.1	Ölfatets tätningar	84
2.4	Hopmontering	85
2.5	Typskylt.....	85
3	Manövrering och drift	85
3.1	Universellt 5 liters ölfat.....	86
3.1.1	Installation av CO ₂ -patronen	87
3.2	5 liters Heineken-ölfat.....	87
3.3	Användning av enheten	88
3.4	Byte av ölfat	89
3.5	Byte av CO ₂ -patron	89
3.6	Vattenbyte i kylkammaren.....	90
4	Rengöring och skötsel	90
4.1	Rengöring.....	90
4.2	Rengöring av tappsystemet.....	91
4.3	Byte av spets och O-ring för CO ₂ -patronen.....	91
4.4	Byte av stifttätningen för stigröret.....	92
5	Åtgärdande av störningar	92
5.1	Säkerhetsanvisningar	92
5.2	Driftstörningar.....	92
6	Avfallshantering av uttjänt apparat	93
6.1	Avfallshantering av emballaget	93
7	Garanti	94

1 Allmänt

Läs informationen i denna text, så att du snabbt lär känna din apparat och kan utnyttja dess funktioner i full utsträckning. Du kommer att ha nytta av din apparat under många år, om du hanterar och sköter den på rätt sätt. Vi önskar mycket nöje vid användningen.

1.1 Information om denna bruksanvisning

Denna bruksanvisning är beståndsdel av Öltapps-system CASO Beer Master (här nedan kallad apparaten) och ger dig viktiga anvisningar för drift, säkerhet, avsedd användning och skötsel av apparaten. Bruksanvisningen måste alltid finnas till hands vid apparaten och ska läsas och tillämpas av alla som arbetar med:

- idrifttagning, • manövrering,
 - åtgärdande av störningar och/eller • rengöring
- av apparaten. Förvara denna bruksanvisning väl och lämna den vidare till nästa ägare tillsammans med apparaten.

1.2 Ansvarsbegränsning

All teknisk information i denna bruksanvisning, liksom data och anvisningar för installation, drift och skötsel svarar mot aktuell nivå vid pressläggningen och lämnas mot bakgrund av våra hittillsvarande erfarenheter och kunskaper. Inga anspråk kan ställas med anledning av uppgifterna, bilderna och beskrivningarna i denna anvisning.

Tillverkaren påtar sig inget ansvar för skador till följd av:

- att anvisningarna inte följs
- att användning sker på icke avsett sätt
- icke fackmässiga reparationer
- användning av otillåtna reservdelar
- tekniska förändringar, Modifieringar av apparaten

Modifieringar av apparaten rekommenderas inte och omfattas inte av garantin.

Översättningar görs i god tro. Vi tar inget ansvar för översättningsfel, även när översättningen är gjord av oss eller för vår räkning. Bindande återstår bara den tyska originaltexten.

1.3 Upphovsmannarättskydd

Denna dokumentation är upphovsmannarättsligt skyddad. Alla rättigheter, även avseende fotomekanisk reproduktion, mångfaldigande och spridning via speciella metoder (t.ex. databearbetning, datamedium och datanät), även delvis, är förbehållna CASO GmbH. Med reservation för innehållsmässiga och tekniska ändringar.

1.4 Leveransomfattning och transportinspektion

Apparaten levereras som standard med följande komponenter:

- CASO Beer Master
- 3 x Heineken-adapter
- 3 x Ölslang
- Bruksanvisning
- Rengöringspump
- 2 x fattätningar
- 3 x CO₂-patroner

Reservdelar:

- 3 x anslutningstätningar (stigrör för öl)
- 2 x O-ringar CO₂-patron
- 2 x Spets för CO₂-patron

1.5 Uppackning

Gör på följande sätt för att packa upp apparaten:

- Ta ut apparaten ur kartongen och avlägsna både det inre och det yttre förpackningsmaterialet.

OBS

- Behåll om möjligt originalförpackningen under apparatens garantitid, för att vid ett garantifall på föreskrivet sätt åter kunna förpacka apparaten.

2 Konstruktion och funktion

I detta kapitel får du viktiga anvisningar gällande apparatens uppbyggnad och funktion.

2.1 Översikt

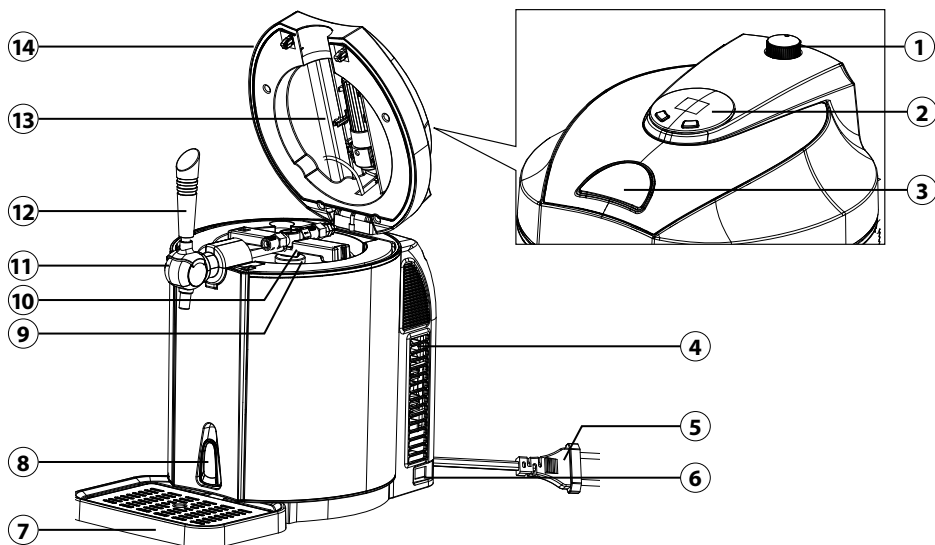

- | | |
|--------------------------------|----------------------------------|
| ① CO ₂ -vridreglage | ⑨ Kylkammare |
| ② Kontrollpanel | ⑩ Lans med stigrör |
| ③ Upplåsning av locket | ⑪ Tappkran |
| ④ Ventilationsöppningar | ⑫ Handtag för tappkran |
| ⑤ Elsladd med stickkontakt | ⑬ CO ₂ -patronhållare |
| ⑥ På/Av-knapp | ⑭ Lock |
| ⑦ Droppbricka med droppgaller | |
| ⑧ Spak för avlopp | |

2.2 Kontroller

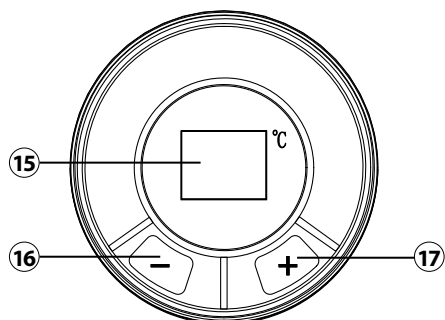

- ⑮ LED-temperaturvisare (4°C - 12°C)
- ⑯ Sänka temperatur
- ⑰ Höja temperatur

2.3 Val av ölfat

- Använd endast universella 5 liters fat eller 5 liters Heineken-fat.
- Beakta säkerhets- och lagringsanvisningarna på fatet.
- Innan du köper fatet ska du kontrollera det avseende eventuella skador och beakta bäst-föredatumet.
- Skydda ovansidan mot skador. Annars kan det bli svårt att ta tag i fattätningen.
- Skaka inte ölfatet innan du använder det!
- Utsätt inte ölfatet för direkt solstrålning.
- Lagra ölfatet i ett kylskåp eller på en annan sval plats.

2.3.1 Ölfatets tätningar

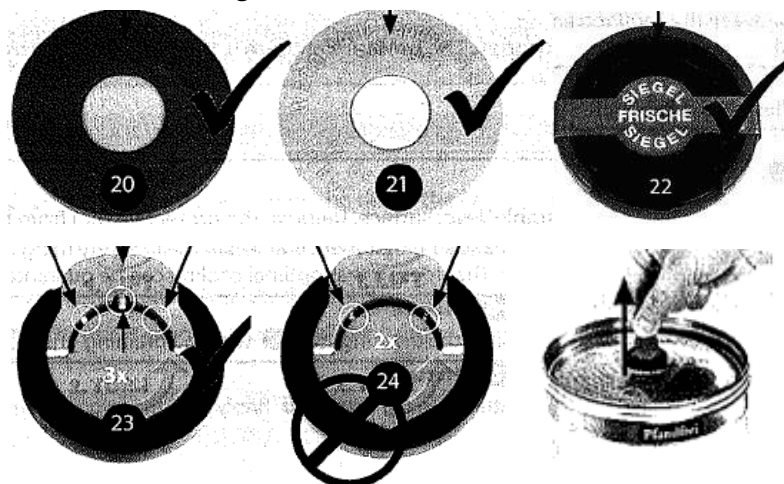

Det går att använda alla 5 liters fat med de visade tätningslocken. Beakta nedan angivna information. Tätningarna med kod nr. 20 och 21 kan penetreras med lansen. Hos tätningslocken med nummer 22 måste först förseglingen tas bort och sedan proppen penetreras med ölkylarens öl-stigrör. Skillnaden mellan nr. 23 och nr. 24 är antalet säkerhetsringar. Dra säkerhetsringen försiktigt uppåt och vrid den för att dra den från fatet. Ersätt den med den bifogade anslutningstätningen (identisk med nr. 20).

OBS! Innan du demonterar byter ut eller penetrerar en av tätningarna måste du läsa igenom och följa bruksanvisningen som tillverkaren har bifogat i leveransen för att förhindra att större gasmängder läcker ut. Innan tätningen genomborras måste du kontrollera att ölfatet inte har skakats och stått länge nog för att undvika en kraftig skumbildning. Om du använder ett fat från Heineken behöver du inte släppa ut gas och sätta på tätningslocket eftersom det har en egen CO₂-tryckteknik och måste inte matas via ett externt system.

2.4 Hopmontering

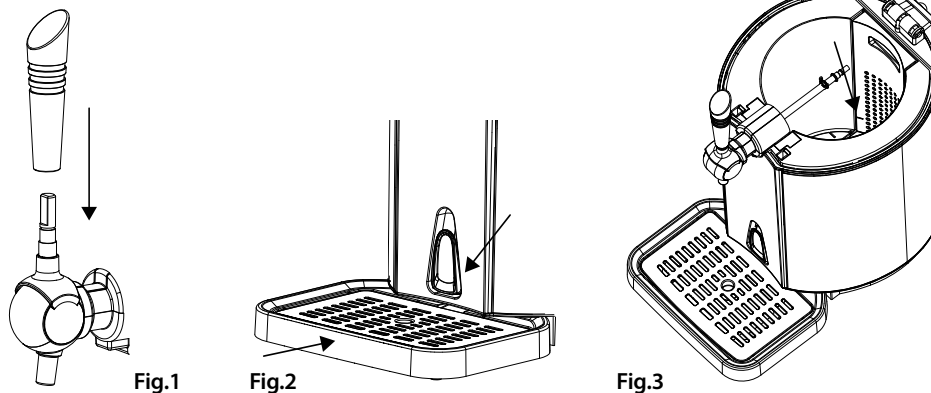

1. Ställ enheten på en stabil och plan yta. Se till att du har ett avstånd på ca 12 cm för tillräcklig ventilering av enheten.
2. Montera fast handtaget för tappkranen på tappkranen. Se till att handtaget sitter ordentligt fast (fig. 1).
3. Sätt in droppbrickan och droppgallret i den passande skåran på enheten. Se till att avloppsspaken är stängd (fig. 2) och tappkranen är i stängt läge.
4. Öppna locket och lossa slangarnas instickskopplingar genom att trycka på de vita knapparna.
5. Dra ut lansen med stigröret från enheten. Häll 800 ml kallt vatten i kylkammaren. Iaktta MAX- markeringen i kylkammaren och se till att inga andra föremål befinner sig i kylkammaren (fig. 3).

2.5 Typskylt

Typskylten med anslutnings- och effektdata sitter på apparatens baksida.

3 Manövrering och drift

I detta avsnitt får du viktig information kring manövreringen av apparaten. Följ dessa anvisningar för att undvika risker och skador.

3.1 Universellt 5 liters ölfat

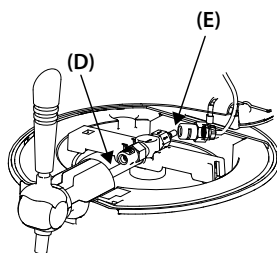
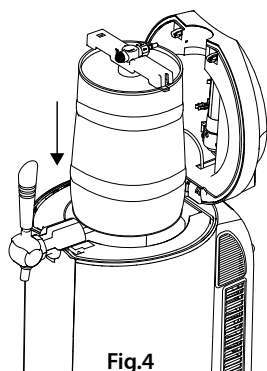
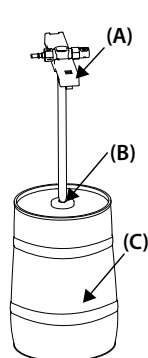

1. Beakta informationen som står på ölfatet. Fatet måste ha stått tillräckligt länge för att undvika att det kommer ut skum från tappkranen. Använd ett förkyllt ölfat.
2. Rikta den avsmalnande spetsen på lansens ände (A) mot tätningsslöcket (B) i mitten på fatets övre halva. Eventuellt måste du ta bort förslutningen eller byta ut tätningen (se kapitlet "Ölfatets tätningar").
3. Stick in lansen snabbt och lodrätt i ölfatet (C). Ett ljud signalerar ett fastsnäppande vid fatkanten.
4. Öppna tappanläggningen genom att trycka på upplåsningen på locket och ställ det rätt ihopsatta fatet i kylrummet (fig.4).
5. Anslut ölslangens förbindelse (D) och CO₂-slangen (E) (fig.5).

OBS

- Se till att alla förbindelser är korrekt anslutna till öl-stigröret och inte är skadade. Kontrollera att tappkranen är i stängt läge. CO₂-vridreglaget måste stå på Av resp. på "-".

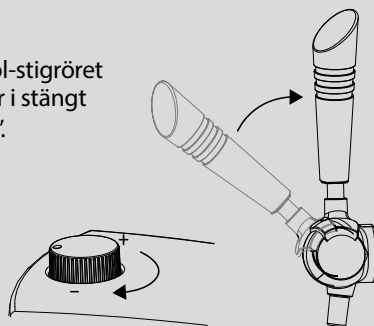

3.1.1 Installation av CO₂-patronen

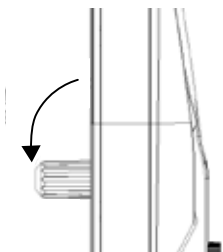

Fig.6

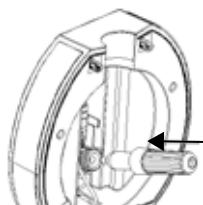

Fig.7

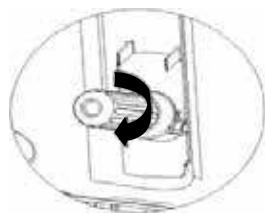

Fig.8

1. Luta CO₂-patronhållaren som befinner sig i locket med max. 90° neråt och skruva loss huset (fig. 6).
2. Sätt in en ny CO₂-patron (16 gram) (fig.7).
3. Skruva på CO₂-patronhållaren igen på locket till enheten.
4. Ett klickljud signalerar att patronens tätning har penetrerats efter att den skruvats samman med spetsen, därefter kan gasen strömma in i ölfatet (fig. 8).
5. Vik sedan CO₂-patronhållaren åter uppåt in i enhetens lock.
6. Stäng locket på tappanläggningen.

3.2 5 liters Heineken-ölfat

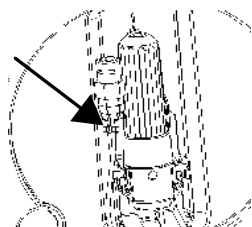

Fig.9

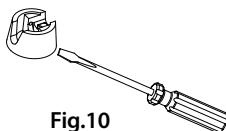

Fig.10

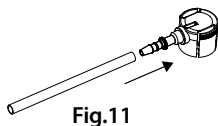

Fig.11

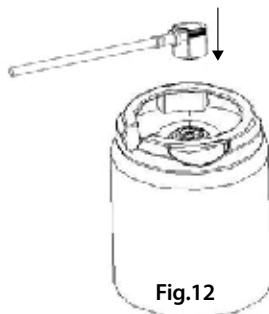

Fig.12

OBS

- Heineken-fat är påfyllda med CO₂ och behöver varken tryckregulator eller CO₂-patron. Vridreglaget på locket är därför utan funktion.
1. Lägg CO₂-anslutningsslangen bredvid CO₂-patronhållaren. Ingen av dessa båda komponenter behövs för Heineken-fat (fig. 9).
 2. Du behöver en skruvmejsel för att demontera det gröna skyddet från ditt Heineken-fat (fig. 10).
 3. Anslut den medföljande ölslangen till en av de medföljande Heineken-adaptrarna (fig. 11).
 4. Placera adaptern och ölslangen på Heineken-fatet (fig. 12).
 5. Ställ fatet i enhetens kylutrymme.
 6. Anslut ölslangens andra ände till förbindelsedelen på tappmekanismen.
 7. Stäng sedan skyddet på enheten.

OBS

- ▶ När du demonterar Heineken-adaptorn måste du trycka ihop sidodelarna på adaptorn. Annars kan den lätt skadas.

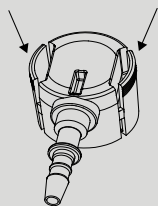
**3.3 Användning av enheten****OBS**

- ▶ Skölj ölglasen innan användning och förvara dem kyllda.
- ▶ Enheten behöver mellan 19-21 timmar för att kyla ner ölen optimalt vid en omgivningstemperatur på 22-24 °C.
- ▶ Vi rekommenderar att förkyla ölen minst 12 timmar i ett kylskåp innan ölen ansluts till enheten.

1. Preparera enheten enligt beskrivningen ovan.
2. Anslut nätkontakten till ett eluttag.
3. Slå på enheten med På/Av-knappen.
4. På displayen visas den aktuella temperaturen i kylkammaren.
5. Genom att trycka på knappen – eller + kan du ställa in kyltemperaturen för ölfatet i 1-steg mellan 4 °C och 12 °C.
6. Den angivna temperaturen bekräftas automatiskt och displayen visar åter den aktuella temperaturen i kylkammaren.
7. Ställ CO₂-vridreglaget på läge "+". När du vrider vridreglaget kan du ställa in trycket och på så sätt styra öflödet och bubblingen.

⚠ FÖRSIKTIGHET

- ▶ Vridreglets inställning på läget „+“ innebär att gasflödet till ölfatet är fullständigt öppet, medan läget „-“ betyder att flödet är spärrat.
 - ▶ Stäng av gasflödet:
 - under kylning av ölfatet,
 - när längre pauser görs mellan tappningarna,
 - när CO₂-patroner byts ut,
 - när ölfatet byts ut.
 - ▶ Om det fortfarande finns kvar öl i fatet, men det kommer inte ut något ur tappkranen eller det bildas inte tillräckligt stor skummängd på ölen, måste vridreglaget vridas ca 5 sekunder på maximalt öppet-läge varvid tappkranen inte får användas under denna tid.
8. Håll ett ölglas under tappkranen. Luta ölglasets vägg mot tappkranmunstycket.
 9. Dra ner tappkranens handtag.
 10. Rikta långsamt upp ölglaset medan det fylls på öl i glaset.
 11. Sätt handtaget åter i utgångsläge efter att du har fyllt på öl i glaset.

OBS

- ▶ Doppa inte ner tappkransmunstycket i ölen. Det kan leda till onormalt stor skumbildning.
- ▶ Att det uppstår lite mer skum vid första påfyllning är normalt.
- ▶ Den sista ölen kan under för stort tryck spruta ut ur fatet.

3.4 Byte av ölfat

1. Sätt tappkranens handtag i vertikalt och stängt läge.
2. Stäng av enheten.
3. Vrid CO₂-vridreglaget till läge Av resp. "-".
4. Öppna locket på tappanläggningen.
5. Tryck ner de vita knapparna vid öl-stigröret för att lossa anslutningsdelarna.
6. Ta ut ölfatet samt stigröret för ölen ur enheten.
7. Lossa först stigrörets högra sida från ölfatet, sedan den vänstra sidan.
8. Dra ut stigröret lodrätt från enheten.
9. Fortsätt enligt beskrivningen i kapitlet "Universellt 5 liters ölfat" eller "5 liters Heineken-ölfat".

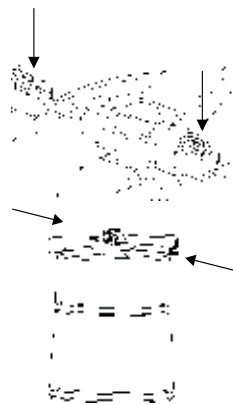
**OBS**

- ▶ Rengör stigröret för ölen och själva enheten enligt beskrivningen i "Rengöring och skötsel" innan du ansluter ett nytt ölfat.

3.5 Byte av CO₂-patron

Byt först ut CO₂-patronen när det inte längre kommer ut någon öl, trots att CO₂-vridreglaget är påkopplat och det ännu finns öl i fatet.

Stäng av enheten. Sätt CO₂-vridreglaget på "-". Öppna locket på enheten. Fortsätt enligt beskrivningen i kapitlet "Installation av CO₂-patronen".

OBS

- ▶ När du tar ut den tomma CO₂-patronen ska du se till att du inte oavsiktligt också drar ut O-ringen samt spetsnål eller att de skadas.
- ▶ För 5 liters Heineken-ölfat behövs det inga CO₂-patroner.
- ▶ En 16-grams CO₂-patroner räcker vanligtvis för mer än 5 liters öl.

Använd endast CO₂-patroner med följande parametrar:



Nettovikt	15,5-16,5 g	B	88-89 mm
Volym	20 ml	C	21,7-22 mm
Bruttovikt	57-58,6 g	D	19-11 mm
Patronvikt	42-42,6 g	Tryck	60 kgf/cm ²
A	8,6-8,9 mm	Detonationstryck	45 bar

3.6 Vattenbyte i kylkammaren

Vi rekommenderar att byta ut vattnet efter varje användning och helt tömma vattnet om enheten inte ska användas under en längre tid.

1. Stäng av enheten.
2. Ta ut uppsamlingsskålen ur enheten.
3. Placera enheten så att den främre delen befinner över din diskho eller över en tillräckligt stor behållare.
4. Öppna avloppsspaken.
5. Vänta tills vattnet har runnit ut ur enheten.
6. Stäng avloppsspaken igen.
7. Fyll på 800 ml färskt vatten i enhetens kylkammare.

4 Rengöring och skötsel

I detta avsnitt får du viktiga anvisningar om rengöring och skötsel av apparaten. Följ anvisningarna för att undvika skador på apparaten till följd av felaktig rengöring.

⚠ FÖRSIKTIGHET

Tänk på följande säkerhetsanvisningar innan du påbörjar rengöring av apparaten:

- ▶ Stäng alltid av enheten innan du rengör den eller byter ut tillbehörsdelar och dra ut stickkontakten från eluttaget.
- ▶ Doppa inte motorblocket, kabeln och stickkontakten i vatten eller andra vätskor och placera dem inte i diskmaskinen.
- ▶ Om fukt tränger in i apparaten kan elektroniska komponenter skadas.
- ▶ Använd inte någon metallborste eller andra skarpa, slipande föremål för rengöring.
- ▶ Använd inte aggressiva eller slipande rengöringsmedel eller lösningsmedel.

4.1 Rengöring

Torka av enheten in- och utvändigt med en fuktig trasa. Ta ut droppbrickan från enheten, håll ut den ansamlade ölvätskan och rengör droppbrickan och droppgallret med varmt diskvatten.

4.2 Rengöring av tappsystemet

Tappsystemet måste rengöras före första användning, en gång i veckan och före längre stilleståndstider. Under tiden får inget ölfat vara anslutet till enheten.

1. Ställ ett tomt kärl under tappkranen.
2. Fyll på den medföljande rengöringspumpen med varmt och rent vatten.
3. Anslut rengöringspumpen till den nedre delen av stigröret för ölen.
4. Öppna tappkranen.
5. Tryck långsamt på pumpen så att vattnet kan rinna genom stigröret och tappkranen (fig. 13).
6. Upprepa denna procedur flera gånger om så behövs.
7. Om du använder en adapter för Heineken-fat måste rengöringspumpen anslutas till ölslangen (fig. 14).

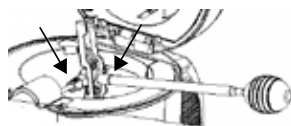

Fig.13

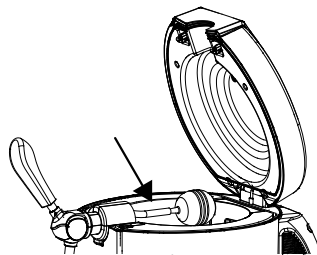

Fig.14

OBS

- ▶ Skruva isär lansen om så behövs för att bättre kunna rengöra enskilda komponenter.
- ▶ Låt alla delar torka ordentligt efter varje rengöring innan enheten används igen.

4.3 Byte av spets och O-ring för CO₂-patronen:

Vid regelbunden användning kan det hända att penetreringsspetsen och/eller CO₂-tätningringen skadas eller oavsiktligt demonteras. Om så är fallet måste dessa bytas ut.

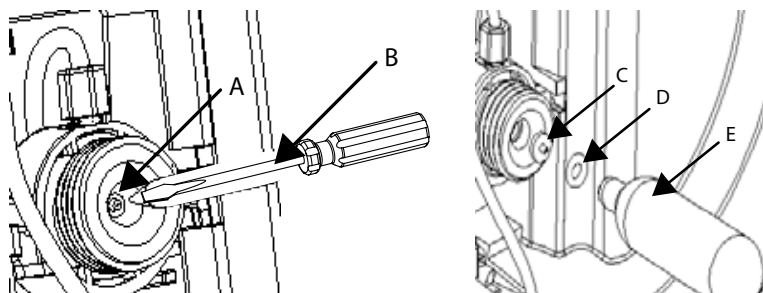

- | | |
|--------------------------------|--------------------|
| A. Reduktionsventil | B. Tunn metallstav |
| C. Penetreringsspets | D. Tätningring |
| E. Tom CO ₂ -patron | |

1. Ta bort den tomma CO₂-patronen.
2. Ta loss den slitna tätningringen (D) med en smal spårskruvmejsel.
3. Om penetreringsspetsen också måste bytas ut tar du även loss denna med en smal spårskruvmejsel.
4. Sätt in en ny spets i CO₂-patronsätet (spetsen måste tydligt peka mot dig).
5. Lägg in en ny CO₂-tätningring i CO₂-patronsätet.
6. Tryck fast båda komponenterna försiktigt med en tom CO₂-patron eller med skruvmejseln.

⚠ FARA

► OBS! Vid användning av en full CO₂-patron kan det uppstå explosionsrisk!

4.4 Byte av stifttätningen för stigröret

Om du märker att det läcker på stigröret måste du byta ut tätningen. Ta ut stigröret med handtaget från enheten. Vrid loss röret från handtaget (moturs), ta ut den gamla tätningen och montera en ny tätning. Vrid sedan fast röret igen med handtaget (medurs).

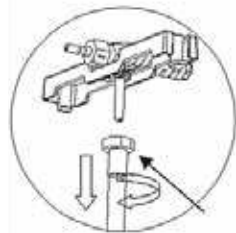

5 Åtgärdande av störningar

I detta avsnitt får du viktiga anvisningar om lokalisering och åtgärdande av störningar. Följ anvisningarna för att undvika risker och skador.

5.1 Säkerhetsanvisningar

⚠ FÖRSIKTIGHET

- Elektriska apparater får enbart repareras av fackpersonal, som utbildats av tillverkaren.
- Genom felaktiga reparationer kan betydande risker uppstå för användaren och för skador på apparaten.

5.2 Driftstörningar

Följande tabell hjälper dig att hitta och korrigera mindre fel.

Fel	Möjlig orsak	Lösning
Tappkranen fungerar inte/ Ölen rinner inte ur tappanläggningen.	Ölavloppsslangen är inte korrekt ansluten.	Anslut slangen korrekt.
	Det är inget anslutet ölfat eller ölfatet är tomt.	Anslut ett nytt ölfat.
	Ingen gas i CO ₂ -patronen.	Byt ut patronen.
Ölen skummar för mycket.	Ölen har inte tappats korrekt från tappanläggningen.	Håll ölglaset lutat under tappkranen. Rikta upp glaset långsamt medan du fyller glaset med öl.
	För hög öltemperatur.	Du måste vänta något tills ölen har kylts ned.
	Ölfatet har skakats innan användning.	Låt ölfatet vila något tills du ansluter det.
	Ölen i fatet börjar ta slut.	Anslut ett nytt ölfat.

Ölen skummar för lite.	Kolsyretrycket i fatet är för lågt.	Vrid reglaget långsamt i 5 sekunder mot "+".
	Ölen är för kall.	Låt fatet vila något. Enheten korrigerar sedan temperaturen.
	Ölglaset är inte rent. Det finns ännu diskmedel i glaset.	Diska glaset ordentligt och skölj det sedan med kallt vatten.
Ölen rinner för långsamt ut ur kranen.	Det läcker från stigröret eller det finns ett läckage i förbindelsen mellan CO ₂ -patron och ölfat.	Kontrollera slangarnas anslutning och deras tillstånd. Byt ut tätningen vid behov.
	Gasen i CO ₂ -patronen börjar ta slut.	Byt ut patronen.

OBS

- ▶ Hvis du ikke kan løse problemet med de ovennævnte skridt, bedes du henvende dig til kundeservicen.
- ▶ **Rengör apparaten innan den skickas till kundtjänst.**

6 Avfallshantering av uttjänt apparat

Uttjänta elektriska och elektroniska apparater innehåller ofta alltjämt värdefulla material. De innehåller emellertid också skadliga ämnen, vilka varit nödvändiga för apparaternas funktion och säkerhet. I hushållssoporna eller felaktigt hanterade kan dessa skada såväl den mänskliga hälsan som miljön. Under inga förhållanden får du kasta din uttjänta apparat i hushållssoporna.

**OBS**

- ▶ Vänd dig till på din bostadsort anordnat uppsamlingsställe för återlämning och återvinning av uttjänt elektrisk och elektronisk apparatur. Information finns hos din kommun eller din handlare.
- ▶ Se till att din uttjänta apparat förvaras barnsäkert tills den forslas bort.

6.1 Avfallshantering av emballaget

Emballaget skyddar apparaten mot transportskador. Förpackningsmaterialen har valts efter miljövänliga och avfallshanteringstekniska aspekter och är därför återvinningsbara. Återvinning av förpackningen i materialkretsloppet sparar råmaterial och minskar avfallsberget. Lämna förpackningsmaterial som inte längre behövs till ett uppsamlingsställe på din ort.



7 Garanti

Från och med försäljningsdagen ger vi för denna produkt en garanti på 24 månader för brister som kan härledas till tillverknings- eller materialfel. Vår garanti gäller för Tyskland, Österrike och Nederländerna. Vänligen kontakta oss när det gäller ett annat land.

Dina lagstadgade garantianspråk enligt tysk civilrättslag (§437 ff. BGB) påverkas inte. In-
språktagandet av dina lagstadgade garantirättigheter är kostnadsfritt. Garantin omfattas
inte av skador som har uppstått på grund av felaktig behandling eller användning samt
brister som endast påverkar enhetens funktion eller värde marginellt. Dessutom är slitage-
delar, transportskador, såvida vi inte kan hållas ansvariga för dessa, samt skador som har
orsakats av reparationer som inte har genomförts av oss, uteslutna från garantin. Denna
enhet är konstruerad och prestandamässigt utformad för användning i privata områden
(hushållsanvändning). En eventuell användning för kommersiella syften omfattas endast
i den mån av garantin i vilken den kan likställas med en privat användning. Den är inte
avsedd för en mer omfattande kommersiell användning. Vid berättigade reklamationer
kommer vi efter vår egen bedömning att antingen reparera den bristfälliga enheten eller
byta ut den mot en felfri enhet. Uppenbara defekter skall reklameras inom 14 dagar efter
leverans. Ytterligare anspråk är uteslutna. För att kunna göra anspråk på garantin ber vi dig
att kontakta oss innan du återsänder enheten till oss (alltid med kvitto resp. köpebevis!).
Våra kontaktuppgifter ("garantigivare") finns i början på denna bruksanvisning.

Table des matières Opération

1 Généralités	95
1.1 Informations relatives à ce manuel	96
1.2 Limite de responsabilités	96
1.3 Protection intellectuelle	96
1.4 Inventaire et contrôle de transport	96
1.5 Déballage	97
2 Structure et fonctionnement	97
2.1 Vue d'ensemble	97
2.2 Eléments de commande	98
2.3 Choix du fût de bière	98
2.3.1 Joints de fût de bière.....	98
2.4 Montage	99
2.5 Plaque signalétique	99
3 Commande et fonctionnement	99
3.1 Fût de bière universel de 5 L	100
3.1.1 Installation de la cartouche de CO ₂	101
3.2 Fût de bière Heineken de 5 L	101
3.3 Fonctionnement de l'appareil	102
3.4 Remplacer le fût de bière	103
3.5 Remplacer la cartouche de CO ₂	103
3.6 Remplacement de l'eau dans la chambre froide.....	104
4 Nettoyage et entretien	104
4.1 Consignes de sécurité	104
4.2 Nettoyage.....	105
4.3 Nettoyage du système de tirage	105
4.4 Remplacer le poinçon et le joint de la cartouche de CO ₂	105
4.5 Remplacement du joint à broche du tuyau de montée de la bière.....	106
5 Réparation des pannes	106
5.1 Consignes de sécurité	106
5.2 Affichage des dysfonctionnements.....	106
6 Elimination des appareils usés	107
6.1 Elimination des emballages.....	108
7 Garantie	108

1 Généralités

Veillez lire les indications de ce manuel afin de vous familiariser rapidement avec l'appareil et afin de pouvoir utiliser l'ensemble de ses fonctions. Votre l'appareil sera fidèle de nombreuses années si vous l'utilisez et l'entretenez conformément. Nous vous souhaitons beaucoup de plaisir lors de son utilisation.

1.1 Informations relatives à ce manuel

Ce mode d'emploi appartient Tireuse à bière CASO Beer Master (nommé par la suite l'appareil) et vous donne des indications importantes pour la mise en service, la sécurité, l'utilisation conforme et l'entretien de l'appareil. Le mode d'emploi doit être en permanence disponible près de l'appareil. Il doit être lu et mis en application par toute personne effectuant :

- sa mise en service,
- sa utilisation,
- sa réparation
- et/ou son entretien

Veuillez conserver ce mode d'emploi, et le transmettre au propriétaire suivant de l'appareil.

1.2 Limite de responsabilités

Tous les renseignements techniques, données et instructions d'installation, de fonctionnement et d'entretien contenus dans ce manuel sont parfaitement actuels au moment de la publication et tiennent compte de notre expérience réalisée jusqu'ici et de nos connaissances actuelles en toute bonne foi. Les indications, illustrations et descriptions contenues dans ce manuel ne peuvent donner lieu à aucun recours. Le constructeur décline toute responsabilité pour les dommages causés par :

- le non respect du mode d'emploi
- l'utilisation non conforme
- des réparations non professionnelles
- des modifications techniques, modifications de l'appareil
- l'utilisation de pièces non autorisées

Les modifications de l'appareil ne sont pas recommandées et ne sont pas couvertes par la garantie. Les traductions ont été réalisées avec la meilleure fidélité possible. Nous déclinons toute responsabilité pour les erreurs de traduction, même si la traduction a été réalisée par nos soins ou sur notre demande. Seul le texte original en allemand fait force de loi.

1.3 Protection intellectuelle

Cette documentation est protégée par la loi sur la propriété intellectuelle. Tous droits de reproduction aussi photomécaniques, de multiplication et de diffusion du texte, dans sa totalité ou en partie, au moyen de processus spéciaux (par exemple informatique, sur support électronique ou en réseau), sont réservés à la Sté. CASO GmbH. Modifications techniques et de contenu réservées.

1.4 Inventaire et contrôle de transport

L'appareil est livré de façon standard avec les composants suivants:

- CASO Beer Master
- Pompe de nettoyage
- 3 x adaptateurs Heineken
- 2 x joints de fût
- 3 x Tuyau à bière
- 3 x cartouches de CO₂
- Mode d'emploi

Pièces de rechange :

- 3 x joints de raccord (bière-tuyau de montée)
- 2 x joints de cartouche de CO₂
- 2 x Poinçon pour cartouche de CO₂

1.5 Déballage

Pour débiller la machine, procéder comme suit:

- Sortir la machine à glace de son emballage, débiller l'emballage intérieur et extérieur.

REMARQUE

- Veuillez si possible conserver l'emballage original pendant la durée de la garantie de l'appareil afin de pouvoir emballer correctement l'appareil en cas de recours en garantie.

2 Structure et fonctionnement

Ce chapitre est consacré à des indications importantes sur la structure et le fonctionnement de l'appareil.

2.1 Vue d'ensemble

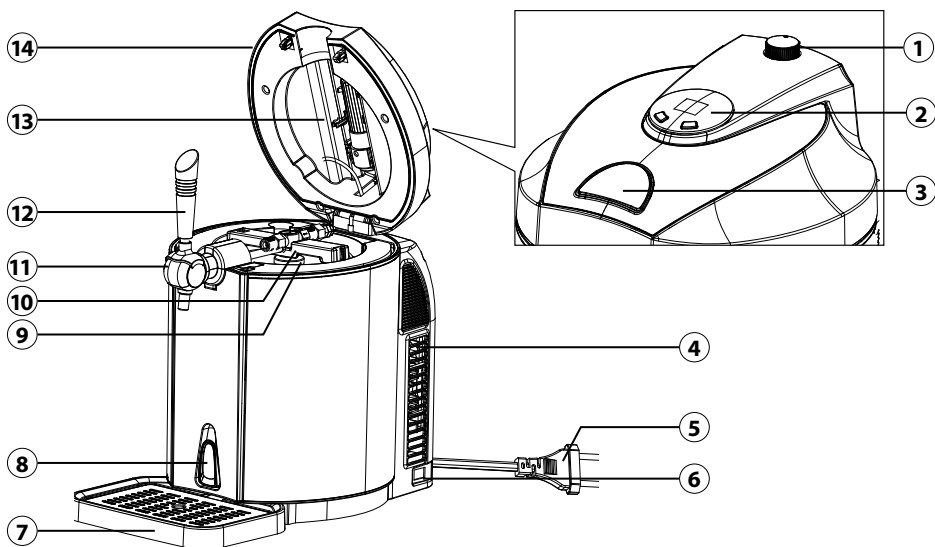

- | | |
|---|-----------------------------------|
| ① Régulateur rotatif de CO ₂ | ⑧ Levier de vidange |
| ② Panneau de commande | ⑨ Chambre froide |
| ③ Déverrouillage du couvercle | ⑩ Tube de conduite montante |
| ④ Fentes d'aération | ⑪ Robinet de soutirage |
| ⑤ Câble d'alimentation électrique avec fiche de secteur | ⑫ Poignée du robinet de soutirage |
| ⑥ Interrupteur marche/arrêt | ⑬ Porte-cartouche CO ₂ |
| ⑦ Égouttoir avec grille d'égouttage | ⑭ Couvercle |

2.2 Éléments de commande

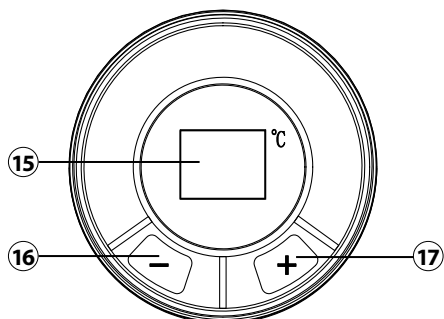

- ⑮ Indicateur de température LED (4°C à 12°C)
- ⑯ Diminuer la température
- ⑰ Augmenter la température

2.3 Choix du fût de bière

- Utilisez exclusivement des fûts universels de 5 litres ou des fûts Heineken de 5 litres.
- Respectez les consignes de sécurité et de stockage indiquées sur le fût.
- Vérifiez que le fût n'est pas endommagé avant l'achat et respectez la date limite de consommation.
- Protégez la partie supérieure contre les dommages. Sinon, il peut être difficile d'accéder au joint du fût.
- Ne secouez pas le fût de bière avant de l'utiliser !
- N'exposez pas le fût de bière aux rayons directs du soleil.
- Conservez le fût de bière dans un réfrigérateur ou dans un autre endroit froid.

2.3.1 Joints de fût de bière

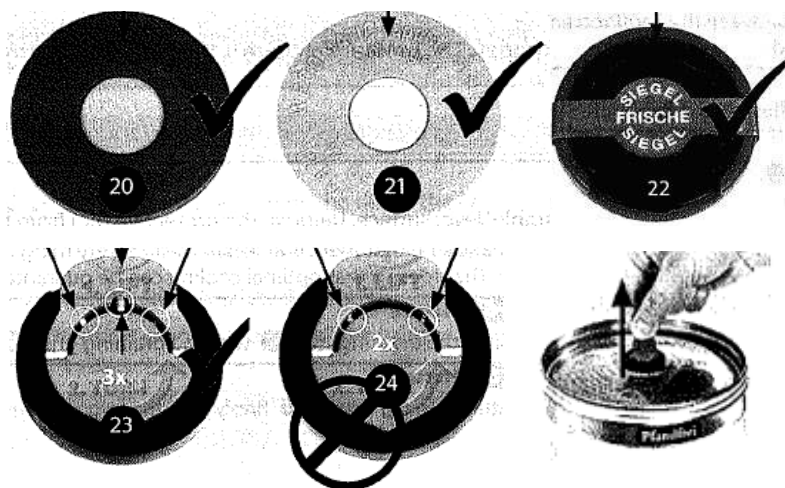

Tous les fûts de bière de 5 litres peuvent être utilisés avec les capuchons d'étanchéité représentés. Veillez à respecter les informations indiquées ci-dessous. Les capuchons d'étanchéité portant le code n° 20 et 21 peuvent être percés avec le tube de conduite montante. Pour les capuchons d'étanchéité portant le numéro 22, il faut d'abord enlever le sceau et ensuite percer le bouchon avec le tuyau de montée de bière du refroidisseur de bière. La différence

entre le numéro 23 et le numéro 24 réside dans le nombre d'anneaux de sécurité. Tirer doucement l'anneau de sécurité et tournez-le pour le retirer du fût. Remplacez-le par le joint de raccord fourni (identique au n° 20).

ATTENTION ! Avant de démonter, de remplacer ou de percer l'un des joints, il convient de suivre les instructions d'utilisation fournies avec le fût de bière par le fabricant afin d'éviter qu'une quantité excessive de gaz ne s'échappe. Avant de percer le joint, il faut s'assurer que le fût de bière n'a pas été secoué et qu'il a reposé suffisamment longtemps pour éviter une formation excessive de mousse. Si vous utilisez un fût de Heineken, il n'est pas nécessaire de laisser sortir le gaz et d'insérer le capuchon d'étanchéité, car il possède sa propre technique de pression CO₂ et ne doit pas être alimenté par un système externe.

2.4 Montage

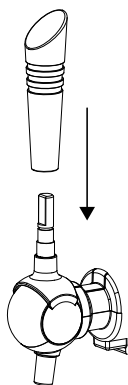

Fig.1

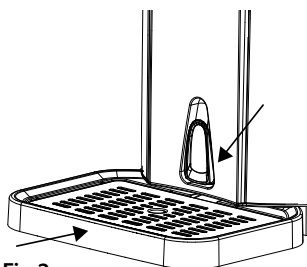

Fig.2

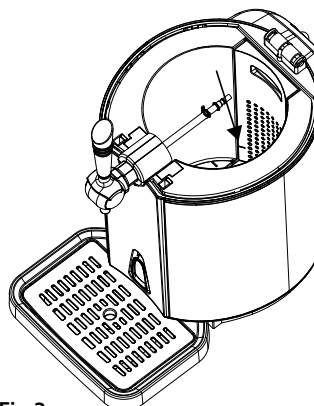

Fig.3

1. Placez l'appareil sur une surface stable et plane. Veillez à laisser un espace d'environ 12 cm pour la ventilation de l'appareil.
2. Fixez la poignée du robinet de soutirage sur le robinet de soutirage. Veillez à ce que la poignée soit bien fixée (fig. 1).
3. Placez l'égouttoir et la grille d'égouttage dans l'encoche correspondante de l'appareil. Assurez-vous que le levier de vidange est fermé (fig. 2) et que le robinet de soutirage se trouve en position fermée.
4. Ouvrez le couvercle et détachez les connecteurs des tuyaux en appuyant sur les boutons blancs.
5. Retirez le tube de conduite montante de l'appareil. Versez 800 ml d'eau froide dans la chambre froide. Veillez à ce que le repère MAX soit bien visible dans la chambre froide et qu'aucun autre objet ne s'y trouve (fig. 3).

2.5 Plaque signalétique

La plaque signalétique avec les données de raccordement et de puissance se trouve à l'arrière de l'appareil.

3 Commande et fonctionnement

Ce chapitre est consacré à des indications importantes sur la commande de l'appareil. Pour éviter tout risque et dégradations veuillez observer les indications.

3.1 Fût de bière universel de 5 L

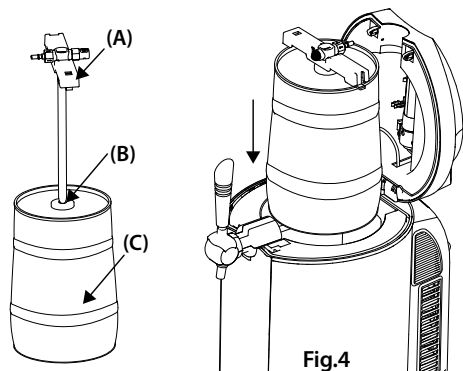

Fig.4

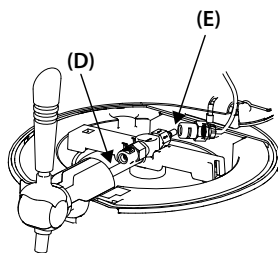
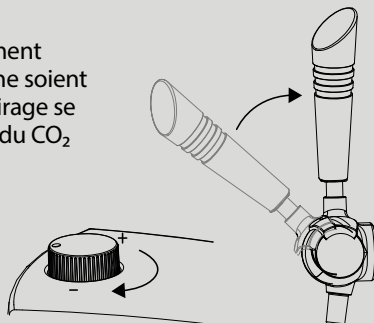

Fig.5

1. Faites attention aux indications qui se trouvent sur le fût de bière. Le fût doit avoir reposé suffisamment longtemps pour éviter que de la mousse ne s'échappe du robinet. Utilisez un fût de bière préalablement refroidi.
2. Dirigez l'extrémité effilée qui se trouve à l'extrémité de l'embout (A) contre le bouchon d'étanchéité (B) situé au centre supérieur du fût. Vous devrez éventuellement retirer le bouchon ou remplacer le joint (voir chapitre « Joints de fût de bière »).
3. Plongez le tube de conduite montante rapidement et verticalement dans le fût de bière (C). Un bruit signale l'enclenchement sur le bord du fût.
4. Ouvrez la tireuse en appuyant sur le bouton de déverrouillage du couvercle et placez le fût correctement assemblé dans la chambre froide (fig.4).
5. Raccordez le raccord du tuyau à bière (D) et le tuyau de raccordement CO₂ (E) (fig.5).

REMARQUE

- Veillez à ce que tous les raccords soient correctement connectés au tuyau de montée de bière et qu'ils ne soient pas endommagés. Vérifiez que le robinet de soutirage se trouve en position fermée. Le bouton de réglage du CO₂ doit être positionné sur Off ou « - ».



3.1.1 Installation de la cartouche de CO₂

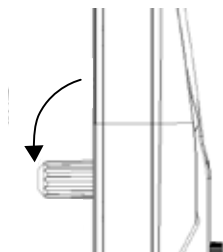

Fig6

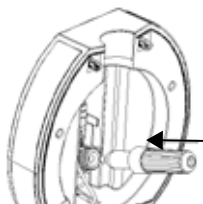

Fig7

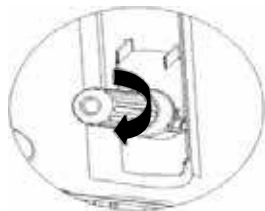

Fig8

1. Inclinez le support de la cartouche de CO₂, qui se trouve dans le couvercle, de 90° maximum vers le bas et dévissez le boîtier (fig. 6).
2. Insérez une cartouche de CO₂ neuve de 16 grammes (fig. 7).
3. Revissez le support de la cartouche de CO₂ sur le couvercle de l'appareil.
4. Un clic signale que le joint de la cartouche a été percé par le vissage avec le poinçon et que le gaz peut ainsi s'écouler dans le fût de bière (fig. 8).
5. Basculez à nouveau le support de la cartouche de CO₂ vers le haut dans le couvercle de l'appareil.
6. Refermez le couvercle de la tireuse à bière.

3.2 Fût de bière Heineken de 5 L

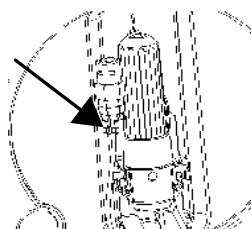

Fig.9

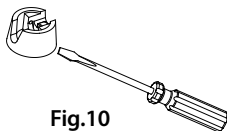

Fig.10

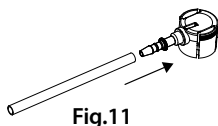

Fig.11



Fig.12

REMARQUE

- Les fûts Heineken sont remplis de CO₂ et ne nécessitent pas de régulateur de pression ni de cartouche de CO₂. Le régulateur rotatif sur le couvercle est donc sans fonction.
1. Placez le tuyau de raccordement du CO₂ à côté du support de la cartouche de CO₂. Ces deux composants ne sont pas nécessaires pour les fûts Heineken (fig. 9).
 2. Vous avez besoin d'un tournevis pour démonter le couvercle vert sur votre fût Heineken (fig. 10).
 3. Fixez le tuyau à bière fourni à l'un des adaptateurs Heineken fournis (fig. 11).
 4. Placez l'adaptateur et le tuyau à bière sur le fût Heineken (fig. 12).
 5. Placez le fût dans la chambre froide de l'appareil.
 6. Raccordez l'autre extrémité du tuyau à bière au raccord du mécanisme de tirage.
 7. Fermez le couvercle de l'appareil.

REMARQUE

- ▶ Lors du démontage de l'adaptateur Heineken, vous devez comprimer les pièces latérales de l'adaptateur. Sinon, celui-ci peut être rapidement endommagé.

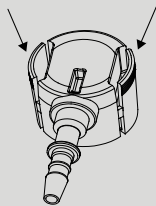
**3.3 Fonctionnement de l'appareil****REMARQUE**

- ▶ Rincez les verres à bière avant de les utiliser et conservez-les au frais.
- ▶ L'appareil a besoin de 19 à 21 heures pour refroidir la bière de manière idéale à une température ambiante de 22 à 24 °C.
- ▶ Il est recommandé de refroidir préalablement la bière pendant au moins 12 heures au réfrigérateur avant de la raccorder à l'appareil.

1. Préparez l'appareil comme décrit précédemment.
2. Branchez la fiche d'alimentation dans une prise de courant.
3. Allumez l'appareil à l'aide de l'interrupteur marche/arrêt.
4. L'écran affiche la température actuelle dans la chambre froide.
5. En appuyant sur la touche - ou +, vous pouvez régler la température pour le refroidissement du fût de bière entre 4 °C et 12 °C par paliers de 1.
6. La température indiquée est automatiquement confirmée et l'écran affiche à nouveau la température actuelle dans la chambre froide.
7. Placez le régulateur de CO₂ sur la position « + ». En tournant le régulateur de pression, vous pouvez régler la pression et ainsi contrôler le débit de bière et le degré de perlage.

⚠ PRUDENCE

- ▶ Le réglage du régulateur rotatif sur la position « + » signifie que le débit de gaz vers le fût de bière est complètement ouvert et sur la position « - » que le débit est fermé.
- ▶ Fermez le débit de gaz pendant :
 - le refroidissement du fût de bière,
 - des pauses prolongées entre les tirages,
 - le remplacement de la cartouche de CO₂,
 - que le fût de bière est vide.
- ▶ Si, malgré la présence de bière dans le fût, aucune bière ne sort du robinet ou si une quantité de mousse suffisante ne se forme pas sur la bière, le bouton rotatif doit être placé en position d'ouverture maximale pendant environ 5 secondes, le robinet ne devant pas être actionné pendant ce temps.

8. Tenez un verre à bière sous le robinet. Inclinez la paroi du verre à bière contre la buse du robinet.
9. Tirez la poignée du robinet vers le bas.
10. Redressez lentement le verre à bière pendant que la bière monte dans le verre.
11. Remettez la poignée du robinet dans sa position initiale après avoir versé la bière.

REMARQUE

- ▶ Ne plongez pas la buse du robinet dans la bière. Cela peut provoquer une grande quantité de mousse.
- ▶ L'apparition d'une quantité de mousse plus importante lorsque vous versez la première portion de bière est normale.
- ▶ La dernière portion de bière peut jaillir du fût sous une pression excessive.

3.4 Remplacer le fût de bière

1. Placez la poignée du robinet de soutirage en position verticale et fermée.
2. Éteignez l'appareil.
3. Tournez le bouton de réglage du CO₂ sur la position arrêt ou « - ».
4. Ouvrez le couvercle de la tireuse à bière.
5. Appuyez sur les boutons blancs du tuyau de montée de la bière pour détacher les raccords.
6. Retirez le fût de bière et le tuyau de montée de la bière de l'appareil.
7. Détachez d'abord le côté droit du tuyau de montée du fût de bière, puis le côté gauche.
8. Retirez le tuyau de montée de la bière verticalement de l'appareil.
9. Poursuivez comme décrit dans le chapitre « Fût de bière universel de 5 L » ou « Fût de bière Heineken de 5 L ».

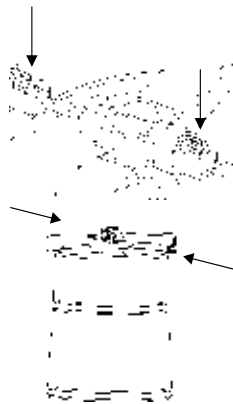
**REMARQUE**

- ▶ Nettoyez le tube de montée de la bière et l'appareil comme décrit sous « Nettoyage et entretien » avant de raccorder un nouveau fût de bière.

3.5 Remplacer la cartouche de CO₂

Ne remplacez la cartouche de CO₂ que lorsqu'il n'est plus possible de tirer de la bière, bien que le bouton rotatif de CO₂ soit allumé et qu'il reste de la bière dans le fût.

Éteignez l'appareil. Placez le bouton de réglage du CO₂ sur « - ». Ouvrez le couvercle de l'appareil. Procédez comme décrit au chapitre « Installation de la cartouche de CO₂ ».

REMARQUE

- ▶ Lors du retrait de la cartouche de CO₂ vide, veillez à ne pas dévisser ou endommager involontairement le joint d'étanchéité ou l'aiguille de fixation.
- ▶ Les cartouches de CO₂ ne sont pas nécessaires pour les fûts de bière Heineken de 5 litres.
- ▶ Une cartouche de CO₂ de 16 grammes peut distribuer plus de 5 litres de bière.

N'utilisez que des cartouches de CO₂ avec les paramètres suivants :

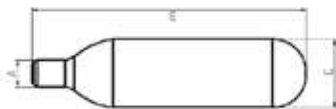

Poids net	15,5 à 16,5 g	B	88 à 89 mm
Volume	20 ml	C	21,7 à 22 mm
Poids brut	57 à 58,6 g	D	19 à 11 mm
Poids de la cartouche	42 à 42,6 g	Pression	60 kgf/cm ²
A	8,6 à 8,9 mm	Pression de détonation	45 bar

3.6 Remplacement de l'eau dans la chambre froide

Il est recommandé de changer l'eau de la chambre froide après chaque utilisation et de la retirer avant une longue période de non-utilisation.

1. Éteignez l'appareil.
2. Retirez le bac de récupération de l'appareil.
3. Placez l'appareil de manière que la partie avant se trouve au-dessus de votre évier ou d'un récipient suffisamment grand.
4. Ouvrez le levier de vidange.
5. Attendez que l'eau s'écoule de l'appareil.
6. Refermez le levier de vidange.
7. Remplissez 800 ml d'eau fraîche dans la chambre froide de l'appareil.

4 Nettoyage et entretien

Ce chapitre est consacré à des indications importantes sur le nettoyage et l'entretien de l'appareil. Pour éviter la dégradation de l'appareil par un nettoyage incorrect et pour son bon fonctionnement veuillez observer les conseils ci-dessous.

4.1 Consignes de sécurité

⚠ PRUDENCE

Veuillez respecter les consignes de sécurité suivantes avant de nettoyer l'appareil:

- ▶ Avant de nettoyer l'appareil et de remplacer des accessoires, éteignez-le et débranchez-le de la prise de courant.
- ▶ Ne plongez pas le bloc-moteur ou le câble ou la prise dans l'eau ou dans un autre liquide et ne mettez pas au lave-vaisselle.
- ▶ Si de l'humidité pénètre dans l'appareil, les composants électroniques peuvent être endommagés.
- ▶ N'utilisez pas de brosse métallique ou autres objets tranchants abrasifs pour le nettoyage.
- ▶ Ne pas utiliser de produits nettoyants agressifs ou abrasifs et aucun solvant.

4.2 Nettoyage

Essuyez l'intérieur et l'extérieur de l'appareil avec un chiffon humide. Retirez le bac d'égouttage de l'appareil, jetez la bière accumulée et nettoyez le bac d'égouttage et la grille d'égouttage à l'eau chaude de rinçage.

4.3 Nettoyage du système de tirage

Le système de tirage doit être nettoyé avant la première utilisation, une fois par semaine et avant une longue période de non-utilisation. Pendant ce temps, aucun fût de bière ne doit être branché dans l'appareil.

1. Placez un récipient vide sous le robinet de soutirage.
2. Remplissez la pompe de nettoyage fournie avec de l'eau chaude et propre.
3. Raccordez la pompe de nettoyage à la partie inférieure du tuyau de montée de bière.
4. Ouvrez le robinet de soutirage.
5. Appuyez lentement sur la pompe pour que l'eau puisse s'écouler à travers la colonne montante et le robinet (fig. 13).
6. Répétez cette opération plusieurs fois si nécessaire.
7. Si un adaptateur pour fûts Heineken est utilisé, la pompe de nettoyage doit être raccordée au tuyau de bière (fig. 14).

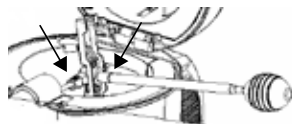

Fig.13

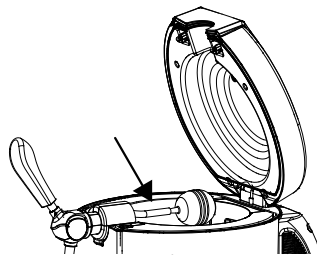

Fig.14

REMARQUE

- Dévissez le tube de conduite montante si nécessaire pour pouvoir mieux nettoyer les différentes pièces.
- Après chaque nettoyage, laissez bien sécher toutes les pièces avant de réutiliser l'appareil.

4.4 Remplacer le poinçon et le joint de la cartouche de CO₂ :

En cas d'utilisation régulière, le poinçon et/ou la bague d'étanchéité du CO₂ peuvent être endommagés ou démontés involontairement. Si tel est le cas, ils doivent être remplacés.

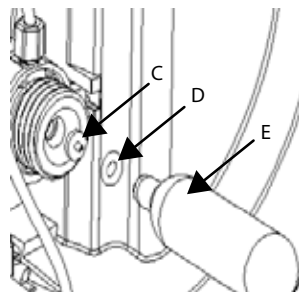
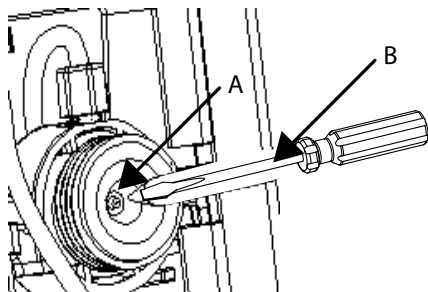

A. Soupape de réduction
C. Poinçon
E. Cartouche de CO₂ vide

B. Tige métallique mince
D. Joint d'étanchéité

1. Retirez la cartouche de CO₂ vide.
2. Retirez le joint d'étanchéité usé (D) à l'aide d'un tournevis plat (B).
3. Si le poinçon doit également être remplacé, retirez-le également à l'aide d'un tournevis plat.
4. Insérez un nouveau poinçon dans le logement de la cartouche de CO₂ (le poinçon doit être visible et pointé vers vous).
5. Placez le joint d'étanchéité du CO₂ dans le siège de la cartouche de CO₂.
6. Appuyez doucement sur les deux éléments à l'aide d'une cartouche de CO₂ vide ou d'un tournevis.

⚠ DANGER
▶ ATTENTION ! L'utilisation d'une cartouche de CO₂ pleine présente un risque d'explosion !

4.5 Remplacement du joint à broche du tuyau de montée de la bière

Si vous constatez une fuite dans le tuyau de montée, il faut remplacer le joint. Retirez le tuyau de montée de la bière de l'appareil à l'aide de la poignée. Dévissez le tuyau de la poignée (dans le sens inverse des aiguilles d'une montre), retirez l'ancien joint et installez un nouveau joint. Revissez ensuite le tuyau sur la poignée (dans le sens des aiguilles d'une montre).



5 Réparation des pannes

Ce chapitre est consacré à des indications importantes sur la localisation des pannes et leur réparation. Pour éviter les dangers et les dégradations il faut observer les indications.

5.1 Consignes de sécurité

⚠ PRUDENCE

- ▶ Pour éviter les accidents, les réparations des parties électriques ne doivent être effectuées que par du personnel qualifié formé par le constructeur.
- ▶ Toute réparation non conforme peut représenter un danger pour l'utilisateur et pourrait endommager la machine.

5.2 Affichage des dysfonctionnements

Le tableau ci-dessous permet de localiser et de résoudre les petits dysfonctionnements.

Erreur	Cause possible	Remède
Le robinet de soutirage ne fonctionne pas / la bière ne s'écoule pas de la tireuse.	Le tuyau d'écoulement de la bière n'est pas correctement raccordé.	Raccorder correctement le tuyau.
	Aucun fût de bière n'est raccordé ou il n'y a pas de bière dans le fût.	Raccorder un nouveau fût de bière.
	Pas de gaz dans la cartouche de CO ₂ .	Remplacer la cartouche.

La bière mousse trop.	La bière n'a pas été servie correctement par la tireuse à bière.	Tenez le verre à bière incliné sous le robinet. Redressez lentement le verre à bière pendant que la bière monte dans le verre.
	La température de la bière est trop élevée.	Il faut attendre que la bière refroidisse davantage.
	Le fût de bière a été secoué avant d'être utilisé.	Laissez reposer le fût de bière avant de le brancher.
	La bière dans le fût touche à sa fin.	Raccorder un nouveau fût de bière.
La bière ne mousse pas assez.	La pression de gaz carbonique dans le fût est trop faible.	Tourner lentement le bouton de réglage pendant 5 secondes dans le sens « + ».
	La bière est trop froide.	Laissez le fût reposer quelques instants. La température est alors corrigée par l'appareil.
	Le verre à bière n'est pas propre. Il y a encore du produit de rinçage dans le verre à bière.	Rincez soigneusement le verre et rincez à l'eau froide.
La bière s'écoule trop lentement.	Défaut d'étanchéité du tuyau de montée de la bière ou du raccord entre la cartouche de CO ₂ et le fût de bière.	Vérifier le raccordement des tuyaux ainsi que leur état. Remplacer le joint si nécessaire.
	Le gaz dans la cartouche de CO ₂ est sur le point de s'épuiser.	Remplacer la cartouche.

REMARQUE

- ▶ Si les étapes ci-dessus ne permettent pas de résoudre le problème, veuillez contacter gratuitement le service client.
- ▶ **Nettoyez l'appareil avant de l'envoyer au service clients.**

6 Elimination des appareils usés

Les appareils électriques et électroniques contiennent de nombreux matériaux recyclables. Mais ils contiennent également des produits nocifs qui sont indispensables au fonctionnement et à la sécurité.

Ces derniers peuvent être nocifs pour les personnes ou pour l'environnement en cas d'élimination dans les ordures ménagères ou de traitement incorrect. Ne jamais jeter les anciens appareils avec les ordures ménagères.



REMARQUE

- ▶ Portez les vieux appareils électriques et électroniques dans les points de collecte et de recyclage près de chez vous. Le cas échéant informez-vous auprès de la mairie, des services des ordures ou de votre concessionnaire.
- ▶ Assurez-vous que votre ancien appareil reste hors de portée des enfants jusqu'à son transport définitif.

6.1 Elimination des emballages

L'emballage protège l'appareil contre les dégâts de transport. Les matériaux d'emballage ont été choisis selon des critères environnementaux et de techniques d'élimination, c'est pourquoi ils sont recyclables. Le retour des emballages dans le circuit des matières épargne les matières premières et restreint le volume des déchets. Éliminez les emballages inutiles dans les points de collecte destinés au système de recyclage avec le logo «Point vert».

**7 Garantie**

Pour ce produit, nous accordons une garantie de 24 mois, à compter de la date d'achat, pour les défauts provenant d'erreurs de fabrication ou de matériel. Notre garantie s'applique à l'Allemagne, l'Autriche et les Pays-Bas. Pour tous les autres pays, veuillez nous contacter. Vos droits de garantie légaux selon §437 ss BGB (Code civil allemand) restent inchangés. En cas de défaut de produit, le recours à vos droits légaux est gratuit pour vous. La garantie n'inclut pas les dommages causés par une mauvaise manipulation ou utilisation ni les défauts qui n'affectent que légèrement le fonctionnement ou la valeur de l'appareil.

De plus, les pièces d'usure, les dommages de transport, dans la mesure où nous n'en sommes pas responsables, ainsi que les dommages causés par des réparations que nous n'avons pas effectuées, sont exclus de la garantie.

Cet appareil est destiné à un usage privé (usage domestique) et conçu pour un bon fonctionnement. Toute utilisation commerciale n'est couverte par la garantie que dans la mesure où elle peut être assimilée à une utilisation privée. Cet appareil n'est pas destiné à un usage commercial plus intensif.

En cas de réclamations justifiées, nous réparerons, à notre discrétion, l'appareil défectueux ou l'échangerons contre un appareil exempt de défauts. Les défauts apparents doivent être signalés dans les 14 jours suivant la livraison. D'autres réclamations sont exclues.

Pour faire valoir une demande de garantie, veuillez nous contacter avant de retourner l'appareil (toujours avec une preuve d'achat !). Vous trouverez nos coordonnées (« émetteurs de la garantie ») au début de ce mode d'emploi.

Contenuto delle istruzioni per l'uso

1	In generale.....	109
1.1	Informazioni su queste istruzioni d'uso	110
1.2	Limitazione della responsabilità.....	110
1.3	Tutela dei diritti d'autore.....	110
1.4	Insieme della fornitura ed ispezione trasporto.....	110
1.5	Disimballaggio	111
2	Costruzione e funzione.....	111
2.1	Panoramica complessiva	111
2.2	Controlli	112
2.3	Selezione del fusto.....	112
2.3.1	Sistemi di chiusura per il fusto.....	112
2.4	Assemblaggio	113
2.5	Targhetta di omologazione.....	113
3	Costruzione e funzione.....	113
3.1	Fusto universale da 5 litri	114
3.1.1	Installazione della cartuccia CO ₂	115
3.2	Fusto Heineken da 5 litri.....	115
3.3	Funzionamento dell'apparecchio	116
3.4	Sostituzione del fusto	117
3.5	Sostituzione della cartuccia CO ₂	117
3.6	Sostituzione dell'acqua nella camera di raffreddamento	118
4	Pulizia e cura	118
4.1	Indicazioni di sicurezza	118
4.2	Pulizia	119
4.3	Pulizia del sistema di spillatura	119
4.4	Sostituire il perno di perforazione e l'anello di tenuta della cartuccia CO ₂ :.....	119
4.5	Sostituzione del perno di tenuta del tubo montante	120
5	Eliminazione malfunzionamenti	120
5.1	Indicazioni di sicurezza	120
5.2	Cause malfunzionamenti e risoluzione	120
6	Smaltimento dell'apparecchio obsoleto.....	121
6.1	Smaltimento dell'involucro.....	122
7	Garanzia.....	122

1 In generale

Legga le informazioni qui contenute, affinché acquisti rapidamente familiarità con il suo apparecchio e affinché possa utilizzare appieno le sue funzioni.

Il Suo apparecchio le renderà un buon servizio per molti anni, se lo tratterà e lo curerà in modo adeguato. Ci auguriamo che il suo utilizzo Le procuri molta gioia.

1.1 Informazioni su queste istruzioni d'uso

Queste istruzioni d'uso sono una componente del Spillatore CASO Beer Master (di seguito chiamato l'apparecchio) e Le fornirà importanti indicazioni per la messa in funzione, la sicurezza, un utilizzo conforme alle disposizioni e per la cura dell'apparecchio. Le istruzioni d'uso devono trovarsi sempre nelle vicinanze dell'apparecchio. Dovranno essere lette ed utilizzate da qualsiasi persona, incaricata con la:

- messa in funzione,
- l'eliminazione di malfunzionamenti e/o
- l'utilizzo,
- la pulizia

dell'apparecchio. Conservi queste istruzioni d'uso e le passi insieme all'apparecchio al successivo proprietario.

1.2 Limitazione della responsabilità

Tutte le informazioni tecniche, tutti i dati e le indicazioni per l'installazione, il funzionamento e la cura, contenute in queste istruzioni d'uso, corrispondono all'ultimo stato dell'arte al momento della messa in stampa e sono forniti in considerazione delle nostre attuali esperienze e conoscenze, secondo scienza e coscienza. Dalle indicazioni, le figure e le descrizioni in queste istruzioni d'uso non possono derivare pretese di nessun tipo. Il produttore non assume alcuna responsabilità per danni dovuti:

- Alla mancata osservanza delle istruzioni d'uso
- A riparazioni inadeguate
- All'utilizzo non conforme alle disposizioni
- A modifiche tecniche, modifiche dell'apparecchio
- All'utilizzo di pezzi di ricambio non autorizzati

Non è consigliabile apportare modifiche dell'apparecchio, le quali non sono coperte da garanzia. Le traduzioni avvengono secondo scienza e coscienza. Non assumiamo alcuna responsabilità per errori nella traduzione, nemmeno in quei casi in cui la traduzione è stata effettuata da noi o su nostro incarico. Soltanto il testo originale in tedesco sarà vincolante.

1.3 Tutela dei diritti d'autore

Questo documento è coperto dalla tutela per i diritti d'autore. La CASO GmbH si riserva tutti i diritti, anche quelli della riproduzione fotomeccanica, della riproduzione e diffusione mediante particolari procedure (per esempio mediante l'elaborazione dati, supporto dati e reti di dati) anche parziale. Ci si riserva il diritto di effettuare modifiche tecniche e nel contenuto.

1.4 Insieme della fornitura ed ispezione trasporto

L'unità viene fornita con i seguenti componenti come standard:

- CASO Beer Master
- 3 x adattatori Heineken
- 3 x Tubo birra
- istruzioni d'uso
- Pompa per la pulizia
- 2 x guarnizioni per il fusto
- 3 x cartucce CO₂

Pezzi di ricambio:

- 3 x raccordi (tubo montante per birra)
- 2 x anelli di tenuta per cartuccia CO₂
- 2 x Perno di perforazione per cartuccia CO₂

1.5 Disimballaggio

Per disimballare l'apparecchio procedere come segue:

- Rimuovere l'apparecchio dal cartone e togliere sia il materiale d'imballaggio interno che quello esterno.

INDICAZIONE

- Conservi, se possibile, l'imballaggio originale durante il periodo di garanzia, per poter reimballare adeguatamente l'apparecchio, in caso di necessità.

2 Costruzione e funzione

In questo capitolo riceverà indicazioni importanti sulla costruzione e sulla funzione dell'apparecchio.

2.1 Panoramica complessiva

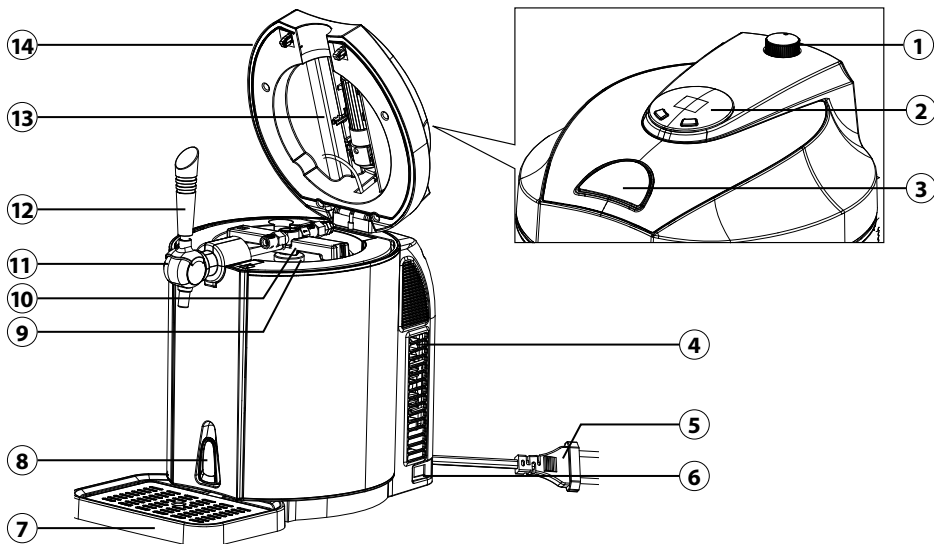

- | | | | |
|---|---------------------------------------|---|--------------------------------|
| ① | Regolatore a manopola CO ₂ | ⑨ | Camera di raffreddamento |
| ② | Pannello di comando | ⑩ | Perforatore con tubo montante |
| ③ | Dispositivo di sblocco del coperchio | ⑪ | Rubinetto |
| ④ | Aperture di ventilazione | ⑫ | Maniglia del rubinetto |
| ⑤ | Cavo di rete con connettore | ⑬ | Vano cartuccia CO ₂ |
| ⑥ | Interruttore on/off | ⑭ | Coperchio |
| ⑦ | Vassoio raccogli gocce con griglia | | |
| ⑧ | Leva di deflusso | | |

2.2 Controlli

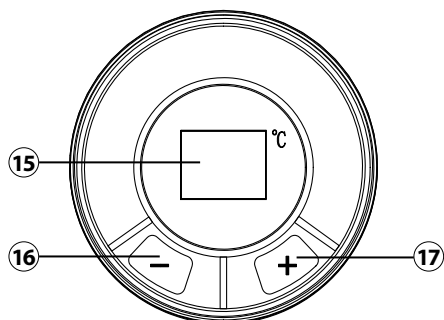

- ⑮ LED della temperatura (4°C - 12°C)
- ⑯ Ridurre la temperatura
- ⑰ Alzare la temperatura

2.3 Selezione del fusto

- Servirsi solo di fusti da 5 litri per impiego universale oppure di fusti da 5 litri Heineken.
- Osservare le avvertenze di sicurezza e riguardanti la conservazione del fusto.
- Verificare che il fusto sia integro prima dell'acquisto e prestare attenzione alla scadenza.
- Proteggere la superficie superiore in modo che rimanga intatta. In caso contrario, il sistema di chiusura potrebbe essere compromesso.
- Non agitare il fusto prima dell'uso!
- Non esporre il fusto all'azione diretta dei raggi solari.
- Riporre il fusto in un frigorifero o in un altro luogo freddo.

2.3.1 Sistemi di chiusura per il fusto

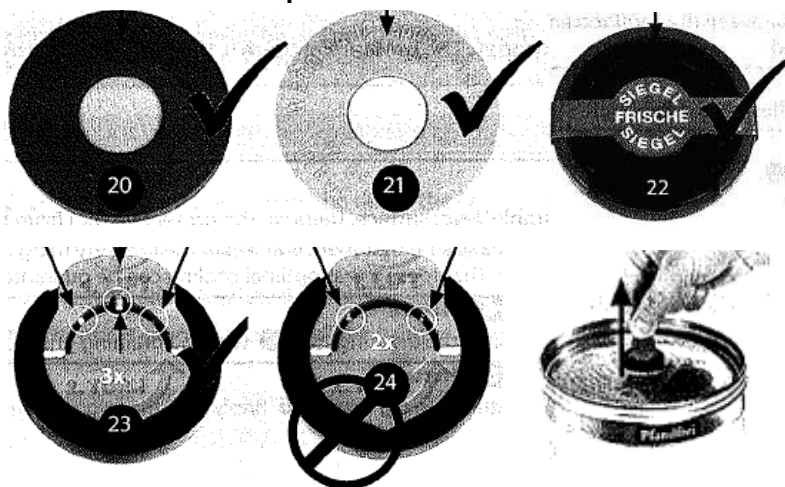

È possibile utilizzare tutti i fusti da 5 litri con i sistemi di chiusura raffigurati. Prestare attenzione alle seguenti informazioni. Per i sistemi di chiusura con il codice 20 e 21 è possibile usare il perforatore. Per quando riguarda i sistemi di chiusura con il numero 22 è necessario rimuovere prima il sigillo e poi perforare il tappo con il tubo montante del refrigeratore. La differenza tra il n. 23 e il n. 24 risiede nella quantità di anelli di tenuta. Tirare con cautela

verso l'alto l'anello di tenuta e ruotarlo per rimuoverlo dal fusto. Sostituirlo con il raccordo in dotazione (identico a quello del n. 20).

ATTENZIONE! Prima di rimuovere, sostituire o forare un sistema di chiusura, leggere attentamente le istruzioni d'uso del fusto fornite dal produttore per evitare che si verifichi una fuoriuscita incontrollata di gas. Prima di forare il sistema di chiusura, assicurarsi che il fusto non sia stato sottoposto a vibrazioni o scossoni e che sia rimasto fermo per un periodo di tempo sufficiente al fine di evitare un'eccessiva formazione di schiuma. Se si utilizza un fusto Heineken, non è necessario far uscire il gas e impiegare il sistema di chiusura. Infatti, il fusto è dotato di un sistema proprio di regolazione della CO₂ e non è necessario fare ricorso a un sistema esterno.

2.4 Assemblaggio

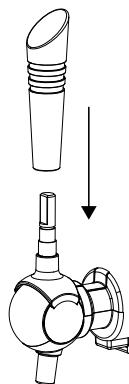

Fig.1

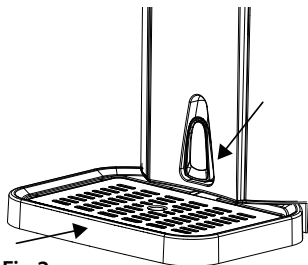

Fig.2

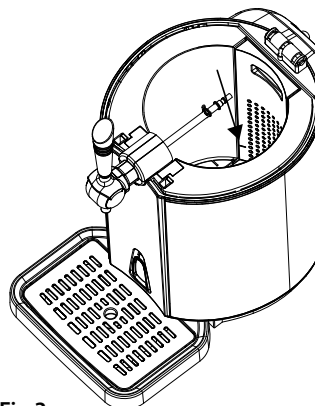

Fig.3

1. Collocare l'apparecchio su una superficie stabile e piana. Predisporre una distanza di ca. 12 cm. per la ventilazione.
2. Fissare la maniglia sul rubinetto, prestando attenzione affinché sia saldamente installata (fig. 1).
3. Fissare il vassoio raccogli gocce con la griglia all'apposita scanalatura dell'apparecchio. Assicurarsi che la leva di deflusso (fig. 2) e che il rubinetto siano chiusi.
4. Aprire il coperchio e sganciare i raccordi a innesto premendo il tasto bianco.
5. Estrarre dall'apparecchio il perforatore con il tubo montante. Versare 800 ml di acqua fredda nella camera di raffreddamento, prestando attenzione al livello massimo (MAX). Nessun altro oggetto dovrà trovarsi nella camera di raffreddamento (fig. 3).

2.5 Targhetta di omologazione

La targhetta con i dati di collegamento e le prestazioni si trova sul retro dell'apparecchio.

3 Costruzione e funzione

In questo capitolo riceverà indicazioni importanti sull'utilizzo dell'apparecchio. Osservi le indicazioni per evitare pericoli e danni.

3.1 Fusto universale da 5 litri

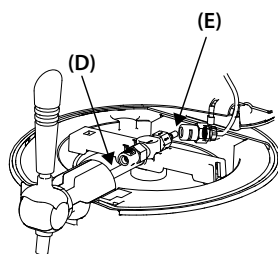
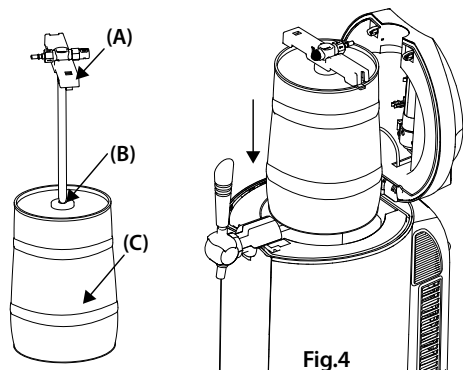

1. Prestare attenzione alle avvertenze presenti sul fusto. Il fusto dovrà rimanere fermo in posizione verticale per un periodo di tempo sufficiente, al fine di evitare la fuoriuscita di schiuma dal rubinetto. Utilizzare un fusto refrigerato.
2. Avvicinare l'estremità affilata del perforatore (A) al sistema di chiusura (B) nella parte centrale superiore del fusto. Eventualmente potrebbe essere necessario rimuovere la chiusura o sostituire la guarnizione (v. capitolo "Sistemi di chiusura per il fusto")
3. Inserire il perforatore rapidamente nel fusto (C) tenendolo in posizione verticale. Si avverte un rumore che segnala che è stato raggiunto il bordo del fusto.
4. Aprire lo spillatore premendo il dispositivo di sblocco sul coperchio e inserire il fusto correttamente montato nella camera di raffreddamento (fig. 4).
5. Collegare il raccordo (D) al tubo di collegamento per la CO₂ (E) (fig.5).

INDICAZIONE

- **Attenzione:** tutti raccordi devono essere collegati correttamente con il tubo montante ed essere perfettamente integri. Verificare che il rubinetto sia chiuso. Il regolatore CO₂ deve essere su off ovvero "-".

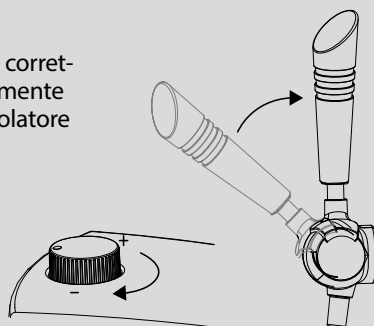

3.1.1 Installazione della cartuccia CO₂

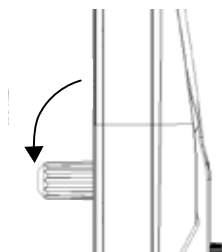

Fig.6

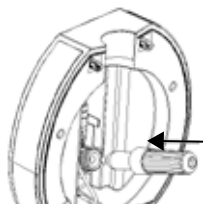

Fig.7

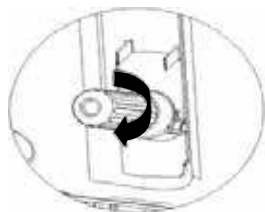

Fig.8

1. Premere di 90° verso il basso il vano della cartuccia CO₂, che si trova nel coperchio e rimuovere il vano (fig. 6).
2. Inserire una cartuccia nuova da 16 grammi (fig.7).
3. Collocare nuovamente nella sua posizione il vano CO₂ avvitandolo al coperchio dell'apparecchio.
4. Un clic segnala che la cartuccia è stata perforata. In tal modo il gas può fluire nel fusto (fig.8).
5. Spingere nuovamente verso l'alto il vano cartuccia CO₂ per posizionarlo nel coperchio dell'apparecchio.
6. Richiudere il coperchio.

3.2 Fusto Heineken da 5 litri

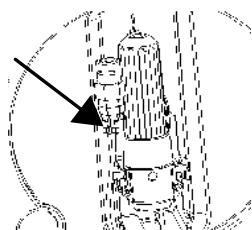

Fig.9

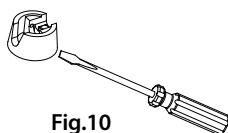

Fig.10

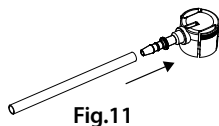

Fig.11



Fig.12

INDICAZIONE

- I fusti Heineken contengono CO₂ e dunque non è necessario un regolatore di pressione e una cartuccia CO₂. Il regolatore sul coperchio non viene utilizzato.

1. Posizionare il tubo di collegamento accanto al vano cartuccia CO₂. I due componenti non sono necessari per i fusti Heineken (fig. 9).
2. Per rimuovere il coperchio verde dal fusto Heineken, è necessario un cacciavite (fig. 10).
3. Collegare il tubo birra in dotazione a uno degli adattatori Heineken in dotazione (fig. 11).
4. Sistemare l'adattatore con il tubo birra sul fusto Heineken (fig. 12).
5. Posizionare il fusto nella camera di raffreddamento.

6. Tramite il tubo di raccordo, collegare l'altra estremità del tubo birra al meccanismo di spillatura.
7. Chiudere il coperchio dell'apparecchio.

INDICAZIONE

- ▶ Per rimuovere l'adattatore Heineken è necessario premere i due lati dell'adattatore. In caso contrario, potrebbe danneggiarsi.

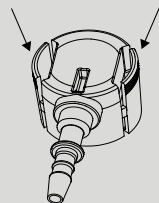
**3.3 Funzionamento dell'apparecchio****INDICAZIONE**

- ▶ Pulire i bicchieri prima dell'uso e conservarli in un luogo fresco.
- ▶ L'apparecchio richiede 19-21 ore, a una temperatura ambiente di 22-24 °C, per raffreddare la birra alla temperatura ideale.
- ▶ È consigliabile raffreddare la birra per almeno 12 ore in frigorifero prima di effettuare il collegamento all'apparecchio.

1. Preparare l'apparecchio come sopra descritto.
2. Collegare l'apparecchio a una presa elettrica.
3. Accendere l'apparecchio mediante il pulsante on/off.
4. Il display mostra la temperatura della camera di raffreddamento.
5. Premendo il tasto - oppure +, è possibile impostare la temperatura per il raffreddamento del fusto tra 4 °C e 12 °C in intervalli di 1°.
6. La temperatura viene confermata automaticamente e il display mostra la temperatura attuale della camera di raffreddamento.
7. Portare il regolatore a manopola CO₂ sulla posizione "+". Ruotando il regolatore è possibile definire la pressione, il flusso della birra e la perlatura.

ATTENZIONE

- ▶ La posizione "+" del regolatore significa che il gas fluisce nel fusto, mentre il posizionamento "-" indica che l'afflusso del gas è chiuso.
- ▶ Chiudere l'afflusso del gas in questi casi:
 - Raffreddamento del fusto,
 - Lunghi periodi di mancata spillatura,
 - Sostituzione della cartuccia CO₂,
 - Se il fusto è vuoto.
- ▶ Se nel fusto è presente ancora birra, ma il rubinetto non eroga la bevanda e non si forma schiuma a sufficienza, è necessario portare il regolatore per ca. 5 secondi alla massima apertura, senza usare il rubinetto.

8. Posizionare il bicchiere sotto il rubinetto. Inclinare il bicchiere verso l'ugello erogatore.
9. Spingere la maniglia verso il basso.
10. Mentre la birra fluisce nel bicchiere, portarlo lentamente in posizione orizzontale.
11. Dopo l'erogazione, riportare la maniglia nella posizione originale.

INDICAZIONE

- ▶ Non immergere l'erogatore nella birra. In caso contrario potrebbe crearsi una grande quantità di schiuma.
- ▶ È normale che la prima erogazione di birra sia accompagnata da una quantità di schiuma più elevata.
- ▶ Se la pressione è troppo elevata, potrebbero prodursi schizzi di birra.

3.4 Sostituzione del fusto

1. Sistemare la maniglia in posizione chiusa e verticale.
2. Spegner l'apparecchio.
3. Ruotare il regolatore CO₂ in posizione off ovvero “-”.
4. Richiudere il coperchio.
5. Premere i tasti bianchi sul tubo montante per sganciare i raccordi.
6. Rimuovere il fusto con il tubo montante.
7. Staccare prima il lato destro del tubo montante e poi quello sinistro.
8. Rimuovere il tubo montante dal fusto tenendolo in posizione verticale.
9. Poi procedere come descritto nel capitolo “Fusto universale da 5 litri” o nel capitolo “Fusto Heineken da 5 litri”.

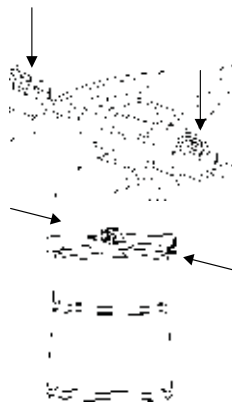
**INDICAZIONE**

- ▶ Pulire il tubo montante come descritto nel capitolo “Pulizia e manutenzione” prima di inserire un nuovo fusto.

3.5 Sostituzione della cartuccia CO₂

Sostituire la cartuccia CO₂ solo quando non è più possibile spillare birra, anche se il regolatore a manopola CO₂ è attivato e c'è ancora birra nel fusto.

Spegner l'apparecchio. Portare il regolatore CO₂ su “-”. Aprire il coperchio dell'apparecchio. Procedere come descritto nel capitolo “Installazione della cartuccia CO₂”.

INDICAZIONE

- ▶ Quando si rimuove la cartuccia CO₂, prestare attenzione a non allentare in modo accidentale o a danneggiare l'anello di tenuta o il perno di perforazione.
- ▶ Per i fusti Heineken da 5 litri non sono necessarie cartucce CO₂.
- ▶ Una cartuccia CO₂ da 16 grammi è sufficiente per erogare più di 5 litri di birra.

Utilizzare esclusivamente cartucce CO₂ con i seguenti parametri:

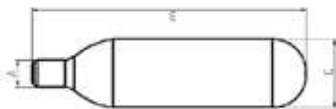

Peso netto	15,5-16,5 g	B	88-89 mm
Volume	20 ml.	C	21,7-22 mm
Peso lordo	57-58,6 g	D	19-11 mm
Peso della cartuccia	42-42,6 g	Pressione	60 kgf/cm ²
A	8,6-8,9 mm	Pressione di detonazione	45 bar

3.6 Sostituzione dell'acqua nella camera di raffreddamento

È consigliabile sostituire l'acqua nella camera di raffreddamento dopo ogni utilizzo e svuotarla se non si usa lo spillatore per qualche tempo.

1. Spegnerne l'apparecchio.
2. Rimuovere il vassoio raccogli gocce.
3. Posizionare l'apparecchio in modo che la parte anteriore sia disposta su un livello o un contenitore grande a sufficienza.
4. Aprire la leva di deflusso.
5. Eliminare tutta l'acqua.
6. Chiudere la leva di deflusso.
7. Versare 800 ml di acqua nella camera di raffreddamento.

4 Pulizia e cura

In questo capitolo riceverà indicazioni importanti sulla pulizia e la cura dell'apparecchio. Osservi le indicazioni per evitare danni dovuti ad una erronea pulizia dell'apparecchio e per assicurare un funzionamento senza inconvenienti.

4.1 Indicazioni di sicurezza

⚠ ATTENZIONE

Prima di iniziare la pulizia della macchina, osservare le avvertenze di sicurezza seguenti:

- ▶ Spegnerne l'apparecchio prima di ripulirlo e quando si sostituiscono i pezzi. Scollegare l'apparecchio dalla presa di corrente elettrica.
- ▶ Non immergere il blocco motore, il cavo e la spina nell'acqua e in altri liquidi e non metterli nella lavastoviglie.
- ▶ Se l'umidità penetra nell'apparecchio, i componenti elettronici possono essere danneggiati.
- ▶ Per pulire l'apparecchio non utilizzi una spazzola di metallo e non usi neppure degli altri oggetti acuti e aggressivi.
- ▶ Non utilizzi detersivi aggressivi o abrasivi e non utilizzi solventi.

4.2 Pulizia

Strofinare il lato interno ed esterno dell'apparecchio con un panno umido. Rimuovere il vassoio raccogli gocce dall'apparecchio, eliminare la birra residua e ripulire il vassoio e la griglia con acqua calda e detersivo.

4.3 Pulizia del sistema di spillatura

Prima del primo utilizzo, una volta la settimana e quando si prevede di non usare lo spillatore per lungo tempo, è necessario pulire il sistema di spillatura. Durante la pulizia il fusto non deve essere collegato.

1. Collocare il fusto vuoto sotto il rubinetto.
2. Riempire la pompa in dotazione con acqua calda e pulita.
3. Collegare la pompa alla parte inferiore del tubo montante.
4. Aprire il rubinetto.
5. Premere lentamente la pompa, in modo tale che l'acqua possa scorrere attraverso il tubo montante e il rubinetto (fig. 13).
6. Se occorre, ripetere più volte il procedimento.
7. Se per i fusti Heineken si usa un adattatore, la pompa per la pulizia deve essere collegata al tubo birra (fig. 14).

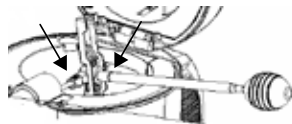

Fig.13

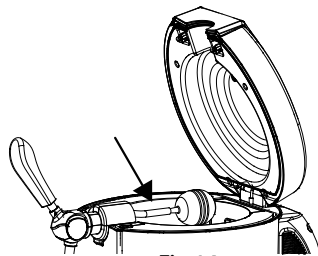

Fig.14

INDICAZIONE

- ▶ Smontare eventualmente il perforatore per pulire meglio i singoli pezzi.
- ▶ Dopo la pulizia, lasciar asciugare bene tutti i pezzi, prima di usare nuovamente l'apparecchio.

4.4 Sostituire il perno di perforazione e l'anello di tenuta della cartuccia CO₂:

Durante l'uso regolare il perno di perforazione e/o l'anello di tenuta della cartuccia CO₂ potrebbero danneggiarsi o staccarsi in modo accidentale. In tal caso è necessario sostituirli.

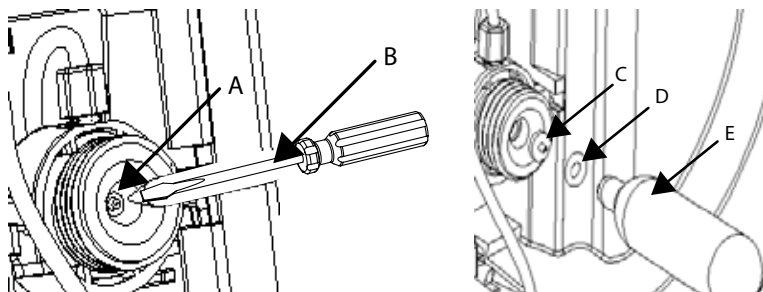

A. Valvola di riduzione
C. Perno di perforazione
E. Cartuccia CO₂ vuota

B. Stelo in metallo
D. Anello di guarnizione

DE
EN
ES
SV
FR
IT
NL

1. Rimuovere la cartuccia CO₂ vuota.
2. Estrarre l'anello di tenuta usurato (D) tramite un cacciavite a bussola (B).
3. Se occorre, sostituire anche il perno di perforazione, estraendolo con un cacciavite a bussola.
4. Installare un nuovo perno di perforazione nel vano cartuccia CO₂ (il perno deve essere visibilmente rivolto nella direzione della cartuccia).
5. Inserire l'anello di tenuta nel vano cartuccia CO₂.
6. Fissare con cautela i due elementi con una cartuccia CO₂ **vuota** o con un cacciavite.

⚠ PERICOLO

▶ **ATTENZIONE!** Se si utilizza una cartuccia CO₂ piena, si corre il rischio di un'esplosione.

4.5 Sostituzione del perno di tenuta del tubo montante

Se si nota che il liquido fuoriesce dal tubo montante, occorre sostituire il perno di tenuta. Rimuovere il tubo montante con la maniglia dall'apparecchio. Ruotare il tubo (in senso antiorario) per rimuoverlo dalla maniglia, estrarre il vecchio perno di tenuta e installarne un nuovo. Fissare di nuovo il tubo alla maniglia (in senso orario).

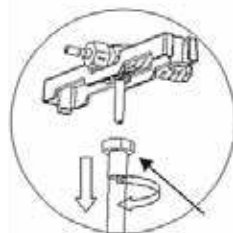

5 Eliminazione malfunzionamenti

In questo capitolo riceverà indicazioni importanti sulla localizzazione di malfunzionamenti e sulla loro eliminazione. Osservi le indicazioni per evitare pericoli e danni.

5.1 Indicazioni di sicurezza

⚠ ATTENZIONE

- ▶ Le riparazioni sugli apparecchi elettrici possono essere eseguite solo da personale specializzato che è stato addestrato dal fabbricante.
- ▶ Attraverso riparazioni eseguite non a regola d'arte potrebbero crearsi notevoli pericoli per l'utente e danni dell'apparecchio.

5.2 Cause malfunzionamenti e risoluzione

La seguente tabella aiuta a localizzare e a risolvere malfunzionamenti più lievi.

Errore	Possibile causa	Soluzione
Il rubinetto non funziona/non viene erogata birra.	Il tubo birra non è collegato correttamente.	Collegare il tubo correttamente.
	Non è collegato alcun fusto o non è presente birra nel fusto.	Collegare un nuovo fusto.
	Non c'è gas nella cartuccia CO ₂ .	Sostituire la cartuccia.

La schiuma è troppa.	L'erogazione non è corretta.	Tenere il bicchiere sotto il rubinetto in posizione inclinata. Mentre la birra fluisce nel bicchiere, portarlo lentamente in posizione orizzontale.
	Birra troppo calda.	Occorre attendere che la birra si raffreddi.
	Il fusto è stato scosso prima dell'uso.	Lasciare fermo il fusto prima di collegarlo.
	La birra nel fusto è quasi finita.	Collegare un nuovo fusto.
La schiuma è troppo poca.	La pressione nel fusto è troppo bassa.	Ruotare il regolatore lentamente per 5 secondi in direzione "+".
	La birra è troppo fredda.	Lasciare riposare il fusto per qualche tempo. La temperatura viene così rettificata.
	Il bicchiere non è pulito. C'è ancora detersivo nel bicchiere.	Pulire accuratamente il bicchiere e sciacquarlo bene.
La birra viene erogata troppo lentamente.	Problemi di tenuta del tubo montante o del collegamento tra cartuccia CO ₂ e il fusto.	Verificare il collegamento dei tubi o il loro stato. In caso di necessità, sostituire la guarnizione.
	Il gas nella cartuccia CO ₂ sta per finire.	Sostituire la cartuccia.

INDICAZIONE

- ▶ Se con i suggerimenti sopra indicati non è possibile risolvere il problema, è possibile contattare gratuitamente la nostra Assistenza Clienti.
- ▶ **Pulire l'apparecchio prima di spedirlo al Servizio clienti.**

6 Smaltimento dell'apparecchio obsoleto

Apparecchi elettrici ed elettronici obsoleti contengono spesso ancora materiali preziosi. Essi contengono però anche sostanze nocive, che erano necessarie per il loro funzionamento e la loro sicurezza.

Questi possono nuocere alla salute umana o all'ambiente se vengono gettati tra i rifiuti non riciclabili o in caso di un trattamento errato.

Per questo eviti assolutamente di gettare il suo apparecchio obsoleto nella spazzatura non riciclabile.



INDICAZIONE

- ▶ Si serva dell'area ecologica realizzata nel suo comune di residenza, per la consegna ed il riciclo di apparecchi elettrici o elettronici obsoleti. Si informi eventualmente presso il Suo comune, il Suo servizio di nettezza urbana o presso il suo rivenditore.
- ▶ Si assicuri, che il suo apparecchio obsoleto venga stoccato a prova di bambini, fino al momento della sua rimozione.

6.1 Smaltimento dell'involucro

L'involucro protegge l'apparecchio da danni dovuti al trasporto. I materiali per l'imballaggio sono stati selezionati in considerazione dell'ambiente e della tecnica di smaltimento e sono quindi riciclabili. Ricondere l'imballaggio nel circuito materiali permette di risparmiare sulle materie prime e riduce la produzione di rifiuti. Smaltisca i materiali per l'imballaggio, che non sono più necessari, nei punti di raccolta presso le "aree ecologiche" per il sistema di riciclo.

**7 Garanzia**

Per questo prodotto può contare su una garanzia di 24 mesi a partire dalla data di acquisto per vizi relativi a errori di produzione o difetti del materiale. La nostra garanzia è valida per la Germania, l'Austria e l'Olanda. Per tutti gli altri Paesi la invitiamo a contattarci.

È fatto salvo il suo diritto di avvalersi della garanzia ai sensi del §437 e seguenti del codice civile (BGB). Per l'esercizio dei diritti di garanzia previsti per legge lei non dovrà sostenere alcun costo. La garanzia non copre i danni derivanti dal trattamento o dall'utilizzo non appropriato e vizi che influiscono in modo minimo sul funzionamento o sul valore dell'apparecchio. Inoltre, sono esclusi dalla garanzia le parti soggette a usura, i danni dovuti al trasporto, nella misura in cui non siamo chiamati a risponderne, e i danni derivanti da riparazioni non da noi effettuate.

Questo apparecchio è costruito ed è idoneo, anche dal punto di vista delle prestazioni, all'uso privato (domestico). L'utilizzo a scopo commerciale è contemplato ai termini di garanzia, se per entità è paragonabile all'utilizzo a scopo privato. Non è altrimenti destinato all'uso commerciale.

Una volta accolto il reclamo, decideremo a nostra scelta se riparare l'apparecchio oppure sostituirlo. I vizi devono essere segnalati entro 14 giorni dalla consegna. Sono escluse ulteriori pretese.

Per far valere il suo diritto a usufruire della garanzia, la invitiamo a contattarci prima di rispedito l'apparecchio (sempre con lo scontrino di acquisto). I nostri dati di contatto ("Garante") sono indicati all'inizio delle istruzioni d'uso.

Inhoud van de gebruiksaanwijzing

1	Algemeen	123
1.1	Informatie over deze gebruiksaanwijzing	124
1.2	Aansprakelijkheid	124
1.3	Auteurswet	124
1.4	Leveringsomvang en transportinspectie	124
1.5	Uitpakken	125
2	Opbouw en functie	125
2.1	Overzicht	125
2.2	Bedieningselementen	126
2.3	Selectie van het biervat	126
2.3.1	Biervatafdichtingen	126
2.4	Montage	127
2.5	Typeplaatje	127
3	Bediening en werking	127
3.1	Universeel biervat van 5 liter	128
3.1.1	De CO ₂ cartridge installeren	129
3.2	Heineken biervat van 5 liter	129
3.3	Bediening van het apparaat	130
3.4	Het biervat vervangen	131
3.5	De CO ₂ cartridge vervangen	131
3.6	Het water in de koelkamer verversen	132
4	Reiniging en onderhoud	132
4.1	Veiligheidsvoorschriften	132
4.2	Schoonmaken	133
4.3	Het dispensersysteem reinigen	133
4.4	Vervang de doorprikpen en afdichting van de CO ₂ cartridge:	133
4.5	Vervangen van de pinafdichting op de bierstijgbuis	134
5	Storingen verhelpen	134
5.1	Veiligheidsvoorschriften	134
5.2	Oorzaken van de storingen en het verhelpen	134
6	Afvoer van het oude apparaat	135
6.1	Verwijderen van de verpakking	136
7	Garantie	136

1 Algemeen

Lees de hier vermelde informatie, zodat u snel vertrouwd raakt met uw apparaat en al zijn functies in volle omvang kunt gebruiken. Van uw apparaat hebt u vele jaren lang plezier, als u het vakkundig behandelt en verzorgt. Wij wensen u veel plezier bij het gebruik.

1.1 Informatie over deze gebruiksaanwijzing

Deze gebruiksaanwijzing maakt deel uit van de Bierdispenser CASO Beer Master (vanaf hier 'apparaat' genoemd) en geeft u belangrijke aanwijzingen voor de ingebruikname, de veiligheid, het doelgerichte gebruik en het onderhoud van het apparaat.

De gebruiksaanwijzing moet altijd bij het apparaat voorhanden zijn en voor iedereen te lezen en te gebruiken die met de:

- Ingebruikname, • bediening,
 - oplossing van een storing en/of • reiniging
- van het apparaat belast is. Bewaar deze gebruiksaanwijzing en geef hem samen met het apparaat door aan een eventuele volgende eigenaar.

1.2 Aansprakelijkheid

Alle in deze gebruiksaanwijzing aanwezige technische informatie, gegevens en instructies voor installatie, ingebruikname en onderhoud beantwoorden aan de laatste stand bij het in druk gaan en vinden plaats met inachtneming van onze tot nu toe opgedane ervaringen en kennis naar eer en geweten. Aan de informatie, afbeeldingen en beschrijvingen in deze gebruiksaanwijzingen kunnen geen rechten worden ontleend. De fabrikant is niet aansprakelijk voor schade op grond van.

- Niet-naleving van de gebruiksaanwijzing
- Ondeskundige reparaties
- Niet volgens de voorschriften geldend gebruik
- Technische veranderingen, modificaties van het apparaat
- Toepassing van niet goedgekeurde onderdelen

Modificaties van het apparaat worden niet aanbevolen en vallen niet onder de garantie. Vertalingen worden naar beste weten uitgevoerd. Wij zijn niet verantwoordelijk voor vertaalfouten, ook niet in het geval dat de vertaling door ons of in opdracht van ons is gemaakt. Bindend blijft alleen de oorspronkelijke Duitse tekst.

1.3 Auteurswet

Dit documentatiemateriaal is auteursrechtelijk beschermd. Alle rechten, ook die van de fotomechanische reproductie, de verveelvoudiging en de verbreiding door bijzondere handelswijzen (bijvoorbeeld gegevensverwerking, informatiedragers en datanetwerken), ook ten dele, zijn de firma CASO GmbH voorbehouden. Inhoudelijke en technische veranderingen voorbehouden.

1.4 Leveringsomvang en transportinspectie

Het apparaat wordt standaard geleverd met de volgende componenten:

- CASO Beer Master • Pomp reinigen
- 3 x Heineken adapter • 2 x vatafdichtingen
- 3 x Bierslang • 3 x CO₂ - patronen
- gebruiksaanwijzing

Onderdelen:

- 3 x Verbindingsdichtingen (bier stijgbuis)
- 2 x afdichtingsringen CO₂ - cartridge
- 2 x doorsteekdoorn voor CO₂ - cartridge

1.5 Uitpakken

U pakt het apparaat als volgt uit:

- Haal het apparaat uit het karton en verwijder het verpakkingsmateriaal aan de binnen- en buitenkant.

TIP

- ▶ Bewaar indien mogelijk het originele verpakkingsmateriaal gedurende de garantieperiode, zodat u het apparaat indien nodig weer volgens de voorschriften kunt inpakken.

2 Opbouw en functie

In dit hoofdstuk krijgt u belangrijke aanwijzingen m.b.t. de opbouw en het functioneren van het apparaat.

2.1 Overzicht

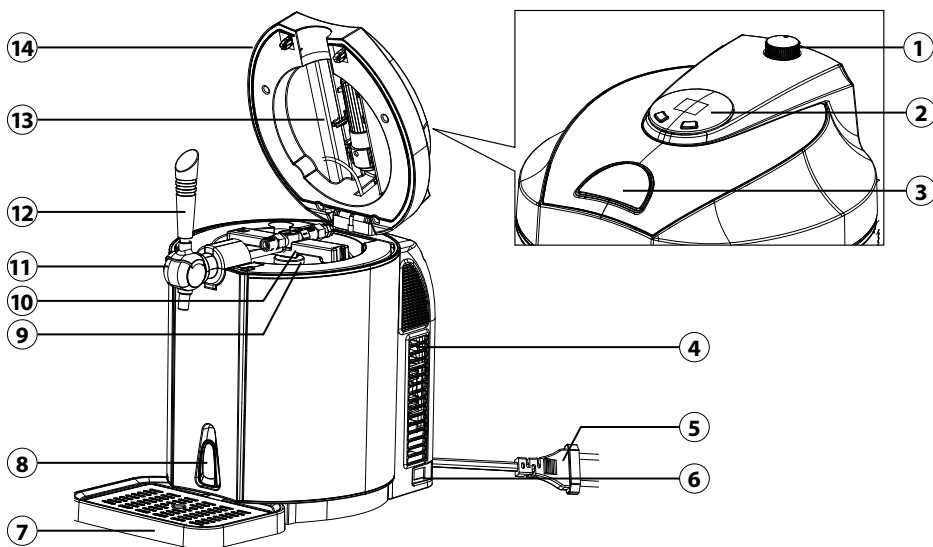

- | | |
|------------------------------|---------------------------------|
| ① CO ₂ -draaiknop | ⑨ Koelkamer |
| ② Bedieningspaneel | ⑩ Degen met stijger |
| ③ De afdekking ontgrendelen | ⑪ Tik op |
| ④ Ventilatiesleuven | ⑫ Kraanhendel |
| ⑤ Netkabel met netstekker | ⑬ CO ₂ patroonhouder |
| ⑥ Aan/uit-schakelaar | ⑭ Deksel |
| ⑦ Lekbak met afvoerrooster | |
| ⑧ Afvoerhendel | |

2.2 Bedieningselementen

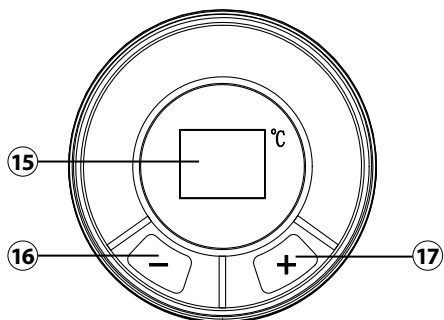

- ⑮ LED-temperatuurweergave (4°C - 12°C)
- ⑯ Temperatuur verlagen
- ⑰ Temperatuur verhogen

2.3 Selectie van het biervat

- Gebruik alleen universele 5-liter vaten of 5-liter Heineken vaten.
- Neem de veiligheids- en opslaginstructies op het vat in acht.
- Controleer de trommel op schade voordat je hem koopt en noteer de houdbaarheidsdatum.
- Bescherm de bovenkant tegen beschadiging. Anders kan het moeilijk zijn om bij de trommelafdichting te komen.
- Schud het biervat niet voor gebruik!
- Stel het biervat niet bloot aan direct zonlicht.
- Bewaar het biervat in de koelkast of op een andere koude plaats.

2.3.1 Biervatafdichtingen

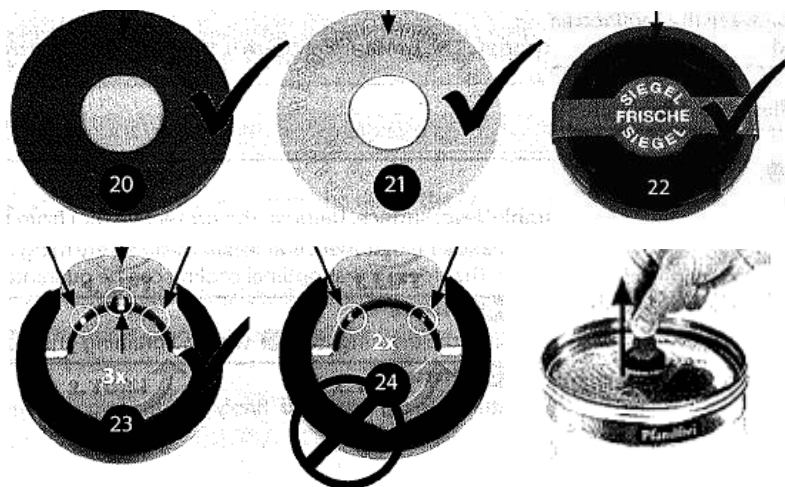

Alle 5-liter biervaten met de afgebeelde afsluitdoppen kunnen worden gebruikt. Let op de volgende informatie. De afsluitdoppen met codenummer 20 en 21 kunnen worden doorboord met een scheid. Voor de sealdoppen met nummer 22 moet de verzegeling eerst worden verwijderd en dan moet de plug met de bierstijgbuis van de bierkoeler worden

doorgeboord. Het verschil tussen nr. 23 en nr. 24 is het aantal veiligheidsringen. Trek Til de veiligheidsring voorzichtig op en draai hem om hem van de trommel te trekken. Vervang deze door de bijgeleverde verbindingsdichting (identiek aan nr. 20).
WAARSCHUWING: Voordat u een afdichting demonteert, vervangt of doorboort, moet u de bedieningsinstructies volgen die de fabrikant bij het vat heeft geleverd om te voorkomen dat er te veel gas ontsnapt. Voordat u de verzegeling doorprijkt, moet u ervoor zorgen dat het vat niet is geschud en lang genoeg heeft gestaan om overmatig schuimen te voorkomen. Als je een Heineken vaatje gebruikt, is het niet nodig om het gas eruit te laten en de afsluitdop erop te plaatsen, omdat het een eigen CO₂-druktechnologie heeft en niet door een extern systeem gevoed hoeft te worden.

2.4 Montage

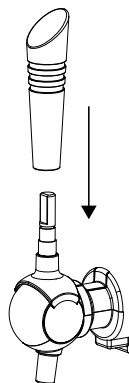

Fig.1

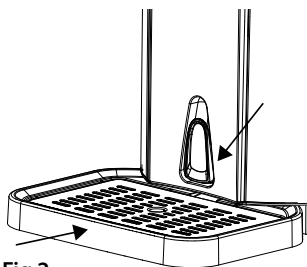

Fig.2

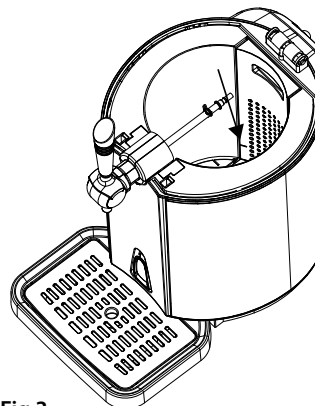

Fig.3

1. Plaats het apparaat op een stabiele en vlakke ondergrond. Zorg voor een afstand van ongeveer 12 cm voor ventilatie van het apparaat.
2. Bevestig de kraanhendel aan de kraan. Zorg ervoor dat de hendel stevig vastzit (Fig. 1).
3. Plaats de lekbak samen met het lekrooster in de daarvoor bestemde uitsparing op het apparaat. Zorg ervoor dat de aftaphendel gesloten is (Fig. 2) en de kraan in de gesloten stand staat.
4. Open het deksel en maak de stekerverbindingen van de slangen los door op de witte knoppen te drukken.
5. Verwijder de schede met stijgbuis van het apparaat. Giet 800 ml koud water in de koelruimte. Let op de MAX-markering in de koelruimte en dat er zich geen andere voorwerpen in de koelruimte bevinden (Fig. 3).

2.5 Typeplaatje

Het typeplaatje met de aansluitings- en prestatiegegevens bevindt zich aan de achterkant van het apparaat.

3 Bediening en werking

In dit hoofdstuk krijgt u belangrijke aanwijzingen m.b.t. de bediening van het apparaat. Neem de aanwijzingen in acht om gevaren en beschadigingen te voorkomen.

3.1 Universeel biervat van 5 liter

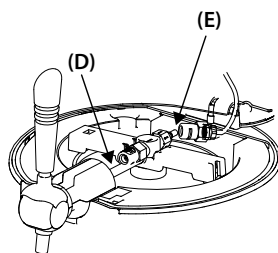
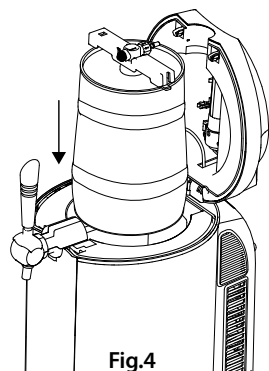
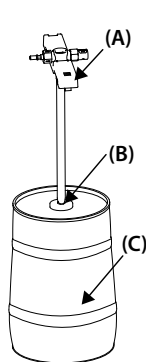

1. Let op de instructies op het biervat. Het vat moet lang genoeg hebben gestaan om te voorkomen dat er schuim uit de tap ontsnapt. Gebruik een voorgekoeld biervat.
2. Richt het taps toelopende uiteinde aan het uiteinde van de hals (A) naar de afsluitdop (B) in het midden bovenaan het vat. Het kan nodig zijn de afsluitdop te verwijderen of de afdichting te vervangen (zie hoofdstuk „Afsluitingen van biervaten“).
3. Duw het zwaard snel en verticaal in het biervat (C). Een geluid geeft aan dat het in de rand van het vat is geklikt.
4. Open de dispenser door op de ontgrendeling op het deksel te drukken en plaats het correct gemonteerde vaatje in de koelruimte (Fig. 4).
5. Sluit de bierslangaansluiting (D) en de CO₂-aansluitslang (E) aan (Fig. 5).

TIP

- Controleer of alle aansluitingen correct zijn aangesloten op de bierstijgleiding en onbeschadigd zijn. Controleer of de kraan in de gesloten stand staat. De CO₂-regelknop moet in de uit- of „-“ stand staan.

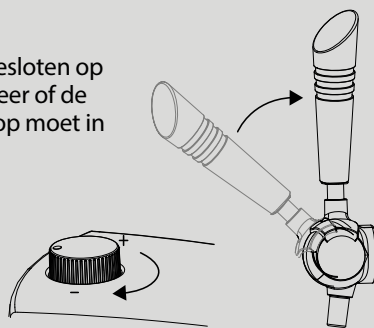

3.1.1 De CO₂ cartridge installeren

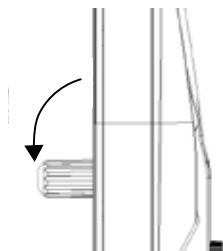

Fig.6

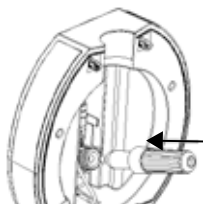

Fig.7

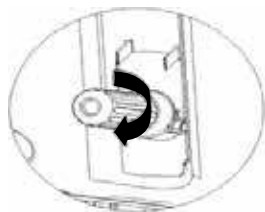

Fig.8

1. Kantel de CO₂ patroonhouder, die zich in het deksel bevindt, maximaal 90° naar beneden en schroef de behuizing los (Fig. 6).
2. Plaats een nieuwe 16 gram CO₂ cartridge (Fig. 7).
3. Schroef de CO₂ patroonhouder terug op het deksel van het apparaat.
4. Een klikkend geluid geeft aan dat de verzegeling van de cartridge is doorboord door deze samen te schroeven met de doorboorpen, waardoor het gas in het biervat kan stromen (Fig. 8).
5. Kantel de CO₂ patroonhouder terug omhoog in de afdekking van het apparaat.
6. Sluit het deksel van het doseersysteem weer.

3.2 Heineken biervat van 5 liter

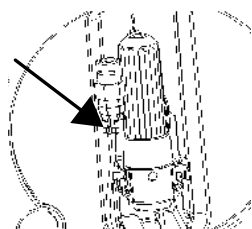

Fig.9

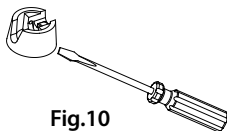

Fig.10

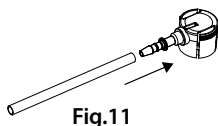

Fig.11

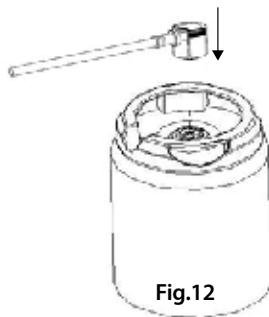

Fig.12

TIP

- Heineken vaten worden gevuld met CO₂ en hebben geen drukregelaar of CO₂-patroon nodig. De draaiknop op het deksel heeft dus geen functie.

1. Plaats de CO₂ verbindingsslang naast de CO₂ patroonhouder. Beide onderdelen zijn niet nodig voor Heineken vaten (Fig. 9).
2. Je hebt een schroevendraaier nodig om het groene deksel op je Heineken vaatje te verwijderen (Fig. 10).
3. Bevestig de meegeleverde bierslang aan een van de meegeleverde Heineken adapters (Fig. 11).
4. Plaats de adapter samen met de bierslang op het Heineken fust (Fig. 12).
5. Plaats het vat in de koelruimte van het apparaat.

6. Sluit het andere uiteinde van de bierslang aan op de aansluiting van het tapmechanisme.
7. Sluit het deksel van het apparaat.

TIP

- ▶ Als je de Heineken adapter demonteert, moet je de zijkanten van de adapter tegen elkaar drukken. Anders kan hij snel beschadigd raken.

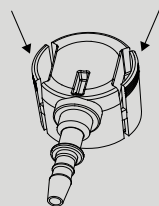

3.3 Bediening van het apparaat

TIP

- ▶ Spoel de bierglazen af voor gebruik en bewaar ze op een koele plaats.
- ▶ Het apparaat heeft 19-21 uur nodig om het bier ideaal af te koelen bij een omgevingstemperatuur van 22-24 °C.
- ▶ Het is aan te raden om het bier minstens 12 uur voor te koelen in de koelkast voordat je het aansluit op het apparaat.

1. Bereid het apparaat voor zoals hierboven beschreven.
2. Steek de stekker in een stopcontact.
3. Zet het apparaat aan met de aan/uit-schakelaar.
4. Het display toont de huidige temperatuur in de koelkamer.
5. Door op de - of + knop te drukken, kun je de temperatuur voor het koelen van het biervat instellen tussen 4 °C en 12 °C in stappen van 1.
6. De gespecificeerde temperatuur wordt automatisch bevestigd en het display geeft opnieuw de huidige temperatuur in de koelkamer weer.
7. Zet de CO₂-regelknop in de „+” stand. Door aan de drukregelaar te draaien, kunt u de druk aanpassen en zo de bierstroom en de mate van bubbelen regelen.

⚠ VOORZICHTIG

- ▶ De regelknop in de „+” stand zetten betekent dat de gasstroom naar het biervat volledig open is, en in de „-” stand dat de stroom gesloten is.
- ▶ Sluit de gasstroom tijdens:
 - het afkoelen van het biervat,
 - langere tappauzes,
 - bij het vervangen van de CO₂ cartridge,
 - als het biervat leeg is.
- ▶ Als er ondanks de aanwezigheid van bier in het vat geen bier uit de tap komt of er onvoldoende schuim op het bier wordt gevormd, moet de draaiknop gedurende ca. 5 seconden in de maximale openingsstand worden gezet en mag de tap niet worden bediend.

8. Houd een bierglas onder de kraan. Kantel de wand van het bierglas naar het tappijpje toe.
9. Trek de hendel van de kraan naar beneden.
10. Breng het bierglas langzaam omhoog terwijl het bier in het glas stijgt.
11. Zet de hendel van de kraan na het gieten terug in de uitgangspositie.

TIP

- ▶ Dompel het tapmondstuk niet onder in het bier. Dit kan een grote hoeveelheid schuim veroorzaken.
- ▶ Het verschijnen van een grotere hoeveelheid schuim bij het uitschenken van de eerste portie bier is normaal.
- ▶ De laatste portie bier kan onder te hoge druk uit het vat spatten.

3.4 Het biervat vervangen

1. Zet de kraanhendel in de verticale, gesloten stand.
2. Schakel het apparaat uit.
3. Draai de CO₂ regelknop naar de Off of „-“ positie.
4. Open het deksel van de dispenser.
5. Druk de witte knoppen op de bierstijgbuis naar beneden om de connectors los te maken.
6. Verwijder het biervat samen met de stijgbuis uit het apparaat.
7. Maak eerst de rechterkant van de stijgbuis los van het biervat en daarna de linkerkant.
8. Trek de bierstijgbuis verticaal uit het apparaat.
9. Ga te werk zoals beschreven in het hoofdstuk „Universeel 5 liter biervat“ of „5 liter Heineken biervat“.

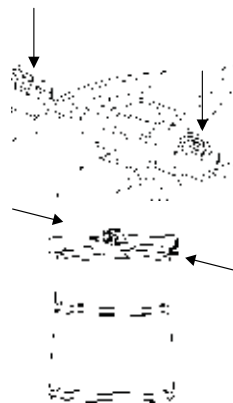
**TIP**

- ▶ Reinig de biertap en het apparaat zoals beschreven onder „Reiniging en onderhoud“ voordat u een nieuw biervat aansluit.

3.5 De CO₂ cartridge vervangen

Vervang het CO₂-patroon pas als er geen bier meer getapt kan worden, ook al staat de CO₂-regelknop aan en zit er nog bier in het vat.

Schakel het apparaat uit. Zet de CO₂ regelknop op „-“. Open de klep van het apparaat. Ga te werk zoals beschreven in het hoofdstuk „De CO₂ cartridge installeren“.

TIP

- ▶ Zorg er bij het verwijderen van de lege CO₂ cartridge voor dat de afdichtring of de aansluitnaald niet per ongeluk losgedraaid of beschadigd worden.
- ▶ Er zijn geen CO₂ patronen nodig voor 5 liter Heineken biervaten.
- ▶ Een cartridge van 16 gram CO₂ kan meer dan 5 liter bier tappen.

Gebruik alleen CO₂ patronen met de volgende parameters:

Nettogewicht	15,5-16,5 g	B	88-89 mm
Volume	20 ml	C	21,7-22 mm
Brutogewicht	57-58,6 g	D	19-11 mm
Gewicht patroon	42-42,6 g	Druk	60 kgf/cm ²
A	8,6-8,9 mm	Ontploffingsdruk	45 bar

3.6 Het water in de koelkamer verversen

Het wordt aanbevolen om het water in de koelruimte na elk gebruik te vervangen en het te verwijderen voordat het langere tijd niet wordt gebruikt.

1. Schakel het apparaat uit.
2. Verwijder de lekbak van het apparaat.
3. Plaats het apparaat zo dat het voorste gedeelte zich boven uw gootsteen of een voldoende grote bak bevindt.
4. Open de aftaphendel.
5. Wacht tot het water uit het apparaat is weggelopen.
6. Sluit de aftaphendel weer.
7. Vul 800 ml vers water in de koelruimte van het apparaat.

4 Reiniging en onderhoud

In dit hoofdstuk krijgt u belangrijke informatie m.b.t de reiniging en het onderhoud van het apparaat. Neem de aanwijzingen in acht om beschadigingen door verkeerde reiniging van het apparaat te voorkomen en een storingvrij gebruik te waarborgen.

4.1 Veiligheidsvoorschriften**⚠ VOORZICHTIG**

Let op de volgende veiligheidsvoorschriften, voordat u met de reiniging van de machine begint:

- ▶ Schakel het apparaat uit voordat u het schoonmaakt en voordat u accessoires vervangt en trek de stekker uit het stopcontact.
- ▶ Het motorblok, het snoer en de stekker niet in contact brengen met water en andere vloeistoffen en niet in de afwasmachine plaatsen.
- ▶ Als er vocht in het apparaat dringt, kunnen elektronische onderdelen beschadigd raken.
- ▶ Gebruik voor de reiniging geen metalen borstel of andere scherpe, schurende voorwerpen.
- ▶ Gebruik geen agressieve of schurende reinigingsmiddelen en geen oplosmiddelen.

4.2 Schoonmaken

Neem de binnen- en buitenkant van het apparaat af met een vochtige doek. Verwijder de lekbak van het apparaat, giet het opgehoopte bier weg en reinig de lekbak en het afvoerrooster met warm spoelwater.

4.3 Het dispensersysteem reinigen

Het afgiftesysteem moet worden gereinigd voor het eerste gebruik, eenmaal per week en voordat het langere tijd niet wordt gebruikt. Gedurende deze periode mag er geen biervat op het apparaat worden aangesloten.

1. Plaats een lege bak onder de kraan.
2. Vul de meegeleverde reinigingspomp met warm, schoon water.
3. Sluit de reinigingspomp aan op het onderste deel van de bierstijgbuis.
4. Open de kraan.
5. Druk de pomp langzaam in zodat het water door de stijgbuis en de kraan kan stromen (Fig. 13).
6. Herhaal dit proces indien nodig verschillende keren.
7. Als een adapter voor Heineken vaten wordt gebruikt, moet de reinigingspomp worden aangesloten op de bierslang (Fig. 14).



Fig.13

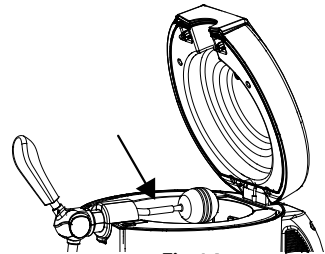

Fig.14

TIP

- ▶ Schroef indien nodig de schede los om de afzonderlijke onderdelen gemakkelijker te kunnen schoonmaken.
- ▶ Laat na het schoonmaken alle onderdelen goed drogen voordat u het apparaat weer gebruikt.

4.4 Vervang de doorprikpen en afdichting van de CO₂ cartridge:

Bij regelmatig gebruik kunnen de doorn en/of de CO₂ afdichting beschadigd raken of per ongeluk verwijderd worden. Als dit het geval is, moeten ze worden vervangen.

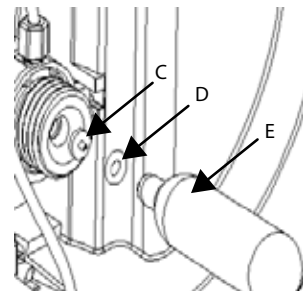
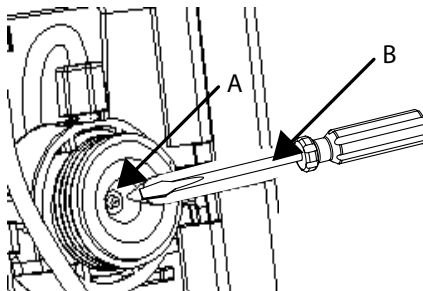

- A. Reductieklep
- C. Anstechdoorn
- E. Lege CO₂ cartridge

- B. Dunne metalen staaf
- D. Afdichting

1. Verwijder de lege CO₂ cartridge.
2. Verwijder de versleten afdichtring (D) met een smalle sleufschroevendraaier (B).
3. Als de doorn ook vervangen moet worden, verwijder deze dan met een smalle sleufschroevendraaier.
4. Steek een nieuwe doorn in de CO₂ cartridgezitting (de doorn moet zichtbaar in uw richting wijzen).
5. Plaats de CO₂ afdichtring in de CO₂ cartridgezitting.
6. Druk voorzichtig op beide elementen met een **lege** CO₂ cartridge of de schroevendraaier.

⚠ GEVAAR

▶ LET OP: Er bestaat explosiegevaar als een volle CO₂ patroon wordt gebruikt!

4.5 Vervangen van de pinafdichting op de bierstijgbuis

Als er lekkage wordt opgemerkt in de stijgbuis, moet de afdichting worden vervangen. Verwijder de biertapleiding van het apparaat met behulp van de handgreep. Schroef de leiding los van het handvat (tegen de klok in), verwijder de oude afdichting en breng een nieuwe aan. Draai vervolgens de leiding weer vast op het handvat (met de klok mee).



5 Storingen verhelpen

In dit hoofdstuk krijgt u belangrijke informatie m.b.t. het lokaliseren van storingen en het verhelpen van storingen. Let u op de aanwijzingen om gevaren en beschadigingen te voorkomen.

5.1 Veiligheidsvoorschriften

⚠ VOORZICHTIG

- ▶ Reparaties aan elektrische apparaten mogen alleen uitgevoerd worden door gekwalificeerd vakpersoneel dat door de fabrikant is geschoold.
- ▶ Door ondeskundige reparaties kunnen aanzienlijke gevaren voor de gebruiker ontstaan, evenals schade aan het apparaat.

5.2 Oorzaken van de storingen en het verhelpen

De volgende tabel helpt bij het lokaliseren en het verhelpen van kleinere storingen.

Fehler	Mögliche Ursache	Behebung
Kraan werkt niet / bier loopt niet uit de dispenser.	De bierafvoerslang is niet goed aangesloten	Sluit de slang goed aan.
	Er is geen biervat aangesloten of er zit geen bier in het vat.	Nieuw biervat aansluiten.
	Geen gas in de CO ₂ cartridge	Cartridge vervangen.

Bier schuimt te veel.	Het bier kwam niet goed uit de tap.	Houd het bierglas schuin onder de tap. Breng het bierglas langzaam omhoog terwijl het bier in het glas stijgt.
	Biertemperatuur te hoog.	Je moet wachten tot het bier verder is afgekoeld.
	Het biervat werd geschud voor gebruik.	Laat het biervat rusten voordat je het aansluit.
	Het bier in het vat loopt ten einde.	Nieuw biervat aansluiten.
Bier schuimt niet genoeg.	De koolzuurdruk in het vat is te laag.	Draai de regelknop gedurende 5 seconden langzaam in de richting "+".
	Het bier is te koud.	Laat het vat enige tijd rusten. De temperatuur wordt dan gemeten door het apparaat gecorrigeerd.
	Het bierglas is niet schoon. Er zit nog afwasmiddel in het bierglas.	Spoel het glas zorgvuldig af en spoel het na met koud water.
Het bier stroomt er te langzaam uit.	Lekkage van de biertapleiding of de verbinding tussen de CO ₂ cartridge en het biervat.	Controleer de aansluiting van de slangen en hun toestand. Vervang indien nodig de afdichting.
	Het gas in de CO ₂ cartridge is bijna op.	Cartridge vervangen.

TIP

- ▶ Als u met de bovengenoemde stappen het probleem niet kunt oplossen, neem dan gratis contact op met de klantenservice.
- ▶ **Reinig het apparaat voordat u het naar de klantenservice stuurt.**

6 Afvoer van het oude apparaat

Oude elektrische en elektronische apparaten bevatten vaak nog waardevolle materialen. Ze bevatten echter ook schadelijke stoffen, die voor hun functioneren en veiligheid noodzakelijk waren. In het huishoudelijk afval of bij verkeerde behandeling kunnen deze stoffen de menselijke gezondheid en het milieu schade aanbrengen. Zet uw oude apparaat daarom nooit bij het gewone huishoudelijk vuil.



TIP

- ▶ Maak gebruik van de in uw woonplaats voorhanden zijnde inzamelplek voor terugga-ve en verwerking van oude elektrische en elektronische apparaten. Haal eventueel informatie bij uw gemeentehuis, de vuilnisophaaldienst of bij uw winkelier.
- ▶ Zorg ervoor dat uw oude apparaat tot het moment van transport op een kinderveili-ge plek wordt bewaard.

6.1 Verwijderen van de verpakking

De verpakking beschermt het apparaat tegen transportschade. De verpakking-materialen zijn uitgezocht vanuit milieuvriendelijke en verwijderingstechnische gezichtspunten en daarom recyclebaar. Het terugbrengen van de verpakking in de materiaalkringloop bespaart grondstoffen en verkleint de afvalhoop. Lever niet meer benodigd verpakkingsmateriaal in bij een afvalbrengstation, dat zorgdraagt voor de recycling.



7 Garantie

Voor dit product geven wij beginnend op de koopdatum 24 maanden garantie voor gebreken die terug te voeren zijn op productie- of materiaalfouten. Onze garantie geldt voor Duitsland, Oostenrijk en Nederland. Neem voor alle andere landen a.u.b. contact met ons op.

Uw wettelijke aanspraken op waarborg volgens §437 ff. BGB (= Duitse Burgerlijk Wetboek) blijven hiervan onaangeroerd. De gebruikmaking van uw wettelijke rechten bij gebreken is voor u kosteloos. Niet in de garantie inbegrepen zijn schaden, die ontstaan zijn door een ondeskundige behandeling of inzet, evenals gebreken, die de functie of de waarde van het apparaat slechts weinig beïnvloeden. Verder zijn slijtageonderdelen, transportscha-den, voor zover deze niet door ons te verantwoorden zijn, evenals schaden, die ontstaan zijn door niet door ons uitgevoerde reparaties, uitgesloten van de aanspraak op garantie.

Dit apparaat is geconstrueerd voor het gebruik in de particuliere sfeer (huishoudelijk gebruik) en komt overeen met de te leveren prestaties. Een eventueel gebruik in de com-merciële inzet valt alleen voor zover onder de garantie, als het in de omvang te vergelijken is met de belasting van een particulier gebruik. Het is niet bestemd voor een verdergaand, commercieel gebruik.

Bij terechte klachten zullen wij het gebrekkige apparaat naar onze keuze repareren of omruilen voor een apparaat zonder gebreken. Open gebreken moeten binnen 14 dagen na de levering aangegeven worden. Andere aanspraken zijn uitgesloten.

Neem voor het indienen van een aanspraak op garantie a.u.b. voor het terugzenden van het apparaat (altijd met bewijs van aankoop) contact met ons op. Onze contactgegevens („garantiegever“) vindt u aan het begin van deze bedieningshandleiding.

DE

EN

ES

SV

FR

IT

NL



DE	Weitere Sprachen dieser Bedienungsanleitung finden Sie unter www.caso-design.de oder wenn Sie den QR-Code scannen.
EN	To see these operating instructions in more languages, visit www.caso-design.de or scan the QR code.
ES	Este manual de instrucciones está disponible en otros idiomas en www.caso-design.de o escaneando el código QR.
SV	Det finns tillgång till flera språk i denna bruksanvisning på www.caso-design.de eller om du scannar QR-koden.
FR	Vous trouverez ce mode d'emploi en plusieurs langues sur www.caso-design.de ou en scannant le code QR.
IT	Ulteriori lingue di queste istruzioni per l'uso sono disponibili al seguente link www.caso-design.de o scansionando il codice QR.
NL	Je vindt deze gebruiksaanwijzing met vertaling in verschillende talen op de volgende link op de website www.caso-design.de . U kunt ook de QR-code scannen om toegang te krijgen tot de vertalingen.

CASO GmbH

Raiffeisenstraße 9 | D-59757 Arnsberg

Service-Hotline International:

Tel.: +49 (0) 29 32 / 80 55 4 – 99 | Fax: +49 (0) 29 32 / 80 55 4 – 77

eMail: kundenservice@caso-design.de | Internet: www.caso-design.de