

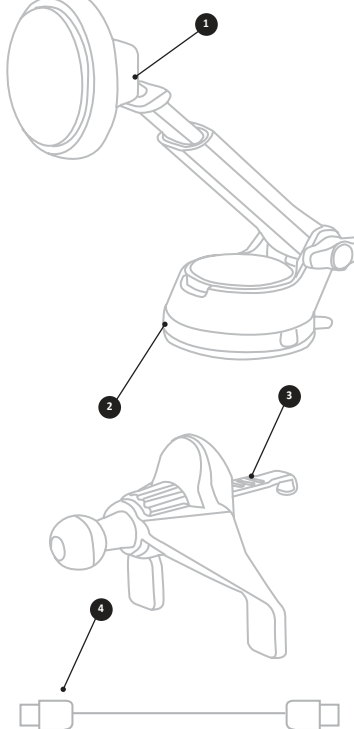

## MAGNETIC IN-CAR HOLDER TOUCH AIR COOLER MAG

EN - MAGNETIC CAR SMARTPHONE HOLDER WITH SUCTION CUP FIXING / IT - SUPPORTO SMARTPHONE DA AUTO MAGNETICO CON FISSAGGIO A VENTOSA / FR - SUPPORTO DE SMARTPHONE AUTO MAGNÉTICO AVEC FIXATION PAR VENTOUSE / DE - MAGNETISCHE AUTOHALTERUNG FÜR SMARTPHONES MIT SAUGNAPF / ES - SOPORTE DE SMARTPHONE PARA AUTOMÓVIL CON FIJACIÓN DE VENTOSA / TR - HAVALLANDIRMA KANALARI İÇİN ARACI İÇİ MANİYETİK AKILLI TELEFON TUTUCU / NL - MAGNETISCHE MARPHONEHOUDER MET ZUIGENAFBEVESTIGING / FI - MAGNETIILLA VARUSTETTU ÄLYPHELIINTELINE AUTOON IMUKKUPIKINNITYKSELLÄ

AR - حمل مقبضتي لتلفظ الذكي بالسيارة لتثبيت بكرة ضبط



<b>EN</b>	<b>IT</b>
Pack contents: <ul style="list-style-type: none"><li>1. Dock with MagSafe charging</li> <li>2. Attachment suction cup for dashboard/windscreen installation</li> <li>3. Air vent clip</li> <li>4. USB-C/USB-C cable</li> <li>5. Instructions</li></ul>	Contenuto della confezione: <ul style="list-style-type: none"><li>1. Supporto con carica MagSafe</li> <li>2. Ventosa di aggancio per installazione su cruscotto/parabrezza</li> <li>3. Aggancio per bocchetta impianto di aerazione</li> <li>4. Cavo USB-C/USB-C</li> <li>5. Manuale d'uso</li></ul>

<b>FR</b>	<b>DE</b>
Contenu de l'emballage <ul style="list-style-type: none"><li>1. Support à charge MagSafe</li> <li>2. Ventouse de fixation pour installation sur tableau de bord / pare-brise</li> <li>3. Fixation pour bouche d'aération</li> <li>4. Câble USB-C / USB-C</li> <li>5. Mode d'emploi</li></ul>	Packungsinhalt: <ul style="list-style-type: none"><li>1. Magnete sarg für Installation</li> <li>2. Saugnapf zum Anbringen am Armaturenbrett bzw. an der Windschutzscheibe</li> <li>3. Befestigung für Lüftungsdüse</li> <li>4. USB-C/USB-C-Kabel</li> <li>5. Bedienungsanleitung</li></ul>

<b>ES</b>	<b>TR</b>
Contenido del envase: <ul style="list-style-type: none"><li>1. Soporte con carga MagSafe</li> <li>2. Ventosa de enganche para instalación en salpicadero/parabrisas</li> <li>3. Fijación para boca de ventilación</li> <li>4. Cable USB-C/USB-C</li> <li>5. Manual de uso</li></ul>	Ambalaj içeriği: <ul style="list-style-type: none"><li>1. Gökçü/ön cam üzerine kurmak için kenetleme vantuzu</li> <li>2. Havalandırma sistemi zarca kanca</li> <li>3. USB-C/USB-C kablosu</li> <li>5. Kullanım kılavuzu</li></ul>

<b>NL</b>	<b>FI</b>
Inhoud van de verpakking: <ul style="list-style-type: none"><li>1. Houder met MagSafe-ogelasteleem</li> <li>2. Zuignap voor installatie op dashboard/voorruit</li> <li>3. Ventilatorosterbevestiging</li> <li>4. USB-C/USB-C-kabel</li> <li>5. Gebruiksaanwijzing</li></ul>	Pakkauksen sisältö: <ul style="list-style-type: none"><li>1. Teline MagSafe-latauselle</li> <li>2. Imukuppi kojelaudaan/tuulilasin kiinnittämistä varten</li> <li>3. Kaokkuihinastoinlaitteen tuuletusaukkoon kiinnittämistä varten</li> <li>4. USB-C/USB-C-kabeli</li> <li>5. Käyttöohje</li></ul>

AR - محتويات العبوة
1) حامل مزود بخاصية الشحن ماج سيف
2) كوب ضغط لتثبيت على التلوأول الزجاج الأمامي
3) مشبك شبكة منظومة التهوية
4) كابل يو إس بي سي «USB-C»
5) دليل الاستخدام

**EN - INSTALLING THE CHARGING DOCK ON THE SUCTION CUP**
1. Take the dock out of its package
2. UnscREW the attachment collar behind the dock
3. Place the collar inside the orientation/tilt spherical arm in the correct way for tightening
4. Insert the spherical orientation arm into the hollow housing of the deck
5. Tighten the attachment collar on the dock as far as it will go
Installing the charging dock on the air vent clip
Introduction:
Before installing the clip on the air vent, make sure that the vent is obstacle-free and that its slats are open.
The clip can be mounted in any direction provided that the two plastic tongues rest on the car’s dashboard and not on the vent itself. This clip is compatible with any type of vent, whether it is square, rectangular or round.
Before assembly, check which position best adapts to the structure of the vent in the car.
Follow these steps:
1. Take the clip out of the package
2. Loosen the clip pin by turning the opening screw (8) anti-clockwise
3. Turn the screw anti-clockwise until the clip pin comes out completely
4. Position the clip pin inside the air vent as shown in fig. 1 while being careful to grasp one of the inside slats
5. Turn the opening screw clockwise and check that the fixing pin goes inside the clip during rotation

6. Turn the screw until the plastic side tongues come into contact with the dashboard. From this moment on, the clip begins to grip the slat, so do not apply excessive force when turning to close, otherwise the inside slats might break.

7. The plastic tongues in contact with the dashboard will serve to reduce the car holder leverage effect and to not place too much weight on the air vent, so check that they are properly positioned in contact with the dashboard and not with the air vent
8. Put the collar inside the mechanical holder housing ball in the correct way for tightening
9. Install the dock on the clip already placed on the air vent through the concave housing found on the back of the mechanical charging dock
10. Tighten the attachment collar on the dock as far as it will go.

**USING THE CAR DOCK**
Follow these instructions to begin using the dock:
1. Start the electrical system of the car (turn the key for traditional ignition or press the start engine button for electronic ignition)
2. Check that the dock is properly powered by a cigarette lighter socket or, if present, direct connection to a USB-C socket in the passenger compartment.
3. Place the iPhone on the dock and check that the charge is activated.

**IT - INSTALLAZIONE DEL SUPPORTO DI RICARICA ALLA VENTOSA**
1. Estrarre il supporto dalla confezione
2. Svitare la ghiera di aggancio posizionata dietro al supporto
3. Inserire la ghiera all'interno del braccetto sferico di orientamento/inclinazione nel verso corretto rispetto all'avvitamento
4. Inserire il supporto tramite l'alloggiamento concavo al braccetto sferico di orientamento
5. Avvitare sul supporto la ghiera di aggancio fino al termine della corsa

Installazione del supporto di ricarica all'aggancio per bocchetta di aerazione
1. Estrarre il supporto dalla confezione
2. Svitare la ghiera di aggancio posizionata dietro al supporto
3. Inserire la ghiera all'interno del braccetto sferico di orientamento/inclinazione nel verso corretto rispetto all'avvitamento
4. Inserire il supporto tramite l'alloggiamento concavo al braccetto sferico di orientamento
5. Avvitare sul supporto la ghiera di aggancio fino al termine della corsa

Instalación de lso apoyo de ricarica all'aggancio per bocchetta di aerazione
1. Estrarre il supporto dalla confezione
2. Svitare la ghiera di aggancio posizionata dietro al supporto
3. Inserire la ghiera all'interno del braccetto sferico di orientamento/inclinazione nel verso corretto rispetto all'avvitamento
4. Inserire il supporto tramite l'alloggiamento concavo al braccetto sferico di orientamento
5. Avvitare sul supporto la ghiera di aggancio fino al termine della corsa

Prima di procedere all'installazione sulla bocchetta di aerazione, assicurarsi che quest'ultima sia libera da qualsiasi ostacolo e che le alette che la compongono siano aperte.
L'aggancio può essere montato in qualsiasi direzione, purché le due alette in plastica poggino sulla plancia dell'auto e non sulla bocchetta stessa. Questo aggancio è compatibile con qualsiasi tipologia di bocchetta, sia essa quadrata, rettangolare o tonda.
Prima di procedere al montaggio, verificare quale posizionamento meglio si adatta alla struttura della bocchetta presente nell'auto.
Procedere come segue:
1. Estrarre il componente di aggancio dalla confezione
2. Allentare il perno di aggancio tramite la rotazione in senso antiorario della vite di apertura (8)
3. Ruotare in senso antiorario fino a completa estrazione del perno di aggancio
4. Posizionare il perno di aggancio all'interno della bocchetta di aerazione come riportato in fig.1 avendo cura di intercettare una delle alette interne
5. Ruotare la vite di apertura in senso orario e verificare che durante la rotazione il perno di aggancio rientri all'interno dell'aggancio
6. Ruotare fino a quando le alette laterali in plastica andranno a contatto con la plancia. Da questo momento l'aggancio comincia ad esercitare tenuta sull'aletta; si raccomanda quindi di non applicare eccessiva forza nella rotazione per la chiusura, al fine di evitare rotture delle alette interne.
7. Le alette in plastica a contatto con la plancia serviranno a diminuire l'effetto leva del supporto auto ed a non esercitare troppo peso sulla bocchetta di aerazione, verificare per cui che siano correttamente posizionate a contatto con la plancia e non con la bocchetta di aerazione
8. Inserire la ghiera nella sfera di alloggiamento del supporto meccanico nel verso corretto rispetto all'avvitamento
9. Inserire il supporto tramite l'alloggiamento concavo posizionato sulla schiena del supporto meccanico di ricarica nella sfera di alloggiamento dell'aggancio montato sulla bocchetta di aerazione
10. Avvitare sul supporto la ghiera di aggancio fino al termine della corsa.

**UTILIZZO DEL SUPPORTO AUTO**
Per iniziare ad usare il supporto procedere come segue:
1. Dare tensione all'impianto elettrico dell'auto (girare la chiave per le accensioni a chiave, oppure premere il tasto start engine per le accensioni elettroniche)
2. Verificare che il supporto sia alimentato correttamente, attraverso una presa accendisigari o, se presente, il collegamento diretto ad una presa USB-C in abitacolo.
3. Posizionare iPhone sul supporto e verificare che la carica venga attivata.

**UTILIZZO DEL SUPPORTO AUTO**
Per iniziare ad usare il supporto procedere come segue:
1. Dare tensione all'impianto elettrico dell'auto (girare la chiave per le accensioni a chiave, oppure premere il tasto start engine per le accensioni elettroniche)
2. Verificare che il supporto sia alimentato correttamente, attraverso una presa accendisigari o, se presente, il collegamento diretto ad una presa USB-C in abitacolo.
3. Posizionare iPhone sul supporto e verificare che la carica venga attivata.

**FR - INSTALLATION DU SUPPORT DE CHARGE SUR LA VENTOUSE**
1. Sortir le support de l'emballage.
2. Dévisser le bague de fixation présente au dos du support.
3. Mettre en place la bague sur le bras sphérique d'orientation / inclinaison dans le sens correspondant au vissage.
4. Placer le bras sphérique d'orientation dans le logement concave.
5. Visser à fond la bague de fixation sur le support.
Installation du support de charge sur la fixation pour bouche d'aération
Attention :
Avant de procéder à l'installation sur la bouche d'aération, s'assurer que cette dernière est libre de tout obstacle et que les ailettes dont elle est constituée sont ouvertes.
La fixation peut être montée dans toute direction à condition que les deux ailettes en plastique reposent sur la planche de bord du véhicule et non sur la bouche d'aération. Cette fixation est compatible avec tout type de bouche d'aération, qu'elle soit carrée, rectangulaire ou ronde.
Avant de procéder au montage, établir le positionnement qui s'adapte le mieux à la structure de la bouche d'aération du véhicule.
Procéder comme suit :
1. Sortir le composant de fixation de l'emballage.
2. Desserrer l'axe de fixation en tournant la vis d'ouverture (8) dans le sens contraire des aiguilles d'une montre.
3. Tourner dans le sens contraire des aiguilles d'une montre jusqu'à l'extraction complète de l'axe de fixation.
4. Positionner l'axe de fixation dans la bouche d'aération concave au contact du salpicadero. A partir de ese moment, la fixation commencera à exercer fuerza en la aleta; se recomienda no apretar el perno demasiado para evitar que las aletas internas se rompan.
5. Las aletas de plástico, al quedar en contacto con el salpicadero, sirven para disminuir el efecto palanca del soporte para coche y para no ejercer demasiada carga en la boca de ventilación; compruebe que están correctamente puestas en contacto con el salpicadero y no con la boca de ventilación.
6. Inserte el anillo en la esfera de alojamiento del soporte mecánico en el sentido correcto con respecto a la rosca.
7. Montar el bastidor en la fijación ya posicionada en la boca de ventilación a través del soporte en esfera.
8. Enroscar en el soporte el anillo de fijación hasta el tope.

**ES - INSTALACION DEL SOPORTE DE CARGA EN LA VENTOSA**
1. Extraiga el soporte del envase.
2. Desensrosque el casquillo de enganche colocado detrás del soporte.
3. Inserte el anillo en el soporte el anillo de enganche hasta el tope.
Instalación del soporte de carga en la fijación para boca de ventilación
Prembulo:
Antes de instalar el soporte en la boca de ventilación, asegúrese de que está libre de cualquier obstáculo y de que las aletas que la componen están abiertas.
La fijación se puede instalar en cualquier dirección, siempre que las dos aletas de plástico se apoyen en el salpicadero del coche y no en la boca de ventilación. La fijación es compatible con cualquier tipo de boca de ventilación, ya sea cuadrada, rectangular o redonda.
Antes de instalar el soporte, compruebe qué posicionamiento se adapta mejor a la estructura de la boca de ventilación del coche.
Realice lo siguiente:
1. Extraiga el componente de fijación del envase.
2. Afloje el perno de fijación girando hacia la izquierda el tornillo de apertura (8).
3. Gírelo hacia la izquierda hasta la completa extracción del perno de fijación.
4. Coloque el perno de fijación en el interior de la boca de ventilación como se muestra en la fig. 1, asegurándose de atrapar una de las aletas internas.
5. Gire el tornillo de apertura hacia la derecha y compruebe que, mientras lo gira, el perno de fijación entra dentro de la fijación.
6. Gire hasta que las aletas laterales de plástico entren en contacto con el salpicadero. A partir de ese momento, la fijación comenzará a ejercer fuerza en la aleta; se recomienda no apretar el perno demasiado para evitar que las aletas internas se rompan.
7. Las aletas de plástico, al quedar en contacto con el salpicadero, sirven para disminuir el efecto palanca del soporte para coche y para no ejercer demasiada carga en la boca de ventilación; compruebe que están correctamente puestas en contacto con el salpicadero y no con la boca de ventilación.
6. Inserte el anillo en la esfera de alojamiento del soporte mecánico en el sentido correcto con respecto a la rosca.
7. Montar el bastidor en la fijación ya posicionada en la boca de ventilación a través del soporte en esfera.
8. Enroscar en el soporte el anillo de fijación hasta el tope.

**USO DEL SOPORTE PARA COCHE**
Para comenzar a usar el soporte, realice lo siguiente:
1. Active el contacto del coche (gire la llave de arranque o pulse el correspondiente botón si se trata de un coche con arranque electrónico).
2. Compruebe que el soporte recibe corriente correctamente desde una toma de encendedor o, en su caso, mediante la conexión directa a un puerto USB-C del habitáculo.
3. Coloque el iPhone en el soporte y compruebe que se activa la carga de aération.

**TR - YENIDEN ŞARJ İÇİN TUTUCUNUN VANTUZU TAKILMASI**
1. Tutucuyu ambalajdan çıkarın
2. Tutucunun arkasından bulunan kenetleme bileziğini çözün
3. Vidalamaya göre doğru yönde bileziği üç biçimindeki yönlendirme/egme kolu içine geçirin
4. Küre biçimindeki yönlendirme kolunu tutucu içindeki konkav yuvaya takın
5. Kenetleme bileziğini stop noktasının sonuna kadar tutucu üzerine dayalayın

**UTILISATION DU SUPPORT AUTO**
Pour commencer à utiliser le support, procéder comme suit :
1. Mettre le contact (en tournant la clé dans le démarreur pour les allumages traditionnels ou en appuyant sur la touche « Start engine » pour les allumages électroniques).
2. S'assurer que le support est correctement alimenté, à travers une prise allume-cigare ou, si présente, par branchement direct à une prise USB-C de l'habitacle.
3. Placer l'iPhone sur le support et s'assurer que la charge est activée.

**DE - Anbringen der Ladehalterung am Saugnapf**
1. Halterung aus der Packung nehmen.
2. Den sich hinter der Halterung befindenden Befestigungsring abschrauben.
3. Den Ring am Schwenk-/Neigungsgelenkarm in der richtigen Anschraubrichtung anbringen.
4. Die Halterung mittels der Aussparung im Schwenkgelenkarm einsetzen.
5. Den Befestigungsring bis zum Anschlag an der Halterung festschrauben.
Anbringen der Ladehalterung an der Befestigung für die Lüftungsdüse.
Vorberkennung:
Bringen Sie sich vor der Anbringung, dass die Lüftungsdüse von keinerlei Gegenständen blockiert wird und ihre Flügel in geöffnetner Stellung sind.
Die Befestigung kann in jeder Richtung montiert werden, solange die beiden Kunststoffflügel auf dem Armaturenbrett des Fahrzeugs und nicht auf der Lüftungsdüse selbst aufliegen. Diese Befestigung ist mit jeder Art von Lüftungsdüse kompatibel, ob quadratisch, rechteckig oder rund. Prüfen Sie vor der Anbringung, welche Stellung am besten zur Lüftungsdüse des Fahrzeugs passt.
Es ist folgendermaßen vorzugehen:
1. Nehmen Sie die Befestigung aus der Verpackung.
2. Lösen Sie den Befestigungsstift, indem Sie die Schraube zur Öffnung (8) entgegen dem Uhrzeigersinn drehen.
3. Drehen Sie entgegen dem Uhrzeigersinn, bis der Befestigungsstift vollständig ausgetreten ist.
4. Setzen Sie den Befestigungsstift wie in Abb. 1 gezeigt in die Lüftungsdüse ein und achten Sie dabei darauf, dass eine der inneren Lamellen erfasst wird.
5. Drehen Sie die Schraube zur Öffnung im Uhrzeigersinn und achten Sie beim Drehen darauf, dass der Befestigungsstift in der Befestigung Halt bekommt.
6. Weiter drehen, bis die seitlichen Kunststoffflügel am Armaturenbrett anliegen. Ab diesem Moment beginnt die Befestigung Halt an der Lamelle zu bekommen; daher darf beim Befestigen keine übermäßige Kraft angewendet werden, um eine Beschädigung der inneren Lamellen zu vermeiden.
7. Die Kunststoffflügel, die am Armaturenbrett anliegen, verringern die Behelwirkung der Autohalterung und verhindern, dass zu viel Gewicht auf der Lüftungsdüse lastet. Achten Sie darauf, dass sie korrekt am Armaturenbrett und nicht an der Lüftungsdüse anliegen.
8. Setzen Sie den Ring in der richtigen Anschraubrichtung in die Kugelaufnahme der Halterung ein.
9. Halterung durch die Aussparung auf der Rückseite der mechanischen Ladehalterung in die Aufnahmekugel der an der Entlüftung montierten Befestigung einführen.
10. Schrauben Sie den Befestigungsring bis zum Anschlag an der Halterung fest.

**DE - Anbringen der Ladehalterung am Saugnapf**
1. Halterung aus der Packung nehmen.
2. Den sich hinter der Halterung befindenden Befestigungsring abschrauben.
3. Den Ring am Schwenk-/Neigungsgelenkarm in der richtigen Anschraubrichtung anbringen.
4. Die Halterung mittels der Aussparung im Schwenkgelenkarm einsetzen.
5. Den Befestigungsring bis zum Anschlag an der Halterung festschrauben.
Anbringen der Ladehalterung an der Befestigung für die Lüftungsdüse.
Vorberkennung:
Bringen Sie sich vor der Anbringung, dass die Lüftungsdüse von keinerlei Gegenständen blockiert wird und ihre Flügel in geöffnetner Stellung sind.
Die Befestigung kann in jeder Richtung montiert werden, solange die beiden Kunststoffflügel auf dem Armaturenbrett des Fahrzeugs und nicht auf der Lüftungsdüse selbst aufliegen. Diese Befestigung ist mit jeder Art von Lüftungsdüse kompatibel, ob quadratisch, rechteckig oder rund. Prüfen Sie vor der Anbringung, welche Stellung am besten zur Lüftungsdüse des Fahrzeugs passt.
Es ist folgendermaßen vorzugehen:
1. Nehmen Sie die Befestigung aus der Verpackung.
2. Lösen Sie den Befestigungsstift, indem Sie die Schraube zur Öffnung (8) entgegen dem Uhrzeigersinn drehen.
3. Drehen Sie entgegen dem Uhrzeigersinn, bis der Befestigungsstift vollständig ausgetreten ist.
4. Setzen Sie den Befestigungsstift wie in Abb. 1 gezeigt in die Lüftungsdüse ein und achten Sie dabei darauf, dass eine der inneren Lamellen erfasst wird.
5. Drehen Sie die Schraube zur Öffnung im Uhrzeigersinn und achten Sie beim Drehen darauf, dass der Befestigungsstift in der Befestigung Halt bekommt.
6. Weiter drehen, bis die seitlichen Kunststoffflügel am Armaturenbrett anliegen. Ab diesem Moment beginnt die Befestigung Halt an der Lamelle zu bekommen; daher darf beim Befestigen keine übermäßige Kraft angewendet werden, um eine Beschädigung der inneren Lamellen zu vermeiden.
7. Die Kunststoffflügel, die am Armaturenbrett anliegen, verringern die Behelwirkung der Autohalterung und verhindern, dass zu viel Gewicht auf der Lüftungsdüse lastet. Achten Sie darauf, dass sie korrekt am Armaturenbrett und nicht an der Lüftungsdüse anliegen.
8. Setzen Sie den Ring in der richtigen Anschraubrichtung in die Kugelaufnahme der Halterung ein.
9. Halterung durch die Aussparung auf der Rückseite der mechanischen Ladehalterung in die Aufnahmekugel der an der Entlüftung montierten Befestigung einführen.
10. Schrauben Sie den Befestigungsring bis zum Anschlag an der Halterung fest.

**USO DEL SOPORTE PARA COCHE**
Para comenzar a usar el soporte, realice lo siguiente:
1. Active el contacto del coche (gire la llave de arranque o pulse el correspondiente botón si se trata de un coche con arranque electrónico).
2. Compruebe que el soporte recibe corriente correctamente desde una toma de encendedor o, en su caso, mediante la conexión directa a un puerto USB-C del habitáculo.
3. Coloque el iPhone en el soporte y compruebe que se activa la carga de aération.

**AR - INSTALAZIONE DEL SUPPORTO DI RICARICA ALLA VENTOSA**
1. Estrarre il supporto dalla confezione
2. Svitare la ghiera di aggancio posizionata dietro al supporto
3. Inserire la ghiera all'interno del braccetto sferico di orientamento/inclinazione nel verso corretto rispetto all'avvitamento
4. Inserire il supporto tramite l'alloggiamento concavo al braccetto sferico di orientamento
5. Avvitare sul supporto la ghiera di aggancio fino al termine della corsa

Instalazione del supporto di ricarica all'aggancio per bocchetta di aerazione
1. Estrarre il supporto dalla confezione
2. Svitare la ghiera di aggancio posizionata dietro al supporto
3. Inserire la ghiera all'interno del braccetto sferico di orientamento/inclinazione nel verso corretto rispetto all'avvitamento
4. Inserire il supporto tramite l'alloggiamento concavo al braccetto sferico di orientamento
5. Avvitare sul supporto la ghiera di aggancio fino al termine della corsa

Instalación de lso apoyo de ricarica all'aggancio per bocchetta di aerazione
1. Estrarre il supporto dalla confezione
2. Svitare la ghiera di aggancio posizionata dietro al supporto
3. Inserire la ghiera all'interno del braccetto sferico di orientamento/inclinazione nel verso corretto rispetto all'avvitamento
4. Inserire il supporto tramite l'alloggiamento concavo al braccetto sferico di orientamento
5. Avvitare sul supporto la ghiera di aggancio fino al termine della corsa

**GBRAUCH DER AUTOHALTERUNG**
Um die Halterung in Betrieb zu nehmen, wie folgt vorgehen:
1. Die Anlage des Fahrzeugs einschalten (Schlüssel drehen bei herkömmlichen Zündungen oder die Taste „Start Engine“ bei elektronischen Zündungen drücken).
2. Prüfen Sie, ob das Ladegerät ordnungsgemäß mit Strom versorgt wird, entweder über eine Zigarettenanzünderbuchse oder, falls vorhanden, über einen direkten Anschluss mit einer USB-C-Buchse im Fahrzeug.
3. iPhone in die Ladestation legen und überprüfen, ob der Ladegewang aktiviert wird

**ES - INSTALACION DEL SOPORTE DE CARGA EN LA VENTOSA**
1. Extraiga el soporte del envase.
2. Desensrosque el casquillo de enganche colocado detrás del soporte.
3. Inserte el anillo en el soporte el anillo de enganche hasta el tope.
Instalación del soporte de carga en la fijación para boca de ventilación
Prembulo:
Antes de instalar el soporte en la boca de ventilación, asegúrese de que está libre de cualquier obstáculo y de que las aletas que la componen están abiertas.
La fijación se puede instalar en cualquier dirección, siempre que las dos aletas de plástico se apoyen en el salpicadero del coche y no en la boca de ventilación. La fijación es compatible con cualquier tipo de boca de ventilación, ya sea cuadrada, rectangular o redonda.
Antes de instalar el soporte, compruebe qué posicionamiento se adapta mejor a la estructura de la boca de ventilación del coche.
Realice lo siguiente:
1. Extraiga el componente de fijación del envase.
2. Afloje el perno de fijación girando hacia la izquierda el tornillo de apertura (8).
3. Gírelo hacia la izquierda hasta la completa extracción del perno de fijación.
4. Coloque el perno de fijación en el interior de la boca de ventilación como se muestra en la fig. 1, asegurándose de atrapar una de las aletas internas.
5. Gire el tornillo de apertura hacia la derecha y compruebe que, mientras lo gira, el perno de fijación entra dentro de la fijación.
6. Gire hasta que las aletas laterales de plástico entren en contacto con el salpicadero. A partir de ese momento, la fijación comenzará a ejercer fuerza en la aleta; se recomienda no apretar el perno demasiado para evitar que las aletas internas se rompan.
7. Las aletas de plástico, al quedar en contacto con el salpicadero, sirven para disminuir el efecto palanca del soporte para coche y para no ejercer demasiada carga en la boca de ventilación; compruebe que están correctamente puestas en contacto con el salpicadero y no con la boca de ventilación.
6. Inserte el anillo en la esfera de alojamiento del soporte mecánico en el sentido correcto con respecto a la rosca.
7. Montar el bastidor en la fijación ya posicionada en la boca de ventilación a través del soporte en esfera.
8. Enroscar en el soporte el anillo de fijación hasta el tope.

**USO DEL SOPORTE PARA COCHE**
Para comenzar a usar el soporte, realice lo siguiente:
1. Active el contacto del coche (gire la llave de arranque o pulse el correspondiente botón si se trata de un coche con arranque electrónico).
2. Compruebe que el soporte recibe corriente correctamente desde una toma de encendedor o, en su caso, mediante la conexión directa a un puerto USB-C del habitáculo.
3. Coloque el iPhone en el soporte y compruebe que se activa la carga de aération.

**FR - INSTALLATION DU SUPPORT DE CHARGE SUR LA VENTOUSE**
1. Sortir le support de l'emballage.
2. Dévisser le bague de fixation présente au dos du support.
3. Mettre en place la bague sur le bras sphérique d'orientation / inclinaison dans le sens correspondant au vissage.
4. Placer le bras sphérique d'orientation dans le logement concave.
5. Visser à fond la bague de fixation sur le support.
Installation du support de charge sur la fixation pour bouche d'aération
Attention :
Avant de procéder à l'installation sur la bouche d'aération, s'assurer que cette dernière est libre de tout obstacle et que les ailettes dont elle est constituée sont ouvertes.
La fixation peut être montée dans toute direction à condition que les deux ailettes en plastique reposent sur la planche de bord du véhicule et non sur la bouche d'aération. Cette fixation est compatible avec tout type de bouche d'aération, qu'elle soit carrée, rectangulaire ou ronde.
Avant de procéder au montage, établir le positionnement qui s'adapte le mieux à la structure de la bouche d'aération du véhicule.
Procéder comme suit :
1. Sortir le composant de fixation de l'emballage.
2. Desserrer l'axe de fixation en tournant la vis d'ouverture (8) dans le sens contraire des aiguilles d'une montre.
3. Tourner dans le sens contraire des aiguilles d'une montre jusqu'à l'extraction complète de l'axe de fixation.
4. Positionner l'axe de fixation dans la bouche d'aération concave au contact du salpicadero. A partir de ese moment, la fixation commencera à exercer fuerza en la aleta; se recomienda no apretar el perno demasiado para evitar que las aletas internas se rompan.
5. Las aletas de plástico, al quedar en contacto con el salpicadero, sirven para disminuir el efecto palanca del soporte para coche y para no ejercer demasiada carga en la boca de ventilación; compruebe que están correctamente puestas en contacto con el salpicadero y no con la boca de ventilación.
6. Inserte el anillo en la esfera de alojamiento del soporte mecánico en el sentido correcto con respecto a la rosca.
7. Montar el bastidor en la fijación ya posicionada en la boca de ventilación a través del soporte en esfera.
8. Enroscar en el soporte el anillo de fijación hasta el tope.

**USO DEL SOPORTE PARA COCHE**
Para comenzar a usar el soporte, realice lo siguiente:
1. Active el contacto del coche (gire la llave de arranque o pulse el correspondiente botón si se trata de un coche con arranque electrónico).
2. Compruebe que el soporte recibe corriente correctamente desde una toma de encendedor o, en su caso, mediante la conexión directa a un puerto USB-C del habitáculo.
3. Coloque el iPhone en el soporte y compruebe que se activa la carga de aération.

**TR - YENIDEN ŞARJ İÇİN TUTUCUNUN VANTUZU TAKILMASI**
1. Ota kiınıttayı pakkauxesta
2. Lüksennâ kiınıttıkken tappa kâantâmıllâ avamışeen tarkoittetua ruuvia (8) vastapâivâän
3. Kâännâ vastapâivâän, kunnes kiınıttystappi tulee kokonaan ulos
4. Aseta kiınıttystappi ilmastointiaukon sisälle kuvassa 5 osoittelulla tavalla huoamattalla, että yksi sisäistä sivesteistä kytkettyy
5. Kierra avoaimeseen tarkoitettua ruuvia myötäpäivään ja tarkista, että kierron aikana kiınıttystappi menee kiinnikkeen sisälle
6. Kierra, kunnes muoviset sivusteivkeet koskettavat koloaluetta. Tästä hetkestä lähtien kiinnike alkaa kirstämään sivesteitä. Näin öllen älä kytä liikaa voimaa kierron aikana, jotta sisäisten sivesteiden rikkoittumista voitaisiin estää.
7. Koloaludan kanssa kosketuksessa olevia muovisivestekeitä tarvitaan vähentämään autolle tarkoitettun telineen ylivuokautusta ja keventämään tuuletusaukkoon kohdistuvaa painoa. Tarkista näin öllen, että ne on asetettu oikein kosketukseen koloaludan eikä ilmastointiaukon kanssa
8. Aseta kiınıttysrengas mekaanisen telineen pallonivelteen oikeassa suunnassa kiinniruuvissaan nähden
9. Aseta teline lataustelineen takapuolelle sijoitetun koveran kotelon kautta tuuletusaukkoon asennettun kiinnikkeen pallokoteloon
10. Kierrä kiınıttysrengas telineeseen pohjaan asti.

**AUTOTELINEEN KÄYTTÖ**
Telineen käytön aloittamiseksi, toimi seuraavalla tavalla:
1. Kytke vte päälle auton (käännä varta-avainta tai paina näppäintä start engine elektronista käynnistästä varten)
2. Tarkista, että telineessä on virta päällä tupakansavuttymien tai USB-C-liittimen kautta tehdyn suoran liittämän kautta ohjaamoissa.
3. Aseta iPhone telineen päälle ja tarkista, että lataus aktivoituu.

**تثبيت حامل الشحن على كوب المنطق**
1) أخرج حامل الشحن من العبوة
2) فك حلقه التثبيت الموجودة في الجزء الخلفي من حامل المنطق
3) أدخل الحلقة داخل الزراع الكروي الخاص بالتهوية/الإملاق، وذلك في الاتجاه الصحيح مقارنةً باتجاه الربط
4) أدخل الزراع الكروي الخاص بالتهوية في المبيت المصنوف الموجود في حامل المنطق
5) اضغط على التثبيت على حامل حتى نهاية المسار
6) تثبيت حامل الشحن في مشبك فتحة التهوية
7) تثبيت حامل الشحن على كوب المنطق
8) تثبيت حامل الشحن على كوب المنطق
9) تثبيت حامل الشحن على كوب المنطق
10) تثبيت حامل الشحن على كوب المنطق

قبل بدء التثبيت على فتحة التهوية، تأكد من أنك خلوك الفتحة من أي عائق، ومن فتح الأجنحة التي تتكون منها تلك الفتحة
يمكن تركيب المشبك في أي اتجاه، ولكن بشرط استناد الأجنحة البلاستيكية من فتحة التهوية، وليس على الفتحة نفسها. هذا المشبك متوافق مع أي نوع من الفتحات، سواء المربعة أو المستطيلة أو الدائرية. قبل بدء التركيب، تأكد من الوضع المناسب لهيكل الفتحة الموجودة في السيارة.

تجزي العلية على النحو التالي:
1) أخرج عنصر المشبك من العبوة
2) قم بإرخاء محور المشبك عن طريق لف برغي الفتحة (8) عكس اتجاه عقارب الساعة
3) لف عكس اتجاه عقارب الساعة حتى خروج محور المشبك تمامًا
4) فتح محور المشبك داخل فتحة التهوية، بالصورة الواردة في الشكل 1، مع مراعاة التقاطع مع أحد الأجنحة الدائرية
5) لف برغي الفتحة في اتجاه عقارب الساعة، وتأكد من دخول محور التثبيت داخل المشبك أثناء لف المحور
6) أدخل حتى تلامس الأجنحة الجانبية البلاستيكية التالووه. اعتبارًا من ذلك الوقت سيبدأ التنوير من الإمسك الجانب، وبالتالي يُمنَح بعدم التعلمل بقوة مفردة أثناء التنوير من أجل الإغلاق، تجنب انكسار الأجنحة الدائرية.
7) الأجنحة البلاستيكية الملامَنة التالووه ستمعل على تقليل تأثير التحميل المصنوف أثناء التنوير، وعلى عدم التداخل التام على فتحة التهوية، لذا تأكد من وضع الأجنحة البلاستيكية بصورة سليمة تلامس التالووه وليس فتحة التهوية الصحيح الربط
8) أدخل الحلقة في الحيز الكروي بالحامل الميكانيكي، وذلك في الاتجاه المضاد للتيار

أدخل الحامل عن طريق المبيت المحجوف، الموجود على ظهر الحامل الميكانيكي للشحن، في الحيز الكروي بالمتملك، الذي تم تركيبه على فتحة التهوية
اربط حلقة التثبيت على الحامل حتى نهاية المسار.
10) اربط حلقة التثبيت على الحامل حتى نهاية المسار.

**استخدام حامل السيارة**
للبدء مع استعمال الأجنحة اتبع الخطوات التالية:
1) قم بإعداد المنظومة الكهربائية في السيارة بالملقة (لف مقفاح تشغيل السيارة بالمفتاح، أو اضغط على زر تشغيل المنطق في حلة عمليات الإنعالم التي يتم التحكم بها)
2) تأكد من أن الحامل متصل بالملقة بصورة سليمة، وذلك عن طريق مآخذ (وألة المسجل، أو التوصيل المباشر بمآخذ يو إس بي سي «USB-C» إن وُجد، في مصفوفة السيارة.
3) ضغ حلق الأيون على الحامل، وتأكد من تنشيط عملية الشحن.

**CE**

EN - Cellularline S.p.A., a single-member company, declares that this wireless charger complies with Directive 2014/53/UE.
The full text of the EU declaration of conformity is available at the following address: www.cellularline.com/it/declaration-of-conformity.
Cellularline S.p.A., a single-member company, also declares that this wireless charger complies with the RoHS Directive 2011/65/UE.
IT - Cellularline S.p.A. con socio unico dichiara che il caricatore wireless è conforme alla direttiva 2014/53/UE.
Il testo completo della dichiarazione di conformità UE è disponibile al seguente indirizzo Internet: www.cellularline.com/it/declaration-of-conformity.
Cellularline S.p.A. con socio unico dichiara inoltre che il caricatore wireless è conforme alla direttiva RoHS 2011/65/UE.

FR - Cellularline S.p.A. con socio unico (société par actions à actionnaire unique) certifie que le chargeur sans fil est conforme à la directive 2014/53/UE. Le texte complet de la déclaration de conformité UE est disponible à l'adresse Internet suivante : www.cellularline.com/it/declaration-of-conformity.
Cellularline S.p.A. con socio unico (société par actions à actionnaire unique) certifie également que le chargeur sans fil est conforme à la directive RoHS 2011/65/UE.

DE - Cellularline S.p.A. mit Einzelgesellschafter erklärt, dass das kabellose Ladegerät der Richtlinie 2014/53/UE entspricht. Der vollständige Text der EU-Konformitätserklärung ist unter der folgenden Internetadresse verfügbar: www.cellularline.com/it/declaration-of-conformity.
Cellularline S.p.A. mit Einzelgesellschafter erklärt des Weiteren, dass das kabellose Ladegerät der Richtlinie RoHS 2011/65/UE entspricht.

ES - Cellularline S.p.A. con socio unico (sociedad par acciones a accionnaire unique) certifie que le chargeur sans fil est conforme à la directive 2014/53/UE. El texto completo de la declaración de conformidad UE está disponible en la siguiente página web : www.cellularline.com/it/declaration-of-conformity.
Cellularline S.p.A. con socio unico, también declara que el cargador inalámbrico cumple epligamente con los requisitos de la Directiva RoHS 2011/65/UE.

NL - Cellularline S.p.A. con socio unico (sociëteit par acties a actieonnaire unique) certifieert dat de draadloze lader voldoet aan de richtlijn 2014/53/UE. De volledige tekst van de EU verklaring van overeenstemming kan geraadpleegd worden via de volgende link : www.cellularline.com/it/declaration-of-conformity.
Cellularline S.p.A. met enige aandeelhouder verklaart bovendien dat de wireless lader in overeenstemming is met de richtlijn RoHS 2011/65/UE.

FI - Cellularline S.p.A. yhden miehen osakeyhtiö vakuuttaa, että langaton laturi on direktiivn 2014/53/UE mukainen. Täysmääräinen EU-vastuuilmoituskäyttösuhteen teksti on saatavilla seuraavassa verkko-osoitteessa: www.cellularline.com/it/declaration-of-conformity.
Cellularline S.p.A. yhden miehen osakeyhtiö vakuuttaa lisäksi, että langaton laturi on ROHS-direktiivin 2011/65/UE mukainen.

AR - شارژر التلوأول Celluarline S.p.A. متوافق مع لوائح مع التهوية
1) اخرج حامل الشحن من العبوة
2) فك حلقه التثبيت على كوب المنطق
3) أدخل الحلقة داخل الزراع الكروي الخاص بالتهوية/الإملاق، وذلك في الاتجاه الصحيح مقارنةً باتجاه الربط
4) أدخل الزراع الكروي الخاص بالتهوية في المبيت المصنوف الموجود في حامل المنطق
5) اضغط على التثبيت على حامل حتى نهاية المسار
6) تثبيت حامل الشحن في مشبك فتحة التهوية
7) تثبيت حامل الشحن على كوب المنطق
8) تثبيت حامل الشحن على كوب المنطق
9) تثبيت حامل الشحن على كوب المنطق
10) تثبيت حامل الشحن على كوب المنطق

قبل بدء التثبيت على فتحة التهوية، تأكد من أنك خلوك الفتحة من أي عائق، ومن فتح الأجنحة التي تتكون منها تلك الفتحة
يمكن تركيب المشبك في أي اتجاه، ولكن بشرط استناد الأجنحة البلاستيكية من فتحة التهوية، وليس على الفتحة نفسها. هذا المشبك متوافق مع أي نوع من الفتحات، سواء المربعة أو المستطيلة أو الدائرية. قبل بدء التركيب، تأكد من الوضع المناسب لهيكل الفتحة الموجودة في السيارة.

تجزي العلية على النحو التالي:
1) أخرج عنصر المشبك من العبوة
2) قم بإرخاء محور المشبك عن طريق لف برغي الفتحة (8) عكس اتجاه عقارب الساعة
3) لف عكس اتجاه عقارب الساعة حتى خروج محور المشبك تمامًا
4) فتح محور المشبك داخل فتحة التهوية، بالصورة الواردة في الشكل 1، مع مراعاة التقاطع مع أحد الأجنحة الدائرية
5) لف برغي الفتحة في اتجاه عقارب الساعة، وتأكد من دخول محور التثبيت داخل المشبك أثناء لف المحور
6) أدخل حتى تلامس الأجنحة الجانبية البلاستيكية التالووه. اعتبارًا من ذلك الوقت سيبدأ التنوير من الإمسك الجانب، وبالتالي يُمنَح بعدم التعلمل بقوة مفردة أثناء التنوير من أجل

## cellularline

## MAGNETIC IN-CAR HOLDER TOUCH AIR COOLER MAG

SV - MAGNETISK SMARTPHONEHÅLLARE MED SUGPROPPSFASTE / DA - SMARTPHONE HOLDER TIL BIL MED SUGEKOPP / NO - MAGNETISK SMARTTELEFONHOLDER FOR BIL MED SUGEKOPP / PT - SUPORTE MAGNETICO SMARTPHONE DE AUTOMÓVEL COM FIXAÇÃO POR VENTOSA / CS - DRŽÁK NA MOBIL DO AUTA S UCHYČENÍM NA MAGNET / SL - MAGNETNI AVTOMOBILSKI NOSILEC ZA PAMETNI TELEFON, KI SE PRITRDI Z VAKUUMSKIM PRISEKOM / HR - MAGNETSKI DRŽAČ ZA PAMETNI AUTOMOBIL ZA AUTOMOBIL S VAKUUMSKIM UCHYČENÍEM / BG - МАГНИТНА СМАРТФОН СТОЙКА ЗА АВТОМОБИЛ / ZAKRPEVANJE S VAKUUM / EL - ΜΑΓΝΗΤΙΚΗ ΒΑΪΗ SMARTPHONE ΓΙΑ ΑΥΤΟΚΙΝΗΤΟ ΜΕ ΣΤΕΡΕΩΣΗ ΜΕ ΒΕΝΤΟΥΖΑ / RO - SUPORT AUTO MAGNETIC PENTRU SMARTPHONE, CU FIXARE CU VENTUZĂ

1. Skruva låsringen på hållaren ändra till ändläget.

#### ANVÄNDNING AV BILHÅLLAREN

Gör så här för att börja använda hållaren:

1. Tillför spänning till bilens elsystem (vrid nyckeln för tändning med nyckel eller tryck på motorstartknappen för elektroniska tändningar)
2. Kontrollera att stödet störförstorfs för rätt sätt, genom ett cigarettändaruttag eller, om sådant finns, genom att ansluta direkt till ett USB-C-uttag i kupén.

3. Placera din iPhone på hållaren och kontrollera att laddningen aktiveras.

7. De alhetas de plástico em contacto com o tablier irão servir para diminuir o efeito de avanço do suporte para carro e evitar que o difusor de ventilação fique submetido a um peso excessivo. Verifique assim se estão colocadas corretamente em contacto com o tablier e não com o difusor de ventilação
8. Insira a virola na esfera de alojamento do suporte mecânico no sentido correto em relação ao enroscamento

9. Monte o suporte para smartphone no enganche já instalado no difusor de ventilação mediante o alojamento côncavo situado na parte traseira do suporte mecânico de recarga
10. Enrosque a virola de enganche no suporte até ao fim do curso.
**UTILIZACÃO DO SUPORTE PARA CARRO**
Para iniciar a uso o suporte, siga estas instruções:
1. Energize o sistema elétrico do veículo (gire a chave para as ignições tradicionais com chave, ou então prima o botão Start Engine para as ignições eletrônicas)
2. Otspusite spojni svornjak rotiranjem u smjeru suprotnom od kazaljke na satu višja za otvaranje (8)
3. Okrećite u smjeru suprotnom od kazaljke na satu dok u cijelosti ne izvučete spojni svornjak

2. Verifique se o suporte é alimentado corretamente por meio de uma tomada de isqueiro ou, se presente, da ligação direta a uma tomada USB-C no habitáculo.
3. Coloque o iPhone no suporte e verifique se o carregamento é ativado.

1. Tag holderen ud af esken.
2. Skru låseringen bag på holderne af.
3. Indsæt låseringen i armen til orientering/hældning i den korrekte retning i forhold til fastspændingen.

4. Indsæt holderen via det konkave sæde i orienteringsarmen.
5. Skru låseringen på holderen indtil den ikke kan komme længere.
Montering af opladningsholderen på koblingen til luftfylden.
Førudsatning:
Før du fortsætter med monteringen på luftfylden, skal du sikre dig, at sidestyrvnet er fri for enhver forhindring, og at klapperne i den er åbne. Koblingen kan monteres i alle retninger, så længe de to plastfliser hviler på bilens instrumentbræt og ikke på selve luftfylden. Denne kobling er kompatibel med enhver type dyse, hvad enten den er firkantet, rektangulær eller rund. Inden du fortsætter med monteringen, skal du kontrollere, hvilken placering der passer bedst til den dýsotype, der er i bilen.

Gør som følger:
1. Tag koblingsdelen ud af æsken.
2. Løsfn fastgørelsesstiften ved at dreje åbningskrueen (8) mod uret.
3. Drej mod uret, indtil fastgørelsesstiften er helt trukket ud.
4. Anbring fastgørelsesstiften inde i luftfylden som vist på fig. 1 og sørg for at ramme en af lamellerne inde i dysen.
5. Drej åbningskrueen med uret og kontrollér, at fastgørelsesstiften under omdrejningen skrues ind i koblingen.
6. Drej indtil sidemellereen kommer i kontakt med instrumentbrættet. Fra nu af begynder koblingen at stramme på stramme på lammellen. Det tilrådes derfor ikke at stramme for hårdt, da du ellers risikerer at ødelægge lamellerne inde i luftfylden.
7. Plastlamellerne i kontakt med instrumentbrættet vil reducere bilholderens iftægsstangeffekt, så der ikke lægges for meget vægt på luftfylden. Kontrollér derfor, at de er korrekt placeret i kontakt med instrumentbrættet og ikke med luftfylden.
8. Sæt låseringen i koblingskuglen på den mekaniske holder i den rigtige retning med hensyn til skruening.
9. Monter smartphone-holderen på koblingen, der allerede er placeret på luftfylden, via det konkave sæde på bagsiden af den mekaniske holder.
10. Skru låseringen på holderen indtil den ikke kan komme længere.

#### BRUG AF HOLDER TIL BIL

Gør følgende for at begynde at anvende holderen:
1. Slå strøm til bilens el-installation (drej tændingsnøglen på en tænding med nøglestær eller tryk på motorens startknop for elektroniske tændinger).
2. Kontroller, at holderen strømforsynes korrekt gennem et cigarettænderstik eller, hvis det findes, ved at tilslutte direkte til et USB-C-stik i kabinen.
3. Anbring iPhone n holderen og kontrollér, at opladningen aktiveres.

NO - MONTERE LADEHOLDEREN PÅ SUGEKOPPEN
1. Ta holderen ut av pakningen.
2. Skru opp låseringen på baksiden av holderen.
3. Sett låseringen inn i den regulerbare kulearmen. Pass på at du setter den inn i riktig retning i forhold til skrueretten.
4. Sett den regulerbare kulearmen inn i hulrommet i holderen.
5. Skru låseringen godt fast på holderen.
Monter ladeholderen til festet for luftfylen

Før du går i gang med monteringen, må du kontrollere at luftfylen er fri for hindringer og at ribbene i dysen er åpne.
Festet kan monteres i alle retninger. Pass bare på at de to plastribbene hviler på dashbordet i bilen, og ikke på selve luftfylden. Dette feste er kompatibel med alle typer ventilasjonsdyser, uavhengig av om den er kvadratisk, rektangulær eller rund. Før du starter monteringen, må du finne plasseringen som egner seg best til luftfydens form.
Gå frem som forklart nedenfor:
1. Ta festet ut av esken.
2. Løse festestiften ved å skru åpningskrueen (8) mot klokken.
3. Skru mot klokken til festestiften er skrudd helt ut.
4. Sett festestiften inn i luftfylden slik at den griper fast i en av de innvendige ribbene som vist i figur 1.
5. Vri åpningskrueen med klokken og sjekk at stiften går inn i festet mens du skruer.
6. Vri til plastribbene på siden berører dashbordet. Nå begynner festet å feste seg til ribben. Pass på at du ikke vrir så hardt at de innvendige ribbene går i stykker.
7. Plastribbene som hviler mot dashbordet reduserer vektstangeffekten slik at bilholderen ikke hviler for tung på luftfylden. Sjekk derfor at plastribbene er plassert riktig slik at de hviler på dashbordet og ikke på luftfylden.

8. Sett låseringen inn i kulen som holder den mekaniske holderen. Pass på at du setter den inn i riktig retning i forhold til skrueretten.
9. Sett holderen på kulefestet som du har montert på luftfylden i den hule delen på baksiden av den mekaniske holderen med lader.
10. Skru hysen godt fast på holderen.
Monter ladeholderen til festet for luftfylden

Gå frem som forklart nedenfor:
1. Sett som forklart nedenfor for å begynne å bruke holderen:
2. Frett på strømmen i bilen (vri tenningsnøglen hvis bilen har tradisjonelt tenningsystem, eller trykk på motorens startknapp hvis bilen har elektronisk tennig).

2. Sjekk at holderen er koblet til sigarettenerren og at strømfiltérførselen fungerer korrekt, eller at den er koblet til et USB-C-uttak i kupéen.
3. Plasser iPhone i holderen og kontrollér at ladingen starter.

#### BRUK AV BILHOLDEREN

1. Sett som forklart nedenfor for å begynne å bruke holderen:
2. Frett på strømmen i bilen (vri tenningsnøglen hvis bilen har tradisjonelt tenningsystem, eller trykk på motorens startknapp hvis bilen har elektronisk tennig).
2. Sjekk at holderen er koblet til sigarettenerren og at strømfiltérførselen fungerer korrekt, eller at den er koblet til et USB-C-uttak i kupéen.
3. Plasser iPhone i holderen og kontrollér at ladingen starter.

#### PT - INSTALAÇÃO DO SUPORTE DE RECARGA NA VENTOSA

1. Tire o suporte da embalagem
2. Desaperte a virola de enganche colocada atrás do suporte
3. Insira a virola no interior do braço esférico de orientação/inclinação no sentido certo em relação ao de enroscamento
4. Insira o braço esférico de orientação no alojamento côncavo presente no suporte
5. Enrosque a virola de enganche no suporte até ao fim do curso
Instalação do suporte de recarga no enganche para difusor de ar Preliminar:
Antes de proceder à instalação no difusor de ar, certifique-se de que este último esteja isento de qualquer obstáculo e que as alhetas que o compõem estejam abertas.

O enganche pode ser montado em qualquer direção, desde que as duas alhetas de plástico fiquem apoiadas no tablier do carro e não no difusor. Este enganche é compatível com todos os tipos de difusor: quadrado, retangular ou redondo.
Antes de proceder à montagem, verifique qual posição se adapta melhor à estrutura do difusor presente no carro.
Proceda conforme indicado a seguir:
1. Extraia o componente de enganche da embalagem
2. Desaperte o pino de enganche girando o parafuso de abertura (8) no sentido anti-horário
3. Gire no sentido anti-horário até a extração completa do pino de enganche
4. Coloque o pino de enganche no interior do difusor de ventilação conforme indicado na fig.1, tendo o cuidado de intercalar uma das alhetas internas

5. Gire o parafuso de abertura no sentido horário e verifique se, durante a rotação, o pino de fixação volta para dentro do enganche
6. Gire até as alhetas laterais de plástico entrarem em contacto com o tablier. A partir deste momento, o enganche começa a exercer uma ação de retenção na alheta; portanto, recomenda-se não aplicar uma força excessiva durante a rotação para o fecho, para evitar o rompimento das alhetas internas.
7. De as alhetas de plástico em contacto com o tablier irão servir para diminuir o efeito de avanço do suporte para carro e evitar que o difusor de ventilação fique submetido a um peso excessivo. Verifique assim se estão colocadas corretamente em contacto com o tablier e não com o difusor de ventilação
8. Insira a virola na esfera de alojamento do suporte mecânico no sentido correto em relação ao enroscamento

9. Monte o suporte para smartphone no enganche já instalado no difusor de ventilação mediante o alojamento côncavo situado na parte traseira do suporte mecânico de recarga
10. Enrosque a virola de enganche no suporte até ao fim do curso.

1. Vyměňte držák z obalu
2. Odsroubujte fixační kroužek čepu umístěný na zadní straně držáku
3. Vložte fixační kroužek do sférického klobouku nasměrování/sklonu správným směrem k jeho zařubování
4. Vložte držák konkrétní pouzdrém do sférického klobouku nasměrování

5. Nasroubujte fixační kroužek čepu na držák až na doraz
Montáž nabíječky držáku na čep do ventilačního otvoru
Předpoklad:
Před montáží na ventilační otvor se ujistěte, že na něm nejsou žádné předměty a že lamely, které ho tvoří, jsou otevřené.
Čep lze namontovat v libovolném směru, pokud obě plastové lamely spočívají na palubní desce vozů, a ne v samotném ventilačním otvoru. Tento čep je kompatibilní se všemi typy ventilačních otvorů, až už jsou čtvercové, obdélníkové nebo kulaté. Něk přistupujte k montáži, zkontrolujte, jaké umístění nejlépe vyhovuje struktuře ventilačního otvoru v autě.

Postupujte následujícím způsobem:
1. Vyměňte komponentu čepu z obalu
2. Uvolněte upevňovací čep otáčením otevřicího šroubu proti směru hodinových ručiček (8)

3. Otáčejte proti směru hodinových ručiček, dokud nelze upevňovací čep zcela vyřáznout
4. Umístěte upevňovací čep do ventilačního otvoru, jak je znázorněno na obr. 1. přičemž dbějte, aby byl zasunut do jedné z vnitřních lamel
5. Otáčejte otevřicími šroubem ve směru hodinových ručiček a zkontrolujte, aby během otáčení upevňovací čep zapadl zpět do správné
6. Otáčejte, dokud se boční plastové lamely nedostanou do kontaktu s držákem. Od tohoto okamžiku držák vyzívá tlak na lamely; proto se nedoporučuje vyvíjet nadměrnou sílu otáčení při zavírání třížky ventilace, aby nedošlo k polámaní vnitřních lamel.
7. Plastové lamely v kontaktu s držákem budou sloužit ke snížení nábojného efektu držáku a tomu, aby příliš nezdužovaly třížku ventilace, zkontrolujte proto, zda jsou umístěny správně v kontaktu s držákem, a ne s ventilačním otvorem

8. Sæt låseringen i koblingskuglen på den mekaniske holder i den rigtige retning med hensyn til skruening.
9. Monter smartphone-holderen på koblingen, der allerede er placeret på luftfylden, via det konkave sæde på bagsiden af den mekaniske holder.
10. Skru låseringen på holderen indtil den ikke kan komme længere.

CS - INSTALACE DRŽÁKU NABÍJEČKY NA PŘÍŠAVKU
1. Vyměňte držák z obalu
2. Odsroubujte fixační kroužek čepu umístěný na zadní straně držáku
3. Vložte fixační kroužek do sférického klobouku nasměrování/sklonu správným směrem k jeho zařubování
4. Vložte držák konkrétní pouzdrém do sférického klobouku nasměrování
5. Nasroubujte fixační kroužek čepu na držák až na doraz
Montáž nabíječky držáku na čep do ventilačního otvoru
Předpoklad:
Před montáží na ventilační otvor se ujistěte, že na něm nejsou žádné předměty a že lamely, které ho tvoří, jsou otevřené.
Čep lze namontovat v libovolném směru, pokud obě plastové lamely spočívají na palubní desce vozů, a ne v samotném ventilačním otvoru. Tento čep je kompatibilní se všemi typy ventilačních otvorů, až už jsou čtvercové, obdélníkové nebo kulaté. Něk přistupujte k montáži, zkontrolujte, jaké umístění nejlépe vyhovuje struktuře ventilačního otvoru v autě.

Postupujte následujícím způsobem:
1. Vyměňte komponentu čepu z obalu
2. Uvolněte upevňovací čep otáčením otevřicího šroubu proti směru hodinových ručiček (8)
3. Otáčejte proti směru hodinových ručiček, dokud nelze upevňovací čep zcela vyřáznout
4. Umístěte upevňovací čep do ventilačního otvoru, jak je znázorněno na obr. 1. přičemž dbějte, aby byl zasunut do jedné z vnitřních lamel
5. Otáčejte otevřicími šroubem ve směru hodinových ručiček a zkontrolujte, aby během otáčení upevňovací čep zapadl zpět do správné
6. Otáčejte, dokud se boční plastové lamely nedostanou do kontaktu s držákem. Od tohoto okamžiku držák vyzívá tlak na lamely; proto se nedoporučuje vyvíjet nadměrnou sílu otáčení při zavírání třížky ventilace, aby nedošlo k polámaní vnitřních lamel.
7. Plastové lamely v kontaktu s držákem budou sloužit ke snížení nábojného efektu držáku a tomu, aby příliš nezdužovaly třížku ventilace, zkontrolujte proto, zda jsou umístěny správně v kontaktu s držákem, a ne s ventilačním otvorem

8. Sæt låseringen i koblingskuglen på den mekaniske holder i den rigtige retning med hensyn til skruening.
9. Monter smartphone-holderen på koblingen, der allerede er placeret på luftfylden, via det konkave sæde på bagsiden af den mekaniske holder.
10. Skru låseringen på holderen indtil den ikke kan komme længere.

#### BRUG AF HOLDER TIL BIL

Gør følgende for at begynde at anvende holderen:
1. Slå strøm til bilens el-installation (drej tændingsnøglen på en tænding med nøglestær eller tryk på motorens startknop for elektroniske tændinger).
2. Kontroller, at holderen strømforsynes korrekt gennem et cigarettænderstik eller, hvis det findes, ved at tilslutte direkte til et USB-C-stik i kabinen.
3. Anbring iPhone n holderen og kontrollér, at opladningen aktiveres.

#### NO - MONTERE LADEHOLDEREN PÅ SUGEKOPPEN

1. Ta holderen ut av pakningen.
2. Skru opp låseringen på baksiden av holderen.
3. Sett låseringen inn i den regulerbare kulearmen. Pass på at du setter den inn i riktig retning i forhold til skrueretten.
4. Sett den regulerbare kulearmen inn i hulrommet i holderen.
5. Skru låseringen godt fast på holderen.
Monter ladeholderen til festet for luftfylen

Før du går i gang med monteringen, må du kontrollere at luftfylen er fri for hindringer og at ribbene i dysen er åpne.
Festet kan monteres i alle retninger. Pass bare på at de to plastribbene hviler på dashbordet i bilen, og ikke på selve luftfylden. Dette feste er kompatibel med alle typer ventilasjonsdyser, uavhengig av om den er kvadratisk, rektangulær eller rund. Før du starter monteringen, må du finne plasseringen som egner seg best til luftfydens form.
Gå frem som forklart nedenfor:
1. Ta festet ut av esken.
2. Løse festestiften ved å skru åpningskrueen (8) mot klokken.
3. Skru mot klokken til festestiften er skrudd helt ut.
4. Sett festestiften inn i luftfylden slik at den griper fast i en av de innvendige ribbene som vist i figur 1.
5. Vri åpningskrueen med klokken og sjekk at stiften går inn i festet mens du skruer.
6. Vri til plastribbene på siden berører dashbordet. Nå begynner festet å feste seg til ribben. Pass på at du ikke vrir så hardt at de innvendige ribbene går i stykker.
7. Plastribbene som hviler mot dashbordet reduserer vektstangeffekten slik at bilholderen ikke hviler for tung på luftfylden. Sjekk derfor at plastribbene er plassert riktig slik at de hviler på dashbordet og ikke på luftfylden.

8. Sett låseringen inn i kulen som holder den mekaniske holderen. Pass på at du setter den inn i riktig retning i forhold til skrueretten.
9. Sett holderen på kulefestet som du har montert på luftfylden i den hule delen på baksiden av den mekaniske holderen med lader.
10. Skru hysen godt fast på holderen.
Monter ladeholderen til festet for luftfylden

Gå frem som forklart nedenfor:
1. Sett som forklart nedenfor for å begynne å bruke holderen:
2. Frett på strømmen i bilen (vri tenningsnøglen hvis bilen har tradisjonelt tenningsystem, eller trykk på motorens startknapp hvis bilen har elektronisk tennig).

2. Sjekk at holderen er koblet til sigarettenerren og at strømfiltérførselen fungerer korrekt, eller at den er koblet til et USB-C-uttak i kupéen.
3. Plasser iPhone i holderen og kontrollér at ladingen starter.

5. Vijkaz za odpiranje obračajte v smeri urinega kazalca in preverite, da pritrdilni zatiči med vrtenjem vstopi v spojko
6. Obračajte, dokler plastične stranske lamelne ne pridejo v stik z armaturno ploščo. Od tu naprej ponovno pričnajte držati za lamelo; svetujemo, da pri zatiganju ne uporabite prevlečke moči, da se izognete zlomu notranjih lamel.
7. Plastične lamelne v stiku z armaturno ploščo pomenijo zmanjšanje vzvodnega učinkovanja avtomobilskega nosilca in ne bodo preveč obremenjevale prezačevalne šobe, zato preverite, ali so pravilno nameščene v stiku z armaturno ploščo in ne v prezačevalno šobo.
8. Obroč vstavite v krogelno ležišče mehanskega nosilca v pravilni smeri za privijanje
9. Nosilec vstavite s konkanim ležiščem na zadnji strani mehanskega nosilca za polnjenje v krogelno ležišče prikljopa, nameščenega na prezačevalni šobi
10. Na nosilec do konca hoda privijte pritrdilni obroč.

**UPORABA AVTOMOBILSKEGA NOSILCA**
Nosilec začnite uporabljati na naslednji način:
1. Aktivirajte napetost električne napeljeve avtomobila (obrnite kontaktni ključ ali pritisnite gumb za zagon motorja, če je opremljen z elektronskim vžiganjem)
2. Preverite, ali se nosilec pravilno napaja prek vtičnice za vžigalni cigareti ali, če je prisotna, z neposredno povezavo v vtičnico USB-C v potniški kabini
3. Postavite iPhone v nosilec in preverite, ali se je polnjenje aktiviralo.

HR - POSTAVLJANJE DRŽAČA ZA PUNJENJE NA VAKUUMSKI NOSAČ
1. Izvadite držač iz pakiranja
2. Otvorite pričrveni prsten koji se nalazi iz držača
3. Stavite prsten u pravilnom smjeru u odnosu na smjer vijčanja na zakretni / nagibni pomični zglobo
4. Umetnite držač pomoću utora na zakretnom pomičnom zglobo
5. Pritegnite pričrveni prsten na držaču do granicična
Postavljanje držača za punjenje na kopču za ventilacijski otvor
Pretpostavka:
Prije nego nastavite s postavljanjem na ventilacijski otvor, provjerite nema li u njemu bilo kakvih zapreka i jesu li krilica od kojih se sastoji otvorena.
Kopču je moguće postaviti u bilo kojem smjeru jer se dva plastična krila nalaze na instrumentnoj ploči automobila, a ne na samom otvoru.
Te je kopča kompatibilna s bilo kojom vrstom otvora, bilo da je on kvadratičast, pravokutnog ili okruglog oblika.
Prije nego nastavite s montažom, provjerite koji je položaj primijenjen za strukturu postojećeg otvora u automobilu.
Nastavite kako slijedi:
1. Izvadite kopču iz pakiranja
2. Otpustite spojni svornjak rotiranjem u smjeru suprotnom od kazaljke na satu višja za otvaranje (8)
3. Okrećite u smjeru suprotnom od kazaljke na satu dok u cijelosti ne izvučete spojni svornjak
4. Namjestite spojni svornjak u ventilacijski otvor, kao što je prikazano na sl. 1, vodeći računa o tome da uhvatite jedno od unutarnjih krila
5. Okrećite višja za otvaranje u smjeru kazaljke na satu i provjerite je li tijekom navrtanja pričrsvni zatik ponovno usvo u kopču
6. Okrećite dok plastična bočna krilica ne dođu u kontakt s instrumentnom pločom. Od tog će trenutka kopču zavrbiti ručno, preporučuje se stoga izbjegavati prevleku silu pri okretanju radi zatvaranja da bi se izbjegao lom unutarnjih krila.

7. Plastična krila u kontaktu s instrumentnom pločom smanjit će učinak poluge avtomobilskog držača te preveliku težinu na ventilacijski otvor, provjerite stoga jesu li pravilno postavljena u kontaktu s instrumentnom pločom, a ne s ventilacijskim otvorom
8. Umestite prsten u kućište mehaničkog držača u pravilnom smjeru u odnosu na smjer vijčanja
9. Umetnite nosač preko konkasovog kućišta postavljena na stražnjoj strani mehaničkog nosača punjenja na kuglu kućišta kuke postavljenu na ventilacijski otvor
10. Pritegnite pričrsvni prsten na držaču do granicična.

1. Vyměňte držák z obalu
2. Odsroubujte fixační kroužek čepu umístěný na zadní straně držáku
3. Vložte fixační kroužek do sférického klobouku nasměrování/sklonu správným směrem k jeho zařubování
4. Vložte držák konkrétní pouzdrém do sférického klobouku nasměrování
5. Nasroubujte fixační kroužek čepu na držák až na doraz
Montáž nabíječky držáku na čep do ventilačního otvoru
Předpoklad:
Před montáží na ventilační otvor se ujistěte, že na něm nejsou žádné předměty a že lamely, které ho tvoří, jsou otevřené.
Čep lze namontovat v libovolném směru, pokud obě plastové lamely spočívají na palubní desce vozů, a ne v samotném ventilačním otvoru. Tento čep je kompatibilní se všemi typy ventilačních otvorů, až už jsou čtvercové, obdélníkové nebo kulaté. Něk přistupujte k montáži, zkontrolujte, jaké umístění nejlépe vyhovuje struktuře ventilačního otvoru v autě.

Postupujte následujícím způsobem:
1. Vyměňte komponentu čepu z obalu
2. Uvolněte upevňovací čep otáčením otevřicího šroubu proti směru hodinových ručiček (8)
3. Otáčejte proti směru hodinových ručiček, dokud nelze upevňovací čep zcela vyřáznout
4. Umístěte upevňovací čep do ventilačního otvoru, jak je znázorněno na obr. 1. přičemž dbějte, aby byl zasunut do jedné z vnitřních lamel
5. Otáčejte otevřicími šroubem ve směru hodinových ručiček a zkontrolujte, aby během otáčení upevňovací čep zapadl zpět do správné
6. Otáčejte, dokud se boční plastové lamely nedostanou do kontaktu s držákem. Od tohoto okamžiku držák vyzívá tlak na lamely; proto se nedoporučuje vyvíjet nadměrnou sílu otáčení při zavírání třížky ventilace, aby nedošlo k polámaní vnitřních lamel.
7. Plastové lamely v kontaktu s držákem budou sloužit ke snížení nábojného efektu držáku a tomu, aby příliš nezdužovaly třížku ventilace, zkontrolujte proto, zda jsou umístěny správně v kontaktu s držákem, a ne s ventilačním otvorem

8. Sæt låseringen i koblingskuglen på den mekaniske holder i den rigtige retning med hensyn til skruening.
9. Monter smartphone-holderen på koblingen, der allerede er placeret på luftfylden, via det konkave sæde på bagsiden af den mekaniske holder.
10. Skru låseringen på holderen indtil den ikke kan komme længere.

CS - INSTALACE DRŽÁKU NABÍJEČKY NA PŘÍŠAVKU
1. Vyměňte držák z obalu
2. Odsroubujte fixační kroužek čepu umístěný na zadní straně držáku
3. Vložte fixační kroužek do sférického klobouku nasměrování/sklonu správným směrem k jeho zařubování
4. Vložte držák konkrétní pouzdrém do sférického klobouku nasměrování
5. Nasroubujte fixační kroužek čepu na držák až na doraz
Montáž nabíječky držáku na čep do ventilačního otvoru
Předpoklad:
Před montáží na ventilační otvor se ujistěte, že na něm nejsou žádné předměty a že lamely, které ho tvoří, jsou otevřené.
Čep lze namontovat v libovolném směru, pokud obě plastové lamely spočívají na palubní desce vozů, a ne v samotném ventilačním otvoru. Tento čep je kompatibilní se všemi typy ventilačních otvorů, až už jsou čtvercové, obdélníkové nebo kulaté. Něk přistupujte k montáži, zkontrolujte, jaké umístění nejlépe vyhovuje struktuře ventilačního otvoru v autě.

Postupujte následujícím způsobem:
1. Vyměňte komponentu čepu z obalu
2. Uvolněte upevňovací čep otáčením otevřicího šroubu proti směru hodinových ručiček (8)
3. Otáčejte proti směru hodinových ručiček, dokud nelze upevňovací čep zcela vyřáznout
4. Umístěte upevňovací čep do ventilačního otvoru, jak je znázorněno na obr. 1. přičemž dbějte, aby byl zasunut do jedné z vnitřních lamel
5. Otáčejte otevřicími šroubem ve směru hodinových ručiček a zkontrolujte, aby během otáčení upevňovací čep zapadl zpět do správné
6. Otáčejte, dokud se boční plastové lamely nedostanou do kontaktu s držákem. Od tohoto okamžiku držák vyzívá tlak na lamely; proto se nedoporučuje vyvíjet nadměrnou sílu otáčení při zavírání třížky ventilace, aby nedošlo k polámaní vnitřních lamel.
7. Plastové lamely v kontaktu s držákem budou sloužit ke snížení nábojného efektu držáku a tomu, aby příliš nezdužovaly třížku ventilace, zkontrolujte proto, zda jsou umístěny správně v kontaktu s držákem, a ne s ventilačním otvorem

8. Sæt låseringen i koblingskuglen på den mekaniske holder i den rigtige retning med hensyn til skruening.
9. Monter smartphone-holderen på koblingen, der allerede er placeret på luftfylden, via det konkave sæde på bagsiden af den mekaniske holder.
10. Skru låseringen på holderen indtil den ikke kan komme længere.

#### BG - Захранване на стойката за зареждане към вендузата

1. Извадете стойката от опаковката
2. Развийте захващачия пръстен, намиращ се от задната страна на стойката
3. Поставете пръстена, намиращ се в сферичното рамо за регулиране/накланяне, в правилната посока по отношение на навиването
4. Поставете сферичното рамо за регулиране във вдлъбнатото място на стойката
5. Навийте захващачия пръстен на стойката до края на хода
Захранване на стойката за зареждане към вентилационната решетка

Изисквания:
Преди да продължите със зареждането към вентилационна решетка, се уверете, че тя е свободна от препятствия и не клипате на решетката са отворени.

Фиксиращата щимка може да се монтира във всяка посока, при условие че двте пластмасови клипи опират в таблото на автомобила, а не в самата решетка. Тази фиксираща щимка може да се ползва за всякакъв тип решетки – квадратни/прягоълни/кръгли. Преди да пристъпите към монтиране, проверете кое позициониране най-добре отговаря на конструкцията на решетката в автомобила.
Използвайте следните стъпки:
1. Извадете компонентите на фиксиращата щимка от опаковката
2. Заредете щимката на фиксиращата щимка чрез завъртане на винта за отваряне (8) по посока, обратна на часовниковата стрелка
3. Умистете iPhone до дрзкаку а зконтролийте, zda se zahájí nabíjení.

**SL - MONIČE NALISCA ZA POLNJENJE NA PRIŠEVALO**
1. Nosač vzemite iz ovitka
2. Odvijte pritrdilni obroč za nosilec
3. Obroč vstavite v krogelno roko za usmerjanje/nagibanje v pravilni smeri za privijanje
4. Nosilec vstavite tako, da krogelno roko za usmerjanje vstavite v konkavni del
5. Na nosilec do konca hoda privijte pritrdilni obroč
Montaža nosilca za polnjenje na spojko za šobo prezačevalnega sistema
Uvodno pojasnilo:
Preden nadaljujete z montažo na prezačevalno šobo, se prepričajte, da je slednja brez vseh ovir in da so lamelje, ki jo sestavljajo, odprte. Spjono se lahko namesti v katero koli smer, le da ste dva plastična krila nameštonjena na armaturno ploščo avtomobila in ne samo na šobo zračnika. Ta spojka je združljiva s katero koli vrsto šobe, naj bo kvadratna, pravokotna ali okrogla. Pred montažo preverite, katera namestitev najbolj ustreza konstrukciji prezačevalne šobe v avtomobilu.
Naredite, kot sledi:
1. Sestavni del za prikljop vzemite iz ovitka
2. Popustite pritrdilni zatič tako, da vijak za odpiranje (8) vrtnite v nasprotni smeri urinega kazalca
3. Vrtnite v nasprotni smeri urinega kazalca, dokler pritrdilni zatič ne pousve izvečete
4. Pritrdilni zatič vstavite v notranjost prezačevalne odprtine, kot je prikazano na sliki 1, pri čemer pazite, da dosežete eno od notranjih reber

kontaktnata ključalka ili natisnute butona za startiranje na dvigatelju za elektrono zapalvanje)
2. Provjerete dali stojkata e pravilno vkločena kým zaxranvanje črez zapaljaka na avtomobilu ili ako e nalčmen, svrznava direktno e USB- i švazba v kupeto.
3. Postavite iPhone n stojkata i se e уверете, че зареждането e активно.

EL - ΤΟΠΟΘΕΤΗΣΗ ΤΟΥ ΣΤΗΡΙΓΜΑΤΟΣ ΦΟΡΤΙΣΗΣ ΣΤΗΝ ΒΕΝΤΟΥΖΑ
1. Αφαιρέστε το στήριγμα από τη συσκευασία
2. Εξάψθείστε το δακτύλιο ούζεύσης που βρίσκεται πίσω από το στήριγμα
3. Τοποθετήστε το δακτύλιο μέσα στον σφαιρικό βραχίονα προσαρμοστικού/κλίσης προς τη σωστή φορά σε σχέση με το βίδωμα
4. Εισάγετε το στήριγμα μέσα του κούλου περιβλήματος στον σφαιρικό βραχίονα προσαρμοστικού
5. Βιδώστε τον δακτύλιο ούζεύσης στο στήριγμα μέχρι το τέλος της διαδρομής
Εγκατάσταση του στήριματος φόρτισης στη ζεύξη για την αεραγωγή
Προσθήκη:
Πριν προχωρήσετε με την εγκατάσταση στον αεραγωγή, βεβαιωθείτε ότι ο τελευταίος είναι απαλλαγμένος από εμπόδια και ότι τα πτεράγνια που τον συνδέουν είναι ανοιχτά.

Το άγκιστρο μπορεί να τοποθετηθεί προς οποιαδήποτε κατεύθυνση, αρκεί τα δύο πλαστικά πτεράγνια να στρίχνονται στο ταμπλό του αυτοκινήτου και όχι στον ίδιο τον αεραγωγή. Αυτό το άγκιστρο είναι συμβατό με οποιοδήποτε τύπο αεραγωγού, τετράγωνο, ορθογώνιο ή στρογγυλό. Πριν προχωρήσετε με την τοποθέτηση, ελέγξτε ποια θέα ταιριάζει καλύτερα στη δομή του αεραγωγού που υπάρχει στο αυτοκίνητο.
Προχωρήστε ως εξής:
1. Βγάλτε το στοιχείο άγκιστρωσης από τη συσκευασία
2. Χαλαρώστε τον περίο ζεύξης γυρίζοντας τη βίδα ανοιχτούατος αριστερόστροφα (8)
3. Περιστρέψτε αριστερόστροφα μέχρι να εάχθει πλήρως ο περίος ζεύξης
4. Τοποθετήστε τον περίο ζεύξης μέσα στον αεραγωγή όπως φαίνεται στην εκ.1 προεχόντας να εντοπιστεί ένα από τα εσωτερικά πτεράγνια
5. Γυρίστε τη βίδα ανοιχτούατος δεξιόστροφα και βεβαιωθείτε ότι τα πτεράγνια/οι ο περίος στερεώνεται μπαίνει μέσα στο άγκιστρο
6. Περιστρέψτε μέχρι τα πλαστικά πλευρικά πτεράγνια να έρθουν σε επαφή με το