

BLUETOOTH® EARPHONES "Spirit Pocket II"

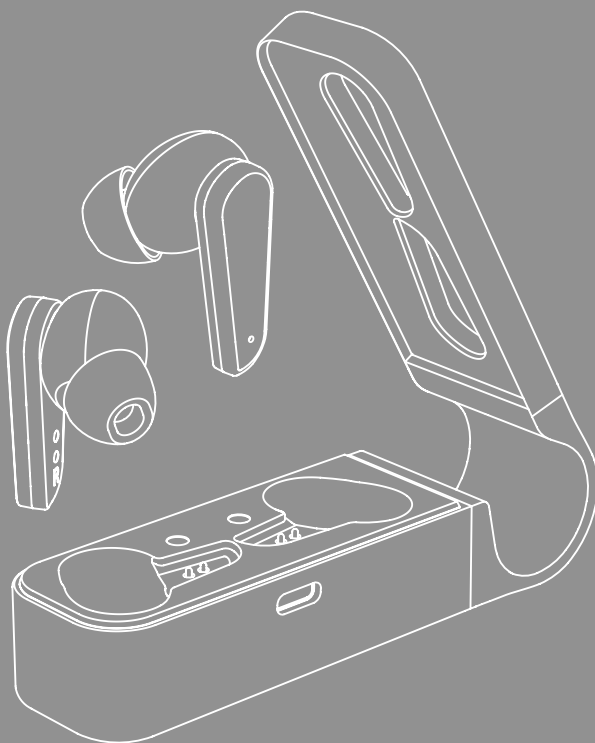

- GB** Operating Instructions **D** Bedienungsanleitung **F** Mode d'emploi **E** Instrucciones de uso
NL Gebruiksaanwijzing **I** Istruzioni per l'uso **PL** Instrukcja obsługi **H** Használati útmutató
RO Manual de utilizare **CZ** Návod k použití **SK** Návod na použitie **P** Manual de instruções
S Bruksanvisning **RUS** Руководство по эксплуатации **BG** Работна инструкция
GR Οδηγίες χρήσης **TR** Kullanma kılavuzu **FIN** Käyttöohje





GB	Operating Instructions	3
D	Bedienungsanleitung	16
F	Mode d'emploi	29
E	Manual de instrucciones	42
NL	Gebruiksaanwijzing	55
I	Istruzioni d'uso	68
PL	Instrukcja obsługi	81
H	Használati útmutató	94
RO	Instrucțiuni de utilizare	107
CZ	Návod k použití	120
SK	Návod na použitie	133
P	Manual de instruções	146
S	Bruksanvisning	159
RUS	Руководство по эксплуатации	172
BG	Ръководство за експлоатация	185
GR	Εγχειρίδιο οδηγιών	198
TR	Kullanım Kılavuzu	211
FIN	Käyttöohje	224

GB Operating Instructions



Thank you for choosing a Hama product!
Take your time and read the following instructions and information completely. Please keep these instructions in a safe place for future reference. If you sell the device, please pass these operating instructions on to the new owner.

Controls and displays

1. Charging case
2. Charging case status LED
3. Earphones status LED
4. Multi-function touch sensor
5. Silicone ear pads
6. Charging contacts
7. USB-C connection

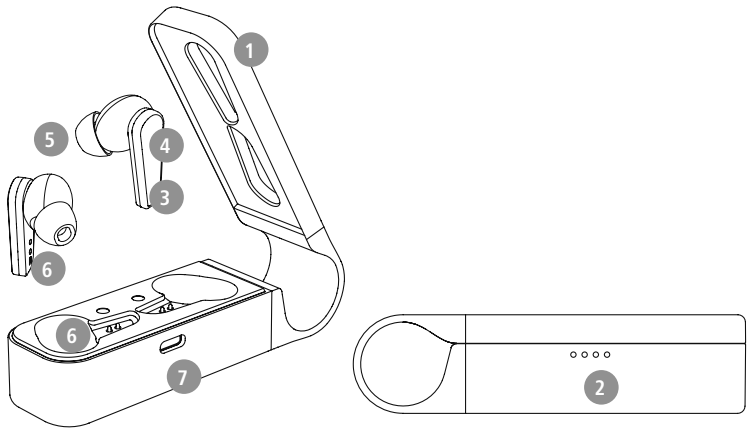

1. Explanation of warning symbols and notes

Warning



This symbol is used to indicate safety instructions or to draw your attention to specific hazards and risks.

Note



This symbol is used to indicate additional information or important notes.



The product may only be used with direct current.



The power of the charger must range from a minimum power of 2.0 watt required by the radio system to a maximum power of 2.0 watt required to achieve the maximum charging speed.

The standardised USB interface means that a charger with a higher output power can also be used.



2. Package contents

- 1 x "Spirit Pocket II" True Wireless Bluetooth® earphones
- 1x charging case
- 1 x USB-C charging cable
- 3 pairs of ear pads in various sizes (S/M/L)
- 1x quick guide
- 1x warning and safety instructions

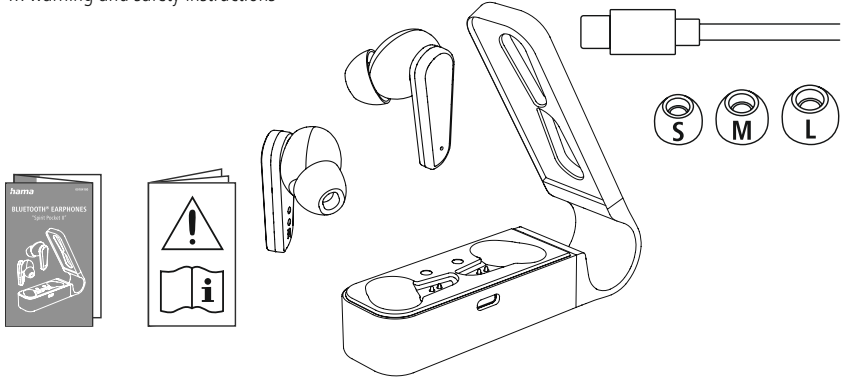



3. Safety notes

- The product is intended for private, non-commercial use only.
- Use the product only for the intended purpose.
- Children should be supervised to ensure that they do not play with the product.
- Do not use the product in areas in which electronic products are not permitted.
- Do not attempt to service or repair the product yourself. Leave any and all service work to qualified experts.
- Do not open the device or continue to operate it if it becomes damaged.
- Do not bend or crush the cable.
- Do not drop the product and do not expose it to any major shocks.
- Dispose of packaging material immediately in accordance with the locally applicable regulations.
- Do not modify the product in any way. Doing so voids the warranty.
- Protect the product from dirt, moisture and overheating and use it in dry environments only.
- Do not use the product in the immediate vicinity of heaters, other heat sources or in direct sunlight.
- Only use the article under moderate climatic conditions.
- As with all electrical products, this device should be kept out of the reach of children!
- Do not operate the product outside the power limits given in the specifications.
- Do not use the product in a damp environment and avoid splashing water
- While driving a car or using sports equipment, do not allow yourself to be distracted by your product and keep an eye on the traffic situation and your surroundings.
- The battery is permanently installed and cannot be removed; dispose of the product as a whole in accordance with the statutory regulations.
- Do not incinerate the battery or the product.
- Do not tamper with or damage/heat/disassemble the batteries/rechargeable batteries.
- Do not use the product during the charging process!

Warning - rechargeable battery



- Only use suitable charging devices or USB ports to charge the product.
- Do not use defective chargers or USB ports and do not attempt to repair them.
- Do not overcharge the product or allow the battery to completely discharge.
- Avoid storing, charging and using in extreme temperatures and at extremely low atmospheric pressures (such as at high altitudes).
- When stored over a long period of time, batteries should be charged regularly (at least every three months).

Warning - magnets



- This product generates magnetic fields. Individuals with cardiac pacemakers should consult a doctor before using this product as it may affect the pacemaker's proper function.
- Do not store bank or similar cards with magnetic strips near the charging case or earphones. The data on the cards could be damaged or completely deleted.

Warning - high volume



- High sound pressure!
- There is a risk of hearing damage.
- To prevent any loss of hearing, avoid listening at loud volumes for prolonged periods.
- Always keep the volume at a reasonable level. Loud volumes can damage hearing – even over short periods.
- Using this product limits your perception of ambient noise. For this reason, do not operate any vehicles or machines while using this product.







4. Switch On/Off

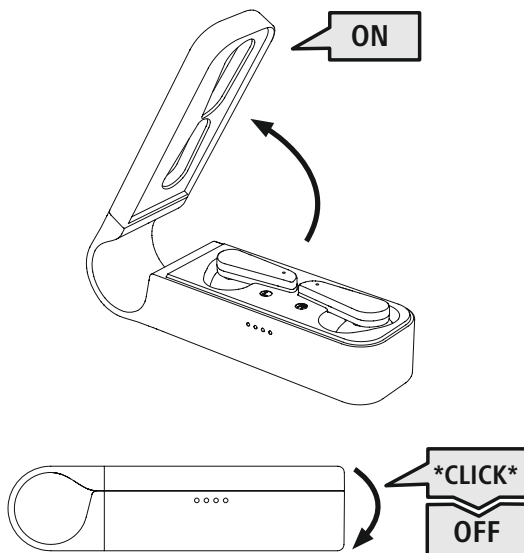

ON When you open the charging box, the earphones switch on automatically and start the pairing process.

OFF To switch them off, simply place the earphones back in charging case. Ensure that the earphones are inserted into the correct sides, using the L/R markings as a guide. Then close the charging box. When closing the charging box, ensure it closes with an audible ***click***.



Alternatively:

ON   To switch on, hold the multi-function touch sensor (4) on the left or right earphone down for approx. 1 second.

OFF   With the earphones switched on, hold the multi-function touch sensor (4) on the left or right earphone down for approx. 5 seconds until you hear a long signal sound.



Note – Automatic switch-off of the earphones

The product is equipped with an automatic switch-off mechanism. If there is no connection to your device within 8 minutes, it switches itself off automatically.





5. Charging

Fully charge the earphones and the charging box once before using them for the first time.

1 Insert the earphones and connect the charging box

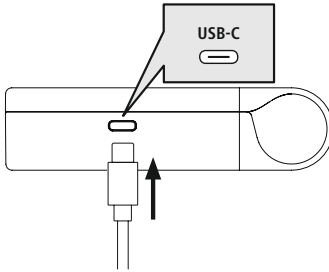

Place the earphones in the charging case. Ensure that the earphones are inserted into the correct sides, using the L/R markings as a guide.

Connect the USB-C charging cable included to the charging socket (7) on the charging box. Connect the free plug on the USB-C charging cable to a suitable USB charger. To do this, consult the operating instructions for the USB charger you are using.

2 Charging procedure for the charging box and earphones

The status LEDs on the charging box (2) light up white during the charging process. After the charging box is fully charged, the 4 LEDs on the charging box light up white.

The earphones are only charged when the charging box is closed.

It can take up to 45 minutes (earphones) and up to 3 hours (charging box) until the batteries are fully charged.

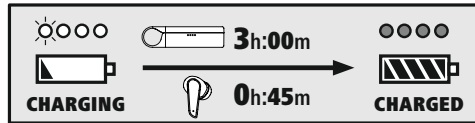

3 Battery capacity

Charging case

100% – 75%	75% – 50%	50% – 25%	25% – 0%

When battery levels are low (< 5%), the first of the four status LEDs (2) flashes white.

Earphones

When the battery level is low (< 25%), you will hear a signal tone once every minute and the status LED (3) on the earphone flashes red.

The actual battery life will vary depending on how you use the device, the settings and the ambient temperatures (rechargeable batteries have a limited life).

Note



If you have not used the product for a few months, it can take up to 15 - 30 minutes until the **status LED** (2/3) lights up red during the charging process.



6. Bluetooth® pairing

Note - pairing



- Ensure that the Bluetooth®-enabled device is switched on and that the Bluetooth® function is activated.
- Please refer to the operating instructions of your device for more information.

The earphones and the device should not be more than 1 metre apart. The shorter the distance, the better.

Ensure that the earphones are switched on.

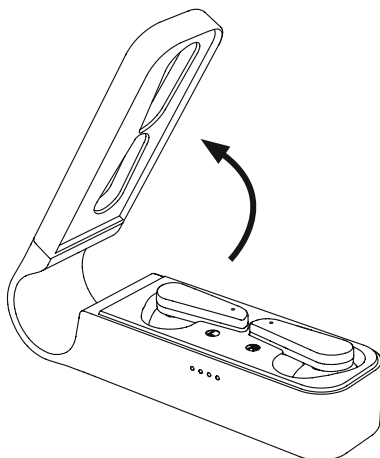

1 Check the status of the status LED (3)

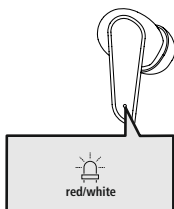

If the status LEDs (3) on the earphones flash alternately:
the earphones are searching for a Bluetooth® connection.

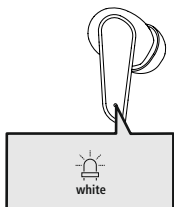

If the status LEDs (3) are flashing every 4 seconds:
the earphones are already paired with a Bluetooth® device.



2 Search using your device for the earphones (only required on the first connection)

Open the Bluetooth® settings on your device and wait until the list of found Bluetooth® devices shows **Hama Spirit Pocket II**.

Select **Hama Spirit Pocket II** and wait until the earphones are shown as connected in your device's Bluetooth® settings. You will hear a brief signal tone.

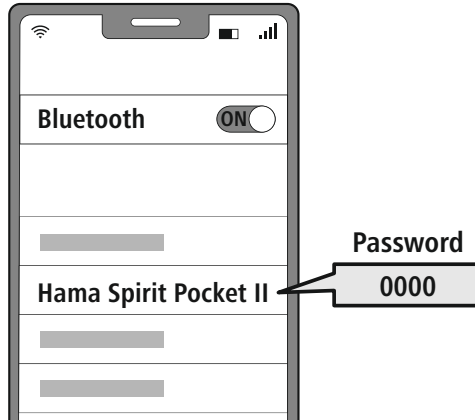

Note - Bluetooth® password

Some devices require a password in order to connect to another Bluetooth® device.

- If your device requests a password to connect to the product, enter **0000**.



7. Control elements

Note

- Please be aware that your terminal device must support some functions if they are to be used.
- Please refer to the operating instructions of your device for more information.



7.1 Voice assistant function

Siri /
Google



Tap the multi-function touch sensor (4) on the left earphone twice to initiate communication with Siri or the Google Assistant.

Note - Siri

Siri is only available on suitable devices running iOS 5 (iPhone 4s or later) or higher.



Note - Google Assistant

- The **Google Assistant** is only available on suitable devices running **Android 5.0 or higher** with Google Play Services, >1.5 GB of free memory and a minimum screen resolution of 720P.
- The **Google Assistant App** must be available on your device and be set as the default voice assistant.



7.2 Hands-free function

It is possible to use the earphones like a hands-free facility for your device.

1 Make a call

Dial the number directly via your device to make a call.

2 Accept a call



Tap the multi-function touch sensor (4) on the left or right earphone twice to accept an incoming call.

3 Reject a call



To reject an incoming call, tap and hold the multi-function touch sensor (4) on the left or right earphone for around 2 seconds.

4 End a call



During the call, tap the multi-function touch sensor (4) on the left or right earphone twice to end the call.

5 Last number redial

You can redial the last number you called via the voice assistant function (7.1).



7.3 Audio playback

1 Start playback on your device.

2 Play / Pause

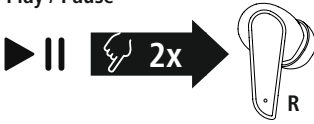

Tap the multi-function touch sensor (4) on the right earphone twice to start or stop audio playback.

3 Next track



Tap and hold the multi-function touch sensor (4) on the right earphone for around 2 seconds to skip to the next track.

4 Previous track

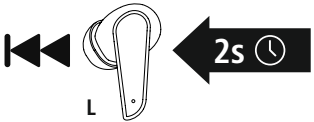

Tap and hold the multi-function touch sensor (4) on the left earphone for around 2 seconds to skip to the previous track.



7.4 Volume control

The volume is controlled by the voice assistant function (7.1).

Alternatively, you can also control the volume via your device.

Once the maximum volume is reached, a signal tone is heard.

8. Installing the app

- Download the "Hama Smart Home" app using the QR code and install it.



<https://link.hama.com/app/smart-home>



8.1 Integrating the product into the Hama Smart Home app

Note



The earphones must first be connected to your smartphone via BT (see chapter 6).

- After installing the app, tap on "Add device" or the "+" sign
- 1
- Open the app. Your earphones are automatically suggested as a device to add.
 - Alternatively, you can tap on "Add device" or "+"
 - Select the displayed headphones **Hama Spirit Pocket II** by tapping "Add".



- 2
- Complete the process by tapping "Finish".



- 3 • The headphones are now successfully connected to the app

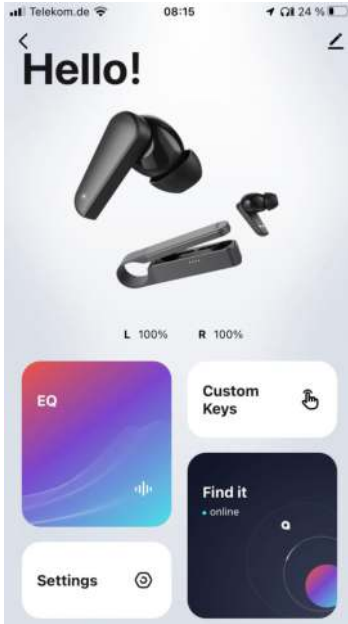

EQ

The EQ menu provides 9 different preset sound profiles and also gives you the option of making your very own sound settings.

Settings

Various system settings can be made in this menu, setting a switch-off timer, changing the BT name, resetting to factory settings.

Find it

The Find It function can help you find your earphones again by showing you where your earphones were last connected to your smartphone.

Custom Keys

The Custom Keys section allows you to customise the touch commands to your preference.

Pencil - Further settings and system information

In this menu, you can make further settings and call up additional system information.



Note

Settings via the app are only possible while the earphones are connected to your device via Bluetooth.





9. Technical data

	<i>Bluetooth®</i> earphones
<i>Bluetooth®</i> technology	<i>Bluetooth®</i> v5.3
Supported profiles	A2DP, AVRCP, HFP
Frequency for <i>Bluetooth®</i> transmissions	2402 – 2480 MHz
Range	< 10 m
	Rechargeable battery
Battery type	3.7 V Li polymer
Min. capacity of earphones / charging box	38 mAh / 380 mAh
Current consumption	max. 5 V \approx 370 mA
Charging time / earphones	~ 45 min
Charging time / charging box	~ 3 h
Standby *	~150 h
Music time (charging box) *	6h (earphones) + 24h (charging box)
Talk time (charging box) *	4h (earphones) + 16h (charging case)
Weight of earphones	approx. 4 g per earphone
Weight of charging tray incl. earphones	Approx. 60 g

* Once fully charged



10. Care and maintenance

Only clean this product using a lint-free, slightly damp cloth and do not use any harsh cleaners.

11. Warranty disclaimer

Hama GmbH & Co KG assumes no liability and provides no warranty for damage resulting from improper installation/mounting, improper use of the product or from failure to observe the operating instructions and/or safety notes.

12. Service and support

Please contact Hama Product Consulting if you have any questions about this product.

Hotline: +49 9091 502-0 (German/English)

Further support information can be found here: support.hama.com

13. Declaration of conformity

CE Hama GmbH & Co KG hereby declares that the radio equipment type [00184180] is in compliance with Directive 2014/53/EU. The full text of the EU declaration of conformity is available at the following Internet address:

<https://support.hama.com/00184180>

Frequency bands	2402 – 2480 MHz
Maximum radio-frequency power transmitted	2.5 mW E.I.R.P.

14. Specifications according to Regulation (EU) 2023/826

Information regarding energy consumption can be found at:

<https://support.hama.com/00184180>

D Bedienungsanleitung



Vielen Dank, dass Sie sich für ein Hama Produkt entschieden haben!

Nehmen Sie sich Zeit und lesen Sie die folgenden Anweisungen und Hinweise zunächst ganz durch. Bewahren Sie diese Bedienungsanleitung anschließend an einem sicheren Ort auf, um bei Bedarf darin nachschlagen zu können.

Sollten Sie das Gerät veräußern, geben Sie diese Bedienungsanleitung an den neuen Eigentümer weiter.

Bedienelemente und Anzeigen

1. Ladebox
2. Status-LED Ladebox
3. Status-LED Ohrhörer
4. Multifunktions-Touch-Sensor
5. Silikonohrpolster
6. Ladkontakte
7. USB-C Anschluss

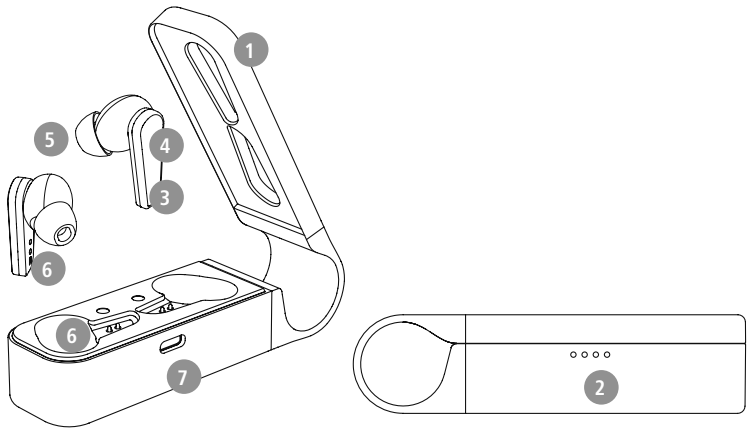

1. Erklärung von Warnsymbolen und Hinweisen

Warnung



Wird verwendet, um Sicherheitshinweise zu kennzeichnen oder um Aufmerksamkeit auf besondere Gefahren und Risiken zu lenken.

Hinweis



Wird verwendet, um zusätzlich Informationen oder wichtige Hinweise zu kennzeichnen.

	Das Produkt ist nur mit Gleichstrom zu verwenden.
	Die Leistung des Ladegeräts muss von einer von der Funkanlage benötigten Mindestleistung von 2.0 Watt bis zu einer zum Erreichen der maximalen Ladegeschwindigkeit benötigten Höchstleistung von 2.0 Watt reichen.
	Durch die standardisierte USB-Schnittstelle kann auch ein Ladegerät mit höherer Ausgangsleistung verwendet werden.



2. Packungsinhalt

1x True Wireless Bluetooth®-Ohrhörer „Spirit Pocket II“

1x Ladebox

1x USB-C-Ladekabel

3 Paar Ohrpolster in verschiedenen Größen (S/M/L)

1x Kurzanleitung

1x Warn- und Sicherheitshinweise

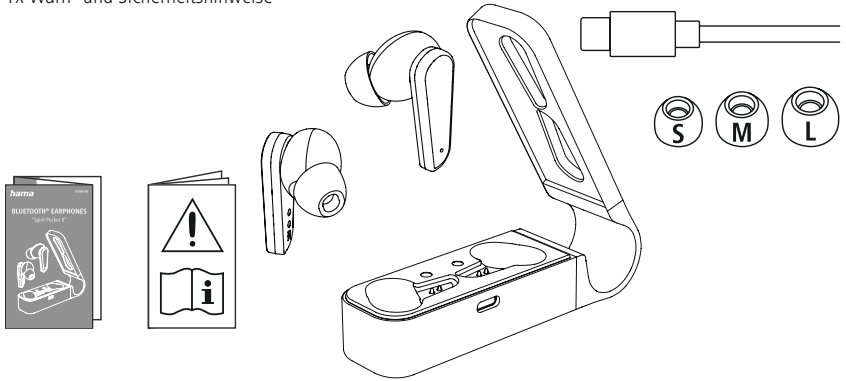



3. Sicherheitshinweise

- Das Produkt ist für den privaten, nicht-gewerblichen Haushaltsgebrauch vorgesehen.
- Verwenden Sie das Produkt ausschließlich für den dazu vorgesehenen Zweck.
- Kinder sollten beaufsichtigt werden, um sicher zu stellen, dass sie nicht mit dem Produkt spielen.
- Benutzen Sie das Produkt nicht in Bereichen, in denen elektronische Geräte nicht erlaubt sind.
- Versuchen Sie nicht, das Produkt selbst zu warten oder zu reparieren. Überlassen Sie jegliche Wartungsarbeit dem zuständigen Fachpersonal.
- Öffnen Sie das Produkt nicht und betreiben Sie es bei Beschädigungen nicht weiter.
- Knicken und quetschen Sie das Kabel nicht.
- Lassen Sie das Produkt nicht fallen und setzen Sie es keinen heftigen Erschütterungen aus.
- Entsorgen Sie das Verpackungsmaterial sofort gemäß den örtlich gültigen Entsorgungsvorschriften.
- Nehmen Sie keine Veränderungen am Produkt vor. Dadurch verlieren sie jegliche Gewährleistungsansprüche.
- Schützen Sie das Produkt vor Schmutz, Feuchtigkeit und Überhitzung und verwenden Sie es nur in trockenen Umgebungen.
- Betreiben Sie das Produkt nicht in unmittelbarer Nähe der Heizung, anderer Hitzequellen oder in direkter Sonneneinstrahlung.
- Verwenden Sie den Artikel nur unter moderaten klimatischen Bedingungen.
- Dieses Produkt gehört, wie alle elektrischen Produkte, nicht in Kinderhände!
- Betreiben Sie das Produkt nicht außerhalb seiner in den technischen Daten angegebenen Leistungsgrenzen.
- Verwenden Sie das Produkt nicht in einer feuchten Umgebung und vermeiden Sie Spritzwasser
- Lassen Sie sich auf der Fahrt mit einem Kraftfahrzeug oder Sportgerät nicht durch Ihr Produkt ablenken und achten Sie auf die Verkehrslage und Ihre Umgebung.
- Der Akku ist fest eingebaut und kann nicht entfernt werden, entsorgen Sie das Produkt als Ganzes gemäß den gesetzlichen Bestimmungen.
- Werfen Sie den Akku bzw. das Produkt nicht ins Feuer.

- Verändern und/oder deformieren/erhitzen/zerlegen Sie Akkus/Batterien nicht.
- Verwenden Sie das Produkt nicht während des Ladevorgangs!

Warnung – Akku



- Verwenden Sie nur geeignete Ladegeräte oder USB-Anschlüsse zum Aufladen.
- Verwenden Sie defekte Ladegeräte oder USB-Anschlüsse generell nicht mehr und versuchen Sie nicht, diese zu reparieren.
- Überladen oder tiefentladen Sie das Produkt nicht.
- Vermeiden Sie Lagerung, Laden und Benutzung bei extremen Temperaturen und extrem niedrigem Luftdruck (wie z.B. in großen Höhen).
- Laden Sie bei längerer Lagerung regelmäßig (mind. vierteljährig) nach.

Warnung – Magnete



- Das Produkt erzeugt magnetische Felder. Personen mit Herzschrittmacher sollten vor Benutzung dieses Produktes einen Arzt zu Rate ziehen, ob die Funktion des Herzschrittmachers dadurch beeinträchtigt werden könnte.
- Bewahren Sie keine EC- oder ähnliche Karten mit Magnetstreifen in der Nähe der Ladebox oder der Ohrhörer auf. Die Daten auf den Karten können beschädigt oder gelöscht werden.

Warnung – Hohe Lautstärke



- Hoher Schalldruck!
- Es besteht das Risiko eines Gehörschadens.
- Um einen Verlust des Hörsinns zu verhindern, vermeiden Sie das Hören bei großem Lautstärkepegel über lange Zeiträume.
- Halten Sie die Lautstärke immer auf einem vernünftigen Niveau. Hohe Lautstärken können – selbst bei kurzer Dauer – zu Hörschäden führen.
- Die Benutzung des Produktes schränkt Sie in der Wahrnehmung von Umgebungsgeräuschen ein. Bedienen Sie daher während der Benutzung keine Fahrzeuge oder Maschinen.







4. Ein-/ Ausschalten

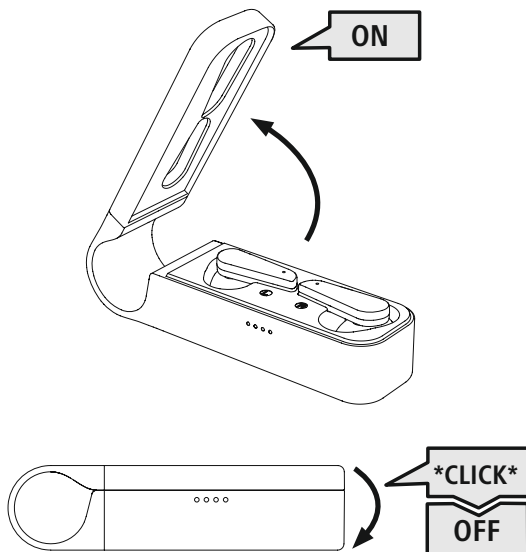

ON Öffnen Sie die Ladebox, die Ohrhörer schalten sich automatisch ein und starten den Pairing-Vorgang.

OFF Zum Ausschalten legen Sie die Ohrhörer einfach zurück in die Ladebox. Beachten Sie dabei das seitenrichtige Einlegen der Ohrhörer gemäß der Markierung L/R. Schließen Sie anschließend die Ladebox. Achten Sie beim Schließen darauf, dass die Ladebox mit einem ***click*** einrastet.



Alternativ:

ON   Zum Einschalten halten Sie den Multifunktions-Touch-Sensor (4) des linken oder des rechten Ohrhörers ca. 1 Sekunde gedrückt.

OFF   Halten Sie im eingeschalteten Zustand den Multifunktions-Touch-Sensor (4) des linken oder des rechten Ohrhörers ca. 5 Sekunden lang gedrückt, bis Sie einen langen Signalton hören.



Hinweis – Automatisches Ausschalten der Ohrhörer

Das Produkt ist mit einer Abschaltautomatik ausgestattet. Erfolgt innerhalb von 8 Minuten keine Verbindung zu Ihrem Endgerät, schaltet dieses automatisch ab.





5. Laden

Laden Sie vor dem ersten Gebrauch die Ohrhörer sowie die Ladebox einmal vollständig auf.

1 Ohrhörer einlegen und Ladebox anschließen

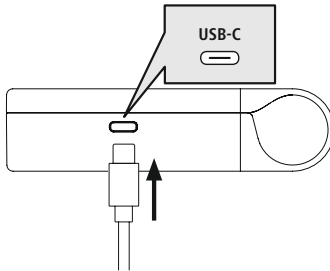

Legen Sie die Ohrhörer in die Ladebox ein. Beachten Sie dabei das seitenrichtige Einlegen der Ohrhörer gemäß der Markierung L/R.

Schließen Sie das beiliegende USB-C-Ladekabel an die Ladebuchse (7) der Ladebox an.

Schließen Sie den freien Stecker des USB-C-Ladekabels an einem geeigneten USB Ladegerät an. Beachten Sie hierzu die Bedienungsanleitung des verwendeten USB Ladegeräts.

2 Ladevorgang Ladebox und Ohrhörer

Die Status LEDs der Ladebox (2) blinken während des Ladevorgangs weiß. Nach vollständiger Ladung der Ladebox leuchten die 4 LEDs der Ladebox weiß.

Die Ohrhörer werden nur bei geschlossener Ladebox geladen.

Es kann bis zu 45 Minuten (Ohrhörer) und bis zu 3 Stunden (Ladebox) dauern, bis die Akkus vollständig geladen sind.

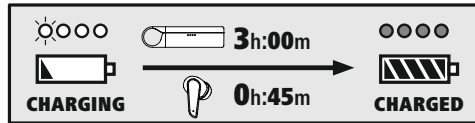

3 Akkukapazität

Ladebox

100% – 75%	75% – 50%	50% – 25%	25% – 0%

Bei niedrigem Akkustand (<5%) blinkt die erste der vier Status LEDs (2) weiß.

Ohrhörer

Bei niedrigem Akkustand (<25%) hören Sie einmal in der Minute einen Signalton und die Status-LED (3) des Ohrhörers blinkt rot.

Die tatsächliche Akkulaufzeit variiert je nach Nutzung des Gerätes, den Einstellungen und den Umgebungstemperaturen (Akkus haben eine begrenzte Lebensdauer).

Hinweis



Wenn Sie das Produkt einige Monate lang nicht verwendet haben, kann es 15 – 30 Minuten dauern, bis die **Status-LED** (2/3) beim Ladevorgang rot leuchtet.



6. Bluetooth® Verbindung (Pairing)

Hinweis – Pairing



- Stellen Sie sicher, dass Ihr Bluetooth®-fähiges Endgerät eingeschaltet ist und dass Bluetooth® aktiviert ist.
- Beachten Sie hierzu die Bedienungsanleitung Ihres Endgerätes.

Die Ohrhörer und das Endgerät sollten nicht weiter als 1 Meter voneinander entfernt sein. Je geringer der Abstand, desto besser.

Stellen Sie sicher, dass die Ohrhörer eingeschaltet sind.

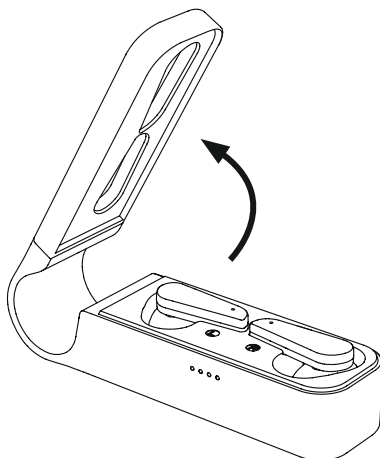

1 Prüfen Sie den Status der Status-LED (3)

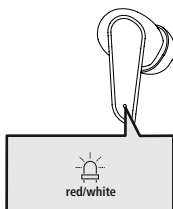

Wenn die Status-LEDs (3) der Ohrhörer abwechselnd blinken:

Die Ohrhörer suchen nach einer Bluetooth®-Verbindung.

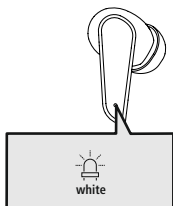

Wenn die Status-LEDs (3) alle 4 Sekunden blinken:

Die Ohrhörer sind bereits mit einem Bluetooth®-Endgerät verbunden.



2 Suchen Sie mit Ihrem Endgerät nach den Ohrhörern (nur bei Erstverbindung notwendig)

Öffnen Sie auf Ihrem Endgerät die Bluetooth®-Einstellungen und warten Sie, bis in der Liste der gefundenen Bluetooth® Geräte **Hama Spirit Pocket II** angezeigt wird. Wählen Sie **Hama Spirit Pocket II** aus und warten Sie, bis die Ohrhörer als verbunden in den Bluetooth®-Einstellungen Ihres Endgerätes angezeigt werden. Sie hören einen kurzen Signalton.

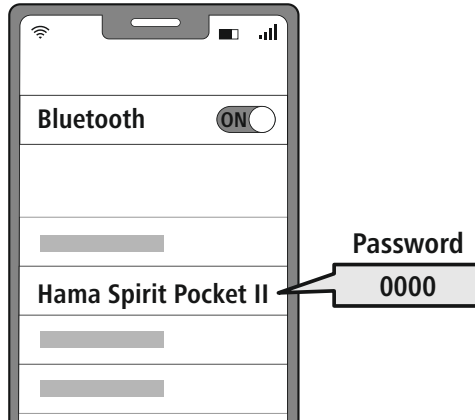

Hinweis – Bluetooth® Passwort



Manche Endgeräte benötigen für die Einrichtung der Verbindung mit einem anderen Bluetooth® Gerät ein Passwort.

- Geben Sie für die Verbindung mit dem Produkt das Passwort **0000** ein, wenn Sie zur Eingabe von Ihrem Endgerät aufgefordert werden.

7. Bedienelemente

Hinweis

- Beachten Sie, dass die Unterstützung einiger Funktionen von Ihrem Endgerät abhängig ist.
- Beachten Sie hierzu die Bedienungsanleitung Ihres Endgerätes.



7.1 Voice Assistant Funktion

Siri /
Google



Tippen Sie zweimal den Multifunktions-Touch-Sensor (4) am linken Ohrhörer, um eine Kommunikation mit Ihrem Siri oder Google Assistant zu starten.

Hinweis – Siri

Siri ist nur auf geeigneten Endgeräten mit iOS 5 (ab iPhone 4s) oder höher verfügbar.



Hinweis – Google Assistant

- Der **Google Assistant** ist nur auf geeigneten Endgeräten mit **Android 5.0 oder höher** verfügbar mit Google Play Services, >1.5GB freien Speicher und einer Mindestbildschirmauflösung von 720P.
- Die **Google Assistant App** muss auf Ihrem Endgerät verfügbar sein und als Standardsprachassistent eingestellt sein.



7.2 Freisprechfunktion

Es besteht die Möglichkeit, die Ohrhörer wie eine Freisprecheinrichtung für Ihr Endgerät zu verwenden.

1 Anruf tätigen

Wählen Sie die Nummer direkt über Ihr Endgerät, um einen Anruf zu tätigen.

2 Anruf annehmen



Tippen Sie zweimal den Multifunktions-Touch-Sensor (4) am linken oder rechten Ohrhörer, um einen eingehenden Anruf anzunehmen.

3 Anruf ablehnen



Zum Ablehnen eines eingehenden Anrufs tippen und halten Sie den Multifunktions-Touch-Sensor (4) am linken oder rechten Ohrhörer für ca. 2 Sekunden.

4 Anruf beenden



Tippen Sie während des Gesprächs zweimal den Multifunktions-Touch-Sensor (4) am linken oder rechten Ohrhörer, um den Anruf zu beenden.

5 Wahlwiederholung

Die zuletzt gewählte Rufnummer können Sie über die Voice Assistant Funktion (7.1) erneut wählen.



7.3 Audiowiedergabe

1 Starten Sie die Wiedergabe auf Ihrem Endgerät.

2 Play / Pause

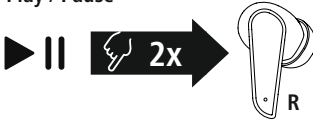

Tippen Sie zweimal den Multifunktions-Touch-Sensor (4) am rechten Ohrhörer, um die Audiowiedergabe zu starten oder zu stoppen.

3 Nächster Titel

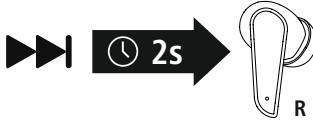

Tippen und halten Sie den Multifunktions-Touch-Sensor (4) am rechten Ohrhörer für ca. 2 Sekunden, um zum nächsten Titel zu wechseln.

4 Vorheriger Titel

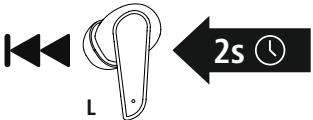

Tippen und halten Sie den Multifunktions-Touch-Sensor (4) am linken Ohrhörer für ca. 2 Sekunden, um zum vorherigen Titel zu wechseln.



7.4 Lautstärkeregelung

Die Steuerung der Lautstärke erfolgt über die Voice Assistant Funktion (7.1).

Alternativ können Sie die Lautstärke auch über Ihr Endgerät steuern.

Bei Erreichen der maximalen Lautstärke hören Sie einen Signalton.

8. Installation der App

- Laden Sie die App „Hama Smart Home“ mithilfe des QR-Codes herunter und installieren Sie diese.



<https://link.hama.com/app/smart-home>

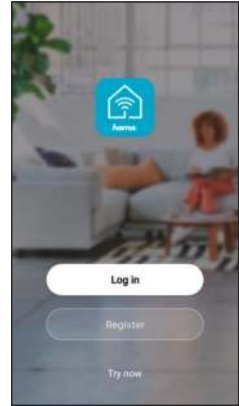

8.1 Einbinden des Produkts in die Hama Smart Home App

Hinweis



Die Ohrhörer müssen zuerst über BT mit Ihrem Smartphone verbunden werden (siehe Kapitel 6).

- Nach der Installation der APP auf „Gerät hinzufügen“ oder „+“ Zeichen tippen

1

- Öffnen Sie die App. Ihre Ohrhörer werden automatisch als hinzuzufügendes Gerät vorgeschlagen.
- Alternativ können sie auf „Gerät hinzufügen“ oder „+“ tippen
- Den angezeigten Kopfhörer **Hama Spirit Pocket II** durch Tippen auf „Hinzufügen“ auswählen.



2

- Den Vorgang durch Tippen auf „Erledigt“ abschließen.

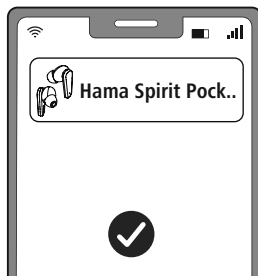

- 3 • Die Kopfhörer sind jetzt erfolgreich mit der APP verbunden

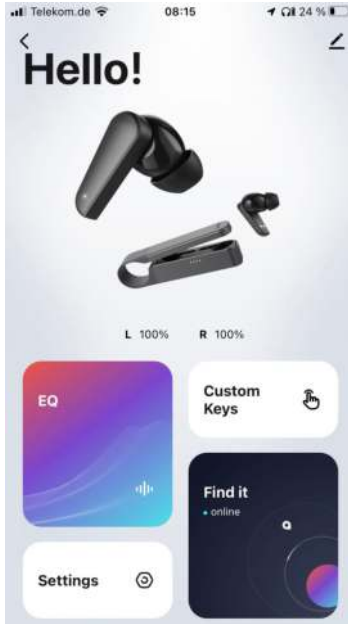

EQ

Das EQ Menü stellt 9 verschiedene, voreingestellte Soundprofile zur Verfügung und gibt Ihnen darüber hinaus auch die Möglichkeit ihre ganz eigene Soundeinstellung vorzunehmen.

Settings

In diesem Menü können verschiedene Systemeinstellungen vorgenommen werden, Einstellen eines Abschalttimers, Änderung des BT-Namens, Zurücksetzen auf Werkseinstellung.

Find it

Die Find It Funktion kann Ihnen helfen Ihre Ohrhörer wieder zu finden in dem sie anzeigt, an welchem Ort Ihre Ohrhörer zuletzt mit Ihrem Smartphone verbunden waren.

Custom Keys

Die Rubrik Custom Keys ermöglicht Ihnen die Touchbefehle an Ihre Präferenz anzupassen.

Stift – Weitere Einstellungen und Systeminformationen

In diesem Menü können Sie weitere Einstellungen vornehmen und können zusätzliche Systeminformation abrufen.

Hinweis

Einstellungen über die APP sind nur möglich während die Ohrhörer über Bluetooth mit Ihrem Endgerät verbunden sind.





9. Technische Daten

	<i>Bluetooth</i> ® Ohrhörer
<i>Bluetooth</i> ® Technologie	<i>Bluetooth</i> ® v5.3
Unterstützte Profile	A2DP, AVRCP, HFP
Frequenz für die <i>Bluetooth</i> ®-Übertragungen	2402 – 2480 MHz
Reichweite	< 10 m
	Akku
Batterietyp	3,7 V Li-Polymer
Min. Kapazität Ohrhörer / Ladebox	38 mAh / 380 mAh
Stromaufnahme	max. 5 V --- 370 mA
Aufladezeit / Ohrhörer	~ 45 min
Aufladezeit / Ladebox	~ 3 h
Ruhezustand *	~ 150 h
Musikzeit (Ladebox) *	6h (Ohrhörer) + 24h (charging case)
Gesprächszeit (Ladebox) *	4h (Ohrhörer) + 16h (charging case)
Gewicht Ohrhörer	ca. 4g je Ohrhörer
Gewicht Ladeschale inkl. Ohrhörer	ca. 60 g

* nach voller Ladung



10. Wartung und Pflege

Reinigen Sie dieses Produkt nur mit einem fusselfreien, leicht feuchten Tuch und verwenden Sie keine aggressiven Reiniger.

11. Haftungsausschluss

Die Hama GmbH & Co KG übernimmt keinerlei Haftung oder Gewährleistung für Schäden, die aus unsachgemäßer Installation, Montage und unsachgemäßem Gebrauch des Produktes oder einer Nichtbeachtung der Bedienungsanleitung und/oder der Sicherheitshinweise resultieren.

12. Service und Support

Bitte wenden Sie sich bei Fragen zum Produkt gerne an die Hama-Produktberatung.

Hotline: +49 9091 502-0 (Deu/Eng)

Weitere Supportinformationen finden Sie hier: support.hama.com

13. Konformitätserklärung

CE Hiermit erklärt die Hama GmbH & Co KG, dass der Funkanlagentyp [00184180] der Richtlinie 2014/53/EU entspricht. Der vollständige Text der EU-Konformitätserklärung ist unter der folgenden Internetadresse verfügbar:

<https://support.hama.com/00184180>

Frequenzband/Frequenzbänder	2402 – 2480 MHz
Abgestrahlte maximale Sendeleistung	2,5mW E.I.R.P.

14. Angaben nach Verordnung (EU) 2023/826

Informationen zum Energieverbrauch finden Sie unter:

<https://support.hama.com/00184180>

F Mode d'emploi



Nous vous remercions d'avoir choisi un produit Hama !

Veuillez prendre le temps de lire l'ensemble des remarques et consignes suivantes. Veuillez conserver ce mode d'emploi à portée de main afin de pouvoir le consulter en cas de besoin. Transmettez-le au nouveau propriétaire avec l'appareil le cas échéant.

Éléments de commande et d'affichage

1. Boîtier de charge
2. LED d'état du boîtier de charge
3. LED d'état des écouteurs
4. Détecteur tactile multifonctions
5. Embout silicone
6. Contacts de charge
7. Port USB-C

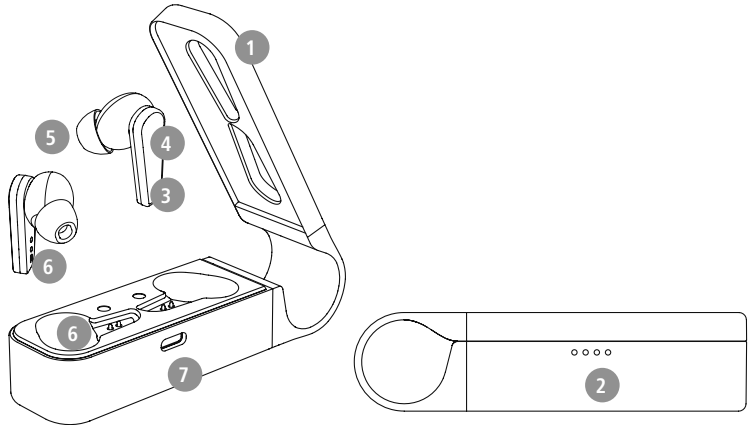

1. Explication des symboles d'avertissement et des remarques

Avertissement



Ce symbole est utilisé pour indiquer des consignes de sécurité ou pour attirer votre attention sur des dangers et risques particuliers.

Remarque



Ce symbole est utilisé pour indiquer des informations supplémentaires ou des remarques importantes.



Ce produit doit uniquement être utilisé avec un courant continu.

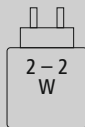

La puissance du chargeur doit se situer entre une puissance minimale de 2,0 watts requise par l'installation radioélectrique et une puissance maximale de 2,0 watts nécessaire pour atteindre la vitesse de charge maximale.

Grâce à l'interface USB standardisée, il est également possible d'utiliser un chargeur avec une puissance de sortie plus élevée.



2. Contenu de l'emballage

- 1 paire d'écouteurs True Wireless Bluetooth® "Spirit Pocket II"
- 1 boîtier de charge
- 1 câble de chargement USB-C
- 3 paires d'embout de différentes tailles (S/M/L)
- 1 notice d'utilisation
- 1 document contenant les avertissements et consignes de sécurité

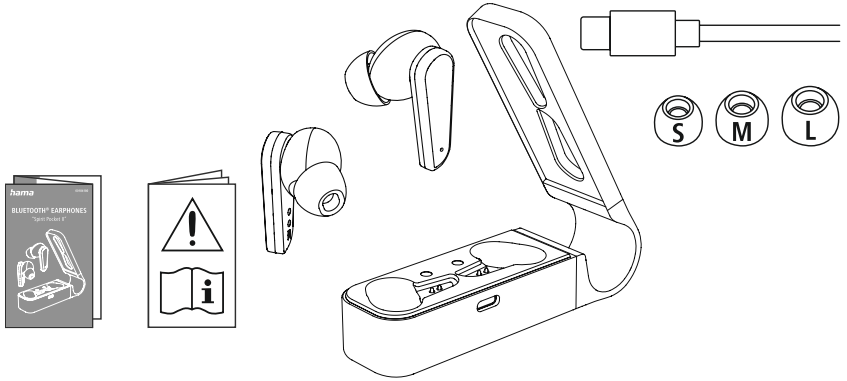



3. Consignes de sécurité

- Ce produit est destiné à une utilisation domestique non commerciale.
- Utilisez le produit exclusivement conformément à sa destination.
- Les enfants doivent être surveillés afin de s'assurer qu'ils ne jouent pas avec le produit.
- N'utilisez pas le produit dans des zones où les appareils électroniques ne sont pas autorisés.
- Ne tentez pas de réparer le produit vous-même ni d'effectuer des travaux d'entretien. Déléguez tous travaux d'entretien à des techniciens qualifiés.
- Ne tentez pas d'ouvrir le produit en cas de détérioration et cessez de l'utiliser.
- Ne pliez pas et n'écrasez pas le câble.
- Protégez le produit des secousses violentes et évitez tout choc ou toute chute.
- Recyclez les matériaux d'emballage conformément aux prescriptions locales en vigueur.
- N'apportez aucune modification au produit. Toute modification vous ferait perdre vos droits de garantie.
- Protégez le produit de toute saleté, humidité, surchauffe et utilisez-le uniquement dans des environnements secs.
- N'utilisez pas le produit à proximité immédiate d'un chauffage, d'autres sources de chaleur ou à la lumière directe du soleil.
- Utilisez l'article dans des conditions climatiques modérées uniquement.
- Cet appareil, comme tout appareil électrique, doit être gardé hors de portée des enfants !
- N'utilisez pas le produit en dehors des limites de puissance indiquées dans les caractéristiques techniques.
- N'utilisez pas l'appareil dans un environnement humide et évitez les projections d'eau.
- Ne vous laissez pas distraire par votre produit sur la route en voiture ou avec votre équipement sportif et soyez attentifs aux conditions de circulation et à votre environnement.
- La batterie est installée de manière permanente et ne peut pas être retirée ; éliminer l'ensemble du produit conformément aux dispositions légales.
- Ne jetez pas la batterie ou le produit au feu.

- Ne modifiez pas et/ou ne déformez/chauffez/démontez pas les batteries/piles.
- N'utilisez pas le produit pendant le processus de charge !

Avertissement - Batterie



- Utilisez exclusivement un chargeur approprié ou une connexion USB pour la recharge.
- N'utilisez plus des chargeurs ou des ports USB défectueux et n'essayez pas de les réparer.
- Ne surchargez ou ne déchargez pas totalement le produit.
- Évitez le stockage, le chargement et l'utilisation du produit à des températures extrêmes et à des pressions atmosphériques extrêmement basses (comme en haute altitude par exemple).
- Rechargez régulièrement (au moins tous les trois mois) si l'appareil est entreposé pendant une période prolongée.

Avertissement - Aimants



- Ce produit génère des champs magnétiques. Avant d'utiliser ce produit, toute personne portant un stimulateur cardiaque doit se faire conseiller par un médecin car le fonctionnement du stimulateur cardiaque pourrait en être affecté.
- Ne rangez pas de cartes bancaires ou similaires avec bandes magnétiques à proximité du boîtier de charge ou des écouteurs. Les données des cartes sont susceptibles d'être endommagées, voire supprimées.

Avertissement : volume excessif



- Pression sonore élevée !
- Il existe un risque de troubles auditifs.
- Afin d'éviter toute perte d'audition, évitez l'écoute à un volume élevé pendant de longues périodes.
- Maintenez toujours le volume à un niveau raisonnable. Un volume excessif - même à courte durée - est susceptible d'endommager votre ouïe.
- L'utilisation du produit limite votre perception des bruits ambiants. N'utilisez donc pas de véhicules ou de machines pendant l'utilisation de ce produit.





4. Mise en marche/arrêt

ON

Ouvrez le boîtier de charge, les écouteurs s'allument automatiquement et le processus de couplage commence.

OFF

Pour les éteindre, il vous suffit de replacer les écouteurs dans le boîtier de charge. Veillez à faire attention au sens d'insertion en respectant le marquage L/R. Fermez ensuite le boîtier de charge. Lors de la fermeture, veillez à ce que le boîtier de charge s'enclenche avec un ***clac***.

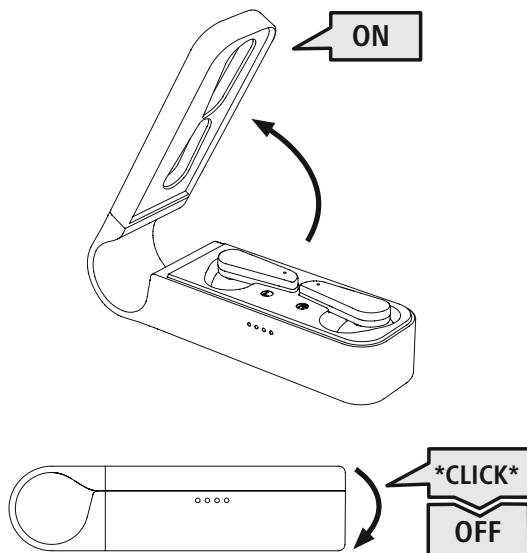

Sinon :

ON

🕒 1s →



pour allumer, maintenez le détecteur tactile multifonctions (4) de l'écouteur gauche ou droit appuyé pendant environ 1 seconde.

OFF

🕒 5s →



Alors que les écouteurs sont allumés, appuyez longuement sur le détecteur tactile multifonctions (4) au niveau de l'écouteur gauche ou droit, pendant environ 5 secondes, jusqu'à ce que vous entendiez un signal sonore.



Remarque – Arrêt automatique des écouteurs

Le produit est doté d'un système d'arrêt automatique. Il se désactive ainsi automatiquement en l'absence de connexion à votre appareil final pendant 8 minutes.





5. Chargement

Chargez complètement les écouteurs et le boîtier de charge une fois avant leur première utilisation.

1 Mise en place des écouteurs et raccordement du boîtier de charge

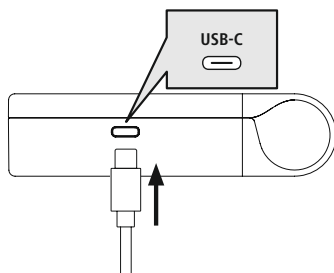

Placez les écouteurs dans le boîtier de charge. Veillez à faire attention au sens d'insertion en respectant le marquage L/R.

Raccordez le câble de charge USB-C fourni au port de charge (7) du boîtier de charge.

Branchez la fiche libre du câble de charge USB-C à un chargeur USB approprié. Reportez-vous pour ce faire au mode d'emploi du chargeur USB que vous utilisez.

2 Processus de charge du boîtier de charge et des écouteurs

Les LED d'état du boîtier de charge (2) clignotent en blanc pendant le processus de charge. Après le chargement complet du boîtier de charge, ses 4 LED s'allument en blanc.

Les écouteurs se chargent uniquement lorsque le boîtier de charge est fermé.

Le chargement complet de la batterie peut prendre jusqu'à 45 minutes (écouteurs) et jusqu'à 3 heures (boîtier de charge).

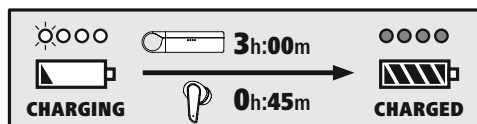

3 Capacité de la batterie

Boîtier de charge

●●●●	●●●○	●●○○	●○○○
100 % – 75 %	75 % – 50 %	50 % – 25 %	25 % – 0 %

En cas de batterie faible (< 5 %), la première des quatre LED d'état (2) clignote en blanc.

Écouteurs

En cas de batterie faible (< 25 %), un signal sonore retentit une fois par minute et la LED d'état (3) des écouteurs clignote en rouge.

La durée de vie réelle de la batterie varie en fonction de l'utilisation de l'appareil, des réglages et des températures ambiantes (les batteries ont une durée de vie limitée).

Remarque



Lorsque le produit reste inutilisé pendant quelques mois, il peut s'écouler 15 à 30 minutes avant que la **LED d'état** (2/3) ne s'allume en rouge lors du processus de charge.



6. Connexion Bluetooth® (couplage)

Remarque – Couplage



- Assurez-vous que votre appareil compatible Bluetooth® est allumé et que le Bluetooth® est activé.
- Veuillez consulter le mode d'emploi de votre appareil à ce sujet.

Les écouteurs et l'appareil final ne doivent pas se trouver à plus de 1 mètre les uns des autres. Plus la distance est réduite, mieux c'est.

Assurez-vous que les écouteurs sont en marche.

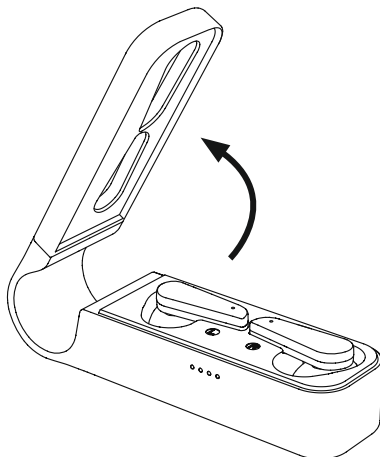

1 Vérifiez le statut de la LED d'état (3)

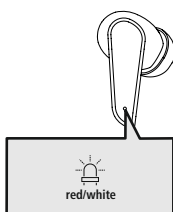

Lorsque la LED d'état (3) des écouteurs clignote par intermittence :
les écouteurs recherchent une connexion Bluetooth®.

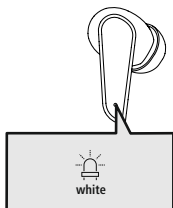

Lorsque les LED d'état (3) clignent toutes les 4 secondes :
les écouteurs sont déjà connectés à un appareil Bluetooth®.



2 Recherchez les écouteurs avec votre appareil (uniquement pour la première connexion)

Ouvrez le menu des réglages Bluetooth® sur votre appareil final et attendez que les écouteurs **Hama Spirit Pocket II** apparaissent dans la liste des appareils Bluetooth® détectés. Sélectionnez **Hama Spirit Pocket II**, puis patientez jusqu'à ce que les écouteurs apparaissent comme étant connectés dans les réglages Bluetooth® de votre appareil. Vous entendrez alors un bref signal sonore.

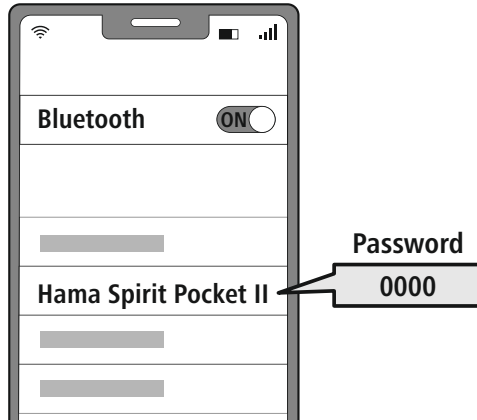

Remarque – Mot de passe Bluetooth®



Certains appareils finaux requièrent un mot de passe pour l'établissement de la connexion avec un appareil Bluetooth®.

- Saisissez le mot de passe **0000** lors de la connexion avec les écouteurs dans le cas où l'appareil final exige la saisie d'un mot de passe.

7. Éléments de commande

Remarque

- Veuillez noter que la compatibilité de chaque fonction dépend de votre appareil.
- Veuillez consulter le mode d'emploi de votre appareil à ce sujet.



7.1 Fonction d'assistant vocal

Siri /
Google



Appuyez deux fois sur le détecteur tactile multifonctions (4) au niveau de l'écouteur gauche afin de commencer à communiquer avec Siri ou votre Assistant Google.

Remarque – Siri

Siri est uniquement disponible sur les appareils disposant d'iOS 5 (à partir de l'iPhone 4s) ou d'une version ultérieure.



Remarque – Assistant Google

- L'**Assistant Google** est uniquement disponible sur des appareils adaptés disposant d'**Android 5.0 ou d'une version ultérieure** avec Google Play Services, > 1,5 GO de mémoire disponible et une résolution d'écran minimale de 720P.
- L'**application Assistant Google** doit être disponible sur votre appareil et être paramétrée comme assistant vocal standard.



7.2 Fonction mains-libres

Il est possible d'utiliser les écouteurs comme un kit mains libres pour votre appareil final.

1 Passer des appels

Composez le numéro directement sur votre appareil final afin de passer un appel.

2 Répondre à un appel



Appuyez deux fois sur le détecteur tactile multifonctions (4) au niveau de l'écouteur gauche ou droit afin de répondre à un appel entrant.

3 Refuser un appel



Afin de refuser un appel entrant, appuyez et maintenez la pression sur le détecteur tactile multifonctions (4) au niveau de l'écouteur gauche ou droit pendant environ 2 secondes.

4

Terminer l'appel



Pendant la conversation, appuyez deux fois sur le détecteur tactile multifonctions (4) de l'écouteur gauche ou droit afin de terminer appel.

5

Répétition des derniers appels

Vous pouvez recomposer le dernier numéro appelé via la fonction d'assistant vocal (7.1).



7.3 Lecture audio

1 Lancez la lecture sur votre appareil final.

2 Lecture/pause

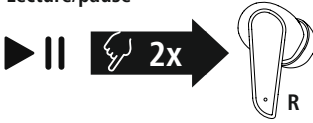

Appuyez deux fois sur le détecteur tactile multifonctions (4) au niveau de l'écouteur droit afin de commencer ou d'arrêter la lecture audio.

3 Titre suivant



Appuyez et maintenez la pression sur le détecteur tactile multifonctions (4) au niveau de l'écouteur droit pendant environ 2 secondes afin de passer au titre suivant.

4 Titre précédent

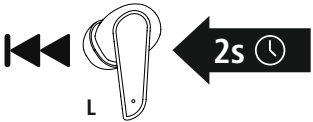

Appuyez et maintenez la pression sur le détecteur tactile multifonctions (4) au niveau de l'écouteur gauche pendant environ 2 secondes afin de passer au titre précédent.



7.4 Réglage du volume

La commande du volume s'effectue via la fonction d'assistant vocal (7.1).

Vous pouvez également commander le volume par l'intermédiaire de votre appareil final.

Lorsque le volume maximal est atteint, vous entendrez un signal.

8. Installation de l'application

- Téléchargez et installez l'application "Hama Smart Home" à l'aide du code QR.



<https://link.hama.com/app/smart-home>

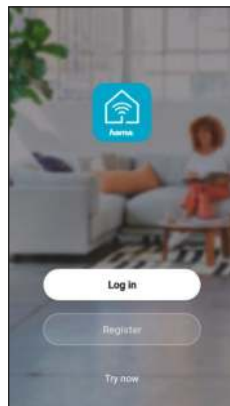

8.1 Intégrer le produit dans l'application Hama Smart Home

Remarque



Les écouteurs doivent d'abord être connectés à votre smartphone via BT (voir chapitre 6).

- Après l'installation de l'application, appuyez sur "Ajouter un appareil" ou sur le signe "+".

1

- Ouvrez l'application. Vos écouteurs sont automatiquement proposés comme appareil à ajouter.
- Vous pouvez également appuyer sur "Ajouter un appareil" ou "+"
- Sélectionnez les écouteurs affichés **Hama Spirit Pocket II** en appuyant sur "Ajouter".



2

- Terminez le processus en appuyant sur "Terminé".



3

- Les écouteurs sont maintenant connectés avec succès à l'application

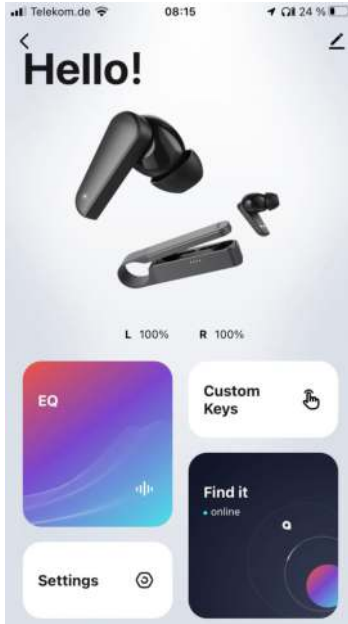

EQ

Le menu EQ propose 9 profils sonores différents prédéfinis et vous donne, de plus, la possibilité de régler votre propre son.

Réglages

Ce menu permet d'effectuer différents réglages du système, de régler une minuterie d'arrêt, de modifier le nom BT ou de réinitialiser les réglages d'usine.

Find it

La fonction de localisation Find It peut vous aider à retrouver vos écouteurs en vous indiquant le dernier endroit où ils ont été connectés à votre smartphone.

Custom Keys (Touches personnalisées)

La rubrique Custom Keys vous permet d'adapter les commandes tactiles à vos préférences.

Broche - Autres réglages et informations système

Ce menu vous permet d'effectuer d'autres réglages et de consulter des informations supplémentaires sur le système.

Remarque

Les réglages via l'application ne sont possibles que lorsque les écouteurs sont connectés à votre terminal via Bluetooth.





9. Caractéristiques techniques

	Écouteurs <i>Bluetooth</i> ®
Technologie <i>Bluetooth</i> ®	<i>Bluetooth</i> ® v5.3
Profils pris en charge	A2DP, AVRCP, HFP
Fréquence pour les transmissions <i>Bluetooth</i> ®	2 402 - 2 480 MHz
Portée	< 10 m
	Batterie
Type de batterie	3,7 V lithium-polymère
Capacité min. des écouteurs/du boîtier de charge	38 mAh/380 mAh
Consommation de courant	max. 5 V \equiv 370 mA
Temps de charge / écouteurs	~ 45 min
Temps de charge/boîtier de charge	~ 3 h
Mode veille *	~ 150 h
Durée d'écoute de musique (boîtier de charge) *	6 h (écouteurs) + 24 h (boîtier de charge)
Temps de conversation (boîtier de charge) *	4 h (écouteurs) + 16 h (boîtier de charge)
Poids des écouteurs	Environ 4 g chaque
Poids du socle de charge avec les écouteurs	Environ 60 g

* après une charge complète



10. Soins et entretien

Nettoyez le produit uniquement à l'aide d'un chiffon non pelucheux légèrement humide ; évitez tout détergent agressif.

11. Exclusion de responsabilité

La société Hama GmbH & Co KG décline toute responsabilité en cas de dommages provoqués par une installation, un montage ou une utilisation non conformes du produit ou encore provoqués par le non-respect des consignes du mode d'emploi et/ou des consignes de sécurité.

12. Service clientèle et assistance

En cas de question concernant le produit, veuillez vous adresser au service de conseil produits de Hama.

Assistance téléphonique : +49 9091 502-0 (allemand/anglais)

Vous trouverez de plus amples informations concernant l'assistance sur notre site Internet : support.hama.com

13. Déclaration de conformité

CE Hama GmbH & Co KG déclare par la présente que le type d'équipement radioélectrique [00184180] est conforme à la directive 2014/53/UE. Le texte complet de la déclaration UE de conformité est disponible à l'adresse Internet suivante :

<https://support.hama.com/00184180>

Bande de fréquence/Bandes de fréquences	2 402 - 2 480 MHz
Puissance d'émission émise maximale	2,5 mW E.I.R.P.

14. Informations conformément au règlement (UE) 2023/826

Vous trouverez des informations sur la consommation d'énergie à l'adresse :

<https://support.hama.com/00184180>



¡Gracias por adquirir un producto de Hama!
 Lea primero las siguientes instrucciones e indicaciones. Después, guarde estas instrucciones de manejo en un lugar seguro para poder consultarlas cuando sea necesario. Si vende el aparato, entregue estas instrucciones de manejo al nuevo propietario.

Elementos de control e indicadores

1. Estación de carga
2. LED de estado de la estación de carga
3. LED de estado de los auriculares
4. Sensor táctil multifunción
5. Almohadilla de silicona para los oídos
6. Contacto de carga
7. Puerto USB-C

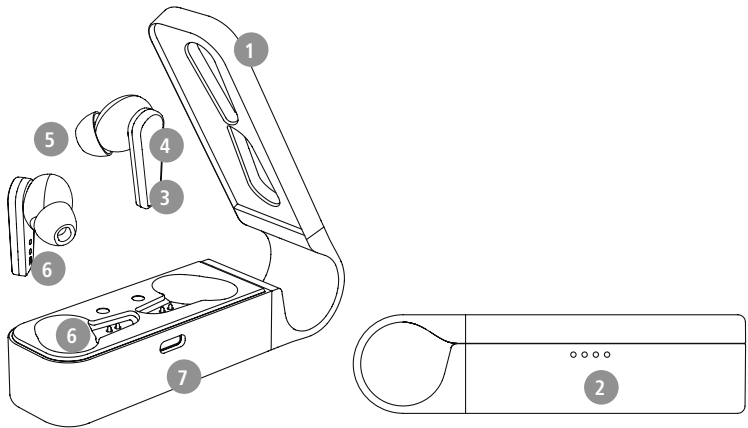

1. Explicación de los símbolos de aviso y de las indicaciones

Advertencia



Se utiliza para identificar indicaciones de seguridad o para llamar la atención sobre peligros y riesgos especiales.

Nota



Se utiliza para indicar información adicional o indicaciones importantes.

	El producto sólo puede utilizarse con corriente continua.
	La potencia del cargador debe oscilar entre la potencia mínima de 2,0 vatios requerida por el sistema de radio y la potencia máxima de 2,0 vatios requerida para alcanzar la máxima velocidad de carga. Pueden usarse cargadores con mayor potencia de salida a través de la toma USB estandarizada.



2. Contenido del paquete

1x auriculares True Wireless Bluetooth® "Spirit Pocket II"

1x estación de carga

1x cable de carga USB-C

3 pares de almohadillas para oído de diferentes tallas (S, M, L)

1x guía de inicio rápido

1x Advertencias e instrucciones de seguridad

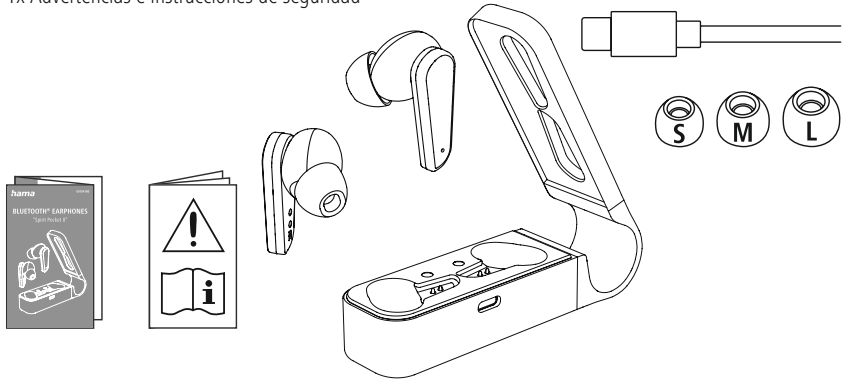



3. Indicaciones de seguridad

- Este producto está previsto para usarlo en el ámbito privado y no comercial del hogar.
- Utilice el producto exclusivamente para el fin previsto.
- Evite que los niños jueguen con el producto.
- No utilice el producto en áreas donde no se permitan aparatos electrónicos.
- No intente mantener ni reparar el producto por cuenta propia. Encargue cualquier trabajo de mantenimiento al personal especializado competente.
- No abra el producto ni siga utilizándolo en caso de presentar daños.
- No pliegue ni aplaste el cable.
- No deje caer el producto ni lo someta a sacudidas fuertes.
- Deseche el material de embalaje de conformidad con las normativas locales vigentes en materia de eliminación de residuos.
- No realice cambios en el producto. Ello conllevaría la pérdida de todos los derechos de garantía.
- Proteja el producto de la suciedad, la humedad y el sobrecalentamiento y utilícelo solo en entornos secos.
- No utilice el producto junto a sistemas de calefacción, otras fuentes de calor ni expuesto a la luz solar directa.
- Use el artículo únicamente cuando las condiciones climáticas sean moderadas.
- Este producto, como todos los productos eléctricos, no debe estar en manos de los niños.
- No utilice el producto fuera de los límites de potencia indicados en los datos técnicos.
- No utilice el producto en entornos húmedos y evite el contacto con las salpicaduras de agua.
- No permite que su producto le distraiga si, por ejemplo, está conduciendo un automóvil o usando equipos deportivos, y preste atención al tráfico y el entorno que le rodea.
- La batería está instalada de manera permanente y no puede retirarse; deseche el producto de manera íntegra de conformidad con las disposiciones legales vigentes.
- No eche la batería o el producto al fuego.

- No modifique ni deforme/caliente/desensamble las pilas recargables/baterías.
- No use el producto durante el proceso de carga.

Aviso - Batería



- Utilice únicamente cargadores adecuados o conexiones USB para cargar el dispositivo.
- No utilice cargadores ni conexiones USB defectuosos; asimismo, no intente repararlos.
- No sobrecargue ni descargue totalmente el producto.
- Evite almacenar, cargar o usar las pilas en condiciones de temperatura extrema o de presión atmosférica extremadamente baja como, por ejemplo, a grandes alturas.
- Recárguelo con regularidad (al menos cada tres meses) si va a estar almacenado durante mucho tiempo.

Advertencia - Magnetismo



- El producto genera campos magnéticos. Antes de utilizar este producto, aquellas personas con marcapasos deberán consultar a un médico si la función del marcapasos podría verse afectada.
- No guarde las tarjetas de crédito o similares que cuenten con bandas magnéticas cerca de la estación de carga o de los auriculares. Los datos de las tarjetas pueden sufrir deterioros o incluso borrarse por completo.

Advertencia - Volumen alto



- ¡Alta presión acústica!
- Existe el riesgo de que se produzcan daños auditivos.
- Para prevenir una pérdida de audición, evite escuchar a altos niveles de volumen durante largos períodos de tiempo.
- Mantenga siempre el volumen a un nivel razonable. Los volúmenes altos pueden causar daños auditivos, también en caso de exposición breve a ellos.
- El uso del producto le limita la percepción de ruidos del entorno. Por lo tanto, no maneje vehículos ni maquinaria mientras utiliza el producto.





4. Encendido/ apagado

ON

Abra la estación de carga, los auriculares se encenderán automáticamente e iniciarán el proceso de emparejamiento.

OFF

Para apagarlo, simplemente vuelva a colocar los auriculares en la estación de carga. Asegúrese de que los auriculares estén colocados en el lado correcto según la indicación L/R (izquierda/derecha). Cierre entonces la estación de carga. Al cerrar, asegúrese de que la estación de carga se bloquea con un ***clíc***.

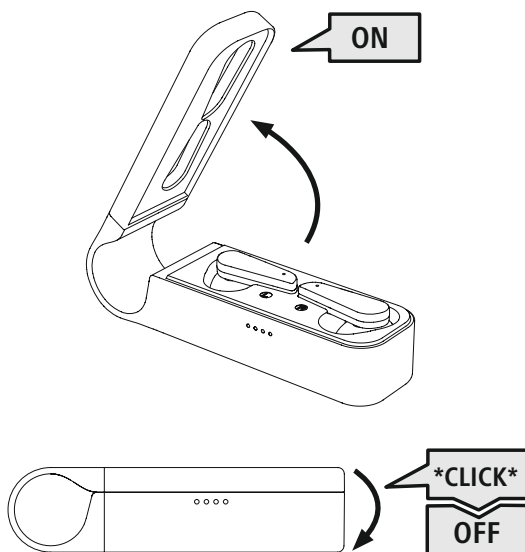

De manera alternativa:

ON

🕒 1s →



Para encender, mantenga pulsado el sensor táctil multifunción (4) del auricular izquierdo o derecho durante aproximadamente 1 segundo.

OFF

🕒 5s →



Cuando estén encendidos, mantenga pulsado el sensor táctil multifunción (4) del auricular izquierdo o derecho durante unos 5 segundos hasta que oiga una señal acústica larga.



Nota sobre el apagado automático de los auriculares

El producto cuenta con una función de apagado automático. Tras 8 minutos sin conexión con el dispositivo terminal, se apaga automáticamente.





5. Carga

Cargue los auriculares por completo antes de utilizarlos por primera vez.

1 Insertar los auriculares y conectar la estación de carga

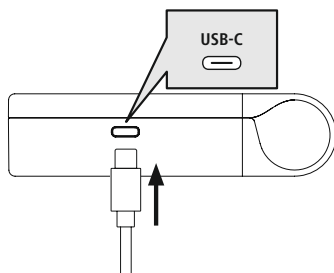

Coloque los auriculares en la estación de carga. Asegúrese de que los auriculares estén colocados en el lado correcto según la indicación L/R (izquierda/derecha).

Conecte el cable USB-C suministrado a la toma de carga (7) de la estación de carga.

Conecte el conector libre del cable de carga USB-C a un cargador con USB adecuado. Consulte el manual de instrucciones del cargador USB utilizado.

2 Proceso de carga de la estación de carga y los auriculares

Los LED de estado de la estación de carga (2) parpadean en blanco durante el proceso de carga. Cuando la carga de la estación de carga se completa, los 4 LED de la estación se iluminan en blanco.

Los auriculares sólo se cargan con la estación de carga cerrada.

La carga completa de las baterías puede tardar hasta 45 minutos (auriculares) o hasta 3 horas (estación de carga).

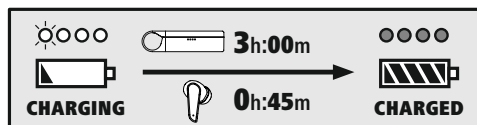

3 Capacidad de la batería

Estación de carga

●●●●	●●●●	●●●●	●●●●
100% – 75%	75% – 50%	50% – 25%	25% – 0%

Cuando el nivel de batería es bajo (<5%), el primero de los cuatro LED de estado (2) parpadea en blanco.

Auriculares

Cuando la batería esté baja, oírás una señal una vez por minuto y el LED de estado (3) del auricular parpadeará en rojo.

La duración real de la batería varía en función del uso del aparato, así como de los ajustes y las temperaturas ambiente (las baterías tienen una vida útil limitada).

Nota

Si no ha utilizado el producto durante unos meses, el **LED de estado (2/3)** puede tardar entre 15 y 30 minutos en encenderse en rojo durante la carga.





6. Conexión Bluetooth® (emparejamiento)

Nota – Emparejamiento



- Asegúrese de que su terminal compatible con Bluetooth® está encendido y de que se ha activado el modo Bluetooth®.
- Observe también las instrucciones de uso de su terminal.

Los auriculares y el terminal no deben estar a más de 1 metro de distancia. Cuanto menor sea la distancia, mejor funcionamiento.

Asegúrese de que los auriculares están encendidos.

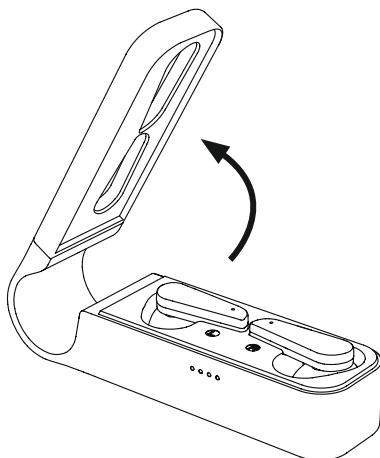

1 Compruebe el LED de estado (3).

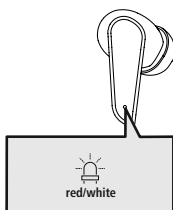

Cuando los LEDs de estado (3) de los auriculares parpadean alternativamente:

los auriculares están buscando una conexión Bluetooth®.

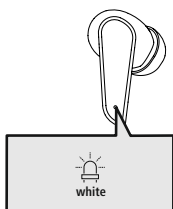

Cuando los LED de estado (3) parpadean cada 4 segundos:

los auriculares ya están conectados a un terminal Bluetooth®.



2 Busque los auriculares con su dispositivo terminal (sólo necesario para la conexión inicial)

En el terminal, abra la configuración Bluetooth® y espere hasta que se muestre **Hama Spirit Pocket II** en la lista de los dispositivos Bluetooth® encontrados.

Seleccione **Hama Spirit Pocket II** y espere hasta que los auriculares se muestren como conectados en la configuración Bluetooth de su terminal. Escuchará una breve señal.

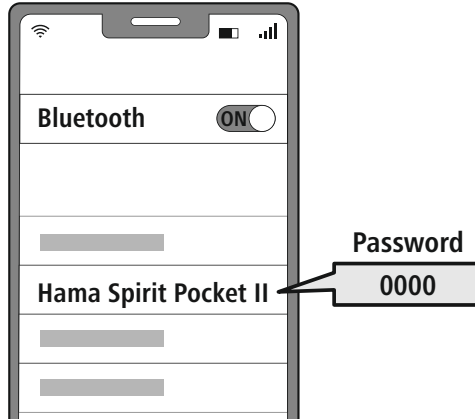

Nota – contraseña para Bluetooth®



Algunos terminales requieren una contraseña para la configuración de la conexión con otro dispositivo Bluetooth®.

- Introduzca la contraseña **0000** para conectar el correspondiente terminal al producto si el terminal lo requiere.

7. Controles

Nota

- Tenga en cuenta que el soporte de algunas funciones depende de su dispositivo terminal.
- Observe también las instrucciones de uso de su terminal.



7.1 Función de asistente de voz

Siri /
Google

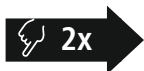

Toque dos veces el sensor táctil multifunción (4) del auricular izquierdo para iniciar una comunicación con Siri o el Asistente de Google.

Nota – Siri

Siri sólo está disponible en dispositivos con iOS 5 (iPhone 4s y posteriores) o superior.



Nota – Asistente de Google

- El **Asistente de Google** sólo está disponible en dispositivos con **Android 5.0 o superior** con los servicios de Google Play, >1,5 GB de memoria libre y una resolución de pantalla mínima de 720P.
- La aplicación **Asistente de Google** debe estar disponible en el dispositivo y configurada como el asistente de idioma predeterminado.



7.2 Modo manos libres

Los auriculares se pueden utilizar como dispositivo manos libres para su teléfono móvil.

1 Realizar una llamada

Marque el número directamente desde su terminal para hacer una llamada.

2 Aceptar una llamada



Toque dos veces el sensor táctil multifunción (4) del auricular izquierdo o derecho para responder a una llamada entrante.

3 Rechazar una llamada



Para rechazar una llamada entrante, pulse y mantenga pulsado el sensor táctil multifunción (4) del auricular izquierdo o derecho durante aproximadamente 2 segundos.

4 Finalizar una llamada



Durante la llamada, toque dos veces el sensor táctil multifunción (4) del auricular izquierdo o derecho para finalizarla.

5 Marcar de nuevo

Puede volver a marcar el último número marcado con la función de asistente de voz (7.1).



7.3 Reproducción de audio

1 Inicie la reproducción desde su terminal.

2 Reproducción/Pausa

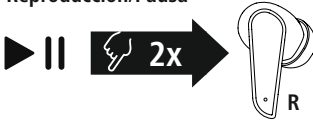

Toque dos veces el sensor táctil multifunción (4) del auricular derecho para iniciar o detener la reproducción de audio.

3 Siguiendo pista



Toque el sensor táctil multifunción (4) del auricular derecho durante unos 2 segundos para pasar a la siguiente pista.

4 Pista anterior

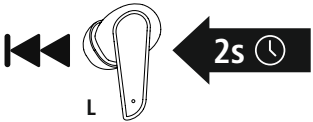

Mantenga pulsado el sensor táctil multifunción (4) del auricular izquierdo durante unos 2 segundos para volver a la pista anterior.



7.4 Regulación de volumen

El volumen se controla a través de la función de asistente de voz (7.1).

Alternativamente, también puede controlar el volumen desde su terminal.

Cuando se alcanza el volumen máximo, se oye una señal.

8. Instalación de la aplicación

- Descargue e instale la aplicación "Hama Smart Home" utilizando el código QR.



<https://link.hama.com/app/smart-home>

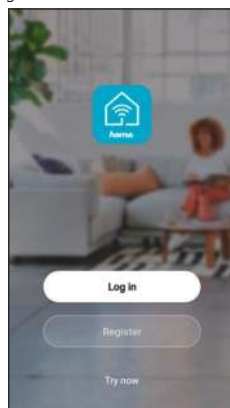

8.1 Integración del producto en la aplicación Hama Smart Home

Nota



Primero debe conectar los auriculares a su smartphone mediante BT (consulte el capítulo 6).

- Tras instalar la aplicación, pulse "Añadir dispositivo" o el signo "+"

1

- Abra la aplicación. Los auriculares se sugerirán automáticamente como dispositivo para añadir.
- También puede pulsar "Añadir dispositivo" o "+"
- Seleccione los auriculares mostrados **Hama Spirit Pocket II** pulsando "Añadir".



2

- Complete el proceso pulsando sobre "Hecho".



- 3 • Los auriculares se han conectado correctamente a la aplicación

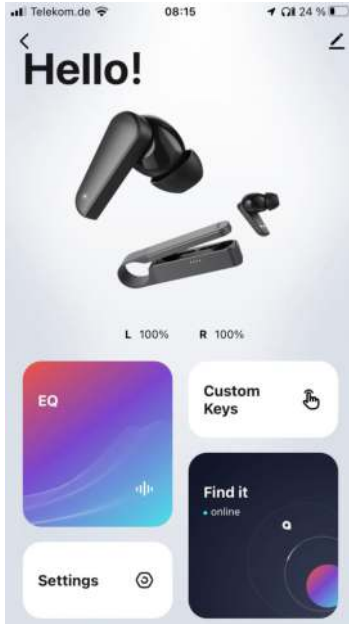

EQ (ECUALIZADOR)

El menú EQ ofrece 9 perfiles de sonido preestablecidos diferentes y también le da la opción de crear sus propios ajustes de sonido.

Settings

En este menú se pueden realizar varios ajustes del sistema, establecer un temporizador de desconexión, cambiar el nombre BT, restablecer los ajustes de fábrica.

Find it

La función Find it puede ayudarle a encontrar de nuevo sus auriculares mostrándole dónde estuvieron conectados por última vez a su smartphone.

Custom Keys

La sección Custom Keys le permite personalizar los comandos táctiles según sus preferencias.

Bolígrafo - Más ajustes e información del sistema

En este menú puede realizar otros ajustes y consultar información adicional sobre el sistema.



Nota

Los ajustes a través de la aplicación solo son posibles mientras los auriculares están conectados a su terminal mediante Bluetooth.





9. Datos técnicos

	Auriculares <i>Bluetooth</i> ®
Tecnología <i>Bluetooth</i> ®	<i>Bluetooth</i> ® v5.3
Perfiles compatibles	A2DP, AVRCP, HFP
Frecuencia de la transmisión <i>Bluetooth</i> ®	2402 – 2480 MHz
Alcance	< 10 m
	Batería
Tipo de batería	3,7 V polímero de litio
Mín. Capacidad auricular/estación de carga	38 mAh / 380 mAh
Consumo de corriente	Máx. 5 V \approx 370 mA
Tiempo de carga de los auriculares	~ 45 min
Tiempo de carga de la estación de carga	~ 3 h
Duración en inactividad *	~ 150 h
Duración de reproducción (estación de carga) *	6 h (auriculares) + 24 h (estación de carga)
Duración de llamadas (estación de carga) *	4 h (auriculares) + 16 h (estación de carga)
El peso de los auriculares	aprox. 4 g por auricular
Peso de la estación de carga con auriculares incluidos	aprox. 60 g

* Tras carga completa



10. Mantenimiento y cuidado

Limpie este producto solo con un paño ligeramente humedecido que no deje pelusas y no utilice detergentes agresivos.

11. Exclusión de responsabilidad

La empresa Hama GmbH & Co KG no se responsabiliza ni concede garantía alguna por los daños que se deriven de una instalación, montaje o manejo incorrectos del producto o por la inobservancia de las instrucciones de uso o de las indicaciones de seguridad.

12. Servicio y asistencia

Si tiene alguna pregunta sobre el producto, puede ponerte en contacto con el departamento de asesoramiento de productos de la empresa Hama.

Línea directa: +49 9091 502-0 (Alemán/Inglés)

Encontrará más información sobre asistencia en: support.hama.com

13. Declaración de conformidad

CE Por la presente, la empresa Hama GmbH & Co KG declara que el tipo de equipo radioeléctrico [00184180] es conforme con la Directiva 2014/53/UE. El texto completo de la declaración UE de conformidad está disponible en la siguiente dirección de Internet:

<https://support.hama.com/00184180>

Banda o bandas de frecuencia	2402 – 2480 MHz
Potencia máxima de radiofrecuencia	2,5 m W E.I.R.P.

14. Información conforme al Reglamento (UE) 2023/826

Consulte la información sobre el consumo energético en:

<https://support.hama.com/00184180>

NL Gebruiksaanwijzing

Hartelijk dank dat u voor een product van Hama hebt gekozen!

Neem de tijd om de volgende aanwijzingen en instructies volledig door te lezen. Berg deze gebruiksaanwijzing vervolgens op een goede plek op zodat u hem als naslagwerk kunt gebruiken.

Mocht u het apparaat verkopen, geeft u dan ook deze gebruiksaanwijzing aan de nieuwe eigenaar.

Bedieningselementen en weergaven/indicaties

1. Oplaadbox
2. Statusled oplaadbox
3. Statusled oortelefoons
4. Multifunctionele touch-sensor
5. Silicone oorkussens
6. Oplaad-contactpunten
7. USB-C-aansluiting

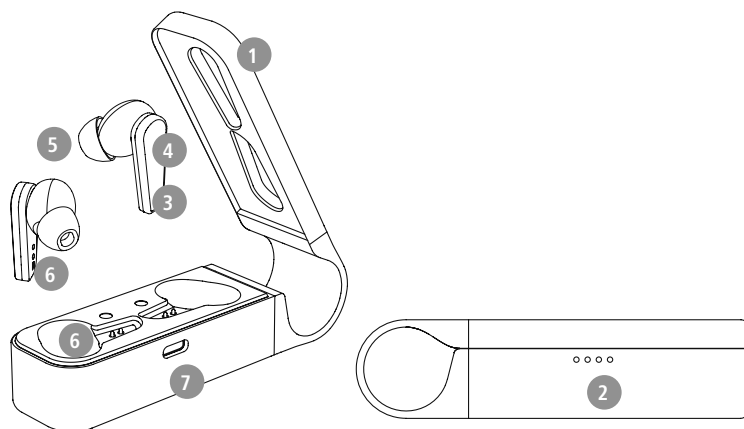

1. Verklaring van waarschuwingssymbolen en instructies

Waarschuwing



Wordt gebruikt om veiligheidsinstructies te markeren of om op bijzondere gevaren en risico's te attenderen.

Aanwijzing



Wordt gebruikt om extra informatie of belangrijke aanwijzingen te markeren.

	Het product mag alleen worden gebruikt met gelijkstroom.
	Het vermogen van de lader moet variëren van een minimumvermogen van 2,0 watt dat nodig is voor het radiosysteem tot een maximumvermogen van 2,0 watt dat nodig is om de maximale laadsnelheid te bereiken.
	De gestandaardiseerde USB-interface maakt het ook mogelijk om een lader met een hoger uitgangsvermogen te gebruiken.



2. Inhoud van de verpakking

1x True Wireless Bluetooth®-oortelefoon "Spirit Pocket II"

1x oplaadbox

1x USB-C-opladekabel

3 paar oorkussens in verschillende maten (S, M, L)

1x korte handleiding

1x waarschuwings- en veiligheidsinstructies

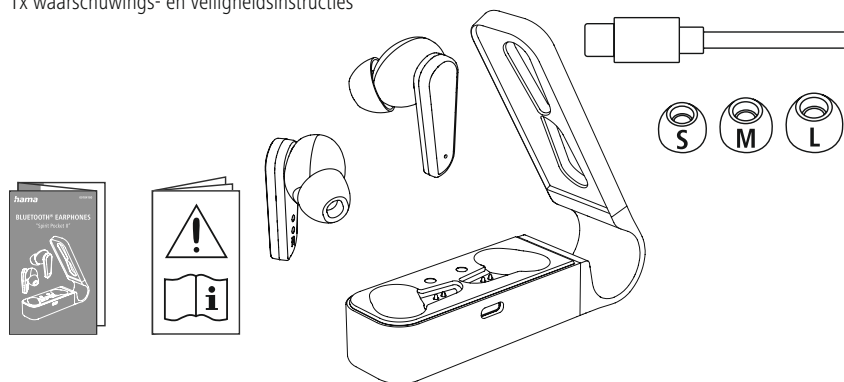



3. Veiligheidsinstructies

- Het product is bedoeld voor huishoudelijk, niet-commercieel gebruik.
- Gebruik het product uitsluitend voor het doel waarvoor het gemaakt is.
- Kinderen moeten onder toezicht staan om ervoor te zorgen dat ze niet met het product spelen.
- Gebruik het product niet op plaatsen waar elektronische apparaten niet zijn toegestaan.
- Probeer het product niet zelf te onderhouden of te repareren. Laat onderhouds- en reparatiewerkzaamheden door vakpersoneel uitvoeren.
- Open het product niet en gebruik het niet meer bij beschadigingen.
- Knik of klem de kabel niet.
- Laat het product niet vallen en stel het niet bloot aan zware schokken of stoten.
- Voer het verpakkingsmateriaal direct en overeenkomstig de lokaal geldende afvoorschriften af.
- Verander niets aan het product. Daardoor vervalt elke aanspraak op garantie.
- Bescherm het product tegen vuil, vocht en oververhitting en gebruik het alleen in droge omgevingen.
- Gebruik het product niet in de onmiddellijke nabijheid van de verwarming, andere warmtebronnen of in direct zonlicht.
- Gebruik het artikel alleen in gematigde klimatologische omstandigheden.
- Dit product dient, zoals alle elektrische producten, buiten het bereik van kinderen te worden gehouden!
- Gebruik het product niet buiten de in de technische gegevens vermelde vermogensgrenzen.
- Gebruik het product niet in een vochtige omgeving en vermijd spatwater.
- Laat u niet door het product afleiden tijdens het autorijden of sporten en let op de verkeerssituatie en uw omgeving.
- De accu is vast geïnstalleerd en kan niet worden verwijderd, gooi het product als geheel weg in overeenstemming met de wettelijke bepalingen.
- Gooi de accu resp. het product niet in vuur.

- U mag de accu's/batterijen niet wijzigen en/of vervormen/verhitten/demonteren.
- Gebruik het product niet terwijl het wordt opgeladen!

Waarschuwing – Accu



- Gebruik alleen geschikte opladers of USB-aansluitingen voor het opladen.
- Gebruik nooit defecte opladers of defecte USB-aansluitingen en probeer deze niet te repareren.
- U mag het product niet overladen of diepontladen.
- Vermijd opslag, opladen en gebruik bij extreme temperaturen en extreem lage luchtdruk (bijv. op grote hoogte).
- Laad de accu regelmatig op (minstens driemaandelijks) tijdens langdurige opslag.

Waarschuwing – magneet



- Het product genereert magnetische velden. Personen met een pacemaker dienen vóór het gebruik van dit product een arts om advies te vragen of het functioneren van de pacemaker er negatief door kan worden beïnvloed.
- Bewaar geen pinpassen of soortgelijke kaarten met magnetische strips in de buurt van de oplaadbox of de oortelefoon. De gegevens op de kaarten kunnen beschadigd raken of worden gewist.

Waarschuwing - hoog volume



- Hoge geluidsdruk!
- Er is een risico op gehoorbeschadiging.
- Vermijd langdurig luisteren op een hoog volumeniveau om gehoorverlies te voorkomen.
- Houd het geluidsvolume te allen tijde op een verstandig niveau. Hoge geluidsvolumen kunnen – zelfs kortstondig – tot gehoorbeschadiging leiden.
- De gebruikmaking van het product beperkt u in de waarneming van omgevingsgeluiden. Bedient u om deze reden tijdens het gebruik geen voertuigen of machines.







4. In-/uitschakelen

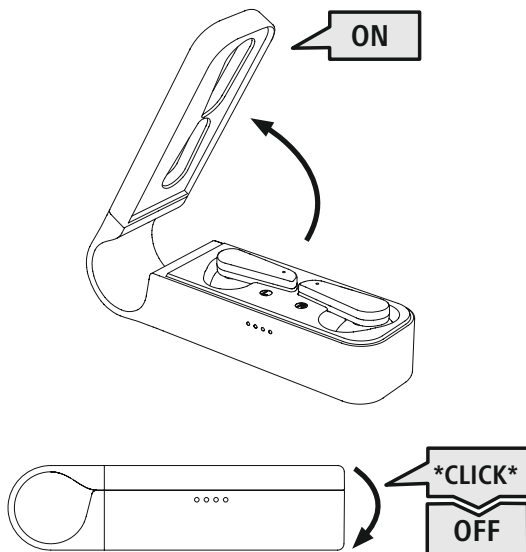

ON Open de oplaadbox, de oortelefoons worden automatisch ingeschakeld en starten het koppelingsproces.

OFF Om uit te schakelen, plaatst u de oortelefoons gewoon terug in de oplaadbox. Zorg ervoor dat de oortelefoons op de juiste manier worden geplaatst op basis van de L/R-markeringen. Sluit vervolgens de oplaadbox. Let er bij het sluiten op dat de oplaadbox met een ***klik*** vergrendelt.



Alternatief:

ON   Om in te schakelen, houdt u de multifunctionele touch-sensor (4) op de linker- of rechter-oortelefoon ongeveer 1 seconde ingedrukt.

OFF   Houd in ingeschakelde toestand de multifunctionele touch-sensor (4) van de linker of rechter oortelefoon ca. 5 seconden ingedrukt tot u een lange signaaltoon hoort.



Aanwijzing – Automatisch uitschakelen van de oortelefoons



Het product is voorzien van een automatische uitschakeling. Als er binnen 8 minuten geen verbinding is met uw eindapparaat, wordt het automatisch uitgeschakeld.



5. Opladen

Laad de oortelefoons en de oplaadbox een keer volledig op voordat u ze voor de eerste keer gebruikt.

1 Oortelefoons plaatsen en de oplaadbox sluiten

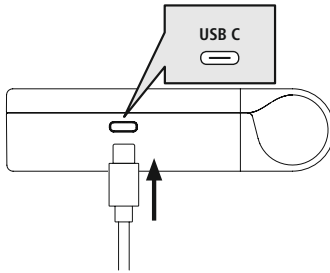

Plaats de oortelefoons in de oplaadbox. Zorg ervoor dat de oortelefoons op de juiste manier worden geplaatst op basis van de L/R-markeringen.

Sluit de meegeleverde USB-C-oplaadkabel aan op de oplaadaansluiting (7) van de oplaadbox. Sluit de vrije stekker van de USB-C-oplaadkabel op een geschikte USB-oplader aan. Raadpleeg hiervoor de gebruiksaanwijzing van de gebruikte USB-oplader.

2 Oplaadproces oplaadbox en oortelefoons

De status-leds van de oplaadbox (2) knipperen tijdens het opladen wit. Wanneer de oplaadbox volledig is opgeladen, branden de 4 leds op de oplaadbox wit.

De oortelefoons worden alleen bij gesloten oplaadbox opgeladen.

Het kan tot 45 minuten (oortelefoons) en tot 3 uur (oplaadbox) duren om de accu's volledig op te laden.

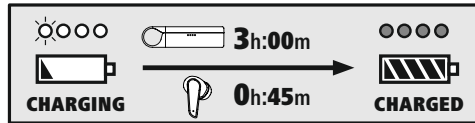

3 Accucapaciteit

Oplaadbox

●●●●	●●●○	●●○○	●○○○
100% – 75%	75% – 50%	50% – 25%	25% – 0%

Als het accuniveau laag (<5%) is, knippert de eerste van de vier status-led (2) wit.

Oortelefoons

Als het accuniveau (<25%) laag is, hoort u eenmaal per minuut een signaaltoon en de status-led (3) van de oortelefoon knippert rood.

De feitelijke gebruiksduur van de accu is afhankelijk van het gebruik van het apparaat, de instellingen en de omgevingstemperatuur (accu's hebben een beperkte levensduur).

Aanwijzing



Als u het product een paar maanden niet hebt gebruikt, kan het 15-30 minuten duren voordat de **status-led** (2/3) rood oplicht tijdens het opladen.



6. Bluetooth®-verbinding (pairing)

Aanwijzing – pairing



- Controleer of uw eindapparaat met Bluetooth®-functie is ingeschakeld en of de Bluetooth®-functie is geactiveerd.
- Raadpleeg hiervoor de gebruiksaanwijzing van uw eindapparaat.

De oortelefoons en het eindapparaat mogen niet meer dan 1 meter van elkaar verwijderd zijn. Hoe kleiner de afstand, hoe beter.

Zorg ervoor dat de oortelefoons zijn ingeschakeld.

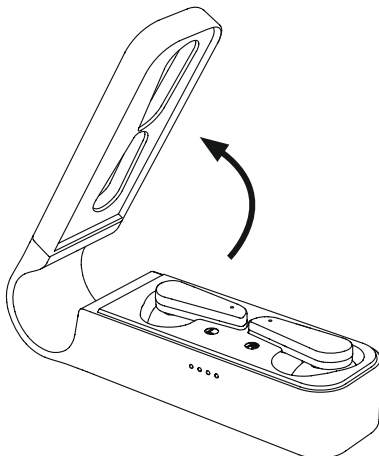

1 Controleer de status van de status-led (3)

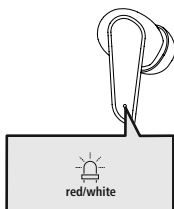

Als de status-leds (3) van de oortelefoons afwisselend knipperen:
de oortelefoons zoeken naar een Bluetooth®-verbinding.

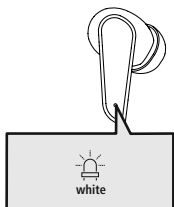

Als de status-leds (3) om de 4 seconden knipperen:
de oortelefoons zijn al met een Bluetooth®-apparaat verbonden.



2 Zoek de oortelefoons met uw eindapparaat (alleen nodig voor de eerste verbinding)

Open op uw eindapparaat de Bluetooth®-instellingen en wacht tot in de lijst van gevonden Bluetooth®-apparaten **Hama Spirit Pocket II** wordt weergegeven.

Selecteer **Hama Spirit Pocket II** en wacht tot de oortelefoons als "verbonden" worden weergegeven in de Bluetooth®-instellingen van uw eindapparaat. U hoort een korte signaaltoon.

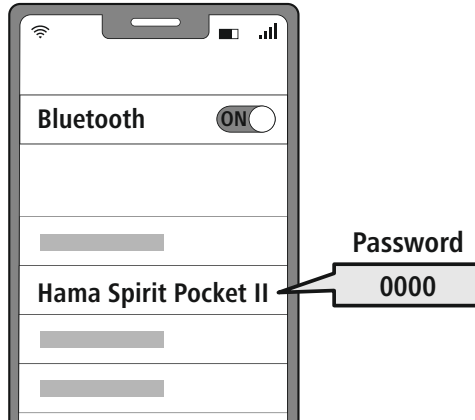

Aanwijzing – Bluetooth® wachtwoord



Sommige toestellen hebben voor het tot stand brengen van de verbinding met een ander Bluetooth®-toestel een wachtwoord nodig.

- Voer voor de verbinding met het product het wachtwoord **0000** in als uw eindapparaat daarnaar vraagt.

7. Bedieningselementen

Aanwijzing



- Houd er rekening mee dat de ondersteuning van sommige functies afhankelijk is van uw apparaat.
- Raadpleeg hiervoor de gebruiksaanwijzing van uw eindapparaat.



7.1 Voice Assistant-functie

Siri /
Google



Tik twee keer op de multifunctionele touch-sensor (4) op de linker oortelefoon om de communicatie met uw Siri of Google Assistant te starten.

Aanwijzing – Siri



Siri is alleen op geschikte apparaten met iOS 5 (vanaf iPhone 4s) of hoger beschikbaar.

Aanwijzing – Google Assistant



- De **Google Assistant** is nu op geschikte eindapparaten met **Android 5.0 of hoger** beschikbaar met Google Play Services, >1.5GB vrije opslagruimte en een minimale beeldschermresolutie van 720P.
- De **Google Assistant-app** moet beschikbaar zijn op uw apparaat en zijn ingesteld als de standaard spraakassistent.



7.2 Handsfree-functie

U hebt de mogelijkheid om de oortelefoons als een handsfree-apparaat voor uw eindapparaat te gebruiken.

1 Bellen

Kies het nummer rechtstreeks op uw eindapparaat om te bellen.

2 Gesprek aannemen



Tik twee keer op de multifunctionele touch-sensor (4) op de linker of rechter oortelefoon om een inkomende oproep te accepteren.

3 Gesprek afwijzen



Om een inkomende oproep te weigeren, houdt u de multifunctionele touch-sensor (4) op de linker of rechter oortelefoon ongeveer 2 seconden ingedrukt.

4 Gesprek beëindigen



Tik tijdens het gesprek twee keer op de multifunctionele touch-sensor (4) op de linker of rechter oortelefoon om het gesprek te beëindigen.

5 Nummerherhaling

U kunt het laatst gekozen nummer opnieuw kiezen met de functie Voice Assistant (7.1).



7.3 Audioweergave

1 Start de audioweergave op uw eindapparaat.

2 Weergave / pauze

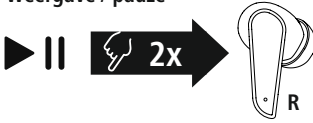

Tik twee keer op de multifunctionele touch-sensor (4) op de rechter oortelefoon om de audioweergave te starten of te stoppen.

3 Volgend nummer

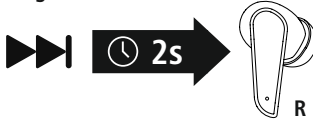

Tik en houd de multifunctionele touch-sensor (4) op de rechter oortelefoon ca. 2 seconden vast om naar het volgende nummer te gaan.

4 Vorig nummer

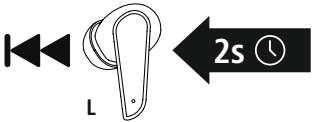

Tik en houd de multifunctionele touch-sensor (4) op de linker oortelefoon ca. 2 seconden vast om naar het vorige nummer te gaan.



7.4 Volumeregeling

Het volume wordt geregeld met de Voice Assistant-functie (7.1).

U kunt het volume ook via uw eindapparaat regelen.

Bij het bereiken van het maximale volume klinkt er een signaaltoon.

8. De app installeren

- Download en installeer de "Hama Smart Home" app met behulp van de QR-code.



<https://link.hama.com/app/smart-home>

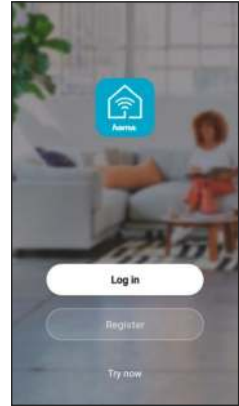

8.1 Het product integreren in de Hama Smart Home app

Aanwijzing



De oortelefoons moeten eerst worden verbonden met uw smartphone via BT (zie hoofdstuk 6).

- Tik na het installeren van de app op "Apparaat toevoegen" of op het "+"-teken

1

- Open de app. Uw oortelefoons worden automatisch voorgesteld als een apparaat om toe te voegen.
- U kunt ook op "Apparaat toevoegen" of "+" tikken
- Selecteer de weergegeven koptelefoon **Hama Spirit Pocket II** door op "Toevoegen" te tikken.



2

- Voltooi het proces door op "Gereed" te tikken.

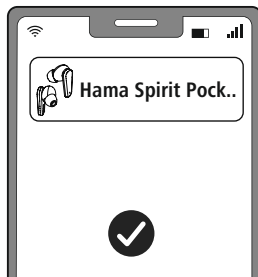

3

- De koptelefoon is nu met succes verbonden met de app

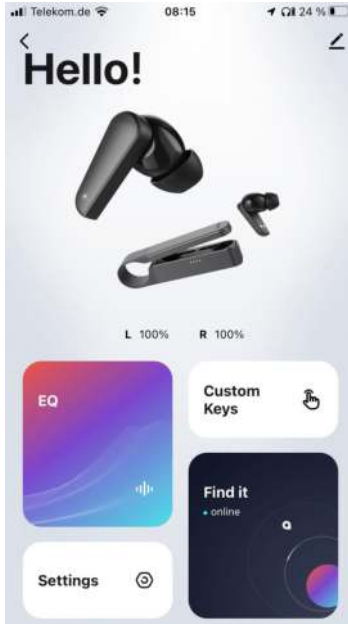

EQ

Het EQ-menu biedt 9 verschillende vooraf ingestelde geluidsprofielen en geeft u ook de mogelijkheid om uw eigen geluidsinstellingen te maken.

Settings

In dit menu kunnen verschillende systeeminstellingen worden gemaakt, zoals het instellen van een uitschakeltimer, het wijzigen van de BT-naam en het resetten naar de fabrieksinstellingen.

Find it

De functie Find it kan u helpen de oortelefoons terug te vinden door u te laten zien op welke plaats uw oortelefoons het laatst waren aangesloten op uw smartphone.

Custom Keys

In het gedeelte Custom Keys kunt u de touch-opdrachten naar wens aanpassen.

Pen - Overige instellingen en systeeminformatie

In dit menu kunt u verdere instellingen uitvoeren en extra systeeminformatie oproepen.



Aanwijzing

Instellingen via de app zijn alleen mogelijk als de oortelefoon via Bluetooth is verbonden met uw eindapparaat.





9. Technische gegevens

	<i>Bluetooth®</i> oortelefoons
<i>Bluetooth®</i> technologie	<i>Bluetooth®</i> v5.3
Ondersteunde profielen	A2DP, AVRCP, HFP
Frequentie voor de <i>Bluetooth®</i> -overdracht	2402 - 2480 MHz
Bereik	< 10 m
	Accu
Batterijtype	3,7 V lithium-polymeer
min capaciteit oortelefoon / oplaadbox	38 mAh / 380 mAh
Stroomverbruik	max. 5 V \approx 370 mA
Oplaadtijd / oortelefoons	~ 45 min
Oplaadtijd / oplaadbox	~ 3 h
Rusttoestand *	~ 150 h
Muziektijd (oplaadbox) *	6h (oortelefoons) + 24h (oplaadbox)
Gesprekstijd (oplaadbox) *	4h (oortelefoons) + 16h (oplaadbox)
Gewicht oortelefoons	ca. 4g per oortelefoon
Gewicht oplaadbox incl. oortelefoons	ca. 60 g

* na volledig opladen



10. Onderhoud en verzorging

Reinig dit product uitsluitend met een pluisvrije, licht vochtige doek en gebruik geen agressieve reinigingsmiddelen.

11. Uitsluiting aansprakelijkheid

Hama GmbH & Co KG is niet aansprakelijk voor en verleent geen garantie op schade die het gevolg is van ondeskundige installatie, montage en ondeskundig gebruik van het product of het niet in acht nemen van de handleiding en/of veiligheidsinstructies.

12. Service en support

Bij vragen over het product kunt u altijd contact opnemen met Hama-productadvies.

Hotline: +49 9091 502-0 (Dui/Eng)

Meer support-informatie vindt u hier: support.hama.com

13. Conformiteitsverklaring

CE Hama GmbH & Co KG verklaart hierbij dat dit toestel [00184180] zich in overeenstemming met de essentiële eisen en aan de overige relevante bepalingen van de Richtlijn 2014/53/EU bevindt. De conformiteitsverklaring overeenkomstig de desbetreffende Richtlijn vindt u onder:

<https://support.hama.com/00184180>

Frequentieband(en)	2402 - 2480 MHz
Maximaal radiofrequent vermogen	2.5 m W E.I.R.P.

14. Informatie overeenkomstig Verordening (EU) 2023/826

Informatie over het energieverbruik vindt u op:

<https://support.hama.com/00184180>

I Istruzioni d'uso



Grazie per avere acquistato un prodotto Hama!
Prima di iniziare a utilizzarlo, prendersi il tempo necessario per leggere le istruzioni e le informazioni descritte di seguito. Custodire quindi il presente libretto in un luogo sicuro e consultarlo qualora si renda necessario. In caso di cessione dell'apparecchio, consegnare anche il presente libretto al nuovo proprietario.

Elementi di comando e indicatori

1. Custodia di ricarica
2. LED di stato della custodia di ricarica
3. LED di stato degli auricolari
4. Sensore touch multifunzione
5. Cuscinetti in silicone
6. Contatti di carica
7. Porta USB-C

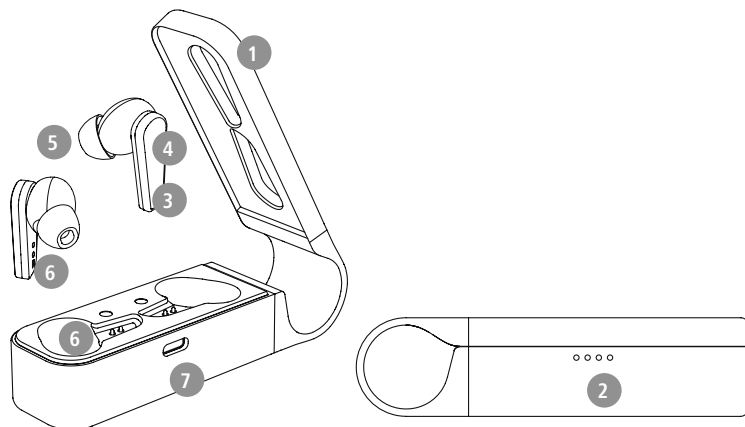

1. Spiegazione dei simboli di avvertenza e delle istruzioni

Attenzione

Contraddistingue le istruzioni di sicurezza o richiama l'attenzione su particolari rischi e pericoli.



Nota

Contraddistingue informazioni supplementari o indicazioni importanti.



Il prodotto deve essere utilizzato solo con corrente continua.

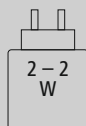

La potenza del caricabatteria deve variare da una potenza minima di 2,0 watt richiesta dal sistema wireless a una massima di 2,0 watt necessaria per raggiungere la massima velocità di ricarica.

Grazie all'interfaccia USB standardizzata, può essere utilizzato anche un caricabatterie con una potenza di uscita maggiore.



2. Contenuto della confezione

1 auricolari Bluetooth® True Wireless "Spirit Pocket II"

1 custodia di ricarica

1 cavo di ricarica USB-C

3 coppie di cuscinetti in silicone di misure diverse (S/M/L)

1 guida rapida

1 istruzioni di avviso e sicurezza

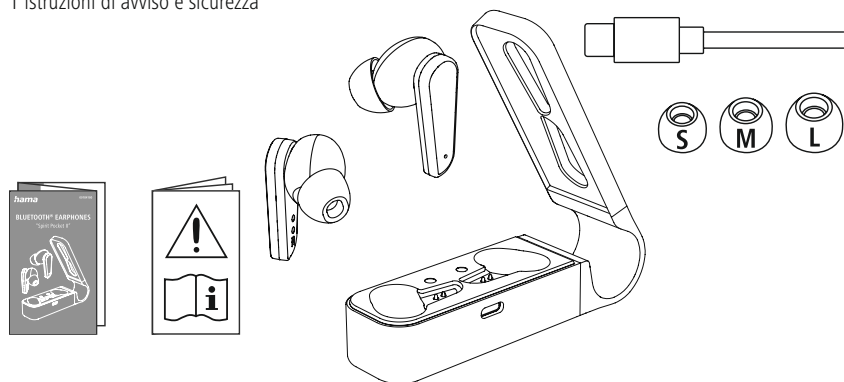



3. Istruzioni di sicurezza

- Il prodotto è previsto per uso privato, non commerciale.
- Utilizzare il prodotto esclusivamente per lo scopo previsto.
- Vigilare sui bambini affinché non giochino con il prodotto.
- Non utilizzare il prodotto in ambienti dove non è consentito l'uso di apparecchi elettronici.
- Non effettuare interventi di manutenzione e riparazione sul prodotto di propria iniziativa. Fare eseguire i lavori di riparazione soltanto da operatori specializzati.
- Non aprire il prodotto e cessarne l'utilizzo se presenta danneggiamenti.
- Non piegare, né schiacciare il cavo.
- Non far cadere il prodotto e non esporlo a urti.
- Smaltire immediatamente il materiale d'imballaggio in conformità alle prescrizioni locali vigenti.
- Non apportare modifiche al prodotto. In tal caso decadono i diritti di garanzia.
- Proteggere il prodotto dallo sporco, dall'umidità e dal surriscaldamento e utilizzarlo soltanto in ambienti asciutti.
- Non collocare il prodotto nelle immediate vicinanze del riscaldamento, di fonti di calore o alla luce diretta del sole.
- Utilizzare il prodotto soltanto in condizioni climatiche moderate.
- Come tutte le apparecchiature elettriche, tenere il prodotto fuori dalla portata dei bambini!
- Non utilizzare il prodotto oltre i limiti di prestazione indicati nei dati tecnici.
- Non utilizzare il prodotto in ambienti umidi e proteggerlo dagli schizzi d'acqua
- Non farsi distrarre dal prodotto durante la guida del veicolo o l'uso di un attrezzo sportivo e fare attenzione alla circolazione stradale e all'ambiente circostante.
- La batteria è installata fissa e non può essere rimossa. Smaltire il prodotto completo in conformità alle normative in vigore.
- Non gettare la batteria o il prodotto nel fuoco.

- Non modificare e/o deformare/riscaldare/ scomporre le batterie/pile.
- Non utilizzare il prodotto quando è sotto carica!

Nota – Batteria



- Utilizzare soltanto caricabatteria o prese USB compatibili.
- Non utilizzare caricabatteria o prese USB guasti e non effettuare tentativi di riparazione.
- Non sovraccaricare il prodotto ed evitare scariche profonde.
- Evitare la custodia, la ricarica e l'uso del prodotto a temperature estreme e a pressioni atmosferiche estremamente basse (ad esempio ad alte quote).
- In caso di inutilizzo prolungato effettuare la ricarica a intervalli regolari (per lo meno ogni tre mesi).

Attenzione – Campi magnetici



- Il prodotto genera campi magnetici. Prima di utilizzarlo, si raccomanda ai portatori di pace maker di chiedere al proprio medico se il prodotto può interferire sul suo corretto funzionamento.
- Non custodire bancomat o carte simili dotate di banda magnetica nelle vicinanze della custodia di ricarica o degli auricolari. I dati contenuti sulle carte possono venire danneggiati o andare persi.

Attenzione – Volume elevato



- Elevata pressione sonora!
- Rischio di danni all'udito.
- Per impedire perdite di udito, evitare l'ascolto prolungato a volume elevato.
- Regolare sempre il volume su un livello ragionevole. Il volume elevato - anche per brevi lassi tempo - può causare danni all'udito.
- L'uso del prodotto limita la percezione dei rumori circostanti. Durante l'uso degli auricolari non è quindi consentito guidare veicoli o utilizzare macchine.





4. Accendere / Spegnerne

ON

Gli auricolari si accendono automaticamente aprendo la custodia di ricarica e avviano il processo di accoppiamento (pairing).

OFF

Per spegnerli, riporre semplicemente gli auricolari nella custodia di ricarica. Riporre gli auricolari sul lato corretto facendo riferimento alle lettere L/R. Chiudere quindi la custodia di ricarica. Chiudere la custodia di ricarica assicurandosi che scatti in sede con un ***click***.

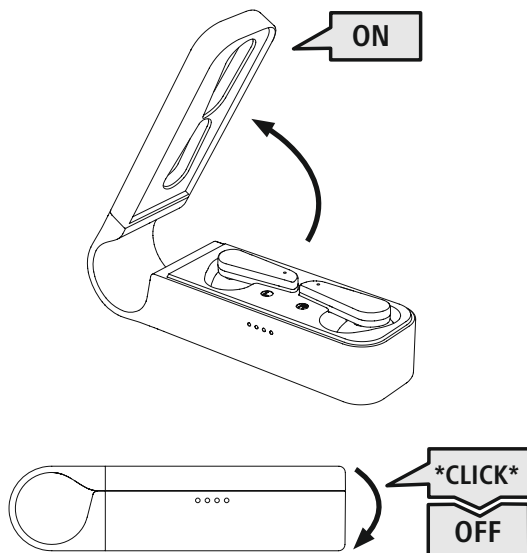

In alternativa:

ON

🕒 1s →



Per accendere, premere il sensore touch multifunzione (4) dell'auricolare sinistro o destro per circa 1 secondo.

OFF

🕒 5s →



Con gli auricolari accesi, premere per circa 5 secondi il sensore touch multifunzione (4) dell'auricolare sinistro o destro, fino all'emissione di un segnale acustico prolungato.



Nota – Spegnimento automatico degli auricolari



Il prodotto è dotato di un sistema di spegnimento automatico. Se entro 8 minuti non viene stabilita la connessione con il dispositivo, questo si spegne automaticamente.



5. Caricare gli auricolari

Caricare completamente gli auricolari e la custodia di ricarica prima della messa in funzione iniziale.

1 Riporre gli auricolari e collegare la custodia di ricarica

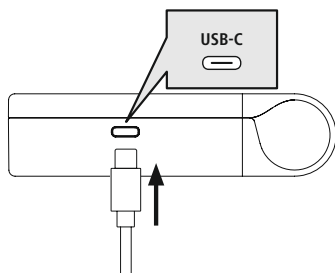

Riporre gli auricolari nella custodia di ricarica. Riporre gli auricolari sul lato corretto facendo riferimento alle lettere L/R.

Collegare il cavo di carica USB-C in dotazione alla presa (7) della custodia di ricarica.

Collegare quindi l'altro connettore del cavo di ricarica USB-C a un caricabatteria USB-C compatibile. Seguire le istruzioni d'uso del caricabatteria USB utilizzato.

2 Processo di carica della custodia e degli auricolari

Durante il processo di carica, i LED di stato della custodia (2) lampeggiano a luce bianca. Al termine del processo di carica della custodia, i suoi 4 LED si accendono a luce bianca.

Gli auricolari vengono ricaricati soltanto con la custodia chiusa.

La ricarica completa delle batterie può richiedere fino a 45 minuti (auricolari) e fino a 3 ore (custodia di ricarica).

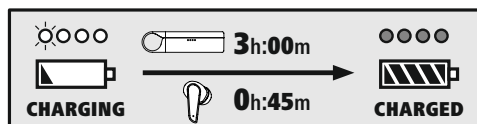

3 Capacità della batteria

Custodia di ricarica

●●●●	●●●○	●●○○	●○○○
100% – 75%	75% – 50%	50% – 25%	25% – 0%

Quando il livello di carica è basso (<5%) il primo dei quattro LED di stato (2) lampeggia a luce bianca.

Auricolari

Quando il livello di carica è basso (<25%) viene emesso un segnale acustico ogni minuto e il LED di stato (3) degli auricolari lampeggia a luce rossa.

La reale autonomia della batteria varia a seconda dell'utilizzo del dispositivo, delle impostazioni e delle temperature ambientali (le batterie hanno un ciclo di vita limitato).

Nota

Se il prodotto non viene utilizzato da alcuni mesi, l'accensione a luce rossa fissa del **LED di stato** (2/3) durante il processo di carica può richiedere 15 – 30 minuti.





6. Associazione Bluetooth® (Pairing)

Nota – Pairing



- Assicurarsi che il dispositivo compatibile Bluetooth® sia acceso e che la funzione Bluetooth® sia attivata.
- Seguire a questo proposito le istruzioni d'uso del dispositivo.

La distanza tra gli auricolari e il dispositivo non deve essere superiore a 1 metro. Più è ridotta e meglio è. Assicurarsi che gli auricolari siano accesi.

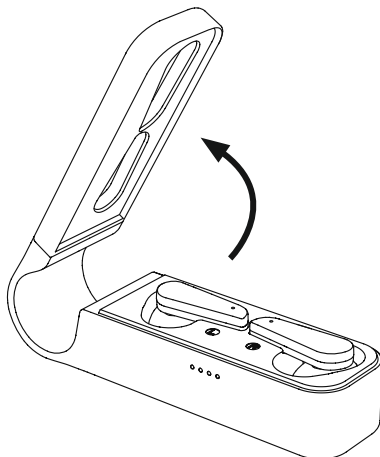

1 Controllare il LED di stato (3)

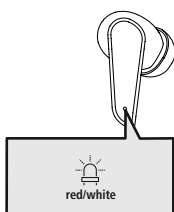

Se il LED di stato (3) degli auricolari lampeggia a luci alternate:
gli auricolari stanno cercando una connessione Bluetooth®.

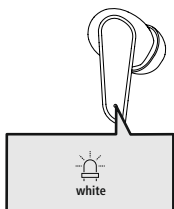

Se i LED di stato (3) lampeggiano ogni 4 secondi:
gli auricolari hanno già stabilito la connessione Bluetooth® con un dispositivo.



2 Cercare gli auricolari con il proprio dispositivo (necessario soltanto alla prima connessione)

Aprire le impostazioni Bluetooth® del proprio dispositivo e attendere che l'elenco dei dispositivi Bluetooth® trovati visualizzi **Hama Spirit Pocket II**.

Selezionare **Hama Spirit Pocket II** e attendere che gli auricolari risultino connessi nelle impostazioni Bluetooth® del proprio dispositivo. Viene emesso un breve segnale acustico.

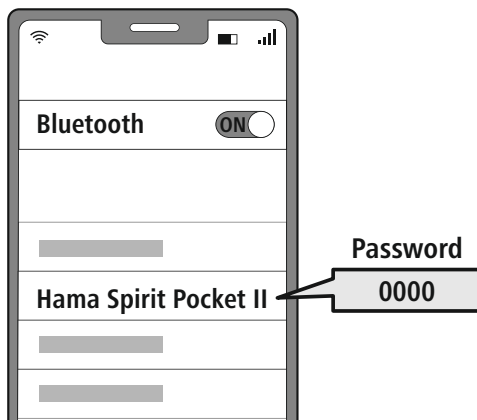

Nota – password Bluetooth®



Per stabilire la connessione con un altro dispositivo Bluetooth® alcuni dispositivi richiedono una password.

- Per stabilire la connessione con il prodotto digitare la password **0000**, se richiesto dal proprio dispositivo.

7. Elementi di comando

Nota

- Il supporto di alcune funzioni varia a seconda del proprio dispositivo.
- Seguire a questo proposito le istruzioni d'uso del dispositivo.



7.1 Funzione Assistente vocale

Siri /
Google



Premere due volte il sensore touch multifunzione (4) dell'auricolare sinistro per avviare la comunicazione con il proprio Siri o l'Assistente Google.

Nota – Siri

Siri è compatibile soltanto con dispositivi iOS 5 (a partire da iPhone 4s) o superiori.



Nota – Assistente Google

- L'**Assistente Google** è disponibile soltanto su dispositivi compatibili dotati di **Android 5.0 o superiore**, servizi Google Play, >1.5GB di memoria libera e risoluzione dello schermo di almeno 720P.
- L'**App Assistente Google** deve essere disponibile sul proprio dispositivo e impostata come assistente vocale predefinito.



7.2 Funzione viva voce

Gli auricolari possono essere utilizzati come dispositivo viva voce per il proprio dispositivo.

1 Effettuare chiamate

Per effettuare una chiamata, comporre il numero dal proprio dispositivo.

2 Rispondere alle chiamate

Per rispondere a una chiamata in arrivo, premere due volte il sensore touch multifunzione (4) dell'auricolare sinistro o destro.

3 Respingere le chiamate

Per respingere una chiamata in arrivo, premere per circa 2 secondi il sensore touch multifunzione (4) dell'auricolare sinistro o destro.

4 Concludere le chiamate

Per concludere una chiamata, premere due volte il sensore touch multifunzione (4) dell'auricolare sinistro o destro.

5 Ripetizione del numero selezionato

L'ultimo numero selezionato può essere richiamato tramite la funzione assistente vocale (7.1).



7.3 Riproduzione audio

1 Avviare la riproduzione audio dal dispositivo.

2 Play / Pausa



Per avviare o arrestare la riproduzione audio, premere due volte il sensore touch multifunzione (4) dell'auricolare destro.

3 passa al brano successivo



Per passare al brano successivo, premere il sensore touch multifunzione (4) dell'auricolare destro per circa 2 secondi.

4 Brano precedente

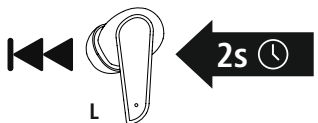

Per tornare al brano precedente, premere il sensore touch multifunzione (4) dell'auricolare sinistro per circa 2 secondi.



7.4 Regolazione del volume

Il volume può essere regolato tramite la funzione assistente vocale (7.1).

In alternativa tramite il dispositivo.

Al raggiungimento del volume massimo viene emesso un segnale acustico.

8. Installazione dell'applicazione

- Scaricare l'applicazione "Hama Smart Home" inquadrando il codice QR e installarla.



<https://link.hama.com/app/smart-home>

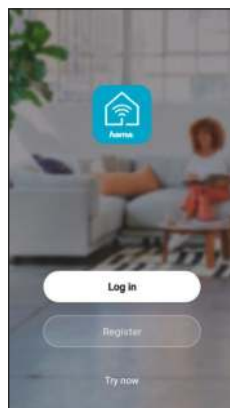

8.1 Collegare il prodotto all'app Hama Smart Home

Nota



Gli auricolari devono essere prima collegati allo smartphone tramite BT (vedere il capitolo 6).

- Dopo aver installato l'applicazione, toccare "Aggiungi dispositivo" o il segno "+"

1

- Aprire l'app. Gli auricolari vengono automaticamente proposti come dispositivo da aggiungere.
- In alternativa, è possibile toccare "Aggiungi dispositivo" o "+"
- Selezionare gli auricolari **Hama Spirit Pocket II** visualizzati toccando "Aggiungi".



2

- Completate il processo toccando "Fatto".



- 3 • Gli auricolari sono collegati all'app

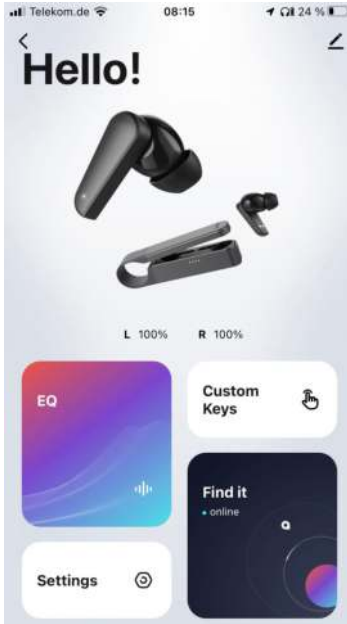

EQ

Il menu EQ offre 9 diversi profili sound preimpostati e consente anche una loro personalizzazione.

Settings

In questo menu possono essere effettuate varie impostazioni di sistema, quali l'impostazione del timer di spegnimento, la modifica del nome BT, il ripristino delle impostazioni iniziali.

Find it

La funzione Find It può aiutare a ritrovare gli auricolari mostrando il luogo dove sono stati connessi l'ultima volta allo smartphone.

Custom Keys

La sezione Custom Keys consente di personalizzare i comandi touch in base alle proprie preferenze.

Stift – Altre impostazioni e informazioni sul sistema

In questo menu è possibile effettuare ulteriori impostazioni e richiamare ulteriori informazioni sul sistema.



Nota

Le impostazioni tramite l'APP possono essere effettuate solo quando gli auricolari sono connessi al dispositivo tramite Bluetooth.





9. Dati tecnici

	<i>Auricolari Bluetooth®</i>
<i>Tecnologia Bluetooth®</i>	<i>Bluetooth® v5.3</i>
Profili supportati	A2DP, AVRCP, HFP
Frequenza per le trasmissioni <i>Bluetooth®</i>	2402 – 2480 MHz
Raggio d'azione	< 10 m
	Batteria
Tipo di batteria	Polimeri di litio 3,7 V
Capacità min. degli auricolari / custodia di ricarica	38 mAh / 380 mAh
Assorbimento di potenza	max. 5 V \equiv 370 mA
Tempi di ricarica / Auricolari	~ 45 min
Tempi di carica / Custodia di ricarica	~ 3 h
Stand-by *	~ 150 h
Autonomia di riproduzione musicale (custodia di ricarica) *	6h (auricolari) + 24h (custodia di ricarica)
Autonomia di conversazione (custodia di ricarica) *	4h (auricolari) + 16h (custodia di ricarica)
Peso degli auricolari	circa 4g per auricolare
Peso della custodia di ricarica, auricolari inclusi	circa 60 g

* carica completa



10. Cura e manutenzione

Pulire il presente prodotto servendosi di un panno anti-pelucchi leggermente umido, senza utilizzare detergenti aggressivi.

11. Esclusione di garanzia

Hama GmbH & Co KG declina ogni responsabilità per danni dovuti al montaggio o all'utilizzo scorretto del prodotto, nonché alla mancata osservanza delle istruzioni d'uso e/o di sicurezza.

12. Assistenza e supporto

In caso di domande sul prodotto, rivolgersi alla Consulenza prodotto Hama.

Hotline: +49 9091 502-0 (ted/ing)

Ulteriori informazioni sul servizio di assistenza sono disponibili qui: support.hama.com

13. Dichiarazione di conformità

CE Hama GmbH & Co KG dichiara che il tipo di apparecchiatura radio [00184180] è conforme alla direttiva 2014/53/UE. Il testo completo della dichiarazione di conformità UE è disponibile al seguente indirizzo Internet:

<https://support.hama.com/00184180>

Bande di frequenza	2402 – 2480 MHz
Massima potenza a radiofrequenza trasmessa	2.5mW E.I.R.P.

14. Specifiche secondo il regolamento (UE) 2023/826

Informazioni sul consumo di energia sono disponibili in:

<https://support.hama.com/00184180>



Dziękujemy za zakup produktu firmy Hama!
 Prosimy poświęcić czas na przeczytanie niniejszej instrukcji i podanych informacji w całości. Instrukcję należy przechowywać w bezpiecznym miejscu, aby móc z niej korzystać w przyszłości. W przypadku odsprzedaży urządzenia należy przekazać nowemu właścicielowi również instrukcję obsługi.

Elementy obsługowe i wskaźniki

1. Stacja ładowania
2. Wskaźnik stanu LED stacji ładowania
3. Wskaźnik stanu LED słuchawek
4. Wielofunkcyjny czujnik dotykowy
5. Silikonowe wkładki douszne
6. Styki ładowania
7. Złącze USB-C

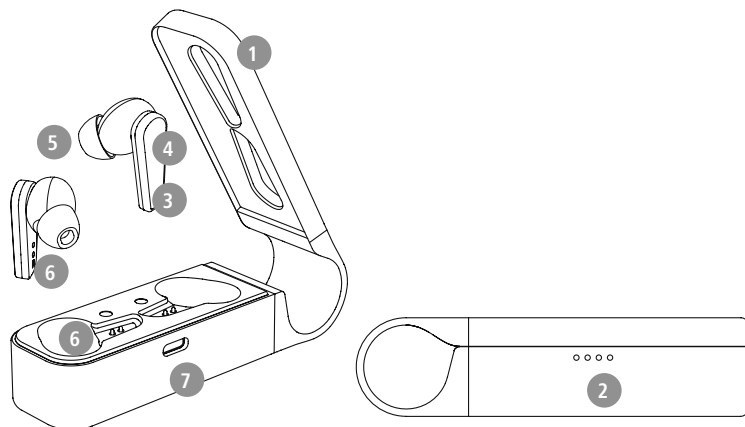

1. Objaśnienie symboli ostrzegawczych i wskaźówek

Ostrzeżenie



Niniejszy symbol stosuje się do wskazania zaleceń dotyczących bezpieczeństwa lub w celu zwrócenia uwagi na konkretne zagrożenia i niebezpieczeństwa.

Wskazówka



Niniejszy symbol wskazuje na dodatkowe informacje i istotne uwagi.

	Produkt może być zasilany wyłącznie prądem stałym.
	Moc ładowarki musi zawierać się w zakresie od minimalnej mocy 2,0 W wymaganej przez urządzenie radiowe do maksymalnej mocy 2,0 W wymaganej do osiągnięcia maksymalnej prędkości ładowania.
	Interfejs zgodny ze standardem USB umożliwia również stosowanie ładowarki o wyższej mocy wyjściowej.



2. Zawartość zestawu

1x słuchawki douszne True Wireless Bluetooth® „Spirit Pocket II”

1x stacja ładowania

1x kabel do ładowania USB-C

3 pary wkładek dousznych w różnych rozmiarach (S/M/L)

1x skrócona instrukcja obsługi

1x ostrzeżenia i wskazówki dotyczące bezpieczeństwa

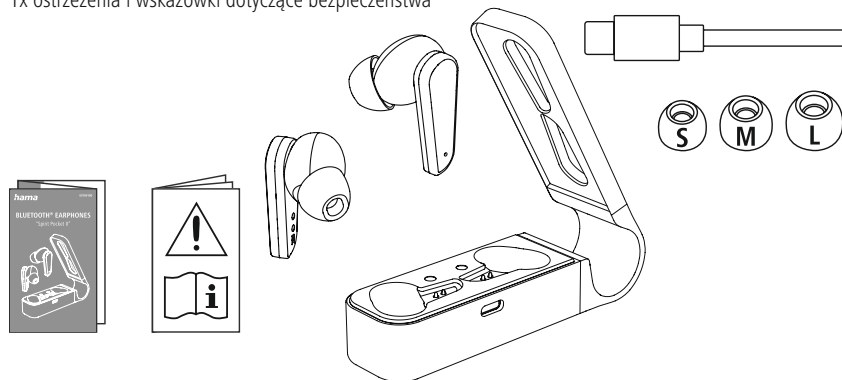



3. Wskazówki dotyczące bezpieczeństwa

- Produkt jest przeznaczony do prywatnego, niekomercyjnego użytku domowego.
- Produktu należy używać wyłącznie zgodnie z jego przeznaczeniem.
- Należy nadzorować dzieci, aby nie bawiły się produktem.
- Nie używać produktu w miejscach, gdzie niedozwolone jest stosowanie urządzeń elektronicznych.
- Nie próbować samodzielnie konserwować lub naprawiać urządzenia. Wszelkie prace konserwacyjne należy powierzyć odpowiedniemu personelowi specjalistycznemu.
- Nie otwierać produktu, a w razie uszkodzeń nie kontynuować jego obsługi.
- Nie zaginać ani nie zgniatać kabla.
- Nie upuszczać produktu i nie narażać go na silne wstrząsy.
- Materiały opakowaniowe należy niezwłocznie usunąć zgodnie z lokalnymi przepisami dotyczącymi utylizacji.
- Nie wolno w żaden sposób modyfikować produktu. Spowoduje to utratę gwarancji.
- Chronić produkt przed zanieczyszczeniami, wilgocią i przegrzaniem. Korzystać z produktu wyłącznie w suchych pomieszczeniach.
- Nie używać produktu w bezpośrednim sąsiedztwie grzejnika lub innych źródeł ciepła ani pod bezpośrednim działaniem promieni słonecznych.
- Z produktu należy korzystać wyłącznie w umiarkowanych warunkach klimatycznych.
- Ten produkt, podobnie jak wszystkie produkty elektryczne, nie jest przeznaczony do obsługi przez dzieci!
- Nie używać produktu poza granicami jego wydajności określonymi w danych technicznych.
- Nie używać produktu w wilgotnym otoczeniu i chronić go przed bryzgami wody.
- Nie pozwolić, aby produkt rozpraszał uwagę podczas jazdy samochodem lub na sprzęcie sportowym i zwracać uwagę na sytuację na drodze i otoczenie.
- Akumulator został zamontowany na stałe i nie można go wyjąć, należy zutilizować produkt w całości zgodnie z obowiązującymi przepisami.
- Nie wolno wrzucać akumulatora ani produktu do ognia.
- Nie modyfikować/deformować/podgrzewać/rozmontowywać akumulatorów/baterii.
- Nie należy używać produktu podczas ładowania!

Ostrzeżenie – akumulator



- Do ładowania należy używać tylko odpowiednich ładowarek lub portów USB.
- Zasadniczo nie należy używać uszkodzonych ładowarek ani portów USB i nie wolno próbować ich naprawiać.
- Chronić produkt przed przeladowaniem lub głębokim rozładowaniem.
- Unikać przechowywania, ładowania i użytkowania w ekstremalnych temperaturach i przy bardzo niskim ciśnieniu powietrza (np. na dużych wysokościach).
- W przypadku dłuższego przechowywania regularnie ładować (przynajmniej raz na kwartał).

Ostrzeżenie – magnesy



- Produkt wytwarza pola magnetyczne. Osoby z rozrusznikami serca powinny skonsultować się z lekarzem przed użyciem tego produktu, aby ustalić, czy może to zakłócić działanie rozrusznika serca.
- Nie należy trzymać kart EC lub podobnych kart z paskami magnetycznymi w pobliżu stacji ładowania lub słuchawek. Dane zapisane na kartach mogą ulec uszkodzeniu lub skasowaniu.

Ostrzeżenie – wysoki poziom głośności



- Wysoki poziom akustyczny!
- Istnieje ryzyko uszkodzenia słuchu.
- Aby zapobiec utracie słuchu, należy unikać słuchania przy wysokim poziomie głośności przez długi czas.
- Głośność ustawiać zawsze na rozsądny poziom. Wysoki poziom głośności może – nawet jeżeli trwa krótko – prowadzić do uszkodzenia słuchu.
- Podczas używania produktu ograniczona jest percepcja dźwięków z otoczenia. Dlatego podczas używania produktu nie należy obsługiwać pojazdów ani maszyn.





4. Włączanie/wyłączanie

ON

Otworzyć stację ładowania. Słuchawki włączają się automatycznie i rozpoczyna się proces parowania.

OFF

W celu wyłączenia wystarczy włożyć słuchawki z powrotem do stacji ładowania. Upewnić się, że słuchawki są włożone po właściwej stronie, zgodnie z oznaczeniem L/R. Następnie zamknąć stację ładowania. Przy zamykaniu należy upewnić się, że stacja ładowania zatrzasnęła się ze słyszalnym ***kliknięciem***.

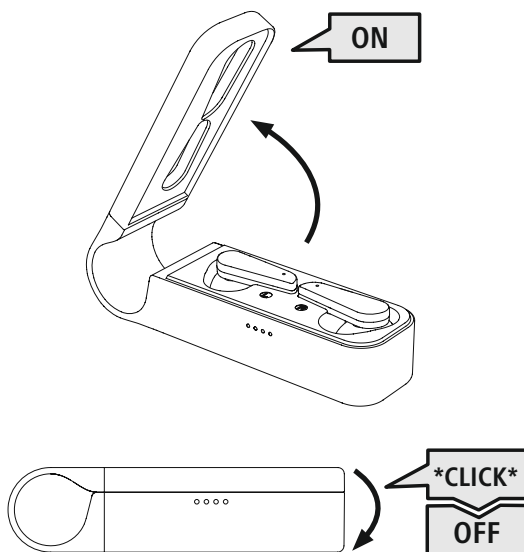

Alternatywnie:

ON

🕒 1s →



W celu włączenia należy przytrzymać wielofunkcyjny czujnik dotykowy (4) na lewej lub prawej słuchawce wciśnięty przez ok. 1 sekundę.

OFF

🕒 5s →



Gdy zasilanie jest włączone, przytrzymać wielofunkcyjny czujnik dotykowy (4) lewej lub prawej słuchawki wciśnięty przez ok. 5 sekund, aż słyszalny będzie długi sygnał dźwiękowy.



Wskazówka – automatyczne wyłączenie słuchawek

Produkt jest wyposażony w funkcję automatycznego wyłączenia. Jeżeli w ciągu 8 minut nie nastąpi połączenie z urządzeniem końcowym, następuje automatyczne wyłączenie produktu.





5. Ładowanie

Przed pierwszym użyciem należy całkowicie naładować słuchawki oraz stację ładowania.

1 Wkładanie słuchawek i podłączenie stacji ładowania

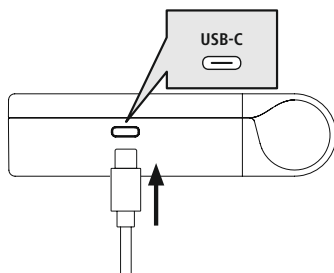

Włożyć słuchawki do stacji ładowania. Upewnić się, że słuchawki są włożone po właściwej stronie, zgodnie z oznaczeniem L/R.

Podłączyć dostarczony w komplecie kabel do ładowania USB-C do gniazda ładowania (7) stacji ładowania. Podłączyć wolną wtyczkę kabla do ładowania USB-C do odpowiedniej ładowarki USB. Zapoznać się przy tym z instrukcją obsługi używanej ładowarki USB.

2 Proces ładowania stacji ładowania oraz słuchawek

Kontrolki LED stanu stacji ładowania (2) migają na biało podczas procesu ładowania. Po pełnym naładowaniu stacji ładowania wszystkie 4 kontrolki stacji ładowania świecą na biało.

Słuchawki są ładowane tylko przy zamkniętej stacji ładowania.

Pełne naładowanie akumulatora może potrwać maks. 45 minut (słuchawki) oraz maks. 3 godziny (stacja ładowania).

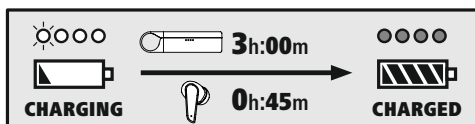

3 Pojemność akumulatora

Stacja ładowania

●●●●	●●●○	●●○○	●○○○
100% – 75%	75% – 50%	50% – 25%	25% – 0%

Gdy poziom naładowania akumulatora jest niski (< 5%), pierwsza z czterech kontrolki LED stanu (2) miga na biało.

Słuchawki

Gdy poziom naładowania akumulatora jest niski (< 25%), raz na minutę słychać sygnał dźwiękowy, a kontrolka LED stanu (3) słuchawki miga na czerwono.

Rzeczywisty czas działania akumulatora będzie się różnić w zależności od sposobu użytkowania urządzenia, ustawień i temperatury otoczenia (żywność akumulatorów jest ograniczona).

Wskazówka

Jeśli produkt nie był używany przez kilka miesięcy, może upłynąć 15-30 minut, zanim **wskaźnik stanu LED (2/3)** zaświeci się na czerwono podczas procesu ładowania.





6. Łączenie Bluetooth® (parowanie)

Wskazówka – parowanie



- Upewnij się, że urządzenie końcowe obsługujące technologię Bluetooth® jest włączone, a funkcja Bluetooth® jest aktywowana.
- Przestrzegaj zaleceń instrukcji obsługi urządzenia końcowego.

Słuchawki i urządzenie końcowe nie powinny znajdować się w odległości większej niż 1 metr od siebie. Im mniejsza odległość, tym lepiej.
Upewnij się, że słuchawki są włączone.

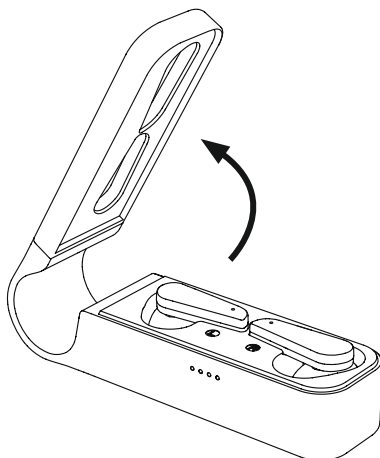

1 Sprawdzić stan kontrolki LED (3)

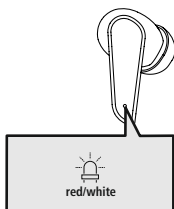

Gdy kontrolki LED stanu (3) słuchawek migają naprzemiennie:
Słuchawki wyszukują połączenie Bluetooth®.

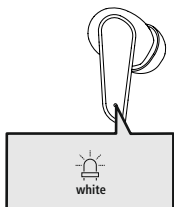

Gdy kontrolki LED stanu (3) migają co 4 sekundy:
Słuchawki są już połączone z urządzeniem końcowym Bluetooth®.



2 Wyszukiwanie słuchawek za pomocą urządzenia końcowego (konieczne tylko przy pierwszym połączeniu)

W urządzeniu końcowym otworzyć ustawienia Bluetooth® i poczekać, aż na liście znalezionych urządzeń Bluetooth® pojawi się urządzenie **Hama Spirit Pocket II**.

Wybrać Hama Spirit Pocket II i poczekać, aż słuchawki douszne pojawią się jako połączone w ustawieniach Bluetooth® urządzenia końcowego. Słyszalny będzie krótki sygnał akustyczny.

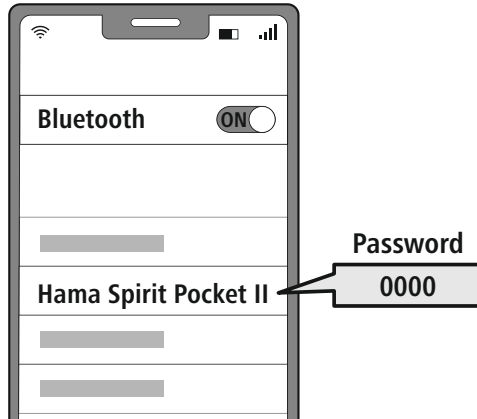

Wskazówka – hasło Bluetooth®



Niektóre urządzenia końcowe wymagają podania hasła do konfiguracji połączenia z innym urządzeniem Bluetooth®.

- Jeżeli w urządzeniu końcowym pojawi się wezwanie do podania hasła, należy wprowadzić hasło **0000** w celu połączenia się z produktem.

7. Elementy obsługowe

Wskazówka



- Należy pamiętać, że obsługa niektórych funkcji zależy od urządzenia końcowego.
- Przestrzegać zaleceń instrukcji obsługi urządzenia końcowego.



7.1 Funkcja Voice Assistant

Siri /
Google

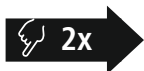

Dotknąć trzy razy wielofunkcyjnego czujnika dotykowego (4) na lewej słuchawce, aby rozpocząć komunikację z asystentem Siri lub Asystentem Google.

Wskazówka – Siri



Asystent Siri jest dostępny tylko na odpowiednich urządzeniach z systemem iOS 5 (iPhone 4s i nowszy) lub nowszym.

Wskazówka – Google Assistant



- **Asystent Google** jest dostępny tylko na odpowiednich urządzeniach z systemem **Android 5.0 lub nowszym** z usługami Google Play, > 1,5 GB wolnej pamięci i minimalnej rozdzielczości ekranu 720P.
- Aplikacja **Asystent Google** musi być dostępna na urządzeniu końcowym i ustawiona jako domyślny język asystenta.



7.2 Funkcja głośnomówiąca

Słuchawki mogą być używane jako zestaw głośnomówiący dla urządzenia końcowego.

1 Wykonywanie połączenia

Wybrać numer bezpośrednio na urządzeniu końcowym, aby wykonać połączenie.

2 Odbieranie połączenia



Aby odebrać połączenie przychodzące, należy dwukrotnie dotknąć wielofunkcyjnego sensora dotykowego (4) na lewej lub prawej słuchawce.

3 Odrzucanie połączenia



Aby odrzucić połączenie przychodzące, dotknąć, a następnie przytrzymać przez około 2 sekundy wielofunkcyjny czujnik dotykowy (4) na lewej lub prawej słuchawce.

4 Zakończenie połączenia

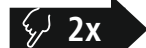







Podczas rozmowy należy dwukrotnie dotknąć wielofunkcyjnego czujnika dotykowego (4) na lewej lub prawej słuchawce, aby zakończyć rozmowę.

5 Ponowne wybieranie ostatniego numeru

Ostatni wybierany numer można wybrać ponownie za pomocą funkcji asystenta głosowego (7.1).



7.3 Odtwarzanie dźwięku

- 1 Uruchomić odtwarzanie na urządzeniu końcowym.**
- 2 Odtwarzanie / pauza**
  Dotknąć dwa razy wielofunkcyjnego czujnika dotykowego (4) na prawej słuchawce, aby rozpocząć lub zatrzymać odtwarzanie dźwięku.
R
- 3 Następny utwór**
  Dotknąć i przytrzymać wielofunkcyjny czujnik dotykowy (4) na prawej słuchawce przez ok. 2 sekundy, aby przejść do następnego utworu.
R
- 4 Poprzedni utwór**
  Dotknąć i przytrzymać wielofunkcyjny czujnik dotykowy (4) na lewej słuchawce przez ok. 2 sekundy, aby przejść do poprzedniego utworu.
L



7.4 Regulacja głośności

Głośność jest regulowana za pomocą funkcji asystenta głosowego (7.1).

Alternatywnie, można również regulować głośność za pomocą urządzenia końcowego.

Po osiągnięciu maksymalnej głośności rozlegnie się sygnał dźwiękowy.

8. Instalowanie aplikacji

- Pobrać i zainstalować aplikację „Hama Smart Home” za pomocą kodu QR.



<https://link.hama.com/app/smart-home>

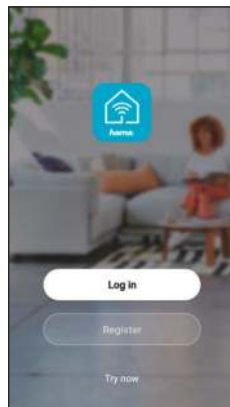

8.1 Integracja produktu z aplikacją Hama Smart Home

Wskazówka



Słuchawki muszą być najpierw połączone ze smartfonem przez BT (patrz rozdział 6).

- Po zainstalowaniu aplikacji dotknąć przycisku „Dodaj urządzenie” lub znaku „+”

1

- Otworzyć aplikację. Słuchawki douszne zostaną automatycznie zaproponowane jako urządzenie do dodania.
- Alternatywnie można dotknąć przycisku „Dodaj urządzenie” lub „+”.
- Wybrać wyświetlane słuchawki, **Hama Spirit Pocket II** dotykając przycisku „Dodaj”.



2

- Zakończyć proces, dotykając przycisku „Gotowe”.



- 3 • Słuchawki zostały pomyślnie połączone z aplikacją

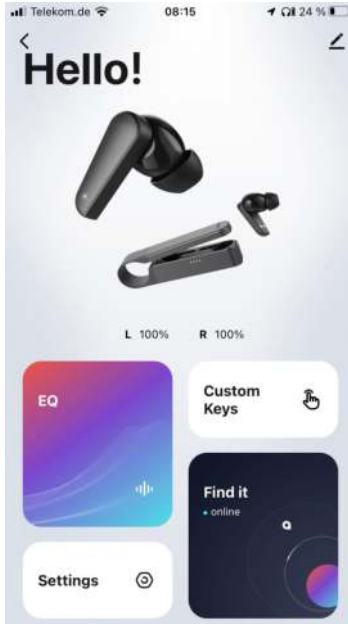

EQ

Menu EQ oferuje 9 różnych, predefiniowanych profili dźwiękowych, a także daje możliwość tworzenia własnych ustawień dźwięku.

Settings

W tym menu można wprowadzić różne ustawienia systemowe, ustawić czas wyłączenia, zmienić nazwę BT, przywrócić ustawienia fabryczne.

Find it

Funkcja Find it może pomóc w ponownym odnalezieniu słuchawek dousznych, pokazując, gdzie ostatnio były one podłączone do smartfona.

Custom Keys

Sekcja Custom Keys umożliwia dostosowanie poleceń dotykowych do własnych preferencji.

Pisak – dalsze ustawienia i informacje o systemie

W tym menu można dokonać dalszych ustawień i wywołać dodatkowe informacje o systemie.



Wskazówka

Ustawienia za pośrednictwem aplikacji są możliwe tylko wtedy, gdy słuchawki są połączone z urządzeniem końcowym przez Bluetooth.





9. Dane techniczne

	<i>Słuchawki douszne Bluetooth®</i>
<i>Technologia Bluetooth®</i>	<i>Bluetooth® v5.3</i>
Obsługiwane profile	A2DP, AVRCP, HFP
Częstotliwość dla transmisji <i>Bluetooth®</i>	2402-2480 MHz
Zasięg	<10 m
	Akumulator
Typ	litowo-polimerowy 3,7 V
Min. pojemność słuchawki / stacja ładowania	38 mAh / 380 mAh
Pobór prądu	maks. 5 V = 370 mA
Czas ładowania słuchawek	~ 45 min
Czas ładowania stacji	~ 3 h
Stan czuwania*	~ 150 h
Czas muzyki (stacja ładowania) *	6 h (słuchawki) + 24 h (stacja ładowania)
Czas rozmowy (stacja ładowania) *	4 h (słuchawki) + 16 h (stacja ładowania)
Waga słuchawek	ok. 4 g każda słuchawka
Waga stacji ładowania włącznie ze słuchawkami	ok. 60 g

* przy pełnym naładowaniu akumulatora



10. Czyszczenie i konserwacja

Czyścić produkt wyłącznie niestrzępiącą się, lekko wilgotną ściereczką. Nie używać agresywnych środków czyszczących.

11. Wyłączenie odpowiedzialności z tytułu gwarancji

Hama GmbH & Co KG nie ponosi odpowiedzialności i nie udziela żadnej gwarancji z tytułu szkód wynikających z niewłaściwego montażu, instalacji, niewłaściwego użytkowania urządzenia ani z tytułu szkód wynikających z postępowania niezgodnie z instrukcją obsługi i wskazówkami bezpieczeństwa.

12. Serwis i pomoc techniczna

W przypadku jakichkolwiek pytań prosimy o kontakt z Działem Obsługi Klienta firmy Hama.

Infolinia: +49 9091 502-0 (niem./ang.)

Więcej informacji na temat wsparcia technicznego można znaleźć na stronie www.hama.com

13. Deklaracja zgodności

CE Hama GmbH & Co KG niniejszym deklaruje, że typ urządzenia radiowego [00184180] jest zgodny z dyrektywą 2014/53/UE. Pełny tekst deklaracji zgodności UE jest dostępny pod następującym adresem internetowym:

<https://support.hama.com/00184180>

Zakres(y) częstotliwości	2402 – 2480 MHz
Maksymalna emitowana moc nadawcza	2,5 mW E.I.R.P.

14. Informacje zgodnie z rozporządzeniem (UE) 2023/826

Informacje dotyczące zużycia energii można znaleźć na:

<https://support.hama.com/00184180>

H Használati útmutató



Köszönjük, hogy Hama terméket választott! Szánjon rá időt, és első teendőként olvassa el végig az alábbi utasításokat és megjegyzéseket. A későbbiekben tartsa biztonságos helyen ezt az útmutatót, hogy szükség esetén bármikor használhassa referenciaként. Ha eladja ezt a terméket, vele együtt adja tovább ezt az útmutatót is az új tulajdonosnak.

Kezelőelemek és kijelzők

1. Töltődoboz
2. A töltődoboz állapotjelző LED-je
3. A fülhallgatók állapotjelző LED-je
4. Többfunkciós érintésérzékelő
5. Szilikon fülpárna
6. Töltőérintkezők
7. USB-C csatlakozó

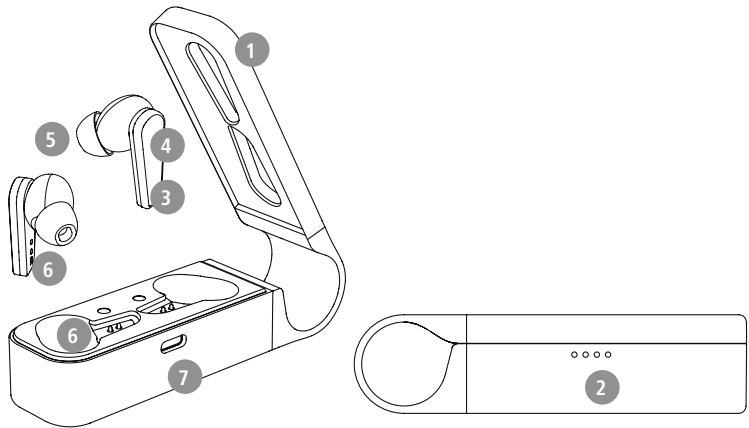

1. Figyelmeztető jelzések és megjegyzések magyarázata

Figyelmeztetés



A biztonsági utasítások jelölésére használjuk, illetve hogy felhívjuk a figyelmet a különleges veszélyekre és kockázatokra.

Megjegyzés



Akkor használjuk, ha kiegészítő információkat közlünk, vagy fontos tudnivalókra hívjuk fel a figyelmet.

	A termék csak egyenárammal használható.
	A töltő teljesítményének a rádiórendszer által igényelt 2,0 watt minimális teljesítménytől a maximális töltési sebesség eléréséhez szükséges 2,0 watt maximális teljesítményig kell terjednie. A szabványosított USB-interfész lehetővé teszi a nagyobb kimeneti teljesítményű töltőkészülék használatát is.



2. A csomag tartalma

1 db True Wireless Bluetooth® fülhallgató „Spirit Pocket II”

1 db töltődoboz

1 db USB-C-töltőkábel

3 pár fülpárna különböző méreteken (S/M/L)

1 db rövid útmutató

1 db figyelmeztetések és biztonsági utasítások

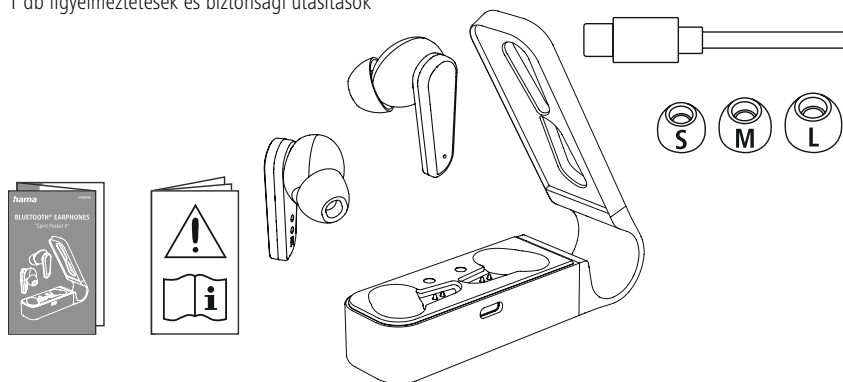



3. Biztonsági utasítások

- A terméket privát és nem kereskedelmi, üzleti használatra terveztük.
- A terméket kizárólag az előírt célra használja.
- Felügyelje a gyermekeket, hogy biztosan ne játszzanak a termékkel.
- Ne használja a terméket olyan helyen, ahol elektronikus készülékek használata nem megengedett.
- Ne kísérelje meg a készüléket saját kezűleg karbantartani vagy megjavítani. Minden karbantartási munkát bízjon illetékes szakemberre.
- Ne nyissa ki a terméket, és sérülés esetén ne üzemeltesse tovább.
- Ne hajlítsa vagy törje meg a kábelt.
- Ne ejtse le a terméket és ne tegye ki erős rázkódásnak.
- Azonnal selejtezze le a csomagolóanyagot a helyileg érvényes hulladékkezelési előírások szerint.
- Ne végezzen semmilyen módosítást a terméken. Különben minden garanciaigény érvényét veszti.
- Óvja a terméket szennyeződéstől, nedvességtől és túlmelegedéstől, és kizárólag száraz környezetben használja.
- Ne üzemeltesse a terméket közvetlenül fűtés, más hőforrás közelében vagy közvetlen napsugárzásnál.
- A terméket csak mérsékelt időjárási körülmények között használja.
- A termék, mint minden elektromos készülék, nem gyermekek kezébe való!
- Ne üzemeltesse a terméket a műszaki adatokban megadott teljesítményhatárokon túl.
- Ne használja a terméket párás környezetben, és ne fröccsenjen rá semmilyen folyadék
- Ne hagyja, hogy gépjárművel vagy sporteszközzel való utazása közben a termék elterelje a figyelmét a közlekedési helyzetről és a környezetéről.
- Az akkumulátor nem kivehető, a termék beépített részét képezi, így a terméket egyben kell leselejtezni a törvényi előírásoknak megfelelően.
- Ne dobja tűzbe az akkumulátort, ill. a terméket.

- Ne módosítsa és/vagy deformálja/hevítse/szedje szét az akkumulátorokat/elemeket.
- Ne használja a terméket a töltési folyamat alatt!

Figyelemztetés – akkumulátor



- Töltéshez csak megfelelő töltőket vagy USB-csatlakozókat használjon.
- A meghibásodott töltőkészülékeket, USB-csatlakozókat ne használja tovább, és ne próbálkozzon a megjavításukkal se.
- Ne töltse túl és ne merítse le túlságosan a terméket.
- A terméket ne tárolja, ne töltse és ne használja szélsőséges hőmérsékleteken, ill. szélsőségesen alacsony légnyomáson (pl. jelentős tengerszint feletti magasságban).
- Hosszabb tárolás alatt rendszeresen töltse újra (min. negyedévente).

Figyelemztetés – mágnesek



- A termék mágneses erőtérrel rendelkezik. Mielőtt ezt a terméket szívritmus-szabályozót viselő személyek használnák, kérjék ki orvos tanácsát arról, hogy a termék befolyásolhatja-e a szívritmus-szabályozó működését.
- Ne tároljon bankkártyákat vagy hasonló mágnescsíkos kártyákat a töltődoboz vagy a fülhallgatók közelében. A kártyán lévő adatok megsérülhetnek vagy törölődhetnek.

Figyelemztetés – nagy hangerő



- Nagy hangnyomás!
- Károsodhat a hallása.
- A halláskárosodás megelőzése érdekében kerülje a hosszú ideig nagy hangerőn történő hallgatást.
- A hangerőt tartsa mindig ésszerű szinten. A nagy hangerő – akár rövid ideig is – halláskárosodáshoz vezethet.
- A termék használata korlátozza Önt a környezeti zajok észlelésében. Ezért használata közben ne kezeljen gépjárművet vagy gépet.





4. Be-/kikapcsolás

ON

Nyissa ki a töltődobozt; a fülhallgató automatikusan bekapcsolódik, és indítsa el a párosítás folyamatot.

OFF

A kikapcsoláshoz egyszerűen helyezze vissza a fülhallgatókat a töltődobozba. Ennek során figyeljen a fülhallgatók megfelelő oldali behelyezésére az L/R (bal/jobbs) jelölés szerint. Végül csukja be a töltődobozt. A lecsukás során ügyeljen arra, hogy a töltődoboz egy ***kattanással*** bepattanjon.

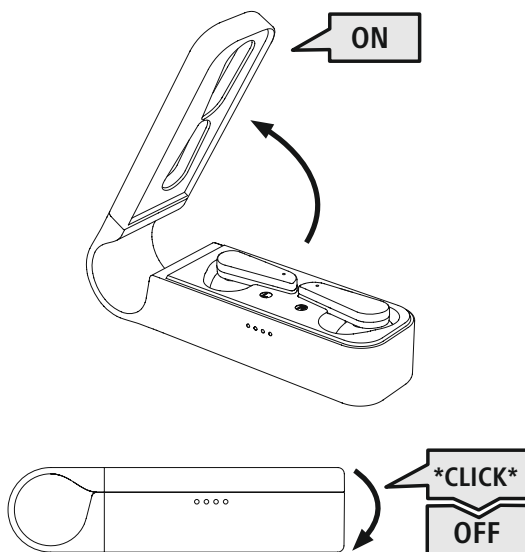

Alternatív megoldásként:

ON



A bekapcsoláshoz nyomja meg és kb. 1 másodpercig tartsa lenyomva a bal és jobb fülhallgató többfunkciós érintésérzékelőjét (4).

OFF



Bekapcsolt állapotban tartsa nyomva a bal vagy jobb fülhallgató többfunkciós érintésérzékelőjét (4) kb. 5 másodpercig, amíg egy hosszú hangjelzést nem hall.



Megjegyzés – a fülhallgatók automatikus kikapcsolása

A fülhallgatók automatikus kikapcsolási funkcióval rendelkeznek. Ha 8 percen belül nem jön létre kapcsolat az eszközzel, automatikusan kikapcsolnak.





5. Töltés

Az első használat előtt tölts fel egyszer teljesen a fülhallgatókat és a töltődobozt.

1 A fülhallgatók behelyezése és a töltődoboz csatlakoztatása

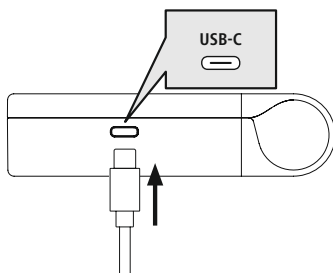

Helyezze be a fülhallgatókat a töltődobozba. Ennek során figyeljen a fülhallgatók megfelelő oldali behelyezésére az L/R (bal/jobbs) jelölés szerint.

Csatlakoztassa a mellékelt USB-C töltőkábelt a töltődoboz (7) töltőhüvelyéhez.

Csatlakoztassa az USB-C töltőkábel szabad csatlakozóját egy megfelelő USB-töltőkészülékhez. Ehhez vegye figyelembe a használt USB-töltőkészülék kezelési útmutatóját.

2 A töltődoboz és a fülhallgatók töltési folyamata

A töltési folyamat alatt a töltődoboz (2) állapotjelző LED-jei fehéren villognak. A teljes feltöltés után a töltődoboz 4 LED-je fehéren világít.

A fülhallgatót csak zárt töltődoboznál lehet tölteni.

Az akkumulátorok teljes feltöltése 45 percig (fülhallgatók), ill. 3 óráig (töltődoboz) tarthat.

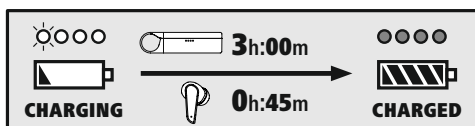

3 Akkukapacitás

Töltődoboz

●●●●	●●●○	●●○○	●○○○
100% – 75%	75% – 50%	50% – 25%	25% – 0%

Az akkumulátor alacsony töltöttségi szintje (< 5%) esetén a négy állapotjelző LED (2) közül az első fehéren villog.

Fülhallgatók

Az akkumulátor alacsony töltöttségi szintje (< 25%) esetén percenként egy hangjelzés hallható, és a fülhallgató állapotjelző LED-je (3) pirosan villog.

Az akkumulátor tényleges működési ideje a termék használatától, a beállításoktól és a környezeti hőmérséklettől függően változhat (az akkumulátor élettartama véges).

Megjegyzés

Ha a készüléket néhány hónapig nem használta, 15–30 percig eltarthat, mire az **állapotjelző LED** (2/3) a töltési folyamatkor pirosan világítana.





6. Bluetooth®-kapcsolat (párosítás)

Megjegyzés – párosítás

- Győződjön meg arról, hogy a Bluetooth®-képes eszköz be van kapcsolva, és a Bluetooth® aktív.
- Ehhez vegye figyelembe az eszköz használati útmutatóját.



A fülhallgatók és az eszköz ne legyenek 1 méternél nagyobb távolságra egymástól. Minél kisebb a távolság, annál jobb.

Győződjön meg arról, hogy a fülhallgatók be vannak kapcsolva.

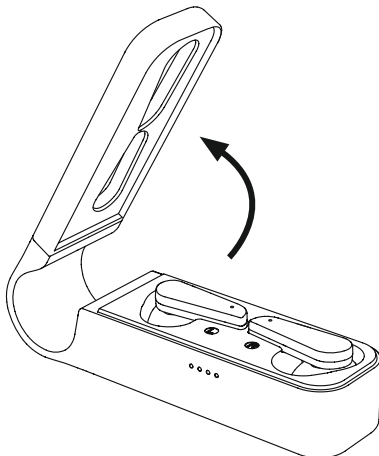

1 Ellenőrizze a (3) állapotjelző LED állapotát

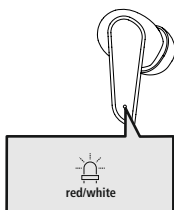

Ha a fülhallgatók állapotjelző LED-jei (3) váltakozva villognak:

A fülhallgatók Bluetooth®-kapcsolatot keresnek.

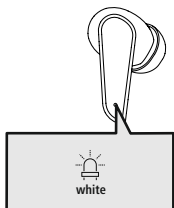

Ha az állapotjelző LED-ek (3) 4 másodpercenként felvillannak:

A fülhallgatók már kapcsolódnak egy Bluetooth®-eszközhöz.



2 Keresse eszközével a fülhallgatókat (csak az első kapcsolódásnál szükséges)

Nyissa meg eszközén a Bluetooth®-beállításokat, és várjon, míg a talált Bluetooth®-készülékek listájában megjelenik a **Hama Spirit Pocket II** .

Válassza ki a **Hama Spirit Pocket II** eszközt, és várjon, míg a fülhallgatók csatlakozottként jelennek meg eszköze Bluetooth®-beállításában. Rövid hangjelzést hall.

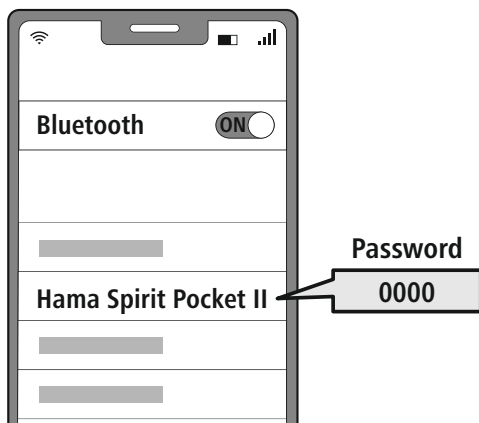

Megjegyzés – Bluetooth®-jelszó



Egyes eszközök esetén jelszót kell megadnunk, amikor az eszközt egy másik Bluetooth® eszközhöz csatlakoztatjuk.

- A fejhallgató csatlakoztatásához írja be a **0000** jelszót, amikor az eszköz a jelszót kéri.

7. Kezelőelemek

Megjegyzés



- Vegye figyelembe, hogy egyes funkciók támogatása az eszköztől függ.
- Ehhez vegye figyelembe az eszköz használati útmutatóját.



7.1 Hangvezérlés funkció

Siri /
Google

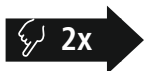

Koppintson kétszer a bal fülhallgatón található többfunkciós érintésérzékelőre (4), hogy kommunikációt indítson a Siri vagy a Google Segéd asszisztenssel.

Megjegyzés – Siri



A Siri csak iOS 5 (az iPhone 4s-től kezdve) vagy újabb verzióval rendelkező, megfelelő eszközökön érhető el.

Megjegyzés – Google Segéd



- A **Google Segéd** csak **Android 5.0 vagy újabb** verzióval, Google Play Services szolgáltatással, > 1,5 GB szabad tárhellyel és legalább 720p képernyőfelbontással rendelkező, megfelelő eszközökön érhető el.
- A **Google Segéd alkalmazás** legyen az eszközön elérhető, és alapértelmezett nyelvi asszisztensként legyen beállítva.



7.2 Kihangosító funkció

A fülhallgatók használhatók mobiltelefon-kihangosítóként.

1 Hívás indítása

Hívás indításához válassza ki a számot közvetlenül az eszközön.

2 Hívás fogadása

Bejövő hívás fogadásához koppintson kétszer a bal vagy a jobb fülhallgatón lévő (4) többfunkciós érintésérzékelőre.

3 Hívás elutasítása

Bejövő hívás elutasításához koppintson a bal vagy a jobb fülhallgatón lévő (4) többfunkciós érintésérzékelőre, és tartsa azt lenyomva kb. 2 másodpercig.

4 Hívás befejezése

A beszélgetés alatt koppintson kétszer a bal vagy a jobb fülhallgatón található többfunkciós érintésérzékelőre (4) a hívás befejezéséhez.

5 Hívásismétlés

A legutóbb hívott számot újrahívhatja a hangvezérlés funkcióval (7.1.).



7.3 Hanglejátás

1 Indítsa el a lejátszást az eszközön.

2 Lejátszás/Szünet



A hanglejátás elindításához vagy megállításához koppintson kétszer a jobb fülhallgatón lévő (4) többfunkciós érintésérzékelőre.

3 Következő szám



A következő számra ugráshoz koppintson a jobb fülhallgatón lévő (4) többfunkciós érintésérzékelőre és tartsa azt lenyomva kb. -2 másodpercig.

4 Előző szám

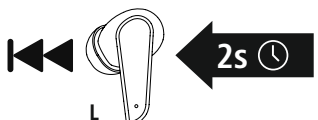

Az előző számra ugráshoz koppintson a bal fülhallgatón lévő (4) többfunkciós érintésérzékelőre és tartsa azt lenyomva kb. 2 másodpercig.



7.4 Hangerő-szabályozás

A hangerősség a hangvezérlés funkcióval (7.1.) szabályozható.

Alternatív megoldásként eszközéről is vezérelheti a hangerőt.

A maximális hangerő elérésekor jelzőhang hallható.

8. Az alkalmazás telepítése

- Töltse le és telepítse a „Hama Smart Home” alkalmazást a QR-kód használatával.



<https://link.hama.com/app/smart-home>

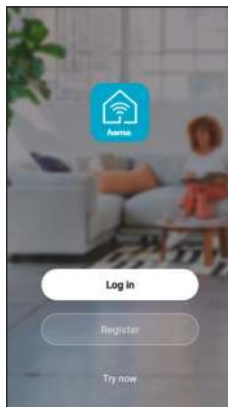

8.1 A termék integrálása a Hama Smart Home alkalmazásba

Megjegyzés



A fülhallgatót először BT-n keresztül kell csatlakoztatni az okostelefonhoz (lásd a 6. fejezetet).

- Az APP telepítése után koppintson az „Eszköz hozzáadása” vagy a „+” jelre

1

- Nyissa meg az alkalmazást. A fülhallgatót automatikusan eszközként javasoljuk hozzáadni.
- Alternatív megoldásként koppintson az „Eszköz hozzáadása” vagy a „+” jelre
- Válassza ki a megjelenített fejhallgatót **Hama Spirit Pocket II** a „Hozzáadás” gombra koppintva.



2

- A befejezéshez koppints a „Kész” lehetőségre.

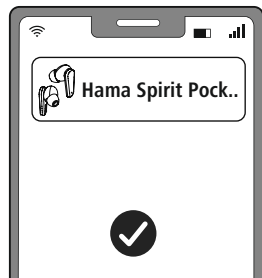

- 3 • A fejhallgató sikeresen csatlakoztatva az APP-hoz

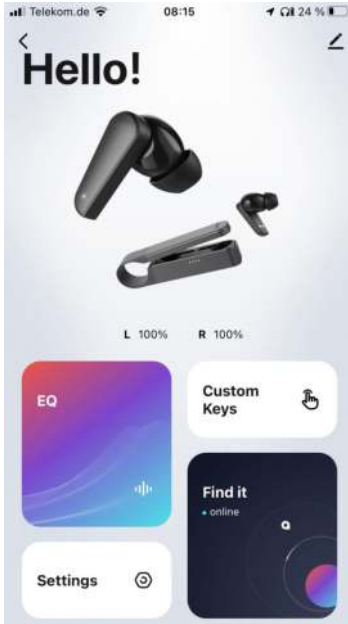

EQ

Az EQ menü 9 különböző, előre beállított hangprofilot kínál, és lehetőséget ad arra, hogy saját hangbeállításokat készítsen.

Settings

Ebben a menüben különböző rendszerbeállításokat végezhet, beállíthatja a leállítási időzítőt, megváltoztathatja a BT nevet, visszaállíthatja a gyári beállításokat.

Find it

A Find It funkció segíthet a fülhallgató újbóli megtalálásában azáltal, hogy megmutatja, hol csatlakoztatta utoljára a fülhallgatót az okostelefonhoz.

Custom Keys

Az Custom Keys rész lehetővé teszi az érintési parancsok testreszabását az Ön preferenciáinak megfelelően.

Toll – További beállítások és rendszerinformációk

Ebben a menüben további beállításokat végezhet, és további rendszerinformációkat kérhet le.



Megjegyzés

A beállítások az APP-on keresztül csak akkor lehetségesek, ha a fülhallgató Bluetooth-on keresztül csatlakozik a végberendezéshez.





9. Műszaki adatok

	Bluetooth® fülhallgatók
Bluetooth® technológia	Bluetooth® v5.3
Támogatott profilok	A2DP, AVRCP, HFP
Bluetooth® átviteli frekvencia	2402 – 2480 MHz
Hatótávolság	< 10 m
	Akkumulátor
Akkumulátortípus	3,7 V Li-polimer
min. Kapacitás fülhallgató / töltődoboz	38 mAh/380 mAh
Áramfelvétel	max. 5 V \approx 370 mA
Fülhallgatók / feltöltési ideje	~ 45 perc
Töltődoboz / feltöltési ideje	~ 3 óra
Nyugalmi állapot*	~ 150 óra
Zenehallgatás (töltődoboz)*	6h (fejhallgató) + 24h (töltőtök)
Beszéd (töltődoboz)*	4h (fejhallgató) + 16h (töltőtök)
Fülhallgatók súlya	kb. 4 g fülhallgatónként
Töltődoboz súlya fülhallgatóval	kb. 60 g

* teljes feltöltés után



10. Karbantartás és gondozás

A terméket csak szőszmentes, kissé nedves kendővel tisztítsa, és ne használjon agresszív tisztítószeret.

11. Szavatosság kizárása

A Hama GmbH & Co KG semmilyen felelősséget vagy szavatosságot nem vállal a termék szakszerűtlen telepítéséből, szereléséből és szakszerűtlen használatából, vagy a használati útmutató és/vagy a biztonsági utasítások be nem tartásából eredő károkért.

12. Szerviz és támogatás

A termékkel kapcsolatos kérdéseivel forduljon a Hama ügyfélszolgálatához.

Forródrót: +49 9091 502-0 (Deu/Eng)

További támogatási információt itt talál: support.hama.com

13. Megfelelőségi nyilatkozat

CE A Hama GmbH & Co KG igazolja, hogy a [00184180] típusú rádióberendezés megfelel a 2014/53/EU irányelvnek. Az EU-megfelelőségi nyilatkozat teljes szövege a következő internetes címen érhető el:

<https://support.hama.com/00184180>

Frekvenciasáv(ok)	2402 – 2480 MHz
Maximális sugárzott jelerősség	2.5 mW E.I.R.P.

14. Az (EU) 2023/826 rendelet szerinti adatok

Információkat az energiafogyasztásról itt talál:

<https://support.hama.com/00184180>

RO Instrucțiuni de utilizare



Vă mulțumim pentru faptul că v-ați decis în favoarea unui produs Hama!
Acordați-vă timp și citiți mai întâi integral următoarele instrucțiuni și indicații. După aceea, păstrați acest manual într-un loc sigur, pentru referințe ulterioare. În cazul în care doriți să înstrăinați aparatul, transmiteți aceste instrucțiuni de utilizare noului proprietar.

Elementele de operare și afișaje

1. Casetă de încărcare
2. LED stare casetă de încărcare
3. LED stare căști
4. Senzor tactil multifuncțional
5. Capitonare din silicon pentru căști
6. Contactele de încărcare
7. Mufă USB-C

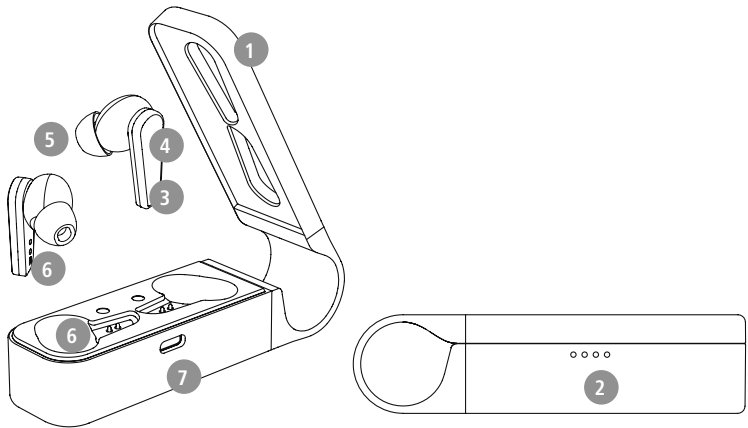

1. Explicarea simbolurilor de avertizare și a indicațiilor

Avertizare

Se folosește pentru a marca informații de siguranță sau pentru a atrage atenția asupra pericolelor și riscurilor speciale.



Indicație

Se folosește pentru a marca informații suplimentare sau indicații importante.



	Produsul poate fi utilizat numai cu curent continuu.
	Puterea încărcătorului trebuie să varieze de la o putere minimă de 2,0 wați cerută de sistemul radio până la o putere maximă de 2,0 wați necesară pentru a atinge viteza maximă de încărcare.
	Datorită interfeței USB standardizate, poate fi utilizat și un încărcător cu o putere de ieșire mai mare.



2. Conținutul ambalajului

1x căști True Wireless Bluetooth® „Spirit Pocket II”

1x casetă de încărcare

1x cablu de încărcare USB-C

3 perechi de pernuțe pentru ureche în dimensiuni diferite (S/M/L)

1x instrucțiuni rezumate

1x indicații de avertizare și siguranță

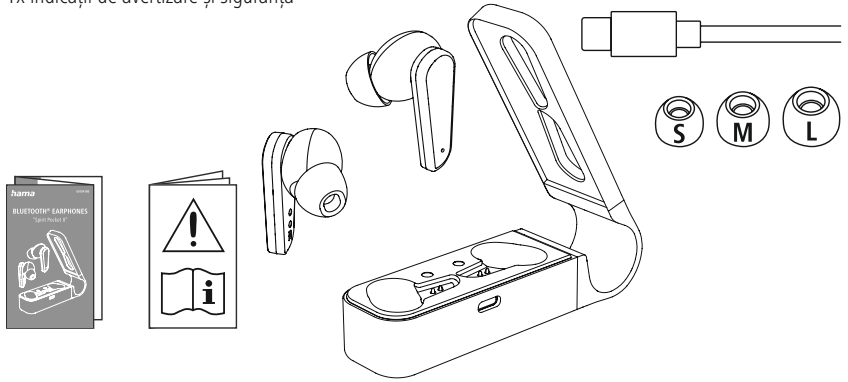



3. Indicații de siguranță

- Produsul este conceput pentru utilizarea casnică, necomercială.
- Folosiți produsul numai în scopul pentru care a fost conceput.
- Copiii trebuie supravegheați, pentru a vă asigura că nu se joacă cu produsul.
- Nu folosiți produsul în zone în care nu sunt admise aparate electronice.
- Nu încercați să reparați sau să întrețineți produsul în regie proprie. Orice lucrări de întreținere sunt executate numai de personal de specialitate responsabil.
- Nu deschideți produsul și nu continuați să îl operați, dacă prezintă deteriorări.
- Nu îndoiți și nu striviți cablul.
- Nu scăpați produsul și nu îl supuneți la șocuri puternice.
- Eliminați ambalajele imediat, conform prescripțiilor locale valabile pentru eliminarea deșeurilor.
- Nu aduceți modificări produsului. În acest fel pierdeți orice drept la garanție.
- Protejați produsul de murdărie, umiditate și supraîncălzire și utilizați-l numai în medii uscate.
- Nu operați produsul în imediata apropiere a sistemului de încălzire, a altor surse de căldură sau în razele directe ale soarelui.
- Utilizați articolul numai în condiții climatice moderate.
- Acest produs, ca toate produsele electrice, nu are ce căuta pe mâinile copiilor!
- Nu utilizați produsul în afara limitelor de performanță specificate în datele tehnice.
- Nu folosiți produsul în mediu umed și evitați stropirea cu apă
- Nu permiteți să vi se distragă atenția de către produs pe parcursul deplasării cu un autovehicul sau echipament sport și acordați atenție situației traficului și mediului.
- Acumulatorul este încorporat ferm și nu poate fi îndepărtat, eliminați întregul produs, conform prevederilor legale aplicabile.
- Nu aruncați bateria sau produsul în foc.

- Nu modificați și/sau deformați/încălziți/dezasamblați bateriile/bateriile reîncărcabile.
- Nu utilizați produsul pe parcursul procesului de încărcare!

Avertizare - acumulator



- Pentru încărcare folosiți numai încărcătoare adecvate sau cabluri USB.
- În general, nu mai folosiți încărcătoare sau porturi USB defecte și nu încercați să le reparați.
- Nu supraîncărcați sau descărcați excesiv produsul.
- Evitați depozitarea, încărcarea și utilizarea la temperaturi extreme și la presiune atmosferică extrem de scăzută (cum ar fi la altitudini mari).
- Dacă este depozitat pentru o perioadă mai lungă de timp, reîncărcați regulat (cel puțin trimestrial).

Avertizare – Magneți



- Produsul generează câmpuri magnetice. Persoanelor cu stimuloare cardiace pot fi influențate li se recomandă să ceară sfatul medicului înaintea folosirii acestui produs, pentru a nu afecta funcționarea acestuia.
- Nu păstrați carduri bancare sau produse similare cu benzi magnetice în apropierea casetei de încărcare sau a căștilor. Datele de pe cartele pot fi deteriorate sau șterse.

Avertizare – volum înalt



- Volumul acustic cel mai înalt!
- Există pericolul de vătămare auzului.
- Pentru a preveni pierderea auzului, evitați ascultatul la un volum foarte înalt pe perioade lungi de timp.
- Reglați sonorul la o intensitate rezonabilă. Intensitatea ridicată a sonorului – chiar și de scurtă durată – poate duce la tulburări ale auzului.
- Utilizarea produsului vă limitează capacitatea de percepere a zgomotelor înconjurătoare. În timpul utilizării produsului nu trebuie să deserviți agregate sau mijloace de transport.







4. Pornirea/oprirea

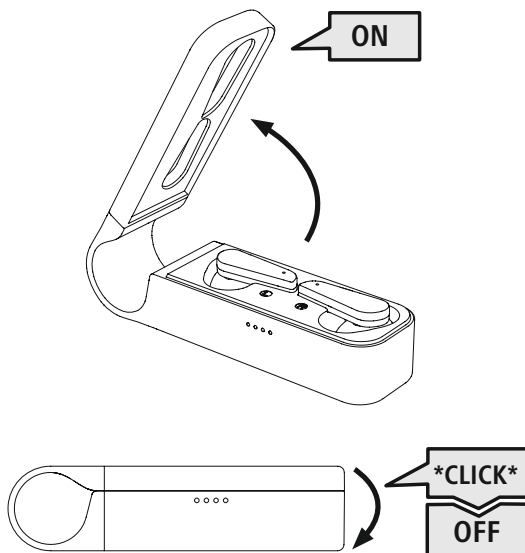

ON Dacă deschideți caseta de încărcare, căștile pornesc automat și declanșează procesul de asociere.

OFF Pentru deconectare, introduceți căștile pur și simplu înapoi în caseta de încărcare. Acordați în acest context atenție introducerii căștilor conform marcatelor L/R. La final, închideți caseta de încărcare. Aveți grijă ca atunci când închideți caseta de încărcare să se fixeze **cu un *click***.



Alternativ:

ON   Pentru pornire, mențineți senzorul tactil multifuncțional (4) al căștii din stânga sau din dreapta apăsat timp de cca. 1 secundă.

OFF   Mențineți senzorul tactil multifuncțional (4) de pe ambele căști apăsat cât timp căștile sunt pornite, timp de cca. 5 secunde, până ce se aude sunetul de semnalizare lung.



Indicație – Oprirea automată a căștilor

Produsul este echipat cu un sistem automat de deconectare. Dacă pe parcursul a 8 minute nu se realizează o legătură cu terminalul, acesta se oprește automat.





5. Încărcare

Înainte de prima utilizare, încărcați căștile și caseta de încărcare o dată complet.

1 Introduceți căștile și conectați caseta de încărcare

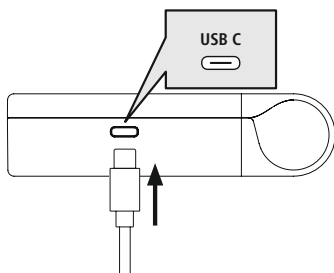

Introduceți căștile în caseta de încărcare. Acordați în acest context atenție introducerii căștilor conform marcajelor L/R.

Conectați cablul de încărcare USB-C alăturat la mufa de încărcare (7) a casetei de încărcare.

Conectați ștecărul liber al cablului de încărcare USB-C la un încărcător USB adecvat. Vă rugăm să consultați instrucțiunile de utilizare pentru încărcătorul USB utilizat.

2 Procesul de încărcare al casetei de încărcare și al căștilor

LED-urile de stare ale casetei de încărcare (2) luminează intermitent alb pe parcursul procesului de încărcare. După încărcarea completă a casetei de încărcare, cele 4 LED-uri ale casetei de încărcare luminează alb.

Căștile se încarcă numai cu caseta de încărcare închisă.

Încărcarea completă a acumulatorilor poate să dureze până la 45 de minute (căști) și până la 3 ore (casetă de încărcare).

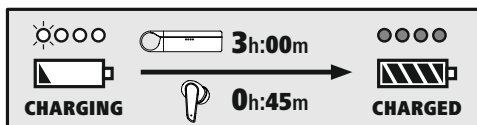

3 Capacitatea acumulatorului

Casetă de încărcare

●●●●	●●●○	●●○○	●○○○
100% – 75%	75% – 50%	50% – 25%	25% – 0%

În cazul în care acumulatorul este descărcat (< 5%), primul dintre cele patru LED-uri de stare (2) se aprinde intermitent alb.

Căștile

Când acumulatorul este descărcat (< 25%), veți auzi un semnal sonor o dată pe minut, iar LED-ul de stare (3) al căștii va se va aprinde intermitent roșu.

Durata efectivă de exploatare a acumulatorului depinde de utilizarea produsului, de setările și de temperaturile ambiante (acumuloarele au o durată de exploatare limitată).

Indicație

Dacă nu ați utilizat produsul timp de câteva luni, este posibil să dureze 15 – 30 de minute, până ce **LED-urile de stare** (2/3) încep să lumineze roșu pe parcursul procesului de încărcare.





6. Conectarea la Bluetooth® (Pairing)

Indicație – pairing



- Asigurați-vă că terminalul dvs. Bluetooth® este conectat și funcția Bluetooth® este activată.
- Acordați în acest sens atenție instrucțiunilor de utilizare ale terminalului dvs.

Nu mențineți căștile și terminalul la mai mult de 1 metru unele de altele. Cu cât este distanța mai mică, cu atât mai bine.

Asigurați-vă că sunt pornite căștile.

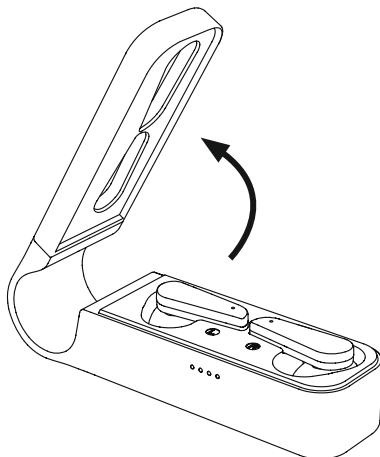

1 Verificați starea LED-ului de stare (3)

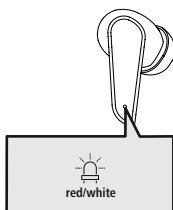

Când LED-urile de stare (3) ale căștilor se aprind intermitent alternativ:

Căștile sunt în căutarea unei conexiuni Bluetooth®.

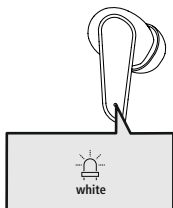

Când LED-urile de stare (3) se aprind intermitent la fiecare 4 secunde:

Căștile sunt deja conectate la un terminal Bluetooth®.



2 Căutarea căștilor prin intermediul terminalului (necesară numai la prima conectare)

Deschideți setările Bluetooth® de pe terminalul dvs. și așteptați până ce în lista aparatelor dvs. Bluetooth® este afișat **Hama Spirit Pocket II**.

Selecționați **Hama Spirit Pocket II** și așteptați până când căștile dvs. apar ca fiind conectate în setările Bluetooth® ale terminalului dvs. Auziți un sunet de semnalizare scurt.

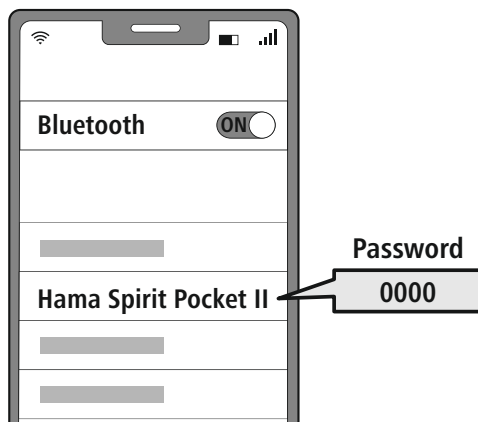

Indicație – Parola Bluetooth®

Unele dispozitive terminale necesită o parolă pentru realizarea conexiunii cu un alt aparat Bluetooth®.

- Pentru conectarea cu produsul, introduceți parola **0000** dacă terminalul dvs. solicită introducerea acesteia.



7. Elementele de operare

Indicație



- Aveți în vedere faptul că suportarea anumitor funcții depinde de terminalul dvs.
- Acordați în acest sens atenție instrucțiunilor de utilizare ale terminalului dvs.



7.1 Funcție de asistent vocal

Siri /
Google

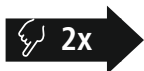

Apăsați de două ori pe senzorul tactil multifuncțional (4) de la casca din stânga pentru a iniția comunicarea cu Siri sau Google Assistant.

Indicație – Siri



Siri este disponibilă numai pe terminalele cu iOS 5 (mai noi de iPhone 4s) sau superioare.

Indicație – Google Assistant



- **Google Assistant** este disponibil numai pe terminalele adecvate cu **Android 5.0 sau superior** cu Google Play Services, > 1,5 GB memorie liberă și o rezoluție minimă a ecranului de 720P.
- **Google Assistant App** trebuie să fie disponibil pe terminalul dvs. și setat ca și asistent vocal standard.



7.2 Funcția de mâini libere

Există posibilitatea de a utiliza căștile pe post de dispozitiv tip mâini libere, pentru terminalul dvs.

1 Efectuarea unui apel

Selectați numărul direct prin intermediul terminalului, pentru a efectua un apel.

2 Acceptarea unui apel



Apăsați de două ori senzorul tactil multifuncțional (4) de la casca din stânga sau din dreapta pentru a accepta un apel.

3 Respingerea unui apel



Pentru respingerea unui apel recepționat, apăsați și mențineți senzorul tactil multifuncțional (4) de la casca din stânga sau din dreapta timp de cca 2 secunde.

4 Încheierea unui apel

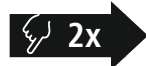

Apăsați senzorul tactil multifuncțional (4) de la casca din stânga sau din dreapta în timpul unui apel pentru a-l încheia.

5 Reapelarea

Puteți reapele ultimul număr apelat prin intermediul funcției Asistent Vocal (7.1).



7.3 Redarea audio

1 Începeți redarea pe terminalul dvs.

2 Redare/Pauză

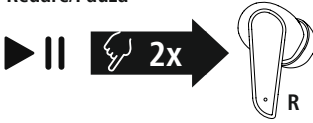

Apăsați de două ori senzorul tactil multifuncțional (4) de la casca din dreapta pentru a porni sau a opri redarea audio.

3 următoarea piesă



Apăsați și mențineți senzorul tactil multifuncțional (4) de la casca din dreapta timp de cca 2 secunde pentru a trece la piesa următoare.

4 Piesa anterioară

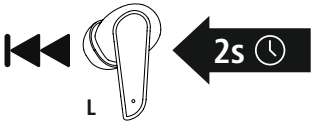

Apăsați și mențineți senzorul tactil multifuncțional (4) de la casca din stânga timp de cca 2 secunde pentru a trece la piesa anterioară.



7.4 Reglarea volumului

Comanda volumului se realizează prin intermediul funcției Asistent Vocal (7.1).

În mod alternativ, este posibilă comanda volumului și prin intermediul terminalului dvs.

La atingerea volumului maxim veți auzi un ton de semnalizare.

8. Instalarea aplicației

- Descărcați și instalați aplicația „Hama Smart Home” cu ajutorul codului QR.



<https://link.hama.com/app/smart-home>

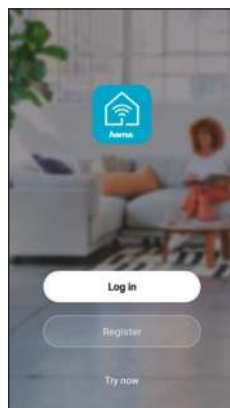

8.1 Integrarea produsului în aplicația Hama Smart Home

Indicație



Căștile trebuie mai întâi să fie conectate la smartphone-ul dvs. prin BT (consultați capitolul 6).

- După instalarea aplicației, apăsați pe „Adăugare dispozitiv” sau pe semnul „+”

1

- Deschideți aplicația. Căștile dvs. sunt sugerate automat ca dispozitiv de adăugat.
- Alternativ, puteți apăsa pe „Adăugare dispozitiv” sau „+”
- Selectați căștile afișate **Hama Spirit Pocket II** apăsând pe „Adăugare”.



2

- Finalizați procesul apăsând pe „Înceiați”.



- 3 • Acum căștile sunt conectate cu aplicația

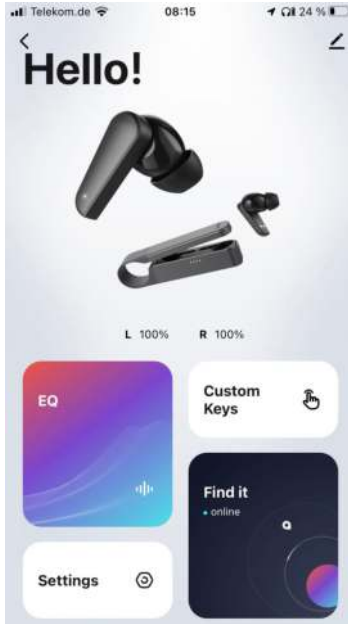

EQ

Meniul EQ oferă 9 profiluri de sunet prestabilite diferite și vă oferă, de asemenea, opțiunea de a vă crea propriile setări de sunet.

Settings

În acest meniu se pot efectua diverse setări ale sistemului, setarea unui temporizator de oprire, schimbarea numelui BT, revenirea la setările din fabrică.

Find it

Funcția Find It vă poate ajuta să vă regăsiți căștile, arătându-vă unde au fost conectate ultima dată la smartphone.

Custom Keys

Secțiunea Custom Keys (Taste personalizate) vă permite să personalizați comenzile tactile în funcție de preferințele dvs.

Pen - Alte setări și informații despre sistem

În acest meniu puteți efectua alte setări și puteți accesa informații suplimentare despre sistem.

Indicație

Setările prin intermediul aplicației sunt posibile numai în timp ce căștile sunt conectate la terminal prin Bluetooth.





9. Date tehnice

	<i>Căștile Bluetooth®</i>
<i>Tehnologie Bluetooth®</i>	<i>Bluetooth® v5.3</i>
Profiluri suportate	A2DP, AVRCP, HFP
Frecvența pentru transmisiile <i>Bluetooth®</i>	2402–2480 MHz
Raza de acțiune	< 10 m
	Tipul de acumulator
Tipul bateriei	3,7V Li-Polimer
Capacitate min. căști/casetă de încărcare	38 mAh / 380 mAh
Consumul electric	max. 5V \approx 370 mA
Durata de încărcare a căștilor	~ 45 min
Durata de încărcare a casetei de încărcare	~ 3 h
Starea de repaus *	~ 150 h
Durată redare muzică (casetă de încărcare) *	6 h (căști) + 24 h (casetă de încărcare)
Durată de convorbire (casetă de încărcare) *	4 h (căști) + 16 h (casetă de încărcare)
Greutatea căștilor	Fiecare cască cca 4 g
Greutate suport de încărcare, incl. căști	aprox. 60 g

* după încărcarea completă



10. Întreținerea și îngrijirea

Curățați produsul numai cu o lavetă ce nu lasă scame, ușor umezită și nu utilizați detergenți agresivi.

11. Declinarea responsabilității

Hama GmbH & Co KG nu își asumă nicio răspundere sau nu oferă nicio garanție pentru daune rezultate din instalarea, asamblarea și utilizarea necorespunzătoare a produsului sau nerespectarea instrucțiunilor de utilizare și/sau a instrucțiunilor de siguranță.

12. Service și suport

În cazul în care aveți întrebări referitoare la produs vă puteți adresa serviciului de consultanță pentru produse Hama.

Linie directă: +49 9091 502-0 (Ger/Eng)

Informații suplimentare de suport puteți găsi aici: support.hama.com

13. Declarație de conformitate

CE Prin prezenta, Hama GmbH & Co KG declară că echipamentul radio de tip [00184180] este în conformitate cu Directiva 2014/53/UE. Textul integral al declarației UE de conformitate este disponibil la următoarea adresă internet:

<https://support.hama.com/00184180>

Banda/benzile de frecvențe	2402–2480 MHz
Puterea maximă	2,5 mW E.I.R.P.

14. Indicații conform Directivei (UE) 2023/826

Informații despre consumul de energie puteți găsi la:

<https://support.hama.com/00184180>

CZ Návod k použití



Děkujeme, že jste se rozhodli pro výrobek Hama! Najděte si čas a přečtěte si nejprve následující pokyny a upozornění. Uchovejte tento návod k použití v dosahu na bezpečném místě, abyste do něj mohli v případě potřeby nahlédnout. Pokud výrobek prodáte, předejte tento návod k obsluze novému majiteli.

Ovládací prvky a indikace

1. Nabíjecí stanice
2. Stavová LED nabíjecí stanice
3. Stavová LED sluchátka do uší
4. Multifunkční dotykový senzor
5. Silikonové náušníky
6. Nabíjecí kontakty
7. Přípojka USB-C

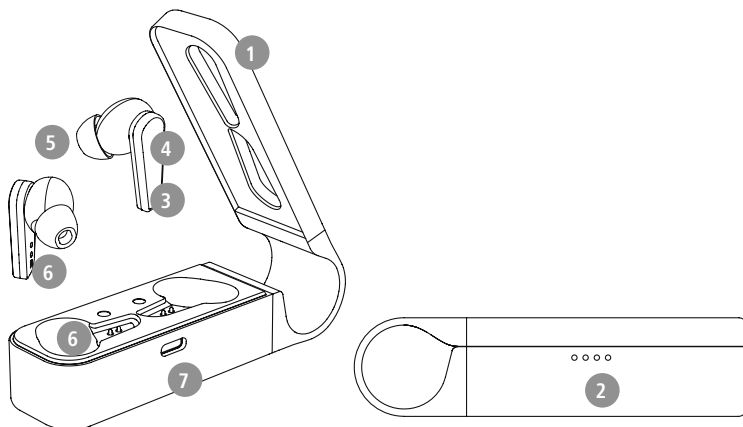

1. Vysvětlení výstražných symbolů a pokynů

Výstraha

Používá se k označení bezpečnostních upozornění nebo k upozornění na zvláštní nebezpečí a rizika.



Upozornění

Používá se k označení dalších informací nebo důležitých pokynů.



	Výrobek lze používat pouze se stejnosměrným proudem.
	Výkon nabíječky se musí pohybovat od minimálního výkonu 2,0 wattu požadovaného rádiovým systémem do maximálního výkonu 2,0 wattu potřebného k dosažení maximální rychlosti nabíjení.
	Přes standardizované rozhraní USB lze použít i nabíječku o vyšším výstupním výkonu.



2. Obsah balení

1x True Wireless Bluetooth® sluchátka do uší „Spirit Pocket II“

1x nabíjecí stanice

1x nabíjecí kabel USB-C

3 páry silikonových náušníků v různých velikostech (S/M/L)

1x stručný návod

1x výstražné a bezpečnostní pokyny

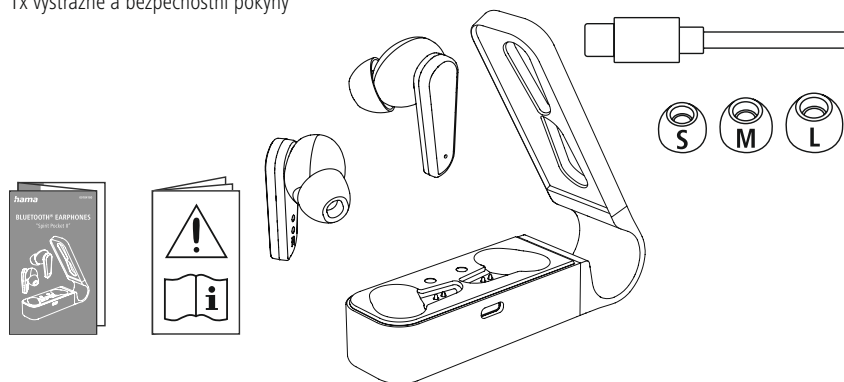



3. Bezpečnostní pokyny

- Výrobek je určen pro soukromé a neprůmyslové použití.
- Výrobek používejte výlučně k účelu, ke kterému byl stanoven.
- Děti by měly být pod dohledem, aby bylo možné zajistit, aby si s výrobkem nehrály.
- Výrobek nepoužívejte na místech, kde není používání elektronických přístrojů dovoleno.
- Nepokoušejte se výrobek sami udržovat nebo opravovat. Veškeré úkony údržby přenechejte příslušnému odbornému personálu.
- Výrobek neotvírejte a v případě poškození ho již dále nepoužívejte.
- Kabel neohýbejte a nelámejte.
- Zabraňte pádu výrobku a výrobek nevystavujte silným otřesům.
- Obalový materiál likvidujte ihned podle platných místních předpisů o likvidaci.
- Na výrobku neprovádějte žádné změny. Ztratíte tím jakékoli nároky na záruční plnění.
- Chraňte výrobek před znečištěním, vlhkostí a přehřátím a používejte ho pouze v suchém prostředí.
- Výrobek nepoužívejte v bezprostřední blízkosti topení, jiných zdrojů horka nebo na přímém slunci.
- Výrobek používejte pouze v mírných klimatických podmínkách.
- Tento výrobek, stejně jako všechny elektrické produkty, nepatří do dětských rukou!
- Výrobek neprovozujte mimo meze výkonu uvedené v technických údajích.
- Výrobek nepoužívejte ve vlhkém prostředí a zabraňte styku se stříkající vodou
- Při jízdě s motorovým vozidlem nebo sportovním zařízením se nenechte rozptýlit vaším produktem a věnujte pozornost dopravní situaci a okolí.
- Akumulátor je pevně zabudován a nemůže být odstraněn, produkt likvidujte jako celek podle zákonných ustanovení.
- Nevhazujte akumulátor, popř. výrobek do ohně.

- Na akumulátorech/bateriích neprovádějte změny a/nebo je nedeformujte/nezahřívajte/nerozebírejte.
- Produkt nepoužívejte během procesu nabíjení!

Výstraha – akumulátor



- Pro nabíjení používejte pouze vhodné nabíječky nebo USB přípojky.
- Defektní nabíječky nebo USB přípojky zásadně již nepoužívejte a nepokoušejte se je opravovat.
- Výrobek ani nepřebíjejte, ani ho zcela nevybíjejte.
- Zabraňte skladování, nabíjení a používání při extrémních teplotách a při extrémně nízkém tlaku vzduchu (jako např. ve velkých výškách).
- V případě delšího skladování je pravidelně (minimálně jednou za čtvrt roku) dobíjejte.

Varování – Magnety



- Produkt generuje magnetická pole. Osoby s kardiostimulátorem by měly konzultovat použití tohoto výrobku s lékařem, zda by tím mohla být narušena funkce kardiostimulátoru.
- V blízkosti nabíjecí stanice nebo sluchátek do uší neuchovávejte žádné EC karty nebo podobné karty s magnetickými proužky. Může dojít k poškození nebo ke smazání dat na kartách.

Varování – Vysoká hlasitost



- Vysoký akustický tlak!
- Existuje riziko poškození sluchu.
- Aby bylo možné zabránit ztrátě sluchu, zamezte poslechu při vysoké hlasitosti po dlouhá období.
- Hlasitost udržujte vždy na přiměřené úrovni. Vysoká hlasitost může, i při krátkém trvání, způsobit poškození sluchu.
- Používání výrobku vás omezuje ve vnímání okolních zvuků. Během používání proto neobsluhujte vozidla nebo stroje.





4. Zapnutí/vypnutí

ON

Otevřete nabíjecí stanici, sluchátka se automaticky zapnou a zahájí párování.

OFF

Pro vypnutí položte sluchátko do uší jednoduše zpět do nabíjecí stanice. Respektujte při tom vložení sluchátek správnou stranou podle označení L/R. Následně zavřete nabíjecí stanici. Při zavírání dbejte na to, aby se nabíjecí box zajistil slyšitelným ***kliknutím***.

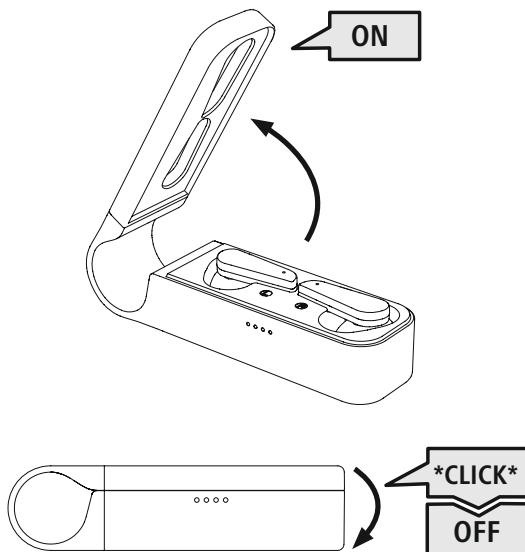

Alternativně:

ON

1s



Pro zapnutí podržte multifunkční dotykový senzor (4) levého nebo pravého sluchátka cca 1 sekundu stisknutý.

OFF

5s



Podržte multifunkční dotykový senzor (4) levého nebo pravého sluchátka do uší v zapnutém stavu po dobu cca 5 sekund, dokud neuslyšíte signální tón.



Upozornění – Automatické vypnutí sluchátek do uší



Výrobek je vybaven automatickým vypnutím. Pokud není během 8 minut navázáno žádné spojení s Vaším koncovým zařízením, tento se automaticky vypne.



5. Nabíjení

Před prvním použitím sluchátka do uší, jakož i nabíjecí stanici jednou zcela nabijte.

1 Vložte sluchátka a připojte nabíjecí stanici

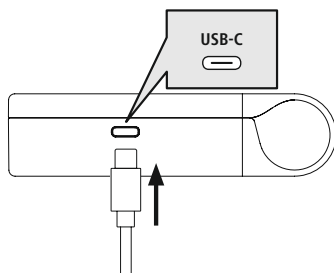

Vložte sluchátka do nabíjecí stanice. Respektujte přitom vložení sluchátek správnou stranou podle označení L/R.

Příložený nabíjecí kabel USB-C připojte ke zdičce nabíjení (7) nabíjecí stanice.

Volný konektor nabíjecího kabelu USB-C připojte k vhodné USB nabíječce. Respektujte přitom návod k obsluze používané USB nabíječky.

2 Proces nabíjení nabíjecí stanice a sluchátek do uší

Stavové LED nabíjecí stanice (2) během procesu nabíjení blikají bíle. Po úplném nabití nabíjecí stanice svítí 4 LED nabíjecího boxu bíle.

Nabíjení sluchátek probíhá jen při zavřeném nabíjecí stanici.

Může trvat až 45 minut (sluchátka do uší) a až 3 hodiny (nabíjecí stanice), dokud nebudou akumulátory zcela nabité.

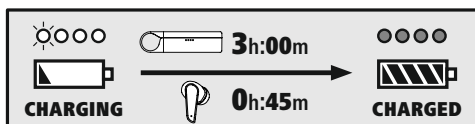

3 Kapacita akumulátoru

Nabíjecí stanice

●●●●	●●●○	●●○○	●○○○
100–75 %	75–50 %	50–25 %	25–0 %

V případě nízkého stavu akumulátoru (< 5 %) bliká první ze čtyř stavových LED (2) bíle.

Sluchátka do uší

V případě nízkého stavu akumulátoru (<25%) uslyšíte jednou za minutu signální tón a stavová LED (3) sluchátka do uší bliká bíle.

Skutečná životnost akumulátoru je různá vždy podle používání přístroje, podle nastavení a podle okolních podmínek (akumulátory mají omezenou životnost).

Upozornění

Pokud nebudete produkt po dobu několika měsíců používat, může trvat 15–30 minut, dokud nebude **stavová LED (2/3)** při procesu nabíjení svítit červeně.





6. Spojení Bluetooth® (párování)

Upozornění – Párování



- Zajištěte, že je zařízení s podporou technologie Bluetooth® zapnuté a že je aktivována funkce Bluetooth®.
- Dodržujte pokyny uvedené v návodu k obsluze koncového zařízení.

Sluchátka do uší a koncový přístroj by neměly být navzájem vzdáleny více než 1 metr. Čím menší bude vzdálenost, tím lépe.

Zajištěte, aby byla sluchátka do uší zapnuta.

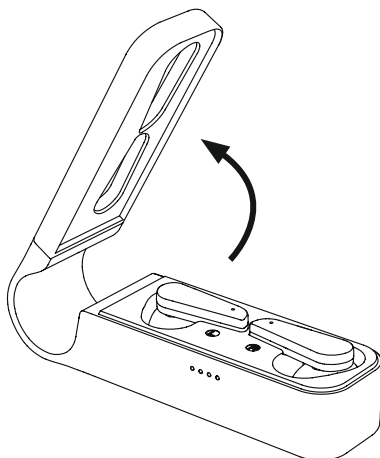

1 Zkontrolujte stav stavové LED (3)

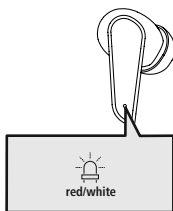

Pokud stavové LED (3) sluchátek do uší blikají střídavě:

Sluchátka do uší hledají spojení Bluetooth®.

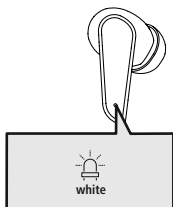

Pokud stavové LED (3) blikají každé 4 sekundy:

Sluchátka do uší jsou již spojena s koncovým zařízením s technologií Bluetooth®.



2 Hledejte se svým koncovým zařízením sluchátka do uší (toto je zapotřebí pouze při prvním spojení)

Na svém koncovém zařízení otevřete nastavení Bluetooth® a vyčkejte, až se v seznamu nalezených Bluetooth® zařízení zobrazí **Hama Spirit Pocket II**.

Vyberte **Hama Spirit Pocket II** a počkejte, dokud se sluchátka do uší nezobrazí jako připojená v nastavení Bluetooth® koncového zařízení. Uslyšíte krátký signální tón.

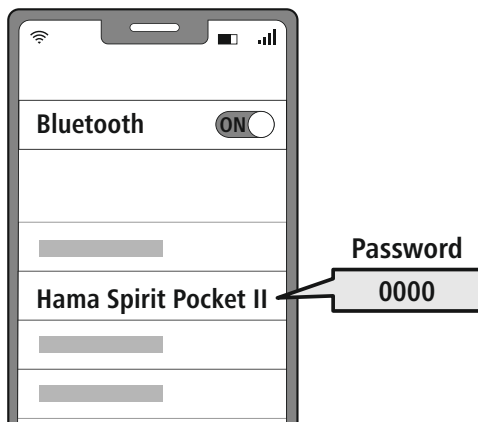

Upozornění – Heslo Bluetooth®



Některá koncová zařízení vyžadují pro navázání spojení s jiným zařízením s Bluetooth® heslo.

- Pro spojení s produktem zadejte heslo **0000**, pokud Vás k tomu vyzve Vaše koncové zařízení.

7. Obslužné prvky

Upozornění

- Respektujte, že podpora některých funkcí je závislá na vašem koncovém zařízení.
- Dodržujte pokyny uvedené v návodu k obsluze koncového zařízení.



7.1 Funkce hlasového asistenta

Siri /
Google

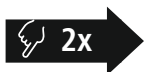

Stiskněte dvakrát multifunkční dotykový senzor (4) na levém sluchátku, abyste spustili komunikaci se svým asistentem Siri nebo s Asistentem Google.

Upozornění – Siri

Siri je k dispozici pouze na vhodných koncových zařízeních se systémem iOS 5 (od iPhone 4s) nebo vyšším.



Upozornění – Asistent Google

- **Asistent Google** je k dispozici pouze na vhodných koncových zařízeních se systémem **Android 5.0 nebo vyšším** s Google Play Services, > 1,5 GB volné paměti a s minimálním rozlišením obrazovky 720P.
- **Aplikace Asistent Google** musí být k dispozici na vašem koncovém zařízení a musí být nastavena jako standardní hlasový asistent.



7.2 Funkce handsfree

Existuje možnost používat sluchátka do uší jako zařízení handsfree pro Vaše koncové zařízení.

1 Realizovat hovor

Zvolte číslo přímo prostřednictvím svého koncového zařízení, abyste mohli realizovat hovor.

2 Přijmutí hovoru



Stiskněte dvakrát multifunkční dotykový senzor (4) na levém nebo pravém sluchátku, abyste přijali příchozí hovor.

3 Odmítnutí hovoru



Pro odmítnutí příchozího hovoru stiskněte multifunkční dotykový senzor (4) na levém nebo pravém sluchátku do uší a podržte ho po dobu cca 2 sekund.

4 Ukončit hovor

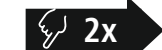

Stiskněte během hovoru dvakrát multifunkční dotykový senzor (4) na levém nebo pravém sluchátku, abyste hovor ukončili.

5 Opakování vytáčení

Naposledy vytáčené číslo můžete vytočit znovu pomocí funkce hlasového asistenta (7.1).



7.3 Přehrávání audia

1 Spusťte přehrávání audia na svém koncovém zařízení.

2 Přehrát/Pauza



Stiskněte dvakrát multifunkční dotykový senzor (4) na pravém sluchátku, abyste spustili nebo zastavili přehrávání audia.

3 Další skladba

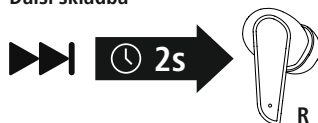

Stiskněte a přidržte po dobu cca 2 sekund multifunkční dotykový senzor (4) na pravém sluchátku, abyste přešli k další skladbě.

4 Předchozí skladba

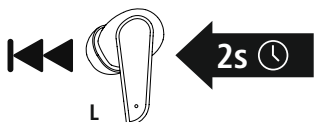

Stiskněte a přidržte po dobu cca 2 sekund multifunkční dotykový senzor (4) na levém sluchátku, abyste přešli k předchozí skladbě.



7.4 Regulace hlasitosti

Hlasitost se řídí pomocí funkce hlasového asistenta (7.1).

Alternativně je možné hlasitost řídit i pomocí vašeho koncového zařízení.

Při dosažení maximální hlasitosti uslyšíte signální tón.

8. Instalace aplikace

- Pomocí QR kódu si stáhněte a nainstalujte aplikaci „Hama Smart Home“.



<https://link.hama.com/app/smart-home>

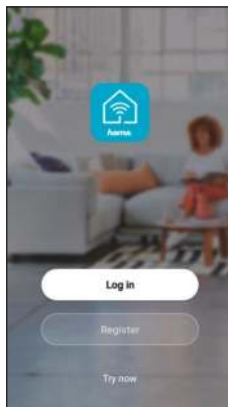

8.1 Integrace produktu do aplikace Hama Smart Home

Upozornění



Sluchátka do uší musí nejprve být přes BT připojena k Vašemu smartphonu (viz kapitola 6).

- Po instalaci aplikace klepněte na „Přidat zařízení“ nebo na znaménko „+“

1

- Otevřete aplikaci. Vaše sluchátka do uší budou automaticky navržena jako zařízení k přidání.
- Alternativně můžete klepnout na „Přidat zařízení“ nebo „+“
- Zobrazené sluchátko do uší **Hama Spirit Pocket II** vyberte klepnutím na „Přidat“.



2

- Dokončete proces klepnutím na „Hotovo“.



- 3 • Sluchátka do uší jsou nyní úspěšně propojena s aplikací

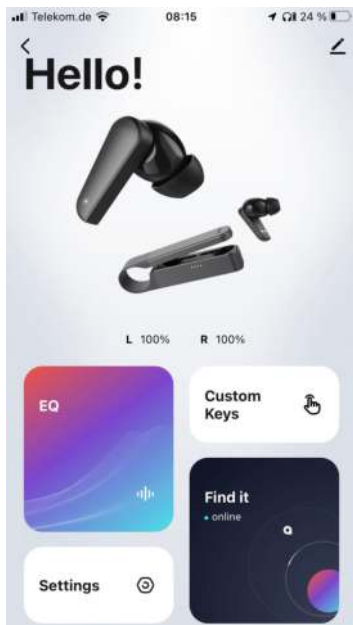

EQ

Nabídka EQ nabízí 9 různých, přednastavených zvukových profilů a také Vám dává možnost provést své vlastní nastavení zvuku.

Nastavení

V této nabídce lze provádět různá systémová nastavení, nastavení časovače vypnutí, změnu názvu BT, obnovení továrního nastavení.

Find it

Funkce Find It Vám může pomoci znovu najít svá sluchátka do uší tím, že zobrazí, kde byla sluchátka do uší naposledy připojena k Vašemu smartphonu.

Custom Keys

Sekce Custom Keys Vám umožňuje upravit dotykové příkazy podle Vašich preferencí.

Pero – Další nastavení a systémové informace

V této nabídce můžete provést další nastavení a získat přístup k dalším systémovým informacím.

Upozornění

Nastavení prostřednictvím aplikace jsou možná pouze tehdy, když jsou sluchátka do uší přes Bluetooth připojena k Vašemu koncovému zařízení.





9. Technické údaje

	<i>Bluetooth®</i> sluchátka
<i>Bluetooth®</i> technologie	<i>Bluetooth®</i> v5.3
Podporované profily	A2DP, AVRCP, HFP
Frekvence pro přenosy <i>Bluetooth®</i> -	2402–2480 MHz
Dosah	< 10 m
	Akumulátor
Typ baterie	3,7 V Li-polymer
Min. kapacita sluchátek / nabíjecí stanice	38 mAh / 380 mAh
Příkon	max. 5 V \equiv 370 mA
Doba nabíjení/sluchátka	~ 45 min.
Doba nabíjení / nabíjecí stanice	~ 3 h
Klidový stav *	~ 150 h
Doba poslechu hudby (nabíjecí stanice) *	6 h (sluchátka) + 24 h (nabíjecí box)
Doba hovoru (nabíjecí stanice) *	4 h (sluchátka) + 16 h (nabíjecí box)
Hmotnost sluchátek	cca 4 g každé sluchátko
Hmotnost nabíjecího pouzdra vč. sluchátek	cca 60 g

* po plném nabití



10. Údržba a čištění

Tento výrobek čistíte pouze lehce navlženou utěrkou, která nepouští vlákna, a nepoužívejte agresivní čisticí prostředky.

11. Vyloučení záruky

Společnost Hama GmbH & Co KG nepřebírá žádnou odpovědnost nebo záruku za škody vzniklé neodbornou instalací, montáží a neodborným použitím výrobku nebo nedodržováním návodu k použití a/ nebo bezpečnostních pokynů.

12. Servis a podpora

V případě dotazů k výrobku se laskavě obraťte na poradenství k výrobkům Hama.

Horká linka: +49 9091 502-0 (německy/anglicky)

Další informace k podpoře naleznete zde: support.hama.com

13. Prohlášení o shodě



Společnost Hama GmbH & Co KG tímto prohlašuje, že typ rádiového zařízení [00184180] je v souladu se směrnicí 2014/53/EU. Úplné znění EU prohlášení o shodě je k dispozici na této internetové adrese:

<https://support.hama.com/00184180>

Kmitočtové pásmo/kmitočtová pásma	2402–2480 MHz
Maximální vyzařovaný vysílací výkon	2,5mW E.I.R.P.

14. Údaje podle nařízení (EU) 2023/826

Informace o spotřebě energie naleznete na:

<https://support.hama.com/00184180>

SK Návod na použitie



Ďakujeme, že ste sa rozhodli pre výrobok Hama! Vyhradte si čas na úplné prečítanie všetkých nasledujúcich pokynov a upozornení. Uchovajte tento návod na obsluhu pre prípadné budúce použitie. Pokiaľ zariadenie predáte, odovzdajte tento návod na obsluhu novému majiteľovi.

Ovládacie prvky a ukazovatele

1. Nabíjací box
2. Stavová LED dióda nabíjacieho boxu
3. Stavová LED dióda slúchadiel do uší
4. Multifunkčný dotykový senzor
5. Silikónové ušné vankúšičky
6. Nabíjacie kontakty
7. Konektor USB-C

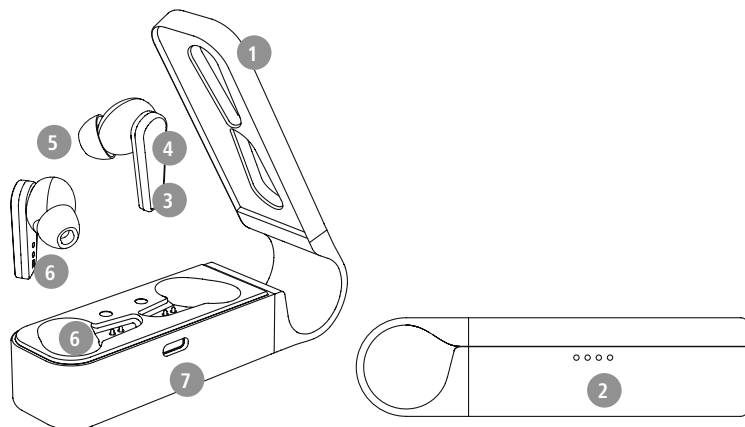

1. Vysvetlenie výstražných symbolov a upozornení

Výstraha



Tento symbol označuje bezpečnostné upozornenia, ktoré poukazujú na určité riziká a nebezpečenstvá.

Upozornenie



Tento symbol označuje dodatočné informácie alebo dôležité poznámky.



Výrobok sa smie používať len s jednosmerným prúdom.

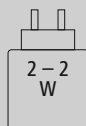

Výkon nabíjačky sa musí pohybovať od minimálneho výkonu 2,0 wattu požadovaného rádiovým zariadením do maximálneho výkonu 2,0 wattu potrebného na dosiahnutie maximálnej rýchlosti nabíjania.

Prostredníctvom štandardizovaného USB rozhrania je možné použiť aj nabíjačku s vyšším výstupným výkonom.



2. Obsah balenia

1x True Wireless Bluetooth®-slúchadlá „Spirit Pocket II“

1x nabíjací box

1x USB-C nabíjací kábel

3 páry silikónových ušných vankúšikov v rôznych veľkostiach (S/M/L)

1x stručný návod na obsluhu

1x výstražné bezpečnostné upozornenia

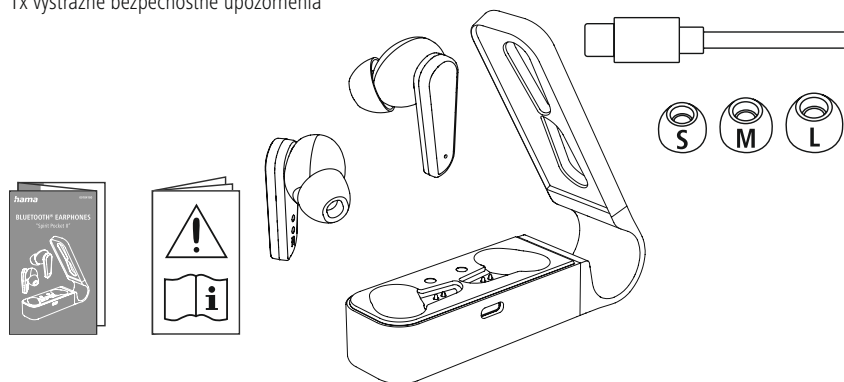



3. Bezpečnostné upozornenia

- Výrobok je určený na súkromné, nekomerčné domáce používanie.
- Výrobok používajte iba na účel, pre ktorý je určený.
- Je potrebné dohliadať na deti, aby sa s výrobkom nehrali.
- Výrobok nepoužívajte na miestach, kde je používanie elektronických zariadení zakázané.
- Nesnažte sa sami robiť na výrobku údržbu alebo opravy. Akékoľvek práce na údržbe prenechajte príslušnému odbornému personálu.
- Výrobok neotvárajte a v prípade poškodenia ho ďalej nepoužívajte.
- Kábel nezalamujte a nepritláčajte.
- Výrobok chráňte pred pádmi a nevystavujte ho silným otrasom.
- Obalový materiál hneď zlikvidujte podľa platných miestnych predpisov o likvidácii.
- Na výrobku nevykonávajte žiadne zmeny. Stratíte tým nároky na záruku.
- Výrobok chráňte pred znečistením, vlhkosťou a prehriatím. Používajte ho iba v suchom prostredí.
- Výrobok nepoužívajte v bezprostrednej blízkosti ohrievača, iných tepelných zdrojov alebo na priamom slnečnom žiarení.
- Výrobok používajte len v miernych klimatických podmienkach.
- Tento výrobok nepatrí do rúk deťom, rovnako ako všetky elektrické výrobky!
- Výrobok nepoužívajte mimo výkonnostných limitov uvedených v technických údajoch.
- Výrobok nepoužívajte vo vlhkom prostredí a vyvarujte sa striekajúcej vody.
- Dbajte na to, aby vás tento výrobok nerozptyľoval počas jazdy autom alebo na športovom zariadení a všimajte si dopravnú situáciu a svoje okolie.
- Batéria je zabudovaná pevne a nedá sa demontovať, výrobok sa musí zlikvidovať ako celok v súlade so zákonnými ustanoveniami.
- Batériu, resp. výrobok nevhadzujte do ohňa.

- Na akumulátoroch/batériách nerobte žiadne zmeny a/ani ich nedeformujte/nehrievajte/nerozoberajte.
- Výrobok nepoužívajte počas procesu nabíjania!

Výstraha – batéria



- Na nabíjanie používajte iba vhodné nabíjačky alebo USB prípojky.
- Nepoužívajte poškodené nabíjačky alebo USB prípojky a tiež sa ich nepokúšajte opraviť.
- Výrobok neprebíjajte ani ho úplne nevybíjajte.
- Zabráňte skladovaniu, nabíjaniu a používaniu pri extrémnych teplotách a extrémne nízkom tlaku vzduchu (ako napr. vo vysokých nadmorských výškach).
- Pri dlhšom skladovaní pravidelne dobíjajte (minimálne štvrťročne).

Výstraha – magnety



- Výrobok generuje magnetické polia. Osoby s kardiostimulátorom by mali konzultovať použitie tohto výrobku s lekárom, či by ním mohla byť narušená funkcia kardiostimulátora.
- V blízkosti nabíjacieho boxu alebo slúchadiel do uší neuchovávajte žiadne bankové karty alebo podobné karty s magnetickými prúžkami. Údaje na kartách by sa mohli poškodiť alebo vymazať.

Výstraha – vysoká hlasitosť



- Vysoký akustický tlak!
- Existuje riziko poškodenia sluchu.
- Aby ste zabránili strate sluchu, vyvarujte sa dlhodobému počúvaniu pri vysokej hladine hlasitosti.
- Hlasitosť udržiavajte vždy na primeranej úrovni. Vysoká hlasitosť môže aj pri krátkom trvaní spôsobiť poškodenie sluchu.
- Používanie výrobku obmedzuje vnímanie okolitých zvukov. Počas používania preto neobsluhujte vozidlá ani stroje.





4. Zapnutie /vypnutie

ON

Otvorte nabíjací box, slúchadlá sa automaticky zapnú a spustia proces párovania.

OFF

Na to, aby sa slúchadlá vypli, stačí ich jednoducho vložiť naspäť do nabíjacieho boxu. Dbajte pritom na to, aby boli slúchadlá vložené správne podľa označenia strán L/R. Potom zatvorte nabíjací box. Pri zatváraní dbajte o to, aby nabíjací box zapadol s ***kliknutím***.

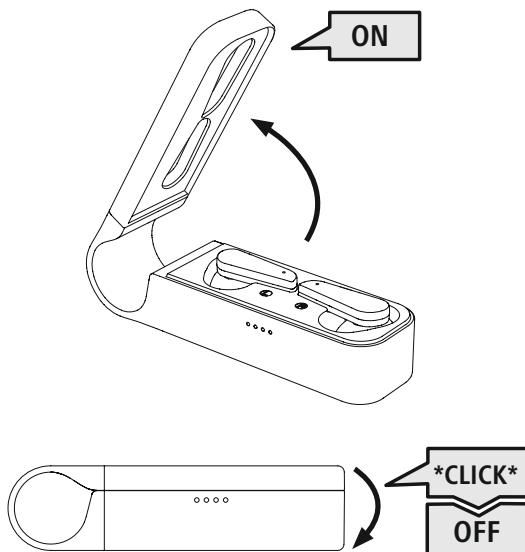

Alternatívne:

ON

1s



Na zapnutie podržte cca 1 sekundu stlačený multifunkčný dotykový senzor (4) ľavého alebo pravého slúchadla.

OFF

5s



V zapnutom stave podržte multifunkčný dotykový senzor (4) ľavého alebo pravého slúchadla stlačený cca 5 sekúnd, pokiaľ nebudete počuť signalizačný tón.



Upozornenie – Automatické vypnutie slúchadiel do uší



Výrobok je vybavený automatickým vypínaním. Ak v priebehu 8 minút nenastane žiadne pripojenie k vášmu koncovému zariadeniu, výrobok sa automaticky vypne.



5. Nabíjanie

Pred prvým použitím nabite slúchadlá do uší, ako aj nabíjací box jedenkrát naplno.

1 Vloženie slúchadiel a napojenie nabíjacieho boxu

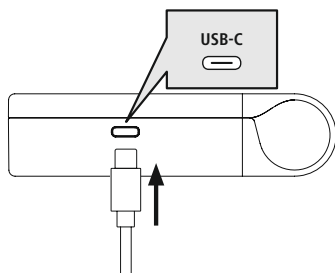

Vložte slúchadlá do nabíjacieho boxu. Dbajte pritom na to, aby boli slúchadlá vložené správne podľa označenia strán L/R.

Pripojte dodaný nabíjací kábel USB-C do nabíjacieho slotu (7) na nabíjacom boxe.

Pripojte voľnú zástrčku nabíjacieho kábla USB-C k vhodnej nabíjačke USB. Prečítali jej návod na obsluhu použitej USB nabíjačky.

2 Proces nabíjania nabíjacieho boxu a slúchadiel do uší

Stavová LED dióda nabíjacieho boxu (2) bliká počas procesu nabíjania nabielo. Po plnom nabití nabíjacieho boxu svietia 4 LED nabíjacieho boxu nabielo.

Slúchadlá sa nabíjajú len pri zatvorenom nabíjacom boxe.

Môže trvať až 45 minút (pri slúchadlách) a 3 hodiny (nabíjací box), kým sa batérie úplne nabijú.

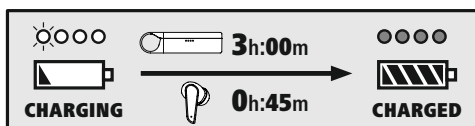

3 Kapacita batérie

Nabíjací box

●●●●	●●●○	●●○○	●○○○
100 % – 75 %	75 % – 50 %	50 % – 25 %	25 % – 0 %

Ak je úroveň nabitia batérie nízka (< 5%), bliká prvá zo štyroch stavových LED (2) nabielo.

Slúchadlá do uší

Ak je úroveň nabitia batérie nízka (< 25 %), počujete raz za minútu signalizačný tón a stavová LED (3) slúchadla do uší bliká načerveno.

Skutočná výdrž batérie sa mení v závislosti od používania zariadenia, nastavení a teplôt okolitého prostredia (batérie majú obmedzenú životnosť).

Upozornenie



Ak ste výrobok nepoužívali niekoľko mesiacov, môže trvať 15 – 30 minút, pokiaľ sa **stavová LED dióda** (2/3) pri procese nabíjania rozsvieti načerveno.



6. Bluetooth® pripojenie (párovanie)

Upozornenie – párovanie



- Uistite sa, že vaše koncové zariadenie s funkciou Bluetooth® je zapnuté a že je funkcia Bluetooth® aktivovaná.
- K tomu si prečítajte návod na obsluhu vášho koncového zariadenia.

Slúchadlá do uší a koncové zariadenie by nemali byť od seba vzdialené viac ako 1 meter. Čím je vzdialenosť menšia, tým lepšie.

Uistite sa, že sú slúchadlá zapnuté.

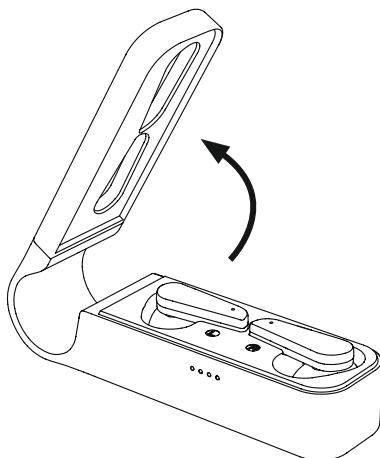

1 Skontrolujte stav indikačnej LED diódy (3)

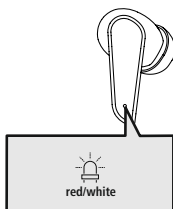

Ak stavové LED (3) slúchadla do uší blikajú striedavo:

Slúchadlá hľadajú pripojenie Bluetooth®.

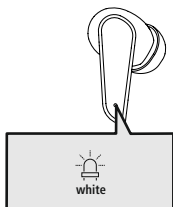

Ak stavové LED (3) blikajú každé 4 sekundy:

Slúchadlá sú už s Bluetooth® koncového zariadenia spojené.



2 Vaším koncovým zariadením vyhľadajte slúchadlá do uší (potrebné je to iba pri prvom pripojení)

Otvorte na svojom koncovom zariadení nastavenia Bluetooth® a počkajte, kým sa v zozname nájdených zariadení Bluetooth® nezobrazí **Hama Spirit Pocket II**.

Zvoľte **Hama Spirit Pocket II** a počkajte, kým sa slúchadlá nezobrazia ako pripojené v nastaveniach Bluetooth® vášho koncového zariadenia. Budete počuť krátky signalizačný tón.

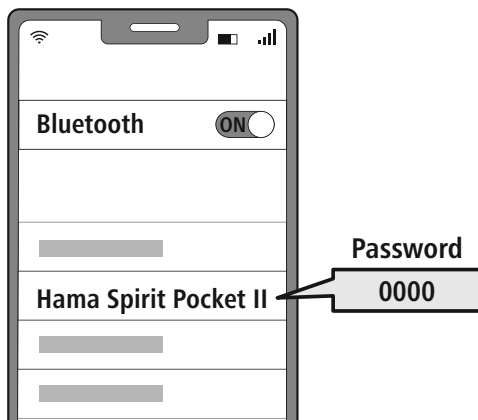

Upozornenie – Bluetooth® heslo



Niektoré koncové zariadenia potrebujú na vytvorenie spojenia s iným Bluetooth® zariadením heslo.

- Na spojenie s výrobkom zadajte heslo **0000**, ak vás k tomu vyzve vaše koncové zariadenie.

7. Ovládacie prvky

Upozornenie



- Upozorňujeme, že podpora niektorých funkcií závisí od vášho koncového zariadenia.
- K tomu si prečítajte návod na obsluhu vášho koncového zariadenia.



7.1 Funkcia hlasového asistenta

Siri /
Google

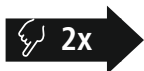

Klepnite dvakrát na multifunkčný dotykový senzor (4) na ľavom slúchadle, aby sa spustila komunikácia so Siri alebo Google Assistant.

Upozornenie – Siri



Asistent Siri je k dispozícii iba na vhodných koncových zariadeniach so systémom iOS 5 (od iPhone 4s) alebo novším.

Upozornenie – Google Asistent



- **Google Asistent** je k dispozícii iba na vhodných koncových zariadeniach so systémom **Android 5.0 alebo novším** so službami Google Play, s voľnou pamäťou > 1,5 GB a minimálnym rozlíšením obrazovky 720P.
- **Aplikácia Google Assistant** musí byť na vašom koncovom zariadení k dispozícii a musí byť nastavená ako štandardný hlasový asistent.



7.2 Funkcia hands-free

Existuje možnosť použitia slúchadiel ako hands free vybavenia pre vaše koncové zariadenie.

1 Uskutočnenie telefonického hovoru

Navolte číslo priamo z vášho koncového zariadenia, aby sa mohol uskutočniť telefonický hovor.

2 Prijatie hovoru



Klepnite dvakrát na multifunkčný dotykový senzor (4) na ľavom alebo pravom slúchadle, aby ste mohli prijať prichádzajúci hovor.

3 Odmietnutie hovoru



Na odmietnutie prichádzajúceho hovoru klepnite na multifunkčný dotykový senzor (4) ľavého alebo pravého slúchadla a podržte ho stlačený cca 2 sekundy.

4 Ukončenie hovoru









Počas hovoru klepnite dvakrát na multifunkčný dotykový senzor (4) na ľavom alebo pravom slúchadle, aby ste hovor ukončili.

5 Opakovanie voľby

Posledne zvolené volané číslo si môžete nanovo navoliť prostredníctvom funkcie hlasového asistenta (7.1).



7.3 Prehrávanie zvuku

- 1 Spustite prehrávanie na vašom koncovom zariadení.**
- 2 Play / Pause**

 Klepnite dvakrát na multifunkčný dotykový senzor (4) na pravom slúchadle, aby ste mohli spustiť alebo zastaviť audio prehrávanie.
- 3 Nasledujúca skladba**

 Ťknite na multifunkčný dotykový senzor (4) na pravom slúchadle a podržte ho stlačený cca 2 sekundy, aby ste prešli na nasledujúcu skladbu.
- 4 Predchádzajúci titul**

 Klepnite na multifunkčný dotykový senzor (4) na ľavom slúchadle a podržte ho stlačený cca 2 sekundy, aby ste prešli na predchádzajúci titul.



7.4 Regulácia hlasitosti

Hlasitosť sa ovláda prostredníctvom funkcie hlasového asistenta (7.1).

Alternatívne môžete hlasitosť ovládať aj prostredníctvom vášho koncového zariadenia.

Pri dosiahnutí maximálnej hlasitosti počuť akustický signál.

8. Inštalácia aplikácie

- Stiahnite si a nainštalujte aplikáciu "Hama Smart Home" pomocou QR kódu.



<https://link.hama.com/app/smart-home>

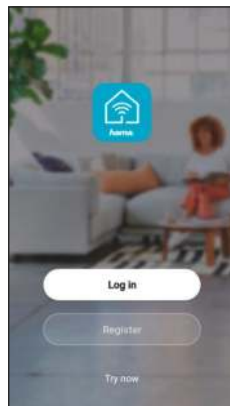

8.1 Integrácia produktu do aplikácie Hama Smart Home

Upozornenie



Slúchadlá do uší musia byť najprv pripojené k vášmu smartfónu cez BT (pozri kapitolu 6).

- Po inštalácii APLIKÁCIE ťuknite na možnosť "Pridať zariadenie" alebo na znamienko "+".

1

- Otvorte aplikáciu. Vaše slúchadlá do uší sa automaticky navrhujú ako zariadenie na pridanie.
- Prípadne môžu ťuknúť na možnosť "Pridať zariadenie" alebo "+".
- Ťuknutím na **Hama Spirit Pocket II** možnosť "Pridať" vyberte zobrazené slúchadlá.



2

- Proces dokončíte ťuknutím na "Hotovo".



- 3 • Slúchadlá sú teraz úspešne pripojené k APLIKÁCIÍ.

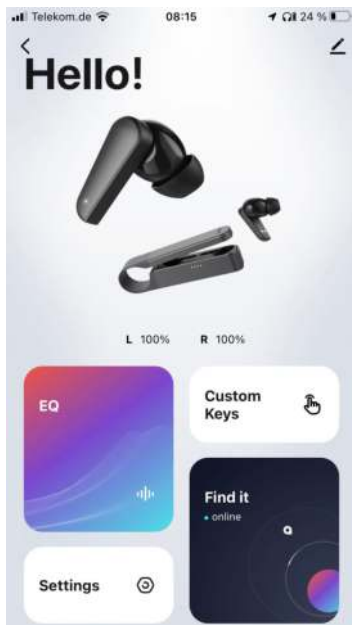

EQ

Ponuka EQ poskytuje 9 rôznych prednastavených zvukových profilov a tiež vám dáva možnosť vytvoriť si vlastné nastavenia zvuku.

Settings

V tejto ponuke je možné vykonať rôzne systémové nastavenia, nastavenie časovača vypnutia, zmenu názvu BT, obnovenie výrobného nastavenia.

Find it

Funkcia Find It vám pomôže znova nájsť slúchadlá tým, že vám ukáže, kde boli naposledy pripojené k vášmu smartfónu.

Custom Keys

Sekcia Custom Keys umožňuje prispôbiť dotykové príkazy podľa vašich preferencií.

✍️ Pero – Ďalšie nastavenia a systémové informácie

V tejto ponuke môžete vykonať ďalšie nastavenia a získať ďalšie systémové informácie.



Upozornenie

Nastavenia cez APLIKÁCIU sú možné len vtedy, keď sú slúchadlá pripojené k vášmu koncovému zariadeniu cez Bluetooth.





9. Technické údaje

	Bluetooth® slúchadlá do uší
Technológia Bluetooth®	Bluetooth® v5.3
Podporované profily	A2DP, AVRCP, HFP
Frekvencia pre prenosy Bluetooth®	2402 – 2480 MHz
Dosah	< 10 m
	Batéria
Typ batérie	3,7 V Li-polymér
Min. Min. kapacita slúchadiel/ nabíjacieho boxu	38 mAh/380 mAh
Odber prúdu	max. 5 V \approx 370 mA
Doba nabíjania/slúchadlá	~ 45 min
Doba nabíjania/nabíjací box	~ 3 h
Stav nečinnosti*	~ 150 h
Čas prehrávania hudby (nabíjací box)*	6 h (slúchadlá) + 24 h (nabíjacie puzdro)
Čas hovorov (nabíjací box)*	4 h (slúchadlá) + 16 h (nabíjacie puzdro)
Hmotnosť slúchadiel do uší	cca. 4 g každé slúchadlo
Hmotnosť nabíjacieho boxu vrát. slúchadiel	cca 60 g

* po plnom nabití



10. Údržba a starostlivosť

Na čistenie tohto výrobku používajte len navlhčenú utierku, ktorá nepúšťa vlákna a nepoužívajte žiadne agresívne čistiace prostriedky.

11. Vylúčenie zodpovednosti

Hama GmbH & Co KG nepreberá žiadnu zodpovednosť a neposkytuje záruky za škody vyplývajúce z neodbornej inštalácie, montáže alebo neodborného používania výrobku alebo z nerešpektovania návodu na obsluhu a/alebo bezpečnostných upozornení.

12. Servis a podpora

S otázkami týkajúcimi sa výrobku sa obráťte na poradenské oddelenie Hama.

Servisná linka: +49 9091 502-0 (nem./angl.)

Ďalšie informácie o podpore nájdete tu: support.hama.com

13. Vyhlásenie o zhode

CE Hama GmbH & Co KG týmto vyhlasuje, že rádiové zariadenie typu [00184180] je v súlade so smernicou 2014/53/EÚ. Úplné EÚ vyhlásenie o zhode je k dispozícii na tejto internetovej adrese:

<https://support.hama.com/00184180>

Frekvenčné pásmo/frekvenčné pásmo	2402 – 2480 MHz
Vyžarovaný maximálny prenosový výkon	2,5mW E.I.R.P.

14. Údaje podľa nariadenia (EÚ) 2023/826

Informácie o spotrebe energie nájdete na:

<https://support.hama.com/00184180>



Muito obrigado por se ter decidido por este produto Hama!
 Antes de utilizar o produto, leia atentamente todas as indicações e observações deste manual. Em seguida, guarde as instruções de uso num local seguro, para as poder consultar sempre que necessário. Se transferir o produto para um novo proprietário, entregue também este manual de instruções.

Elementos de comando e indicações

1. Caixa carregadora
2. LED de estado da caixa carregadora
3. LED de estado dos auriculares
4. Touch-Sensor multifunções
5. Almofadas de silicone dos auriculares
6. Contactos de carregamento
7. Entrada USB-C

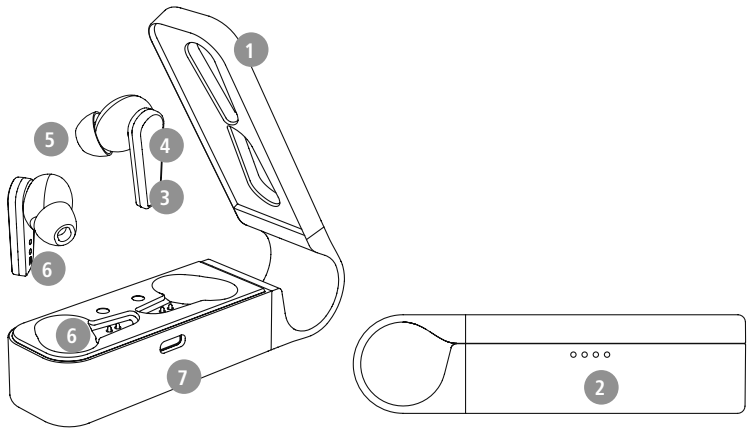

1. Explicação dos símbolos de aviso e das observações

Aviso



Este símbolo é utilizado para identificar informações de segurança ou para chamar a atenção para perigos e riscos especiais.

Nota



Este símbolo é utilizado para identificar informações de segurança adicionais ou para assinalar observações importantes.

	O produto só pode ser utilizado com corrente contínua.
	A potência do carregador deve variar entre uma potência mínima de 2,0 watts exigida pelo sistema de rádio e uma potência máxima de 2,0 watts necessária para atingir a velocidade máxima de carregamento. Graças à interface USB uniformizada, é também possível utilizar um carregador com potência de saída mais elevada.



2. Conteúdo da embalagem

1 conjunto de auriculares True Wireless Bluetooth® "Spirit Pocket II"

1 caixa carregadora

1 cabo de carregamento USB-C

3 pares de almofadas de silicone de diversos tamanhos (S, M, L) para os auriculares

1 instruções resumidas

1 folheto com avisos e instruções de segurança

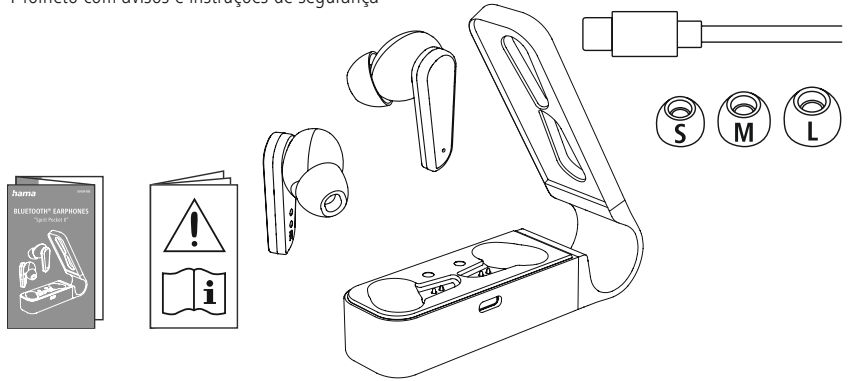



3. Indicações de segurança

- O produto está previsto apenas para utilização privada e não comercial.
- Utilize o produto exclusivamente para o fim a que se destina.
- As crianças devem ser vigiadas, para evitar que possam brincar com o produto.
- Nunca utilize o produto em áreas em que não sejam permitidos dispositivos eletrónicos.
- Não tente efetuar a manutenção ou reparação do produto. Qualquer trabalho de manutenção deve ser executado por técnicos especializados.
- Nunca abra o produto, nem o utilize caso esteja danificado.
- Não dobre nem esmague o cabo.
- Nunca deixe cair o produto, nem o submeta a choques fortes.
- Elimine imediatamente o material da embalagem em conformidade com as normas locais aplicáveis.
- Nunca introduza alterações no produto. Se o fizer, a garantia deixará de ser válida.
- Proteja o produto da sujidade, da humidade e do sobreaquecimento, e utilize-o unicamente em ambientes secos.
- Nunca utilize o produto diretamente ao pé de aquecimentos ou de outras fontes de calor, nem o exponha à incidência direta dos raios de sol.
- Utilize o produto sempre só em condições climáticas moderadas.
- Tal como qualquer outro dispositivo elétrico, este produto não pode ser manuseado por crianças!
- Nunca utilize o produto fora dos limites de desempenho indicados nos dados técnicos.
- Nunca utilize o produto em ambientes húmidos e evite os salpicos de água
- Ao conduzir um veículo pesado ou um automóvel desportivo, não permita que o seu produto o distraia e tenha atenção ao trânsito e ao meio envolvente.
- A bateria está montada de forma fixa e não pode ser removida; elimine o produto como um todo de acordo com as determinações legais em vigor.
- Nunca deite a bateria ou o produto para o fogo.

- Não altere nem deforme/aqueça/desmonte as baterias.
- Não utilize o produto enquanto estiver a ser carregado!

Aviso – Bateria



- Utilize apenas carregadores ou portas USB adequados para efetuar o carregamento.
- Nunca utilize um carregador ou portas USB danificados em geral, nem os tente reparar.
- Não submeta o produto a um carregamento excessivo ou a um descarregamento completo.
- Evite um armazenamento, um carregamento e uma utilização em condições de temperaturas extremas e de pressão atmosférica extremamente baixa (como, por exemplo, a grandes altitudes).
- Sempre que o produto for armazenado por um período prolongado, recarregue-o regularmente (pelo menos trimestralmente).

Aviso - ímãs



- O produto gera campos magnéticos. As pessoas com pacemakers devem procurar aconselhamento médico antes de utilizarem este produto, uma vez que o funcionamento do pacemaker pode ser afetado.
- Não coloque cartões de multibanco ou semelhantes com faixas magnéticas na proximidade da caixa carregadora ou dos auriculares. As informações memorizadas na faixa magnética dos cartões poderão ser danificadas ou completamente apagadas.

Aviso - Volume de som alto



- Pressão acústica mais elevada!
- Risco de lesões auditivas.
- Para não perder a audição, evite ouvir com um volume de som mais alto durante um período longo.
- Mantenha sempre um volume de som não exagerado. Um volume de som alto, mesmo durante um período curto, poderá causar lesões auditivas.
- A utilização do produto limita-o na percepção do ruído ambiente. Por isso, enquanto utiliza o produto não conduza ou opere máquinas.





4. Ligar/desligar

ON

Quando abre a caixa carregadora, os auriculares ligam-se automaticamente e iniciam o processo de emparelhamento.

OFF

Para os desligar, basta simplesmente voltar a colocar os auriculares na caixa carregadora. Ao fazê-lo, certifique-se de que coloca cada auricular do lado certo, tal como indicado pela marcação L/R (esquerdo/direito). Em seguida, feche a caixa carregadora. Ao fechar, certifique-se de que a caixa carregadora fecha com um ***clique***.

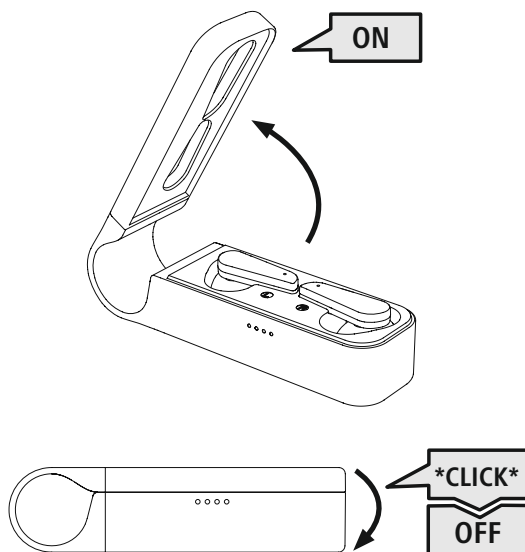

Alternativa:

ON

🕒 1s



Para ligar, mantenha premido o Touch-Sensor multifunções (4) do auricular esquerdo ou direito durante aprox. 1 segundo.

OFF

🕒 5s



Com o Touch-Sensor multifunções (4) do auricular esquerdo ou direito ligado, prima-o durante cerca de 5 segundos, até ouvir um sinal sonoro comprido.



Observação - Desligamento automático dos auriculares



O produto está equipado com um sistema automático de desligamento. Se, no prazo de 8 minutos, não ocorrer ligação ao seu dispositivo (emparelhamento), o produto desliga-se automaticamente.



5. Carregamento

Antes de utilizar os auriculares pela primeira vez, carregue-os, e à caixa carregadora, uma vez com a carga total.

1 Colocar os auriculares e ligar a caixa carregadora

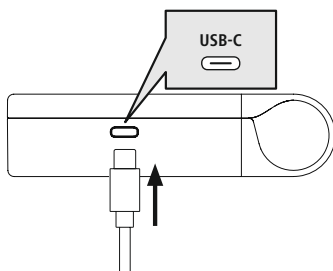

Coloque os auriculares na caixa carregadora. Ao fazê-lo, certifique-se de que coloca cada auricular do lado certo, tal como indicado pela marcação L/R (esquerdo/direito).

Ligue o cabo de carregamento USB-C fornecido juntamente à tomada de carga (7) da caixa carregadora. Ligue a ficha livre do cabo de carregamento USB-C a um carregador USB apropriado. Ao fazê-lo, cumpra as indicações do manual de instruções do carregador USB utilizado.

2 Processo de carregamento da caixa carregadora e dos auriculares

Enquanto a caixa carregadora (2) está a ser carregada, os LED de estado da caixa ficam a piscar a branco. Quando a caixa carregadora fica completamente carregada, os 4 LED da caixa carregadora ficam acesos, a branco.

Os auriculares só são carregados com a caixa carregadora fechada.

Pode demorar até 45 horas (auriculares) ou 3 horas (caixa carregadora) até os acumuladores ficarem completamente carregados.

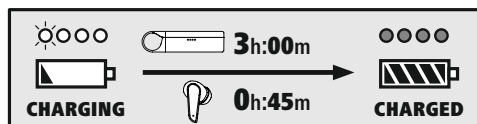

3 Capacidade da bateria

Caixa carregadora

●●●●	●●●○	●●○○	●○○○
100% – 75%	75% – 50%	50% – 25%	25% – 0%

Quando a carga da bateria está baixa (<5%), o primeiro dos quatro LED de estado (2) fica a piscar a branco.

Auriculares

Quando a carga da bateria está baixa (<25%) é emitido um sinal sonoro por minuto, e os LEDs de estado (3) dos auriculares piscam a vermelho.

A duração efetiva da carga da bateria varia em função da utilização do dispositivo, das definições e da temperatura ambiente (as baterias têm uma vida útil limitada).

Nota

Se não tiver utilizado o produto durante alguns meses, pode demorar 15 a 30 minutos até o **LED de estado** (2/3) se acender a vermelho durante o processo de carregamento.





6. Ligação por Bluetooth® (emparelhamento)

Observação - Emparelhamento



- Certifique-se de que o seu dispositivo compatível com Bluetooth® esteja ligado e de que o Bluetooth® esteja ativado.
- Consulte o manual de instruções do seu dispositivo para obter mais informações sobre este assunto.

Os auriculares e o dispositivo não devem distar mais de 1 metro uns dos outros. Quanto menor for a distância, melhor.

Certifique-se de que os auriculares estão ligados.

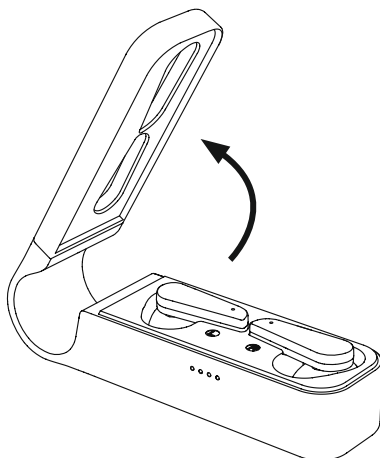

1 Verifique o estado do LED de estado (3)

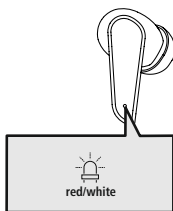

Se os LEDs de estado (3) dos auriculares piscarem alternadamente:
os auriculares estão à procura de uma ligação Bluetooth®.

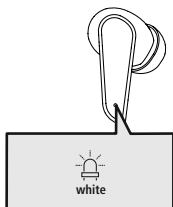

Se os LED de estado (3) piscarem a cada 4 segundos:
os auriculares já estão emparelhados com um dispositivo com Bluetooth®.



2 Procure os auriculares com o seu dispositivo (só no caso do primeiro emparelhamento)

Abra o menu de definições de Bluetooth® do seu dispositivo e aguarde até ver **Hama Spirit Pocket II** na lista dos dispositivos Bluetooth® encontrados.

Selecione **Hama Spirit Pocket II** e aguarde até os auriculares serem apresentados como estando emparelhados

nas definições Bluetooth® do seu dispositivo. Ouvirá um sinal sonoro curto.

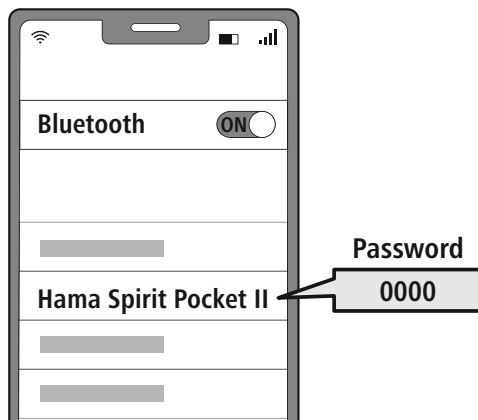

Nota – Palavra-passe do Bluetooth®



Alguns dispositivos requerem a introdução de uma palavra-passe para serem emparelhados com outro dispositivo Bluetooth®.

- Se o seu dispositivo lhe solicitar a introdução de uma palavra-passe, introduza **0000** para estabelecer a ligação ao produto.

7. Elementos de comando

Nota

- Tenha em atenção que o suporte de determinadas funções depende do seu dispositivo.
- Consulte o manual de instruções do seu dispositivo para obter mais informações sobre este assunto.



7.1 Função Voice Assistant

Siri /
Google

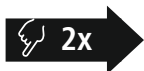

Prima duas vezes o Touch-Sensor multifunções (4) do auricular esquerdo para iniciar uma comunicação com o seu Siri ou Assistente Google.

Observação - Siri

A Siri só está disponível em dispositivos compatíveis com iOS 5 (a partir do iPhone 4s) ou superior.



Observação - Assistente Google

- O **Assistente Google** só está disponível em determinados dispositivos com **Android 5.0 ou superior** com Google Play Services, >1,5 GB de memória livres e uma resolução do ecrã de, no mínimo, 720 P.
- A **app Assistente Google** tem de estar disponível no seu dispositivo e de estar definida como o assistente de voz padrão.



7.2 Função Mãos-Livres

Pode utilizar os auriculares como um dispositivo mãos-livres para o seu dispositivo.

1 Fazer chamadas telefónicas

Marque o número de telefone diretamente no seu dispositivo, para fazer uma chamada telefónica.

2 Atender uma chamada telefónica



Prima duas vezes o Touch-Sensor multifunções (4) num dos auriculares esquerdo ou direito para atender uma chamada.

3 Rejeitar uma chamada telefónica

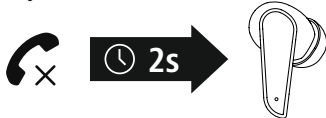

Para rejeitar uma chamada telefónica recebida, mantenha o Touch-Sensor multifunções (4) premido durante cerca de 2 segundos num dos auriculares esquerdo ou direito.

4 Terminar uma chamada telefónica



Durante a chamada, prima duas vezes o Touch-Sensor multifunções (4) num dos auriculares esquerdo ou direito para terminar a chamada.

5 Remarcar o último número marcado

Pode voltar a marcar o último número marcado com a função Voice Assistant (7.1.).



7.3 Reprodução áudio

1 Inicie a reprodução no seu dispositivo.

2 Reproduzir/Pausa



Prima duas vezes o Touch-Sensor multifunções (4) no auricular direito para iniciar ou parar a reprodução áudio.

3 Faixa seguinte



Prima e mantenha o Touch-Sensor multifunções (4) no auricular direito premido durante cerca de 2 segundos para mudar para a faixa seguinte.

4 Faixa anterior



Mantenha o Touch-Sensor multifunções (4) no auricular esquerdo premido durante cerca de 2 segundos para saltar para a faixa anterior.



7.4 Regulação do volume de som

O volume de som é regulado com a função Voice Assistant (7.1.).

Em alternativa, também pode regular o volume de som no seu dispositivo.

Quando é regulado o volume de som máximo, é emitido um sinal sonoro.

8. Instalar a aplicação

- Descarregue a aplicação "Hama Smart Home" utilizando o código QR e instale-a.



<https://link.hama.com/app/smart-home>

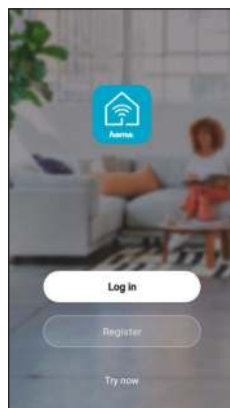

8.1 Integração do produto na aplicação Hama Smart Home

Nota

Os auriculares têm de ser ligados ao seu smartphone através de BT (ver capítulo 6).

- Depois de instalar a aplicação, toque em "Adicionar dispositivo" ou no sinal "+"

- 1 • Abra a aplicação. Os seus auriculares são automaticamente sugeridos como um dispositivo a adicionar.
 - Em alternativa, pode tocar em "Adicionar dispositivo" ou em "+"
 - Selecione os auscultadores apresentados **Hama Spirit Pocket II** tocando em "Adicionar".



- 2 • Conclua o processo tocando em "Concluído".



- 3 • Os auscultadores estão agora ligados com êxito à aplicação

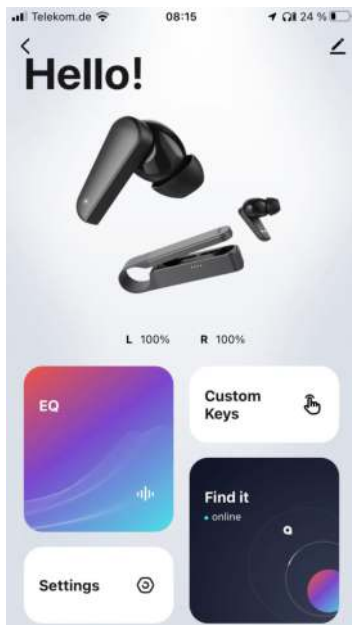

EQ

O menu EQ fornece 9 perfis de som predefinidos diferentes e também lhe dá a opção de criar as suas próprias definições de som.

Settings

Neste menu, podem efetuar-se várias definições do sistema, definir-se um temporizador de desligamento, alterar o nome BT e repor as definições de fábrica.

Find it

A função Find it pode ajudá-lo a encontrar novamente os seus auriculares, mostrando-lhe onde estiveram ligados pela última vez ao seu smartphone.

Custom Keys

A rubrica Custom Keys permite-lhe personalizar os comandos táteis de acordo com a sua preferência.

Caneta – Outras definições e informações sobre o sistema

Neste menu, é possível efetuar outras definições e aceder a informações adicionais sobre o sistema.

Nota

As definições através da aplicação só são possíveis enquanto os auriculares estiverem ligados ao seu dispositivo final através de Bluetooth.





9. Dados técnicos

	Auriculares <i>Bluetooth</i> ®
Tecnologia <i>Bluetooth</i> ®	<i>Bluetooth</i> ® v5.3
Perfis suportados	A2DP, AVRCP, HFP
Frequência para as transmissões <i>Bluetooth</i> ®	2402 – 2480 MHz
Alcance	< 10 m
	Bateria
Tipo de pilha	3,7 V polímero de lítio
Capacidade mín. auriculares/caixa carregadora	38 mAh / 380 mAh
Consumo de energia	máx. 5 V \equiv 370 mA
Duração da carga/auriculares	~ 45 min
Duração da carga/caixa carregadora	~ 3 h
Modo de espera *	~ 150 h
Reprodução de música (caixa carregadora) *	6h (auriculares) + 24h (charging case)
Chamadas telefónicas (caixa carregadora) *	4h (auriculares) + 16h (charging case)
Peso dos auriculares	aprox. 4 g cada
Peso da caixa carregadora, incl. auriculares	aprox. 60 g

* a seguir a um carregamento completo



10. Manutenção e conservação

Limpe o produto apenas com um pano sem pelos ligeiramente humedecido e não utilize produtos de limpeza agressivos.

11. Exclusão de responsabilidade

A Hama GmbH & Co KG declina toda e qualquer responsabilidade ou garantia por danos decorrentes da instalação, da montagem ou do manuseamento incorretos do produto e/ou do incumprimento do manual de instruções e/ou das indicações de segurança.

12. Contactos e apoio técnico

Em caso de dúvidas sobre o produto, contacte o serviço de assistência técnica da Hama.

Linha de apoio ao cliente: +49 9091 502-0 (alemão/inglês)

Para mais informações sobre os serviços de apoio ao cliente, visite: support.hama.com

13. Declaração de conformidade

CE A Hama GmbH & Co KG declara por esta via que o equipamento de rádio do tipo [00184180] está em conformidade com a Diretiva 2014/53/UE. O texto integral da declaração de conformidade está disponível no seguinte endereço de Internet:

<https://support.hama.com/00184180>

Banda de frequências/bandas de frequências	2402 – 2480 MHz
Potência máxima transmitida	2.5mW E.I.R.P.

14. Indicações de acordo com o Regulamento 2023/826/UE

As informações em relação ao consumo de energia podem consultadas em:

<https://support.hama.com/00184180>

S Bruksanvisning



Tack för att du valde en Hama-produkt!
Ta dig tid och läs först igenom följande instruktioner och anmärkningar helt och hållet. Förvara sedan den här bruksanvisningen på en säker plats för att kunna titta i den när det behövs. Om du gör dig av med apparaten ska du lämna bruksanvisningen till den nya ägaren.

Manöverelement och indikeringar

1. Laddningsbox
2. Statuslysdiod laddningsbox
3. Statuslysdiod hörlurar
4. Multifunktionssensor med flera funktioner
5. Silikonöronpropp
6. Laddningsportar
7. USB-C-anslutning

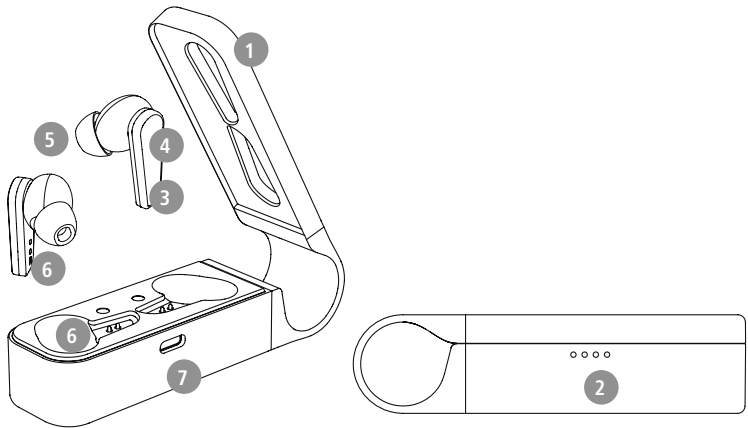

1. Förklaring av varningssymboler och information

Varning



Används för att markera säkerhetsanvisningar eller för att rikta uppmärksamheten mot speciella faror och risker.

Information



Används för att markera ytterligare information eller viktig information.

	Produkten får endast användas med likström.
	Laddarens effekt måste sträcka sig från en minsta effekt på 2,0 watt som krävs av radiosystemet till en maximal effekt på 2,0 watt som krävs för att uppnå den maximala laddningshastigheten.
	Det standardiserade USB-gränssnittet gör det också möjligt att använda en laddare med högre utgångseffekt.



2. Förpackningens innehåll

1x True Wireless Bluetooth®-hörlurar „Spirit Pocket II“

1x laddningsbox

1 USB-C-laddningskabel

3 par öronproppar i olika storlekar (S/M/L)

1x snabbguide

1x varnings- och säkerhetsinformation

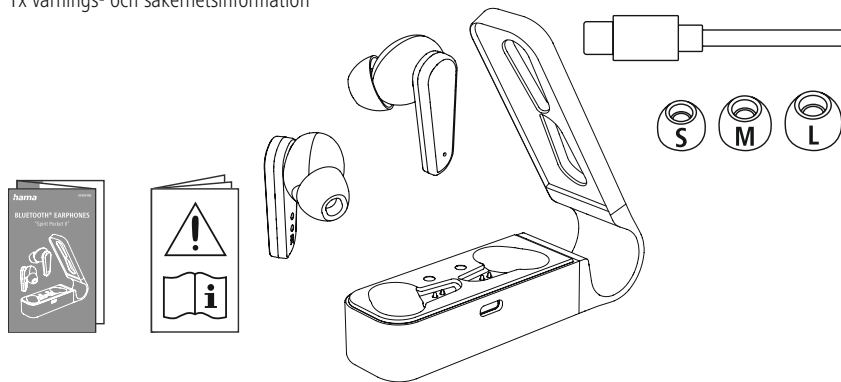



3. Säkerhetsinformation

- Produkten är avsedd för privat hemmabruk, inte för yrkesmässig användning.
- Använd bara produkten till det som den är avsedd för.
- Barn ska hållas under uppsikt så att de inte leker med produkten.
- Använd inte produkten inom områden där elektroniska apparater inte är tillåtna.
- Försök inte serva eller reparera produkten själv. Överlåt allt servicearbete till behörig fackpersonal.
- Öppna inte produkten och fortsätt inte att använda den om den är skadad.
- Kabeln får inte klämmas eller bockas.
- Tappa inte produkten och utsätt den inte för kraftiga vibrationer.
- Återvinn förpackningsmaterialet direkt enligt de lokala återvinningsbestämmelserna.
- Gör inga förändringar på produkten. Då förlorar du alla garantianspråk.
- Skydda produkten mot smuts, fukt och överhettning och använd den bara i torra utrymmen.
- Använd inte produkten i omedelbar närhet av värmeelement, andra värmekällor eller i direkt solsken.
- Använd endast produkten under normala väderförhållanden.
- Precis som alla elektriska apparater ska även denna förvaras utom räckhåll för barn!
- Använd inte produkten utöver de kapacitetsgränser som anges i tekniska data.
- Använd inte produkten i fuktig miljö och undvik vattenstänk
- Se till att du inte distraheras av din produkt när du kör och var uppmärksam på trafiksituationen och omgivningen.
- Batteriet är fast monterat och kan inte tas bort. Produkten ska omhändertas i sin helhet enligt gällande bestämmelser.
- Kasta inte batteriet eller produkten i öppen eld.

- Förändra och/eller deformera inte uppladdningsbara/vanliga batterier och värm inte upp dem eller plocka isär dem.
- Använd inte produkten när den laddas!

Varning – batteri



- Använd bara lämpliga laddare eller USB-anslutningar för laddning.
- Trasiga laddare eller USB-kontakter ska generellt inte användas. Försök inte att reparera dem.
- Överladda eller djupurladda inte produkten.
- Undvik att förvara, ladda och använda produkten vid onormala temperaturer och mycket lågt lufttryck (t.ex. på hög höjd).
- Ladda batteriet regelbundet (minst varje kvartal) vid längre lagring.

Varning – magneter



- Produkten alstrar magnetiska fält. Personer med pacemaker bör rådgöra med läkare om den här produkten kan påverka pacemakers funktion.
- Förvara inte betalkort eller liknande kort med magnetremsa i närheten av laddningsstationen eller hörlurarna. Informationen i korten kan skadas eller raderas helt.

Varning – hög ljudstyrka



- Högt ljudtryck!
- Det finns risk för hörselskador.
- Undvik att lyssna på hög ljudvolym under längre tid för att inte riskera hörselskador.
- Håll alltid volymen på en förnuftig nivå. Höga ljudnivåer – även under kort period – kan leda till hörselskador.
- När produkten används hör du inte ljud i omgivningen lika bra som annars. Kör därför inga fordon eller maskiner under användningen.





4. Till-/ frånkoppling



Öppna laddningsboxen, hörlurarna kopplas in automatiskt och startar parkopplingen.

För att stänga av hörlurarna lägger du helt enkelt tillbaka dem i laddningsboxen. Observera att vänster och höger hörlur ska ligga på rätt sida enligt markeringen L = vänster och R = höger. Stäng sedan laddningsboxen. När du stänger den ska du se till att laddningsboxen går i lås med ett ***klick***.

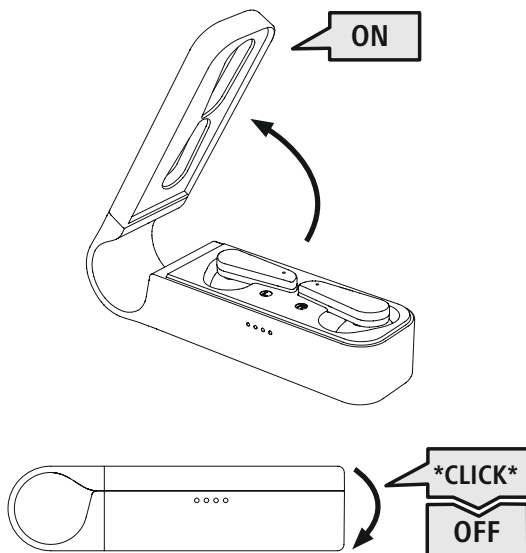

Alternativt:



För att slå på ska du hålla multifunktionspeksensorn (4) på den vänstra eller högra hörluren intryckt i ca 1 sekund.



Håll multifunktionspeksensorn (4) på den vänstra eller högra hörluren intryckt i ca 5 sekunder tills en lång signal hörs.



Information – Automatisk avstängning av hörlurarna



Produkten är utrustad med automatisk avstängning. Om det inte sker någon anslutning till din slutenhet inom 8 minuter stängs den av automatiskt.



5. Laddning

Ladda hörlurarna och laddningsboxen fullständigt innan de tas i bruk första gången.

1 Lägg i hörlurarna och anslut laddningsboxen

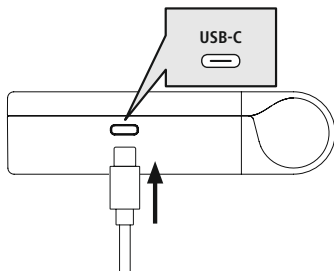

Lägg i hörlurarna i laddningsboxen. Observera att vänster och höger hörlur ska ligga på rätt sida enligt markeringen L = vänster och R = höger.

Anslut den medföljande USB-C-laddningskabeln till laddningsboxens laddningsuttag (7).

Anslut USB-C-laddningskabelns fria kontakt till en lämplig USB-laddare. Se bruksanvisningen för den USB-laddare som används.

2 Laddningsförlopp laddningsbox och hörlur

Laddningsboxens statuslysdioder (2) blinkar vitt under laddningen. När laddningsboxen är fulladdad lyser laddningsboxens fyra lysdioder vitt.

Hörlurarna laddas nu när laddningsboxen är stängd.

Det kan ta upp till 45 timme (hörlurar) resp. 3 timmar (laddningsbox) innan batterierna är fulladdade.

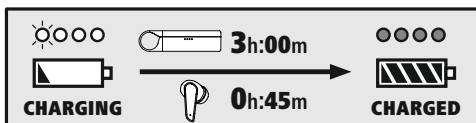

3 Batterikapacitet

Laddningsbox

●●●●	●●●○	●●○○	●○○○
100 % – 75 %	75 %–50 %	50 %–25 %	25 %–0 %

När batterinivån är låg (< 5 %) blinkar den första av de fyra statuslysdioderna (2) vitt.

Hörlurar

När batterinivån är låg (< 25 %) hörs en signal en gång i minuten och hörlurarnas statuslysdiod (3) blinkar rött.

Batteriets faktiska laddningstid varierar beroende på apparatens användning, inställningarna och omgivningstemperaturen (batterier har en begränsad livslängd).

Information



Om du inte har använt produkten under några månader kan det dröja 15–30 minuter innan **statuslysdioden** (2, 3) lyser rött under laddningen.



6. Bluetooth®-anslutning (parkoppling)

Information – parkoppling



- Kontrollera att den Bluetooth®-kompatibla slutenheten är påslagen och att Bluetooth® är aktiverat.
- Se bruksanvisningen för din slutenhet.

Hörlurarna och slutenheten bör inte vara på längre avstånd än 1 meter från varandra. Ju kortare avstånd desto bättre.

Kontrollera att hörlurarna är inkopplade.

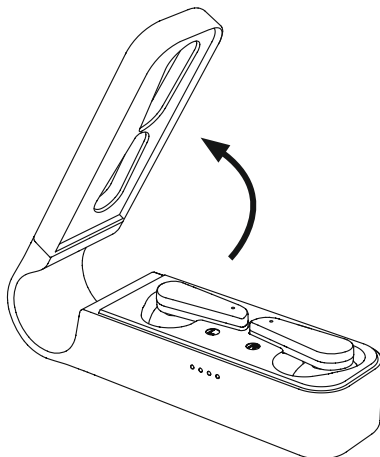

1 Kontrollera statusen för statuslysdioden (3)

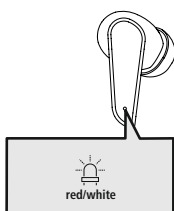

Om hörlurarnas statuslysdioder (3) blinkar omväxlande:

Hörlurarna söker efter en Bluetooth®-anslutning.

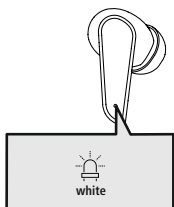

Om hörlurarnas statuslysdioder (3) blinkar var 4:e sekund:

Hörlurarna är redan anslutna till en Bluetooth®-slutenhet.



2 Sök efter hörlurarna med din slutenhet (behövs endast vid den första anslutningen)

Öppna Bluetooth®-inställningarna på din slutenhet och vänta tills **Hama Spirit Pocket II** visas i listan med hittade Bluetooth®-enheter.

Välj **Hama Spirit Pocket II** och vänta tills hörlurarna visas som anslutna i Bluetooth®-inställningarna på din slutenhet. En kort ljudsignal hörs.

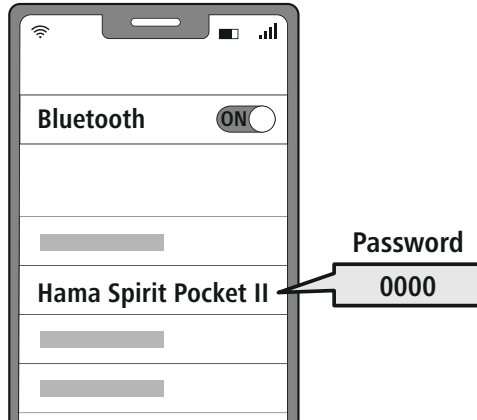

Information – Bluetooth®-lösenord



Vissa enheter kräver ett lösenord för att upprätta anslutning till en annan Bluetooth®-enhet.

- Ange lösenordet **0000** för anslutning till produkten om din slutenhet begär ett lösenord.

7. Manöverelement

Information

- Observera att vissa funktioner är beroende av att din slutenhet stödjer dem.
- Se bruksanvisningen för din slutenhet.



7.1 Röstassistentfunktion

Siri /
Google



Klicka två gånger på peksensorn (4) på den vänstra hörluren för att starta en kommunikation med din Siri eller Google Assistant.

Information – Siri

Siri kan endast användas för lämpliga slutenheter med iOS 5 (fr.o.m. iPhone 4s) eller högre.



Information – Google Assistant

- **Google Assistant** är endast tillgänglig på lämpliga enheter med **Android 5.0 eller senare** med Google Play Services, >1,5 GB ledigt minne och en skärmapplösning på minst 720P.
- Appen **Google Assistant** måste finnas på din slutenhet och vara inställd som standard språkassistent.



7.2 Handsfreefunktion

Det går att använda hörlurarna som handsfree för din slutenhet.

1 Ringa samtal

Välj numret direkt på din slutenhet för att ringa ett samtal.

2 Ta emot samtal



Klicka två gånger på multifunktionspeksensorn (4) på den vänstra eller högra hörluren för att ta emot ett inkommande samtal.

3 Avvisa samtal



För att avvisa ett inkommande samtal håller du multifunktionspeksensorn (4) på den vänstra eller högra hörluren intryckt i ca 2 sekunder.

4 Avsluta samtal



Klicka två gånger på multifunktionspeksensorn (4) på den vänstra eller högra hörluren under samtalet för att avsluta det.

5 Återuppringning

Du kan ringa upp det senast valda telefonnumret igen via röstassistentfunktionen (7.1).



7.3 Ljudåtergivning

1 Starta ljudåtergivningen på din slutenhet.

2 Spela/pausa



Klicka två gånger på multifunktionspeksensorn (4) på den högra hörluren för att starta eller stoppa ljudåtergivningen.

3 Nästa spår

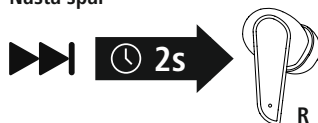

Klicka på multifunktionspeksensorn (4) på den högra hörluren och håll den intryckt i ca 2 sekunder för att växla till nästa spår.

4 Föregående spår

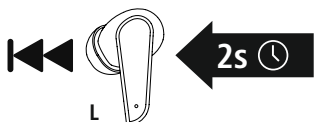

Håll multifunktionspeksensorn (4) på den vänstra hörluren intryckt i ca 2 sekunder för att växla till föregående spår.



7.4 Volymreglering

Volymen regleras via röstassistentfunktionen (7.1).

Du kan också reglera volymen via din slutenhet.

När högsta volym är uppnådd hörs en signal.

8. Installera appen

- Ladda ner och installera appen "Hama Smart Home" med hjälp av QR-koden.



<https://link.hama.com/app/smart-home>

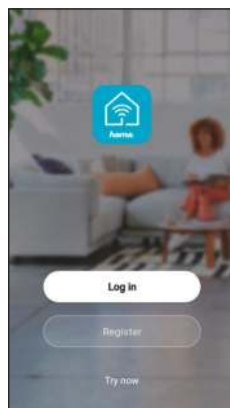

8.1 Integrera produkten i Hama Smart Home-appen

Information



Hörlurarna måste först anslutas till din smartphone via BT (se kapitel 6).

- När du har installerat APPEN klickar du på "Lägg till enhet" eller "+"-tecknet

- 1 • Öppna appen. Dina hörlurar föreslås automatiskt som en enhet att lägga till.
 - Alternativt kan du klicka på "Lägg till enhet" eller "+"
 - Välj de hörlurar som visas **Hama Spirit Pocket II** genom att trycka på "Lägg till".



- 2 • Avsluta processen genom att trycka på "Klar".



- 3 • Hörlurarna är nu anslutna till APPEN

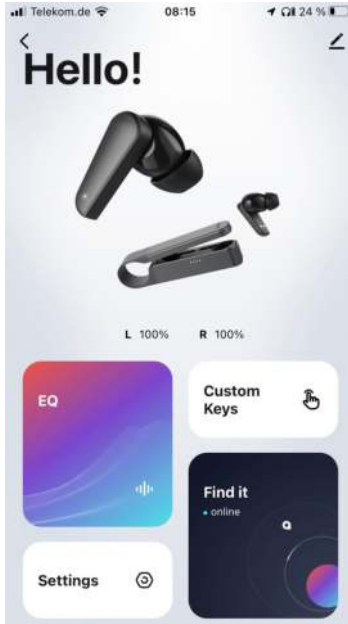

EQ

EQ-menyn innehåller 9 olika förinställda ljudprofiler och ger dig också möjlighet att göra dina egna ljudinställningar.

Settings

I den här menyn kan du göra olika systeminställningar, ställa in en avstängningstimer, ändra BT-namnet, återställa till fabriksinställningarna.

Find it

Funktionen Find It kan hjälpa dig att hitta dina hörlurar igen genom att visa var hörlurarna senast var anslutna till din smartphone.

Custom Keys

I avsnittet Custom Keys kan du anpassa pekkommandona efter dina önskemål.

Penna – Ytterligare inställningar och systeminformation

I den här menyn kan du göra ytterligare inställningar och hämta ytterligare systeminformation.



Information

Inställningar via APPEN är endast möjliga när hörlurarna är anslutna till din slutenhet via Bluetooth.





9. Tekniska data

	Bluetooth®-hörlurar
Bluetooth®-teknik	Bluetooth® v5.3
Profiler som stöds	A2DP, AVRCP, HFP
Frekvens för Bluetooth®-överföringar	2 402–2 480 MHz
Räckvidd	< 10 m
	Batteri
Batterityp	3,7 V litiumpolymer
Min. kapacitet hörlurar/ laddningsbox	38 mAh/380 mAh
Strömförbrukning	max. 5 V \equiv 370 mA
Laddningstid/hörlur	~ 45 min
Laddningstid/laddningsbox	~ 3 h
Viloläge *	~ 150 h
Musiktid (laddningsbox) *	6 h (hörlurar) + 24 h (laddningsbox)
Samtalstid (laddningsbox) *	4 h (hörlurar) + 16 h (laddningsbox)
Vikt hörlur	Ca 4 g per hörlur
Vikt laddningsbox med hörlur	ca 60 g

* efter fullständig laddning



10. Service och skötsel

Använd endast en luddfri, lätt fuktad trasa för att rengöra produkten och använd inga aggressiva rengöringsmedel.

11. Garantifriskrivning

Hama GmbH & Co KG övertar ingen form av ansvar eller garanti för skador som beror på felaktig installation, montering och felaktig produktanvändning eller på att bruksanvisningen och/eller säkerhetsinformationen inte följs.

12. Service och support

Kontakta Hama produktrådgivning om du har frågor om produkten.

Hotline: +49 9091 502-0 (tyska/engelska)

Du hittar mer supportinformation här: support.hama.com

13. Försäkran om överensstämmelse

CE Härmed försäkras Hama GmbH & Co KG, att denna typ av radioutrustning [00184180] överensstämmer med direktiv 2014/53/EU. Den fullständiga texten till EU-försäkran om överensstämmelse finns på följande webbadress:

<https://support.hama.com/00184180>

Frekvensband	2 402–2 480 MHz
Max. utstrålad sändareffekt	2,5 mW E.I.R.P.

14. Uppgifter enligt förordning (EU) 2023/826

Information om energiförbrukning finns på:

<https://support.hama.com/00184180>



Благодарим за выбор продукции Nana! Перед использованием внимательно прочтите следующие инструкции и указания. Храните данное руководство по эксплуатации в надежном месте, чтобы в случае необходимости у вас всегда был доступ к нему. При продаже устройства передайте руководство новому владельцу.

Элементы управления и индикаторы

1. Зарядный бокс
2. Светодиодный индикатор состояния зарядного бокса
3. Светодиодный индикатор состояния наушников
4. Многофункциональный сенсорный выключатель
5. Силиконовые амбушюры
6. Зарядные контакты
7. Разъем USB-C

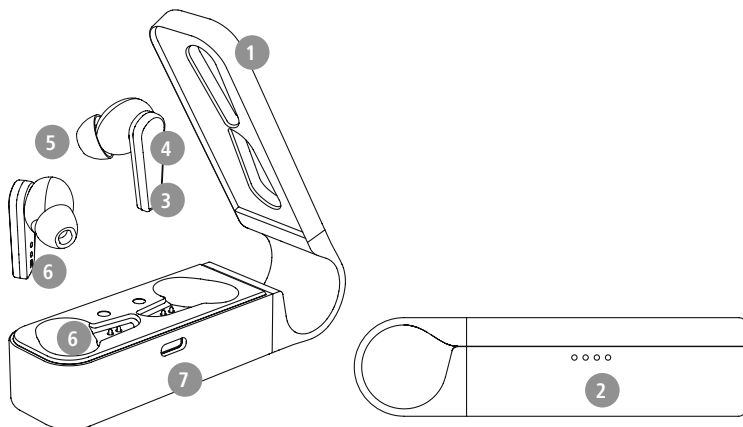

1. Пояснения к предупреждающим знакам и указаниям

Предупреждение



Используется для маркировки указаний по технике безопасности или для акцентирования внимания на особых опасностях и рисках.

Указание



Используется для дополнительного обозначения информации или важных указаний.

	<p>Изделие можно использовать только с постоянным током.</p>
	<p>Мощность зарядного устройства должна варьироваться от минимальной мощности 2,0 Вт, необходимой для радиоустановки, до максимальной мощности 2,0 Вт, необходимой для достижения максимальной скорости зарядки.</p> <p>Стандартный USB-интерфейс позволяет также использовать зарядное устройство с более высокой выходной мощностью.</p>



2. Комплект поставки

1 стереонаушники True Wireless Bluetooth® Spirit Pocket II

1 зарядный бокс

1 зарядный кабель USB-C

3 пары амбушюров различных размеров (S/M/L)

1 краткое руководство

1 брошюра с предупреждающей информацией и указаниями по технике безопасности

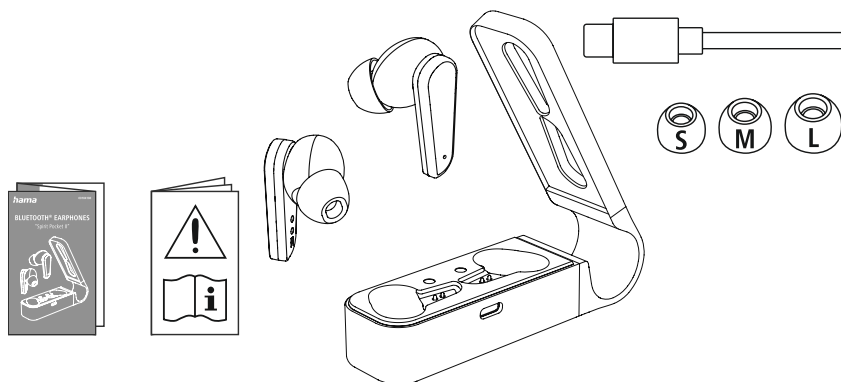



3. Указания по технике безопасности

- Изделие предназначено для домашнего, некоммерческого применения.
- Используйте изделие исключительно в предусмотренных целях.
- Не позволяйте детям играть с изделием.
- Не применяйте изделие в зонах, где использование электронных устройств запрещено.
- Не пытайтесь самостоятельно выполнять техническое обслуживание или ремонт изделия. Ремонт разрешается производить только квалифицированному персоналу.
- Не вскрывайте изделие и не используйте его при наличии повреждений.
- Не сгибайте и не пережимайте кабель.
- Избегайте падения изделия и не подвергайте его сильным вибрациям.
- Сразу утилизируйте упаковочный материал согласно действующим местным предписаниям по утилизации.
- Не вносите в изделие конструктивные изменения. В результате этого любые гарантийные обязательства теряют свою силу.
- Не допускайте загрязнения изделия, защищайте его от влаги и перегрева. Не используйте изделие при высокой влажности.
- Не используйте изделие в непосредственной близости от систем отопления, других источников тепла или под прямыми солнечными лучами.
- Используйте изделие только при приемлемых климатических условиях.
- Данное изделие, как и все электрические приборы, следует беречь от детей!
- При использовании изделия не допускайте превышения предела мощности, указанного в технических характеристиках.
- Не используйте изделие во влажной среде, избегайте брызг.
- Во время езды на автомобиле или занятий активными видами спорта не отвлекайтесь, а следите за дорожной обстановкой и окружением.
- Аккумулятор является стационарным и не подлежит демонтажу, утилизируйте изделие целиком в соответствии с законодательными предписаниями.
- Не бросайте аккумуляторную батарею или изделие в огонь.
- Не изменяйте, не деформируйте, не

нагревайте, не разбирайте аккумуляторы/батарейки.

- Не используйте изделие во время зарядки!

Предупреждение – аккумулятор



- Для зарядки используйте только подходящие зарядные устройства или USB-разъемы.
- Не используйте неисправные зарядные устройства или USB-разъемы и не пытайтесь их ремонтировать.
- Не допускайте избыточной зарядки и глубокой разрядки изделия.
- Не храните, не заряжайте и не используйте устройство при очень низких и очень высоких температурах и очень низком атмосферном давлении (например, на больших высотах).
- При длительном хранении регулярно заряжайте изделие (не реже одного раза в квартал).

Предупреждение:



магниты

- Изделие создает магнитные поля. При использовании кардиостимуляторов проконсультируйтесь с врачом на предмет совместимости изделия с такими устройствами.
- Не храните банковские или аналогичные карты с магнитной полосой рядом с зарядным боксом или наушниками. Это может привести к повреждению карт или удалению сохраненной на них информации.

Предупреждение: высокая



громкость

- Высокая звуковая нагрузка!
- Существует риск ухудшения слуха.
- Чтобы не допустить потери слуха, не используйте наушники при высоком уровне громкости в течение длительного времени.
- Поддерживайте нормальную громкость. Воздействие громкого звука, в т. ч. в течение короткого времени, может привести к повреждению органов слуха.
- Во время эксплуатации изделия снижается степень восприятия окружающих звуков и шумов. Запрещается использовать изделие во время вождения автомобиля или управления машинами.





4. Включение/выключение

ON

Откройте зарядный бокс; наушники включатся автоматически и запустят процесс сопряжения.

OFF

Для выключения просто уложите наушники в зарядный бокс. Соблюдайте при этом правильность укладки наушников в соответствии с маркировкой L/R (левый/правый). Закройте зарядный бокс. При закрывании следите, чтобы зарядный бокс зафиксировался со ***щелчком***.

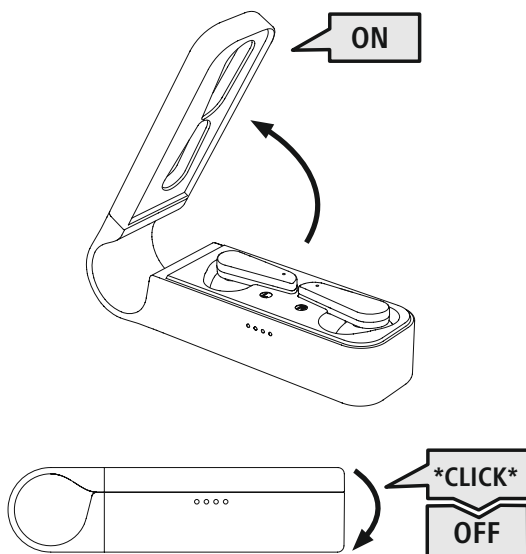

Альтернативный вариант:

ON

🕒 1s →



для включения нажмите и удерживайте ок. 1 секунды многофункциональный сенсорный выключатель (4) левого или правого наушника.

OFF

🕒 5s →



удерживайте многофункциональный сенсорный выключатель (4) левого или правого наушника во включенном состоянии в течение примерно 5 секунд, пока не раздастся продолжительный звуковой сигнал.



Указание — автоматическое выключение наушников



Изделие оснащено системой автоматического выключения. Если в течение 8 минут соединение с оконечным устройством отсутствует, оно автоматически выключается.



5. Зарядка

Перед первым применением один раз полностью зарядите наушники, а также зарядный бокс.

1 Укладка наушников и подключение зарядного бокса

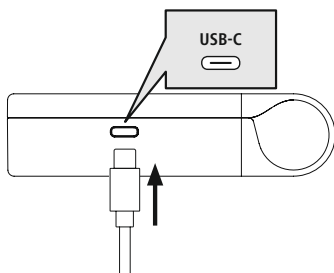

Уложите наушники в зарядный бокс. Соблюдайте при этом правильность укладки наушников в соответствии с маркировкой L/R (левый/правый).

Подключите прилагаемый зарядный кабель USB-C к зарядному гнезду (7) зарядного бокса.

Подключите свободный штекер зарядного кабеля USB-C к подходящему зарядному устройству с USB-портом. Соблюдайте руководство по эксплуатации используемого зарядного USB-устройства.

2 Процедура зарядки зарядного бокса и наушников

Светодиодные индикаторы состояния зарядного бокса (2) мигают белым цветом во время зарядки. После полной зарядки зарядного бокса 4 относящиеся к нему светодиода горят белым цветом.

Наушники заряжаются только в закрытом зарядном боксе.

Полная зарядка может занимать 45 минут (наушники) или 3 часа (зарядный бокс).

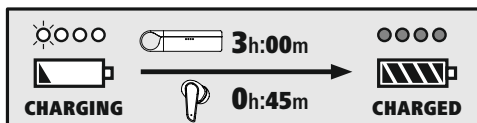

3 Емкость аккумулятора

Зарядный бокс

●●●●	●●●○	●●○○	●○○○
100–75 %	75–50 %	50–25 %	25–0 %

При низком уровне зарядки аккумуляторов (< 5 %) первый из четырех светодиодных индикаторов состояния (2) мигает белым.

Наушники

При низком уровне зарядки аккумулятора (< 25 %) один раз в минуту раздается звуковой сигнал, а светодиодный индикатор состояния (3) наушников мигает красным светом.

Продолжительность работы аккумулятора варьируется в зависимости от интенсивности использования прибора, настроек и окружающей температуры (аккумуляторы имеют ограниченный срок службы).

Указание

Если вы несколько месяцев не пользовались изделием, может пройти 15–30 минут, пока **светодиодный индикатор состояния (2/3)** при зарядке загорится красным.





6. Соединение Bluetooth® (сопряжение)

Указание — сопряжение



- Убедитесь, что оконечное устройство с возможностью соединения через Bluetooth® включено и Bluetooth®-соединение установлено.
- Соблюдайте соответствующие указания руководства по эксплуатации вашего оконечного устройства.

Наушники и оконечное устройство должны находиться на расстоянии не больше 1 метра друг от друга. Чем меньше расстояние, тем лучше.

Убедитесь, что наушники включены.

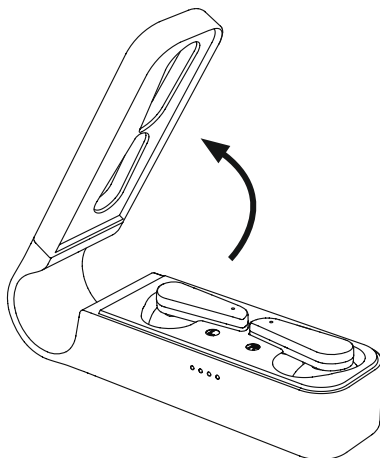

1 Проверьте светодиодный индикатор состояния (3)

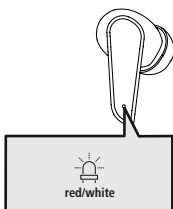

Если светодиодный индикатор состояния (3) наушников попеременно мигает:

наушники пытаются установить соединение Bluetooth®.

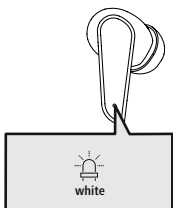

Если светодиодные индикаторы состояния (3) мигают каждые 4 секунды:

наушники установили соединение с оконечным устройством Bluetooth®.



2 Найдите в оконечном устройстве наушники (требуется только при первом соединении)

Откройте меню настроек Bluetooth® на вашем оконечном устройстве и подождите, пока в списке найденных Bluetooth® не появится **Hama Spirit Pocket II**.

Выберите **Hama Spirit Pocket II** и подождите, пока наушники отобразятся в качестве подключенного устройства в настройках Bluetooth® оконечного устройства. Раздастся непродолжительный звуковой сигнал.

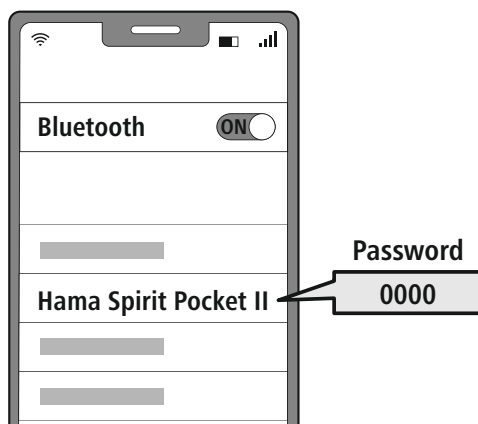

Указание — пароль Bluetooth®



Для некоторых оконечных устройств при установлении соединения с другим Bluetooth®-устройством требуется пароль.

- Если ваше оконечное устройство требует его ввода, введите для соединения с устройством пароль **0000**.

7. Элементы управления

Указание

- Обратите внимание, что поддержка некоторых функций зависит от вашего оконечного устройства.
- Соблюдайте соответствующие указания руководства по эксплуатации вашего оконечного устройства.



7.1 Функция интеллектуального голосового помощника

Siri /
Google



Дважды нажмите многофункциональный сенсорный выключатель (4) на левом наушнике, чтобы запустить связь с Siri или Google Ассистентом.

Указание — Siri

Сервис Siri доступен только на соответствующих оконечных устройствах с iOS 5 (начиная с iPhone 4s) или более поздней версии.



Примечание — Google Ассистент

- Сервис **Google Assistant** доступен только на соответствующих оконечных устройствах с **Android 5.0 или более поздней версией** с сервисами Google Play Services, > 1,5 Гб свободной памяти и минимальным разрешением экрана 720 пикселей.
- **Приложение Google Assistant** должно быть доступно на вашем оконечном устройстве и настроено в качестве стандартного голосового помощника.



7.2 Функция громкой связи

Вы также можете использовать наушники в качестве устройства для громкой телефонной связи для своего оконечного устройства.

1 Совершить вызов

Выберите номер непосредственно на оконечном устройстве, чтобы совершить вызов.

2 Принять вызов



Дважды нажмите многофункциональный сенсорный выключатель (4) на левом или правом наушнике, чтобы принять входящий вызов.

3 Отклонить вызов



Для отклонения входящего вызова нажмите и удерживайте многофункциональный сенсорный выключатель (4) на левом или правом наушнике нажатым примерно 2 секунды.

4 Завершить вызов



Во время разговора дважды нажмите многофункциональный сенсорный выключатель (4) на левом или правом наушнике, чтобы завершить вызов.

5 Повторный набор

Последний набранный номер можно выбрать повторно с помощью функции интеллектуального голосового помощника (7.1).



7.3 Воспроизведение аудиозаписи

1 Запустите воспроизведение на своем устройстве.

2 Воспроизведение/пауза

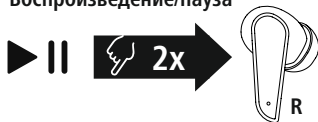

Дважды нажмите многофункциональный сенсорный выключатель (4) на правом наушнике, чтобы запустить или остановить воспроизведение аудиозаписи.

3 Следующий трек



Нажмите многофункциональный сенсорный выключатель (4) на правом наушнике и удерживайте его нажатым ок. 2 секунд, чтобы перейти к следующему треку.

4 Предыдущий трек

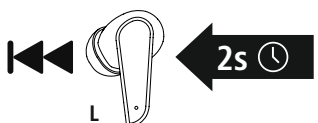

Удерживайте многофункциональный сенсорный выключатель (4) на левом наушнике нажатым ок. 2 секунд, чтобы перейти к предыдущему треку.



7.4 Регулировка громкости

Управление громкостью осуществляется с помощью функции интеллектуального голосового помощника (7.1).

Громкость можно также регулировать через ваше оконечное устройство.

При достижении максимальной громкости раздастся звуковой сигнал.

8. Установка приложения

- Загрузите и установите приложение Hama Smart Home, используя QR-код.



<https://link.hama.com/app/smart-home>

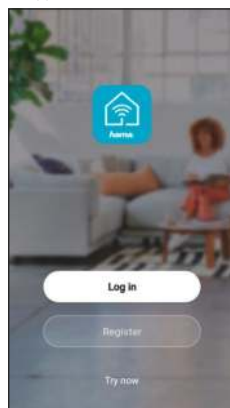

8.1 Регистрация изделия в приложении Hama Smart Home

Указание



Сначала наушники необходимо подключить к смартфону по Bluetooth (см. главу 6).

- После установки приложения нажмите «Добавить устройство» или «+»

1

- Откройте приложение. Наушники будут автоматически предложены в качестве устройства для добавления.
- Альтернативно можно нажать «Добавить устройство» или «+»
- Выберите отображенные наушники **Hama Spirit Pocket II**, нажав «Добавить».



2

- Завершите процесс, нажав «Готово».

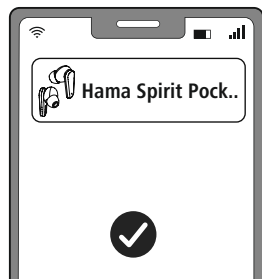

- 3 • Теперь наушники успешно подключены к приложению

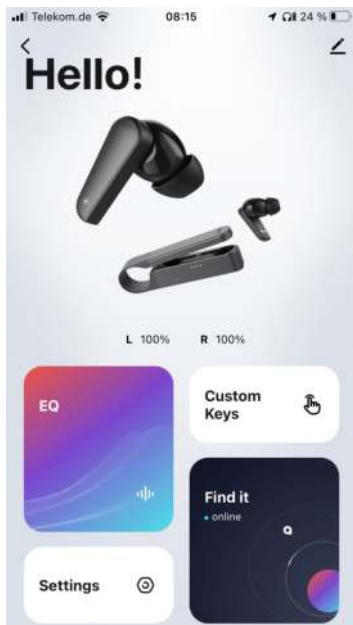

EQ

Меню эквалайзера предоставляет 9 различных предустановленных звуковых профилей, а также дает вам возможность выполнить собственные настройки звука.

Настройки

В этом меню можно выполнить различные настройки системы, установить таймер выключения, изменить имя Bluetooth, выполнить сброс до заводских настроек.

Find it

Функция Find It может помочь снова найти наушники, показывая, где ваши наушники в последний раз подключались к смартфону.

Пользовательские ключи

Раздел «Пользовательские ключи» позволяет настроить сенсорные команды по собственному усмотрению.

Карандаш — дополнительные настройки и системная информация

В этом меню вы можете выполнить дальнейшие настройки и получить доступ к дополнительной системной информации.

Указание

Настройки через приложение возможны только в том случае, если наушники подключены к вашему окончательному устройству по Bluetooth.





9. Технические характеристики

	Наушники Bluetooth®
Технология Bluetooth®	Bluetooth® v5.3
Поддерживаемые профили	A2DP, AVRCP, HFP
Частота для передачи по Bluetooth®	2402–2480 МГц
Дальность действия	< 10 м
	Аккумулятор
Тип батарейки	3,7 В литий-полимерная
Мин. емкость наушников/зарядного бокса	38 мАч/380 мАч
Потребление тока	Макс. 5 В --- 370 мА
Время зарядки наушников	~ 45 мин
Время зарядки зарядного бокса	~ 3 ч
Состояние покоя *	~ 150 ч
Время воспроизведения музыки (зарядный бокс) *	6 ч (наушники) + 24 ч (зарядный бокс)
Время разговора (зарядный бокс) *	4 ч (наушники) + 16 ч (зарядный бокс)
Вес наушников	ок. 4 г каждый наушник
Вес зарядной станции с наушниками	ок. 60 г

* после полной зарядки.



10. Техническое обслуживание и уход

Очищайте изделие только с помощью слегка влажной безворсовой салфетки; не используйте агрессивные чистящие средства.

11. Исключение ответственности

Hama GmbH & Co. KG не несет ответственности за повреждения, возникшие в результате ненадлежащей установки, монтажа и ненадлежащего использования изделия или несоблюдения требований руководства по эксплуатации и/или указаний по технике безопасности.

12. Сервисное обслуживание и поддержка

При возникновении вопросов по изделию обращайтесь в службу поддержки Hama.

Горячая линия: +49 9091 502-0 (нем./англ.)

Дополнительную информацию о технической поддержке см. по ссылке support.hama.com

13. Сертификат соответствия

CE Настоящим компания Hama GmbH & Co KG заявляет, что радиооборудование типа [00184180] соответствует требованиям директивы 2014/53/ЕС. Полный текст декларации соответствия ЕС доступен по следующему интернет-адресу:

<https://support.hama.com/00184180>

Диапазон/диапазоны частот	2402–2480 МГц
Максимальная излучаемая мощность	2,5 мВт E.I.R.P.

14. Данные в соответствии с постановлением (ЕС) 2023/826

Информация об энергопотреблении доступна на сайте:

<https://support.hama.com/00184180>



Благодарим Ви, че сте избрали продукт на Nama!

Отделете време и прочете изцяло следващите инструкции и указания. След това запазете настоящото ръководство за експлоатация на сигурно място, за да можете да правите справки с него при нужда. Ако продадете уреда, предайте това ръководство за експлоатация на новия собственик.

Елементи за управление и индикации

1. Кутия за зареждане
2. Светодиод за статус „Кутия за зареждане“
3. Светодиод за статус „Слушалки“
4. Мултифункционална сензорна повърхност
5. Силиконова мека тапа за ухо
6. Контакти за зареждане
7. USB-C извод

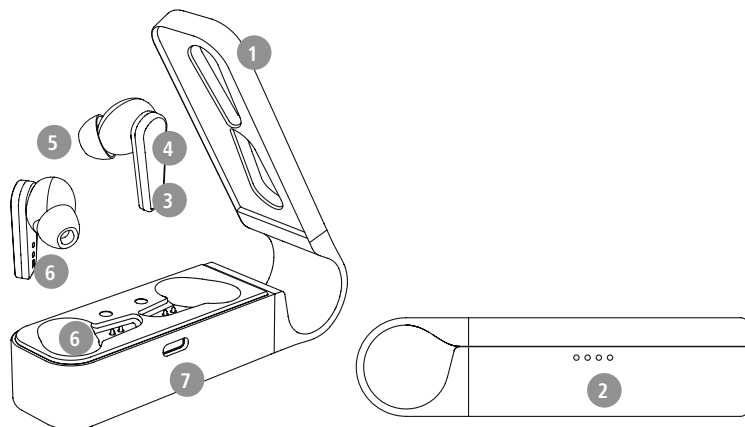

1. Обяснение на предупредителните символи и указания

Предупреждение



Използва се, за да обозначава указание за безопасност или за да насочи вниманието към конкретни опасности и рискове.

Указание



Използва се, за да обозначи допълнителна информация или важни указания.

	Продуктът може да се използва само с постоянен ток.
	<p>Мощността на зарядното устройство трябва да варира от минимална мощност 2,0 W, изисквана от радиосистемата, до максимална мощност 2,0 W, необходима за постигане на максимална скорост на зареждане.</p> <p>Благодарение на стандартизирания USB интерфейс може да се използва и зарядно устройство с по-висока изходна мощност.</p>



2. Съдържание на опаковката

1 бр. слушалка True Wireless Bluetooth® „Spirit Pocket II“

1 бр. кутия за зареждане

1 x USB-C кабел за зареждане

3 чифта меки тапи за уши с различни размери (S/M/L)

1 бр. кратка инструкция

1 бр. инструкции за предупреждение и указания за безопасност

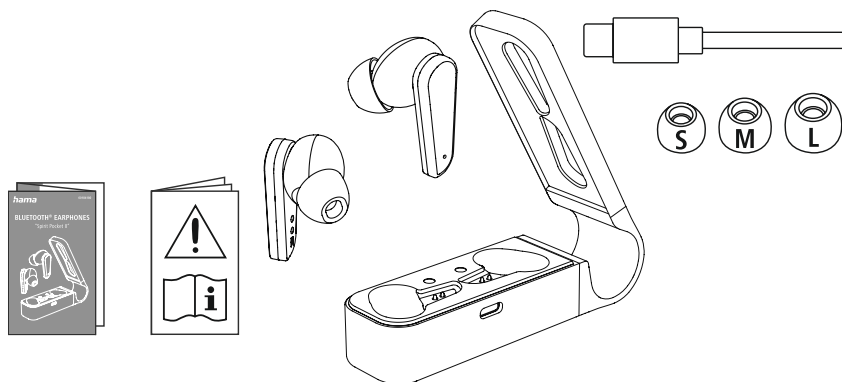



3. Указания за безопасност

- Продуктът е предвиден за лична, нестопанска битова употреба.
- Използвайте продукта само за предвидената цел.
- Децата трябва да бъдат под надзор, за да се гарантира, че няма да си играят с продукта.
- Не използвайте продукта в зони, в които не са разрешени електронни уреди.
- Не се опитвайте сами да обслужвате или ремонтирате уреда. Оставете всякаква техническа поддръжка на компетентните специалисти.
- Не отваряйте уреда и при повреда не продължавайте да го използвате.
- Не пречупвайте и не притискайте кабела.
- Не позволявайте на продукта да пада и не го излагайте на силни вибрации.
- Изхвърлете опаковъчния материал веднага съгласно валидните местни разпоредби за изхвърляне на отпадъци.
- Не извършвайте промени по продукта. Така ще загубите всякакво право на гаранционни претенции.
- Пазете продукта от замърсяване, влага и прегряване и го използвайте само в сухи помещения.
- Не използвайте продукта в непосредствена близост до отоплителни уреди, други източници на топлина или на директна слънчева светлина.
- Използвайте продукта само при умерени климатични условия.
- Подобно на всички електрически продукти, този продукт не бива да попада в ръцете на деца!
- Не използвайте уреда извън неговите граници на мощността, посочени в техническите данни.
- Не използвайте продукта във влажна среда и избягвайте водни пръски
- По време на пътуването с МПС или спортен уред не разрешавайте да бъдете отклонявани от Вашия продукт и внимавайте за положението при движение и Вашата околна среда.
- Акумулаторната батерия е неподвижно вградена и не може да се маха, изхвърлете продукта като цяло според законовите разпоредби.
- Не хвърляйте батерията или продукта в огън.
- Не променяйте и/или не деформирайте/нагривайте/разглобявайте акумулаторните батерии/батериите.

- Не използвайте продукта по време на зареждане!

Предупреждение: Акумулаторна батерия



- За зареждане използвайте само подходящи зарядни устройства или USB изводи.
- По принцип не използвайте повредени зарядни устройства или USB изводи и не се опитвайте да ги поправяте.
- Не позволявайте продукта да се зарежда повече от необходимото или да се разрежда напълно.
- Избягвайте съхранение, зареждане и използване при екстремни температури и изключително ниско налягане на въздуха (като например на големи височини).
- При по-продължително съхранение дозареждайте периодично (поне веднъж на три месеца).

Предупреждение – магнити



- Продуктът генерира магнитни полета. Лицата със сърдечни стимулатори трябва да се консултират с лекар преди употреба на продукта, тъй като функцията на сърдечния стимулатор може да бъде нарушена.
- ЕС или други подобни карти с магнитни ленти не бива да се съхраняват в близост до зарядното устройство или слушалката. Данните от картата могат да бъдат повредени или изтрити.

Предупреждение – силен звук



- Голяма акустично налягане!
- Съществува опасност от увреждане на слуха.
- За да бъде предотвратена загуба на слуха, избягвайте слушането на силен звук за дълъг период от време.
- Поддържайте силата на звука винаги на разумно ниво. Голямата сила на звука може – дори и при малка продължителност – да доведе до увреждания на слуха.
- Употребата на продукта ограничава възприемането Ви на шумове от околната среда. Поради тази причина по време на употребата не управлявайте автомобили или машини.







4. Включване/изключване

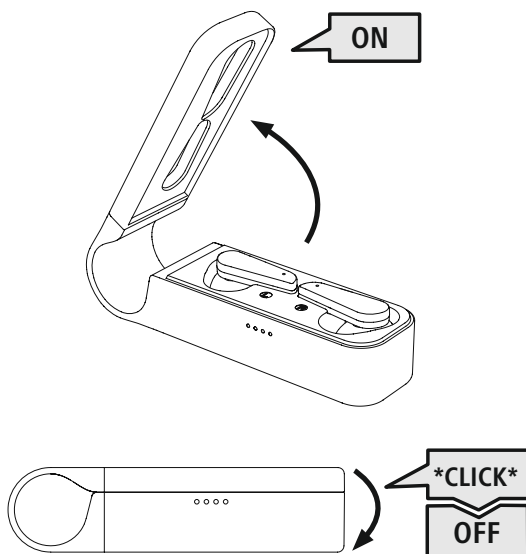

ON Отворете кутията за зареждане, слушалките се включват автоматично и се стартира процесът на сдвояване.

OFF За изключване просто поставете слушалките обратно в кутията за зареждане. При това внимавайте за поставянето на слушалките от правилната им страна съгласно маркировката L/R. След това затворете кутията за зареждане. При затваряне обърнете внимание, кутията за зареждане да се затвори с ***щракване***.



Алтернативно:

ON   За включване задръжте мултифункционалната сензорна повърхност (4) на лявата или дясната слушалка натиснат за ок. 1 секунда.

OFF   Във включено състояние задръжте натисната за ок. 5 секунди мултифункционалната сензорна повърхност (4) на лявата или на дясната слушалка, докато не чуете дълъг звуков сигнал.



Указание: Автоматично изключване на слушалките

Продуктът разполага с функция за автоматично изключване. Ако в рамките на 8 минути не се осъществи свързване с крайното устройство, продуктът се изключва автоматично.





5. Зареждане

Преди първоначалната употреба заредете напълно слушалките, както и кутията за зареждане.

1 Поставяне на слушалките и свързване на кутията за зареждане

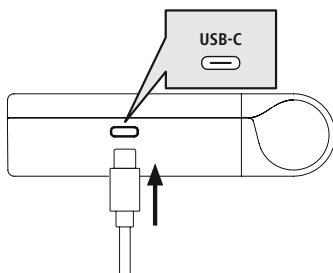

Поставете слушалките в кутията за зареждане. При това внимавайте за поставянето на слушалките от правилната им страна съгласно маркировката L/R.

Включете приложения USB-C кабел за зареждане към гнездото за зареждане (7) на кутията за зареждане.

Свържете свободния щекер на USB-C кабела за зареждане към подходящо USB зарядно устройство. За тази цел спазвайте указанията от ръководството за експлоатация на използваното USB зарядно устройство.

2 Процес на зареждане кутия за зареждане и слушалки

Светодиодите за статус на кутията за зареждане (2) мигат в бяло по време на процеса на зареждане. След пълно зареждане на кутията за зареждане 4-те светодиода на кутията за зареждане светват в бяло.

Слушалките се зареждат само при затворена кутия за зареждане.

Може да отнеме до 45 минути (слушалки) и до 3 часа (кутия за зареждане), докато акумулаторните батерии се заредят напълно.

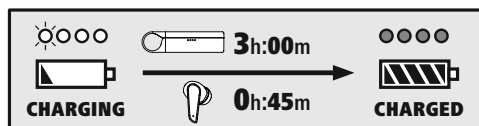

3 Капацитет на акумулаторната батерия

Кутия за зареждане

●●●●	●●●○	●●○○	●○○○
100% – 75%	75% – 50%	50% – 25%	25% – 0%

При ниско ниво на заряда на акумулаторната батерия (<5%) първият от четирите светодиода за статуса (2) мига в бяло.

Слушалки

При ниско ниво на заряда на акумулаторната батерия (<25%) чувате веднъж в минутата звуков сигнал и светодиодът за статуса (3) на слушалките мига в червено.

Действителното време за зареждане на батерията варира в зависимост от употребата на уреда, настройките и температурите на околната среда (батериите имат ограничен полезен живот).

Указание

Ако не сте използвали продукта в продължение на няколко месеца, може да отнеме 15 – 30 минути, докато **светодиодът за статус (2/3)** светне в червено при зареждане.





6. Bluetooth® връзка (сдвояване)

Указание за сдвояване



- Уверете се, че Вашето поддържащо Bluetooth® крайно устройство е включено и че Bluetooth® е активиран.
- За тази цел спазвайте указанията от ръководството за експлоатация на Вашето крайно устройство.

Слушалките и крайното устройство трябва да бъдат на разстояние по-малко от 1 метър. Колкото по-малко е това разстояние, толкова по-добре.

Уверете се, че слушалките са включени.

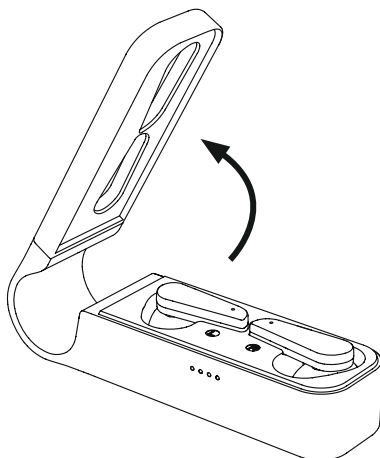

1 Проверете статуса на светодиода за статус (3)

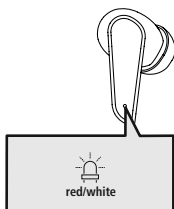

Ако светодиодите за статус (3) на слушалките мигат последователно:

Слушалките търсят Bluetooth® връзка.

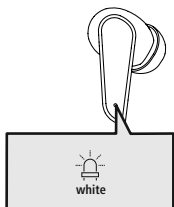

Ако светодиодите за статус (3) мигат на всеки 4 секунди:

Слушалките вече са свързани с крайно устройство, поддържащо Bluetooth®.



2 Търсете слушалките с Вашето крайно устройство (необходимо е само при първо установяване на връзка)

Отворете настройките за Bluetooth® на Вашето крайно устройство и изчакайте, докато в списъка на намерените Bluetooth® устройства не се покаже **Hama Spirit Pocket II**.

Изберете **Hama Spirit Pocket II** и изчакайте, докато слушалките не се покажат като свързани в настройките за Bluetooth® на Вашето крайно устройство. Ще чуете кратък звуков сигнал.

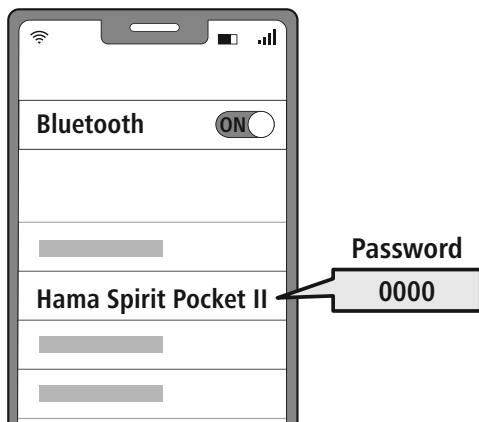

Указание – Bluetooth® парола



Някои крайни устройства се нуждаят от парола за настройка на връзката с друго Bluetooth® устройство.

- За свързване със продукта въведете паролата **0000**, когато бъдете получите подкана за това от Вашето крайно устройство.

7. Елементи за управление

Указание

- Обърнете внимание, че поддържането на някои от функциите зависи от Вашето крайно устройство.
- За тази цел спазвайте указанията от ръководството за експлоатация на Вашето крайно устройство.



7.1 Функция за гласов асистент

Siri /
Google

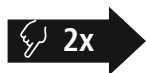

Докоснете два пъти мултифункционалната сензорна повърхност (4) на лявата слушалка, за да стартирате комуникация с Вашия Siri или Google Асистент.

Указание – Siri

Siri се предлага само на подходящи крайни устройства с iOS 5 (от iPhone 4s) или по-висока.



Указание – Google Асистент

- **Google Асистент** се предлага само на подходящи крайни устройства с **Android 5.0 или по-висока** с услуга Google Play, > 1,5 GB свободна памет и минимална разделителна способност на екрана 720P.
- **Приложението Google Асистент** трябва да е налично на Вашето крайно устройство и да е настроено като стандартен гласов асистент.



7.2 Функция „Свободни ръце“

Съществува възможността да използвате слушалките с функция „Свободни ръце“ за Вашето крайно устройство.

1 Осъществяване на повикване

Наберете номера директно от Вашето крайно устройство, за да осъществите повикване.

2 Приемане на повикване



Докоснете два пъти мултифункционалната сензорна повърхност (4) на лявата или на дясната слушалка, за да приемете входящо повикване.

3 Отказване на повикване



За отхвърляне на входящо повикване докоснете и задръжте мултифункционалната сензорна повърхност (4) върху лявата или дясната слушалка за ок. 2 секунди.

4 Приключване на повикване









По време на разговора докоснете два пъти мултифункционалната сензорна повърхност (4) на лявата или дясната слушалка, за да приключите повикването.

5 Повтаряне на набирането

Можете да изберете повторно последно набрания номер чрез функцията за гласов асистент (7.1).



7.3 Аудио възпроизвеждане

- 1 Стартирайте възпроизвеждането на аудио на Вашето крайно устройство.**
- 2 Възпроизвеждане/Пауза**
  **R**
Докоснете два пъти мултифункционалната сензорна повърхност (4) на дясната слушалка, за да стартирате или да спрете възпроизвеждането на аудио.
- 3 Следващо заглавие**
  **R**
Докоснете и задръжте мултифункционалната сензорна повърхност (4) на дясната слушалка за около 2 секунди, за да смените към следващото заглавие.
- 4 Предишно заглавие**
  **L**
Докоснете и задръжте мултифункционалната сензорна повърхност (4) на лявата слушалка за около 2 секунди, за да се върнете към предишното заглавие.



7.4 Регулиране на силата на звука

Управлението на силата на звука се извършва чрез функцията за гласов асистент (7.1).
Алтернативно можете да управлявате силата на звука и чрез крайното си устройство.
При достигане на максималната сила на звука ще чуете звуков сигнал.

8. Инсталиране на приложението

- Изтеглете и инсталирайте приложението „Hama Smart Home“, като използвате QR кода.



<https://link.hama.com/app/smart-home>

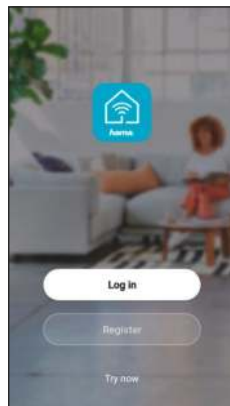

8.1 Интегриране на продукта в приложението Hama Smart Home

Указание



Първо слушалките трябва да се свържат към смартфона Ви чрез BT (вж. глава 6).

- След като инсталирате приложението, докоснете „Добавяне на устройство“ или знака „+“

1

- Отворете приложението. Получавате автоматично предложение за добавяне на Вашите слушалки.
- Можете също така да докоснете „Добавяне на устройство“ или „+“
- Изберете показаните слушалки **Hama Spirit Pocket II**, като докоснете „Добавяне“.



2

- Завършете процеса, като докоснете „Готово“.

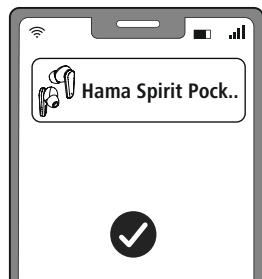

3

- Слушалките вече са успешно свързани към приложението

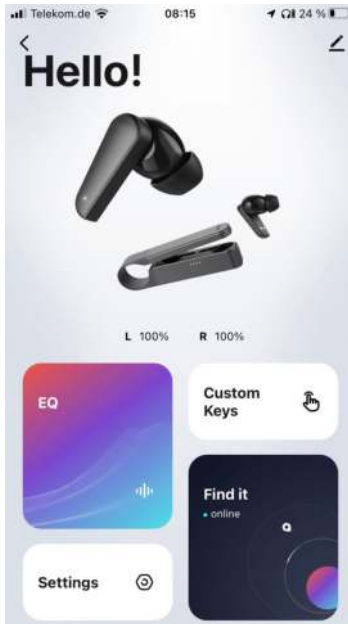

🔊 EQ (Еквалайзер)

Менюто за еквалайзера предлага 9 различни предварително зададени звукови профила, а също така Ви дава възможност да направите свои собствени настройки на звука.

⚙️ „Settings“ (Настройки)

В това меню могат да се правят различни системни настройки, да се задава таймер за изключване, да се променя името на BT, да се възстановяват фабричните настройки.

🔍 „Find it“ (Намери)

Функцията „Find it“ (Намери) може да Ви помогне да намерите отново слушалките си, като Ви покаже къде за последно са били свързани към смартфона.

👉 „Custom Keys“ (Потребителски бутони)

Разделът „Custom Keys“ (Потребителски бутони) Ви позволява да персонализирате командите за докосване според предпочитанията си.

📝 Писалка – Допълнителни настройки и системна информация

В това меню можете да извършите допълнителни настройки и да извикате допълнителна информация за системата.

📌 Указание

Настройките чрез приложението са възможни само когато слушалките са свързани с крайното Ви устройство чрез Bluetooth.





9. Технически данни

	<i>Bluetooth®</i> слушалки
<i>Bluetooth®</i> технология	<i>Bluetooth®</i> v5.3
Поддържани профили	A2DP, AVRCP, HFP
Честота за преноса чрез <i>Bluetooth®</i>	2402 – 2480 MHz
Обхват	< 10 m
	Батерия
Тип батерия	3,7 V литиево-полимерна
Мин. капацитет на слушалките/ кутията за зареждане	38 mAh/380 mAh
Консумация на ток	макс. 5 V \equiv 370 mA
Време за зареждане слушалките	~ 45 минути
Време за зареждане/Кутия за зареждане	~ 3 часа
Състояние на покой *	~ 150 часа
Време за слушане на музика (кутия за зареждане)*	6 часа (слушалки) + 24 часа (кутия за зареждане)
Време за разговор (кутия за зареждане)*	4 часа (слушалки) + 16 часа (кутия за зареждане)
Тегло слушалки	приблизително 4 g на слушалка
Тегло на кутията за зареждане, вкл. слушалките	Ок. 60 g

* след пълно зареждане



10. Техническо обслужване и поддръжка

Почиствайте този продукт само с леко навлажнена кърпа без власинки и не използвайте агресивни почистващи препарати.

11. Изключване на отговорност

Hama GmbH & Co KG не поема отговорност или гаранция за повреди, които са резултат от неправилна инсталация, монтаж и употреба на продукта или от неспазване на ръководството за експлоатация и/или на указанията за безопасност.

12. Сервиз и поддръжка

При въпроси относно продукта, моля, обърнете се към продуктовете консултанти на Hama.

Гореща линия: +49 9091 502-0 (немски/английски език)

Допълнителна информация при нужда можете да намерите тук: support.hama.com

13. Декларация за съответствие

CE С настоящото Hama GmbH & Co KG декларира, че типът на радио оборудването [00184180] съответства на Директива 2014/53/ЕС. Пълният текст на ЕС декларацията за съответствие е на разположение на следния интернет адрес:

<https://support.hama.com/00184180>

Честотна лента/честотни ленти	2402 – 2480 MHz
Максимална излъчвателна мощност	2,5 mW E.I.R.P.

14. Данни съгласно Регламент (ЕС) 2023/826

Информация относно консумацията на енергия можете да намерите на:

<https://support.hama.com/00184180>



Σας ευχαριστούμε που επιλέξατε ένα προϊόν της Hama!

Αρχικά, αφιερώστε λίγο χρόνο για να διαβάσετε τις παρακάτω οδηγίες και υποδείξεις. Στη συνέχεια, φυλάξτε το εγχειρίδιο οδηγιών σε ασφαλές μέρος για μελλοντική χρήση, αν χρειαστεί. Εάν δώσετε τη συσκευή σε άλλο άτομο, θα πρέπει να παραδώσετε το εγχειρίδιο οδηγιών στον νέο ιδιοκτήτη.

Στοιχεία χειρισμού και ενδείξεις

1. Σταθμός φόρτισης
2. Λυχνία κατάστασης LED για σταθμό φόρτισης
3. Λυχνία κατάστασης LED για ακουστικά
4. Αισθητήρας touch πολλαπλών λειτουργιών
5. Μαξιλαράκι αυτιών από σιλκόννη
6. Επαφές φόρτισης
7. Υποδοχή USB-C

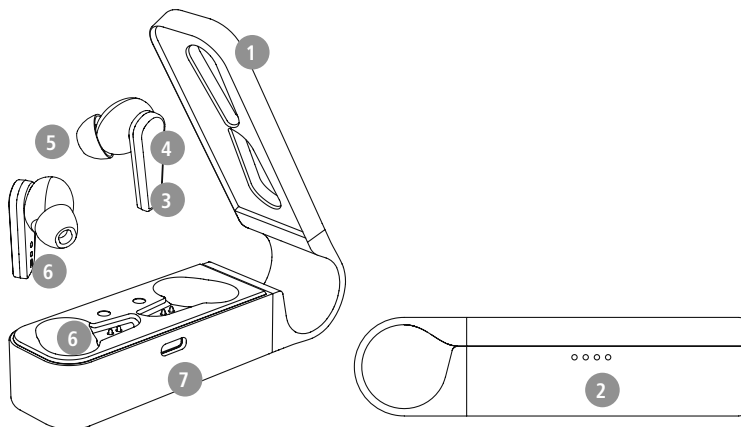

1. Επεξήγηση προειδοποιητικών συμβόλων και υποδείξεων

Προειδοποίηση



Επισημαίνει προειδοποιήσεις ασφαλείας ή εφιστά την προσοχή σας σε ιδιαίτερους κινδύνους και ρίσκα.

Υπόδειξη



Επισημαίνει πρόσθετες πληροφορίες ή σημαντικές υποδείξεις.

	<p>Το προϊόν πρέπει να λειτουργεί μόνο με συνεχές ρεύμα.</p>
	<p>Η ισχύς του φορτιστή πρέπει να κυμαίνεται από μια ελάχιστη ισχύ 2,0 watt που απαιτείται από το ραδιοσύστημα έως μια μέγιστη ισχύ 2,0 watt που απαιτείται για την επίτευξη της μέγιστης ταχύτητας φόρτισης.</p> <p>Μέσω της τυποποιημένης υποδοχής USB μπορεί επίσης να χρησιμοποιηθεί μια συσκευή φόρτισης με μεγαλύτερη ισχύ εξόδου.</p>



2. Περιεχόμενο συσκευασίας

1x στερεοφωνικά ακουστικά True Wireless Bluetooth® "Spirit Pocket II"

1x σταθμός φόρτισης

1x καλώδιο φόρτισης USB-C

3 ζευγάρια μαξιλαράκια σε διάφορα μεγέθη (S/M/L)

1x συνοπτικό εγχειρίδιο

1x προειδοποιήσεις και υποδείξεις ασφαλείας

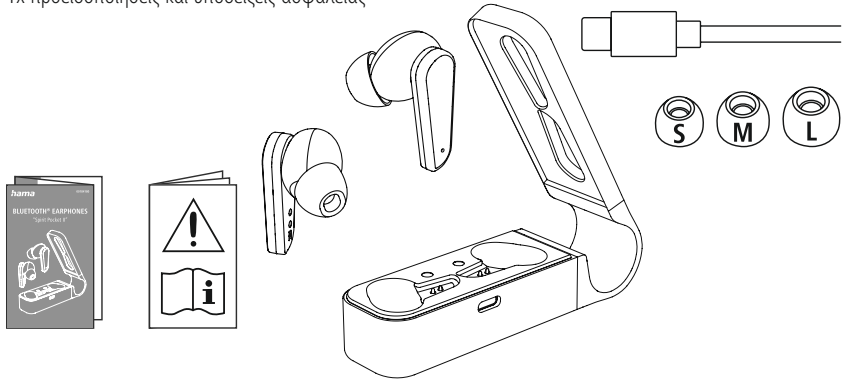



3. Προειδοποιήσεις ασφαλείας

- Το προϊόν προβλέπεται για ιδιωτική, μη επαγγελματική και οικιακή χρήση.
- Χρησιμοποιείτε το προϊόν αποκλειστικά και μόνο για τον προβλεπόμενο σκοπό χρήσης του.
- Τα παιδιά θα πρέπει να βρίσκονται υπό επίτηρηση, για να διασφαλιστεί ότι δεν παίζουν με το προϊόν.
- Μη χρησιμοποιείτε το προϊόν σε περιοχές όπου δεν επιτρέπονται ηλεκτρονικές συσκευές.
- Μην επιχειρήσετε να προβείτε μόνοι σας σε εργασίες συντήρησης ή επισκευής στο προϊόν. Οι εργασίες συντήρησης πρέπει να γίνονται από εξειδικευμένα άτομα.
- Μην ανοίγετε το προϊόν και μη συνεχίζετε να το χρησιμοποιείτε, αν έχουν προκληθεί ζημιές.
- Μην τσακίζετε και μη μαγκώνετε το καλώδιο.
- Μην αφήνετε το προϊόν να πέφτει και μην το εκθέτετε σε ισχυρούς κραδασμούς.
- Απορρίψτε τα υλικά συσκευασίας αμέσως, σύμφωνα με τους ισχύοντες τοπικούς κανονισμούς για την απόρριψη.
- Μην προβαίνετε σε τροποποιήσεις του προϊόντος. Κατ' αυτόν τον τρόπο, παύει να ισχύει η εγγύηση.
- Προστατεύετε το προϊόν από την ακαθαρσία, υγρασία και υπερθέρμανση και χρησιμοποιείτε το προϊόν μόνο σε ξηρά περιβάλλοντα.
- Μην χρησιμοποιείτε το προϊόν κοντά σε θερμαντικά σώματα, άλλες πηγές θέρμανσης ή στην άμεση ηλιακή ακτινοβολία.
- Χρησιμοποιείτε το προϊόν μόνο σε ήπιες κλιματικές συνθήκες.
- Το συγκεκριμένο προϊόν, όπως και όλα τα ηλεκτρικά προϊόντα, πρέπει να φυλάσσεται μακριά από τα παιδιά!
- Μην χρησιμοποιείτε το προϊόν εκτός των ορίων απόδοσής του που αναφέρονται στα τεχνικά στοιχεία.
- Μη χρησιμοποιείτε το προϊόν σε υγρό περιβάλλον και αποφεύγετε τις σταγόνες νερού
- Προσέξτε ώστε να μην αποσπάται η προσοχή σας από το προϊόν κατά την οδήγηση ή τη χρήση οργάνου γυμναστικής και λαμβάνετε υπόψη σας την κατάσταση της κίνησης και τον περιβάλλοντα χώρο.
- Η επαναφορτιζόμενη μπαταρία είναι ενσωματωμένη και δεν μπορεί να αφαιρεθεί. Ολόκληρο το προϊόν πρέπει να απορρίπτεται σύμφωνα με τις νομικές διατάξεις.
- Μη ρίχνετε την επαναφορτιζόμενη μπαταρία ή το προϊόν σε φωτιά.
- Μην μετατρέπετε και/ή μην παραμορφώνετε/θερμαίνετε/ανοίγετε τις απλές/επαναφορτιζόμενες μπαταρίες.
- Μη χρησιμοποιείτε το προϊόν κατά τη διαδικασία φόρτισης!

Προειδοποίηση – Επαναφορτιζόμενη μπαταρία



- Για τη φόρτιση χρησιμοποιείτε μόνο κατάλληλους φορτιστές ή υποδοχές USB.
- Μη χρησιμοποιείτε γενικά ελαττωματικούς φορτιστές ή θύρες USB και μην προσπαθείτε να τα επισκευάσετε.
- Μην αφήνετε το προϊόν να υπερφορτίζεται ή να αποφορτίζεται πλήρως.
- Αποφύγετε την αποθήκευση, τη φόρτιση και τη χρήση σε ακραίες θερμοκρασίες και σε εξαιρετικά χαμηλή πίεση αέρα (όπως σε μεγάλα υψόμετρα).
- Εάν το προϊόν παραμείνει αποθηκευμένο για μεγάλο χρονικό διάστημα, να το φορτίζετε τακτικά (τουλάχιστον ανά τρίμηνο).

Προειδοποίηση – Μαγνήτες



- Το προϊόν παράγει μαγνητικά πεδία. Τα άτομα με βηματοδότη πρέπει, πριν από τη χρήση του προϊόντος, να συμβουλευτούν γιατρό, για να μάθουν αν η λειτουργία του προϊόντος μπορεί να παρεμποδίσει τη λειτουργία του βηματοδότη.
- Μη φυλάσσετε τραπεζικές ή παρόμοιες κάρτες με μαγνητικές ταινίες κοντά στον σταθμό φόρτισης ή τα ακουστικά. Τα δεδομένα της κάρτας μπορεί να υποστούν φθορά ή να διαγραφούν.

Προειδοποίηση – Υψηλή ένταση ήχου



- Υψηλή ηχητική πίεση!
- Υπάρχει κίνδυνος να προκληθεί βλάβη στην ακοή.
- Αποφύγετε να ακούτε μουσική με υψηλή ένταση ήχου για μεγάλο χρονικό διάστημα, για να μη χάσετε την αίσθηση της ακοής.
- Η ένταση του ήχου πρέπει να βρίσκεται πάντα σε λογικά επίπεδα. Οι υψηλές εντάσεις, ακόμα και για σύντομα χρονικά διαστήματα, μπορεί να προκαλέσουν βλάβες στην ακοή.
- Η χρήση του προϊόντος περιορίζει την πρόσληψη θορύβων περιβάλλοντος. Γι' αυτό δεν επιτρέπεται όσο το χρησιμοποιείτε να χειρίζεστε οχήματα ή μηχανήματα.





4. Ενεργοποίηση/Απενεργοποίηση

ON

Εάν ανοίξετε τον σταθμό φόρτισης, τα ακουστικά ενεργοποιούνται αυτόματα και ξεκινούν τη διαδικασία σύζευξης.

OFF

Για να τα απενεργοποιήσετε, τοποθετήστε απλώς τα ακουστικά ξανά στον σταθμό φόρτισης. Φροντίστε να τοποθετήσετε σωστά τα ακουστικά, σύμφωνα με την επισήμανση L/R. Στη συνέχεια, κλείστε τον σταθμό φόρτισης. Διασφαλίστε κατά το κλείσιμο ότι ο σταθμός φόρτισης ασφαλίζει με ένα ***κλικ***.

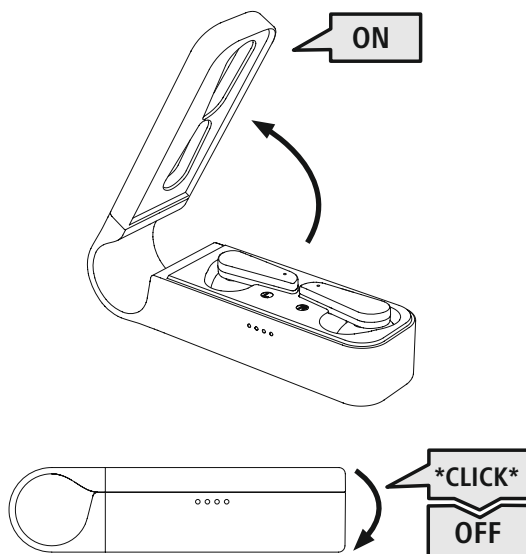

Εναλλακτικά:

ON

1s



Για ενεργοποίηση, κρατήστε πατημένο για περ. 1 δευτερόλεπτα τον αισθητήρα touch πολλαπλών λειτουργιών (4) στο αριστερό ή το δεξί ακουστικό.

OFF

5s



Με τα ακουστικά ενεργοποιημένα, κρατήστε πατημένο για περ. 5 δευτερόλεπτα τον αισθητήρα touch πολλαπλών λειτουργιών (4) στο αριστερό ή το δεξί ακουστικό, μέχρι να ακουστεί ένας μακρόσυρτος ήχος.



Υπόδειξη – Αυτόματη απενεργοποίηση ακουστικών

Τα ακουστικά διαθέτουν λειτουργία αυτόματης απενεργοποίησης. Εάν δεν γίνει σύνδεση σε συσκευή για 8 λεπτά, τα ακουστικά απενεργοποιούνται αυτόματα.





5. Φόρτιση

Πριν από την πρώτη χρήση, αφήστε τα ακουστικά και τον σταθμό φόρτισης να φορτίσουν μία φορά πλήρως.

1 Τοποθέτηση ακουστικών και σύνδεση σταθμού φόρτισης

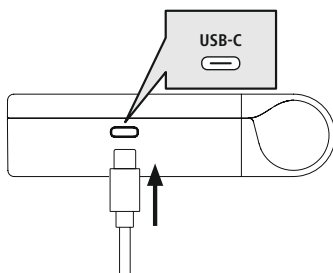

Τοποθετήστε τα ακουστικά στον σταθμό φόρτισης. Φροντίστε να τοποθετήσετε σωστά τα ακουστικά, σύμφωνα με την επισήμανση L/R.

Συνδέστε το παρεχόμενο καλώδιο φόρτισης USB-C στην υποδοχή φόρτισης (7) του σταθμού φόρτισης. Συνδέστε το ελεύθερο βύσμα του καλωδίου φόρτισης USB-C σε κατάλληλο φορτιστή USB. Τηρείτε τις οδηγίες χειρισμού του φορτιστή USB που χρησιμοποιείτε.

2 Διαδικασία φόρτισης σταθμού φόρτισης και ακουστικών

Οι λυχνίες κατάστασης LED του σταθμού φόρτισης (2) αναβοσβήνουν λευκές κατά τη διαδικασία φόρτισης. Μετά την πλήρη φόρτιση του σταθμού φόρτισης, ανάβουν σε λευκό χρώμα οι 4 λυχνίες LED του σταθμού φόρτισης.

Τα ακουστικά φορτίζονται μόνο αν ο σταθμός φόρτισης είναι κλειστός.

Η πλήρης φόρτιση των μπαταριών μπορεί να διαρκέσει μέχρι και 45 λεπτά (για τα ακουστικά) και μέχρι 3 ώρες (για τον σταθμό φόρτισης).

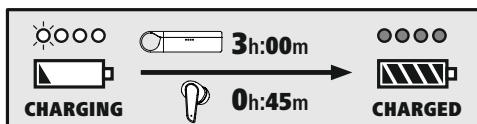

3 Χωρητικότητα μπαταρίας

Σταθμός φόρτισης

●●●●	●●●○	●●○○	●○○○
100% – 75%	75% – 50%	50% – 25%	25% – 0%

Όταν η στάθμη της μπαταρίας είναι χαμηλή (<5%), η πρώτη από τις τέσσερις λυχνίες κατάστασης LED (2) αναβοσβήνει λευκή.

Ακουστικά

Εάν η στάθμη της μπαταρίας είναι χαμηλή (<25%), θα ακούσετε μία φορά το λεπτό ένα ηχητικό σήμα και η λυχνία κατάστασης LED (3) των ακουστικών θα αναβοσβήνει κόκκινη.

Η πραγματική διάρκεια φόρτισης της επαναφορτιζόμενης μπαταρίας διαφέρει ανάλογα με τη χρήση της συσκευής, τις ρυθμίσεις και τη θερμοκρασία περιβάλλοντος (οι επαναφορτιζόμενες μπαταρίες έχουν περιορισμένη διάρκεια ζωής).

Υπόδειξη

Εάν δεν έχετε χρησιμοποιήσει τη συσκευή για μερικούς μήνες, η **λυχνία κατάστασης LED (2/3)** μπορεί να χρειαστεί 15–30 λεπτά για να ανάψει κόκκινη κατά τη διαδικασία φόρτισης.





6. Σύνδεση Bluetooth® (σύζευξη)

Υπόδειξη – Σύζευξη



- Βεβαιωθείτε ότι η συσκευή σας με δυνατότητα σύνδεσης Bluetooth® και το Bluetooth® είναι ενεργοποιημένα.
- Ανατρέξτε στις οδηγίες λειτουργίας της τερματικής συσκευής σας.

Η απόσταση ακουστικών και συσκευής δεν πρέπει να ξεπερνά το 1 μέτρο. Όσο μικρότερη είναι η απόσταση, τόσο καλύτερα.

Βεβαιωθείτε ότι τα ακουστικά είναι ενεργοποιημένα.

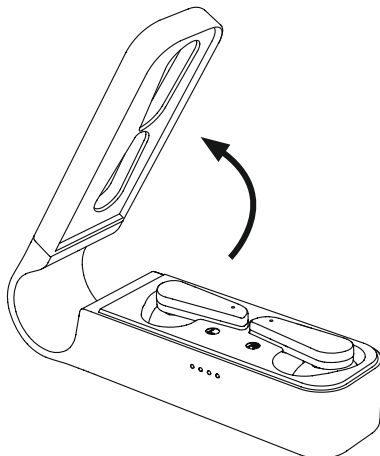

1 Ελέγξτε την κατάσταση της λυχνίας κατάστασης LED (3)

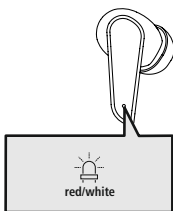

Εάν οι λυχνίες κατάστασης LED (3) των ακουστικών αναβοσβήνουν εναλλάξ:

Τα ακουστικά αναζητούν σύνδεση Bluetooth®.

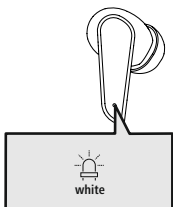

Εάν τα LED κατάστασης (3) αναβοσβήνουν κάθε 4 δευτερόλεπτα:

Τα ακουστικά έχουν συνδεθεί σε συσκευή Bluetooth®.



2 Αναζητήστε τα ακουστικά με τη συσκευή σας (απαραίτητο μόνο για την πρώτη σύνδεση)

Ανοίξτε τις ρυθμίσεις Bluetooth® στη συσκευή σας και περιμένετε έως ότου να εμφανιστεί στη λίστα με τις συσκευές Bluetooth® που εντοπίστηκαν η ένδειξη **Hama Spirit Pocket II**.

Επιλέξτε **Hama Spirit Pocket II** και περιμένετε, έως ότου τα ακουστικά να εμφανιστούν ως συνδεδεμένα στις

ρυθμίσεις Bluetooth® της συσκευής σας. Θα ακούσετε έναν σύντομο ήχο.

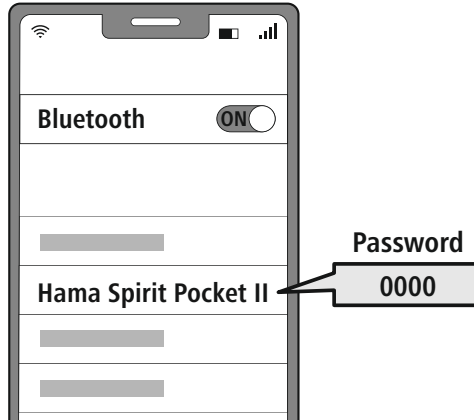

Υπόδειξη – Κωδικός πρόσβασης Bluetooth®



Σε ορισμένες συσκευές απαιτείται κωδικός πρόσβασης για τη δημιουργία σύνδεσης με άλλη συσκευή Bluetooth®.

- Για να συνδέσετε τα ακουστικά, πληκτρολογήστε τον κωδικό πρόσβασης **0000**, όταν σας ζητηθεί από τη συσκευή σας.

7. Στοιχεία χειρισμού

Υπόδειξη

- Λάβετε υπόψη ότι η υποστήριξη κάποιων λειτουργιών εξαρτάται από τη συσκευή σας.
- Ανατρέξτε στις οδηγίες λειτουργίας της τερματικής συσκευής σας.



7.1 Λειτουργία Voice Assistant

Siri /
Google



Πατήστε δύο φορές τον αισθητήρα touch πολλαπλών λειτουργιών (4) στο αριστερό ακουστικό, για να ξεκινήσει επικοινωνία με τη Siri ή το Google Assistant.

Υπόδειξη – Siri

Η Siri διατίθεται μόνο σε κατάλληλες συσκευές με λειτουργικό σύστημα iOS 5 και άνω (iPhone 4s και μεταγενέστερα).



Υπόδειξη – Βοηθός Google

- Το **Βοηθός Google** διατίθεται μόνο σε κατάλληλες συσκευές με λειτουργικό σύστημα **Android 5.0 και άνω** με Υπηρεσίες Google Play, > 1,5 GB ελεύθερο χώρο αποθήκευσης και ελάχιστη ανάλυση οθόνης 720P.
- Η **εφαρμογή Βοηθός Google** πρέπει να είναι διαθέσιμη στη συσκευή σας και να έχει ρυθμιστεί ως βασικός βοηθός γλώσσας.



7.2 Λειτουργία handsfree

Υπάρχει η δυνατότητα να χρησιμοποιήσετε τα ακουστικά ως handsfree για τη συσκευή σας.

1 Έναρξη κλήσης

Πληκτρολογήστε τον αριθμό απευθείας στη συσκευή σας, για να πραγματοποιήσετε μια κλήση.

2 Αποδοχή κλήσης



Πατήστε δύο φορές τον αισθητήρα touch πολλαπλών λειτουργιών (4) στο αριστερό ή το δεξί ακουστικό, για να αποδεχτείτε μια εισερχόμενη κλήση.

3 Απορριψη κλήσης



Για να απορρίψετε μια εισερχόμενη κλήση, πατήστε και κρατήστε πατημένο για περ. 2 δευτερόλεπτα τον αισθητήρα touch πολλαπλών λειτουργιών (4) στο αριστερό ή το δεξί ακουστικό.

4 Τερματισμός κλήσης



Κατά τη διάρκεια της κλήσης, πατήστε δύο φορές τον αισθητήρα touch πολλαπλών λειτουργιών (4) στο αριστερό ή το δεξί ακουστικό, για να τερματίσετε την κλήση.

5 Επανάκληση

Με τη λειτουργία Voice Assistant (7.1), μπορείτε να καλέσετε ξανά τον πιο πρόσφατο αριθμό που καλέσατε.



7.3 Μετάδοση ήχου

1 Ξεκινήστε τη μετάδοση στη συσκευή σας.

2 Αναπαραγωγή/Παύση



Πατήστε δύο φορές τον αισθητήρα touch πολλαπλών λειτουργιών (4) στο δεξιό ακουστικό, για να ξεκινήσει ή να σταματήσει η μετάδοση ήχου.

3 Επόμενο κομμάτι



Πατήστε παρατεταμένα τον αισθητήρα touch πολλαπλών λειτουργιών (4) στο δεξιό ακουστικό για περ. 2 δευτερόλεπτα, για να μεταβείτε στο επόμενο κομμάτι.

4 Προηγούμενο κομμάτι



Πατήστε παρατεταμένα τον αισθητήρα touch πολλαπλών λειτουργιών (4) στο αριστερό ακουστικό για περ. 2 δευτερόλεπτα, για να μεταβείτε στο προηγούμενο κομμάτι.



7.4 Ρύθμιση έντασης ήχου

Η ρύθμιση της έντασης ήχου γίνεται με τη λειτουργία Voice Assistant (7.1).

Εναλλακτικά, μπορείτε να ρυθμίσετε την ένταση του ήχου και από τη συσκευή σας.

Όταν φτάσετε την μέγιστη ένταση ήχου, ακούγεται ένα ηχητικό σήμα.

8. Εγκατάσταση της εφαρμογής

- Κατεβάστε και εγκαταστήστε την εφαρμογή "Hama Smart Home" χρησιμοποιώντας τον κωδικό QR.



<https://link.hama.com/app/smart-home>

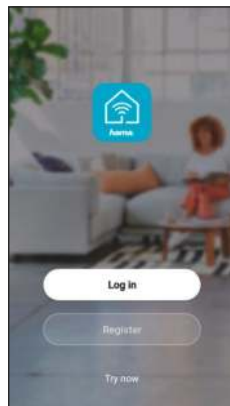

8.1 Ενσωμάτωση του προϊόντος στην εφαρμογή Hama Smart Home

Υπόδειξη



Τα ακουστικά πρέπει πρώτα να συνδεθούν στο smartphone σας μέσω Bluetooth (βλ. κεφάλαιο 6).

- Αφού εγκαταστήσετε την εφαρμογή, πατήστε στο "Προσθήκη συσκευής" ή στο σύμβολο "+"

1

- Ανοίξετε την εφαρμογή. Τα ακουστικά σας προτείνονται αυτόματα ως συσκευή προς προσθήκη.
- Εναλλακτικά, μπορείτε να πατήσετε στο "Προσθήκη συσκευής" ή στο "+"
- Επιλέξτε τα εμφανιζόμενα ακουστικά **Hama Spirit Pocket II** πατώντας στο "Add" (Προσθήκη).



2

- Ολοκληρώστε τη διαδικασία πατώντας το κουμπί "Done".



3

- Τα ακουστικά έχουν πλέον συνδεθεί επιτυχώς με την εφαρμογή

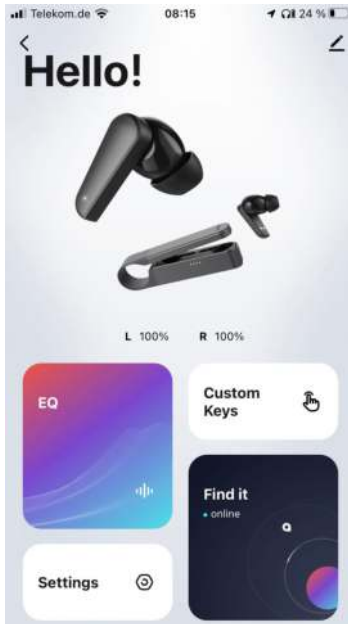

EQ

Το μενού EQ παρέχει 9 διαφορετικά προκαθορισμένα προφίλ ήχου και σας δίνει επίσης τη δυνατότητα να κάνετε τις δικές σας ρυθμίσεις ήχου.

Ρυθμίσεις

Σε αυτό το μενού μπορούν να γίνουν διάφορες ρυθμίσεις συστήματος, να οριστεί ένας χρονοδιακόπτης απενεργοποίησης, να αλλάξει το όνομα Bluetooth, να γίνει επαναφορά στις εργοστασιακές ρυθμίσεις.

Find it

Η λειτουργία Find It μπορεί να σας βοηθήσει να ξαναβρείτε τα ακουστικά σας, δείχνοντάς σας πού ήταν συνδεδεμένα τελευταία φορά με το smartphone σας.

Custom Keys

Η ενότητα Custom Keys σας επιτρέπει να προσαρμόσετε τις εντολές αφής στις προτιμήσεις σας.

Στυλό - Περαιτέρω ρυθμίσεις και πληροφορίες συστήματος

Σε αυτό το μενού, μπορείτε να κάνετε περαιτέρω ρυθμίσεις και να ανακαλέσετε πρόσθετες πληροφορίες συστήματος.



Υπόδειξη

Οι ρυθμίσεις μέσω της εφαρμογής γίνονται μόνο όταν τα ακουστικά είναι συνδεδεμένα με την τελική σας συσκευή μέσω Bluetooth.





9. Τεχνικά Χαρακτηριστικά

	Ακουστικά <i>Bluetooth</i> [®]
Τεχνολογία <i>Bluetooth</i> [®]	<i>Bluetooth</i> [®] v5.3
Υποστηριζόμενα προφίλ	A2DP, AVRCP, HFP
Συχνότητα για μεταδόσεις μέσω <i>Bluetooth</i> [®]	2402–2480 MHz
Εμβέλεια	< 10 m
	Επαναφορτιζόμενη μπαταρία
Τύπος μπαταρίας	3,7 V πολυμερών λιθίου
Ελάχ. χωρητικότητα ακουστικών / σταθμού φόρτισης	38 mAh / 380 mAh
Κατανάλωση ρεύματος	μέγ. 5 V \equiv 370 mA
Διάρκεια φόρτισης / ακουστικά	~ 45 min
Διάρκεια φόρτισης / σταθμός φόρτισης	~ 3 ώρες
Κατάσταση αναμονής*	~ 150 ώρες
Διάρκεια μουσικής (σταθμός φόρτισης)*	6 ώρες (Ακουστικά) + 24 ώρες (charging case)
Διάρκεια ομιλίας (σταθμός φόρτισης)*	4 ώρες (Ακουστικά) + 16 ώρες (charging case)
Βάρος ακουστικών	περ. 4 g ανά ακουστικό
Βάρος βάσης φόρτισης με ακουστικά	περ. 60 g

* μετά από πλήρη φόρτιση



10. Συντήρηση και φροντίδα

Καθαρίστε το προϊόν με ένα ελαφρώς νωπό πανί που δεν αφήνει χνούδια. Μην χρησιμοποιείτε ισχυρά καθαριστικά.

11. Αποποίηση ευθύνης

Η Hama GmbH & Co KG δεν αναλαμβάνει καμία ευθύνη ή εγγύηση για ζημιές οι οποίες προκλήθηκαν από εσφαλμένη εγκατάσταση και συναρμολόγηση, από εσφαλμένη χρήση του προϊόντος ή από μη τήρηση του εγχειριδίου οδηγιών ή/και των προειδοποιήσεων ασφαλείας.

12. Σέρβις και υποστήριξη

Εάν έχετε ερωτήσεις για το προϊόν, μπορείτε να απευθυνθείτε στην εξυπηρέτηση πελατών της Hama.

Τηλεφωνική γραμμή: +49 9091 502-0 (Γερμανικά/Αγγλικά)

Περισσότερες πληροφορίες για την υποστήριξη θα βρείτε στη διεύθυνση support.hama.com

13. Δήλωση συμμόρφωσης

CE Με την παρούσα η Hama GmbH & Co KG δηλώνει ότι ο ραδιοεξοπλισμός [00184180] πληροί τις απαιτήσεις της οδηγίας 2014/53/EE. Το πλήρες κείμενο της δήλωσης συμμόρφωσης EE διατίθεται στην ακόλουθη ιστοσελίδα:

<https://support.hama.com/00184180>

Ζώνη συχνοτήτων/Ζώνες συχνοτήτων	2402–2480 MHz
Μέγιστη εκπεμπόμενη ισχύς	2,5mW E.I.R.P.

14. Στοιχεία σύμφωνα με τον Κανονισμό (ΕΕ) 2023/826

Μπορείτε να βρείτε πληροφορίες σχετικά με την κατανάλωση ενέργειας στην τοποθεσία:

<https://support.hama.com/00184180>



Bir Hama ürününü tercih ettiğiniz için çok teşekkür ederiz!

Biraz zaman ayırıp aşağıdaki talimat ve açıklamaları tamamen okuyun. Gerektiğinde tekrar başyürmek için bu kullanım kılavuzunu daha sonra güvenli bir yerde muhafaza edin. Cihazı devretmeniz durumunda bu kullanım kılavuzunu da ürünün yeni sahibine teslim edin.

Kumanda elemanları ve göstergeler

1. Şarj kutusu
2. Şarj kutusu durum LED'i
3. Kulaklık durum LED'i
4. Çok fonksiyonlu dokunmatik sensör
5. Silikon kulaklık dolgusu
6. Şarj kontakları
7. USB-C bağlantısı

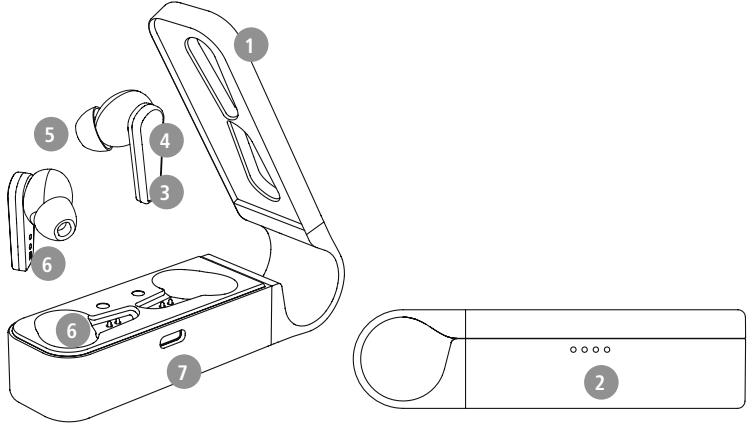

1. Uyarı sembollerinin ve uyarıların açıklaması

Uyarı

Güvenlik açıklamalarını işaretlemek veya özel tehlikelere ve risklere karşı dikkat çekmek için kullanılır.



Açıklama

Ek olarak bilgileri veya önemli açıklamaları işaretlemek için kullanılır.



	Ürün yalnızca doğru akımla kullanılabilir.
	Şarj cihazının gücü bir telsiz sisteminin ihtiyaç duyduğu 2.0 Watt'lık bir asgari güçten, maksimum şarj hızına ulaşılan kadar ihtiyaç duyulan 2.0 Watt'lık azami güne kadar ulaşmalıdır.
	Standartlaştırılmış USB arayüzü sayesinde daha yüksek çıkış gücüne sahip bir şarj cihazı da kullanılabilir.



2. Paket içeriđi

1x True Wireless Bluetooth® kulaklık "Spirit Pocket II"

1x řarj kutusu

1x USB-C řarj kablosu

Farklı boyutlarda (S/M/L) 3 çift silikon kulaklık kancaları

1x kısa kılavuz

1x uyarı ve güvenlik bilgileri

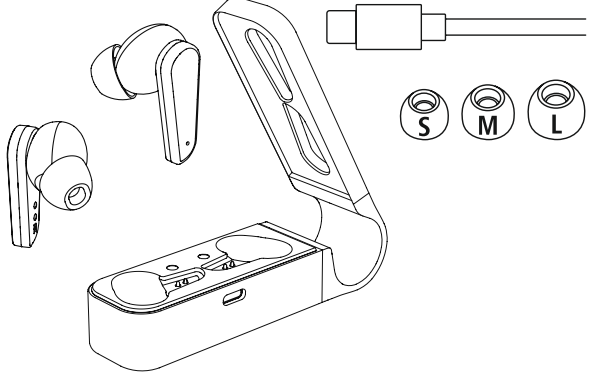



3. Güvenlik bilgileri

- Ürün, ticari olmayan özel ev kullanımı için öngörülmüştür.
- Ürünü sadece öngörülen amaç için kullanın.
- Ürün ile oynamadıklarından emin olmak için çocuklar gözetim altında tutulmalıdır.
- Ürünü elektronik cihazların kullanılmasına izin verilmeyen alanlarda kullanmayın.
- Ürünün bakımını veya onarımını kendiniz yapmaya çalışmayın. Tüm bakım çalışmalarını yetkili usta personele yaptırın.
- Ürünü açmayın ve hasar görmesi durumunda çalıştırmaya devam etmeyin.
- Kabloyu bükmemeyi ve ezmemeyi.
- Ürünü düşürmemeyi ve sert darbelere maruz bırakmamayı.
- Ambalaj malzemesini derhal yerel imha yönetmeliklerine göre imha edin.
- Üründe herhangi bir değişiklik yapmayın. Aksi takdirde garanti hakkınızı kaybedersiniz.
- Ürünü kir, nem ve aşırı ısınmaya karşı koruyun ve sadece kuru ortamlarda kullanın.
- Ürünü ısıtıcının, diğer ısı kaynaklarının hemen yakınında veya doğrudan güneş ışığında çalıştırmayın.
- Ürünü sadece ılıman iklim koşullarında kullanın.
- Bu ürün, tüm elektrikli ürünler gibi, çocukların eline geçmemelidir!
- Ürünü, teknik verilerde belirtilen performans sınırlarının dışında çalıştırmayın.
- Ürünü sıcak, ıslak veya çok nemli bir ortamda kullanmayın ve üzerine su püskürtmemeye dikkat edin
- Motorlu taşıt veya spor aleti ile hareket ederken ürününüzün dikkatinizi dağıtmasına izin vermeyin ve trafik durumuna ve çevrenize odaklanın.
- Batarya sıkıca takılıdır ve çıkartılamaz, ürünü yasalara uygun olarak bir bütün halinde imha edin.
- Bataryayı ya da ürünü ateşe atmayın.

- Bataryaları/pilleri değiştirmeyin/deforme etmeyin/ısıtmayın/parçalamayın.
- Ürünü, şarj işlemi sırasında kullanmayın!

Uyarı - Batarya



- Şarj için yalnızca uygun şarj cihazları veya USB bağlantılarını kullanın.
- Genel olarak arızalı şarj cihazlarını veya USB portlarını artık kullanmayın ve bunları tamir etmeye çalışmayın.
- Ürünü aşırı şarj etmeyin veya aşırı deşarj olmasına izin vermeyin.
- Aşırı sıcaklıklarda ve çok düşük hava basıncında (örn. aşırı yüksekliklerde) depolama, şarj ve kullanımdan kaçınınız.
- Daha uzun depolama sürelerinde düzenli olarak (en az üç ayda bir) şarj edin.

Uyarı – Mıknatıslar



- Bu ürün elektromanyetik alanlar üretir. Kalp pili olan kişiler bu ürünü kullanmadan önce hekimlerine danışmalıdır, çünkü bundan dolayı kalp pillerinin işlevi etkilenebilir.
- Manyetik şeritli banka veya benzeri kartları şarj kutusunun veya kulaklığın yakınında muhafaza etmeyin. Kartlardaki veriler zarar görebilir veya silinebilir.

Uyarı – yüksek ses seviyesi



- Yüksek ses basıncı!
- İşitme hasar tehlikesi mevcuttur.
- İşitme duyusunda kaybı önlemek için, uzun süre boyunca yüksek ses seviyelerinde dinlemekten kaçınınız.
- Ses seviyesini daima normal bir seviyede tutunuz. Çok yüksek ses seviyeleri, kısa bir süre dahi olsa, işitme hasarlarına sebep olabilir.
- Bu ürünün kullanılması ortam sesleri algılandığında kısıtlanabilir. Bu sebepten kullanıldığında araç sürmeyin veya makine kullanmayın.





4. Açma/kapatma



Şarj kutusunu açın, kulaklıklar otomatik olarak çalışır ve eşleştirme işlemini başlatır.

Kapatmak için kulaklığı sadece şarj kutusuna geri koyun. Bu sırada kulaklıkları L/R işaretine göre doğru tarafa koyduğunuzdan emin olun. Ardından şarj kutusunu kapatın. Kapatırken, şarj kutusunun ***click*** ile yerine oturduğundan emin olun.

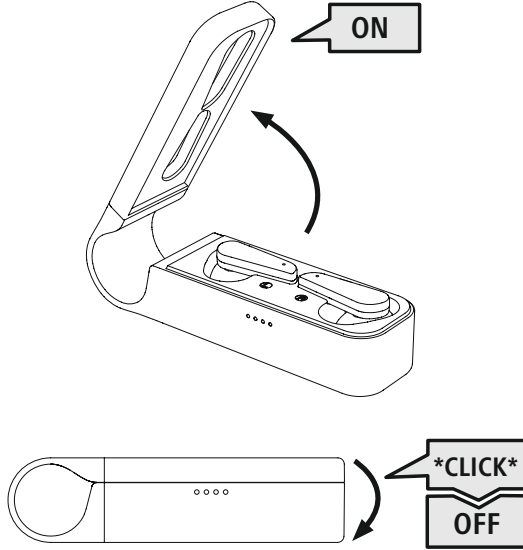

Alternatif:

- ON** Açmak için sol veya sağ kulaklığın çok fonksiyonlu dokunmatik sensörünü (4) yaklaşık 1 saniye basılı tutun.
- OFF** Açık durumdayken sol veya sağ kulaklığın çok fonksiyonlu dokunmatik sensörüne (4), uzun bir sinyal sesi duyulana kadar yakl. 5 saniye boyunca basın.

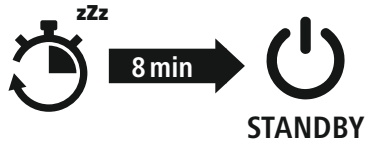

Not – Kulaklıkların otomatik olarak kapatılması

Ürün bir kapatma otomatığı ile donatılmıştır. 8 dakika içerisinde nihai cihazınızla bir bağlantı gerçekleşmezse, otomatik olarak kapanır.





5. Şarj

İlk kullanımdan önce kulaklıkları ve ayrıca şarj kutusunu bir kez tam olarak şarj edin.

1 Kulaklıkları yerleştirilmesi ve şarj kutusunun bağlantısı

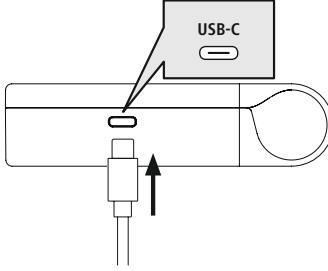

Kulaklıkları şarj kutusuna koyun. Bu sırada kulaklıkları L/R işaretine göre doğru tarafa koyduğunuzdan emin olun.

Birlikte verilen USB-C şarj kablosunu şarj kutusundaki şarj soketine (7) bağlayın.

USB-C şarj kablosunun boşa duran fişini uygun bir USB şarj cihazına takın. Bunun için kullanılan USB şarj cihazının kullanma kılavuzunu dikkate alın.

2 Şarj kutusu ve kulaklık şarj işlemi

Şarj işlemi sırasında şarj kutusunun (2) durum LED'leri beyaz yanıp söner. Şarj kutusu tamamen şarj olduktan sonra şarj kutusunun 4 LED'i beyaz yanar.

Kulaklıklar sadece şarj kutusu kapalıyken şarj edilir.

Bataryalar tamamen şarj olana kadar 45 saat (kulaklık) ile 3 saat (şarj kutusu) sürebilir.

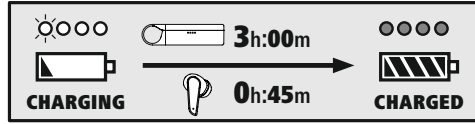

3 Batarya kapasitesi

Şarj kutusu

●●●●	●●●○	●●○○	●○○○
%100 – %75	%75 – %50	%50 – %25	%25 – %0

Düşük batarya seviyesinde (<%5) dört durum LED'inden (2) ilki beyaz yanıp söner.

Kulaklık

Düşük batarya seviyesinde (<%25) dakikada bir kez bir sinyal sesi duyarsınız ve kulaklığın durum LED'i kırmızı (3) k yanıp söner.

Gerçek batarya ömrü, cihazı nasıl kullandığınıza, ayarlara ve çevresel koşullara bağlı olarak değişir (bataryaların ömrü sınırlıdır).

Açıklama

Ürünü birkaç ay kullanmadıysanız, **Durum LED'inin** (2/3) şarj işlemi sırasında kırmızı yanması 15 – 30 dakika sürebilir.





6. Bluetooth® bağlantısı (eşleştirme)

Bilgi – eşleştirme

- Bluetooth® özellikli nihai cihazınızın ve Bluetooth®'un açık olduğundan emin olun.
- Bunun için nihai cihazınızın kullanım kılavuzunu dikkate alın.



Kulaklık ve nihai cihazı birbirinden 1 metreden fazla uzakta olmamalıdır. Mesafe ne kadar düşükse, o kadar iyidir.

Kulaklığın açık olduğundan emin olun.

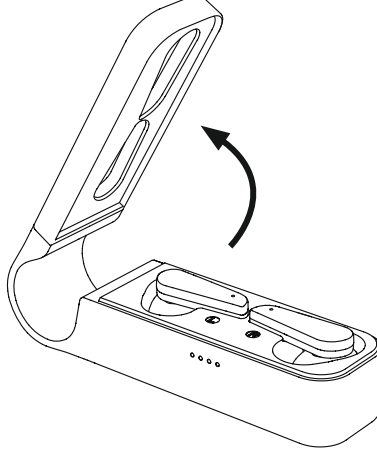

1 Durum LED'inin (3) durumunu kontrol edin

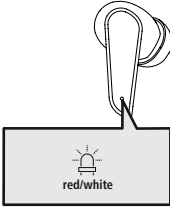

Kulaklığın durum LED'leri (3) dönüşümlü olarak yanıp sönüyorsa:
Kulaklıklar bir Bluetooth® bağlantısı arıyor.

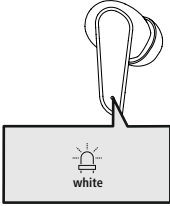

Durum LED'leri (3) her 4 saniyede bir yanıp sönüyorsa:
Kulaklıklar zaten bir Bluetooth® nihai cihaza bağlıdır.



2

Nihai cihazınız ile kulaklıkları arayın (sadece ilk bağlantıda gereklidir)

Nihai cihazınızda Bluetooth® ayarlarını açın ve bulunan Bluetooth® cihazları listesinde **Hama Spirit Pocket II** gösterilene kadar bekleyin.

Hama Spirit Pocket II seçimini yapın ve kulaklıklar nihai cihazınızın Bluetooth® ayarlarında bağlantılı olarak görünene kadar bekleyin. Kısa bir sinyal sesi duyacaksınız.

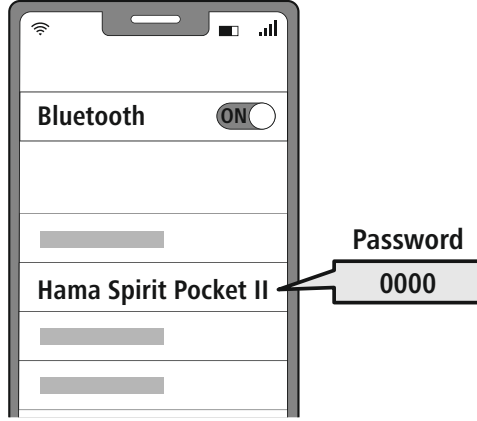

Bilgi – Bluetooth® şifresi

Bazı nihai cihazlar başka bir Bluetooth® cihazına bağlanmak için şifre gerektirebilir.

- Nihai cihazınız tarafından girmeniz istendiğinde, ürüne bağlanmak için **0000** şifresini girin.



7. Kumanda elemanları

Açıklama

- Bazı fonksiyonların desteklenmesinin nihai cihazınıza bağlı olduğunu dikkate alın.
- Bunun için nihai cihazınızın kullanım kılavuzunu dikkate alın.



7.1 Sesli asistan fonksiyonu

Siri /
Google



Siri veya Google Asistan'ınız ile iletişim kurmak için iki defa sol kulaklıktaki çok fonksiyonlu dokunmatik sensöre (4) dokununuz.

Bilgi – Siri

Siri, sadece iOS 5 (iPhone 4s ve üzeri) veya daha yüksek işletim sistemine sahip uygun bir nihai cihazında mevcuttur.



Bilgi – Google Asistan

- **Google Asistan** sadece **Android 5.0 veya daha yüksek** işletim sistemine ve Google Play Services, >1.5GB boş belleğe ve asgari 720P ekran çözünürlüğüne sahip uygun bir nihai cihazda mevcuttur.
- **Google Asistan App** nihai cihazınızda mevcut olmalıdır ve standart dil asistanı olarak ayarlanmış olmalıdır.



7.2 Eller serbest fonksiyonu

Kulaklıkları nihai cihazınız için ellerin serbest kaldığı konuşma tertibatı gibi kullanmak mümkündür.

1 Çağrı yapma

Bir çağrı yapmak için numarayı doğrudan nihai cihazınız üzerinden çevirin.

2 Çağrıyı yanıtlama



Gelen bir çağrıyı yanıtlamak için sol veya sağ kulaklıktaki çok fonksiyonlu dokunmatik sensöre (4) iki kez dokununuz.

3 Çağrıyı reddet



Gelen bir çağrıyı reddetmek için sol veya sağ kulaklıktaki çok fonksiyonlu dokunmatik sensöre (4) dokununuz yakl. 2 saniye boyunca basılı tutunuz.

4 Çağrıyı sonlandırma



Çağrıyı sonlandırmak için görüşme sırasında sol veya sağ kulaklıktaki çok fonksiyonlu dokunmatik sensöre (4) iki kez dokununuz.

5 Seçim tekrarı

En son aranan çağrı numarasını ses asistanı fonksiyonu (7.1) üzerinden tekrar arayabilirsiniz.





7.3 Ses oynatma

1 Nihai cihazınız üzerinde oynatmayı başlatın.

2 Oynatma / Duraklatma



Ses oynatmayı başlatmak veya durdurmak için sağ kulaklıktaki çok fonksiyonlu dokunmatik sensöre (4) iki kez dokunun.

3 Sonraki şarkı

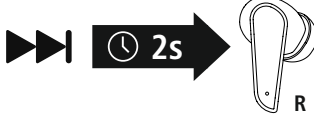

Sonraki şarkıya geçiş yapmak için sağ kulaklıktaki çok fonksiyonlu dokunmatik sensöre (4) dokunup yakl. 2 saniyeliğine basılı tutun.

4 Önceki şarkı

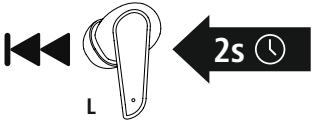

Önceki şarkıya geçiş yapmak için sol kulaklıktaki çok fonksiyonlu dokunmatik sensöre (4) dokunup yakl. 2 saniyeliğine basılı tutun.



7.4 Ses seviyesi ayarı

Ses seviyesi kumandası ses asistanı fonksiyonu (7.1) üzerinden gerçekleşir.

Alternatif olarak ses seviyesini nihai cihazınız üzerinden de kumanda edebilirsiniz.

Maksimum ses seviyesine ulaşıldığında bir sinyal sesi duyulur.

8. Uygulamayı yükleme

- QR kodunu kullanarak "Hama Smart Home" uygulamasını indirip yükleyin.



<https://link.hama.com/app/smart-home>

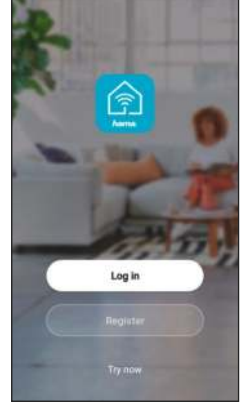

8.1 Ürünün Hama Smart Home uygulamasına bağlanması

Açıklama

Kulaklıkların öncelikle akıllı telefonunuza BT aracılığıyla bağlanması gerekir (bkz. bölüm 6).

- Uygulamayı yükledikten sonra "Cihaz Ekle" seçeneğine veya "+" işaretine dokunun

- 1 • Uygulamayı açın. Kulaklıklarınız eklenecek cihaz olarak otomatik olarak önerilecektir.
 - Alternatif olarak "Cihaz ekle" seçeneğine veya "+" işaretine dokunabilirsiniz.
 - Gösterilen kulaklıkları **Hama Spirit Pocket II** "Ekle" seçeneğine tıklayarak seçin.



- 2 • "Bitti" seçeneğine dokunarak işlemi tamamlayın.

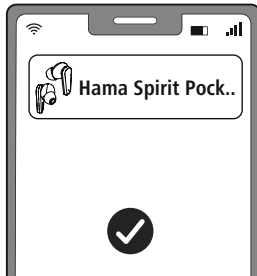

- 3 • Kulaklıklar artık uygulamaya başarıyla bağlandı

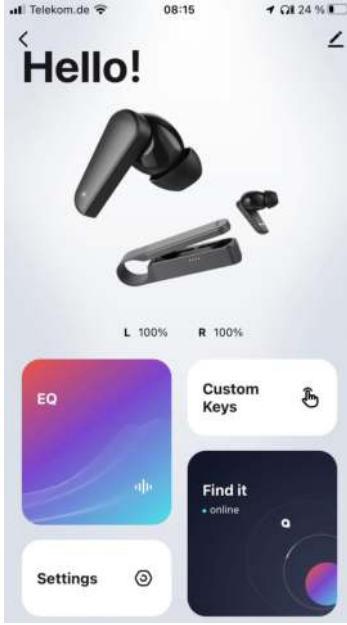

EQ

EQ menüsü önceden ayarlanmış 9 farklı ses profili sunar ve ayrıca size kendi ses ayarlarınızı yapma fırsatı verir.

Ayarlar

Bu menüde kapatma zamanlayıcısının ayarlanması, BT adının değiştirilmesi, fabrika ayarlarına sıfırlama gibi çeşitli sistem ayarları yapılabilir.

Find it

Find it işlevi, kulaklığınızın akıllı telefonunuza en son nereye bağlandığını göstererek kulaklığınızı tekrar bulmanıza yardımcı olabilir.

Custom Keys

Custom Keys bölümü, dokunmatik komutları tercihinize göre özelleştirmenize olanak tanır.

Kalem – Ek ayarlar ve sistem bilgileri

Bu menüde daha fazla ayar yapabilir ve ek sistem bilgilerine erişebilirsiniz.

Açıklama

Uygulama aracılığıyla yapılan ayarlar yalnızca kulaklıklar Bluetooth aracılığıyla nihai cihazınıza bağlıyken mümkündür.





9. Teknik veriler

	<i>Bluetooth®</i> kulaklık
<i>Bluetooth®</i> teknolojisi	<i>Bluetooth®</i> v5.3
Desteklenen profiller	A2DP, AVRCP, HFP
<i>Bluetooth®</i> aktarımları frekansı	2402 – 2480 MHz
Erişim mesafesi	< 10 m
	Batarya
Pil tipi	3,7 V lityum polimer
Min. kulaklık / şarj kutusu kapasitesi	38 mAh / 380 mAh
Güç tüketimi	Maks. 5 V --- 370 mA
Şarj süresi / kulaklık	~ 45 dak
Şarj süresi / şarj kutusu	~ 3 sa
Uyku modu *	~ 150 sa
Müzik süresi (şarj kutusu) *	6sa (kulaklık) + 24h (şarj kılıfı)
Konuşma süresi (şarj kutusu) *	4sa (kulaklık) + 16h (şarj kılıfı)
Kulaklık ağırlığı	her bir kulaklık için yakl. 4 g
Şarj kabı artı kulaklık ağırlığı	Yakl. 60 g

* tamamen şarj olduktan sonra



10. Bakım ve koruma

Bu ürünü sadece tıy bırakmayan, hafif nemli bir bezle temizleyin ve sert temizlik maddeleri kullanmayın.

11. Sorumluluktan muafiyet

Hama GmbH & Co KG, ürünün yanlış kurulumu, montajı ve yanlış kullanımı ya da kullanım kılavuzunun ve/veya güvenlik açıklamalarının dikkate alınmaması sonucu kaynaklanan hasarlar için hiçbir sorumluluk veya garanti sağlamayı kabul etmez.

12. Servis ve destek

Ürünle ilgili sorularınızda lütfen Hama ürün danışmanlığı ile iletişime geçmekten çekinmeyin.

Yardım Hattı: +49 9091 502-0 (Almanca/İngilizce)

Daha fazla destek bilgisini burada bulabilirsiniz: support.hama.com

13. Uygunluk beyanı

CE İşbu belge ile Hama GmbH & Co KG kablosuz sistem tipin [00184180] 2014/53/AB sayılı yönetmeliğe uygun olduğunu beyan eder. AB Uygunluk Beyanının tam metni aşağıdaki internet adresinde incelenebilir:

<https://support.hama.com/00184180>

Frekans bandı/frekans bantları	2402 – 2480 MHz
İletilen maksimum radyo frekans gücü	2.5 mW E.I.R.P.

14. (AB) 2023/826 düzenlemesi uyarınca bilgiler

Enerji tüketimi ile ilgili bilgileri aşağıdaki internet sitesinde bulabilirsiniz:

<https://support.hama.com/00184180>

FIN Käyttöohje



Suurkiitos, että valitsit Hama-tuotteen!
Varaa aikaa ja lue seuraavat ohjeet ensin kokonaan läpi. Säilytä sen jälkeen tämä käyttöohje varmassa paikassa, jotta voit tarvittaessa tarkistaa siitä eri asioita. Jos luovut laitteesta, anna tämä käyttöohje sen mukana uudelle omistajalle.

Käyttöelementit ja näytöt

1. Latauskotelot
2. Latauskotelon tila-LED
3. Kuulokkeiden tila-LED
4. Monitoiminen kosketusanturi
5. Silikoniset korvapehmusteet
6. Latauskontaktit
7. USB-C-liitäntä

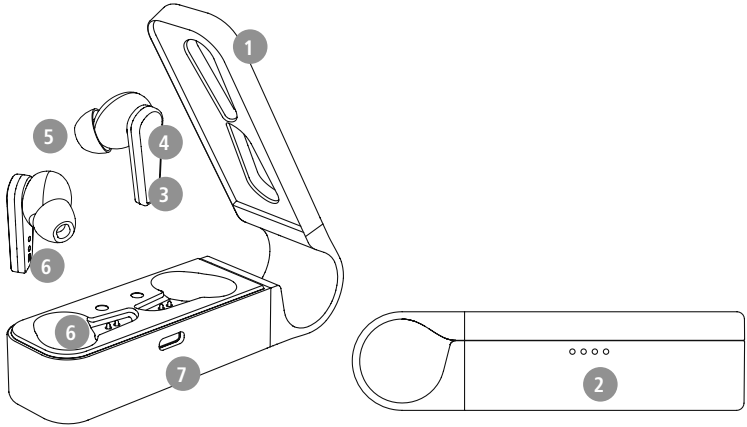

1. Varoitusmerkkien ja huomautusten selitykset

Varoitus

Käytetään turvallisuuksien merkitsemiseen ja huomion kiinnittämiseen erityisiin vaaroihin ja riskeihin.



Huomautus

Käytetään lisätietojen tai tärkeiden ohjeiden merkitsemiseen.



	Tuotetta saa käyttää vain tasavirralla.
	Laturin tehon on riitettävä radiolaitteen edellyttämästä 2,0 W:n vähimmäistehosta 2,0 W:n enimmäistehoon, joka tarvitaan suurimman latausnopeuden saavuttamiseksi.
	Standardoidun USB-liitännän ansiosta voidaan käyttää myös laturia, jossa on suurempi lähtöteho.



2. Pakkauksen sisältö

- 1 x True Wireless Bluetooth® -kuulokkeet "Spirit Pocket II"
- 1 x latauskotelo
- 1 x USB-C-latausjohto
- 3 paria erikokoisia korvapehmusteita (S/M/L)
- 1 x pikaohje
- 1 x varoitukset ja turvallisuusohjeet

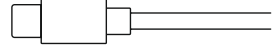
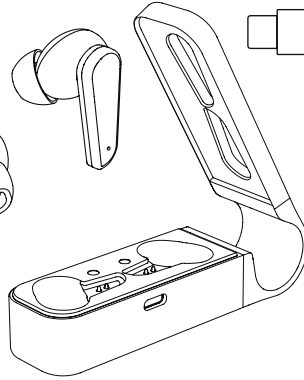



3. Turvallisuusohjeet

- Tuote on tarkoitettu yksityiseen, ei-kaupalliseen kotikäyttöön.
- Käytä tuotetta ainoastaan ohjeiden mukaiseen tarkoitukseen.
- Lapsia on valvottava sen varmistamiseksi, etteivät he leiki tuotteella.
- Älä käytä tuotetta alueilla, joilla elektroniikkalaitteet eivät ole sallittuja.
- Älä yritä huoltaa tai korjata tuotetta itse. Jätä huoltotyöt päteville henkilöstölle.
- Älä avaa tuotetta äläkä jatka sen käyttöä, jos se on vaurioitunut.
- Älä taita tai purista johtoa.
- Älä anna laitteen pudota äläkä altista sitä voimakkaalle tärinälle.
- Hävitä pakkausmateriaalit heti paikallisten jätehuoltomääräysten mukaisesti.
- Älä tee mitään muutoksia tuotteeseen. Muutosten tekeminen johtaa takuun raukeamiseen.
- Suojaa tuotetta liialta kosteudelta ja ylikuumentumiselta ja käytä sitä vain kuivissa tiloissa.
- Älä käytä tuotetta lämmityslaitteiden ja muiden lämmönlähteiden välittömässä läheisyydessä tai suorassa auringonsäteilyssä.
- Käytä tuotetta vain kohtalaisissa ilmasto-olosuhteissa.
- Pidä tämä tuote kaikkien muiden sähkölaitteiden tavoin poissa lasten ulottuvilta!
- Älä käytä tuotetta sen teknisissä tiedoissa ilmoitettujen suorituskykyrajojen ulkopuolella.
- Älä käytä tuotetta kosteassa ympäristössä ja vältä roiskuvaa vettä
- Älä anna tuotteen viedä huomiotasi ajoneuvon ajamisesta tai urheilulaitteen ohjaamisesta ja tarkkaile liikennettä ja ympäristöä.
- Akku on kiinteästi asennettu eikä sitä voida poistaa. Hävitä tuote kokonaisuena lakisääteisten määräysten mukaisesti.
- Älä heitä akkua tai tuotetta tullen.

- Älä muokkaa ja/tai taita/kuumenna/pura akkuja/paristoja.
- Älä käytä tuotetta latauksen aikana!

Varoitus akusta



- Käytä lataamiseen vain sopivia lataureita tai USB-liitäntöjä.
- Älä käytä viallisia lataureita tai USB-liitäntöjä äläkä yritä korjata niitä.
- Älä ylilataa tai syväpura tuotetta.
- Vältä varastointia, lataamista ja käyttöä äärimmäisissä lämpötiloissa ja erittäin alhaisissa ilmanpaineissa (kuten korkeissa paikoissa).
- Kun varastoit tuotetta pidempään, lataa se säännöllisesti (vähintään kolmen kuukauden välein).

Varoitus magneeteista



- Tuote luo magneettisia kenttiä. Henkilöiden, joilla on sydämentahdistin on konsultoitava lääkäriä ennen tuotteen käyttämistä varmistukseksi, ettei laite heikennä sydämentahdistimen toimintaa.
- Älä säilytä pankki- tai muita magneettiraidallisia kortteja latauslaatikon tai kuulokkeiden läheisyydessä. Kortin tiedot voivat vaurioitua tai hävitä.

Varoitus korkeasta



äänenvoimakkuudesta

- Korkea äänenpaine!
- Kuulovaurion vaara.
- Estä kuulon menetys välttämällä kuuntelua suurella äänenvoimakkuudella pitkiä aikoja.
- Pidä äänenvoimakkuus aina järkevällä tasolla. Suurista äänenvoimakkuuksista voi – lyhytaikaisinakin – seurata kuulovaurioita.
- Tuotteen käyttö rajoittaa ympäristön äänten havaitsemista. Älä siksi käytä tuotteen käytön aikana ajoneuvoja tai koneita.





4. Päälle- ja poiskytkeminen

ON

Kun latauskotelo avataan, kuulokkeet kytkeytyvät automaattisesti päälle ja käynnistävät pariiliitoksen muodostamisen.

OFF

Kytke kuulokkeet pois päältä asettamalla ne latauskoteloon. Huomioi kuulokkeiden oikea sijoittaminen L ja R merkintöjen mukaan. Sulje latauskotelo. Varmista, että latauskotelosta kuuluu ***klik*** sitä suljettaessa.

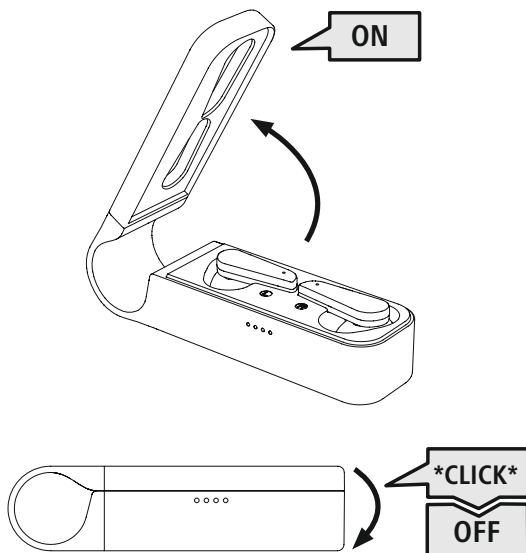

Vaihtoehtoisesti:

ON



Kytke päälle pitämällä vasemman tai oikean kuulokkeen monitoimista kosketusanturia (4) n. 1 sekunti alaspainettuna.

OFF



Pidä päällekytketyssä tilassa vasemman tai oikean kuulokkeen monitoimista kosketusanturia (4) n. 5 sekuntia alaspainettuna, kunnes kuulet äänimerkin.



Huomautus kuulokkeiden automaattisesta poiskytkennästä

Tuote on varustettu automaattisella katkaisulla. Mikäli 8 minuutin aikana ei muodosteta yhteyttä päätelaitteeseesi, kytkeyty se pois päältä.





5. Lataaminen

Lataa kuulokkeet ja latauskotelo täyteen ennen ensimmäistä käyttöä.

1 Kuulokkeiden asettaminen sisään ja latauskotelon liittäminen

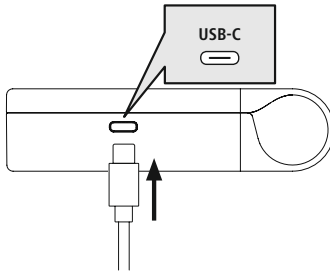

Aseta kuulokkeet latauskoteloon. Huomioi kuulokkeiden oikea sijoittaminen L ja R merkintöjen mukaan.

Kytke USB-C-latausjohto latauskotelon latausliittimeen (7).

Kytke USB-C-latausjohdon vapaa pistoke sopivaan USB-laturiin. Noudata tässä käytettävän USB-laturin käyttöohjetta.

2 Latauskotelon ja kuulokkeiden lataaminen

Latauskotelon tila-LEDit (2) vilkkuvat valkoisina latauksen aikana. Kun latauskotelo on ladattu täyteen, latauskotelon 4 LEDiä palavat valkoisina.

Kuulokkeet latautuvat vain suljetussa latauskotelossa.

Akkujen täyteenlataus voi kestää 45 tuntia (kuulokkeet) tai 3 tuntia (latauskotelo).

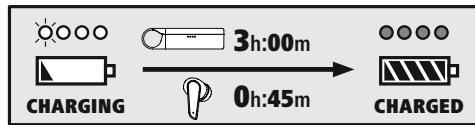

3 Akun kapasiteetti

Latauskotelo

●●●●	●●●○	●●○○	●○○○
100 % – 75 %	75 % – 50 %	50 % – 25 %	25 % – 0 %

Kun akun varaus on alhainen (< 5%), ensimmäinen neljästä tila-LEDistä (2) vilkkuu valkoisena.

Kuulokkeet

Kun akun varaus on alhainen (< 25%), kuulet äänimerkin kerran minuutissa ja kuulokkeiden tila-LED (3) vilkkuu punaisena.

Tosiasiallinen akun kesto riippuu laitteen käytöstä, asetuksista ja ympäristön lämpötilasta (akuilla on rajoitettu käyttöikä).

Huomautus

Jos tuotetta ei ole käytetty muutamaan kuukauteen, saattaa kestää 15–30 minuuttia, kunnes **tila-LED** (2/3) palaa punaisena ladattaessa.





6. Bluetooth®-yhteys (parinmuodostus)

Huomautus parinmuodostuksesta



- Varmista, että Bluetooth®-kykyinen päätelaite on kytketty päälle ja että Bluetooth® on aktivoitu.
- Noudata päätelaitteesi käyttöohjetta.

Kuulokkeet ja päätelaite eivät saa olla yli 1 metrin etäisyydellä toisistaan. Mitä lyhyempi etäisyys, sen parempi.

Varmista, että kuulokkeet on kytketty päälle.

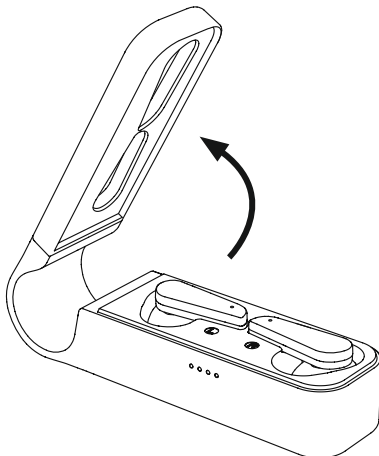

1 Tarkista tila-LEDin (3) tila

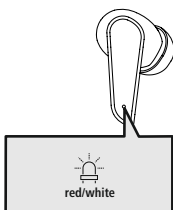

Jos kuulokkeiden tila-LEDit (3) vilkkuvat vuoron perään:

Kuulokkeet etsivät Bluetooth®-yhteyttä.

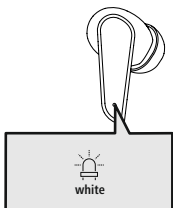

Jos tila-LEDit (3) vilkkuvat 4 sekunnin välein:

Kuulokkeet on jo yhdistetty Bluetooth®-pätelaitteen kanssa.



2 Etsi päätelaitteellasi kuulokkeita (vain ensiyhteyden yhteydessä)

Avaa päätelaitteen Bluetooth®-asetukset ja odota, kunnes löydettyjen Bluetooth®-laitteiden listassa näkyy **Hama Spirit Pocket II**.

Valitse **Hama Spirit Pocket II** ja odota, kunnes kuulokkeet näkyvät yhdistettyinä päätelaitteen Bluetooth®-asetuksissa. Kuulet lyhyen äänimerkin.

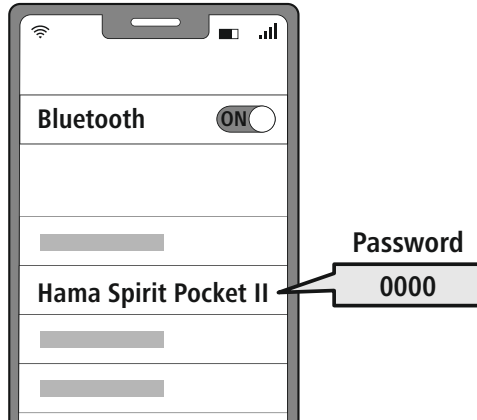

Huomautus Bluetooth®-salasanasta



Jotkut päätelaitteet tarvitsevat salasanan yhteyden muodostamiseksi toisen Bluetooth®-laitteen kanssa.

- Tuotteeseen yhdistämistä varten syötä salasanaksi **0000**, jos päätelaite pyytää salasanan syöttämistä.

7. Käyttöpainikkeet

Huomautus

- Huomaathan, että joidenkin toimintojen tuki riippuu päätelaitteestasi.
- Noudata päätelaitteesi käyttöohjetta.



7.1 Puheohjaustoiminto

Siri /
Google



Aloita viestintä Sirillä tai Google Assistantilla napauttamalla kaksi kertaa vasemman kuulokkeen monitoimista kosketusanturia (4).

Huomautus Siristä

Siri on käytettävissä vain soveltuissa päätelaitteissa, joissa on iOS 5 (alkaan iPhone 4s) tai uudempi käyttöjärjestelmä.



Huomautus Google Assistantista

- **Google Assistant** on käytettävissä vain soveltuissa päätelaitteissa, joissa on **Android 5.0 tai uudempi käyttöjärjestelmä** ja Google Play Services, > 1,5 Gt vapaata muistia ja näytön vähimmäistarkkuus 720P.
- **Google Assistant -sovellus** täytyy olla asennettuna päätelaitteessa ja asetettuna vakioääniavustajaksi.



7.2 Handsfree-toiminto

Voit käyttää kuulokkeita päätelaitteesi langattomana puhelaitteena.

1 Puhelun soittaminen

Soita puhelu valitsemalla numero suoraan päätelaitteesta.

2 Puhelun vastaanottaminen



Ota tuleva puhelu vastaan napauttamalla kaksi kertaa vasemman tai oikean kuulokkeen monitoimista kosketusanturia (4).

3 Puhelun hylkääminen



Hylkää tuleva puhelu napauttamalla ja pitämällä vasemman tai oikean kuulokkeen monitoimista kosketusanturia (4) n. 2 sekunnin ajan alaspainettuna.

4 Puhelun lopettaminen



Lopeta puhelu napauttamalla puhelun aikana kaksi kertaa vasemman tai oikean kuulokkeen monitoimista kosketusanturia (4).

5 Uudelleen valinta

Viimeksi valittu numero voidaan valita uudelleen puheohjaustoiminnolla (7.1).



7.3 Audiotoisto

1 Käynnistä äänentoisto päätelaitteesta.

2 Toista/tauko

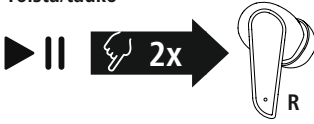

Aloita tai lopeta äänentoisto napauttamalla kaksi kertaa oikean kuulokkeen monitoimista kosketusanturia (4).

3 Seuraava kappale



Siirry seuraavaan kappaleeseen napauttamalla ja pitämällä oikean kuulokkeen monitoimista kosketusanturia (4) n. 2 sekuntia alaspainettuna.

4 Edellinen kappale

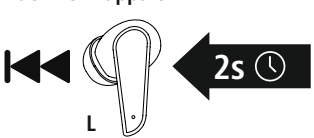

Siirry edelliseen kappaleeseen napauttamalla ja pitämällä vasemman kuulokkeen monitoimista kosketusanturia (4) n. 2 sekuntia alaspainettuna.



7.4 Äänenvoimakkuuden säätö

Äänenvoimakkuutta voidaan säätää puheohjaustoiminnolla (7.1).

Vaihtoehtoisesti myös päätelaitteella.

Kun suurin äänenvoimakkuus on saavutettu, kuulet äänimerkin.

8. Sovelluksen asennus

- Lataa "Hama Smart Home" -sovellus QR-koodin avulla ja asenna se.



<https://link.hama.com/app/smart-home>

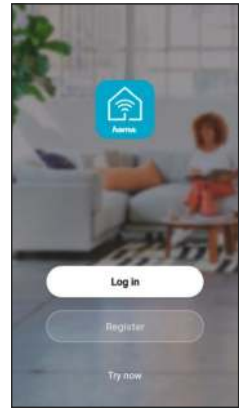

8.1 Tuotteen yhdistäminen Hama Smart Home -sovellukseen

Huomautus



Kuulokkeet on yhdistettävä ensin älypuheliimeen Bluetoothin kautta (katso luku 6).

- Kun sovellus on asennettu, napauta "Lisää laite" tai "+"-merkkiä.

1

- Avaa sovellus. Kuulokkeita ehdotetaan automaattisesti lisättäväksi laitteeksi.
- Vaihtoehtoisesti voit napauttaa "Lisää laite" tai "+"-merkkiä.
- Valitse näkyvät kuulokkeet **Hama Spirit Pocket II** napauttamalla "Lisää".



2

- Päättää yhdistäminen napauttamalla "Valmis".

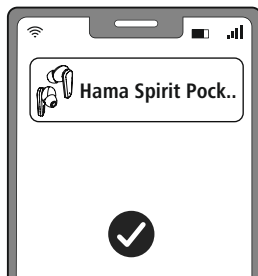

3

- Kuulokkeet on yhdistetty nyt onnistuneesti sovellukseen.

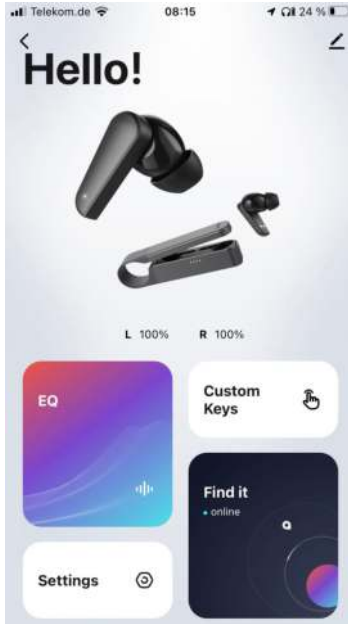

EQ

EQ-valikko sisältää 9 erilaista, esiasetettua ääniprofiilia. Näiden lisäksi voit tehdä myös oman ääniasetuksesi.

Settings

Tässä valikossa voidaan tehdä erilaisia järjestelmäasetuksia, asettaa sammutusajastin, muuttaa Bluetoothin nimeä ja palauttaa tehdasasetuksiin.

Find it

Find It -toiminto auttaa kuulokkeiden etsimisessä näyttämällä paikan, jossa kuulokkeet olivat viimeksi yhteydessä älypuhelimeen.

Custom Keys

Custom Keys -toiminnolla voit mukauttaa kosketuskomennot mieltymystesi mukaan.

kynä – muut asetukset ja järjestelmätiedot

Tässä valikossa voit tehdä muita asetuksia ja hakea lisätietoja järjestelmästä.



Huomautus

Sovelluksen kautta tehtävät asetukset ovat mahdollisia vain, kun kuulokkeet on yhdistetty päätelaitteeseen Bluetoothin kautta.





9. Tekniset tiedot

	<i>Bluetooth®</i> -kuulokkeet
<i>Bluetooth®</i> -teknologia	<i>Bluetooth®</i> v5.3
Tuetut profiilit	A2DP, AVRCP, HFP
Taajuus <i>Bluetooth®</i> -siirtoihin	2402–2480 MHz
Kantama	<10 m
	Akku
Akkutyyppi	Litiumpolymeeri 3,7 V
Pienin kuulokkeiden/latauskotelon kapasiteetti	38 mAh / 380 mAh
Virranotto	maks. 5 V \equiv 370 mA
Latausaika/kuulokkeet	~ 45 min.
Latausaika/latauskotelo	~ 3 h
Lepotila *	noin 150 h
Musiikin toisto (latauskotelo) *	6 h (kuulokkeet) + 24 h (latauskotelo)
Puhelut (latauskotelo) *	4 h (kuulokkeet) + 16 h (latauskotelo)
Kuulokkeiden paino	n. 4 g per kuuloke
Latauskotelon paino sis. kuulokkeet	n. 60 g

* täydellä latauksella



10. Huolto ja hoito

Puhdista tuote vain nukkaamattomalla, kevyesti kostutetulla liinalla. Älä käytä voimakkaita puhdistusaineita.

11. Vastuuvapauslauseke

Hama GmbH & Co KG ei vastaa millään tavalla vahingoista, jotka johtuvat epäasianmukaisesta tuotteen asennuksesta ja käytöstä tai käyttöohjeen ja/tai turvallisuusohjeiden noudattamatta jättämisestä.

12. Huolto ja tuki

Tuotetta koskevilla kysymyksissä pyydämme kääntymään Haman tuoteneuvonnan puoleen.

Tukilinja: +49 9091 5020 (saksa/englanti)

Lisätietoja tuesta löydät osoitteesta: support.hama.com

13. Vaatimustenmukaisuusvakuutus

CE Hama GmbH & Co KG vakuuttaa, että radiolaitetyyppi [00184180] on direktiivin 2014/53/EU mukainen. EU-vaatimustenmukaisuusvakuutuksen täysimittainen teksti on saatavilla seuraavassa internetosoitteessa:

<https://support.hama.com/00184180>

Taajuusalue/taajuusalueet	2402–2480 MHz
Suurin mahdollinen lähetysteho	2,5 mW E.I.R.P.

14. Tiedot asetuksen (EU) 2023/826 mukaan

Tietoa energiankulutuksesta löytyy osoitteesta:

<https://support.hama.com/00184180>