

bea-fon ML10LTE

MULTI LINE

DE

Benutzerhandbuch



Allgemeine Informationen

Herzlichen Glückwunsch zum Kauf des Bea-fon ML10 LTE!

Bitte lesen Sie diese Informationen, um sich mit dem Umgang mit dem Telefon vertraut zu machen. Bei unsachgemäßer Verwendung übernehmen wir keine Haftung.

Wir sind ständig bemüht, unsere Produkte und unseren Service zu verbessern. Daher behält sich Bea-fon das Recht vor, ohne vorherige Ankündigung Modifikationen und Verbesserungen an den in dieser Dokumentation beschriebenen Produkten vorzunehmen.

Der Inhalt dieses Benutzerhandbuchs wird so bereitgestellt, wie er ist. Bea-fon übernimmt keine Verantwortung für die Richtigkeit und Vollständigkeit der Inhalte dieses Benutzerhandbuchs.

Es kann geringfügige Unterschiede zwischen den Abbildungen im Benutzerhandbuch und dem Telefon geben; die Abbildungen dienen als Beispiele. Bitte orientieren Sie sich am tatsächlichen Telefon. Einige Funktionen sind vom Netzbetreiber abhängig. Weitere Informationen erhalten Sie von Ihrem Netzbetreiber. Bitte prüfen Sie das mitgelieferte Zubehör, um sicherzustellen, dass der Lieferumfang vollständig ist. Falls eine der Komponenten fehlt oder beschädigt ist, wenden Sie sich an den Händler, bei dem Sie das Telefon erworben haben.

Lieferumfang des Bea-phon ML10 LTE

- 1 x Tischtelefon
- 1 x Ladegerät
- 1 x Akku
- 1 x USB-Kabel
- 1 x SOS-Armband
- 1 x Trageband für SOS-Armband
- 1 x elastisches Armband
- 1 x Spiral-Telefonkabel mit zwei RJ-11-Anschlüssen
- 1 x Wandhalterung
- Benutzerhandbücher

Allgemeine Informationen

Falls die Schrift zu klein und schwer lesbar für Sie ist, können Sie auf unserer Website eine größere Version des Benutzerhandbuchs einsehen.

Rufen Sie die Produkte auf unserer Website auf: www.beaphon.com

Gerätecode

Die Verwendung dieses Codes kann unautorisierte Personen daran hindern, dieses Telefon zu nutzen. Der werkseitige Standardcode ist: *0000*



PIN-Code

Der mit der SIM-Karte bereitgestellte Code vom Netzbetreiber hindert unautorisierte Personen an der Nutzung der Karte. Sie können den PIN-Code aktivieren/deaktivieren und ändern.

Inhaltsverzeichnis

Allgemeine Informationen	2
Lieferumfang des Bea-fon ML10 LTE.....	3
Allgemeine Informationen	3
Gerätecode.....	3
PIN-Code	3
Inhaltsverzeichnis	4
Installation.....	7
Erste Schritte.....	7
Anschluss.....	7
LCD-Anzeigesymbole	9
Mein Telefon.....	10
Ihr Telefon einrichten	12
Weitere Optionen in den Einstellungen	12
Mit Tastenfeld und Textvorhersage schreiben	13
Telefonieren	14
Einen Anruf machen	14
Einen Anruf annehmen.....	14
Aus Kontakten wählen	14
Kurzwahl mit Foto- oder Zifferntaste	14
Kontakte.....	15
Neuen Eintrag erstellen	15
Eintrag suchen.....	15
Eintragungsoptionen	16
Mitteilungen	16
Mitteilungen schreiben	16

Neue Textmitteilung empfangen	16
Gespeicherte Textmitteilungen prüfen	16
Mailbox	17
Anrufprotokolle	17
Verpasste/ausgegangene/empfangene Anrufe anzeigen	17
Profile	18
Namensrekorder	18
Anwendung	19
FM-Radio	19
SOS	19
Achtung:	20
Hinweis:	20
Achtung:	20
SOS	21
SOS-Modus und -Nummer	21
SOS-Alarm	21
SOS-Mitteilung umschalten	21
SOS-Mitteilung.....	21
SOS-Anruf umschalten	21
Kopplungseinstellungen.....	21
Lautstärke am Hörer verstärken	22
Freisprechfunktion.....	22
Lautstärke von Hörer und Lautsprecher	22
Lautlos-Modus	22
Benachrichtigung über Zurücklegen des Hörers	23
Sperrliste	23
Weißliste.....	23

Wandmontage	23
Entsorgung	25
 WARNUNG!.....	26
Sicherheitsinformationen	26
 Vorsicht!	26
 Achtung!	26
Technische Daten	27
Informationen zur Zertifizierung (SAR).....	28
Konformitätserklärung:	28
Haftungsbeschränkung:	28
Weitere Informationen	29
Kundendienst	29
Anschrift	30

Installation

Erste Schritte

Setzen Sie eine Nano-SIM-Karte in den SIM-Steckplatz an der Rückseite des Telefons ein.

Schließen Sie die Stromversorgung über ein USB-Type-C-Kabel an den USB-Type-C-Anschluss an.

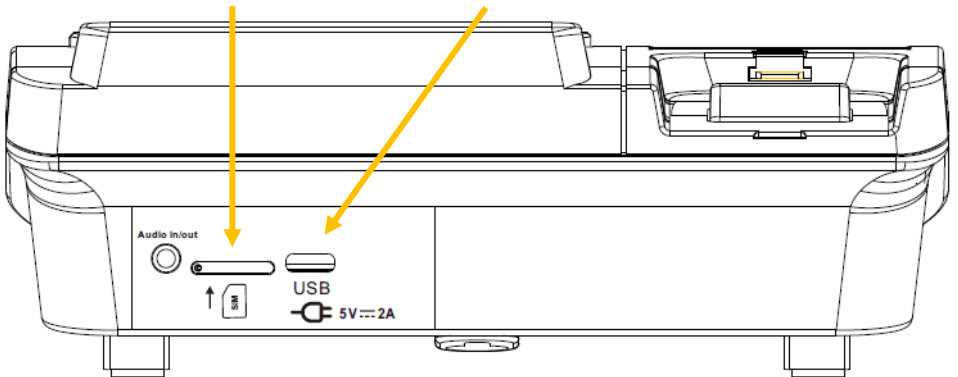

Anschluss

Schließen Sie das Spiralkabel, wie in der Abbildung gezeigt, an den Hörer und das Hauptgerät an.

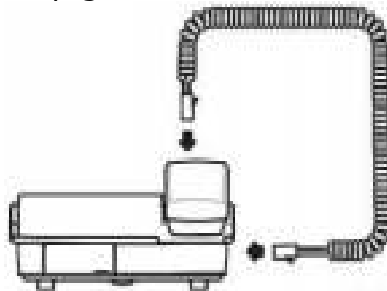



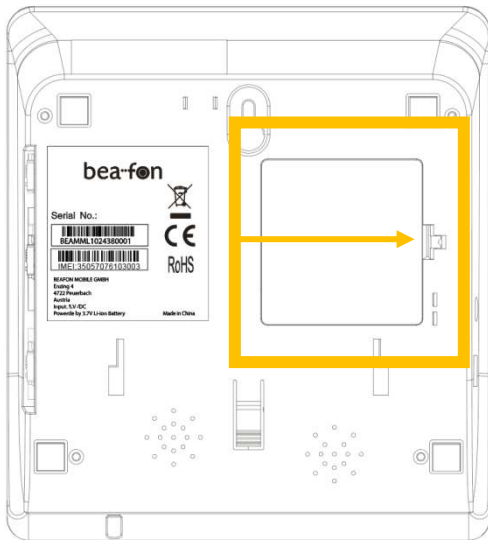



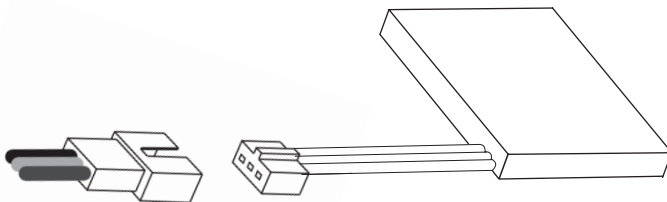





1. Öffnen Sie das Akkufach, wie in der Abbildung dargestellt.



2. Schließen Sie den Akku, wie abgebildet, an.



LCD-Anzeigesymbole

	Zeigt die aktuelle Signalstärke. Je mehr Balken, desto besser die Signalstärke.
	VoLTE
	Zeigt an, dass der Wecker aktiviert ist.
	Zeigt den Akkuladestand. Je mehr Balken, desto höher die Akkuladung.
	Zeigt einen Roaming-Anruf, z. B. einen internationalen Anruf.
	Zeigt an, dass eine neue SMS (Textmitteilung) eingegangen ist.
	Zeigt an, dass sich das Telefon im Lautlos-Modus befindet. Bei einem eingehenden Anruf klingelt das Telefon nicht.
	Zeigt an, dass ein Headset angeschlossen ist.
	Zeigt an, dass Bluetooth aktiviert ist.
	Zeigt an, dass die Lautstärke am Hörer verstärkt ist.
	Zeigt einen verpassten Anruf an.
	Zeigt an, dass aktuell ein Gespräch aktiv ist.

Mein Telefon

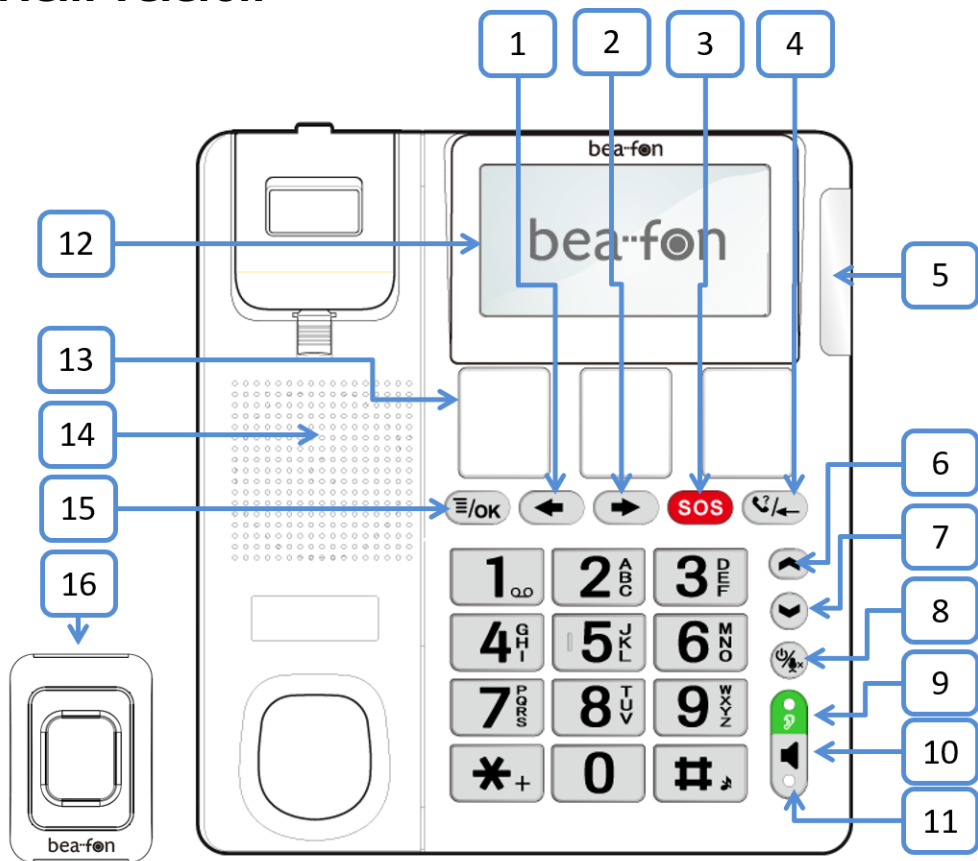

1	Links: Schnelltaste für Kontakte oder zur Linksnavigation im Menü.
2	Rechts: Schnelltaste für Mitteilungen oder zur Rechtsnavigation im Menü.
3	SOS: Zum Auslösen/Abbrechen eines Notrufs 3 Sekunden lang gedrückt halten.
4	Rechter Softkey: Für die rechts unten am Display angezeigten Befehle, wie Anrufprotokoll und Rückkehr.
5	Betriebs-LED für eingehende Anrufe und eingehende Mitteilungen
6	Aufwärts: Zum Anpassen der Lautstärke am Startbildschirm bei aktivem Anruf. Zur Aufwärtsnavigation im Menümodus.
7	Abwärts: Zum Anpassen der Lautstärke am Startbildschirm bei aktivem Anruf. Zur Abwärtsnavigation im Menümodus.
8	Ein-/Austaste: Zum Ein-/Ausschalten lange drücken. Zum De-/Aktivieren der Stummschaltung/zum Zurückkehren zum Startbildschirm kurz drücken.
9	Taste zum Verstärken der Lautstärke am Hörer
10	Freisprechfunktion- und Auflegen-Taste
11	Anzeige-LED (Freisprechfunktion ein/aus)
12	Matrixanzeige
13	Fototasten x 3: Kurzwahl

14	Lautsprecher
15	Linker Softkey: Für die links unten am Display angezeigten Befehle, wie OK.
16	SOS-Dongle: Zum Auslösen eines Notrufs drücken.

Ihr Telefon einrichten

Schalten Sie das Telefon ein, indem Sie die Ein-/Austaste lange gedrückt halten. Die Anweisungen beginnen normalerweise beim Startbildschirm.

Das Symbol „>“ zeigt die nächste Aktion in Schritt-für-Schritt-Anweisungen. Legen Sie beispielsweise die Sprache fest, indem Sie zum Aufrufen des Menüs den linken Softkey drücken und anschließend Einstellungen, Telefoneinstellungen und schließlich Spracheinstellungen wählen ( > Einstellungen > Telefoneinstellungen > Spracheinstellungen).

Weitere Optionen in den Einstellungen

1. Anrufeinstellungen sind anrufbezogene Einstellungen, wie Server, Anrufumleitung und Anklopfen.
2. Telefoneinstellungen: Zur Einstellung von Zeit, Datum und Sprache sowie zur Wiederherstellung der Werkseinstellungen (das Kennwort lautet 0000).
3. Display: Zur Konfiguration von Kontrast und Hintergrundbeleuchtung.
4. Sicherheit: Weißliste, Sperrliste

5. Lichteinstellung: Das LED-Licht blinkt bei ungelesenen Mitteilungen/nicht angenommenen Anrufen.
6. SMS bei geringem Akkustand: Bitte geben Sie bei Aktivierung eine Telefonnummer ein. Anschließend versendet das Telefon eine SMS an diese Nummer, wenn das Telefon vom Stromnetz getrennt und der Reserveakku schwach ist.
7. Tonhöhe-Einstellung: Die Tonhöhe des Headsets kann im normalen Lautstärkeverstärkungsmodus auf hoch, mittel oder normal eingestellt werden.
8. Lautstärkeverstärkungssperre: Bei Aktivierung wird die Headset-Lautstärke beim Wählen automatisch verstärkt.

Mit Tastenfeld und Textvorhersage schreiben

1. Wählen Sie mit # eine Eingabemethode: Vorhersage, Groß-/Kleinbuchstaben oder Ziffern.
2. Drücken Sie bei Groß-/Kleinbuchstaben die Aufwärts- und Abwärtstaste zur Auswahl und bestätigen Sie mit OK.
3. Drücken Sie bei der Textvorhersage die Taste des entsprechenden Buchstabens und wählen Sie dann mit der Links-/Rechtstaste das empfohlene Wort. Bestätigen Sie das ausgewählte Wort mit OK.
4. Drücken Sie zur Eingabe eines Leerzeichens die Taste 0.
5. Drücken Sie zur Eingabe eines Sonder- oder Satzzeichens die Taste *.
6. Halten Sie zur Eingabe einer Ziffer eine Zifferntaste gedrückt.

Telefonieren

Einen Anruf machen

1. Geben Sie die Telefonnummer über das Tastenfeld ein. Ein internationaler Anruf beginnt mit +, drücken Sie dazu zweimal *.
2. Nehmen Sie den Hörer ab auf und drücken Sie die Freisprechtaste.
3. Zum Beenden des Anrufs legen Sie den Hörer auf oder drücken Sie die Auflegen-Taste.

Einen Anruf annehmen

Wenn ein Anruf eingeht, klingelt das Telefon oder es gibt die Nummer des Anrufers durch.

(☰ > Profile > Ruftoneinstellung > Anruferkennung-Ansage)

Sie können den Anruf annehmen, indem Sie den Hörer abnehmen oder die Freisprechtaste drücken.

Aus Kontakten wählen

1. Drücken Sie ☰ > OK > Kontakte > OK.
2. Navigieren Sie mit ▼ und ▲ zum gewünschten Kontakt.
3. Drücken Sie Optionen > Anrufen.

Kurzwahl mit Foto- oder Zifferntaste

Drücken Sie zur Kurzwahl am Startbildschirm kurz auf die Fototaste oder drücken Sie lange die Zifferntaste 2 bis 9.

Drücken Sie zum Bearbeiten von Schnellwahlnummern  > Kontakte > Optionen > Kurzwahl oder Bilder > Optionen > Bearbeiten.

Kontakte

Telefonnummern und Namen können entweder auf der SIM-Karte oder im Telefonspeicher gespeichert werden. Sie können Nummern suchen und abrufen, um einen Anruf zu machen, eine Mitteilung zu senden oder diesen als Notfallkontakt zu nutzen. Die auf der SIM-Karte gespeicherten Kontakte werden mit SIM gekennzeichnet.



Neuen Eintrag erstellen

Drücken Sie  > Kontakte > OK > Option > Neu > Telefon oder SIM.

1. Erstellen Sie mit dem numerischen Tastenfeld einen Namen für den Telefonbucheintrag.
2. Geben Sie eine Nummer für den Telefonbucheintrag ein.
3. Weisen Sie der Nummer einen bestimmten Ruftton zu oder zeichnen Sie Ihre eigene Stimme für die Nummer auf.

Eintrag suchen

Drücken Sie  > Kontakte.

Blättern Sie mit  und  durch die Liste, bis Sie den gewünschten Kontakt gefunden haben. Oder suchen Sie per Texteingabe.

Eintragungsoptionen

Anrufen/Details/Neu/Kurzwahl oder Bilder/Löschen/Mehrere löschen/Mitteilung schreiben/Kontakte kopieren/Speicherstatus

Mitteilungen

Mitteilungen schreiben

1. Wählen Sie  > Mitteilung > Mitteilung schreiben.
2. Schreiben Sie Ihre Mitteilung mit dem Tastenfeld.
3. Wählen Sie Optionen > Nummern.
4. Geben Sie die Telefonnummer des Empfängers ein.
5. Wählen Sie Optionen > Senden.

Neue Textmitteilung empfangen

Beim Empfang einer Textmitteilung wird ein Alarmton ausgegeben. Am LCD-Bildschirm erscheint das Symbol eines Briefumschlags.

1. LESEN zeigt die Mitteilung am Display an.
2. Drücken Sie die Taste /OK, um alle Optionen anzuzeigen, die bei dieser ausgewählten Textmitteilung verfügbar sind.
3. Diese Optionen sind: 1. Anzeigen, 2. Antworten, 3. Löschen, 4. Alle löschen, 5. Weiterleiten, 6. Anrufen, 7. Den Kontakten hinzufügen, 8. Wiederholte Nummern löschen, 9. Der Sperrliste hinzufügen, 10. Der Weißliste hinzufügen.

Gespeicherte Textmitteilungen prüfen

Drücken Sie  > Mitteilung > Posteingang > Aufwärts/Abwärts > OK.

Mailbox



1. Drücken Sie  > Mitteilung
2. Wählen Sie *Mailbox* und drücken Sie *OK*.
3. Wählen Sie 1. <Speicherplatz> und klicken Sie auf *Optionen*.

Mailbox ist eine Netzwerkfunktion. Wenn eine Voicemail empfangen wurde, wird der Empfang der neuen Mitteilung am Display Ihres Telefons angezeigt.

Anrufprotokolle

Wenn Sie einen Anruf verpasst haben, erscheint das Symbol  am Display. Die LED einer neuen Mitteilung/eines neuen Anrufs blinkt, bis Sie die verpassten Anrufe aufgerufen haben.

Verpasste/ausgegangene/empfangene Anrufe anzeigen

1. Wählen Sie  Anrufprotokolle > Verpasste Anrufe/Empfangene Anrufe/Alles löschen/Anrufdauer.
2. Blättern Sie mit  und  durch die Liste, bis Sie den gewünschten Anrufprotokolleintrag gefunden haben.

3. Drücken Sie OK und folgende Optionen stehen für den Anrufprotokolleintrag zur Verfügung: Details/Anrufen/Mitteilung schreiben/Den Kontakten hinzufügen/Der Weißliste hinzufügen/Der Sperrliste hinzufügen.



Profile

Drücken Sie  > Einstellungen > Profile

I. Ruftoneinstellungen für Rufton bei eingehendem Anruf, Mitteilungsrufon und Anruferkennung-Ansage.

II. Passen Sie die Lautstärke an für

1. Eingehende Mitteilung, Alarm und Stromversorgungsrufon
2. Lautsprecher und Hörer
3. Sprechendes Tastenfeld

Drücken Sie OK und passen Sie die Lautstärkeeinstellung mit der Aufwärts-/Abwärtstaste an. Zudem können Sie die Lautstärke im Bereitschaftsmodus einstellen, indem Sie  oder  drücken.

III. Alarm bei geringem Akkustand. Bei Aktivierung gibt das Telefon einen lauten Piepton aus, wenn der Akkustand gering ist.

Namensrekorder

Drücken Sie  > Einstellungen > Profile > Ruftoneinstellungen > Namensrekorder.

Nehmen Sie unter Namensrekorder > Optionen > Aufnahmestart bis zu 5 Namensruftöne auf. Wiedergabe oder Modifikationen sind unter Namensrekorder > Optionen > Aufnahmedateiliste möglich.

Anschließend können die Namensruftöne unter Kontakte > Kontakt wählen > Optionen > Details > Rufton > Bearbeiten > Speichern auf Kontakte eingestellt werden.

Anwendung

Wecker: Es stehen bis zu 5 Wecker zur Verfügung. Drücken Sie ▼ oder ▲ zum Bearbeiten der Wecker-Details.

Timer: Drücken Sie zum Starten des Countdowns OK > Start.

Bluetooth: Hier können Sie das Gerät mit einem BT-Headset koppeln. Wenn BT eingeschaltet ist, erscheint das BT-Symbol am Display.

FM-Radio

FM-Radio - ☰ > FM-Radio > Optionen > Wiedergabe/Pause

SOS

Die SOS-Funktion ist eine einfache Funktion, die in einem Notfall Leben retten kann. Sie können bis zu 5 SOS-Kontakte und eine SMS speichern. Diese Nummern, die Sie nacheinander speichern müssen, werden bei einem Notfall automatisch gewählt, wenn Sie die Notruftaste an der Rückseite des Hörers drücken. Während des Notrufs wird ein Warnton ausgegeben, sodass die angerufene Person weiß, dass ein Notfall vorliegt, und es wird eine Notfall-

SMS an alle gespeicherten Nummern gesendet! Wenn die erste Nummer nicht erreicht werden kann, wird automatisch die nächste Nummer gewählt usw.

Auch wenn keine Notrufnummer gespeichert, Ihre Telefonkarte leer oder Sie in einem fremden Netzwerk sind (wenn bspw. Roaming nicht aktiviert ist), können Sie immer noch 112 oder andere Notrufnummern über das Ziffernfeld anrufen.

Wenn der Notruf angenommen wird, wechselt das Telefon in den Freisprechmodus.

Achtung:

Wenn eine Anrufweiterleitung für Ihre SOS-Kontakte aktiviert ist, achten Sie darauf, dass die Aktivierung der Anrufweiterleitung 20 Sekunden oder länger ist.

Hinweis:

- Zum Stoppen oder Abbrechen eines Notrufs müssen Sie die SOS-Taste erneut drücken.
- Bei Verwendung einer Prepaid-Karte: Achten Sie immer darauf, genügend Guthaben auf Ihrer Prepaid-Karte zu haben, da private Notrufnummern nicht ohne ausreichend Guthaben angerufen werden können.

Außerhalb des Heimnetzwerks Ihres Netzbetreibers kann die internationale Notrufnummer 112 weiterhin angerufen werden.

Achtung:

Wenn Sie Notrufnummern, wie Rettungsdienst, Polizei, Feuerwehr usw. speichern möchten, müssen Sie dies vorab mit der

entsprechenden Einrichtung klären. Es wird keine Haftung für möglicherweise anfallende Kosten übernommen, falls Sie versehentlich anrufen.

SOS

Drücken Sie  wählen Sie Menü, SOS und drücken Sie OK.

SOS-Modus und -Nummer

Hier können Sie den SOS-Modus ausschalten oder bis zu 5 SOS-Nummern und deren Reihenfolge festlegen.

SOS-Alarm

Sie können den SOS-Alarmton ein-/ausschalten.

SOS-Mitteilung umschalten

Sie können die Funktion SOS-Mitteilung ein-/ausschalten.

SOS-Mitteilung

Wenn der SOS-Anruf gestartet und nicht angenommen wird, wird diese Textmitteilung an die SOS-Nummern gesendet. Die Textmitteilung kann wie gewünscht geändert werden.

SOS-Anruf umschalten

Sie können die Funktion SOS-Anruf ein-/ausschalten.

Kopplungseinstellungen

Wenn Sie ein oder mehrere SOS-Armbänder hinzufügen möchten, können Sie „Eine neue SOS-Fernbedienung hinzufügen“ aufrufen und die SOS-Fernbedienungstaste gedrückt halten.

Lautstärke am Hörer verstärken



Während eines Gesprächs kann die Lautstärke am Hörer verstärkt werden, indem Sie die rote Lautstärkeverstärkungstaste des Hörers drücken. Durch erneutes Drücken schaltet sich die Verstärkungsfunktion aus. Wenn die Verstärkung ausgelöst ist, leuchtet die LED der Verstärkungstaste auf.

Freisprechfunktion

Sie können den Lautsprecher während eines Anrufs einschalten. Drücken Sie dazu einfach die Taste  und legen Sie den Hörer zurück in die Halterung.

Sie können vom Lautsprecher- und den Hörermodus wechseln, indem Sie den Hörer abnehmen und an Ihr Ohr halten.

Lautstärke von Hörer und Lautsprecher

Passen Sie die Lautstärke während eines Telefonats über die Tasten  und  an.

Lautlos-Modus

Halten Sie zum De-/Aktivieren des Lautlos-Modus die Taste # gedrückt. Wenn der Lautlos-Modus aktiviert wird, erscheint das Symbol des Lautlos-Modus.

Benachrichtigung über Zurücklegen des Hörers

Wenn der Hörer nicht wieder in die Halterung zurückgelegt wird und das Telefon einige Zeit inaktiv ist, wird ein Warnton ausgegeben. Legen Sie den Hörer zurück in die Halterung, damit der Warnton stoppt.

Sperrliste

Die Nummer auf dieser Liste werden daran gehindert, bei Ihnen anzurufen.

Weißliste

Bitte beachten Sie, dass bei Aktivierung der Weißliste nur Menschen auf der Liste bei Ihnen anrufen können. Geben Sie zunächst Kontakte unter  > Einstellung > Sicherheit > Weißliste ein. Wählen Sie mit der Aufwärts- oder Abwärtstaste das Namens- oder Nummernfeld. Drücken Sie abschließend die Speichern-Taste.

Hinweis: Achten Sie darauf, NICHT dieselbe Nummer sowohl der Sperr- als auch der Weißliste hinzuzufügen. Andernfalls kann niemand anrufen.

Wandmontage

Das Telefon kann mit der mitgelieferten Wandhalterung und zwei Schrauben an einer Wand montiert werden.

1. Bohren Sie zwei Löcher mit einem vertikalen Abstand von 83 mm in die Wand.
2. Setzen Sie die Schrauben so ein, dass sie 5 mm aus der Wand herausragen.
3. Trennen und entfernen Sie den Hörer.
4. Richten Sie die Führungslaschen (A) an der Halterung an den Schlitten (B) an der Rückseite des Telefons aus. Schieben Sie die Halterung dann nach oben, bis sie einrastet.

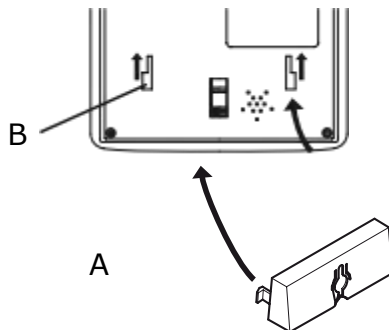

5. Positionieren Sie das Telefon so, dass die Schrauben an der Wand in den Schlitten in der Halterung greifen. Schieben Sie das Telefon nach unten, sodass es an den Schrauben hängt.
6. Entfernen Sie den Hörerhaken (C), indem Sie ihn nach oben drücken. Setzen Sie ihn in die umgekehrte Position ein, sodass die kleine Lasche (D) hervorsteht. Der Haken hält den Hörer nun in der Halterung, wenn das Telefon an der Wand montiert ist.

7. Platzieren Sie den Hörer wieder am Aufhängehaken im Hakenschalter.

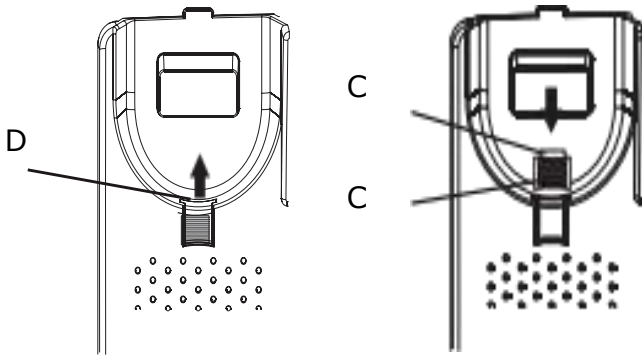

Entsorgung



Bringen Sie Ihr Gerät zur Entsorgung zu einer von Ihren örtlichen Abfallbetrieben bereitgestellten Sammelstelle. Entsprechend den Gesetzen zur Entsorgung elektrischer und elektronischer Altgeräte sind Eigentümer verpflichtet, Altgeräte in separaten Abfallbehältern zu entsorgen. Das nebenstehende Symbol zeigt an, dass das Gerät nicht über den normalen Hausmüll entsorgt werden darf!

Verpackungsmaterialien müssen im Einklang mit örtlichen Vorschriften entsorgt werden.

WARNUNG!

Sicherheitsinformationen

- Erstickungsgefahr durch Kleinteile, Verpackung und Schutzfolie!
- Halten Sie Kinder vom Produkt und seiner Verpackung fern!

Vorsicht!

- Gefahr von Hörschäden!
- Hören Sie nicht bei voller Empfängerlautstärke.

Achtung!

- Das Gerät sollte Rauch, Staub, Vibrationen, Chemikalien, Feuchtigkeit, Hitze und direktem Sonnenlicht nicht ausgesetzt werden.
- Reparaturen dürfen nur von qualifiziertem Personal durchgeführt werden.
- Wenden Sie sich für zusätzliche Dienste an Ihren Telefonnetzwerkanbieter

Technische Daten

Netzwerk	2G: 850/900/1800/1900 3G: CDMA: 2100/1900/900/850 4G:LTE-FDD: B1/B2/B3/B7/B8/B20/B28/38
Akku	Lithium-Ionen-Akku, 3,7 V – 900 mAh/2 A
Abmessungen:	108 x 57 x 21 mm
Standby-Zeit:	Bis zu 100 Stunden*
Gesprächszeit:	Bis zu 3 bis 4 Stunden*
Netzteil:	5 V-, 2 A/10 Watt
Anschluss:	USB – Type-C
HAC	M4/T4
SAR:	1,119 W/kg
Max. Ausgangsleistung	
GSM 900	1,79 W
GSM1800	1,03 W
UMTS 1900	0,20 W
UMTS 2100	0,21 W
LTE B1/3/7	0,18 W/0,22 W/0,14 W
LTE 8/20/28/38	0,21 W/0,23 W/0,25 W/0,15 W
Bluetooth	0,009 W
HF 433 MHz	0,22 W

Hinweis: Die Akkulaufzeit hängt von der SIM-Karte, dem Netzwerk, den Einstellungen, der Nutzung sowie den Umgebungsbedingungen ab.

Informationen zur Zertifizierung (SAR)

Dieses Telefonmodell erfüllt die Anforderungen für elektromagnetische Felder. Da es sich um ein Festnetztelefon handelt, gelten die SAR- (Specific Absorption Rate) Grenzwerte hier nicht, da das Gerät nicht direkt am Kopf oder Körper getragen wird. Stattdessen wurde die Exposition basierend auf der Leistungsdichte gemessen, die mit den europäischen Normen EN 50665:2017 und EN IEC 62311:2020 übereinstimmt. Die gemessenen Werte liegen innerhalb der zulässigen Grenzen.

Sie können eine Kopie der Konformitätserklärung jederzeit von unserer Website herunterladen:

<http://beafon.com/service/certification>

Konformitätserklärung:

Die Bea-fon Mobile GmbH erklärt hiermit, dass das Modell ML10 LTE den grundlegenden Anforderungen und anderen relevanten Bestimmungen der Funkanlagen-Richtlinie 2014/53/EU (RED) entspricht. Volltext der

Haftungsbeschränkung:

- Die Bea-fon Mobile GmbH übernimmt keine Haftung für relevante, indirekte, besondere, zufällige oder unvermeidliche Verletzungen, die durch die Verwendung dieses Produkts verursacht werden, einschließlich Verletzungen, die vorhersehbar sind.
- Für Verluste, die durch Naturkatastrophen (wie Erdbeben, Überschwemmungen usw.) oder andere Ereignisse oder Unfälle (einschließlich vorsätzlicher oder versehentlicher

Fehlbedienung durch den Benutzer im Zusammenhang mit diesen Unfällen oder anderen ungewöhnlichen Umständen) verursacht werden und nicht in unseren Verantwortungsbereich fallen, lehnen wir jegliche Verantwortung und Haftung ab.

Weitere Informationen

Falls Sie Fragen haben oder mehr über eines unserer Geräte erfahren möchten, können Sie uns gerne kontaktieren oder unsere Website aufrufen:

www.beafon.com.

E-Mail: support@beafon.com

Kundendienst

Bitte senden Sie defekte Geräte immer mit sämtlichem Zubehör wie Ladegerät, Netzteil usw. ein.

Entfernen Sie vor dem Versand auch alle Zubehörteile, die zum Schutz oder aus ästhetischen Gründen angebracht wurden. Für Verlust übernehmen wir keine Haftung.

Bitte senden Sie den Kaufbeleg nur in Kopie! Eine Rückgabe ist nicht möglich.

Für Geräte, die außerhalb der Garantiezeit zur Reparatur an einen Servicepartner gesendet werden, wird ein Kostenvoranschlag erstellt. Dies gilt auch für Ausschlusskriterien wie Feuchtigkeitsschäden, Blitzschäden, unbefugte Eingriffe, fehlender Kaufnachweis usw.

Anschrift

BEAFON MOBILE GmbH
Enzing 4
4722 Peuerbach
Österreich

V.1.0

