

GRUNDIG

Full Automatic Espresso Machine with Integrated Milk Cup and TFT Touch Screen

User Manual



KVA 8230

DE - EN - TR - HR - NO



01M-GMS6090-3424-02
01M-8916071600-3424-02

You can download the
HomeDirect application
for free from the Apple App Store
or Google Play Store to access
the recipes.



INHALT

DEUTSCH **03-46**

ENGLISH **47-87**

TÜRKÇE **88-129**

HRVATSKI **130-168**

NORSK **169-206**

Bitte lesen Sie zuerst dieses Handbuch!

Sehr geehrte Kundin, sehr geehrter Kunde,

vielen Dank, dass Sie sich für dieses Grundig-Produkt entschieden haben. Wir hoffen, dass Sie mit Ihrem Gerät, das mit hoher Qualität und modernster Technologie hergestellt wurde, die besten Ergebnisse erzielen. Lesen Sie bitte dieses Benutzerhandbuch und alle anderen mitgelieferten Dokumente sorgfältig durch, bevor Sie das Gerät benutzen, und bewahren Sie sie als Hinweis für den zukünftigen Gebrauch auf. Wenn Sie das Produkt an eine andere Person weitergeben, geben Sie ihr bitte auch das Benutzerhandbuch mit. Bitte beachten Sie alle Warnhinweise und Informationen in der Bedienungsanleitung.

Erläuterung der Symbole

Die folgenden Symbole werden in verschiedenen Abschnitten dieses Handbuchs verwendet:



Wichtige Informationen oder nützliche Hinweise zur Benutzung.



GEFAHR: Warnung vor gefährlichen Situationen in Bezug auf Leben und Eigentum.



WARNUNG: Diese Warnung weist auf potenziell gefährliche Situationen hin.



VORSICHT: Diese Warnung weist auf die Möglichkeit von Sachschäden hin.



Die Materialien sind für den Kontakt mit Lebensmitteln geeignet.



**RECYCELTES UND
RECYCELBARES PAPIER**

1 Wichtige Hinweise zur Sicherheit und zum Umweltschutz

Dieser Abschnitt enthält die Sicherheitshinweise, die zum Schutz vor Personen- und Materialverlustrisiken beitragen. Nichtbeachtung dieser Anweisungen macht die Garantie ungültig.

1.1 Gefahr von elektrischem Strom

Lebensgefahr durch elektrischen Strom!

Kontakt mit stromführenden Drähten oder Bauteilen kann zu schweren oder sogar tödlichen Verletzungen führen!

Beachten Sie die folgenden Sicherheitsvorkehrungen, um Stromschläge zu vermeiden:

- Verwenden Sie das Produkt nicht, wenn das Netzkabel oder das Gerät selbst beschädigt ist. Kontaktieren Sie den zuständigen Kundendienst.
- Öffnen Sie nicht das Gehäuse der Kaffeemaschine. Stromschlaggefahr bei Berührung unter Spannung stehender Verbindungen und/oder Änderung der elektrischen und mechanischen Konfiguration.
- Ziehen Sie vor dem Reinigen des Bohnenbehälters den Netzstecker des Gerätes aus der Steckdose. Gefahr durch rotierende Kaffeemühle!

1.2 Verbrennungs- oder Verbrühungsgefahr

Teile der Kaffeemaschine können sich bei der Benutzung stark erhitzen. Abgegebene Getränke und austretender Dampf sind sehr heiß!

Beachten Sie die folgenden Sicherheitsvorkehrungen, um Verbrennungen/Verbrühungen von sich selbst und/oder anderen zu vermeiden:

- Berühren Sie keine der Metallhülsen an beiden Kaffeeausläufen.
- Vermeiden Sie direkten Hautkontakt mit austretendem Dampf oder heißem Spül-, Reinigungs- und Entkalkungswasser.

1 Wichtige Hinweise zur Sicherheit und zum Umweltschutz

1.3 Grundlegende Sicherheitsvorkehrungen

Beachten Sie die folgenden Sicherheitsvorkehrungen, um einen sicheren Umgang mit der Kaffeemaschine zu gewährleisten:

- Spielen Sie niemals mit Verpackungsmaterial. Es besteht die Gefahr des Erstickens. Halten Sie das Verpackungsmaterial von Kindern fern.
- Überprüfen Sie die Kaffeemaschine vor dem Gebrauch auf sichtbare Anzeichen von Beschädigungen. Verwenden Sie keine beschädigte Kaffeemaschine. Kontaktieren Sie den zuständigen Kundendienst.
- Wenn das Verbindungskabel beschädigt ist, sollte es nur von einem vom Hersteller empfohlenen Kundendienst ausgetauscht werden, um Gefahren zu vermeiden! Bitte wenden Sie sich an den Hersteller oder seinen Kundendienst.
- Reparaturen an der Kaffeemaschine dürfen nur von einem autorisierten Fachmann oder vom Kundendienst durchgeführt werden. Reparaturen durch nicht autorisierte Personen können zu erheblichen Gefahren für den Benutzer führen. Diese Handlungen führen auch zum Erlöschen der Garantie.
- Reparaturen an der Kaffeemaschine während der Garantiezeit dürfen nur von vom Hersteller autorisierten Kundendiensten durchgeführt werden, andernfalls erlischt die Garantie bei späteren Schäden.
- Defekte Teile dürfen nur durch Originalersatzteile ersetzt werden. Nur Originalersatzteile garantieren, dass die Sicherheitsanforderungen erfüllt werden.
- Dieses Gerät kann von Kindern ab 8 Jahren benutzt werden, sofern sie unter Aufsicht eines für ihre Sicherheit verantwortlichen Erwachsenen gestellt sind oder Anweisungen zur sicheren Bedienung des Gerätes erhalten und sofern sie diese verstanden haben. Reinigung und Wartung dürfen nicht von Kindern durchgeführt werden, sofern diese nicht älter als 8 und unbeaufsichtigt sind. Bewahren Sie das Gerät und sein Kabel außerhalb der Reichweite von Kindern unter 8 Jahren auf.

1 Wichtige Hinweise zur Sicherheit und zum Umweltschutz

- Dieses Gerät kann von Personen mit eingeschränkten körperlichen, sensorischen oder geistigen Fähigkeiten oder fehlender Erfahrung und Kenntnissen benutzt werden, wenn sie in sicherer Weise beaufsichtigt oder unterwiesen wurden und die damit verbundenen Gefahren verstehen.
- Kinder dürfen nicht mit dem Gerät spielen
- Dieses Gerät ist nur für den privaten Gebrauch bestimmt. Es darf nicht für den gewerblichen Gebrauch verwendet werden.
- Schützen Sie die Kaffeemaschine vor Witterungseinflüssen wie Regen, Frost und direkter Sonneneinstrahlung. Verwenden Sie die Kaffeemaschine nicht im Freien.
- Tauchen Sie die Kaffeemaschine selbst, das Netzkabel oder den Netzstecker niemals in Wasser oder andere Flüssigkeiten.
- Reinigen Sie die Kaffeemaschine oder das Zubehör nicht in einer Spülmaschine.
- Gießen Sie keine anderen Flüssigkeiten als Wasser in den Wassertank und legen Sie keine Lebensmittel hinein.
- Füllen Sie den Wassertank nicht über die Maximalmarkierung hinaus.
- Betreiben Sie die Maschine nur, wenn der Abfallbehälter, die Tropfschale und der Tassenrost montiert sind.
- Ziehen Sie nicht am Kabel, um den Stecker aus der Steckdose zu ziehen, und berühren Sie ihn nicht mit nassen Händen.
- Halten Sie die Kaffeemaschine nicht mit dem Netzkabel fest.
- Das Gerät kann nur zur Zubereitung von Kaffee verwendet werden.
- Kinder müssen beaufsichtigt werden, um dafür zu sorgen, dass sie nicht mit dem Gerät spielen.
- Ziehen Sie den Netzstecker vor jeder Reinigung und wenn das Gerät nicht in Gebrauch ist.
- Das Gerät muss so aufgestellt werden, dass der Stecker zugänglich ist.

1 Wichtige Hinweise zur Sicherheit und zum Umweltschutz

- Verwenden Sie das Gerät immer auf einer stabilen, flachen, sauberen, trockenen und rutschfesten Oberfläche.
- Das Gerät ist keine integrierte Kaffeemaschine und ist nicht für die Verwendung in einem Schrank vorgesehen. Die Kaffeemaschine darf während des Gebrauchs nicht in einem Schrank aufgestellt werden.
- Quetschen oder knicken Sie das Netzkabel nicht und reiben Sie es nicht an scharfen Kanten, um eine Beschädigung des Netzkabels zu vermeiden. Halten Sie das Netzkabel von erhitzten Oberflächen und offenen Flammen fern.
- Stellen Sie sicher, dass Ihre Netzspannung mit den Angaben auf dem Typenschild des Geräts übereinstimmt.
- Verwenden Sie das Produkt nur mit einer geerdeten Steckdose.
- Verwenden Sie das Gerät nicht mit einem Verlängerungskabel.
- Berühren Sie das Gerät oder seinen Stecker nicht mit nassen oder feuchten Händen, wenn das Gerät eingesteckt ist.
- VORSICHT: Um eine Gefährdung durch versehentliches Zurücksetzen des Wärmeschutzes zu vermeiden, darf dieses Gerät nicht über ein externes Schaltgerät, wie z. B. eine Zeitschaltuhr, versorgt oder an einen Stromkreis angeschlossen werden, der regelmäßig vom Versorgungsunternehmen ein- und ausgeschaltet wird.

-Warnung: Vermeiden Sie Verschüttungen auf dem Stecker.

-Verwenden Sie das Gerät nicht falsch, um mögliche Verletzungen zu vermeiden.

- Sollte das Netzkabel beschädigt sein, muss es durch den Hersteller oder dessen Kundendienst oder eine Person mit gleicher technischer Qualifikation ausgetauscht werden.
- Reinigung: Verwenden Sie keine scharfen, scheuernden Reinigungsmittel. Siehe dazu die ausführlichen Reinigungsanweisungen 6.1 bis 6.4.
- Die Oberfläche des Heizelements unterliegt nach dem Gebrauch einer Restwärme.

1 Wichtige Hinweise zur Sicherheit und zum Umweltschutz

1.4 Bestimmungsgemäße Verwendung

Der Kaffeefullautomat von Grundig ist für den Einsatz in Privathaushalten vorgesehen. Diese Kaffeemaschine ist nicht für den gewerblichen Gebrauch bestimmt. Die Maschine ist nur zum Zubereiten von Kaffee und zum Erhitzen von Milch und Wasser vorgesehen. Jede andere als die zuvor angegebene Verwendung gilt als unsachgemäße Verwendung.

Gefahr bei unsachgemäßer Verwendung!

Wenn die Kaffeemaschine nicht bestimmungsgemäß verwendet wird, kann sie zu einer Gefahrenquelle werden.



- Die Kaffeemaschine darf daher nur für den vorgesehenen Zweck verwendet werden.
- Befolgen Sie die in dieser Bedienungsanleitung beschriebenen Verfahren.

Für Schäden oder Verletzungen, die durch eine nicht bestimmungsgemäße Verwendung der Kaffeemaschine entstehen, werden keinerlei Ansprüche anerkannt.

Das Risiko muss allein vom Eigentümer des Geräts getragen werden.

1.5 Haftungsbeschränkung

Alle in dieser Bedienungsanleitung enthaltenen technischen Informationen, Daten und Anweisungen zur Installation, zum Betrieb und zur Wartung der Kaffeemaschine geben den aktuellen Stand zum Zeitpunkt des Drucks wieder und basieren auf den bestmöglichen Kenntnissen aus Erfahrung und Know-how.

Aus den Angaben, Abbildungen und Erläuterungen in dieser Bedienungsanleitung können keine Ansprüche abgeleitet werden.

Der Hersteller übernimmt keine Haftung für Schäden oder Verletzungen, die durch Nichtbeachtung des Benutzerhandbuchs, nicht bestimmungsgemäße

1 Wichtige Hinweise zur Sicherheit und zum Umweltschutz

Verwendung des Produkts, unsachgemäße Reparaturen, unerlaubte Änderungen oder die Verwendung nicht zugelassener Ersatzteile entstehen.

Informationen zur Entsorgung

1.6 Ihre Pflichten als Endnutzer



Dieses Produkt erfüllt die Vorgaben der EU-WEEE-Direktive (2012/19/ EU). Das Produkt wurde mit einem Klassifizierungssymbol für elektrische und elektronische Altgeräte (WEEE) gekennzeichnet.

 Dieses Elektro- bzw. Elektronikgerät ist mit einer durchgestrichenen Abfalltonne auf Rädern gekennzeichnet. Das Gerät darf deshalb nur getrennt vom unsortierten Siedlungsabfall gesammelt und zurückgenommen werden. Es darf somit nicht in den Hausmüll gegeben werden. Das Gerät kann z.B. bei einer kommunalen Sammelstelle oder ggf. bei einem Vertreiber (siehe unten zu deren Rücknahmepflichten in Deutschland) abgegeben werden.

Das gilt auch für alle Bauteile, Unterbaugruppen und Verbrauchsmaterialien des zu entsorgenden Altgeräts.

Bevor das Altgerät entsorgt werden darf, müssen alle Altbatterien und Altakkumulatoren vom Altgerät getrennt werden, die nicht vom Altgerät umschlossen sind. Das gleiche gilt für Lampen, die zerstörungsfrei aus dem Altgerät entnommen werden können. Der Endnutzer ist zudem selbst dafür verantwortlich, personenbezogene Daten auf dem Altgerät zu löschen.

Die ordnungsgemäße Entsorgung gebrauchter Geräte trägt dazu bei, mögliche negative Folgen für die Umwelt und die menschliche Gesundheit zu vermeiden.

1 Wichtige Hinweise zur Sicherheit und zum Umweltschutz

1.7 Hinweise zum Recycling



Helfen Sie mit, alle Materialien zu recyceln, die mit diesem Symbol gekennzeichnet sind. Entsorgen Sie solche Materialien, insbesondere Verpackungen, nicht im Hausmüll, sondern über die bereitgestellten Recyclingbehälter oder die entsprechenden örtlichen Sammelsysteme.

Recyceln Sie zum Umwelt- und Gesundheitsschutz elektrische und elektronische Geräte.

1.8 Rücknahmepflichten der Verreiber

Wer auf mindestens 400 m² Verkaufsfläche Elektro- und Elektronikgeräte vertreibt oder diese gewerblich an Endnutzer abgibt, ist verpflichtet, bei Abgabe eines neuen Gerätes, ein Altgerät des Endnutzers der gleichen Geräteart, das im Wesentlichen die gleichen Funktionen wie das neue Gerät erfüllt, am Ort der Abgabe oder in unmittelbarer Nähe, unentgeltlich zurückzunehmen. Das gilt auch für Verreiber von Lebensmitteln mit einer Gesamtverkaufsfläche von mindestens 800 m², die mehrmals im Kalenderjahr oder dauerhaft Elektro- und Elektronikgeräte anbieten und auf dem Markt bereitstellen. Solche Verreiber müssen zudem auf Verlangen des Endnutzers Altgeräte, die in keiner äußeren Abmessung größer als 25 cm sind, (kleine Elektrogeräte) im Einzelhandelsgeschäft oder in unmittelbarer Nähe hierzu unentgeltlich zurückzunehmen; die Rücknahme darf in diesem Fall nicht an den Kauf eines Elektro- oder Elektronikgerätes verknüpft, kann aber auf drei Altgeräte pro Geräteart beschränkt werden.

Ort der Abgabe ist auch der private Haushalt, wenn das neue Elektro- oder Elektronikgerät dorthin geliefert wird; in diesem Fall ist die Abholung des Altgerätes für den Endnutzer kostenlos.

Die vorstehenden Pflichten gelten auch für den Vertrieb unter Verwendung von Fernkommunikationsmitteln, wenn die Verreiber Lager- und Versandflächen für Elektro- und Elektronikgeräte bzw. Gesamtlager und Versandflächen für Lebensmittel beinhalten, die den oben genannten

1 Wichtige Hinweise zur Sicherheit und zum Umweltschutz

Verkaufsflächen entsprechen. Die unentgeltliche Abholung von Elektro- und Elektronikgeräten ist dann aber auf Wärmeüberträger (z.B. Kühlschrank), Bildschirme, Monitore und Geräte, die Bildschirme mit einer Oberfläche von mehr als 100 cm² enthalten und Geräte beschränkt, bei denen mindestens eine der äußeren Abmessungen mehr als 50 cm beträgt. Für alle übrigen Elektro- und Elektronikgeräte muss der Vertreiber geeignete Rückgabemöglichkeiten in zumutbarer Entfernung zum jeweiligen Endnutzer gewährleisten; das gilt auch für kleine Elektrogeräte (s.o.), die der Endnutzer zurückgeben möchte, ohne ein neues Gerät zu erwerben.

1.9 Einhaltung von RoHS-Vorgaben:

Das von Ihnen erworbene Produkt erfüllt die Vorgaben der EU-RoHS Richtlinie (2011/65/EU). Es enthält keine in der Richtlinie angegebenen gefährlichen und unzulässigen Materialien.

2 Ihr Kaffeevollautomat

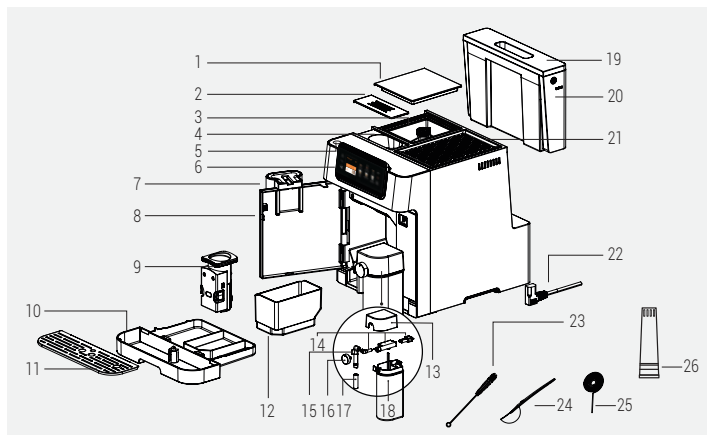

- | | |
|---|---------------------------------------|
| 1. Kaffeebohnenbehälterdeckel | 13. Deckel des Milchbehälters |
| 2. Deckel des Trichters für vorgemahlene Kaffee | 14. Montageteile des Milchbehälters |
| 3. Kaffeebohnenbehälter | 15. Milchbehälterdüse Innenteil |
| 4. Trichter für vorgemahlene Kaffee | 16. Einstellknopf für den Milchschaum |
| 5. Power EIN-/AUS-Taste | 17. Düse des Milchbehälters |
| 6. Digitales Bedienfeld | 18. Milchbehälter |
| 7. Einstellbarer Kaffeeauslauf | 19. Abdeckung des Wassertanks |
| 8. Vordere Abdeckung | 20. Wassertank |
| 9. Brüheinheit | 21. Tassenwärmer |
| 10. Tropfschale | 22. Stromkabel |
| 11. Tassentablett | 23. Reinigungsbürste |
| 12. Behälter für gemahlene Kaffee (Reste) | 24. Löffel für vorgemahlene Kaffee |
| | 25. Reinigungsnadel |
| | 26. Wasserfilter |

2 Ihr Kaffeevollautomat

Bedienfeld



1		Abschnitt Profil
2		Dient der Rückkehr zum vorherigen Bildschirm
3		Dient zum Umschalten in den Eco-Modus
4		Abschnitt Favoriten
5		Abschnitt Weitere Getränke
6		Beliebte Getränke für den schnellen Zugriff
7		Extras hinzufügen Abschnitt
8		Allgemeine Fehler
9		Abschnitt Reinigung
10		Einstellungen

2 Ihr Kaffeevollautomat

Technische Daten

Stromversorgung:

220-240 V~, 50-60 Hz

Leistung: 1350 W

Die Rechte zur Durchführung technischer und gestalterischer Änderungen bleiben vorbehalten.

Alle auf dem Produkt und den Beipackzetteln angegebenen Werte stammen aus Labormessungen, die gemäß den einschlägigen Normen durchgeführt wurden. Diese Werte können je nach Einsatz und Umgebungsbedingungen abweichen.

Konformitätserklärung für CE

Arcelik A.Ş. erklärt hiermit, dass dieses Gerät der Richtlinie 2014/53/EU entspricht. Der vollständige Text der EUKonformitätserklärung ist unter folgender Internetadresse verfügbar: – Produkte, von :grundig.com

Produktabmessungen:

27,5 cm (Breite) x 35,9 cm (Höhe) x 41,2 cm (Tiefe)

Gewicht: 9,68±0,5kg

Kabellänge 95±5 cm

Gewicht des gemahlene Kaffees (Bohnenmodus)

Weich 7+ -2g

Standard: 9±2g

Intensiv: 11±2g

Fassungsvermögen der

Auffangwanne: Bis zu 0,5 l

Fassungsvermögen des Behälters für gemahlene Kaffee (Rest):

Bis zu 10 Tassen

Fassungsvermögen des

Milchbehälters: Bis zu 0,6 l

Fassungsvermögen Wassertank:

2.0±5%L

Fassungsvermögen

Kaffeebohnenbehälter: 250±5%g

Maschine Vorwärmzeit: <50s

2.4G WLAN Frequenzbereich:

2412–2472 MHz

Unterstützte Anschlüsse: WLAN

IEEE 802.11 b/g/n wireless

2,4 G Wi-Fi maximale

HFAusgangsleistung: 20 dBm

RF Expositionsinformationen: 2,4G

WLAN maximal

2 Ihr Kaffeevollautomat

Getränkemengen-Tabelle				
Getränk	Standard Kaffeemenge	Programmierbare Menge	Standard Milch Menge	Programmierbare Milchmenge
Espresso	30 ml	25 - 45 ml	*N.A.	*N.A.
Doppio	30 ml + 30 ml	50 - 90 ml	*N.A.	*N.A.
Ristretto	20 ml	10 - 30 ml	*N.A.	*N.A.
Lungo	60 ml	50 - 90 ml	*N.A.	*N.A.
Americano	160 ml	120 - 200 ml	*N.A.	*N.A.
Espresso Macchiato	30 ml	25 - 45 ml	10 ml	10 - 50 ml
Flat White	60 ml	50 - 90 ml	60 ml	40 - 80 ml
Cortado	60 ml	50 - 90 ml	60 ml	40 - 80 ml
Caffe Latte	60 ml	50 - 90 ml	190 ml	160 - 200 ml
Ristretto Bianco	40 ml	20 - 60 ml	110 ml	90 - 130 ml
Cappuccino	30 ml	25 - 45 ml	150 ml	130 - 170 ml
Latte Macchiato	30 ml	25 - 45 ml	220 ml	200 - 240 ml
To Go Becher	320 ml	240 - 400 ml	*N.A.	*N.A.
Americano mit Eis	30 ml + U.I.	25 - 45 ml	*N.A.	*N.A.
Latte mit Eis	30 ml	25 - 45 ml	U.I.	U.I.
Cold Brew	160 ml	x1 ODER x2	*N.A.	*N.A.

*N.A. Nicht anwendbar

*U.I. Benutzereingabe

3 Vorbereitung - Installation

3.1 Installation

i

- Entfernen Sie alle Schutzfolien, Aufkleber und sonstigen Verpackungsmaterialien vom Gerät.
- Wenn Sie Kaffeerückstände im Mahlwerk entdecken, sind diese das Ergebnis von Tests, die vor dem Verkauf des Geräts durchgeführt wurden.
- Wenn Sie das Gerät zum ersten Mal benutzen, ist es wichtig, alle Teile, die mit Wasser oder Milch in Berührung kommen - wie die Milchkaraffe, die Abtropfschale und den Wassertank - mit heißem Wasser abzuspülen. Für die Reinigung der Milchkaraffen empfehlen wir die Verwendung einer Spülmaschine.

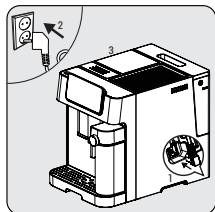

Schließen Sie das Gerät an das Stromnetz an. Drücken Sie die Fahne, die der gewünschten Sprache entspricht, und bestätigen Sie die Auswahl mit der Taste "Fertig".

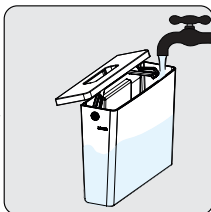

Nehmen Sie den Wassertank heraus und füllen Sie bis zur MAX-Linie mit frischem Wasser, setzen Sie den Tank wieder ein.

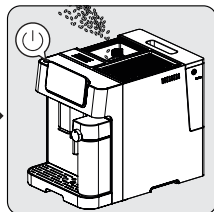

Füllen Sie den Bohnenbehälter auf. Drücken Sie die Ein-/Aus-Taste, um das Gerät einzuschalten.

3 Vorbereitung - Installation



Um zu verhindern, dass Wasser aus dem Wassertank überläuft, sollten Sie kein Wasser aus einem anderen Behälter direkt in das Gerät einfüllen.



- Füllen Sie den Wassertank niemals mit warmem oder heißem Wasser, Sprudelwasser oder anderen Flüssigkeiten, die den Wassertank und die Maschine beschädigen könnten.
- Wenn das Pop-up-Fenster **Wasser leer** erscheint, ist der Wasserstand im Wassertank niedrig und muss aufgefüllt werden.

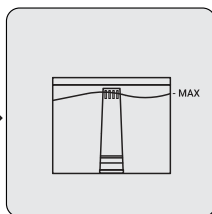
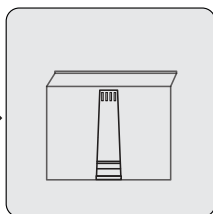
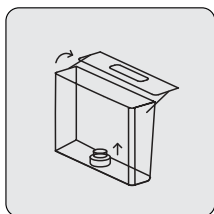

Um einen Wasserfilter zu verwenden, entfernen Sie bitte den Filter, der im Wassertank eingesetzt ist, und setzen Sie stattdessen wie gezeigt einen Wasserfilter ein.

4 Betrieb

4.1 Mahleinstellung

Sie können das Mahlwerk an die Röstung Ihres Kaffees anpassen, indem Sie den Einstellknopf im Bohnenbehälter einstellen:

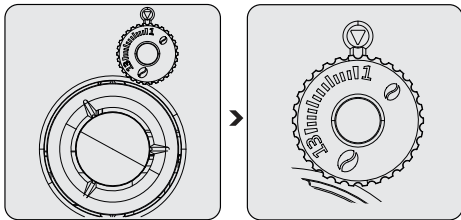

Nehmen Sie die Mahlwerkeinstellung niemals vor, wenn das Mahlwerk nicht in Betrieb ist. Dies könnte das Mahlwerk beschädigen.



Die Linien auf dem Einstellknopf zeigen die Grobheit des Mahlgrads an. Eine größere Zahl bedeutet einen gröberen Mahlgrad.

4.2 Bohnenbehälter füllen



- Wenn das Pop-up-Fenster **Bohnenbehälter leer** erscheint, muss das Gerät mit Kaffeebohnen gefüllt werden.
- Es ist besser, die Bohnen in der Original-Vakuumverpackung aufzubewahren, um eine länger anhaltende Frische zu gewährleisten. Verwenden Sie den Kaffeebohnenbehälter nicht zur Aufbewahrung.

4 Betrieb

4.3 Verwendung des Behälters für vorgemahlene Kaffee

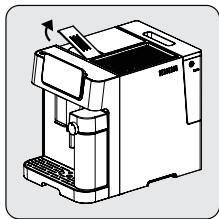

Nehmen Sie den Deckel des Trichters für vorgemahlene Kaffee ab.

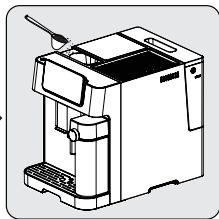

Füllen Sie den vorge-mahlene Kaffee langsam in den Trichter für vorgemahlene Kaffee.

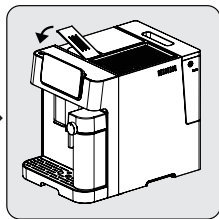

Setzen Sie den Trichterdeckel wieder auf.



Der Trichter für vorgemahlene Kaffee ist keine Aufbewahrungseinheit, sondern dient der einmaligen (max. 13g) Verwendung. Für die empfohlene Menge an gemahlene Kaffee kann ein Messlöffel verwendet werden.



- Um diese Einstellung zu aktivieren, muss die Taste für gemahlene Kaffee gedrückt und auf dem Bildschirm ausgewählt werden.
- Bewahren Sie Ihren ESPRESSOPULVER in einem luftdichten Behälter und an einem kühlen, trockenen Ort auf, um das Aroma zu erhalten. Der Kaffeepulver sollte nicht über einen längeren Zeitraum aufbewahrt werden, da es sonst an Geschmack verliert.
- Es sollte gemahlene Kaffee auf ESPRESSONIVEAU verwendet werden.

4 Betrieb

4.4 Verwendung des Tassenhalters

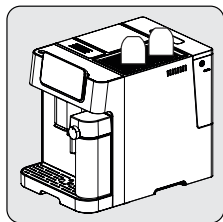

Die Tassen sollten kopfüber platziert werden, um sicherzustellen, dass die Innenfläche warm und sauber gehalten wird (diese Funktion nutzt die interne Wärme des Geräts und funktioniert bei aufeinanderfolgendem Gebrauch des Geräts).

4 Betrieb

4.5 Zubereiten des Kaffees

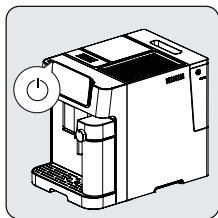

Schalten Sie das Gerät durch Drücken der Ein-/Aus-Taste ein. Das Gerät schaltet sich ein, beginnt mit dem Vorheizen und der automatischen Reinigung. Im Ruhezustand, in dem alle Symbole leuchten, ist das Gerät betriebsbereit.

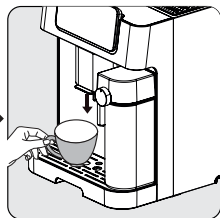

Stellen Sie eine Tasse unter den Kaffeeauslauf und passen Sie die Höhe des Auslaufs an die Tasse an.

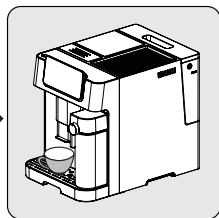

Wählen Sie Ihren Kaffee durch Drücken der Taste, und die Tassenbeleuchtung leuchtet auf, um anzuzeigen, dass das Gerät eine Tasse Kaffee zubereitet. Wenn das Gerät in den Leerlauf zurückkehrt, ist der Kaffee servierbereit.

4 Betrieb

4.5.1 Zubereitung von Kaffee mit Milch

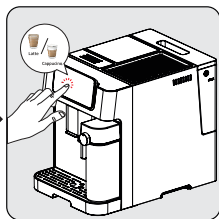
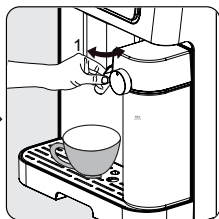
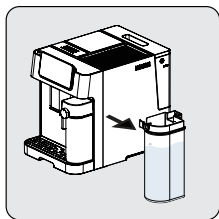

Halten Sie die Milchtasse mit einer Hand. Nehmen Sie den Deckel des Milchbehälters ab. Füllen Sie Milch in den Milchbehälter ein. Die Milchmenge sollte den Höchstwert nicht überschreiten. Die empfohlene Temperatur für Milch ist 4-8 °C (~ 40-46 °F). Schließen Sie den Deckel des Milchbehälters.

Befestigen Sie den Milchbehälter am Gerät, er muss hörbar einrasten. Achten Sie darauf, dass der Milchbehälter richtig sitzt. Stellen Sie den Winkel der Milchbehälterdüse über der Tasse ein. Stellen Sie die Milchschaumdichte mit Hilfe des Milchschaum-Einstellknopfes nach Ihren Wünschen ein.

Wählen Sie den gewünschten Milchkaffee auf dem Bildschirm aus und die Tassenbeleuchtung leuchtet auf, um anzuzeigen, dass das Gerät eine Tasse Kaffee zubereitet. Wenn das Gerät in den Leerlauf zurückkehrt, ist der Kaffee servierbereit.

i

- Um sicherzustellen, dass Ihr Espresso die optimale Temperatur hat, empfehlen wir Ihnen, Ihre Tassen vorzuwärmen.
- Neben dem verwendeten Kaffee trägt auch die Verwendung von frischem, kaltem Wasser, das frei von Chlor, Gerüchen und anderen Verunreinigungen ist, zu einem perfekten Espresso bei.

i

Bei dieser Maschine kann der Benutzer das Schaumverhältnis einstellen, indem er den Drehknopf von Max bis Min dreht, um den gewünschten Schaum zu erhalten. Die vorgeschlagene Einstellung kann durch Drücken der Taste t(i) auf dem Bildschirm angezeigt werden.

4 Betrieb

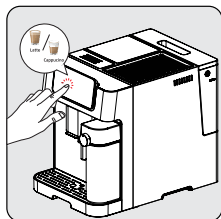

Drücken Sie die Taste des gewünschten Kaffees. Dann ertönt ein Signalton. Die Taste für das gewählte Getränk beginnt zu blinken und der Brühvorgang beginnt.

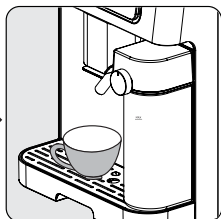

Die Pumpe arbeitet phasenweise, wenn der Milchschaum in die Tasse gelangt. Wenn der Milchschaum fertig ist, beginnt das Gerät automatisch mit dem Aufbrühen des Kaffees.

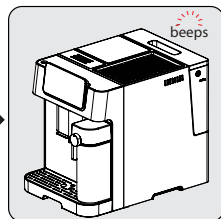

Wenn das Gerät einmal piept, ist das Getränk fertig - genießen Sie es!
- Das Gerät kehrt in den Ruhezustand zurück.



Achten Sie immer darauf, dass der Milchbehälter richtig eingesetzt ist. Wenn er nicht gut sitzt, werden die Milchgetränke nicht verfügbar sein. Dies wird durch einen Summer mit 3 Pieptönen angezeigt.



Das Entfernen der Milchtasse hat keinen Einfluss auf die Voreinstellungen für schwarzen Kaffee, sie können weiterhin verwendet werden.

4 Betrieb

4.6 Abbrechen

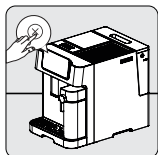

Drücken  Sie zum Abbrechen.



Durch 2-maliges Drücken der Ein/Aus-Taste wird das Gerät zwangsweise ausgeschaltet.

5 Reinigung

5.1 Reinigung des Gerätes

1. Ziehen Sie das Netzkabel aus der Steckdose.
2. Schütten Sie das gesamte Wasser bzw. die Kaffeereste in der Abtropfschale und dem Restkaffeebehälter weg.
3. Verwenden Sie ein feuchtes Tuch oder ein nicht kratzendes Reinigungsmittel, um die Flüssigkeitsflecken auf dem Gerät zu entfernen.



Verwenden Sie zum Reinigen des Geräts niemals Schleifmittel, Essig oder Entkalkungsmittel, die nicht im Lieferumfang enthalten sind.

Die rechtzeitige Reinigung und Wartung des Geräts ist äußerst wichtig, um seine Lebensdauer zu verlängern.

5 Reinigung

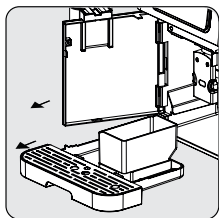

Öffnen Sie die vordere Abdeckung. Entfernen Sie die Tropfschale und den Restkaffeebehälter.

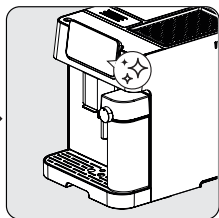

Drücken Sie das Symbol  und klicken Sie auf den Text, um die Funktion "Milchbehälterreinigung" vom Bildschirm aus zu starten.

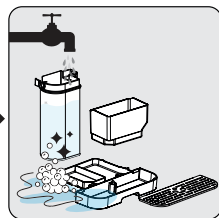

Leeren Sie den Restkaffeebehälter und die Tropfschale aus. Waschen Sie den Restkaffeebehälter, die Tropfschale und den Milchbehälter unter fließendem warmen Wasser aus und verwenden Sie bei Bedarf die Nadel oder die Borsten der Bürste, um alle Teile zu reinigen. Trocknen Sie sie anschließend.



Wenn das Symbol  auf dem Bildschirm erscheint, folgen Sie bitte den Anweisungen auf dem Bildschirm. Dieser Fehler wird nach jeweils 10 Kaffeezubereitungen auf dem Bildschirm angezeigt.

5 Reinigung

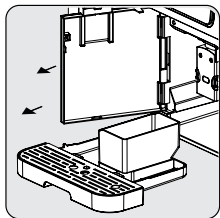

Halten Sie den verstellbaren Kaffeeauslauf und ziehen Sie ihn langsam zurück, um die vordere Abdeckung zu öffnen.

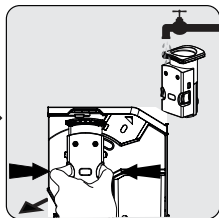

Nehmen Sie die Brüheinheit heraus. Mit Wasser abwaschen und anschließend abtrocknen.

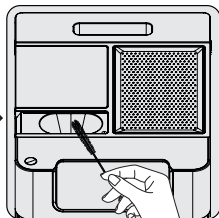

Reinigen Sie die Kaffeeauslaufleitung mit einer Bürste.

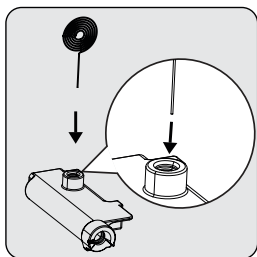

Verwenden Sie die Reinigungsnadel (18) um den Einlass des Milchaufschäumers zu reinigen.



- Die Tropfschale sollte geleert werden, wenn die schwimmende Anzeige sichtbar ist.
- Der Pulverkaffeetrichter sollte nach jedem Gebrauch mit der Reinigungsbürste gereinigt werden.

5 Reinigung

5.2 Reinigungsfunktionen

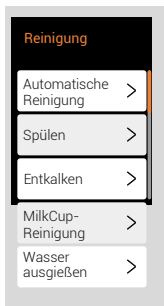

Wenn Sie auf "✦✦" drücken, können Sie ganz einfach auf 5 verschiedene Reinigungsfunktionen zugreifen: Automatische Reinigung, Spülen, Entkalkung, Reinigung des Milchbehälters und Wasserentleerung, die alle auf dem Bildschirm angezeigt werden.

5.2.1 Automatische Reinigungsfunktion

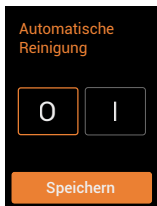

Ihr Gerät reinigt sich automatisch vor und nach jedem Brühvorgang. Um die automatische Reinigungsfunktion zu deaktivieren, wechseln Sie zum Symbol "0" auf dem Bildschirm.



Wir empfehlen Ihnen, die automatische Reinigung aktiv zu nutzen, um eine gesunde Nutzung zu gewährleisten.

5 Reinigung

So brechen Sie die automatische Reinigung einmalig ab;

Drücken Sie die Ein-/Ausschalttaste, während das während das Gerät ein- oder ausgeschaltet wird, um diese Funktion zu umgehen.

5.2.2 Spülung Funktion

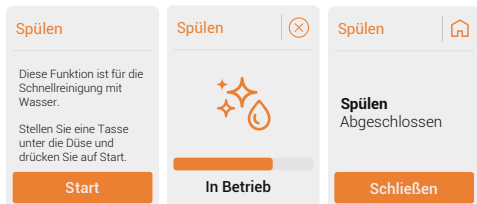

Diese Funktion ist für die Schnellreinigung mit Wasser. Folgen Sie den Schritten auf dem Bildschirm.



- Das aus der Kaffeedüse austretende Wasser ist heiß und wird in der darunter liegenden Tropfschale gesammelt. Vermeiden Sie Kontakt, da es herumspritzt.
- Wenn das Gerät längere Zeit nicht benutzt wurde, empfiehlt es sich, diese Funktion zu verwenden.



Die Verwendung dieser Funktion vor der Kaffeezubereitung gewährleistet außerdem einen heißeren Kaffee.

5 Reinigung

5.2.3 Entkalkungsfunktion



Die Entkalkung wird empfohlen, damit ein fortgesetzter einwandfreier Zustand des Geräts sichergestellt werden kann. Folgen Sie den Schritten auf dem Bildschirm.



- Die Entkalkung ist nach dem vordefinierten Brühzyklus erforderlich.
- Verwenden Sie zur Selbstreinigung dieses Geräts keinen Essig oder andere Reinigungsmittel. Andere Reinigungsmittel können das Gerät beschädigen.
- Halten Sie Haut/Körper von heißem Wasser fern.

5 Reinigung



Das Zurücksetzen des Entkalkungswarnstatus wird nicht empfohlen, um den besten Zustand des Geräts zu erhalten.

5.2.4 Reinigung des Milchbehälters

Reinigung des Milchbehälters

Diese Funktion dient zur Reinigung des Milchbehälters.

Leeren Sie den Milchbehälter und drücken Sie Start

Start

Reinigung des Milchbehälters



In Betrieb

Reinigung des Milchbehälters

Reinigung des Milchbehälters Abgeschlossen

Entfernen Sie den Milchbehälter und säubern Sie die darunter befindlichen Teile mit sauberem Wasser

Schließen







Diese Funktion dient zur Reinigung des Milchbehälters. Folgen Sie den Schritten auf dem Bildschirm.



Diese Funktion sollte nach jedem milchbezogenen Vorgang verwendet werden.

5 Reinigung

5.2.5 Wasser entleeren

<p>Wasser ausgießen</p> <p>Schritt 1 Mit dieser Funktion kann das gesamte Wasser aus dem Gerätinneren abgelassen werden. Stellen Sie eine Tasse unter die Düse und drücken Sie auf Start.</p> <p>Start</p>	<p>Wasser ausgießen </p> <p>Schritt 2 Entnehmen Sie den Wassertank. Sobald der Wassertank entnommen wurde, startet die Funktion automatisch.</p>	<p>Wasser ausgießen </p> <p></p> <p>In Betrieb</p>	<p>Wasser ausgießen </p> <p>Wasser ausgießen Abgeschlossen</p> <p>Schließen</p>
---	---	--	---



Mit dieser Funktion kann das gesamte Wasser aus dem Gerätinneren abgelassen werden. Folgen Sie den Schritten auf dem Bildschirm.



Wenn das Gerät zum ersten Mal wieder benutzt wird, nachdem die Entleerungsfunktion verwendet wurde, drücken Sie die Milchtaste, bis Wasser aus dem Auslauf kommt.

6 Einstellung des Bedienfelds

6.1 Profil-Funktion

6.1.1 Profilauswahl

Mit dieser Funktion können Sie Getränkeeinstellungen und Favoriten für jedes Profil separat speichern. (Orange-Violett-Blau-Grün & Gast)

6.1.2 Profil-Einstellungen

 Das Gerät fährt zur ersten Inbetriebnahme mit dem Gästeprofil hoch.

 Profilnamen können über die mobile App angepasst werden. Siehe APP UM für weitere Informationen.

6.1.2 Funktionseinstellungen

Das Gerät merkt sich das letzte ausgewählte Profil und ruft es beim nächsten Einschalten auf. (einschließlich Gast)

Jedes Profil hat eine andere Farbe zur Unterscheidung.

 Um die Getränke- oder Profileinstellungen zurückzusetzen, drücken Sie "Zurücksetzen".

6.2 Modusauswahl

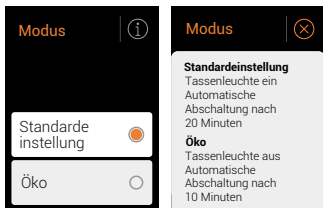

6 Einstellung des Bedienfelds



Wenn der Eco Mode ausgewählt wurde, Stellt sich die Modusauswahl-LED  auf grün.

6.3 Getränkeinstellungen

6.3.1 Favorit hinzufügen & Favorit entfernen

Um ein Getränk zu favorisieren, drücken Sie das Symbol "♥".

Um ein Getränk aus Ihren Favoriten zu entfernen, drücken Sie das Symbol "♥".



Sie können bis zu vier Getränke bevorzugen.

6.3.2 Getränkeanpassung

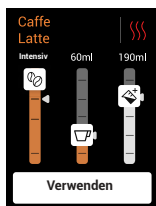

Zum Anpassen eines Getränks - Kaffeestärke, Brühtemperatur, Wasser- und Milchmenge - drücken Sie das Symbol ".

6 Einstellung des Bedienfelds

6.3.3 Extra hinzufügen

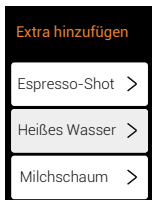

Drücken Sie das Symbol "☰".

Espresso-Schuss

Um Ihrem Getränk einen Standard-Espresso-Schuss hinzuzufügen, drücken Sie auf dem Bildschirm "Espresso Schuss". Folgen Sie den Schritten auf dem Bildschirm.

Wasserausgabe

Um heißes Wasser auszugeben, drücken Sie "Heißes Wasser" auf dem Bildschirm.

Milch aufschäumen

Um Milch hinzuzufügen, drücken Sie auf dem Bildschirm auf "Milch aufschäumen". Nach dieser Funktion empfehlen wir die Reinigung der Milchtasse.



Siehe Abschnitt 5.6 Reinigung der Milchtasse.

7 Benutzereinstellungen

Sprache

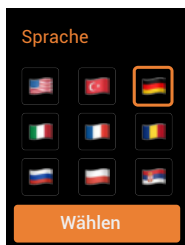

Um die Sprache zu ändern, gehen Sie zu Einstellungen > Sprache und wählen Sie die Flagge der entsprechenden Sprache.

Klingen



7 Benutzereinstellungen

WLAN & Kopplung

WLAN & Kopplung



Laden Sie **Home Direct**
herunter und beginnen
Sie mit der

Start

Um HomeDirect herunterzuladen, scannen Sie den QR-Code und befolgen Sie die erforderlichen Schritte (Bitte beachten Sie die App-Anleitungen).

Automatische Abschaltung

Timer für automatische Abschaltung 1/2

10 Minuten

20 Minuten

30 Minuten

Timer für automatische Abschaltung 2/2

1 Stunden

2 Stunden

3 Stunden

Wählen Sie das gewünschte Zeitintervall (10 oder 20 oder 30 Minuten, 1, 2 oder 3 Stunden).

7 Benutzereinstellungen

Wasserhärte

Drücken Sie das Symbol "i" und folgen Sie den Schritten.

Schritt 1

Tauchen Sie den Messstreifen in eine Tasse mit dem Wasser, das in dem Gerät verwendet werden soll.



Schritt 2

Warten Sie, bis sich die Farbe ändert.



Schritt 3

Die Anzahl der Quadrate, deren Farbe sich verändert, zeigt die Wasserhärte an.



Wasserfiltereinsatz

Drücken Sie auf dem Bildschirm auf "Wasserfilter einsetzen" und folgen Sie den Anweisungen.

Schritt 1

Packen Sie den Wasser aus und schütteln Sie diesen vorsichtig.



Schritt 2

Tauchen Sie den Wasserfilter mit der Oberseite zuerst in ein mit sauberes Wasser gefülltes Gefäß.



Schritt 3

Warten Sie 10 Minuten, bis keine Blasen mehr aufsteigen.



7 Benutzereinstellungen

Schritt 4

Nehmen Sie den Wassertank heraus, entfernen Sie dann den mechanischen Filter aus dessen Innerem heraus, indem Sie diesen nach oben ziehen.



Schritt 5

Setzen Sie die Wasserfilterkartusche ein und drücken Sie diesen in den Bodeneinsatz, bis er sich nicht mehr bewegen lässt.



Schritt 6

Füllen Sie in den Wassertank frisches Wasser bis zur Höchststandsanzeige (max.).

Setzen Sie den Wassertank zurück in das Gerät ein.

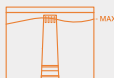

Fortfahren

Vorbrüh-Einstellung

Vorbrühfunktion

0

1

Speichern

Die Vorbrühfunktion befeuchtet den Kaffee in der Brüheinheit mit einer kleinen Menge Wasser vor der vollständigen Extraktion. Dies erweitert den Kaffeesatz, um einen höheren Druck beim Brühen aufzubauen, wodurch alle Öle extrahiert und der volle Geschmack der Bohnen hervorgehoben werden.

Produktzähler

KVA 8230 verfügt über eine Produktzählerfunktion, die die Anzahl der zubereiteten Kaffees seit dem Erwerb der Maschine festhält. Dadurch können Sie den Nutzungsgrad Ihrer Maschine nachverfolgen und sehen, wie häufig Sie sie verwenden.

7 Benutzereinstellungen

Software-Aktualisierung

Dieses Produkt verfügt über eine Remote-Software-Update-Funktion für potenzielle Neuzugänge. Über das Einstellungsmenü können Sie jederzeit nach neuen Softwareversionen suchen. Suchen Sie im entsprechenden Abschnitt nach Updates. Falls verfügbar, werden Sie zum Abschnitt „Update“ weitergeleitet.

i Bitte befolgen Sie die Schritte in der Anleitung „HomeDirect, Audiosteuerung und Software-Update“.

i Stellen Sie sicher, dass Ihr Telefon mit dem Gerät verbunden ist und Sie während des Updates eine stabile Verbindung haben. Schalten Sie das Gerät nicht aus, während der Aktualisierungsvorgang läuft.

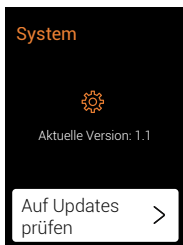

8 Fehlerbehebung

Problem	Ursache	Lösung
Das Gerät funktioniert nicht.	Das Gerät ist nicht an das Stromnetz angeschlossen.	Schließen Sie es an und drücken Sie den Schalter. Überprüfen Sie das Kabel und den Stecker.
Keine oder verzögerte Reaktion in mehreren Versuchen, beim Drücken auf eine Funktionstaste auf dem Bedienfeld.	Das Gerät ist elektromagnetischen Störungen ausgesetzt. Das Panel ist schmutzig.	Ziehen Sie den Gerätnetzstecker. Nach einigen Minuten neu starten. Reinigen Sie das Bedienfeld mit dem mitgelieferten Tuch.
Der Kaffee ist nicht heiß genug.	Die Tassen wurden nicht vorgewärmt. Die Brüheinheit ist zu kalt.	Stellen Sie Ihre Tasse mit der Oberseite nach unten auf den Tassenwärmer oder spülen Sie die Tasse mit heißem Wasser aus. Stellen Sie sicher, dass das Wasser im Wassertank nicht zu kalt ist.
Es kommt kein Kaffee aus dem Kaffeeauslauf.	Möglicherweise wurde zuvor die Funktion "System entleeren" verwendet. Der Kaffeeauslauf wurde möglicherweise nicht gereinigt und durch Kaffeereste blockiert.	Drücken Sie die Reinigungstaste, bis Wasser aus dem Auslauf kommt Reinigen Sie den Kaffeeauslauf.
Die erste Tasse Kaffee ist von schlechter Qualität.	Beim ersten Durchlauf des Mahlwerks wird keine ausreichende Menge Kaffee in die Brüheinheit gegeben.	Werfen Sie den Kaffee weg. Die nächsten Becher werden besser.
Der Wassertank ist entfernt/der Wasserstand im Wassertank ist sehr niedrig, aber es ist keine  Warnung vorhanden.	Der Bereich in der Nähe des Wassertankanschlusses könnte nass sein.	Wischen Sie das Wasser um den Wassertankanschluss herum ab.

8 Fehlerbehebung

Problem	Ursache	Lösung
Die interne Tropfschale ist mit viel Wasser gefüllt.	Der gemahlene Kaffee ist zu fein, wodurch das Wasser nicht austreten kann.	Stellen Sie die Kaffeefeinheit für den Mahlvorgang auf größere Körner ein.
Kaffee wird zu langsam oder tropfenweise geliefert.	Kaffeesatz ist zu fein, wodurch das Wasser nicht austreten kann.	Stellen Sie die Kaffeefeinheit für den Mahlvorgang auf größere Körner ein.
Die Anzeige blinkt, um zu signalisieren, dass nicht genügend Kaffeebohnen vorhanden sind, obwohl sich genügend Bohnen im Behälter befinden.	Der interne Kaffeesatzauslass ist blockiert.	Befolgen Sie die unter Reinigen des Kaffeesatzauslasses beschriebenen Schritte.
Die Brüheinheit oder das Kaffeepulver ist nicht zu entfernen.	Das Gerät hat den Selbstreinigungsvorgang nicht beendet und wurde ausgeschaltet.	Bitte schalten Sie die Maschine erneut ein und lassen Sie sie ihre automatische Reinigung beenden.
Das Gerät führt den Spülzyklus beim Ein- und Ausschalten nicht mehr durch.	Eine unsachgemäße Handhabung bei der Wartung des Geräts kann die Ursache sein.	<ol style="list-style-type: none">1. Wenn sich das Gerät im Ruhezustand befindet, öffnen Sie die Frontabdeckung.2. Halten Sie die Ein-/Aus-Taste gedrückt, bis Sie 2 Pieptöne hören.3. Schließen Sie die vordere Abdeckung.
Die Touch-Tasten sind nicht empfindlich.	Drücken Sie die Touch-Taste nicht an der Vorderseite des Geräts.	Drücken Sie von der Vorderseite des Geräts aus auf den unteren Teil des Symbols der Berührungstaste.

9 Pop-up

 <p>Fehler </p> <p>Wasser leer Den Wassertank auffüllen.</p>	<p>Vergewissern Sie sich vor dem Befüllen des Tanks, dass er vollständig eingesetzt ist. Sobald dies bestätigt ist, fahren Sie mit dem Befüllen des Tanks fort.</p>	 <p>Warnung </p> <p>Entkalken Es wird empfohlen, das Gerät zu entkalken.</p>	<p>Entkalkungsprogramm empfohlen. Folgen Sie den Anweisungen auf dem Bildschirm. Das Ignorieren dieses Pop-ups kann den Zustand des Geräts beeinträchtigen.</p>
 <p>Fehler </p> <p>Kein Kaffee Füllen Sie den Bohnenbehälter oder verwenden Sie die Option gemahlener Kaffee.</p>	<p>Wählen Sie die richtige Kaffeesorte (Bohnen oder gemahlen) auf dem Bildschirm aus und füllen Sie dann den Behälter oder den Schacht wie gewünscht.</p>	 <p>Fehler</p> <p>Allgemeiner Fehler Frontklappe offen</p>	<p>Frontklappe offen Bitte stellen Sie sicher, dass es sicher verschlossen ist.</p>
 <p>Fehler</p> <p>Rückstände voll Leeren Sie den Restkaffeebehälter aus.</p>	<p>Nach mehreren Tassen Getränkekonsum erscheint eine Pop-up-Meldung. Bitte leeren Sie den Restbehälter.</p>	 <p>Fehler</p> <p>Allgemeiner Fehler Brühvorrichtung nicht richtig eingesetzt. Setzen Sie die Komponenten an deren vorgesehenen Plätzen ein.</p>	<p>Die Brüheinheit ist verschoben. Setzen Sie die Brüheinheit wieder an ihren Platz ein.</p>

9 Pop-up

<p>Fehler </p>  <p>Milchbehälter fehlt Setzen Sie die Komponenten an deren vorgesehenen Plätzen ein.</p>	<p>Fehlender Milchbehälter während der Getränkezubereitung löst ein Pop-up aus. Ersetzen Sie die Milchtasse.</p>	<p>Fehler </p>  <p>Wassertank verlegt Stellen Sie sicher, dass der Wassertank richtig positioniert ist.</p>	<p>Stellen Sie sicher, dass der Wassertank richtig positioniert ist.</p>
---	--	--	--

10 Informationen

Technische Daten

Stromversorgung: 220-240 V~, 50-60 Hz

Leistung: 1350 W

Technische und optische Änderungen vorbehalten.

Service und Ersatzteile

Unsere Geräte werden nach den neuesten technischen Erkenntnissen entwickelt, produziert und geprüft. Sollte trotzdem eine Störung auftreten, so bitten wir Sie, sich mit Ihrem Fachhändler bzw. mit der Verkaufsstelle in Verbindung zu setzen. Sollte dies nicht möglich sein, wenden Sie sich bitte an das BEKO GERMANY Service-Center unter folgenden Kontaktdaten:

Telefon: 0911 / 590 597 29
(Montag bis Freitag von 08.00 bis 18.00 Uhr)
E-Mail: service.de@beko.com
Homepage: www.grundig.com/de-de/support
(Elektrokleingeräte)

Unter den oben genannten Kontaktdaten erhalten Sie ebenfalls Auskunft über den Bezug möglicher Ersatz- und Zubehörteile.

BEKO GERMANY Kundenberatungszentrum

Montag bis Freitag von 8.00 bis 18.00 Uhr
Deutschland : 0911 / 590 597 30
Österreich : 0820 / 220 33 22 *
* gebührenpflichtig (0,145 €/Min. aus dem
Festnetz, Mobilfunk: max. 0,20 €/Min.)

Haben Sie Fragen?

Unser Kundenberatungszentrum steht Ihnen werktags stets von 8.00 – 18.00 Uhr zur Verfügung.

Sehr geehrte Kundin, sehr geehrter Kunde,

als Käufer eines Haushaltskleingerätes der Marke Grundig stehen Ihnen die gesetzlichen Gewährleistungsrechte (Nachbesserung und Nacherfüllung) aus dem Kaufvertrag zu. Die Gewährleistung erfolgt für die Fehlerfreiheit bei Geräteübergabe entsprechend dem jeweiligen Stand der Technik. Über die Gewährleistung hinaus räumt Ihnen der Hersteller eine Garantie ein, diese schränkt die gesetzliche Gewährleistung – die für 24 Monate ab dem Kaufdatum gilt – nicht ein. Garantiert wird die Mängelbeseitigung durch Reparatur oder Austausch nach Wahl des Herstellers.

Sollte eine Störung an Ihrem Gerät auftreten:

Wenden Sie sich bitte an Ihren Fachhändler bzw. den Verkäufer. Dieser wird vor Ort das Gerät prüfen und den Kundenservice durchführen. Auch soweit Ansprüche aus der Herstellergarantie bestehen, werden diese nur durch den Verkäufer abgewickelt.

Die Garantiezeit beträgt 36 Monate ab Kaufdatum.

Bedingungen:

1. Ein maschinell erstellter Original-Kaufbeleg liegt vor.
2. Das Gerät ist nur mit Original-Zubehör und Original-Ersatzteilen betrieben worden.
3. Die in der Gebrauchsanweisung erwähnten Wartungs- und Reinigungsarbeiten sind entsprechend ausgeführt worden.
4. Das Gerät wurde nicht geöffnet/zerlegt.
5. Bauteile, die einem gebrauchsbedingtem Verschleiß unterliegen, fallen nicht unter die Garantie
6. Ausgewechselte Teile werden Eigentum des Herstellers.
7. Ausgeschlossen von der Garantie sind die Mängel, die durch unsachgemäße Installation, z.B. Nichtbeachtung der VDE-Vorschriften; unsachgemäße Aufstellung, z.B. Nichtbeachtung der Einbau- oder Installationsvorschriften; äußere Einwirkung, z.B. Transportschäden, Beschädigung durch Stoß oder Schlag, Schäden durch Witterungseinflüsse, unsachgemäße Bedienung oder Beanspruchung, z.B. Nichtbeachtung der Gebrauchsanweisungen verursacht wurden.
8. Eine gewerbliche oder gleichzustellende Nutzung, z.B. in Hotels, Pensionen, Gaststätten, Arztpraxen oder Gemeinschaftsanlagen, gilt als eine nicht bestimmungsgemäße Benutzung, die die Garantie ausschließt.
9. Die Mängelbeseitigung verlängert die ursprüngliche Garantiezeit nicht.
10. Schadenersatzansprüche, auch hinsichtlich Folgeschäden, sind, soweit sie nicht auf Vorsatz oder grober Fahrlässigkeit beruhen, ausgeschlossen.
11. Der Anspruch auf Garantieleistung steht nur dem Erstkäufer zu und erlischt bei Weiterverkauf des Produktes durch den Erstkunden.
12. Die Garantie gilt für neue Produkte und nicht für Produkte, die als Gebrauchtgeräte verkauft worden sind und nicht für B-Ware.
13. Die Garantie ist nicht übertragbar.

Diese Garantiezusage ist nur gültig innerhalb der Bundesrepublik Deutschland

Garantiebedingungen - Grundig – Version März 2024

Please read this user manual first!

Dear Customer,

Thank you for selecting this Grundig product. We hope that you get the best results from your product, which has been manufactured to a high quality with state-of-the-art technology. Please read this entire user manual and all other accompanying documents carefully before using the product and keep them as a reference for future use. If you pass on the product to someone else, please give them the user manual as well. Please take into consideration all warnings and information in the user manual.

Explanation of symbols

The following symbols are used in the various section of this manual:



Important information or useful hints about usage.



DANGER: This warning for dangerous situations with regard to life and property.



WARNING: This warning indicates potentially dangerous situations.



CAUTION: This warning indicates the potential for material damage.



Materials are suitable for food contact



1 Important instructions for safety and environment

This section includes the safety instructions that will help provide protection against risks of personal injury and material loss. Failure to follow these instructions invalidates any warranty.

1.1 Danger of electric current

Danger to life due to electric current!

Contact with live wires or components could lead to serious injury or even death!

Observe the following safety precautions to avoid electric shocks:

- Do not use the product if the power cable or the appliance itself is damaged. Contact the authorised service.
- Do not open the housing of the coffee machine. There is a risk of electric shock if live connections are touched and/or the electrical and mechanical configuration is changed.
- Before cleaning the bean container, unplug the appliance from the mains socket. Danger from the coffee grinder rotating!

1.2 Danger of burning or scalding

Parts of the coffee machine can become very hot during operation! Dispensed drinks and escaping steam are very hot!

Observe the following safety precautions to avoid burning/scalding yourself and/or others:

- Do not touch either of the metal sleeves on both coffee spouts.
- Avoid direct contact of the skin with steam escaping the machine or hot rinsing, cleaning or descaling water.

1.3 Basic safety precautions

Observe the following safety precautions to ensure safe handling of the coffee machine:

1 Important instructions for safety and environment

- Never play with packaging material. There is a risk of suffocation. Keep all packaging materials away from children.
- Inspect the coffee machine for visible signs of damage before use. Do not use a damaged coffee machine. Contact the authorised service.
- If the connecting cable is damaged, it should only be replaced by a service agent recommended by the manufacturer in order to prevent any danger! Please contact the manufacturer or their customer service.
- Repairs to the coffee machine must only be carried out by an authorised specialist or customer service representative. Repairs by unauthorized persons can lead to considerable danger for the user. These actions will also void the warranty.
- Repairs to the coffee machine during the warranty period may only be carried out by service centres authorised by the manufacturer, otherwise the warranty will become void in the event of subsequent damage.
- Defective parts may only be replaced with original spare parts. Only original spare parts guarantee that the safety requirements are met.
- This appliance can be used by children aged from 8 years and above if they have been given supervision or instruction concerning use of the appliance in a safe way and if they understand the hazards involved. Cleaning and user maintenance shall not be made by children unless they are older than 8 and supervised. Keep the appliance and its cord out of reach of children aged less than 8 years.
- Appliances can be used by persons with reduced physical, sensory or mental capabilities or lack of experience and knowledge if they have been given supervision or instruction concerning use of the appliance in a safe way and understand the hazards involved.
- Children shall not play with the appliance
- Cleaning and user maintenance shall not be made by children without supervision.

1 Important instructions for safety and environment

- This appliance is intended to be used in household and similar applications such as:
 - staff kitchen areas in shops, offices and other working environments,
 - farm houses,
 - by customers in hotels, motels and other residential type environments,
 - bed and breakfast type environments.
- Protect the coffee machine against the effects of weather such as rain, frost and direct sunlight. Do not use the coffee machine outdoors.
- Never immerse the coffee machine itself, the mains cable or the mains plug in water or other liquids.
- Do not clean the coffee machine or accessories in a dishwasher.
- Do not pour any liquids other than water or place foodstuffs into the water tank.
- Do not fill the water tank beyond the maximum mark.
- Only operate the machine when the waste container, drip tray and the cup tray are fitted.
- Do not pull the cable to remove the plug from the mains socket or touch with wet hands.
- Do not hold the coffee machine by the mains cable.
- Keep the appliance and its cord out of reach of children aged 8 or under.
- The appliance can only be used to prepare coffee.
- Children should be supervised to ensure that they do not play with the appliance.
- Unplug the appliance before each clean and when the appliance is not in use.
- Place the appliance in a way that the plug is always accessible.
- Always use the appliance on a stable, flat, clean, dry and non-slip surface.

1 Important instructions for safety and environment

- The appliance is not an integrated coffee machine and is not designed use inside a cabinet. The coffee maker shall not be place in a cabinet while in use.
- Do not squeeze or bend the power cord and do not rub it on sharp edges in order to prevent any damage to the power cord. Keep the power cord away from hot surfaces and naked flames.
- Ensure that the mains power supply complies with the information supplied on the rating plate of the appliance.
- Use the appliance only with a grounded socket.
- Do not use the appliance with an extension cord.
- Do not touch the appliance or its plug with wet or damp hands when the appliance is plugged in.
- CAUTION: In order to avoid a hazard due to inadvertent resetting of the thermal cut-out, this appliance must not be supplied through an external switching device, such as a timer, or connected to a circuit that is regularly switched on and off by the utility.
 - Warning: avoid spillage on the connector.
 - Do not misuse the appliance to avoid potential injury.
- If the supply cord is damaged, it must be replaced by the manufacturer or its agent or similarly qualified person in order to avoid hazard.
- Cleaning: Do not use harsh, abrasive cleaners. See for the 6.1 to 6.4 detailed cleaning instructions.
- The heating element surface is subject to residual heat after use.

1 Important instructions for safety and environment

1.4 Intended use

The Beko fully automatic coffee machine is intended for use in homes and similar applications, such as in staff kitchens, shops, offices and similar areas or by customers in bed & breakfast, hotels, motels and other living accommodation. This coffee machine is not intended for commercial use. The machine is only intended for preparing coffee and heating milk and water. Any other use other than previously stated is considered as improper use.

Danger resulting from improper use!

If the coffee machine is not used for its intended purpose, it may become a source of danger.



- Consequently, the coffee machine must only be used for its intended purpose.
- Follow the procedures described in this user manual.

No claims of any kind will be accepted for damage or injury resulting from the use of the coffee machine for purposes other than its intended use. The risk must have been borne solely by the machine owner.

1.5 Limitation of liability

All technical information, data and instructions on installation, operation and maintenance of the coffee machine contained in these operating instructions represent the current status at the time of printing and are based on the best possible knowledge gained by experience and knowhow.

No claims/demands can be inferred from the information, illustrations and explanations in this user manual.

The manufacturer assumes no liability for damage or injury resulting from failure to observe the user manual, use of the product for purposes other than the intended use, unprofessional repairs, unauthorised modifications or use of non-approved spare parts.

1 Important instructions for safety and environment

1.6 Compliance with the WEEE Directive and Disposing of the Waste Product:

This product complies with EU WEEE Directive (2012/19/EU). This product bears a classification symbol for waste electrical and electronic equipment (WEEE).

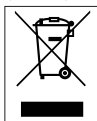

This symbol indicates that this product shall not be disposed with other household waste at the end of its service life. The used device must be returned to an official collection point for the recycling of electrical and electronic devices. To find these collection points, please contact your local authority or retailer where the product was purchased. Each household performs an important role in the restoring and recycling of old appliances. The appropriate disposal of used appliance helps prevent potential negative consequences for the environment and human health.

1 Important instructions for safety and environment

1.7 Compliance with RoHS Directive

The product you have purchased complies with EU RoHS Directive (2011/65/EU). It does not contain harmful and prohibited materials specified in the Directive.

1.8 Package information



The packaging materials of the product were manufactured from recyclable materials in accordance with our National Environment Regulations. Do not dispose of the packaging materials together with domestic or other waste. Take them to the packaging materials collection points designated by local authorities.

1.9 Plug Wiring

The moulded plug on this appliance incorporates a 13 A fuse. Should the fuse need to be replaced an ASTA approved BS1362 fuse of the same rating must be used. Do not forget to refit the fuse cover. In the event of losing the fuse cover, the plug must not be used until a replacement fuse cover has been fitted. Colour of the replacement fuse cover must be the same colour as that visible on the pin face of the plug. Fuse covers are available from any good electrical store.

1 Important instructions for safety and environment

• Fiting a different plug

- As the colours of the wires in the mains lead of this appliance may not correspond with the coloured markings identifying the terminals on your plug, proceed as follows:
- Brown cable = L (Live)
- Blue cable = N (Neutral)
- Green/yellow cable must be connected to ground (E) \perp line
- With the alternative plugs a 13 A fuse must be fitted either in the plug or adaptor or in the main fuse box. If in doubt contact a qualified electrician.

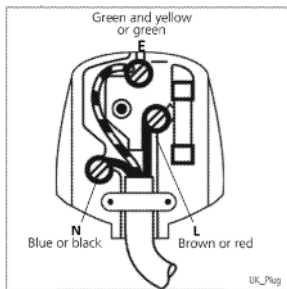

2 Your Fully Automatic Espresso Machine

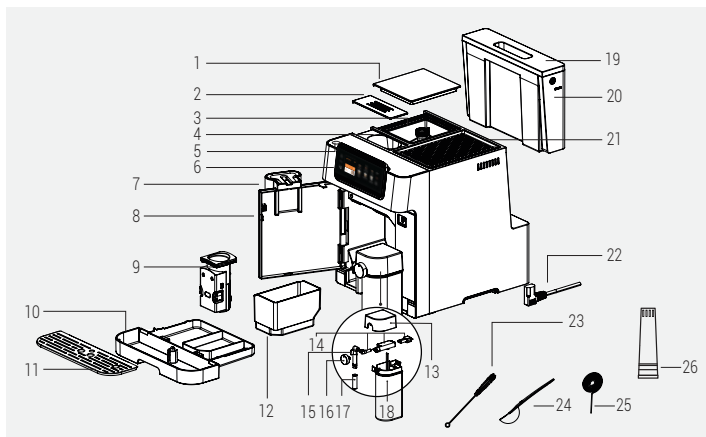

- | | |
|--|-----------------------------------|
| 1. Coffee Bean Container Cover | 14. Milk Cup Assembly Parts |
| 2. Pre-ground Coffee Chute Cover | 15. Milk Cup Nozzle Internal Part |
| 3. Coffee Bean Container | 16. Milk Foam Adjustment Knob |
| 4. Pre-ground Coffee Chute | 17. Milk Cup Nozzle |
| 5. Power On/Off Button | 18. Milk Cup |
| 6. Digital Control Panel | 19. Water Tank Cover |
| 7. Adjustable Coffee Spout | 20. Water Tank |
| 8. Front Cover | 21. Cup Holder |
| 9. Brewing Unit | 22. Power Cord |
| 10. Drip Tray | 23. Cleaning Brush |
| 11. Cup Tray | 24. Pre-ground Coffee Spoon |
| 12. Coffee Ground (Residual) Container | 25. Cleaning Needle |
| 13. Milk Cup Cover | 26. Water filter |

2 Your Fully Automatic Espresso Machine

Control Panel



1		Profile section
2		Used for returning to the previous screen
3		Used for switching to the Eco Mode
4		Favorites section
5		More Drinks section
6		Popular beverages for fast access
7		Add extra section
8		General Error
9		Cleaning section
10		Settings

2 Your Fully Automatic Espresso Machine

Technical data

Power supply:

220-240 V~, 50-60 Hz

Power: 1350 W

The right to make technical and design changes is reserved.

All declared values on the product and on the printed leaflets were obtained from laboratory measurements performed according to the relevant standards. These values may differ depending on usage and ambient conditions.

Conformity declaration for CE

Arçelik A.Ş. hereby declares that this appliance complies with Directive 2014/53/EU. The complete text of the EU declaration of conformity is available in the following internet address: – Products, from :grundig.com The rights to make technical and design changes are reserved.

Product Dimensions:

27,5 cm (Width) x 35,9 cm (Height) x 41,2 cm (Depth)

Weight: 9.68±0.5kg

Cable Length: 95±5 cm

Ground Coffee Weight (Bean Mode)

Soft: 7+-2g

Standard: 9±2g

Intense: 11±2g

Drip Tray Capacity: Up to 0.5 L

Coffee Ground (residual) Container Capacity:

Up to 10 cups

Milk Cup Capacity: Up to 0.6L

Water Tank Capacity: 2.0±5%L

Coffee Bean Container Capacity: 250±5%g

Machine Pre-heating time: <50s

2.4G Wi-Fi frequency range: 2412-2472 MHz

Supported Connections: WLAN IEEE 802.11 b/g/n wireless

2.4G Wi-Fi maximum RF output power: 20 dBm

RF exposure information: 2.4G Wi-Fi maximum

2 Your Fully Automatic Espresso Machine

Beverage Quantity Table				
Beverage	Default Coffee Quantity	Program-mable Quantity	Default Milk Quantity	Program-mable Milk Quantity
Espresso	30 ml	25 - 45 ml	N.A.	N.A.
Doppio	30 ml + 30 ml	50 - 90 ml	N.A.	N.A.
Ristretto	20 ml	10 - 30 ml	N.A.	N.A.
Lungo	60 ml	50 - 90 ml	N.A.	N.A.
Americano	160 ml	120 - 200 ml	N.A.	N.A.
Espresso Macchiato	30 ml	25 - 45 ml	10 ml	10 - 50 ml
Flat White	60 ml	50 - 90 ml	60 ml	40 - 80 ml
Cortado	60 ml	50 - 90 ml	60 ml	40 - 80 ml
Caffe Latte	60 ml	50 - 90 ml	190 ml	160 - 200 ml
Ristretto Bianco	40 ml	20 - 60 ml	110 ml	90 - 130 ml
Cappuccino	30 ml	25 - 45 ml	150 ml	130 - 170 ml
Latte Macchiato	30 ml	25 - 45 ml	220 ml	200 - 240 ml
Travel Mug	320 ml	240 - 400 ml	N.A.	N.A.
Iced Americano	30 ml + U.I.	25 - 45 ml	N.A.	N.A.
Iced Latte	30 ml	25 - 45 ml	U.I.	U.I.
Cold Brew	160 ml	x1 OR x2	N.A.	N.A.

*N.A. Not Applicable

*U.I. User Input

3 Preparation - Installation

3.1 Installation

i

- Remove any protective films, stickers and any other packaging material from the appliance.
- If you spot any coffee traces in the grinder, they're the outcome of tests done to set up the appliance before selling it.
- When you use the appliance for the first time, it's important to rinse all the parts that touch water or milk - like the milk carafe, drip tray, and water tank - with hot water. For cleaning the milk carafes, using a dishwasher is our suggested method.

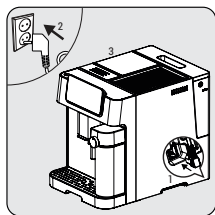

Connect the appliance to the mains supply. Press the flag corresponding to the desired language and confirm the selection by pressing "Done".

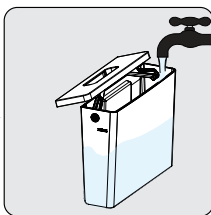

Remove the water tank and fill to the MAX line with fresh water then put the tank back.

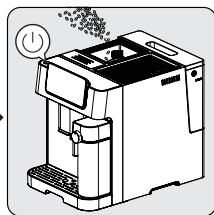

Fill the beans container. Press the on/off button to turn on the machine.

i

To prevent water overflowing from the water tank, do not add water directly into the appliance from another container.

3 Preparation - Installation



- Never fill the water tank with warm or hot water, sparkling water or any other liquid that might damage the water tank and the machine.
- When the **Water Empty** pop-up appears, the water tank is at a low water level and requires filling.

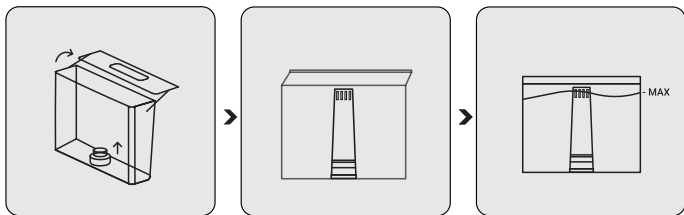

In order to use water filter, Please remove the filter which inserted on water tank and insert water filter instead as shown.

4 Operation

4.1 Grinding Adjustment

You can adjust the grinding coarseness by turning the adjustment knob on the bean container.

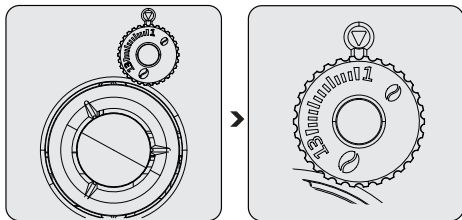

Never do the grinding adjustment when the grinder is not operating. It may damage the grinder.



The lines on the adjustment knob indicate the coarseness of the grind. Bigger number means coarser grind level.

4.2 Filling the bean containers



- When the **Bean Container Empty** pop-up appears, the appliance needs to be filled with coffee beans.
- Storing bean in its original vacuum pack is better to ensure longer lasting freshness. Do not use the coffee bean container for storage purposes for better results.

4 Operation

4.3 Using the pre-ground coffee container

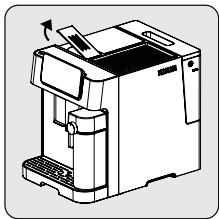

Remove the pre-ground coffee chute lid.

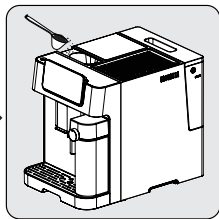

Slowly put the pre-ground coffee in the pre-ground coffee chute.

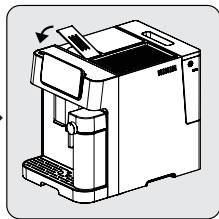

Place the chute lid back on.



Pre-ground coffee chute is not a storage unit, it offers a one-time usage (max 13g). Measurement spoon accessory can be used for suggested amount of ground coffee.



- Ground coffee button should be pressed and selected from the screen in order to activate this setting.
- Store your espresso grounds in an airtight container, and in a cool, dry place to retain the flavor. Grounds should not be kept for long periods of time as the flavor will be reduced.
- Espresso level ground coffee should be used.

4 Operation

4.4 Using the Cup Holder

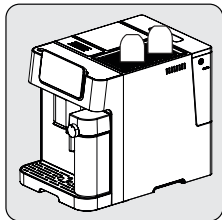

Cups should be placed upside down to ensure internal surface is kept warm and clean (This function uses the internal heat of the machine and works in consecutive usage of the device).

4 Operation

4.5 Preparing Your Coffee

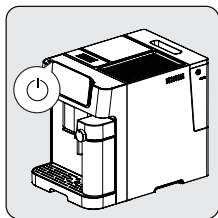

Switch on the appliance by pressing the power on/off button. The appliance turns on, starts pre-heating and auto-cleaning. It is ready for use in idle mode in which all icons are lit.



Place a cup under the coffee spout and adjust the height of the spout according to the cup.

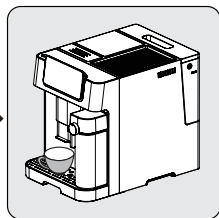

Select your coffee by pressing button and the cup lighter will turn on indicating that the appliance is preparing a cup of coffee. When the appliance returns to idle, the coffee is ready to serve.

4 Operation

4.5.1 Preparing Coffee with Milk

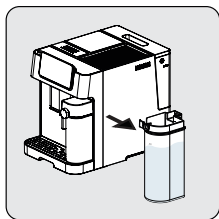

Hold the milk cup with one hand. Remove the cover of the milk cup. Add milk to the milk cup. The milk amount should not exceed the max level. The recommended temperature for milk is 4-8 °C (~40-46 °F). Close the cover of milk cup.

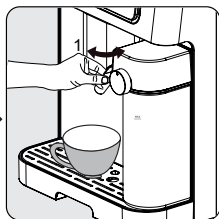

Attach the milk cup to the appliance, it must click audibly into place. Make sure that the milk cup fits correctly. Adjust the angle of the milk cup nozzle over the cup. Adjust the milk foam density with the help of milk foam adjustment knob based on your preferences.

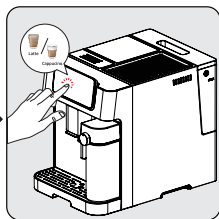

Select your desired milk coffee from the screen and the cup lighter will turn on indicating that the appliance is preparing a cup of coffee. When the appliance returns to idle, the coffee is ready to serve.

i

- To ensure your espresso stays at optimum temperature, we recommend that you preheat your cups.
- In addition to the coffee used, using fresh cold water that is free of chlorine, odors and other impurities will help ensure the perfect espresso.

i

This machine allows the user to set the foam ratio by turning the knob from Max to Min to enjoy the desired foam. Suggested setting can be viewed by pressing the (i) button on the screen.

4 Operation

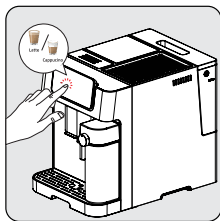

Press the button of preferred coffee. Then one beep sound will be heard. The selected beverage's button will start blinky and brewing will start.



The pump will work intermittently as the milk froth first enters your cup. After the milk froth is ready, the device automatically starts to brew the coffee.

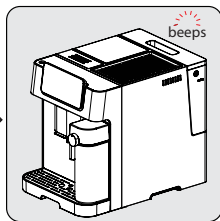

When the unit beeps once, the beverages is ready enjoy!
- The machine will revert to idle mode.



Always make sure the milk cup is placed correctly. If not fitted well; the milk beverages will not be available. Buzzer will sound as 3 beeps to indicate this.



The removal of the milk cup has no impact on the black coffee presets, they can still be used.

4 Operation

4.6 Cancelling

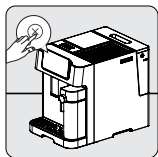

Press  to cancel.



Pressing the on/off button 2 times will force-shut down the device.

5 Cleaning

5.1 Cleaning the appliance

1. Disconnect the power cord from the mains supply outlet.
2. Pour away all the water/coffee residual inside the drip tray and coffee residual container.
3. Use a damp cloth or non-scratching cleaning agent to clean the liquid stains on the appliance.



Never use any abrasive, vinegar or descaling agents not included in the box to clean the appliance.

Timely cleaning and maintenance of the appliance is highly important in prolonging its life.

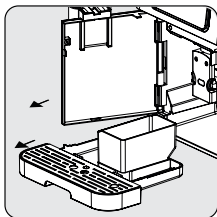

Open the front cover. Remove the drip tray and the coffee residual container.

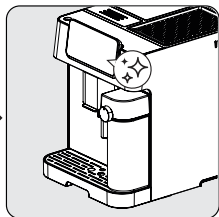

Press the ✨ icon and click on the text to initiate the 'Milk Cup Cleaning' function from the screen.

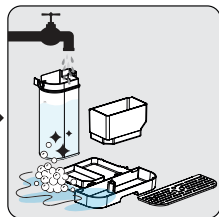

Empty the coffee residual container, the drip tray. Wash coffee residual container, drip tray and milk cup with warm running water and use the needle or the bristles of the brush if needed in any parts to clean. Dry them afterwards.

5 Cleaning



When the  symbol appears on the screen, please follow the on-screen instructions. This error will occur on the screen after every 10 coffee brews.

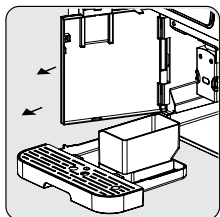

Hold the adjustable coffee spout and pull back slowly to open the front cover.

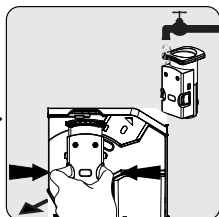

Remove the brewing unit. Wash with water and dry afterwards.

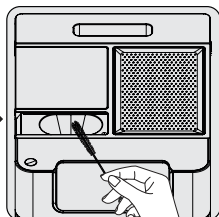

Clean the coffee outlet line with brush.

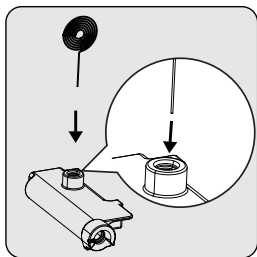

Use the cleaning needle (18) to clean inside the milk frother inlet.

5 Cleaning



- The drip tray should be emptied when the floating indicator is visible.
- Powder coffee funnel should be cleaned after each use with the cleaning brush.

5.2 Cleaning Functions

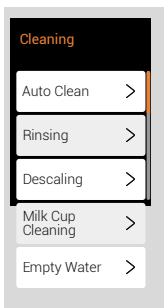

When you press on " ✨ ", you can easily access 5 different cleaning functions: Auto-Cleaning, Rinsing, Descaling, Milk Cup Cleaning, Empty Water, all visible on your screen.

5.2.1 Auto Clean Function

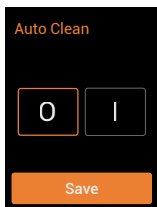

Your appliance cleans itself automatically before and after each brewing operation. To deactivate the automatic cleaning function, switch to the " O " icon on the screen.

5 Cleaning

i We recommend that you use the auto-clean mode actively for healthy use.

To cancel auto-clean for once;

Press on/off button while machine is turning on or off to bypass this function.

5.2.2 Rinsing Function

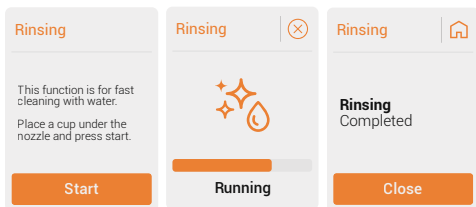

i This function is for fast cleaning with water. Follow the steps from the screen.



- The water that comes out of the coffee nozzle is hot and is collected in the drip tray underneath. Avoid contact as it splashes around.
- If the appliance has not been used for a long period of time, this function is suggested to be used.

i Using this function before coffee preparation will also ensure hotter coffee.

5 Cleaning

5.2.3 Descaling Function

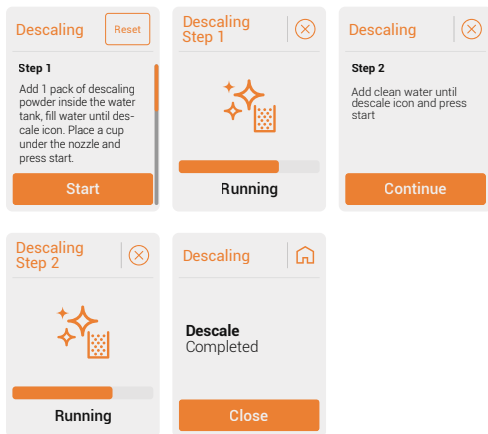

It is recommended to do descaling to maintain the best condition of the device. Follow the steps from the screen.



- Descale is required after predefined brewing cycle.
- Do not use vinegar or other cleaning agents for the self-cleaning of this appliance. Other cleaning agents may damage the appliance.
- Keep the skin/body away from hot water.



Resetting descaling warning status is not suggested for maintaining the best condition of the appliance.

5 Cleaning

5.2.4 Milk Cup Cleaning

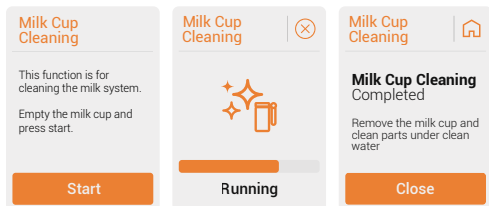





This function is for cleaning the milk cup. Follow the steps from the screen.



This function should be used after every milk related operation.

5 Cleaning

5.2.5 Empty Water

<p>Empty Water</p> <p>Step 1 This function is for removing all water inside the device. Place a cup under the nozzle and press start.</p> <p>Start</p>	<p>Empty Water </p> <p>Step 2 Remove the water tank. Once water tank is removed, function will start automatically.</p>	<p>Empty Water </p> <p></p> <p>Running</p>	<p>Empty Water </p> <p>Empty Water Completed</p> <p>Close</p>
--	---	---	--



This function is for removing all water inside the device. Follow the steps from the screen.



When the appliance is reused again for the first time after empty system function is used; press the milk button until water comes out of the spout.

6 Control Panel Setting

6.1 Profile Function

6.1.1 Profile Selection

You can use this function to save beverage settings and favorites for each profile separately. (Orange-Violet-Blue-Green & Guest)



Device will boot into guest profile at first use.



Profile names can be adjusted from the mobile app. Check APP UM for details.

6.1.2 Profile Settings

Device will remember last profile selected, and will select this on next boot. (including guest)

Each profile has a different color to differentiate.



To reset the beverages settings or profiles settings press "Reset".

6.2 Mode Selection

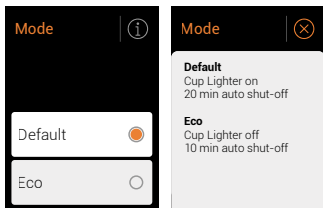

6 Control Panel Setting



When Eco Mode is selected. Mode selection LED  will be turned to green.

6.3 Beverage Settings

6.3.1 Add Favorite & Remove Favorite

To favorite a beverage press “” icon.

To remove a beverage from your favorites, press “” icon.



You can favorite up to four beverages.

6.3.2 Beverage Customization

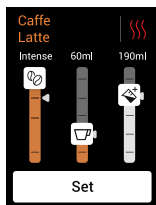

To customize a beverage - Coffee strength, brewing temperature, water & milk volumes- press “” icon.

6 Control Panel Setting

6.3.3 Add Extra

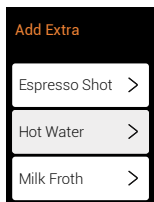

Press "☰" icon.

Espresso Shot

To add standard espresso shot to your beverage press "Espresso Shot" on the screen. Follow the steps from the screen.

Water Dispensing

To dispense hot water, press "Hot Water" on the screen.

Milk Frothing

To add milk, press "Milk Froth" on the screen. After that function we suggest milk cup cleaning.



Please refer to section 5.6 Milk Cup Cleaning.

7 User Settings

You can access these features by clicking on the “⚙️” icon located in the top right corner of the homepage.

Language

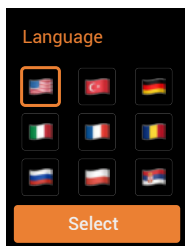

To change the language, go to Settings > Language and select the flag of the relevant language.

Sound

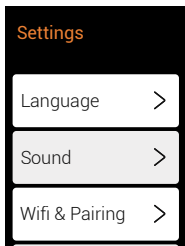

7 User Settings

Wi-Fi & Pairing

WIFI & Pairing



Download **Home Direct**
and start setting up
pairing

Start

To download the HomeDirect scan the QR code and follow the required steps. (Please see the app guide.)

Auto Shut-Off

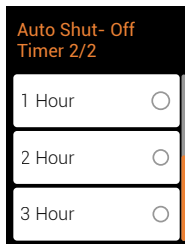
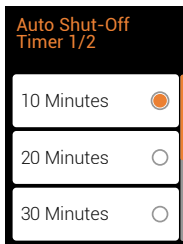

Select the desired time interval (10 or 20 or 30 minutes, 1, 2 or 3 hours).

7 User Settings

Water Hardness

Press “**i**” icon the follow the steps.

Step 1

Immerse the measurement strip inside a cup of water planned to be used in the device.



Step 2

Wait until the the color changes.



Step 3

The number of color changing squares will indicate the water hardness.



Water Filter Insert



When it is time to change the water filter, the quality of the water can be maintained by installing a mechanical dust filter.

Press “Water Filter Insert” on the screen and follow the steps.

Step 1

Unpack the water filter and shake lightly.



Step 2

Immerse the water filter upside down into a cup filled with clean water.



Step 3

Wait 10 minutes until no more bubbles come out.



7 User Settings

Step 4

Take out the water tank, then remove the mechanical filter inside by pulling it upwards.



Step 5

Then insert and push the water filter cartridge downwards into the bottom socket until it can not move forward.



Step 6

Fill the water tank with clean water until MAX level. Place the water tank back onto the device.

Press proceed to start rinsing.



Proceed

Pre-Brewing Setting

Pre-Brewing

0

1

Save

The pre-brewing function moistens the coffee inside the brewing unit with a small amount of water before full extraction. This expands the coffee grounds to build up greater pressure in the brewer, which helps extract all the oils and bring out the full flavour of the beans.

7 User Settings

Product Counter

"CaffeExperto V3" has Product Counter feature. It keeps track of how many coffees you've made since you got the machine. This helps you see how much you're using it.

Software update

This product has remote software update functionality for potential new additions. You can always look for new software versions from the settings menu. Check for updates in the relevant section, if available, you will be redirected to the "update" section.

i Please follow the steps in the "HomeDirect, Audio Control and Software Update" guide.

i Make sure your phone is connected to the device and you have a stable connection during the update. Do not turn off the device while the update process is in progress.

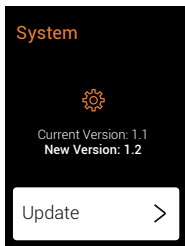
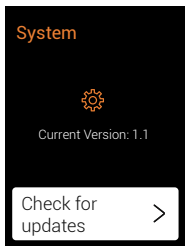





8 Troubleshooting

Problem	Cause	Solution
The appliance does not work.	The appliance is not connected to the mains.	Plug in and press the switch. Check the cable and the plug.
No or delayed response in several attempts of pressing a function key on the panel	Appliance is under electromagnetic interference. The panel is dirty.	Unplug the appliance. Restart after a few minutes. Clean the panel with the cloth provided.
The coffee is not hot enough.	The cups have not been preheated. The brewing unit is too cold.	Place your cup on the cup warmer facing down or rinse the cup with hot water. Make sure that the water in the water tank is not too cold.
Coffee is not coming out of the coffee spout.	The empty system function may have been used previously. The coffee spout may not have been cleaned and is blocked by coffee residues.	Press the cleaning button until water comes out of the spout. Clean the coffee spout.
The first cup of coffee is of poor quality.	The first running of the grinder does not place a sufficient quantity of coffee into the brewing unit.	Throw the coffee away. The next cups will be better.
The water tank is removed / the water level is very low in the water tank but there is no "💧" alert.	The area near the water tank connector could be wet.	Wipe off the water around the water tank connector.

8 Troubleshooting

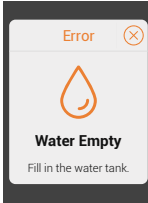
Problem	Cause	Solution
The internal drip tray is filled with a lot of water.	The ground coffee is too fine, which blocks the water from coming out.	Adjust the coffee fineness to larger grains for the grinding process.
Coffee is delivered too slowly or a drop at a time.	Coffee grounds are too fine, which blocks the water from coming out.	Adjust the coffee fineness to larger grains for the grinding process.
The indicator flashes to inform that there's not enough coffee beans, but there are plenty inside the container.	The internal coffee grounds outlet is blocked.	Follow the steps described for cleaning the coffee grounds outlet.
The brewer or the coffee ground tray is impossible to remove.	The appliance did not finish the self-cleaning process and was switched off .	Please switch on the machine again and let it finish its auto cleaning process.
The appliance no longer performs the rinsing cycle when switched on or off.	Improper handling when servicing the appliance may be the cause.	<ol style="list-style-type: none">1. When the appliance is in idle condition, open the front cover.2. Press and hold the on/off button until you hear 2 beeps.3. Close the front cover.
The touch buttons are not sensitive.	Not pressing the touch button from the front of the appliance.	Press the lower bottom part of the symbol of the touch button from the front of the appliance.

9 Pop-up

 <p>Error (X)</p>  <p>Water Empty</p> <p>Fill in the water tank.</p>	<p>Before filling the tank, please verify that it is fully inserted. Once confirmed, proceed with filling the tank.</p>	 <p>Warning (X)</p>  <p>Descal</p> <p>It is suggested to descale the device.</p>	<p>Descaling program recommended. Follow on-screen instructions. Ignoring this pop-up may compromise appliance condition.</p>
 <p>Error (X)</p>  <p>No Coffee</p> <p>Fill bean container or use ground coffee option.</p>	<p>Select the correct coffee type (beans or ground) on the screen, then fill the container or chute as preferred.</p>	 <p>Error</p>  <p>General Error</p> <p>Front door open.</p>	<p>Front door open. Please ensure it is closed securely.</p>
 <p>Error</p>  <p>Residual Full</p> <p>Empty the coffee residual container.</p>	<p>After several cups of beverage consumption, a pop-up notification appears. Please empty the residual container.</p>	 <p>Error</p>  <p>General Error</p> <p>Brewing unit misplaced. Place the components in its place.</p>	<p>Brewing unit displaced. Reinsert brewing unit into its place.</p>
 <p>Error (X)</p>  <p>Milk Cup Missing</p> <p>Place the components in its place.</p>	<p>Missing milk cup during beverage preparation triggers a pop-up. Replace milk cup.</p>	 <p>Error (X)</p>  <p>Water Tank Misplaced</p> <p>Make sure the water tank is positioned correctly.</p>	<p>Make sure the water tank is positioned correctly.</p>

Product Guarantee

12 months breakdown and repair guarantee

Guarantor: **Beko plc, 1 Greenhill Crescent, Watford, Hertfordshire. WD18 8UF**

The guarantee does not in any way diminish your statutory or legal rights.

Your **appliance** has the benefit of our manufacturer's guarantee which covers the product for 12 months from the date of original purchase.

This gives you reassurance that if within that time, your **appliance** is proven to be defective because of either workmanship or materials, we will at our discretion either repair or replace your **appliance**.

The **appliance** must be correctly installed, located and operated in accordance with the instructions contained in the user manual. The guarantor disclaims any liability for accidental or consequential damage.

The Guarantee is subject to the following conditions:

- Documentary proof of the original purchase date is provided.
- The appliance has been installed and operated correctly and in accordance with our operating and maintenance instructions.
- The appliance is used only on the electricity supply on the rating plate.
- The appliance has only been used for normal domestic purposes.
- The appliance has not been altered, serviced, dismantled or otherwise interfered with by any person.
- The appliance is used in the United Kingdom or Republic of Ireland.
- Any parts removed during repair work or any product that has been replaced becomes our property.
- The guarantee is not transferrable if the product is resold.

The Guarantee does not cover:

- Transit, installation or delivery damage.
- Accidental damage.
- Misuse or abuse.
- Replacement of any consumable item or accessories. These include but are not limited to: plugs, cables, light bulbs, knobs, filters and flaps.
- Repairs or replacements required as a result of unauthorised repairs or inexpert installation that fails to meet the requirements contained in the user guide or instruction book.
- Repairs to products used in commercial or non-residential household premises.

How to obtain after sales service, help or general advice

Please keep your purchase receipt or other proof of purchase in a safe place as you will need to show us this document if your product requires attention within the guarantee period.

Please also record your product details below, which will allow you to access our services more quickly and help us identify your product. The model number is printed on the front of the user guide and the serial and model number is shown on your products rating plate.

Model number	Serial number	Purchased from	Date of purchase

Please call our UK based Customer Service department if you need help or advice from us:

United Kingdom and Northern Ireland: **0333 207 9710**

Republic of Ireland: **01 862 3411**

You can also contact us through our website: **www.beko.co.uk**

Lütfen önce bu kullanma kılavuzunu okuyun!

Değerli Müşterimiz,

Bu Grundig ürününü tercih ettiğiniz için teşekkür ederiz. En son teknoloji kullanılarak yüksek kalitede üretilen ürününüzden en iyi sonuçları alacağınızı umuyoruz. Lütfen ürünü kullanmadan önce bu kullanım talimatlarını ve beraberindeki diğer tüm belgeleri dikkatlice okuyun ve ileride başvurmak üzere saklayın. Ürünü başka bir kişiye devrederseniz, lütfen kullanım talimatlarını ona da verin. Lütfen kullanım kılavuzundaki tüm uyarıları ve bilgileri dikkate alın.

Sembollerin açıklaması

Bu kılavuzun çeşitli bölümlerinde aşağıdaki semboller kullanılmıştır:



Kullanımla ilgili önemli bilgiler veya faydalı ipuçları.



TEHLİKE: Can ve mal güvenliği açısından tehlikeli durumlar için uyarı.



UYARI: Bu uyarı potansiyel olarak tehlikeli durumlara işaret eder.



DİKKAT: Bu uyarı maddi hasar olasılığını gösterir.



Malzemeler gıda ile temas için uygundur



**GERİ DÖNÜŞTÜRÜLMÜŞ &
GERİ DÖNÜŞTÜRÜLEBİLİR
KAĞIT**

1 Önemli güvenlik ve çevre talimatları

Bu bölüm, kişisel yaralanma ve malzeme hasara karşı korunmaya yardımcı olacak güvenlik talimatlarını içerir. Bu talimatlara uyulmaması verilen her türlü garantiyi geçersiz kılar.

1.1 Elektrik akımı tehlikesi

Elektrik akımı nedeniyle hayati tehlike!

Akım taşıyan hatlara veya bileşenlere temas ciddi yaralanmalara ve hatta ölüme yol açabilir!

Elektrik çarpmalarını önlemek için aşağıdaki güvenlik önlemlerini dikkate alın:

- Elektrik kablosu veya cihazın kendisi hasar görmüşse ürünü kullanmayın. Yetkili servisle iletişime geçin.
- Kahve makinesinin gövdesini açmayın. Gerilim ileten bağlantılara dokunulması ve/veya elektriksel ve mekanik konfigürasyonun değiştirilmesi durumunda elektrik çarpması riski vardır.
- Kahve çekirdeği kabını temizlemeden önce, cihazın fişini prizden çekin. Kahve değirmeninin dönmesinden kaynaklanan tehlike!

1.2 Yanma veya haşlanma tehlikesi

Kahve makinesinin parçaları çalışma sırasında çok sıcak olabilir! Dökülen içecekler ve çıkan buhar çok sıcaktır!

Kendinizin ve/veya başkalarının yanmasını/yaralanmasını önlemek için aşağıdaki güvenlik önlemlerine uyun:

- İki kahve ağzı üzerinde bulunan metal kovanlara dokunmayın.
- Cildin makineden çıkan buharla veya sıcak durulama, temizleme veya kireç çözme suyuyla doğrudan temasından kaçının.

1.3 Temel güvenlik önlemleri

Kahve makinesinin güvenli bir şekilde kullanılmasını sağlamak için aşağıdaki güvenlik önlemlerine uyun:

- Ambalaj malzemesi ile asla oynamayın. Boğulma riski vardır. Tüm ambalaj malzemelerini çocuklardan uzak tutun.

1 Önemli güvenlik ve çevre talimatları

- Kahve makinesini kullanmadan önce görünür hasar olup olmadığını gözle kontrol edin. Hasarlı kahve makinesini kullanmayın. Yetkili servisle iletişime geçin.
- Bağlantı kablosu hasar görürse, herhangi bir tehlikeyi önlemek adına yalnızca üretici tarafından önerilen bir servis temsilcisi tarafından değiştirilmelidir! Lütfen üretici veya müşteri hizmetleri ile iletişime geçin.
- Kahve makinesinin onarımı sadece yetkili bir uzman veya müşteri hizmetleri temsilcisi tarafından yapılmalıdır. Yetkisi olmayan kişiler tarafından yapılan onarımlar kullanıcı için önemli tehlikelere yol açabilir. Bu eylemler aynı zamanda garantiyi de geçersiz kılacaktır.
- Garanti süresi içinde kahve makinesindeki onarımlar sadece üretici tarafından yetkilendirilmiş servis merkezleri tarafından yapılabilir, aksi takdirde hasar durumunda garanti geçersiz olur.
- Arızalı parçalar sadece orijinal yedek parçalarla değiştirilebilir. Sadece orijinal yedek parçalar güvenlik gereksinimlerinin karşılanmasını garanti eder.
- Bu cihaz, gözetim altında oldukları veya cihazın güvenli bir şekilde kullanımına dair talimat verildikleri ve ilgili tehlikeleri anladıkları takdirde, 8 yaşında ve daha büyük çocuklar tarafından kullanılabilir. 8 yaşından daha büyük olmadıkları ve gözetim altında olmadıkları takdirde, cihazın temizlenmesi ve kullanıcı bakımı çocuklar tarafından yapılmamalıdır. Cihazı ve kablosunu 8 yaşından küçük çocukların erişemeyeceği yerlerde saklayın.
- Bu cihaz, gözetim altında oldukları, cihazın güvenli bir şekilde kullanımına dair talimat verildikleri ve muhtemel tehlikeleri anladıkları takdirde sınırlı fiziksel, duyuşsal ve zihinsel becerilere sahip veya deneyim ve bilgi eksikliği olan kişiler tarafından kullanılabilir.
- Çocuklar cihaz ile oynamamalıdır
- Temizlik ve kullanıcı bakımı, gözetim altında olmadıkları sürece çocuklar tarafından yapılamaz.

1 Önemli güvenlik ve çevre talimatları

- Bu cihaz, evlerde ve aşağıdaki alanlarda kullanılmak üzere tasarlanmıştır:
 - mağazalardaki, ofislerdeki ve diğer çalışma alanlarındaki kişisel mutfaklar,
 - çiftlikler,
 - otel, motel ve diğer konut tipi ortamlardaki müşteriler tarafından,
 - Oda ve kahvaltı tipi ortamlar.
- Kahve makinesini yağmur, don ve doğrudan güneş ışığı gibi etkenlerden koruyun. Kahve makinesini açık havada kullanmayın.
- Kahve makinesini, elektrik kablosunu veya elektrik fişini asla suya veya başka sıvılara batırmayın.
- Kahve makinesini veya aksesuarlarını bulaşık makinesinde temizlemeyin.
- Su haznesine su dışında herhangi bir sıvı dökmeyin veya içine gıda maddeleri koymayın.
- Su haznesini maksimum işaretin ötesinde doldurmayın.
- Atık kabı, damlama tepsisi ve fincan tepsisi takılı olmadan makineyi çalıştırmayın.
- Fişi prizden çıkarmak için kabloyu çekmeyin ve ıslak elle dokunmayın.
- Kahve makinesini elektrik kablosundan tutmayın.
- Cihazı ve kablosunu 8 yaş ve altındaki çocukların erişemeyeceği yerlerde saklayın.
- Cihaz sadece kahve hazırlamak için kullanılabilir.
- Çocuklar, cihazla oynamadıklarından emin olmak için gözetim altında tutulmalıdır.
- Her temizlikten önce ve cihaz kullanılmadığında cihazın fişini çekin.
- Cihazı, fişi her zaman erişilebilir olacak şekilde yerleştirin.
- Cihazı her zaman sabit, düz, temiz, kuru ve kaymayan bir yüzeyde kullanın.
- Cihaz entegre bir kahve makinesi değildir ve bir dolap içinde kullanılmak üzere tasarlanmamıştır. Kahve makinesi kullanımdayken bir kabin içinde bulunmamalıdır.

1 Önemli güvenlik ve çevre talimatları

- Güç kablosuna zarar gelmesini önlemek için güç kablosunu sıkmayın, bükmeyin ve keskin kenarlar ile temas ettirmeyin. Güç kablosunu sıcak yüzeylerden ve açık alevden uzak tutun.
 - Şebeke güç kaynağının, cihazın nominal değer plakasında verilen bilgilere uygun olduğundan emin olun.
 - Cihazı yalnızca topraklı bir prizde kullanın.
 - Cihazı uzatma kablosu ile kullanmayın.
 - Cihazın prizi takılıyken ıslak veya nemli ellerle cihaza veya fişine dokunmayın.
 - **DİKKAT:** Termal kesicinin yanlışlıkla sıfırlanmasından kaynaklanan bir tehlikeyi önlemek için, bu cihaz zamanlayıcı gibi harici bir anahtarlama cihazından beslenmemeli veya şebeke tarafından düzenli olarak açılıp kapatılan bir devreye bağlanmamalıdır.
- Uyarı: konektör üzerine dökülmesini önleyin
-Olası yaralanmaları önlemek için cihazı yanlış kullanmayın.
- Elektrik kablosu hasar görürse, tehlikeyi önlemek için üretici veya temsilcisi ya da benzer niteliklere sahip bir kişi tarafından değiştirilmelidir.
 - Temizlik: Sert, aşındırıcı temizleyiciler kullanmayın. 6.1 ila 6.4 arasındaki ayrıntılı temizlik talimatlarına bakın.
 - Isıtma elemanı yüzeyi, kullanımdan sonra artık ısıya maruz kalır.

1.4 Kullanım amacı

Beko tam otomatik kahve makinesi, personel mutfakları, mağazalar, ofisler ve benzeri alanlar gibi evlerde ve benzer uygulamalarda veya oda & kahvaltı, otel, motel ve diğer konaklama yerlerinde müşteriler tarafından kullanılmak üzere tasarlanmıştır. Bu kahve makinesi ticari kullanım için tasarlanmamıştır. Cihaz sadece kahve hazırlamak, süt ve su ısıtmak için tasarlanmıştır. Yukarıda belirtilenler dışındaki her türlü kullanım uygunsuz kullanım olarak kabul edilir.

1 Önemli güvenlik ve çevre talimatları

Yanlış kullanım durumunda tehlike!

Kahve makinesi amacına uygun kullanılmazsa, bir tehlike kaynağı haline gelebilir.



- Bu nedenle kahve makinesi sadece amacına uygun olarak kullanılmalıdır.
- Bu kullanım kılavuzunda açıklanan prosedürleri uygulayın.

Kahve makinesinin kullanım amacı dışında kullanılmasından kaynaklanan hasar veya yaralanmalar için herhangi bir talep kabul edilmeyecektir.

Risk yalnızca makine sahibi tarafından üstlenilmiş olmalıdır.

1.5 Sorumluluk sınırlaması

Bu kullanım kılavuzunda yer alan kahve makinesinin kurulumu, işletimi ve bakımı ile ilgili tüm teknik bilgiler, veriler ve notlar baskı tarihindeki güncel teknik duruma uygundur ve mümkün olan en iyi deneyim ve bilgi düzeyine dayanmaktadır.

Bu kullanım kılavuzundaki bilgilerden, resimlerden ve açıklamalardan hiçbir iddia/talep anlamı çıkarılamaz.

Üretici, kullanım kılavuzuna uyulmamasından, ürünün kullanım amacı dışında kullanılmasından, profesyonel olmayan onarımlardan, yetkisiz değişikliklerden veya onaylanmamış yedek parçaların kullanılmasından kaynaklanan hasar veya yaralanmalar için sorumluluk kabul etmez.

1 Önemli güvenlik ve çevre talimatları

1.6 AEEE Yönergesine Uygunluk ve Atık Ürünün İmhası:

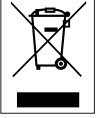

AEEE Yönetmeliğine Uyum ve Atık Ürünün Elden Çıkarılması
T.C. Çevre, Şehircilik ve İklim Değişikliği Bakanlığı tarafından yayımlanan Atık Elektrikli ve Elektronik Eşyaların Yönetimi Hakkında Yönetmelik'e uygundur. Bu ürün, geri dönüşümlü ve tekrar kullanılabilir nitelikteki yüksek kaliteli parça ve malzemelerden üretilmiştir. Bu nedenle, ürünü, hizmet ömrünün sonunda evsel veya diğer atıklarla birlikte atmayın. Elektrikli ve elektronik cihazların geri dönüşümü için bir toplama noktasına götürün. Bu toplama noktalarını bölgenizdeki yerel yönetime sorun. Kullanılmış ürünleri geri kazanıma vererek çevrenin ve doğal kaynakların korunmasına yardımcı olun.

1.7 Ambalaj bilgileri



Ürünün ambalaj malzemeleri Ulusal Çevre Düzenlemelerimize uygun şekilde geri dönüştürülebilir malzemelerden üretilmiştir. Ambalaj malzemelerini evsel veya diğer atıklarla birlikte bertaraf etmeyin. Bunları yerel yetkililer tarafından belirlenen ambalaj malzemesi toplama noktalarına teslim edin.

1.8 Enerji tasarrufu için yapılması gerekenler

Kullanımdan sonra cihazı kapatın ve fişini prizden çıkarın.

2 Tam Otomatik Espresso Makineniz

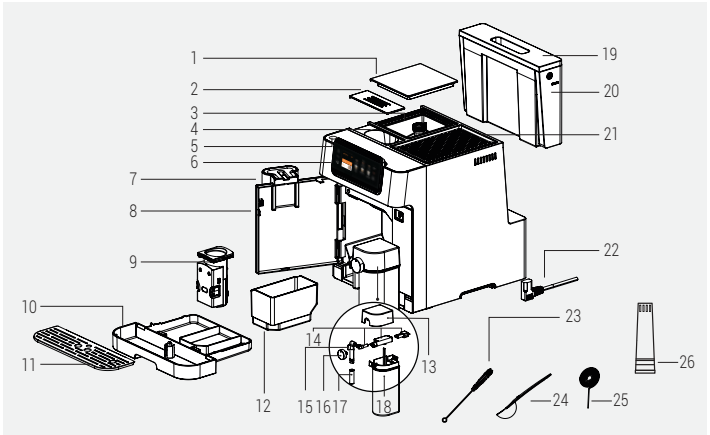

- | | |
|----------------------------------|----------------------------------|
| 1. Kahve Çekirdeği Kabı Kapağı | 14. Süt Kabı Montaj Parçaları |
| 2. Öğütülmüş Kahve Oluğu Kapağı | 15. Süt Kabı Ağızlığı İç Parçası |
| 3. Kahve Çekirdeği Kabı | 16. Süt Köpüğü Ayar Düğmesi |
| 4. Öğütülmüş Kahve Kanalı | 17. Süt Kabı Ağızlığı |
| 5. Açma/Kapama Düğmesi | 18. Süt Kabı |
| 6. Dijital Kontrol Paneli | 19. Su Haznesi Kapağı |
| 7. Ayarlanabilir Kahve Ağızlığı | 20. Su Haznesi |
| 8. Ön Kapak | 21. Bardak Tutucu |
| 9. Demleme Ünitesi | 22. Güç Kablosu |
| 10. Damlama Tepsisi | 23. Temizleme Fırçası |
| 11. Fincan Tepsisi | 24. Öğütülmüş Kahve Kaşığı |
| 12. Öğütülmüş Kahve (Artık) Kabı | 25. Temizleme İğnesi |
| 13. Süt Kabı Kapağı | 26. Su Filtresi |

2 Tam Otomatik Espresso Makinasız

Kontrol Paneli



1		Profil bölümü
2		Önceki ekrana geri dönmek için kullanılır
3		Eco moda geçiş için kullanılır
4		Favoriler bölümü
5		Daha Fazla İçecek bölümü
6		Hızlı erişim için popüler içecekler
7		Ekstra sıvı ekleme bölümü
8		Genel Hata
9		Temizlik bölümü
10		Ayarlar

2 Tam Otomatik Espresso Makinasız

Teknik veriler

Güç kaynağı:

220-240 V~, 50-60 Hz

Güç: 1350 W

Teknik ve tasarım değişiklikleri yapma hakkımız saklıdır.

Ürün üzerinde ve basılı broşürlerde beyan edilen tüm değerler ilgili standartlara uygun olarak laboratuvar ölçümleri ile tespit edilmiştir. Bu değerler kullanıma ve çevre koşullarına bağlı olarak değişiklik gösterebilir.

CE Uygunluk beyanı

Arçelik A.Ş. olarak bu ürün ve/veya ürünlerin 2014/53/AB Direktifine uygun olduğunu beyan ederiz. AB uygunluk beyanının tam metni aşağıdaki internet adresinde mevcuttur. grundig.com

Ürün boyutları:

27,5 cm (Genişlik) x 35,9 cm (Yükseklik) x 41,2 cm (Derinlik)

Ağırlık: 9,68±0,5 kg

Kablo uzunluğu: 95±5 cm

Öğütülmüş Kahve Ağırlığı (Çekirdek Modu)

Yumuşak: 7+-2g

Standart: 9±2g

Yoğun: 11±2g

Damlama tepsisi kapasitesi: 0,5 L'ye kadar

Öğütülmüş Kahve (artık) Kabının Kapasitesi:

10 fincana kadar

Süt Kabı Kapasitesi: 0,6L'ye kadar

Su haznesi kapasitesi: 2.0±5%L

Kahve Çekirdeği Kabının Kapasitesi: 250±5%g

Makine ön ısıtma süresi: <50s

2.4G WiFi frekans aralığı: 2412-2472 MHz

Desteklenen Bağlantılar: WLAN IEEE 802.11 b/g/n wireless

2.4G WiFi maksimum RF çıkış gücü: 20 dBm

RF maruz kalma bilgileri 2.4G Wi-Fi maximum

2 Tam Otomatik Espresso Makinanız

İçecek Miktarı Tablosu

İçecek	Varsayılan Kahve Miktarı	Programlanabilir Miktar	Varsayılan Süt Miktarı	Programlanabilir Süt Miktarı
Espresso	30 ml	25 - 45 ml	G.D.	G.D.
Doppio	30 ml + 30 ml	50 - 90 ml	G.D.	G.D.
Ristretto	20 ml	10 - 30 ml	G.D.	G.D.
Lungo	60 ml	50 - 90 ml	G.D.	G.D.
Americano	160 ml	120 - 200 ml	G.D.	G.D.
Espresso Macchiato	30 ml	25 - 45 ml	10 ml	10 - 50 ml
Flat White	60 ml	50 - 90 ml	60 ml	40 - 80 ml
Cortado	60 ml	50 - 90 ml	60 ml	40 - 80 ml
Caffe Latte	60 ml	50 - 90 ml	190 ml	160 - 200 ml
Ristretto Bianco	40 ml	20 - 60 ml	110 ml	90 - 130 ml
Cappuccino	30 ml	25 - 45 ml	150 ml	130 - 170 ml
Latte Macchiato	30 ml	25 - 45 ml	220 ml	200 - 240 ml
Seyahat Bardağı	320 ml	240 - 400 ml	G.D.	G.D.
Buzlu Americano	30 ml + K.G.	25 - 45 ml	G.D.	G.D.
Buzlu Latte	30 ml	25 - 45 ml	K.G.	K.G.
Soğuk Demleme	160 ml	x1 VEYA x2	G.D.	G.D.

*G.D. Geçerli Değil

*K.G. Kullanıcı Girişi

3 Hazırlık - Kurulum

3.1 Kurulum

i

- Tüm koruyucu filmleri, etiketleri ve diğer ambalaj malzemelerini makineden çıkarın.
- Öğütücüde kahve kalıntılarının olduğunu fark ederseniz bunlar, cihazı satmadan önce yapılan testlerin sonuçlarıdır.
- Cihazı ilk kez kullanacağınız zaman suyla veya sütle temas eden tüm parçaları (süt karafı, damlama tepsisi ve su haznesi gibi) sıcak suyla yıkamanız önemlidir. Süt karaflarını temizlemek için önerdiğimiz yöntem, bulaşık makinesinde yıkamanızdır.

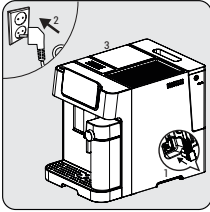

Cihazı elektrik prizine takın. İstedığınız dilin bayrağına basın ve "Done" (Bitti) seçimini yaparak seçimi onaylayın.

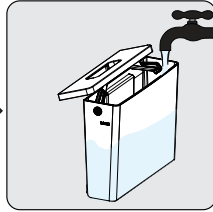

Su haznesini çıkarın ve MAX (MAKS) çizgisine kadar taze su doldurup hazneyi geri koyun.

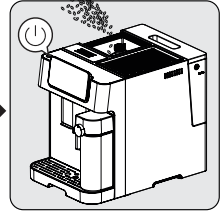

Çeridek kabını doldurun. Makineyi açmak için açma/kapama düğmesine basın.

i

Su haznesinden su taşmasını önlemek için, başka bir kaptan doğrudan cihaza su eklemeyin.

3 Hazırlık - Kurulum



- Su haznesini asla ılık veya sıcak su, köpüklü su veya su haznesine ve makineye zarar verebilecek başka bir sıvı ile doldurmayın.
- **Water Empty** (Su Yok) penceresi görüldüğünde, su haznesi düşük su seviyesindedir ve doldurulması gerekir.

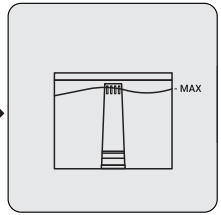
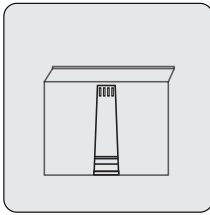
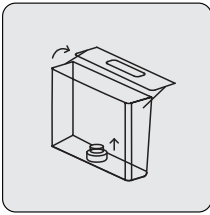

Su filtresini kullanmak için lütfen su haznesi üzerinde bulunan filtreyi çıkartıp yerine su filtresini şekilde gösterildiği gibi takınız.

4 Kullanım

4.1 Öğütme Ayarı

Çekirdek kabı üzerindeki ayar düğmesini çevirerek öğütme kabalığını ayarlayabilirsiniz:

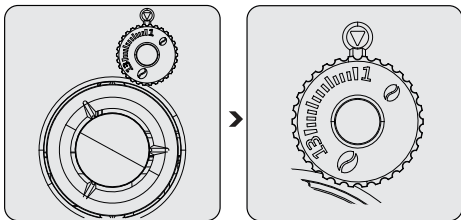

Öğütücü çalışırken asla öğütme ayarını yapmayın. Öğütücüye zarar verebilir.



Ayar düğmesindeki çizgiler öğütmenin kabalığını gösterir. Daha büyük sayı daha iri öğütme seviyesi anlamına gelir.

4.2 Kahve çekirdeği kaplarının doldurulması



- **Bean Container Empty** (Kahve Kabı Boş) ekranı görüldüğünde cihazın kahve çekirdekleriyle doldurulması gerekir.
- Çekirdekleri orijinal vakum paketinde saklamak daha uzun süreli tazelik sağlamak için daha iyidir. Daha iyi sonuçlar için kahve çekirdeği kabını saklama amacıyla kullanmayın.

4 Kullanım

4.3 Önceden öğütülmüş kahve kabının kullanımı

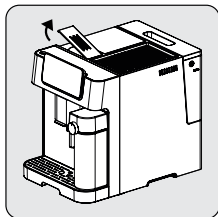

Önceden öğütülmüş kahve kanalının kapağını çıkarın.

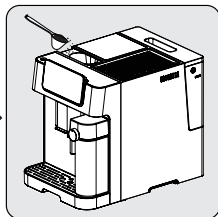

Önceden öğütülmüş kahveyi yavaşça önceden öğütülmüş kahve kanalına koyun.

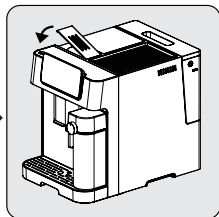

Oluk kapağını tekrar takın.



Önceden öğütülmüş kahve oluğu bir saklama ünitesi değildir, tek seferlik kullanım sunar (maksimum 13g). Önerilen öğütülmüş kahve miktarı için ölçü kaşığı aksesuarı kullanılabilir.



- Toz kahveye geçmek için, içecek ayarlarında ilgili sekmenin aşağı çekilerek toz kahve seçilmelidir.
- Aromayı korumak için espresso telvenizi hava geçirmez bir kaptaki ve serin, kuru bir yerde saklayın. Kahve telvesi uzun süre saklanmamalıdır, aksi takdirde aromasını kaybeder.
- Espresso seviyesinde öğütülmüş kahve kullanılmalıdır.

4 Kullanım

4.4 Bardak Tutucusunun Kullanımı

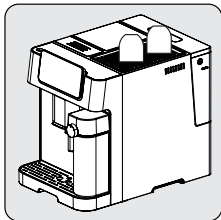

İç yüzeyin sıcak ve temiz kalmasını sağlamak için fincanlar baş aşağı yerleştirilmelidir (Bu fonksiyon makinenin iç ısısını kullanır ve cihazın arka arkaya kullanımında çalışır).

4 Kullanım

4.5 Kahvenizin Hazırlanması

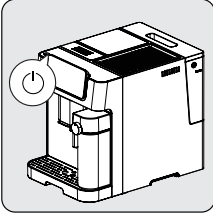

Açma/kapama düğmesine basarak cihazı açın. Cihaz açılır, ön ısıtmaya ve otomatik temizlemeye başlar. Tüm simgelerin yandığı bekleme modunda kullanıma hazırdır.

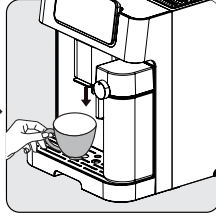

Kahve musluğunun altına bir fincan yerleştirin ve musluğun yüksekliğini fincana göre ayarlayın.

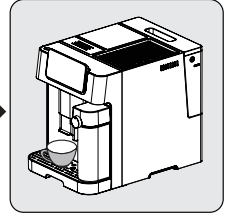

Düğmeye basarak kahvenizi seçin ve fincan ışığı yanarak cihazın bir fincan kahve hazırladığını gösterir. Cihaz boşa döndüğünde kahve servise hazırdır.

4 Kullanım

4.5.1 Sütlü Kahve Hazırlama

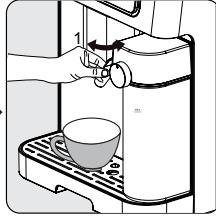
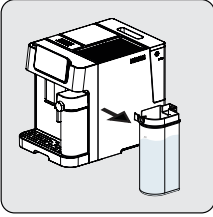

Süt kabını bir elinizle tutun. Süt kabının kapağını çıkarın. Süt kabına süt ekleyin. Süt miktarı maksimum seviyeyi geçmemelidir. Süt için önerilen sıcaklık 4-8 °C'dir (~ 40-46 °F). Süt kabının kapağını kapatın.

Süt kabını cihaza takın, duyulur şekilde yerine oturtmalıdır. Süt kabının doğru oturduğundan emin olun. Süt kabı başlığının fincan üzerindeki açısını ayarlayın. Süt köpüğü ayar düğmesi yardımıyla süt köpüğü yoğunluğunu tercihlerinize göre ayarlayın.

Ekrandan istediğiniz kahve türünü seçin ve fincan ışığı yanarak cihazın bir fincan kahve hazırladığını gösterir. Cihaz boşa döndüğünde kahve servise hazırdır.

i

- Espressonuzun optimum sıcaklıkta olmasını sağlamak için fincanlarınızı önceden ısıtmanızı öneririz.
- Kullandığınız kahvenin yanı sıra, klor, koku ve diğer yabancı maddelerden arındırılmış taze, soğuk su kullanmak da mükemmel bir espressoya katkıda bulunur.

i

Bu makine, kullanıcının istediği köpüğü elde etmesi için düğmenin Maks'tan Min'e çevrilerek köpük oranını ayarlamasına olanak tanır. Önerilen ayarı ekrandaki (i) düğmesine basarak görüntüleyebilirsiniz.

4 Kullanım

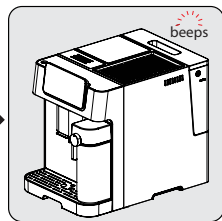
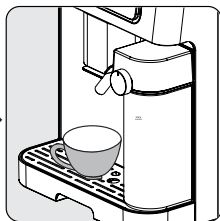
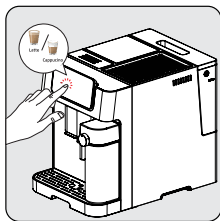

Tercih edilen kahvenin düğmesine basın. Ardından bir bip sesi duyulacaktır. Seçilen içeceğin düğmesi yanıp sönmeye başlayacak ve demleme başlayacaktır.

Süt köpüğü bardağa girerken pompa aralıklı olarak çalışır. Süt köpüğü hazır olduğunda, makine otomatik olarak kahveyi pişirmeye başlar.

Makine bir kez bip sesi çıkardığında içecek hazırdır - tadını çıkarın!
- Makine bekleme durumuna geri döner.



Süt kabının her zaman doğru yerleştirildiğinden emin olun. Doğru takılmazsa sütlü içecekler alınamaz. Bu, 3 bip sesi ile bir sesli uyarı ile bildirilir.



Süt kabının çıkarılmasının, sade kahve ön ayarları üzerinde bir etkisi yoktur ve bu ayarlar yine de kullanılabilir.

4 Kullanım

4.6 İptal etme

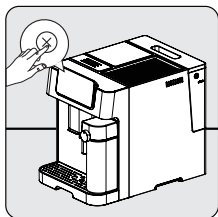

İptal etmek için (X) tuşuna basın.



Açma/kapama düğmesine 2 kez basıldığında cihaz kapanmaya zorlanır.

5 Temizlik

5.1 Cihazın temizlenmesi

1. Elektrik kablosunu elektrik prizinden çıkarın.
2. Damlama tepsisi ve kahve artığı kabı içindeki tüm suyu/kahve artıklarını dökün.
3. Cihaz üzerindeki sıvı lekelerini temizlemek için nemli bir bez veya çizici olmayan bir temizlik maddesi kullanın.



Cihazı temizlemek için asla kutuya dahil olmayan aşındırıcı, sirke veya kireç çözücü maddeler kullanmayın.

Cihazın zamanında temizlenmesi ve bakımının yapılması, ömrünün uzatılması açısından son derece önemlidir.

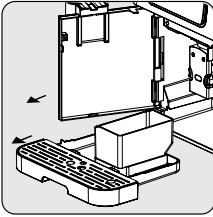

Ön kapağı açın. Damlama tepsisini ve kahve artığı kabını çıkarın.

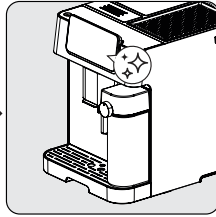

Ekrandan "Süt Kabı Temizleme" işlevini başlatmak için "✦✦" simgesine basın ve çıkan yazıya tıklayın.

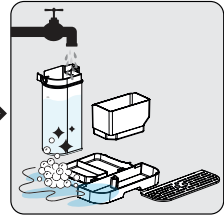

Kahve artığı kabını, damlama tepsisini boşaltın. Kahve artığı kabını, damlama tepsisini ve süt fincanını ılık akan suyla yıkayın ve temizlemek için herhangi bir parçada gerekirse iğne veya fırçanın tellerini kullanın. Daha sonra kurulayın.

5 Temizlik



Ekranda "☒" sembolü görüldüğünde lütfen ekrandaki talimatları uygulayın. Her 10 kahve demlemesinden sonra bu hata ekranda görünür.

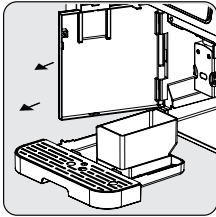

Ayarlanabilir kahve ağzını tutun ve ön kapağı açmak için yavaşça geri çekin.

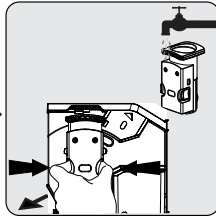

Demleme ünitesini çıkarın. Su ile yıkayınız ve sonrasında kurulayınız.

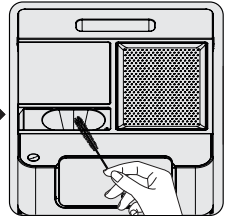

Kahve çıkış hattını fırça ile temizleyin.

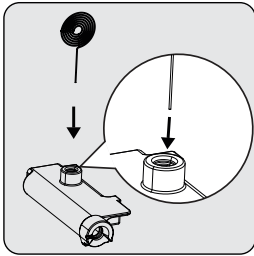

Süt köpürtücü girişinin içini temizlemek için temizleme iğnesini (18) kullanın.

5 Temizlik



- Damlama tepsisi, turuncu renkteki gösterge yükseldiğinde (göründüğünde) boşaltılmalıdır.
- Toz kahve hunisi her kullanımdan sonra temizleme fırçası ile temizlenmelidir.

5.2 Temizleme İşlevleri



"" seçeneğine bastığınızda 5 farklı temizleme işlevine kolayca erişebilirsiniz: Otomatik Temizleme, Durulama, Kireç Çözme, Süt Kabı Temizleme, Su Boşaltma işlevlerinin hepsi ekranınızda görünür.

5.2.1 Otomatik Temizleme İşlevi



Cihazınız her demleme işleminden önce ve sonra kendini otomatik olarak temizler. Otomatik temizleme işlevini devre dışı bırakmak için ekrandaki "0" simgesine geçin.

5 Temizlik



Sağlıklı kullanım için otomatik temizleme modunu aktif olarak kullanmanızı tavsiye ederiz.

Otomatik temizlemeyi bir kereliğine iptal etmek için;

Bu işlevi atlamak için makine açılırken veya kapanırken açma/kapama düğmesine basın.

5.2.2 Durulama İşlevi



Bu işlev, su ile hızlı temizleme içindir. Ekrandaki adımları uygulayın.



- Kahve başlığından çıkan su sıcaktır ve altındaki damlama tepsisinde toplanır. Etrafa sıçradığı için temastan kaçınınız.
- Cihaz uzun süre kullanılmamışsa, bu fonksiyonun kullanılması önerilir.

5 Temizlik



Bu fonksiyonun kahve hazırlamadan önce kullanılması da kahvenin daha sıcak olmasını sağlayacaktır.

5.2.3 Kireç Çözme İşlevi

Kireç Giderme Sıfırla

Adım 1

Su haznesinin içine 1 paket kireç giderici toz ekleyin, kireç giderme simgesine kadar su doldurun. Ağzılığın altına bir fincan yerleştirin ve başlat düğmesine basın.

Başlat

Kireç Giderme Adımı 1 ✕

Çalışıyor

Kireç Giderme ✕

Adım 2

Kireç giderilene kadar temiz su ekleme simgesine tıklayın ve başlat düğmesine basın.

Devam

Kireç Giderme Adımı 2 ✕

Çalışıyor

Kireç Giderme 🏠

Kireç Giderme Tamamlandı

Kapatın



Cihazın en iyi durumda olmasını sağlamak için kireç çözme işleminin yapılması önerilir. Ekrandaki adımları uygulayın.

5 Temizlik



- Önceden tanımlanmış pişirme döngüsünden sonra kireç çözme gereklidir.
- Bu cihazın kendi kendini temizlemesi için sirke veya diğer temizlik maddelerini kullanmayın. Diğer temizlik maddeleri cihaza zarar verebilir.
- Cildinizi/vücudunuzu sıcak sudan uzak tutun.



Kireç çözme uyarı durumunun sıfırlanması, cihazın en iyi durumda tutulması için önerilmez.

5.2.4 Süt Kabı Temizleme

Süt Kabı Temizleme

Bu işlev, süt kabını temizlemek içindir.

Süt kabını boşaltın ve başlat'a basın.

Başlat

Süt Kabı Temizleme



Çalışıyor

Süt Kabı Temizleme



Süt Kabı Temizleme

Tamamlandı

Süt kabını çıkarın ve parçaları temiz su altında temizleyin

Kapatın



Bu işlev, süt kabını temizlemek içindir. Ekrandaki adımları uygulayın.



Sütle ilgili her işlemten sonra bu işlev kullanılmalıdır.

5 Temizlik

5.2.5 Su Boşaltma

Suyu Boşaltma

Adım 1

Bu işlem, cihazın içindeki tüm suyu çıkarmak içindir.

Ağızlığın altına bir fincan yerleştirin ve başlat düğmesine basın.

Başlat

Suyu Boşaltma

Adım 2

Su haznesini çıkarın.

Su haznesi çıkarıldıktan sonra işlem otomatik olarak başlayacaktır.

Suyu Boşaltma



Çalışıyor

Suyu Boşaltma

Suyu Boşaltma
Tamamlandı

Kapatın



Bu işlem, cihazın içindeki tüm suyu çıkarmak içindir. Ekrandaki adımları uygulayın.



Boş sistem fonksiyonu kullanıldıktan sonra cihaz ilk kez tekrar kullanıldığında; ağızdan su gelene kadar süt düğmesine basın.

6 Kontrol Paneli Ayarı

6.1 Profil İşlevi

6.1.1 Profil Seçimi

Ayrı ayrı her profil için içecek ayarlarını ve favorileri bu işlevi kullanarak kaydedebilirsiniz. (Turuncu-Mor-Mavi-Yeşil ve Misafir)



Cihaz ilk kullanımda misafir profilinde açılacaktır.



Profil adları mobil uygulamadan ayarlanabilir. Ayrıntılı bilgi için APP UM'yi inceleyin.

6.1.2 Profil Ayarları

Cihaz, seçilen son profili hatırlayacak ve bir sonraki açılışta bunu seçecektir. (misafir dahil)

Her profilin rengi farklıdır.



İçecek ayarlarını veya profil ayarlarını sıfırlamak için "Reset" (Sıfırla) seçeneğine basın.

6.2 Mod Seçimi

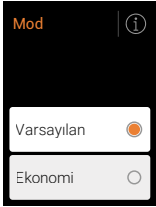

6 Kontrol Paneli Ayarı



Ekonomi Modu seçildiğinde Mod seçim LED'i  yeşil renkte yanar.

Ekonomi Modu seçildiğinde otomatik kapanma süresi 10 dakika olarak güncellenir. Aydınlatma ışığı devre dışı kalır.

6.3 İçecek Ayarları

6.3.1 Favori Ekleme ve Favori Çıkarma

Bir içeceği favori olarak eklemek için "♥" simgesine basın.

Bir içeceği favorilerinizden çıkarmak için "♥" simgesine basın.



En fazla dört içeceği favori olarak ekleyebilirsiniz.

6.3.2 İçecek Özelleştirme

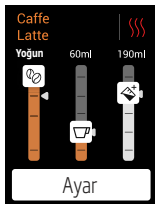

Bir içeceği özelleştirmek için (Kahve sertliği, demleme sıcaklığı, su ve süt miktarı gibi) "⚙️" simgesine basın.

6 Kontrol Paneli Ayarı

6.3.3 Ekstra Ekleme

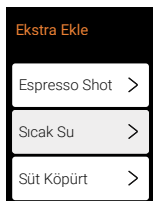

"☰" simgesine basın.

Espresso Shot

İçeceğinize standart espresso shot eklemek için ekrandan "Espresso Shot" seçeneğine basın. Ekrandaki adımları uygulayın.

Su Dağıtım

Sıcak su dağıtmak için ekranda "Hot Water" (Sıcak Su) seçeneğine basın.

Süt Köpürtme

Süt eklemek için ekranda "Milk Froth" (Süt Köpürtme) seçeneğine basın. Bu işlemden sonra süt kabını temizlemenizi öneriyoruz.



Bkz. Bölüm 5.6 Süt Kabı Temizleme.

7 Kullanıcı Ayarları

Dil

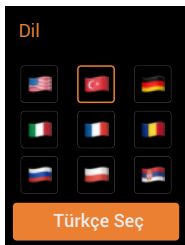

Dili deęiřtirmek için Ayarlar > Dil'e gidin ve ilgili dilin bayraęını sein.

Ses

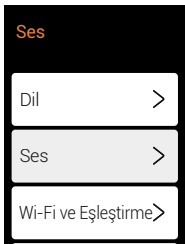

7 Kullanıcı Ayarları

Wi-Fi ve Eşleştirme

WIFI ve Eşleştirme



Home Direct uygulamasını
indirin ve eşleştirmeyi
ayarlamaya başlayın

Başlat

HomeDirect'i indirmek için QR kodunu tarayın ve gerekli adımları takip edin. (Lütfen uygulama kılavuzuna bakın.)

Otomatik Kapanma

Otomatik Kapanma Zamanlayıcısı 1/2

10 Dakika	<input type="radio"/>
20 Dakika	<input checked="" type="radio"/>
30 Dakika	<input type="radio"/>

Otomatik Kapanma Zamanlayıcısı 2/2

1 Saat	<input type="radio"/>
2 Saat	<input type="radio"/>
3 Saat	<input type="radio"/>

İstediğiniz zaman aralığını seçin (10, 20, 30 dakika, 1, 2 veya 3 saat).

7 Kullanıcı Ayarları

Su Sertliği

"i" simgesine basarak adımları takip edin.

Adım 1

Ölçüm şeridini, cihazda kullanılması planlanan bir fincan suya daldırın.



Adım 2

Rengin değişmesini bekleyin



Adım 3

Renk değiştiren karelerin sayısı suyun sertliğini gösterecektir.



Su Filtresi Tak

Ekranda "Su Filtresi Tak"a basın ve adımları takip edin.

Adım 1

Su filtresini paketinden çıkarıp hafifçe sallayın.



Adım 2

Su filtresini temiz su dolu bir fincana baş aşağı daldırın.



Adım 3

Kabarcık çıkmayınca kadar 10 dakika bekleyin.



7 Kullanıcı Ayarları

Adım 4

Su tankını çıkarın, ardından mekanik filtreyi yukarı çekerek çıkarın.



Adım 5

Ardından su filtresi kartuşunu alt sokete kadar ileri hareket edemeyecek şekilde yerleştirin ve itin.



Adım 6

Su tankını MAKS seviyesine kadar temiz suyla doldurun Su tankını cihaza geri yerleştirin.

Durulamayı başlatmak için ilerle düğmesine basın.



İlerle

Ön Demleme Ayarı

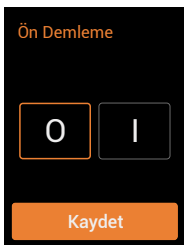

Ön demleme fonksiyonu, tam çekmeden önce demleme ünitesinin içindeki kahveyi az miktarda su ile nemlendirir. Bu, kahve telvesini genişleterek demleyicide daha fazla basınç oluşturur, bu da tüm yağları çıkarmaya ve çekirdeklerin tam lezzetini ortaya çıkarmaya yardımcı olur.

Ürün Sayacı

"CaffeExperto V3"te Ürün Sayacı özelliği bulunur. Makineyi aldığınızdan beri kaç kez kahve demlediğinizi takip eder. Bu da kullanım sıklığını görmeye yardımcı olur.

7 Kullanıcı Ayarları

Yazılım Güncellemesi

Bu ürün, potansiyel yeni eklemeler için uzaktan yazılım güncelleme işlevine sahiptir. Yeni yazılım sürümlerini her zaman ayarlar menüsünden arayabilirsiniz. İlgili bölümde güncellemeleri kontrol edin, mevcutsa, "güncelleme" bölümüne yönlendirilirsiniz.

i Lütfen "HomeDirect, Ses Kontrol ve Yazılım Güncellemesi" kılavuzunda bulunan adımları takip edin.

i Güncelleme sırasında telefonunuzun cihaza bağlı olduğuna ve stabil bir bağlantınız olduğundan emin olun. Cihazı güncelleme işlemi devam ederken kapatmayın.



8 Sorun giderme

Sorun	Neden	Çözüm
Cihaz çalışmıyor.	Cihaz şebekeye bağlı değil.	Fişi takın ve düğmeye basın. Kabloyu ve fişi kontrol edin.
Paneldeki bir fonksiyon tuşuna birkaç kez basıldığında yanıt alınamıyor veya gecikmeli yanıt alınıyor.	Cihaz elektromanyetik müdahale altında. Panel kirlidir.	Cihazı fişten çıkarınız. Birkaç dakika sonra yeniden başlatın Paneli verilen bezle temizleyin.
Kahve yeterince sıcak değil.	Fincanlar önceden ısıtılmamış. Demleme ünitesi çok soğuk.	Fincanınızı fincan ısıtıcısının üzerine aşağı bakacak şekilde yerleştirin veya fincanı sıcak suyla durulayın. Su haznesindeki suyun çok soğuk olmadığından emin olun.
Kahve musluğundan kahve çıkmıyor.	Boş sistem fonksiyonu daha önce kullanılmış olabilir. Kahve musluğu temizlenmemiş ve kahve kalıntıları tarafından tıkanmış olabilir.	Çıkış ağzından su gelene kadar temizleme düğmesine basın. Kahve ağızını temizleyin.
İlk fincan kahvenin kalitesi düşük.	Öğütücünün ilk çalıştırılmasında demleme ünitesine yeterli miktarda kahve konmuyor.	Kahveyi atınız. Sonraki fincanlar daha iyi olacaktır.
Su haznesi çıkarılmış/su haznesindeki su seviyesi çok düşük ancak "D" uyarısı yok.	Su haznesi konektörünün yakınındaki alan ıslak olabilir.	Su haznesi konektörünün etrafındaki suyu silin.

8 Sorun giderme

Sorun	Neden	Çözüm
Dahili damlama tepsisi çok fazla su ile dolmuş.	Öğütülmüş kahve çok ince, bu da suyun dışarı çıkmasını engelliyor.	Öğütme işlemi için kahve inceliğini daha büyük tanelere ayarlayın.
Kahve çok yavaş veya her seferinde damla damla veriliyor.	Kahve telvesi çok ince, bu da suyun dışarı çıkmasını engelliyor.	Öğütme işlemi için kahve inceliğini daha büyük tanelere ayarlayın.
Gösterge, yeterli kahve çekirdeği olmadığını bildirmek için yanıp sönmüyor, ancak kabın içinde bol miktarda var.	Dahili kahve telvesi çıkışı tıkalı.	Kahve telvesi çıkışını temizlemek için açıklanan adımları izleyin.
Demleyici veya kahve telvesi tepsisi çıkarılmıyor.	Cihaz kendi kendini temizleme işlemini tamamlamadı ve kapandı.	Lütfen makineyi tekrar açın ve otomatik temizleme işlemini bitirmesini bekleyin.
Cihaz açıldığında veya kapatıldığında artık durulama döngüsünü gerçekleştiriyor.	Cihazın bakımı sırasında yanlış kullanım buna neden olabilir.	1. Cihaz boştayken ön kapağı açın. 2. Açma/kapama düğmesini 2 bip sesi duyana kadar basılı tutun. 3. Ön kapağı kapatın.
Dokunmatik düğmeler hassas değildir.	Dokunmatik düğmeye cihazın ön tarafından basılmıyor.	Cihazın ön tarafından dokunmatik düğmenin sembolünün alt kısmına basın.

9 Açılır Pencere

 <p>Hata (X)</p> <p>Su Tankı Boş</p> <p>Su haznesini doldurun.</p>	<p>Hazneyi doldurmadan önce haznenin tam olarak oturduğundan emin olun. Teyit ettikten sonra hazneyi doldurun.</p>	 <p>Uyarı (X)</p> <p>Kireç Giderin</p> <p>Cihazın kirecinin giderilmesi önerilir.</p>	<p>Kireç çözme programı önerilir. Ekrandaki talimatları takip edin. Bu pencerenin yok sayılması, cihazın sağlığını tehlikeye atabilir.</p>
 <p>Hata (X)</p> <p>Kahve Yok</p> <p>Çekirdek kabını doldurun veya öğütülmüş kahve seçeneğini kullanın.</p>	<p>Ekrandan doğru kahve türünü (çekirdek veya öğütülmüş) seçin ve daha sonra tercihinize göre kabı veya oluğu doldurun.</p>	 <p>Hata</p> <p>Genel Hata</p> <p>Ön kapak açık.</p>	<p>Ön kapak açık. İyi-ce kapatıldığından emin olun.</p>
 <p>Hata</p> <p>Atık Haznesi Dolu</p> <p>Kahve atık haznesini boşaltın</p>	<p>Birkaç fincan tükettikten sonra bir açılır pencerede bildirim gösterilir. Lütfen kahve artığı kabını boşaltın.</p>	 <p>Hata</p> <p>Genel Hata</p> <p>Demleme ünitesi yanlış yerleştirilmiş. Bileşenleri yerine yerleştirin.</p>	<p>Demleme ünitesi yanlış yerleştirilmiş. Demleme ünitesini yerine tekrar yerleştirin.</p>
 <p>Hata (X)</p> <p>Süt Kabı Eksik</p> <p>Süt kabını yerine yerleştirin.</p>	<p>Hazırlık sırasında süt kabının olmaması, açılır pencereyi gösterir. Süt kabını yerine takın.</p>	 <p>Uyarı (X)</p> <p>Su Tankı Yanlış Yerleştirildi</p> <p>Su tankının doğru şekilde yerleştirildiğinden emin olun.</p>	<p>Su tankının doğru şekilde yerleştirildiğinden emin olun.</p>

Müşteri Memnuniyeti Politikası

- Müşterilerimizin istek ve önerilerini her kanaldan karşılamaktan mutluluk duyuyoruz.

Kanallarımız:

* Çağrı Merkezimiz: 0850 210 0 888

(Sabit telefonlardan veya cep telefonlarından alan kodu çevirmeden arayın*)

* Diğer Numaramız: 0216 585 8 888

- Çağrı Merkezimiz haftanın 7 günü 24 saat hizmet vermektedir.

- Çağrı Merkezimiz ile yaptığınız görüşmeler iletişim hizmeti aldığınız operatör firma tarafından sizin için tanımlanan tarifeye göre ücretlendirilir.

- Sabit veya cep telefonlarınızdan alan kodu tuşlamadan çağrı merkezi numaramızı arayarak ürününüz ile ilgili arzu ettiğiniz hizmeti talep edebilirsiniz.

* Whatsapp Numaramız: 0544 444 0 888

* Faks Numaramız: 0216-423-2353

* Web Adresimiz:

- www.grundig.com.tr

* e-posta Adresimiz:

- musteri.hizmetleri@grundig.com

* Sosyal Medya Hesaplarımız:

- <https://www.instagram.com/grundigturkiye/>

- <https://www.facebook.com/grundig.tr/>

- <https://www.youtube.com/user/TurkiyeGrundig>

* Posta Adresimiz:

- Arçelik A.Ş. Karaağaç Caddesi No:2-6,
34445, Söğütözü / İSTANBUL

* Bayilerimiz,

<https://www.grundig.com.tr/yetkili-satici/>

* Yetkili Servislerimiz,

- <https://www.grundig.com.tr/yetkili-servis/>

- Online servis randevusu almak için,

- <http://digital.arcelik.com.tr>

- Tüm yetkili servis istasyonu bilgilerimiz, Ticaret Bakanlığı tarafından oluşturulan "Servis Bilgi Sistemi"nde (www.servis.gov.tr) yer almaktadır.
- Yedek parça malzemeleri yetkili servislerimizden temin edilebilir.

- Müşterilerimizden iletilen istek ve önerilerin Grundig'e ulaştığı bilgisini, müşteri ayrımı yapılmaksızın kendilerine 24 saat içinde veriz.
- Müşteri Hizmetleri sürecimiz:
Müşterilerimizin istek ve önerilerini;
* **İzlenebilir, raporlanabilir, şeffaf ve güvenli tek bir bilgi havuzunda toplanır.**
* **Yasal düzenlemelere uygun, objektif, adil ve gizlilik içinde ele alır ve değerlendiririz.**
* **Bu geri bildirimleri süreçlerimizin daha mükemmel hale getirilmesinde kullanırız.**
- Grundig olarak, mükemmel müşteri deneyimini yaşatmayı ana ilke olarak kabul eder, müşteri odaklı bir yaklaşım benimseriz.
- Bütün süreçlerimizi yönetim sistemi ile entegre ederek birbirini kontrol eden bir yapı geliştirilmesini sağlarız.
Yönetim hedeflerini de bu sistem üzerinden besleriz.

Aşağıdaki önerilere uymanızı rica ederiz.

- Ürününüzü aldığınızda Garanti belgesini Yetkili Satıcıya onaylattırınız.
- Ürününüzü kullanma kılavuzu esaslarına göre kullanınız.
- Ürününüzü ile ilgili hizmet talebiniz olduğunda yukarıdaki telefon numaralarından Çağrı Merkezimize başvurunuz.
- Hizmet için gelen teknisyene "teknisyen kimlik kartı" nı sorunuz.
- İşiniz bittiğinde Yetkili servis teknisyeninden "Hizmet Fişi" istemeyi unutmayınız. alacağınız "Hizmet Fişi" , ilerde ürününüzde meydana gelebilecek herhangi bir sorunda size yarar sağlayacaktır.
- Ürünün kullanım ömrü: 7 yıldır. (Ürünün fonksiyonunu yerine getirebilmesi için gerekli yedek parça bulundurma süresi)

1

Müşteri Başvurusu



Web sitesi



0850 210 0 888
Çağrı merkezi



Yetkili Servis



musteri.hizmetleri
@grundig.com



Yetkili Satıcı



Faks
0216 423 23 53

2

Başvuru kaydı

Başvuru Konusu
Müşteri Adı, Soyadı
Müşteri Telefonu
Müşteri Adresi

3

Hizmet talebinin alınması

- Hizmet talebi analizi
- Hizmet hakkında müşterinin bilgilendirilmesi (Keşif, nakliye, montaj, bilgi, onarım, değişim vb.)
- Hizmet hakkında gerekli işlemin gerçekleştirilmesi

4

Müşteri memnuniyetinin alınması

Memnun

Memnun
değil

5

Başvuru kaydının kapatılıp, bilgilerin saklanması

Bu kılavuzu okumadan ürününüzü çalıştırmayınız.

Ürününüz ile ilgili garanti şartları, kullanımı ve sorun giderme yöntemleri kılavuzda yer almaktadır.

Uygun Kullanım ve Garanti ile İlgili Dikkat Edilmesi Gereken Hususlar;

Aşağıda belirtilen sorunların giderilmesi ücret karşılığında yapılır. Bu durumlar için garanti şartları uygulanmaz;

1. Kullanım hatalarından kaynaklanan hasar ve arızalar,
2. Malın tüketiciye tesliminden sonraki yükleme, boşaltma, taşıma vb. sırasında oluşan hasar ve arızalar,
3. Malın kullanıldığı yerin elektrik (priz, gerilim, topraklama vb.), su (su basıncı, musluk vb.), doğalgaz, telefon, internet vb. şebekesi ve/veya altyapısı (gider, zemin, ortam vb.) kaynaklı meydana gelen hasar ve arızalar,
4. Doğa olayları ve yangın, su baskını vb. kaynaklı meydana gelen hasar ve arızalar,
5. Malın tanıtma ve kullanma kılavuzlarında yer alan hususlara aykırı kullanılmasından kaynaklanan hasar ve arızalar,
6. Malın, 6502 sayılı Tüketicinin Korunması Hakkındaki Kanununda tarif edilen şekli ile ticari veya mesleki amaçlarla kullanımı durumunda ortaya çıkan hasar ve arızalar,
7. Mala yetkisiz kişiler tarafından bakım, onarım veya başka bir nedenle müdahale edilmesi

Durumlarında mala verilmiş garanti sona erecektir.

Garanti uygulaması sırasında değiştirilen malın garanti süresi, satın alınan malın kalan garanti süresi ile sınırlıdır.

Bu ürün Arçelik A.Ş. adına Town Ray Electrical(Huizhou) Limited Jiang Bei, 84 Hao Xiao Qu, Xiao Jin Kou Town, Huizhou, GuangDong, 516023, China

Tel: +86-752 2028218 tarafından üretilmiştir.

Türkiye için Üretici veya İthalatçı: Arçelik A.Ş. Karaağaç Cad. No: 2-6, 34445 Söğütözü, İstanbul, Türkiye

Avrupa için Üretici veya İthalatçı: Beko Germany GmbH, Rahmannstraße 3, 65760, Eschborn

Menşei: P.R.C.

GARANTİ ŞARTLARI

- 1) Garanti süresi, malın teslim tarihinden itibaren başlar ve 2 yıldır.
- 2) Malın tanıma ve kullanma kılavuzunda gösterildiği şekilde kullanılması ve Arçelik A.Ş.'nin yetkili kıldığı servis çalışanları dışındaki şahıslar tarafından bakım, onarım veya başka bir nedenle müdahale edilmemiş olması şartıyla, malın bütün parçaları dahil olmak üzere tamamını; malzeme, işçilik ve üretim hatalarına karşı malın teslim tarihinden itibaren yukarıda belirtilen süre kadar garanti eder.
- 3) Malın ayıplı olduğunun anlaşılması durumunda tüketicisi, 6502 sayılı Tüketicinin Korunması Hakkında Kanununun 11 inci maddesinde yer alan;
 - a- Sözleşmeden dönme,
 - b- Satış bedelinden indirim isteme,
 - c- Ücretsiz onarılmasını isteme,
 - ç- Satılanın ayıpsız bir misli ile değiştirilmesini isteme, haklarından birini kullanabilir.
- 4) Tüketicinin bu haklardan ücretsiz onarım hakkını seçmesi durumunda satıcı; işçilik masrafı, değiştirilen parça bedeli ya da başka herhangi bir ad altında hiçbir ücret talep etmeksizin malın onarımını yapmak veya yaptırmakla yükümlüdür. Tüketicisi ücretsiz onarım hakkını üretici veya ithalatçıya karşı da kullanabilir. Satıcı, üretici ve ithalatçı tüketicinin bu hakkını kullanmasından müstesilselen sorumludur.
- 5) Tüketicinin, ücretsiz onarım hakkını kullanması halinde malın;
 - Garanti süresi içinde tekrar arızalanması,
 - Tamiri için gereken azami sürenin aşılması,
 - Tamirinin mümkün olmadığının, yetkili servis istasyonu, satıcı, üretici yada ithalatçı tarafından bir raporla belirlenmesi durumlarında; tüketicisi malın bedel iadesini, ayıp oranında bedel indirimini veya mümkün varsa malın ayıpsız misli ile değiştirilmesini satıcıdan talep edebilir.
- 6) Satıcı, tüketicinin talebini reddedemez. Bu talebin yerine getirilmemesi durumunda satıcı, üretici ile ithalatçı müstesilselen sorumludur.
- 7) İlgili mevzuatlarda belirlenen kullanım ömrü süresince malın azami tamir süresi 20 iş gününü, geçemez. Bu süre, garanti süresi içerisinde mal ile ilişkin arızanın yetkili servis istasyonuna veya satıcıya bildirim tarihinden, garanti süresi dışında ise malın yetkili servis istasyonuna teslim tarihinden itibaren başlar. Garanti kapsamı içerisindeki malın arızasının 10 iş günü içerisinde gidilememesi halinde, üretici veya ithalatçı; malın tamiri tamamlanıncaya kadar, benzer özelliklere sahip başka bir malı tüketicinin kullanımına tahsis etmek zorundadır. Benzer özelliklere sahip başka bir malın tüketici tarafından istenmemesi halinde üretici veya ithalatçılar bu yükümlülüğünden kurtulur. Malın garanti süresi içerisinde arızalanması durumunda, tamirde geçen süre garanti süresine eklenir.
- 8) Malın kullanma kılavuzunda yer alan hususlara aykırı kullanılmasıyla kaynaklanan hasar ve arızalar garanti kapsamı dışındadır.
- 9) Tüketicisi, garantiden doğan haklarının kullanılmasını ile ilgili olarak çıkabilecek uyuşmazlıklarda yerleşim yerinin bulunduğu veya tüketici işleminin yapıldığı yerdeki Tüketicisi Hakem Heyetine veya Tüketicisi Mahkemesine başvurabilir.
- 10) Satıcı tarafından bu Garanti Belgesinin verilmemesi durumunda, tüketici Ticaret Bakanlığı, Tüketicinin Korunması ve Piyasa Gözetimi Genel Müdürlüğüne başvurabilir.

Üretici veya İthalatçı Firmanın;

Ünvanı: Arçelik A.Ş.
Adresi: Arçelik A.Ş. Karaağaç Cad. No: 2-6
 34445 Sütüce / İSTANBUL /
 TÜRKİYE
Telefonu: (0-216) 585 8 888
Faks: (0-216) 423 23 53
web adresi: www.grundig.com.tr

Malın

Markası: Grundig
Cinsi: Tam Otomatik
 Espresso Makinesi
Modeli: KVA 8230
Bandrol ve Seri No:
Garanti Süresi: 2 YIL
Azami Tamir Süresi: 20 İş günü

GENEL MÜDÜR

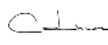

GENEL MÜDÜR YRD.

Satıcı Firmanın:

Ünvanı: **Fatura Tarih ve Sayısı:**
Adresi: **Teslim Tarihi ve Yeri:**
Telefonu: **Yetkilinin İmzası:**
Faks: **Firmanın Kaşesi:**
e-posta:

Bu bölümü, ürünü aldığınız Yetkili Satıcı imzalayacak ve kaşeleyecektir.

Molimo, prvo pročitajte ovaj priručni!

Poštovani korisniče,

Zahvaljujemo na odabiru proizvoda tvrtke Grundig. Nadamo se da ćete biti zadovoljni sjajnim rezultatima ovog proizvoda koji je proizveden primjenom visokokvalitetne i najsuvremenije tehnologije. Stoga vas molimo, pročitajte pažljivo ovaj priručnik u cijelosti kao i ostalu isporučenu dokumentaciju prije uporabe proizvoda i čuvajte ga za buduću uporabu. Ako aparat odlučite proslijediti nekom drugom tada mu proslijedite i ovaj priručnik. Pridržavajte se svih upozorenja i informacija u korisničkom priručniku.

Objašnjenje simbola

Slijedeći simboli koriste se u raznim odjeljcima ovog priručnika:



Važne informacija i korisni savjeti o načinu korištenja.



OPASNOST: Upozorenja za situacije opasne po život i imovinu.



UPOZORENJE: Upozorenje na moguće opasne situacije.



OPREZ: Upozorenje na moguću materijalnu štetu.



Materijali mogu doći u kontakt s hranom



RECIKLIRANI PAPIR I
PAPIR KOJI SE MOŽE
RECIKLIRATI

1 Važne upute za sigurnost i očuvanje okoliša

Ovo poglavlje uključuje sigurnosne upute koje će vam pomoći zaštititi se od tjelesnih ozljeda i materijalnih gubitaka. Nepridržavanje ovih poništiti poništava odobreno jamstvo.

1.1 Opasnost od električne energije

Električna energija opasna je po život!

Kontakt sa žicama ili sastavnicama koje su pod naponom može izazvati ozbiljne ozljede, pa čak i smrt!

Pridržavajte se sljedećih sigurnosnih mjera i izbjegnite strujni udar.

- Nikada ne koristite proizvod ako su strujni kabel ili sam aparat oštećeni. Kontaktirajte ovlaštenu servis.
- Ne otvarajte kućište aparata za kavu. Postoji opasnost od strujnog udara ako se dodirnu priključci pod naponom i/ili se promijeni električna ili mehanička konfiguracija.
- Prije čišćenja spremnika za zrna kave, isključite aparat iz strujne utičnice. Opasnost od okretanja mlinca za kavu!

1.2 Opasnost od opekline

Tijekom uporabe dijelovi aparata za kavu mogu postati jako vrući! Natočeni napici i ispuštena para mogu biti jako vrući!

Pridržavajte se sljedećih sigurnosnih mjera tako ćete spriječiti mogućnost da se opečete vi i/ili druge osobe:

- Ne dirajte metalne omote na oba lijevka za kavu.
- Izbjegnite izravan kontakt s kožom vruće pare ispuštene iz aparata ili vruće vode za ispiranje, čišćenje i uklanjanje kamenca.

1.3 Osnovne sigurnosne mjere

Pridržavajte se sljedećih sigurnosnih mjera i osigurajte sigurno rukovanje aparatom za kavu:

1 Važne upute za sigurnost i očuvanje okoliša

- Nikad se ne igrajte s ambalažnim materijalom. Postoji opasnost od gušenja. Ambalažne materijale držite izvan dohvata djece.
- Prije upotrebe pregledajte i utvrdite postoje li vidljivi znakovi oštećenja na aparatu za kavu. Ne koristite oštećeni aparat za kavu. Kontaktirajte ovlaštenu servis.
- Ako je priključni kabel oštećen, treba ga zamijeniti serviser kojeg je preporučio proizvođač kako bi se izbjegle sve opasnosti! Kontaktirajte proizvođača ili njegovu korisničku podršku.
- Popravke aparata za kavu treba obaviti samo ovlaštenu stručnjak ili predstavnik korisničke podrške. Ako popravke obave nekvalificirane osobe to može predstavljati veliku opasnost za korisnika. Također, to će poništiti jamstvo.
- Popravci aparata za kavu tijekom jamstvenog razdoblja mogu obavljati servisi koje je ovlastio proizvođač, u protivnom jamstvo će se poništiti u slučaju posljedice štete.
- Oštećeni dijelove smiju se zamijeniti samo izvornim rezervnim dijelovima. Samo izvorni rezervni dijelovi jamče ispunjavanje sigurnosnih zahtjeva.
- Ovim aparatom mogu se koristiti djeca od navršene 8 godina ako su pod nadzorom i ako su dobila upute o sigurnoj uporabi aparata te razumiju uključene opasnosti. Djeca ne smiju vršiti čišćenje i korisničko održavanje, osim ako su navršila 8 godina i uz nadzor. Aparat i njegov kabel držite izvan dohvata djece mlađe od 8 godina.
- Uređaje mogu koristiti osobe sa smanjenim sa smanjenim tjelesnim, osjetilnim ili mentalnim sposobnostima ili s nedostatnim iskustvom i znanjem, ako su pod nadzorom osobe odgovorne za njihovu sigurnost ili ako im ona daje potrebne upute za rad s uređajem na siguran način te ako razumiju moguće opasnosti.
- Djeca se ne smiju igrati uređajem
- Djeca bez nadzora ne smiju čistiti ni vršiti korisničko održavanje uređaja.

1 Važne upute za sigurnost i očuvanje okoliša

- Ovaj uređaj namijenjen je uporabi u kućanstvu te za primjenu u prostorima poput:
 - kuhinja za osoblje, u trgovinama, uredima i drugim radnim okruženjima,
 - poljoprivrednih gospodarstava,
 - te od strane gostiju u hotelima, motelima ili drugim vrstama sličnih uslužnih objekata,
 - uslužnim objektima poput pansiona.
- Zaštite aparata za kavu od utjecaja vremenskih prilika poput kiše, mraza i izravnog sunčevog svjetla. Ne koristite aparat za kavu na otvorenom.
- Aparat za kavu, strujni kabel ili struni utikač nikad ne uranjajte u vodu ili druge tekućine.
- Aparat za kavu ili njegov pribor ne perite u perilici posuđa.
- U spremnik za vodu ne ulijevajte nikakve druge tekućine osim vode i u njega ne stavljajte namirnice.
- Ne punitite spremnika za vodu iznad oznake maksimuma.
- Aparatom rukujte samo kada su pričvršćeni posuda za talog kave, posuda za prikupljanje vode i pladanj za šalicu.
- Kada želite iskopčati utikač iz strujne utičnice ne radite to povlačenjem strujnog kabela te ga ne dirajte mokrim rukama.
- Ne prenosite aparat za kavu držeći ga za struni kabel.
- Držite aparat i njegov kabel izvan dohvata djece.
- Aparat se smije koristiti samo za pripremu kave.
- Djeca moraju biti pod nadzorom te treba voditi računa da se ne igraju s uređajem.
- Isključite aparat iz napajanja prije svakog čišćenja i kada uređaj ne koristite.
- Aparat postavite tako da je utikač uvijek dostupan.
- Aparat uvijek koristite na stabilnoj, ravnoj, čistoj, suhoj i neklizajućoj površini.

1 Važne upute za sigurnost i očuvanje okoliša

- Ovaj aparat nije ugradbeni aparat za kavu i nije namijenjen za ugradnju u kuhinjski ormarić. Aparat za kavu ne smije se držati u kuhinjskom ormariću kada se koristi.
 - Nemojte stiskati i savijati strujni kabel i ne povlačite ga po oštrim bridovima kako ne bi ste oštetili aparat. Strujni kabel držite podalje od vrućih površina i otvorenog plamena.
 - Pripazite da napajanje iz strujne mreže odgovara informacijama navedenim na nazivnoj ploči aparata.
 - Aparat koristite samo s uzemljenom utičnicom.
 - Uređaj ne koristite s produžnim kabelom.
 - Ne dirajte uređaj ili njegov utikač mokrim ili vlažnim rukama kada je uređaj ukopčan u strujnu utičnicu.
 - **OPREZ:** Kako bi se izbjegle ozljede zbog nehotičnog resetiranja termalnog isključivanja, tada se uređaj ne smije napajati putem vanjskog sklopnog uređaja, poput mjerača vremena, niti priključivati na strujni krug koji se redovito uključuje i isključeno od strane distributera električne energije.
- Upozorenje: izbjegavajte proljevati po priključku.
- Izbjegavajte nepravilnu upotrebu uređaja i tako izbjegnite moguće ozljede.
- Ako je isporučeni strujni kabel oštećen mora ga zamijeniti proizvođač, zastupnik ili kvalificirana osoba zbog izbjegavanja opasnosti.
 - Čišćenje: Ne koristite jaka abrazivna sredstva za čišćenje. Upute za čišćenje potražite u odjeljcima 6.1 do 6.4.
 - Na površini grijača može se zadržati rezidualna toplina nakon u potrebe.

1 Važne upute za sigurnost i očuvanje okoliša

1.4 Namjena

Potpuno automatiziran aparat za kavu Beko namijenjen je za upotrebu u kućanstvima i za slične primjene, na primjer za primjenu u kuhinjama za osoblje, u trgovinama ili radionicama, uredima i sličnim prostorijama ili za goste pansiona, hotela, motela i drugih oblika smještaja. Ovaj aparat za kavu nije namijenjen za komercijalnu uporabu. Aparat je namijenjen samo za pripremu kave i grijanje mlijeka i vode. Svaka druga upotreba od prethodno navedene smatra se neispravnom upotrebom.

Opasnost od neispravne upotrebe!

Ako se aparat za kavu ne koristi u svrhu za koju je namijenjen, on može postati izvor opasnosti.



- Stoga se aparat za kavu treba koristiti samo za ono za što je namijenjen.
- Pridržavajte se postupaka opisanih u ovom korisničkom priručniku.

Neće se prihvatiti nikakvi zahtjevi za štetu ili ozljedu koje su nastale zbog upotrebe ovog aparata za kavu u drugu svrhu osim u one za koju je namijenjen.

Rizik snosi isključivo vlasnik aparata.

1 Važne upute za sigurnost i očuvanje okoliša

1.5 Ograničenje odgovornosti

Sve tehničke informacije, podaci i upute o instalaciji, radu i održavanju aparata za kavu sadržane u ovim uputama za uporabu predstavljaju trenutno stanje u trenutku tiskanja i temelje se na najboljim mogućim znanjima stečenim iskustvom i znanjem.

Na informacijama, ilustracijama i opisima u ovom korisničkom priručniku ne mogu se temeljiti nikakvi zahtjevi/tvrdnje.

Proizvođač ne preuzima nikakvu odgovornost za štetu ili ozljede koje nastanu zbog ne pridržavanja uputa sadržanih u korisničkom priručniku, korištenja proizvoda u druge svrhe osim predviđene, neprofesionalnih popravaka, neovlaštenih preinaka ili korištenja neodobrenih rezervnih dijelova.

1.6 Sukladnost s Direktivom o gospodarenju otpadnim električnim i elektroničkim uređajima i opremom (WEEE Directive) i zbrinjavanje iskorištenog proizvoda:

Ovaj proizvod usklađen je s EU Direktivom WEEE (2012/19/EU). Na ovom proizvodu nalazi se klasifikacijski simbol otpadne električne i elektroničke opreme (WEEE).

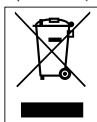

Ovaj simbol znači da se ovaj proizvod ne smije zbrinjavati zajedno s komunalnim otpadom na kraju svog vijeka trajanja. Rabljeni uređaj mora se vratiti u službeno, sabirno mjesto za recikliranje električnih i elektronskih uređaja. Da biste pronašli mjesta za zbrinjavanje kontaktirajte lokalne vlasti ili prodavača od kojeg ste kupili proizvod. Svako kućanstvo igra važnu ulogu u uporabi i reciklaži iskorištenih uređaja. Odgovarajući zbrinjavanje iskorištenih proizvoda pomaže spriječiti potencijalne negativne posljedice za okoliš i ljudsko zdravlje.

1 Važne upute za sigurnost i očuvanje okoliša

1.7. Sukladnost s Direktivom o ograničavanju opasnih tvari (RoHS Directive):

Ovaj proizvod je sukladan s Direktivom EU o ograničavanju opasnih tvari (RoHS Directive) (2011/65/EU). Proizvod ne sadrži štetne i zabranjene materijale koji su specificirani u Direktivi.

1.8. Informacije o pakiranju



Ambalažni materijali proizvoda proizvedeni su od recikliranih materijala u skladu s nacionalnim propisima o zaštiti okoliša. Ne zbrinjavajte ambalažni materijal zajedno s komunalnim ili drugim otpadom. Odnosite ga u sabirne centre za ambalažni materijal koje su odredila tijela lokalnih vlasti.

2 Potpuno automatizirani aparat za espresso kavu

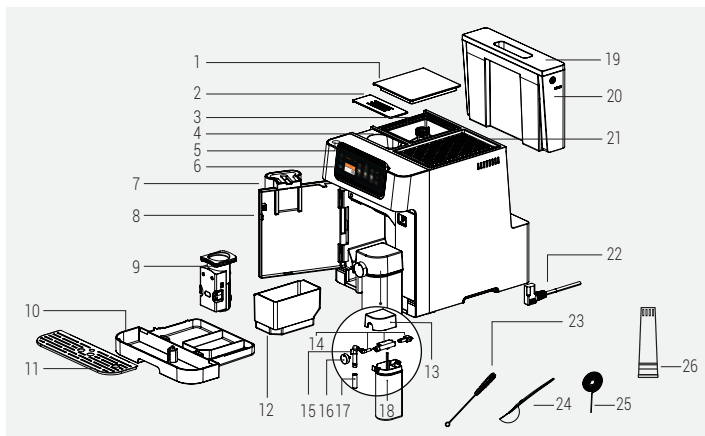

1. Poklopac spremnika zrna kave
2. Poklopac otvora za dodavanje prethodno samljevene kave
3. Spremnika zrna kave
4. Otvor za dodavanje prethodno samljevene kave
5. Gumb uključivanja/isključivanja napajanja
6. Digitalna upravljačka ploča
7. Podesivi lijevak za kavu
8. Prednji poklopac
9. Jedinica za pripremu kave
10. Posuda za prikupljanje vode koja kaplje
11. Pladanj za šalicu
12. Spremnik za mljevenu kavu (preostalu)
13. Poklopac šalice za mlijeko
14. Dijelovi sklopa šalice za mlijeko
15. Unutarnji dio mlaznice šalice za mlijeko
16. Podesivi okretni gumb za pjenjenje mlijeka
17. Mlaznica šalice za mlijeko
18. Posuda za mlijeko
19. Poklopac spremnika za vodu
20. Spremnik za vodu
21. Držač šalice
22. Strujni kabel
23. Četkica za čišćenje
24. Žličica za dodavanje prethodno samljevene kave
25. Igla za čišćenje
26. Filter za vodu

2 Potpuno automatizirani aparat za espresso kavu

Upravljačka ploča

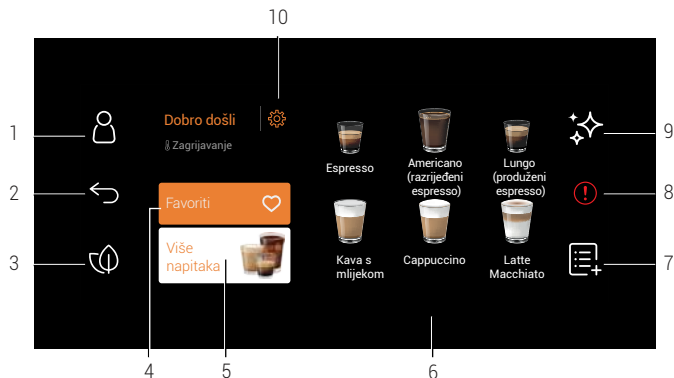

1		Profil
2		Koristi se za povratak na prethodni zaslon
3		Koristi se za prebacivanje u eco način rada
4		Odabir favorita
5		Odabir ostalih napitaka
6		Brzi pristup popularnim napicima
7		Dio dodaj više
8		Općenita pogreška
9		Čišćenje
10		Postavke

2 Potpuno automatizirani aparat za espresso kavu

Tehnički podaci

Napajanje:

220-240 V~, 50-60 Hz

Napajanje: 1350 W

Pridržana prava na tehničke promjene i promjene u dizajnu.

Sve vrijednosti navedene na proizvodu i na tiskanim lecima dobivene su laboratorijskim mjerenjima obavljenim u skladu s važećim standardima. Ove vrijednosti mogu se razlikovati ovisno u uvjetima primjene i okoliša.

Izjava o sukladnosti za CE

Arçelik A.Ş. ovime izjavljuje da je ovaj uređaj u skladu s Direktivom 2014/53/EU. Potpuni tekst EU izjave o sukladnosti dostupan je na sljedećoj internetskoj adresi: – Proizvodi, od :grundig.com

Dimenzije proizvoda:

27,5 cm (širina) x 35,9 cm (visina) x 41,2 cm (dubina)

Težina: 9.68±0,5 kg

Dužina kabela: 95± 5 cm

Težina mljevene kave (zrna)

Fino mljevena zrna: 7+-2g

Standardno mljevena zrna: 9±2 g

Intenzivno mljevena zrna: 11±2 g

Kapacitet posude za prikupljanje vode koja kaplje: do 0,5 l

Kapacitet spremnika za mljevenu kavu (preostalu):

Do 10 šalica

Kapacitet šalice za mlijeko: Do 0,6 l

Kapacitet spremnika za vodu: 2,0± 5 % l

Kapacitet spremnika zrna kave: 250±5 %g

Vrijeme zagrijavanja aparata: <50s

2,4G Wi-Fi frekvencijski raspon
2412-2472 MHz

Podržani priključci WLAN IEEE
802.11 b/g/n bežično

4G Wi-Fi maksimalna izlazna snaga radijske frekvencije 20 dBm

Informacije o izloženosti radiofrekvenciji (RF) 2.4G Wi-Fi od maksimalno

2 Potpuno automatizirani aparat za espresso kavu

Tablica kvalitete napitaka

Napitak	Zadana količina kave	Programabilna količina	Zadana količina mlijeka	Programabilna količina mlijeka
Espresso	30 ml	25 - 45 ml	N.P.	N.P.
Doppio (dupli espresso)	30 ml + 30 ml	50 - 90 ml	N.P.	N.P.
Ristretto (kratki espresso)	20 ml	10 - 30 ml	N.P.	N.P.
Lungo (produženi espresso)	60 ml	50 - 90 ml	N.P.	N.P.
Americano (razrijeđeni espresso)	160 ml	120 - 200 ml	N.P.	N.P.
Espresso Macchiato	30 ml	25 - 45 ml	10 ml	10 - 50 ml
Flat White (bijela kava)	60 ml	50 - 90 ml	60 ml	40 - 80 ml
Cortado (espresso s pjenušavim mlijekom)	60 ml	50 - 90 ml	60 ml	40 - 80 ml
Kava s mlijekom	60 ml	50 - 90 ml	190 ml	160 - 200 ml
Ristretto Bianco (kava s mlijekom i kratkim espressom)	40 ml	20 - 60 ml	110 ml	90 - 130 ml
Cappuccino	30 ml	25 - 45 ml	150 ml	130 - 170 ml
Latte Macchiato (espresso s mlijekom i pjenom od mlijeka)	30 ml	25 - 45 ml	220 ml	200 - 240 ml
Putna čaša	320 ml	240 - 400 ml	N.P.	N.P.
Iced Americano (Americano s ledom)	30 ml + K.U.	25 - 45 ml	N.P.	N.P.
Iced Latte (espresso s hladnim mlijekom i ledom)	30 ml	25 - 45 ml	K.U.	K.U.
Cold Brew (ekstrakcija hladnom vodom)	160 ml	x1 OR x2	N.P.	N.P.

*N.P. Nije primjenjivo

*K.U. Korisnički unos

3 Priprema - instalacija

3.1 Instalacija

- S aparata uklonite zaštitne folije, naljepnice i sav drugi ambalažni materijal.
- Ako primijetite ostatke kave u mlincu, to su ostaci testova izvršenih prije prodaje kako bi se podesio uređaj.
- Kada prvi put koristite aparat, važno je vrućom vodom isprati sve dijelove koji dolaze u dodir s vodom ili mlijekom - poput posude za mlijeko, posude za prikupljanje vode koja kaplje i spremnika za vodu. Za čišćenje posuda za mlijeko, preporučujemo prati ga u perilici posuđa.

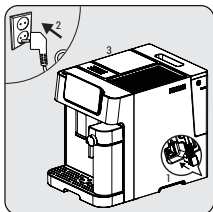

Uključite aparat u strujnu utičnicu. Pritisnite zastavu željenog jezika i potvrdite odabir pritiskom na „Gotovo“.

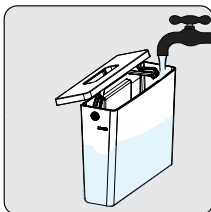

Uklonite spremnik za vodu i napunite ga do oznake maksimalne količine MAX svježom vodom, zatim ga vratite na njegovo mjesto.

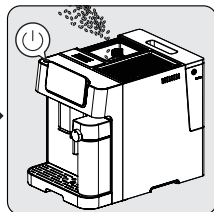

Napunite spremnika zrna kave. Pritisnite gumb uključivanje/isključivanje i uključite aparat.

i

Priječite izlijevanje vode iz spremnika za vodu i ne ulijevate vodu iz druge posude izravno u aparat.

3 Priprema - instalacija



- Spremnik za vodu nikad ne punite toplom, vrućom, gaziranom vodom niti drugim tekućinama koje mogu oštetiti spremnik za vodu i aparat.
- Kada se pojavi skočni prozor **Water Empty** (nema vode), to znači kako u spremniku za vodu je preostalo malo vode i treba ga napuniti.

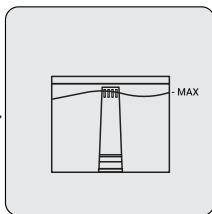
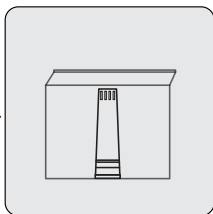
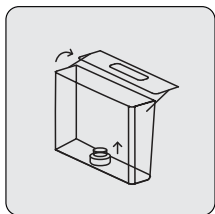

Kako biste koristili filter za vodu, uklonite filter koji je umetnut u spremnik za vodu i umjesto njega umetnite filter za vodu kao što je prikazano.

4 Rukovanje

4.1 Podešavanje mljevenja

Finoću mljevenja možete podešiti okretanjem okretnog gumba za podešavanje na spremniku zrna kave:

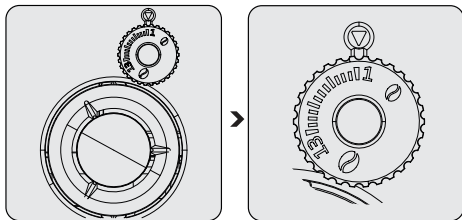

Nikad ne podešavajte mljevenje ako mlinac ne radi. To može oštetiti mlinac.



Crte na okretnom gumb podešavanja označavaju finoću mljevenja. Veći brojevi znače grublje mljevenu kavu.

4.2 Punjenje spremnika zrna kave



- Kada se pojavi skočni prozor **Bean Container Empty** (spremnik zrna kave je prazan), to znači da aparat trebate napuniti zrnima kave.
- Čuvanje zrna kave u originalnom vakuumiranom pakiranju je bolje kako bi se osigurala dugotrajna svježina. Za bolju kavu, spremnika zrna kave ne koristite za čuvanje zrna kave.

4 Rukovanje

4.3 Upotreba spremnika prethodno samljevane kave

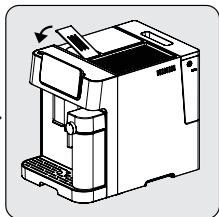
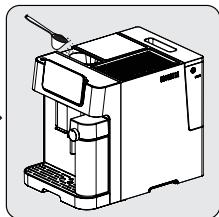
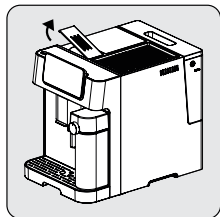

Uklonite poklopac otvora za dodavanje prethodno samljevane kave.

Polako stavite prethodno samljevenu kavu u otvor za dodavanje prethodno samljevane kave.

Vratite poklopac otvora za dodavanje prethodno samljevane kave.



Otvor za dodavanje prethodno samljevane kave nije dio za čuvanje kave, već se koristi samo za pripremu kave (maks. 13 g). Žlica za mjerenje količine kave je dio pribora i može se koristiti za dodavanje predložene količine samljevane kave.



- Gumb mljevenja kave treba pritisnuti i odabrati ga na zaslonu kako bi se aktivirala ova postavka.
- Mljevenu kavu za espresso čuvajte u hermetički zatvorenom spremniku na hladnom i suhom mjestu kako bi zadržala aromu. Mljevena kava ne smije se čuvati dugo vremena jer će tako izgubiti aromu.
- Treba se koristiti kava mljevena za espresso.

4 Rukovanje

4.4 Upotreba držača šalice

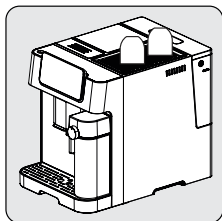

Šalice treba postaviti okrenute naopako kako bi se unutrašnjost održala toplom i čistom (Ova funkcija koristi unutarnju toplinu aparata i radi prilikom uzastopnog korištenja aparata).

4 Rukovanje

4.5 Pripremanje kave

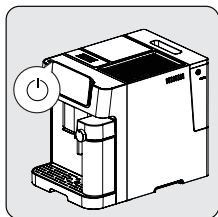

Uključite aparat pritiskom na gumb uključivanje/isključivanje. Aparat počinje s radom, započinje zagrijavanje i automatsko čišćenje. Aparat je spreman za rad u načinu pripravnosti pri čemu svijetle sve ikone.



Postavite šalicu ispod lijevka za kavu i podešite visinu lijevka tako da odgovara šalici.

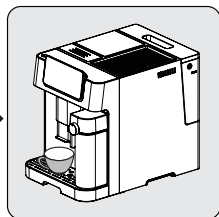

Odaberite željenu vrstu kave pritiskom na gumb, zasvijetlit će pokazatelj kave i označiti kako uređaj priprema šalicu kave. Kada se uređaj vrati u način pripravnosti, kava je spremna za posluživanje.

4 Rukovanje

4.5.1 Pripremanje kave s mlijekom

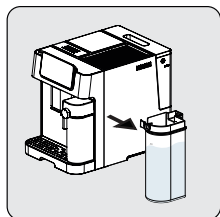

Jednom rukom držite šalicu za mlijeko. Uklopite poklopac sa šalice za mlijeko. Dodajte mlijeko u šalicu za mlijeko. Količina mlijeka ne smije premašiti oznaku maksimalne količine MAX. Preporučena temperatura mlijeka je 4-8 °C (~ 40-46 °F). Zatvorite poklopac šalice za mlijeko.

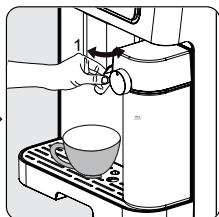

Pričvrstite šalicu za mlijeko u aparat, trebate čuti zvuk „klik“ kada se pričvrsti. Provjerite je li posuda za mlijeko ispravno pričvršćena. Podesite kut mlaznice šalice za mlijeko iznad šalice. Podesite gustoću pjene od mlijeka pomoću okretnog gumba za podešavanje pjenjenja mlijeka ovisno o svojim preferencijama.

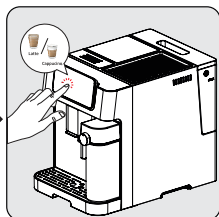

Odaberite željenu vrstu kave s mlijekom na zaslonu, zasvijetlit će pokazatelj kave i označiti kako uređaj priprema šalicu kave. Kada se uređaj vrati u način pripravnosti, kava je spremna za posluživanje.

i

- Kako biste bili sigurni da je vaš espresso optimalne temperature, preporučuje se zagrijati šalice.
- Pored kave koja se koristi, okusu savršenog espressa pridonijet će i upotreba svježe vode bez klora, mirisa i drugih nečistoća.

i

Ovaj aparat dozvoljava korisniku podesiti omjer pjene okretanjem okretnog gumba od razine oznake razine Maks. do Min, kako biste mogli uživati u pjeni po vašem ukusu. Preporučena postavka može se vidjeti kada pritisnete gumb (i) na zaslonu.

4 Rukovanje

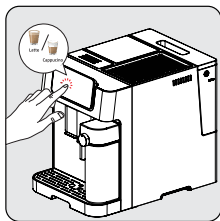

Pritisnite gumb željene kave. Začut ćete jedan zvuk „biip“. Gume odabranog napitka početak će treperiti i priprema započinje.

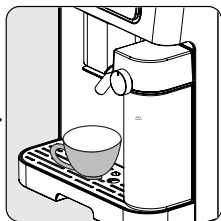

Pumpa će raditi povremeno kako pjena od mlijeka se počne ispuštati u šalicu. Kada je pjena od mlijeka gotova, aparat automatski započinje s pripremo kave.



Kada se iz uređaja začuje jedan zvuk „biip“, to znači da je napitak spreman i možete uživati u njemu!
- Aparat će se vratiti u način pripravnosti.



Uvijek vodite računa da je posuda za mlijeko ispravno postavljena. Ako nije dobro postavljenja, tada nećete moći pripremiti napitke s mlijekom. Zvučno upozorenje oglasit će se s 3 zvuka biip i upozorit će vas na ovo.



Uklanjanje šalice za mlijeko neće utjecati na prethodno podešene postavke crne kave, koje i dalje možete koristiti.

4 Rukovanje

4.6 Poništavanje

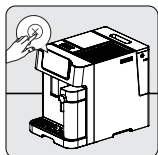

Pritisnite (X) i poništite.



Ako dvaput pritisnete gumb uključivanja/isključivanja, tada ćete prisilno isključiti uređaj.

5 Čišćenje

5.1 Čišćenje uređaja

1. Odspojite strujni kabel iz strujne utičnice.
2. Izlijte sve ostatke vode/kave iz posude za prikupljanje vode koja kaplje i spremnika preostale kave.
3. Mrlje od vode na aparatu očistite vlažnom krpom ili sredstvom za čišćenje koje neće ogrepsiti površinu aparata.



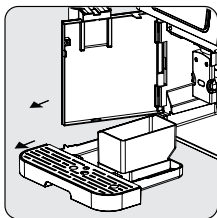

Za čišćenje nikad ne koristite abrazivna sredstva za čišćenje, ocat ili sredstva za uklanjanje vodenog kamena koja nisu sadržana u pakiranju aparata.

Pravodobno čišćenje i održavanje aparata iznimno je važno za produživanje vijeka trajanja aparata.

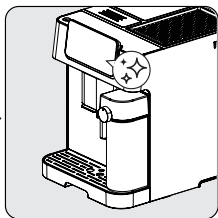

Otvorite prednji poklopac. Uklonite posudu za prikupljanje vode koja kaplje i spremnik preostale kave.



Pritisnite ikonu  i kliknite na tekst na zaslonu za pokretanje funkcije 'Milk Cup Cleaning' (čišćenje šalice za mlijeko).

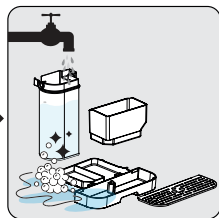

Ispraznite spremnik preostale kave, posudu za prikupljanje vode koja kaplje. Operite spremnik preostale kave, posudu za prikupljanje vode koja kaplje i šalicu za mlijeko, koristite iglicu ili četku ako je potrebno za čišćenje bilo kojeg dijela. Nakon toga ih osušite.

5 Čišćenje



Kada se na zaslonu pojavi simbol , tada slijedite upute na zaslonu. Ova pogreška će se pojaviti na zaslonu nakon što pripremite svaku 10 kavu.

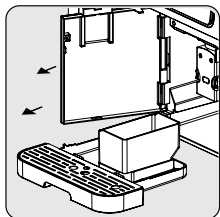

Držite podesivi lijevak za kavu i lagano ga povucite za otvaranje prednjeg poklopca.

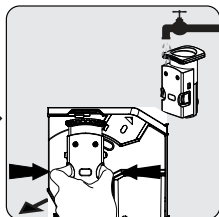

Uklonite jedinicu za pripremu kave. Operite vodom i osušite.

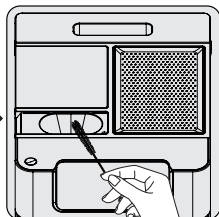

Četkom očistite crijevo kroz koje izlazi kava.

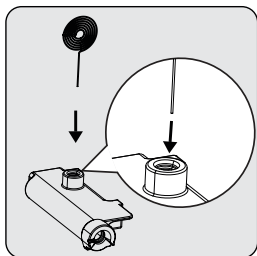

Za čišćenje unutar otvora za paru od mlijeka koristite iglu za čišćenje.

5 Čišćenje



- To znači da trebate isprazniti posuda za prikupljanje vode koja kaplje kada plutajući pokazatelj bude vidljiv.
- Lijevak za mljevenu kavu treba očistiti četkicom za čišćenje nakon svake upotrebe.

5.2 Funkcije čišćenja



Kada pritisnete „“ možete lako pristupiti 5 različitih funkcija čišćenja: automatskom čišćenju, ispiranju, uklanjanju vodenog kamenca, čišćenju šalice za mlijeko, pražnjenju vode, sve su vidljive na zaslonu.

5.2.1 Funkcija automatskog čišćenja

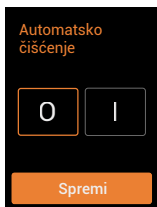

Aparat se automatski sam čisti prije i poslije svakog postupka pripreme napitka. Za deaktiviranje funkcije automatskog čišćenja, prebacite se na ikonu „ 0 „ na zaslonu.

5 Čišćenje



Preporučujemo koristiti način automatskog čišćenja za bolju upotrebu.

Poništavanje automatskog čišćenja;

Pritisnite gumb uključivanja/isključivanja dok se stroj ne uključi ili isključi i tako premostite ovu funkciju.

5.2.2 Funkcija ispiranja

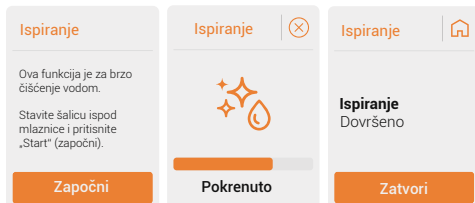

Ova funkcija je za brzo čišćenje vodom. Slijedite korake na zaslonu.



- Voda koja izlazi iz mlaznice za kavu je vruća i prikuplja se u i posudi za prikupljanje vode koja kaplje, koja se nalazi ispod. Izbjegavajte kontakt jer ona prska unaokolo.
- Ako se aparat ne koristi duže vrijeme, tada se preporučuje koristiti ovu funkciju.



Ovu funkciju koristite prije pripreme kave kako bi kava bila vruća.

5 Čišćenje

5.2.3 Funkcija uklanjanja vodenog kamena

Uklanjanje vodenog kamena Vraćanje

Korak 1
Dodajte jedno pakiranje praška za uklanjanje vodenog kamena unutar spremnika za vodu, napunite vodu dok ikona za uklanjanje vodenog kamena. Stavite šalicu ispod mlaznice i pritisnite „Start“ (započni).

Započni

Uklanjanje vodenog kamena Korak 1 ✕



Pokrenuto

Uklanjanje vodenog kamena ✕

Korak 2
Dodajte čistu vodu dok ikona uklanjanja vodenog kamena i pritisnite započni

Nastavi

Uklanjanje ✕



Pokrenuto

Uklanjanje vodenog kamena 🏠

Uklanjanje vodenog kamena
Dovršeno

Zatvori



Preporučuje se izvršiti funkciju uklanjanja vodenog kamena kako bi aparat bio u dobrom stanju. Slijedite korake na zaslonu.



- Uklanjanje vodenog kamena je obavezno nakon prethodno definiranog ciklusa pripreme napitaka.
- Za obavljanje samočišćenja ovog aparata ne koristite ocat niti sredstva za čišćenje. Druga sredstva za čišćenje mogu oštetiti aparat.
- Držite kožu/tijelo podalje od vruće vode.



Vraćanje postavki statusa upozorenja za uklanjanje vodenog kamena na početne postavke se ne preporučuje ako želite da aparat bude u najboljem stanju.

5 Čišćenje

5.2.4 Čišćenje šalice za mlijeko

Čišćenje šalice za mlijeko

Ova funkcija namijenjena je čišćenju šalice za mlijeko.

Ispraznite šalicu za mlijeko i pritisnite start.

Započni

Čišćenje šalice za mlijeko



Pokrenuto

Čišćenje šalice za mlijeko



Čišćenje šalice za mlijeko

Dovršeno

Uklonite šalicu za mlijeko i očistite dijelove čistom vodom.

Zatvori



Ova funkcija namijenjena je čišćenju šalice za mlijeko. Slijedite korake na zaslonu.



Ovu funkciju treba koristiti nakon svakog postupka koji uključuje upotrebu mlijeka.

5 Čišćenje

5.2.5 Pražnjenje vode

<p>Nema vode</p> <p>Korak 1 Ova funkcija služi za uklanjanje sve vode iz unutrašnjosti aparata.</p> <p>Stavite šalicu ispod mlaznice i pritisnite „Start“ (započni).</p> <p>Započni</p>	<p>Nema vode </p> <p>Korak 2 Uklonite spremnik za vodu.</p> <p>Kada se ukloni spremnik za vodu, funkcija će se automatski pokrenuti.</p> <p>Pokrenuto</p>	<p>Nema vode </p>  Pokrenuto	<p>Nema vode </p> <p>Nema vode Dovršeno</p> <p>Zatvori</p>
--	---	---	--



Ova funkcija služi za uklanjanje sve vode iz unutrašnjosti aparata. Slijedite korake na zaslону.



Kada se aparat ponovno koristi prvi put nakon upotrebe funkcije pražnjenja sustava, pritisnite gumb za mlijeko dok sva voda ne izađe kroz lijevak.

6 Postavka upravljačke ploče

6.1 Funkcija profila

6.1.1 Odabir profila

Ovu funkciju možete koristiti za spremanje postavki napitaka i omiljenih napitaka zasebno za svaki profil. (narančasta-ljubičasta-plava-zelena i gost)



Prilikom prve upotreba aparat će pokrenuti profil gosta.



Nazivi profila mogu se podesiti u mobilnoj aplikaciji. Pojediniosti pogledajte u aplikaciju UM.

6.1.2 Postavke profila

Aparat će zapamtiti zadnji odabrani profil i odabrat će ga prilikom iduće pripreme. (uključujući profil gosta)

Svaki profil ima različitu boju kako bi ih se moglo razlikovati.



Za vraćanje postavki napitaka ili postavki profila na početne postavke pritisnite „Reset“ (vraćanje na početne postavke).

6.2 Odabir načina rada

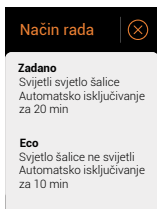
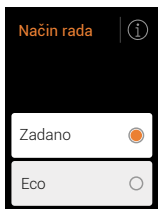



6 Postavka upravljačke ploče



Kada je odabran Eco način rada. LED svjetlo odabira načina rada zasvijetlit će zelenim svjetlom.

6.3 Postavka napitaka

6.3.1 Dodavanje i uklanjanje favorita

Za dodavanje napitka u favorite pritisnite ikonu „“.
Za uklanjanje napitka iz favorita pritisnite ikonu „“.



U favorite možete dodati do četiri napitka.

6.3.2 Konzumiranje napitka



Prilagođavanje napitka - jačina kave, temperatura pripreme napitka, količina vode i mlijeka - pritisnite ikonu „“.

6 Postavka upravljačke ploče

6.3.3 Dodavanje dodatne količine

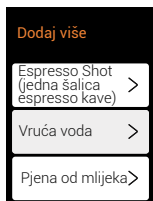

Pritisnite ikonu „“.

Espresso Shot (jedna šalica espresso kave)

Za dodavanje jedne standardne šalice espresso kave u napitak pritisnite „Espresso Shot“ na zaslonu. Slijedite korake na zaslonu.

Ispuštanje vode

Za ispuštanje vruće vode, na zaslonu pritisnite „Hot Water“ (vruća voda).

Pjenjenje mlijeka

Za dodavanje mlijeka, na zaslonu pritisnite „Milk Froth“ (pjena od mlijeka). Nakon korištenja ove funkcije preporučujemo očistiti šalicu za mlijeko.



Pogledajte dio 5.6 „Čišćenje šalice za mlijeko“.

7 Korisničke postavke

Jezik

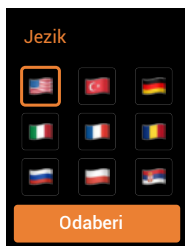

Za promjenu jezika idite u postavke > jezik i odaberite zastavu željenog jezika.

Zvuk



7 Korisničke postavke

Wi-Fi i uparivanje

WiFi i uparivanje



Preuzmite aplikaciju **Home Direct** i započnite s podešavanjem uprivanja.

Započni

Za preuzimanje aplikacije HomeDirect skenirajte QR kod i slijedite zadane korake. (pogledajte upute za aplikaciju.)

Automatsko isključivanje

Mjerač vremena automatskog isključivanja 1/2

10 minuta

20 minuta

30 minuta

Mjerač vremena automatskog isključivanja 2/2

1 sata

2 sata

3 sata

Odaberite željeni vremenski interval (10 ili 20 ili 30 minuta, 1, 2 ili 3 sata).

7 Korisničke postavke

Tvrdoća vode

Pritisnite ikonu „i“ i slijedite korake.

Korak 1

Uronite mjernu traku unutar šalice koja će se koristiti u uređaju.



Korak 2

Pričekajte dok se boja ne promijeni.



Korak 3

Broj kvadratić u kojima se boja promijenila označavaju tvrdoću vode.



Umetanje filtra za vodu

Pritisnite „Insert Water Filter“ (umetanje filtra za vodu) na zaslonu i slijedite korake.

Korak 1

Otpakirajte filtar za vodu i lagano ga protresite.



Korak 2

Uronite filtar za vodu u šalicu napunjenu čistom vodom.



Korak 3

Pričekajte 10 minuta dok ne nestanu svi mjehurići.



7 Korisničke postavke

Korak 4

Izvadite spremnik za vodu, uklonite unutarnji mehanički filter tako a ga povučete prema gore.



Korak 5

Zatim umetnite i gurnite patronu filtra za vodu prema dolje u donji otvor dok se više ne može pomicati.



Korak 6

Spremnik za vodu napunite čistom vodom do oznake maksimalne razine MAX. Vratite spremnik za vodu na njegovo mjesto na uređaju.

Pritisnite „Nastavi“ za početak ispiranja.



Nastavi

Postavke predpripreme kave

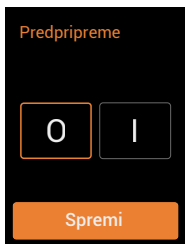

Funkcija predpripreme kave vlaži zrna u jedinici za pripremu kave malom količinom vode prije potpune ekstrakcije. Na ovaj način zrna kave se šire i stvaraju veći pritisak u kuhalu kave što pomaže ekstrakciji svih ulja i pune arome iz samljevenih zrna.

Brojač proizvoda

Aparat „CaffeExperto V3“ ima funkciju brojača proizvoda. On pomaže pratiti broj kava koje ste pripremili od kada ste kupili aparat. Tako možete vidjeti koliko ga koristite.

7 Korisničke postavke

Ažuriranje softvera

Ovaj proizvod ima funkciju daljinskog ažuriranja softvera za potencijalne nove dodatke. Uvijek možete potražiti nove verzije softvera iz izbornika postavki. Provjerite ima li ažuriranja u relevantnom odjeljku, ako su dostupna, bit ćete preusmjereni na odjeljak "ažuriranje".



Slijedite korake u vodiču "HomeDirect, kontrola zvuka i ažuriranje softvera".



Provjerite je li vaš telefon povezan s uređajem i imate li stabilnu vezu tijekom ažuriranja. Ne isključujte uređaj dok je proces ažuriranja u tijeku.



8 Rješavanje problema

Problem	Uzrok	Rješenje
Aparat ne počinje s radom.	Aparat nije spojen na strujnu mrežu.	Ukopčajte ga u zidnu utičnicu i pritisnite prekidač. Provjerite kabel i utikač.
Aparat ne reagira ili reagira naknadno nakon nekoliko pokušaja pritiskanja funkcijskih gumba na upravljačkoj ploči	Na uređaj djeluju elektromagnetske smetnje. Ploča je prljava.	Iskopčajte uređaj iz strujne mreže. Ponovno ga pokrenite nakon nekoliko minuta Očistite ploču s isporučenom krpom.
Kava nije dovoljno vruća.	Šalice nisu zagrijane. Jedinica za kuhanje kave je prehladna.	Stavite šalicu na grijač šalice okrenutu prema dolje ili je isperite vrućom vodom. Pripazite da voda u spremnika za vodu nije prehladna.
Kava ne izlazi iz lijevka za kavu.	Funkcija pražnjenja sustava možda je prethodno korištena. Lijevak za kavu možda nije očišćen i su ga začepili ostaci kave.	Pritisnite gumb za čišćenje dok voda ne izađe iz lijevka. Očistite lijevak za kavu.
Kvaliteta prve šalice kave nije dobra.	Kada mlinac prvi put izmlije kavu, količina kava koja dospije u jedinicu za pripremu kave nije dovoljna.	Bacite kavu. Sljedeće šalice će biti bolje.
Spremnik za vodu je uklonjen / razina vode je vrlo niska u spremniku za vodu, ali nema "☹" upozorenja.	Možda je mokro područje oko priključka spremnika za vodu.	Obrišite vodu oko priključka spremnika priključak,

8 Rješavanje problema

Problem	Uzrok	Rješenje
Unutarnja posuda za prikupljanje vode koja kaplje sadrži puno vode.	Mljevena kava je prefinja i blokira izlaz vode.	U postupku mljevenja podešite finoću kave na grublju.
Kava sporo izlazi ili kaplje.	Mljevena kava je prefinja i blokira izlaz vode.	U postupku mljevenja podešite finoću kave na grublju.
Svjetlo pokazatelja treperi kako bi vas upozorio da nema dovoljno zrna kave, ali ih ima unutar spremnika.	Unutarnji otvor mlinca za kavu je blokiran.	Slijedite opisane korake za čišćenje otvora mlinca za kavu.
Ne može se izvaditi jedinica za pripremu kave ili spremnik za mljevenu kavu.	Aparat nije dovršio postupak samočišćenja i isključen je.	Ponovno uključite aparat i pustite ga neka dovrši postupak automatskog čišćenja.
Aparat više ne obavlja ciklus ispiranja kada se uključi ili isključi.	Uzrok može biti neispravno rukovanje prilikom servisiranja aparata.	<ol style="list-style-type: none">1. Kada je aparat u stanju pripravnosti, otvorite prednji poklopac.2. Pritisnite i držite gumb uključivanja/isključivanja dok ne čujete dva zvuka biip.3. Zatvorite prednji poklopac.
Gumbi osjetljivi na dodir ne reagiraju.	Ne pritisćete gumb osjetljiv na dodir s prednje strane aparata.	Pritisnite donji dio simbola gumba osjetljivog na dodir s prednje strane aparata.

9 Skočni prozor

<p>Pogreška (X)</p>  <p>Nema vode Napunite spremnik za vodu.</p>	<p>Prije punjenja spremnika potvrdite da je dobro umetnut. Kada to utvrdite, nastavite s punjenjem spremnika.</p>	<p>Upozorenje (X)</p>  <p>Uklanjanje vodenog kamena Preporučuje se ukloniti vodeni kamenac iz aparata.</p>	<p>Preporučuje se program za uklanjanje vodenog kamena. Slijedite upute na zaslonu. Ignoriranje ovog skočnog prozora može negativno utjecati na rad aparata.</p>
<p>Pogreška (X)</p>  <p>Nama kave Spremnik zrna kave napunite kavom ili koristite opciju mljevenje kave.</p>	<p>Odaberite ispravnu vrstu kave (kavu u zrnu ili mljevenu kavu) na zaslonu, zatim po želji napunite spremnik ili otvor za dodavanje kave.</p>	<p>Pogreška</p>  <p>Općenita pogreška Prednja vrata su otvorena.</p>	<p>Prednja vrata su otvorena. Provjerite jesu li dobro zatvorena.</p>
<p>Pogreška</p>  <p>Spremnik preostale kave je pun Ispraznite spremnik preostale kave.</p>	<p>Nakon pripreme nekoliko šalica kave, pojavit će se skočni prozor obavijesti. Ispraznite spremnik s preostalom kavom.</p>	<p>Pogreška</p>  <p>Općenita pogreška Jedinica za pripremu kave nije na svom mjestu.</p>	<p>Jedinica za pripremu kave se pomakla. Ponovo umetnite jedinicu za pripremu kave na njezino mjesto.</p>
<p>Pogreška (X)</p>  <p>Nedostaje šalica za mlijeko Stavite dijelove na njihovo mjesto.</p>	<p>Šalica za mlijeko koja nedostaje prilikom pripreme napitka može aktivirati ovaj skočni prozor. Stavite šalicu za mlijeko na njezino mjesto.</p>	<p>Error (X)</p>  <p>Zagubljen spremnik za vodu Provjerite je li spremnik za vodu pravilno postavljen.</p>	<p>Provjerite je li spremnik za vodu pravilno postavljen.</p>

Les denne bruksanvisningen først!

Kjære kunde,

Takk for at du valgte dette Grundig-produkt. Vi håper at du får de beste resultatene fra produktet ditt som er produsert med høy kvalitet og avansert teknologi. Les derfor hele brukerhåndboken og alle andre tilhørende dokumenter nøye før du bruker produktet og oppbevar den som en referanse for fremtidig bruk. Hvis du overfører produktet til en annen, må du også gi dem bruksanvisningen. Ta hensyn til alle advarsler og informasjon i bruksanvisningen.

Forklaring av symboler

Følgende symboler brukes i de forskjellige delene av denne håndboken:



Viktig informasjon og nyttige tips om bruk.



FARE: Denne advarselen for farlige situasjoner med hensyn til liv og eiendom.



ADVARSEL: Denne advarselen indikerer potensielt farlige situasjoner.



OBS: Denne advarselen indikerer potensialet for materiell skade.



Materialer er egnet for matkontakt



RESIRKULERT OG
RESIRKULERBART
PAPIR

1 Viktige instruksjoner for sikkerhet og miljø

Dette avsnittet inneholder sikkerhetsinstruksjoner som vil hjelpe å beskytte mot personskader eller tap av materiale. Unnlattelse av å følge disse instruksjonene vil ugyldiggjøre eventuelle garantier.

1.1 Fare for elektrisk strøm

Livsfare på grunn av elektrisk strøm!

Kontakt med strømførende ledninger eller komponenter kan føre til alvorlige skader eller til og med død!

Overhold følgende sikkerhetstiltak for å unngå elektrisk støt:

- Bruk ikke produktet hvis strømkabelen eller selve apparatet er skadet. Kontakt et autorisert serviceverksted.
- Ikke åpne huset til kaffemaskinen. Det er fare for elektrisk støt hvis strømførende tilkoblinger berøres og/eller den elektriske og mekaniske konfigurasjonen endres.
- Før du rengjør bønnebeholderen, koble apparatet fra stikkontakten. Fare på grunn av at kaffekvernen roterer!

1.2 Fare for forbrenning eller skålding

Deler av kaffemaskinen kan bli svært varme under drift! Uthelte drinker og damp som slipper ut er veldig varme!

Overhold følgende sikkerhetstiltak for å unngå å brenne deg selv og/eller andre:

- Ikke berør noen av metallhysene på begge kaffetutene.
- Unngå direkte kontakt med huden med damp som slipper ut maskinen eller varmt skylle-, rengjørings- eller avkalkingsvann.

1.3 Grunnleggende sikkerhetsregler

Overhold følgende sikkerhetsregler for å sikre sikker håndtering av kaffemaskinen:

- Lek aldri med emballasjemateriale. Det er fare for kvelning. Hold alt emballasjemateriale unna barn.

1 Viktige instruksjoner for sikkerhet og miljø

- Inspiser kaffemaskinen for synlige tegn på skade før bruk. Ikke bruk en skadet kaffemaskin. Kontakt et autorisert serviceverksted.
- Hvis tilkoblingskabelen er skadet, må den kun skiftes ut av et serviceverksted anbefalt av produsenten for å unngå fare! Ta kontakt med produsenten eller deres kundeservice.
- Reparasjoner på kaffemaskinen må kun utføres av en autorisert spesialist eller kundeservicerepresentant. Reparasjoner utført av uautoriserte personer kan føre til betydelig fare for brukeren. Disse handlingene vil også ugyldiggjøre garantien.
- Reparasjoner på kaffemaskinen i garantiperioden må kun utføres av servicesentre autorisert av produsenten, ellers vil garantien bortfalle ved senere skader.
- Defekte deler kan kun erstattes med originale reservedeler. Kun originale reservedeler garanterer at sikkerhetskravene er oppfylt.
- Dette apparatet kan brukes av barn fra 8 år og oppover, hvis de får tilsyn eller instruksjoner om bruk av apparatet på en sikker måte og forstår farene som er involvert. Rengjøring og brukervedlikehold skal ikke gjøres av barn med mindre de er eldre enn 8 år og under tilsyn. Hold apparatet og ledningen utilgjengelig for barn under 8 år.
- Apparater kan brukes av personer med redusert fysisk eller psykisk helse eller som mangler erfaring og kunnskap, hvis de får tilsyn eller instruksjoner om bruk av apparatet på en sikker måte og forstår farene som er involvert.
- Barn skal ikke leke med apparatet
- Rengjøring og vedlikehold skal ikke utføres av barn uten tilsyn.
- Dette apparatet er ment å brukes i husholdningen og lignende bruksområder slik som:
 - Kjøkkenområder med personell i butikker, kontorer og andre arbeidsmiljøer;
 - gårdshus;
 - av kunder i hoteller, moteller og andre boligmiljøer;
 - overnattingssteder med frokost.

1 Viktige instruksjoner for sikkerhet og miljø

- Beskytt kaffemaskinen mot værpåvirkninger som regn, frost og direkte sollys. Ikke bruk kaffemaskinen utendørs.
- Senk aldri selve kaffemaskinen, nettkabelen eller støpselet i vann eller andre væsker.
- Ikke rengjør kaffemaskinen eller tilbehøret i en oppvaskmaskin.
- Ikke hell andre væsker enn vann eller sett marvarer i vanntanken.
- Ikke fyll vanntanken utover maksimum smerket.
- Bruk kun maskinen når avfallsbeholderen, dryppbrettet og koppbrettet er satt inn.
- Ikke trekk i kabelen for å trekke støpselet ut av stikkontakten eller berør den med våte hender.
- Ikke hold kaffemaskinen i strømledningen.
- Hold apparatet og ledningen utilgjengelig for barn i alderen 8 år og under.
- Apparatet kan kun brukes til å tilberede kaffe.
- Barn bør overvåkes for å sikre at de ikke leker med apparatet
- Koble fra apparatet før hver rengjøring og når apparatet ikke er i bruk.
- Plasser apparatet slik at støpselet alltid er tilgjengelig.
- Bruk alltid apparatet på en stabil, flat, ren, tørr og sklisikker overflate.
- Apparatet er ikke en integrert kaffemaskin og er ikke beregnet for bruk inne i et skap. Kaffetrakteren skal ikke plasseres i et skap mens den er i bruk.
- Ikke klem eller bøy strømledningen, og ikke gni inn på skarpe kanter for å unngå skade på strømledningen. Hold strømledningen borte fra varme overflater og åpen ild.
- Forsikre deg om at strømforsyningen din er i samsvar med informasjonen som er gitt på apparatets typeskilt.
- Bruk apparatet bare med en jordet stikkontakt.
- Ikke bruk apparatet med en skjøteledning.
- Apparatet eller støpselet skal ikke berøres med fuktige eller våte hender mens det er koblet til.

1 Viktige instruksjoner for sikkerhet og miljø

- OBS: For å unngå fare på grunn av utilsiktet tilbakestilling av termisk utkobling, må dette apparatet ikke forsynes via en ekstern koblingsenhet, for eksempel en timer, eller kobles til en krets som regelmessig slås av og på av verktøyet.
- Advarsel: unngå søl på kontakten.
- Ikke misbruk apparatet for å unngå potensiell skade.
- Hvis strømledningen er skadet, må den erstattes av produsenten forhandleren eller tilsvarende kvalifisert personell for å unngå fare.
- Rengjøring:.. Ikke bruk grove slipemidler. Se 6.1 til 6.4 for detaljerte rengjøringsinstruksjoner.
- Varmeelementets overflate er utsatt for restvarme etter bruk.

1.4 Tiltenkt bruk

Den helautomatiske Beko-kaffemaskin er beregnet for bruk i hjem og lignende bruksområder, for eksempel i personalkjøkken, butikker, kontorer og lignende områder eller av kunder i bed & breakfast-steder, hoteller, moteller og andre innkvarteringer. Denne kaffemaskinen er ikke beregnet for kommersiell bruk. Maskinen er kun beregnet for tilberedning av kaffe og oppvarming av melk og vann. Enhver annen bruk enn det som er oppgitt anses som feilaktig bruk.

Fare som følge av feil bruk!

Hvis kaffemaskinen ikke brukes til det tiltenkte formålet, kan den bli en kilde til fare.



- Derfor må kaffemaskinen kun brukes til det tiltenkte formålet.
- Følg prosedyrene beskrevet i denne brukerhåndboken.

Ingen krav av noe slag vil bli akseptert for skade eller personskade som følge av at kaffemaskinen brukes til andre formål enn den tiltenkte bruken. Risikoen skal utelukkende være båret av maskineieren.

1 Viktige instruksjoner for sikkerhet og miljø

1.5 Ansvarsbegrensning

All(e) teknisk informasjon, data og instruksjoner om installasjon, drift og vedlikehold av kaffemaskinen i denne bruksanvisningen representerer gjeldende status på trykktidspunktet og er basert på best mulig kunnskap oppnådd gjennom erfaring og kunnskap.

Ingen krav kan utledes fra informasjonen, illustrasjonene og forklaringene i denne brukerhåndboken.

Produsenten påtar seg intet ansvar for skade eller personskade som følge av manglende overholdelse av brukerhåndboken, bruk av produktet til andre formål enn tiltenkt bruk, uprofesjonelle reparasjoner, uautoriserte modifikasjoner eller bruk av ikke-godkjente reservedeler .

1.6 Overholdelse av WEEE-direktivet og avhending av avfallsproduktet

Dette produktet er i samsvar med EUs WEEE-direktiv (2012/19/EU). Dette produktet har et klassifiseringsymbol for kasserte elektriske og elektroniske produkter (EE-avfall).

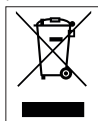

Dette symbolet indikerer at dette produktet ikke skal kastes med annet husholdningsavfall ved slutten av levetiden. Brukt utstyr må returneres til offisielt innsamlingssted for gjenvinning av elektriske og elektroniske enheter. For å finne disse innsamlingspunktene, kontakt din lokale myndighet eller forhandleren der produktet ble kjøpt. Hver husstand spiller en

viktig rolle i gjenvinning og resirkulering av gamle apparater. Passende avhending av brukte apparater bidrar til å forhindre potensielle negative konsekvenser for miljøet og menneskers helse.

1 Viktige instruksjoner for sikkerhet og miljø

1.7 Overholdelse av RoHS-direktivet

Produktet du har kjøpt er i samsvar med EU RoHS-direktivet (2011/65/EU). Det kan ikke inneholde farlig og forbudt materiell som er angitt i direktivet.

1.8 Emballasjeinformasjon



Produktemballasje ble produsert av resirkulerbare materialer i samsvar med våre nasjonale miljøforskrifter. Emballasjematerialene skal ikke avhendes sammen med husholdningsavfall eller andre typer avfall. Ta dem til mottak for emballasjemateriale som er utpekt av lokale myndigheter.

2 Din helautomatiske espressomaskin

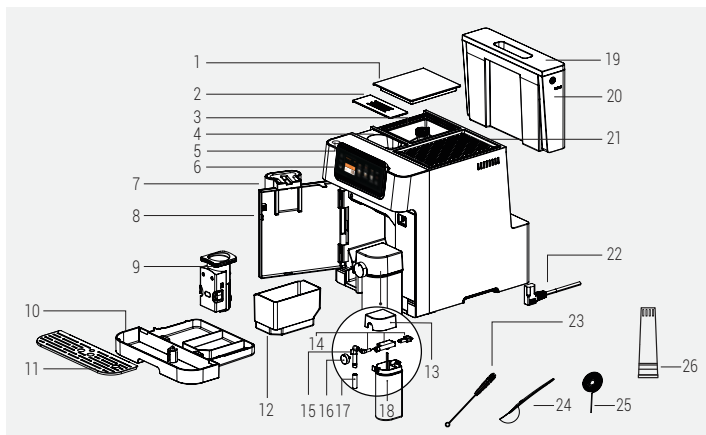

- | | |
|--|---------------------------------------|
| 1. Kaffebønnebeholderdeksel | 14. Melkebeuger - sammensetningsdeler |
| 2. Deksel til forhåndsmalt kaffebeholder | 15. Melkebeuger - interne dysedeler |
| 3. Kaffebønnebeholder | 16. Melkeskumjusteringsknapp |
| 4. Forhåndsmalt kaffebeholder | 17. Melkebeugerdyse |
| 5. På/av-knapp | 18. Melkebeuger |
| 6. Digitalt kontrollpanel | 19. Vanntank-lokk |
| 7. Justerbar kaffetut | 20. Vanntank |
| 8. Frontdeksel | 21. Koppholder |
| 9. Bryggerenhet | 22. Strømledning |
| 10. Dryppebrettet | 23. Rengjøringsbørste |
| 11. Koppbrett | 24. Ferdigmalt kaffeskje |
| 12. Kaffekvernet (restbeholder) | 25. Rengjøringsnål |
| 13. Melkebeugerlokk | 26. Vannfilter |

2 Din helautomatiske espressomaskin

Kontrollpanel



1		Profildelen
2		Brukes for å gå tilbake til forrige skjermbilde
3		Brukes for å bytte til Eco-modus
4		Favoritter-delen
5		Delen for mer drikke
6		Populære drikker for rask tilgang
7		Legg til ekstra del
8		Generell feil
9		Rense-avsnitt
10		Innstillinger

2 Din helautomatiske espressomaskin

Tekniske data

Strømforsyning:

220-240 V~, 50-60 Hz

Effekt: 1350 W

Rettighetene til å foreta tekniske og designmessige endringer er forbeholdt.

Alle deklarte verdier på produktet og på de trykte brosjyrene ble hentet fra laboratoriemålinger utført i henhold til relevante standarder. Disse verdiene kan variere avhengig av bruks- og miljøforhold.

Samsvarserklæring for CE

Arçelik A.Ş. erklærer herved at dette apparatet er i samsvar med direktiv 2014/53/EU. Den fullstendige teksten til EUsamsvarserklæringen er tilgjengelig på følgende internettadresse: – Produkter, fra :grundig.com

Produktmål:

27,5 cm (bredde) x 35,9 cm (høyde) x 41,2 cm (dybde)

Vekt: 9,68±0,5 kg

Kabellengde: 95±5 cm

Malt kaffevekt (bønnemodus)

Myk: 7+-2g

Standard: 9±2g

Intens: 11±2g

Dryppebrett-kapasitet: Opptil 0,5 l

Kaffekvernet (rest)-beholderkapasitet:
Opptil 10 kopper

Melkocopp-kapasitet: Opp til 0.6 l

Vanntank-kapasitet: 2,0±5 %L

Kapasitet for kaffebønnebeholder:
250±5 %g

Maskinforvarmingstid: <50s

2,4G Wi-Fi frekvensområde 2412-2472 MHz

Støttede tilkoblinger WLAN IEEE 802.11 b/g/n trådløs

2,4 G WiFi maks RF utgangseffekt
20 dBm

RF eksponeringsinformasjon 2,4 G WiFi maks

2 Din helautomatiske espressomaskin

Drikkemengdetabell				
Drikke	Standard kaffe-mengde	Programmerbar mengde	Standard Melk Mengde	Programmerbar melke-mengde
Espresso	30 ml	25 - 45 ml	I.A.	I.A.
Doppio	30 ml + 30 ml	50 - 90 ml	I.A.	I.A.
Ristretto	20 ml	10 - 30 ml	I.A.	I.A.
Lungo	60 ml	50 - 90 ml	I.A.	I.A.
Americano	160 ml	120 - 200 ml	I.A.	I.A.
Espresso Macchiato	30 ml	25 - 45 ml	10 ml	10 - 50 ml
Flat Hvit	60 ml	50 - 90 ml	60 ml	40 - 80 ml
Cortado	60 ml	50 - 90 ml	60 ml	40 - 80 ml
Kaffe Latte	60 ml	50 - 90 ml	190 ml	160 - 200 ml
Ristretto Bianco	40 ml	20 - 60 ml	110 ml	90 - 130 ml
Cappuccino	30 ml	25 - 45 ml	150 ml	130 - 170 ml
Latte Macchiato	30 ml	25 - 45 ml	220 ml	200 - 240 ml
Reisekrus	320 ml	240 - 400 ml	I.A.	I.A.
Iced Americano	30 ml + U.I.	25 - 45 ml	I.A.	I.A.
Iset Latte	30 ml	25 - 45 ml	U.I.	U.I.
Kald brygg	160 ml	x1 ELLER x2	I.A.	I.A.

*I.A. Ikke aktuelt

*U.I. Brukerinndata

3 Klargjøring - Montering

3.1 Montering

i

- Fjern eventuelle beskyttelsesfilmer, klistremerker og annet emballasjemateriale fra apparatet.
- Hvis du oppdager spor av kaffe i kvernen, er det resultatet av tester som er gjort for å sette opp apparatet før du selger det.
- Når du bruker apparatet for første gang, er det viktig å skylle alle delene som berører vann eller melk - som melkekannen, dryppbrettet og vanntanken - med varmt vann. For rengjøring av melkekannene er oppvaskmaskin vår foreslåtte metode.

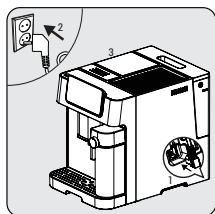

Koble apparatet til strømtilførselen
Trykk på flagget som tilsvarer ønsket språk og bekreft valget ved å trykke på "Ferdig".

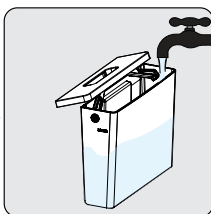

Ta ut vanntanken og fyll til MAX-linjen med ferskvann og sett deretter tanken tilbake.

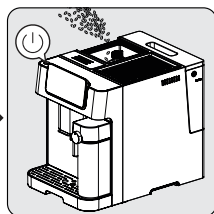

Fylling av bønnebeholder
Trykk på på/av-knappen for å slå på maskinen.

i

For å forhindre at vann renner over fra vanntanken, må du ikke fylle vann direkte i apparatet fra en annen beholder.

3 Klargjøring - Montering



- Fyll aldri vanntanken med varmt eller kokende vann, kullsyreholdig vann eller annen væske som kan skade vanntanken og maskinen."
- Når **Vann tom**-sprettoppvinduet vises, har vanntanken lavt vannnivå og må fylles.

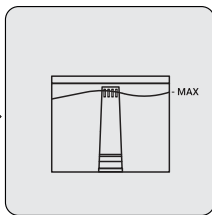
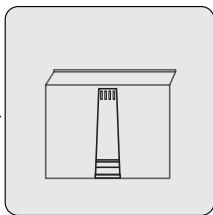
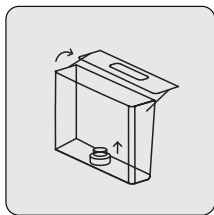

For å bruke vannfilter, Vennligst fjern filteret som satt inn på vanntanken og sett inn vannfilteret i stedet som vist.

4 Betjening

4.1 Kvernejustering

Du kan justere kverningsgrovheten ved å vri på justeringsknappen på bønnebeholderen:

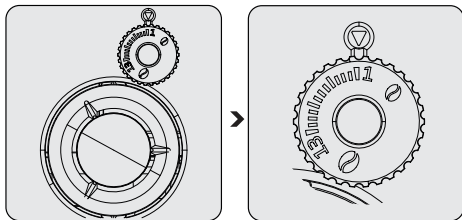

Gjør aldri slipejusteringen når kvernen ikke er i drift. Det kan skade kvernen.



Linjene på justeringsknappen indikerer grovheten til kverningen. Større tall betyr grovere slipenivå.

4.2 Fylling av bønnebeholdere



- Når **Bønnebeholder tom**-sprettoppvinduet vises, må apparatet fylles med kaffebønner.
- Det er bedre å lagre bønner i den originale vakuumpakningen for å sikre langvarig friskhet. Ikke bruk kaffebønnebeholderen til oppbevaring for bedre resultater.

4 Betjening

4.3 Bruk av den forhåndsmalte kaffebeholderen

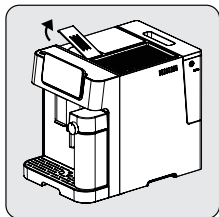

Fjern lokket på den forhåndsmalte kaffebeholderen.

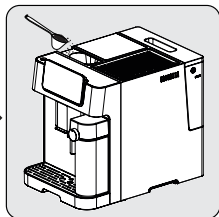

Hell den ferdigmalte kaffen sakte i den forhåndsmalte kaffebeholderen.

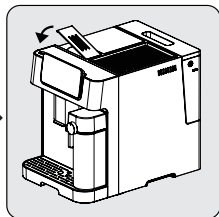

Sett beholderlokket på plass igjen.



Ferdigmalt kaffebeholder er ikke en oppbevaringsenhet, den tilbyr en engangsbruk (maks 13g). Måleskje/tilbehør kan brukes for anbefalt mengde malt kaffe.



- Knappen for kvernet kaffe må trykkes inn og velges fra skjermen for å aktivere denne innstillingen.
- Lagre espressokaffepulveret i en lufttett boks og på kjølig, tørt sted for å holde på smaken. Kaffepulveret skal ikke oppbevares lenge av gangen, da smaken forringes.
- Malt kaffe på espressonivå bør brukes.

4 Betjening

4.4 Bruk av koppholderen

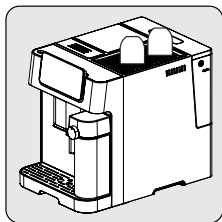

Koppene bør plasseres opp-ned for å sikre at den indre overflaten holdes varm og ren (denne funksjonen bruker den interne varmen til maskinen og fungerer ved kontinuerlig bruk av enheten).

4 Betjening

4.5 Tilberede kaffen

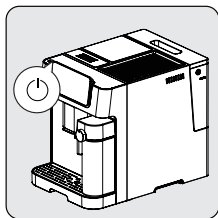

Slå på apparatet ved å trykke på av/på-knappen. Apparatet slår seg på, starter forvarming og automatisk rengjøring. Den er klar til bruk i hvilemodus der alle ikonene lyser.



Sett en kopp under kaffetuten og juster høyden på tuten i henhold til koppen.

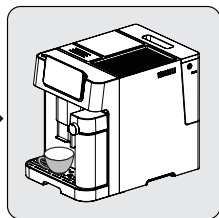

Velg kaffen ved å trykke på knappen, og koptenneren vil slå seg på og indikerer at apparatet tilbereder en kopp kaffe. Når apparatet går tilbake til tomgangstilting, er kaffen klar til servering.

4 Betjening

4.5.1 Tilberedning av kaffe med melk

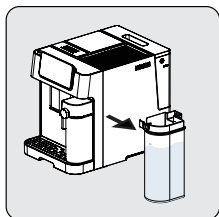

Grip melkebeget med en hånd. Fjern lokket fra melkebeget. Fyll melk i melkebeget. Melkemengden må ikke overstige maksimumsmålet. Anbefalt melketemperatur for melken er 4-8°C (~ 40-46°F). Sett lokket på melkebeget.

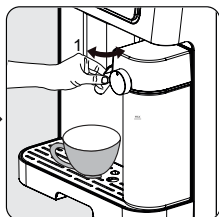

Fest melkebeget på maskinen. Sørg for at du hører den klikke hørbart på plass. Sørg for at melkebeget passer skikkelig. Juster vinkelen på melkebegetdysen over koppen. Juster melkeskummets fylldighet med hjelp av melkeskumjusteringsknappen etter hva du foretrekker.

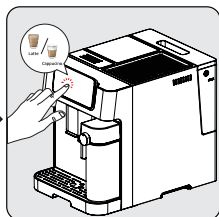

Velg ønsket melkekaffe fra skjermen og koptenneren vil slå seg på og indikerer at apparatet tilbereder en kopp kaffe. Når apparatet går tilbake til tomgangsstilling, er kaffen klar til servering.

i

- For å sikre at espressoen holder riktig temperatur, anbefaler vi at du forvarmer koppene.
- I tillegg til kaffen som brukes, skal det brukes kaldt ferskvann uten klorintilsetninger, aromatiske tilsetninger og andre urenheter for å forsikre den fullkomne espressoen.

4 Betjening



Maskinen tillater at brukeren bestemmer skummengden ved justering av knappen fra max til min for å nyte ønsket mengde skum. Foreslått innstilling kan vises ved å trykke på (i)-knappen på skjermen.

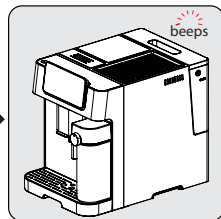
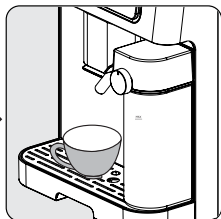
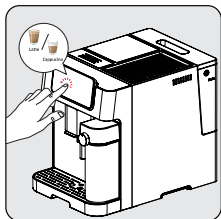

Trykk hardt på knappen for ønsket kaffeslag. Dette vil avgi en piipe-lyd. Knappen for den valgte drikken begynner nå å blinke og bryggingen begynner.

Pumpen fungerer nå av og til mens melkeskummet først fylles i koppen din. Etter at melkeskummet er ferdig, begynner maskinen automatisk å brygge kaffen.

Når maskinen piiper en gang er drikken klar til å nytes. Maskinen går deretter tilbake til tomgangsstilling.



Sørg for at melkebegeret er korrekt plassert. Hvis den ikke sitter godt; melkedrikkene vil ikke være tilgjengelige. Summeren gir lys fra seg i form av tre biip for å indikere dette.



Fjerning av melkekoppen har ingen innvirkning på forhåndsinnstillingene for svart kaffe, de kan fortsatt brukes.

4 Betjening

4.6 Avbrytelse

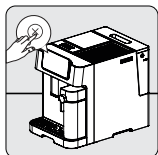

Trykk på  for å avbryte.



Hvis du trykker på av/på-knappen 2 ganger, slås enheten av med tvang.

5 Rengjøring

5.1 Rengjøre apparatet

1. Koble strømledningen fra strømtilførselen.
2. Hell bort alt vannet/kafferestene i dryppbrettet og kafferestbeholderen.
3. Bruk en fuktig klut eller et ikke-ripende rengjøringsmiddel for å rengjøre væskeflekkene på apparatet.



Bruk aldri slipemidler, eddik eller avkalkingsmidler som ikke er inkludert i esken for å rengjøre apparatet.

Rettidig rengjøring og vedlikehold av apparatet er svært viktig for å forlenge levetiden.

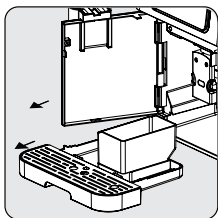

Åpne frontdekselet. Fjern dryppbrettet og kafferestbeholderen.

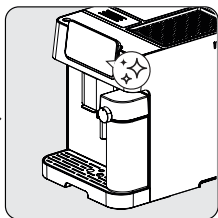

Trykk på ✨-ikonet og klikk på teksten for å starte 'Rengjøring av melkekopp'-funksjonen fra skjermen.

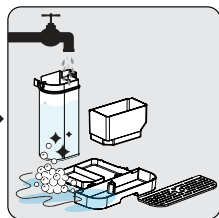

Tøm kafferestbeholderen og dryppbrettet. Vask kafferestbeholderen, dryppskuffen og melkekoppen med rennende varmt vann, og bruk nålen eller børstebusten til å rengjøre alle deler ved behov. Tørk dem etterpå.

5 Rengjøring

- i** Når -symbolet vises på skjermen, følg instruksjonene på skjermen. Denne feilen vil oppstå på skjermen etter hver 10. kaffetraktning.

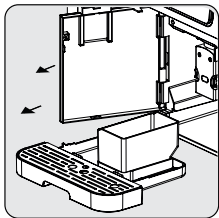

Hold den justerbare kaffetuten og trekk sakte tilbake for å åpne frontdekselet.

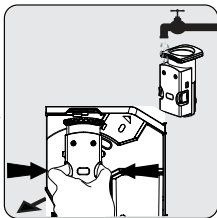

Fjern bryggeenheten. Vask med vann og tørk.

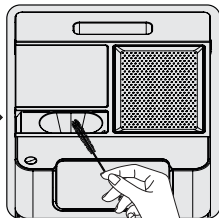

Rengjør kaffeutløpsrøret med børste.

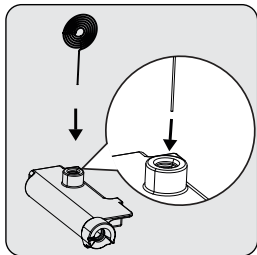

Bruk rensenålen (18) for å rengjøre innsiden av melkeskummerinntaket.

- i**
- Dryppbrettet skal tømmes når flyteindikatoren er synlig.
 - Pulverkaffetrakten bør rengjøres etter hver bruk med rengjøringsbørsten.

5 Rengjøring

5.2 Rensefunksjoner

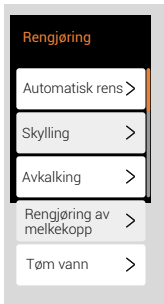

Når du trykker på "✦✦" får du enkelt tilgang til 5 forskjellige rengjøringsfunksjoner: Automatisk rengjøring, skylling, avkalking, rengjøring av melkekopper, tømmt vann, alt er synlig på skjermen.

5.2.1 Automatisk rengjøringsfunksjon

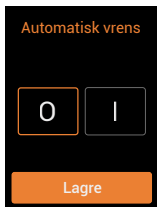

Apparatet ditt renser seg selv automatisk før og etter hver bryggeoperasjon. For å deaktivere den automatiske rengjøringsfunksjonen, bytt til "O"-ikonet på skjermen.



Vi anbefaler at du bruker autorensmodus aktivt for å sikre sunn bruk.

For å avbryte automatisk rengjøring for en gangs skyld;

Trykk på/av knappen mens maskinen slås på eller av for å omgå denne funksjonen.

5 Rengjøring

5.2 Skyllefunksjon

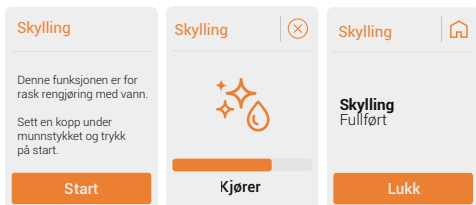

Denne funksjonen er for rask rengjøring med vann. Følg trinnene fra skjermen.



- Vannet som kommer ut av kaffedysen er varmt og samles i dryppskålen under. Unngå kontakt da det kan sprute.
- Hvis apparatet ikke har vært brukt over lenger tid, anbefales det å bruke denne funksjonen.



Bruk av denne funksjonen før kaffetilberedning vil også sikre varmere kaffe.

5 Rengjøring

5.2 Avkalkningsfunksjon

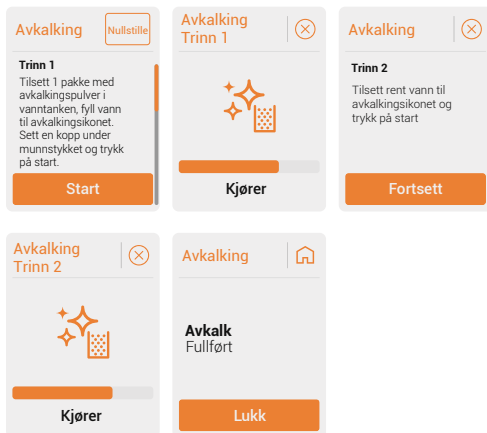

Det anbefales å gjøre avkalking for å opprettholde den beste tilstanden til enheten. Følg trinnene fra skjermen.



- Avkalking er nødvendig etter forhåndsdefinert bryggesyklus.
- Ikke bruk eddik eller andre rengjøringsmidler til selvrensing av dette apparatet. Andre rengjøringsmidler kan skade apparatet.
- Hold huden/kroppen unna varmt vann.



Tilbakestilling av advarselsstatus for avkalking anbefales ikke for å opprettholde den beste tilstanden for apparatet.

5 Rengjøring

5.2.4 Rengjøring av melkekopper







Denne funksjonen er for rengjøring av melkekoppen. Følg trinnene fra skjermen.



Denne funksjonen skal brukes etter hver melkerelaterte operasjon.

5 Rengjøring

5.2.5 Tøm vann

Tøm vann	Tøm vann 	Tøm vann 	Tøm vann 
Trinn 1 Denne funksjonen er for å fjerne alt vann inne i enheten. Sett en kopp under munnstykket og trykk på start.	Trinn 2 Fjern vanntanken. Når vanntanken er fjernet, vil funksjonen starte automatisk.	  Kjører	Tøm vann Fullført Lukk



Denne funksjonen er for å fjerne alt vann inne i enheten. Følg trinnene fra skjermen.



Når apparatet gjenbrukes for første gang etter at tom systemfunksjon er brukt; trykk på melkeknappen til det kommer vann ut av tuten.

6 Kontrollpanel-innstilling

6.1 Profilfunksjon

6.1.1 Profilvalg

Du kan bruke denne funksjonen til å lagre drikkeinnstillinger og favoritter for hver profil separat. (Oransje-fiolett-blå-grønn og gjest)



Enheten vil starte opp i gjesteprofilen ved første gangs bruk.



Profilnavn kan justeres fra mobilappen. Sjekk APP UM for detaljer.

6.1.2 Profilinnstillinger

Enheten vil huske sist valgte profil, og vil velge denne ved neste oppstart. (inkludert gjest)

Hver profil har en annen farge å skille mellom.



For å tilbakestille drikkeinnstillingene eller profilinnstillingene, trykk på "Reset".

6.2 Modusvalg

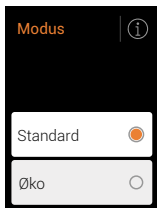

6 Kontrollpanel-innstilling



Når Eco-modus er valgt. Modusvalgpare  vil bli grønn.

6.1.2 Drikkeinnstillinger

6.3.1 Legg til favoritt og fjern favoritt

For å angi en drikke som favoritt, trykk på "♥"-ikonet.

For å fjerne en drikkevarer fra favorittene dine, trykk på "♥"-ikonet.



Du kan gjøre opptil fire drikker til favoritt.

6.3.2 Drikketilpasning

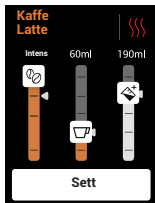

For å tilpasse en drikkevarer - Kaffestyrke, bryggetemperatur, vann- og melkemengder - trykk på "☺" -ikonet.

6 Kontrollpanel-innstilling

6.3.3 Legg til ekstra

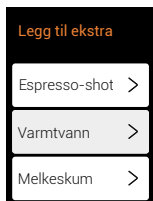

Trykk på "☰"-ikonet.

Espresso-shot

For å legge til standard espressoshot til drikken din, trykk "Espresso Shot" på skjermen. Følg trinnene fra skjermen.

Vanndispensering

For å dispensere varmt vann, trykk på "Hot Water" på skjermen.

Melkeskumming

For å tilsette melk, trykk på "Milk Froth" på skjermen. Etter den funksjonen foreslår vi rengjøring av melkekoppen.



Se avsnitt 5.6 Rengjøring av melkekopper.

7 Brukerinnstillinger

Språk

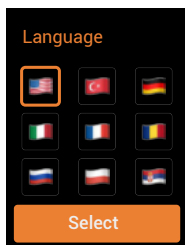

For å endre språk, gå til Innstillinger > Språk og velg flagget til det aktuelle språket.

Lyd



7 Brukerinnstillinger

Wi-Fi-og paring

WiFi og sammenkobling



Last ned **Home Direct**
og begynn å konfigurere
sammenkoblingen

Start

For å laste ned HomeDirect, skann QR-koden og følg de nødvendige trinnene. (Se appguiden.)

Automatisk avstengning

Automatisk avstengning
Timer 1/2

10 minutter

20 minutter

30 minutter

Automatisk avstengning
Timer 2/2

1 timer

2 timer

3 timer

Velg ønsket tidsintervall (10 eller 20 eller 30 minutter).

7 Brukerinnstillinger

Vannhardhet

Trykk på "i"-ikonet og følg trinnene.

Trinn 1

Senk målestrimmelen ned i en kopp vann som er ment å brukes i enheten.



Trinn 2

Vent til fargen endres.



Trinn 3

Antallet fargeskiftende firkanter vil indikere vannhardheten.



Vannfilter-innsats

Trykk på "Water Filter Insert" på skjermen og følg trinnene.

Trinn 1

Pakk ut vannfilteret og rist lett.



Trinn 2

Senk vannfilteret opp ned i en kopp fylt med rent vann.



Trinn 3

Vent 10 minutter til det ikke kommer flere bobler ut.



7 Brukerinnstillinger

Trinn 4

Ta ut vanntanken, og fjern deretter det mekaniske filteret på innsiden ved å trekke det oppover.



Trinn 5

Sett deretter inn og skyv vannfilterpatronen nedover i bunnkontakten til den ikke kan bevege seg fremover.



Trinn 6

Fyll vanntanken med rent vann opp til MAX-nivået. Sett vanntanken tilbake på enheten.

Trykk fortsatt for å starte skyllingen.



Fortsett

Forbryggingsinnstilling

Forbryggingsfunksjonen

0

1

Lagre

Forbryggingsfunksjonen fukter kaffen inne i bryggeenheten med en liten mengde vann før full ekstraksjon. Dette utvider kaffegruten for å bygge opp større trykk i bryggeren, noe som hjelper til med å trekke ut alle oljene og få frem den fulle smaken av bønnene.

Produkteller

"CaffeExperto V3" har produkttellerfunksjon. Den holder styr på hvor mange kaffe du har laget siden du fikk maskinen. Dette hjelper deg å se hvor mye du bruker den.

7 Brukerinnstillinger

Programvare oppdatering

Dette produktet har ekstern programvareoppdateringsfunksjonalitet for potensielle nye tillegg. Du kan alltid se etter nye programvareversjoner fra innstillingsmenyen. Se etter oppdateringer i den relevante delen, hvis tilgjengelig, vil du bli omdirigert til "oppdatering"-delen.

i Følg trinnene i "HomeDirect, lydkontroll og programvareoppdatering" - veiledningen.

i Sørg for at telefonen er koblet til enheten og at du har en stabil tilkobling under oppdateringen. Ikke slå av enheten mens oppdateringsprosessen pågår.

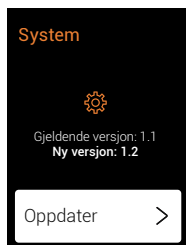

8 Feilsøking

Problem	Årsaken	Løsning
Apparatet fungerer ikke.	Apparatet er ikke koblet til strømmettet.	Plugg inn og trykk på bryteren. Sjekk kabelen og støpselet.
Ingen eller forsinket respons ved flere forsøk på å trykke på en funksjonstast på panelet	Apparatet er utsatt for elektromagnetisk interferens. Panelet er skittent.	Koble fra apparatet. Start på nytt etter noen minutter. Rengjør panelet med den medfølgende kluten.
Kaffen er ikke varm nok.	Koppene er ikke forvarmet. Bryggenheten er for kald.	Plasser koppen på koppvarmeren med forsiden ned eller skylk koppen med varmt vann. Pass på at vannet i vanntanken ikke er for kaldt.
Det kommer ikke kaffe ut av kaffetuten.	Den tomme systemfunksjonen kan ha blitt brukt tidligere. Kaffetuten er kanskje ikke rengjort og er blokkert av kafferester.	Trykk på rengjøringsknappen til det kommer vann ut av tuten. Rengjør kaffetuten.
Den første koppen kaffe er av dårlig kvalitet.	Den første kjøringen av kvernen tilsetter ikke tilstrekkelig mengde kaffe i bryggenheten.	Kast kaffen. De neste koppene blir bedre.
Vanntanken er fjernet / vannstanden er veldig lav i vanntanken, men det er ingen "☹"-varsel.	Området nær vanntankkoblingen kan være vått.	Tørk av vannet rundt vanntankkontakten.

8 Feilsøking

Problem	Årsaken	Løsning
Det innvendige dryppbrettet er fylt med mye vann.	Den kvernedede kaffen er for fin, noe som hindrer vannet i å komme ut.	Juster kaffefinheten til større korn for kverneprosessen.
Kaffe leveres for sakte eller en dråpe om gangen.	Kaffegrut er for fint, noe som hindrer vannet i å komme ut.	Juster kaffefinheten til større korn for kverneprosessen.
Indikatoren blinker for å informere om at det ikke er nok kaffebønner, men at det er mye inne i beholderen.	Det interne kaffegrututtaket er blokkert.	Følg trinnene beskrevet for rengjøring av kaffegrututtaket.
Bryggeren eller kaffekvernet er umulige å fjerne.	Apparatet fullførte ikke selvrensprosessen og ble slått av.	Slå på maskinen igjen og la den fullføre sin automatiske rengjøringsprosess.
Apparatet utfører ikke lenger skyllesyklusen når det slås på eller av.	Feil håndtering ved service på apparatet kan være årsaken.	<ol style="list-style-type: none">1. Når apparatet er i tomgang, åpner du frontdekelet.2. Trykk og hold inne på/av-knappen til du hører 2 pip.3. Lukk frontdekelet.
Berøringsknappene er ikke følsomme.	Ikke trykk på berøringsknappen fra fronten av apparatet.	Trykk på den nedre bunnen av symbolet på berøringsknappen fra forsiden av apparatet.

9 Pop-up

 <p>Feil ✕</p> <p>Vann tom</p> <p>Fyll på vanntanken.</p>	<p>Før du fyller tanken, må du kontrollere at den er satt helt inn. Når det er bekreftet, fortsett med å fylle tanken.</p>	 <p>Advarsel ✕</p> <p>Avkalk</p> <p>Det anbefales å avkalkke enheten.</p>	<p>Avkalkingsprogram anbefales. Følg instruksjonene på skjermen. Å ignorere denne sprettoppvinduet kan kompromittere apparatets tilstand.</p>
 <p>Feil ✕</p> <p>Ingen kaffe</p> <p>Fyll bønnebeholder eller bruk malt kaffe.</p>	<p>Velg riktig kaffetype (bønner eller malt) på skjermen, og fyll deretter beholderen eller sjakten etter ønske.</p>	 <p>Feil</p> <p>Generell feil</p> <p>Frontdør åpen</p>	<p>Frontdør åpen Sørg for at den er forsvarlig lukket.</p>
 <p>Feil</p> <p>Rest full</p> <p>Tøm kafferestbeholderen.</p>	<p>Etter flere kopper med drikke, vises et sprettoppvarsel. Tøm restbeholderen.</p>	 <p>Feil</p> <p>Generell feil</p> <p>Bryggeenheten er forskjøvet. Sett komponentene på plass.</p>	<p>Bryggeenheten er forskjøvet. Sett bryggeenheten på plass igjen.</p>
 <p>Feil ✕</p> <p>Melkekopp mangler</p> <p>Sett komponentene på plass.</p>	<p>Manglende melkekopp under tilberedning av drikke utløser et sprettoppvindu. Bytt ut melkekoppen.</p>	 <p>Feil ✕</p> <p>Vanntank feilplassert</p> <p>Sørg for at vanntanken er riktig plassert.</p>	<p>Sørg for at vanntanken er riktig plassert.</p>

Beko Germany GmbH
Rahmannstraße 3
65760 Eschborn

www.grundig.com