

A50

Wireless Headset

SETUP GUIDE



logitech

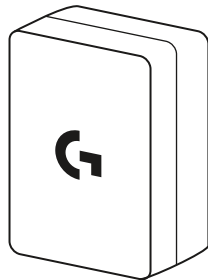
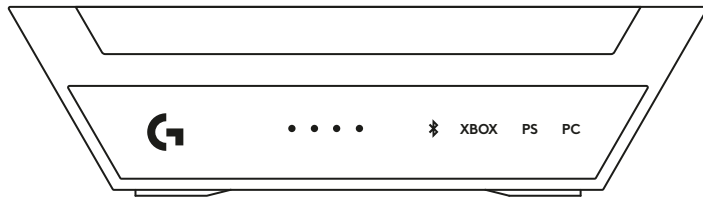
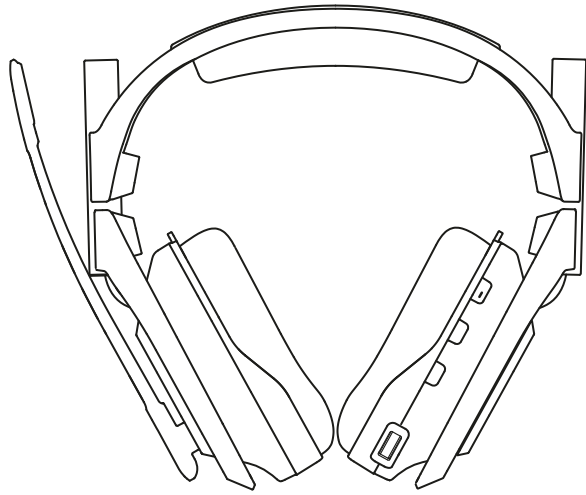

ESGLISH..... 3	ČESKÁ VERZE..... 288
DEUTSCH..... 22	SLOVENČINA..... 307
FRANÇAIS.....41	УКРАЇНСЬКА..... 326
ITALIANO..... 60	EESTI..... 345
ESPAÑOL..... 79	LATVISKI..... 364
PORTUGUÊS..... 98	LIETUVIŲ..... 383
NEDERLANDS..... 117	БЪЛГАРСКИ..... 402
SVENSKA.....136	HRVATSKI.....421
DANSK.....155	SRPSKI..... 440
NORSK.....174	SLOVENŠČINA..... 459
SUOMI.....193	ROMÂNĂ..... 478
ΕΛΛΗΝΙΚΑ.....212	TÜRKÇE..... 497
ПО-РУССКИ.....231	516..... العربية
PO POLSKU..... 250	535..... עברית
MAGYAR..... 269	

WHAT'S IN THE BOX

- A50 Wireless Headset

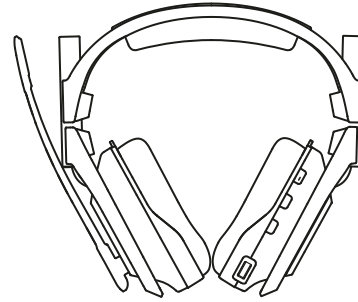

- A50 USB Base Station

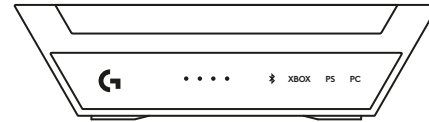

- 1x USB-C to USB-A cable

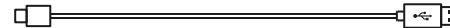

- 1x USB-C to USB-C cable



- 1x USB-C Power Adapter and Plug Head



- Dolby Atmos Card

- QR code link to web QSG and support site

- User document



PRODUCT OVERVIEW

Headset

- 1 Flip-to-mute boom mic
- 2 Magnetic Ear Cushions
- 3 Power Switch and LED indicator
- 4 PLAYSYNC Button
- 5 *Bluetooth*[®] Button
- 6 MixAmp Game/Voice balancer
- 7 Volume Control
- 8 *USB-C* charge port

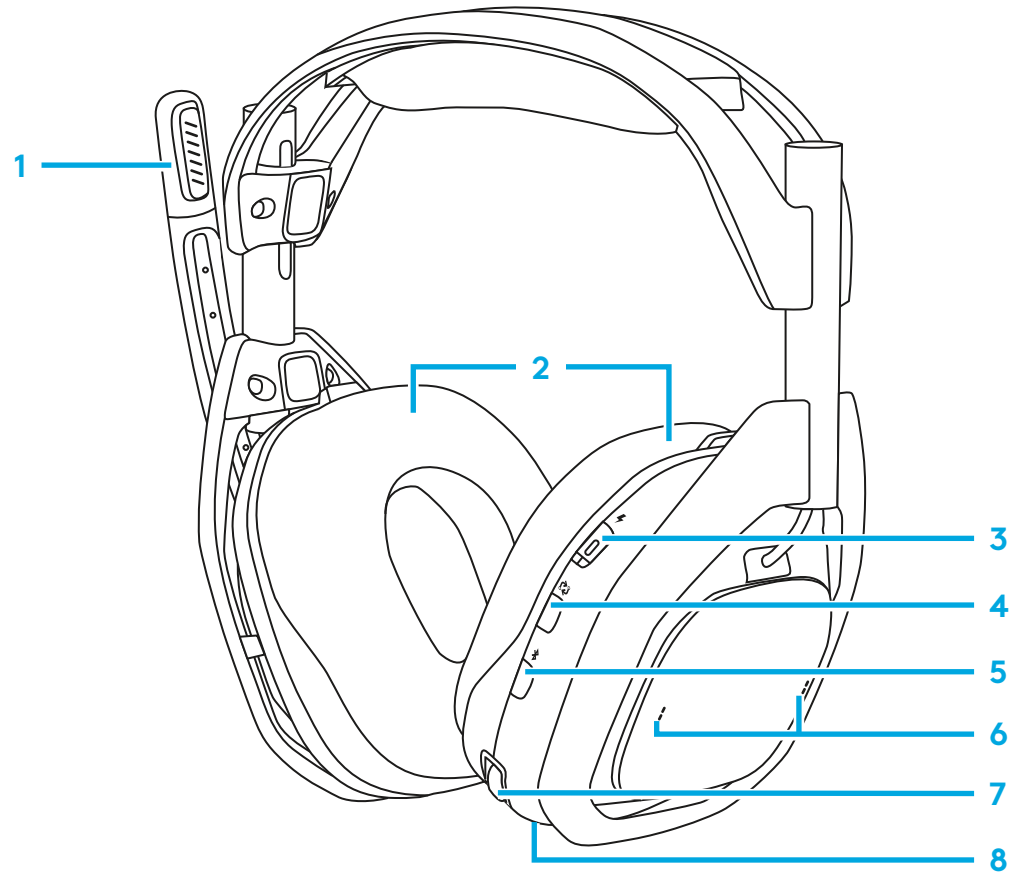

HDMI Base Station

Front

- 1 Headset Battery Indicator
- 2 *Bluetooth*[®] Indicator
- 3 Input Selection Indicator

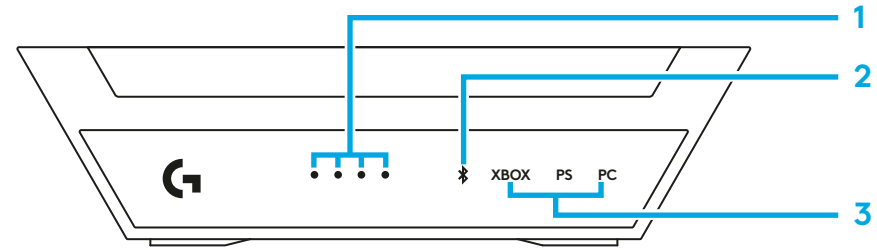

Rear

- 4 Inputs for XBOX
- 5 Inputs for PlayStation/Switch
- 6 5v Power Supply
- 7 Input for PC

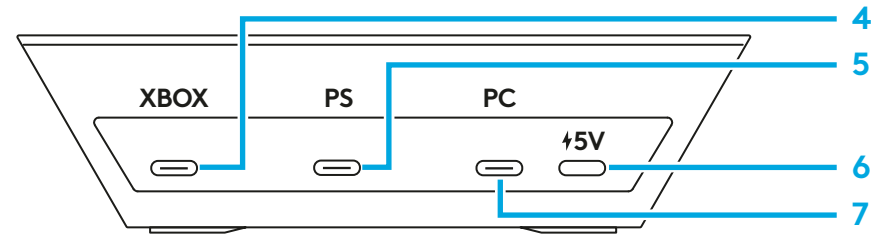

USB-C to USB-C cable

- 1 To BaseStation 5V DC Power Port
- 2 To Power Adapter



USB-C to A Cable

- 1 To BaseStation USB
- 2 To Game Console



Power Adapter

- 1 5v DC Power Out

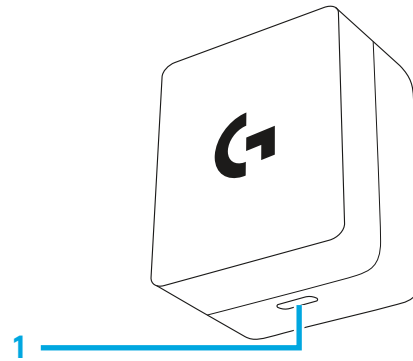

GETTING STARTED

Equipped with PLAYSYNC Audio, MixAmp, Game/Voice balancing controls, and multiple USB ports, the Logitech G A50 allows you to use one headset with up to 3 game systems with audio processing and controls that's optimized for multiple platforms. Switch on the fly between each system using the integrated PLAYSYNC button, conveniently located on the headset. Ports for each system type are marked on the base of the BaseStation.

- *XBOX*: the MixAmp and Game/Voice balancer controls are available if the USB cable is connected to the BaseStation port designated *XBOX*.
- Playstation, Switch: the MixAmp Game/Voice balancer controls will not be available.
- *Windows/Mac PCs*: the MixAmp Game/Voice balancer controls are available as long as proper audio endpoint assignment has been configured.

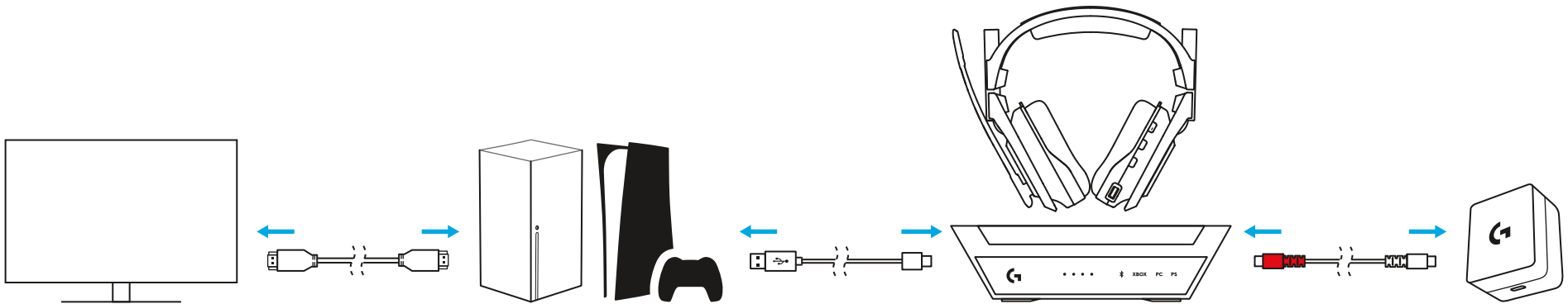

For PC - The A50 connects to a *Windows* machine using USB-Audio, the integrated MixAmp feature offers multiple USB endpoints for versatile routing of different audio signals from various applications. When properly configured and assigned, you can quickly adjust and balance on the fly the Game/Voice mix using the A50 headset controls.

Device	USB-Audio Type	Descriptor	Stereo / Mono	Max Bit / Sample Rate
Playback/Output	Headphones	A50 Game	Stereo	24bit / 48kHz
Playback/Output	Headset Earphone	A50 Voice	Stereo	16bit / 48kHz
Recording/Input	Headset Microphone	A50 Voice	Mono	16bit / 48kHz
Recording/Input	Line	A50 StreamPort	Stereo	16bit / 48kHz

The A50 also features a StreamPort, this allows you to send (stream) a mix of audio signals that you hear on your headset to another application (for recording or broadcasting). By using Logitech G software G HUB, you can also include/exclude/adjust each audio signal independently.

About *Bluetooth* Audio - The A50 features a *Bluetooth* receiver integrated in the Base Station. This allows you to connect a secondary device such as a smartphone or tablet for music and calls. The A50 headset needs to be within range of the Base Station for all audio playback, including *Bluetooth*. The *Bluetooth* feature will not be available if the headset is out of range of the Base Station. *Bluetooth* volume can be adjusted directly from the *Bluetooth* source device. For more info, please see section 4.7 for details on connecting *Bluetooth*.

3.1 Connecting the A50 BaseStation to Power

With included USB Type C to C Cable, insert one end into the BaseStation's 5v DC power port. Insert the other end into the supplied Power Adapter and to a wall outlet/power source.

- The Base Station does not support USB bus power and requires external power to function. The A50 includes a Power Adapter and *USB C Cable* in the box.
- Tip: The included USB Type C to C cable is bi-directional, one end has been color coded in red to help you identify which cable is used to power A50 the Base Station.

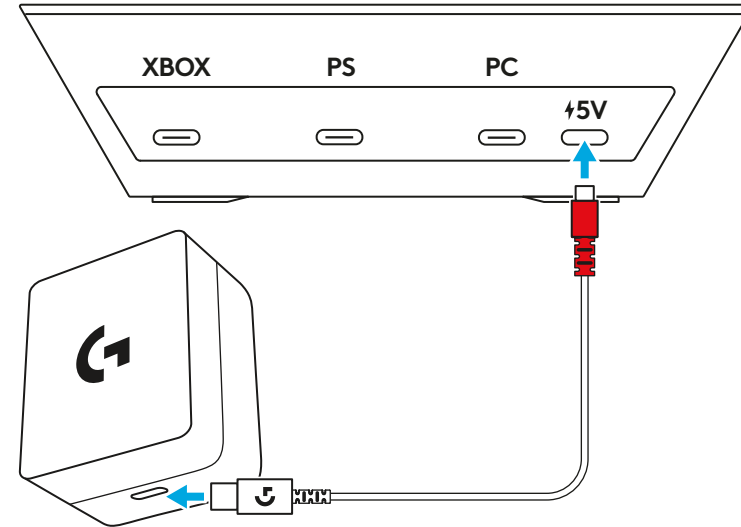

3.2 Connecting to XBOX

Connect a USB A to C Cable from the *XBOX* console into the port labeled "XBOX" on the rear of the A50 BaseStation.

- The A50 MixAmp and Game/Voice balancer controls are available on *XBOX*, it allows quick and easy adjustment to both playback and voice chat audio channels.
- Make sure the BaseStation is connected to the supplied power adapter, it will not function without external power.

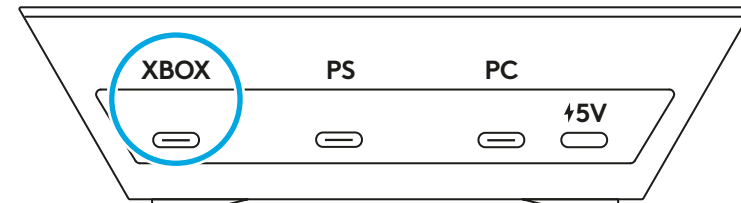

3.3 Connecting to Playstation

Connect a USB A to C Cable from the Playstation console into the port labeled "PS" on the rear of the A50 BaseStation.

- Due to platform limitations, the A50 MixAmp and Game/Voice balancer controls are not available for PlayStation use.
- Make sure the BaseStation is connected to the supplied power adapter, it will not function without external power.

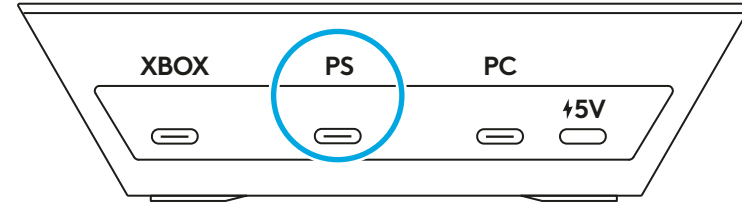

3.4 Connecting to Switch

Connect a USB A to C Cable from the Switch console dock into the port labeled "PS" on the rear of the A50 BaseStation.

- Due to platform limitations, the A50 MixAmp and Game/Voice balancer controls are not available for Switch use.
- Make sure the BaseStation is connected to the supplied power adapter, it will not function without external power.

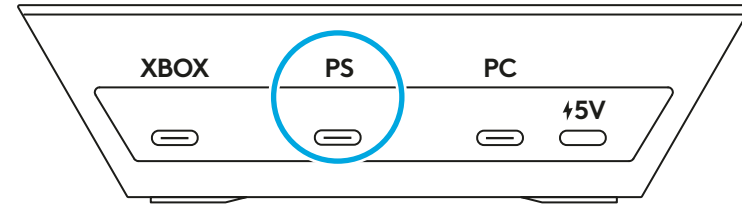

3.5 Connecting to PC

Connect a USB A to C Cable from the PC into the port labeled "PC" on the rear of the A50 BaseStation.

- The A50 MixAmp and Game/Voice balancer controls are available on Windows and MacOS, to allow quick and easy adjustment to both playback and voice chat audio channels.
- Though not strictly necessary, it is recommend A50 is connected to a USB-A port rated for USB 3.0 SuperSpeed or higher. These are commonly colored Blue though not always the case. Please consult your device's user manual.

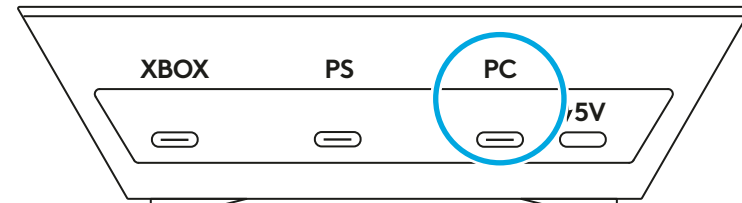

3.6 Connecting to *Bluetooth*[®]

- 1** Make sure the supplied Power Adapter is connected to the BaseStation's 5v DC power port using the included *USB-C* cable. The BaseStation will not function without external power.
- 2** The headset can be either docked or undocked from the BaseStation; power on the Headset by toggling the headset Power Switch.
- 3** Press and hold the *Bluetooth* button for 3 seconds.
- 4** Find the *Bluetooth* indicator on the BaseStation front panel, it should begin to flash.
- 5** From your *Bluetooth* device, connect to "A50" in the pairing list.
 - The A50 headset needs to be connected to the Base Station for all audio playback, including *Bluetooth*. The *Bluetooth* feature will not be available if the headset is out of range of the Base Station.
 - The A50 MixAmp and Game/Voice balancer controls are not available for *Bluetooth*.

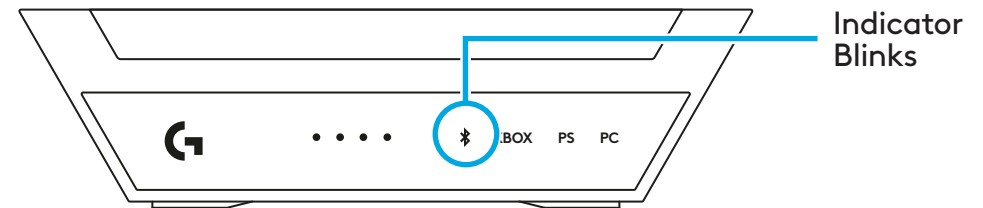
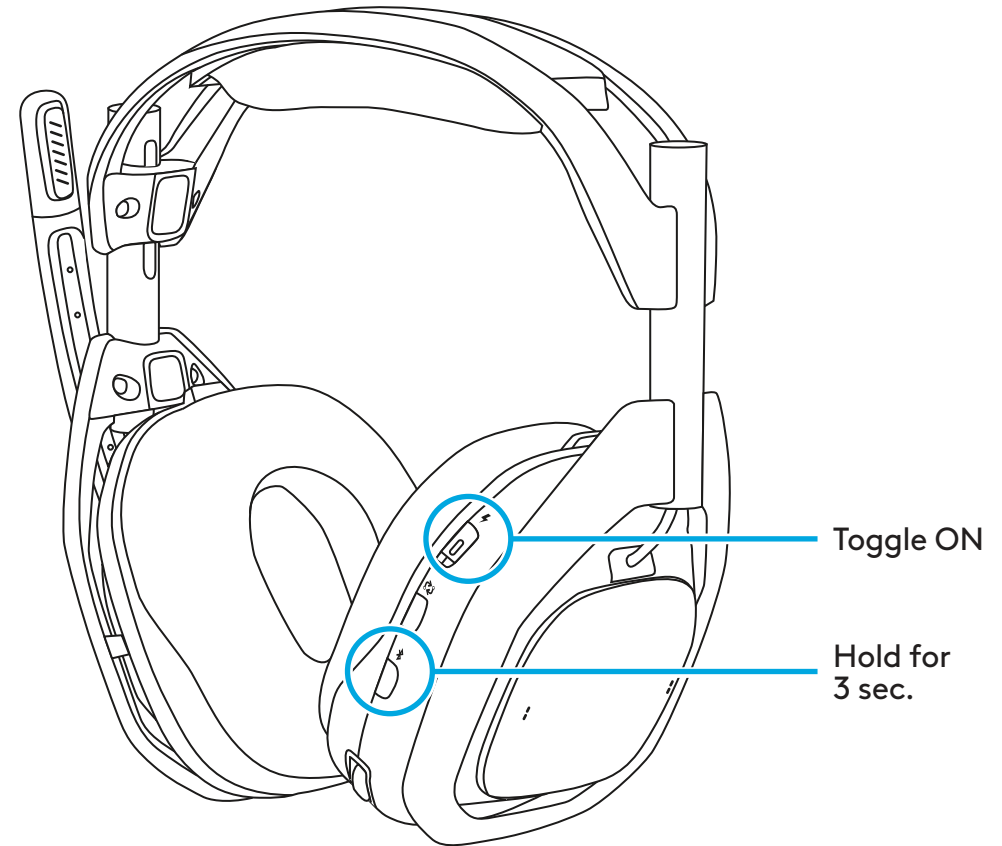

HOW TO USE

How to Configure and Use

Before using your A50, please read the following section to familiarize yourself with the headset controls, how to configure, and helpful tips to get the most out of your Logitech G A50. Please go to the following sections for the device and system types:

4.1 Headset Controls

- 1 Flip-to-Mute Microphone:** The A50 headset features an adjustable boom microphone that automatically mutes when flipped away. When rotated to the fully upright position, your mic signal is muted at the headset level. When rotating the boom, you will feel a mechanical engagement point that indicates when the mute is engaged or disengaged.
- 2 MixAmp Game/Voice Balancing:** On supported platforms and when properly configured, the A50 MixAmp feature allows on-the-fly adjustment between two distinct audio signals. This lets you quickly dial in and balance how much of the game's audio or a friend's voice-chatter you want to hear at any given moment. MixAmp Game/Voice balancer controls are accessible using the two paddle switches located on the right ear of the headset. An audible notification tone will be played at Game Max, Mid, Voice Max points.

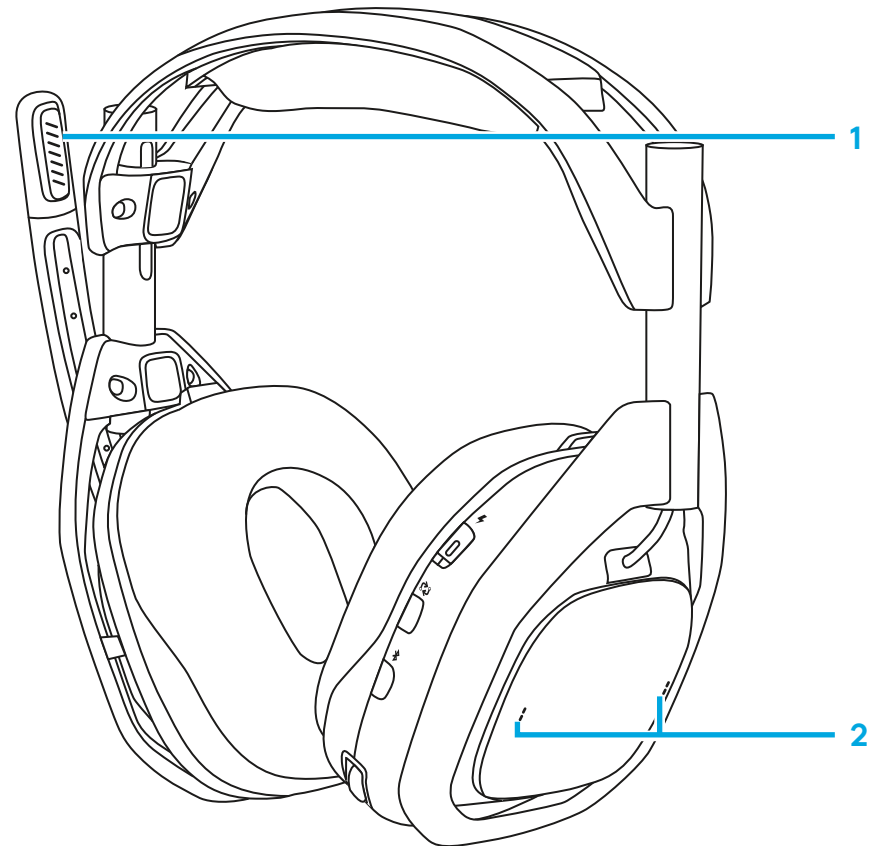

3 Headset Volume and Adjustment: The A50 features an internal volume management and control scheme; the headset's volume is independent and does not sync with the source system. Volume is adjusted intuitively using the control wheel. An audible notification tone will be played at volume max and volume zero points.

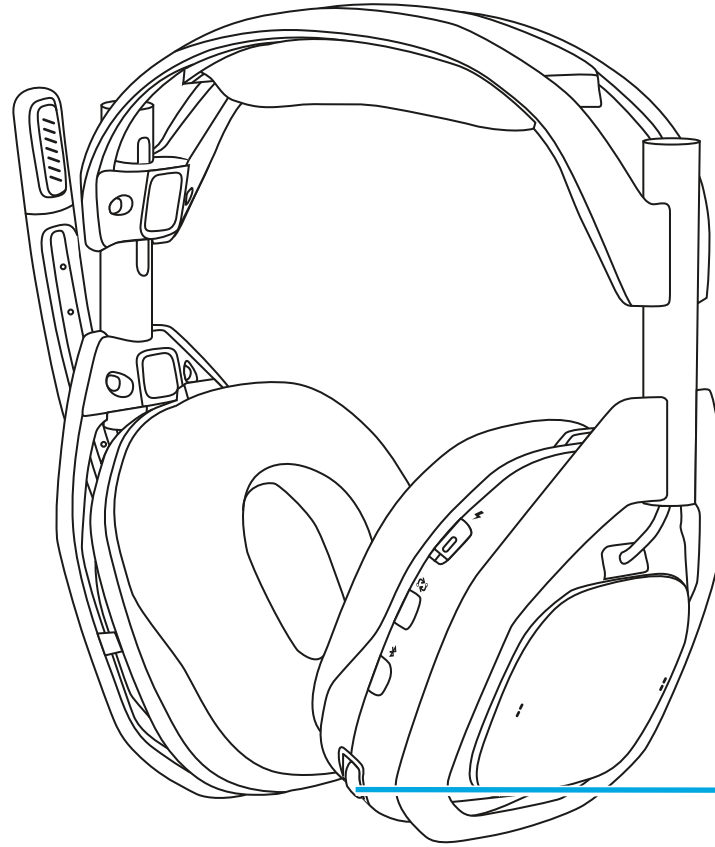

3

4.2 CHANGING INPUTS

If multiple systems are plugged in, A50 allows you to switch between each system using the PLAYSYNC button, located on the headset, under the Power Switch.

- 1** When the headset is undocked, the power must be on for the PLAYSYNC button to function. Single press the to cycle between systems. The Base Station's Input LED Indicator will respond.
- 2** When all three systems are active, pressing the PLAYSYNC button will cycle through each input sequentially, XBOX to PlayStation to PC.
- 3** You can use the PLAYSYNC button when the headset is docked to the Base Station, no matter what state the Power Switch is toggled to.

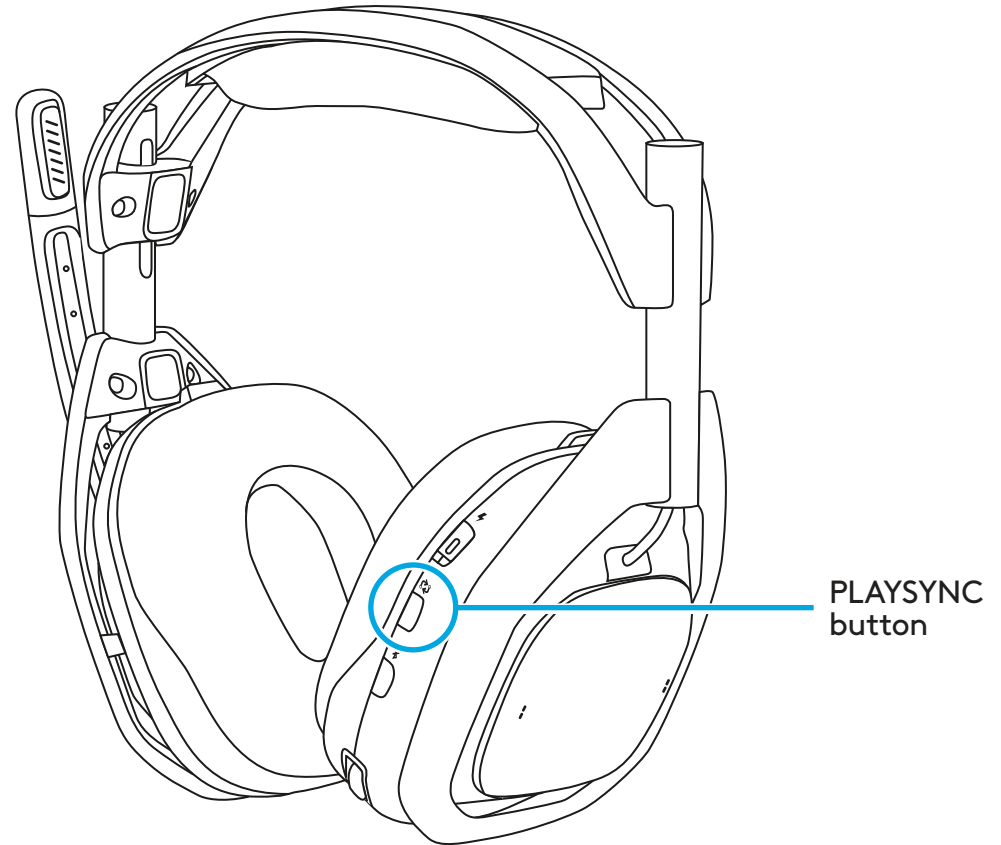

4.3 XBOX

To use A50 with your XBOX, please make sure it is first configured. Your A50 also features Dolby Atmos with the included lifetime license.

Configure

- 1 Place A50 headset in the Base Station dock and powered on.
- 2 Press the PLAYSYNC button to set it in XBOX mode.
- 3 Undock the headset and leave it powered on, an on screen notification will indicate the headset has been assigned. This can take several seconds.
- 4 In **XBOX Settings > Volume and audio output > Headset audio**:
 - For Headset format, select **Stereo uncompressed** or **Dolby Atmos for Headphones**.
- 5 Under **Additional options**, leave everything else unchecked, optionally you can enable **Mute speaker audio when headset attached**, if preferred. This is recommended while on team chat, so that audio from your TV/Speaker is not picked up by your A50 microphone and disrupts your team.

Use

- 1 The A50 MixAmp technology integrates seamlessly with your XBOX. The A50 volume control and MixAmp Game/Voice balancer states are synced to the XBOX, they are viewable and also adjustable using your controller via the guide menu under the audio tab.
- 2 When the A50 Headset is docked/powered off, Audio from the XBOX is automatically routed to the TV/Speaker.

- 3** When the Headset is undocked/powered on, Audio from the *XBOX* will be re-routed to the headset. *XBOX* will notify on screen when the headset is assigned.
 - While the A50 Headset is undocked, you can power it off at any time to resume audio playback to your TV/Speakers.
 - Note: the included Dolby Atmos license is hardware bound to your A50. Activating and using this feature requires a valid USB connection to the console and power supplied to the A50 Base Station.

4.4 PlayStation

To use A50 with your PlayStation, please make sure it is first configured.

Configure

- 1** Place A50 headset in the Base Station dock and powered on.
- 2** Use the PLAYSYNC button to set it in PS mode, an on screen notification will indicate the headset has been detected.
- 3** In **Setting > Sound > Audio Output:**
 - For **Output Device**, choose **USB Headset (A50)**.
 - Navigate to the bottom and under **Audio Form (Priority)**, select **Linear PCM**.
- 4** Optional: if desired, **3D Audio (Headphones)** can be enabled and **Audio Profile** can be adjusted to your preference.
- 5** Then in **Setting > Sound > Microphone:**
 - For **Input Device**, choose **USB Headset (A50)**.

Use

- 1 To use the A50 headset, ensure the audio output is set to **USB Headset (A50)** and Mic is set to **USB Headset (A50)**, this can be accessed using either **Settings** or **Control Center** by pressing the **PS** button on your controller.
- 2 The A50 headset volume is separately managed from the PlayStation and designed not to sync. Carefully adjust both PlayStation and A50 volume to ensure a comfortable level before use.
 - Note: The Game/Voice balancer feature and controls will not be available when used with the PlayStation.
 - Note: As designed, the PlayStation's **Switch Output Device Automatically** feature works when the A50 is either physically unplugged or is set to another operating mode (XBOX or PC), using the PLAYSYNC button. Docking or Undocking the headset will not affect your console's audio output and does not cause it to redirect. You can manually choose the audio output by selecting the desired device, this can be done using **Settings** or **Control Center** by pressing the **PS** button on your controller.

4.5 Switch

To use the A50 Headset and Base Station with your Nintendo Switch in docked mode, please follow these instructions.

Configure

- 1 Place A50 headset in the Base Station dock and powered on.
- 2 Use the PLAYSYNC button to set in PS mode. an on screen notification will indicate the headset has been detected.

Use

- 1 The Switch console will automatically route audio to A50 when the Base Station is USB connected and is set to the appropriate operating mode.

2 The A50 headset volume is separately managed from the Switch and designed to not sync. Carefully adjust both Switch and A50 volume to ensure a comfortable level before use.

- Note: The Game/Voice balancer feature and controls will not be available when used with the Switch.
- Note: Due to the way the Switch is designed and functions, audio to TV/Speaker will not be restored until the A50 is either physically unplugged or is set to another operating mode (XBOX or PC), using the PLAYSYNC button. Docking or Undocking the headset will not affect your console's audio output and does not cause it to redirect.

4.6 PC

To use A50 with your PC, please make sure it is first configured. A50 offers several USB Audio endpoints that can be used for different functions or needs. Your A50 also features Dolby Atmos with the included lifetime license.

Configure

- 1** Place the A50 headset in the Base Station dock, powered on.
- 2** Press the PLAYSYNC button to set the product in PC mode.
- 3** Under **Setting > Sound > Output:**
 - Make sure **Output** is set to **A50 Game**. Your system will now use this Audio Endpoint as the main output.
 - Optional: you can also set the Spatial Audio format by clicking on A50 Game to navigate to its **Properties**, then under **Spatial Audio** drop down, select either **Microsoft Windows Sonic for Headphones** or **Dolby Atmos for Headphones** if desired.
- 4** Under **Setting > Sound > Input:**
 - Make sure **Input** is set to **A50 Mic Out**. Your system will now use the A50 X as the main microphone.

- 5 Optional: You'll notice a secondary USB Audio Output Endpoint labeled A50 Voice. If desired, you can point your chat application or your game's chat output to this Audio Endpoint. Doing so will allow the MixAmp Game-Voice balancing controls to function when accessed using the two paddle switches located on the right ear of the headset.
- 6 Optional: You notice a secondary USB Audio Input Endpoint labeled A50 Stream Out. This is used for the Stream Output feature of A50. For details, please see the Stream Output section.

Use

- 1 Whenever the Base Station is connected to your PC and powered, the A50 will always output audio from your PC if set as the primary audio device. Docking and Undocking the headset will not affect your system's audio output and does not cause it to redirect.
- 2 The A50 headset volume is separately managed from the PC and designed not to sync. Utilize both Windows and A50 volume adjustments to ensure a comfortable level before use.
 - Note: the included Dolby Atmos license is hardware bound to your A50. Activating and using this feature requires a valid USB connection to the console and power supplied to the A50 Base Station.

4.7 Bluetooth®

The A50 headset needs to be connected to the Base Station for all audio playback, including *Bluetooth*. The *Bluetooth* feature will not be available if the headset is out of range of the Base Station.

Configure

- 1 When the headset is in range of the Base Station and powered on.
- 2 Press and hold the *Bluetooth* button for 3 seconds.

3 On your Bluetooth device find **A50** in the pairing list and connect to it.

4 NOTE: If A50 is powered off it will not automatically reconnect to the last *Bluetooth* device used. Remember to reconnect to A50 from your *Bluetooth* device.

Use

1 When A50 is connected to your *Bluetooth* device, the following audio and playback controls become available using the *Bluetooth* button located on the headset:

- Play / Pause: Single Tap.
- Track Forward: Double Tap.
- Track Back or Previous Track: Triple Tap.

2 When receiving a voice call, the following controls are available:

- Call Answer / Call End: Single Tap.
- Call Reject: Hold.

3 To adjust the volume of the *Bluetooth* audio (music or calls), simply do so using the *Bluetooth* device's volume buttons or controls.

4.8 Docking and Charging

The A50 requires a dedicated external power source. Please use the included AC adapter with the product.

The A50 headset is designed to be docked and charge on the Base Station when not in use. This ensures the headset is sufficiently charged and ready for the next session. After each session, we recommend docking the headset to the Base Station. Alternatively, the headset includes a *USB-C* port (located on the right ear) to allow for wired charging during use or quick top offs.

Use

- 1** Before docking, make sure the headset is in the correct orientation; the boom mic should be on the left-hand side and the button controls should be facing you.
- 2** Make sure to flip the boom mic to the up (muted) position and the ear cups are not rotated or flipped inwards towards you.
- 3** Gently place the headset on the Base Station, doing so will allow the headset to properly align with the charging pins.
- 4** The Base Station has 4 LEDs indicating the headset's battery state of charge, in 25% increments.
- 5** The headset has one LED integrated into the power switch:
 - Power On / Battery Full: White.
 - Sleep Mode: Breathing White.
 - Battery Charging: Orange.
 - Battery Low: Steady Red.
 - Battery Critical (less than 15 minutes playtime remaining): Breathing Red.

INHALT

- A50 kabelloses Headset

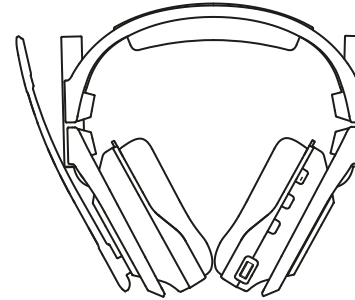

- A50 USB-Basisstation

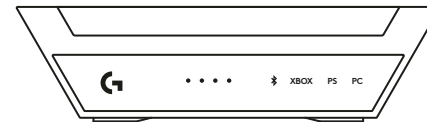

- 1x USB-Kabel *USB-C* zu *USB-A*

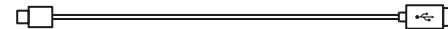

- 1x USB-Kabel *USB-C* zu *USB-C*



- 1x *USB-C*-Netzteil und -Stecker



- Dolby Atmos-Karte

- QR-Code-Link zur Web-QSG- und Support-Seite

- Benutzerdokument



INHOUD VAN DE DOOS

- A50 Wireless Headset

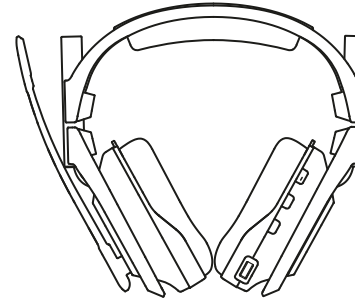

- A50 USB Base Station

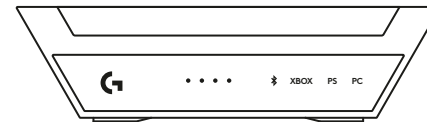

- 1x USB-C naar USB-A-kabel

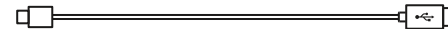

- 1x USB-C naar USB-C-kabel



- 1x USB-C-voedingsadapter en stekker



- Dolby Atmos-kaart

- QR-code link naar web QSG en ondersteuningsite

- Handleiding



PRODUCTOVERZICHT

Headset

- 1 Flip-to-mute boommicrofoon
- 2 Magnetische oorkussentjes
- 3 Aan/uit-schakelaar en led-indicator
- 4 PLAYSYNC-knop
- 5 *Bluetooth*[®]-knop
- 6 MixAmp en Game/stembalancer
- 7 Volumeregeling
- 8 *USB-C*-oplaadpoort

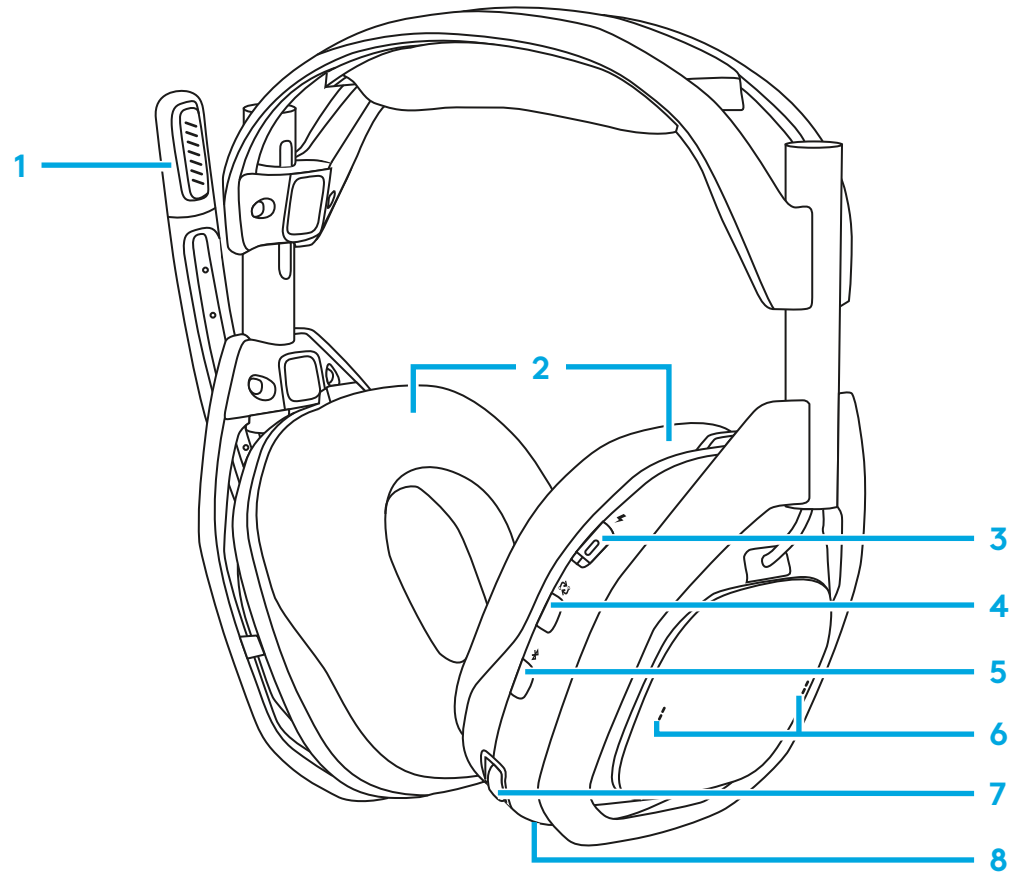

HDMI -basisstation

Voorkant

- 1 Batterijstatuslampje headset
- 2 Bluetooth®-indicator
- 3 Ingangsselectie-indicator

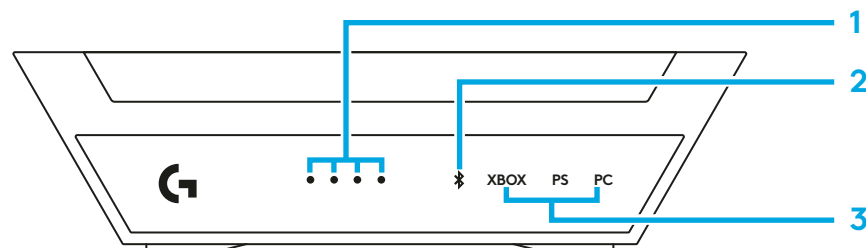

Achterkant

- 4 Ingangen voor XBOX
- 5 Ingangen voor PlayStation/Switch
- 6 5V stroomtoevoer
- 7 Ingang voor pc

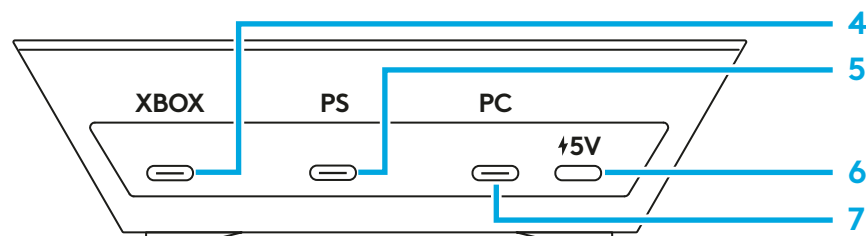

USB-C naar USB-C-kabel

- 1 Naar basisstation 5V DC-voedingspoort
- 2 Naar stroomadapter



USB-C naar USB-A-kabel

- 1 Naar basisstation USB
- 2 Naar gameconsole



Stroomadapter

- 1 5v uitgang gelijkstroom

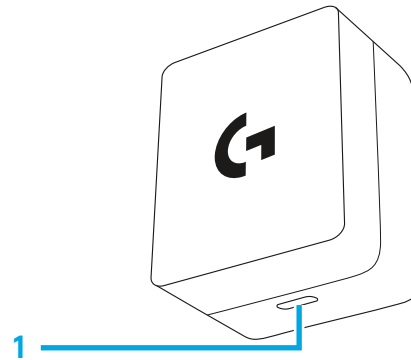

AAN DE SLAG

De Logitech G A50 is uitgerust met PLAYSYNC AUDIO, MixAmp, regelaars voor balancerings tussen game en stem en meerdere USB-poorten, zodat je één headset kunt gebruiken voor wel 3 gamesystemen met audioverwerking en regelaars die zijn geoptimaliseerd voor meerdere platforms. Schakel direct tussen elk systeem met de geïntegreerde PLAYSYNC-knop, die handig op de headset zit. De poorten voor elk systeemtype zijn gemarkeerd op de voet van het basisstation.

- *XBOX*: de MixAmp en Game/stembalancerings-bedieningselementen zijn beschikbaar als de USB-kabel is aangesloten op de basisstation-poort met de aanduiding *XBOX*.
- PlayStation, Switch: de MixAmp en Game/stembalancerings-bedieningselementen zijn niet beschikbaar.
- *Windows/Mac-pc's*: de MixAmp en Game/stembalancerings-bedieningselementen zijn beschikbaar zolang de juiste audio-eindpunttoewijzing is geconfigureerd.

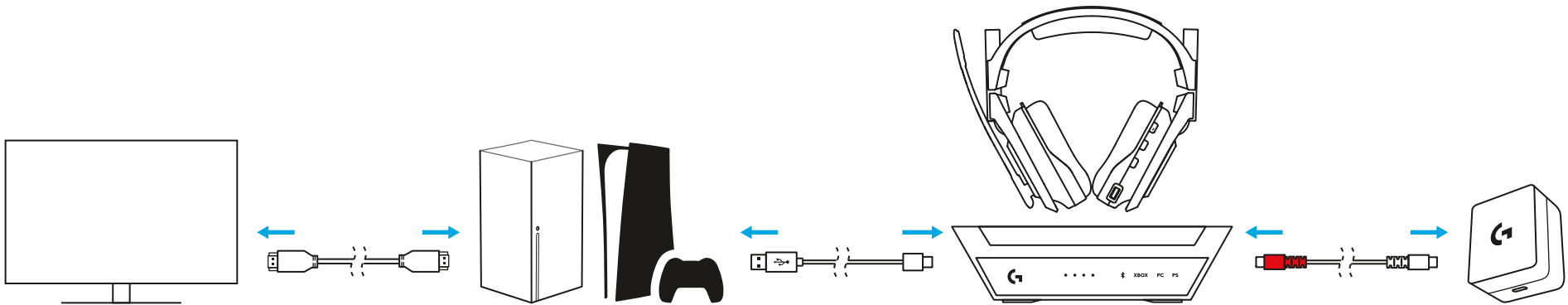

Voor pc - De A50 maakt verbinding met een *Windows*-machine via USB-audio, de geïntegreerde MixAmp-functie biedt meerdere USB-eindpunten voor veelzijdige routing van verschillende audiosignalen uit verschillende toepassingen. Als het goed geconfigureerd en toegewezen is, kun je de spel/stem-mix snel aanpassen en balanceren met de A50 headsetbediening.

Apparaat	Type USB-Audio	Beschrijving	Stereo / Mono	Max. Bit / Samplefrequentie
Playback/Uitvoer	Hoofdtelefoons	A50 Game	Stereo	24 bit / 48 kHz
Playback/Uitvoer	Headset oortelefoon	A50 Voice	Stereo	16 bit / 48 kHz
Opnemen/Ingang	Microfoon headset	A50 Voice	Mono	16 bit / 48 kHz
Opnemen/Ingang	Line	A50 StreamPort	Stereo	16 bit / 48 kHz

De A50 heeft ook een StreamPort, waarmee je een mix van audiosignalen die je op de headset hoort naar een andere toepassing kunt sturen (streamen) (om op te nemen of uit te zenden). Door de Logitech G software G HUB te gebruiken, kun je ook elk audiosignaal afzonderlijk in-/uitschakelen/aanpassen.

Over Bluetooth Audio : de A50 heeft een *Bluetooth*-ontvanger die geïntegreerd is in het basisstation. Zo kun je een tweede apparaat zoals een smartphone of tablet verbinden voor muziek en gesprekken. De A50 headset dient binnen het bereik van het basisstation te zijn voor alle audioweergave, inclusief *Bluetooth*. De *bluetooth*-functie is niet beschikbaar als de headset zich buiten het bereik van het basisstation bevindt. Het *Bluetooth*-volume kan rechtstreeks vanaf het *Bluetooth*-bronapparaat worden aangepast. Zie punt 4.7 voor meer informatie over het verbinden met *Bluetooth*.

3.1 Het A50-basisstation aansluiten op de voeding

Steek het ene uiteinde van de meegeleverde USB-C naar C-kabel in de 5 V DC-voedingspoort van het basisstation. Steek het andere uiteinde in de meegeleverde voedingsadapter en in een stopcontact/voedingsbron.

- Het basisstation ondersteunt geen USB-busvoeding en heeft externe voeding nodig om te kunnen functioneren. De A50 wordt geleverd met een voedingsadapter en USB-C-kabel.
- Tip: De meegeleverde USB-C naar C-kabel is bidirectioneel, één uiteinde heeft een rode kleurcode zodat je kunt zien welke kabel wordt gebruikt om het A50-basisstation van stroom te voorzien.

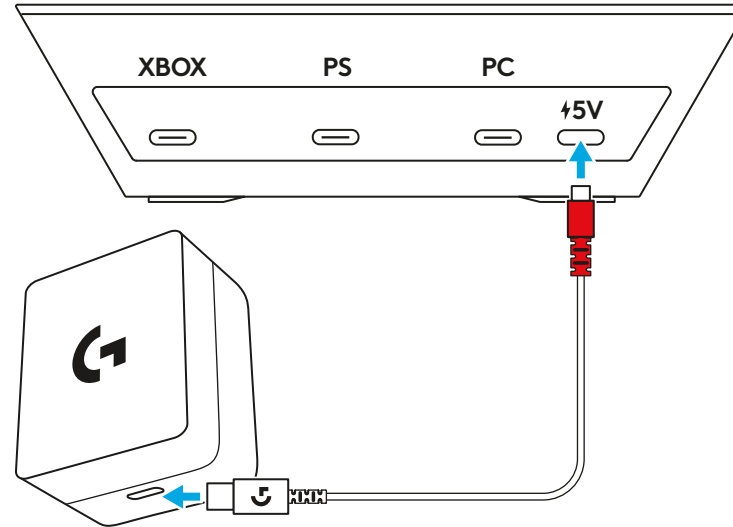

3.2 Aansluiten op XBOX

Sluit een USB A- naar C-kabel van de XBOX-console aan op de poort met het label "XBOX" aan de achterkant van het A50-basisstation.

- De A50 MixAmp en Game/stembalanceringsbedieningselementen zijn beschikbaar op XBOX, hiermee kun je snel en eenvoudig zowel de weergave- als de stemchat-audiokanalen aanpassen.
- Zorg ervoor dat het basisstation is aangesloten op de meegeleverde voedingsadapter. Het werkt niet zonder externe voeding.

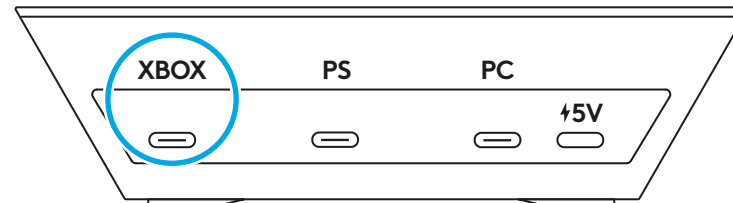

3.3 Aansluiten op PlayStation

Sluit een USB A- naar C-kabel van de PlayStation-console aan op de poort met de aanduiding "PS" aan de achterkant van het A50 basisstation.

- Vanwege platformbeperkingen zijn de A50 MixAmp en Game/stembalancerings-bedieningselementen niet beschikbaar voor PlayStation.
- Zorg ervoor dat het basisstation is aangesloten op de meegeleverde voedingsadapter. Het werkt niet zonder externe voeding.

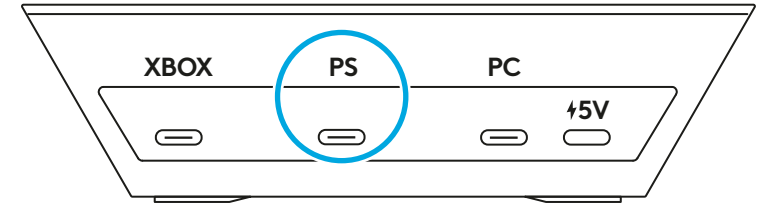

3.4 Aansluiten op Switch

Sluit een USB-A naar C kabel van het Switch console dock aan op de poort met het label "PS" aan de achterkant van het A50 basisstation.

- Vanwege platformbeperkingen zijn de A50 MixAmp en Game/stembalancerings-bedieningselementen niet beschikbaar voor PlayStation.
- Zorg ervoor dat het basisstation is aangesloten op de meegeleverde voedingsadapter. Het werkt niet zonder externe voeding.

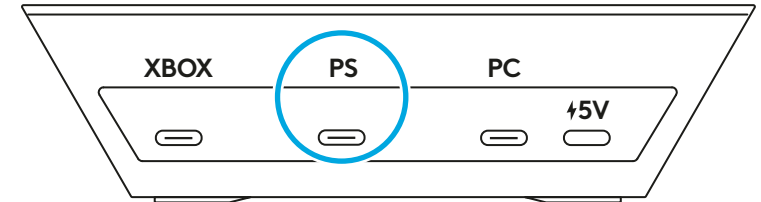

3.5 Aansluiten op pc

Sluit een USB A- naar C-kabel van de pc aan op de poort met het label "PC" aan de achterkant van het A50 basisstation.

- De A50 MixAmp en Game/stembalancerings-bedieningselementen zijn beschikbaar op Windows en macOS, zodat je snel en eenvoudig zowel de weergave- als de stemchat-audiokanalen kunt aanpassen.
- Hoewel dit niet strikt noodzakelijk is, wordt aanbevolen om de A50 te verbinden met een USB-A-poort die geschikt is voor USB 3.0 SuperSpeed of hoger. Deze zijn meestal blauw gekleurd, maar dat is niet altijd het geval. Raadpleeg de gebruikershandleiding van uw apparaat.

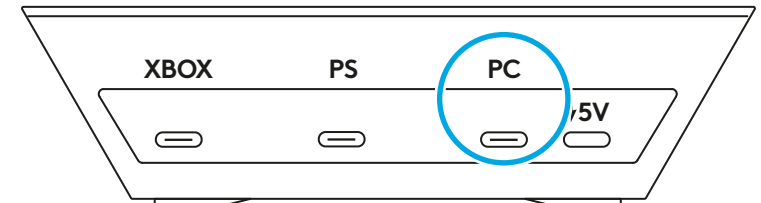

3.6 Verbinding maken met *Bluetooth*[®]

- 1** Zorg ervoor dat de meegeleverde voedingsadapter is aangesloten op de 5 V DC-voedingspoort van het basisstation met behulp van de meegeleverde *USB-C-kabel*. Het basisstation werkt niet zonder externe voeding.
- 2** De headset kan in of uit het basisstation worden geplaatst. Schakel de headset in door de aan/uitschakelaar van de headset om te zetten.
- 3** Houd de *Bluetooth*-knop 3 seconden ingedrukt.
- 4** Zoek de *Bluetooth*-indicator op het voorpaneel van het basisstation, deze moet gaan knipperen.
- 5** Maak vanaf het *Bluetooth*-apparaat verbinding met "A50" in de koppelingslijst.
 - De A50-headset dient aan het basisstation verbonden te zijn voor alle audioweergave, inclusief *Bluetooth*. De *bluetooth*-functie is niet beschikbaar als de headset zich buiten het bereik van het basisstation bevindt.
 - De A50 MixAmp en Game/stembalanceringsbedieningselementen zijn niet beschikbaar voor *Bluetooth*.

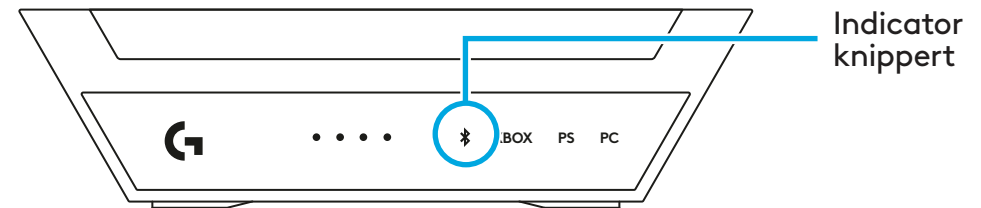
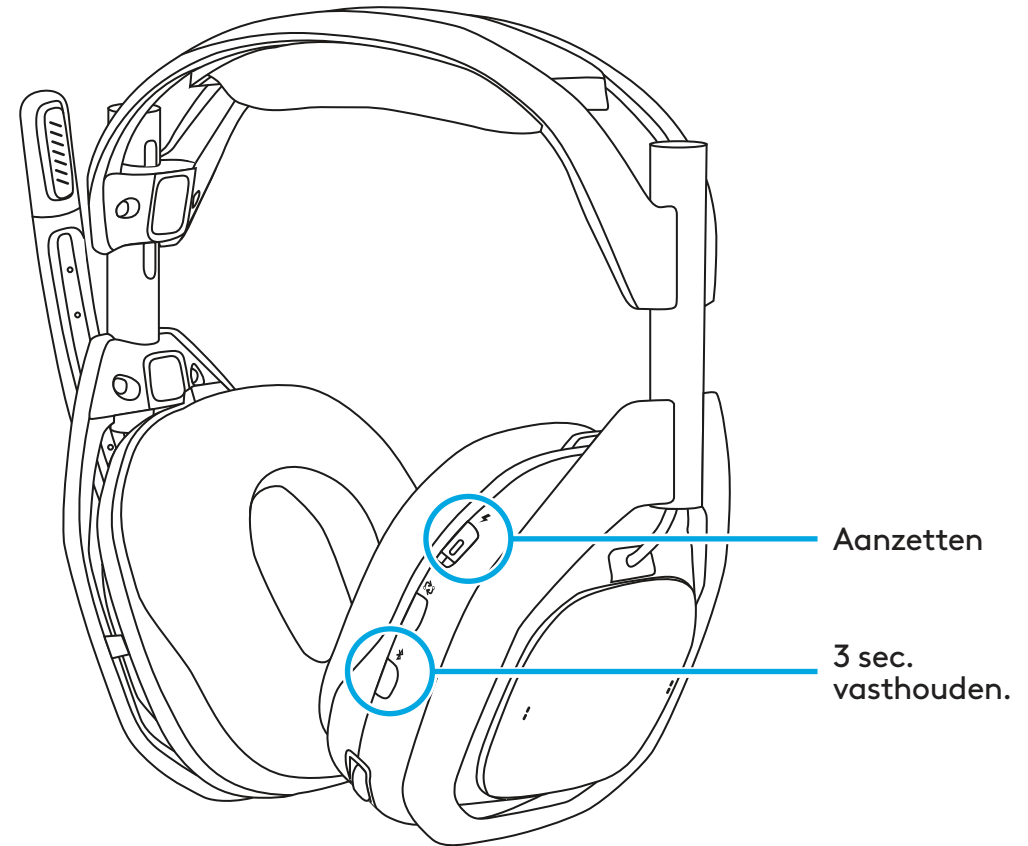

GEBRUIK

Configureren en gebruiken

Lees voordat je de A50 gebruikt de volgende sectie door om vertrouwd te raken met de bediening van de headset, hoe je deze kunt configureren en handige tips om het meeste uit de Logitech G A50 te halen. Ga naar de volgende secties voor de apparaat- en systeemtypes:

4.1 Headsetknoppen

- 1 Flip-to-mute-microfoon:** De A50 headset heeft een verstelbare boommicrofoon die automatisch wordt gedempt als je hem wegklapt. Als je de microfoon helemaal rechtop zet, wordt het signaal van de microfoon gedempt op headsetniveau. Als je de microfoon draait, voel je een mechanisch aangrijpingspunt dat aangeeft wanneer de demper is in- of uitgeschakeld.
- 2 MixAmp Game/stembalancering:** Op ondersteunde platformen en indien juist geconfigureerd, maakt de MixAmp-functie van de A50 het mogelijk om tussentijds aanpassingen te maken tussen twee verschillende audiosignalen. Hiermee kun je snel instellen hoeveel je op een bepaald moment wilt horen van het geluid van het spel of van de stem van een vriend. De MixAmp en Game/stembalancering-bedieningselementen zijn toegankelijk via de twee regelaars op het rechteroor van de headset. Er wordt een hoorbare waarschuwingston afgespeeld bij maximum- en-middenpunten van de stem tijdens de game.

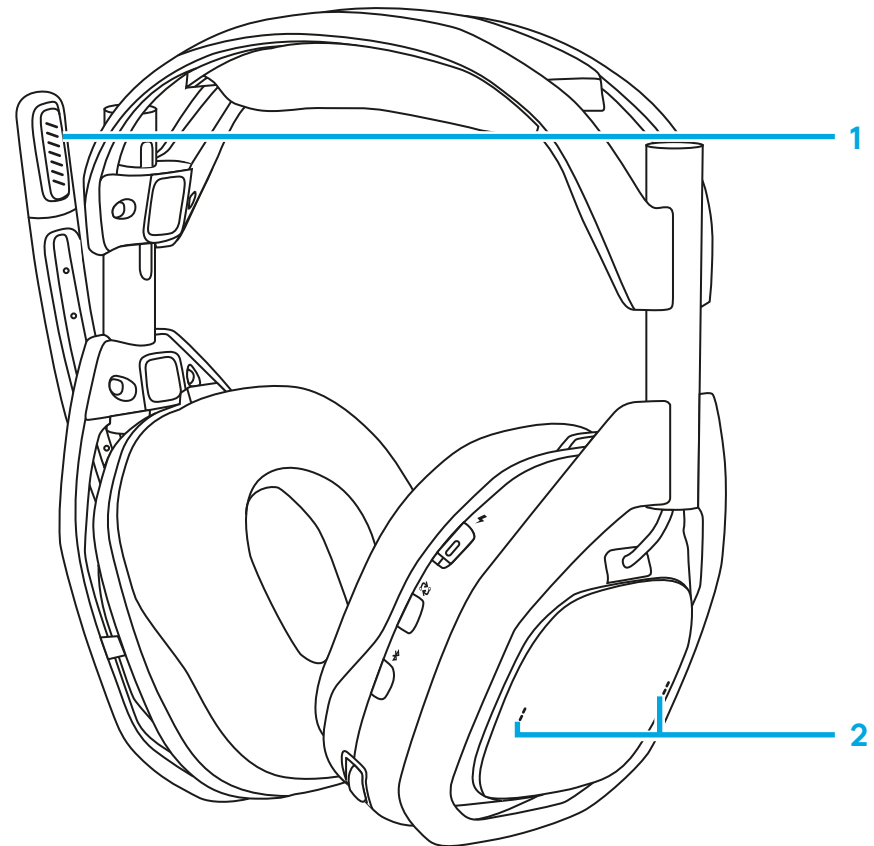

- 3** **Volume en afstelling van de headset:** De A50 heeft een intern volumebeheer- en regelsysteem. Het volume van de headset is onafhankelijk en wordt niet gesynchroniseerd met het bronstelsel. Het volume wordt intuïtief aangepast met het bedieningswiel. Er wordt een hoorbare waarschuwingstoon afgespeeld op de punten volume max en volume zero.

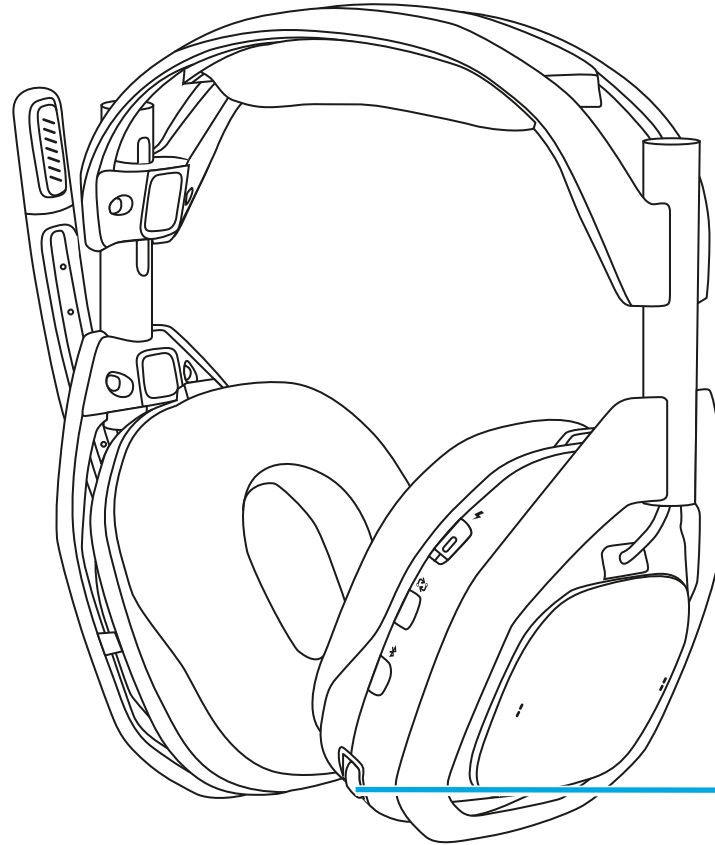

4.2 INGANGEN WIJZIGEN

Als er meerdere systemen zijn aangesloten, kun je met de A50 tussen elk systeem schakelen met de knop PLAYSYNC, die zich op de headset onder de aan/uit-schakelaar bevindt.

- 1** Wanneer de headset uit de dock is gehaald, moet de stroom ingeschakeld zijn om de knop PLAYSYNC te laten werken. Druk één keer op om tussen systemen te schakelen. Het ledlampje van de ingang van het basisstation zal reageren.
- 2** Als alle drie de systemen actief zijn, kun je door op de knop PLAYSYNC te drukken elke ingang achtereenvolgens doorlopen, van XBOX naar PlayStation naar pc.
- 3** Je kunt de knop PLAYSYNC gebruiken als de headset in het basisstation gedockt is, ongeacht in welke stand de aan/uit-schakelaar staat.

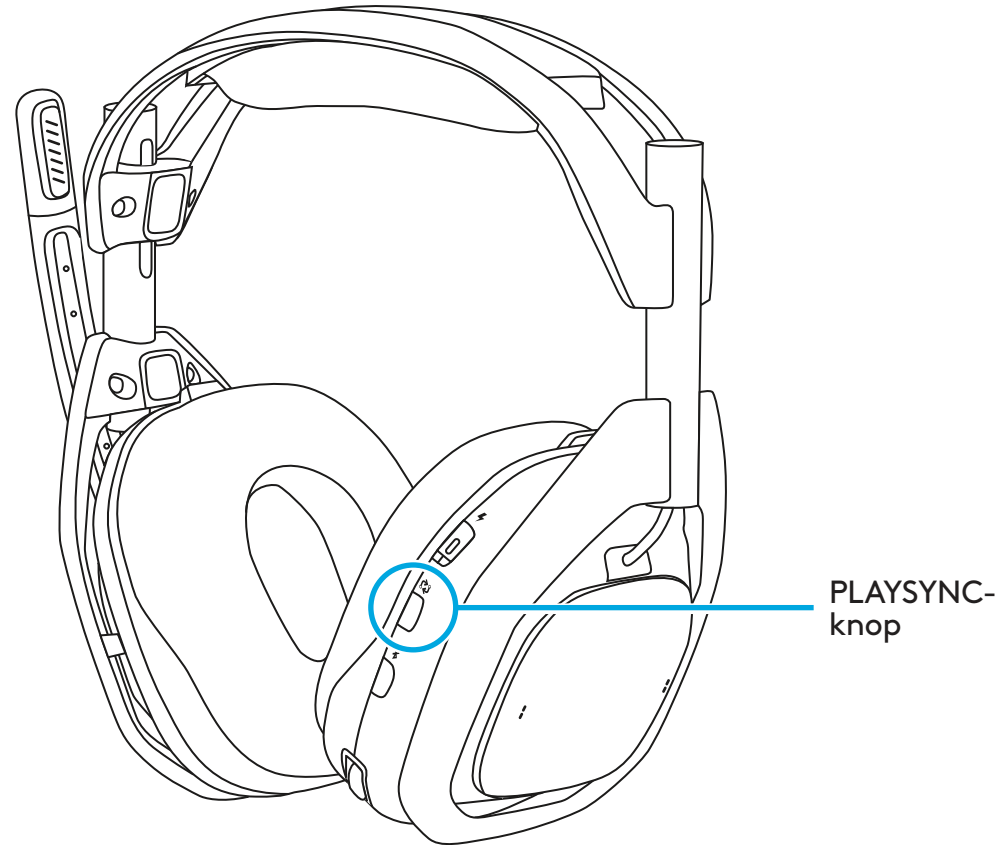

4.3 XBOX

Om de A50 met je XBOX te gebruiken, moet je ervoor zorgen dat deze eerst is geconfigureerd. De A50 beschikt ook over Dolby Atmos met de meegeleverde levenslange licentie.

Configureren

- 1 Plaats de A50 headset in het dock van het basisstation en zet hem aan.
- 2 Druk op de knop PLAYSYNC om hem in de XBOX-modus te zetten.
- 3 Als je de headset loskoppelt en aan laat staan, verschijnt er een melding op het scherm dat de headset is toegewezen. Dit kan enkele seconden duren.
- 4 In **XBOX Instellingen > Volume- en audio-uitvoer > Headset-audio**:
 - Selecteer voor headset-audio **Stereo ongecomprimeerd** of **Dolby Atmos voor hoofdtelefoons**.
- 5 Onder **Extra opties** laat je alles uitgevinkt, optioneel kun je het **geluid van de luidspreker dempen als de headset is aangesloten**, indien gewenst. Dit wordt aanbevolen tijdens teamchat, zodat het geluid van je tv/luidspreker niet wordt opgepikt door je A50-microfoon en je team stoort.

Gebruik

- 1 De A50 MixAmp technologie integreert naadloos met je XBOX. De A50 volumeregeling en MixAmp en Game/stembalancering zijn gesynchroniseerd met de XBOX, ze zijn te bekijken en ook aan te passen met je controller via het gidsmenu onder het audio tabblad.
- 2 Als de A50 Headset is gedockt/uitgeschakeld, wordt het geluid van de XBOX automatisch omgeleid naar de tv/speaker.

- 3** Als de headset wordt losgekoppeld/ingeschakeld, wordt het geluid van de *XBOX* omgeleid naar de headset. *XBOX* geeft een melding op het scherm wanneer de headset is toegewezen.
 - Als de A50-headset losgekoppeld is, kun je deze op elk moment uitschakelen om de audioweergave naar de tv/luidsprekers te hervatten.
 - Opmerking: de meegeleverde Dolby Atmos-licentie is hardwarematig gebonden aan je A50. Om deze functie te activeren en te gebruiken, is een geldige USB-verbinding met de console nodig en moet het A50 basisstation van stroom worden voorzien.

4.4 PlayStation

Om de A50 met je PlayStation te gebruiken, moet je ervoor zorgen dat deze eerst is geconfigureerd.

Configureren

- 1** Plaats de A50 headset in het dock van het basisstation en zet hem aan.
- 2** Gebruik de knop **PLAYSYNC** om hem in de PS-modus te zetten, een melding op het scherm geeft aan dat de headset is gedetecteerd.
- 3** In **Instelling > Geluid > Audio-uitvoer**:
 - Kies **USB Headset (A50)** als **Uitvoerapparaat**.
 - Navigeer naar beneden en selecteer onder **Audiovorm (Prioriteit)** de optie **Lineaire PCM**.
- 4** Optioneel: indien gewenst kan **3D-audio (koptelefoon)** worden ingeschakeld en kan **het audioprofiel** naar wens worden aangepast.
- 5** Ga dan naar **Instelling > Geluid > Microfoon**:
 - Kies **USB Headset (A50)** als **Invoerapparaat**.

Gebruik

- 1 Om de A50 headset te gebruiken, moet je ervoor zorgen dat de audio-uitgang is ingesteld op **USB Headset (A50)** en Mic is ingesteld op **USB Headset (A50)**. Dit kan worden geopend via **Instellingen** of **Control Center** door op de **PS**-toets op je controller te drukken.
- 2 Het volume van de A50 headset wordt apart van de PlayStation beheerd en is ontworpen om niet te synchroniseren. Stel het volume van zowel PlayStation als de A50 voor gebruik zorgvuldig in op een comfortabel niveau.
 - **Opmerking:** De functie en bedieningselementen van de Game/stembalancering zijn niet beschikbaar in combinatie met PlayStation.
 - **Opmerking:** Zoals ontworpen werkt de functie **Automatisch uitvoerapparaat omschakelen** van PlayStation als de A50 fysiek niet is aangesloten of met de knop PLAYSYNC op een andere bedrijfsmodus (*XBOX* of *pc*) is ingesteld. Het docken of undocken van de headset heeft geen invloed op de audio-uitvoer van de console en zorgt er niet voor dat deze wordt omgeleid. Je kunt de audio-uitgang handmatig kiezen door het gewenste apparaat te selecteren, dit kun je doen via **Instellingen** of **Control Center** door op de **PS**-toets op je controller te drukken.

4.5 Switch

Volg deze instructies om de A50 Headset en het basisstation te gebruiken met je Nintendo Switch in gedockte modus.

Configureren

- 1 Plaats de A50 headset in het dock van het basisstation en zet hem aan.
- 2 Gebruik de toets PLAYSYNC om in te stellen in de PS-modus. een melding op het scherm geeft aan dat de headset is gedetecteerd.

Gebruik

- 1 De Switch-console zal automatisch audio naar de A50 routeren als het basisstation is aangesloten op USB en is ingesteld op de juiste werkingsmodus.

- 2 Het volume van de A50 headset wordt apart beheerd van de Switch en is zo ontworpen dat het niet synchroniseert. Stel voor gebruik het volume van zowel de Switch als de A50 voorzichtig in op een comfortabel niveau.
 - Opmerking: De functie en bedieningselementen van de Game/stembalancering zijn niet beschikbaar bij gebruik met de Switch.
 - Opmerking: Door de manier waarop de Switch is ontworpen en functioneert, wordt het geluid naar tv/luidspreker pas hersteld als de A50 fysiek wordt losgekoppeld of met de PLAYSYNC AUDIO knop in een andere bedrijfsmodus wordt gezet (XBOX of pc). Het docken of undocken van de headset heeft geen invloed op de audio-uitvoer van de console en zorgt er niet voor dat deze wordt omgeleid.

4.6 PC

Om de A50 met je XBOX te gebruiken, moet je ervoor zorgen dat deze eerst is geconfigureerd. De A50 biedt verschillende USB Audio-eindpunten die voor verschillende functies of behoeften gebruikt kunnen worden. De A50 beschikt ook over Dolby Atmos met de meegeleverde levenslange licentie.

Configureren

- 1 Plaats de A50 headset in het basisstation, ingeschakeld.
- 2 Druk op de knop PLAYSYNC om het product in pc-modus te zetten.
- 3 Onder **Instelling > Geluid > Uitvoer**:
 - Zorg ervoor dat **Uitvoer** is ingesteld op **A50 Game**. Het systeem zal nu dit Audio-eindpunt als de hoofduitgang gebruiken.
 - Optioneel: je kunt ook het Spatial Audio-formaat instellen door op A50 Game te klikken om naar de **Eigenschappen** te gaan en vervolgens onder het uitklapmenu **Spatial Audio, Microsoft Windows Sonic voor hoofdtelefoons of Dolby Atmos voor hoofdtelefoons** te selecteren, indien gewenst.
- 4 Onder **Instellingen > Geluid > Ingang**:
 - Zorg ervoor dat **Input** is ingesteld op **A50 Mic Out**. Het systeem zal nu de A50 X als hoofdmicrofoon gebruiken.

- 5 Optioneel: Je ziet een tweede USB audio-uitgang met het label A50 Voice. Indien gewenst kun je je chatprogramma of de chatuitvoer van de game naar dit audio-eindpunt wijzen. Als je dit doet, werken de MixAmp en Game/stembalanceringsbedieningselementen met de twee schakelaars op het rechteroor van de headset.
- 6 Optioneel: Je ziet een tweede USB audio-ingang met het label A50 Stream Out. Dit wordt gebruikt voor de Stream Output-functie van de A50. Zie het gedeelte Stream Output voor meer informatie.

Gebruik

- 1 Wanneer het basisstation is aangesloten op de pc en van stroom wordt voorzien, zal de A50 altijd audio uitvoeren vanaf de pc als deze is ingesteld als het primaire audioapparaat. Het in- en uitschakelen van de headset heeft geen invloed op de audio-uitvoer van het systeem en zorgt er niet voor dat deze wordt omgeleid.
- 2 Het volume van de A50 headset wordt apart beheerd van de pc en is ontworpen om niet te synchroniseren. Gebruik de volume-instellingen van zowel Windows als de A50 om voor gebruik een comfortabel niveau te bereiken.
 - Opmerking: de meegeleverde Dolby Atmos-licentie is hardwarematig gebonden aan je A50. Om deze functie te activeren en te gebruiken, is een geldige USB-verbinding met de console nodig en moet het A50 basisstation van stroom worden voorzien.

4.7 Bluetooth®

De A50-headset dient aan het basisstation verbonden te zijn voor alle audioweergave, inclusief *Bluetooth*. De *bluetooth*-functie is niet beschikbaar als de headset zich buiten het bereik van het basisstation bevindt.

Configureren

- 1 Wanneer de headset binnen bereik van het basisstation is en aan staat.
- 2 Houd de *Bluetooth*-knop 3 seconden ingedrukt.

- 3 Zoek op het Bluetooth-apparaat **A50** in de koppellijst en maak er verbinding mee.
- 4 **OPMERKING:** Als de A50 wordt uitgeschakeld, wordt niet automatisch opnieuw verbinding gemaakt met het laatst gebruikte *Bluetooth*-apparaat. Vergeet niet om opnieuw verbinding te maken met de A50 vanaf het *Bluetooth*-apparaat.

Gebruik

- 1 Als de A50 is verbonden met het *Bluetooth*-apparaat, zijn de volgende audio- en afspreeknoppen beschikbaar via de *Bluetooth*-knop op de headset:
 - Afspelen/pauzeren: Eenmaal tikken.
 - Volgend nummer: Tweemaal tikken.
 - Terugspoelen of Vorig nummer: Driemaal tikken.
- 2 Bij het ontvangen van een spraakoproep zijn de volgende bedieningselementen beschikbaar:
 - Oproep beantwoorden/afsluiten: Eenmaal tikken.
 - Oproep weigeren: Ingedrukt houden.
- 3 Je kunt het volume van de *Bluetooth*-audio (muziek of gesprekken) aanpassen met de volumeknoppen of -regelaars van het *Bluetooth*-apparaat.

4.8 Docken en opladen

De A50 heeft speciale externe voeding nodig. Gebruik de meegeleverde wisselstroomadapter bij het product.

De A50 headset is ontworpen om in het basisstation te worden geplaatst en opgeladen als hij niet wordt gebruikt. Hierdoor is de headset voldoende opgeladen en klaar voor de volgende sessie. Na elke sessie raden wij u aan om de headset in het basisstation te plaatsen. De headset heeft ook een *USB-C*-poort (op het rechteroor) voor opladen via kabel tijdens gebruik of snel bijvullen.

Gebruik

- 1** Controleer voor het docken of de headset in de juiste stand staat. De microfoon moet zich aan de linkerkant bevinden en de knoppen moeten naar je toe zijn gericht.
- 2** Zorg ervoor dat je de microfoon van de boom naar boven (gedempt) draait en dat de oorschelpen niet naar je toe gedraaid of naar binnen gedraaid zijn.
- 3** Plaats de headset voorzichtig op het basisstation, zodat de headset goed aansluit op de oplaadpinnen.
- 4** Het basisstation heeft 4 leds die de laadstatus van de batterij van de headset aangeven, in stappen van 25%.
- 5** De headset heeft één led die in de aan/uit-schakelaar is geïntegreerd:
 - Stroom aan/Batterij vol: Wit.
 - Slaapstandmodus: Pulserend wit.
 - Batterij wordt opgeladen: Orange.
 - Batterij bijna leeg: Continu rood.
 - Batterij kritiek (minder dan 15 minuten speeltijd over): Pulserend rood.

PRODUKTÜBERSICHT

Headset

- 1 Bügelmikrofon mit Flip-Stummschalter
- 2 Magnetische Ohrpolster
- 3 Ein/Aus-Schalter und LED-Anzeige
- 4 PLAYSYNC-Taste
- 5 *Bluetooth*[®]-Taste
- 6 MixAmp Game-/Sprachchat-Balance
- 7 Lautstärkeregelung
- 8 *USB-C*-Ladeanschluss

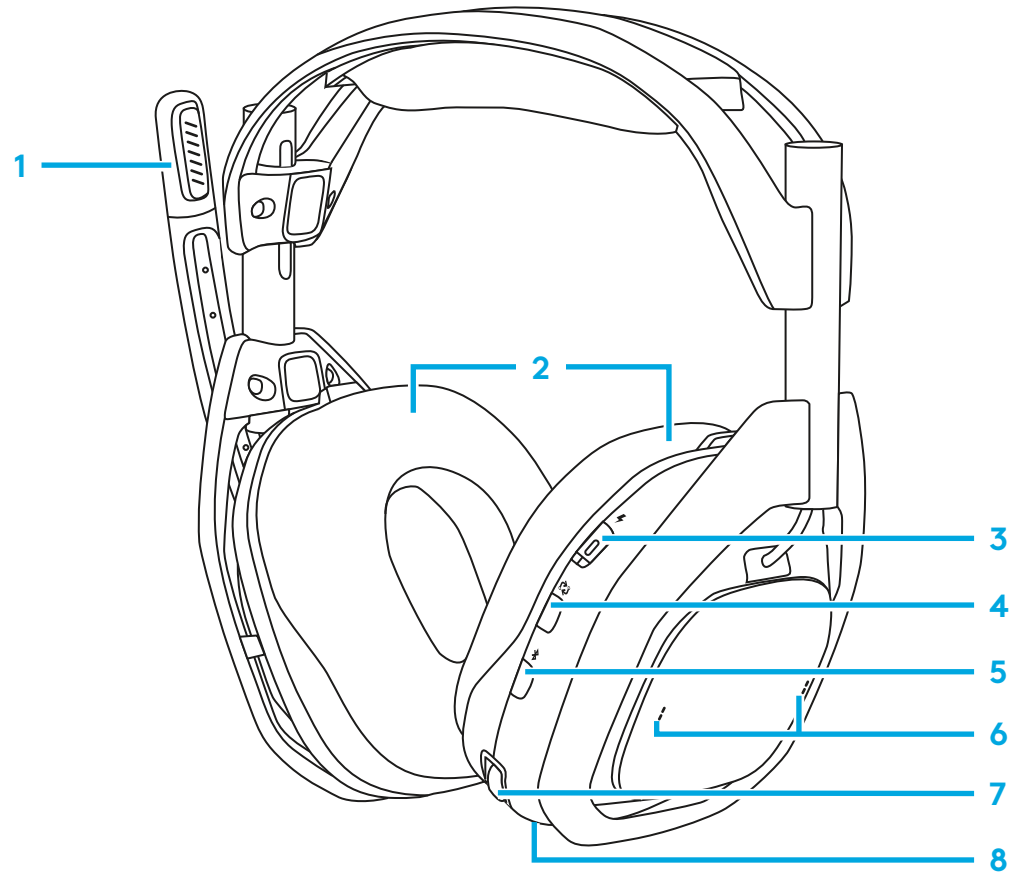

HDMI Basisstation

Vorne

- 1 Headset-Akkustandsanzeige
- 2 Bluetooth®-Anzeige
- 3 Anzeige für die Eingangsauswahl

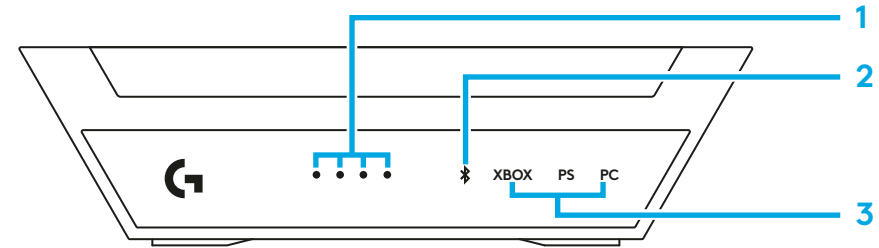

Rückseite

- 4 Eingänge für XBOX
- 5 Eingänge für PlayStation/Switch
- 6 5 V-Stromversorgung
- 7 Eingang für PC

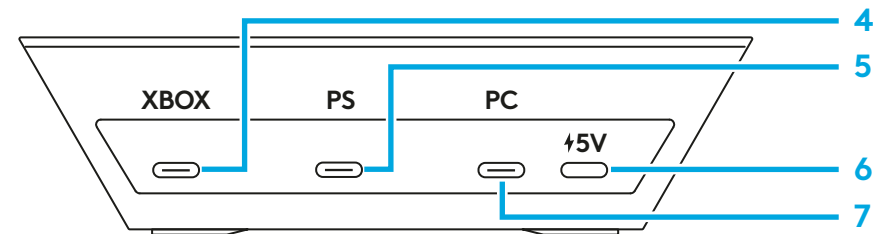

USB-Kabel USB-C zu USB-C

- 1 Zum 5V-DC-Stromanschluss der Basisstation
- 2 Zum Netzteil



Kabel USB-C auf USB-A

- 1 Zum Basisstation-USB
- 2 Zur Spielekonsole



Netzteil

- 1 Stromausgang 5 V DC

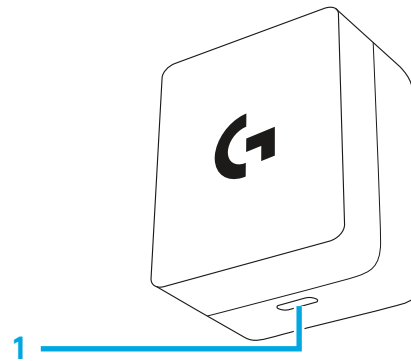

ERSTE SCHRITTE

Ausgestattet mit PLAYSYNC Audio, MixAmp, Balance-Regelung für Spiel/Sprachchat und mehreren USB-Anschlüssen ermöglicht dir das Logitech G A50 die Verwendung eines Headsets mit bis zu 3 Spielesystemen mit für mehrere Plattformen optimierter Audioverarbeitung und Steuerung. Mit der integrierten PLAYSYNC-Taste, die komfortabel am Headset angebracht ist, kannst du zwischen den einzelnen Systemen wechseln. Die Anschlüsse für jeden Systemtyp sind auf der Basis der BaseStation gekennzeichnet.

- **XBOX:** Die Steuerelemente MixAmp und Game/Voice Balancer sind verfügbar, wenn das USB-Kabel an den mit **XBOX** bezeichneten Anschluss der Basisstation angeschlossen ist.
- **Playstation, Switch:** Die MixAmp Game/Voice Balancer-Steuerung ist nicht verfügbar.
- **Windows-/Mac-PCs:** Die Steuerelemente von MixAmp Game/Voice Balancer sind verfügbar, solange die richtige Zuordnung der Audio-Endgeräte konfiguriert wurde.

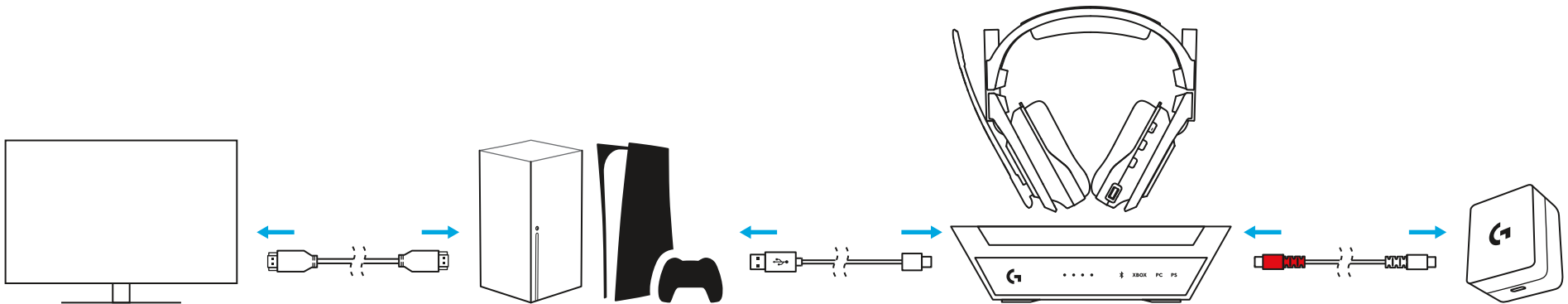

Für PC - Das A50 wird über USB-Audio an einen *Windows-Rechner* angeschlossen. Die integrierte MixAmp-Funktion ermöglicht mehrere USB-Endgeräte für ein vielseitiges Routing verschiedener Audiosignale aus unterschiedlichen Anwendungen. Wenn du sie richtig konfiguriert und zugewiesen hast, kannst du den Game/Sprach-Mix mit den Reglern des A50 Headsets schnell und einfach anpassen und ausbalancieren.

Gerät	USB-Audio-Typ	Beschreibung	Stereo/Mono	Max. Bit-/Samplingrate
Wiedergabe/Ausgabe	Kopfhörer	A50 Game	Stereo	24 Bit/48 kHz
Wiedergabe/Ausgabe	Headset-Ohrhörer	A50 Voice	Stereo	16 Bit/48 kHz
Aufnahme/Eingabe	Headset-Mikrofon	A50 Voice	Mono	16 Bit/48 kHz
Aufnahme/Eingabe	Line	A50 StreamPort	Stereo	16 Bit/48 kHz

Das A50 ist außerdem mit einem StreamPort ausgestattet: Dies ermöglicht es, einen Mix aus Audiosignalen, die du im Headset hörst, an eine andere Anwendung zu senden (zu streamen), etwa für Aufnahmen oder Broadcasts. Und mit der Logitech G Software G HUB kannst du darüber hinaus die einzelnen Audiosignale unabhängig voneinander einbeziehen/ausschließen/anpassen.

Über *Bluetooth* Audio – Das A50 verfügt über einen in die Basisstation integrierten *Bluetooth*-Empfänger. Dadurch kannst du eine Verbindung zu einem zweiten Gerät herstellen, etwa einem Smartphone oder Tablet für Musik und Anrufe. Für die gesamte Audiowiedergabe, einschließlich *Bluetooth*, muss sich das A50 Headset in Reichweite der Basisstation befinden. Die *Bluetooth*-Funktion ist nicht verfügbar, wenn sich das Headset außerhalb der Reichweite der Basisstation befindet. Die *Bluetooth*-Lautstärke kann direkt am *Bluetooth*-Quellgerät eingestellt werden. Weitere Informationen findest du in Abschnitt 4.7 mit genaueren Angaben zur Verbindung über *Bluetooth*.

3.1 Anschluss der A50 Basisstation an die Stromversorgung

Stecke ein Ende des mitgelieferten USB-Kabels Typ C zu C in den 5 V-DC-Anschluss der Basisstation. Stecke das andere Ende in den mitgelieferten Netzadapter und diesen in eine Steckdose/ Stromquelle.

- Die Ladestation unterstützt keine USB-Bus-Stromversorgung und benötigt für den Betrieb eine externe Stromversorgung. Im Lieferumfang des A50 sind ein Netzteil und ein USB-C-Kabel enthalten.
- Tipp: Das mitgelieferte USB-Kabel Typ-C zu C ist bidirektional. Ein Ende ist rot kodiert, damit du leichter erkennen kannst, welches Kabel für die Stromversorgung der A50 Basisstation verwendet wird.

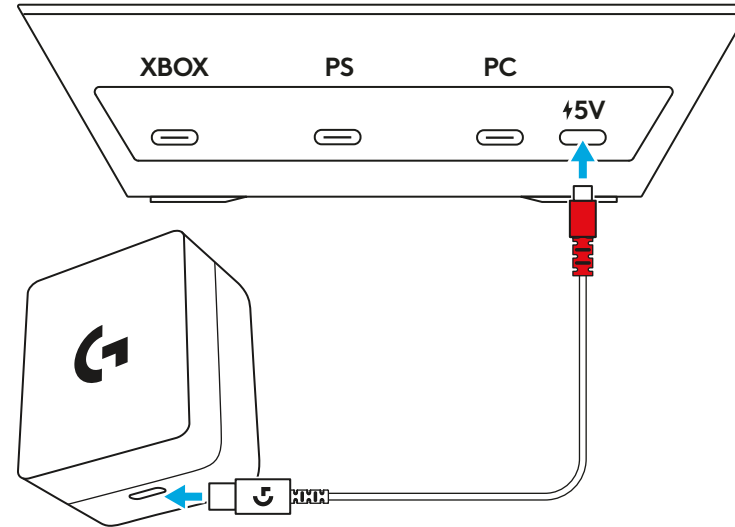

3.2 Verbindung zur XBOX

Schließe ein USB A-zu-C-Kabel von der XBOX-Konsole an den mit "XBOX" beschrifteten Anschluss auf der Rückseite der A50 Basisstation an.

- Der A50 MixAmp und die Game/Voice Balancer-Steuerung sind auf der XBOX verfügbar und ermöglichen eine schnelle und einfache Anpassung der Audiokanäle für die Wiedergabe und den Sprachchat.
- Vergewissere dich, dass die Basisstation an das mitgelieferte Netzteil angeschlossen ist; ohne externe Stromversorgung funktioniert sie nicht.

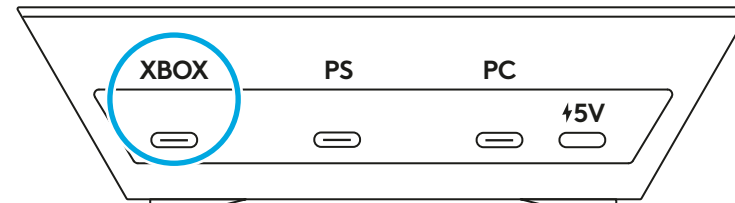

3.3 Verbindung zur PlayStation

Schließe ein USB-A-zu-C-Kabel von der PlayStation-Konsole an den mit „PS“ beschrifteten Anschluss auf der Rückseite der A50 Basisstation an.

- Aufgrund von Plattformbeschränkungen sind die Steuerungen A50 MixAmp und Game/Voice Balancer nicht für die PlayStation verfügbar.
- Vergewissere dich, dass die Basisstation an das mitgelieferte Netzteil angeschlossen ist; ohne externe Stromversorgung funktioniert sie nicht.

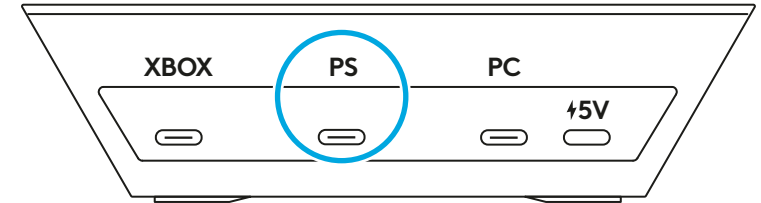

3.4 Anschließen an Switch

Schließe ein USB-Kabel Typ A zu Typ C an die Switch-Konsolen-Dockingstation und den mit „PS“ beschrifteten Anschluss auf der Rückseite der A50 Basisstation an.

- Aufgrund von Plattformbeschränkungen sind die Steuerungen A50 MixAmp und Game/Voice Balancer nicht für die PlayStation verfügbar.
- Vergewissere dich, dass die Basisstation an das mitgelieferte Netzteil angeschlossen ist; ohne externe Stromversorgung funktioniert sie nicht.

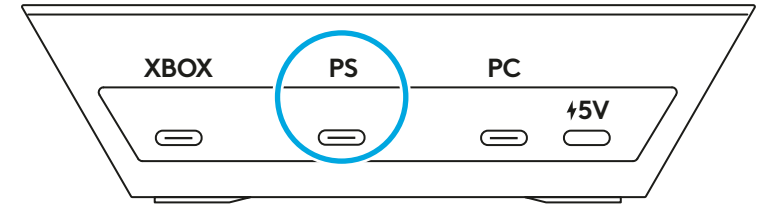

3.5 Verbindung zum PC

Schließe ein USB-Kabel Typ A zu C an den PC und den mit „PC“ beschrifteten Anschluss auf der Rückseite der A50 Basisstation an.

- Die A50 MixAmp- und Game/Voice-Balancer-Steuerungen sind unter Windows und MacOS verfügbar und ermöglichen eine schnelle und einfache Anpassung der Audiokanäle für die Wiedergabe und den Sprachchat.
- Wir empfehlen (obwohl nicht zwingend erforderlich), das A50 mit einem für USB 3.0 SuperSpeed ausgelegten USB-A-Anschluss zu verbinden. Diese Anschlüsse sind normalerweise (obwohl nicht immer) blau. Bitte sieh im Handbuch zu deinem Gerät nach.

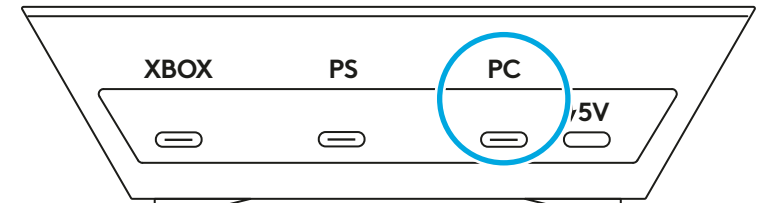

3.6 Verbinden mit *Bluetooth*[®]

- 1** Vergewissere dich, dass der mitgelieferte Netzadapter über das mitgelieferte *USB-C*-Kabel mit dem 5 V-Gleichstromanschluss der Basisstation verbunden ist. Die Basisstation funktioniert nicht ohne externe Stromversorgung.
- 2** Das Headset kann entweder an der Basisstation an- oder abgedockt werden; schalte das Headset ein, indem du den Netzschalter des Headsets betätigst.
- 3** Halte die *Bluetooth*-Taste 3 Sekunden lang gedrückt.
- 4** Finde die *Bluetooth*-Anzeige auf der Vorderseite der Basisstation, sie sollte beginnen zu blinken.
- 5** Stelle auf deinem *Bluetooth*-Gerät eine Verbindung zu „A50“ in der Pairing-Liste her.
 - Das A50 Headset muss für jegliche Audiowiedergabe, einschließlich über *Bluetooth*, mit der Basisstation verbunden sein. Die *Bluetooth*-Funktion ist nicht verfügbar, wenn sich das Headset außerhalb der Reichweite der Basisstation befindet.
 - Die Steuerelemente A50 MixAmp und Game/Voice Balancer sind für *Bluetooth* nicht verfügbar.

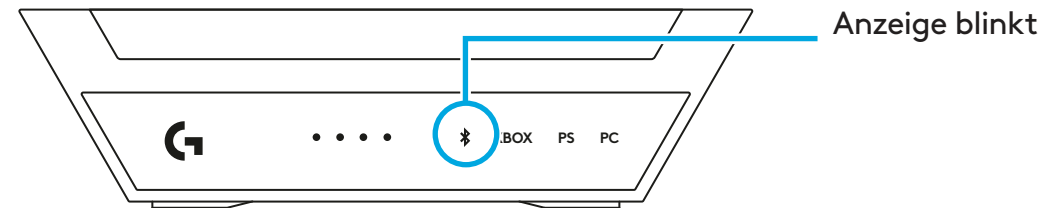
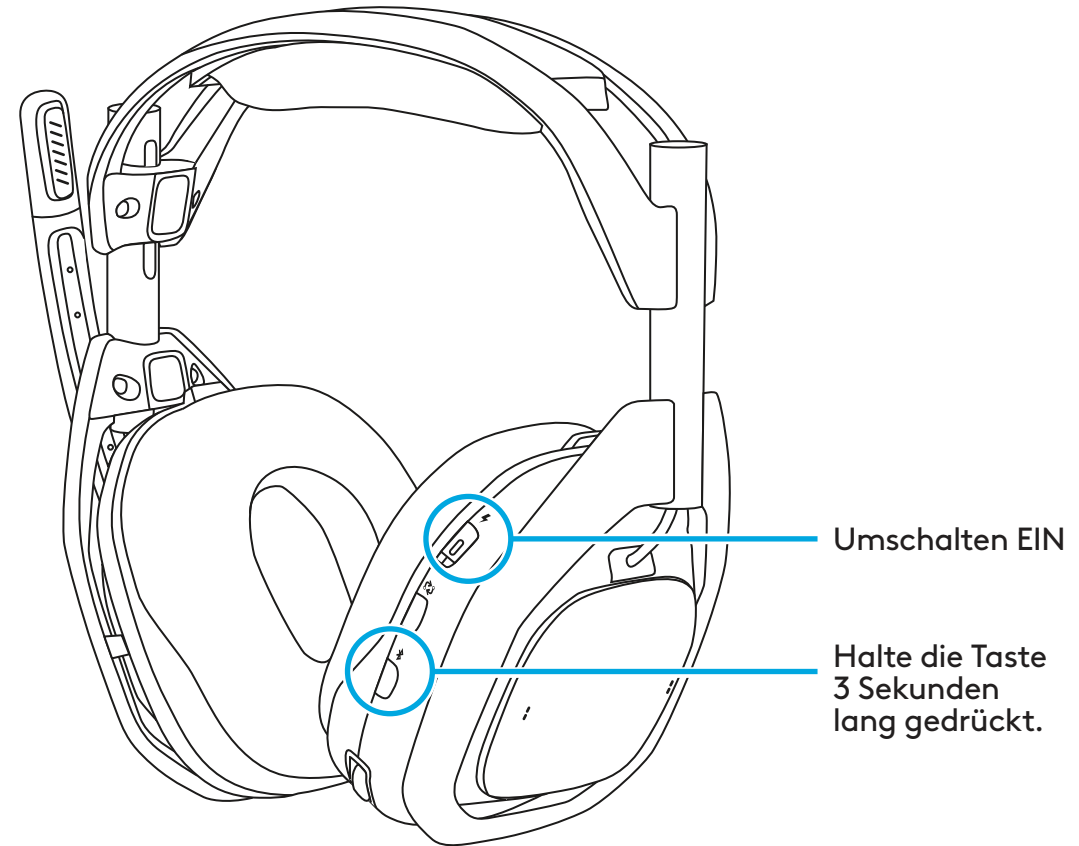

GEBRAUCH

Konfigurieren und Verwenden

Bevor du dein A50 verwendest, lies bitte den folgenden Abschnitt, um dich mit den Bedienelementen des Headsets vertraut zu machen und hilfreiche Tipps zu erhalten, damit du dein Logitech G A50 optimal nutzen kannst. In den folgenden Abschnitten findest du die Geräte- und Systemtypen:

4.1 Bedienelemente am Headset

- 1 Mikrofon mit Flip-Stummschalter:** Das A50 Headset verfügt über ein verstellbares Bügelmikrofon, das beim Hochklappen automatisch stummgeschaltet wird. Wenn du es in die aufrechte Position drehst, wird dein Mikrofonsignal auf Headset-Ebene stummgeschaltet. Beim Drehen des Auslegers spürst du einen mechanischen Einrastpunkt, der anzeigt, wann die Stummschaltung aktiviert bzw. deaktiviert ist.
- 2 MixAmp Game/Voice-Balance:** Auf unterstützten Plattformen und bei richtiger Konfiguration ermöglicht die A50 MixAmp-Funktion den Ausgleich zwei verschiedener Audiosignale im laufenden Betrieb. So kannst du schnell einstellen und ausbalancieren, wie viel vom Spiel oder der Stimme eines Freundes du zu einem bestimmten Zeitpunkt hören möchtest. Die Bedienelemente der MixAmp Game/Voice-Balance-Steuerung sind über die beiden Drehschalter an der rechten Ohrmuschel des Headsets erreichbar. Für maximale, mittlere Spiellautstärke sowie maximale Sprachlautstärke werden Tonsignale ausgegeben.

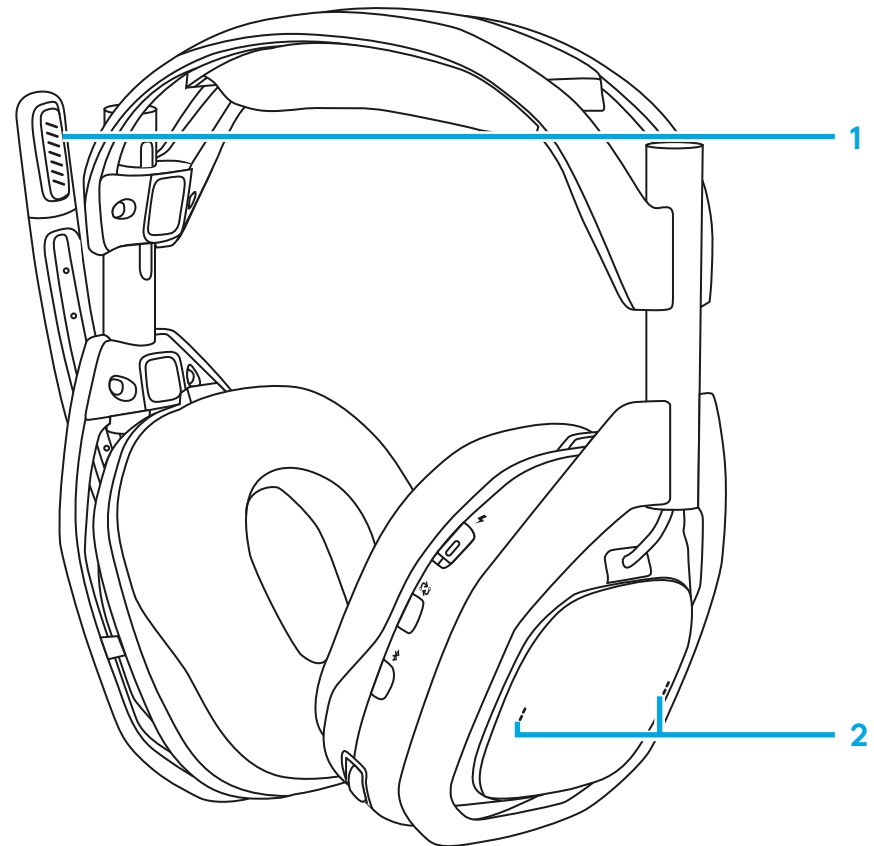

- 3 Headset-Lautstärke und -Anpassung:** Das A50 ist mit einer internen Funktion zur Verwaltung und Steuerung der Lautstärke ausgestattet; die Lautstärke des Headsets ist unabhängig und synchronisiert sich nicht mit dem Quellsystem. Du kannst die Lautstärke intuitiv mit dem Steuerungsrad einstellen. Für maximale Lautstärke und völlige Reduktion auf Null werden Tonsignale ausgegeben.

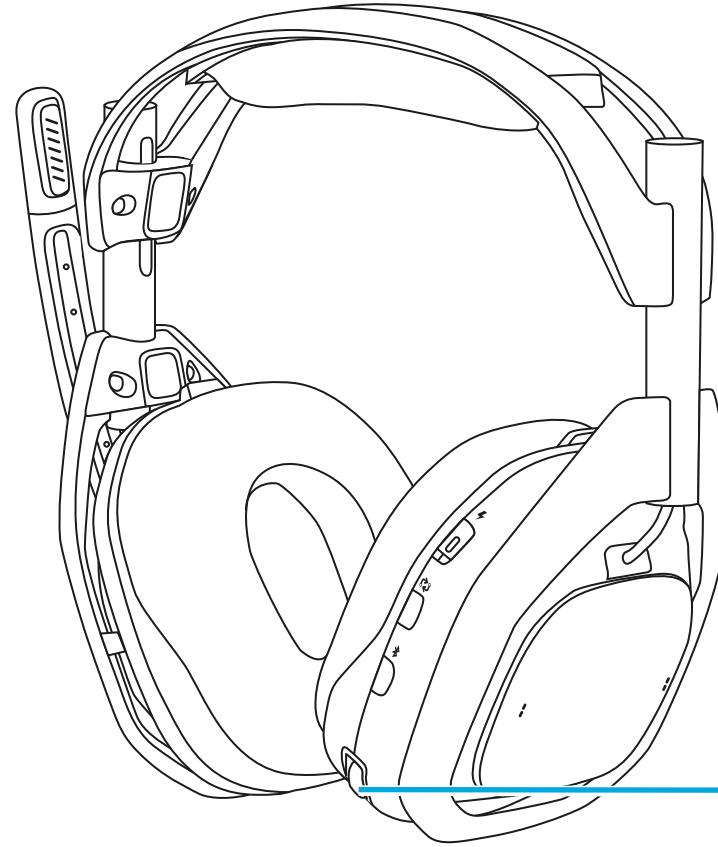

4.2 WECHSELN DER EINGÄNGE

Wenn mehrere Systeme angeschlossen sind, kannst du beim A50 über die PLAYSYNC-Taste, die sich am Headset unter dem Ein/Aus-Schalter befindet, zwischen den einzelnen Systemen wechseln.

- 1** Wenn das Headset nicht angedockt ist, muss der Strom eingeschaltet sein, damit die PLAYSYNC-Taste funktioniert. Durch einfaches Drücken wechselst du zwischen den Systemen. Die Eingangs-LED der Basisstation reagiert entsprechend.
- 2** Wenn alle drei Systeme aktiv sind, kannst du durch Drücken der PLAYSYNC-Taste die Eingänge der Reihe nach durchlaufen, von der XBOX über die PlayStation bis zum PC.
- 3** Wenn das Headset an der Basisstation angedockt ist, kannst du die PLAYSYNC-Taste immer verwenden, unabhängig von der Stellung des Ein/Aus-Schalters.

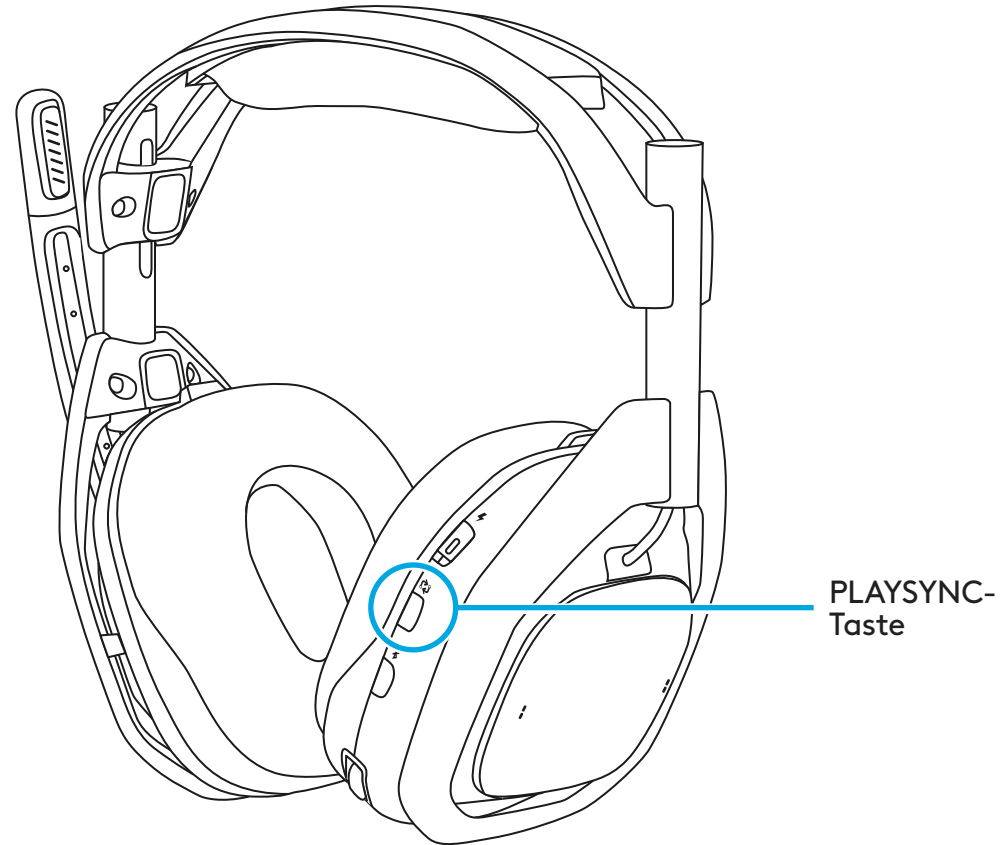

4.3 XBOX

Um das A50 mit deiner XBOX zu verwenden, stelle bitte sicher, dass es zuerst konfiguriert wird. Dein A50 ist darüber hinaus mit Dolby Atmos mit inbegriffener lebenslanger Lizenz ausgestattet.

Konfiguration

- 1 Setze das A50 Headset in die Dockingstation der Basisstation und schalte es ein.
- 2 Drücke die PLAYSYNC-Taste, um es in den XBOX-Modus zu versetzen.
- 3 Wenn du das Headset abkoppelst und es eingeschaltet lässt, erscheint eine Benachrichtigung auf dem Bildschirm, dass das Headset zugewiesen wurde. Dies kann einige Sekunden dauern.
- 4 Unter **XBOX-Einstellungen > Lautstärke und Audioausgabe > Headset-Audio:**
 - Wähle für das Headset-Format **Stereo unkomprimiert** oder **Dolby Atmos für Kopfhörer**.
- 5 Unter **Zusätzliche Optionen** lasse alles andere deaktiviert. Optional kannst du auf Wunsch die **Stummschaltung des Lautsprechers bei angeschlossenem Headset** aktivieren. Dies wird für den Team-Chat empfohlen, damit der Ton deines Fernsehers/Lautsprechers nicht von deinem A50 Mikrofon erfasst wird und dein Team stört.

Gebrauch

- 1 Die A50 MixAmp-Technologie lässt sich nahtlos in deine XBOX integrieren. Die Lautstärkeregelung des A50 und der MixAmp Game/Voice Balancer werden mit der XBOX synchronisiert und können über die Menüführung unter der Registerkarte „Audio“ angezeigt und auch mit deinem Controller eingestellt werden.
- 2 Wenn das A50 Headset angedockt/ausgeschaltet ist, wird der Ton von der XBOX automatisch an den Fernseher/Lautsprecher weitergeleitet.

- 3** Wenn das Headset abgedockt/eingeschaltet wird, wird der Ton von der *XBOX* zum Headset umgeleitet. Die *XBOX* zeigt auf dem Bildschirm an, wenn das Headset zugewiesen ist.
 - Wenn das A50 Headset abgedockt ist, kannst du es jederzeit ausschalten, um die Audiowiedergabe auf deinem Fernseher/Lautsprecher fortzusetzen.
 - Hinweis: Die mitgelieferte Dolby Atmos-Lizenz ist Hardware-gebunden an dein A50. Um diese Funktion zu aktivieren und zu nutzen, muss eine gültige USB-Verbindung zur Konsole bestehen und die A50 Basisstation mit Strom versorgt werden.

4.4 PlayStation

Um das A50 mit deiner PlayStation zu verwenden, stelle bitte sicher, dass es zuerst konfiguriert wird.

Konfiguration

- 1** Setze das A50 Headset in die Dockingstation der Basisstation und schalte es ein.
- 2** Benutze die PLAYSYNC-Taste, um es in den PS-Modus zu versetzen. Eine Meldung auf dem Bildschirm zeigt an, dass das Headset erkannt wurde.
- 3** Unter **Einstellung > Sound > Audio-Ausgabe**:
 - Wähle als **Ausgabegerät USB-Headset (A50)**.
 - Navigiere ganz nach unten und wähle unter **Audio Format (Priority)** die Option **Linear PCM**.
- 4** Optional: Falls gewünscht, kann **3D-Audio (Kopfhörer)** aktiviert und das **Audioprofil** nach deinen Wünschen angepasst werden.
- 5** Wechsle dann zu **Einstellung > Sound > Mikrofon**:
 - Wähle als Eingabegerät **USB-Headset (A50)**.

Gebrauch

- 1 Um das A50 Headset zu verwenden, musst du sicherstellen, dass der Audioausgang auf **USB-Headset (A50)** und das Mikrofon auf **USB-Headset (A50)** eingestellt ist. Dies kannst du entweder über die **Einstellungen** oder das **Kontrollzentrum** erreichen, indem du die **PS-Taste** auf deinem Controller drückst.
- 2 Die Lautstärke des A50 Headsets wird getrennt von der PlayStation verwaltet und kann nicht synchronisiert werden. Stelle die Lautstärke der PlayStation und des A50 sorgfältig ein, um eine angenehme Lautstärke zu gewährleisten, bevor du sie benutzt.
 - Hinweis: Die Funktion und die Steuerelemente des Game/Voice Balancers sind bei der Verwendung mit der PlayStation nicht verfügbar.
 - Hinweis: Wie vorgesehen, ist die PlayStation-Funktion **Ausgabegerät automatisch umschalten** verfügbar, wenn das A50 entweder physisch nicht eingesteckt ist oder mit der PLAYSYNC-Taste auf einen anderen Betriebsmodus (XBOX oder PC) eingestellt wird. Das Andocken oder Abdocken des Headsets hat keinen Einfluss auf die Audioausgabe deiner Konsole und führt nicht zu einer Umleitung. Du kannst den Audioausgang manuell wählen, indem du das gewünschte Gerät auswählst. Dies ist in den **Einstellungen** oder im **Kontrollzentrum** möglich, indem du die **PS-Taste** auf deinem Controller drückst.

4.5 Switch

Um das A50 Headset und die Basisstation mit deiner Nintendo Switch im angedockten Modus zu verwenden, befolge bitte diese Anweisungen.

Konfiguration

- 1 Setze das A50 Headset in die Dockingstation der Basisstation und schalte es ein.
- 2 Benutze die PLAYSYNC-Taste, um den PS-Modus einzustellen. Eine Meldung auf dem Bildschirm zeigt an, dass das Headset erkannt wurde.

Gebrauch

- 1 Die Switch-Konsole leitet die Audiosignale automatisch an das A50 weiter, wenn die Ladestation über USB angeschlossen und auf den entsprechenden Betriebsmodus eingestellt ist.

- 2 Die Lautstärke des A50 Headsets wird separat von der Switch verwaltet und wird nicht synchronisiert. Stelle die Lautstärke des Schalters und des A50 sorgfältig ein, um eine angenehme Lautstärke zu gewährleisten, bevor du es benutzt.
 - Hinweis: Die Game/Voice Balancer-Funktion und die Steuerelemente sind bei der Verwendung mit der Switch nicht verfügbar.
 - Hinweis: Aufgrund der Konstruktion und der Funktionsweise des Schalters wird der Ton zum Fernseher/Lautsprecher erst dann wiederhergestellt, wenn das A50 entweder physisch ausgesteckt oder mit der PLAYSYNC-Taste in einen anderen Betriebsmodus(XBOX oder PC) versetzt wird. Das Andocken oder Abdocken des Headsets hat keinen Einfluss auf die Audioausgabe deiner Konsole und führt nicht zu einer Umleitung.

4.6 PC

Um das A50 mit deinem PC zu verwenden, stelle bitte sicher, dass es zuerst konfiguriert wird. Das A50 ermöglicht die Nutzung mehrerer USB-Audio-Endgeräte, die für unterschiedliche Funktionen oder Anforderungen verwendet werden können. Dein A50 verfügt darüber hinaus über Dolby Atmos mit lebenslanger Lizenz.

Konfiguration

- 1 Lege das eingeschaltete A50 Headset in die Ladestation.
- 2 Drücke die PLAYSYNC-Taste, um das Produkt in den PC-Modus zu versetzen.
- 3 Unter **Einstellung > Sound > Ausgabe:**
 - Vergewissere dich, dass die **Ausgabe** auf **A50 Game** eingestellt ist. Dein System verwendet jetzt dieses Endgerät als Haupt-Ausgabegerät.
 - Optional: Du kannst außerdem das Format räumliches Audio (Spatial Audio) festlegen, indem du auf „A50 Game“ klickst, um dessen **Eigenschaften** aufzurufen, und dann in der Dropdown-Liste **Spatial Audio** entweder **Microsoft Windows Sonic for Headphones** oder **Dolby Atmos for Headphones** wählst.
- 4 Unter **Einstellung > Sound > Eingang:**
 - Vergewissere dich, dass der **Eingang** auf **A50 Mic Out** eingestellt ist. Damit verwendet dein System das A50 X als Hauptmikrofon.

- 5 Optional: Für die USB-Audioausgabe ist ein sekundäres Endgerät mit der Bezeichnung A50 Voice vorhanden. Bei Bedarf kannst du diesem Audio-Endgerät deine Chat-Anwendung oder die Chat-Ausgabe deines Spiels zuweisen. So kannst du die MixAmp Game-Voice-Balance-Steuerung über die beiden Paddle-Schalter an der rechten Ohrmuschel des Headsets bedienen.
- 6 Optional: Für die USB-Audioeingabe ist ein sekundärer Endpunkt mit der Bezeichnung A50 X Stream Out vorhanden. Dies wird für die Stream-Ausgabe-Funktion des A50 verwendet. Weitere Informationen findest du im Abschnitt über die Stream-Ausgabe.

Gebrauch

- 1 Wenn die Ladestation mit deinem PC verbunden und eingeschaltet ist, gibt das A50 immer Audiosignale von deinem PC aus, wenn es als primäres Audiogerät eingestellt ist. Das An- und Abdocken des Headsets hat keinen Einfluss auf die Audioausgabe deines Systems und führt nicht zu einer Umleitung.
- 2 Die Lautstärke des A50 Headsets wird getrennt vom PC verwaltet und ist nicht synchronisierbar. Stelle die Lautstärke sowohl unter Windows als mithilfe der A50-Lautstärkeregelung ein, um eine angenehme Lautstärke zu erreichen.
 - Hinweis: Die mitgelieferte Dolby Atmos-Lizenz ist Hardware-gebunden an dein A50. Um diese Funktion zu aktivieren und zu nutzen, muss eine gültige USB-Verbindung zur Konsole bestehen und die A50 Basisstation mit Strom versorgt werden.

4.7 Bluetooth®

Das A50 Headset muss für jegliche Audiowiedergabe, einschließlich über *Bluetooth*, mit der Basisstation verbunden sein. Die *Bluetooth*-Funktion ist nicht verfügbar, wenn sich das Headset außerhalb der Reichweite der Basisstation befindet.

Konfiguration

- 1 Wenn sich das Headset innerhalb der Reichweite der Basisstation befindet und eingeschaltet ist:
- 2 Halte die *Bluetooth*-Taste 3 Sekunden lang gedrückt.

- 3 Suche in der Pairing-Liste deines **Bluetooth**-Geräts nach A50 und stelle die Verbindung her.
- 4 HINWEIS: Wenn das A50 ausgeschaltet ist, wird die Verbindung zum zuletzt verwendeten *Bluetooth*-Gerät nicht automatisch hergestellt. Denke daran, dich über dein *Bluetooth*-Gerät erneut mit dem A50 zu verbinden.

Gebrauch

- 1 Wenn das A50 mit deinem *Bluetooth*-Gerät verbunden ist, sind die folgenden Audio- und Wiedergabesteuerungen über die *Bluetooth*-Taste am Headset verfügbar:
 - Wiedergabe/Pause: Einmal tippen.
 - Nächster Titel: Zweimal tippen.
 - Titel zurück bzw. Vorheriger Titel: Dreimal tippen.
- 2 Beim Eingehen eines Anrufs sind die folgenden Bedienelemente verfügbar:
 - Anruf beantworten/beenden: Einmal tippen.
 - Anruf ablehnen: Halten.
- 3 Um die Lautstärke des *Bluetooth*-Audios (Musik oder Gespräche) anzupassen, verwende einfach die Lautstärketasten bzw. -Bedienelemente des *Bluetooth*-Geräts.

4.8 Andocken und Aufladen

Das A50 benötigt eine eigene externe Stromquelle. Bitte verwende den mit dem Produkt gelieferten Netzadapter.

Das A50 Headset ist so konzipiert, dass es an der Basisstation andockt und aufgeladen wird, wenn es nicht benutzt wird.

So wird sichergestellt, dass das Headset ausreichend aufgeladen und für die nächste Sitzung bereit ist. Wir empfehlen, das A50 X nach jeder Benutzung in der Basisstation zu docken. Alternativ dazu kannst du das Headset während der Verwendung oder für kurzes Nachladen über seinen *USB-C*-Anschluss an der rechten Hörmuschel zum Aufladen über Kabel aufladen.

Gebrauch

- 1** Achte darauf, das Headset vor dem Andocken richtig auszurichten: Der Mikrofonbügel muss sich links befinden und die Bedientasten müssen für dich sichtbar sein.
- 2** Klappe das Bügelmikrofon nach oben in die stummgeschaltete Stellung. Die Hörmuscheln dürfen nicht verdreht oder nach innen geklappt zu Dir gewandt sein.
- 3** Lege das Headset vorsichtig auf die Ladestation, damit es richtig auf die Ladestifte ausgerichtet wird.
- 4** An der Basisstation befinden sich 4 LEDs, die den Ladezustand des Headsets in Schritten von 25 % anzeigen.
- 5** In den Ein/Aus-Schalter des Headsets ist eine LED integriert:
 - Eingeschaltet/Akku voll: Weiß
 - Energiesparmodus: Weiß mit Atemeffekt
 - Akku wird aufgeladen: Orange
 - Akkustand niedrig: Stetig rot
 - Akkustand kritisch (weniger als 15 Minuten Spielzeit verbleibend): Rot mit Atemeffekt

CONTENU DU COFFRET

- Casque sans fil A50

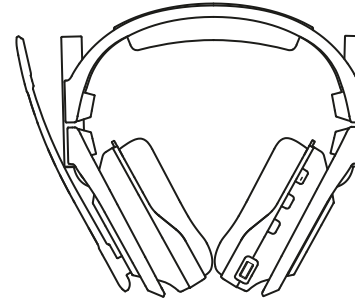

- Station d'accueil USB A50

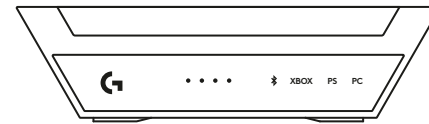

- 1 câble *USB-C* vers *USB-A*

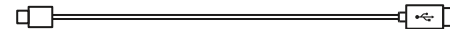

- 1 câble *USB-C* vers *USB-C*



- 1 adaptateur secteur et prise *USB-C*



- Carte Dolby Atmos

- Lien QR code vers le site web QSG et le site d'assistance

- Document de l'utilisateur



PRÉSENTATION DU PRODUIT

Casque

- 1 Microphone à tige avec fonction de désactivation du son Flip-up
- 2 Embouts magnétiques
- 3 Commutateur d'alimentation et témoin lumineux
- 4 Bouton PLAYSYNC
- 5 Bouton *Bluetooth*®
- 6 MixAmp et balance jeu/voix
- 7 Réglage du volume
- 8 Port de charge *USB-C*

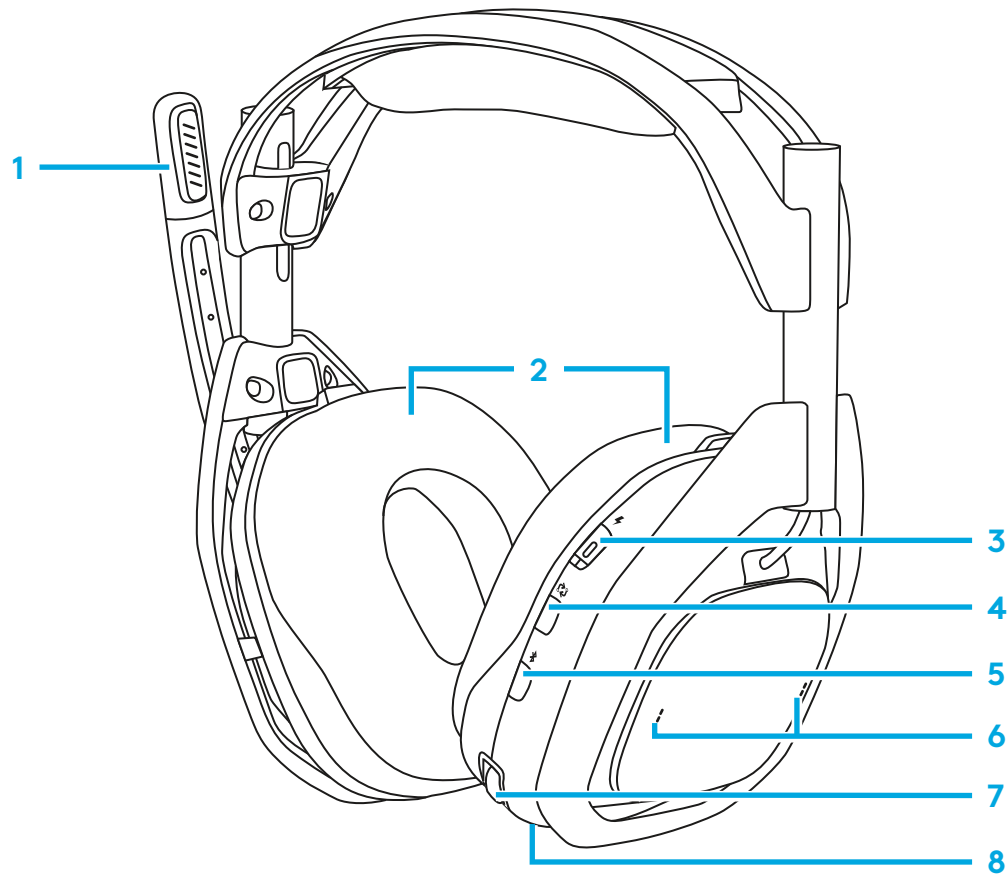

STATION D'ACCUEIL HDMI

Avant

- 1 Indicateur de batterie du casque
- 2 Indicateur *Bluetooth*[®]
- 3 Indicateur de sélection d'entrée

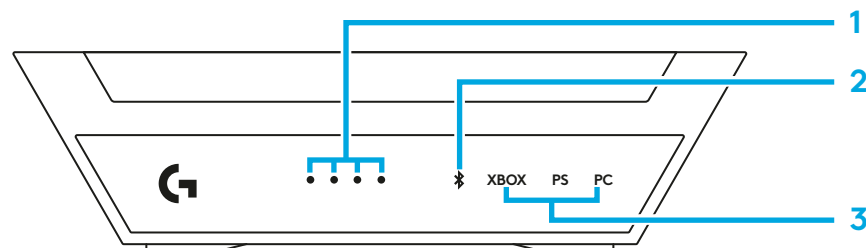

Arrière

- 4 Entrées pour XBOX
- 5 Entrées pour PlayStation/Switch
- 6 Alimentation 5 V
- 7 Entrée pour PC

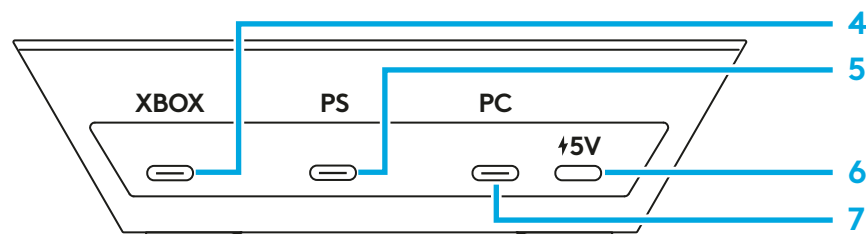

Câble USB-C vers USB-C

- 1 Vers le port d'alimentation 5 V CC de la station d'accueil
- 2 Vers l'adaptateur secteur



Câble USB-C vers USB-A

- 1 Vers la station d'accueil USB
- 2 Vers la console de jeu



Adaptateur secteur

- 1 Sortie d'alimentation 5V (courant continu)

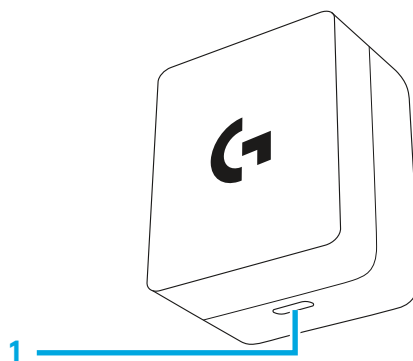

PREMIÈRE UTILISATION

Équipé de PLAYSYNC Audio, de MixAmp, de commandes de balance jeu/voix et de plusieurs ports USB, le casque Logitech G A50 vous permet d'utiliser un seul casque avec jusqu'à 3 systèmes de jeu grâce à un traitement audio et à des commandes optimisés pour plusieurs plateformes. Passez d'un système à l'autre à la volée en utilisant le bouton PLAYSYNC intégré, situé à portée de main sur le casque. Les ports correspondant à chaque type de système sont indiqués sur la base de la station d'accueil.

- *XBOX*: les commandes MixAmp et de balance jeu/voix sont disponibles si le câble USB est connecté au port de la station d'accueil désigné *XBOX*.
- PlayStation, Switch: les commandes MixAmp et de balance jeu/voix ne sont pas disponibles.
- PC *Windows/Mac*: les commandes MixAmp et de balance jeu/voix sont disponibles à condition que l'affectation des terminaux audio ait été configurée correctement.

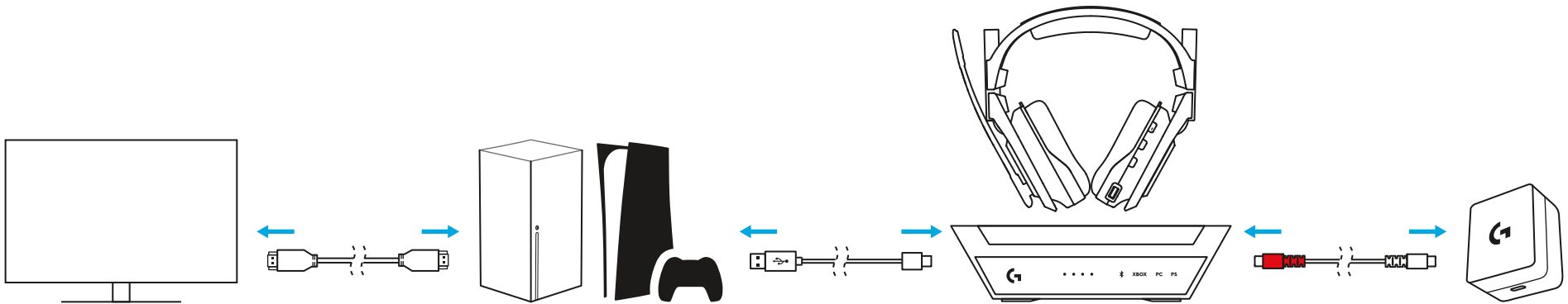

Pour PC - Le casque A50 se connecte à une machine *Windows* en utilisant l'USB-Audio. La fonction MixAmp intégrée offre plusieurs terminaux USB pour un routage polyvalent de différents signaux audio provenant de diverses applications. Lorsqu'il est correctement configuré et assigné, vous pouvez rapidement ajuster et équilibrer à la volée la balance jeu/voix à l'aide des commandes du casque A50.

Dispositif	Type d'USB-audio	Descripteur	Stéréo/Mono	Bits Maximaux/Taux d'échantillonnage
Lecture/Sortie	Casques	Jeu A50	Stéréo	24 bit/48 kHz
Lecture/Sortie	Écouteurs	Voix A50	Stéréo	16 bit/48 kHz
Enregistrement/Entrée	Microphone du casque	Voix A50	Mono	16 bit/48 kHz
Enregistrement/Entrée	Ligne	StreamPort A50	Stéréo	16 bit/48 kHz

Le casque A50 dispose également d'un StreamPort vous permettant de transmettre (streamer) un ensemble de signaux audio que vous entendez dans votre casque vers une autre application (pour l'enregistrement et la diffusion). En utilisant le logiciel G HUB de Logitech G, vous pouvez également inclure/exclure/régler chaque signal audio de façon indépendante.

À propos du *Bluetooth* audio - Le casque A50 dispose d'un récepteur *Bluetooth* intégré à la station d'accueil. Il vous permet de connecter un dispositif secondaire tel qu'un smartphone ou une tablette pour la musique ou les appels. Le casque A50 doit se trouver à portée de la station d'accueil pour toute lecture audio, y compris *Bluetooth*. La fonctionnalité *Bluetooth* n'est pas disponible si le casque ne se situe pas à portée de la station d'accueil. Le volume *Bluetooth* peut être réglé directement depuis le dispositif source *Bluetooth*. Pour plus renseignements, voir la section 4.7 sur les informations de connexion *Bluetooth*.

3.1 Connexion de la station d'accueil A50 à l'alimentation électrique

Insérez une extrémité du câble USB de type C vers C inclus dans le port d'alimentation 5 V CC de la station d'accueil. Insérez l'autre extrémité dans l'adaptateur secteur fourni et dans une prise murale/source d'alimentation.

- La station d'accueil ne prend pas en charge l'alimentation par bus USB et nécessite une alimentation externe pour fonctionner. Le casque A50 est livré avec un adaptateur secteur et un câble USB C.
- Conseil: Le câble USB Type C vers C inclus est bidirectionnel. Une extrémité a été codée en rouge pour vous aider à identifier le câble utilisé pour alimenter la station d'accueil A50.

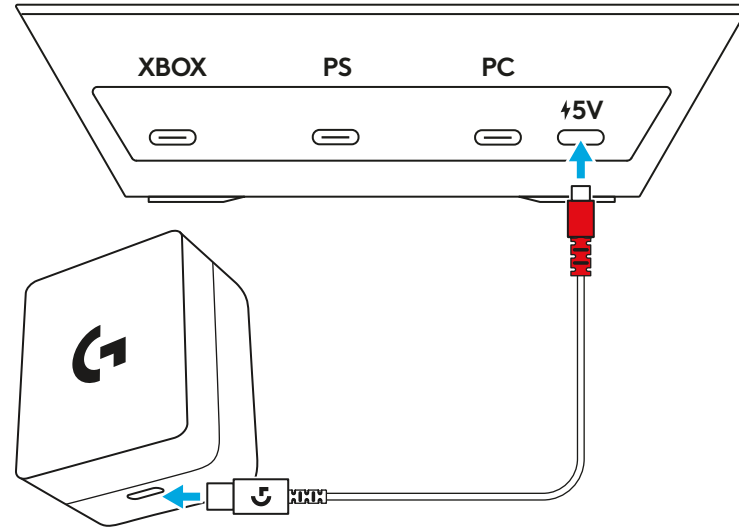

3.2 Connexion à la XBOX

Connectez un câble USB A vers C de la console XBOX au port étiqueté « XBOX » à l'arrière de la station d'accueil du casque A50.

- Les commandes MixAmp et de balance jeu/voix du casque A50 sont disponibles sur XBOX. Elles permettent un réglage rapide et facile des canaux audio de lecture et de chat vocal.
- Assurez-vous que la station d'accueil est connectée à l'adaptateur secteur fourni, car elle ne fonctionnera pas sans alimentation externe.

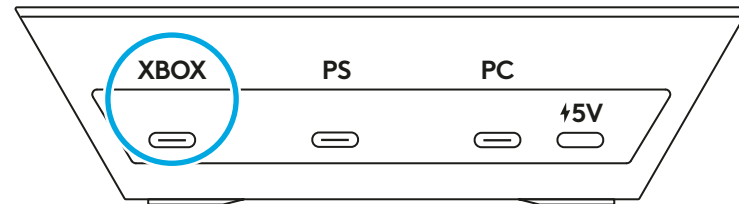

3.3 Connexion à la PlayStation

Connectez un câble USB A vers C de la console PlayStation au port étiqueté « PS » à l'arrière de la station d'accueil du casque A50.

- En raison des limitations de la plateforme, les commandes MixAmp et de balance jeu/voix du casque A50 ne sont pas disponibles pour la PlayStation.
- Assurez-vous que la station d'accueil est connectée à l'adaptateur secteur fourni, car elle ne fonctionnera pas sans alimentation externe.

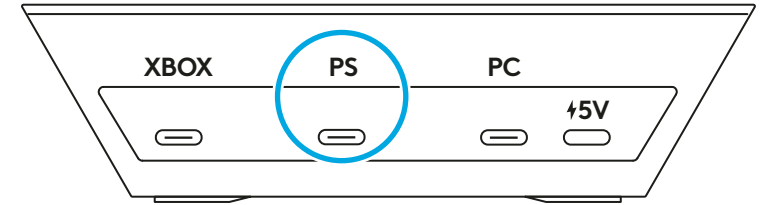

3.4 Connexion à la Switch

Connectez un câble USB A vers C du dock de la console Switch au port étiqueté « PS » à l'arrière de la station d'accueil du casque A50.

- En raison des limitations de la plateforme, les commandes MixAmp et de balance jeu/voix du casque A50 ne sont pas disponibles pour la PlayStation.
- Assurez-vous que la station d'accueil est connectée à l'adaptateur secteur fourni, car elle ne fonctionnera pas sans alimentation externe.

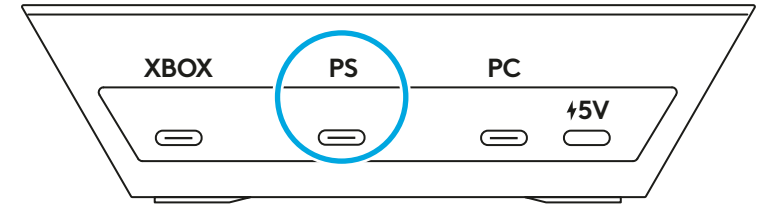

3.5 Connexion à un PC

Connectez un câble USB A vers C du PC au port étiqueté « PC » à l'arrière de la station d'accueil du casque A50.

- Les commandes MixAmp et de balance jeu/voix du casque A50 sont disponibles sous Windows et macOS, pour permettre un réglage rapide et facile des canaux audio de lecture et de chat vocal.
- Bien que non requis, il est recommandé de connecter le casque A50 à un port USB-A de type USB 3.0 SuperSpeed ou supérieur. Ils sont généralement colorés en bleu bien que cela ne soit pas toujours le cas. Veuillez consulter le manuel de l'utilisateur de votre dispositif.

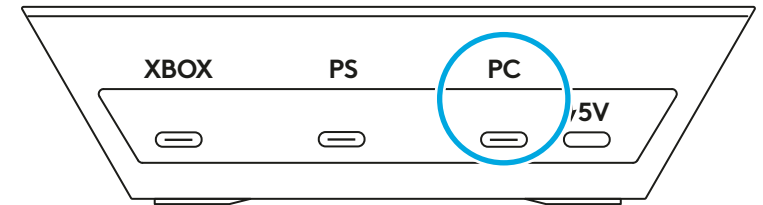

3.6 Connexion *Bluetooth*[®]

- 1** Assurez-vous que l'adaptateur secteur fourni est connecté au port d'alimentation 5 V CC de la station d'accueil à l'aide du câble *USB-C* inclus. La station d'accueil ne fonctionnera pas sans alimentation externe.
- 2** Ce casque peut être connecté ou non à la station d'accueil; allumez-le en appuyant sur le commutateur d'alimentation du casque.
- 3** Appuyez sur le bouton *Bluetooth* pendant 3 secondes.
- 4** Repérez l'indicateur *Bluetooth* sur le panneau avant de la station d'accueil, il devrait commencer à clignoter.
- 5** À partir de votre dispositif *Bluetooth*, connectez-vous à « A50 » dans la liste de couplage.
 - Le casque A50 doit être connecté à la station d'accueil pour toute lecture audio, y compris *Bluetooth*. La fonctionnalité *Bluetooth* n'est pas disponible si le casque ne se situe pas à portée de la station d'accueil.
 - Les commandes MixAmp et de balance jeu/voix du casque A50 ne sont pas disponibles pour *Bluetooth*.

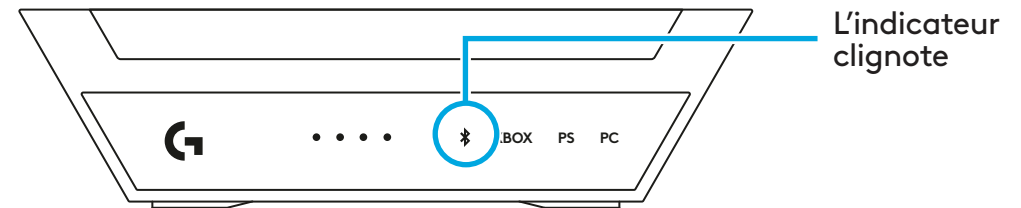
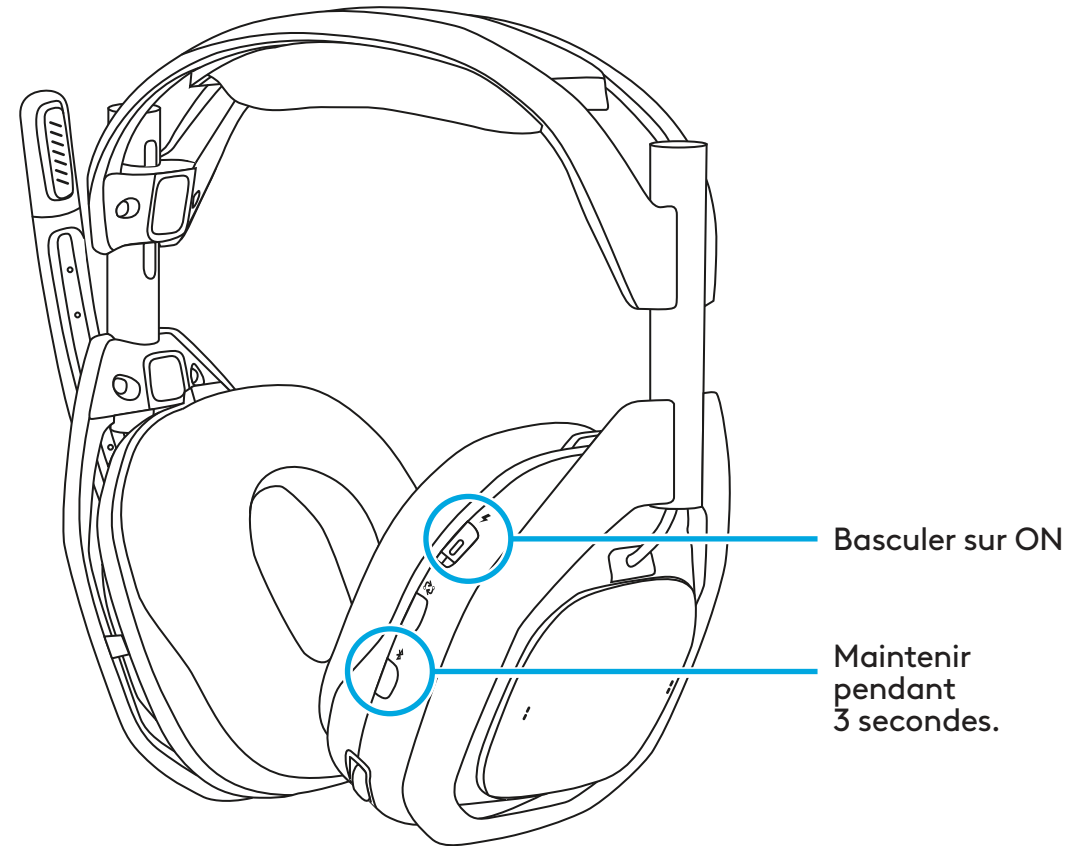

COMMENT L'UTILISER

Comment le configurer et l'utiliser

Avant d'utiliser votre casque A50, veuillez lire la section suivante pour vous familiariser avec les commandes du casque, sa configuration et des conseils utiles pour tirer le meilleur parti de votre casque Logitech G A50. Veuillez consulter les sections suivantes pour connaître les types d'appareils et de systèmes:

4.1 Commandes du casque

- 1 Microphone avec fonction de désactivation du son Flip-up:**
Le casque A50 est équipé d'un microphone à tige réglable qui désactive automatiquement le son lorsqu'il est rabattu. En position verticale, le signal du micro est désactivé au niveau du casque. Lorsque vous tournez la tige, vous sentez un point d'engagement mécanique qui indique que la désactivation du son est engagée ou désengagée.
- 2 MixAmp et balance jeu/voix:** Sur les plateformes prises en charge et lorsqu'elle est correctement configurée, la fonction MixAmp du casque A50 permet un ajustement à la volée entre deux signaux audio distincts. Cela vous permet de régler rapidement et d'équilibrer la quantité de son du jeu ou de voix d'un ami que vous souhaitez entendre à tout moment. Les commandes MixAmp et de balance jeu/voix sont accessibles à l'aide des deux commutateurs à palette situés sur l'oreille droite du casque. Un signal sonore est émis aux points de jeu max, médium, voix max.

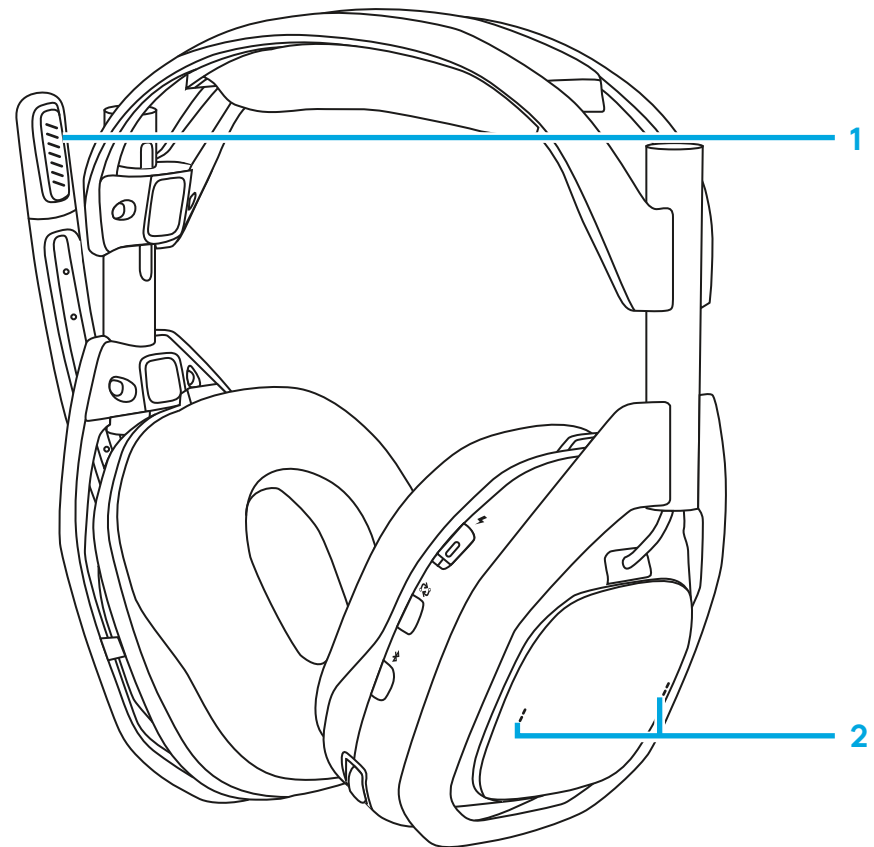

- 3** **Volume et réglage du casque:** Le casque A50 dispose d'un système de gestion et de contrôle du volume interne; le volume du casque est indépendant et ne se synchronise pas avec le système source. Le volume est réglé intuitivement grâce à la molette de contrôle. Un signal sonore est émis aux points de volume maximal et minimal.

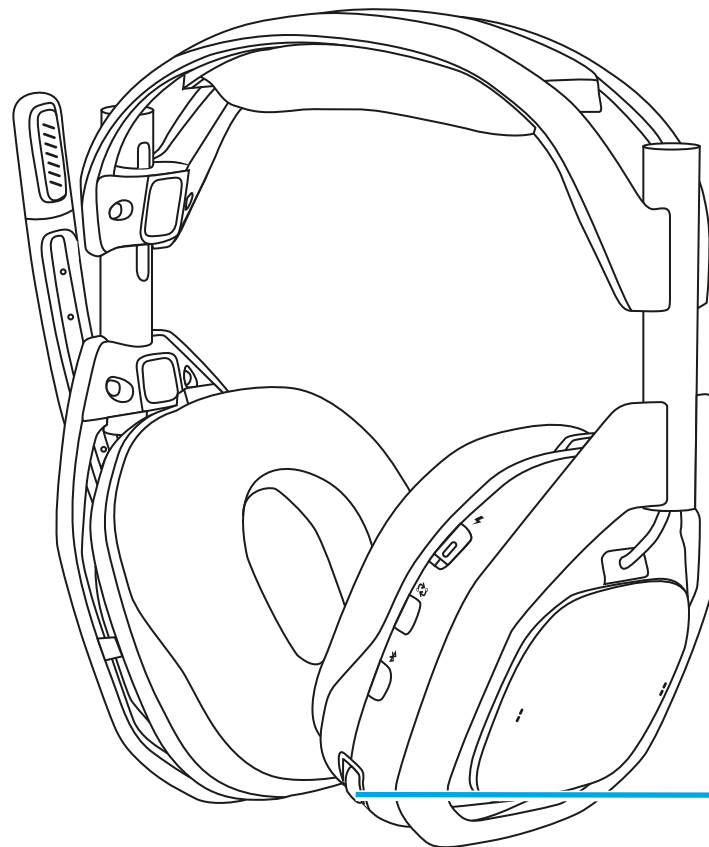

4.2 CHANGEMENT DES ENTRÉES

Si plusieurs systèmes sont connectés, le casque A50 vous permet de passer de l'un à l'autre grâce au bouton PLAYSYNC, situé sur le casque, sous le commutateur d'alimentation.

- 1** Lorsque le casque est déconnecté de la station d'accueil, l'alimentation doit être allumée pour activer le bouton PLAYSYNC. Appuyez une fois sur le bouton pour changer de système. La station d'accueil répondra avec un témoin lumineux.
- 2** Lorsque les trois systèmes sont actifs, le fait d'appuyer sur le bouton PLAYSYNC permet de faire défiler chaque entrée de manière séquentielle, de XBOX vers PlayStation et vers PC.
- 3** Vous pouvez utiliser le bouton PLAYSYNC lorsque le casque est connecté à la station d'accueil, quel que soit l'état de l'alimentation.

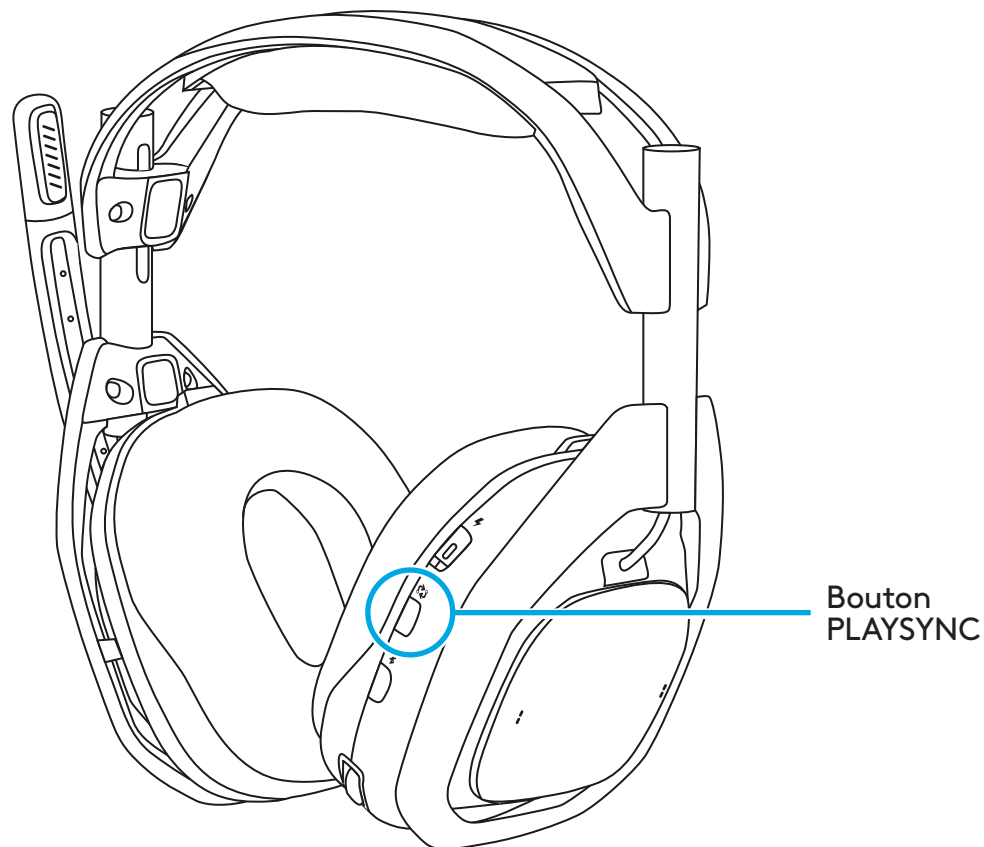

4.3 XBOX

Pour utiliser le casque A50 avec votre XBOX, assurez-vous qu'il est d'abord configuré. Votre casque A50 est également doté de la technologie Dolby Atmos avec la licence à vie incluse.

Configuration

- 1 Placez le casque A50 dans le dock de la station d'accueil et mettez-le sous tension.
- 2 Appuyez sur le bouton PLAYSYNC pour le mettre en mode XBOX.
- 3 Déverrouillez le casque et laissez-le sous tension, une notification à l'écran indiquera que le casque a été attribué. Cette opération peut prendre plusieurs secondes.
- 4 Sur la XBOX, accédez à **Paramètres > Volume et sortie audio > Audio du casque:**
 - Pour le format du casque, sélectionnez **Stéréo non compressé** ou **Dolby Atmos pour casques**.
- 5 Sous **Options supplémentaires**, ne cochez rien d'autre. En option, vous pouvez activer **Désactiver le son du haut-parleur lorsque le casque est branché**. Il est recommandé de le faire lorsque vous êtes en chat d'équipe, afin que le son de votre téléviseur/haut-parleur ne soit pas capté par votre microphone A50 et ne perturbe pas votre équipe.

Utilisation

- 1 La technologie MixAmp du casque A50 s'intègre parfaitement à votre XBOX. Le contrôle du volume du casque A50 et les états de MixAmp et de la balance jeu/voix sont synchronisés avec la XBOX, ils sont visibles et également réglables à l'aide de votre contrôleur via le menu guide sous l'onglet Audio.
- 2 Lorsque le casque A50 est connecté à la station d'accueil/mis hors tension, l'audio de la XBOX est automatiquement acheminé vers le téléviseur ou les haut-parleurs.

- 3** Lorsque le casque est déconnecté de la station d'accueil/mis sous tension, l'audio de la XBOX est automatiquement réacheminé vers le casque. XBOX vous informe à l'écran de l'attribution du casque.
 - Si le casque A50 est déconnecté de la station d'accueil, vous pouvez l'éteindre à tout moment pour relancer la lecture de l'audio sur votre téléviseur ou vos haut-parleurs.
 - Remarque: la licence Dolby Atmos incluse est liée au matériel de votre casque A50. L'activation et l'utilisation de cette fonction nécessitent une connexion USB valide à la console et l'alimentation de la station d'accueil du casque A50.

4.4 PlayStation

Pour utiliser le casque A50 avec votre PlayStation, assurez-vous qu'il est d'abord configuré.

Configuration

- 1** Placez le casque A50 dans le dock de la station d'accueil et mettez-le sous tension.
- 2** Utilisez le bouton PLAYSYNC pour le mettre en mode PS. Une notification à l'écran indiquera que le casque a été détecté.
- 3** Dans **Paramètres > Son > Sortie audio**:
 - Pour **Périphérique de sortie**, choisissez **Casque USB (A50)**.
 - Naviguez vers le bas et sous **Format audio (priorité)**, sélectionnez **PCM linéaire**.
- 4** Facultatif: si vous le souhaitez, l'**audio 3D (casque)** peut être activé et le **profil audio** peut être ajusté selon vos préférences.
- 5** Puis dans **Paramètres > Son > Microphone**:
 - Pour **Dispositif d'entrée**, choisissez **Casque USB (A50)**.

Utilisation

- 1 Pour utiliser le casque A50, assurez-vous que la sortie audio est réglée sur **Casque USB (A50)** et que le micro est réglé sur **Casque USB (A50)**. Vous pouvez accéder à ces réglages à partir des **Paramètres** ou du **Centre de contrôle** en appuyant sur le bouton **PS** de votre contrôleur.
- 2 Le volume du casque A50 est géré séparément de la PlayStation et est conçu pour ne pas se synchroniser. Réglez soigneusement le volume de la PlayStation et du casque A50 pour assurer un niveau confortable avant l'utilisation.
 - Remarque: La fonction et les commandes de balance jeu/voix ne sont pas disponibles lorsqu'elles sont utilisées avec la PlayStation.
 - Remarque: Telle qu'elle est conçue, la fonction « **Changer automatiquement de périphérique de sortie** » de la PlayStation fonctionne lorsque le casque A50 est physiquement débranché ou qu'il est réglé sur un autre mode de fonctionnement (XBOX ou PC), à l'aide du bouton PLAYSYNC. Le fait de connecter ou de déconnecter le casque de la station d'accueil n'affecte pas la sortie audio de votre console et ne provoque pas de réorientation. Vous pouvez choisir manuellement la sortie audio en sélectionnant le périphérique souhaité, ce qui peut être fait dans les **Paramètres** ou dans le **Centre de contrôle** en appuyant sur le bouton **PS** de votre contrôleur.

4.5 Switch

Pour utiliser le casque et la station d'accueil A50 avec votre Nintendo Switch en mode connecté à la base, veuillez suivre ces instructions.

Configuration

- 1 Placez le casque A50 dans le dock de la station d'accueil et mettez-le sous tension.
- 2 Utilisez le bouton PLAYSYNC pour passer en mode PS. Une notification à l'écran indiquera que le casque a été détecté.

Utilisation

- 1 La console Switch achemine automatiquement l'audio vers le casque A50 lorsque la station d'accueil est connectée en USB et qu'elle est réglée sur le mode de fonctionnement approprié.

2 Le volume du casque A50 est géré séparément de la Switch et conçu pour ne pas se synchroniser. Réglez soigneusement le volume de la Switch et du casque A50 pour assurer un niveau confortable avant l'utilisation.

- Remarque: La fonction et les commandes de balance jeu/voix ne sont pas disponibles lorsqu'elles sont utilisées avec la Switch.
- Remarque: En raison de la conception et du fonctionnement de la Switch, le son du téléviseur/du haut-parleur ne sera pas rétabli tant que le casque A50 ne sera pas physiquement débranché ou réglé sur un autre mode de fonctionnement(XBOX ou PC), à l'aide du bouton PLAYSYNC. Le fait de connecter ou de déconnecter le casque de la station d'accueil n'affecte pas la sortie audio de votre console et ne provoque pas de réorientation.

4.6 PC

Pour utiliser le casque A50 avec votre XBOX, assurez-vous qu'il est d'abord configuré. Le casque A50 offre plusieurs terminaux audio USB pouvant être utilisés pour différentes fonctionnalités ou besoins. Votre casque A50 est également doté de la technologie Dolby Atmos avec la licence à vie incluse.

Configuration

- 1** Placez le casque A50 dans le dock de la station d'accueil, sous tension.
- 2** Appuyez sur le bouton PLAYSYNC pour régler le produit en mode PC.
- 3** Dans **Paramètres > Son > Sortie:**
 - Assurez-vous que **Sortie** est défini sur **Jeu A50**. Votre système utilisera dès maintenant ce terminal audio comme sortie principale.
 - Facultatif: vous pouvez également définir le format de l'audio spatial en cliquant sur **Jeu A50** pour accéder aux **Propriétés**, puis dans le menu déroulant **Son spatial**, en sélectionnant soit **Microsoft Windows Sonic pour casque** soit **Dolby Atmos pour casque**, si vous le souhaitez.
- 4** Dans **Paramètres > Son > Entrée:**
 - Assurez-vous que **Entrée** est défini sur **Sortie micro du casque A50**. Votre système utilise désormais le casque A50 comme microphone principal.

- 5 **Facultatif:** Vous remarquerez un terminal de sortie audio USB secondaire étiqueté Voix A50. Si vous le souhaitez, vous pouvez diriger votre application de chat ou la sortie de chat de votre jeu vers ce terminal audio. Cela permettra aux commandes MixAmp et de balance jeu/voix de fonctionner lorsqu'elles sont accessibles à l'aide des deux commutateurs à palette situés sur l'oreille droite du casque.
- 6 **Facultatif:** Vous remarquerez un terminal d'entrée audio USB secondaire étiqueté Sortie stream A50. Il est utilisé pour la fonction Flux de sortie du casque A50. Pour plus de détails, voir la section Flux de sortie.

Utilisation

- 1 Lorsque la station d'accueil est connectée à votre PC et alimentée, le casque A50 émet toujours l'audio de votre PC s'il est défini comme dispositif audio principal. Connecter ou déconnecter votre casque de la station d'accueil n'affectera pas la sortie audio de votre système et l'audio ne sera pas redirigé.
- 2 Le volume du casque A50 est géré séparément du PC et conçu pour ne pas se synchroniser. Utilisez les réglages de volume de Windows et du casque A50 pour assurer un niveau confortable avant l'utilisation.
 - **Remarque:** la licence Dolby Atmos incluse est liée au matériel de votre casque A50. L'activation et l'utilisation de cette fonction nécessitent une connexion USB valide à la console et l'alimentation de la station d'accueil du casque A50.

4.7 Bluetooth®

Le casque A50 doit être connecté à la station d'accueil pour toute lecture audio, y compris *Bluetooth*. La fonctionnalité *Bluetooth* n'est pas disponible si le casque ne se situe pas à portée de la station d'accueil.

Configuration

- 1 Lorsque le casque est à portée de la station d'accueil et qu'il est sous tension.
- 2 Appuyez et maintenez le bouton *Bluetooth* pendant 3 secondes.

- 3 Sur votre dispositif Bluetooth, trouvez le casque **A50** dans la liste de couplage et connectez-le.
- 4 REMARQUE: Si le casque A50 est hors tension, il ne se reconnectera pas automatiquement au dernier dispositif *Bluetooth* utilisé. N'oubliez pas de vous reconnecter au casque A50 à partir de votre dispositif *Bluetooth*.

Utilisation

- 1 Lorsque le casque A50 est connecté à votre dispositif *Bluetooth*, les commandes audio et de lecture suivantes sont disponibles en utilisant le bouton *Bluetooth* situé sur le casque:
 - Lecture/Pause: Simple pression.
 - Piste suivante: Double pression.
 - Piste précédente: Triple pression.
- 2 Lorsque vous recevez un appel vocal, les commandes suivantes sont disponibles:
 - Répondre/terminer l'appel: Simple pression.
 - Rejeter l'appel: Pression longue.
- 3 Pour régler le volume de l'audio *Bluetooth* (musique ou appel), utilisez simplement les commandes de volume ou de contrôle de votre dispositif *Bluetooth*.

4.8 Connexion à la station d'accueil et chargement

Le casque A50 nécessite une source d'alimentation externe dédiée. Veuillez utiliser l'adaptateur secteur fourni avec le produit.

Le casque A50 est conçu pour être connecté et chargé sur la station d'accueil lorsqu'il n'est pas utilisé. Cela permet de s'assurer que le casque est suffisamment chargé et est prêt pour la session suivante. Après chaque session, nous vous recommandons de connecter le casque à la station d'accueil. Le casque dispose également d'un port *USB-C* (situé sur l'oreille droite) pour permettre la charge filaire lors de l'utilisation ou des charges rapides.

Utilisation

- 1** Avant de connecter votre casque à la station d'accueil, assurez-vous qu'il est dans la bonne position: la tige articulée du micro doit se trouver sur le côté gauche et les boutons de commande doivent être tournés vers vous.
- 2** Veillez à ce que la tige articulée du micro soit en position haute (son désactivé) et que les oreillettes ne soient pas tournées vers vous.
- 3** Placez délicatement le casque sur la station d'accueil, cela permettra au casque de s'aligner correctement sur les broches de chargement.
- 4** La station d'accueil dispose de 4 témoins lumineux indiquant l'état de charge de la batterie du casque par incrément de 25 %.
- 5** Le casque dispose d'un témoin lumineux intégré au commutateur d'alimentation:
 - Mise sous tension/Batterie pleine: blanc.
 - Mode veille: pulsation blanche.
 - Chargement de la batterie: orange.
 - Batterie faible: rouge continu.
 - Batterie critique (moins de 15 minutes de lecture restante): pulsation rouge.

CONTENUTO DELLA CONFEZIONE

- Cuffia con microfono wireless A50
- Base di ricarica USB A50
- 1 cavo da *USB-C* a *USB-A*
- 1 cavo da *USB-C* a *USB-C*
- 1 adattatore di alimentazione *USB-C* con spina
- Scheda Dolby Atmos
- Codice QR per accesso a guida rapida e sito di assistenza
- Documentazione per l'utente

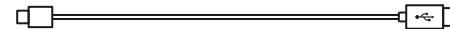
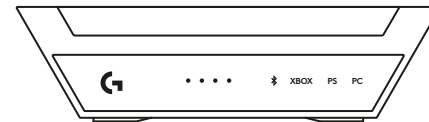
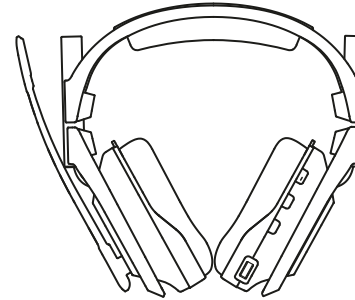

PANORAMICA DEL PRODOTTO

Cuffia con microfono

- 1 Microfono su braccio con funzione flip-to-mute
- 2 Cuscinetti auricolari magnetici
- 3 Pulsante di accensione e indicatore LED
- 4 Pulsante PLAYSYNC
- 5 Pulsante *Bluetooth*[®]
- 6 Bilanciamento gioco/voce MixAmp
- 7 Controllo del volume
- 8 Porta di ricarica *USB-C*

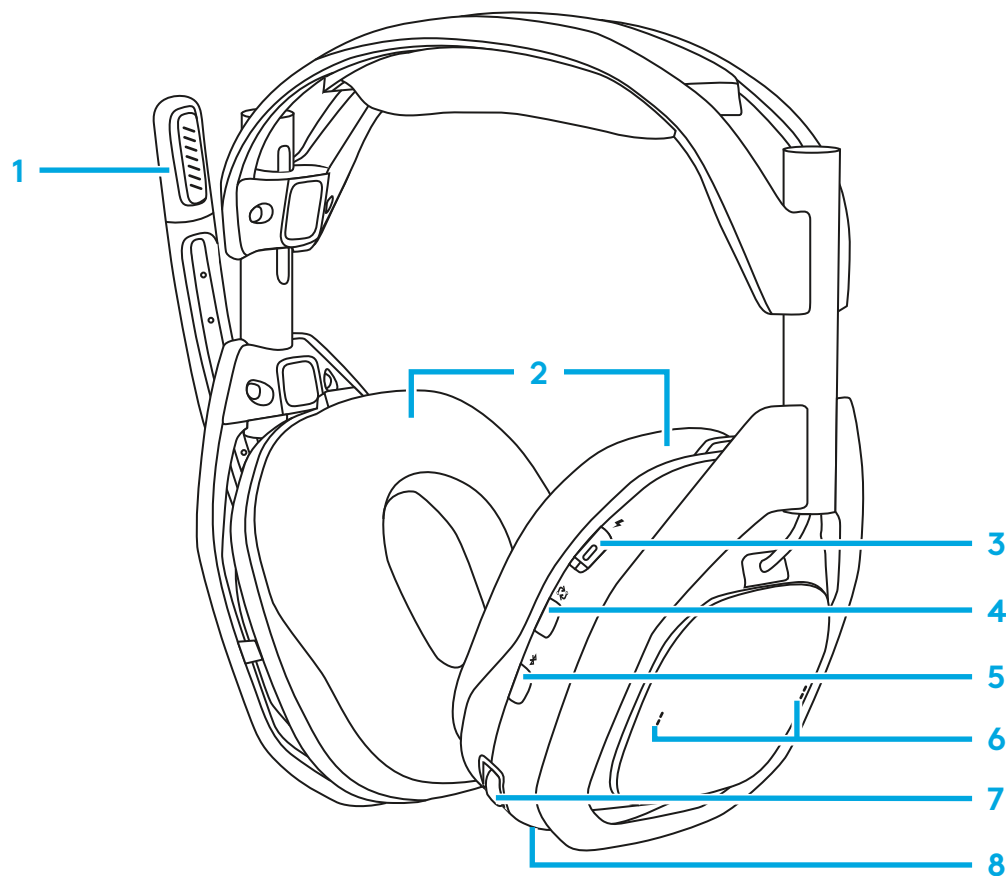

BASE DI RICARICA HDMI

Vista anteriore

- 1 Indicatore del livello di carica della cuffia con microfono
- 2 Indicatore *Bluetooth*[®]
- 3 Indicatore di selezione ingresso

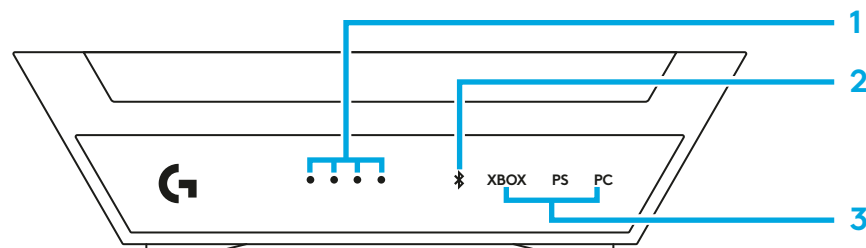

Vista posteriore

- 4 Ingressi per XBOX
- 5 Ingressi per PlayStation/Switch
- 6 Alimentazione 5 V
- 7 Ingresso per PC

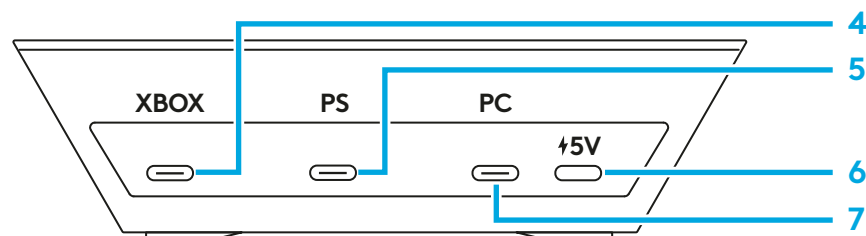

Cavo da *USB-C* a *USB-C*

- 1 Alla porta di alimentazione 5 V CC della base di ricarica
- 2 All'adattatore di alimentazione



Cavo da *USB-C* a *USB-A*.

- 1 Alla porta USB della base di ricarica
- 2 Alla console di gioco



Adattatore

- 1 Uscita di alimentazione CC da 5 V

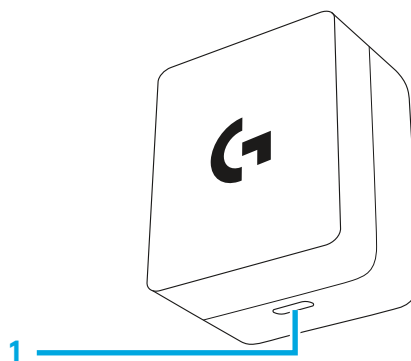

INTRODUZIONE

Logitech G A50 è dotata di PLAYSYNC AUDIO, controlli di bilanciamento voce/gioco MixAmp, porte USB multiple e ti permette di utilizzare una sola cuffia con microfono con 3 sistemi di gioco, oltre a un'elaborazione audio e controlli ottimizzati per più piattaforme. Passa al volo da un sistema all'altro utilizzando il pulsante PLAYSYNC integrato, posizionato comodamente sulla cuffia con microfono. Le porte per ogni sistema sono indicate sulla parte inferiore della base di ricarica.

- *XBOX*: i controlli di bilanciamento gioco/voce MixAmp sono disponibili se il cavo USB è collegato alla porta della base di ricarica contrassegnata con *XBOX*.
- PlayStation, Switch: i controlli di bilanciamento gioco/voce MixAmp non sono disponibili.
- *PC Windows/Mac*: i controlli di bilanciamento gioco/voce MixAmp sono disponibili se è stata configurata la corretta assegnazione dei terminali audio.

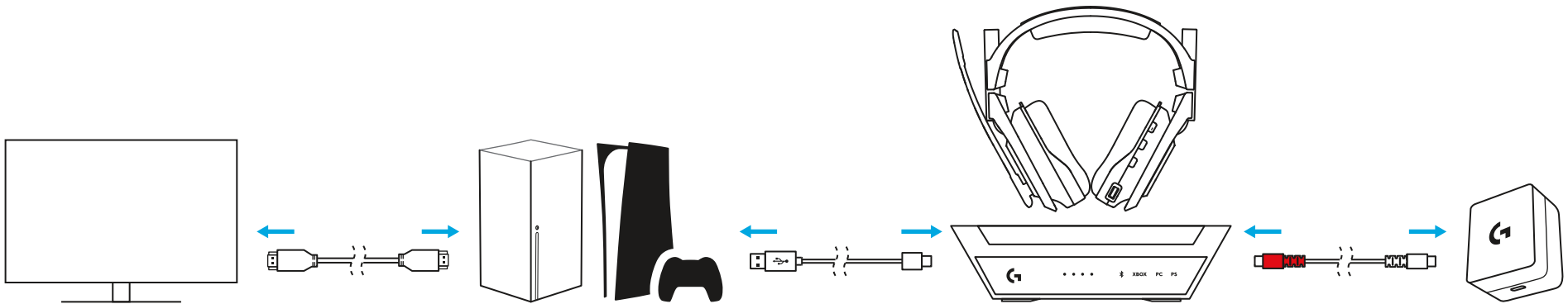

Per PC: A50 si collega a un computer *Windows* tramite audio USB; la funzione MixAmp integrata offre più terminali USB per un instradamento versatile di diversi segnali audio da varie applicazioni. Se configurato e assegnato correttamente, è possibile regolare e bilanciare rapidamente e al volo il mix gioco/voce tramite i controlli della cuffia con microfono A50.

Dispositivo	Tipo USB-audio	Descrizione	Stereo / Mono	Bit max / frequenza di campionamento
Riproduzione/Output	Cuffie	Gioco A50	Stereo	24 bit / 48 kHz
Riproduzione/Output	Auricolari cuffia	Voce A50	Stereo	16 bit / 48kHz
Registrazione/Input	Microfono cuffia	Voce A50	Mono	16 bit / 48kHz
Registrazione/Input	Linea	A50 StreamPort	Stereo	16 bit / 48kHz

A50 è dotata inoltre di StreamPort per inviare in streaming una combinazione di segnali audio riprodotti sulla cuffia con microfono a un'altra applicazione (per registrare e trasmettere). Grazie al software G HUB di Logitech G, è possibile includere/escludere/regolare ciascun segnale audio in modo indipendente.

Informazioni sull'audio *Bluetooth*: A50 è dotata di un ricevitore *Bluetooth* integrato nella base di ricarica. Questa caratteristica ti permette di collegare un dispositivo secondario come uno smartphone o un tablet per la musica o le chiamate. La cuffia con microfono A50 deve trovarsi nel raggio d'azione della base di ricarica per tutti i tipi di riproduzione audio, tra cui quella *Bluetooth*. La funzione *Bluetooth* non sarà disponibile se la cuffia con microfono si trova all'esterno del raggio d'azione della base di ricarica. Il volume dell'audio *Bluetooth* può essere regolato direttamente dal dispositivo di origine collegato con *Bluetooth*. Consultare la sezione 4.7 per i dettagli su come connettere il *Bluetooth*.

3.1 Collegamento della base di ricarica di A50 all'alimentazione

Inserire un'estremità del cavo da USB C a C incluso nella porta di alimentazione da 5 V CC della base di ricarica. Inserire l'altra estremità nell'adattatore di alimentazione in dotazione e collegarlo a una presa di corrente.

- La base di ricarica non supporta l'alimentazione tramite USB e necessita di un'alimentazione esterna per funzionare. A50 include un adattatore di alimentazione e un cavo USB C nella confezione.
- Suggerimento: il cavo USB da C a C incluso è bidirezionale, ma una delle estremità è stata colorata in rosso per identificare meglio quale cavo viene utilizzato per alimentare la base di ricarica di A50.

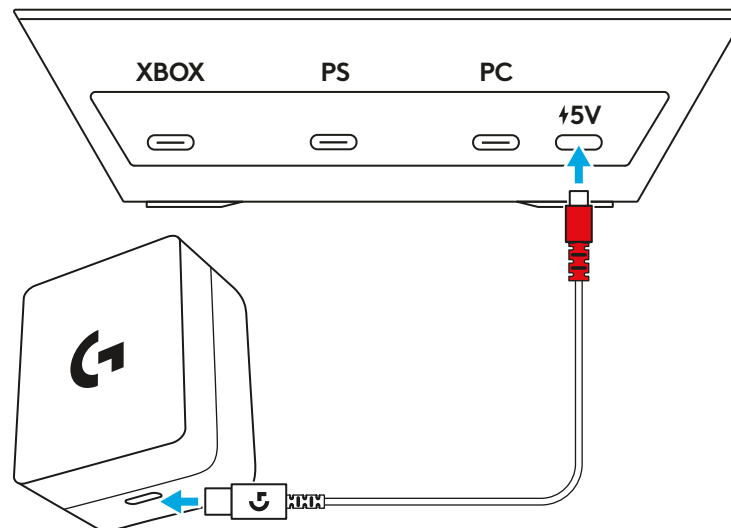

3.2 Collegamento all'XBOX

Collegare un cavo USB da A a C dalla console XBOX alla porta contrassegnata con "XBOX" sul retro della base di ricarica di A50.

- I controlli di bilanciamento gioco/voce MixAmp di A50 sono disponibili su XBOX e consentono di regolare in modo semplice e veloce i canali audio del gioco e della chat vocale.
- Assicurarsi che la base di ricarica sia collegata all'adattatore di corrente in dotazione, perché non funziona senza alimentazione esterna.

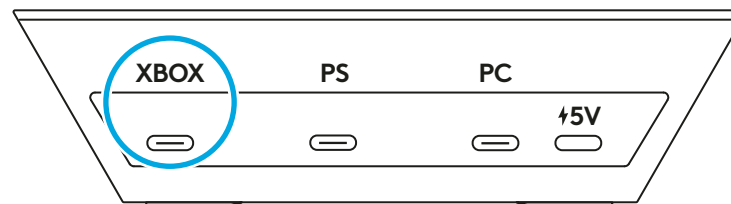

3.3 Collegamento alla PlayStation

Collegare un cavo USB da A a C dalla console PlayStation alla porta contrassegnata con "PS" sul retro della base di ricarica di A50.

- A causa di limitazioni della piattaforma, i controlli di bilanciamento gioco/voce MixAmp di A50 non sono disponibili per PlayStation.
- Assicurarsi che la base di ricarica sia collegata all'adattatore di corrente in dotazione, perché non funziona senza alimentazione esterna.

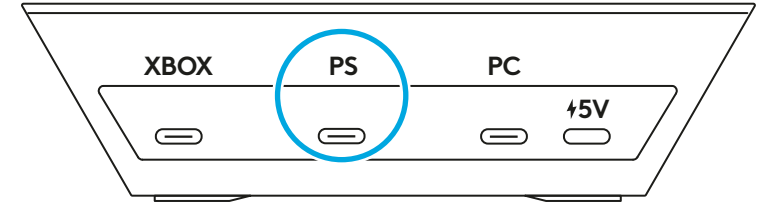

3.4 Collegamento alla Switch

Collegare un cavo USB da A a C dal dock della console Switch alla porta contrassegnata con "PS" sul retro della base di ricarica di A50.

- A causa di limitazioni della piattaforma, i controlli di bilanciamento gioco/voce MixAmp di A50 non sono disponibili per PlayStation.
- Assicurarsi che la base di ricarica sia collegata all'adattatore di corrente in dotazione, perché non funziona senza alimentazione esterna.

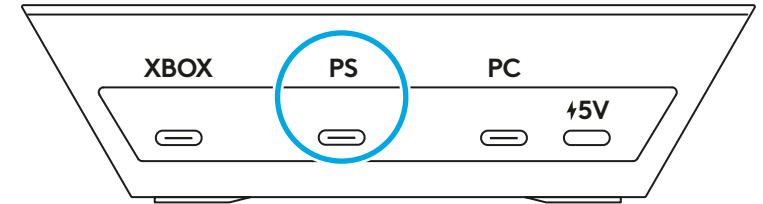

3.5 Collegamento al PC

Collegare un cavo USB da A a C dal PC alla porta contrassegnata con "PC" sul retro della base di ricarica di A50.

- I controlli di bilanciamento gioco/voce MixAmp di A50 sono disponibili su Windows e macOS e consentono di regolare in modo semplice e veloce i canali audio del gioco e della chat vocale.
- Anche se non è strettamente necessario, si consiglia di collegare A50 a una porta USB-A certificata per USB 3.0 SuperSpeed o superiore. Nella maggior parte dei casi queste porte sono di colore blu. Consultare il manuale utente del dispositivo.

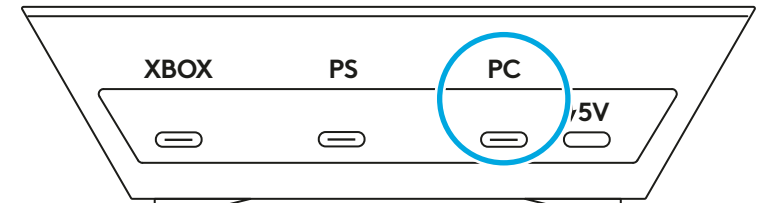

3.6 Collegamento *Bluetooth*[®]

- 1** Assicurarsi che l'adattatore di alimentazione in dotazione sia collegato alla porta di alimentazione 5 V CC della base di ricarica utilizzando il cavo *USB-C* incluso. La base di ricarica non funziona senza alimentazione esterna.
- 2** La cuffia con microfono può essere inserita o meno nella base di ricarica; accendere la cuffia con microfono attivando l'interruttore di alimentazione.
- 3** Tenere premuto il pulsante *Bluetooth* per 3 secondi.
- 4** L'indicatore *Bluetooth* sul pannello frontale della base di ricarica dovrebbe iniziare a lampeggiare.
- 5** Connettere il dispositivo *Bluetooth* scegliendo "A50" nell'elenco di associazione.
 - La cuffia con microfono A50 deve essere connessa alla base di ricarica per tutti i tipi di riproduzione audio, tra cui quella *Bluetooth*. La funzione *Bluetooth* non sarà disponibile se la cuffia con microfono si trova all'esterno del raggio d'azione della base di ricarica.
 - I controlli di bilanciamento gioco/voce MixAmp di A50 non sono disponibili per il *Bluetooth*.

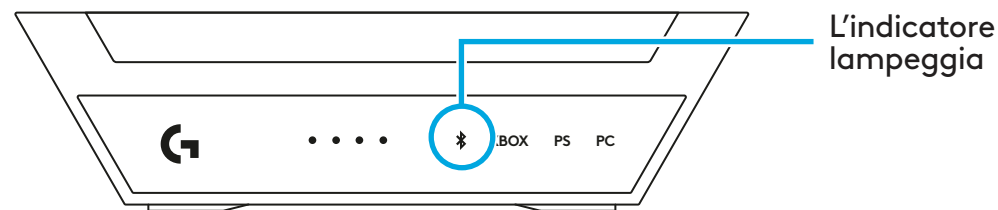
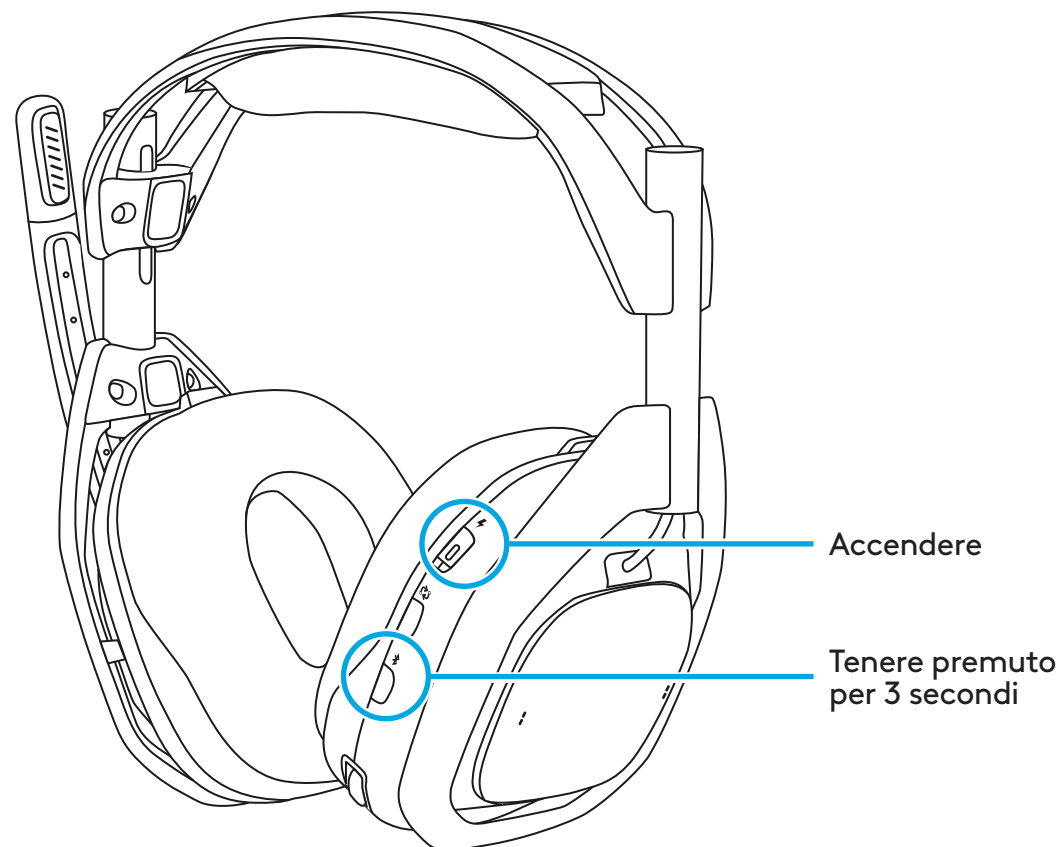

GUIDA ALL'USO

Come configurare e utilizzare

Prima di utilizzare A50, leggere la sezione seguente per prendere confidenza con i comandi della cuffia con microfono, le modalità di configurazione e i consigli utili per ottenere il massimo da Logitech G A50. Per i tipi di dispositivo e di sistema, consultare le sezioni seguenti:

4.1 Controlli della cuffia con microfono

- 1 Microfono flip-to-mute:** la cuffia con microfono A50 è dotata di un microfono su braccio regolabile che si disattiva automaticamente quando viene sollevato. Una volta riposto in posizione verticale, il segnale del microfono si disattiva a livello della cuffia. Ruotando il braccio, si percepirà un punto di ingaggio meccanico che indica l'attivazione o la disattivazione audio.
- 2 Bilanciamento gioco/voce MixAmp:** sulle piattaforme supportate e se correttamente configurata, la funzione MixAmp di A50 permette di regolare al volo due segnali audio distinti. Ciò permette di regolare e bilanciare rapidamente la quantità di audio del gioco o della chat vocale che si desidera sentire in qualunque momento. I controlli di bilanciamento gioco/voce MixAmp sono accessibili tramite le due levette situate sull'orecchio destro della cuffia con microfono. Quando si raggiungono i livelli Massimo e Intermedio gioco e Massimo voce, verrà riprodotta una notifica audio.

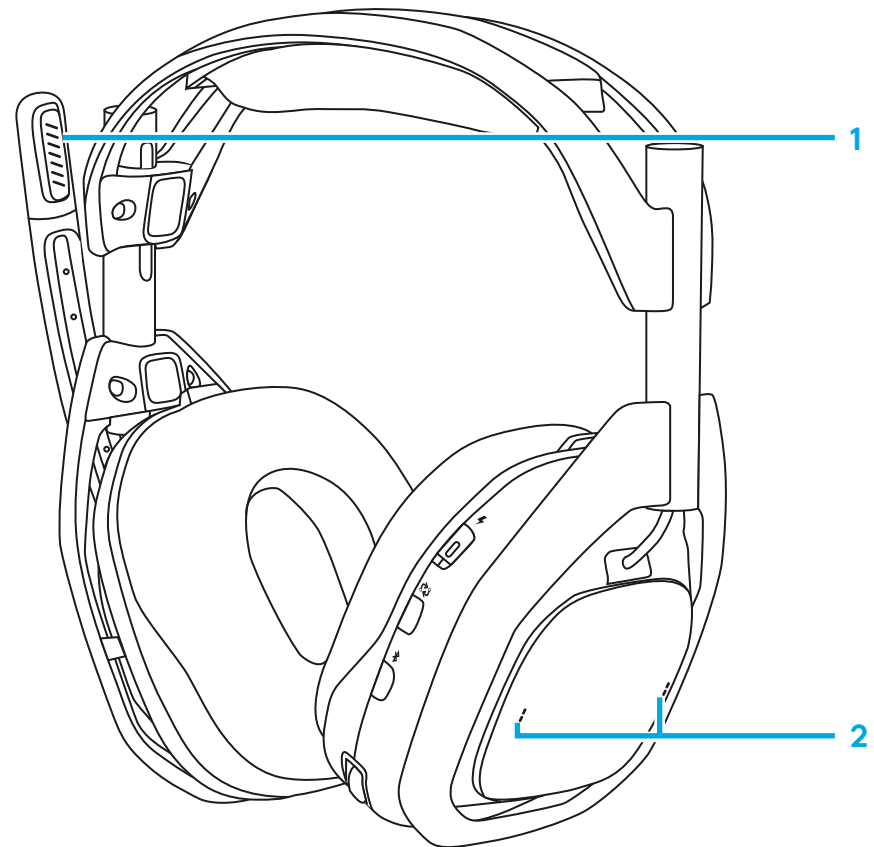

- 3** **Regolazione volume della cuffia con microfono:**
A50 è dotata di un modulo interno di gestione e controllo del volume; il volume della cuffia con microfono è autonomo e non sincronizzato con il sistema di origine. Il volume viene regolato in modo intuitivo con il controllo volante. Verrà riprodotta una notifica audio quando si raggiungono i livelli Massimo e Zero.

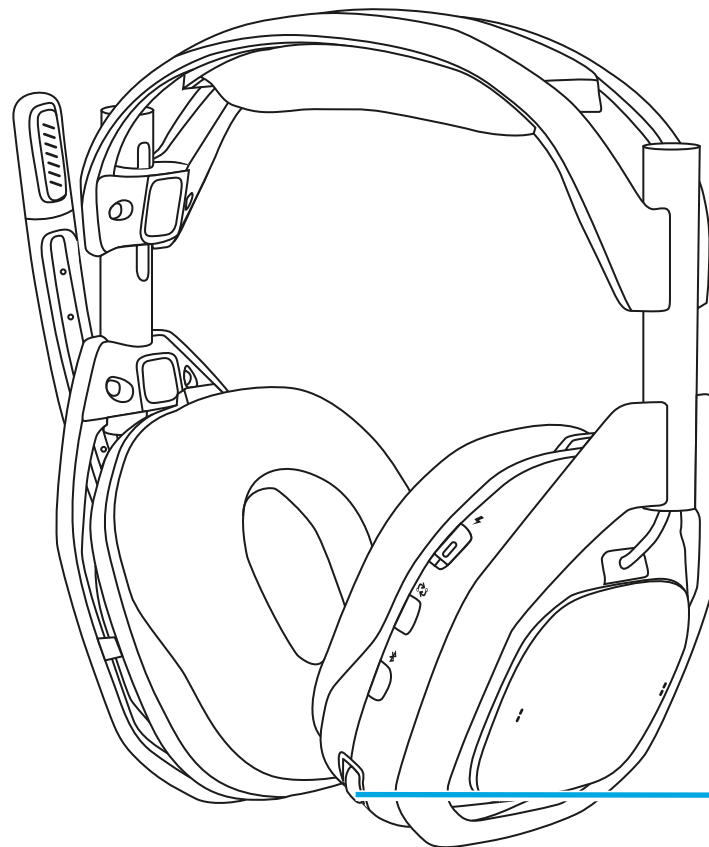

4.2 MODIFICA DEGLI INGRESSI

Nel caso in cui siano collegati più sistemi, A50 consente di passare da un sistema all'altro con il pulsante PLAYSYNC che si trova sulla cuffia con microfono, sotto l'interruttore di alimentazione.

- 1** Se la cuffia con microfono non si trova nel dock, deve comunque essere accesa affinché il pulsante PLAYSYNC funzioni. Premere una sola volta per passare tra i vari sistemi. L'indicatore LED Input della base di ricarica si accenderà.
- 2** Quando tutti e tre i sistemi sono attivi e il pulsante PLAYSYNC viene premuto, gli ingressi XBOX, PlayStation e PC si alterneranno in sequenza.
- 3** È possibile utilizzare il pulsante PLAYSYNC quando la cuffia con microfono è inserita nella base di ricarica, indipendentemente dallo stato di accensione o spegnimento.

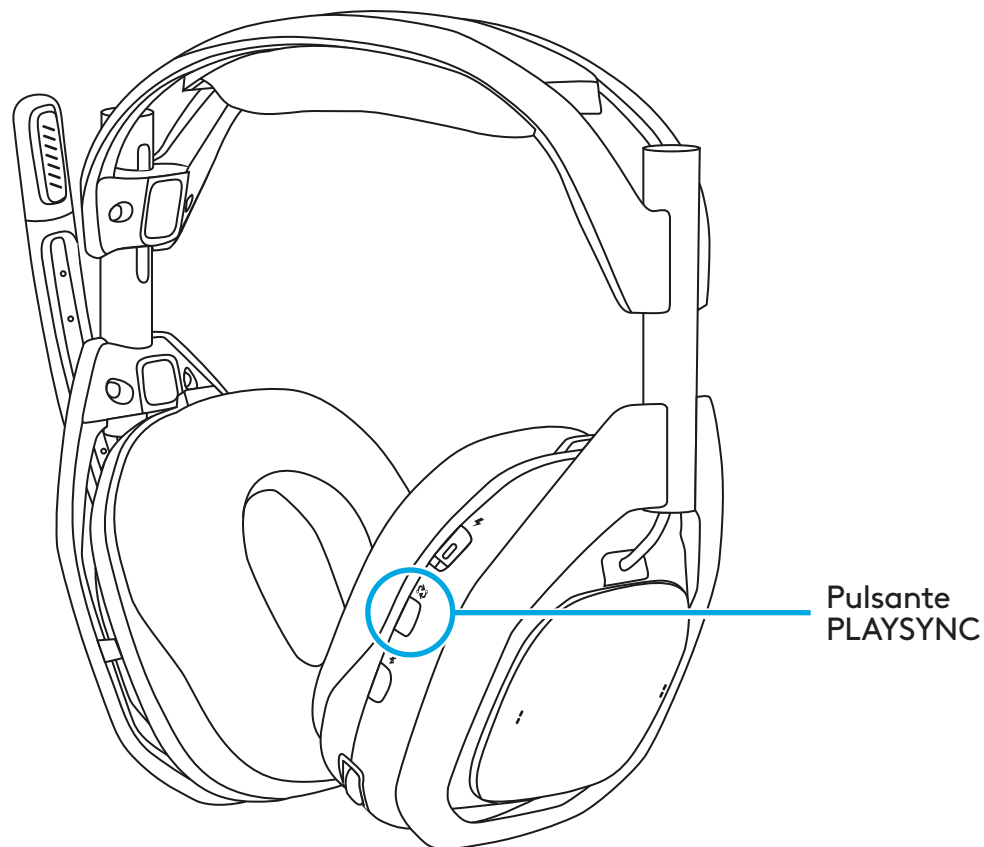

4.3 XBOX

Per utilizzare A50 con la console XBOX, assicurarsi che prima sia stata configurata. A50 è dotata di Dolby Atmos, con licenza illimitata inclusa.

Configurazione

- 1 Posizionare la cuffia con microfono A50 accesa nella base di ricarica.
- 2 Premere il pulsante PLAYSYNC per impostare la modalità XBOX.
- 3 Se la cuffia con microfono viene sganciata e lasciata accesa, una notifica sullo schermo indicherà che è stata assegnata. Questa operazione può richiedere diversi secondi.
- 4 Nelle *Impostazioni XBOX > Uscita volume e audio > Audio cuffia con microfono*:
 - Selezionare **Stereo non compresso** o **Dolby Atmos per cuffia con microfono**.
- 5 Alla voce **Opzioni aggiuntive**, lasciare tutto il resto deselezionato; se si preferisce, è possibile attivare l'opzione **Disattiva audio altoparlante quando la cuffia con microfono è collegata**. È consigliabile farlo durante la chat di squadra, in modo che l'audio dello schermo/altoparlante non venga captato dal microfono di A50 e non disturbi la squadra.

Utilizzo

- 1 La tecnologia MixAmp di A50 si integra perfettamente con la console XBOX. Il controllo del volume di A50 e gli stati di bilanciamento gioco/voce MixAmp sono sincronizzati con XBOX, visualizzabili e regolabili con il controller tramite il menu della guida nella scheda audio.
- 2 Quando la cuffia con microfono A50 è nel dock o spenta, l'audio di XBOX viene instradato automaticamente allo schermo/altoparlante.

- 3 Se la cuffia con microfono non è nel dock o è accesa, l'audio di XBOX viene instradato alla cuffia con microfono. XBOX segnalerà sullo schermo l'associazione della cuffia con microfono.
 - Quando la cuffia con microfono A50 non è nel dock, basta accenderla per riprendere la riproduzione audio sullo schermo/altoparlante.
 - Nota: la licenza Dolby Atmos inclusa è vincolata all'hardware di A50. L'attivazione e l'utilizzo di questa funzione richiedono una connessione USB valida alla console e all'alimentazione della base di ricarica di A50.

4.4 PlayStation

Per utilizzare A50 con PlayStation, assicurarsi che prima sia stata configurata.

Configurazione

- 1 Posizionare la cuffia con microfono A50 accesa nella base di ricarica.
- 2 Usare il pulsante PLAYSYNC per impostare la modalità PS; una notifica a schermo confermerà l'individuazione della cuffia con microfono.
- 3 In **Impostazioni > Suono > Uscita audio:**
 - Per **Dispositivo di uscita**, scegliere **Cuffia con microfono USB (A50)**.
 - Arrivare alla fine e in **Formato audio (Priorità)**, selezionare **PCM lineare**.
- 4 Opzionale: se lo si desidera, è possibile attivare **Audio 3D (cuffie)** e regolare il **Profilo audio** in base alle proprie preferenze.
- 5 Poi in **Impostazioni > Suono > Microfono:**
 - Per **Dispositivo di ingresso**, scegliere **Cuffia con microfono USB (A50)**.

Utilizzo

- 1** Per utilizzare le cuffie A50, assicurarsi che l'uscita audio sia impostata su **Cuffia con microfono USB (A50)** e che il microfono sia impostato su **Cuffia USB (A50)**; è possibile accedervi tramite le **Impostazioni** o il **Centro di controllo** premendo il pulsante **PS** del controller.
- 2** Il volume della cuffia con microfono A50 è gestito separatamente da quello di PlayStation ed è concepito per non sincronizzarsi. Regolare con attenzione il volume di PlayStation e di A50 per garantire un livello confortevole prima dell'uso.
 - Nota: la funzione e i controlli di bilanciamento gioco/voce non sono disponibili quando si utilizza la console PlayStation.
 - Nota: come da design, la funzione **Commuta automaticamente il dispositivo di uscita** della console PlayStation funziona quando A50 viene fisicamente scollegata o viene impostata su un'altra modalità operativa (XBOX o PC) utilizzando il pulsante PLAYSYNC. Inserire o estrarre la cuffia con microfono dal dock non influenzerà l'uscita audio della console e non causerà un nuovo indirizzamento dell'audio. È possibile scegliere manualmente l'uscita audio selezionando il dispositivo desiderato; questa operazione può essere effettuata tramite le **Impostazioni** o il **Centro di controllo** premendo il pulsante **PS** sul controller.

4.5 Switch

Per utilizzare la cuffia con microfono A50 e la base di ricarica con una console Nintendo Switch in modalità docked, seguire queste istruzioni.

Configurazione

- 1** Posizionare la cuffia con microfono A50 accesa nella base di ricarica.
- 2** Usare il pulsante PLAYSYNC per impostare la modalità PS; una notifica a schermo confermerà l'individuazione della cuffia con microfono.

Utilizzo

- 1** La console Switch instrada automaticamente l'audio verso A50 quando la base di ricarica è collegata tramite USB ed è impostata sulla modalità operativa appropriata.

- 2** Il volume della cuffia con microfono A50 è gestito separatamente da quello della Switch ed è concepito per non sincronizzarsi. Regolare con attenzione il volume della Switch e di A50 per garantire un livello confortevole prima dell'uso.
- Nota: la funzione e i controlli di bilanciamento gioco/voce non sono disponibili quando si utilizza la console Switch.
 - Nota: a causa del design e del funzionamento della console Switch, l'audio verso lo schermo/altoparlante non verrà ripristinato finché A50 non viene fisicamente scollegata o viene impostata su un'altra modalità operativa (XBOX o PC) utilizzando il pulsante PLAYSYNC. Inserire o estrarre la cuffia con microfono dal dock non influenzerà l'uscita audio della console e non causerà un nuovo indirizzamento dell'audio.

4.6 PC

Per utilizzare A50 con la console XBOX, assicurarsi che prima sia stata configurata. A50 fornisce diversi terminali audio USB che possono essere usati per diverse funzioni o esigenze. A50 è dotata di Dolby Atmos, con licenza illimitata inclusa.

Configurazione

- 1** Posizionare la cuffia con microfono A50 accesa nella base di ricarica.
- 2** Premere il pulsante PLAYSYNC per impostare il prodotto in modalità PC.
- 3** In **Impostazioni > Suono > Uscita:**
 - Assicurarsi che **Uscita** sia impostato su **Gioco A50**. Il sistema è ora in grado di utilizzare questo terminale audio come principale.
 - Facoltativo: è possibile impostare il formato Audio spaziale facendo clic su **Gioco A50** per esplorarne le **Proprietà**, quindi nel menu a discesa **Audio spaziale** selezionare **Microsoft Windows Sonic per cuffie con microfono o Dolby Atmos per cuffie con microfono**.
- 4** In **Impostazioni > Suono > Ingresso:**
 - Assicurarsi che **Ingresso** sia impostato su **Uscita microfono A50**. Il sistema ora potrà utilizzare il microfono di A50 come principale.

- 5** Facoltativo: è presente un terminale di uscita audio USB secondario contrassegnato con Voce A50. È possibile indirizzare l'uscita dell'applicazione chat o della chat di gioco a questo terminale audio. In questo modo, i controlli di bilanciamento gioco/voce MixAmp possono funzionare tramite le due levette situate sull'orecchio destro della cuffia con microfono.
- 6** Facoltativo: è presente un terminale di ingresso audio USB secondario contrassegnato Stream in uscita A50. Viene utilizzato per la funzione di uscita dello streaming di A50. Per maggiori dettagli, consultare la sezione sull'uscita dello streaming.

Utilizzo

- 1** Quando la base di ricarica è collegata al PC e accesa, A50 dirigerà sempre l'uscita audio dal PC verso il dispositivo audio principale. Inserire o estrarre la cuffia con microfono dal dock non influenzerà l'uscita audio del sistema e non causerà un nuovo indirizzamento dell'audio.
- 2** Il volume della cuffia con microfono A50 è gestito separatamente da quello del PC ed è concepito per non sincronizzarsi. Regolare il volume sia di Windows che di A50 per garantire un livello confortevole prima dell'uso.
 - Nota: la licenza Dolby Atmos inclusa è vincolata all'hardware di A50. L'attivazione e l'utilizzo di questa funzione richiedono una connessione USB valida alla console e all'alimentazione della base di ricarica di A50.

4.7 Bluetooth®

La cuffia con microfono A50 deve essere connessa alla base di ricarica per tutti i tipi di riproduzione audio, tra cui quella *Bluetooth*. La funzione *Bluetooth* non sarà disponibile se la cuffia con microfono si trova all'esterno del raggio d'azione della base di ricarica.

Configurazione

- 1** La cuffia con microfono deve essere accesa e trovarsi nel raggio d'azione della base di ricarica.
- 2** Tenere premuto il pulsante *Bluetooth* per 3 secondi.

- 3 Connettere il dispositivo Bluetooth scegliendo **A50** nell'elenco di associazione.
- 4 **NOTA:** se A50 è spenta, non si riconnetterà in automatico all'ultimo dispositivo *Bluetooth* utilizzato. Riconnettere quindi A50 al dispositivo *Bluetooth*.

Utilizzo

- 1 Quando A50 è collegata al dispositivo *Bluetooth*, i seguenti controlli audio e di riproduzione sono disponibili utilizzando il pulsante *Bluetooth* situato sulla cuffia con microfono:
 - Riproduci/Pausa: Singolo tocco.
 - Traccia successiva: Doppio tocco.
 - Brano precedente: Triplo tocco.
- 2 Se si riceve una chiamata vocale, saranno disponibili i seguenti controlli:
 - Risposta chiamata/Chiamata terminata: Singolo tocco.
 - Rifiuto chiamata: In attesa.
- 3 Per regolare il volume dell'audio *Bluetooth* (musica o chiamate), basta utilizzare i pulsanti o controlli del volume sul dispositivo *Bluetooth*.

4.8 Inserire nel dock e ricaricare

A50 richiede una fonte di alimentazione esterna adatta. Utilizzare l'adattatore CA in dotazione con il prodotto.

La cuffia con microfono A50 è progettata per essere inserita e ricaricata nella base di ricarica quando non viene utilizzata. In questo modo, la cuffia con microfono sarà sufficientemente carica e pronta per la sessione successiva. Consigliamo di agganciare la cuffia con microfono alla sua base di ricarica dopo l'utilizzo. In alternativa, la cuffia con microfono include una porta *USB-C* (sull'orecchio destro) per consentire la ricarica con cavo durante l'utilizzo o per brevi ricariche.

Utilizzo

- 1** Prima di inserirla nel dock, assicurarsi che la cuffia con microfono sia orientata correttamente; il microfono su braccio deve trovarsi sul lato sinistro e i pulsanti di controllo devono essere rivolti verso l'utente.
- 2** Assicurarsi che il microfono su braccio sia sollevato (audio disattivato) e che i copriorecchie non siano ruotati o girati verso l'interno.
- 3** Posizionare delicatamente la cuffia con microfono sulla base di ricarica: in questo modo si allineerà correttamente con i pin di ricarica.
- 4** La base di ricarica ha 4 LED che indicano il livello di batteria della cuffia con microfono, con incrementi del 25%.
- 5** La cuffia con microfono ha un LED integrato all'interno del pulsante di accensione:
 - Accesa/batteria carica: Bianco
 - Modalità Sleep: Bianco con lampeggiamento lento.
 - Batteria in carica: Arancione.
 - Batteria quasi scarica: Rosso fisso.
 - Livello di batteria critico (meno di 15 minuti di riproduzione): Rosso con lampeggiamento lento.

CONTENIDO DE LA CAJA

- Auriculares inalámbricos con micrófono A50
- Estación base con USB A50
- 1 cable *USB-C* a *USB-A*
- 1 cable *USB-C* a *USB-C*
- 1 adaptador de alimentación y cabezal de carga *USB-C*
- Tarjeta Dolby Atmos
- Enlace de código QR a la web QSG y al sitio de asistencia
- Manual de usuario

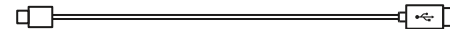
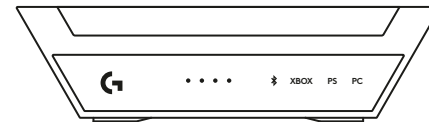
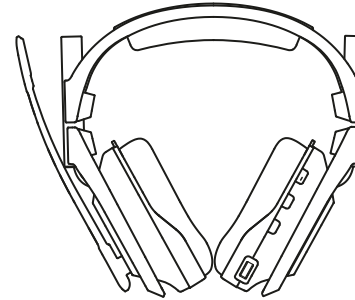

DESCRIPCIÓN GENERAL DEL PRODUCTO

Auriculares con micrófono

- 1 Micrófono de varilla volteable para silenciar
- 2 Almohadillas magnéticas
- 3 Conmutador de encendido e indicador LED
- 4 Botón PLAYSYNC
- 5 Botón *Bluetooth*®
- 6 Controles de balance de juego y voz MixAmp
- 7 Control de volumen
- 8 Puerto de carga *USB-C*

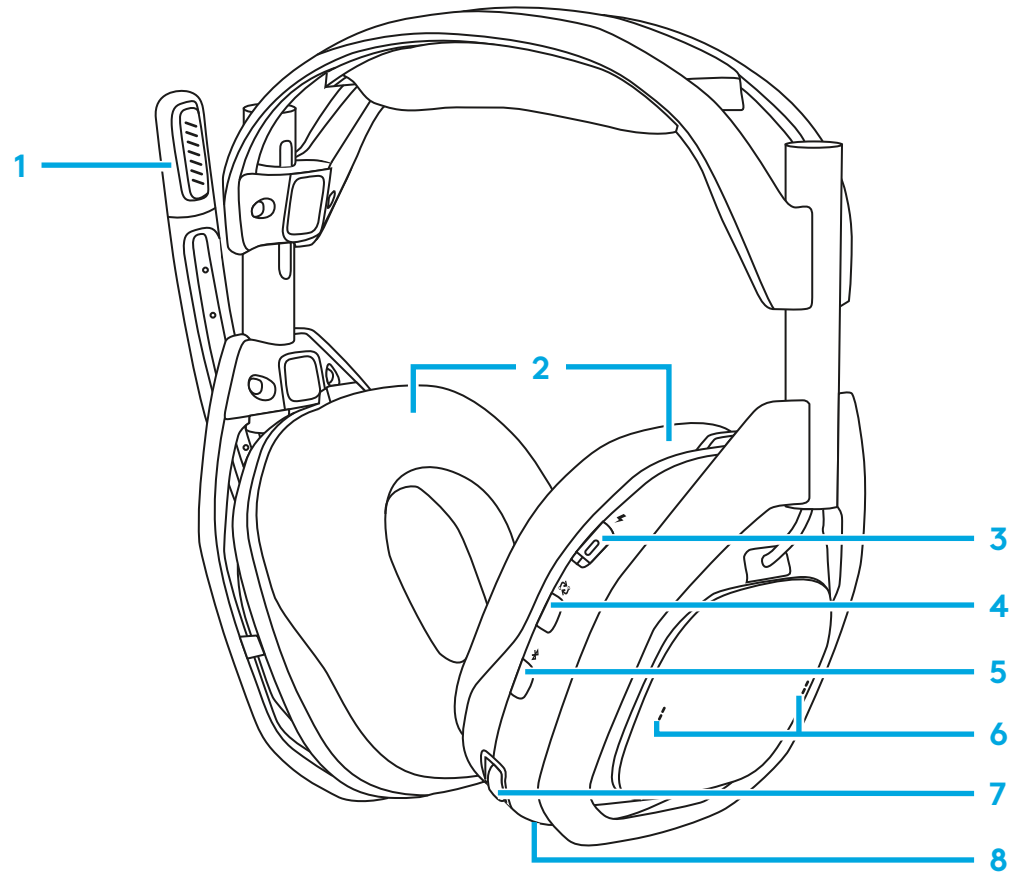

ESTACIÓN BASE HDMI

Parte frontal

- 1 Indicador del estado de la batería de los auriculares
- 2 Indicador *Bluetooth*®
- 3 Indicador de selección de entrada

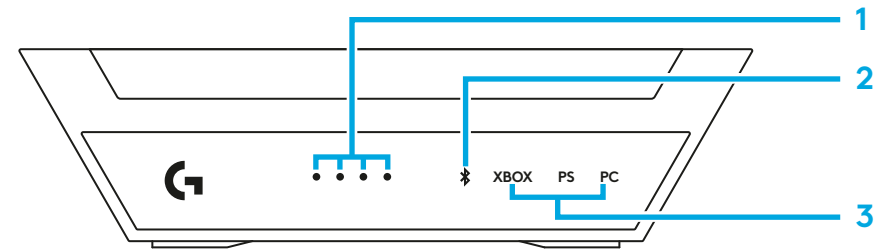

Parte posterior

- 4 Entradas para XBOX
- 5 Entradas para PlayStation/Switch
- 6 Fuente de alimentación de 5 V
- 7 Entrada para PC

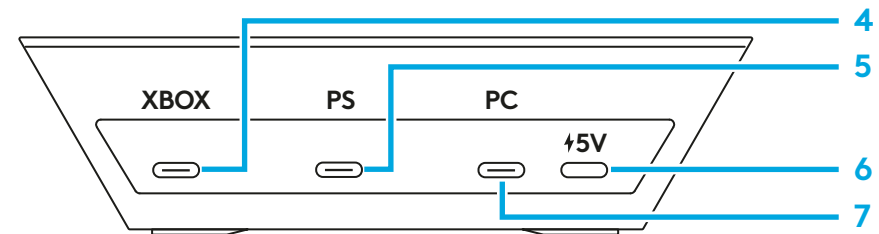

Cable USB-C a USB-C

- 1 Al puerto de alimentación de 5 V CC de la estación base
- 2 Al adaptador de alimentación



Cable USB-C a A

- 1 Al USB de la estación base
- 2 A la videoconsola



Adaptador de alimentación

- 1 Potencia de salida de 5 V CC

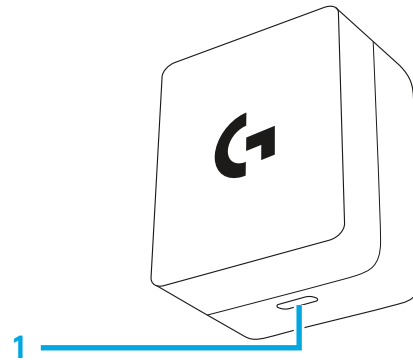

GUÍA DE INTRODUCCIÓN

Equipados con PLAYSYNC AUDIO, MixAmp, control de balance de juego y voz y varios puertos USB, con los Logitech G A50 podrás usar unos únicos auriculares con micrófono con hasta tres sistemas de juego, con procesamiento de audio y controles optimizados para varias plataformas. Alterna al instante entre cada sistema con el botón integrado PLAYSYNC, situado de forma práctica en los auriculares. Los puertos para cada tipo de sistema están marcados en la parte inferior de la estación base.

- **XBOX:** los controles de balance de juego y voz de MixAmp estarán disponibles si el cable USB está conectado al puerto de la estación base designado como **XBOX**.
- **PlayStation y Switch:** los controles de balance de juego y voz de MixAmp no están disponibles.
- **Ordenadores Windows/Mac:** los controles de balance de juego y voz de MixAmp estarán disponibles siempre que se haya configurado el punto de conexión de audio correspondiente.

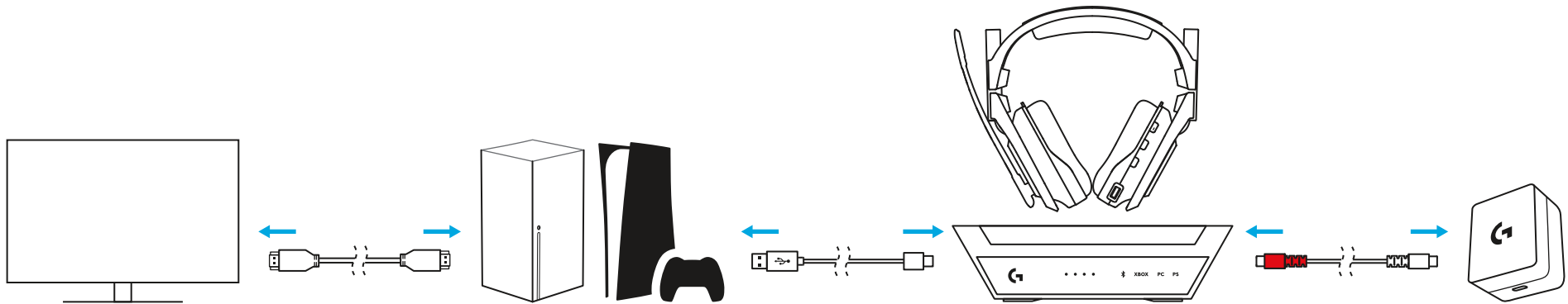

Para ordenador: los A50 se conectan a un equipo *Windows* mediante audio USB. La función integrada MixAmp ofrece múltiples puntos de conexión USB para un enrutamiento versátil de las distintas señales de audio procedentes de varias aplicaciones. Cuando estén bien configurados y asignados, podrás ajustar y equilibrar al instante la mezcla de juego y voz con los controles de los auriculares A50.

Dispositivo	Tipo de audio USB-A	Descriptor	Estéreo/Mono	Bits/Frecuencia de muestreo (máximo)
Reproducción/Salida	Auriculares	A50 para juegos	Estéreo	24 bits/48 kHz
Reproducción/Salida	Auricular de auriculares con micrófono	A50 para voz	Estéreo	16 bits/48 kHz
Grabación/Entrada	Micrófono de los auriculares	A50 para voz	Mono	16 bits/48 kHz
Grabación/Entrada	Línea	A50 puerto de <i>stream</i>	Estéreo	16 bits/48 kHz

Los auriculares A50 también cuentan con un puerto de *stream*, que te permite enviar (*stream*) a otra aplicación (para grabar o transmitir) la mezcla de señales de audio que escuchas por los auriculares. Si utilizas el software G HUB de Logitech G, también puedes incluir, excluir y ajustar cada señal de audio de forma independiente.

Acerca del audio *Bluetooth*: los auriculares A50 cuentan con un receptor *Bluetooth* integrado en la estación base. Esto te permite conectar un segundo dispositivo, como un smartphone o una tablet, para música y llamadas. Para la reproducción de sonido, los auriculares A50 deben estar dentro del radio de acción de la estación base, incluso por *Bluetooth*. La función de *Bluetooth* no estará disponible si los auriculares están fuera del radio de acción de la estación base. El volumen de *Bluetooth* se puede ajustar directamente desde el dispositivo conectado por *Bluetooth*. Para más información, dirígete a la sección 4.7 sobre la conexión por *Bluetooth*.

3.1 Conectar la estación base A50 a la alimentación

Con el cable USB de tipo C a C incluido, inserta un extremo en el puerto de alimentación de 5 V CC de la estación base. Inserta el otro extremo en el adaptador de alimentación suministrado y en un enchufe/fuente de alimentación.

- La estación base no admite alimentación por bus USB y necesita alimentación externa para funcionar. Los A50 incluyen en la caja un adaptador de alimentación y un cable USB C
- Nota: El cable USB de tipo C a C que se suministra es bidireccional; uno de los extremos es de color rojo para ayudarte a identificar qué cable usar para alimentar la estación base de los A50.

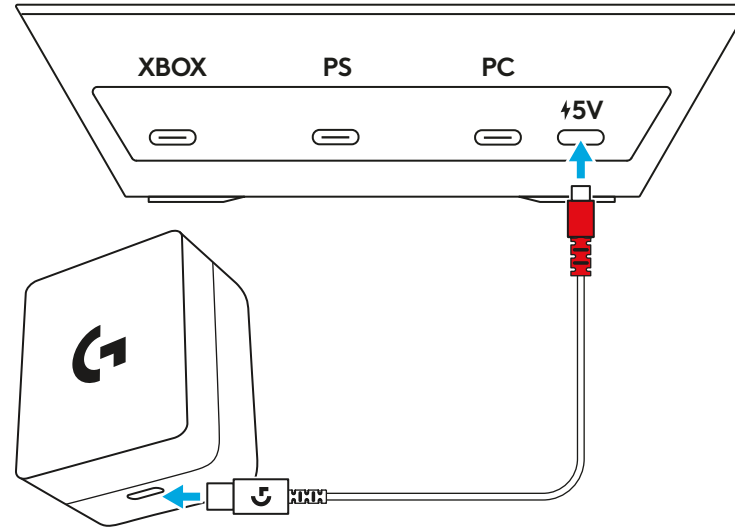

3.2 Conectar a la XBOX

Conecta un cable USB A a C desde la consola XBOX al puerto etiquetado como «XBOX» en la parte posterior de la estación base A50.

- Los controles de balance de juego y voz de MixAmp de los A50 están disponibles en XBOX, lo que permite un ajuste rápido y sencillo tanto de los canales de audio de reproducción como los del chat de voz.
- Asegúrate de que la estación base esté conectada al adaptador de alimentación suministrado, ya que no funcionará sin alimentación externa.

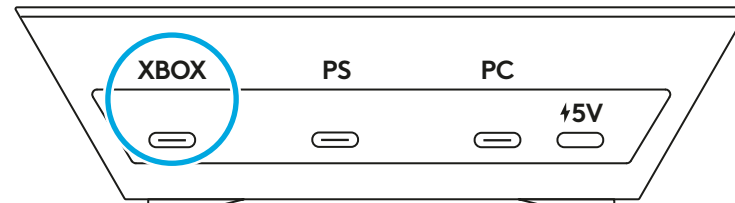

3.3 Conectar a la PlayStation

Conecta un cable USB A a C desde la consola PlayStation al puerto etiquetado como «PS» en la parte posterior de la estación base A50.

- Debido a limitaciones de la plataforma, los controles de balance de juego y voz de MixAmp de los A50 no están disponibles para PlayStation.
- Asegúrate de que la estación base esté conectada al adaptador de alimentación suministrado, ya que no funcionará sin alimentación externa.

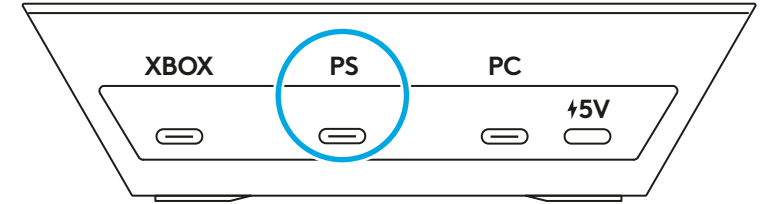

3.4 Conectar a la Switch

Conecta un cable USB A a C desde la base de la consola Switch al puerto etiquetado como «PS» en la parte posterior de la estación base A50.

- Debido a limitaciones de la plataforma, los controles de balance de juego y voz de MixAmp de los A50 no están disponibles para PlayStation.
- Asegúrate de que la estación base esté conectada al adaptador de alimentación suministrado, ya que no funcionará sin alimentación externa.

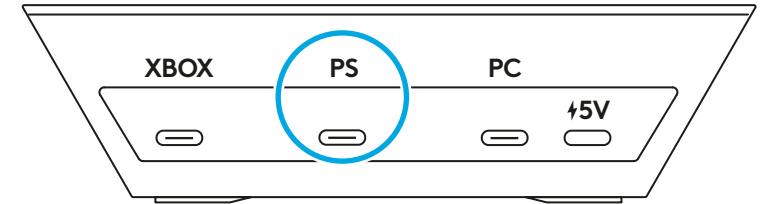

3.5 Conectar al PC

Conecta un cable USB A a C desde el PC al puerto etiquetado como «PC» en la parte posterior de la estación base A50.

- Los controles de balance de juego y voz de MixAmp de los A50 están disponibles en Windows y macOS, lo que permite un ajuste rápido y sencillo tanto de los canales de audio de reproducción como los del chat de voz.
- Aunque no es estrictamente necesario, se recomienda conectar los auriculares A50 a un puerto USB-A compatible con USB 3.0 SuperSpeed o superior. Por lo general, son de color azul, aunque no siempre es así. Consulta el manual de usuario de tu dispositivo.

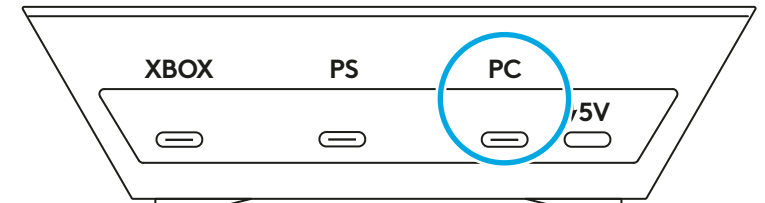

3.6 Conectar por *Bluetooth*[®]

- 1** Asegúrate de que el adaptador de alimentación suministrado esté conectado al puerto de alimentación de 5 V CC de la estación base con el cable *USB-C* suministrado. La estación base no funcionará sin alimentación externa.
- 2** Los auriculares con micrófono se pueden acoplar o desacoplar de la estación base. Activa el interruptor para encenderlos.
- 3** Mantén pulsado el botón de *Bluetooth* durante 3 segundos.
- 4** Busca el indicador *Bluetooth* en el panel frontal de la estación base. Debería empezar a parpadear.
- 5** Desde tu dispositivo *Bluetooth*, conecta con «A50» en la lista de emparejamiento
 - Para la reproducción de sonido, los auriculares A50 deben estar conectados a la estación base, incluso por *Bluetooth*. La función de *Bluetooth* no estará disponible si los auriculares están fuera del radio de acción de la estación base.
 - Los controles de balance de juego y voz de MixAmp de los A50 no están disponibles para *Bluetooth*.

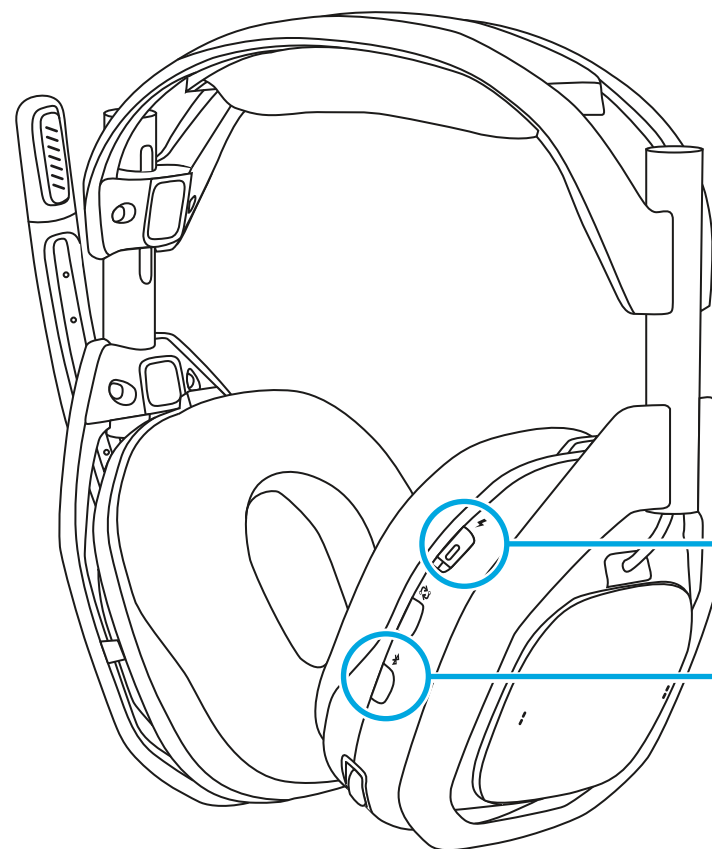

Selecciona la posición de ENCENDIDO

Mantén pulsado durante 3 s.

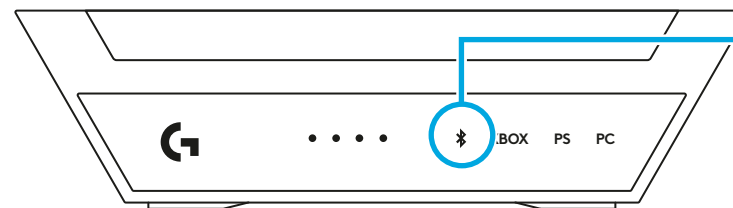

El indicador parpadea

MODO DE EMPLEO

Cómo configurarlos y utilizarlos

Antes de utilizar los A50, lee la siguiente sección para familiarizarte con los controles de los auriculares, aprender a configurarlos y ver algunos consejos útiles para sacarle el máximo partido a tus Logitech G A50. Consulta las secciones siguientes para conocer los distintos tipos de dispositivos y sistemas:

4.1 Controles de los auriculares con micrófono

- 1 Micrófono volteable para silenciar:** Los auriculares A50 incorporan un micrófono con varilla ajustable que se silencia automáticamente al voltearla. Cuando se gira a una posición totalmente vertical, la señal del micrófono se silencia en los auriculares. Al girar la varilla, notarás un punto de enganche mecánico que indica cuando está activado o desactivado el silenciamiento.
- 2 Controles de balance de juego y voz de MixAmp:** En las plataformas compatibles y cuando está correctamente configurada, la función MixAmp de los A50 permite el ajuste instantáneo entre dos señales de audio distintas. Esto te permite ajustar y equilibrar rápidamente el volumen del juego o de la voz de un amigo que quieres oír en cada momento. Se puede acceder a los controles de balance de juego y voz de MixAmp con los dos interruptores de palanca del auricular derecho. Se reproducirá un tono de notificación acústico en los puntos de máximo de juego, medio, máximo de voz.

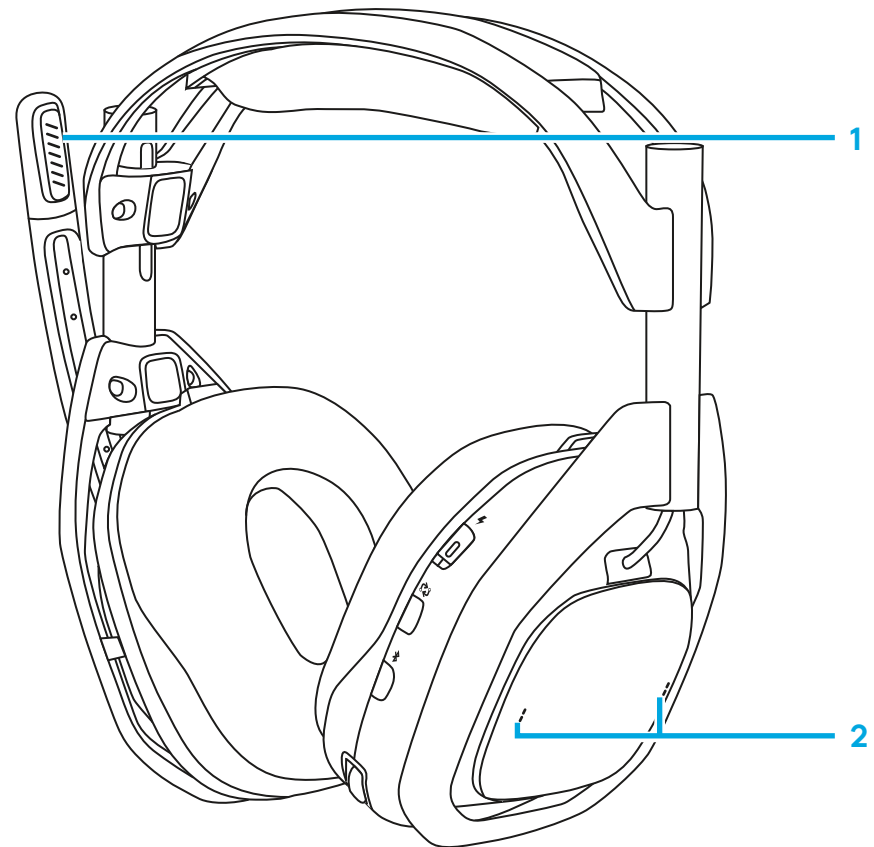

- 3 Volumen y ajuste de los auriculares con micrófono:**
Los auriculares A50 cuentan con un esquema de control y gestión del volumen interno. El volumen de los auriculares es independiente y no se sincroniza con el sistema fuente. El volumen se ajusta intuitivamente utilizando el control giratorio. Se reproducirá un tono de notificación acústico en el punto de volumen máximo y en el cero.

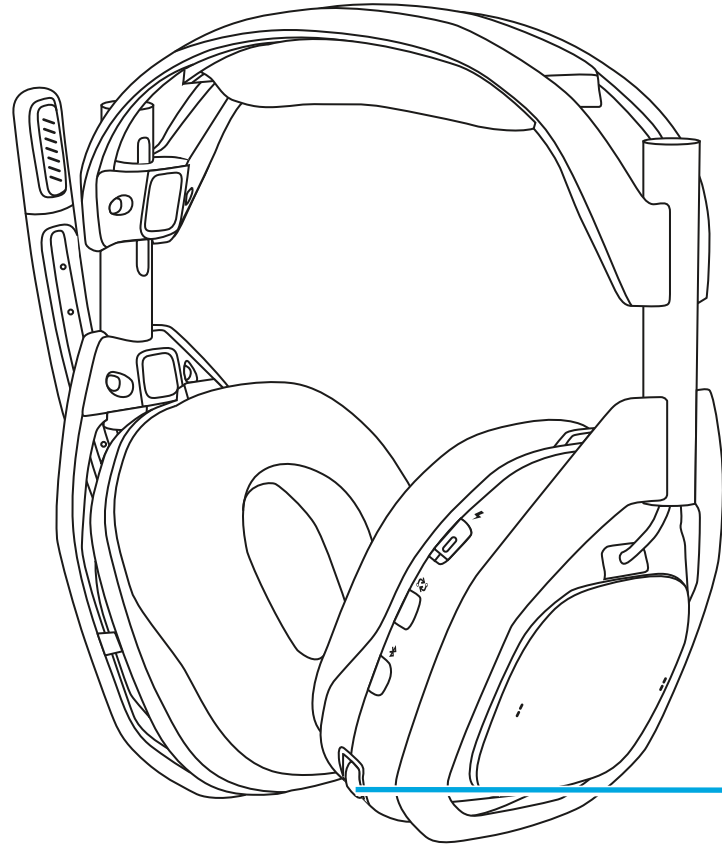

4.2 CAMBIAR LAS ENTRADAS

Si hay varios sistemas conectados, los auriculares A50 te permiten alternar con el botón PLAYSYNC, que encontrarás en los auriculares, debajo del interruptor de encendido.

- 1** Cuando los auriculares estén desacoplados, deben estar encendidos para que el botón PLAYSYNC funcione. Pulsa una vez el botón de ciclo entre los sistemas. El indicador LED de la entrada de la estación base responderá.
- 2** Cuando los tres sistemas estén activos, al pulsar el botón PLAYSYNC se pasará por cada entrada secuencialmente, de XBOX a PlayStation y a PC.
- 3** Puedes usar el botón PLAYSYNC cuando los auriculares estén acoplados a la estación base, independientemente del estado del interruptor de encendido.

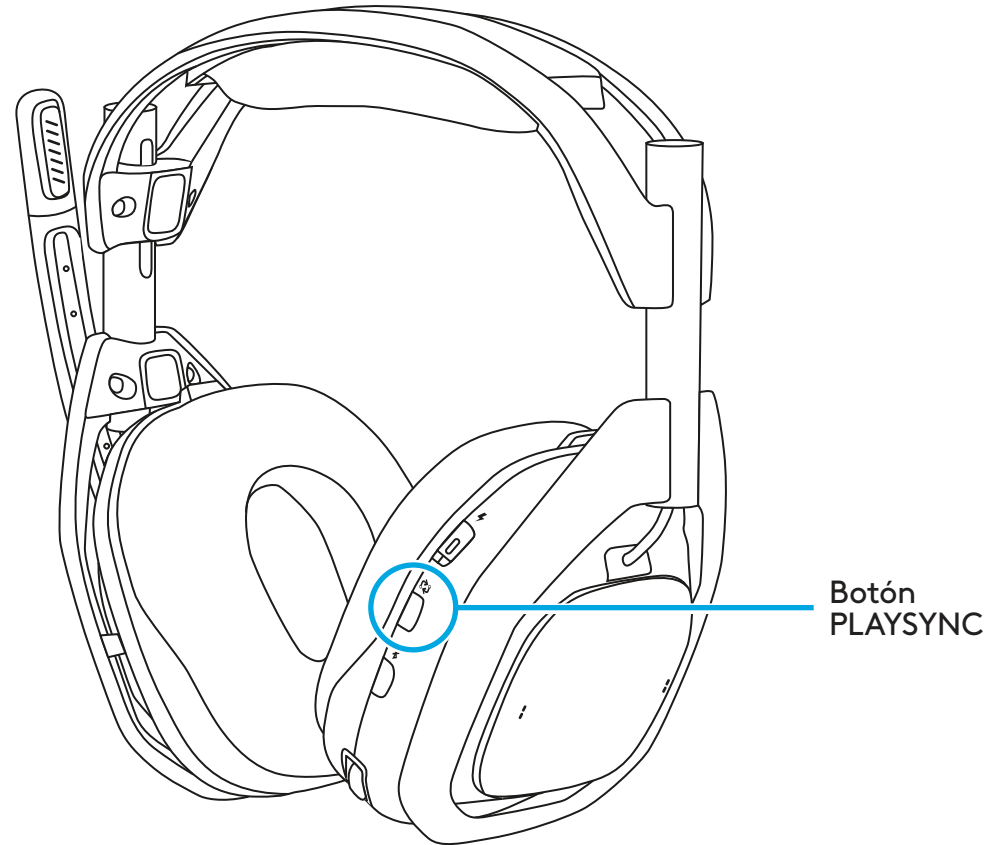

4.3 XBOX

Para utilizar los A50 con la XBOX, asegúrate primero de que estén configurados. Los auriculares A50 también cuentan con Dolby Atmos con la licencia permanente incluida.

Configuración

- 1 Deja los auriculares A50 en la estación base y enciéndelos.
- 2 Pulsa el botón PLAYSYNC para ponerlos en modo XBOX.
- 3 Desacopla los auriculares y déjalos encendidos; una notificación en pantalla te indicará que los auriculares se han asignado correctamente. Esto puede tardar varios segundos.
- 4 En **Configuración de XBOX > Volumen y salida de audio > Audio de los auriculares:**
 - Para el formato Auriculares, selecciona **Estéreo sin comprimir** o **Dolby Atmos para auriculares**.
- 5 En **Opciones adicionales**, deja todo lo demás sin marcar. Opcionalmente, puedes activar **Silenciar audio del altavoz cuando estén conectados los auriculares**, si lo prefieres. Es recomendable hacerlo mientras estés en el chat de equipo, para que el micrófono de tus A50 no capte el audio del TV/altavoz e interrumpa a tu equipo.

Uso

- 1 La tecnología MixAmp de los A50 se integra perfectamente con tu XBOX. El control de volumen de los A50 y los estados de los controles de balance de juego y voz de MixAmp están sincronizados con la XBOX, por lo que se pueden ver y también ajustar con el mando a través del menú guía, en la pestaña de audio.
- 2 Cuando los auriculares A50 están acoplados o apagados, el audio de la XBOX se dirige automáticamente al televisor/altavoz.

- 3** Cuando los auriculares estén desacoplados o encendidos, el audio de la *XBOX* se dirigirá automáticamente a los auriculares. *XBOX* avisará en pantalla cuando se asignen los auriculares.
 - Si los auriculares A50 están desacoplados, puedes apagarlos en cualquier momento para reanudar la reproducción de sonido en el TV/altavoces.
 - Nota: La licencia Dolby Atmos incluida está vinculada al hardware de tus A50. Para activar y utilizar esta función se requiere una conexión USB válida a la consola y que la estación base de los A50 esté enchufada a la alimentación.

4.4 PlayStation

Para utilizar los A50 con la PlayStation, asegúrate primero de que estén configurados.

Configuración

- 1** Deja los auriculares A50 en la estación base y enciéndelos.
- 2** Utiliza el botón PLAYSYNC para ponerlo en modo PS; una notificación en pantalla te indicará que se han detectado los auriculares.
- 3** Ve a **Configuración > Sonido > Salida de audio:**
 - En **Dispositivo de salida**, elige **Auriculares USB (A50)**.
 - Ve al final y, en la opción **Formato de audio (prioridad)**, selecciona **PCM lineal**.
- 4** Opcional: Si lo deseas, puedes activar el **Audio 3D (auriculares)** y ajustar el **Perfil de audio** según tus preferencias.
- 5** A continuación, en **Configuración > Sonido > Micrófono:**
 - En «Dispositivo de entrada», elige **Auriculares USB (A50)**.

Uso

- 1 Para utilizar los auriculares A50, asegúrate de que la salida de audio esté configurada en **Auriculares USB (A50)** y el micrófono en **Auriculares USB (A50)**. Para ello, entra en **Configuración** o en el **Centro de control** pulsando el botón **PS** del mando.
- 2 El volumen de los auriculares A50 se controla por separado desde la PlayStation y está diseñado para no sincronizarse. Ajusta cuidadosamente el volumen de la PlayStation y de los A50 para asegurar un nivel cómodo antes de utilizarlos.
 - Nota: La función y los controles de balance de juego y voz no estarán disponibles al utilizar los auriculares con la PlayStation.
 - Nota: Tal y como está diseñada, la función **Conmutar automáticamente el dispositivo de salida** de PlayStation funciona cuando los A50 están físicamente desenchufados o configurados en otro modo de funcionamiento (XBOX o PC), mediante el botón PLAYSYNC. Acoplar o desacoplar los auriculares no afectará a la salida de audio de la consola ni provocará que se redireccione. Puedes elegir manualmente la salida de audio seleccionando el dispositivo deseado. Para ello, entra en **Configuración** o en el **Centro de control** pulsando el botón **PS** del mando.

4.5 Switch

Para utilizar los auriculares y la estación base A50 con la Nintendo Switch en modo acoplado, sigue estas instrucciones.

Configuración

- 1 Deja los auriculares A50 en la estación base y enciéndelos.
- 2 Utiliza el botón PLAYSYNC para ponerlo en modo PS; una notificación en pantalla te indicará que se han detectado los auriculares.

Uso

- 1 La consola Switch dirigirá automáticamente el audio a los A50 cuando la estación base esté conectada por USB y configurada en el modo de funcionamiento adecuado.

- 2 El volumen de los auriculares A50 se controla por separado desde la Switch y está diseñado para no sincronizarse. Ajusta cuidadosamente el volumen de la Switch y de los A50 para asegurar un nivel cómodo antes de utilizarlos.
 - Nota: La función y los controles de balance de juego y voz no estarán disponibles al utilizar los auriculares con la Switch.
 - Nota: Debido a como está diseñada y funciona la Switch, el audio del televisor/altavoz no se restablecerá hasta que los A50 se desenchufen físicamente o se pongan en otro modo de funcionamiento(XBOX o PC), utilizando el botón PLAYSYNC. Acoplar o desacoplar los auriculares no afectará a la salida de audio de la consola ni provocará que se redireccione.

4.6 PC

Para utilizar los A50 con la XBOX, asegúrate primero de que estén configurados. Los auriculares A50 presentan varios puntos de conexión de audio USB que se pueden utilizar con distintos fines. Los auriculares A50 también cuentan con Dolby Atmos con la licencia permanente incluida.

Configuración

- 1 Deja los auriculares A50 en la estación base y enciéndelos.
- 2 Pulsa el botón PLAYSYNC para poner el producto en modo PC.
- 3 Ve a **Configuración > Sonido > Salida:**
 - Asegúrate de que **Salida** esté configurada en **A50 para juegos**. El sistema no utilizará este punto de conexión de audio como salida principal.
 - Opcional: También puedes configurar el formato de sonido espacial haciendo clic en «A50 para juegos» y entrando en **Propiedades**. A continuación, en **Sonido espacial**, despliega el menú y selecciona **Microsoft Windows Sonic para auriculares** o **Dolby Atmos para auriculares**, si así lo deseas.
- 4 Ve a **Configuración > Sonido > Entrada:**
 - Asegúrate de que **Entrada** esté configurada en **Salida de micrófono A50**. El sistema ahora utilizará los auriculares A50 como el micrófono principal.

- 5** Opcional: Verás un segundo punto de conexión de salida de audio USB, etiquetado como «A50 para voz». Si lo deseas, puedes dirigir tu aplicación de chat o el chat del juego a este punto de conexión de audio. Si lo haces, los controles de balance de juego y voz de MixAmp funcionarán cuando se acceda a ellos mediante los dos interruptores de palanca situados en el auricular derecho.
- 6** Opcional: Verás un segundo punto de conexión de entrada de audio USB, etiquetado como «salida de *stream* A50». Se utiliza para la función de salida de *stream* de los A50. Para más detalles, consulta la sección «Salida de *stream*».

Uso

- 1** Siempre que la estación base esté conectada al PC y encendida, los A50 emitirán audio desde el PC si está configurado como dispositivo de audio principal. Acoplar y desacoplar los auriculares no afectará la salida de audio del sistema ni provocará que se redireccione.
- 2** El volumen de los auriculares A50 se controla por separado desde el PC y está diseñado para no sincronizarse. Utiliza los ajustes de volumen de Windows y de los A50 para asegurar un nivel cómodo antes de usarlos.
 - Nota: La licencia Dolby Atmos incluida está vinculada al hardware de tus A50. Para activar y utilizar esta función se requiere una conexión USB válida a la consola y que la estación base de los A50 esté enchufada a la alimentación.

4.7 Bluetooth®

Para la reproducción de sonido, los auriculares A50 deben estar conectados a la estación base, incluso por *Bluetooth*. La función de *Bluetooth* no estará disponible si los auriculares están fuera del radio de acción de la estación base.

Configuración

- 1** Cuando los auriculares estén encendidos y en el radio de acción de la estación base.
- 2** Mantén pulsado el botón de *Bluetooth* durante 3 segundos.

3 En tu dispositivo Bluetooth, busca los **A50** en la lista de emparejamiento y conéctalos.

4 NOTA: Si los auriculares A50 están apagados, no se volverán a conectar al último dispositivo *Bluetooth* utilizado de forma automática. Acuérdate de volver a conectar los auriculares A50 desde el dispositivo *Bluetooth*.

Uso

1 Cuando los A50 se hayan conectado al dispositivo *Bluetooth*, los siguientes controles de audio y reproducción estarán disponibles con el botón *Bluetooth* de los auriculares:

- Reproducir/pausar: Un solo toque.
- Avanzar pista: Doble toque.
- Retroceder pista o pista anterior: Triple toque.

2 Al recibir una llamada de voz, estarán disponibles los siguientes controles:

- Responder llamada/finalizar llamada: Un solo toque.
- Rechazar llamada: Mantener.

3 Para ajustar el volumen del audio de *Bluetooth* (música o llamadas), utiliza los botones o controles de volumen del dispositivo *Bluetooth*.

4.8 Acoplamiento y carga

Los auriculares A50 requieren una fuente de alimentación externa específica. Utiliza el adaptador de CA incluido con el producto.

Los auriculares A50 están diseñados para acoplarse y cargarse en la estación base cuando no se están utilizando. Esto garantiza que los auriculares estén suficientemente cargados y listos para la siguiente sesión. Después de cada sesión, se recomienda acoplar los auriculares a la estación base. De forma alternativa, los auriculares incluyen un puerto *USB-C* (ubicado en el lado derecho) para poder cargarlos con cable durante su uso o para cargas completas rápidas.

Uso

- 1** Antes de acoplarlos, asegúrate de que los auriculares estén en la orientación correcta. El micrófono de varilla debería estar del lado izquierdo y los botones deben estar orientados hacia ti.
- 2** Asegúrate de voltear el micrófono de varilla hacia arriba (silenciado) y de que las copas no estén rotadas ni volteadas hacia adentro en tu dirección.
- 3** Deja cuidadosamente los auriculares en la estación base. De esta forma, los auriculares se alinearán correctamente con las clavijas de carga.
- 4** La estación base tiene 4 LED que indican el estado de la batería de los auriculares, en incrementos del 25 %.
- 5** Los auriculares tienen un LED integrado en el interruptor de encendido:
 - Encendido/carga completa: Blanco.
 - Modo de suspensión: Efecto de respiración blanco.
 - Carga en curso: Naranja.
 - Carga baja: Rojo permanente.
 - Carga en estado crítico (quedan menos de 15 minutos de juego): Efecto de respiración rojo.

ITENS INCLUÍDOS NA EMBALAGEM

- Headset sem fios A50

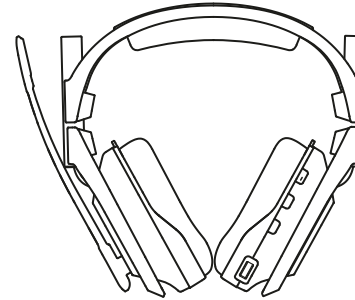

- Estação de base USB A50

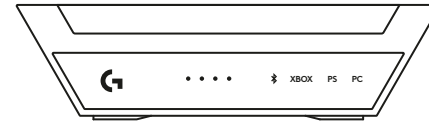

- 1x Cabo *USB-C* para *USB-A*

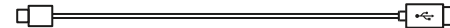

- 1x Cabo *USB-C* para *USB-C*



- 1x Adaptador de alimentação e ficha *USB-C*



- Cartão Dolby Atmos

- Ligação por código QR à web QSG e ao site de apoio

- Documento do utilizador



DESCRIÇÃO GERAL DO PRODUTO

Headset

- 1 Microfone flip-to-mute com tecnologia de cancelamento de ruído
- 2 Almofadas para ouvidos magnéticas
- 3 Botão Ligar/desligar e indicador LED
- 4 Botão PLAYSYNC
- 5 Botão *Bluetooth*®
- 6 MixAmp Equilíbrio Jogo/Voz
- 7 Controlo de volume
- 8 Porta de carregamento *USB-C*

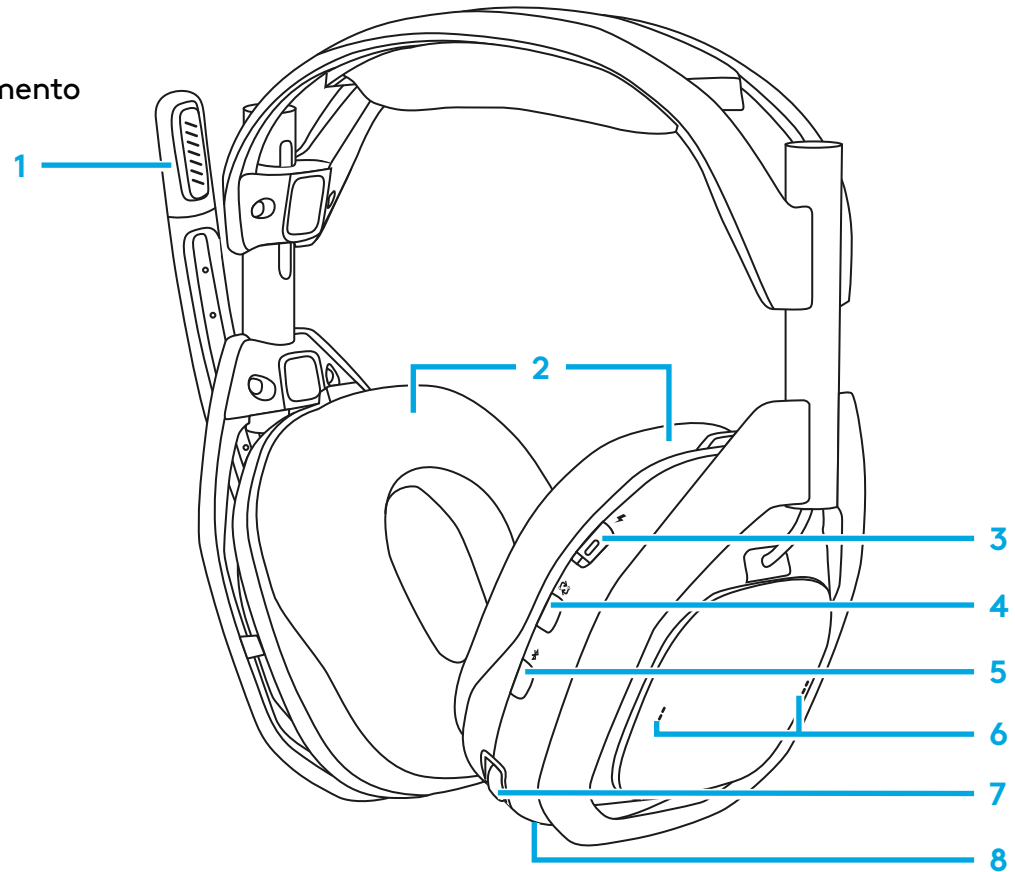

ESTAÇÃO DE BASE HDMI

Parte frontal

- 1 Indicador de bateria do headset
- 2 Indicador *Bluetooth*®
- 3 Indicador de seleção de entrada

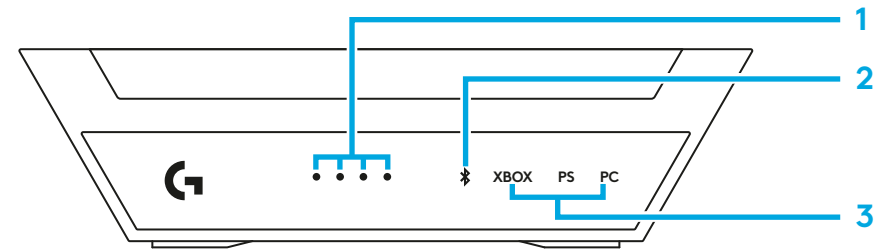

Parte traseira

- 4 Entradas para XBOX
- 5 Entradas para PlayStation/Switch
- 6 Fonte de alimentação 5v
- 7 Entrada para PC

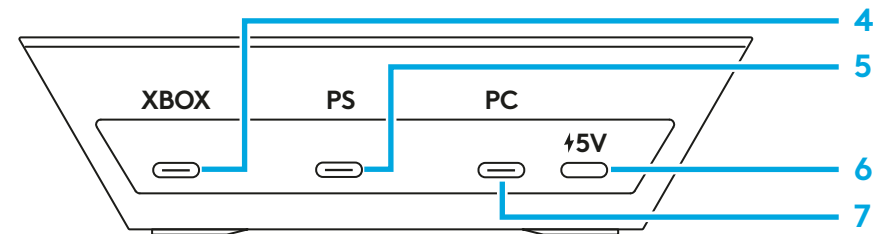

Cabo USB-C para USB-C

- 1 Porta de alimentação de 5V DC para estação de base
- 2 Para adaptador de alimentação



Cabo USB-C para USB-A

- 1 Para a estação de base USB
- 2 Para consola de jogos

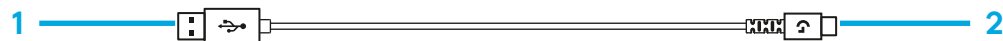

Adaptador de alimentação

- 1 Saída de alimentação 5 v CC

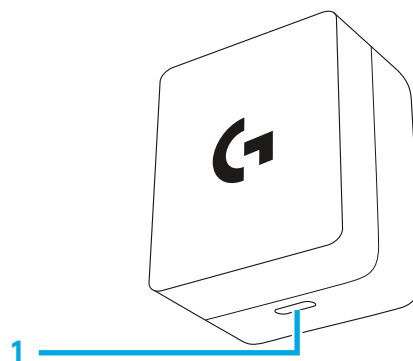

COMEÇAR

Equipado com PLAYSYNC Audio, MixAmp, controlos de equilíbrio de jogo/voz e várias portas USB, o Logitech G A50 permite-lhe utilizar um headset com até 3 sistemas de jogo incluindo processamento de áudio e controlos otimizados para várias plataformas. Alterne num ápice entre cada sistema utilizando o botão PLAYSYNC integrado, convenientemente localizado no headset. As portas para cada tipo de sistema estão marcadas na base da estação de base.

- *XBOX*: os controlos de equilíbrio MixAmp e Jogo/Voz estão disponíveis se o cabo USB estiver ligado à porta da estação de base designada *XBOX*.
- PlayStation, Switch: os controlos de equilíbrio MixAmp Jogo/Voz não estarão disponíveis.
- PCs *Windows/Mac*: os controlos de equilíbrio MixAmp Jogo/Voz estão disponíveis desde que tenha sido configurada a atribuição adequada do ponto final de áudio.

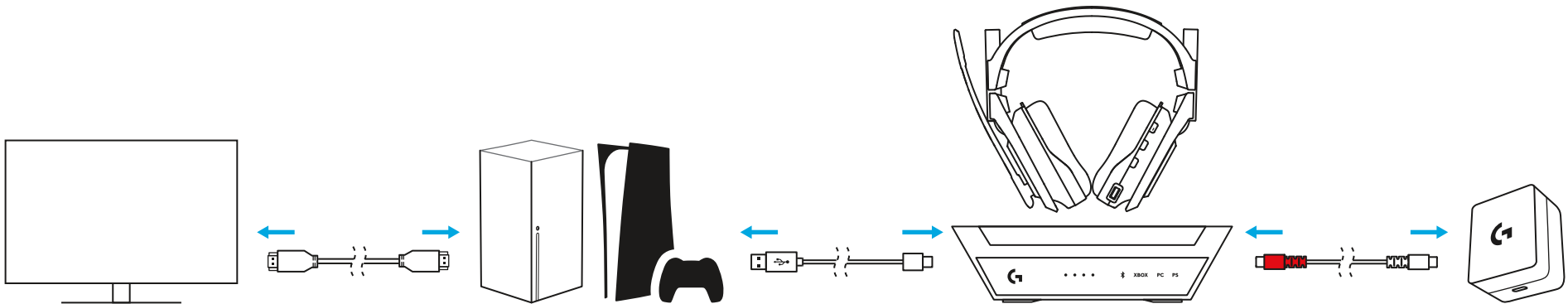

Para PC - O A50 liga-se a uma máquina *Windows* utilizando áudio USB, a função *MixAmp* integrada oferece múltiplos pontos finais USB para um reencaminhamento versátil de diferentes sinais de áudio de várias aplicações. Quando configurado e atribuído corretamente, pode ajustar e equilibrar rapidamente a mistura *Jogo/Voz* utilizando os controlos do headset A50.

Dispositivo	Tipo de áudio USB	Descritor	Estéreo / Mono	Máximo de bits / Taxa de amostra
Reprodução/Saída	Auscultadores	A50 Game	Estéreo	24 bits / 48 kHz
Reprodução/Saída	Auriculares do headset	A50 Voice	Estéreo	16 bits / 48 kHz
Gravação/Entrada	Microfone do headset	A50 Voice	Mono	16 bits / 48 kHz
Gravação/Entrada	Cabo	A50 StreamPort	Estéreo	16 bits / 48 kHz

O A50 X também inclui uma *StreamPort* que lhe permite enviar (transmitir) uma mistura de sinais de áudio que ouve no headset a outra aplicação (para gravação ou transmissão). Ao utilizar o software *G HUB Logitech G*, também pode incluir/excluir/ajustar cada sinal de áudio de forma independente.

Acerca do áudio Bluetooth - O A50 inclui um recetor *Bluetooth* integrado na estação de base. Isto permite-lhe ligar um dispositivo secundário, como um smartphone ou tablet, para ouvir música e fazer chamadas. O headset A50 tem de estar dentro do alcance da estação de base para toda a reprodução de áudio, incluindo *Bluetooth*. A funcionalidade *Bluetooth* não estará disponível se o headset estiver fora do alcance da estação de base. O volume do *Bluetooth* pode ser ajustado diretamente a partir do dispositivo de origem *Bluetooth*. Para obter mais informações, consulte a secção 4.7 para obter detalhes sobre como ligar o *Bluetooth*.

3.1 Ligação da estação de base A50 à fonte de alimentação

Com o cabo USB tipo C para C incluído, insira uma extremidade na porta de alimentação 5v DC da estação de base. Insira a outra extremidade no adaptador de alimentação fornecido e numa tomada de parede/ fonte de alimentação.

- A estação de base não suporta alimentação por barramento USB e necessita de alimentação externa para funcionar. O A50 inclui um adaptador de corrente e um cabo *USB C* na caixa.
- Sugestão: O cabo USB tipo C para C incluído é bidirecional e uma das extremidades foi codificada a vermelho para o ajudar a identificar o cabo utilizado para alimentar a estação de base A50.

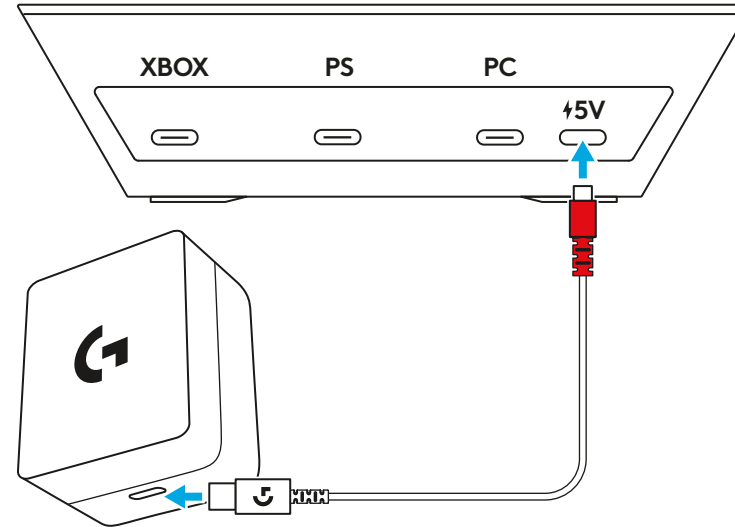

3.2 Ligar à XBOX

Ligue um cabo USB A a C da consola XBOX na porta identificada como "XBOX" na parte de trás da estação de base A50.

- Os controlos de equilíbrio A50 MixAmp e Jogo/Voz estão disponíveis na XBOX e permitem um ajuste rápido e fácil dos canais de áudio de reprodução e de conversação por voz.
- Certifique-se de que a estação de base está ligada ao adaptador de alimentação fornecido, pois este não funcionará sem alimentação externa.

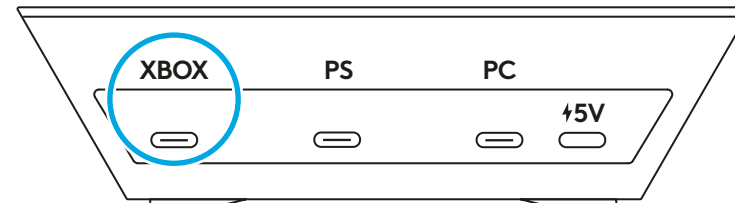

3.3 Ligar à PlayStation

Ligue um cabo USB A a C da consola PlayStation à porta identificada como "PS" na parte de trás da estação de base A50.

- Devido a limitações da plataforma, os controlos de equilíbrio A50 MixAmp e Jogo/Voz não estão disponíveis para utilização na PlayStation.
- Certifique-se de que a estação de base está ligada ao adaptador de alimentação fornecido, pois este não funcionará sem alimentação externa.

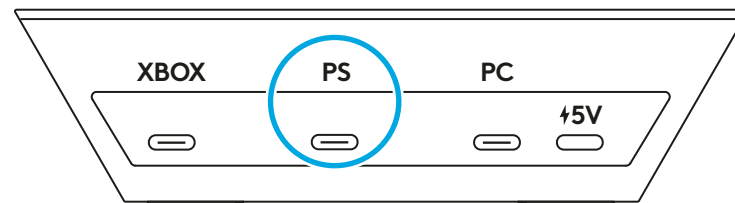

3.4 Ligar à Switch

Ligue um cabo USB A a C da base da consola Switch à porta identificada como "PS" na parte de trás da estação de base A50.

- Devido a limitações da plataforma, os controlos de equilíbrio A50 MixAmp e Jogo/Voz não estão disponíveis para utilização na PlayStation.
- Certifique-se de que a estação de base está ligada ao adaptador de alimentação fornecido, pois este não funcionará sem alimentação externa.

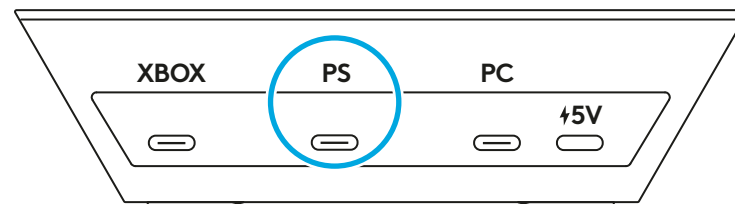

3.5 Ligar ao PC

Ligue um cabo USB A a C do PC à porta identificada como "PC" na parte de trás da estação de base A50.

- Os controlos de equilíbrio MixAmp e Jogo/Voz do A50 estão disponíveis em Windows e MacOS para permitir um ajuste rápido e fácil dos canais de áudio de reprodução e de conversação por voz.
- Apesar de não ser estritamente necessário, recomenda-se que o A50 X esteja ligado a uma porta USB-A com classificação USB 3.0 SuperSpeed ou superior. Geralmente estas portas apresentam a cor azul, embora nem sempre seja assim. Consulte o manual do utilizador do seu dispositivo.

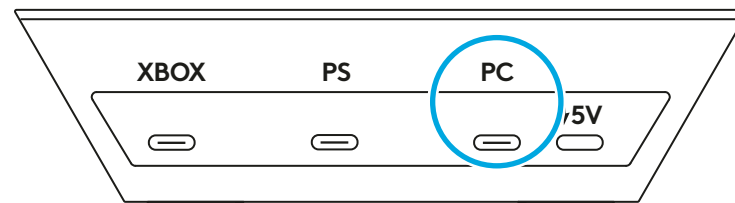

3.6 Ligar a *Bluetooth*®

- 1** Certifique-se de que o adaptador de alimentação fornecido está ligado à porta de alimentação 5v DC da estação de base utilizando o cabo *USB-C* incluído. A estação de base não funcionará sem alimentação externa.
- 2** O headset pode estar ancorado ou não na estação de base; ligue o headset ao ativar o botão ligar/desligar do headset.
- 3** Mantenha o botão *Bluetooth* premido durante 3 segundos.
- 4** Localize o indicador *Bluetooth* no painel frontal da estação de base, deve começar a piscar.
- 5** No seu dispositivo *Bluetooth*, ligue ao "A50" na lista de emparelhamento.
 - O headset A50 tem de estar ligado à estação de base para toda a reprodução de áudio, incluindo *Bluetooth*. A funcionalidade *Bluetooth* não estará disponível se o headset estiver fora do alcance da estação de base.
 - Os controlos de equilíbrio A50 MixAmp e Jogo/Voz não estão disponíveis para *Bluetooth*.

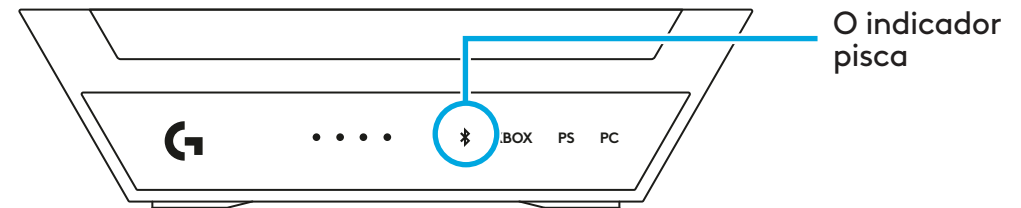
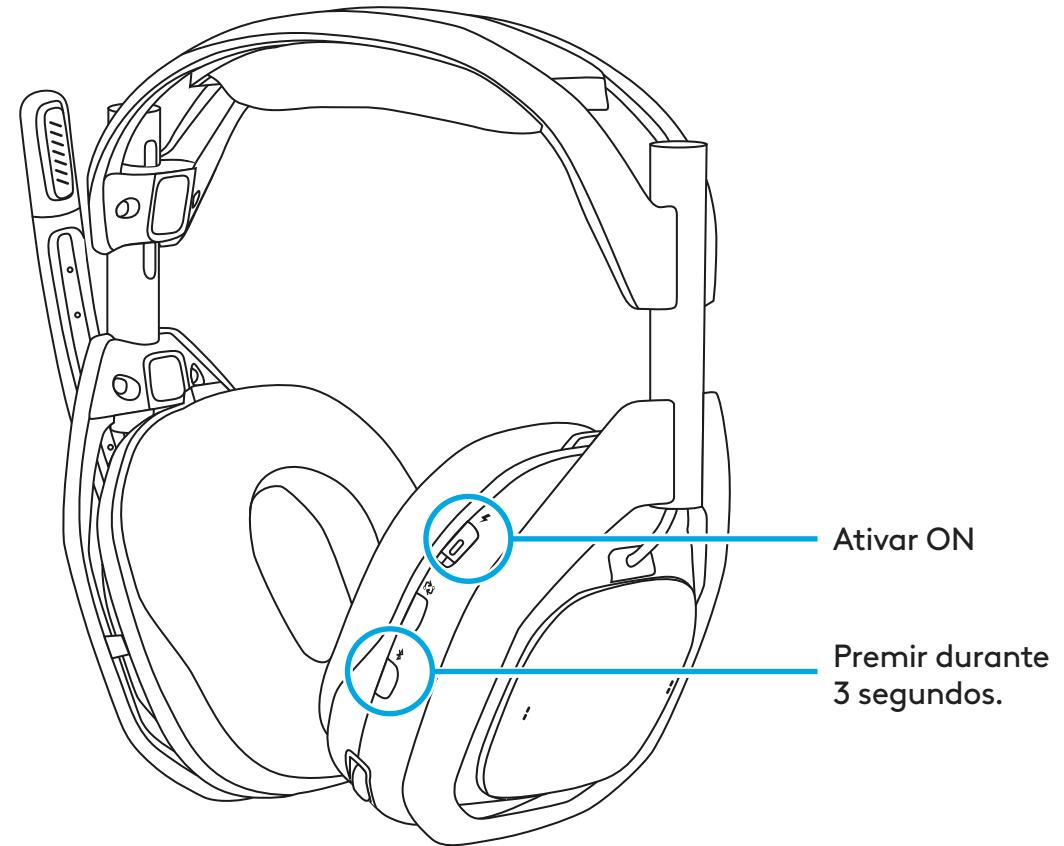

COMO UTILIZAR

Como configurar e utilizar

Antes de utilizar o A50, leia a secção seguinte para se familiarizar com os controlos do headset, saber como configurar e ter dicas úteis para tirar o máximo partido do seu Logitech G A50. Consulte as secções seguintes para conhecer os tipos de dispositivos e sistemas:

4.1 Controlos do headset

- 1 Microfone Flip-to-Mute:** O headset A50 possui um microfone ajustável com tecnologia de cancelamento de ruído que se silencia automaticamente quando é afastado. Quando rodado até à posição totalmente vertical, o sinal do microfone é silenciado ao nível do headset. Ao rodar a haste, sentirá um ponto de engate mecânico que indica quando o modo silencioso está engatado ou desengatado.
- 2 Equilíbrio MixAmp Jogo/Voz:** Nas plataformas suportadas, e quando corretamente configurada, a função MixAmp do A50 permite o ajuste em tempo real entre dois sinais de áudio distintos. Isto permite-lhe regular e equilibrar rapidamente a quantidade de áudio do jogo ou da voz de um amigo que pretende ouvir num determinado momento. Os controlos de equilíbrio do MixAmp Jogo/Voz são acessíveis através dos dois interruptores de pá localizados no auscultador direito do headset. Será reproduzido um sinal sonoro audível de notificação nos pontos Jogo máximo, médio e Voz máxima.

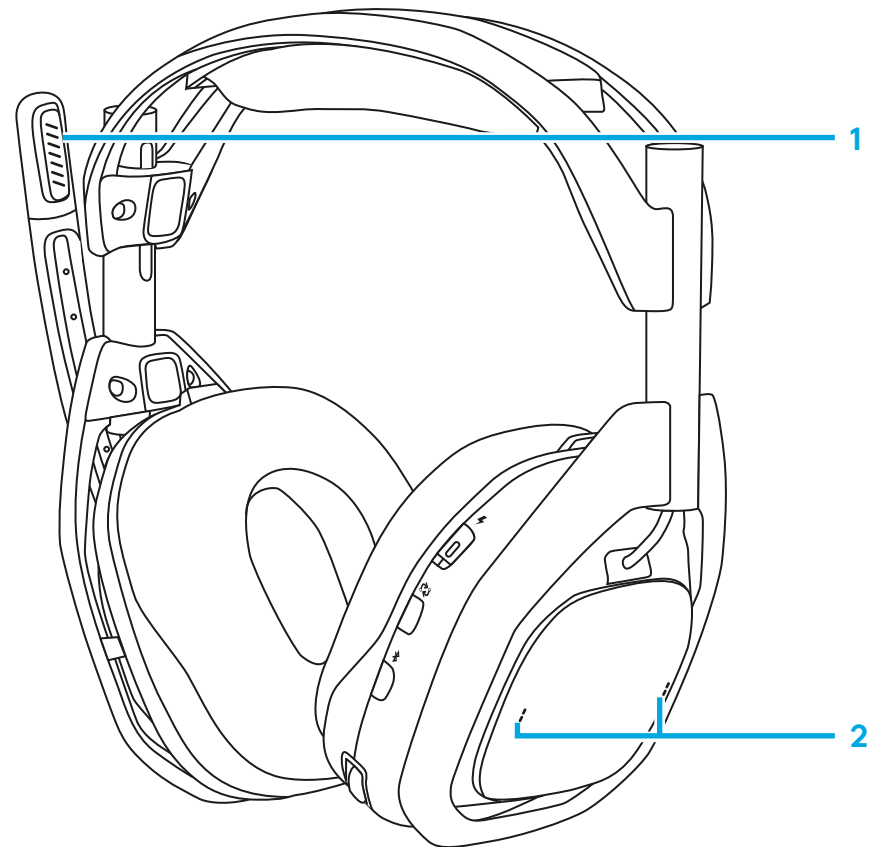

- 3 Volume e ajuste do headset:** O A50 X possui um esquema interno de gestão e controlo do volume; o volume do headset é independente e não é sincronizado com o sistema de origem. O volume é ajustado de forma intuitiva com a roda de controlo. Será reproduzido um sinal sonoro audível de notificação nos pontos de volume máximo e volume zero.

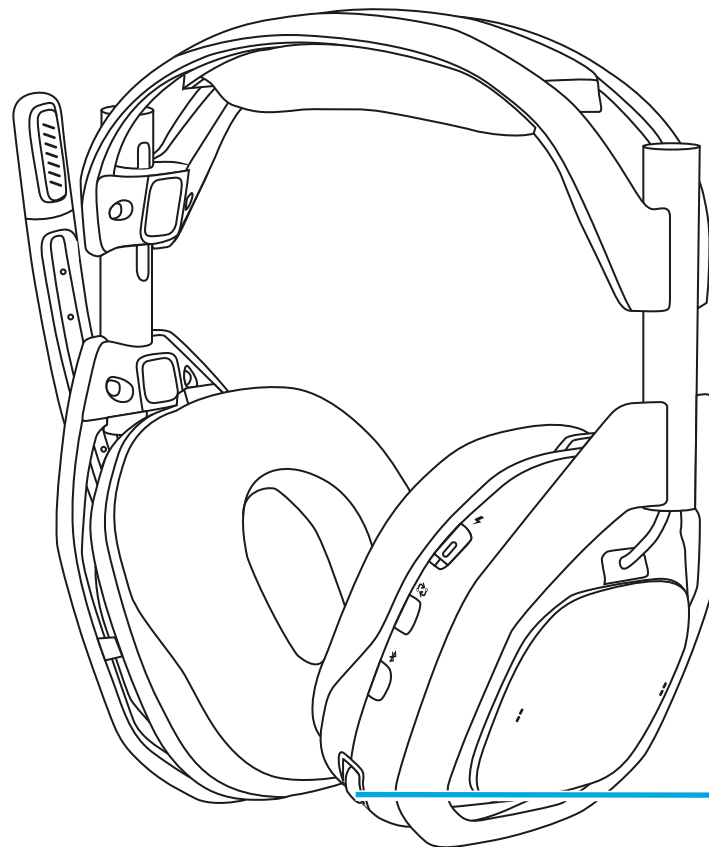

4.2 ALTERAR AS ENTRADAS

Se estiverem ligados vários sistemas, o A50 X permite-lhe alternar entre cada sistema utilizando o botão PLAYSYNC, localizado no headset, por baixo do Botão Ligar/desligar.

- 1** Quando o headset não estiver ancorado na base, a alimentação tem de estar ligada para o botão PLAYSYNC funcionar. Prima uma vez para alternar entre sistemas. O indicador LED de entrada da estação base responderá.
- 2** Quando os três sistemas estão ativos, premir o botão PLAYSYNC percorre cada entrada sequencialmente, da XBOX para a PlayStation e para o PC.
- 3** Pode utilizar o botão PLAYSYNC quando o headset está ancorado na estação de base, independentemente do estado do botão ligar/desligar.

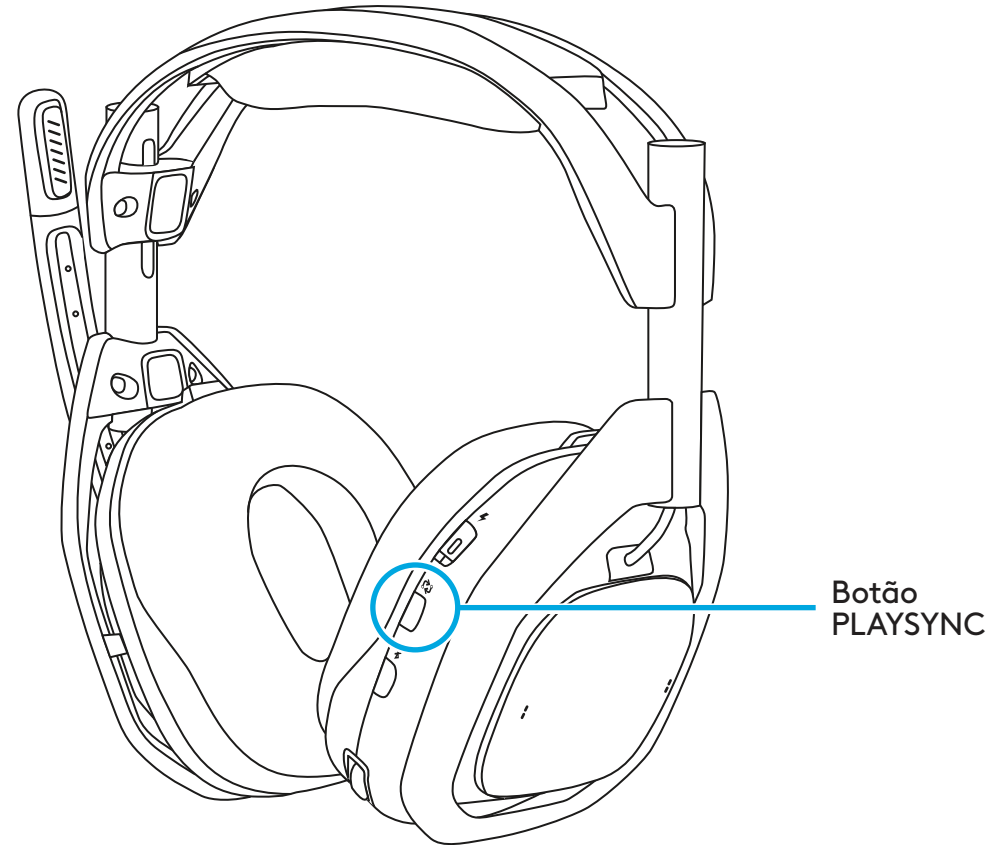

4.3 XBOX

Para utilizar o A50 com a XBOX, certifique-se de que esta foi primeiro configurada. O seu A50 também inclui Dolby Atmos com a licença vitalícia incluída.

Configuração

- 1 Coloque o headset A50 no encaixe da estação de base e ligue-o.
- 2 Prima o botão PLAYSYNC para o colocar no modo XBOX.
- 3 Retire o headset do encaixe da estação de base e deixe-o ligado, uma notificação no ecrã indicará que o headset foi atribuído. Isto pode demorar alguns segundos.
- 4 Em **Definições da XBOX > Volume e saída de áudio > Áudio do headset:**
 - Para o formato de headset, selecione **Estéreo não comprimido** ou **Dolby Atmos para auscultadores**.
- 5 Em **Opções adicionais**, deixe o restante desseleccionado. Opcionalmente, pode ativar **Silenciar o áudio do altifalante quando o headset estiver instalado**, se preferir. Recomenda-se que o faça enquanto estiver no chat da equipa para que o áudio do seu televisor/altifalante não seja captado pelo microfone do A50 e perturbe a sua equipa.

Utilização

- 1 A tecnologia MixAmp do A50 integra-se perfeitamente na sua XBOX. O controlo de volume do A50 e os estados do MixAmp equilíbrio Jogo/Voz estão sincronizados com a XBOX, podendo ser visualizados e também ajustados com o seu comando através do menu do guia, no separador de áudio.
- 2 Quando o headset A50 está ancorado/desligado, o áudio da XBOX é automaticamente reencaminhado para o televisor/altifalante.

- 3 Quando o headset não está ancorado/ligado, o áudio da *XBOX* é reencaminhado para o headset. A *XBOX* avisa no ecrã quando o headset é atribuído.
 - Se o headset A50 não estiver ancorado, pode desligá-lo em qualquer altura para retomar a reprodução de áudio no seu televisor/colunas.
 - Nota: a licença Dolby Atmos incluída está associada ao hardware do seu A50. A ativação e a utilização desta função requerem uma ligação USB válida à consola e o fornecimento de energia à estação de base A50.

4.4 PlayStation

Para utilizar o A50 com a PlayStation, certifique-se de que esta foi primeiro configurada.

Configuração

- 1 Coloque o headset A50 no encaixe da estação de base e ligue-o.
- 2 Utilize o botão PLAYSYNC para o colocar no modo PS, uma notificação no ecrã indicará que o headset foi detetado.
- 3 Em **Definição > Som > Saída de áudio:**
 - Para **Dispositivo de saída**, escolha **Headset USB (A50)**.
 - Navegue até à parte inferior e em **Formato de áudio (Prioridade)**, selecione **Linear PCM**.
- 4 Opcional: se desejar, o **áudio 3D (auscultadores)** pode ser ativado e o **perfil de áudio** pode ser ajustado de acordo com a sua preferência.
- 5 Em seguida, em **Definições > Som > Microfone:**
 - Para **Dispositivo de entrada**, escolha **Headset USB (A50)**.

Utilização

- 1** Para utilizar o headset A50, certifique-se de que a saída de áudio está definida para **Headset USB (A50)** e que o microfone está definido para **Headset USB (A50)**. Pode aceder a esta opção através das **Definições** ou do **Centro de Controlo**, premindo o botão **PS** no seu controlador.
- 2** O volume do headset A50 é gerido separadamente da PlayStation e foi concebido para não sincronizar. Ajustar cuidadosamente o volume da PlayStation e do A50 para garantir um nível confortável antes da utilização.
 - Nota: A funcionalidade e os controlos do equilíbrio Jogo/Voz não estarão disponíveis quando utilizados com a PlayStation.
 - Nota: Tal como foi concebida, a funcionalidade **Mudar automaticamente de dispositivo de saída** da PlayStation funciona quando o A50 está fisicamente desligado ou definido para outro modo de funcionamento (XBOX ou PC), utilizando o botão PLAYSYNC. O facto de o headset estar ou não ancorado não afeta a saída de áudio da consola e não provoca o seu redirecionamento. Pode escolher manualmente a saída de áudio selecionando o dispositivo pretendido, o que pode ser feito através de **Definições** ou de **Centro de Controlo**, ao premir o botão **PS** no seu controlador.

4.5 Switch

Para utilizar o headset A50 e a estação de base A50 com a Nintendo Switch no modo ancorado, siga estas instruções.

Configuração

- 1** Coloque o headset A50 no encaixe da estação de base e ligue-o.
- 2** Utilize o botão PLAYSYNC para definir o modo PS. Uma notificação no ecrã indicará que o headset foi detetado.

Utilização

- 1** A consola Switch reencaminhará automaticamente o áudio para o A50 quando a estação de base estiver ligada por USB e definida para o modo de funcionamento adequado.

- 2** O volume do headset A50 é gerido separadamente da Switch e foi concebido para não sincronizar. Ajuste cuidadosamente o volume da Switch e do A50 para garantir um nível confortável antes de o utilizar.
- Nota: A funcionalidade de equilíbrio Jogo/Voz e os controlos não estarão disponíveis quando utilizados com a Switch.
 - Nota: Devido à forma como o interruptor foi concebido e funciona, o áudio para o televisor/altifalante não será restaurado até o A50 ser fisicamente desligado da tomada ou definido para outro modo de funcionamento (XBOX ou PC), utilizando o botão PLAYSYNC. O facto de o headset estar ou não ancorado não afeta a saída de áudio da consola e não provoca o seu redirecionamento.

4.6 PC

Para utilizar o A50 com a XBOX, certifique-se de que esta foi primeiro configurada. O A50 X fornece vários pontos finais de áudio USB que podem ser utilizados para diferentes funções ou necessidades. O seu A50 também inclui Dolby Atmos com a licença vitalícia incluída.

Configuração

- 1** Coloque o headset A50 no encaixe da estação de base, ligado.
- 2** Prima o botão PLAYSYNC para colocar o produto no modo PC.
- 3** Em **Definição > Som > Saída**:
 - Certifique-se de que a **Saída** está definida para **A50 Game**. O seu sistema utilizará agora este ponto final de áudio como saída principal.
 - Opcional: também pode definir o formato de áudio espacial ao clicar em A50 Game para navegar para as respetivas **Propriedades** e, em seguida, no menu pendente **Áudio Espacial**, seleccione **Microsoft Windows Sonic para auscultadores** ou **Dolby Atmos para auscultadores**, caso pretenda.
- 4** Em **Definição > Som > Entrada**:
 - Certifique-se de que a **Entrada** está definida para **saída de microfone A50**. O seu sistema irá utilizar agora o A50 X como microfone principal.

- 5 Opcional: Verá que existe um ponto final de saída de áudio USB secundário identificado como A50 Voice. Caso pretenda, pode apontar a sua aplicação de chat ou a saída de chat do seu jogo para este ponto final de áudio. Isto permitirá que os controlos de equilíbrio MixAmp Jogo/Voz funcionem quando acedidos através dos dois interruptores de pá, localizados no auscultador direito do headset.
- 6 Opcional: Verá que existe um ponto final de entrada de áudio USB secundário identificado como Saída de transmissão A50. É utilizado para a função de saída de transmissão do A50. Para mais informações, consulte a secção Saída de transmissão.

Utilização

- 1 Sempre que a estação de base esteja ligada ao seu PC e alimentada, o A50 emitirá sempre áudio do seu PC se estiver definido como dispositivo de áudio principal. Ancorar e desancorar o headset não afeta a saída de áudio do seu sistema e não provoca o seu redirecionamento.
- 2 O volume do headset A50 é gerido separadamente do PC e foi concebido para não sincronizar. Utilize os ajustes de volume do Windows e do A50 para garantir um nível confortável antes da utilização.
 - Nota: a licença Dolby Atmos incluída está associada ao hardware do seu A50. A ativação e a utilização desta função requerem uma ligação USB válida à consola e o fornecimento de energia à estação de base A50.

4.7 Bluetooth®

O headset A50 tem de estar ligado à estação de base para toda a reprodução de áudio, incluindo *Bluetooth*. A funcionalidade *Bluetooth* não estará disponível se o headset estiver fora do alcance da Estação base.

Configuração

- 1 Quando o headset estiver ligado dentro do alcance da estação de base.
- 2 Mantenha premido o botão *Bluetooth* durante 3 segundos.

- 3 No seu dispositivo Bluetooth, localize o **A50** na lista de emparelhamento e estabeleça a ligação.
- 4 **NOTA:** Se o A50 X estiver desligado, não ligará novamente de forma automática ao último dispositivo *Bluetooth* utilizado. Não se esqueça de voltar a ligar o A50 a partir do seu dispositivo *Bluetooth*.

Utilização

- 1 Quando o A50 está ligado ao seu dispositivo *Bluetooth*, os seguintes controlos de áudio e reprodução ficam disponíveis utilizando o botão *Bluetooth* localizado no headset:
 - Reproduzir/Pausa: Toque único.
 - Faixa seguinte: Toque duplo.
 - Retroceder ou Faixa anterior: Toque triplo.
- 2 Ao receber uma chamada de voz, os seguintes controlos estão disponíveis:
 - Atender chamada/Terminar chamada: Toque único.
 - Recusar chamada: Colocar em espera.
- 3 Para ajustar o volume do áudio *Bluetooth* (música ou chamadas), basta fazê-lo com os botões ou controlos de volume do dispositivo *Bluetooth*.

4.8 Ancoragem e carregamento

O A50 necessita de uma fonte de alimentação externa dedicada. Utilize o adaptador CA fornecido com o produto.

O headset A50 foi concebido para ser ancorado e carregado na estação de base quando não estiver a ser utilizado. Isto assegura que os auscultadores estão suficientemente carregados e prontos para a sessão seguinte. Após cada sessão, recomendamos que coloque o headset na Estação base. Em alternativa, o headset inclui uma porta *USB-C* (localizada no auricular direito) para permitir o carregamento com fios durante a utilização ou carregamentos rápidos.

Utilização

- 1** Antes de ancorar, certifique-se de que o headset está na orientação correta; a haste do microfone deve estar do lado esquerdo e os botões de controlo devem estar virados para si.
- 2** Certifique-se de que vira a haste do microfone para cima (desativar o som) e que os auriculares não foram rodados nem virados para dentro na sua direção.
- 3** Coloque cuidadosamente o headset na estação de base, ao fazê-lo permitirá que o headset fique devidamente alinhado com os pinos de carregamento.
- 4** A estação de base tem 4 LEDs indicadores do estado de carregamento da bateria do headset, em incrementos de 25%.
- 5** O headset tem um LED integrado no botão Ligar/desligar:
 - Ligado/Bateria completamente carregada: Branco.
 - Modo de suspensão: Branco a piscar.
 - Bateria em carregamento: Laranja:
 - Bateria fraca: Vermelho fixo.
 - Bateria crítica (menos de 15 minutos de tempo de reprodução restantes): Vermelho a piscar.

INNEHÅLL

- Trådlöst A50-headset

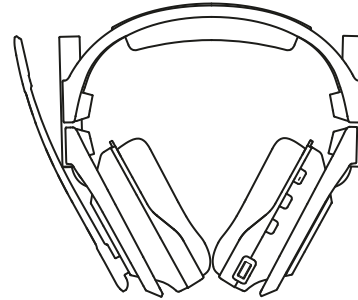

- A50 USB-batteriladdare

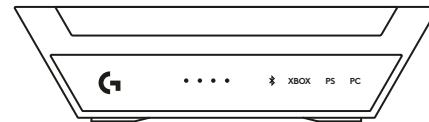

- 1 st. *USB-C*- till *USB-A*-sladd

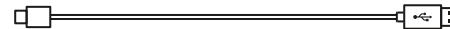

- 1 st. *USB-C*- till *USB-C*-sladd



- 1 st. *USB-C*-strömadapter och stickkontakt



- Dolby Atmos-kort

- QR-kodslänk till snabbstartsguide och supportsida på webben

- Bruksanvisning



PRODUKTÖVERSIKT

Headset

- 1 Mikrofonsarm som fälls upp för ljud av
- 2 Magnetiska öronkuddar
- 3 Strömbrytare och indikatorlampa
- 4 PLAYSYNC-knapp
- 5 *Bluetooth*[®]-knapp
- 6 MixAmp spel- och röstbalansering
- 7 Volymkontroll
- 8 *USB-C*-laddningsport

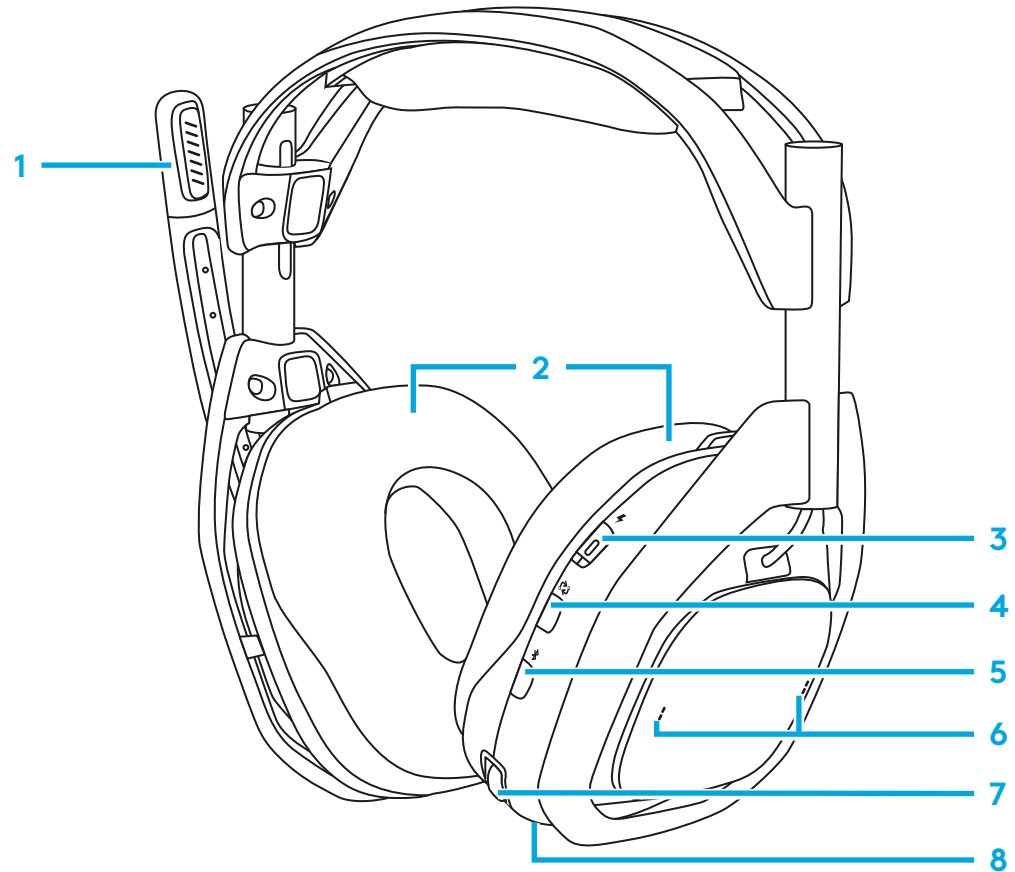

HDMI- batteriladdare

Framsida

- 1 Batteriindikator för headset
- 2 Bluetooth®-indikator
- 3 Indikator för val av ingång

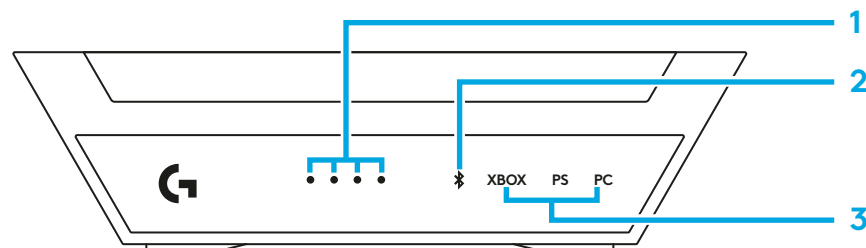

Baksida

- 4 Ingång för Xbox
- 5 Ingång för PlayStation/Switch
- 6 5 V-nätanslutning
- 7 Ingång för PC

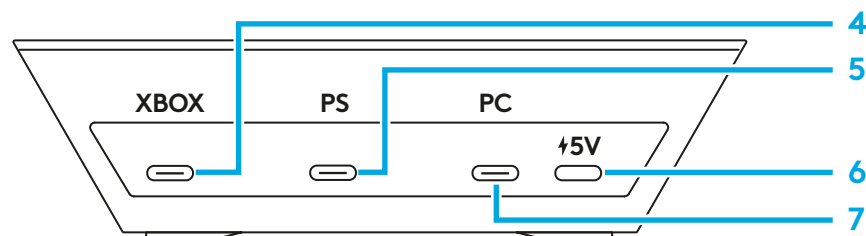

USB-C- till USB-C-sladd

- 1 Till batteriladdarens 5 V DC-nätanslutningsport
- 2 Till strömadapter



USB-C till A-kabel

- 1 Till batteriladdarens USB-port
- 2 Till spelkonsolen



Strömadapter

- 1 5V DC ström utgång

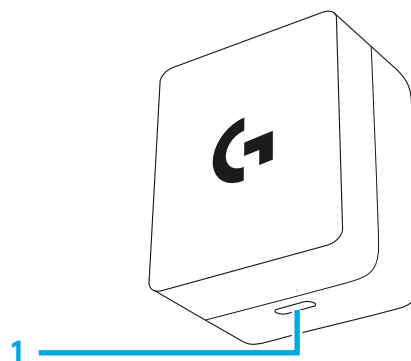

KOM IGÅNG

Logitech G A50 är utrustad med PLAYSYNC AUDIO, MixAmp, spel- och röstbalanskontroller samt flera USB-portar så att du kan använda samma headset till upp till 3 spelsystem med ljudbehandling och kontroller som är optimerade för flera plattformar. Växla direkt mellan de olika systemen med den integrerade PLAYSYNC-knappen som är lättillgängligt placerad på headsetet. Portarna för varje systemtyp är markerade på batteriladdarens nederdel.

- *Xbox*: kontrollerna för MixAmp samt spel- och röstbalansering kan användas om USB-sladden är ansluten till porten på batteriladdaren som är märkt med *Xbox*.
- PlayStation/Switch: kontrollerna för MixAmp samt spel- och röstbalansering kan inte användas.
- *Windows-/Mac*-datorer: kontrollerna för MixAmp samt spel- och röstbalansering kan användas under förutsättning att korrekt ljudändpunkt har tilldelats och konfigurerats.

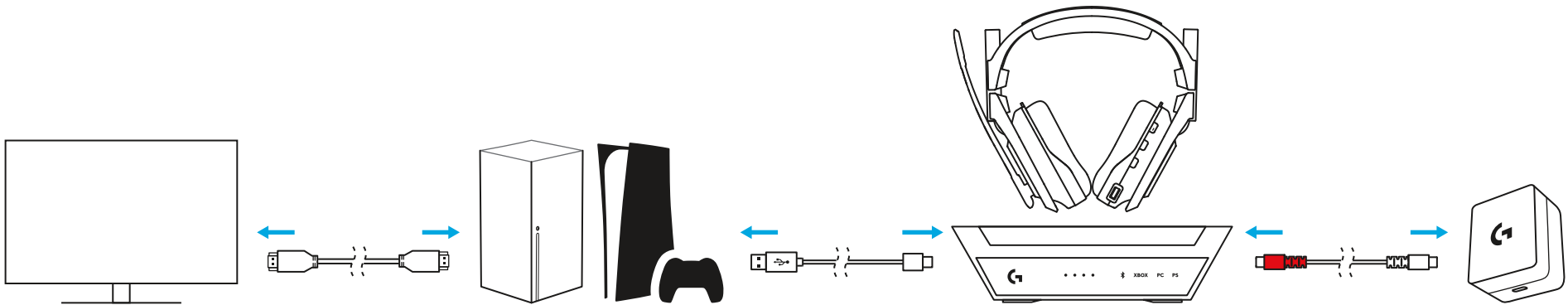

För PC – A50 ansluter till en *Windows*-dator via USB-ljud. Den integrerade MixAmp-funktionen erbjuder flera USB-ändpunkter för smidig dirigering av olika ljudsignaler från olika program. När konfigureringen och tilldelningen är korrekt kan du snabbt justera och balansera spel- och röstfördelningen i farten med kontrollerna på A50-headsetet.

Enhet	Typ av USB-ljud	Beskrivning	Stereo/Mono	Max bit/ samplingfrekvens
Uppspelning/utgång	Hörlurar	A50 Game	Stereo	24-bitars/48 kHz
Uppspelning/utgång	Headset hörlur	A50 Voice	Stereo	16-bitars/48 kHz
Inspelning/ingång	Headset mikrofon	A50 Voice	Mono	16-bitars/48 kHz
Inspelning/ingång	Line	A50 StreamPort	Stereo	16-bitars/48 kHz

A50 har även en streamingport som gör att du kan skicka (strömma) en blandning av ljudsignaler som du kan höra med ditt headset till andra program (för inspelning eller sändning). Genom att använda Logitech G-programvaran G HUB kan du även inkludera/exkludera/justera varje ljudsignal individuellt.

Om Bluetooth-ljud – A50 har en *Bluetooth*-mottagare som är integrerad i batteriladdaren. Detta gör att du kan ansluta till en sekundär enhet som en smarttelefon eller surfplatta för musik och samtal. A50-headsetet måste vara inom batteriladdarens aktionsradie för all ljuduppspelning, även *Bluetooth*. *Bluetooth*-funktionen är inte tillgänglig om headsetet är utanför batteriladdarens aktionsradie. *Bluetooth*-volymen kan justeras direkt via *Bluetooth*-källanheten. Se avsnitt 4.7 för mer information och en beskrivning av hur du ansluter till *Bluetooth*.

3.1 Ansluta A50-batteriladdaren till strömkälla

Sätt i den ena änden av den medföljande USB-C- till USB-C-sladden i batteriladdarens 5 V DC-nätanslutningsport. Sätt i den andra änden i den medföljande strömadaptern och sedan i ett vägguttag/en strömkälla.

- Batteriladdaren stöder inte strömförsörjning via USB utan kräver en extern strömkälla för att fungera. En strömadapter och en USB-C-sladd medföljer i förpackningen till A50.
- Tips! Den medföljande USB-C- till USB-C-sladden är dubbelriktad. Den ena änden är markerad med rött för att du ska veta vilken sladd du ska använda för att ge ström åt A50-batteriladdaren.

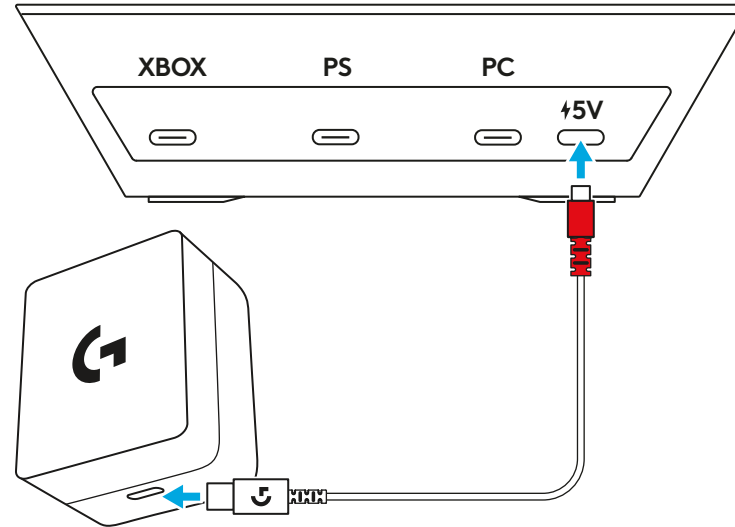

3.2 Ansluta till Xbox

Anslut en USB-A- till USB-C-sladd mellan Xbox-konsolen och porten som är märkt med "Xbox" på A50-batteriladdarens baksida.

- Kontrollerna för A50 MixAmp samt spel- och röstbalansering kan användas med Xbox. Det gör att du snabbt och enkelt kan justera ljudkanalerna för både uppspelning och röstchatt.
- Se till att batteriladdaren är ansluten till den medföljande strömadaptern. Den fungerar inte utan en extern strömkälla.

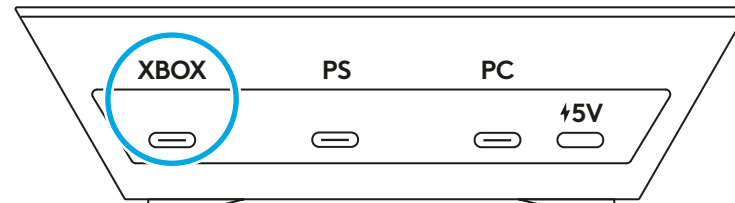

3.3 Ansluta till PlayStation

Anslut en USB-A- till USB-C-sladd mellan PlayStation-konsolen och porten märkt med "PS" på A50-batteriladdarens baksida.

- På grund av begränsningar hos plattformen kan kontrollerna för A50 MixAmp samt spel- och röstbalansering inte användas med PlayStation.
- Se till att batteriladdaren är ansluten till den medföljande strömadaptern. Den fungerar inte utan en extern strömkälla.

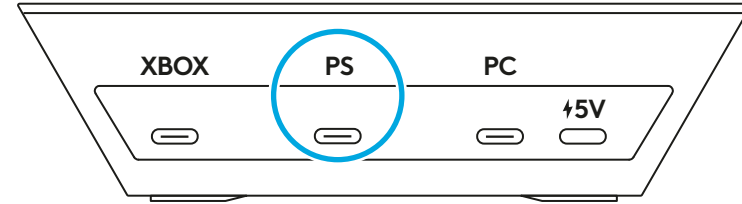

3.4 Ansluta till Switch

Anslut en USB-A- till USB-C-sladd mellan Switch-konsoldockan och porten märkt med "PS" på A50-batteriladdarens baksida.

- På grund av begränsningar hos plattformen kan kontrollerna för A50 MixAmp samt spel- och röstbalansering inte användas med PlayStation.
- Se till att batteriladdaren är ansluten till den medföljande strömadaptern. Den fungerar inte utan en extern strömkälla.

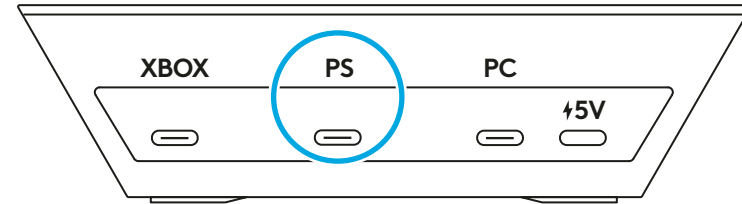

3.5 Ansluta till en dator

Anslut en USB-A- till USB-C-sladd mellan datorn och porten märkt med "PC" på A50-batteriladdarens baksida.

- Kontrollerna för A50 MixAmp samt spel- och röstbalansering kan användas med Windows och macOS så att du snabbt och enkelt kan justera ljudkanalerna för både uppspelning och röstchatt.
- Du rekommenderas att ansluta A50 till en USB-A-port för USB 3.0 SuperSpeed eller högre, men det är inget krav. Dessa är vanligtvis färgade blå, men inte alltid. Se din enhets användarmanual.

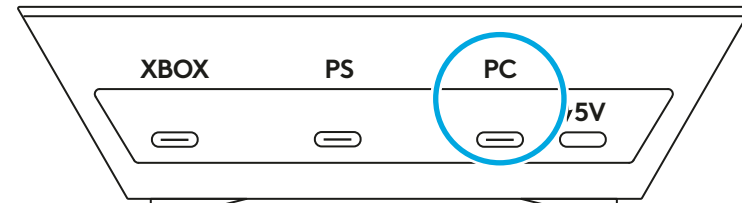

3.6 Ansluta till *Bluetooth*[®]

- 1** Se till att den medföljande strömadaptern är ansluten till batteriladdarens 5 V DC-nätanslutningsport via den medföljande *USB-C*-sladden. Batteriladdaren fungerar inte utan en extern strömkälla.
- 2** Headsetet kan vara idockat eller vara uttaget ur batteriladdaren. Slå på headsetet genom att växla läge på headsetets strömbrytare.
- 3** Tryck och håll ned *Bluetooth*-knappen i 3 sekunder.
- 4** *Bluetooth*-indikatorn på batteriladdarens framsida ska börja blinka.
- 5** Anslut din *Bluetooth*-enhet till "A50" i parkopplingslistan.
 - A50-headsetet måste vara anslutet till batteriladdaren för all ljuduppspelning, och det gäller även *Bluetooth*. *Bluetooth*-funktionen är inte tillgänglig om headsetet är utanför batteriladdarens aktionsradie.
 - Kontrollerna för A50 MixAmp samt spel- och röstbalansering kan inte användas med *Bluetooth*.

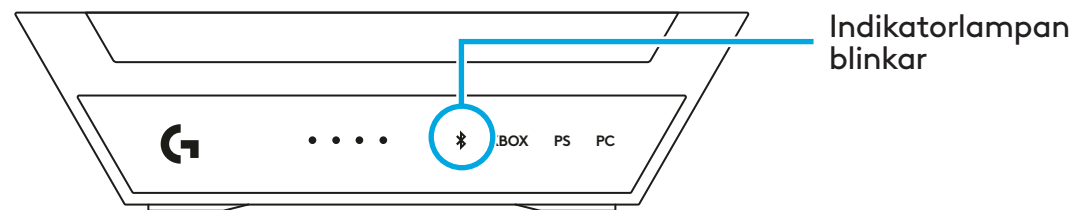
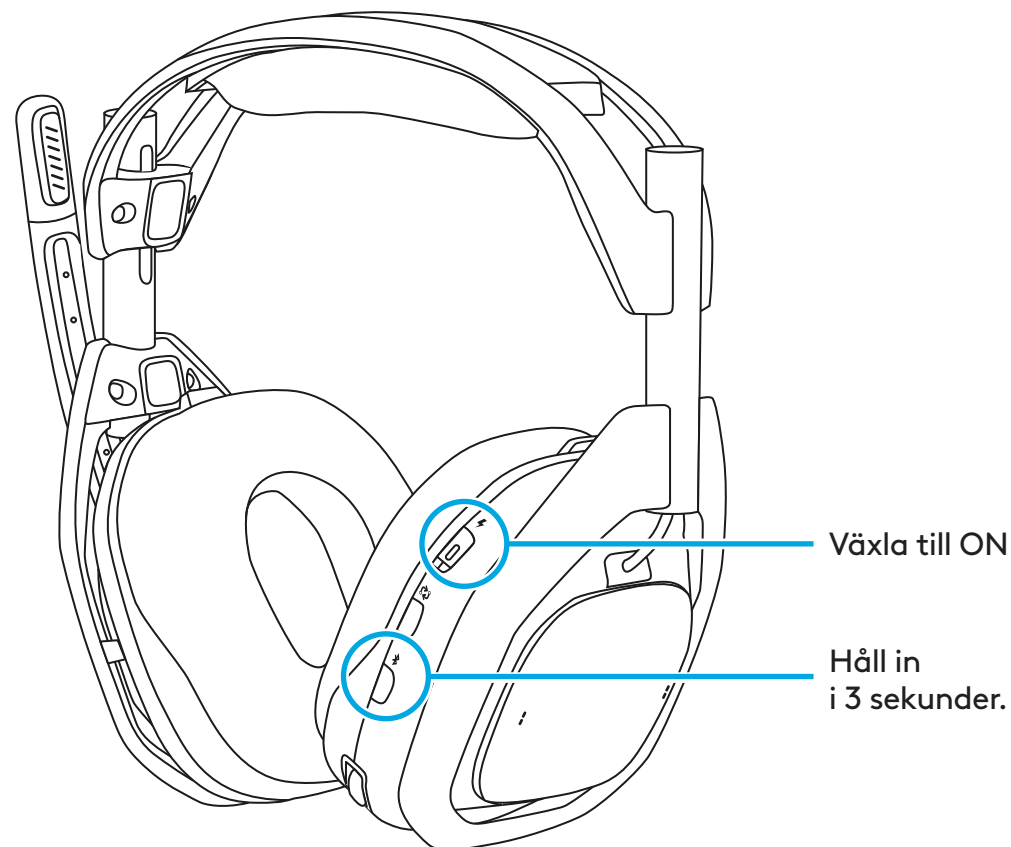

BRUKSANVISNING

Konfigurering och användning

Innan du använder A50 bör du läsa igenom följande avsnitt för att bekanta dig med headsetets reglage, lära dig hur du konfigurerar och få användbara tips på hur du får ut maximalt av din Logitech G A50. I följande avsnitt kan du läsa om enhets- och systemtyper:

4.1 Headsetets reglage

- 1 Mikrofon som fälls upp för ljud av:** A50-headsetet har en justerbar mikrofonarm som stänger av ljudet automatiskt när den fälls upp. När mikrofonen fälls upp till upprätt läge stängs mikrofonljudet på headsetet av. När du roterar mikrofonarmen känner du en mekanisk brytpunkt som indikerar om ljudet är på eller av.
- 2 MixAmp spel- och röstbalansering:** När A50 MixAmp-funktionen används på kompatibla plattformar och är korrekt konfigurerad kan du göra justeringar mellan två olika ljudsignaler i farten. På så sätt kan du när som helst snabbt ställa in och balansera hur mycket av spelljudet eller en väns röst du vill höra. MixAmps spel- och röstbalansering kan regleras via de två kontrollerna på headsetets högra sida. En hörbar aviseringston spelas upp vid maximal spelvolym, jämlig volym och maximal röstvolym.

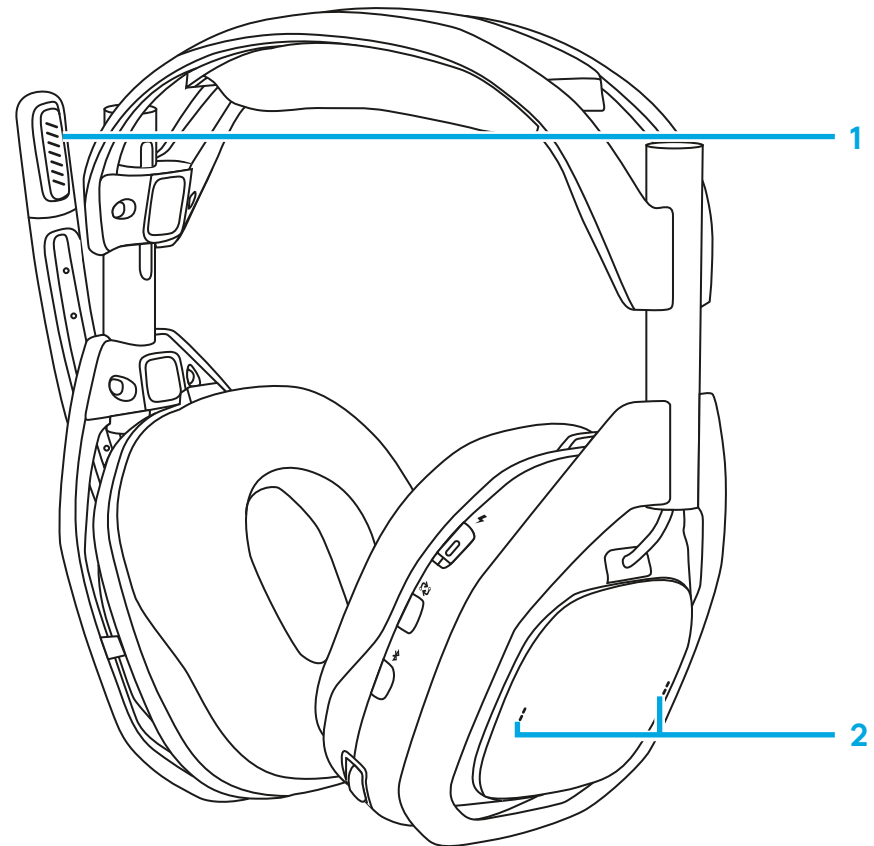

3 Headsetets volym och inställningar: A50 har intern volym- och kontrollhantering. Headsetets volym är oberoende och synkroniseras inte med källsystemets. Volymen justeras intuitivt med rattreglaget. En hörbar aviseringston kommer att spelas upp vid maximal volym och ingen volym.

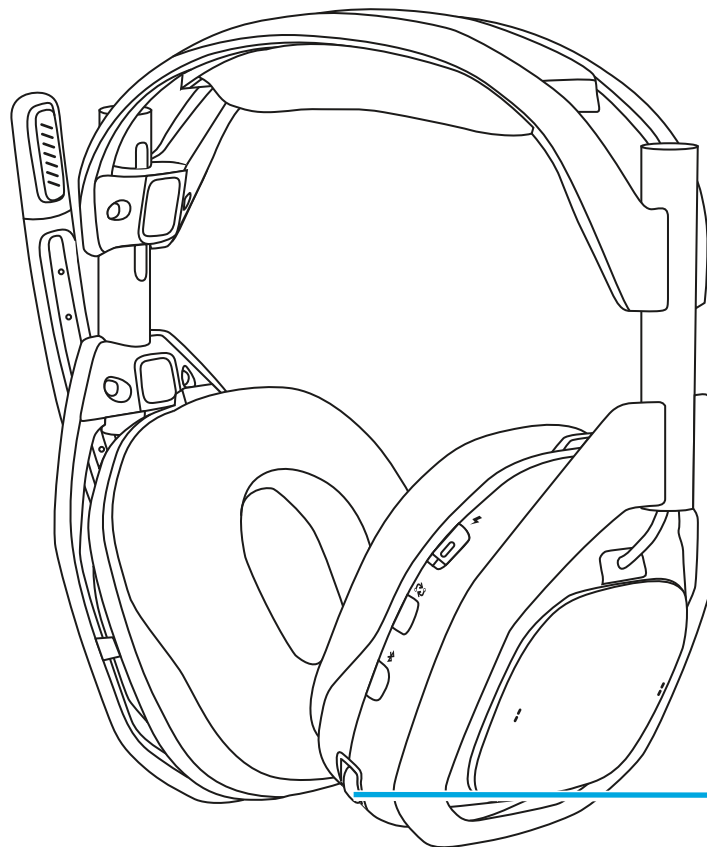

4.2 ÄNDRA INGÅNGAR

Om flera system är anslutna till din A50 kan du växla mellan dem med PLAYSYNC-knappen som sitter under headsetets strömbrytare.

- 1** När headsetet är inte är dockat måste strömbrytaren vara på för att PLAYSYNC-knappen ska fungera. Ett tryck för att växla mellan systemen. Batteriladdarens ingångsindikatorlampa svarar.
- 2** När alla tre system är aktiva kan du växla i följd mellan ingångarna, från Xbox till PlayStation till PC, genom att trycka på PLAYSYNC-knappen.
- 3** När headsetet är dockat till batteriladdaren kan PLAYSYNC-knappen användas oavsett vilket läge strömbrytaren är i.

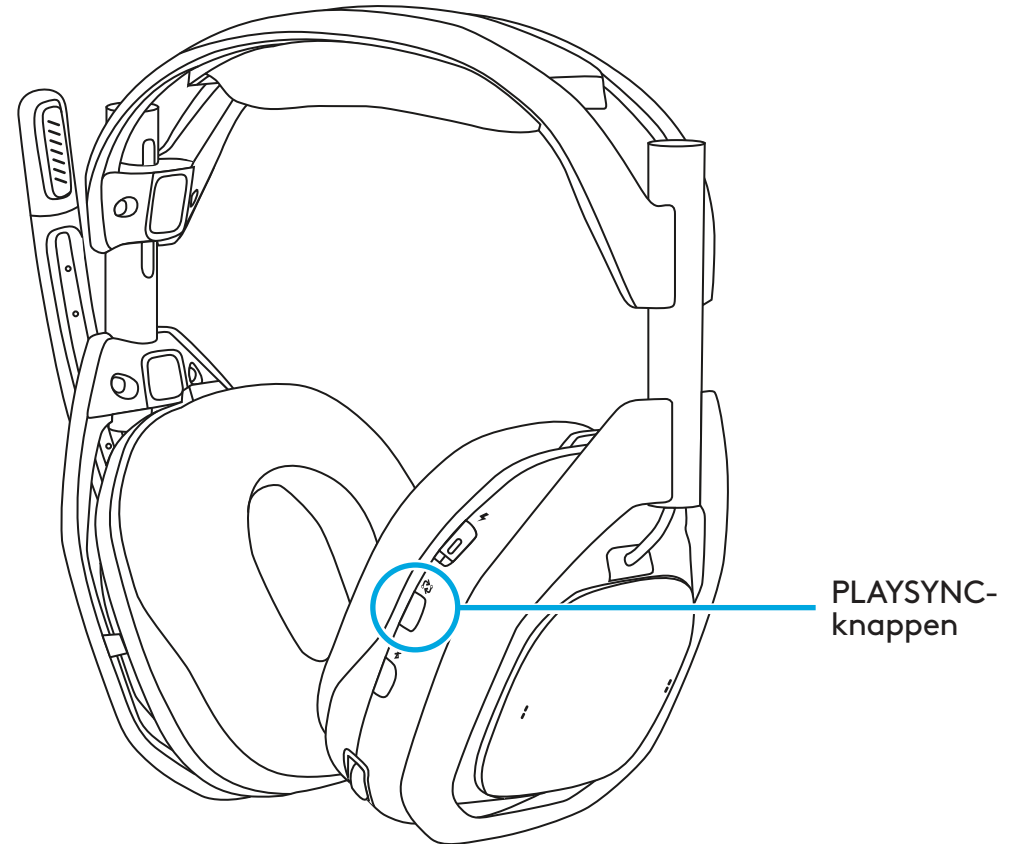

4.3 XBOX

A50 måste konfigureras innan den kan användas med din Xbox. Din A50 har även Dolby Atmos med medföljande livstidslicens.

Konfigurering

- 1 Placera A50-headsetet påslaget i batteriladdarens docka.
- 2 Tryck på PLAYSYNC-knappen för att ställa in Xbox-läget.
- 3 Ta ur headsetet ur dockan och låt det vara påslaget. En avisering på skärmen meddelar när headsetet är anslutet. Detta kan ta flera sekunder.
- 4 Under *Xbox-inställningar* > *Volym- och ljudutgång* > *Headsetljud*:
 - Välj **Stereo okomprimerat** eller **Dolby Atmos för hörlurar** för headsetformat.
- 5 Under **Ytterligare alternativ** ska allt vara avmarkerat. Alternativt kan du aktivera **Högtalarljud av när headsetet är anslutet** om du föredrar det. Detta rekommenderas när du chattar med teamet så att ljudet från din tv/högtalare inte fångas upp av din A50-mikrofon och stör ditt team.

Användning

- 1 A50 MixAmp-tekniken integreras sömlöst med din Xbox. Volymkontrollen och MixAmp spel- och röstbalanseringen hos A50 synkroniseras med din Xbox. Dessa syns och kan även justeras med din kontroll via guidemenyn under ljudfliken.
- 2 När A50-headsetet är dockat/avstängt dirigeras ljudet från din Xbox automatiskt till din tv/högtalare.

- 3 När headsetet är urdockat/påslaget omdirigeras ljudet från din Xbox till headsetet. Din Xbox aviserar med ett meddelande på skärmen när headsetet är anslutet.
 - Om A50-headset är urdockat kan du när som helst stänga av det för att återuppta ljuduppspelningen på din tv/högtalare.
 - Obs: den medföljande Dolby Atmos-licensen är maskinvarubunden till din A50. För att aktivera och använda den här funktionen krävs en godkänd USB-anslutning till konsolen och strömförsörjning till A50-batteriladdaren.

4.4 PlayStation

För att använda A50 med din PlayStation måste den först konfigureras.

Konfigurering

- 1 Placera A50-headsetet påslaget i batteriladdarens docka.
- 2 Ställ in PS-läget med PLAYSYNC-knappen. En avisering på skärmen meddelar när headsetet har upptäckts.
- 3 Under **Inställningar > Ljud > Ljudutgång**:
 - Välj **USB-headset (A50)** som utenhet.
 - Gå längst ner och välj **Linear PCM** under **Audio Form (Priority)**.
- 4 Tillval: om så önskas kan **3D-ljud (hörlurar)** aktiveras och **ljudprofilen** justeras enligt dina önskemål.
- 5 Under **Inställningar > Ljud > Mikrofon**:
 - Välj **USB-headset (A50)** som inenhet.

Användning

- 1** För att använda A50-headsetet måste ljudutgången vara inställd på **USB-headset (A50)** och mikrofonen vara inställd på **USB-headset (A50)**. Denna inställning kan du göra under **Inställningar** eller via **kontrollcentret** genom att trycka på **PS**-knappen på din handkontroll.
- 2** A50-headsetets volym ställs in separat från ditt PlayStation och är designat för att inte synkroniseras. Ställ in volymen noggrant på både ditt PlayStation och din A50 för att se till att du har en bekväm ljudnivå innan användning.
 - Obs! Funktionen och reglagen för spel- och röstbalansering kan inte användas med PlayStation.
 - Obs! PlayStation-funktionen **Växla utenhet automatiskt** fungerar när A50 är fysiskt urkopplad eller har ställts in i ett annat enhetsläge (Xbox eller PC) med PLAYSYNC-knappen. Att docka i eller ur headsetet påverkar inte konsolens ljudutgång och gör inte att ljudet omdirigeras. Du kan välja ljudutgång manuellt genom att välja önskad enhet. Detta gör du via **Inställningar** eller **Kontrollcentret** som du kommer till genom att trycka på **PS**-knappen på din handkontroll.

4.5 Switch

Följ dessa instruktioner för att använda A50-headsetet och batteriladdaren med ditt Nintendo Switch i dockat läge.

Konfigurering

- 1** Placera A50-headsetet påslaget i batteriladdarens docka.
- 2** Ställ in PS-läget med PLAYSYNC-knappen. En avisering på skärmen meddelar när headsetet har upptäckts.

Användning

- 1** Switch-konsolen dirigerar automatiskt ljudet till A50 när batteriladdaren är USB-ansluten och inställd i rätt enhetsläge.

- 2 A50-headsetets volym ställs in separat från Switch och är designat för att inte synkroniseras. Ställ in volymen noggrant på både Switch och A50 för att se till att du har en bekväm ljudnivå innan användning.
 - Obs! Funktionen och reglagen för spel- och röstbalansering kan inte användas med Switch.
 - Obs! Switch-systemet är konstruerat så att ljudet inte återställs till din tv/högtalare förrän A50 kopplas ur fysiskt eller ställs in på ett annat enhetsläge (Xbox eller PC) med PLAYSYNC-knappen. Att docka i eller ur headsetet påverkar inte konsolens ljudutgång och gör inte att ljudet omdirigeras.

4.6 PC

A50 måste konfigureras innan den kan användas med din Xbox. A50 har flera USB-ljudändpunkter som kan användas till olika funktioner eller behov. Din A50 har även Dolby Atmos med medföljande livstidslicens.

Konfigurering

- 1 Placera A50-headsetet påslaget i batteriladdarens docka.
- 2 Tryck på PLAYSYNC-knappen för att ställa in produkten i PC-läge.
- 3 Under **Inställningar > Ljud > Utgång**:
 - Se till att **Utgång** är inställt på **A50 Game**. Ditt system kommer nu att använda denna ljudändpunkt som huvudutgång.
 - Valfritt: du kan även ställa in det rumsliga ljudformatet genom att klicka på A50 Game och ta dig till **Egenskaper**. Under **Spatial Audio**-rullistan kan du välja **Microsoft Windows Sonic för hörlurar** eller **Dolby Atmos för hörlurar**.
- 4 Under **Inställningar > Ljud > Ingång**:
 - Se till att **Ingång** är inställt på **A50 Mic Out**. Ditt system kommer nu att använda A50 som huvudmikrofon.

- 5 Valfritt: Det finns även en sekundär ändpunkt för USB-ljudutgång märkt A50 Voice. Om så önskas kan du ange din chattapplikation eller ditt spels chattutgång till denna ljudändpunkt. Om du gör det kan MixAmps spel- och röstbalansering regleras med de två kontrollerna på headsetets högra sida.
- 6 Valfritt: Det finns även en sekundär ändpunkt för USB-ljudutgång märkt A50 Stream Out. Denna används som streamingutgång på din A50. Se avsnittet om streamingutgång för mer information.

Användning

- 1 När batteriladdaren är påslagen och ansluten till din dator kommer A50 alltid att strömma ljud från din dator om den är inställd som primär ljudenhet. Att docka i eller ur headsetet påverkar inte systemets ljudutgång och gör inte att ljudet omdirigeras.
- 2 A50-headsetets volym ställs in separat från din dator och är inte designat för att synkroniseras. Ställ in volymen på både Windows och A50 för att se till att du har en bekväm ljudnivå innan användning.
 - Obs: den medföljande Dolby Atmos-licensen är maskinvarubunden till din A50. För att aktivera och använda denna funktion krävs en godkänd USB-anslutning till konsolen och strömförsörjning till A50-batteriladdaren.

4.7 Bluetooth®

A50-headsetet måste vara anslutet till batteriladdaren för all ljuduppspelning, och det gäller även *Bluetooth*. *Bluetooth*-funktionen kommer inte att vara tillgänglig om headsetet är utanför batteriladdarens räckvidd.

Konfigurera

- 1 Se till att headsetet är påslaget och inom batteriladdarens aktionsradie.
- 2 Tryck och håll ned *Bluetooth*-knappen i 3 sekunder.

3 Hitta **A50** i parkopplingslistan på din Bluetooth-enhet och anslut till den.

4 Obs! Om A50 slås av kommer den inte automatiskt att återansluta till den senast använda *Bluetooth*-enheten. Glöm inte att återansluta till A50 från din *Bluetooth*-enhet.

Användning

1 När A50 är ansluten till din *Bluetooth*-enhet blir följande ljud- och uppspelningsfunktioner tillgängliga via *Bluetooth*-knappen på headsetet.

- Spela upp/pausa: Enkeltryck.
- Nästa spår: Dubbeltryck.
- Föregående spår: Trippeltryck.

2 När du tar emot ett röstsamtal är följande funktioner tillgängliga:

- Svvara/avsluta samtal: Enkeltryck.
- Avvisa samtal: Vänta.

3 Du kan enkelt justera volymen på *Bluetooth*-ljudet (musik eller samtal) genom att använda *Bluetooth*-enhetens volymknappar eller volymreglage.

4.8 Dockning och laddning

A50 kräver en dedikerad extern strömkälla. Använd den medföljande nätadaptern till produkten.

A50-headsetet är designat för att dockas och laddas i batteriladdaren när det inte används. På så sätt säkerställer du att headsetet är tillräckligt laddat och redo att användas inför nästa session. Efter varje session rekommenderar vi att du dockar headsetet i batteriladdaren. Alternativt har headsetet en *USB-C*-port (placerad på höger hörlur) för att möjliggöra sladdansluten laddning under användning eller för snabbbladdning.

Användning

- 1** Innan du dockar headsetet måste du se till att det är rätt placerat: mikrofonarmen ska vara på vänster sida och knappreglagen ska vara vända mot dig.
- 2** Se till att mikrofonarmen är uppfälld (ljud av) och att öronkuddarna inte är vridna eller vända inåt mot dig.
- 3** Sätt försiktigt headsetet i batteriladdaren så att det placeras rätt mot laddstiften.
- 4** Batteriladdaren har 4 indikatorlampor som visar headsetets laddningsstatus i steg om 25 %.
- 5** På headsetets strömbrytare finns en indikatorlampa:
 - Ström på/batteriet fulladdat: Vitt.
 - Viloläge: Pulserande vitt.
 - Batteriet laddas: Orange:
 - Batterinivån är låg: Fast rött.
 - Batterinivån är kritiskt låg (mindre än 15 minuters speltid återstår): Pulserande rött.

KASSEN INDEHOLDER

- A50 trådløst headset
- A50 USB-basestation
- 1 USB-C til USB-A-kabel
- 1 USB-C til USB-C-kabel
- 1 USB-C-strømadapter og stikhoved
- Dolby Atmos-kort
- QR-kodelink til webguide og supportside
- Brugerdokument

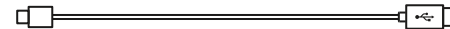
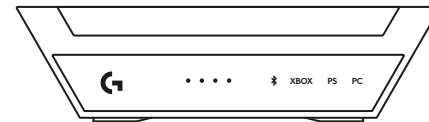
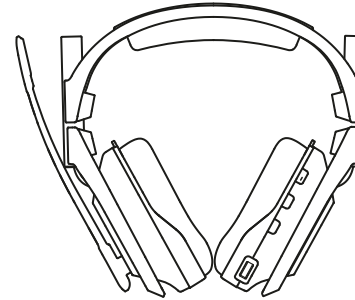

PRODUKTOVERSIGT

Headset

- 1 Mikrofonarm, der kan slås fra ved at dreje den
- 2 Magnetiske ørepuder
- 3 Strømkontakt og LED-indikator
- 4 PLAYSYNC-knap
- 5 *Bluetooth*[®]-knap
- 6 MixAmp spil-/stemmeafbalancering
- 7 Lydstyrkeregulering
- 8 *USB-C*-opladningsport

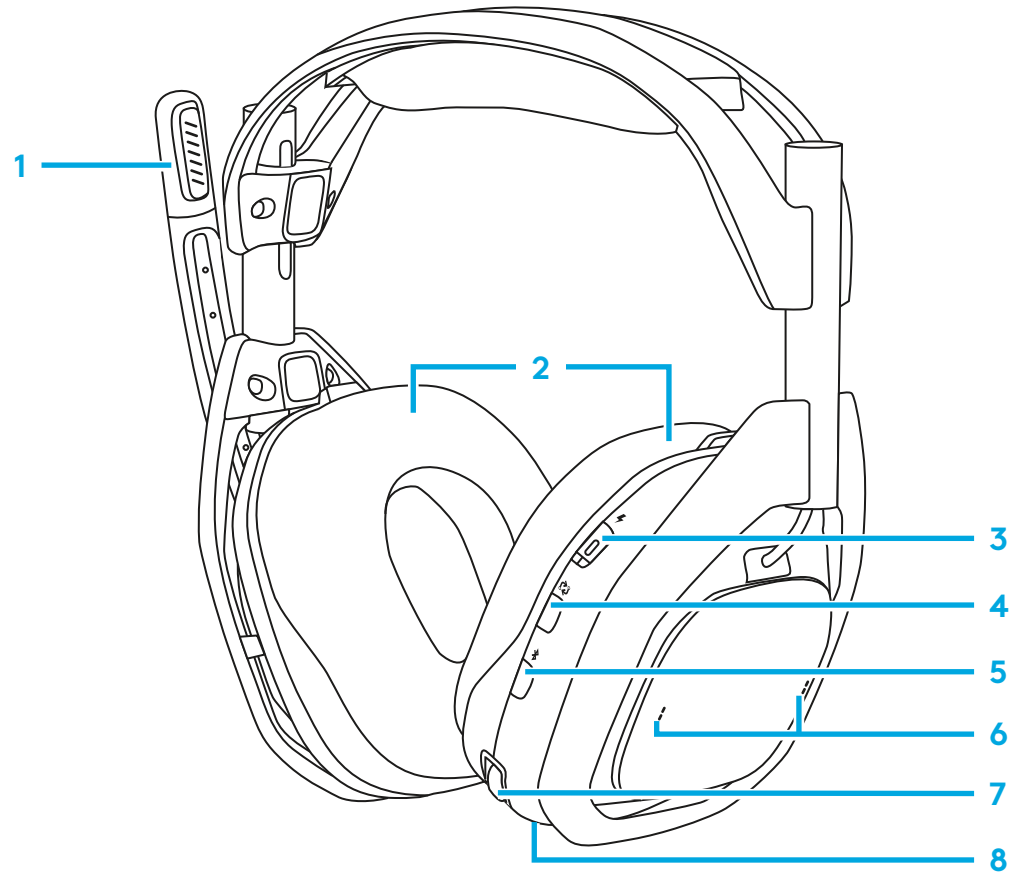

HDMI på basestation

Front

- 1 Headset-batteriindikator
- 2 Bluetooth®-indikator
- 3 Indikator for valg af indgang

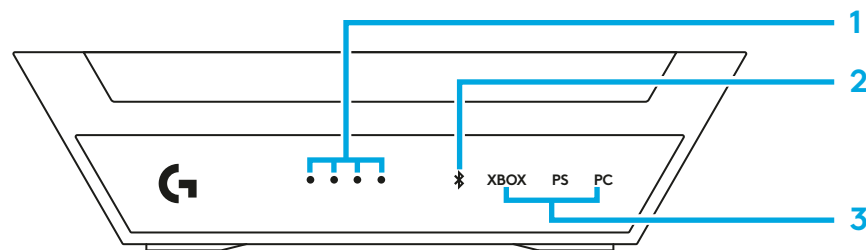

Bagside

- 4 Indgange til XBOX
- 5 Indgange til PlayStation/Switch
- 6 5 V-strømforsyning
- 7 Indgang til pc

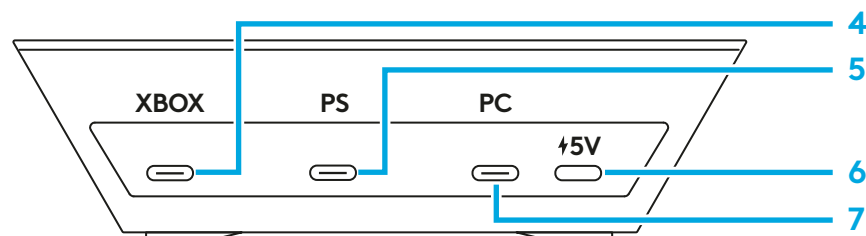

USB-C til USB-C-kabel

- 1 Til 5 V DC-strømport på basestation
- 2 Til strømadapter



USB-C-til-A-kabel

- 1 Til USB på basestation
- 2 Til spillekonsol



Strømadapter

- 1 5v DC-strømdugang

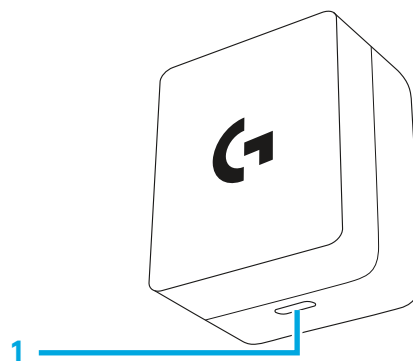

KOM GODT I GANG

Logitech G A50 er udstyret med PLAYSYNC AUDIO, MixAmp, kontroller til spil-/stemmebalancering og flere USB-porte, så du kan bruge ét headset med op til tre spilsystemer med lydbehandling og kontroller, der er optimeret til flere platforme. Skift mellem hvert system på et øjeblik ved hjælp af den integrerede PLAYSYNC-knap, der er praktisk placeret på headsettet. Portene for hver systemtype er markeret på bunden af basestationen.

- *XBOX*: Kontrolknapperne til MixAmp og spil-/stemmeafbalancering er tilgængelige, hvis USB-kablet er sluttet til basestationporten med betegnelsen *XBOX*.
- PlayStation, Switch: Kontrolknapperne til MixAmp og spil-/stemmeafbalancering vil ikke være tilgængelige.
- *Windows-/Mac-pc'er*: Kontrolknapperne til MixAmp og spil-/stemmeafbalancering er tilgængelige, så længe den korrekte lydslutpunktstildeling er blevet konfigureret.

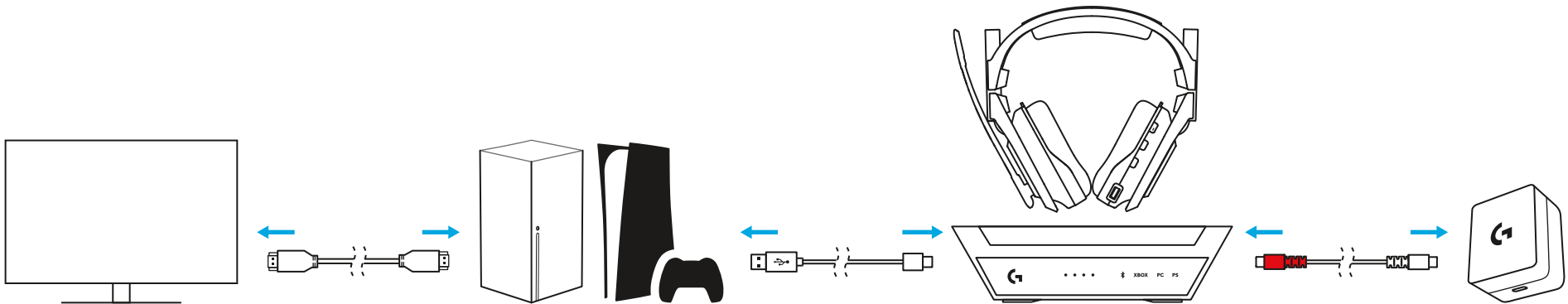

Til pc – A50 forbindes til en *Windows*-maskine ved hjælp af USB-lyd, og den integrerede MixAmp-funktion tilbyder flere USB-slutpunkter til alsidig routing af forskellige lydsignaler fra forskellige programmer. Når det er korrekt konfigureret og tildelt, kan du hurtigt justere og afbalancere spil/stemme-mixet ved hjælp af A50-headsetkontrolknapperne.

Enhed	USB-lydtype	Beskrivelse	Stereo/Mono	Maks. bit/Sample-hastighed
Playback/udgang	Hovedtelefoner	A50-spil	Stereo	24-bit/48 kHz
Playback/udgang	Headset-øretelefon	A50-stemme	Stereo	16bit/48kHz
Optagelse/Indgang	Headset-mikrofon	A50-stemme	Mono	16bit/48kHz
Optagelse/Indgang	Ledning	A50 StreamPort	Stereo	16bit/48kHz

A50 har også en StreamPort, som giver dig mulighed for at sende (stream) en blanding af lydsignaler, som du hører i dit headset, til et andet program (til optagelse eller udsendelse). Ved at bruge Logitech G-softwaren G HUB kan du også inkludere/ekskludere/justere hvert lydsignal uafhængigt.

Om Bluetooth-lyd – A50 har en *Bluetooth*-modtager integreret i basestationen. Det giver dig mulighed for at tilslutte en sekundær enhed som f.eks. en smartphone eller tablet til musik og opkald. A50-headsettet skal være inden for basestationens rækkevidde for al lydafspilning, inklusive *Bluetooth*. *Bluetooth*-funktionen vil ikke være tilgængelig, hvis headsettet er uden for basestationens rækkevidde. *Bluetooth*-lydstyrken kan justeres direkte fra *Bluetooth*-kildeenheden. Du kan finde flere oplysninger i afsnit 4.7 med detaljer om tilslutning af *Bluetooth*.

3.1 Tilslutning af A50-basestationen til strøm

Sæt den ene ende af det medfølgende USB Type C til C-kabel i basestationens 5 V DC-strømforsyningsport. Sæt den anden ende i den medfølgende strømadapter og i en stikkontakt/strømkilde.

- Basestationen understøtter ikke USB-busstrøm og kræver ekstern strøm for at fungere. A50 indeholder en strømadapter og et USB C-kabel i æsken.
- Tip: Det medfølgende USB Type C til C-kabel er tovejs, og den ene ende har fået en rød farvekode, så du kan se, hvilket kabel der bruges til at forsyne A50-basestationen med strøm.

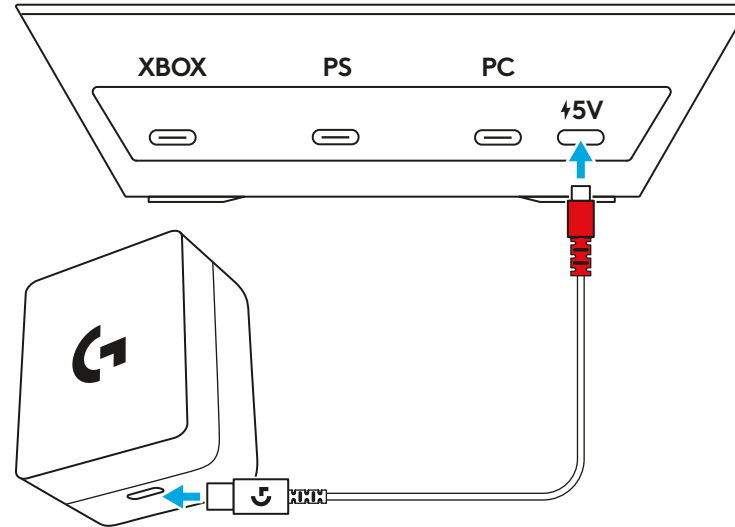

3.2 Tilslutning til XBOX

Tilslut et USB A til C-kabel fra XBOX-konsollen til porten mærket "XBOX" på bagsiden af A50-basestationen.

- A50-kontrolknapperne til MixAmp og spil-/stemmeafbalancering er tilgængelige på XBOX, og de giver mulighed for hurtigt og nemt at justere både afspilnings- og stemmechatlydkanaler.
- Sørg for, at basestationen er tilsluttet den medfølgende strømadapter, da den ikke fungerer uden ekstern strøm.

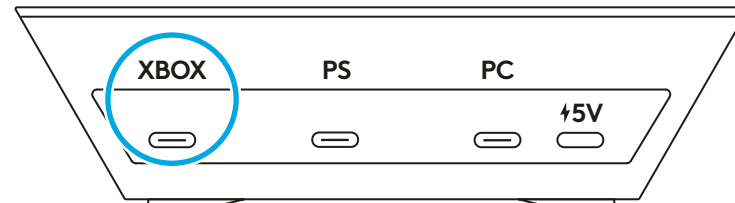

3.3 Tilslutning til PlayStation

Tilslut et USB A til C-kabel fra Playstation-konsollen til porten mærket "PS" på bagsiden af A50-basestationen.

- På grund af platformsbegrænsninger er A50-kontrolknapperne til MixAmp og spil-/stemmeafbalancering ikke tilgængelige for brug på PlayStation.
- Sørg for, at basestationen er tilsluttet den medfølgende strømadapter, da den ikke fungerer uden ekstern strøm.

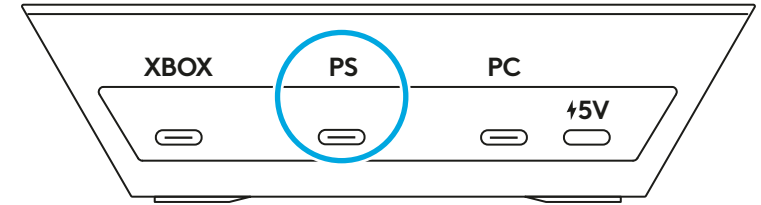

3.4 Tilslutning til Switch

Tilslut et USB A til C-kabel fra Switch-konsollens dockingstation til porten mærket "PS" på bagsiden af A50-basestationen.

- På grund af platformsbegrænsninger er A50-kontrolknapperne til MixAmp og spil-/stemmeafbalancering ikke tilgængelige for brug på PlayStation.
- Sørg for, at basestationen er tilsluttet den medfølgende strømadapter, da den ikke fungerer uden ekstern strøm.

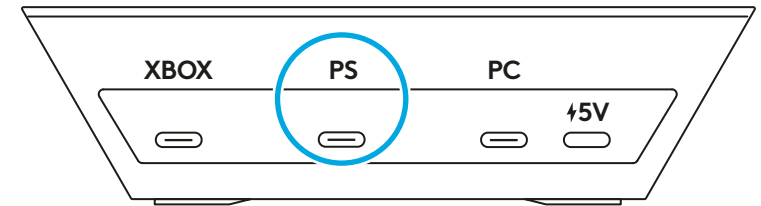

3.5 Tilslutning til pc

Tilslut et USB A til C-kabel fra pc'en til porten mærket "PC" på bagsiden af A50-basestationen.

- A50-kontrolknapperne til MixAmp og spil-/stemmeafbalancering er tilgængelige på Windows og MacOS, og de giver mulighed for hurtigt og nemt at justere både afspilnings- og stemmechatlydkanaler.
- Selvom det ikke er strengt nødvendigt, anbefales det, at A50 tilsluttes en USB-A-port, der er klassificeret til USB 3.0 SuperSpeed eller højere. Disse er ofte farvet blå, men det er ikke altid tilfældet. Se brugervejledningen til din enhed.

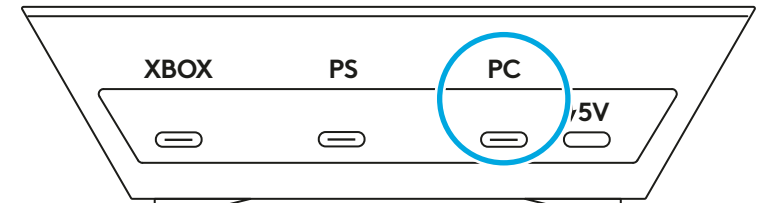

3.6 Tilslutning til *Bluetooth*[®]

- 1** Sørg for, at den medfølgende strømadapter er sluttet til basestationens 5 V DC-strømforsyningsport ved hjælp af det medfølgende *USB-C*-kabel. Basestationen fungerer ikke uden ekstern strøm.
- 2** Headsettet kan enten tilkobles eller frakobles fra basestationen; tænd for headsettet ved at trykke på headsettets tænd/sluk-knap.
- 3** Tryk på *Bluetooth*-knappen, og hold den nede i 3 sekunder.
- 4** Find *Bluetooth*-indikatoren på basestationens frontpanel. Den skal begynde at blinke.
- 5** Fra din *Bluetooth*-enhed skal du oprette forbindelse til "A50" på forbindelseslisten.
 - A50-headsettet skal være forbundet til basestationen for al lydafspilning, inklusive *Bluetooth*. *Bluetooth*-funktionen vil ikke være tilgængelig, hvis headsettet er uden for basestationens rækkevidde.
 - A50-kontrolknapperne til MixAmp og spil-/stemmeafbalancering er ikke tilgængelige for *Bluetooth*.

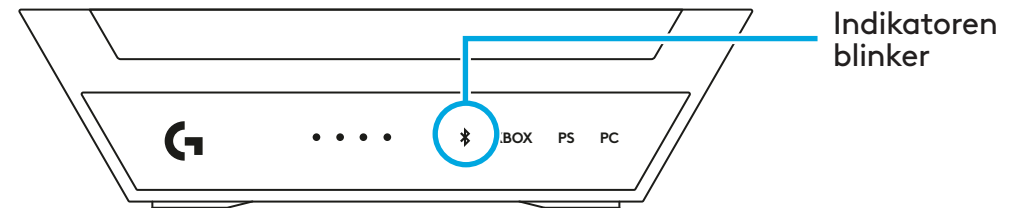
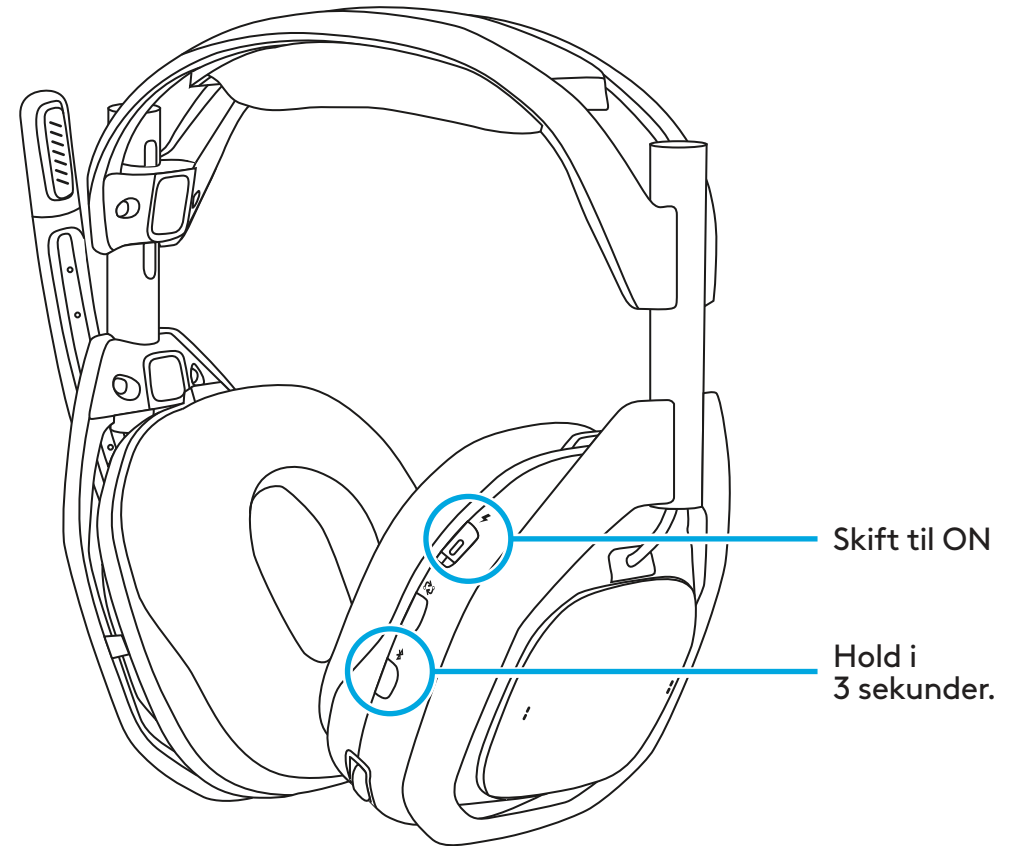

BRUG

Sådan konfigureres og anvendes enheden

Før du bruger din A50, skal du læse følgende afsnit for at gøre dig bekendt med headsettets kontrolknapper, hvordan de konfigureres, samt nyttige tips til at få mest muligt ud af din Logitech G A50. Gå til følgende afsnit for at se typerne af enhed og system:

4.1 Kontrolknapper til headset

- 1 Mikrofon, der kan slås fra ved at dreje den:** A50-headsettet har en justerbar mikrofonarm, der automatisk slår lyden fra, når den drejes væk. Når den er drejet til helt lodret position, er dit mikrofonsignal dæmpet på headsetniveau. Når du drejer armen, vil du mærke et mekanisk indgrebspunkt, der angiver, hvornår lyden er aktiveret eller deaktiveret.
- 2 MixAmp spil-/stemmeafbalancering:** På understøttede platforme og ved korrekt konfiguration giver A50 MixAmp-funktionen mulighed for hurtig justering mellem to forskellige lydsignaler. På den måde kan du hurtigt indstille og afbalancere, hvor meget af spillets lyd eller en vens stemme, du vil høre på et givet tidspunkt. MixAmp-kontrolknapperne til spil-/stemmeafbalancering er tilgængelige ved hjælp af de to paddle-kontakter, der sidder på headsettets højre øre. En hørbar notifikationstone afspilles ved punkterne Game Max, Mid, Voice Max.

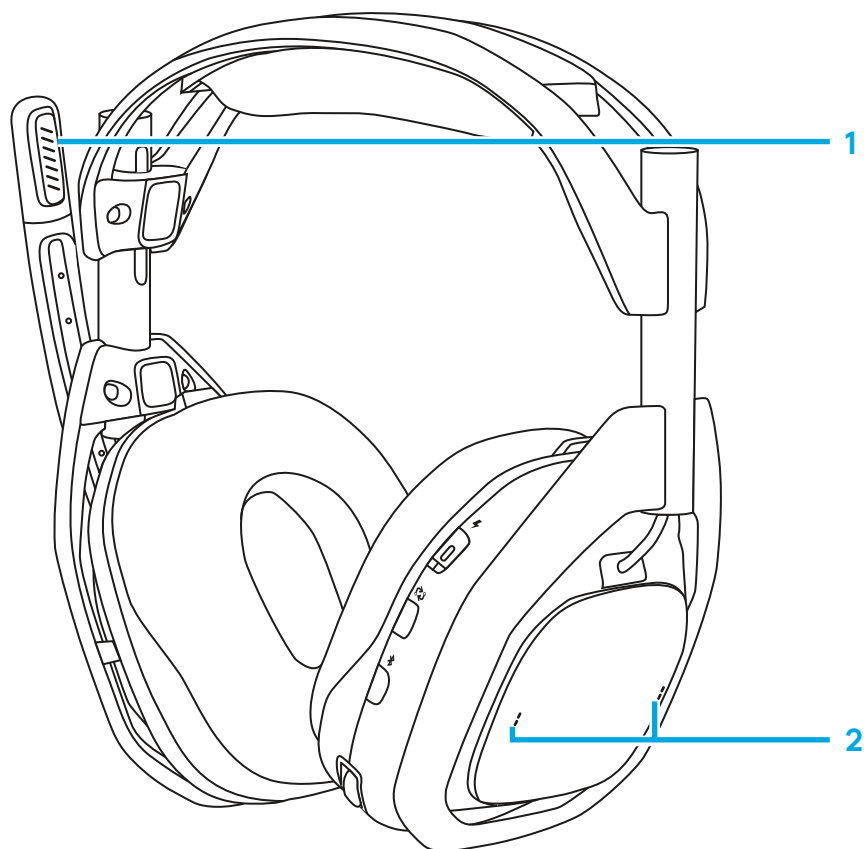

- 3 Lydstyrke og justering af headset:** A50 har en intern styring og kontrol af lydstyrken. Headsettets lydstyrke er uafhængig og synkroniseres ikke med kildesystemet. Lydstyrken justeres intuitivt med kontrolhjulet. En hørbar notifikationstone vil blive afspillet ved lydstyrke maks og lydstyrke nul.

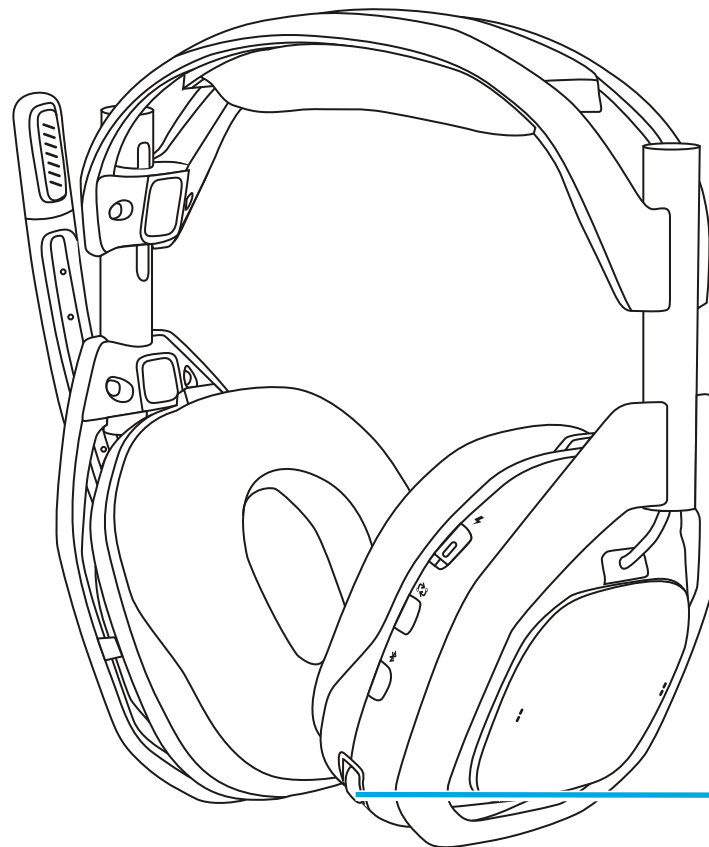

4.2 ÆNDRING AF INDGANGE

Hvis der er tilsluttet flere systemer, giver A50 dig mulighed for at skifte mellem hvert system ved hjælp af PLAYSYNC-knappen, der sidder på headsettet under tænd/sluk-knappen.

- 1** Når headsettet er frakoblet, skal strømmen være tændt, for at PLAYSYNC-knappen kan fungere. Tryk én gang på for at skifte mellem systemerne. Basestationens Indgang-LED-indikator vil reagere.
- 2** Når alle tre systemer er aktive, vil et tryk på PLAYSYNC-knappen skifte mellem hver indgang sekventielt fra XBOX til PlayStation til PC.
- 3** Du kan bruge PLAYSYNC-knappen, når headsettet er docket til basestationen, uanset hvilken tilstand tænd/sluk-knappen er sat i.

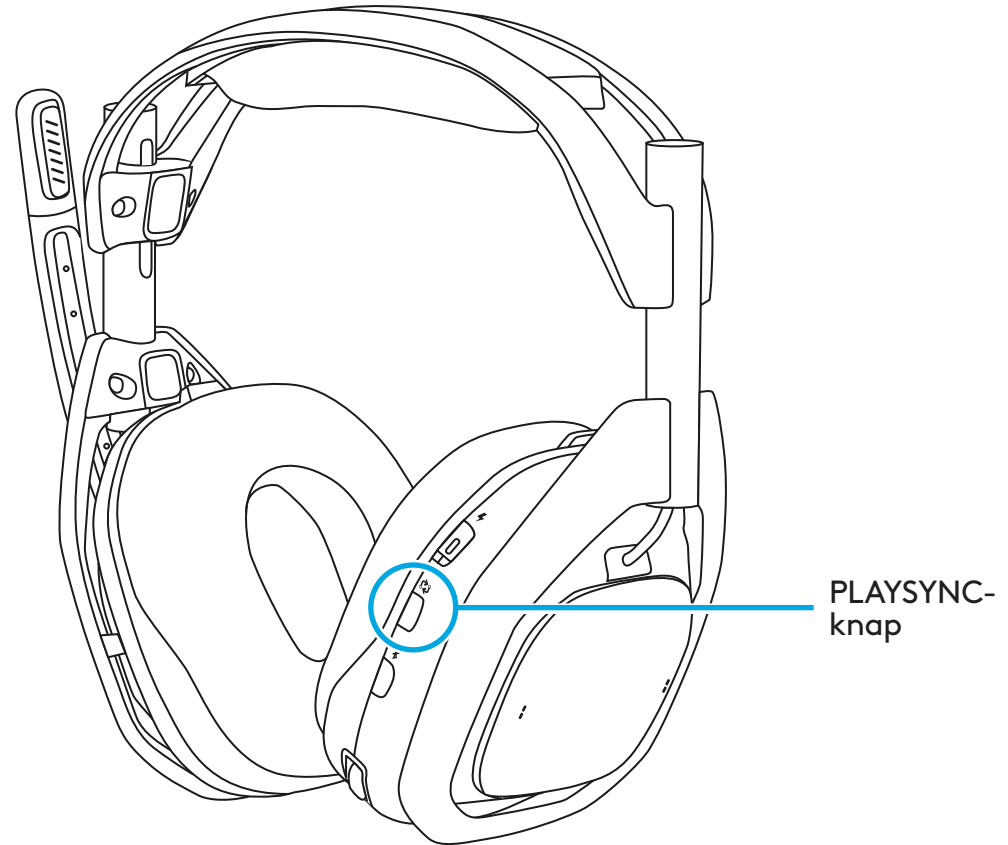

4.3 XBOX

For at bruge A50 med din XBOX skal du sørge for, at den først er konfigureret. Din A50 har også Dolby Atmos med den medfølgende livstidslicens.

Konfigurer

- 1 Placer A50-headsettet i basestationens dock, og sørg for, at den er tændt.
- 2 Tryk på PLAYSYNC-knappen for at sætte den i XBOX-tilstand.
- 3 Frakobl headsettet, og lad det være tændt. En meddelelse på skærmen viser, at headsettet er blevet tildelt. Det kan tage flere sekunder.
- 4 I XBOX-indstillinger > Lydstyrke og lydudgang > Headsetlyd:
 - For headsetformat skal du vælge **Stereo ukomprimeret** eller **Dolby Atmos til hovedtelefoner**.
- 5 Under **Yderligere indstillinger** skal markeringen for alle øvrige felter være fjernet. Du kan eventuelt aktivere **Slå højttalerlyd fra, når headset er tilsluttet**, hvis du foretrækker det. Dette anbefales, når du er på teamchat, så lyden fra dit tv eller din højttaler ikke opfanges af din A50-mikrofon og forstyrrer dit team.

Brug

- 1 A50 MixAmp-teknologien integreres problemfrit med din XBOX. Tilstandene for lydstyrkekontrollen på A50 og MixAmp spil-/stemmeafbalanceringen synkroniseres med XBOX'en, de kan ses og også justeres med din controller via guidemenuen under lydfanen.
- 2 Når A50-headsettet er docket/slukket, dirigeres lyden fra XBOX automatisk til tv'et/højttaleren.

- 3 Når headsettet er frakoblet/tændt, vil lyden fra XBOX'en automatisk blive dirigeret til headsettet igen. XBOX giver besked på skærmen, når headsettet er tildelt.
 - Mens A50-headsettet ikke er tilsluttet, kan du til enhver tid slukke for det for at genoptage lydafspilningen til dit tv/dine højttalere.
 - Bemærk: Den medfølgende Dolby Atmos-licens er hardwarebundet til din A50. Aktivering og brug af denne funktion kræver en gyldig USB-forbindelse til konsollen og strøm til A50-basestationen.

4.4 PlayStation

For at bruge A50 sammen med din PlayStation skal du sørge for, at den først er konfigureret.

Konfigurer

- 1 Placer A50-headsettet i basestationens dock, og sørg for, at den er tændt.
- 2 Brug PLAYSYNC-knappen til at sætte den i PS-tilstand. En meddelelse på skærmen viser, at headsettet er blevet registreret.
- 3 Gør følgende under **Indstilling > Lyd > Lydudgang**:
 - Vælg **USB-headset (A50)** som **Udgangsenhed**.
 - Rul ned til bunden, og vælg **Lineær PCM** under **Lydform (prioritet)**.
- 4 Valgfrit: Hvis det ønskes, kan **3D-lyd (hovedtelefoner)** aktiveres, og **Lydprofil** kan justeres efter dine præferencer.
- 5 Gå derefter til **Indstillinger > Lyd > Mikrofon**:
 - Vælg **USB-headset (A50)** som indgangsenhed.

Brug

- 1** For at bruge A50-headsettet skal du sørge for, at lydudgangen er indstillet til **USB-headset (A50)**, og at mikrofonen er indstillet til **USB-headset (A50)**. Du kan få adgang til dette via enten **Indstillinger** eller **Kontrolcenter** ved at trykke på **PS**-knappen på din controller.
- 2** A50-headsettets lydstyrke styres separat fra PlayStation og er designet til ikke at synkronisere. Juster omhyggeligt lydstyrken på både PlayStation og A50 for at sikre et behageligt niveau før brug.
 - Bemærk: Spil-/stemmeafbalanceringsfunktionen og kontrolknapperne vil ikke være tilgængelige, når de bruges sammen med PlayStation.
 - Bemærk: PlayStations funktion **Skift udgangsenhed automatisk** er som udgangspunkt aktiveret, når A50 enten er fysisk frakoblet eller er indstillet til en anden driftstilstand (XBOX eller PC) ved hjælp af PLAYSYNC-knappen. Til- eller frakobling af headsettet i docken påvirker ikke din konsols lydudgang og får ikke lyden til at blive omdirigeret. Du kan vælge lydoutput manuelt ved at vælge den ønskede enhed. Det kan du gøre i **Indstillinger** eller **Kontrolcenter** ved at trykke på **PS**-knappen på din controller.

4.5 Switch

Følg disse instruktioner for at bruge A50-headsettet og basestationen sammen med din Nintendo Switch i docket tilstand.

Konfigurer

- 1** Placer A50-headsettet i basestationens dock, og sørg for, at den er tændt.
- 2** Brug PLAYSYNC-knappen til at sætte den i PS-tilstand. En meddelelse på skærmen viser, at headsettet er blevet registreret.

Brug

- 1** Switch-konsollen sender automatisk lyd til A50, når basestationen er tilsluttet via USB og er indstillet til den rette driftstilstand.

- 2 A50-headsettets lydstyrke styres separat fra Switch og er designet til ikke at synkronisere. Juster omhyggeligt lydstyrken på både Switch og A50 for at sikre et behageligt niveau før brug.
 - Bemærk: Spil-/stemmeafbalanceringsfunktionen og kontrolknapperne vil ikke være tilgængelige, når de bruges sammen med Switch.
 - Bemærk: På grund af den måde, Switch er designet og fungerer på, vil lyden til tv/højtaler ikke blive genoprettet, før A50 enten er fysisk frakoblet eller indstillet til en anden driftstilstand (XBOX eller PC) ved hjælp af PLAYSYNC-knappen. Til- eller frakobling af headsettet i docken påvirker ikke din konsols lydudgang og får ikke lyden til at blive omdirigeret.

4.6 PC

For at bruge A50 med din XBOX skal du sørge for, at den først er konfigureret. A50 har flere USB-lydslutpunkter, der kan bruges til forskellige funktioner eller behov. Din A50 har også Dolby Atmos med den medfølgende livstidslicens.

Konfigurer

- 1 Placer A50-headsettet i basestationens dockingstation med strøm på.
- 2 Tryk på PLAYSYNC-knappen for at indstille produktet til pc-tilstand.
- 3 Under **Indstilling > Lyd > Udgang**:
 - Sørg for, at **Udgang** er indstillet til **A50 Game**. Dit system vil nu bruge dette lydslutpunkt som hovedudgang.
 - Valgfrit: Du kan også indstille Rumlig lyd-formatet ved at klikke på A50 Game for at navigere til dets **Egenskaber** og derefter under **Rumlig lyd**-rullemenuen vælge enten **Microsoft Windows Sonic til headphones** eller **Dolby Atmos til headphones**, hvis du ønsker det.
- 4 Under **Indstilling > Lyd > Indgang**:
 - Sørg for, at **Indgang** er indstillet til **A50 Mic Out**. Dit system vil nu bruge A50 X som hovedmikrofon.

- 5 Valgfrit: Du vil bemærke et sekundært USB-lydudgangsslutpunkt mærket A50 Voice. Hvis du vil, kan du lade dit chatprogram eller dit spils chatudgang pege på dette lydslutpunkt. På den måde kan kontrolknapperne til MixAmp spil-/stemmeafbalanceringen fungere, når man bruger de to paddle-kontakter, der sidder på headsettets højre øre.
- 6 Valgfrit: Du vil bemærke et sekundært USB-lydudgangsslutpunkt mærket A50 Stream Out. Dette bruges til Stream Output-funktionen i A50. Du kan finde flere oplysninger i afsnittet Stream Output.

Brug

- 1 Når basestationen er tilsluttet din pc og tilsluttet strøm, vil A50 altid udsende lyd fra din pc, hvis den er indstillet som den primære lydenhed. Til- og frakobling af headsettet i docken påvirker ikke dit systems lydudgang og får ikke lyden til at blive omdirigeret.
- 2 A50-headsettets lydstyrke styres separat fra pc'en og er designet til ikke at synkronisere. Brug både Windows- og A50-lydstyrkejusteringerne til at sikre et behageligt niveau før brug.
 - Bemærk: Den medfølgende Dolby Atmos-licens er hardwarebundet til din A50. Aktivering og brug af denne funktion kræver en gyldig USB-forbindelse til konsollen og strøm til A50-basestationen.

4.7 Bluetooth®

A50-headsettet skal være forbundet til basestationen for al lydafspilning, inklusive *Bluetooth*. *Bluetooth*-funktionen vil ikke være tilgængelig, hvis headsettet er uden for basestationens rækkevidde.

Konfigurer

- 1 Når headsettet er inden for rækkevidde af basestationen og tændt.
- 2 Tryk på *Bluetooth*-knappen, og hold den nede i 3 sekunder.

3 Find **A50** på forbindelseslisten på din Bluetooth-enhed, og opret forbindelse til den.

4 BEMÆRK: Hvis A50 slukkes, genopretter den ikke automatisk forbindelse til den sidst anvendte *Bluetooth*-enhed. Husk at oprette forbindelse til A50 igen fra din *Bluetooth*-enhed.

Brug

1 Når A50 er forbundet med din *Bluetooth*-enhed, bliver følgende lyd- og afspilningskontrolknapper tilgængelige ved hjælp af *Bluetooth*-knappen på headsettet:

- Afspil/pause: Enkeltryk.
- Næste nummer: Tryk to gange.
- Spor tilbage eller forrige spor: Tryk tre gange.

2 Når du modtager et taleopkald, er følgende kontrolknapper tilgængelige:

- Besvar/afslut opkald: Enkeltryk.
- Afvis opkald: Hold.

3 Hvis du vil justere lydstyrken på *Bluetooth*-lyden (musik eller opkald), skal du blot gøre det med *Bluetooth*-enhedens lydstyrkeknapper eller kontrolknapper.

4.8 Docking og opladning

A50 kræver en dedikeret ekstern strømkilde. Brug den medfølgende AC-adapter til produktet.

A50-headsettet er designet til at blive docket og opladet på basestationen, når det ikke er i brug. Det sikrer, at headsettet er tilstrækkeligt opladet og klar til næste session. Efter hver session anbefaler vi, at du kobler headsettet til basestationen. Alternativt har headsettet en *USB-C*-port (placeret på højre øre), der giver mulighed for kablet opladning under brug eller hurtig opladning.

Brug

- 1** Før du docker, skal du sørge for, at headsettet sidder rigtigt; mikrofonarmen skal sidde i venstre side, og kontrolknapperne skal vende mod dig.
- 2** Sørg for at vende mikrofonarmen til positionen op (lyd slået fra), og at ørestykkerne ikke er drejet eller vendt ind mod dig.
- 3** Placer forsigtigt headsettet på basestationen, så headsettet kan justeres korrekt i forhold til opladningsstifterne.
- 4** Basestationen har 4 LED-lys, der viser headsettets batteritilstand i trin på 25 %.
- 5** Headsettet har en LED integreret i afbryderen:
 - Strøm tændt/batteri fuldt: Hvidt.
 - Dvaletilstand: Pulserende hvidt.
 - Batteriet oplades: Orange.
 - Batteriniveau lavt: Konstant rød.
 - Batteriniveauet er kritisk (mindre end 15 minutters spilletid tilbage): Pulserende rød.

I ESKEN

- A50 trådløst hodesett

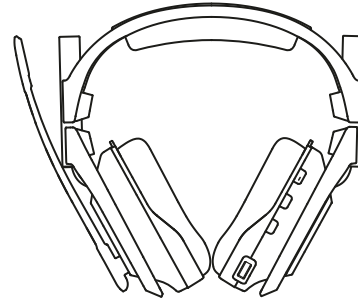

- A50 USB-ladestasjon

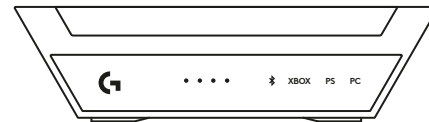

- 1x USB-C til USB A-kabel

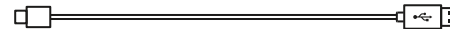

- 1x USB-C til USB-C-kabel



- 1x USB-C-strømadapter og -støpsel



- Dolby Atmos-kort

- QR-kodekobling til QSG- og støtteside på nettet

- Brukerdokument



PRODUKTOVERSIKT

Hodesett

- 1 Boom-mikrofon med flipp-for-å-demppe
- 2 Magnetiske øreputer
- 3 Av/på-bryter og indikatorlampe
- 4 PLAYSYNC-knapp
- 5 *Bluetooth*[®]-knapp
- 6 MixAmp spill-/tale-balansering
- 7 Volumkontroll
- 8 *USB-C*-ladeport

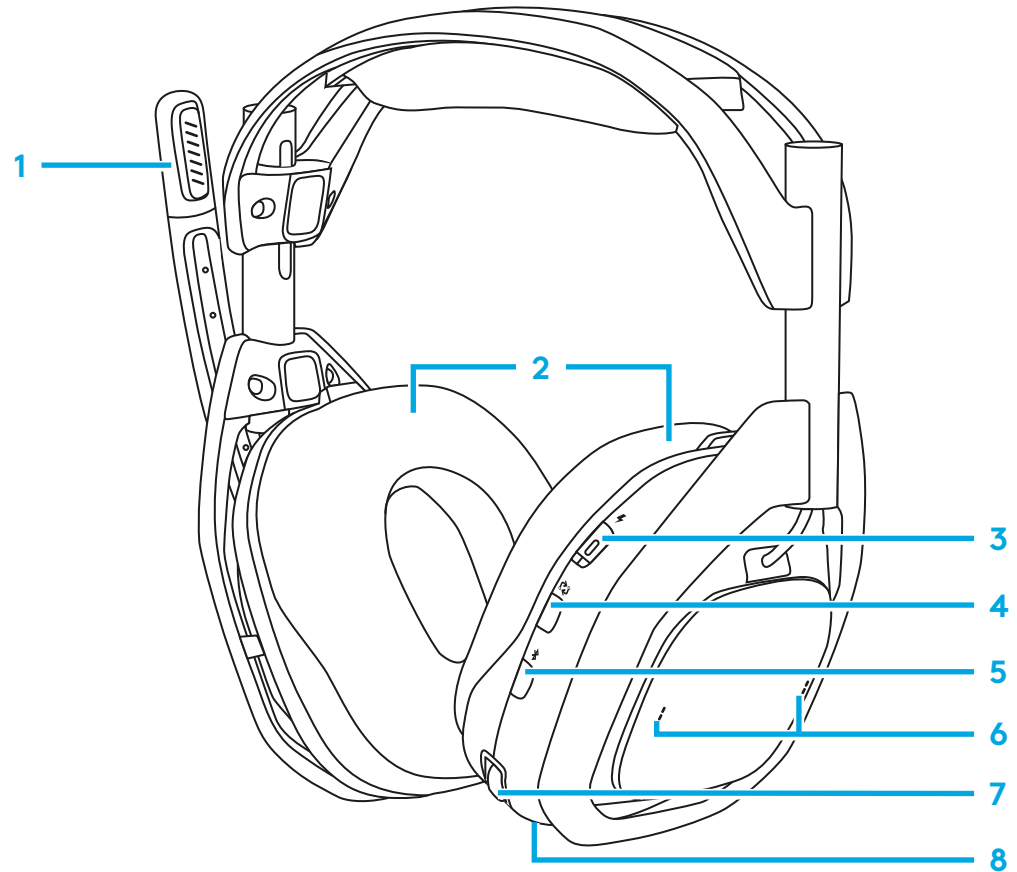

HDMI -ladestasjon

Front

- 1 Batterilampe på hodesett
- 2 Bluetooth®-indikator
- 3 Indikator for valg av inngang

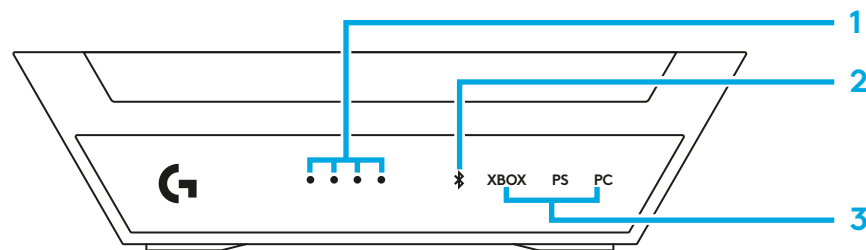

Bakside

- 4 Inngang for XBOX
- 5 Innganger for PlayStation/Switch
- 6 5 V strømforsyning
- 7 Inngang for PC

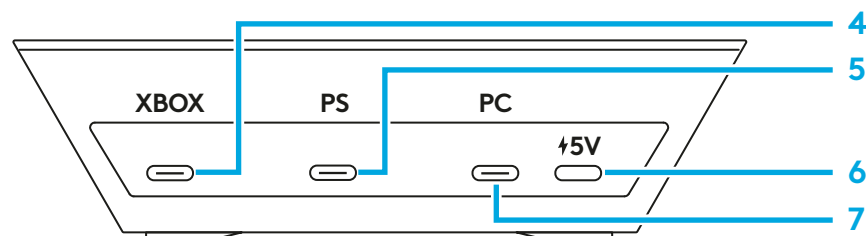

USB-C til USB-C-kabel

- 1 Til BaseStation 5 V DC-strømforsyningsport
- 2 Til strømadapter



USB-C til A-kabel

- 1 Til BaseStation-USB
- 2 Til spillkonsoll



Strømadapter

- 1 5 v DC strømutgang

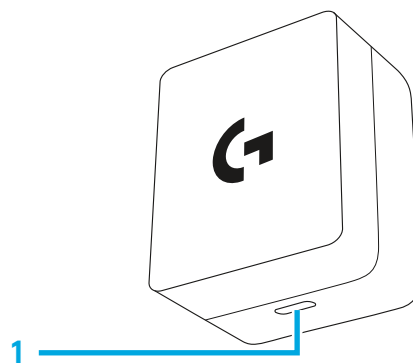

KOMME I GANG

Logitech G A50 er utstyrt med PLAYSYNC Audio, MixAmp, spill-/tale-balanseringskontroller og flere USB-porter, slik at du kan bruke ett hodesett med opptil 3 spillsystemer, med lydbehandling og kontroller som er optimalisert for flere plattformer. Bytt mellom de forskjellige systemene ved hjelp av den integrerte PLAYSYNC-knappen, som er praktisk plassert på hodesettet. Portene for hver systemtype er merket på basen til BaseStation.

- *XBOX*: MixAmp- og spill-/tale-balanseringskontrollene er tilgjengelige hvis USB-kabelen er koblet til BaseStation-porten som er merket *XBOX*.
- Playstation, Switch: MixAmp spill-/tale-balanseringskontrollene vil ikke være tilgjengelige.
- *Windows/Mac, PC-er*: MixAmp spill-/tale-balanseringskontrollene er tilgjengelige så lenge tilordning til riktig lydendepunkt er konfigurert.

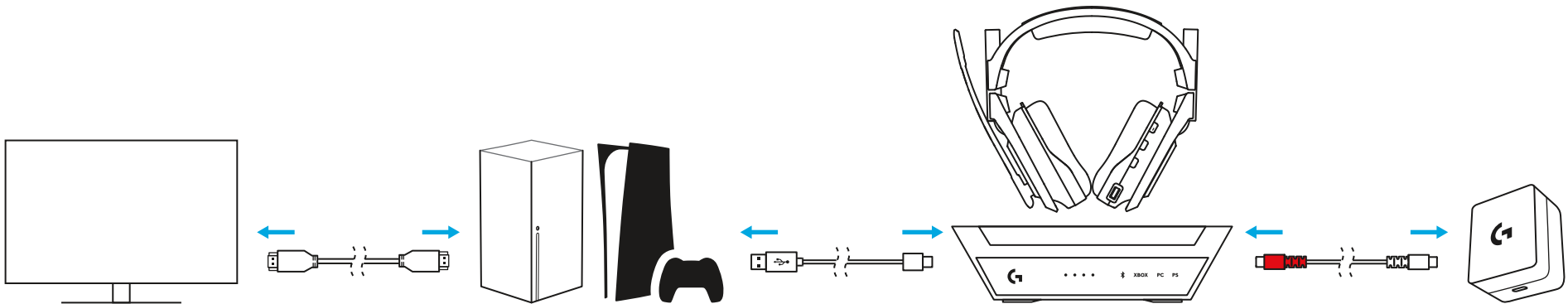

For PC – A50 kobles til en *Windows-maskin* ved hjelp av USB-Audio, og den integrerte MixAmp-funksjonen tilbyr flere USB-sluttpunkter for allsidig ruting av ulike lydsignaler fra forskjellige applikasjoner. Når den er riktig konfigurert og tilordnet, kan du raskt justere og balansere spill-/tale-miksen ved hjelp av kontrollene på A50-hodesettet.

Enhet	Type USB-lyd	Deskriptor	Stereo/mono	Maks. bit/samplingsfrekvens
Avspilling/utgang	Hodetelefoner	A50 Game	Stereo	24-biters/48 kHz
Avspilling/utgang	Øretelefon på hodesett	A50 Voice	Stereo	16-biters/48 kHz
Opptak/inngang	Mikrofon på hodesett	A50 Voice	Mono	16-biters/48 kHz
Opptak/inngang	Linje	A50 StreamPort	Stereo	16-biters/48 kHz

A50 har også en StreamPort, som gjør at du kan sende (strømme) en miks av lydsignaler du kan høre på hodesettet til en annen app (for opptak eller kringkasting). Når du bruker Logitech G-programvaren G HUB, kan du også inkludere, ekskludere eller justere hvert lydsignal for seg.

Om Bluetooth Audio – A50 har en *Bluetooth*-mottaker integrert i ladestasjonen. Mottakeren gir deg mulighet til å koble til en ekstra enhet, for eksempel en smarttelefon eller et nettbrett for musikk og samtaler. A50-hodesettet må befinne seg innenfor rekkevidde for ladestasjonen for all avspilling av lyd, inkludert *Bluetooth*. *Bluetooth* fungerer ikke hvis hodesettet er utenfor rekkevidde for ladestasjonen. *Bluetooth*-volumet kan justeres direkte fra *Bluetooth*-kildeenheten. Punkt 4.7 har mer informasjon om tilkobling med *Bluetooth*.

3.1 koble A50 BaseStation til strøm

Stikk den ene enden av den medfølgende USB type C-til-C-kabelen inn i 5 V-likestrømsporten på BaseStation. Stikk den andre enden inn i den medfølgende strømadapteren og til en strømkilde.

- Ladestasjonen støtter ikke USB-busstrøm, men krever ekstern strøm for å fungere. A50 leveres med en strømadapter og en USB C-kabel i esken.
- Tips: Den medfølgende USB type C-til-C-kabelen er toveis, og den ene enden er fargekodet i rødt for å hjelpe deg med å identifisere hvilken kabel som brukes til å drive A50-ladestasjonen.

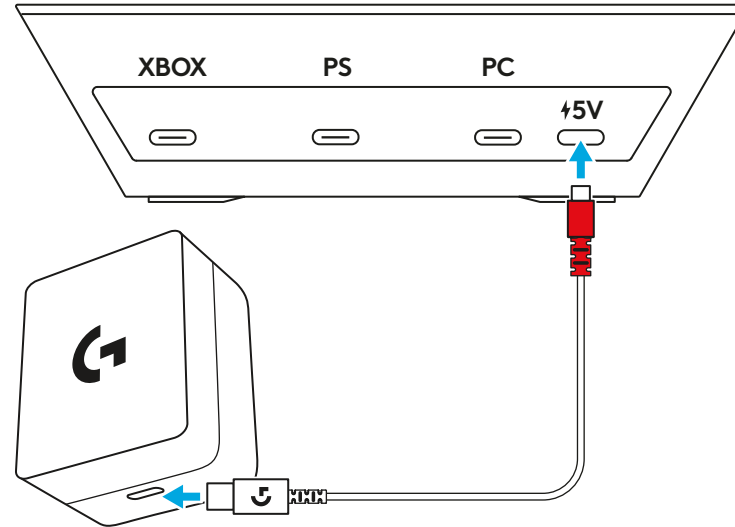

3.2 Koble til XBOX

Koble en USB A-til-C-kabel fra XBOX-konsollen til porten merket XBOX på baksiden av A50 BaseStation.

- A50 MixAmp og spill-/tale-balanseringskontrollene er tilgjengelige på XBOX og gjør det raskt og enkelt å justere lydkanaler til både avspilling og stemmechat.
- Sørg for at BaseStation er koblet til den medfølgende strømadapteren – den fungerer ikke uten ekstern strøm.

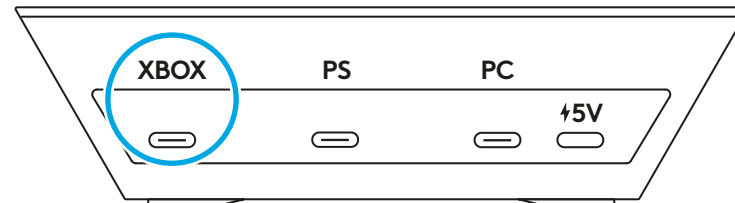

3.3 Koble til PlayStation

Koble en USB A-til-C-kabel fra Playstation-konsollen til porten merket PS på baksiden av A50 BaseStation.

- På grunn av plattformbegrensninger er ikke A50 MixAmp og spill-/tale-balanseringskontrollene tilgjengelige for bruk med PlayStation.
- Sørg for at BaseStation er koblet til den medfølgende strømadapteren – den fungerer ikke uten ekstern strøm.

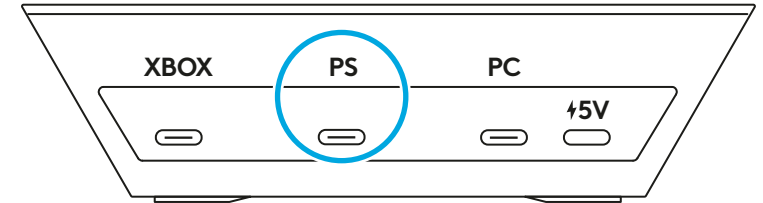

3.4 Tilkobling til bryteren

Koble en USB A-til-C-kabel fra Switch-konsolldokken til porten merket PS på baksiden av A50 BaseStation.

- På grunn av plattformbegrensninger er ikke A50 MixAmp og spill-/tale-balanseringskontrollene tilgjengelige for bruk med PlayStation.
- Sørg for at BaseStation er koblet til den medfølgende strømadapteren – den fungerer ikke uten ekstern strøm.

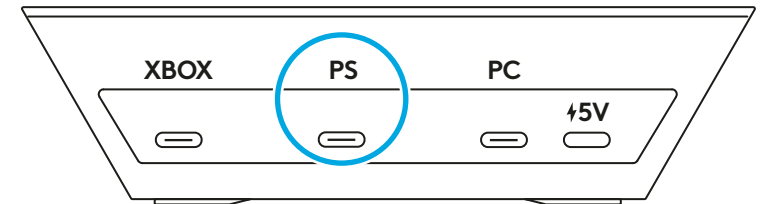

3.5 Koble til PC

Koble en USB A-til-C-kabel fra PC-en til porten merket PC på baksiden av A50 BaseStation.

- A50 MixAmp og spill-/tale-balanseringskontrollene er tilgjengelige på Windows og MacOS, slik at du raskt og enkelt kan justere lydkanalene for både avspilling og talechat.
- Selv om det ikke er påkrevd, bør A50 kobles til en USB-A-port klassifisert for USB 3.0 SuperSpeed eller høyere. Disse er vanligvis farget blå, men ikke alltid. Se brukerveiledningen for enheten.

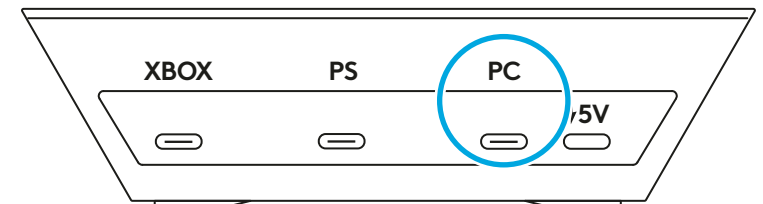

3.6 Koble til *Bluetooth*[®]

- 1** Sørg for at den medfølgende strømadapteren er koblet til 5 V likestrømuttaket på BaseStation med den medfølgende *USB-C*-kabelen. BaseStation vil ikke fungere uten ekstern strøm.
- 2** Hodesettet kan enten fjernes eller settes i ladestasjonen. Du slår på hodesettet ved å slå på av/på-bryteren.
- 3** Hold inne *Bluetooth*-knappen i 3 sekunder.
- 4** Finn *Bluetooth*-indikatoren på frontpanelet på ladestasjonen. Den skal begynne å blinke.
- 5** Fra *Bluetooth*-enheten kobler du til A50 i paringslisten.
 - A50-hodesettet må kobles til ladestasjonen for all avspilling av lyd, inkludert *Bluetooth*. *Bluetooth* fungerer ikke hvis hodesettet er utenfor rekkevidde for ladestasjonen.
 - A50 MixAmp og spill-/tale-balanseringskontrollene er ikke tilgjengelige for *Bluetooth*.

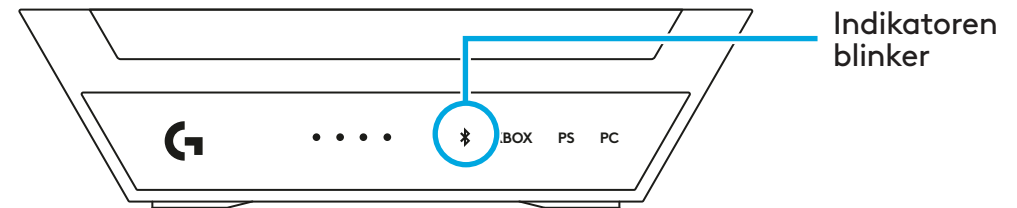
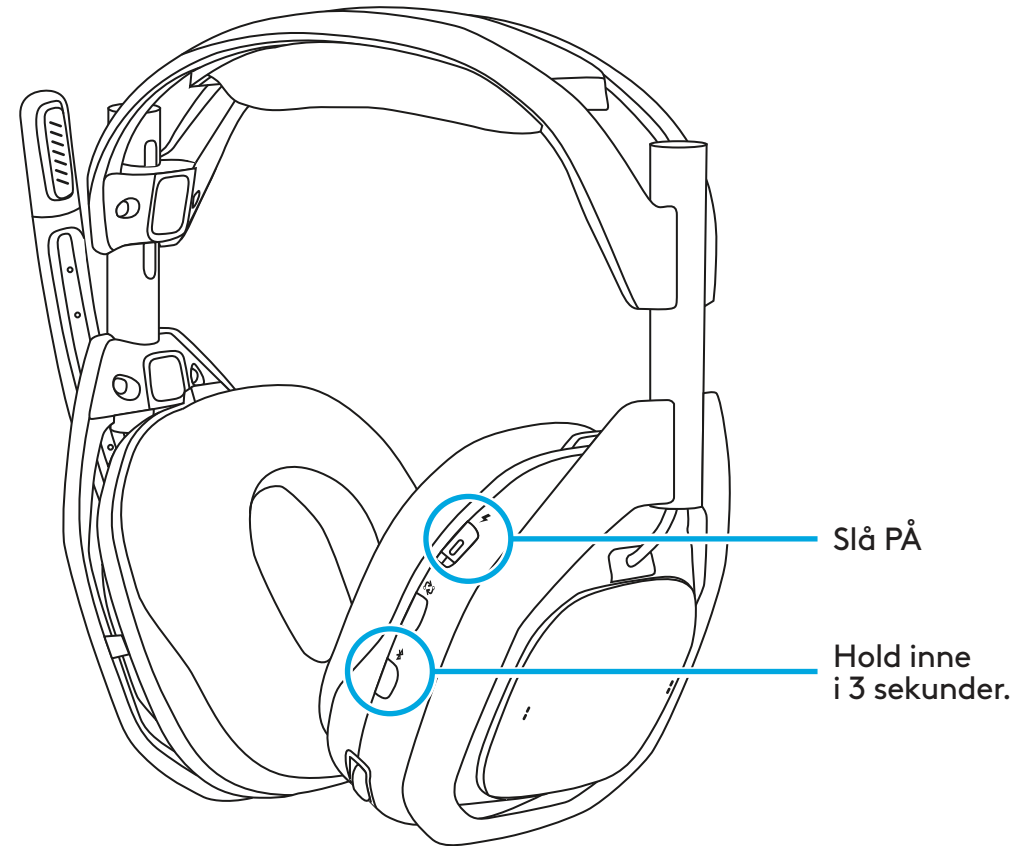

BRUK

Konfigurering og bruk

Før du tar i bruk A50, bør du lese følgende avsnitt for å gjøre deg kjent med kontrollene på hodesettet, hvordan du konfigurerer og nyttige tips for å få mest mulig ut av Logitech G A50. Gå til følgende avsnitt for å se hvilke enhets- og systemtyper som finnes:

4.1 Kontrollere på hodesettet

- 1 Flipp-for-å-demp-mikrofon:** A50-hodesettet har en justerbar mikrofonarm som automatisk dempes når den vippes bort. Når den er vendt rett opp, dempes mikrofonsignalet på hodesettnivå. Når du dreier på armen, vil du kjenne et mekanisk innkoblepunkt som indikerer når dempingen er til- eller frakoblet.
- 2 MixAmp spill-/tale-balansering:** På støttede plattformer og når A50 MixAmp-funksjonen er riktig konfigurert, gjør den det mulig å veksling mellom to forskjellige lydsignaler underveis. Dermed kan du raskt stille inn og balansere hvor mye av spillets lyd eller en venns stemmeprat du vil høre til enhver tid. MixAmp spill-/tale-balanseringskontrollen kan justeres med de to padlebryterne som er plassert på høyre øre på hodesettet. Et lydsignal utløses på nivåene Game Max, Mid og Voice Max.

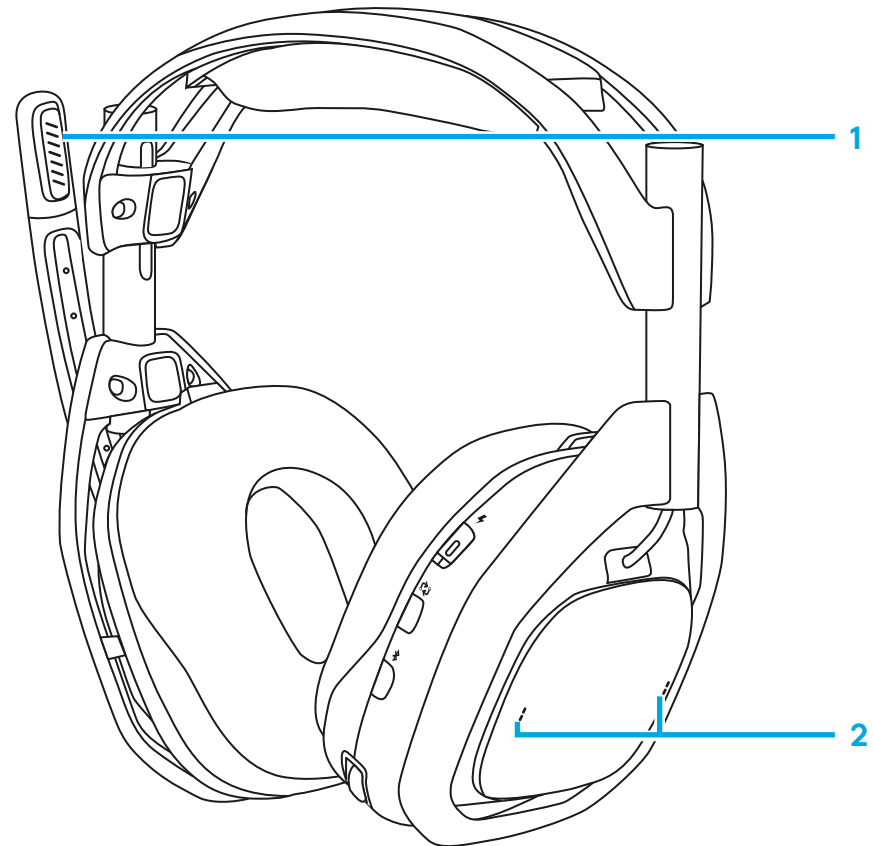

- 3 Volum og justering på hodesettet:** A50 har intern voluminnstilling og kontrollordning. Volumet på hodesettet er uavhengig og blir ikke synkronisert med kilde systemet. Volumet justeres intuitivt ved hjelp av kontrollhjulet. Et lydssignal utløses på nivåene maks. volum og null volum.

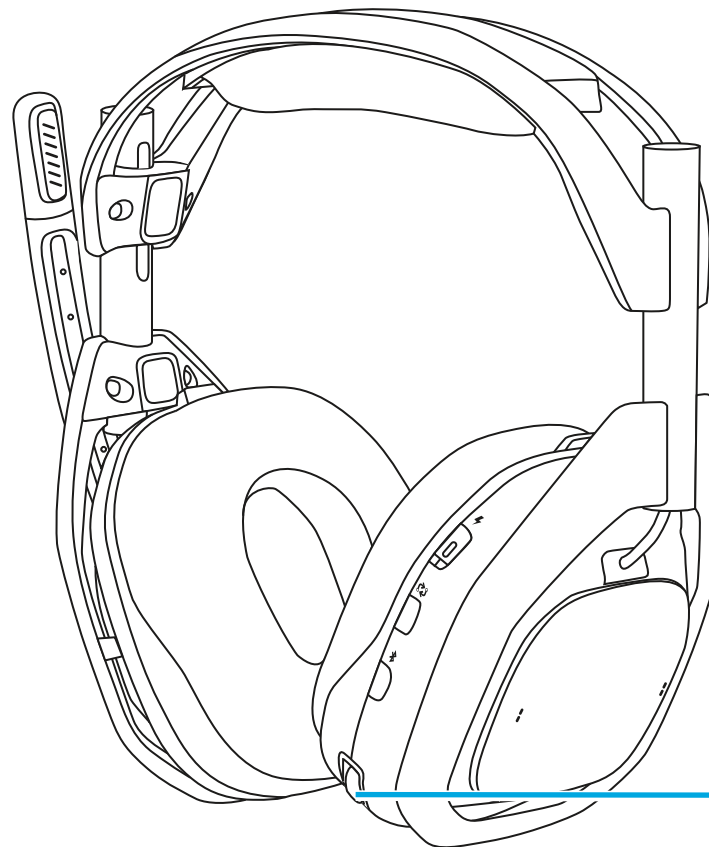

3

4.2 BYTTE INNGANGER

Hvis flere systemer er tilkoblet, lar A50 deg veksle mellom systemene med PLAYSYNC-knappen, som sitter under av/på-bryteren på hodesettet.

- 1** Når hodesettet ikke er i ladestasjonen, må det være slått på for at PLAYSYNC-knappen skal fungere. Trykk én gang for å veksle mellom systemer. Ladestasjonens indikatorlampe for inngang reagerer.
- 2** Når alle tre systemene er aktive, trykker du på PLAYSYNC-knappen for å veksle serielt fra XBOX til PlayStation til PC.
- 3** Du kan bruke PLAYSYNC-knappen når hodesettet er plassert i ladestasjonen, uansett hva av/på-bryteren står på.

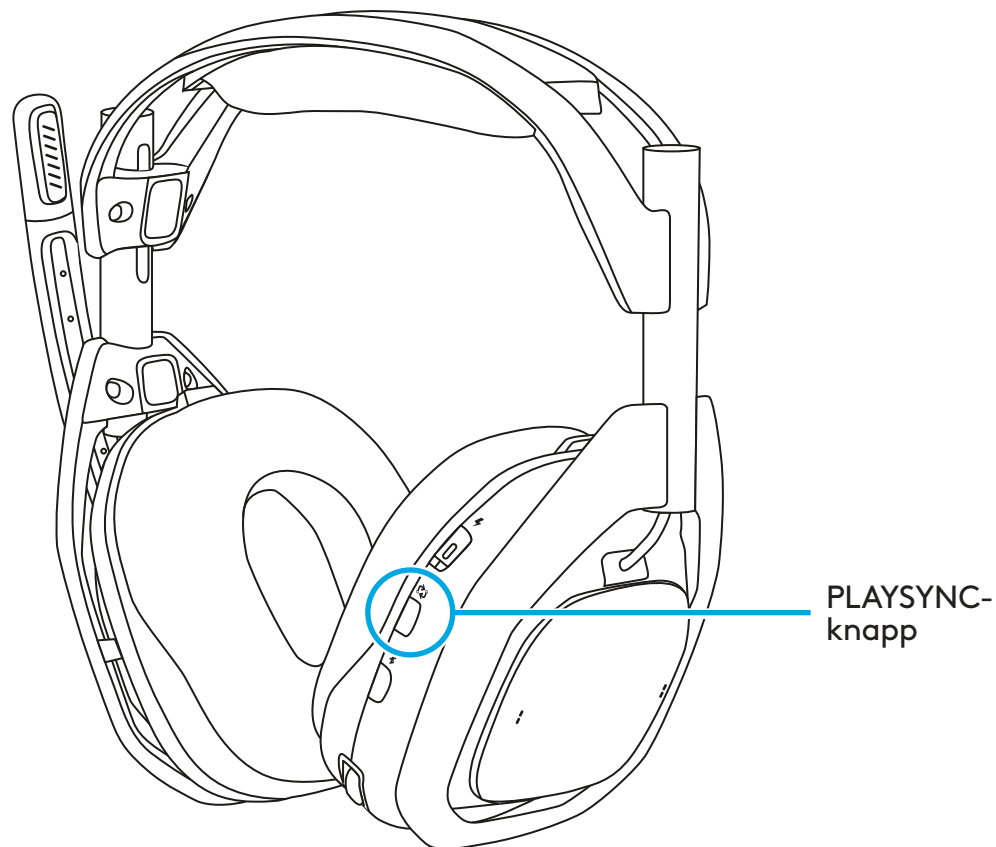

4.3 XBOX

Hvis du skal bruke A50 med XBOX, må du sørge for at den først er konfigurert. A50 har også Dolby Atmos med den inkluderte livstidslisensen.

Konfigurere

- 1 Plasser A50-hodesettet i ladestasjonen i påslått tilstand.
- 2 Trykk på PLAYSYNC-knappen for å sette den i XBOX-modus.
- 3 Hvis du kobler fra hodesettet og lar det være slått på, vises et varsel på skjermen som indikerer at hodesettet er valgt. Dette kan ta flere sekunder.
- 4 I XBOX Innstillinger > Volum- og lydutgang > Hodesettlyd:
 - For Hodesettlyd velger du **Stereo ikke-komprimert** eller **Dolby Atmos for hodetelefoner**.
- 5 Under **Tilleggsalternativer** lar du alt annet være umerket. Du kan eventuelt aktivere **Demping av høyttalerlyd når hodesettet er tilkoblet** hvis du foretrekker det. Dette anbefales når du er i teamchat, slik at lyden fra TV-en eller høyttaleren ikke fanges opp av A50-mikrofonen og forstyrrer teamet ditt.

Bruk

- 1 A50 MixAmp-teknologien integreres sømløst med XBOX. A50-volumkontrollen og MixAmp spill-/tale-balanseringskontrollen er synkronisert med XBOX, og de kan vises og justeres ved hjelp av kontrolleren din fra veiledningsmenyen under lydfanen.
- 2 Når A50-hodesettet er dokket eller slått av, blir lyden fra XBOX automatisk dirigert til TV-en eller høyttaleren.

- 3 Når hodesettet er udokket eller slått på, vil lyden fra *XBOX* automatisk rutes til hodesettet. *XBOX* varsler på skjermen når hodesettet er valgt.
 - Hvis A50-hodesettet er udokket, kan du når som helst slå det av for å gjenoppta lydavspilling til TV-en eller høyttalerne.
 - Merk: Den medfølgende Dolby Atmos-lisensen er maskinvarebundet til A50. Aktiveringen og bruken av denne funksjonen krever en gyldig USB-tilkobling til konsollen og strømtilførsel til A50-ladestasjonen.

4.4 PlayStation

Hvis du skal bruke A50 med PlayStation, må du først konfigurere den.

Konfigurere

- 1 Plasser A50-hodesettet i ladestasjonen i påslått tilstand.
- 2 Bruk PLAYSYNC-knappen for å sette den i PS-modus. Et varsel på skjermen indikerer at hodesettet er oppdaget.
- 3 I **Innstilling > Lyd > Lydutgang**:
 - Velg **USB-hodesett (A50)** som **Utdataenhet**.
 - Gå til bunnen. Under **Lydform (prioritet)** velger du **Lineær PCM**.
- 4 Valgfritt: Hvis det er ønskelig, kan **3D-lyd (hodetelefoner)** aktiveres, og **Lydprofilen** kan justeres etter dine preferanser.
- 5 Gå deretter til **Innstillinger > Lyd > Mikrofon**:
 - Velg **USB-hodesett (A50)** som inngangsenhet.

Bruk

- 1** Når du skal bruke A50-hodesettet, må du sørge for at lydutgangen er satt til **USB-hodesett (A50)**, og at mikrofonen er satt til **USB-hodesett (A50)**. Du får tilgang til dette enten gjennom **Innstillinger** eller **Kontrollcenter** ved å trykke på **PS-knappen** på kontrolleren.
- 2** Volumet på A50-hodesettet styres separat fra PlayStation og er laget slik at den ikke synkroniseres. Juster volumet på både PlayStation og A50 nøye for å sikre at nivået er behagelig før bruk.
 - Merk: Spill-/tale-balanseringfunksjonen og -kontrollene vil ikke være tilgjengelige når de brukes med PlayStation.
 - Merk: Funksjonen **Switch Output Device Automatically** på PlayStation fungerer når A50 enten er fysisk frakoblet eller er satt til en annen driftsmodus (XBOX eller PC) med PLAYSYNC-knappen. Når hodesettet plasseres på og fjernes fra dokken, påvirkes ikke systemets lydutgang, og lyden blir ikke omdirigert. Du kan velge lydutgang manuelt ved å velge ønsket enhet. Dette kan du gjøre i **Innstillinger** eller **Kontrollcenter** ved å trykke på **PS-knappen** på kontrolleren.

4.5 Switch

Følg disse instruksjonene for å bruke A50-hodesettet og ladestasjonen med Nintendo Switch i dokket modus.

Konfigurere

- 1** Plasser A50-hodesettet i ladestasjonen i påslått tilstand.
- 2** Bruk PLAYSYNC-knappen for å stille inn PS-modus. Et varsel på skjermen indikerer at hodesettet er oppdaget.

Bruk

- 1** Switch-konsollen vil automatisk rute lyd til A50 når ladestasjonen er koblet til med USB og er satt til riktig driftsmodus.

- 2 Volumet på A50-hodesettet styres separat fra Switch og er laget slik at den ikke synkroniseres. Juster volumet på både Switch og A50 nøye for å sikre at nivået er behagelig før bruk.
 - Merk: Spill-/tale-balanseringfunksjonen og -kontrollene vil ikke være tilgjengelige når de brukes med Switch.
 - Merk: På grunn av hvordan Switch er konstruert og fungerer, vil lyden til TV eller høyttaler ikke gjenopprettes før A50-enten er fysisk frakoblet eller satt til en annen driftsmodus (XBOX eller PC) med PLAYSYNC-knappen. Når hodesettet plasseres på og fjernes fra dokken, påvirkes ikke systemets lydutgang, og lyden blir ikke omdirigert.

4.6 PC

Hvis du skal bruke A50 med XBOX, må du sørge for at den først er konfigurert. A50 har flere USB-lydendepunkter, som kan brukes til ulike funksjoner eller behov. A50 har også Dolby Atmos med den inkluderte livstidslisensen.

Konfigurere

- 1 Plasser A50-hodesettet i ladestasjonen med strøm på.
- 2 Trykk på PLAYSYNC-knappen for å sette produktet i PC-modus.
- 3 Under **Innstilling > Lyd > Utgang**:
 - Sørg for at **Utgang** er innstilt på **A50 Game**. Systemet vil nå bruke dette lydendepunktet som hovedutgang.
 - Valgfritt: Du kan også angi formatet Romlig lyd ved å klikke på A50 Game og gå til **Egenskaper**. I rullegardinmenyen **Romlig lyd** velger du deretter om ønskelig enten **Microsoft Windows Sonic for hodetelefoner** eller **Dolby Atmos for hodetelefoner**.
- 4 Under **Innstilling > Lyd > Inngang**:
 - Sørg for at **Inngang** er innstilt på **A50 Mic Out**. Systemet vil nå bruke A50 som hovedmikrofon.

- 5 Valgfritt: Du kan se et annet endepunkt merket A50 Voice for USB-lydutgangen. Hvis du vil, kan du rette utgangen for chatteappen eller spillet til dette lydendepunktet. Hvis du gjør dette, vil MixAmp spill-/tale-balanseringskontrollene fungere når du bruker de to padlebryterne på høyre øre på hodesettet.
- 6 Valgfritt: Du kan se et annet endepunkt merket A50 Stream Out for USB-lydutgangen. Dette endepunktet brukes til funksjonen Stream Output i A50. Du kan lese mer i avsnittet om Stream Output.

Bruk

- 1 Når ladestasjonen er koblet til PC-en med USB og koblet til strøm, vil A50 alltid sende lyd hvis den er angitt som primær lydenhet. Når hodesettet plasseres på og fjernes fra dokken, påvirkes ikke systemets lydutgang, og lyden blir ikke omdirigert.
- 2 Volumet på A50-hodesettet styres separat fra PC-en og er utformet slik at den ikke synkroniseres. Bruk volumjusteringene på både Windows og A50 for å sikre et behagelig nivå før bruk.
 - Merk: Den medfølgende Dolby Atmos-lisensen er maskinvarebundet til A50. Aktiveringen og bruken av denne funksjonen krever en gyldig USB-tilkobling til konsollen og strømtilførsel til A50-ladestasjonen.

4.7 Bluetooth®

A50-hodesettet må kobles til ladestasjonen for all avspilling av lyd, inkludert *Bluetooth*. *Bluetooth*-funksjonen vil ikke være tilgjengelig hvis hodesettet er utenfor rekkevidde for ladestasjonen.

Konfigurer

- 1 Når hodesettet er innen rekkevidde av ladestasjonen og slått på.
- 2 Trykk på og hold inne *Bluetooth*-knappen i 3 sekunder.

- 3 Finn **A50** i paringslisten på Bluetooth-enheten og koble den til.
- 4 **MERK:** Hvis A50 er slått av, vil den ikke automatisk kobles til den siste *Bluetooth*-enheten som ble brukt. Husk å koble til A50 igjen fra *Bluetooth*-enheten.

Bruk

- 1 Når A50 er koblet til *Bluetooth*-enheten din, blir følgende lyd- og avspillingskontroller tilgjengelige med *Bluetooth*-knappen på hodesettet:
 - Spill av / pause: Enkeltrykk.
 - Spor fremover: Dobbeltrykk.
 - Spor tilbake eller Forrige spor: Trippeltrykk.
- 2 Når du mottar et taleanrop, er følgende kontrollere tilgjengelig:
 - Besvar/avslutt anrop: Enkeltrykk.
 - Avvis anrop: Hold.
- 3 Du kan justere volumet på *Bluetooth*-lyden (musikk eller samtaler) ved å bruke volumknappene eller -kontrollerne på *Bluetooth*-enheten.

4.8 Dokking og lading

A50 krever en egen, ekstern strømkilde. Bruk den medfølgende vekselstrømsadapteren sammen med produktet.

A50-hodesettet er konstruert for å bli dokket og ladet på ladestasjonen når det ikke er i bruk. Dette sikrer at hodesettet er tilstrekkelig oppladet og klart til neste økt. Etter hver økt anbefaler vi å sette hodesettet i ladestasjonen. I tillegg har hodesettet en *USB-C*-port (som sitter på høyre øre) som kan brukes til kablet lading under bruk for en rask lading.

Bruk

- 1** Før dokking må du sørge for at hodesettet er riktig stilt inn. Mikrofonarmen skal være til venstre, og knappkontrollene skal være vendt mot deg.
- 2** Husk å flippe mikrofonarmen slik at den står rett opp (dempet), og sørg for at øreklokkene ikke er vridd eller vendt innover mot deg.
- 3** Plasser hodesettet forsiktig på ladestasjonen, slik at hodesettet kan justeres riktig i forhold til ladepinnene.
- 4** Ladestasjonen har fire indikatorlamper som viser hodesettets batteristatus, i trinn på 25 %.
- 5** Hodesettet har en indikatorlampe innebygd i strømbryteren:
 - Strøm på / batteri fulladet: Hvit.
 - Hvilemodus: Pulserer hvitt.
 - Batterilading: Oransje.
 - Lavt batterinivå: Fast rødt.
 - Kritisk batterinivå (mindre enn 15 minutters spilletid gjenstår): Pulserer rødt.

PAKKAUKSEN SISÄLTÖ

- Langaton A50-kuulokemikrofoni

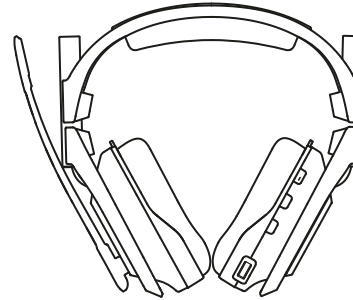

- A50 USB-tukiasema

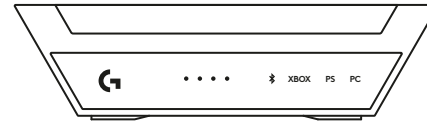

- 1 USB-C–USB-A-johto

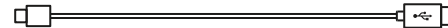

- 1 USB-C–USB-C-johto



- 1 USB-C–virtasovitin ja pistoke

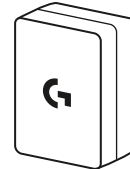

- Dolby Atmos -kortti

- QR-koodilinkki pika-aloitusoppaaseen ja tukisivustolle verkossa.

- Käyttäjän asiakirja



TUOTTEEN YLEISKATSAUS

Kuulokemikrofoni

- 1 Kääntämällä mykistettävä puomimikrofoni
- 2 Magneettiset korvapehmusteet.
- 3 Virtakytkin ja LED-merkkivalo
- 4 PLAYSYNC-painike
- 5 *Bluetooth*[®]-painike
- 6 MixAmp-peli- ja puheäänien tasapaino
- 7 Äänenvoimakkuuden säätimet
- 8 *USB-C*-latausportti

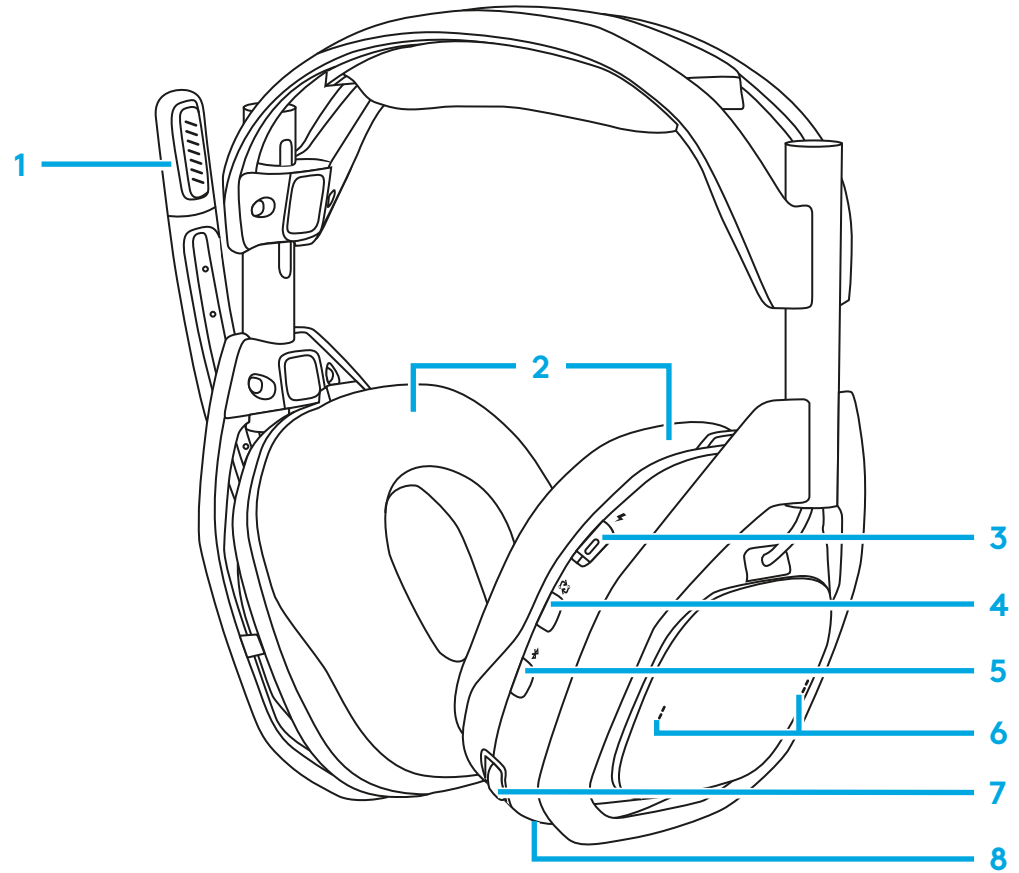

HDMI -tukiasema

Edestä

- 1 Kuulokemikrofonin akkumerkkivalo
- 2 Bluetooth®-merkkivalo
- 3 Tulon valinnan merkkivalo

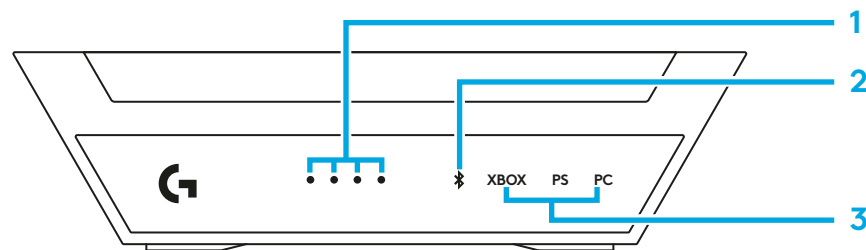

Takaa

- 4 XBOX-tuloliitännät
- 5 PlayStation/Switch-tuloliitännät
- 6 5 V verkkolaite
- 7 PC-tuloliitännät

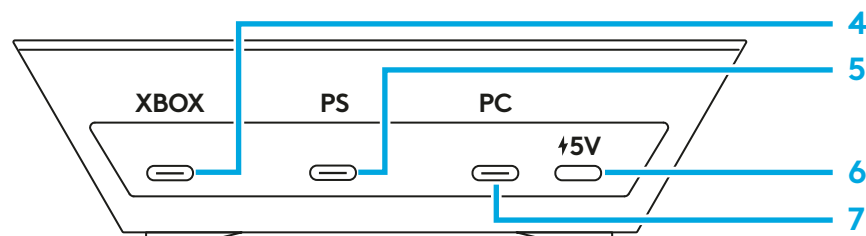

USB-C–USB-C-johto

- 1 Tukiaseman 5 V:n DC-virtaporttiin
- 2 Verkkolaitteeseen

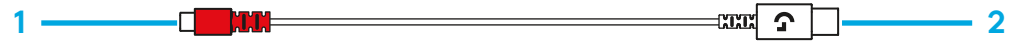

USB-C–USB-A-johto

- 1 Tukiaseman USB-porttiin
- 2 Pelikonsoliin



Verkkolaite

- 1 5 V:n tasavirtalähtö

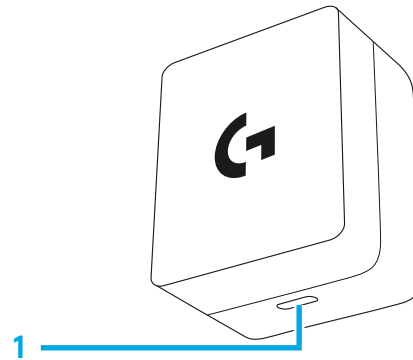

ALOITUS

Logitech G A50 on varustettu PLAYSYNC Audiolla, MixAmpilla, peli- ja puheäänien tasapainotusohjaimilla ja useilla USB-porteilla. Niiden avulla voit käyttää yhtä kuulokemikrofonia jopa kolmen pelijärjestelmän kanssa, ja sen äänenkäsittely ja ohjaus on optimoitu useille alustoille. Vaihda lennossa kunkin järjestelmän välillä integroidulla PLAYSYNC-painikkeella, joka sijaitsee kätevästi kuulokemikrofonissa. Kunkin järjestelmätyypin portit on merkitty tukiaseman pohjaan.

- *XBOX*: MixAmp ja peli- ja puheäänien tasapainotusohjaimet ovat käytettävissä, jos USB-johto on kytketty tukiaseman porttiin, joka on määritetty *XBOXille*.
- Playstation, Switch: MixAmp-peli- ja puheäänien tasapainotusohjaimet eivät ole käytettävissä.
- *Windows-/Mac*-tietokoneet: MixAmp-peli- ja puheäänien tasapainotusohjaimet ovat käytettävissä, kunhan äänipäätepuoleiden määrittely on tehty oikein.

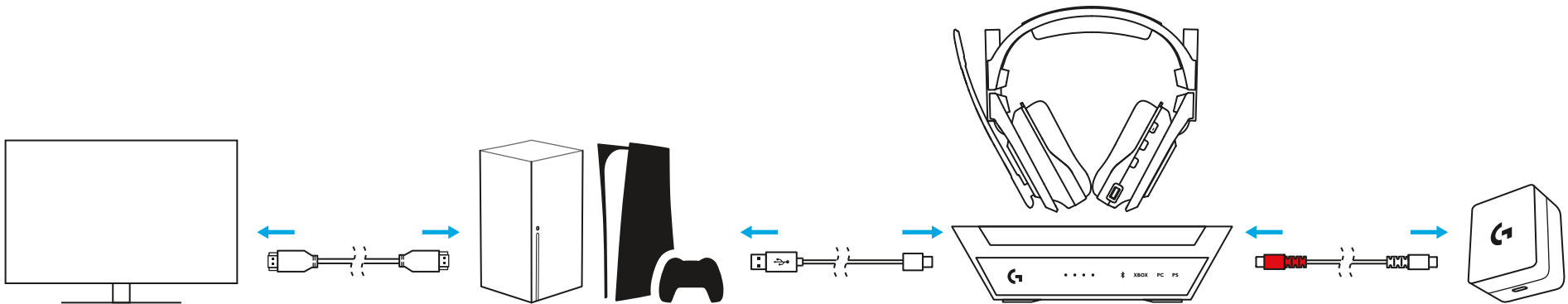

PC:lle – A50 kytkeytyy *Windows*-koneeseen USB-Audion avulla, ja integroitu MixAmp-ominaisuus tarjoaa useita USB-päätepisteitä eri sovellusten eri audiosignaalien monipuoliseen reitittämiseen. Kun se on konfiguroitu ja määritetty oikein, voit nopeasti säätää ja tasapainottaa pelin ja äänen yhdistelmää käyttämällä A50-kuulokemikrofonin säätimiä.

Laite	USB-Audion tyyppi	Kuvaus	Stereo/mono	Maks.siirtonopeus/ näytteenottotaajuus
Toisto/Lähtö	Kuulokkeet	A50 peli	Stereo	24 bittiä / 48 kHz
Toisto/lähtö	Kuulokemikrofonin kuulokkeet	A50 ääni	Stereo	16 bittiä / 48 kHz
Tallennus/tulo	Kuulokemikrofonin mikrofoni	A50 ääni	Mono	16 bittiä / 48 kHz
Tallennus/tulo	Linjatulo	A50 StreamPort	Stereo	16 bittiä / 48 kHz

A50-malliin kuuluu myös StreamPort, jonka avulla voit lähettää (striimata) kuulokemikrofonissa kuulemasi äänet miksattuna toiseen sovellukseen (tallennusta tai lähettämistä varten). Logitech G:n G HUB -ohjelmiston avulla voit myös sisällyttää, poistaa tai säätää kutakin äänisignaalia erikseen.

Tietoa *Bluetooth* Audiosta – A50:ssä on *Bluetooth*-vastaanotin tukiasemassa. Sen ansiosta voit muodostaa yhteyden toiseen laitteeseen, kuten älypuhelimeen tai tablettiin, puheluja ja musiikin kuuntelua varten. A50-kuulokemikrofonin on oltava tukiaseman kantaman sisällä kaikkia ääniyhteyksiä, myös *Bluetoothia*, varten. *Bluetooth*-ominaisuus ei ole käytettävissä, jos kuulokemikrofoni on tukiaseman kantaman ulkopuolella. *Bluetoothin* äänenvoimakkuutta voidaan säätää suoraan *Bluetooth*-lähdelaitteesta. Osiossa 4.7 on lisätietoja yhdistämisestä *Bluetoothilla*.

3.1 A50-tukiaseman kytkeminen verkkovirtaan

Aseta mukana toimitetun C-tyyppin USB C-johdon toinen pää tukiaseman 5 voltin DC-virtaporttiin. Liitä toinen pää mukana toimitettuun virtalähteeseen ja seinäpistorasiaan/ virtalähteeseen.

- Tukiasema ei tue USB-väylän virtaa, ja se tarvitsee toimiakseen ulkoisen virran. A50:n pakkauksessa on virtalähde ja USB C -johto.
- Vihje: Mukana tuleva C-tyyppin USB-johdot on kaksisuuntainen, ja sen toinen pää on värikoodattu punaisella, jotta voit tunnistaa, kummalla kaapelilla A50-tukiaseman virta syötetään.

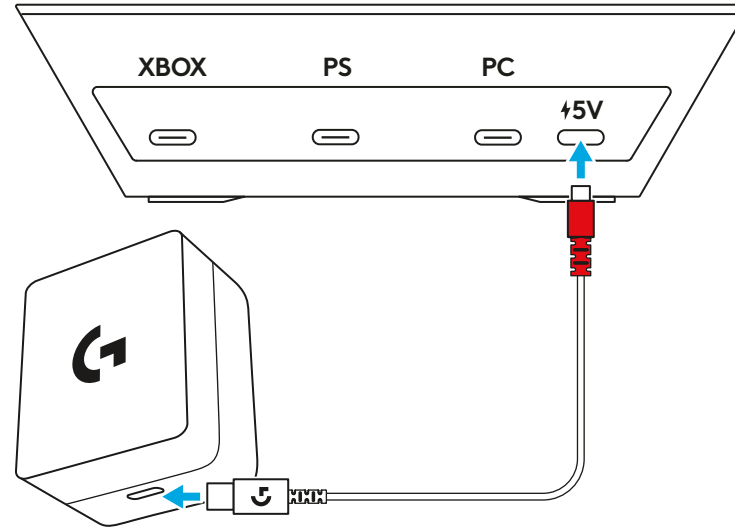

3.2 Yhdistäminen XBOXiin

Kytke USB-A-C-johdot XBOX-konsolista A50-tukiaseman takaosassa olevaan porttiin, jossa on merkintä XBOX.

- A50 MixAmp ja peli- ja puheäänien tasapainutusohjaimet ovat käytettävissä XBOXilla, ja niiden avulla on mahdollista säätää nopeasti ja helposti sekä toiston että äänikeskustelun äänikanavia.
- Varmista, että tukiasema on kytketty mukana toimitettuun virtalähteeseen, sillä se ei toimi ilman ulkoista virtaa.

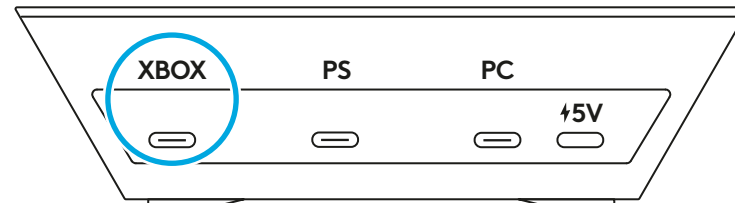

3.3 Yhdistäminen PlayStationiin

Kytke Playstation-konsolista tuleva USB-A-C-johto A50-tukiaseman takaosassa olevaan porttiin, jossa on merkintä PS.

- Alustarajoitusten vuoksi A50 MixAmp ja peli- ja puheäänien tasapainotusohjaimet eivät ole käytettävissä PlayStationilla.
- Varmista, että tukiasema on kytketty mukana toimitettuun virtalähteeseen, sillä se ei toimi ilman ulkoista virtaa.

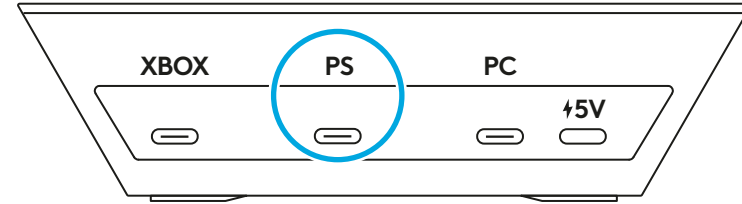

3.4 Yhdistäminen Switchiin

Kytke USB- A-C-johto Switch-konsolin telakasta A50-tukiaseman takaosassa olevaan porttiin, jossa on merkintä PS.

- Alustarajoitusten vuoksi A50 MixAmp ja peli- ja puheäänien tasapainotusohjaimet eivät ole käytettävissä PlayStationilla.
- Varmista, että tukiasema on kytketty mukana toimitettuun virtalähteeseen, sillä se ei toimi ilman ulkoista virtaa.

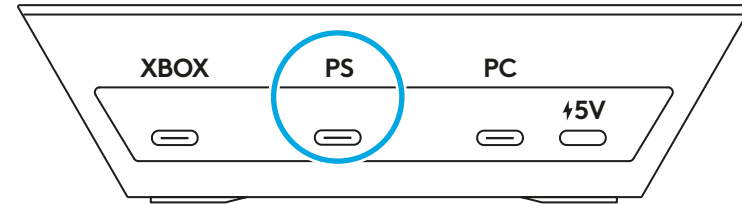

3.5 Yhdistäminen tietokoneeseen

Kytke USB-A-C-johto tietokoneesta A50-tukiaseman takaosassa olevaan porttiin, jossa on merkintä PC.

- A50 MixAmp ja peli- ja puheäänien tasapainotusohjaimet ovat käytettävissä Windows- ja macOS-käyttöjärjestelmissä, ja ne mahdollistavat nopean ja helpon säätämisen sekä toisto- että äänikeskustelujen äänikanaville.
- Suosittelemme, että A50 kytketään USB-A-porttiin, jonka luokitus on USB 3.0 SuperSpeed tai parempi, mutta se ei ole välttämätöntä. Ne portit ovat yleensä sinisiä, mutta ei aina. Katso lisäohjeita laitteen käyttöoppaasta.

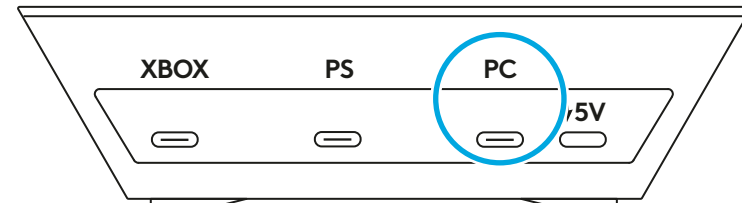

3.6 Yhdistäminen *Bluetoothiin*[®]

- 1** Varmista, että mukana toimitettu virtalähde on kytketty tukiaseman 5 voltin DC-porttiin mukana toimitetulla *USB-C*-johdolla. Tukiasema ei toimi ilman ulkoista virtaa.
- 2** Laita kuulokemikrofonin virta päälle virtakytkimestä. Kuulokemikrofoni voi olla telakoituna tukiasemaan tai erillään siitä.
- 3** Paina *Bluetooth*-painiketta 3 sekunnin ajan.
- 4** Tukiaseman etupaneelin *Bluetooth*-merkkivalon pitäisi alkaa vilkkua.
- 5** Yhdistä *Bluetooth*-laitteen pariyyhteysluettelon kautta A50-malliin.
 - A50-kuulokemikrofonin on oltava yhteydessä tukiasemaan kaikkia ääniyhteyksiä, myös *Bluetoothia*, varten. *Bluetooth*-ominaisuus ei ole käytettävissä, jos kuulokemikrofoni on tukiaseman kantaman ulkopuolella.
 - A50 MixAmp ja peli- ja puheäänien tasapainotusohjaimet eivät ole käytettävissä *Bluetoothilla*.

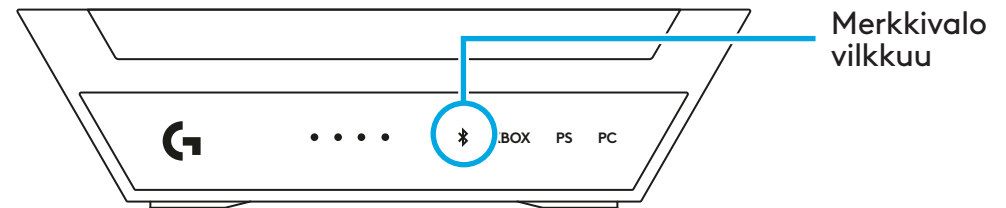
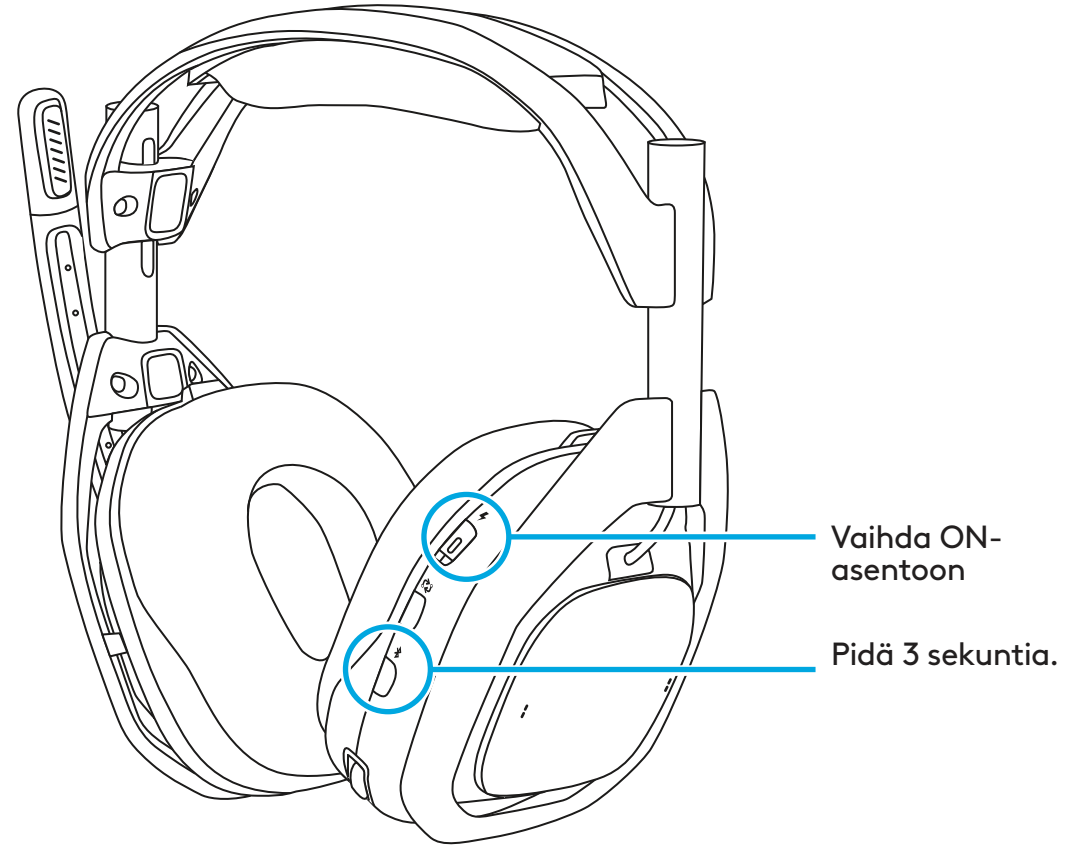

KÄYTTÄMINEN

Määrittäminen ja käyttö

Ennen kuin käytät A50-kuulokemikrofonia, lue seuraava osio tutustuaksesi kuulokemikrofonin säätimiin, konfigurointiin ja hyödyllisiin vinkkeihin, joiden avulla saat kaiken irti Logitech G A50 -kuulokkeistasi. Seuraavissa kohdissa on tietoja laite- ja järjestelmätyypeistä:

4.1 Kuulokemikrofonin säätimet

- 1 Kääntämällä mykistettävä mikrofoni:** A50-kuulokemikrofonissa on säädettävä puomimikrofoni, joka mykistyy automaattisesti, kun se käännetään pois. Voit mykistää mikrofonin signaalin kuulokemikrofonissa kääntämällä puomin täysin pystyyn. Kun puomia käännetään, tunnet mekaanisen kytkentäpisteen, joka osoittaa, milloin mykistys on kytketty päälle tai kytketty pois päältä.
- 2 MixAmp-peli- ja puheäänien tasapainotus:** Tuetuilla alustoilla ja oikein konfiguroituna A50 MixAmp -ominaisuus mahdollistaa kahden eri audiosignaalin väliset säädöt lennossa. Näin voit nopeasti säätää ja tasapainottaa, kuinka paljon pelin ääntä tai ystäväsi ääntä haluat kuulla milloinkin. MixAmp-peli- ja puheäänien tasapainotusohjaimet ovat käytettävissä kuulokemikrofonin oikealla puolella olevien kahden ohjainkytkimen avulla. Kuulet säätäessäsi merkkiäänien, kun peli- tai puheääni on enimmäisasennossa tai kun säätö on niiden keskivälissä.

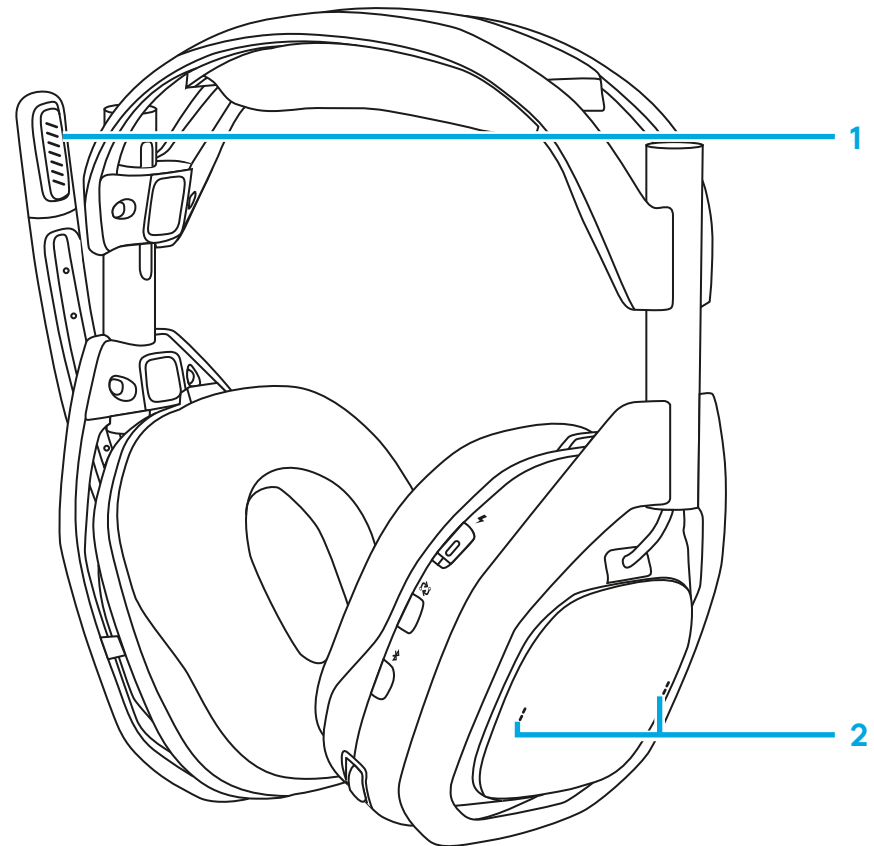

- 3 Kuulokemikrofonin äänenvoimakkuuden säätäminen:**
A50-mallissa on sisäinen äänenvoimakkuuden säätö- ja hallintajärjestelmä. Kuulokemikrofonin äänenvoimakkuutta ei synkronoida lähdejärjestelmän kanssa. Äänenvoimakkuutta säädetään rullalla. Kuulet säätäessäsi merkkiäänen, kun äänenvoimakkuus on enimmäis- tai vähimmäisasennossa.

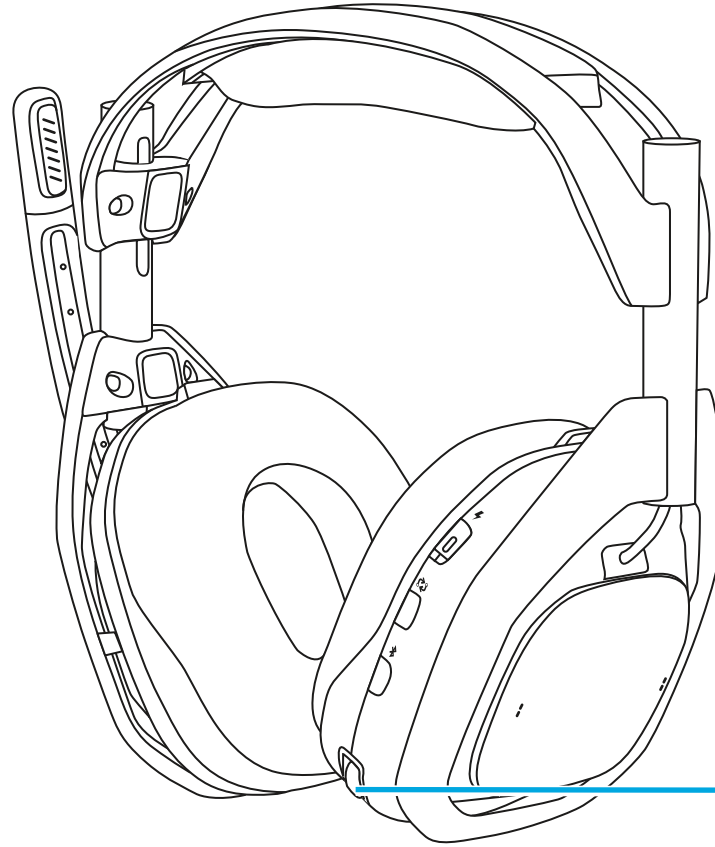

3

4.2 TULOJEN VAIHTAMINEN

Jos A50 on yhdistetty useampaan järjestelmään, voit vaihtaa niiden välillä PLAYSYNC-painikkeella, joka on kuulokemikrofonissa virtakytkimen alapuolella.

- 1** Kun kuulokemikrofoni ei ole telakoituna tukiasemaan, PLAYSYNC-painike toimii vain, jos virta on päällä. Selaa järjestelmästä toiseen yksittäisillä painalluksilla. Tukiaseman tulomerkkivalo reagoi painalluksiin.
- 2** Kun kaikki kolme järjestelmää ovat aktiivisina, PLAYSYNC-painikkeen painaminen vaihtaa tuloa järjestyksessä XBOX > PlayStation > PC.
- 3** Voit käyttää PLAYSYNC-painiketta kuulokemikrofonin ollessa telakoituna tukiasemaan riippumatta virtakytkimen asennosta.

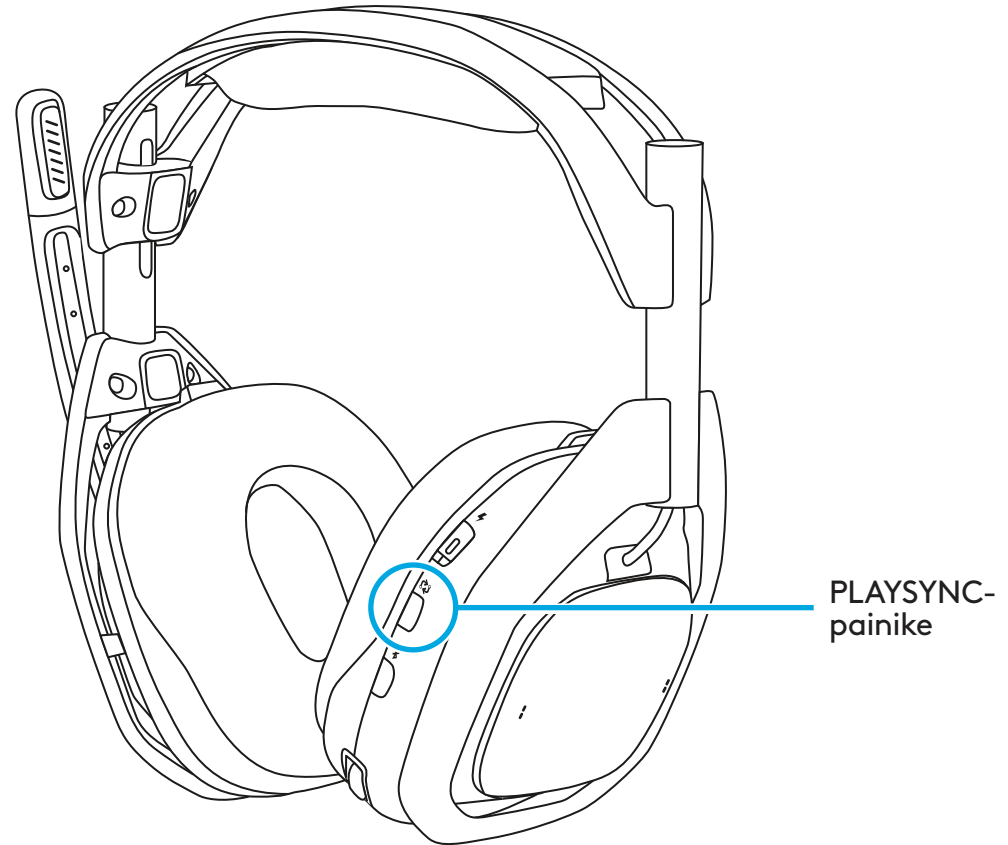

4.3 XBOX

Jos haluat käyttää A50-mallia *XBOXin* kanssa, varmista, että se on ensin konfiguroitu. A50-mallin ominaisuuksiin kuuluu Dolby Atmos, jolle tulee mukana laitteen elinikäinen käyttöoikeus.

Määritykset

- 1 Aseta A50-kuulokemikrofoni tukiaseman telakkaan ja laita virta päälle.
- 2 Aseta se *XBOX-tilaan* painamalla PLAYSYNC-painiketta.
- 3 Jos irrotat kuulokemikrofonin ja jätät virran päälle, näytöllä näkyy ilmoitus, että kuulokkeet on määritetty. Tämä voi kestää useita sekunteja.
- 4 *XBOX-asetukset > Äänenvoimakkuus ja äänilähtö > Kuulokemikrofonin äänet:*
 - Valitse kuulokemikrofonin äänille **Stereo, pakkaamaton** tai **Dolby Atmos for Headphones**.
- 5 Jätä kohdassa **Lisäasetukset** kaikki muut valinnat pois, ja voit halutessasi ottaa käyttöön **Mykistä kaiuttimen ääni, kun kuulokemikrofoni on liitetty**. Tätä suositellaan tiimikeskustelun aikana, jotta A50-mikrofoni ei ota vastaan televisiosta/ kaiuttimesta tulevaa ääntä ja häiritse tiimiäsi.

Käyttö

- 1 A50 MixAmp -tekniikka integroituu saumattomasti *XBOXiin*. A50-kuulokemikrofonin äänenvoimakkuuden säätö ja MixAmp-peli- ja puheäänien tasapainotustilat on synkronoitu *XBOXille*. Ne ovat nähtävissä ja säädettävissä myös ohjaimella opasvalikossa äänivälilehdellä.
- 2 Kun A50-kuulokemikrofoni on telakoitu / virta pois päältä, *XBOXin* ääni ohjataan automaattisesti televisioon tai kaiuttimeen.

- 3** Kun kuulokemikrofoni ei ole telakassa tai sen virta on päällä, XBOX-äänit reititetään uudelleen kuulokkeisiin. XBOX ilmoittaa näytöllä, kun kuulokemikrofoni on määritetty.
 - Kun A50 ei ole telakassa, voit katkaista sen virran, jos haluat palauttaa äänentoiston televisioon tai kaiuttimiin.
 - Huomautus: mukana toimitettu Dolby Atmos -lisenssi on laitteistosidonnainen A50-laitteeseen. Tämän ominaisuuden aktivoiminen ja käyttäminen edellyttää, että konsoliin on muodostettu toimiva USB-yhteys ja että A50-tukiasemassa on virta.

4.4 PlayStation

Jos haluat käyttää A50-mallia PlayStationin kanssa, varmista, että se on ensin konfiguroitu.

Määritykset

- 1** Aseta A50-kuulokemikrofoni tukiaseman telakkaan ja laita virta päälle.
- 2** Käytä PLAYSYNC-painiketta asettaaksesi sen PS-tilaan. Näytöllä näkyvä ilmoitus ilmoittaa, että kuulokemikrofoni on havaittu.
- 3** Valitse **Asetukset > Ääni > Äänen ulostulo:**
 - Valitse **lähtölaitteeksi USB-kuulokemikrofoni (A50).**
 - Selaa valikkoa alas ja valitse kohdasta **Ääniulostulon muoto (prioriteetti) Lineaarinen PCM.**
- 4** Valinnainen: haluttaessa **3D-ääni (kuulokkeet)** voidaan ottaa käyttöön ja **ääniprofiili** voidaan säätää mieleiseksi.
- 5** Valitse sitten **Asetukset > Ääni > Mikrofonit:**
 - Valitse syöttölaitteeksi **USB-kuulokemikrofoni (A50).**

Käyttö

- 1 Jos haluat käyttää A50-kuulokemikrofonia, varmista, että äänilähtö on asetettu **USB-kuulokemikrofoniksi (A50)** ja mikrofoni on asetettu **USB-kuulokemikrofoniksi (A50)**; tähän pääset joko **Asetukset-vaihtoehdon** tai **Ohjauskeskuksen** kautta painamalla ohjaimen **PS-painiketta**.
- 2 A50-kuulokemikrofonin äänenvoimakkuutta hallitaan erikseen PlayStationista, eikä sitä ole suunniteltu synkronoitavaksi. Säädä PlayStationin ja A50:n äänenvoimakkuus huolellisesti ennen käyttöä niin, että se on miellyttävällä tasolla.
 - Huomautus: Peli- ja puheäänien tasapainotusominaisuus ja ohjaimet eivät ole käytettävissä PlayStationilla.
 - Huomautus: PlayStationin **Switch Output Device Automatically** -ominaisuus toimii suunnitellusti, kun A50 on joko fyysisesti irrotettu tai asetettu toiseen toimintatilaan (XBOX tai PC) PLAYSYNC-painikkeella. Kuulokemikrofonin telakointi ja poistaminen telakasta eivät vaikuta konsolin äänilähtöön eivätkä aiheuta äänen uudelleen ohjaamista. Voit valita äänilähdön manuaalisesti valitsemalla haluamasi laitteen; tämä voidaan tehdä **Asetuksissa** tai **Ohjauskeskuksessa** painamalla ohjaimen **PS-painiketta**.

4.5 Switch

Jos haluat käyttää A50-kuulokemikrofonia ja tukiasemaa Nintendo Switchin kanssa telakoituna, noudata seuraavia ohjeita.

Määritykset

- 1 Aseta A50-kuulokemikrofoni tukiaseman telakkaan ja laita virta päälle.
- 2 Aseta PS-tilaan PLAYSYNC-painikkeella. Näytöllä näkyvä ilmoitus ilmoittaa, että kuulokemikrofoni on havaittu.

Käyttö

- 1 Switch-konsoli reitittää äänen automaattisesti A50:een, kun tukiasema on liitetty USB-liitäntään ja asetettu asianmukaiseen toimintatilaan.

- 2 A50-kuulokemikrofonin äänenvoimakkuutta hallitaan erikseen Switchistä, eikä sitä synkronoida. Säädä sekä Switchin että A50:n äänenvoimakkuus huolellisesti ennen käyttöä niin, että se on miellyttävällä tasolla.
 - Huomautus: Peli- ja puheäänien tasapainotusominaisuus ja ohjaimet eivät ole käytettävissä Switchillä.
 - Huomautus: Switchin suunnittelu- ja toimintatavan vuoksi ääni televisioon tai kaiuttimeen palautuu vasta, kun A50 on joko fyysisesti irrotettu tai asetettu toiseen toimintatilaan (XBOX tai PC) PLAYSYNC-painikkeella. Kuulokemikrofonin telakointi ja poistaminen telakasta eivät vaikuta konsolin äänilähtöön eivätkä aiheuta äänen uudelleen ohjaamista.

4.6 PC

Jos haluat käyttää A50-mallia XBOXin kanssa, varmista, että se on ensin konfiguroitu. A50 X tarjoaa useita USB Audio -päätepiisteitä, joita voidaan käyttää eri tarpeisiin. A50-mallin ominaisuuksiin kuuluu Dolby Atmos, jolle tulee mukana laitteen elinikäinen käyttöoikeus.

Määritykset

- 1 Aseta A50-kuulokemikrofoni tukiaseman telakkaan, ja kytke virta.
- 2 Aseta tuote PC-tilaan painamalla PLAYSYNC-painiketta.
- 3 Siirry kohtaan **Asetukset > Ääni > Lähtö**.
 - Varmista, että **lähtö** on asetettu tilaan **A50 peli**. Järjestelmäsi käyttää tätä äänilaitetta pääasiallisena äänilähtönä.
 - Valinnainen: voit myös määrittää tilaäänien muodon napsauttamalla A50 peliä siirtyäksesi sen **ominaisuuksiin**. Valitse sitten avattavasta **tilaäänivalikosta** joko **Microsoft Windows Sonic for Headphones** tai **Dolby Atmos for Headphones**.
- 4 Siirry kohtaan **Asetukset > Ääni > Tulo**:
 - Varmista, että **Valitse äänitulolaite** -kohdassa on valittuna **A50 Mic Out**. Järjestelmä käyttää tällöin A50 X:ää ensisijaisena mikrofona.

- 5 Valinnainen: Saatat huomata toissijaisen USB-äänilähtölaitteen A50 Voice. Voit halutessasi määrittää chat-sovelluksesi tai pelin chat-lähdön käyttämään tätä äänilaitetta. MixAmp-peli- ja puheäänien tasapainotusohjaimet ovat nyt käytettävissä kuulokemikrofonin oikealla puolella olevien kahden ohjainkytkimen avulla.
- 6 Valinnainen: Saatat huomata toissijaisen USB-äänitulolaitteen A50 Stream Out. Tätä käytetään A50:n Stream Output -ominaisuutta varten. Lisätietoja on kohdassa Stream Output.

Käyttö

- 1 Aina kun tukiasema on yhdistetty tietokoneeseen ja saa virtaa, A50 lähettää aina ääntä tietokoneesta, jos se on asetettu ensisijaiseksi äänilaitteeksi. Kuulokemikrofonin telakointi ja poistaminen telakasta eivät vaikuta järjestelmän äänilähtöön eivätkä aiheuta äänen uudelleen ohjaamista.
- 2 A50-kuulokemikrofonin äänenvoimakkuutta hallitaan erikseen PC:stä, eikä sitä ole suunniteltu synkronoitavaksi. Käytä sekä Windowsin että A50:n äänenvoimakkuuden säätöjä varmistaaksesi ennen käyttöä, että äänenvoimakkuus on miellyttävällä tasolla.
 - Huomautus: mukana toimitettu Dolby Atmos -lisenssi on laitteistosidonnainen A50-laitteeseen. Tämän ominaisuuden aktivoiminen ja käyttäminen edellyttää, että konsoliin on muodostettu toimiva USB-yhteys ja että A50-tukiasemassa on virta.

4.7 Bluetooth®

A50-kuulokemikrofonin on oltava yhteydessä tukiasemaan kaikkia ääniyhteyksiä, myös *Bluetoothia*, varten. *Bluetooth*-ominaisuus ei ole käytettävissä, jos kuulokemikrofoni on tukiaseman kantaman ulkopuolella.

Määrittelykset

- 1 Kun kuulokemikrofonin virta on päällä ja sen on tukiaseman kantaman sisällä.
- 2 Paina *Bluetooth*-painiketta kolmen sekunnin ajan.

3 Etsi Bluetooth-laitteen pariyhteysluettelosta **A50** ja muodosta yhteys siihen.

4 HUOMAUTUS: Jos A50-mallissa ei ole virta päällä, se ei muodosta yhteyttä automaattisesti viimeksi käytettyyn Bluetooth-laitteeseen. Muista muodostaa yhteys A50-malliin uudelleen Bluetooth-laitteesta.

Käyttö

1 Kun A50 on yhdistetty Bluetooth-laitteeseen, seuraavat ääni- ja toistoasetukset ovat käytettävissä kuulokkeessa olevalla Bluetooth-painikkeella:

- Toisto/tauco: kertanapautus
- Seuraava raita: kaksoisnapautus
- Edellinen raita: kolmoisnapautus.

2 Kun saat äänipuhelun, seuraavat säätimet ovat käytettävissä:

- Puheluun vastaaminen / puhelun lopetus: kertanapautus
- Puhelun hylkääminen: paina pitkään.

3 Jos haluat säätää Bluetooth-laitteen äänenvoimakkuutta (musiikille tai puhelulle), käytä Bluetooth-laitteen äänenvoimakkuuden painikkeita tai säätimiä.

4.8 Telakointi ja lataus

A50 edellyttää omaa ulkoista virtalähdettä. Käytä tuotteen mukana toimitettua verkkolaitetta.

A50-kuulokemikrofoni on suunniteltu telakoitavaksi ja ladattavaksi tukiasemalla, kun se ei ole käytössä. Näin varmistetaan, että kuulokemikrofonia on ladattu riittävästi ja että se on valmiina seuraavaa istuntoa varten. Suosittelemme laitteen telakoimista tukiasemaan jokaisen käyttökerran jälkeen. Kuulokemikrofonissa on myös *USB-C*-portti (oikeassa kupissa), jota voi käyttää johdolliseen lataamiseen tai pikaiseen lisälataukseen.

Käyttö

- 1** Varmista ennen telakointia, että kuulokemikrofoni on oikein päin. Puomimikrofonin on oltava vasemmalla ja säädinten on osoitettava kohti sinua.
- 2** Käännä puomimikrofoni yläasentoon (mykistetty), ja varmista, ettei korvakuppeja ole kierretty tai käännetty sisäänpäin osoittamaan kohti sinua.
- 3** Aseta kuulokemikrofoni varovasti tukiasemaan, jotta se saadaan kohdistettua kunnolla lataustappien kanssa.
- 4** Tukiasemassa on 4 LED-valoa osoittamassa latauksen tilaa 25 %:n välein.
- 5** Kuulokemikrofonin virtakytkimessä on yksi LED-valo:
 - virta päällä / akku täysi: valkoinen
 - lepotila: sykkivä valkoinen
 - akku latautuu: oranssi
 - akku vähissä: punainen palaa tasaisesti
 - akku erittäin vähissä (alle 15 minuuttia toistoaikaa jäljellä): sykkivä punainen.

ΠΕΡΙΕΧΟΜΕΝΑ ΣΥΣΚΕΥΑΣΙΑΣ

- Ασύρματα ακουστικά με μικρόφωνο A50
- Σταθμός βάσης USB A50
- 1x καλώδιο *USB-C* σε *USB-A*
- 1x καλώδιο *USB-C* σε *USB-C*
- 1 μετασχηματιστής *USB-C* και κεφαλή βύσματος
- Κάρτα Dolby Atmos
- Σύνδεσμος κωδικού QR προς τη διαδικτυακή τοποθεσία QSG και υποστήριξης
- Έγγραφο χρήστη

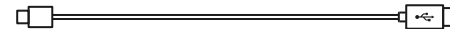
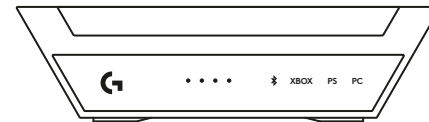
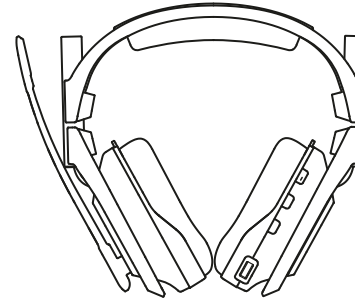

ΕΠΙΣΚΟΠΗΣΗ ΠΡΟΪΟΝΤΟΣ

Ακουστικά με μικρόφωνο

- 1 Βραχίονας μικροφώνου με δυνατότητα σίγασης με αναδίπλωση
- 2 Μαγνητικά μαξιλαράκια για τα αυτιά
- 3 Διακόπτης ενεργοποίησης/απενεργοποίησης και ένδειξη LED
- 4 Κουμπί PLAYSYNC
- 5 Κουμπί *Bluetooth*[®]
- 6 Εξισορρόπηση παιχνιδιού/φωνής MixAmp
- 7 Έλεγχος έντασης ήχου
- 8 Θύρα φόρτισης *USB-C*

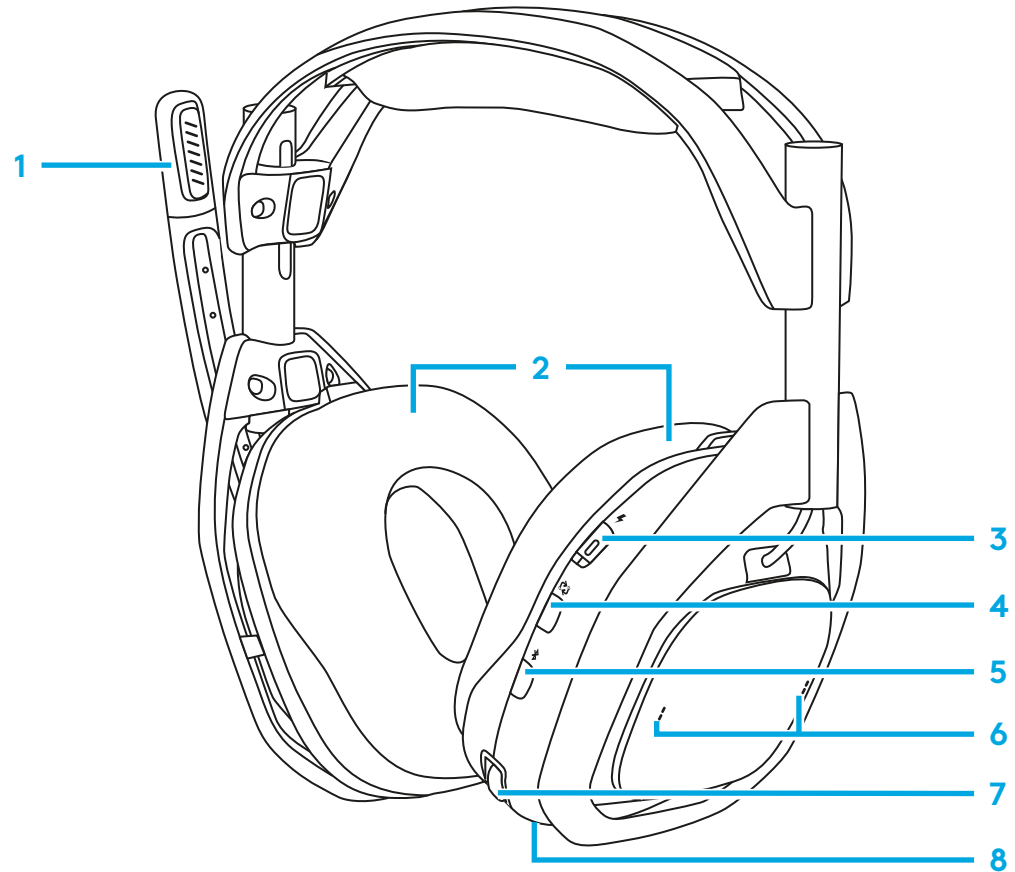

ΣΤΑΘΜΟΣ ΒΑΣΗΣ HDMI

Μπροστινή όψη

- 1 Ενδεικτική λυχνία μπαταρίας ακουστικών με μικρόφωνο
- 2 Ενδεικτική λυχνία *Bluetooth*[®]
- 3 Ενδεικτική λυχνία επιλογής εισόδου

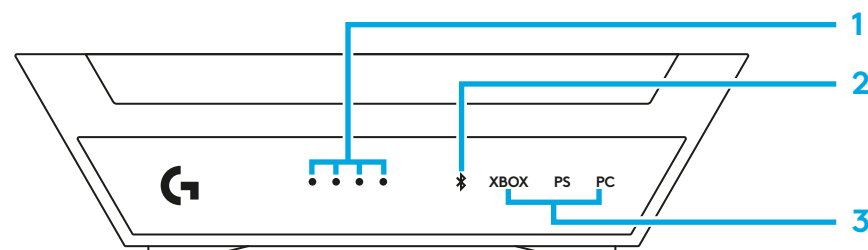

Πίσω όψη

- 4 Είσοδοι για XBOX
- 5 Είσοδοι για PlayStation/Switch
- 6 Τροφοδοτικό 5v
- 7 Είσοδος για PC

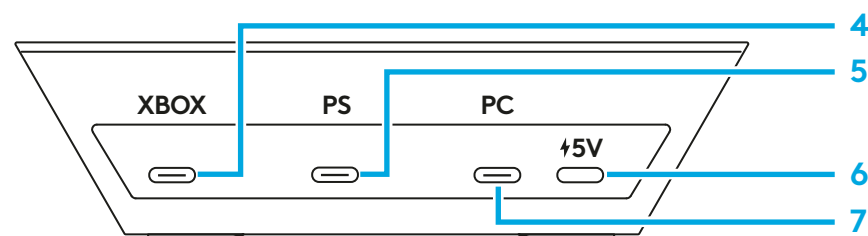

Καλώδιο USB-C σε USB-C

- 1 Σε θύρα τροφοδοσίας 5V DC σταθμού βάσης
- 2 Σε καλώδιο τροφοδοσίας



Καλώδιο USB-C σε USB-A

- 1 Σε USB σταθμού βάσης
- 2 Σε κονσόλα παιχνιδιών



Μετασχηματιστής

- 1 Έξοδος ρεύματος 5v DC

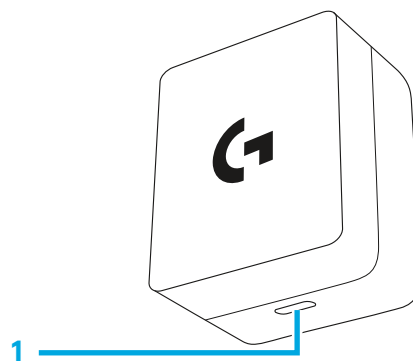

ΕΝΑΡΞΗ ΧΡΗΣΗΣ

Εξοπλισμένο με PLAYSYNC Audio, MixAmp, στοιχεία ελέγχου εξισορρόπησης παιχνιδιού/φωνής και πολλαπλές θύρες USB, το Logitech G A50 σας επιτρέπει να χρησιμοποιείτε ένα σετ ακουστικών με μικρόφωνο με έως και 3 συστήματα παιχνιδιού με επεξεργασία ήχου και χειριστήρια βελτιστοποιημένα για πολλαπλές πλατφόρμες. Κάντε εύκολα εναλλαγή μεταξύ των συστημάτων, χρησιμοποιώντας το ενσωματωμένο κουμπί PLAYSYNC, το οποίο βρίσκεται σε βολική θέση στα ακουστικά με μικρόφωνο. Οι θύρες για κάθε τύπο συστήματος επισημαίνονται στη βάση του σταθμού βάσης.

- **XBOX:** τα χειριστήρια MixAmp και εξισορρόπησης παιχνιδιού/φωνής είναι διαθέσιμα εάν το καλώδιο USB είναι συνδεδεμένο στη θύρα του σταθμού βάσης με την ονομασία **XBOX**.
- **Playstation, Switch:** τα χειριστήρια εξισορρόπησης παιχνιδιού/φωνής MixAmp δεν θα είναι διαθέσιμα.
- **PC με Windows/Mac:** τα χειριστήρια εξισορρόπησης παιχνιδιού/φωνής MixAmp είναι διαθέσιμα εφόσον έχει διαμορφωθεί η σωστή ανάθεση τελικού σημείου ήχου.

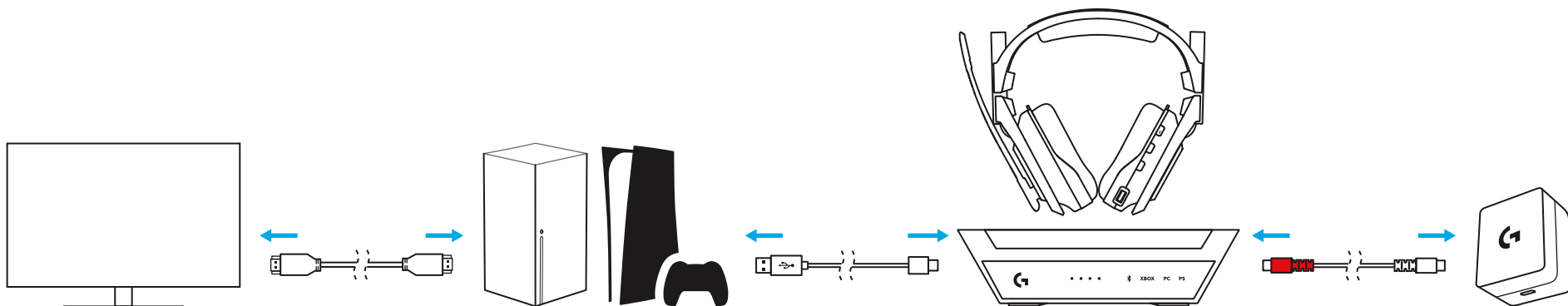

Για PC - Το A50 συνδέεται σε υπολογιστή με *Windows* χρησιμοποιώντας USB-Audio. Η ενσωματωμένη λειτουργία MixAmp προσφέρει πολλαπλά τελικά σημεία USB για ευέλικτη δρομολόγηση διαφορετικών σημάτων ήχου από διάφορες εφαρμογές. Όταν γίνει η κατάλληλη διαμόρφωση και ανάθεση, μπορείτε να προσαρμόσετε και να εξισορροπήσετε γρήγορα τη μίξη παιχνιδιού/φωνής χρησιμοποιώντας τα χειριστήρια των ακουστικών με μικρόφωνο A50.

Συσκευή	Τύπος USB-Audio	Περιγραφή	Stereo / Mono	Μέγιστος ρυθμός bit/ δείγματος
Αναπαραγωγή/Έξοδος	Ακουστικά	Παιχνίδι A50	Stereo	24 bit / 48 kHz
Αναπαραγωγή/Έξοδος	Ακουστικά με μικρόφωνο	Φωνή A50	Stereo	16 bit / 48 kHz
Εγγραφή/Είσοδος	Μικρόφωνο ακουστικών με μικρόφωνο	Φωνή A50	Μονοφωνικό	16 bit / 48 kHz
Εγγραφή/Είσοδος	Γραμμή	A50 StreamPort	Stereo	16 bit / 48 kHz

Το A50 διαθέτει επίσης μια θύρα StreamPort, η οποία σας επιτρέπει να στέλνετε (μέσω ροής) μια μίξη σημάτων ήχου που ακούτε στα ακουστικά με μικρόφωνο σε άλλη εφαρμογή (για εγγραφή ή μετάδοση). Χρησιμοποιώντας το λογισμικό G HUB της Logitech G, μπορείτε επίσης να συμπεριλάβετε/εξαιρέσετε/προσαρμόσετε κάθε σήμα ήχου ανεξάρτητα.

Σχετικά με τον Ήχο Bluetooth - Το A50 διαθέτει έναν δέκτη *Bluetooth* ενσωματωμένο στον σταθμό βάσης. Αυτό σας επιτρέπει να συνδέσετε μια δευτερεύουσα συσκευή, όπως ένα smartphone ή tablet για μουσική και κλήσεις. Τα ακουστικά με μικρόφωνο A50 πρέπει να βρίσκονται εντός της εμβέλειας του σταθμού βάσης για κάθε αναπαραγωγή ήχου, συμπεριλαμβανομένου του ήχου μέσω *Bluetooth*. Η λειτουργία *Bluetooth* δεν θα είναι διαθέσιμη εάν τα ακουστικά με μικρόφωνο βρίσκονται εκτός εμβέλειας της βάσης. Η ένταση του ήχου *Bluetooth* μπορεί να ρυθμιστεί απευθείας από τη συσκευή πηγής *Bluetooth*. Για περισσότερες πληροφορίες, ανατρέξτε στην ενότητα 4.7 για λεπτομέρειες σχετικά με τη σύνδεση του *Bluetooth*.

3.1 Σύνδεση του σταθμού βάσης A50 με το ρεύμα

Με το παρεχόμενο καλώδιο USB τύπου C σε C, εισαγάγετε το ένα άκρο στη θύρα τροφοδοσίας 5v DC του σταθμού βάσης. Τοποθετήστε το άλλο άκρο στον παρεχόμενο μετασχηματιστή ρεύματος και σε μια πρίζα τοίχου/πηγή ρεύματος.

- Ο σταθμός βάσης δεν υποστηρίζει τροφοδοσία μέσω διαύλου USB και απαιτεί εξωτερική τροφοδοσία για να λειτουργήσει. Το A50 περιλαμβάνει στη συσκευασία έναν μετασχηματιστή και ένα καλώδιο USB C .
- Συμβουλή: Το παρεχόμενο καλώδιο USB Τύπου C σε C είναι αμφίδρομο και το ένα άκρο του έχει κόκκινο χρώμα για να σας βοηθήσει να αναγνωρίζετε ποιο καλώδιο χρησιμοποιείται για την τροφοδοσία του σταθμού βάσης του A50.

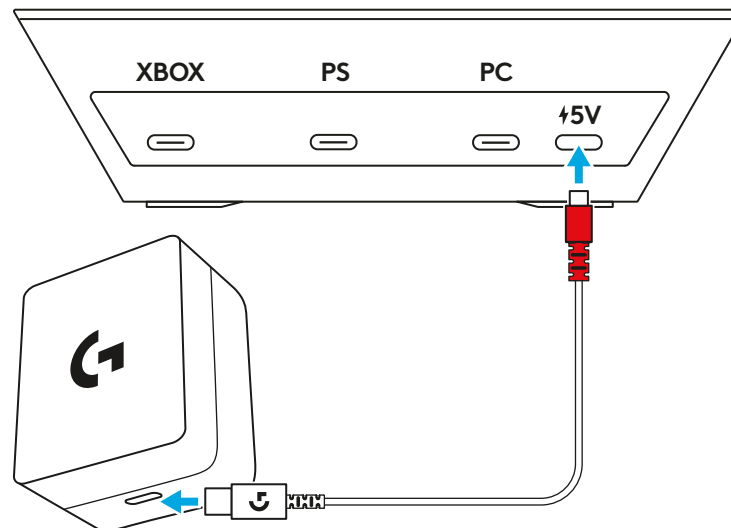

3.2 Σύνδεση στο XBOX

Συνδέστε ένα καλώδιο USB A σε C από την κονσόλα XBOX στη θύρα με την ένδειξη "XBOX" στο πίσω μέρος του σταθμού βάσης του A50.

- Τα χειριστήρια MixAmp και εξισορρόπησης παιχνιδιού/φωνής του A50 είναι διαθέσιμα στο XBOX και αυτό επιτρέπει τη γρήγορη και εύκολη προσαρμογή τόσο στα κανάλια ήχου αναπαραγωγής όσο και στα κανάλια ήχου φωνητικής συνομιλίας.
- Βεβαιωθείτε ότι ο σταθμός βάσης είναι συνδεδεμένος με τον παρεχόμενο μετασχηματιστή ρεύματος, καθώς δεν θα λειτουργήσει χωρίς εξωτερική τροφοδοσία.

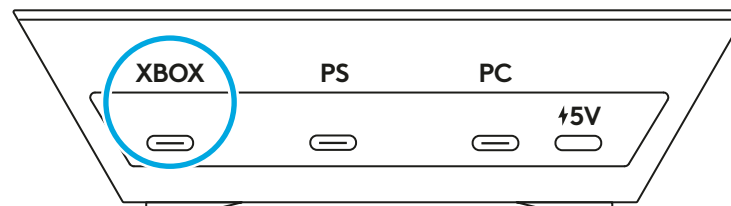

3.3 Σύνδεση σε Playstation

Συνδέστε ένα καλώδιο USB A σε C από την κονσόλα Playstation στη θύρα με την ένδειξη "PS" στο πίσω μέρος του σταθμού βάσης του A50.

- Λόγω περιορισμών της πλατφόρμας, τα χειριστήρια MixAmp και εξισορρόπησης παιχνιδιού/φωνής του A50 δεν είναι διαθέσιμα για χρήση στο PlayStation.
- Βεβαιωθείτε ότι ο σταθμός βάσης είναι συνδεδεμένος με τον παρεχόμενο μετασχηματιστή ρεύματος, καθώς δεν θα λειτουργήσει χωρίς εξωτερική τροφοδοσία.

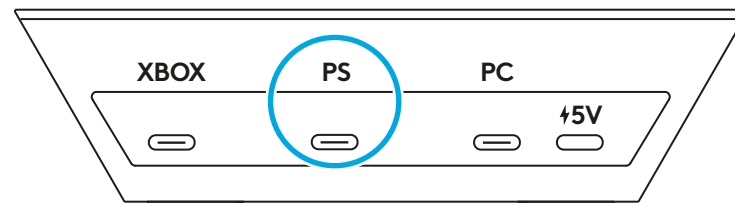

3.4 Σύνδεση σε Switch

Συνδέστε ένα καλώδιο USB A σε C από τη βάση της κονσόλας Switch στη θύρα με την ένδειξη "PS" στο πίσω μέρος του σταθμού βάσης του A50.

- Λόγω περιορισμών της πλατφόρμας, τα χειριστήρια MixAmp και εξισορρόπησης παιχνιδιού/φωνής του A50 δεν είναι διαθέσιμα για χρήση στο PlayStation.
- Βεβαιωθείτε ότι ο σταθμός βάσης είναι συνδεδεμένος με τον παρεχόμενο μετασχηματιστή ρεύματος, καθώς δεν θα λειτουργήσει χωρίς εξωτερική τροφοδοσία.

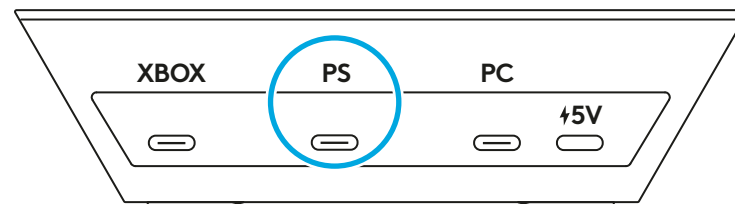

3.5 Σύνδεση σε PC

Συνδέστε ένα καλώδιο USB A σε C από τον υπολογιστή στη θύρα με την ένδειξη "PC" στο πίσω μέρος του σταθμού βάσης του A50.

- Τα χειριστήρια MixAmp και εξισορρόπησης παιχνιδιού/φωνής του A50 είναι διαθέσιμα σε Windows και MacOS, για να επιτρέπουν τη γρήγορη και εύκολη προσαρμογή τόσο στα κανάλια ήχου αναπαραγωγής όσο και στα κανάλια ήχου φωνητικής συνομιλίας.
- Αν και δεν είναι απολύτως απαραίτητο, συνιστάται το A50 να είναι συνδεδεμένο σε θύρα USB-A με αξιολόγηση USB 3.0 SuperSpeed ή υψηλότερη. Αυτές είναι συνήθως χρωματισμένες μπλε, αν και αυτό δεν ισχύει πάντα. Συμβουλευτείτε το εγχειρίδιο χρήσης της συσκευής σας.

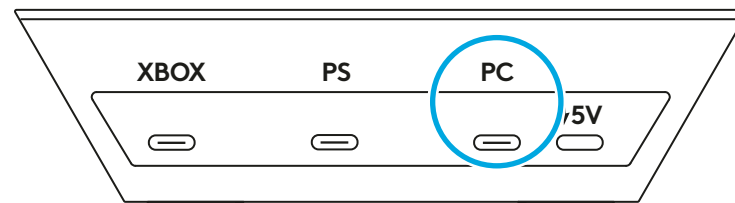

3.6 Σύνδεση σε Bluetooth®

- 1** Βεβαιωθείτε ότι ο παρεχόμενος μετασχηματιστής είναι συνδεδεμένος στη θύρα τροφοδοσίας 5v DC του σταθμού βάσης χρησιμοποιώντας το παρεχόμενο καλώδιο *USB-C*. Ο σταθμός βάσης δεν θα λειτουργήσει χωρίς εξωτερική τροφοδοσία.
- 2** Τα ακουστικά με μικρόφωνο μπορούν να είναι είτε συνδεδεμένα είτε αποσυνδεδεμένα από τον σταθμό βάσης. Θέστε σε λειτουργία τα ακουστικά με μικρόφωνο ενεργοποιώντας τον Διακόπτη ενεργοποίησης/ απενεργοποίησης ακουστικών με μικρόφωνο.
- 3** Πατήστε και κρατήστε πατημένο το κουμπί *Bluetooth* για 3 δευτερόλεπτα.
- 4** Βρείτε την ένδειξη *Bluetooth* στην μπροστινή όψη του σταθμού βάσης. Θα πρέπει να αρχίσει να αναβοσβήνει.
- 5** Από τη συσκευή *Bluetooth*, συνδεθείτε στο "A50" στη λίστα σύζευξης.
 - Τα ακουστικά με μικρόφωνο A50 πρέπει να συνδεθούν στον σταθμό βάσης για όλη την αναπαραγωγή ήχου, συμπεριλαμβανομένου του ήχου μέσω *Bluetooth*. Η λειτουργία *Bluetooth* δεν θα είναι διαθέσιμη εάν τα ακουστικά με μικρόφωνο βρίσκονται εκτός εμβέλειας της βάσης.
 - Τα χειριστήρια MixAmp και εξισορρόπησης παιχνιδιού/ φωνής του A50 δεν είναι διαθέσιμα για *Bluetooth*.

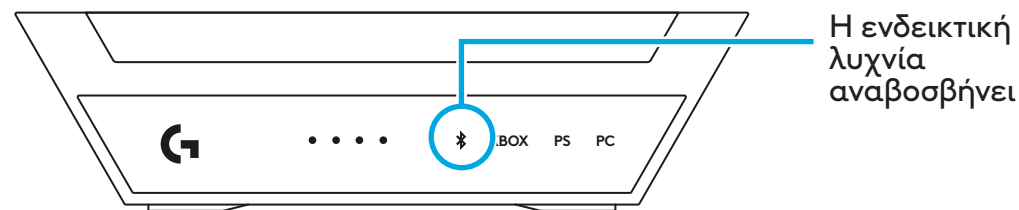
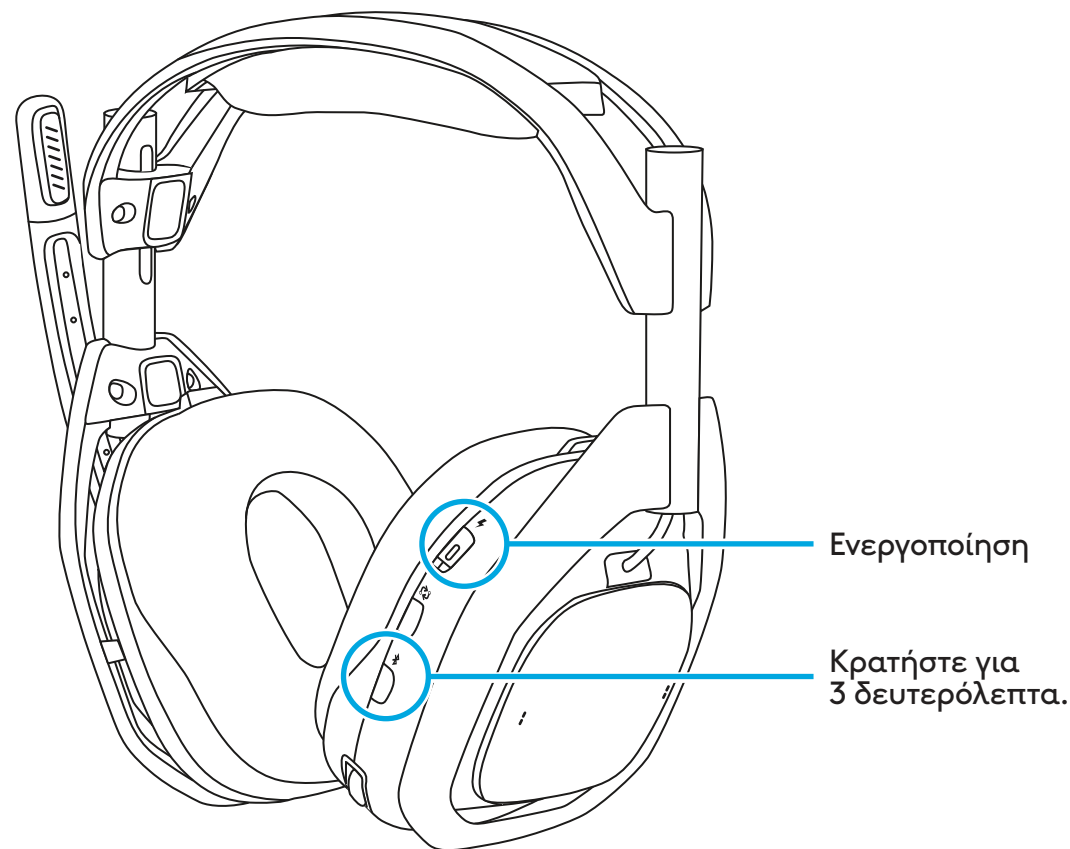

ΤΡΟΠΟΣ ΧΡΗΣΗΣ

Τρόπος διαμόρφωσης και χρήσης

Πριν να χρησιμοποιήσετε το A50, διαβάστε την παρακάτω ενότητα για να εξοικειωθείτε με τα χειριστήρια των ακουστικών με μικρόφωνο, τον τρόπο διαμόρφωσης και χρήσιμες συμβουλές για να αξιοποιήσετε στο έπακρο το Logitech G A50. Ανατρέξτε στις ακόλουθες ενότητες για τη συσκευή και τους τύπους συστημάτων:

4.1 Στοιχεία ελέγχου ακουστικών με μικρόφωνο

- 1 Σίγαση του μικροφώνου με αναδίπλωση:** Τα ακουστικά με μικρόφωνο A50 διαθέτουν ρυθμιζόμενο μικρόφωνο βραχίονα που τίθεται αυτόματα σε σίγαση όταν αναδιπλώνεται. Όταν περιστρέφεται στην πλήρως όρθια θέση, το σήμα του μικροφώνου σας τίθεται σε σίγαση στο επίπεδο των ακουστικών με μικρόφωνο. Κατά την περιστροφή του βραχίονα, θα αισθανθείτε ένα μηχανικό σημείο εμπλοκής που υποδεικνύει τότε η σίγαση είναι ενεργοποιημένη ή απενεργοποιημένη.
- 2 Εξισορρόπηση παιχνιδιού/φωνής MixAmp:** Σε υποστηριζόμενες πλατφόρμες και όταν έχει γίνει η κατάλληλη διαμόρφωση, η λειτουργία MixAmp του A50 επιτρέπει τη γρήγορη προσαρμογή μεταξύ δύο διαφορετικών σημάτων ήχου. Αυτό σας επιτρέπει να ρυθμίζετε και να εξισορροπείτε γρήγορα πόσο ήχο του παιχνιδιού ή της φωνής ενός φίλου θέλετε να ακούτε ανά πάσα στιγμή. Τα χειριστήρια εξισορρόπησης παιχνιδιού/φωνής MixAmp είναι προσβάσιμα χρησιμοποιώντας τους δύο διακόπτες τύπου raddle που βρίσκονται στο δεξί αυτί των ακουστικών με μικρόφωνο. Θα ακούγεται ένας ήχος ειδοποίησης στα σημεία Μέγ. παιχνίδι, Μέσ., Μέγ. φωνή.

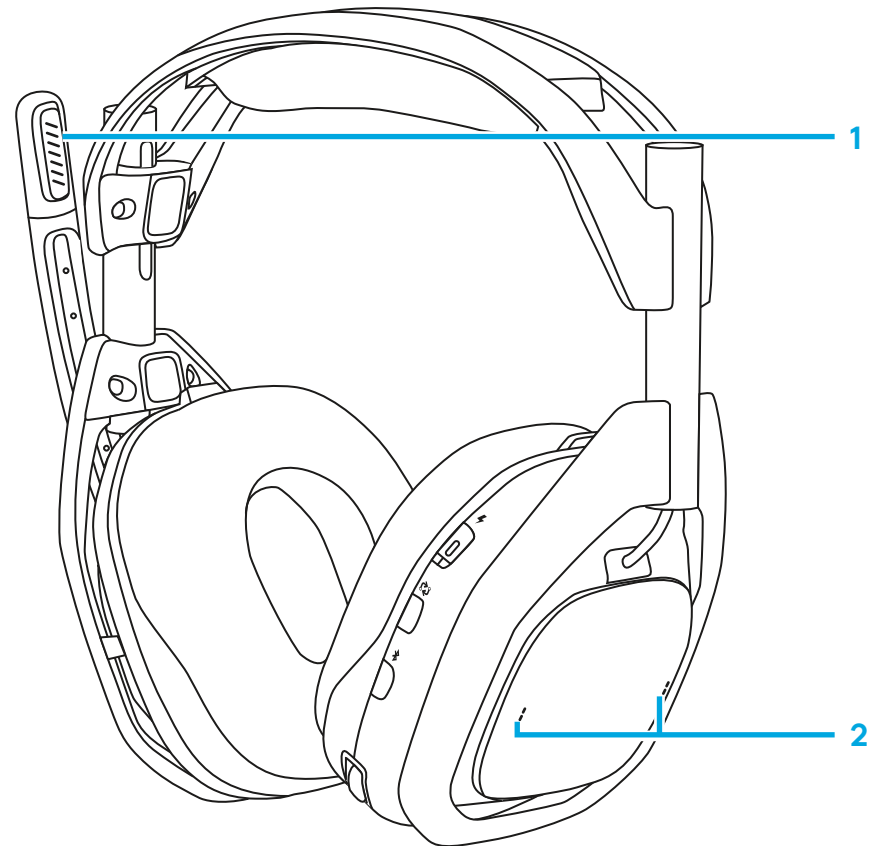

- 3 Ένταση ήχου και ρύθμιση ακουστικών με μικρόφωνο:**
Το A50 διαθέτει ένα εσωτερικό σύστημα διαχείρισης και ελέγχου της έντασης ήχου. Η ένταση ήχου των ακουστικών με μικρόφωνο είναι ανεξάρτητη και δεν συγχρονίζεται με το σύστημα πηγής. Η ένταση ρυθμίζεται διαισθητικά χρησιμοποιώντας τον τροχό ελέγχου. Θα αναπαραχθεί μια ηχητική ειδοποίηση στα σημεία μέγιστης έντασης και μηδενικής έντασης.

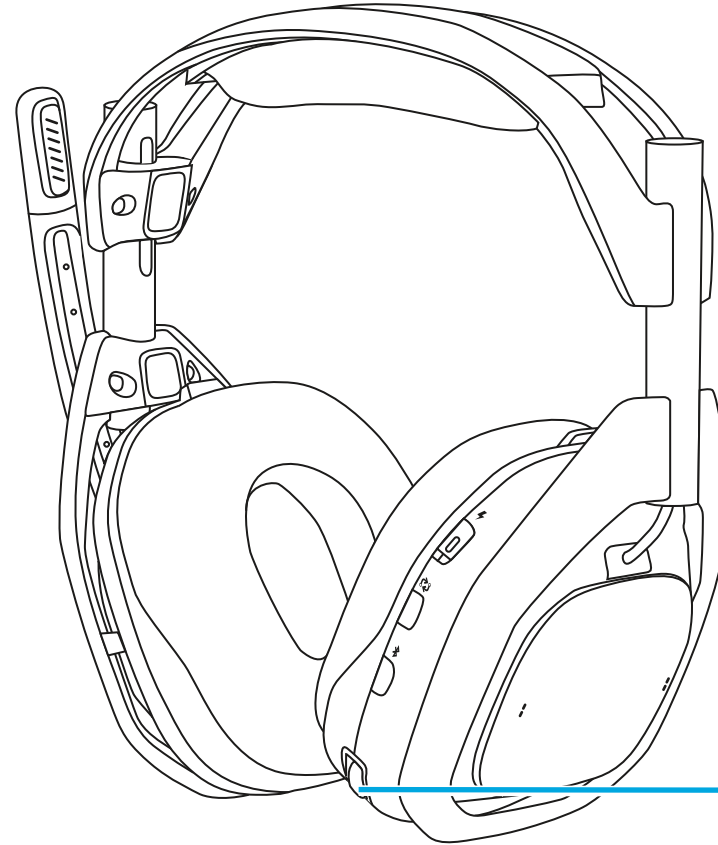

4.2 ΑΛΛΑΓΗ ΕΙΣΟΔΩΝ

Εάν είναι συνδεδεμένα πολλαπλά συστήματα, το A50 σάς επιτρέπει να κάνετε εναλλαγή μεταξύ κάθε συστήματος χρησιμοποιώντας το κουμπί PLAYSYNC, που βρίσκεται στα ακουστικά με μικρόφωνο, κάτω από τον Διακόπτη ενεργοποίησης/ απενεργοποίησης.

- 1** Όταν τα ακουστικά με μικρόφωνο είναι αποσυνδεδεμένα, η τροφοδοσία πρέπει να είναι ενεργοποιημένη για να λειτουργήσει το κουμπί PLAYSYNC. Πιέστε μία φορά το πλήκτρο για εναλλαγή μεταξύ συστημάτων. Η ενδεικτική λυχνία LED εισόδου της βάσης θα ανταποκριθεί.
- 2** Όταν και τα τρία συστήματα είναι ενεργά, πατώντας το κουμπί PLAYSYNC, θα περάσετε διαδοχικά κυκλικά από κάθε είσοδο, από το XBOX σε PlayStation σε PC.
- 3** Μπορείτε να χρησιμοποιήσετε το κουμπί PLAYSYNC όταν τα ακουστικά με μικρόφωνο είναι συνδεδεμένα στη βάση, ανεξάρτητα από την κατάσταση στην οποία βρίσκεται ο διακόπτης ενεργοποίησης/απενεργοποίησης.

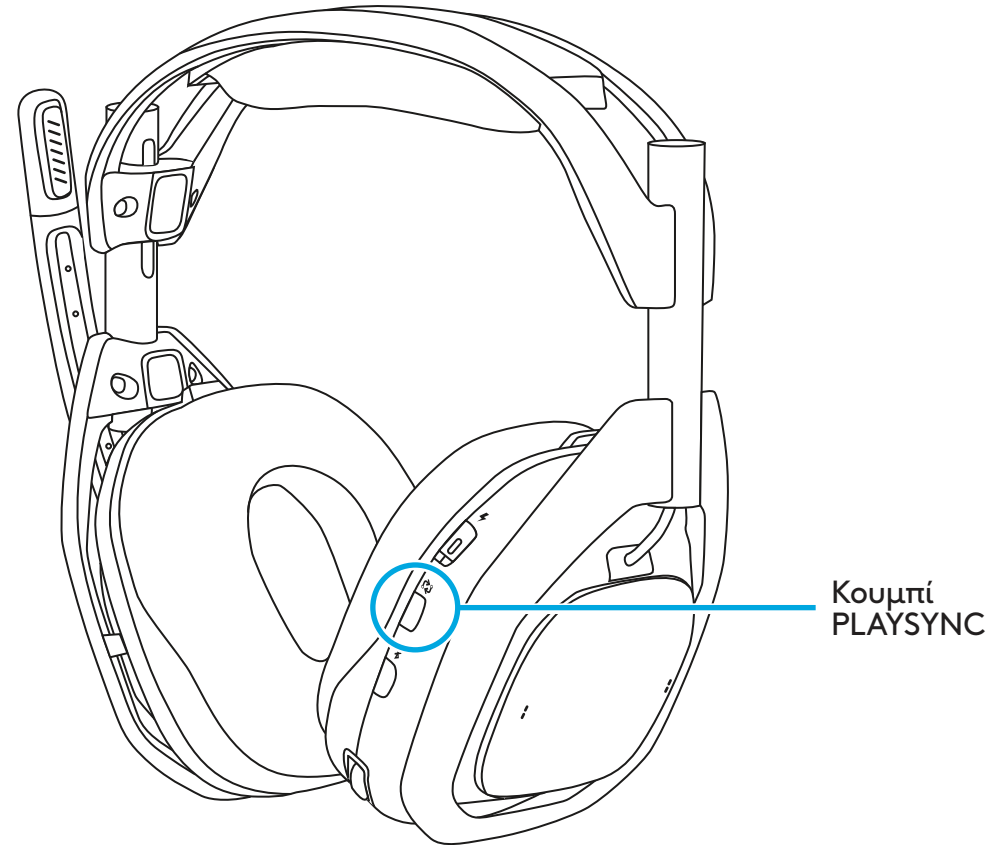

4.3 XBOX

Για να χρησιμοποιήσετε το A50 με το XBOX σας, βεβαιωθείτε ότι έχει διαμορφωθεί πρώτα. Το A50 σας διαθέτει επίσης Dolby Atmos με την συμπεριλαμβανόμενη εφ' όρου ζωής άδεια χρήσης.

Διαμόρφωση

- 1 Τοποθετήστε τα ακουστικά με μικρόφωνο A50 στον σταθμό βάσης και ενεργοποιήστε τα.
- 2 Πατήστε το κουμπί PLAYSYNC για να το θέσετε σε λειτουργία XBOX.
- 3 Αποσυνδέστε τα ακουστικά με μικρόφωνο και αφήστε τα ενεργοποιημένα. Μια ειδοποίηση στην οθόνη θα υποδείξει ότι τα ακουστικά με μικρόφωνο έχουν εκχωρηθεί. Αυτό μπορεί να διαρκέσει αρκετά δευτερόλεπτα.
- 4 Στις επιλογές *Ρυθμίσεις XBOX > Έξοδος έντασης και ήχου > Ήχος ακουστικών με μικρόφωνο*:
 - Για διαμόρφωση ακουστικών με μικρόφωνο, επιλέξτε **Ασυμπίεστος στερεοφωνικός ήχος ή Dolby Atmos για ακουστικά**.
- 5 Στην ενότητα **Πρόσθετες επιλογές**, αφήστε όλα τα υπόλοιπα μη ενεργοποιημένα. Προαιρετικά, μπορείτε να ενεργοποιήσετε την επιλογή **Σίγαση ήχου ηχείου όταν είναι συνδεδεμένα ακουστικά με μικρόφωνο**, αν το προτιμάτε. Αυτό συνιστάται κατά τη διάρκεια ομαδικής συνομιλίας, έτσι ώστε ο ήχος από την τηλεόραση/το ηχείο σας να μην λαμβάνεται από το μικρόφωνο A50 και να μην διαταράσσει την ομάδα σας.

Χρήση

- 1 Η τεχνολογία A50 MixAmp ενσωματώνεται απρόσκοπτα με το XBOX σας. Οι καταστάσεις ελέγχου της έντασης του A50 και της εξισορρόπησης παιχνιδιού/φωνής MixAmp συγχρονίζονται με το XBOX, είναι ορατές και επίσης ρυθμιζόμενες με το χειριστήριο μέσω του μενού οδηγού στην καρτέλα ήχου.
- 2 Όταν τα ακουστικά με μικρόφωνο A50 είναι συνδεδεμένα/απενεργοποιημένα, ο ήχος από το XBOX δρομολογείται αυτόματα στην τηλεόραση/στο ηχείο.

- 3** Όταν τα ακουστικά με μικρόφωνο αποσυνδεθούν/ενεργοποιηθούν, ο ήχος από το XBOX θα αναδρομολογηθεί αυτόματα στα ακουστικά με μικρόφωνο. Το XBOX θα εμφανίσει ειδοποίηση στην οθόνη όταν εκχωρηθούν τα ακουστικά με μικρόφωνο.
- Όσο τα ακουστικά με μικρόφωνο A50 είναι αποσυνδεδεμένα, μπορείτε να τα απενεργοποιήσετε ανά πάσα στιγμή για να συνεχίσετε την αναπαραγωγή ήχου στην τηλεόραση/στα ηχεία σας.
 - Σημείωση: η παρεχόμενη άδεια χρήσης Dolby Atmos είναι συνδεδεμένη με το υλικό του A50. Για την ενεργοποίηση και τη χρήση αυτής της λειτουργίας, απαιτείται έγκυρη σύνδεση USB στην κονσόλα και τροφοδοσία ρεύματος στον σταθμό βάσης A50.

4.4 PlayStation

Για να χρησιμοποιήσετε το A50 με το PlayStation σας, βεβαιωθείτε ότι έχει διαμορφωθεί πρώτα.

Διαμόρφωση

- 1** Τοποθετήστε τα ακουστικά με μικρόφωνο A50 στον σταθμό βάσης και ενεργοποιήστε τα.
- 2** Χρησιμοποιήστε το κουμπί PLAYSYNC για να τα θέσετε σε λειτουργία PS. Μια ειδοποίηση στην οθόνη θα υποδεικνύει ότι τα ακουστικά με μικρόφωνο έχουν εντοπιστεί.
- 3** Στο μενού **Ρύθμιση > Ήχος > Έξοδος ήχου** :
 - Για **Συσκευή εξόδου**, επιλέξτε **Ακουστικά με μικρόφωνο USB (A50)**.
 - Μεταβείτε στο κάτω μέρος και στην ενότητα **Μορφή ήχου (Προτεραιότητα)**, επιλέξτε **Γραμμικό PCM**.
- 4** Προαιρετικά: εάν το επιθυμείτε, μπορεί να ενεργοποιηθεί ο **τριδιάστατος ήχος (ακουστικά)** και να ρυθμιστεί το **προφίλ ήχου** σύμφωνα με τις προτιμήσεις σας.
- 5** Στη συνέχεια, στις επιλογές **Ρύθμιση > Ήχος > Μικρόφωνο**:
 - Για **Συσκευή εισόδου**, επιλέξτε **Ακουστικά με μικρόφωνο USB (A50)**.

Χρήση

- 1** Για να χρησιμοποιήσετε τα ακουστικά A50, βεβαιωθείτε ότι η έξοδος ήχου έχει οριστεί σε **Ακουστικά με μικρόφωνο USB (A50)** και το μικρόφωνο έχει οριστεί σε **Ακουστικά με μικρόφωνο USB (A50)**. Αυτό μπορεί να γίνει είτε μέσω των **Ρυθμίσεων** είτε μέσω του **Κέντρου Ελέγχου** πατώντας το κουμπί **PS** στο χειριστήριο.
- 2** Η διαχείριση της έντασης ήχου των ακουστικών με μικρόφωνο A50 γίνεται ξεχωριστά από το PlayStation και έχει σχεδιαστεί ώστε να μην συγχρονίζεται. Ρυθμίστε προσεκτικά την ένταση του PlayStation και του A50 για να εξασφαλίσετε ένα άνετο επίπεδο πριν από τη χρήση.
 - Σημείωση: Η λειτουργία και τα χειριστήρια εξισορρόπησης παιχνιδιού/φωνής δεν θα είναι διαθέσιμα όταν χρησιμοποιούνται με το PlayStation.
 - Σημείωση: Όπως έχει σχεδιαστεί, η λειτουργία **Αυτόματη εναλλαγή συσκευής εξόδου** του PlayStation λειτουργεί όταν το A50 είναι είτε φυσικά αποσυνδεδεμένο είτε έχει ρυθμιστεί σε άλλο τρόπο λειτουργίας (XBOX ή PC), χρησιμοποιώντας το κουμπί PLAYSYNC. Η σύνδεση ή η αποσύνδεση των ακουστικών με μικρόφωνο δεν θα επηρεάσει την έξοδο ήχου της κονσόλας σας και δεν προκαλεί ανακατεύθυνση. Μπορείτε να επιλέξετε χειροκίνητα την έξοδο ήχου, επιλέγοντας την επιθυμητή συσκευή. Αυτό μπορεί να γίνει μέσω των **Ρυθμίσεων** ή του **Κέντρου Ελέγχου** πατώντας το κουμπί **PS** στο χειριστήριο.

4.5 Switch

Για να χρησιμοποιήσετε τα ακουστικά με μικρόφωνο A50 και τον σταθμό βάσης με το Nintendo Switch σε κατάσταση σύνδεσης, ακολουθήστε αυτές τις οδηγίες.

Διαμόρφωση

- 1** Τοποθετήστε τα ακουστικά με μικρόφωνο A50 στον σταθμό βάσης και ενεργοποιήστε τα.
- 2** Χρησιμοποιήστε το κουμπί PLAYSYNC για να τα θέσετε σε λειτουργία PS. Μια ειδοποίηση στην οθόνη θα υποδεικνύει ότι τα ακουστικά με μικρόφωνο έχουν εντοπιστεί.

Χρήση

- 1** Η κονσόλα Switch θα δρομολογήσει αυτόματα τον ήχο στο A50 όταν ο σταθμός βάσης είναι συνδεδεμένος με USB και έχει ρυθμιστεί στην κατάλληλη λειτουργία.

2 Η διαχείριση της έντασης ήχου των ακουστικών με μικρόφωνο A50 γίνεται ξεχωριστά από το Switch και έχει σχεδιαστεί ώστε να μην συγχρονίζεται. Ρυθμίστε προσεκτικά την ένταση του Switch και του A50 για να εξασφαλίσετε ένα άνετο επίπεδο πριν από τη χρήση.

- Σημείωση: Η λειτουργία και τα χειριστήρια εξισορρόπησης παιχνιδιού/φωνής δεν θα είναι διαθέσιμα όταν χρησιμοποιούνται με το Switch.
- Σημείωση: Λόγω του τρόπου με τον οποίο έχει σχεδιαστεί και λειτουργεί το Switch, ο ήχος προς την τηλεόραση/το ηχείο δεν θα αποκατασταθεί έως ότου το A50 είτε αποσυνδεθεί φυσικά από την πρίζα είτε τεθεί σε άλλη κατάσταση λειτουργίας (XBOX ή PC), χρησιμοποιώντας το κουμπί PLAYSYNC. Η σύνδεση ή η αποσύνδεση των ακουστικών με μικρόφωνο δεν θα επηρεάσει την έξοδο ήχου της κονσόλας σας και δεν προκαλεί ανακατεύθυνση.

4.6 PC

Για να χρησιμοποιήσετε το A50 με το XBOX σας, βεβαιωθείτε ότι έχει διαμορφωθεί πρώτα. Το A50 παρέχει αρκετά τελικά σημεία ήχου USB που μπορούν να χρησιμοποιηθούν για διαφορετικές λειτουργίες ή ανάγκες. Το A50 σας διαθέτει επίσης Dolby Atmos με την συμπεριλαμβανόμενη εφ' όρου ζωής άδεια χρήσης.

Διαμόρφωση

- 1** Τοποθετήστε τα ακουστικά με μικρόφωνο A50 στον σταθμό βάσης ενεργοποιημένα.
- 2** Πατήστε το κουμπί PLAYSYNC για να θέσετε το προϊόν σε λειτουργία PC.
- 3** Στο μενού **Ρύθμιση > Ήχος > Έξοδος:**
 - Βεβαιωθείτε ότι η **Έξοδος** έχει οριστεί σε **Παιχνίδι A50**. Το σύστημά σας θα χρησιμοποιεί πλέον αυτό το τελικό σημείο ήχου ως κύρια έξοδο.
 - Προαιρετικά: μπορείτε επίσης να ορίσετε το **φορμά Χωρικού ήχου**, κάνοντας κλικ στο **Παιχνίδι A50** για να μεταβείτε στις **Ιδιότητες** και, στη συνέχεια, στο αναπτυσσόμενο μενού **Χωρικός ήχος**, επιλέξτε είτε **Microsoft Windows Sonic για ακουστικά** είτε **Dolby Atmos για ακουστικά**, εάν θέλετε.
- 4** Στο μενού **Ρύθμιση > Ήχος > Είσοδος:**
 - Βεβαιωθείτε ότι η **Είσοδος** έχει οριστεί σε **Έξοδος μικροφώνου A50**. Το σύστημά σας θα χρησιμοποιεί τώρα το A50 X ως κύριο μικρόφωνο.

- 5** Προαιρετικά: Θα παρατηρήσετε ένα δευτερεύον τελικό σημείο εξόδου ήχου USB με την ένδειξη Φωνή A50. Εάν θέλετε, μπορείτε να κατευθύνετε την εφαρμογή συνομιλίας σας ή την έξοδο συνομιλίας του παιχνιδιού σας σε αυτό το τελικό σημείο ήχου. Με αυτόν τον τρόπο, θα επιτραπεί η λειτουργία των χειριστηρίων εξισορρόπησης παιχνιδιού-φωνής MixAmp όταν η πρόσβαση γίνεται με τους δύο διακόπτες τύπου raddle που βρίσκονται στο δεξί αυτί των ακουστικών με μικρόφωνο.
- 6** Προαιρετικά: Θα παρατηρήσετε ένα δευτερεύον τελικό σημείο εισόδου ήχου USB με την ένδειξη Έξοδος ροής A50. Χρησιμοποιείται για τη λειτουργία Έξοδος ροής του A50. Για λεπτομέρειες, ανατρέξτε στην ενότητα Έξοδος ροής.

Χρήση

- 1** Κάθε φορά που ο σταθμός βάσης είναι συνδεδεμένος με το PC σας και τροφοδοτείται με ρεύμα, το A50 θα εξαγει πάντα ήχο από το PC σας, αν έχει οριστεί ως κύρια συσκευή ήχου. Η σύνδεση και η αποσύνδεση των ακουστικών με μικρόφωνο δεν θα επηρεάσει την έξοδο ήχου του συστήματός σας και δεν προκαλεί ανακατεύθυνση.
- 2** Η διαχείριση της έντασης ήχου των ακουστικών με μικρόφωνο A50 γίνεται ξεχωριστά από το PC και έχει σχεδιαστεί ώστε να μην συγχρονίζεται. Χρησιμοποιήστε τις ρυθμίσεις έντασης ήχου τόσο των Windows όσο και του A50 για να εξασφαλίσετε ένα άνετο επίπεδο πριν από τη χρήση.
 - Σημείωση: η παρεχόμενη άδεια χρήσης Dolby Atmos είναι συνδεδεμένη με το υλικό του A50. Για την ενεργοποίηση και τη χρήση αυτής της λειτουργίας απαιτείται έγκυρη σύνδεση USB στην κονσόλα και τροφοδοσία ρεύματος στον σταθμό βάσης του A50.

4.7 Bluetooth®

Τα ακουστικά με μικρόφωνο A50 πρέπει να συνδεθούν στον σταθμό βάσης για όλη την αναπαραγωγή ήχου, συμπεριλαμβανομένου του ήχου μέσω *Bluetooth*. Η λειτουργία *Bluetooth* δεν θα είναι διαθέσιμη εάν τα ακουστικά με μικρόφωνο βρίσκονται εκτός εμβέλειας της βάσης.

Διαμόρφωση

- 1** Όταν τα ακουστικά με μικρόφωνο βρίσκονται εντός εμβέλειας της βάσης και είναι ενεργοποιημένα.
- 2** Πατήστε και κρατήστε πατημένο το κουμπί *Bluetooth* για 3 δευτερόλεπτα.

- 3 Στη συσκευή Bluetooth βρείτε το **A50** στη λίστα ζεύξης και συνδεθείτε σε αυτό.
- 4 ΣΗΜΕΙΩΣΗ: Εάν το A50 είναι απενεργοποιημένο, δεν θα επανασυνδεθεί αυτόματα στην τελευταία συσκευή *Bluetooth* που χρησιμοποιήθηκε. Θυμηθείτε να επανασυνδεθείτε στο A50 από τη συσκευή *Bluetooth*.

Χρήση

- 1 Όταν το A50 είναι συνδεδεμένο με τη συσκευή *Bluetooth*, τα ακόλουθα στοιχεία ελέγχου ήχου και αναπαραγωγής γίνονται διαθέσιμα χρησιμοποιώντας το κουμπί *Bluetooth* που βρίσκεται στα ακουστικά με μικρόφωνο:
 - Αναπαραγωγή / Παύση: Μονό πάτημα.
 - Επόμενο κομμάτι: Διπλό πάτημα.
 - Μετάβαση πίσω ή Προηγούμενο κομμάτι: Τριπλό πάτημα.
- 2 Κατά τη λήψη φωνητικής κλήσης, είναι διαθέσιμα τα ακόλουθα στοιχεία ελέγχου:
 - Απάντηση / τερματισμός κλήσης: Μονό πάτημα.
 - Απόρριψη κλήσης: Παρατεταμένο πάτημα.
- 3 Για να ρυθμίσετε την ένταση του ήχου *Bluetooth* (μουσική ή κλήσεις), απλά κάντε το χρησιμοποιώντας τα κουμπιά ή τα στοιχεία ελέγχου έντασης ήχου της συσκευής *Bluetooth*.

4.8 Σύνδεση και φόρτιση

Το A50 απαιτεί αποκλειστική εξωτερική πηγή τροφοδοσίας. Χρησιμοποιήστε τον μετασχηματιστή εναλλασσόμενου ρεύματος που περιλαμβάνεται στο προϊόν.

Τα ακουστικά με μικρόφωνο A50 έχουν σχεδιαστεί για να συνδέονται και να φορτίζονται στον σταθμό βάσης όταν δεν χρησιμοποιούνται. Αυτό εξασφαλίζει ότι τα ακουστικά με μικρόφωνο είναι επαρκώς φορτισμένα και έτοιμα για την επόμενη περίοδο λειτουργίας. Μετά από κάθε περίοδο λειτουργίας, συνιστούμε να συνδέετε τα ακουστικά με μικρόφωνο στην βάση. Εναλλακτικά, τα ακουστικά με μικρόφωνο περιλαμβάνουν μια θύρα USB-C (που βρίσκεται στο δεξί ακουστικό) ώστε να είναι δυνατή η ενσύρματη φόρτιση κατά τη χρήση ή τις γρήγορες φορτίσεις.

Χρήση

- 1** Πριν από τη σύνδεση, βεβαιωθείτε ότι τα ακουστικά με μικρόφωνο είναι στον σωστό προσανατολισμό. Το μικρόφωνο με βραχίονα θα πρέπει να βρίσκεται στην αριστερή πλευρά και τα κουμπιά ελέγχου θα πρέπει να είναι στραμμένα προς εσάς.
- 2** Φροντίστε να γυρίσετε το μικρόφωνο με βραχίονα στην επάνω θέση (σίγαση) και τα μαξιλαράκια των αυτιών να μην στραμμένα ή γυρισμένα προς τα μέσα προς το μέρος σας.
- 3** Τοποθετήστε απαλά τα ακουστικά με μικρόφωνο στον σταθμό βάσης. Με αυτόν τον τρόπο, θα επιτρέψετε στα ακουστικά με μικρόφωνο να ευθυγραμμιστούν σωστά με τις ακίδες φόρτισης.
- 4** Ο σταθμός βάσης διαθέτει 4 λυχνίες LED που υποδεικνύουν την κατάσταση φόρτισης της μπαταρίας των ακουστικών με μικρόφωνο, σε προσαυξήσεις του 25%.
- 5** Τα ακουστικά με μικρόφωνο έχουν ενσωματωμένη μία ενδεικτική λυχνία LED στον διακόπτη ενεργοποίησης/απενεργοποίησης:
 - Ενεργοποίηση / Μπαταρία γεμάτη: Λευκό.
 - Κατάσταση αναστολής λειτουργίας: Αναβοσβήνει με λευκό χρώμα.
 - Η μπαταρία φορτίζεται: Πορτοκαλί.
 - Χαμηλή μπαταρία: Αναμμένη σταθερά με κόκκινο χρώμα.
 - Κρίσιμο επίπεδο μπαταρίας (απομένουν λιγότερα από 15 λεπτά χρόνου αναπαραγωγής): Αναβοσβήνει με κόκκινο χρώμα.

КОМПЛЕКТ ПОСТАВКИ

- Беспроводная гарнитура A50
- Базовый блок A50 USB
- 1 кабель с разъемами *USB-C* и *USB-A*
- 1 кабель с разъемами *USB-C* и *USB-C*
- 1 адаптер питания *USB-C* и штепсель для розетки
- Карта *Dolby Atmos*
- QR-код ссылки на веб-сайт *QSG* и сайт поддержки
- Документ пользователя

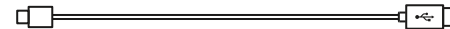
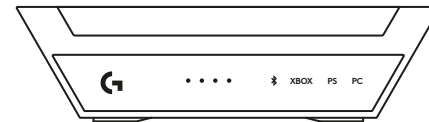
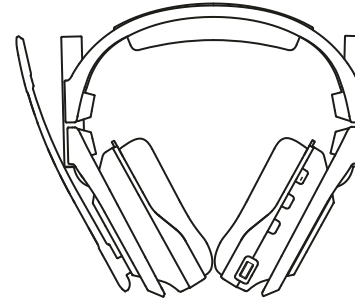

ОБЗОР ИЗДЕЛИЯ

Гарнитура

- 1 Микрофон на держателе с функцией отключения при повороте вверх
- 2 Амбушюры на магнитах
- 3 Переключатель питания и светодиодный индикатор
- 4 Кнопка PLAYSYNC
- 5 Кнопка *Bluetooth*®
- 6 Баланс между игрой и голосом MixAmp
- 7 Регулировка громкости
- 8 Порт для зарядки *USB-C*

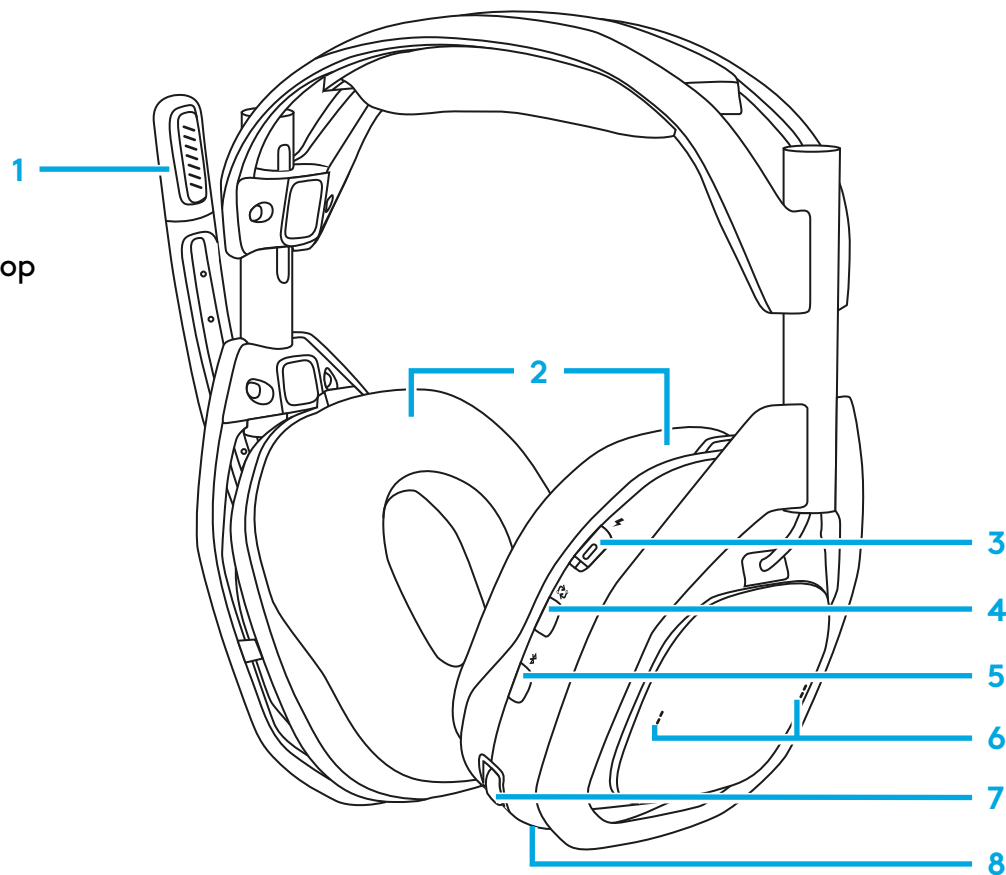

БАЗОВЫЙ БЛОК HDMI

Вид спереди

- 1 Индикатор заряда батареи гарнитуры
- 2 Индикатор *Bluetooth*®
- 3 Индикатор выбора входа

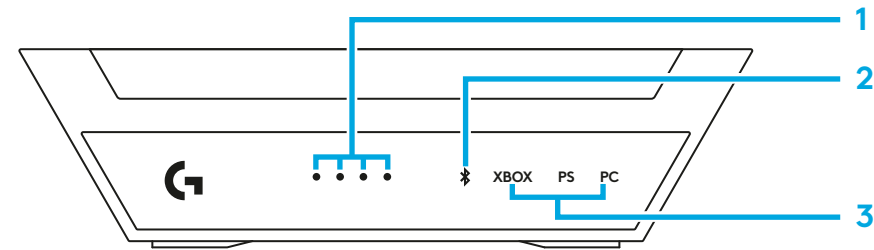

Вид сзади

- 4 Входы для XBOX
- 5 Входы для PlayStation/Switch
- 6 Блок питания 5 В
- 7 Вход для ПК

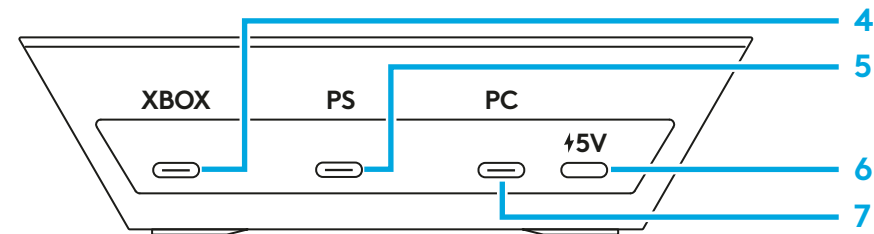

Кабель с двумя разъемами USB-C

- 1 К порту питания базового блока 5 В пост. тока
- 2 К адаптеру питания



Кабель с разъемами USB-C USB-A

- 1 К базовому блоку USB
- 2 К игровой консоли



Адаптер питания

- 1 Выход питания 5 В пост. тока

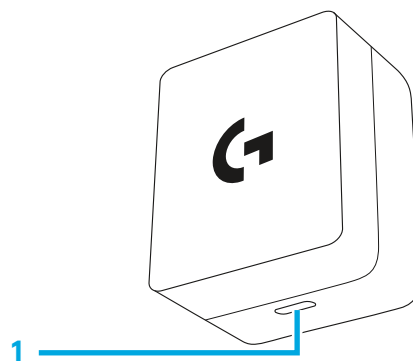

НАЧАЛО РАБОТЫ

Гарнитура Logitech G A50 оснащена функциями PLAYSYNC Audio, MixAmp, управления балансом между игрой и голосом, а также несколькими портами USB и позволяет использовать одну гарнитуру с 3 игровыми системами с обработкой звука и управлением, оптимизированными для различных платформ. Быстро переключайтесь между системами с помощью встроенной кнопки PLAYSYNC, удобно расположенной на гарнитуре. Порты для каждого типа системы обозначены на основании базового блока.

- **XBOX:** элементы управления MixAmp и балансом между игрой и голосом доступны, если USB-кабель подключен к порту базового блока, обозначенному XBOX.
- **Playstation, Switch:** элементы управления балансом между игрой и голосом MixAmp будут недоступны.
- **ПК с Windows/Mac:** элементы управления балансом между игрой и голосом MixAmp доступны при условии, что настроено правильное назначение конечных точек звука.

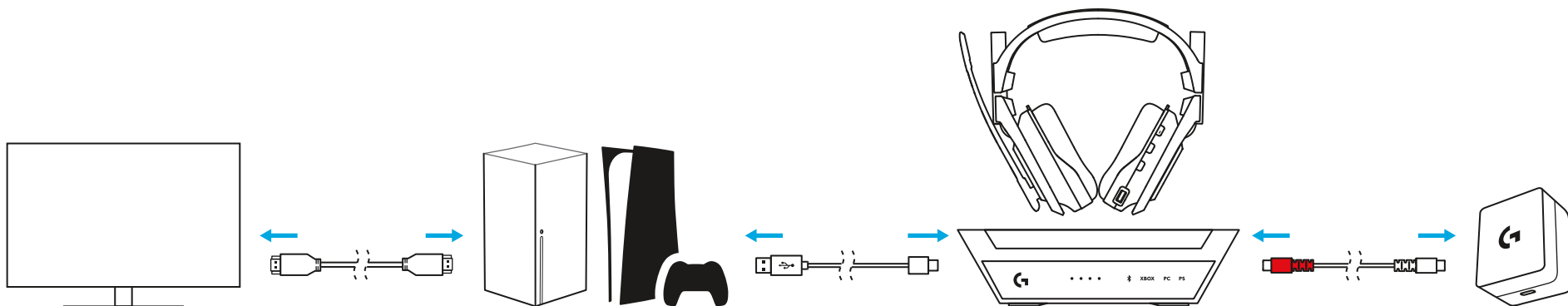

Для ПК — A50 подключается к компьютеру под управлением *Windows* с помощью USB-Audio, встроенная функция MixAmp предлагает несколько конечных точек USB для универсальной маршрутизации различных аудиосигналов из различных приложений. При правильной настройке и назначении вы можете быстро регулировать и одновременно балансировать сочетание игры и голоса с помощью регуляторов гарнитуры A50.

Устройство	Тип USB-Audio	Описание	Стерео/моно	Максимальный битрейт / частота дискретизации
Воспроизведение/выход	Наушники	A50 Game	Стерео	24 бит/48 кГц
Воспроизведение/выход	Наушники гарнитуры	A50 Voice	Стерео	16 бит/48 кГц
Запись/вход	Микрофон гарнитуры	A50 Voice	Моно	16 бит/48 кГц
Запись/вход	Линейный вход	StreamPort A50	Стерео	16 бит/48 кГц

На A50 X также есть порт StreamPort для передачи сочетания аудиосигналов (трансляция), которые вы слышите на гарнитуре, в другое приложение (для записи или трансляции). Вы также можете включать, исключать и регулировать аудиосигналы по отдельности в ПО Logitech G HUB.

Воспроизведение через *Bluetooth*. Гарнитура A50 оснащена приемником *Bluetooth*, который встроен в базовый блок. С его помощью можно подключить дополнительное устройство, например смартфон или планшет, для воспроизведения музыки и совершения звонков. Для воспроизведения любого аудио, в том числе через *Bluetooth*, гарнитура A50 должна находиться в зоне действия базового блока. Функция *Bluetooth* будет недоступна, если гарнитура находится вне зоны действия базового блока. При воспроизведении через *Bluetooth* громкость можно регулировать непосредственно с устройства, подключенного через *Bluetooth*. Подробнее о подключении через *Bluetooth* вы можете прочитать в разделе 4.7.

3.1 Подключение базового блока A50 к питанию

Один конец входящего в комплект кабеля с разъемами USB Type-C вставьте в порт питания базового блока с напряжением 5 В пост. тока. Вставьте другой конец в прилагаемый адаптер питания и подключите его к розетке или источнику питания.

- Базовый блок не поддерживает питание от шины USB, и для его работы требуется внешнее питание. В комплект поставки A50 входят адаптер питания и кабель USB-C.
- Совет. Входящий в комплект кабель с разъемами USB Type-C является двунаправленным, на одном конце нанесена красная цветовая маркировка, чтобы вы могли определить, какой кабель используется для питания базового блока A50.

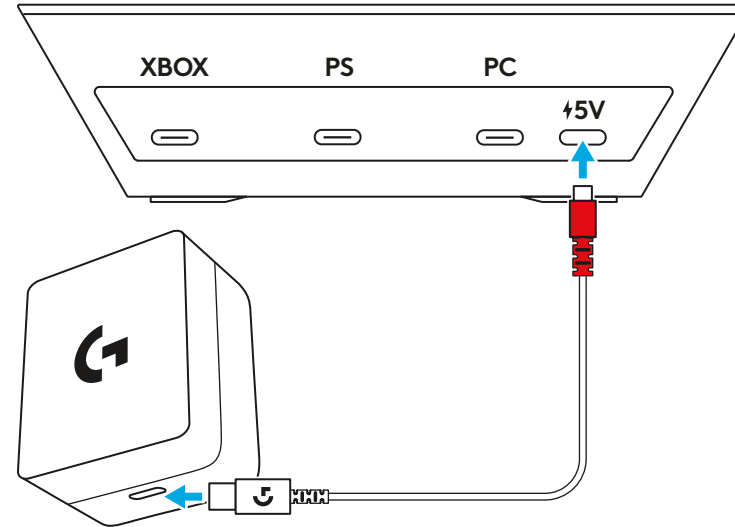

3.2 Подключение к XBOX

Подключите кабель с разъемами USB-A и USB-C от консоли XBOX к порту с надписью «XBOX» на задней панели базового блока A50.

- Элементы управления A50 MixAmp и балансом между игрой и голосом доступны на XBOX, они позволяют быстро и легко настроить как воспроизведение, так и аудиоканалы голосового чата.
- Убедитесь, что базовый блок подключен к прилагаемому адаптеру питания, без внешнего питания он не будет работать.

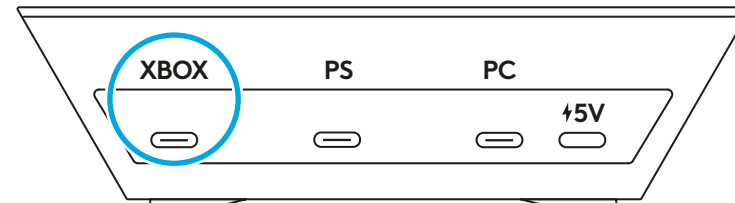

3.3. Подключение к PlayStation

Подключите кабель с разъемами USB-A и USB-C от консоли Playstation к порту с надписью «PS» на задней панели базового блока A50.

- Из-за ограничений платформы элементы управления A50 MixAmp и балансом между игрой и голосом недоступны для PlayStation.
- Убедитесь, что базовый блок подключен к прилагаемому адаптеру питания, без внешнего питания он не будет работать.

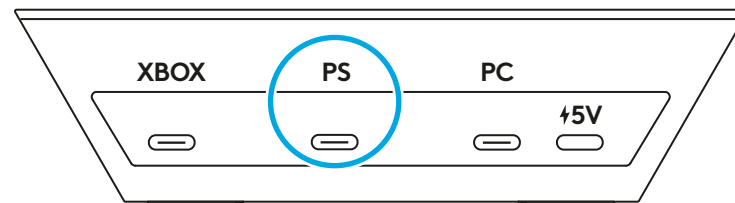

3.4 Подключение к Switch

Подключите кабель с разъемами USB-A и USB-C от консоли Switch к порту с надписью «PS» на задней панели базового блока A50.

- Из-за ограничений платформы элементы управления A50 MixAmp и балансом между игрой и голосом недоступны для PlayStation.
- Убедитесь, что базовый блок подключен к прилагаемому адаптеру питания, без внешнего питания он не будет работать.

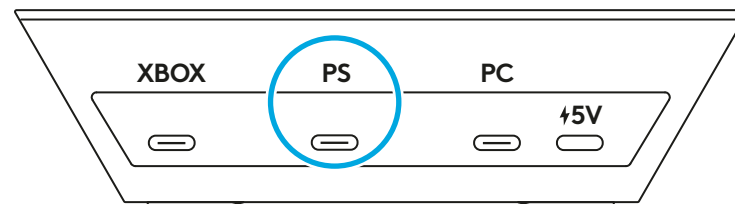

3.5 Подключение к ПК

Подключите кабель с разъемами USB-A и USB-C от ПК к порту с надписью «PC» на задней панели базового блока A50.

- Элементы управления A50 MixAmp и балансом между игрой и голосом доступны на Windows и macOS, они позволяют быстро и легко настроить как воспроизведение, так и аудиоканалы голосового чата.
- Хотя это и не обязательно, мы рекомендуем подключать гарнитуру A50 к порту USB-A с поддержкой технологии USB 3.0 SuperSpeed или более новой версии. В большинстве случаев такие порты отмечены синим цветом. Обратитесь к руководству пользователя для вашего устройства.

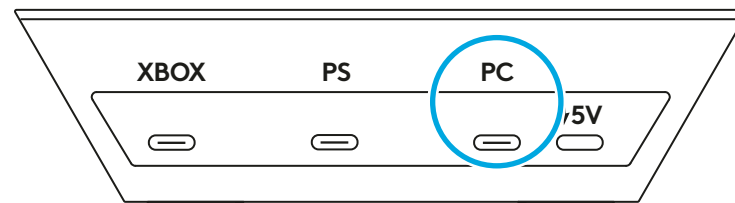

3.6 Подключение к *Bluetooth*[®]

- 1** Убедитесь, что прилагаемый адаптер питания подключен к порту питания 5 В пост. тока базового блока с помощью прилагаемого кабеля *USB-C*. Базовый блок не будет работать без внешнего питания.
- 2** Гарнитуру можно установить на базовый блок или снять с него. Чтобы включить ее, сдвиньте переключатель питания.
- 3** Нажмите и удерживайте кнопку *Bluetooth* в течение 3 секунд.
- 4** Спереди на базовом блоке находится индикатор *Bluetooth*, он должен начать мигать.
- 5** В меню *Bluetooth* на вашем устройстве выберите «A50» из списка сопряжения.
 - Для воспроизведения любого аудио, в том числе через *Bluetooth*, гарнитура A50 должна быть подключена к базовому блоку. Функция *Bluetooth* будет недоступна, если гарнитура находится вне зоны действия базового блока.
 - Элементы управления A50 MixAmp и баланс между игрой и голосом недоступны для *Bluetooth*.

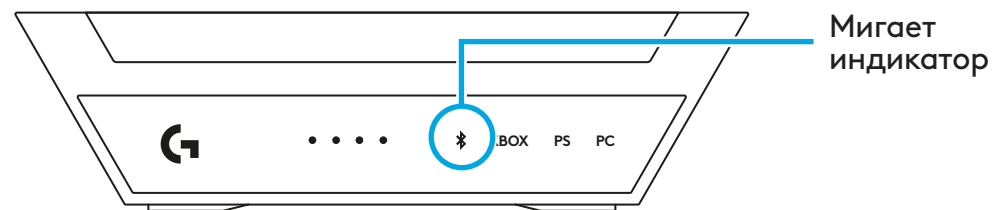
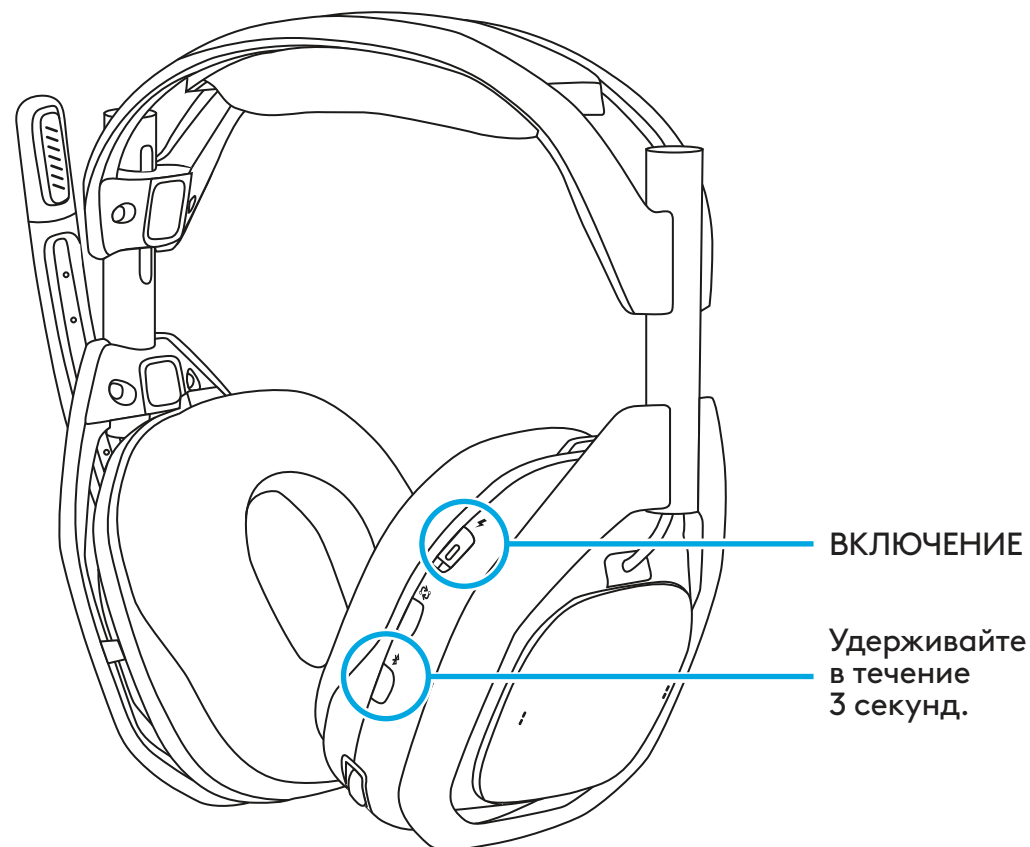

ИСПОЛЬЗОВАНИЕ УСТРОЙСТВА

Как настроить и использовать

Перед началом использования гарнитуры A50 прочтите следующий раздел, чтобы ознакомиться с элементами управления гарнитурой, настройками и полезными советами, позволяющими получить максимальную отдачу от гарнитуры Logitech G A50. О типах устройств и систем читайте в следующих разделах:

4.1 Элементы управления гарнитурой

- 1 Микрофон с функцией отключения при повороте вверх:**
Гарнитура A50 оснащена регулируемым микрофоном на держателе, который автоматически отключается при повороте. Если привести держатель микрофона полностью в вертикальное положение, звук микрофона отключится на уровне гарнитуры. При повороте держателя вы почувствуете механическую точку фиксации, которая указывает на включение или отключение звука.
- 2 Баланс между игрой и голосом MixAmp:**
На поддерживаемых платформах и при правильной настройке функция A50 MixAmp позволяет одновременно регулировать два различных аудиосигнала. Это позволит вам быстро настроить и сбалансировать звук игры или голоса друга, которые вы хотите слышать в каждый конкретный момент. Управление балансом между игрой и голосом MixAmp осуществляется с помощью двух лепестковых переключателей, расположенных на правом ухе гарнитуры. В точках регулировки «максимальная громкость игры», «средняя громкость» и «максимальная громкость голоса» будет звучать сигнал.

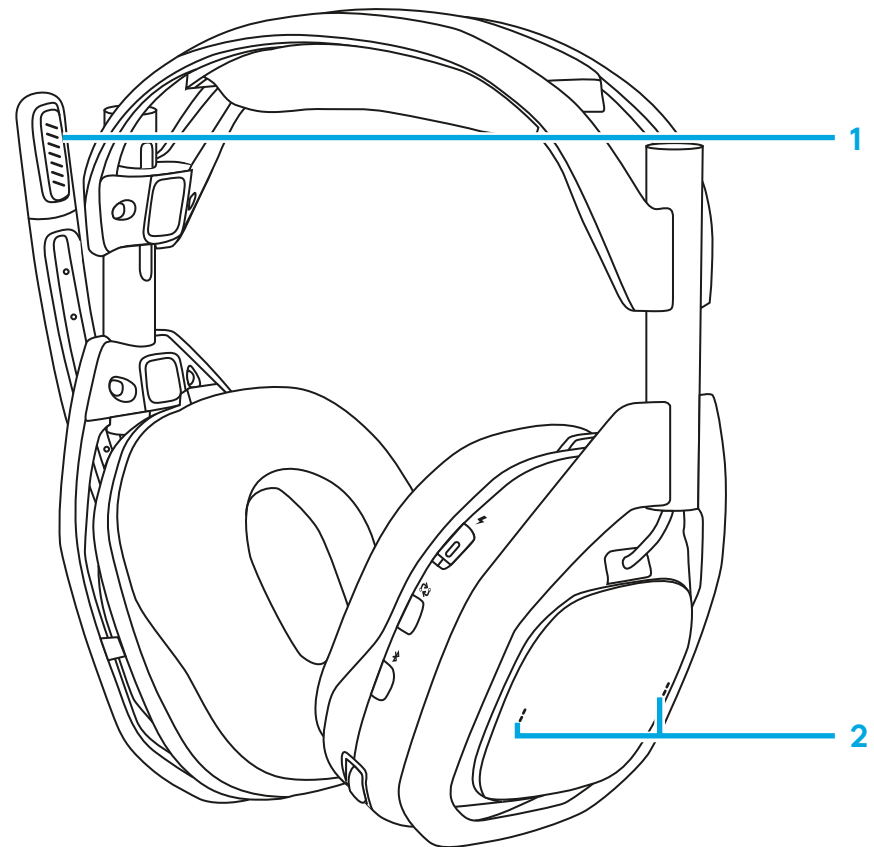

- 3 Регулировка гарнитуры и управление громкостью:**
Гарнитура A50 оснащена внутренней схемой управления и контроля громкости. Громкость гарнитуры независима и не синхронизируется с системой источника. Громкость регулируется просто — с помощью колесика управления. При достижении максимальной и нулевой громкости звучит сигнал.

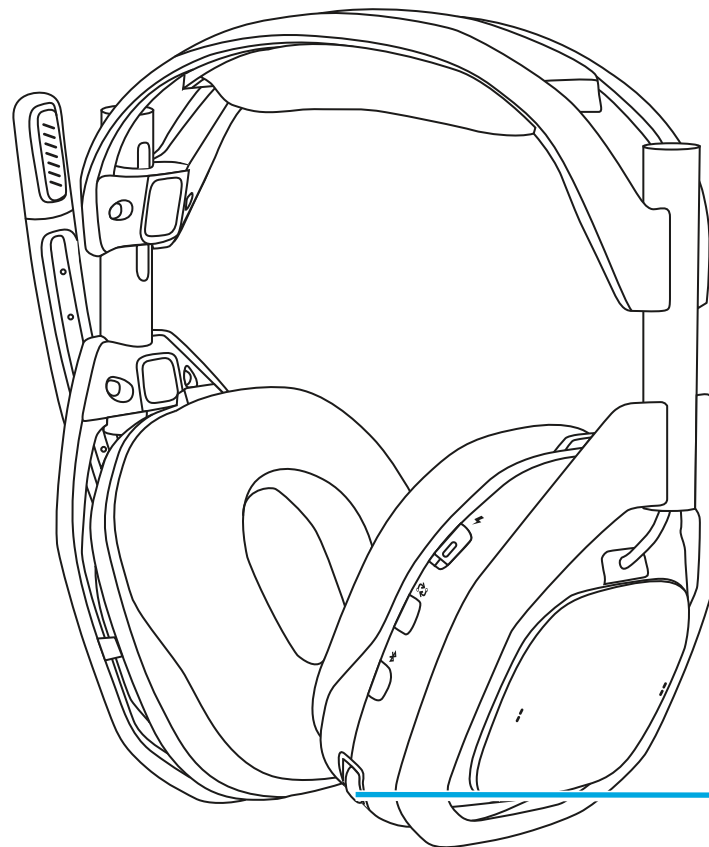

3

4.2 ИЗМЕНЕНИЕ ВХОДОВ

Если гарнитура A50 подключена к нескольким системам, вы можете переключаться между ними с помощью кнопки PLAYSYNC, расположенной на гарнитуре под переключателем питания.

- 1** Если гарнитура отсоединена от базового блока, кнопка PLAYSYNC будет работать только при включенном питании. Переключение между системами осуществляется одиночным нажатием этой кнопки. Светодиодный индикатор входа на базовом блоке будет реагировать на переключение.
- 2** Когда все три системы активны, нажатие кнопки PLAYSYNC приводит к последовательному переключению на каждый вход: XBOX — PlayStation — ПК.
- 3** Если гарнитура установлена на базовый блок, кнопка PLAYSYNC будет работать независимо от положения переключателя питания.

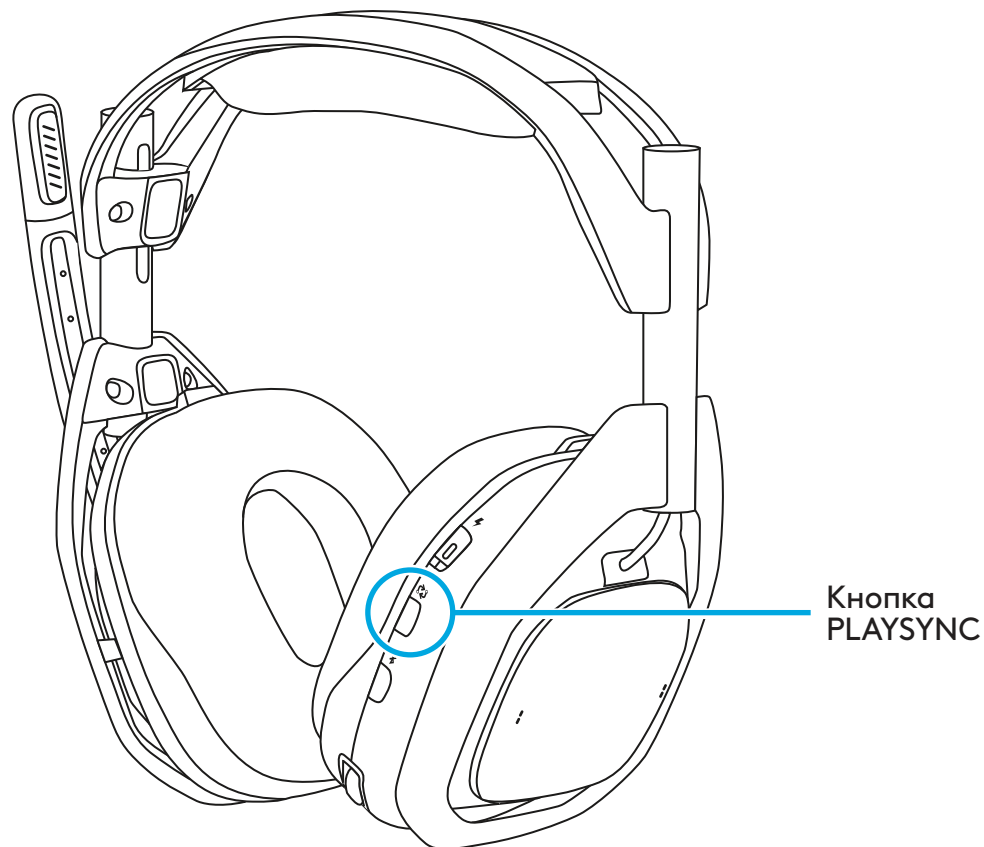

4.3 XBOX

Чтобы использовать A50 с XBOX, убедитесь, что она предварительно настроена. Гарнитура A50 также поддерживает технологию Dolby Atmos с бессрочной лицензией.

Настройка

- 1 Установите гарнитуру A50 в базовый блок и включите питание.
- 2 Нажмите кнопку PLAYSYNC, чтобы перевести ее в режим XBOX.
- 3 Отсоедините гарнитуру и оставьте ее включенной, на экране появится уведомление о том, что гарнитура назначена. Это может занять несколько секунд.
- 4 На XBOX перейдите в **Настройки > Громкость и аудиовыход > Звук гарнитуры:**
 - Для формата гарнитуры выберите опцию **Сtereo без сжатия** или **Dolby Atmos для наушников**.
- 5 В разделе **Дополнительные параметры** оставьте все остальное не отмеченным, при желании можно включить функцию **Отключить звук динамика при подключенной гарнитуре**. Это рекомендуется делать во время командного чата, чтобы звук с вашего телевизора/динамика не попадал в микрофон A50 и не мешал команде.

Использование

- 1 Технология A50 MixAmp легко интегрируется с вашей XBOX. Состояния регулятора громкости A50 и баланса между игрой и голосом MixAmp синхронизированы с XBOX, их можно просматривать и настраивать с помощью контроллера через меню проводника на вкладке Аудио.
- 2 Когда гарнитура A50 установлена на базовый блок или выключена, звук с XBOX будет автоматически передаваться на телевизор/динамики.

- 3** Если гарнитура не установлена на базовый блок или включена, звук с **XBOX** будет воспроизводиться в наушниках. **XBOX** сообщит на экране, когда гарнитура будет назначена.
- Если гарнитура A50 отсоединена от базового блока, ее в любой момент можно выключить, чтобы звук воспроизводился через телевизор/колонки.
 - Примечание. Входящая в комплект лицензия Dolby Atmos аппаратно привязана к вашей A50. Для активации и использования этой функции требуется действующее USB-соединение с консолью и питание, подаваемое на базовый блок A50.

4.4 PlayStation

Чтобы использовать A50 с PlayStation, убедитесь, что она предварительно настроена.

Настройка

- 1** Установите гарнитуру A50 в базовый блок и включите питание.
- 2** Используйте кнопку **PLAYSYNC**, чтобы перевести устройство в режим PS, при этом на экране появится уведомление о том, что гарнитура обнаружена.
- 3** Перейдите в **Настройки > Звук > Аудиовыход**:
 - В качестве **устройства вывода** выберите **USB-гарнитуру (A50)**.
 - Прокрутите вниз и в разделе **Формат аудио (приоритет)** выберите **Линейная PCM**.
- 4** Дополнительно: при желании можно включить **3D Audio (наушники)** и настроить **профиль звука** в соответствии с вашими предпочтениями.
- 5** Затем в разделе **Настройки > Звук > Микрофон**:
 - В качестве устройства ввода выберите **USB-гарнитуру (A50)**.

Использование

- 1 Чтобы использовать гарнитуру A50, убедитесь, что аудиовыход установлен на **USB-гарнитура (A50)**, а микрофон установлен на **USB-гарнитура (A50)**. Это можно сделать через **Настройки** или **Центр управления**, нажав кнопку **PS** на вашем контроллере.
- 2 Громкость гарнитуры A50 управляется отдельно от PlayStation и не синхронизируется. Перед использованием тщательно отрегулируйте громкость PlayStation и A50, чтобы обеспечить комфортный уровень.
 - Примечание. Функция баланса между игрой и голосом и элементы управления будут недоступны при использовании PlayStation.
 - Примечание. Как и было задумано, функция **Автоматическое переключение выходного устройства PlayStation** работает, когда A50 либо физически отключена от сети, либо переведена в другой режим работы (XBOX или ПК) с помощью кнопки PLAYSYNC. Присоединение или отсоединение гарнитуры не влияет на аудиовыход консоли и не приводит к перенаправлению звука. Вы можете вручную выбрать аудиовыход, выбрав нужное устройство; это можно сделать в **Настройках** или **Центре управления**, нажав кнопку **PS** на контроллере.

4.5 Switch

Чтобы использовать гарнитуру и базовый блок A50 с Nintendo Switch в режиме док-станции, следуйте этим инструкциям.

Настройка

- 1 Установите гарнитуру A50 в базовый блок и включите питание.
- 2 Используйте кнопку PLAYSYNC, чтобы перевести устройство в режим PS, при этом на экране появится уведомление о том, что гарнитура обнаружена.

Использование

- 1 Консоль Switch будет автоматически направлять звук на A50, если базовый блок подключен к USB и установлен в соответствующий режим работы.

- 2** Громкость гарнитуры A50 управляется отдельно от Switch и не синхронизируется. Перед использованием тщательно отрегулируйте громкость Switch и A50, чтобы обеспечить комфортный уровень.
- Примечание. Функция баланса между игрой и голосом и элементы управления будут недоступны при использовании Switch.
 - Примечание. Из-за особенностей конструкции и работы Switch звук на телевизор/динамик не будет восстановлен до тех пор, пока A50 не будет физически отключена от сети или не будет переведена в другой режим работы (XBOX или ПК) с помощью кнопки PLAYSYNC. Присоединение или отсоединение гарнитуры не влияет на аудиовыход консоли и не приводит к перенаправлению звука.

4.6 ПК

Чтобы использовать A50 с XBOX, убедитесь, что она предварительно настроена. A50 поддерживает несколько конечных точек USB-Audio, которые можно использовать для различных функций или нужд. Гарнитура A50 также поддерживает технологию Dolby Atmos с бессрочной лицензией.

Настройка

- 1** Установите гарнитуру A50 в базовый блок и включите питание.
- 2** Нажмите кнопку PLAYSYNC, чтобы перевести устройство в режим ПК.
- 3** Меню параметров Система > Звук > Вывод:
 - Убедитесь, что в качестве **устройства вывода** выбрана опция **A50 Game**. Теперь ваша система будет использовать эту конечную точку в качестве основного вывода.
 - Дополнительно: вы также можете установить формат пространственного аудио, щелкнув на A50 Game, чтобы перейти к его **настройкам**, затем в выпадающем списке **Пространственное аудио** выберите либо **Microsoft Windows Sonic для наушников**, либо **Dolby Atmos для наушников**.
- 4** Меню параметров Система > Звук > Ввод:
 - Убедитесь, что в качестве **устройства ввода** выбрана опция **A50 Mic Out**. Теперь ваша система будет использовать гарнитуру A50 X в качестве основного микрофона.

- 5 Дополнительно: Имеется вторая конечная точка USB-Audio, обозначенная как A50 Voice. При желании вы можете вывести на нее ваш голосовой чат в приложении или в игре. Это позволит управлению балансом между игрой и голосом MixAmp работать при доступе к двум лепестковым переключателям, расположенным на правом ухе гарнитуры.
- 6 Дополнительно: Имеется вторая конечная точка входа USB-Audio, обозначенная как A50 Stream Out. Это используется для функции вывода трансляции в A50. Подробнее см. в разделе «Вывод трансляции».

Использование

- 1 Если базовый блок подключен к ПК и подключен к питанию, гарнитура A50 всегда будет выводить звук с вашего ПК, если она установлена в качестве основного аудиоустройства. Независимо от того, установлена гарнитура на базовый блок или нет, это не влияет на аудиовыход системы и не приводит к перенаправлению.
- 2 Громкость гарнитуры A50 управляется отдельно от ПК и не синхронизируется. Используйте регулировки громкости в Windows и A50, чтобы обеспечить комфортный уровень перед использованием.
 - Примечание. Входящая в комплект лицензия Dolby Atmos аппаратно привязана к вашей A50. Для активации и использования этой функции требуется действующее USB-соединение с консолью и питание, подаваемое на базовый блок A50.

4.7 Bluetooth®

Для воспроизведения любого аудио, в том числе через *Bluetooth*, гарнитура A50 должна быть подключена к базовому блоку. Функция *Bluetooth* будет недоступна, если гарнитура находится вне зоны действия базового блока.

Настройка

- 1 Гарнитура находится в зоне действия базового блока и включена.
- 2 Нажмите и удерживайте кнопку *Bluetooth* в течение 3 секунд.

- 3 На устройстве Bluetooth найдите **A50** в списке сопряжения и подключитесь к ней.
- 4 ПРИМЕЧАНИЕ. При выключении гарнитура A50 не будет автоматически подключаться к последнему использовавшемуся Bluetooth-устройству. Необходимо будет заново подключить A50 на вашем Bluetooth-устройстве.

Использование

- 1 Когда A50 подключена к устройству *Bluetooth*, с помощью кнопки *Bluetooth*, расположенной на гарнитуре, становятся доступны следующие элементы управления звуком и воспроизведением:
 - Воспроизведение/пауза: одиночное касание.
 - Переход к следующей записи: двойное касание.
 - Возврат в начало композиции или предыдущая композиция: тройное касание.
- 2 При ответе на голосовой вызов доступны следующие элементы управления:
 - Ответить/завершить вызов: одиночное касание.
 - Отклонить вызов: удерживать.
- 3 Регулировать громкость звука при подключении через *Bluetooth* (воспроизведение музыки или звонки) можно с помощью кнопок или регулятора громкости на *Bluetooth*-устройстве.

4.8 Подключение к базовому блоку и зарядка

Для гарнитуры A50 необходим отдельный внешний источник питания. Используйте прилагаемый к изделию адаптер переменного тока.

Гарнитура A50 разработана с возможностью подключения к базовому блоку и зарядки, когда она не используется. Это гарантирует, что гарнитура достаточно заряжена и готова к следующему сеансу. После каждого сеанса использования рекомендуется устанавливать гарнитуру на базовый блок. Гарнитура также оснащена портом *USB-C* (на правом наушнике) для проводной зарядки во время использования или быстрого пополнения заряда.

Использование

- 1** Устанавливая гарнитуру на базовый блок убедитесь, что она находится в правильном положении: микрофон должен быть слева, а кнопки управления должны быть обращены к вам.
- 2** Убедитесь, что держатель микрофона переведен в верхнее положение (отключение звука), а амбушюры не повернуты и не сложены.
- 3** Аккуратно установите гарнитуру на базовый блок — это позволит правильно совместить гарнитуру с зарядными контактами.
- 4** На базовом блоке расположены 4 светодиодных индикатора для отображения состояния заряда гарнитуры с шагом 25%.
- 5** На гарнитуре имеется один светодиод, встроенный в переключатель питания:
 - Питание включено / полный заряд: светится белым.
 - Спящий режим: медленно пульсирует белым.
 - Зарядка батареи: светится оранжевым.
 - Низкий заряд батареи: горит красным.
 - Критически низкий заряд батареи (осталось менее 15 минут работы): медленно пульсирует красным.

ZAWARTOŚĆ ZESTAWU

- Bezprzewodowy zestaw słuchawkowy A50

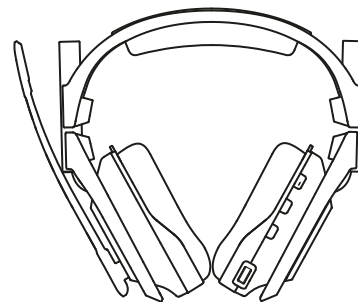

- Stacja bazowa USB A50

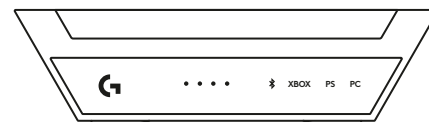

- 1x kabel *USB-C* do *USB-A*

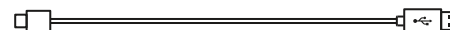

- 1x kabel *USB-C* do *USB-C*



- 1 zasilacz *USB-C* z wtyczką



- Karta Dolby Atmos

- Łącze z kodem QR do internetowej wersji skróconej instrukcji i strony pomocy technicznej

- Dokumentacja produktu



PRZEGLĄD PRODUKTU

Zestaw słuchawkowy

- 1 Wyciszony przez obrócenie mikrofon na wysięgniku
- 2 Magnetyczne nauszniki
- 3 Przełącznik zasilania i wskaźnik LED
- 4 Przycisk PLAYSYNC
- 5 Przycisk *Bluetooth*[®]
- 6 Balans gra/głos MixAmp
- 7 Regulacja głośności
- 8 Port ładowania *USB-C*

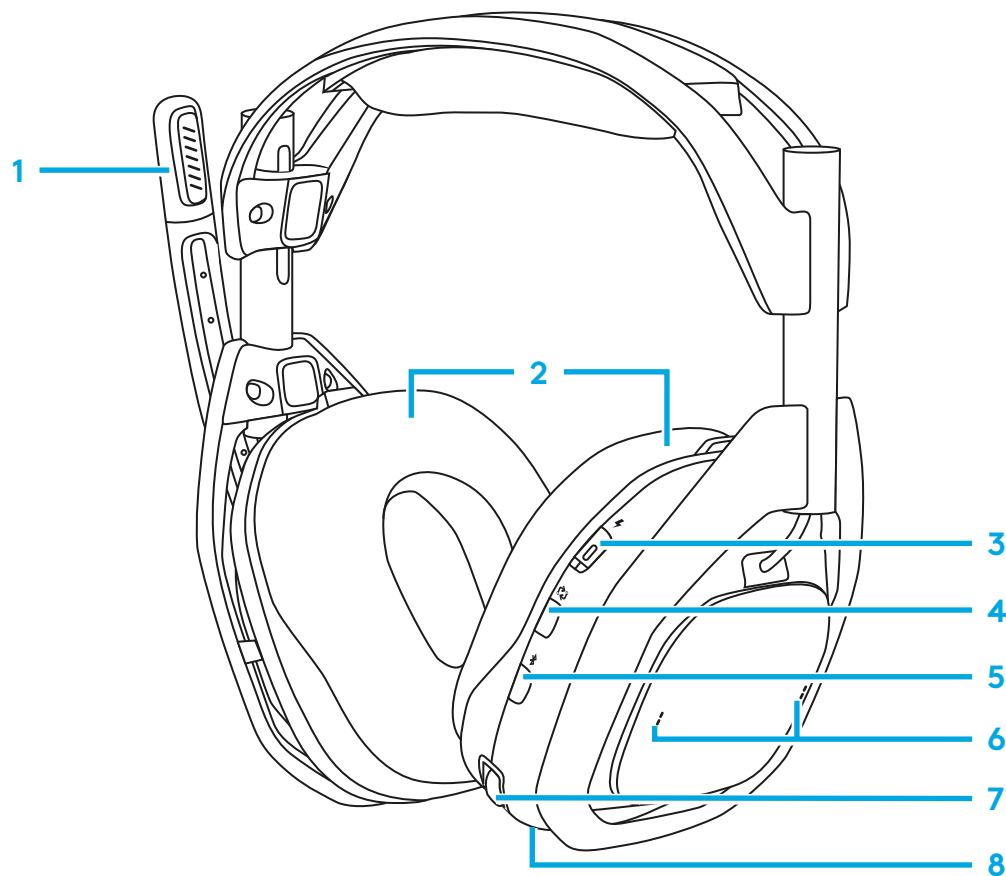

STACJA BAZOWA HDMI

Przód

- 1 Wskaźnik stanu akumulatora zestawu słuchawkowego
- 2 Wskaźnik *Bluetooth*[®]
- 3 Wskaźnik wyboru wejścia

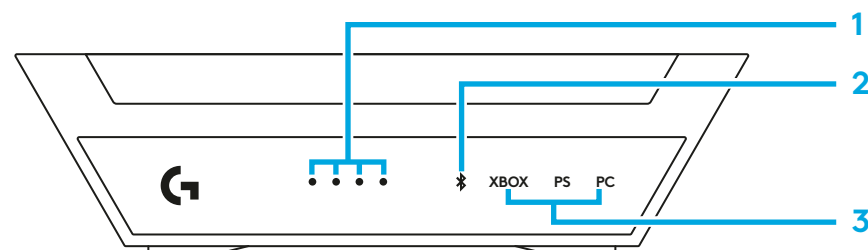

Tył

- 4 Wejścia dla konsoli XBOX
- 5 Wejścia dla konsoli PlayStation/Switch
- 6 Zasilanie 5 V
- 7 Wejście dla komputera

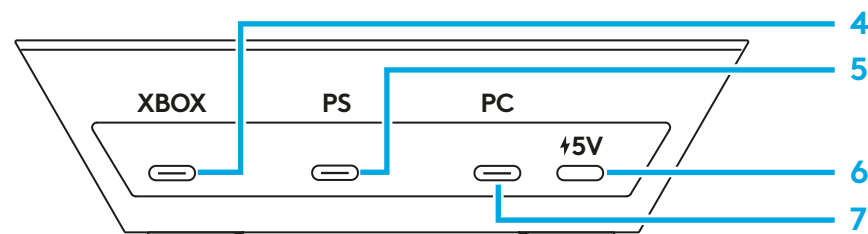

Kabel *USB-C* na *USB-C*

- 1 Do portu zasilania 5 V DC stacji bazowej
- 2 Do zasilacza



Kabel *USB-C* do *USB-A*

- 1 Do portu USB stacji bazowej
- 2 Do konsoli do gier



Zasilacz

- 1 Wyjście zasilania 5 V DC

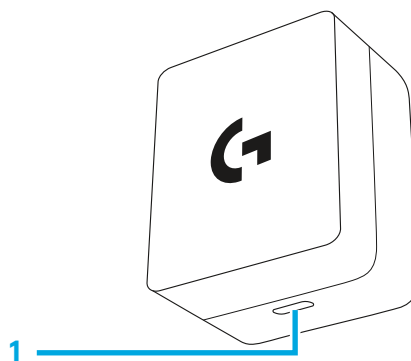

WPROWADZENIE

Stacja bazowa Logitech G A50 wyposażona w funkcję PLAYSYNC Audio, MixAmp, sterowanie balansem gry/głosu i wiele portów USB umożliwia korzystanie z jednego zestawu słuchawkowego z nawet 3 systemami gier w połączeniu z przetwarzaniem dźwięku i elementami sterującymi zoptymalizowanym pod kątem wielu platform. Przełączaj się w locie pomiędzy systemami za pomocą zintegrowanego przycisku PLAYSYNC, wygodnie umieszczonego na zestawie słuchawkowym. Porty dla każdego typu systemu są oznaczone na podstawie stacji bazowej.

- **XBOX:** elementy sterujące MixAmp i balansu gra/głos są dostępne, jeśli kabel USB jest podłączony do portu stacji bazowej oznaczonego jako XBOX.
- **Playstation, Switch:** elementy sterujące MixAmp i balansu gra/głos nie są dostępne.
- **Komputery z systemem Windows/Mac:** elementy sterujące MixAmp i balansu gra/głos są dostępne, o ile skonfigurowano prawidłowe przypisanie punktu końcowego audio.

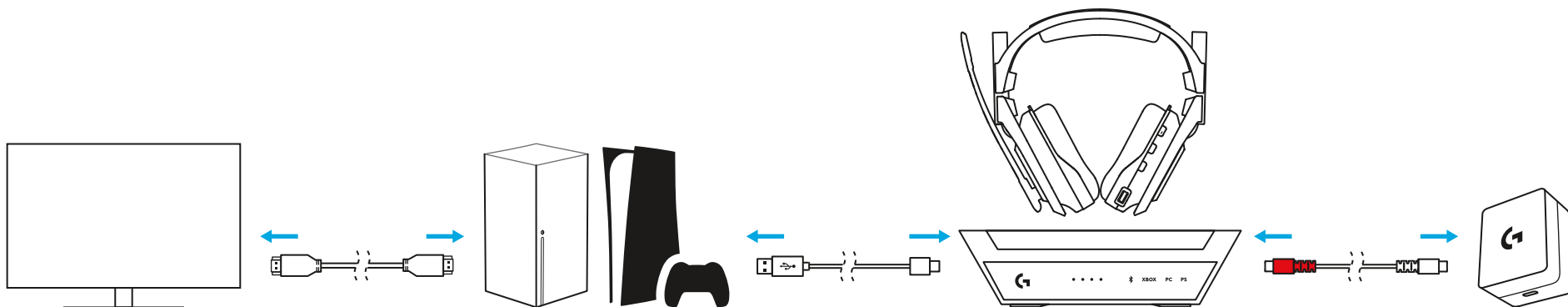

Dotyczy komputerów PC — stacja bazowa A50 łączy się z komputerem z systemem *Windows* za pośrednictwem USB-Audio; zintegrowana funkcja MixAmp oferuje wiele punktów końcowych USB do wszechstronnego prowadzenia różnych sygnałów audio z różnych aplikacji. Po prawidłowym skonfigurowaniu i przypisaniu można szybko dostosować i balansować miks gry/głosu w locie za pomocą elementów sterujących zestawu słuchawkowego A50.

Urządzenie	Typ USB-Audio	Deskryptor	Stereo / Mono	Maks. szybkość transmisji bitów / próbkowania
Odtwarzanie/wyjście	Słuchawki	Gra A50	Stereo	24 bit / 48 kHz
Odtwarzanie/wyjście	Słuchawki zestawu	Głos A50	Stereo	16 bit / 48 kHz
Nagrywanie/wejście	Mikrofon zestawu	Głos A50	Mono	16 bit / 48 kHz
Nagrywanie/wejście	Liniowy	A50 StreamPort	Stereo	16 bit / 48 kHz

Zestaw A50 obsługuje również StreamPort, który umożliwia wysyłanie (strumieniowanie) miksu sygnałów audio, które słyszysz w zestawie słuchawkowym, do innej aplikacji (do nagrywania lub transmisji). Korzystając z oprogramowania Logitech G HUB, możesz także włączać/wyłączać/regulować każdy sygnał audio niezależnie.

Informacje na temat *Bluetooth Audio* – zestaw A50 ma wbudowany w stację bazową odbiornik *Bluetooth*. Umożliwia on podłączenie dodatkowego urządzenia, takiego jak smartfon lub tablet, w celu odtwarzania muzyki i prowadzenia rozmów. Zestaw słuchawkowy A50 X musi znajdować się w zasięgu stacji bazowej, aby możliwe było odtwarzanie dźwięku, również przez *Bluetooth*. Funkcja *Bluetooth* nie będzie dostępna, jeśli zestaw słuchawkowy znajdzie się poza zasięgiem stacji bazowej. Głośność *Bluetooth* można regulować bezpośrednio z poziomu urządzenia źródłowego *Bluetooth*. Dalsze informacje na temat łączenia przez *Bluetooth* zamieszczono w punkcie 4.7.

3.1 Podłączanie stacji bazowej A50 do zasilania

Podłącz jeden koniec dołączonego kabla USB typu C do C do portu zasilania 5 V DC stacji bazowej. Podłącz drugi koniec do dostarczonego zasilacza i gniazdka ściennego/ źródła zasilania.

- Stacja bazowa nie obsługuje zasilania z magistrali USB i do działania wymaga zasilania zewnętrznego. W opakowaniu zestawu A50 znajduje się zasilacz i kabel USB C.
- Wskazówka: Dołączony kabel USB typu C do C jest dwukierunkowy, a jeden koniec został oznaczony kolorem czerwonym, aby pomóc ustalić, który kabel jest używany do zasilania stacji bazowej A50.

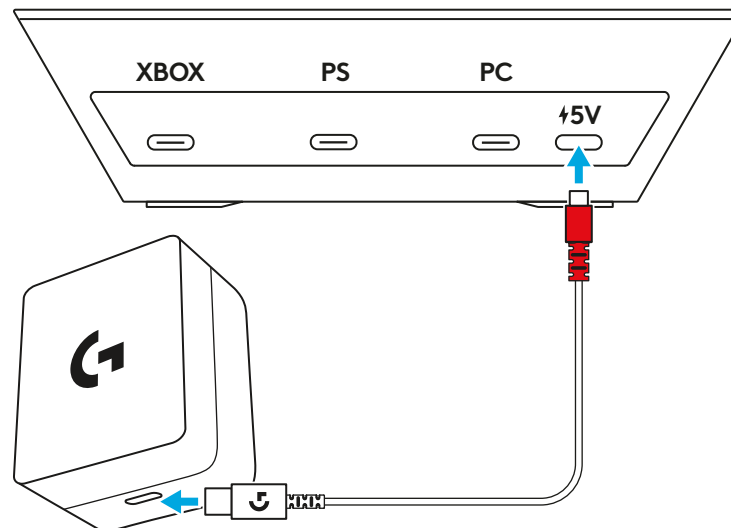

3.2 Łączenie z konsolą XBOX

Podłącz kabel USB A-C konsoli XBOX do portu oznaczonego jako „XBOX” z tyłu stacji bazowej A50.

- W konsoli XBOX dostępne są elementy sterujące funkcjami A50 MixAmp i balans gra/głos, co umożliwi szybką i łatwą regulację zarówno kanałów audio odtwarzania oraz czatu głosowego.
- Upewnij się, że stacja bazowa jest podłączona do dostarczonego zasilacza. Stacja nie będzie działać bez zasilania zewnętrznego.

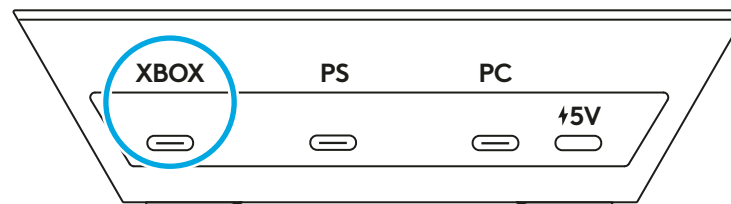

3.3 Łączenie z konsolą PlayStation

Podłącz kabel USB A-C konsoli Playstation do portu oznaczonego jako „PS” z tyłu stacji bazowej A50.

- Ze względu na ograniczenia platformy elementy sterujące A50 MixAmp i balansem gra/głos nie są dostępne przy korzystaniu z konsoli PlayStation.
- Upewnij się, że stacja bazowa jest podłączona do dostarczonego zasilacza. Stacja nie będzie działać bez zasilania zewnętrznego.

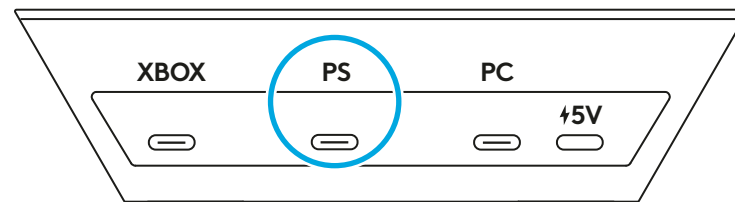

3.4 Łączenie z konsolą Switch

Podłącz kabel USB A-C konsoli Switch do portu oznaczonego jako „PS” z tyłu stacji bazowej A50.

- Ze względu na ograniczenia platformy elementy sterujące A50 MixAmp i balansem gra/głos nie są dostępne przy korzystaniu z konsoli Switch.
- Upewnij się, że stacja bazowa jest podłączona do dostarczonego zasilacza. Stacja nie będzie działać bez zasilania zewnętrznego.

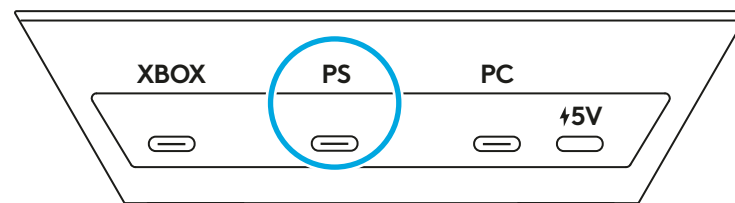

3.5 Łączenie z komputerem PC

Podłącz kabel USB A-C komputera PC do portu oznaczonego jako „PC” z tyłu stacji bazowej A50.

- W przypadku komputerów z systemami Windows i MacOS dostępne są elementy sterujące funkcjami A50 MixAmp i balans gra/głos, co umożliwia szybką i łatwą regulację zarówno kanałów audio odtwarzania oraz czatu głosowego.
- Choć nie jest to ściśle wymagane, zaleca się podłączenie zestawu A50 do portu USB-A obsługującego standard USB 3.0 SuperSpeed lub wyższy. Zazwyczaj są one koloru niebieskiego, choć nie zawsze. Zapoznaj się z instrukcją obsługi posiadanego urządzenia.

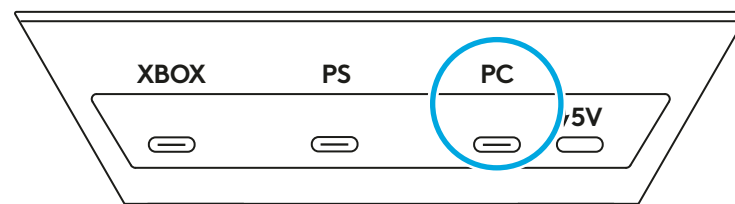

3.6 Łączenie z *Bluetooth*[®]

- 1** Upewnij się, że dostarczony zasilacz jest podłączony do portu zasilania 5 V DC stacji bazowej za pomocą dołączonego kabla *USB-C*. Stacja bazowa nie będzie działać bez zasilania zewnętrznego.
- 2** Zestaw słuchawkowy można zadokować lub odłączyć od stacji bazowej; włącz zestaw słuchawkowy, przesuwając przełącznik zasilania na zestawie słuchawkowym.
- 3** Naciśnij i przytrzymaj przycisk *Bluetooth* przez 3 sekundy.
- 4** Odszukaj wskaźnik *Bluetooth* na przednim panelu stacji bazowej. Powinien zacząć migać.
- 5** Na urządzeniu *Bluetooth* połącz się z zestawem, wybierając z listy urządzeń do sparowania pozycję „A50”.
 - Zestaw słuchawkowy A50 musi być połączony ze stacją bazową, aby możliwe było odtwarzanie dźwięku, również przez *Bluetooth*. Funkcja *Bluetooth* nie będzie dostępna, jeśli zestaw słuchawkowy znajdzie się poza zasięgiem stacji bazowej.
 - Elementy sterujące A50 MixAmp i balansem gra/głoś nie są dostępne przy korzystaniu z łączności *Bluetooth*.

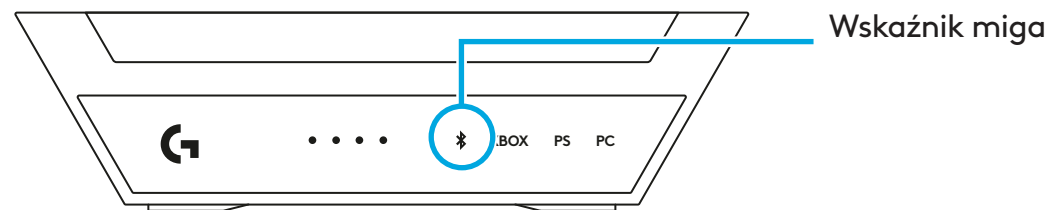
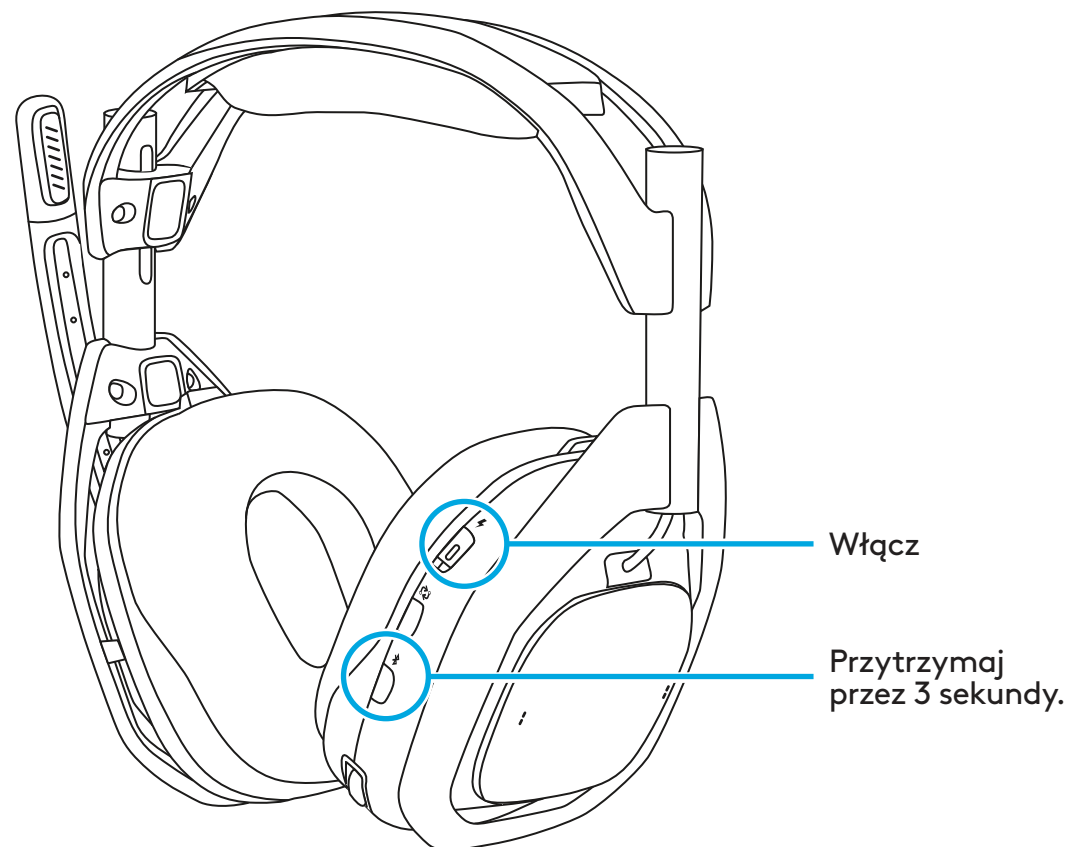

OBSŁUGA

Konfiguracja i korzystanie

Przed rozpoczęciem korzystania z zestawu A50 należy zapoznać się z zawartością poniższej sekcji, poznać elementy sterujące zestawu słuchawkowego, sposób konfiguracji i pomocne wskazówki, które pozwolą w pełni wykorzystać możliwości zestawu Logitech G A50. Przejdź do poniższych sekcji, aby zapoznać się z typami urządzeń i systemów:

4.1 Przyciski sterowania na zestawie słuchawkowym

- 1 Mikrofon wyłączany przez obrócenie:** Zestaw słuchawkowy A50 jest wyposażony w regulowany mikrofon na wysięgniku, który jest automatycznie wyciszany po odwróceniu. Po obróceniu go do pozycji całkowicie pionowej sygnał mikrofonu jest wyciszany na poziomie zestawu słuchawkowego. Podczas obracania wysięgnika poczujesz mechaniczny punkt zaczepienia, który wskazuje moment włączenia lub wyłączenia wyciszenia.
- 2 Balans gra/głos MixAmp:BOOM** Na obsługiwanych platformach i po prawidłowym skonfigurowaniu funkcja A50 MixAmp umożliwia regulację w locie między dwoma różnymi sygnałami audio. Pozwala to szybko wybrać i zrównoważyć ilość dźwięku z gry lub rozmów ze znajomymi, którą chcesz słyszeć w danym momencie. Elementy sterujące balansu gra/głos MixAmp są dostępne za pomocą dwóch przełączników łopatkowych znajdujących się na prawym nauszniku zestawu słuchawkowego. W punktach maksymalnej głośności gry, maksymalnej głośności głosu i punkcie środkowym zostanie odtworzony sygnał dźwiękowy powiadomienia.

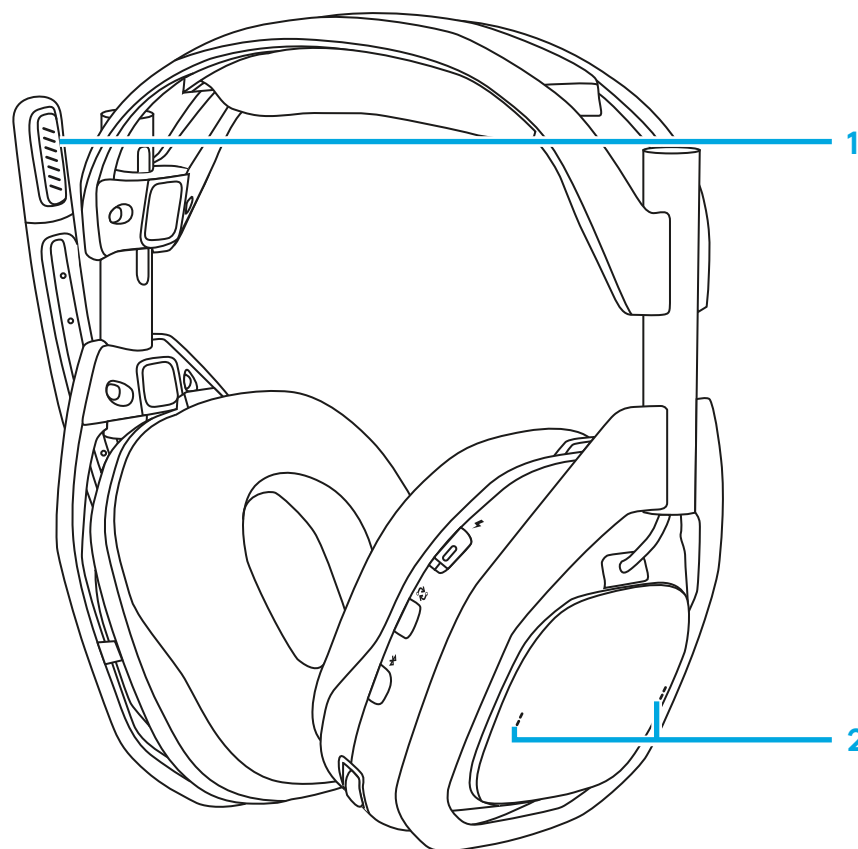

3 **Regulacja głośności zestawu słuchawkowego:** Zestaw A50 ma wewnętrzny system zarządzania i kontroli głośności; głośność zestawu słuchawkowego jest niezależna i nie jest powiązana z systemem źródłowym. Głośność reguluje się intuicyjnie za pomocą pokrętki. W punktach maksymalnej głośności i wyciszenia zostanie odtworzony sygnał dźwiękowy powiadomienia.

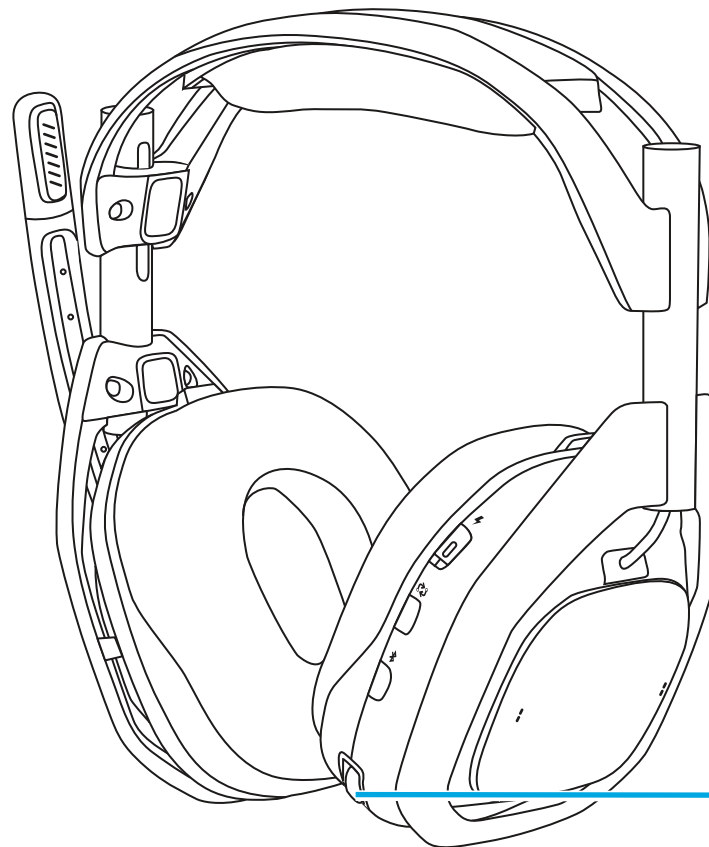

4.2 ZMIANA WEJŚĆ

Jeśli podłączonych jest wiele systemów, zestaw A50 umożliwia przełączanie między każdym z nich za pomocą przycisku PLAYSYNC znajdującego się na zestawie słuchawkowym, pod przełącznikiem zasilania.

- 1** Aby przycisk PLAYSYNC działał, gdy zestaw słuchawkowy jest odłączony od stacji bazowej, zasilanie musi być włączone. Naciskaj przycisk, aby przechodzić między systemami. Wskaźnik LED wejścia na stacji bazowej zareaguje.
- 2** Gdy wszystkie trzy systemy są aktywne, naciśnięcie przycisku PLAYSYNC spowoduje przełączanie wejść kolejno z XBOX, na PlayStation i PC.
- 3** Przycisku PLAYSYNC można używać, gdy zestaw słuchawkowy jest zadokowany w stacji bazowej, niezależnie od stanu przełącznika zasilania.

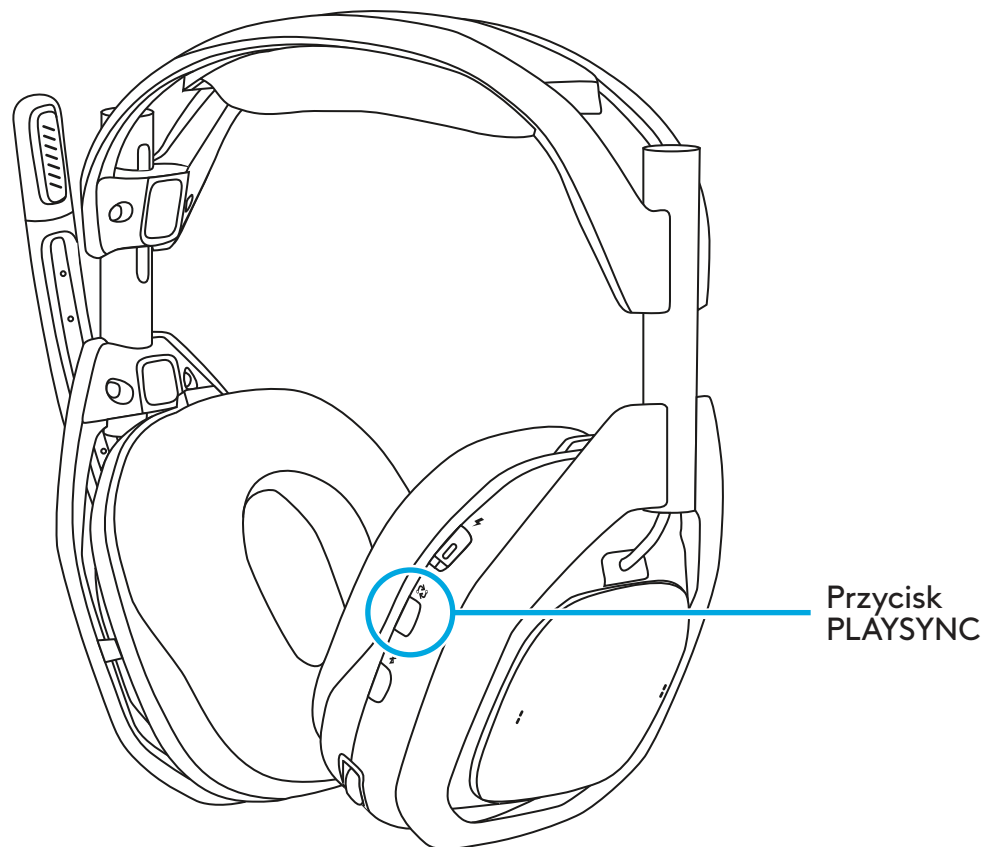

4.3 XBOX

Aby używać zestawu A50 z konsolą XBOX, należy go wcześniej właściwie skonfigurować. Zestaw A50 obsługuje również technologię Dolby Atmos i ma dołączoną dożywotnią licencję.

Konfiguracja

- 1 Umieść zestaw słuchawkowy A50 w stacji dokującej stacji bazowej i włącz zasilanie.
- 2 Naciśnij przycisk PLAYSYNC, aby włączyć tryb XBOX.
- 3 Odblokuj zestaw słuchawkowy i pozostaw go włączony. Wyświetlone na ekranie powiadomienie wskaże przypisanie zestawu. Może to potrwać kilka sekund.
- 4 W menu **ustawień** konsoli XBOX wybierz kolejno Ustawienia > **Głośność i wyjście dźwięku** > **Dźwięk zestawu słuchawkowego**:
 - Wybierz opcję **Stereo bez kompresji** lub **Dolby Atmos for Headphones** parametru Format zestawu słuchawkowego.
- 5 W sekcji **Dodatkowe opcje** nie zaznaczaj żadnych innych opcji; opcjonalnie, jeżeli chcesz, możesz zaznaczyć opcję **Wycisz dźwięk głośnika po podłączeniu zestawu słuchawkowego**. Jest to zalecane podczas korzystania z czatu zespołowego, aby mikrofon zestawu A50 nie odbierał dźwięku z telewizora/głośnika, by nie przeszkadzać Twojemu zespołowi.

Użytkowanie

- 1 Technologia A50 MixAmp płynnie integruje się z Twoją konsolą XBOX. Regulacja głośności zestawu A50 i stany balansu gra/głos MixAmp są zsynchronizowane z konsolą XBOX; można je przeglądać, a także regulować za pomocą kontrolera w karcie Dźwięk menu przewodnika.
- 2 Gdy zestaw słuchawkowy A50 jest zadokowany/wyłączony, dźwięk z konsoli XBOX jest automatycznie kierowany do telewizora/głośnika.

- 3 Gdy zestaw słuchawkowy jest odłączony od stacji dokującej/włączony, dźwięk z konsoli XBOX jest automatycznie prowadzony do zestawu słuchawkowego. Konsola XBOX poinformuje na ekranie o przypisaniu zestawu słuchawkowego.
 - Kiedy zestaw słuchawkowy A50 X jest odłączony od stacji dokującej, można wznowić odtwarzanie dźwięku na telewizorze / głośnikach, wyłączając go w dowolnym momencie.
 - Uwaga: dołączona licencja Dolby Atmos jest sprzętowo powiązana z zestawem A50. Aktywacja i korzystanie z tej funkcji wymaga prawidłowego połączenia USB z konsolą i podłączenia zasilania do stacji bazowej A50.

4.4 PlayStation

Aby używać zestawu A50 z konsolą Playstation, należy go wcześniej właściwie skonfigurować.

Konfiguracja

- 1 Umieść zestaw słuchawkowy A50 w stacji dokującej stacji bazowej i włącz zasilanie.
- 2 Użyj przycisku PLAYSYNC, aby ustawić tryb PS. Wyświetlone na ekranie powiadomienie wskaże wykrzycie zestawu słuchawkowego.
- 3 W menu **Ustawienia > Dźwięk > Wyjście audio**:
 - Jako urządzenie wyjściowe wybierz **Zestaw słuchawkowy USB (A50)**.
 - Przejdź na dół i w obszarze **Format audio (priorytet)** wybierz opcję **Linear PCM**.
- 4 Opcjonalnie: w razie potrzeby można włączyć funkcję **3D Audio (słuchawki)** i dostosować **profil audio** do własnych preferencji.
- 5 Następnie wybierz kolejno opcje **Ustawienia > Dźwięk > Mikrofon**:
 - Jako urządzenie wejściowe wybierz **Zestaw słuchawkowy USB (A50)**.

Użytkowanie

- 1 Aby korzystać z zestawu słuchawkowego A50, upewnij się, że wyjście audio jest ustawione na **Zestaw słuchawkowy USB (A50)**, a mikrofon jest ustawiony na **Zestaw słuchawkowy USB (A50)**; dostęp do tych opcji można uzyskać za pomocą **Ustawień** lub **Centrum sterowania**, naciskając przycisk **PS** kontrolera.
- 2 Głośnością zestawu słuchawkowego A50 zarządza się oddzielnie od głośności konsoli PlayStation i te ustawienia nie są synchronizowane. Przed użyciem uważnie wyreguluj głośność konsoli PlayStation i zestawu A50, aby zapewnić komfortowy poziom.
 - Uwaga: Funkcja balansu gra/głos i jej elementy sterujące nie będą dostępne w przypadku korzystania z konsoli PlayStation.
 - Uwaga: Zgodnie z założeniami, w momencie fizycznego odłączenia zestawu A50 lub wybrania innego trybu pracy (XBOX lub PC) przy użyciu przycisku PLAYSYNC zadziała funkcja **automatycznego przełączania urządzeń wyjściowych** konsoli PlayStation. Zadokowanie lub odłączenie zestawu słuchawkowego ze stacji dokującej nie wpływa na odtwarzanie audio przez konsolę i nie powoduje przekierowania dźwięku. Można ręcznie wybrać wyjście audio, wybierając żądane urządzenie. Można to wykonać za pomocą **Ustawień** lub **Centrum sterowania**, naciskając przycisk **PS** kontrolera.

4.5 Switch

Aby używać zestawu słuchawkowego A50 i stacji bazowej z konsolą Nintendo Switch w trybie zadokowanym, należy wykonać poniższe instrukcje.

Konfiguracja

- 1 Umieść zestaw słuchawkowy A50 w stacji dokującej stacji bazowej i włącz zasilanie.
- 2 Użyj przycisku PLAYSYNC, aby ustawić tryb PS. Wyświetlone na ekranie powiadomienie wskaże wykrycie zestawu słuchawkowego.

Użytkowanie

- 1 Konsola Switch automatycznie przekieruje dźwięk do zestawu A50, gdy stacja bazowa jest podłączona przez USB i ustawiona na odpowiedni tryb pracy.

- 2** Głośnością zestawu słuchawkowego A50 zarządza się oddzielnie od głośności konsoli Switch i te ustawienia nie są synchronizowane. Przed użyciem uważnie wyreguluj głośność konsoli Switch i zestawu A50, aby zapewnić komfortowy poziom.
- Uwaga: Funkcja balansu gra/głos i jej elementy sterujące nie będą dostępne w przypadku korzystania z konsoli Switch.
 - Uwaga: Ze względu na sposób zaprojektowania i działania konsoli Switch, dźwięk do telewizora/głośnika nie zostanie przywrócony do momentu fizycznego odłączenia zestawu A50 lub ustawienia innego trybu pracy (XBOX lub PC) za pomocą przycisku PLAYSYNC. Zadokowanie lub odłączenie zestawu słuchawkowego ze stacji dokującej nie wpływa na odtwarzanie audio przez konsolę i nie powoduje przekierowania dźwięku.

4.6 PC

Aby używać zestawu A50 z komputerem PC, należy go wcześniej właściwie skonfigurować. Zestaw A50 zapewnia kilka punktów końcowych dźwięku USB, których można używać do różnych funkcji lub wymagań. Zestaw A50 obsługuje również technologię Dolby Atmos i ma dołączoną dożywotnią licencję.

Konfiguracja

- 1** Umieść zestaw słuchawkowy A50 w stacji dokującej stacji bazowej i włącz zasilanie.
- 2** Naciśnij przycisk PLAYSYNC, aby włączyć tryb PC.
- 3** W menu **Ustawienia > Dźwięk > Wyjście**:
 - Upewnij się, że jako **Wyjście** ustawiona jest opcja **A50 Game**. System będzie teraz używał tego punktu końcowego audio jako głównego wyjścia.
 - Opcjonalnie: jeśli chcesz, możesz także ustawić format dźwięku przestrzennego, klikając pozycję **A50 X Game**, aby przejść do jej **właściwości**, a następnie w menu rozwijanym **Dźwięk przestrzenny** wybierz opcję **Microsoft Windows Sonic dla słuchawek** lub **Dolby Atmos dla słuchawek**.
- 4** W menu **Ustawienia > Dźwięk > Wejście**:
 - Upewnij się, że jako **Wejście** ustawiona jest opcja **A50 Mic Out**. System będzie teraz używał zestawu A50 X jako głównego mikrofonu.

- 5 Opcjonalnie: Zauważysz dodatkowy punkt końcowy wyjścia audio USB oznaczony jako A50 Voice. Jeśli chcesz, możesz wskazać ten punkt końcowy audio w swojej aplikacji do rozmów lub na wyjściu czatu w grze. Umożliwi to działanie elementów sterujących balansem gra/głos MixAmp, gdy korzystasz z dwóch przełączników łopatkowych znajdujących się na prawym nauszniku zestawu słuchawkowego.
- 6 Opcjonalnie: Zauważysz dodatkowy punkt końcowy wejścia audio USB oznaczony jako A50 Stream Out. Służy on do korzystania z funkcji wyjścia strumieniowego zestawu A50. Szczegółowe informacje można znaleźć w punkcie Wyjście transmisji strumieniowej.

Użytkowanie

- 1 Zawsze, gdy stacja bazowa jest podłączona do komputera PC i podłączona do zasilania, zestaw A50 będzie odtwarzał dźwięk z komputera PC, o ile jest ustawiony jako główne urządzenie audio. Dokowanie i odłączenie zestawu słuchawkowego ze stacji dokującej nie wpływa na odtwarzanie dźwięku przez system i nie powoduje jego przekierowania.
- 2 Głośnością zestawu słuchawkowego A50 zarządza się oddzielnie od głośności komputera PC i te ustawienia nie są synchronizowane. Przed użyciem skorzystaj z funkcji regulacji głośności systemu Windows oraz zestawu A50, aby zapewnić komfortowy poziom.
 - Uwaga: dołączona licencja Dolby Atmos jest sprzętowo powiązana z zestawem A50. Aktywacja i korzystanie z tej funkcji wymaga prawidłowego połączenia USB z konsolą i podłączenia zasilania do stacji bazowej A50.

4.7 Bluetooth®

Zestaw słuchawkowy A50 musi być połączony ze stacją bazową, aby możliwe było odtwarzanie dźwięku, również przez *Bluetooth*. Funkcja *Bluetooth* nie będzie dostępna, jeśli zestaw słuchawkowy znajdzie się poza zasięgiem stacji bazowej.

Konfiguracja

- 1 Gdy zestaw słuchawkowy znajduje się w zasięgu stacji bazowej i jest włączony:
- 2 Naciśnij i przytrzymaj przycisk *Bluetooth* przez 3 sekundy.

- 3 Na urządzeniu Bluetooth znajdź pozycję **A50** na liście urządzeń do sparowania i połącz.
- 4 **UWAGA:** Jeśli zestaw A50 zostanie wyłączony, połączenie z ostatnio używanym urządzeniem *Bluetooth* nie zostanie nawiązane automatycznie. Pamiętaj, aby ponownie połączyć zestaw A50 z urządzeniem *Bluetooth*.

Użytkowanie

- 1 Gdy zestaw A50 jest połączony z urządzeniem *Bluetooth*, dostępne są następujące funkcje sterowania dźwiękiem i odtwarzaniem za pomocą przycisku *Bluetooth* umieszczonego na zestawie słuchawkowym:
 - Odtwarzanie/wstrzymanie odtwarzania: pojedyncze stuknięcie.
 - Przewinięcie do przodu: podwójne stuknięcie.
 - Przewinięcie do tyłu lub poprzedni utwór: potrójne stuknięcie.
- 2 Przy odbieraniu połączenia głosowego dostępne są następujące funkcje sterowania:
 - Odbierz/zakończ połączenie: pojedyncze stuknięcie.
 - Odrzuć połączenie: przytrzymaj.
- 3 Aby wyregulować głośność dźwięku *Bluetooth* (muzyki lub połączeń), wystarczy użyć przycisków lub regulatorów głośności urządzenia *Bluetooth*.

4.8 Dokowanie i ładowanie

Zestaw A50 wymaga dedykowanego zewnętrznego źródła zasilania. Używaj z produktem dołączonego zasilacza sieciowego.

Zestaw słuchawkowy A50 jest przeznaczony do dokowania i ładowania na stacji bazowej, gdy nie jest używany. Dzięki temu zestaw słuchawkowy będzie wystarczająco naładowany i gotowy do następnej sesji. Po każdej sesji zalecamy zadokowanie zestawu słuchawkowego w stacji bazowej. Ewentualnie zestaw słuchawkowy wyposażono w port *USB-C* (znajdujący się na prawym nauszniku), który umożliwia przewodowe ładowanie podczas użytkowania lub szybkie doładowanie akumulatora.

Użytkowanie

- 1** Przed zadokowaniem upewnij się, że zestaw słuchawkowy jest ustawiony właściwą stroną: mikrofon na wysięgniku powinien znajdować się po lewej stronie, a przyciski sterujące powinny być skierowane w Twoją stronę.
- 2** Upewnij się, że mikrofon na wysięgniku jest obrócony do góry (wyciszony), a nauszники nie są przekręcone ani odwrócone do wewnątrz w Twoją stronę.
- 3** Delikatnie umieść zestaw słuchawkowy na stacji bazowej, prawidłowo wyrównując zestaw słuchawkowy ze stykami ładującymi.
- 4** Stacja bazowa ma 4 diody LED wskazujące stan naładowania akumulatora zestawu słuchawkowego w przedziałach co 25%.
- 5** Zestaw słuchawkowy ma jedną diodę LED zintegrowaną z przełącznikiem zasilania:
 - Zasilanie włączone / akumulator pełny: świeci na biało.
 - Tryb uśpienia: pulsuje na biało.
 - Ładowanie akumulatora: świeci na pomarańczowo.
 - Słaby akumulator: świeci na czerwono.
 - Krytyczny poziom akumulatora (pozostało mniej niż 15 minut pracy): pulsuje na czerwono.

A CSOMAG TARTALMA

- A50 vezeték nélküli fejhallgató
- A50 USB bázisállomás
- 1 db *USB-C-USB-A* kábel
- 1 db *USB-C-USB-C* kábel
- 1 db *USB-C* hálózati adapter és csatlakozófej
- Dolby Atmos kártya
- QR-kódos link a webes QSG és a támogatási oldalra
- Felhasználói dokumentum

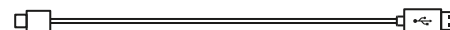
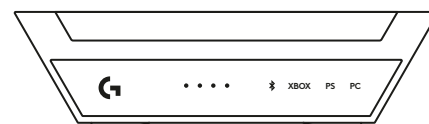
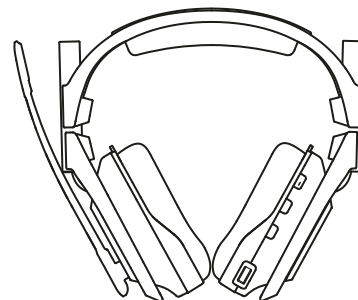

TERMÉKISMERTETŐ

Mikrofonos fejhallgató

- 1 Felhajtva némítható karos mikrofon
- 2 Mágneses fülpárnák
- 3 Bekapcsoló és LED jelzőfény
- 4 PLAYSYNC gomb
- 5 *Bluetooth*[®] gomb
- 6 MixAmp játékhang-beszédhang közötti egyensúly
- 7 Hangerőszabályzó
- 8 *USB-C* töltőport

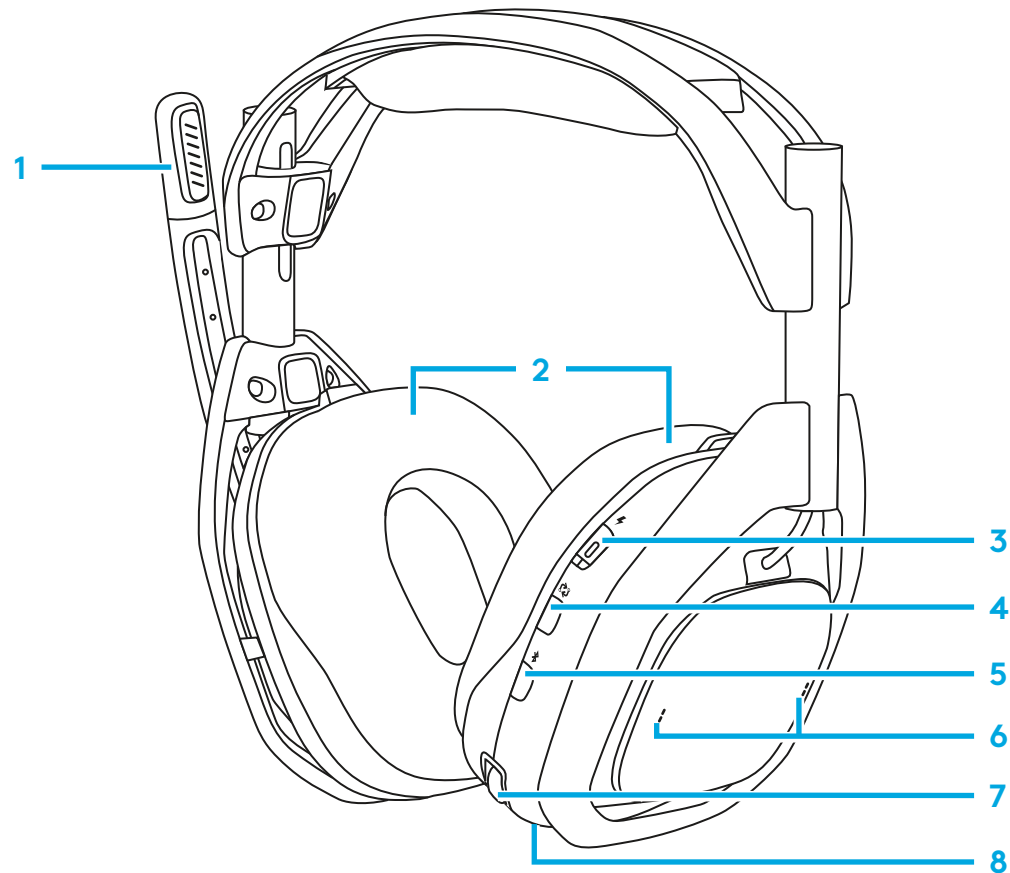

HDMI bázisállomás

Elöl

- 1 A mikrofonos fejhallgató töltöttségjelzője
- 2 Bluetooth® kijelző
- 3 Bemenetkiválasztás kijelzője

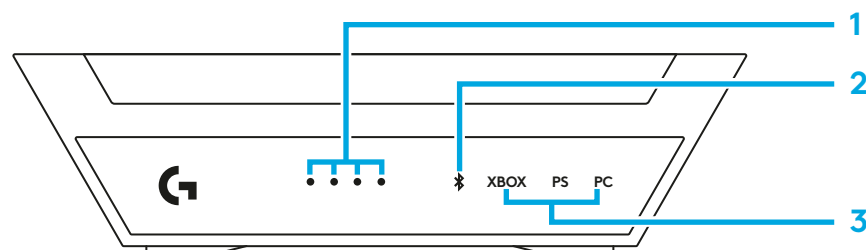

Hátul

- 4 XBOX-bemenetek
- 5 PlayStation-/Switch-bemenetek
- 6 5 V-os tápegység
- 7 PC-bemenet

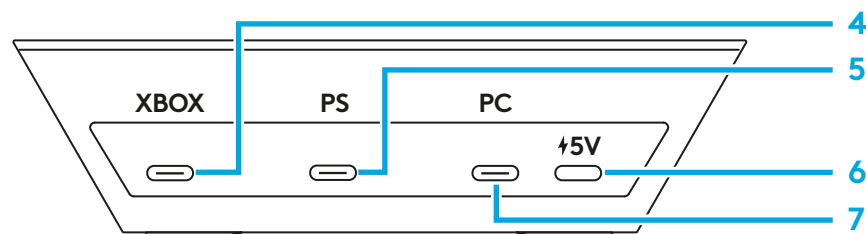

USB-C-USB-C kábel

- 1 A bázisállomás 5V DC tápcsatlakozójához
- 2 Hálózati tápegységhez



USB-C – USB-A kábel

- 1 A bázisállomás USB-jéhez
- 2 Játékkonzolhoz



Hálózati tápegység

- 1 5 V-os egyenáramú tápellátás kimenete

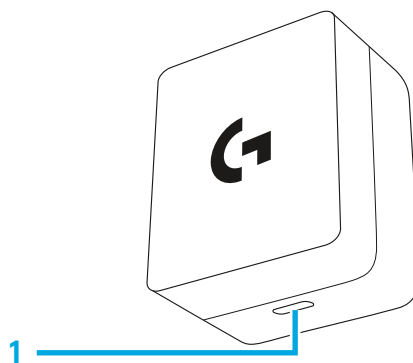

ELSŐ LÉPÉSEK

A PLAYSYNC Audio, MixAmp, Játékhang-beszédhang közötti egyensúlyvezérlőkkel és több USB-porttal felszerelt Logitech G A50 lehetővé teszi egy mikrofonos fejhallgatót akár 3 játéksziszterrel történő használatát, több platformra optimalizált hangfeldolgozással és vezérléssel. A fejhallgatón kényelmesen elhelyezett integrált PLAYSYNC gombbal menet közben válthat az egyes rendszerek között. Az egyes rendszertípusokhoz tartozó portok a bázisállomás alján vannak jelölve.

- *XBOX*: a MixAmp és a Játékhang-beszédhang közötti egyensúlyvezérlők akkor érhetők el, ha az USB-kábel az *XBOX*-jelölésű bázisállomás-csatlakozóhoz van csatlakoztatva.
- Playstation, Switch: a MixAmp játékhang-beszédhang közötti egyensúlyvezérlők nem lesznek elérhetők.
- *Windows/Mac PC*-k: a MixAmp játékhang-beszédhang közötti egyensúlyvezérlők mindaddig elérhetők, amíg a megfelelő hangvégpont-hozzárendelés be van állítva.

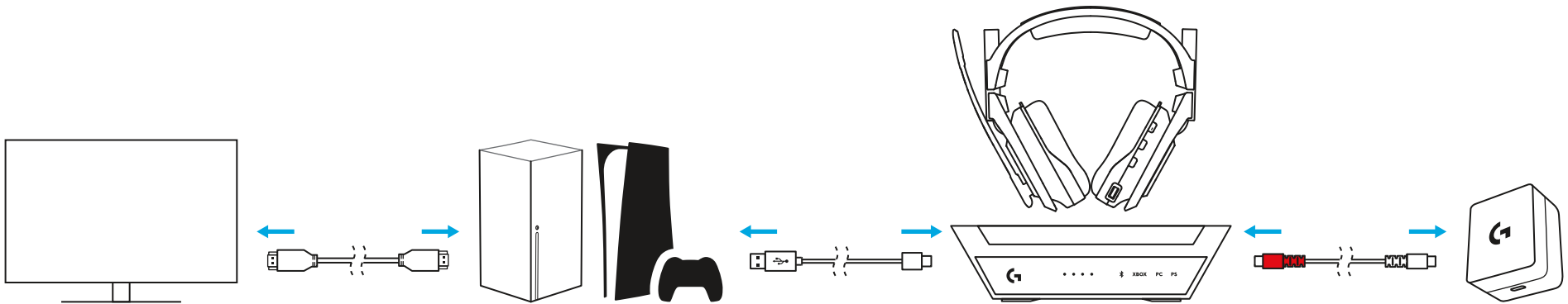

PC - Az A50 USB-Audio segítségével csatlakozik egy Windows-géphez, a beépített MixAmp funkció több USB-végpontot kínál a különböző alkalmazásokból származó különböző hangjelek sokoldalú továbbításához. Megfelelő konfigurálás és hozzárendelés esetén az A50 mikrofonos fejhallgató vezérlőivel gyorsan beállíthatja és kiegyensúlyozhatja a játékhang-beszédhang mixet.

Eszköz	USB-hang típusa	Jellemző	Sztereoó / monó	Maximális bit / mintavételi sebesség
Lejátszás/kimenet	Fejhallgatók	A50 Játék	Sztereoó	24 bit/48 kHz
Lejátszás/kimenet	Mikrofonos fülhallgató	A50 Beszédhang	Sztereoó	16 bit / 48 kHz
Felvétel/Bemenet	Mikrofonos fejhallgató mikrofonja	A50 Beszédhang	Monó	16 bit / 48 kHz
Felvétel/Bemenet	Vonal	A50 StreamPort	Sztereoó	16 bit / 48 kHz

Az A50 rendelkezik StreamPorttal is, amely lehetővé teszi, hogy a fejhallgatón hallott hangjelek keverékét elküldje (streamelje) egy másik alkalmazásba (felvétel vagy közvetítés céljából). A Logitech G HUB G szoftver használatával az egyes hangjeleket egymástól függetlenül is felveheti/kizárhatja/beállíthatja.

A Bluetooth-hangról - Az A50 X a bázisállomásba integrált *Bluetooth*-vevőegységgel rendelkezik. Ez lehetővé teszi egy másodlagos eszköz, például okostelefon vagy táblagép csatlakoztatását zenéhez és hívásokhoz. Az A50 mikrofonos fejhallgatónak a bázisállomás hatótávolságán belül kell lennie minden hanglejátszáshoz, beleértve a *Bluetooth*-t is. A *Bluetooth*-funkció nem lesz elérhető, ha a mikrofonos fejhallgató a bázisállomás hatótávolságán kívül van. A *Bluetooth*-hangerő közvetlenül a *Bluetooth*-forrásokról állítható. További információkért tekintse meg 4.7. bekezdést a *Bluetooth* csatlakoztatásának részleteiről.

3.1 Az A50 bázisállomás csatlakoztatása a hálózathoz

A mellékelt USB Type C-C kábel egyik végét dugja be a bázisállomás 5 voltos egyenáramú tápcsatlakozójába. A másik végét csatlakoztassa a mellékelt hálózati tápegységhez és egy konnektorhoz/áramforráshoz.

- A bázisállomás nem támogatja az USB-busz tápellátását, és ennek működéséhez külső tápellátás szükséges. Az A50 dobozában egy hálózati tápegység és egy USB C-kábel található.
- Tipp: A mellékelt USB Type C-C kábel kétirányú, az egyik végét piros színnel jelöltük, hogy könnyebben azonosíthassa, melyik kábelt használja az A50 bázisállomás tápellátására.

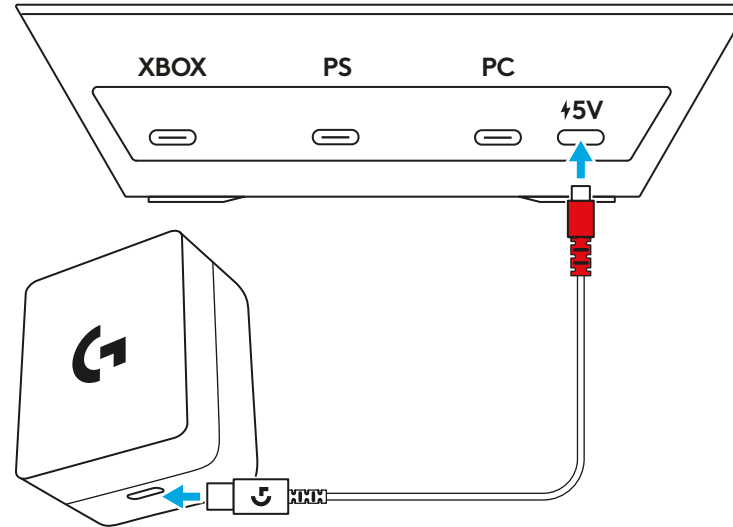

3.2 Csatlakozás a XBOX-hoz

Csatlakoztasson egy USB A-C kábelt az XBOX konzolról az A50 bázisállomás hátoldalán található „XBOX” feliratú csatlakozóba.

- Az A50 MixAmp és a Játékhang-beszédhang közötti egyensúlyvezérlők elérhetők XBOX-on, és lehetővé teszik a lejátszás és a hangos csevegés hangcsatornáinak gyors és egyszerű beállítását.
- Győződjön meg róla, hogy a bázisállomás a mellékelt hálózati tápegységhez van csatlakoztatva, mert külső tápellátás nélkül nem fog működni.

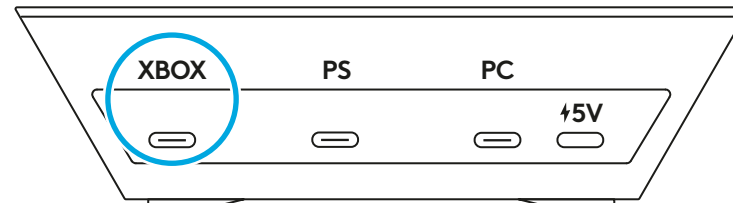

3.3 Csatlakozás PlayStation-höz

Csatlakoztasson egy USB A-C kábelt a Playstation konzolból az A50 bázisállomás hátoldalán található „PS” feliratú csatlakozóba.

- A platformkorlátozások miatt az A50 MixAmp és a Játékhang-beszédhang közötti egyensúlyvezérlők nem használhatók a PlayStation rendszeren.
- Győződjön meg róla, hogy a bázisállomás a mellékelt hálózati tápegységhez van csatlakoztatva, mert külső tápellátás nélkül nem fog működni.

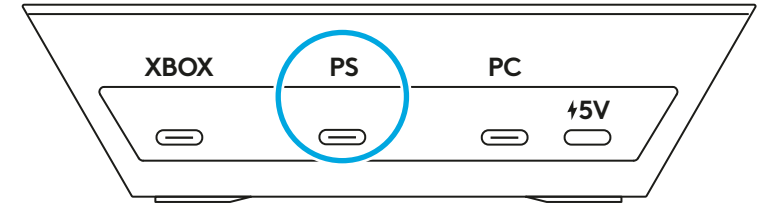

3.4 Csatlakozás Switch-hez

Csatlakoztasson egy USB A-C kábelt a Switch-konzol dokkolójából az A50 bázisállomás hátoldalán található „PS” feliratú csatlakozóba.

- A platformkorlátozások miatt az A50 MixAmp és a Játékhang-beszédhang közötti egyensúlyvezérlők nem használhatók a PlayStation rendszeren.
- Győződjön meg róla, hogy a bázisállomás a mellékelt hálózati tápegységhez van csatlakoztatva, mert külső tápellátás nélkül nem fog működni.

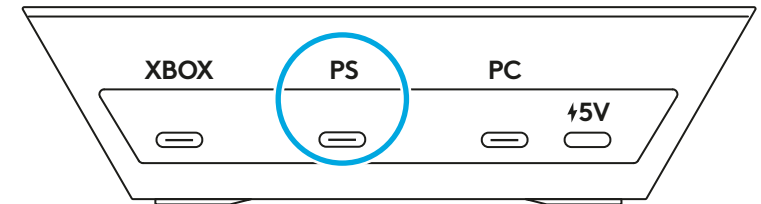

3.5 Csatlakozás PC-hez

Csatlakoztasson egy USB A-C kábelt a PC-ből az A50 bázisállomás hátoldalán található „PC” feliratú csatlakozóba.

- Az A50 MixAmp és a Játékhang-beszédhang közötti egyensúlyvezérlők elérhetők Windows és MacOS rendszereken: lehetővé teszik a lejátszás és a hangos csevegés hangcsatornáinak gyors és egyszerű beállítását.
- Bár nem feltétlenül szükséges, mégis ajánlott az A50-et USB 3.0 SuperSpeed vagy nagyobb sebességet biztosító USB-A-porthoz csatlakoztatni. Ezek általában kék színűek, bár nem minden esetben. Kérjük, olvassa el a készüléke felhasználói kézikönyvét.

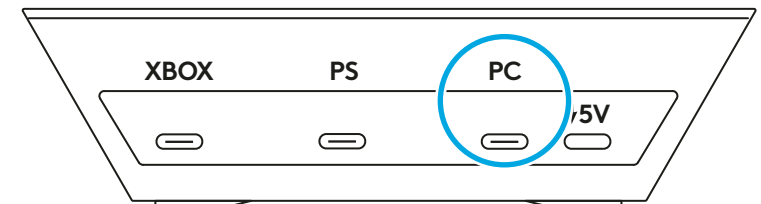

3.6 Csatlakozás *Bluetooth*[®]-hoz

- 1** A mellékelt hálózati tápegységet a mellékelt *USB-C*-kábelrel kell a bázisállomás 5 voltos egyenáramú hálózati portjához csatlakoztatni. A bázisállomás nem működik külső tápellátás nélkül.
- 2** A mikrofonos fejhallgatót a bázisállomásra lehet dokkolni vagy leválasztani onnan; kapcsolja be a fejhallgatót a bekapcsológomb átkapcsolásával.
- 3** Nyomja meg és tartsa lenyomva a *Bluetooth*-gombot 3 másodpercig.
- 4** Keresse meg a *Bluetooth*-jelzőfényt a bázisállomás előlapján; ennek villognia kell.
- 5** A *Bluetooth*-eszközéről csatlakozzon az „A50”-hez a párosítási listában.
 - Az A50 mikrofonos fejhallgatót a bázisállomáshoz kell csatlakoztatni minden hanglejátszáshoz, beleértve a *Bluetooth*-t is. A *Bluetooth*-funkció nem lesz elérhető, ha a mikrofonos fejhallgató a bázisállomás hatótávolságán kívül van.
 - Az A50 MixAmp és a Játékhang-beszédhang közötti egyensúlyvezérlők nem érhetők el *Bluetooth*-on.

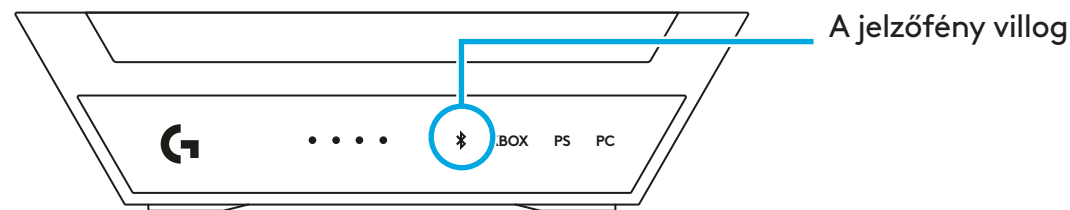
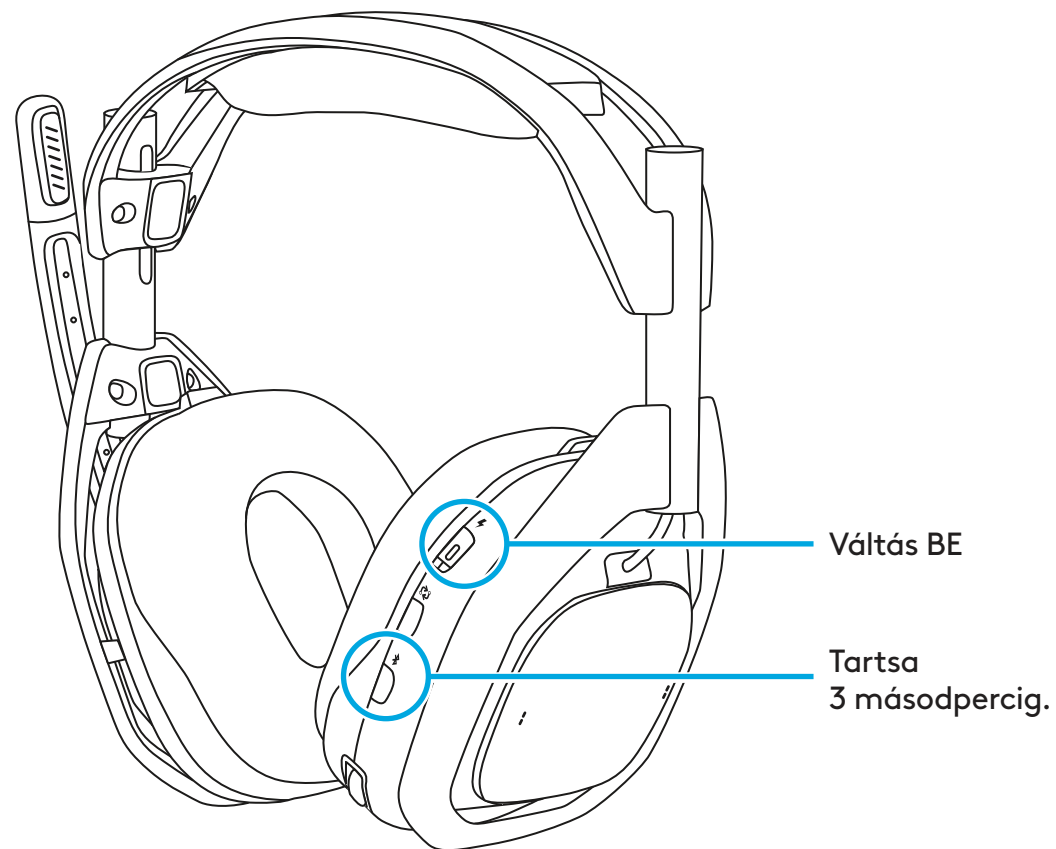

HASZNÁLAT

Hogyan kell konfigurálni és használni

Az A50 használata előtt, kérjük, olvassa el a következő részt, hogy megismerkedjen a mikrofonos fejhallgató vezérlőivel, a konfigurálással és a hasznos tippekkel, azaz a lehető legjobban kihasználhassa a Logitech G A50 előnyeit. Az eszköz- és rendszertípusokat a következő szakaszokban találja:

4.1 A mikrofonos fejhallgatóba épített kezelőszervek

- 1 Felhajtva némítható mikrofon:** Az A50 mikrofonos fejhallgató állítható karos mikrofonnal rendelkezik, amely automatikusan elnémul, ha elfordítják. Amikor teljesen függőleges helyzetbe forgatják, a mikrofon jele elnémul a mikrofonos fejhallgató szintjén. A kar elforgatásakor egy mechanikus bekapcsolási pontot fog érezni, amely jelzi, ha a némítás be vagy ki van kapcsolva.
- 2 MixAmp játékhang-beszédhang kiegyensúlyozása:** Támogatott platformokon és megfelelő konfiguráció esetén az A50 MixAmp lehetővé teszi a két különböző hangjel közötti azonnali beállítást. Így gyorsan beavatkozhat és kiegyensúlyozhatja, hogy a játék vagy egy barátja hangjából mennyit szeretne hallani egy adott pillanatban. A MixAmp játékhang-beszédhang közötti egyensúlyvezérlők a mikrofonos fejhallgató jobb fülrészén található két billenőkapcsolóval érhetők el. A Game Max, Mid, Voice Max pontoknál egy hangjelzés lesz hallható.

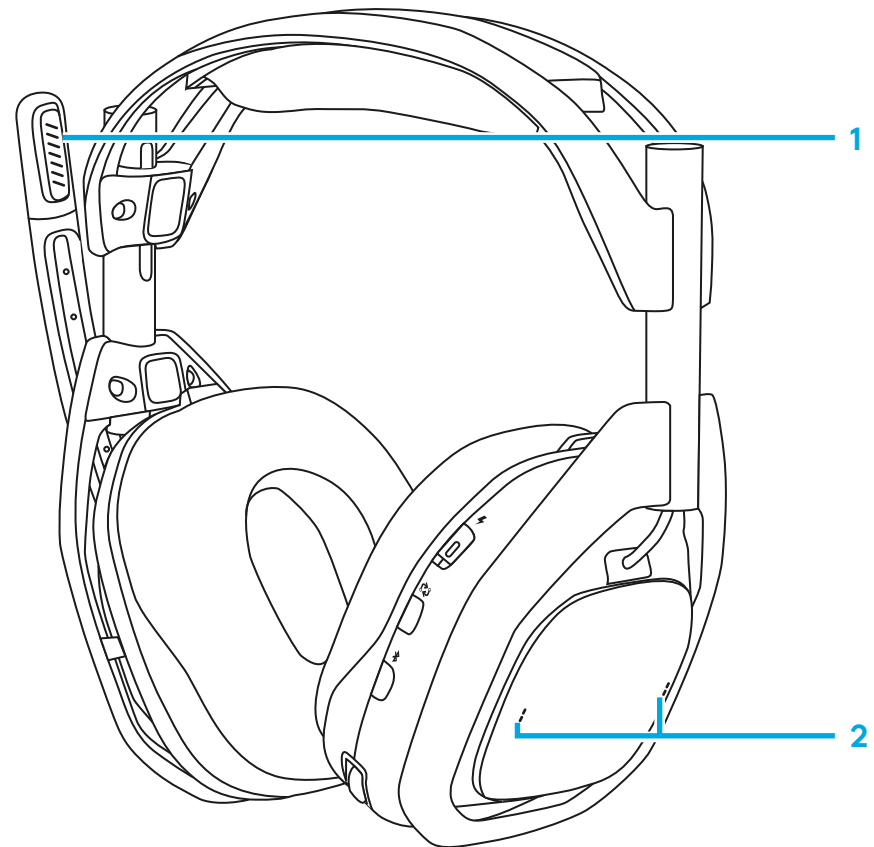

- 3 A mikrofonos fejhallgató hangereje és beállítása:**
Az A50 belső hangerőkezelési és -szabályozási rendszerrel rendelkezik; a mikrofonos fejhallgató hangereje független, és nem szinkronizálódik a forrásrendszerrel. A hangerő intuitív módon állítható a vezérlőkerékkel. A maximális és a nullpontos hangerőnél egy hangjelzés lesz hallható.

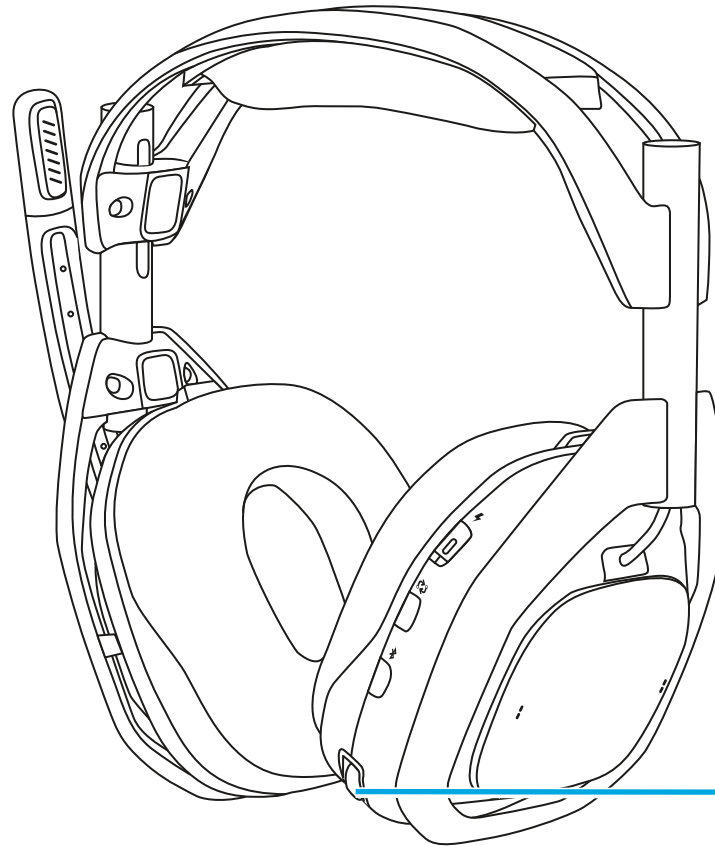

3

4.2 BEMENETVÁLTÁS

Ha több rendszer van csatlakoztatva, az A50 lehetővé teszi az egyes rendszerek közötti váltást a PLAYSYNC gombbal, amely a mikrofonos fejhallgatón, a bekapcsoló gomb alatt található.

- 1** Ha a mikrofonos fejhallgató nincs dokkolva, a PLAYSYNC gomb működéséhez a készüléknek bekapcsolt állapotban kell lennie. A rendszerek közötti váltáshoz nyomja meg egyszerre a gombot. A bázisállomás bemeneti LED-jelzőfénye reagálni fog.
- 2** Ha mindhárom rendszer aktív, a PLAYSYNC gomb megnyomásával a bemenetek egymás után váltanak XBOX-ról PlayStation-re és PC-re.
- 3** A PLAYSYNC gomb mindig használható, ha a mikrofonos fejhallgató a bázisállomáson dokkol, függetlenül attól, hogy a bekapcsoló gomb melyik állásban van.

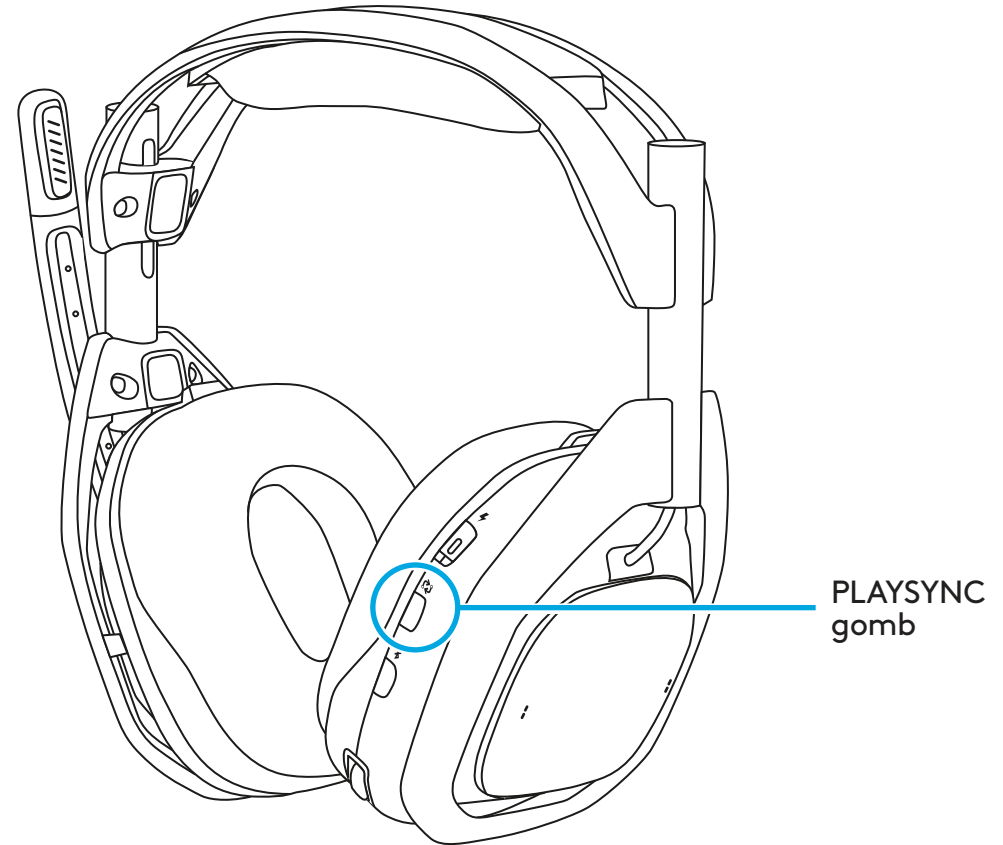

4.3 XBOX

Ha az A50-et az XBOX-szal szeretné használni, győződjön meg róla, hogy az először konfigurálva van. Az A50 Dolby Atmos funkcióval is rendelkezik a mellékelt élethosszig tartó licenccel.

Beállítás

- 1 Helyezze az A50 mikrofonos fejhallgatót a bázisállomás dokkolójába, és kapcsolja be.
- 2 Nyomja meg a PLAYSYNC gombot az XBOX üzemmódba állításához.
- 3 Vegye ki a dokkból a mikrofonos fejhallgatót, és hagyja bekapcsolva; a képernyőn megjelenő értesítés jelzi, hogy a mikrofonos fejhallgató hozzá lett rendelve. Ez több másodpercig is eltarthat.
- 4 Az XBOX Beállítások > Hangerő és hangkimenet > Mikrofonos fejhallgató hangja pontban:
 - A mikrofonos fejhallgató formátumhoz válassza a **Tömörítetlen sztereó** vagy a **Dolby Atmos fejhallgatóhoz** lehetőséget.
- 5 A **További beállítások** alatt hagyjon minden más beállítást bejelöletlenül; opcionálisan engedélyezheti a **Hangszóró hangjának elnémitása, ha a mikrofonos fejhallgató csatlakoztatva van** opciót. Ez ajánlott a csoportos csevegés közben, hogy a TV/hangszóró hangját ne vegye fel az A50 mikrofon, és ne zavarja a csapatot.

Használat

- 1 Az A50 MixAmp technológia zökkenőmentesen integrálódik az XBOX konzolba. Az A50 hangerőszabályzó és a MixAmp játékhang-beszédhang közötti egyensúly állapotait a rendszer szinkronizálja az XBOX-szal, illetve a controllerrel is megtekinthetők és beállíthatók az útmutató menüben, az audio lap alatt.
- 2 Amikor az A50 mikrofonos fejhallgató dokkolva van/ki van kapcsolva, az XBOX hangja automatikusan a TV-re/hangszóróra kerül.

- 3** Amikor a mikrofonos fejhallgató nincs a dokkolón/bekapcsolt állapotban van, az XBOX-ról érkező hang automatikusan a mikrofonos fejhallgatóra lesz továbbítva. Az XBOX értesítést küld a képernyőre a mikrofonos fejhallgató hozzárendelésekor.
- Ha az A50 mikrofonos fejhallgató nincs a dokkolón, bármikor kikapcsolhatja, hogy a TV-n/hangszórókon folytassa a hanglejátszást.
 - Megjegyzés: a mellékelt Dolby Atmos licenc hardveresen hozzá van rendelve az A50 készülékhez. A funkció aktiválásához és használatához érvényes USB-kapcsolatra van szükség a konzolhoz, és az A50 bázisállomásnak tápellátást kell kapnia.

4.4 PlayStation

Ha az A50-et az PlayStationnel szeretné használni, győződjön meg róla, hogy az először konfigurálva van.

Beállítás

- 1** Helyezze az A50 mikrofonos fejhallgatót a bázisállomás dokkolójába, és kapcsolja be.
- 2** A PLAYSYNC gombbal állítsa PS módba - a képernyőn megjelenő értesítés jelzi, hogy a rendszer észlelte a mikrofonos fejhallgatót.
- 3** **Beállítások > Hang > Hangkimenet:**
 - A **Kimeneti eszközhöz** válassza az **USB mikrofonos fejhallgató (A50)** lehetőséget.
 - Lépjen az alsó részhez, és a **Hangformátum (prioritás)** menüpontban válassza a **Lineáris PCM** lehetőséget.
- 4** Opcionális: ha szükséges, a **3D hang (fejhallgató)** engedélyezhető, és a **Hangprofil** beállítható az Ön preferenciáinak megfelelően.
- 5** Ezután a **Beállítások > Hang > Mikrofon** menüpontban:
 - A **Bemeneti eszközhöz** válassza az **USB mikrofonos fejhallgató (A50)** lehetőséget.

Használat

- 1** Az A50 mikrofonos fejhallgató használatához győződjön meg arról, hogy a hangkimenet beállítása: **USB mikrofonos fejhallgató (A50)**, és a mikrofon beállítása: **USB mikrofonos fejhallgató (A50)**; ez a **Beállítások** vagy a **Vezérlőközpont** segítségével érhető el, ha megnyomja a **PS** gombot a kontrolleren.
- 2** Az A50 mikrofonos fejhallgató hangereje a PlayStation-től külön kezelhető, és úgy tervezték, hogy ne szinkronizáljon. Használat előtt óvatosan állítsa be a PlayStation és az A50 hangerejét, hogy a hangerő kényelmes legyen.
 - **Megjegyzés:** A Játékhang-beszédhang közötti egyensúly funkció és a vezérlők nem lesznek elérhetők, ha a PlayStation konzollal használja.
 - **Megjegyzés:** A PlayStation **Kimeneti eszköz automatikus váltása** funkciója akkor működik, amikor az A50 készüléket fizikailag leválasztják, vagy a PLAYSYNC gomb segítségével más üzemmódba (XBOX vagy PC) állítják. A mikrofonos fejhallgató dokkolása vagy lecsatlakoztatása nem befolyásolja a konzol hangkimenetét, és nem váltja ki a hang átirányítását. A hangkimenetet manuálisan is kiválaszthatja a kívánt eszköz kiválasztásával; ezt a **Beállítások** vagy a **Vezérlőközpont** segítségével teheti meg a **PS** gomb megnyomásával a kontrolleren.

4.5 Switch

Az A50 Headset és a Base Station Nintendo Switch készülékkel történő használatához dokkolt módban, kérjük, kövesse az alábbi utasításokat.

Beállítás

- 1** Helyezze az A50 mikrofonos fejhallgatót a bázisállomás dokkolójába, és kapcsolja be.
- 2** A PLAYSYNC gombbal állítsa PS módba - a képernyőn megjelenő értesítés jelzi, hogy a rendszer észlelte a mikrofonos fejhallgatót.

Használat

- 1** A Switch-konzol automatikusan átirányítja a hangot az A50-re, ha a bázisállomás USB-n keresztül csatlakozik, és a megfelelő üzemmódba van állítva.

- 2** Az A50 mikrofonos fejhallgató hangereje a Switch-től külön kezelhető, és úgy tervezték, hogy ne szinkronizáljon. Használat előtt gondosan állítsa be a Switch és az A50 hangerejét, hogy a hangerő kényelmes legyen.
- **Megjegyzés:** A Játékhang-beszédhang közötti egyensúly funkció és a vezérlők nem lesznek elérhetők, ha a Switch konzollal használja.
 - **Megjegyzés:** A Switch kialakításának és működésének köszönhetően a TV/hangszóró hangjelzése csak akkor áll vissza, amikor az A50 készüléket fizikailag leválasztják, vagy a PLAYSYNC gomb segítségével más üzemmódba (XBOX vagy PC) állítják. A mikrofonos fejhallgató dokkolása vagy lecsatlakoztatása nem befolyásolja a konzol hangkimenetét, és nem váltja ki a hang átirányítását.

4.6 PC

Ha az A50-et az XBOX-szal szeretné használni, győződjön meg róla, hogy az először konfigurálva van. Az A50 több USB-hangvégpontot is biztosít különböző funkciókhoz vagy igényekhez. Az A50 Dolby Atmos funkcióval is rendelkezik a mellékelt élethosszig tartó licenccel.

Beállítás

- 1** Helyezze az A50 mikrofonos fejhallgatót a bázisállomás dokkolójába, és kapcsolja be.
- 2** Nyomja meg a PLAYSYNC gombot a termék PC üzemmódba állításához.
- 3** **Beállítások > Hang > Kimenet** menüpont:
 - Győződjön meg róla, hogy a **Kimenet** beállítása **A50 Játék**. A rendszer inentől kezdve ezt a hangvégpontot fogja használni fő kimenetként.
 - Opcionális: a térhatású hangrendszer formátumot is beállíthatja, ha az A50 Játék elemre kattintva a **Tulajdonságok** menüpontra navigál, majd a **Térhatású hangrendszer** legördülő menüben kiválasztja a **Microsoft Windows Sonic fejhallgatóhoz** vagy a **Dolby Atmos fejhallgatóhoz** opciót, ha szeretné.
- 4** A **Beállítások > Hang > Bemenet** menüpontban:
 - Győződjön meg róla, hogy a **Bemenet** beállítása **A50 mikrofon kimenet**. A rendszer mostantól az A50 X-et használja fő mikrofonként.

- 5** Opcionális: Látni fog egy másodlagos USB-hangkimeneti végpontot A50 Voice felirattal. A csevegőalkalmazást vagy a játék beszédhangkimenetét erre a hangvégpontra irányíthatja. Ez lehetővé teszi, hogy a MixAmp játékhang-beszédhang közötti egyensúlyvezérlők működjenek a mikrofonos fejhallgató jobb fülrészén található két billenőkapcsoló használatakor.
- 6** Opcionális: Lát majd egy másodlagos USB-hangbemeneti végpontot A50 Stream Out felirattal. Ez az A50 kimenő adatfolyam funkciójához használatos. További részleteket a Kimenő adatfolyam fejezetben tekinthet meg.

Használat

- 1** Amikor a bázisállomás a PC-hez csatlakozik és tápellátást kap, az A50 mindig biztosít hangkimenetet a PC-ről, ha elsődleges hangeszközként van beállítva. A mikrofonos fejhallgató dokkolása és leválasztása nem befolyásolja a rendszer hangkimenetét, és nem váltja ki a hang átirányítását.
- 2** Az A50 mikrofonos fejhallgató hangereje a PC-től külön kezelhető, és úgy tervezték, hogy ne szinkronizáljon. Használat előtt használja a Windows és az A50 hangerőbeállítást, hogy a hangerő kényelmes legyen.
 - **Megjegyzés:** a mellékelt Dolby Atmos licenc hardveresen hozzá van rendelve az A50-hez. A funkció aktiválásához és használatához érvényes USB-kapcsolatra van szükség a konzolhoz, és az A50 bázisállomásnak tápellátást kell kapnia.

4.7 Bluetooth®

Az A50 mikrofonos fejhallgatót a bázisállomáshoz kell csatlakoztatni minden hanglejátszáshoz, beleértve a *Bluetooth*-t is. A *Bluetooth* funkció nem lesz elérhető, ha a mikrofonos fejhallgató a bázisállomás hatótávolságán kívül van.

Beállítás

- 1** Amikor a mikrofonos fejhallgató a bázisállomás hatótávolságán belül van és be van kapcsolva.
- 2** Nyomja meg és tartsa lenyomva a *Bluetooth*-gombot 3 másodpercig.

- 3 A Bluetooth-eszközén keresse meg az **A50** készüléket a párosítási listában, és csatlakozzon hozzá.
- 4 **MEGJEGYZÉS:** Ha az A50 kikapcsol, nem csatlakozik automatikusan újra az utoljára használt *Bluetooth*-eszközhöz. Ne felejtse el újra csatlakoztatni az A50-et a *Bluetooth*-eszközéhez.

Használat

- 1 Amikor az A50 X csatlakozik az Ön *Bluetooth*-eszközéhez, a következő hang- és lejátszásvezérlők állnak rendelkezésre a mikrofonos fejhallgatón lévő *Bluetooth*-gombok használatakor:
 - Lejátszás/Szünet: Egyszeri koppintás.
 - Előretekerés: Dupla koppintás
 - Visszatekerés vagy előző elem: Tripla koppintás.
- 2 Hanghívás fogadásakor a következő kezelőszervek állnak rendelkezésre:
 - Hívásfogadás/Hívásbefejezés: Egyszeri koppintás.
 - Híváselutasítás: Nyomva tartás.
- 3 A *Bluetooth*-hang (zene vagy hívások) hangerejének beállításához egyszerűen használja a *Bluetooth*-eszköz hangerőszabályzó gombjait vagy kezelőszerveit.

4.8 Dokkolás és töltés

Az A50 saját külső áramforrást igényel. Kérjük, használja a termékhez mellékelt hálózati tápegységet.

Az A50 fejhallgatót használaton kívül a bázisállomáson kell dokkolni és tölteni. Ez biztosítja, hogy a mikrofonos fejhallgató megfelelően fel legyen töltve és készen álljon a következő munkamenetre. Minden munkamenet után javasoljuk, hogy dokkolja a mikrofonos fejhallgatót a bázisállomáson. Alternatív megoldásként a mikrofonos fejhallgató *USB-C* portot is tartalmaz (a jobb fülön található), amely lehetővé teszi a vezetékes töltést használat közben vagy a gyors feltöltést.

Használat

- 1** A dokkolás előtt győződjön meg róla, hogy a mikrofonos fejhallgató a megfelelő tájolásban van: a mikrofonkar a bal oldalon van, a gombok pedig Ön felé néznek.
- 2** Győződjön meg róla, hogy a mikrofonkar felfelé (némított) helyzetbe van fordítva, és a fülpárnák nincsenek elforgatva vagy Ön felé befordítva.
- 3** Óvatosan helyezze a mikrofonos fejhallgatót a bázisállomásra, hogy megfelelően igazodjon a töltőtűskékhez.
- 4** A bázisállomáson 4 LED jelzi a mikrofonos fejhallgató akkumulátorának töltöttségi állapotát 25%-os szakaszokban.
- 5** A mikrofonos fejhallgató bekapcsológombja egy integrált LED-et tartalmaz:
 - Bekapcsolás/Akkumulátor teljesen feltöltve: Fehér.
 - Alvó üzemmód: Lélegző fehér.
 - Az akkumulátor töltése zajlik: Narancssárga.
 - Alacsony akkumulátor-töltöttség: Folyamatos piros.
 - Kritikus alacsony akkumulátor-töltöttség (kevesebb, mint 15 perc játékidő maradt): Lélegző piros.

OBSAH BALENÍ

- Bezdrátová náhlavní souprava A50
- USB Base Station soupravy A50
- 1x kabel *USB-C* na *USB-A*
- 1x kabel *USB-C* na *USB-C*
- 1x *USB-C* napájecí adaptér a zástrčka
- Karta Dolby Atmos
- Odkaz s QR kódem na web QSG a podpory
- Uživatelský dokument

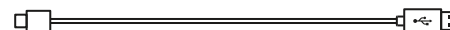
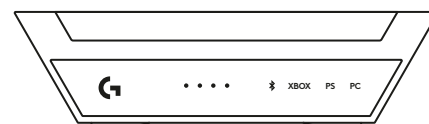
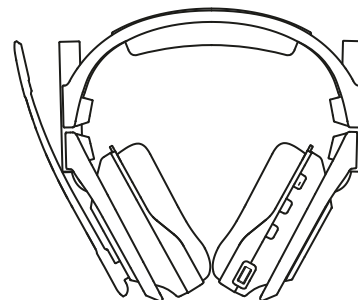

PŘEHLED PRODUKTU

Náhlavní souprava

- 1 Držák s mikrofonem s funkcí ztlumení sklopením
- 2 Magnetické náušníky
- 3 Vypínač a indikátor LED
- 4 Tlačítko PLAYSYNC
- 5 Tlačítko *Bluetooth*[®]
- 6 MixAmp a vyvážení zvuku hry/hlasu
- 7 Ovládání hlasitosti
- 8 Nabíjecí port *USB-C*

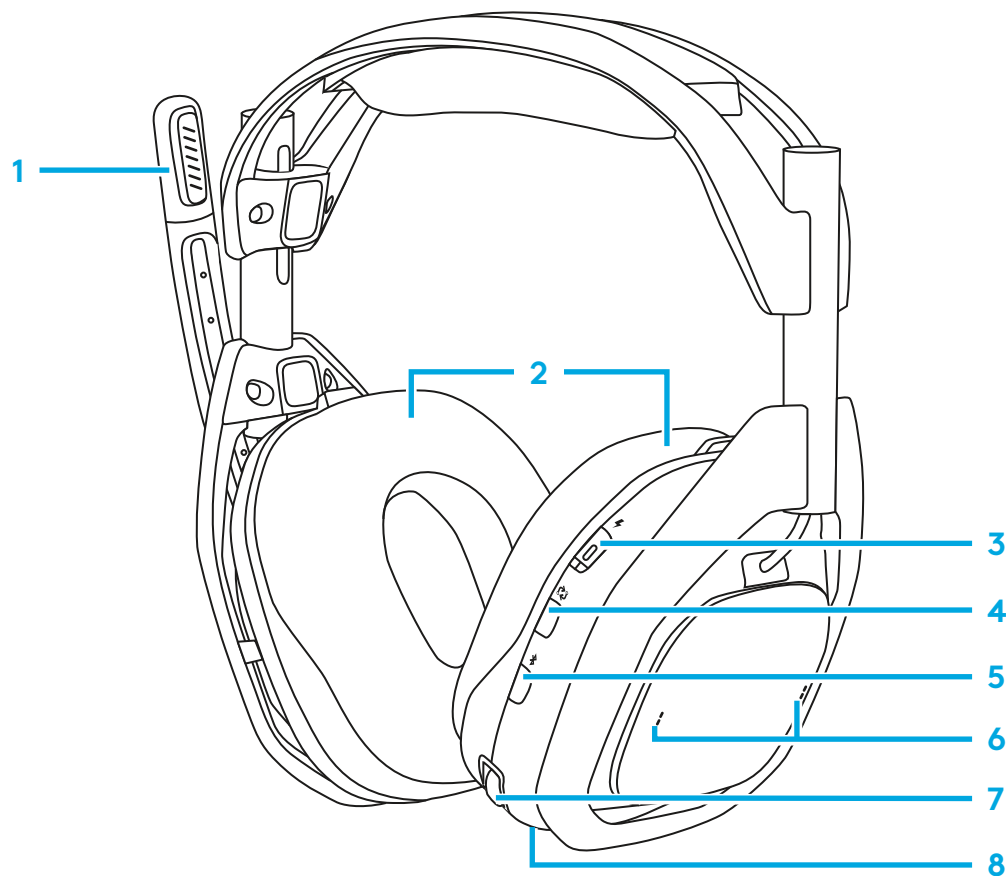

HDMI Base Station

Přední strana

- 1 Indikátor baterie náhlavní soupravy
- 2 Indikátor *Bluetooth*[®]
- 3 Indikátor výběru vstupu

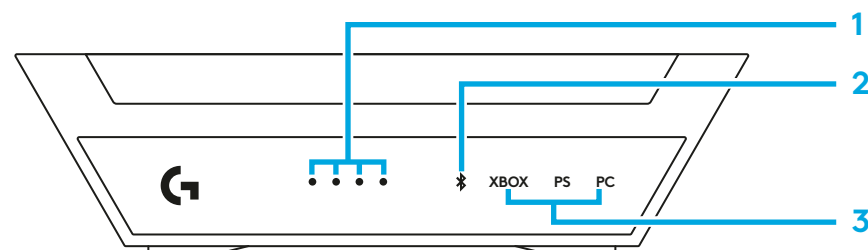

Zadní strana

- 4 Vstupy pro XBOX
- 5 Vstupy pro PlayStation/Switch
- 6 Napájení 5 V
- 7 Vstup pro PC

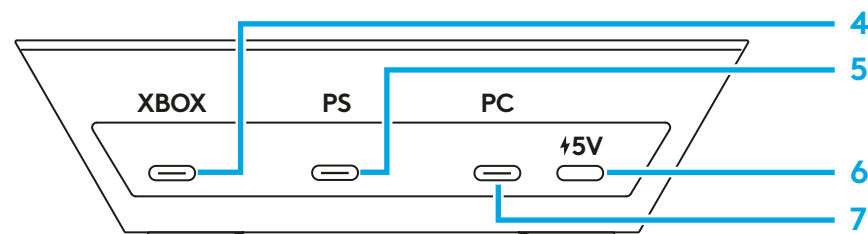

Kabel USB-C na USB-C

- 1 Do 5V DC napájecího portu stanice Base Station
- 2 Do napájecího adaptéru



Kabel USB-C na A

- 1 Do USB stanice BaseStation
- 2 Do herní konzole

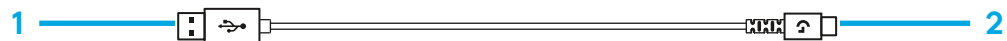

Napájecí adaptér

- 1 Výstup 5 V DC

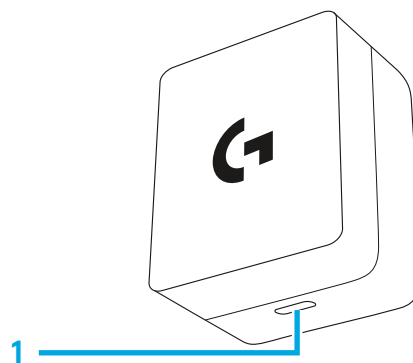

ZAČÍNÁME

Náhlavní souprava Logitech G A50 je vybavena funkcemi PLAYSYNC Audio, MixAmp, ovládacími prvky pro vyvážení hry a hlasu a několika porty USB a umožňuje používat jednu náhlavní soupravu až se třemi herními systémy se zpracováním zvuku a ovládním optimalizovaným pro různé platformy. Mezi jednotlivými systémy můžete přepínat za chodu pomocí integrovaného tlačítka PLAYSYNC, které je vhodně umístěno na náhlavní soupravě. Porty pro jednotlivé typy systémů jsou označeny na základně stanice BaseStation.

- **XBOX:** ovládací prvky MixAmp a vyvážení zvuku hry/hlasu jsou k dispozici, pokud je kabel USB připojen k portu stanice BaseStation označenému **XBOX**.
- **Playstation, Switch:** ovládací prvky MixAmp vyvážení zvuku hry/hlasu nebudou k dispozici.
- **Počítače se systémem Windows/Mac:** ovládací prvky MixAmp a vyvážení zvuku hry/hlasu jsou k dispozici, pokud bylo nakonfigurováno správné přiřazení koncového bodu zvuku.

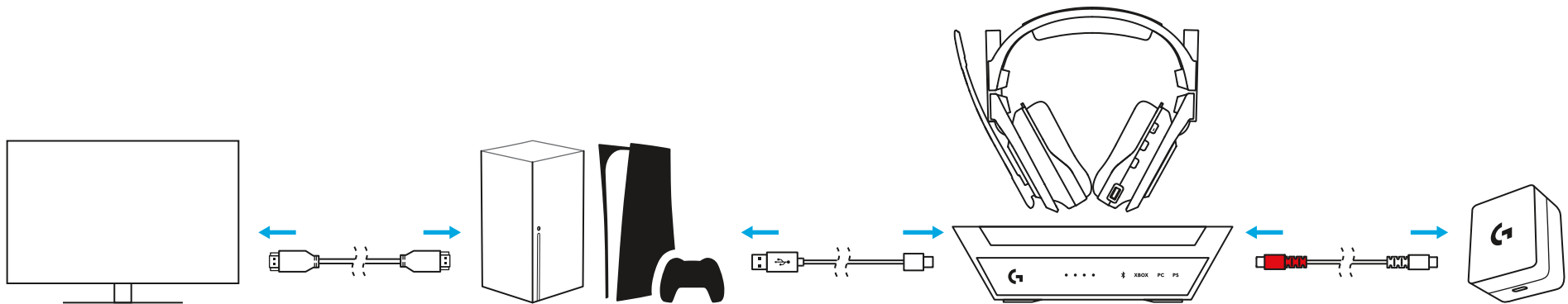

Pro PC – Souprava A50 se připojuje k počítači se systémem *Windows* pomocí USB-Audio, integrovaná funkce MixAmp nabízí více koncových bodů USB pro univerzální směrování různých zvukových signálů z různých aplikací. Při správné konfiguraci a přiřazení můžete za chodu rychle upravovat a vyvažovat mix hry a hlasu pomocí ovládacích prvků náhlavní soupravy A50.

Zařízení	Typ USB-Audio	Popisek	Stereo/mono	Max. přenosová/ vzorkovací frekvence
Přehrávání/výstup	Sluchátka	A50 Game	Stereo	24 bitů / 48 kHz
Přehrávání/výstup	Sluchátko náhlavní soupravy	A50 Voice	Stereo	16 bitů / 48 kHz
Záznam/vstup	Mikrofon náhlavní soupravy	A50 Voice	Mono	16 bitů / 48 kHz
Záznam/vstup	Linka	A50 StreamPort	Stereo	16 bitů / 48 kHz

Souprava A50 je rovněž vybavena rozhraním StreamPort, které umožňuje posílat (streamovat) mix zvukových signálů, které slyšíte v náhlavní soupravě, do jiné aplikace (pro záznam nebo vysílání). Pomocí softwaru G HUB od Logitech G můžete také samostatně zahrnout/vyloučit/upravit jednotlivé zvukové signály.

O zvuku Bluetooth – Souprava A50 X je vybavena přijímačem *Bluetooth* integrovaným do stanice Base Station. To vám umožní připojit sekundární zařízení, jako je smartphone nebo tablet, pro hudbu a hovory. Náhlavní souprava A50 X musí být pro účely veškerého přehrávání zvuku, včetně *Bluetooth*, v dosahu stanice Base Station. Pokud je náhlavní souprava mimo dosah stanice Base Station, nebude funkce *Bluetooth* dostupná. Hlasitost *Bluetooth* lze upravit přímo ze zdrojového zařízení *Bluetooth*. Další informace naleznete v části 4.7, kde jsou uvedeny podrobnosti o připojení *Bluetooth*.

3.1 Připojení stanice Base Station soupravy A50 k napájení

Pomocí přiloženého kabelu USB typu C na C zasuňte jeden konec do 5V DC napájecího portu stanice Base Station.

Druhý konec zasuňte do dodaného napájecího adaptéru a připojte jej do zásuvky/zdroje napájení.

- Stanice Base Station nepodporuje napájení ze sběrnice USB a ke své funkci potřebuje externí napájení. Balení soupravy A50 zahrnuje napájecí adaptér a kabel USB C.
- Tip: Přiložený kabel USB typu C na C je obousměrný, jeden konec je označen červenou barvou, abyste mohli určit, který kabel se používá k napájení stanice A50 Base Station.

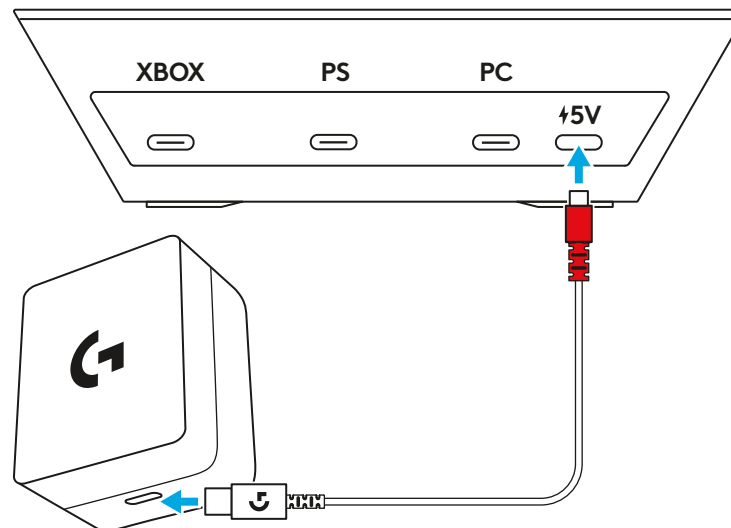

3.2 Připojení k XBOX

Připojte kabel USB A na C z konzole XBOX do portu označeného „XBOX“ na zadní straně stanice BaseStation soupravy A50.

- Ovládací prvky A50 MixAmp a vyvážení zvuku hry/hlasu jsou u konzole XBOX k dispozici a umožňují rychlé a snadné nastavení zvukových kanálů pro přehrávání i hlasový chat.
- Ujistěte se, že je stanice BaseStation připojena k dodanému napájecímu adaptéru, bez externího napájení nebude fungovat.

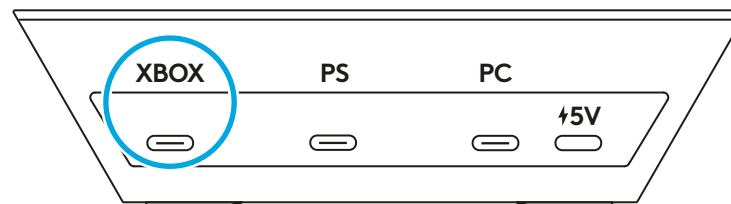

3.3 Připojení k PlayStation

Připojte kabel USB A na C z konzole Playstation do portu označeného „PS“ na zadní straně stanice BaseStation soupravy A50.

- Kvůli omezením platformy nejsou ovládací prvky A50 MixAmp a vyvážení zvuku hry/hlasu pro PlayStation k dispozici.
- Ujistěte se, že je stanice BaseStation připojena k dodanému napájecímu adaptéru, bez externího napájení nebude fungovat.

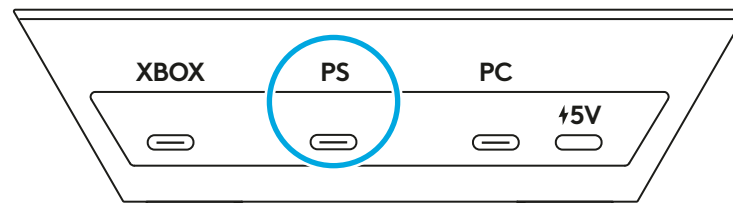

3.4 Připojení k Switch

Připojte kabel USB A na C z dokovací stanice konzoly Switch do portu označeného „PS“ na zadní straně stanice BaseStation soupravy A50.

- Kvůli omezením platformy nejsou ovládací prvky A50 MixAmp a vyvážení zvuku hry/hlasu pro PlayStation k dispozici.
- Ujistěte se, že je stanice BaseStation připojena k dodanému napájecímu adaptéru, bez externího napájení nebude fungovat.

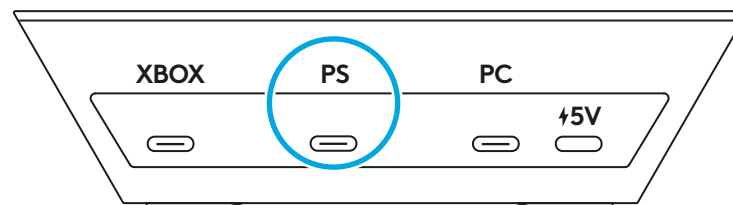

3.5 Připojení k PC

Připojte kabel USB A na C z počítače do portu označeného „PC“ na zadní straně stanice Base Station soupravy A50.

- Ovládací prvky A50 MixAmp a vyvážení zvuku hry/hlasu jsou k dispozici v systémech Windows a MacOS a umožňují rychlé a snadné nastavení zvukových kanálů pro přehrávání i hlasový chat.
- I když to není nezbytně nutné, doporučujeme soupravu A50 připojit k portu USB-A podporujícímu standard USB 3.0 SuperSpeed nebo vyšší. Tyto porty jsou obvykle označeny modrou barvou, ale nemusí to být pravidlem. Prostudujte si uživatelskou příručku vašeho zařízení.

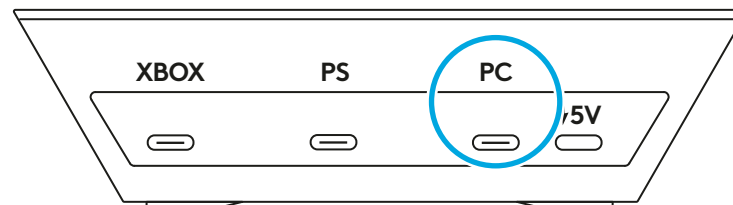

3.6 Připojení k *Bluetooth*[®]

- 1** Ujistěte se, že je dodaný napájecí adaptér připojen k 5V DC napájecímu portu stanice Base Station pomocí dodaného kabelu *USB-C*. Bez externího napájení nebude stanice Base Station fungovat.
- 2** Náhlavní soupravu lze usadit nebo vyjmout z doku stanice Base Station; náhlavní soupravu zapnete pomocí vypínače náhlavní soupravy.
- 3** Stiskněte tlačítko *Bluetooth* a podržte jej po dobu 3 sekund.
- 4** Na čelním panelu stanice Base Station vyhledejte indikátor *Bluetooth*, měl by začít blikat.
- 5** Ze svého zařízení *Bluetooth* se připojte k soupravě „A50“ v seznamu párování.
 - Náhlavní souprava A50 musí být pro účely veškerého přehrávání zvuku, včetně *Bluetooth*, připojena ke stanici Base Station. Pokud je náhlavní souprava mimo dosah stanice Base Station, nebude funkce *Bluetooth* dostupná.
 - Ovládací prvky A50 MixAmp a vyvážení zvuku hry/hlasu nejsou pro *Bluetooth* k dispozici.

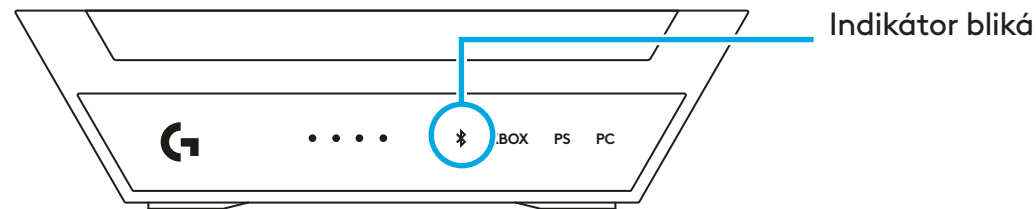
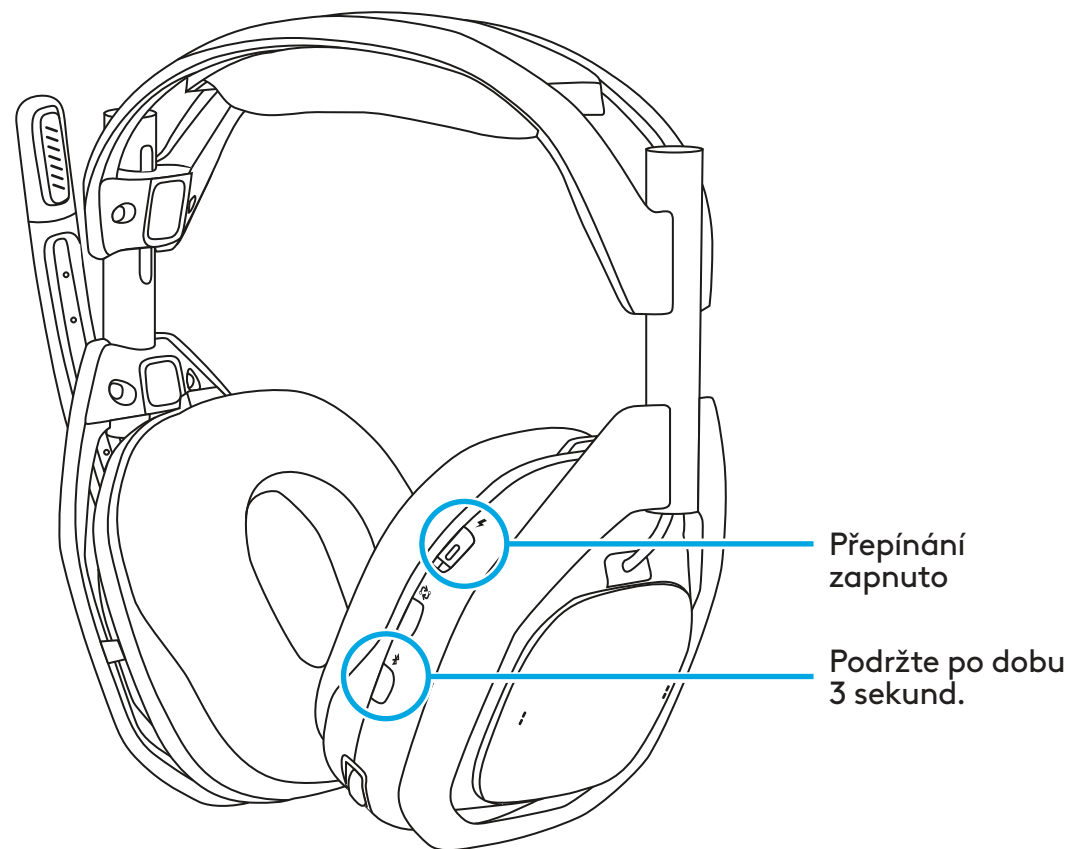

NÁVOD K POUŽITÍ

Jak ji konfigurovat a používat

Před použitím náhlavní soupravy A50 si přečtěte následující část, abyste se seznámili s ovládáním náhlavní soupravy, jak ji konfigurovat a užitečnými radami, které vám pomohou využít náhlavní soupravu Logitech G A50 na maximum. Typy zařízení a systémů naleznete v následujících kapitolách:

4.1 Ovládací prvky náhlavní soupravy

- 1 Mikrofon s funkcí ztlumení sklopením:** Náhlavní souprava A50 je vybavena nastavitelným držákem s mikrofonem, který se po odklopení automaticky ztlumí. Při otočení do zcela vzpřímené polohy dojde ke ztlumení signálu mikrofonu ze strany náhlavní soupravy. Při otáčení držáku ucítíte mechanický zádržný bod, který signalizuje, kdy je ztlumení zapnuté nebo vypnuté.
- 2 MixAmp vyvážení zvuku hry/hlasu:** Na podporovaných platformách a při správné konfiguraci umožňuje funkce MixAmp soupravy A50 nastavení mezi dvěma různými zvukovými signály za chodu. Díky tomu můžete rychle nastavit a vyvážit, kolik zvuku hry nebo hlasového projevu kamaráda chcete v daném okamžiku slyšet. Ovládací prvky MixAmp a vyvážení zvuku hry/hlasu jsou přístupné pomocí dvou páčkových prepínačů umístěných na pravém uchu náhlavní soupravy. Při dosažení bodů max. hlasitosti hry, střední hlasitosti a max. hlasitosti hlasu se přehraje akustický oznamovací tón.

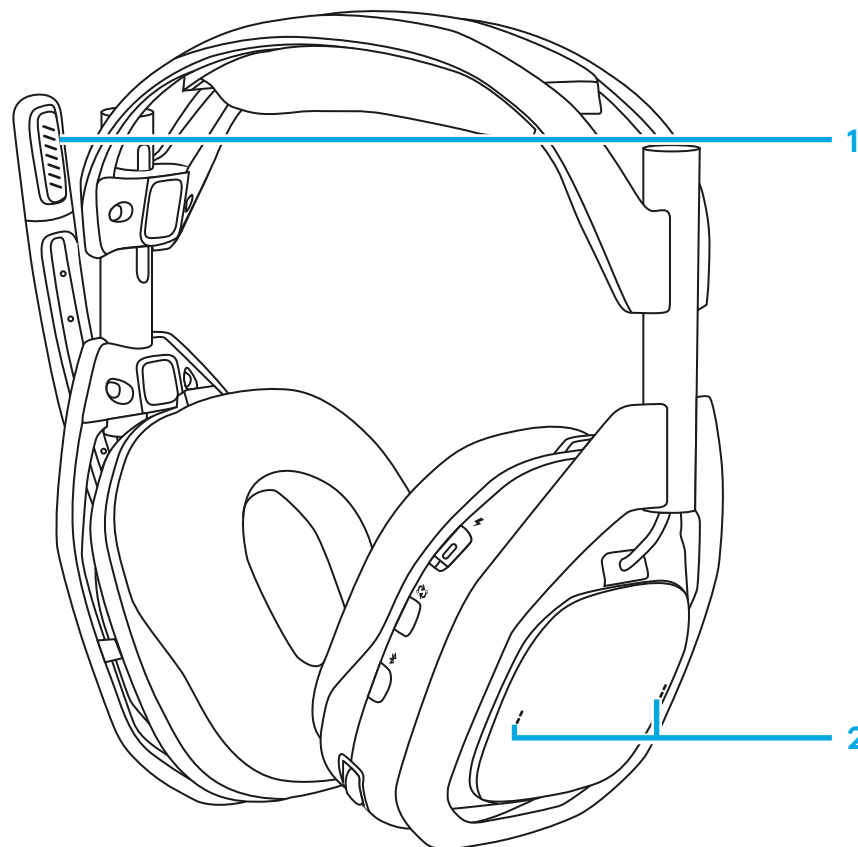

3 Hlasitost a nastavení náhlavní soupravy: Souprava A50 je vybavena interním systémem pro správu a řízení hlasitosti; hlasitost soupravy je nezávislá a není synchronizována se zdrojovým systémem. Hlasitost se nastavuje intuitivně pomocí ovládacího kolečka. Při dosažení bodů maximální hlasitosti a nulové hlasitosti se přehraje akustický oznamovací tón.

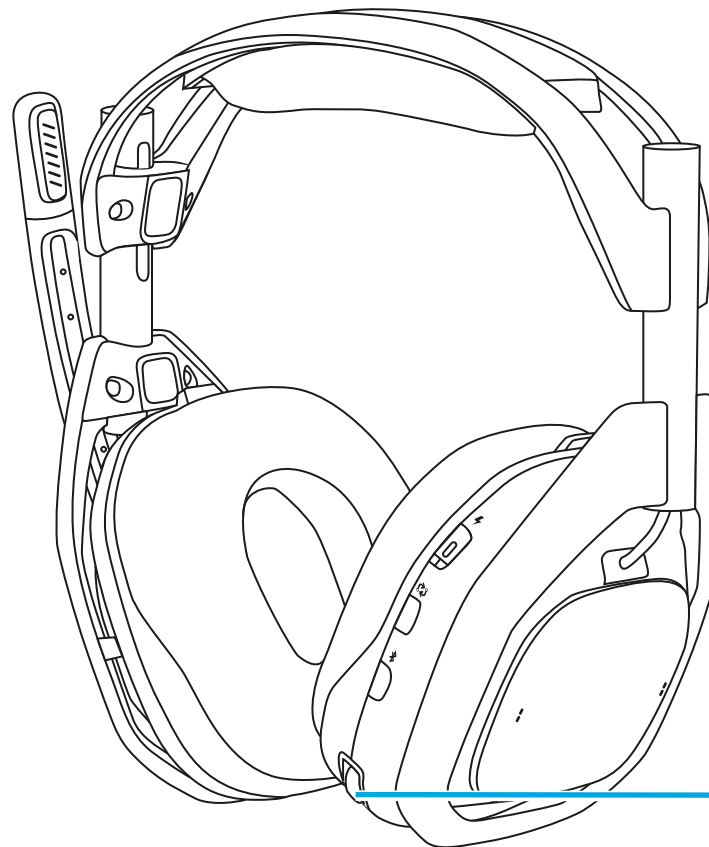

3

4.2 PŘEPÍNÁNÍ VSTUPŮ

Pokud je připojeno více systémů, souprava A50 umožňuje přepínat mezi jednotlivými systémy pomocí tlačítka PLAYSYNC umístěného na náhlavní soupravě pod vypínačem.

- 1** Když je náhlavní souprava vyjmutá z doku, je nutné zapnout napájení, aby tlačítko PLAYSYNC fungovalo. Jedním stisknutím tlačítka můžete přepínat mezi systémy. Přepnutí je odpovídajícím způsobem signalizováno indikátorem LED vstupu stanice Base Station.
- 2** Když jsou aktivní všechny tři systémy, stisknutím tlačítka PLAYSYNC se postupně přepínají jednotlivé vstupy, od XBOXu přes PlayStation až po PC.
- 3** Tlačítko PLAYSYNC můžete použít, když je náhlavní souprava usazena do doku stanice Base Station bez ohledu na to, zda je vypínač zapnutý nebo vypnutý.

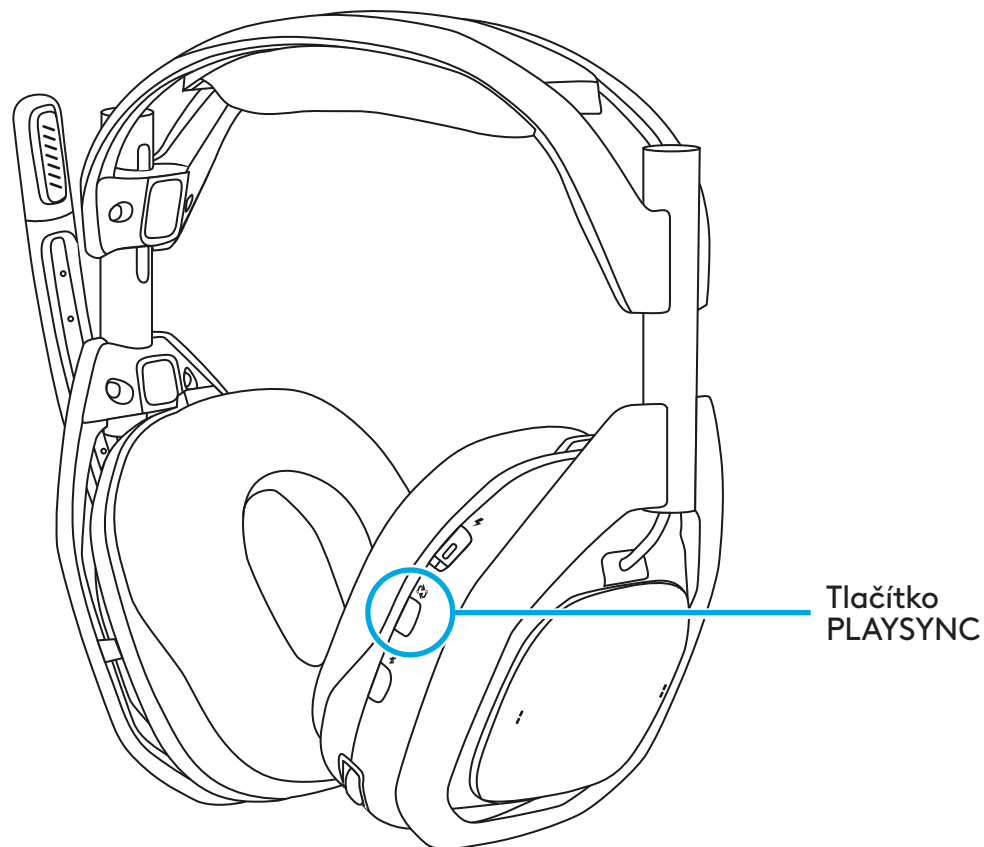

4.3 XBOX

Pokud chcete soupravu A50 používat s konzolí XBOX, ujistěte se, že je nejprve nakonfigurována. Souprava A50 rovněž disponuje technologií Dolby Atmos se zahrnutou doživotní licenci.

Konfigurace

- 1 Usadte náhlavní soupravu A50 do doku stanice Base Station a zapněte ji.
- 2 Stisknutím tlačítka PLAYSYNC jej nastavte do režimu XBOX.
- 3 Odpojte náhlavní soupravu a nechte ji zapnutou, na obrazovce se zobrazí oznámení, že náhlavní souprava byla přiřazena. Může to trvat několik sekund.
- 4 V **Nastavení XBOX > Hlasitost a zvukový výstup > Zvuk náhlavní soupravy:**
 - Pro formát náhlavní soupravy vyberte **Stereo bez komprese** nebo **Dolby Atmos pro náhlavní soupravy**.
- 5 V části **Další možnosti** ponechte vše ostatní nezaškrtnuté, případně můžete povolit možnost **Ztlumit zvuk reproduktoru při připojení náhlavní soupravy**. To se doporučuje během týmového chatu, aby zvuk z televizoru/reproduktoru nebyl zachycen mikrofonem soupravy A50 a nerušil váš tým.

Použití

- 1 Technologie MixAmp soupravy A50 se bez problémů integruje se konzolí XBOX. Stavy ovládání hlasitosti soupravy A50 a MixAmp a vyvážení zvuku hry/hlasu jsou synchronizovány s konzolí XBOX, lze je zobrazit a také nastavit pomocí ovladače v nabídce průvodce na kartě zvuku.
- 2 Pokud je náhlavní souprava A50 dokovaná/vypnutá, bude zvuk z konzoly XBOX automaticky přenášen do TV/reproduktoru.

- 3** Když náhlavní souprava není dokovaná/zapnutá, bude zvuk z konzole XBOX přesměrován do náhlavní soupravy. Na obrazovce konzole XBOX se objeví upozornění na přiřazení náhlavní soupravy.
- Pokud je náhlavní souprava A50 vyjmutá z doku, můžete ji kdykoli vypnout a obnovit tak přehrávání zvuku do televizoru/reproduktorů.
 - Poznámka: přiložená licence Dolby Atmos je hardwarově vázána na vaši soupravu A50. Aktivace a používání této funkce vyžaduje platné připojení USB ke konzoli a napájení ke stanici Base Station soupravy A50.

4.4 PlayStation

Pokud chcete používat soupravu A50 s konzolí PlayStation, ujistěte se, že je nejprve nakonfigurována.

Konfigurace

- 1** Usadte náhlavní soupravu A50 do doku stanice Base Station a zapněte ji.
- 2** Pomocí tlačítka PLAYSYNC ji nastavte do režimu PS, na obrazovce se zobrazí oznámení, že náhlavní souprava byla detekována.
- 3** V části **Nastavení > Zvuk > Zvukový výstup**:
 - Pro **výstupní zařízení** vyberte možnost **USB Headset (A50)**.
 - Přejděte dolů a v části **Forma zvuku (priorita)** vyberte **Lineární PCM**.
- 4** Volitelně: v případě potřeby lze povolit **3D zvuk (sluchátka)** a nastavit **zvukový profil** podle vlastních předvoleb.
- 5** Poté v **Nastavení > Zvuk > Mikrofon**:
 - Pro vstupní zařízení vyberte možnost **USB náhlavní soupravy (A50)**.

Použití

- 1** Pokud chcete používat náhlavní soupravu A50, ujistěte se, že je zvukový výstup nastaven na **USB náhlavní soupravy (A50)** a mikrofon na **USB náhlavní soupravy (A50)**, k čemuž se dostanete přes **Nastavení** nebo **Ovládací centrum** stisknutím tlačítka **PS** na ovladači.
- 2** Hlasitost náhlavní soupravy A50 je řízena odděleně od konzole PlayStation a není navržena tak, aby se synchronizovala. Před použitím pečlivě nastavte hlasitost konzole PlayStation a soupravy A50 tak, abyste zajistili pohodlnou úroveň.
 - Poznámka: Funkce a ovládací prvky vyvažování zvuku hry/hlasu nebudou při použití s konzolí PlayStation k dispozici.
 - Poznámka: Funkce **automatického přepínání výstupního zařízení** PlayStation funguje tehdy, když je souprava A50 fyzicky odpojena od sítě nebo je nastavena do jiného provozního režimu (*XBOX* nebo *PC*) pomocí tlačítka **PLAYSYNC**. Připojení nebo odpojení náhlavní soupravy nemá vliv na zvukový výstup konzole a nezpůsobí jeho přesměrování. Zvukový výstup můžete zvolit ručně výběrem požadovaného zařízení, což lze provést přes **Nastavení** nebo **Ovládací centrum** stisknutím tlačítka **PS** na ovladači.

4.5 Switch

Pokud chcete používat náhlavní soupravu A50 a stanici Base Station s konzolí Nintendo Switch v dokovacím režimu, postupujte podle následujících pokynů.

Konfigurace

- 1** Usadte náhlavní soupravu A50 do doku stanice Base Station a zapněte ji.
- 2** Tlačítkem **PLAYSYNC** nastavte režim **PS**, na obrazovce se zobrazí oznámení, že náhlavní souprava byla detekována.

Použití

- 1** Pokud je stanice Base Station připojena přes **USB**, a je nastavena na příslušný provozní režim, pak konzole Switch automaticky přeměruje zvuk do soupravy A50.

- 2** Hlasitost náhlavní soupravy A50 je řízena odděleně od konzole Switch a je navržena tak, aby se nesynchronizovala. Před použitím pečlivě nastavte hlasitost konzole Switch a soupravy A50 tak, aby vám vyhovovala.
- Poznámka: Funkce a ovládací prvky vyvažování zvuku hry/hlasu nebudou při použití s konzolí Switch k dispozici.
 - Poznámka: Vzhledem ke způsobu konstrukce a funkcím konzole Switch se zvuk do TV/reproduktoru neobnoví, dokud nebude souprava A50 fyzicky odpojena od sítě nebo dokud nebude nastaven jiný provozní režim (XBOX nebo PC) pomocí tlačítka PLAYSYNC. Připojení nebo odpojení náhlavní soupravy nemá vliv na zvukový výstup konzole a nezpůsobí jeho přesměrování.

4.6 PC

Pokud chcete soupravu A50 používat s konzolí XBOX, ujistěte se, že je nejprve nakonfigurována. Souprava A50 nabízí několik koncových bodů zvuku USB, které lze využít pro různé funkce nebo potřeby. Souprava A50 rovněž disponuje technologií Dolby Atmos se zahrnutou doživotní licenci.

Konfigurace

- 1** Umístěte náhlavní soupravu A50 do dokovací stanice Base Station a zapněte ji.
- 2** Stisknutím tlačítka PLAYSYNC nastavte produkt do režimu PC.
- 3** V části **Nastavení > Zvuk > Výstup**:
 - Zkontrolujte, zda je **výstup** nastaven na **A50 Game**. Váš systém bude nyní používat tento zvukový koncový bod jako hlavní výstup.
 - Volitelně: v případě potřeby můžete také nastavit formát Prostorového zvuku kliknutím na A50 X Game, čímž přejdete na jeho **Vlastnosti**, poté v rozbalovacím seznamu **Prostorový zvuk** vyberte **Microsoft Windows Sonic pro sluchátka** nebo **Dolby Atmos pro sluchátka**.
- 4** V části **Nastavení > Zvuk > Vstup**:
 - Ujistěte se, že **Vstup** je nastaven na **A50 Mic Out**. Váš systém bude nyní používat soupravu A50 X jako hlavní mikrofon.

- 5** Volitelný krok: K dispozici je sekundární koncový bod výstupu zvuku USB označený jako A50 Voice. V případě potřeby můžete do tohoto zvukového koncového bodu napojit svou chatovací aplikaci nebo výstup chatu hry. Umožní to, aby ovládací prvky MixAmp a vyvážení zvuku hry/hlasu fungovaly při přístupu pomocí dvou páčkových přepínačů umístěných na pravém uchu náhlavní soupravy.
- 6** Volitelný krok: K dispozici je sekundární koncový bod vstupu zvuku USB označený jako A50 Stream Out. Používá se pro funkci Stream Output soupravy A50. Podrobnosti naleznete v části Stream Output.

Použití

- 1** Kdykoli je stanice Base Station připojena k počítači a napájena, bude souprava A50 vždy vydávat zvuk z vašeho počítače, pokud je nastaven jako primární zvukové zařízení. Usazení a vyjmutí náhlavní soupravy z doku nebude mít vliv na výstup zvuku vašeho systému a nezpůsobí jeho přesměrování.
- 2** Hlasitost náhlavní soupravy A50 je řízena odděleně od PC a není navržena tak, aby se synchronizovala. Před použitím nastavte hlasitost systému Windows a soupravy A50 tak, aby vám vyhovovala.
 - Poznámka: příložená licence Dolby Atmos je hardwarově vázána na vaši soupravu A50. Aktivace a používání této funkce vyžaduje platné připojení USB ke konzoli a napájení ke stanici Base Station soupravy A50.

4.7 Bluetooth®

Náhlavní souprava A50 musí být pro účely veškerého přehrávání zvuku, včetně *Bluetooth*, připojena ke stanici Base Station. Pokud je náhlavní souprava mimo dosah stanice Base Station, nebude funkce *Bluetooth* dostupná.

Konfigurace

- 1** Náhlavní souprava musí být v dosahu stanice Base Station a zapnutá.
- 2** Stiskněte tlačítko *Bluetooth* a podržte jej po dobu 3 sekund.

- 3 V zařízení Bluetooth najdete **A50** v seznamu pro párování a připojte se k němu.
- 4 **POZNÁMKA:** Pokud je souprava A50 vypnutá, automaticky se znovu nepřipojí k naposledy použitému zařízení *Bluetooth*. Nezapomeňte se k soupravě A50 znovu připojit ze zařízení *Bluetooth*.

Použití

- 1 Když je souprava A50 připojena k zařízení *Bluetooth*, jsou pomocí tlačítka *Bluetooth* umístěného na náhlavní soupravě k dispozici následující ovládací prvky zvuku a přehrávání:
 - Přehrát/pozastavit: Jedno klepnutí.
 - Další skladba: Poklepání.
 - Předchozí skladba: Trojí klepnutí.
- 2 Při příchozím hlasovém hovoru jsou k dispozici následující ovládací prvky:
 - Přijetí/ukončení hovoru: Jedno klepnutí.
 - Odmítnutí hovoru: Podržení.
- 3 Pokud chcete upravit hlasitost zvuku *Bluetooth* (hudby nebo hovorů), jednoduše tak učiňte pomocí tlačítek nebo ovládacích prvků hlasitosti zařízení *Bluetooth*.

4.8 Dokování a nabíjení

Souprava A50 vyžaduje speciální externí zdroj napájení. Produkt používejte se síťovým adaptérem, který je součástí balení.

Náhlavní souprava A50 je navržena tak, aby ji bylo možné v době nepoužívání dokovat a nabíjet na stanici Base Station. Tím je zajištěno, že bude náhlavní souprava dostatečně nabitá a připravená na další použití. Po každé relaci doporučujeme usadit náhlavní soupravu do doku stanice Base Station. Souprava navíc obsahuje port *USB-C* (umístěný na pravém náušníku), který umožňuje kabelové nabíjení během používání nebo pro rychlé dobití.

Použití

- 1** Před usazením do doku se ujistěte, že je náhlavní souprava správně orientována; držák mikrofonu by se měl nacházet na levé straně a tlačítkové ovládací prvky by měly směřovat k vám.
- 2** Nezapomeňte držák mikrofonu vyklopit do horní polohy (ztlumení) a náušníky nesmějí být natočeny ani sklopeny dovnitř směrem k vám.
- 3** Opatrně nasadte náhlavní soupravu na stanici Base Station, aby byla náhlavní souprava správně zarovnána s nabíjecími kolíky.
- 4** Stanice Base Station je vybavena 4 indikátory LED, které signalizují stav nabití baterie náhlavní soupravy v přírůstcích po 25 %.
- 5** Náhlavní souprava je vybavena jedním indikátorem LED integrovaným do vypínače:
 - Zapnuto / baterie plně nabitá: Svítí bíle.
 - Režim spánku: Pulzuje bíle.
 - Nabíjení baterie: Svítí oranžově.
 - Baterie je slabá: Svítí červeně.
 - Kritický stav baterie (zbývá méně než 15 minut přehrávání): Pulzuje červeně.

OBSAH BALENIA

- Bezdrôtová náhlavná súprava A50

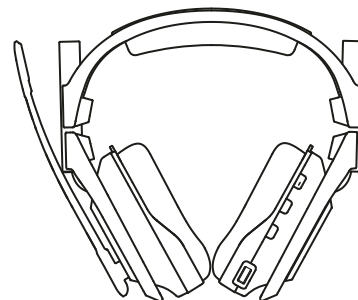

- Stanica A50 USB Base Station

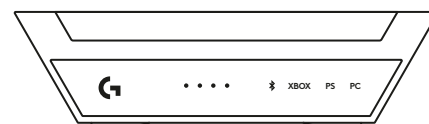

- 1 x kábel *USB-C* na *USB-A*

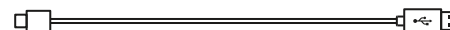

- 1 x kábel *USB-C* na *USB-C*



- 1 x *USB-C* napájací adaptér a zástrčka



- Karta Dolby Atmos

- QR kód s prepojením na webovú stránku so stručnou príručkou a podporou

- Dokument pre používateľa



PREHĽAD PRODUKTU

Náhlavná súprava

- 1 Držiak s mikrofónom funkciou stlmenia sklopením
- 2 Magnetické náušníky
- 3 Vypínač a indikátor LED
- 4 Tlačidlo PLAYSYNC
- 5 Tlačidlo *Bluetooth*[®]
- 6 Vyváženie zvuku hry/hlasu MixAmp
- 7 Ovládanie hlasitosti
- 8 Nabíjací port *USB-C*

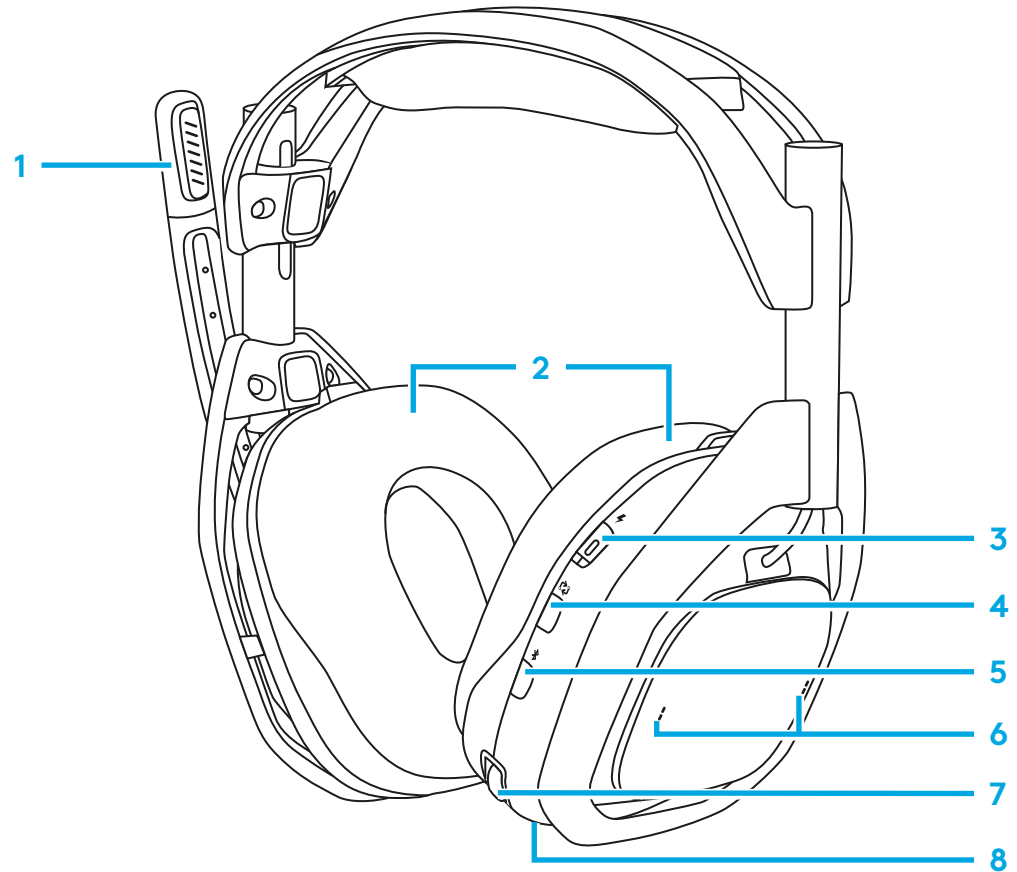

HDMI Base Station

Predná strana

- 1 Indikátor batérie náhlavnej súpravy
- 2 Indikátor *Bluetooth*®
- 3 Indikátor výberu vstupu

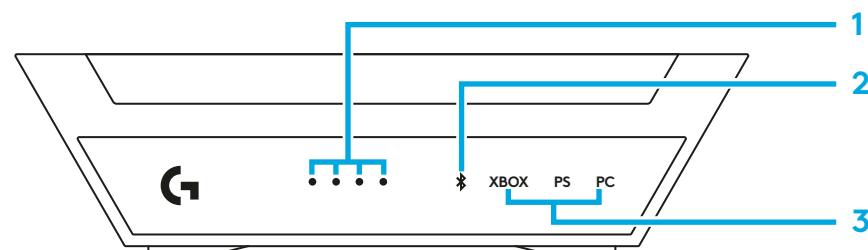

Zadná strana

- 4 Vstupy pre XBOX
- 5 Vstupy pre PlayStation/Switch
- 6 5 V zdroj napájania.
- 7 Vstup pre PC

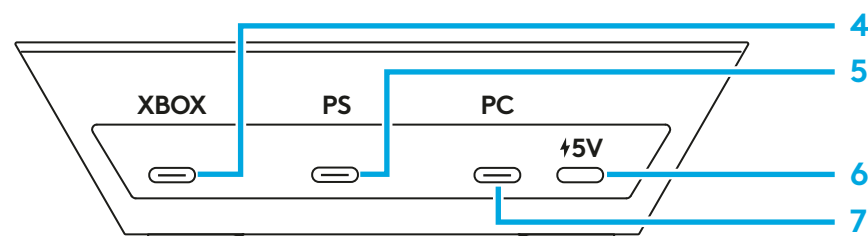

Kábel USB-C na USB-C

- 1 Do napájacieho portu 5V DC stanice BaseStation
- 2 Do napájacieho adaptéra



Kábel USB-C na A

- 1 Do USB stanice BaseStation
- 2 Do hernej konzoly

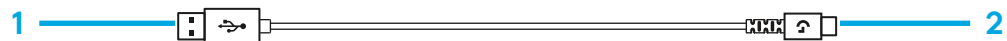

Napájací adaptér

- 1 Výstup 5 V DC

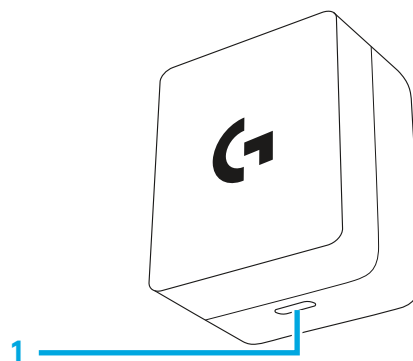

ZAČÍNAME

Súprava Logitech G A50 je vybavená funkciami PLAYSYNC Audio, MixAmp, ovládacími prvkami na vyváženie zvuku hry/hlasu a viacerými portami USB, takže môžete používať jednu náhlavnú súpravu až s 3 hernými systémami so spracovaním zvuku a ovládaním optimalizovaným pre viaceré platformy. Prepínajte medzi jednotlivými systémami pomocou integrovaného tlačidla PLAYSYNC, ktoré je prakticky umiestnené na náhlavnej súprave. Porty pre jednotlivé typy systémov sú označené na stanici BaseStation.

- **XBOX:** ovládacie prvky MixAmp a vyváženie zvuku hry/hlasu sú k dispozícii, ak je kábel USB pripojený k portu na stanici BaseStation označenom **XBOX**.
- **Playstation, Switch:** ovládanie vyváženía zvuku hry/hlasu MixAmp nebude k dispozícii.
- **Počítače so systémom Windows/Mac:** ovládacie prvky vyváženía zvuku hry/hlasu MixAmp sú k dispozícii, pokiaľ bolo nakonfigurované správne priradenie koncového bodu zvuku.

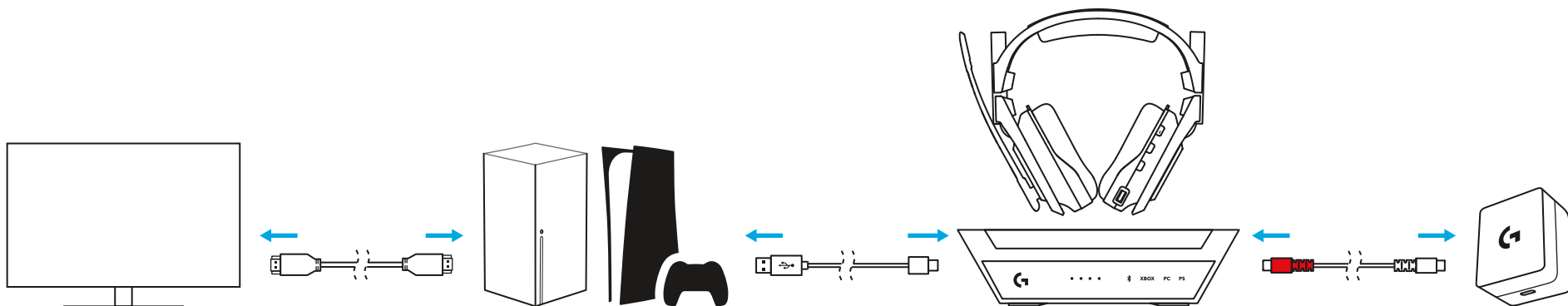

Pre PC – náhlavná súprava A50 sa pripája k počítaču so systémom *Windows* pomocou konektora USB-Audio, integrovaná funkcia MixAmp ponúka viacero koncových bodov USB na všestranné smerovanie rôznych zvukových signálov z rôznych aplikácií. Ak je vykonaná správna konfigurácia a priradenie, môžete počas hrania rýchlo upravovať a vyvažovať pomer hlasitosti hry a hlasu pomocou ovládacích prvkov na náhlavnej súprave A50.

Zariadenie	Typ USB-Audio	Popis	Stereo/mono	Max. prenosová/ vzorkovacia frekvencia
Prehrávanie/výstup	Slúchadlá	A50 Hra	Stereo	24 bitov/48 kHz
Prehrávanie/výstup	Slúchadlo náhlavnej súpravy	A50 Hlas	Stereo	16 bitov/48 kHz
Záznam/vstup	Mikrofón náhlavnej súpravy	A50 Hlas	Mono	16 bitov/48 kHz
Záznam/vstup	Linka	A50 StreamPort	Stereo	16 bitov/48 kHz

Súprava A50 je takisto vybavená rozhraním StreamPort, ktoré umožňuje poslať (streamovať) mix zvukových signálov, ktoré počujete v náhlavnej súprave, do inej aplikácie (pre záznam alebo vysielanie). Pomocou softvéru G HUB od Logitech G môžete tiež samostatne zahrnúť/vylúčiť/upraviť jednotlivé zvukové signály.

O zvuku *Bluetooth* – Súprava A50 je vybavená prijímačom *Bluetooth* integrovaným do stanice Base Station. To vám umožní pripojiť sekundárne zariadenie, ako je smartfón alebo tablet, pre hudbu a hovory. Náhlavná súprava A50 musí byť na účely každého prehrávania zvuku vrátane *Bluetooth* v dosahu stanice Base Station. Pokiaľ je náhlavná súprava mimo dosahu stanice Base Station, nebude funkcia *Bluetooth* dostupná. Hlasitosť *Bluetooth* je možné upraviť priamo zo zdrojového zariadenia *Bluetooth*. Ďalšie informácie nájdete v časti 4.7, kde sú uvedené podrobnosti o pripojení *Bluetooth*.

3.1 Pripojenie zariadenia A50 BaseStation k napájaniu

Pripojte jeden koniec dodaného kábla USB Type C na C pripojte do napájacieho portu 5 V DC stanice BaseStation. Druhý koniec zasunúte do dodaného napájacieho adaptéra a pripojte ho k sieťovej zásuvke/zdroju napájania.

- Stanica Base Station nepodporuje napájanie zo zbernice USB a na svoju činnosť potrebuje externé napájanie. Súčasťou balenia náhlavnej súpravy A50 je napájací adaptér a kábel USB C.
- Tip: Dodaný kábel USB Type C na C je obojsmerný, jeden koniec je označený červenou farbou, aby ste mohli identifikovať, ktorý kábel sa používa na napájanie stanice A50 Base Station.

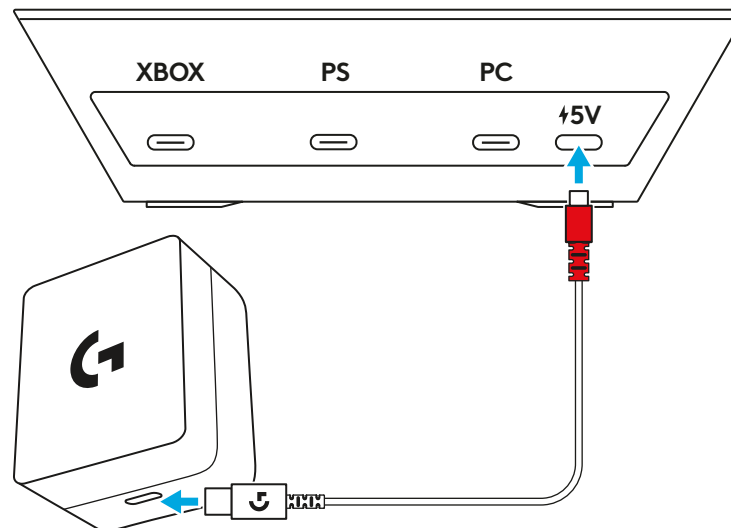

3.2 Pripojenie k systému XBOX

Pripojte kábel USB A na C z konzoly XBOX do portu označeného ako „XBOX“ na zadnej strane zariadenia A50 BaseStation.

- Ovládacie prvky na vyváženie zvuku hry/hlasu na náhlavnej súprave A50 sú k dispozícii v systéme XBOX a umožňujú rýchle a jednoduché nastavenie zvukových kanálov prehrávania zvuku aj hlasového chatu.
- Uistite sa, že je zariadenie BaseStation pripojené k dodanému napájaciemu adaptéru, bez externého napájania nebude fungovať.

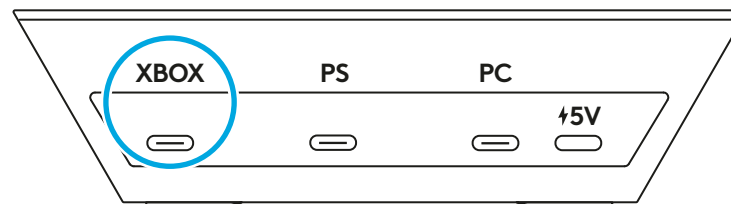

3.3 Pripojenie k systému PlayStation

Pripojte kábel USB A na C z konzoly Playstation do portu označeného ako „PS“ na zadnej strane zariadenia A50 BaseStation.

- Z dôvodu obmedzení platformy nie sú ovládacie prvky na vyváženie zvuku hry/hlasu na náhlavnej súprave A50 k dispozícii pre systém PlayStation.
- Uistite sa, že je zariadenie BaseStation pripojené k dodanému napájacímu adaptéru, bez externého napájania nebude fungovať.

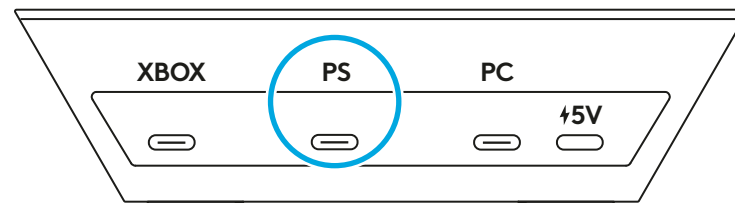

3.4 Pripojenie k systému Switch

Pripojte kábel USB A na C z doku konzoly Switch do portu označeného ako „PS“ na zadnej strane zariadenia A50 BaseStation.

- Z dôvodu obmedzení platformy nie sú ovládacie prvky na vyváženie zvuku hry/hlasu na náhlavnej súprave A50 k dispozícii pre systém PlayStation.
- Uistite sa, že je zariadenie BaseStation pripojené k dodanému napájacímu adaptéru, bez externého napájania nebude fungovať.

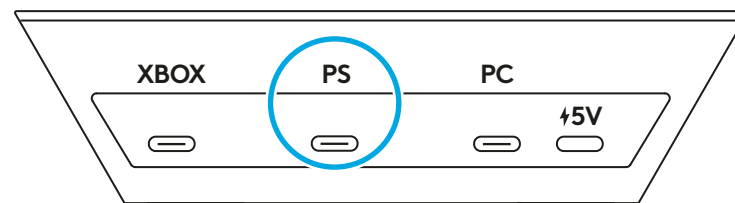

3.5 Pripojenie k PC

Pripojte kábel USB A na C z počítača do portu označeného ako „PC“ na zadnej strane zariadenia A50 BaseStation.

- Ovládacie prvky na vyváženie zvuku hry/hlasu na náhlavnej súprave A50 sú k dispozícii v systéme Windows a MacOS a umožňujú rýchle a jednoduché nastavenie zvukových kanálov prehrávania zvuku aj hlasového chatu.
- Aj keď to nie je nevyhnutné, odporúčame náhlavnú súpravu A50 pripojiť k portu USB-A podporujúcemu štandard USB 3.0 SuperSpeed alebo vyšší. Tieto porty sú obvykle označené modrou farbou, ale nemusí to byť pravidlom. Preštudujte si používateľskú príručku svojho zariadenia.

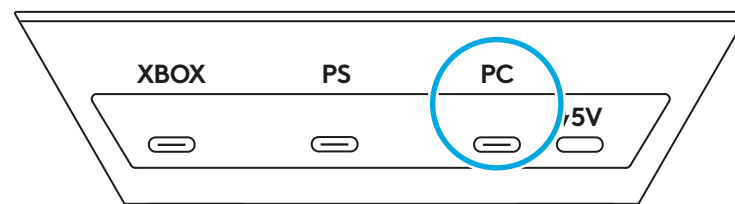

3.6 Pripojenie k *Bluetooth*[®]

- 1** Uistite sa, že dodaný napájací adaptér je pripojený k portu 5 V DC zariadenia BaseStation pomocou dodaného kábla *USB-C*. Zariadenie BaseStation nebude fungovať bez externého napájania.
- 2** Náhlavnú súpravu je možné usadiť alebo vybrať z doku zariadenia BaseStation; súpravu zapnite pomocou vypínača súpravy.
- 3** Stlačte tlačidlo *Bluetooth* a podržte ho na 3 sekundy.
- 4** Na prednom paneli stanice BaseStation nájdite indikátor *Bluetooth*, ktorý by mal začať blikáť.
- 5** Zo svojho zariadenia *Bluetooth* sa pripojte k zariadeniu „A50 X“ v zozname párovania.
 - Náhlavná súprava A50 musí byť na účely každého prehrávania zvuku vrátane pripojenia *Bluetooth* pripojená k stanici Base Station. Pokiaľ je náhlavná súprava mimo dosahu stanice Base Station, nebude funkcia *Bluetooth* dostupná.
 - Ovládacie na vyváženie zvuku hry/hlasu na náhlavnej súprave A50 nie sú k dispozícii pre pripojenie *Bluetooth*.

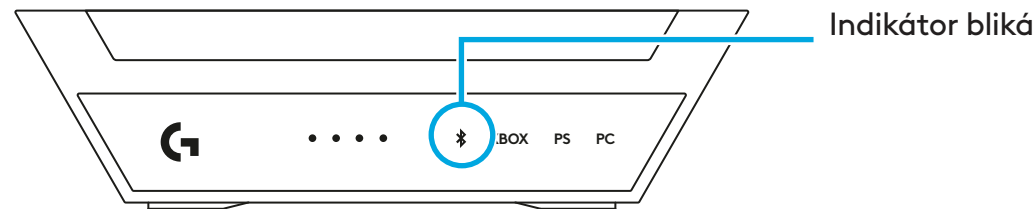
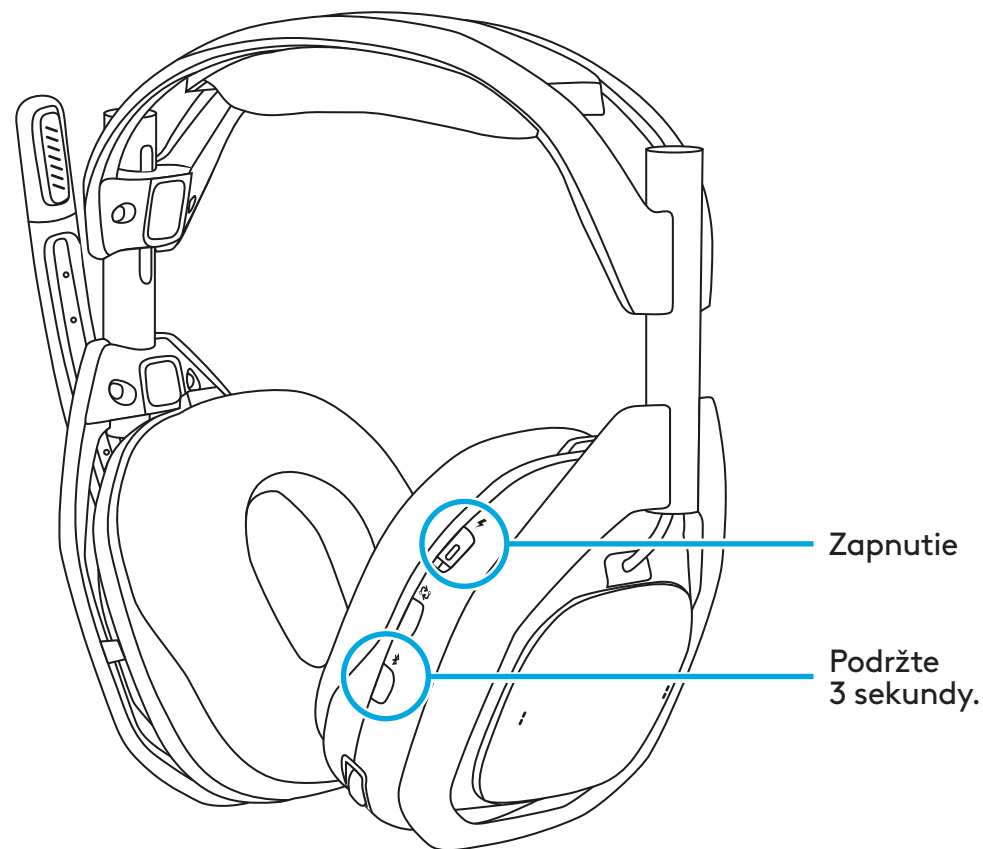

POSTUP POUŽÍVANIA

Postup konfigurácie a používania

Pred používaním náhlavnej súpravy A50 si prečítajte nasledujúcu časť, aby ste sa oboznámili s ovládacími prvkami náhlavnej súpravy, spôsobom konfigurácie a užitočnými tipmi, ktoré vám pomôžu čo najlepšie využiť súpravu Logitech G A50. Typy zariadení a systémov nájdete v nasledujúcich častiach:

4.1 Ovládacie prvky náhlavnej súpravy

- 1 Mikrofón s funkciou stlmenia sklopením:** Náhlavná súprava A50 je vybavená nastaviteľným držiakom s mikrofónom, ktorý sa po sklopení automaticky stlmí. Po otočení do úplne zvislej polohy je signál mikrofónu stlmený na úrovni náhlavnej súpravy. Pri otáčaní držiaka pocítite mechanický aretačný bod, ktorý indikuje, kedy je stlmenie zapnuté alebo vypnuté.
- 2 Vyváženie zvuku hry/hlasu:** Na podporovaných platformách a pri správnej konfigurácii umožňuje funkcia MixAmp súpravy A50 nastavenie medzi dvoma rôznymi zvukovými signálmi priamo počas hrania. Vďaka tomu môžete rýchlo nastaviť a vyvážiť, aký pomer zvuku hry alebo hlasu priateľa chcete v danom okamihu počuť. Ovládacie prvky na vyváženie zvuku hry/hlasu sú prístupné pomocou dvoch lopatkových prepínačov umiestnených na pravom uchu náhlavnej súpravy. Pri dosiahnutí bodov max. hlasitosti hry, strednej hlasitosti a max. hlasitosti hlasu sa prehrá akustický oznamovací tón.

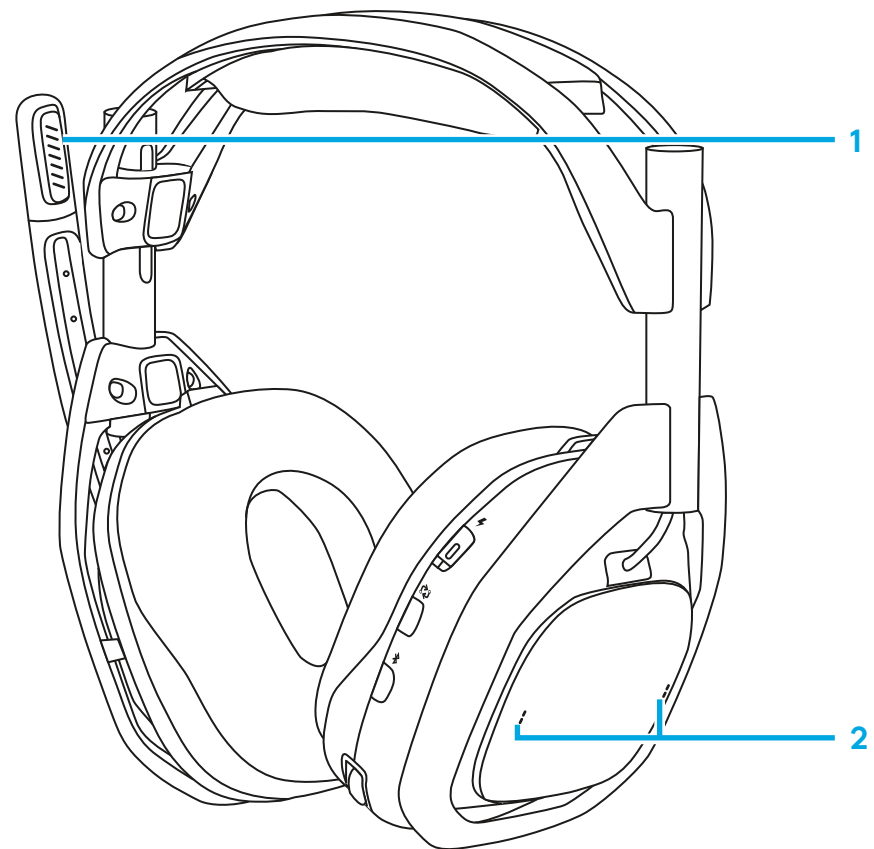

- 3 Hlasitosť a nastavenie náhlavnej súpravy:** Súprava A50 je vybavená interným systémom pre správu a riadenie hlasitosti; hlasitosť súpravy je nezávislá a nie je synchronizovaná so zdrojovým systémom. Hlasitosť sa nastavuje intuitívne pomocou ovládacieho kolieska. Pri dosiahnutí bodov maximálnej hlasitosti a nulovej hlasitosti sa prehrá akustický oznamovací tón.

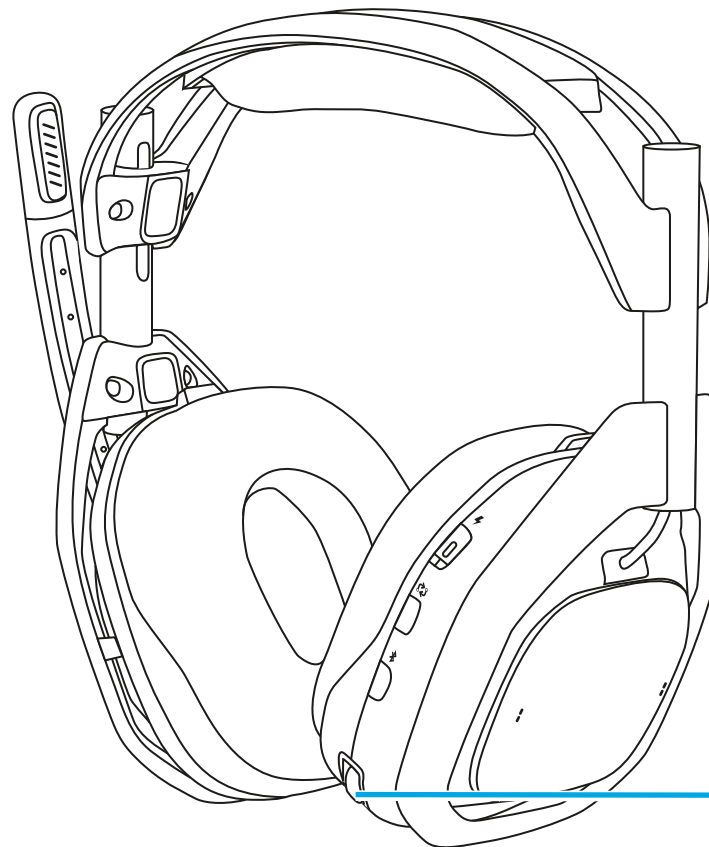

4.2 PREPÍNANIE VSTUPOV

Pokiaľ je pripojených viac systémov, súprava A50 umožňuje prepínať medzi jednotlivými systémami pomocou tlačidla PLAYSYNC umiestneného na náhlavnej súprave pod vypínačom.

- 1** Keď sa náhlavná súprava vyberie z doku, je nutné zapnúť napájanie, aby tlačidlo PLAYSYNC fungovalo. Jedným stlačením tlačidla môžete prepínať medzi systémami. Prepnutie sa zodpovedajúcim spôsobom signalizuje indikátorom LED vstupu stanice Base Station.
- 2** Keď sú aktívne všetky tri systémy, stlačením tlačidla PLAYSYNC sa postupne prepínajú jednotlivé vstupy, od XBOX cez PlayStation až po PC.
- 3** Tlačidlo PLAYSYNC môžete použiť, keď je náhlavná súprava usadená do doku stanice Base Station bez ohľadu na to, či je vypínač zapnutý alebo vypnutý.

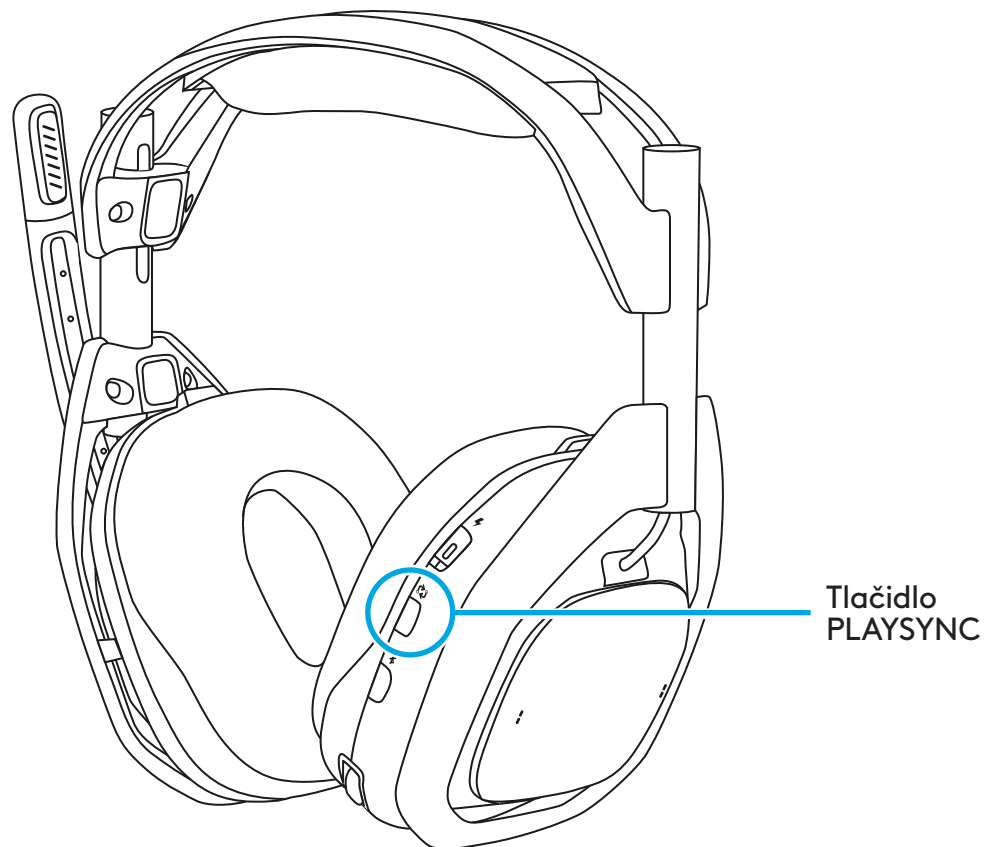

4.3 XBOX

Ak chcete používať súpravu A50 so systémom XBOX, najprv sa uistite, že je nakonfigurovaná. Súprava A50 takisto disponuje technológiou Dolby Atmos so zahrnutou doživotnou licenciou.

Konfigurácia

- 1 Usadíte náhlavnú súpravu A50 do doku stanice Base Station a zapnete ju.
- 2 Stlačením tlačidla PLAYSYNC ju nastavíte do režimu XBOX.
- 3 Odpojte náhlavnú súpravu a nechajte ju zapnutú, na obrazovke sa zobrazí upozornenie, že náhlavná súprava bola priradená. Môže to trvať niekoľko sekúnd.
- 4 V ponuke XBOX Nastavenia > Hlasitosť a zvukový výstup > Zvuk náhlavnej súpravy:
 - Pre Formát náhlavnej súpravy vyberte možnosť **Nekomprimované stereo** alebo **Dolby Atmos pre slúchadlá**.
- 5 V časti **Ďalšie možnosti** ponechajte všetko ostatné nezačiarknuté, prípadne môžete povoliť možnosť **Stlmiť zvuk reproduktora pri pripojení náhlavnej súpravy**, ak si to želáte. Táto funkcia je odporúčaná počas tímového četu, aby zvuk z televízora/reproduktora nebol zachytený mikrofónom súpravy A50 a nerušil váš tím.

Používanie

- 1 Technológia A50 MixAmp sa bez problémov integruje so systémom XBOX. Stavvy vyváženía zvuku hry/hlasu na náhlavnej súprave A50 sú synchronizované so systémom XBOX, je možné ich zobrazíť a nastaviť pomocou ovládača v ponuke sprievodcu na karte zvuku.
- 2 Pokiaľ je náhlavná súprava A50 usadená do doku/vypnutá, bude zvuk zo systému XBOX automaticky smerovaný do TV/reproduktora.

- 3** Pokiaľ sa náhlavná súprava vyberie z doku/zapne, bude zvuk zo systému *XBOX* presmerovaný do náhlavnej súpravy. Systém *XBOX* vás upozorní na obrazovke, keď je priradená náhlavná súprava.
- Kým je náhlavná súprava A50 vybratá z doku, môžete ju kedykoľvek vypnúť a obnoviť tak prehrávanie zvuku do televízora/reproduktorov.
 - Poznámka: dodaná licencia Dolby Atmos je hardvérovo viazaná na vašu súpravu A50. Aktivácia a používanie tejto funkcie vyžaduje platné pripojenie USB ku konzole a napájanie stanice A50 Base Station.

4.4 PlayStation

Ak chcete používať súpravu A50 so systémom PlayStation, najprv sa uistite, že je nakonfigurovaná.

Konfigurácia

- 1** Usadíte náhlavnú súpravu A50 do doku stanice Base Station a zapnete ju.
- 2** Pomocou tlačidla PLAYSYNC ju nastavte do režimu PS, na obrazovke sa zobrazí upozornenie, že náhlavná súprava bola rozpoznaná.
- 3** V časti **Nastavenie > Zvuk > Zvukový výstup**:
 - Pre **Výstupné zariadenie** vyberte položku **Náhlavná súprava USB (A50)**.
 - Prejdite dole a v časti **Forma zvuku (priorita)** vyberte **Lineárne PCM**.
- 4** Voliteľné: V prípade potreby je možné aktivovať funkciu **3D zvuk (slúchadlá)** a nastaviť položku **Zvukový profil** podľa vašich preferencií.
- 5** Potom v ponuke **Nastavenie > Zvuk > Mikrofón**:
 - Pre vstupné zariadenie vyberte položku **Náhlavná súprava USB (A50)**.

Používanie

- 1 Ak chcete používať náhlavnú súpravu A50, uistite sa, že zvukový výstup je nastavený na možnosť **Náhlavná súprava USB (A50)** a mikrofón je nastavený na možnosť **Náhlavná súprava USB (A50)**. K týmto nastaveniam sa dostanete pomocou časti **Nastavenia** alebo **Ovládacie centrum** stlačením tlačidla **PS** na ovládači.
- 2 Hlasitosť náhlavnej súpravy A50 je spravovaná oddelene od systému PlayStation a nie je navrhnutá tak, aby sa synchronizovala. Pred použitím pozorne nastavte hlasitosť systému PlayStation aj súpravy A50 tak, aby bola príjemná.
 - Poznámka: Funkcia vyváženia zvuku hry/hlasu a ovládacie prvky nebudú pri používaní so systémom PlayStation k dispozícii.
 - Poznámka: Funkcia **automatického prepínania výstupného zariadenia** systému PlayStation funguje, keď je súprava A50 fyzicky odpojená od siete alebo je nastavená na iný prevádzkový režim (XBOX alebo PC) pomocou tlačidla PLAYSYNC. Vloženie do doku alebo odpojenie náhlavnej súpravy neovplyvní zvukový výstup konzoly a nespôsobí jeho presmerovanie. Zvukový výstup môžete vybrať manuálne výberom požadovaného zariadenia, čo môžete urobiť v časti **Nastavenia** alebo **Ovládacie centrum** stlačením tlačidla **PS** na ovládači.

4.5 Switch

Ak chcete používať náhlavnú súpravu A50 a stanicu Base Station so zariadením Nintendo Switch v režime dokovania, postupujte podľa týchto pokynov.

Konfigurácia

- 1 Usadíte náhlavnú súpravu A50 do doku stanice Base Station a zapnete ju.
- 2 Pomocou tlačidla PLAYSYNC ju nastavte do režimu PS, na obrazovke sa zobrazí upozornenie, že náhlavná súprava bola rozpoznaná.

Používanie

- 1 Konzola switch automaticky presmeruje zvuk do súpravy A50, keď je stanica Base Station pripojená cez USB a je nastavená na príslušný prevádzkový režim.

- 2** Hlasitosť náhlavnej súpravy A50 sa spravuje oddelene od systému Switch a je navrhnutá tak, aby sa nesynchronizovala. Pred použitím pozorne nastavte hlasitosť systému Switch aj súpravy A50 tak, aby bola príjemná.
- Poznámka: Funkcia vyváženia zvuku hry/hlasu a ovládacie prvky nebudú pri používaní so systémom Switch k dispozícii.
 - Poznámka: Vzhľadom na spôsob dizajnu a fungovania systému Switch sa prenos zvuku do TV/reproduktora neobnoví, kým sa súprava A50 fyzicky neodpojí alebo kým sa pomocou tlačidla PLAYSYNC nenastaví na iný prevádzkový režim(XBOX alebo PC). Vloženie do doku alebo odpojenie náhlavnej súpravy neovplyvní zvukový výstup konzoly a nespôsobí jeho presmerovanie.

4.6 PC

Ak chcete používať súpravu A50 so systémom XBOX, najprv sa uistite, že je nakonfigurovaná. Súprava A50 ponúka niekoľko koncových bodov zvuku USB, ktoré je možné využiť pre rôzne funkcie alebo potreby. Súprava A50 takisto disponuje technológiou Dolby Atmos so zahrnutou doživotnou licenciou.

Konfigurácia

- 1** Umiestnite náhlavnú súpravu A50 do doku stanice Base Station a zapnite ju.
- 2** Stlačením tlačidla PLAYSYNC nastavte produkt do režimu PC.
- 3** V časti **Nastavenie > Zvuk > Výstup** :
 - Uistite sa, že je **Výstup** nastavený na možnosť **A50 Game**. Váš systém bude teraz používať tento zvukový koncový bod ako hlavný výstup.
 - Voliteľne: v prípade potreby môžete tiež nastaviť formát Priestorového zvuku kliknutím na A50 X Game, čím prejdete na jeho **Vlastnosti**, potom v rozbaľovacom zoznamu **Priestorový zvuk** vyberte **Microsoft Windows Sonic pre slúchadlá** alebo **Dolby Atmos** pre slúchadlá.
- 4** V časti **Nastavenie > Zvuk > Vstup**:
 - Uistite sa, že **Vstup** je nastavený na **A50 Mic Out**. Váš systém bude teraz používať súpravu A50 X ako hlavný mikrofón.

- 5 Voliteľný krok: K dispozícii je sekundárny koncový bod výstupu zvuku USB označený ako A50 Voice. V prípade potreby môžete do tohto zvukového koncového bodu napojiť svoju chatovaciu aplikáciu alebo výstup chatu hry. Týmto spôsobom umožníte fungovanie ovládacích prvkov na vyváženie zvuku hry/hlasu pomocou dvoch lopatkových prepínačov umiestnených na pravom uchu náhlavnej súpravy.
- 6 Voliteľný krok: K dispozícii je sekundárny koncový bod vstupu zvuku USB označený ako A50 Stream Out. Používa sa pre funkciu výstupu streamovania súpravy A50. Podrobnosti nájdete v časti Výstup streamovania.

Používanie

- 1 Ak je súprava A50 nastavená ako primárne zvukové zariadenie, pri každom pripojení stanice Base Station k počítaču a k napájaniu sa použije pre výstup zvuku z počítača. Usadenie a vybratie náhlavnej súpravy z doku nebude mať vplyv na výstup zvuku vášho systému a nespôsobí jeho presmerovanie.
- 2 Hlasitosť náhlavnej súpravy A50 je spravovaná oddelene od počítača a nie je navrhnutá tak, aby sa synchronizovala. Pred použitím použite nastavenie hlasitosti systému Windows aj súpravy A50, aby ste zabezpečili príjemnú úroveň.
 - Poznámka: dodaná licencia Dolby Atmos je hardvérovo viazaná na vašu súpravu A50. Aktivácia a používanie tejto funkcie vyžaduje platné pripojenie USB ku konzole a napájanie stanice A50 Base Station.

4.7 Bluetooth®

Náhlavná súprava A50 musí byť na účely každého prehrávania zvuku vrátane pripojenia *Bluetooth* pripojená k stanici Base Station. Pokiaľ je náhlavná súprava mimo dosahu stanice Base Station, nebude funkcia *Bluetooth* dostupná.

Konfigurácia

- 1 Náhlavná súprava musí byť v dosahu stanice Base Station a zapnutá.
- 2 Stlačte tlačidlo *Bluetooth* a podržte ho na 3 sekundy.

3 V zariadení Bluetooth nájdite súpravu **A50** v zozname párovania a pripojte sa k nej.

4 POZNÁMKA: Pokiaľ je súprava A50 vypnutá, automaticky sa znovu nepripojí k naposledy použitému zariadeniu *Bluetooth*. Nezabudnite sa znovu pripojiť k súprave A50 zo zariadenia *Bluetooth*.

Používanie

1 Keď je súprava A50 pripojená k zariadeniu *Bluetooth*, pomocou tlačidla *Bluetooth* umiestneného na náhlavnej súprave sú k dispozícii nasledujúce ovládacie prvky zvuku a prehrávania:

- Prehrať/pozastaviť: Jedno klepnutie.
- Ďalšia skladba: Poklepanie.
- Predchádzajúca skladba: Trojité klepnutie.

2 Pri prichádzajúcom hlasovom hovore sú k dispozícii nasledujúce ovládacie prvky:

- Prijatie/ukončenie hovoru: Jedno klepnutie.
- Odmietnutie hovoru: Podržanie.

3 Ak chcete upraviť hlasitosť zvuku *Bluetooth* (hudby alebo hovorov), jednoducho tak urobte pomocou tlačidiel alebo ovládacích prvkov hlasitosti zariadenia *Bluetooth*.

4.8 Dokovanie a nabíjanie

Súprava A50 vyžaduje vyhradený externý zdroj napájania. S produktom používajte priložený sieťový adaptér.

Náhlavná súprava A50 je navrhnutá tak, aby sa mohla v čase nepoužívania dokovať a nabíjať na stanici Base Station.

Tým sa zabezpečí, že náhlavná súprava bude dostatočne nabitá a pripravená na ďalšie používanie. Po každej relácii odporúčame usadiť náhlavnú súpravu do doku stanice Base Station. Súprava navyše obsahuje port *USB-C* (umiestnený na pravom náušníku), ktorý umožňuje káblové nabíjanie počas používania alebo pre rýchle dobitie.

Použitie

- 1** Pred usadením do doku sa uistite, že je náhlavná súprava správne orientovaná; držiak mikrofónu by sa mal nachádzať na ľavej strane a tlačidlové ovládacie prvky by mali smerovať k vám.
- 2** Nezabudnite držiak mikrofónu vyklopiť do hornej polohy (stlmené) a náušníky nesmú byť natočené ani sklopené dovnútra smerom k vám.
- 3** Jemne položte náhlavnú súpravu na stanicu Base Station, aby sa náhlavná súprava správne zarovnala s nabíjacími kolíkmi.
- 4** Stanica Base Station je vybavená 4 indikátormi LED, ktoré signalizujú stav nabitia batérie náhlavnej súpravy v prírastkoch po 25 %.
- 5** Náhlavná súprava je vybavená jedným indikátorom LED integrovaným do vypínača:
 - Zapnuté/batéria plne nabitá: Svieti bielo.
 - Režim spánku: Pulzuje bielo.
 - Nabíjanie batérie: Svieti oranžovo.
 - Batéria je slabá: Svieti na červeno.
 - Kritický stav batérie (zostáva menej ako 15 minút prehrávania): Pulzuje červeno.

КОМПЛЕКТ ПОСТАВКИ

- Бездротова гарнітура A50
- Базовий блок USB A50
- 1 кабель із роз'ємами *USB-C* та *USB-A*
- 1 кабель із двома роз'ємами *USB-C*
- 1 адаптер живлення з роз'ємом *USB-C* та штепсель
- Картка Dolby Atmos
- QR-код із посиланням на короткий веб-посібник користувача та сайт підтримки
- Документація користувача

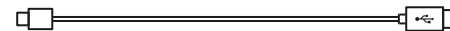
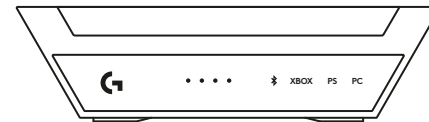
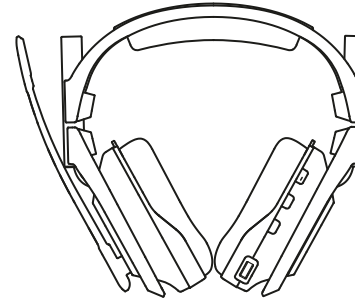

ОГЛЯД ПРОДУКТУ

Гарнітура

- 1 Мікрофон із функцією вимкнення звуку при повороті тримача
- 2 Амбушури з магнітним кріпленням
- 3 Перемикач живлення та світлодіодний індикатор
- 4 Кнопка PLAYSYNC
- 5 Кнопка *BLUETOOTH*[®]
- 6 Керування балансом між ігровим звуком та голосом (чат-мікшер) MixAmp
- 7 Регулятор гучності
- 8 Зарядний порт *USB-C*

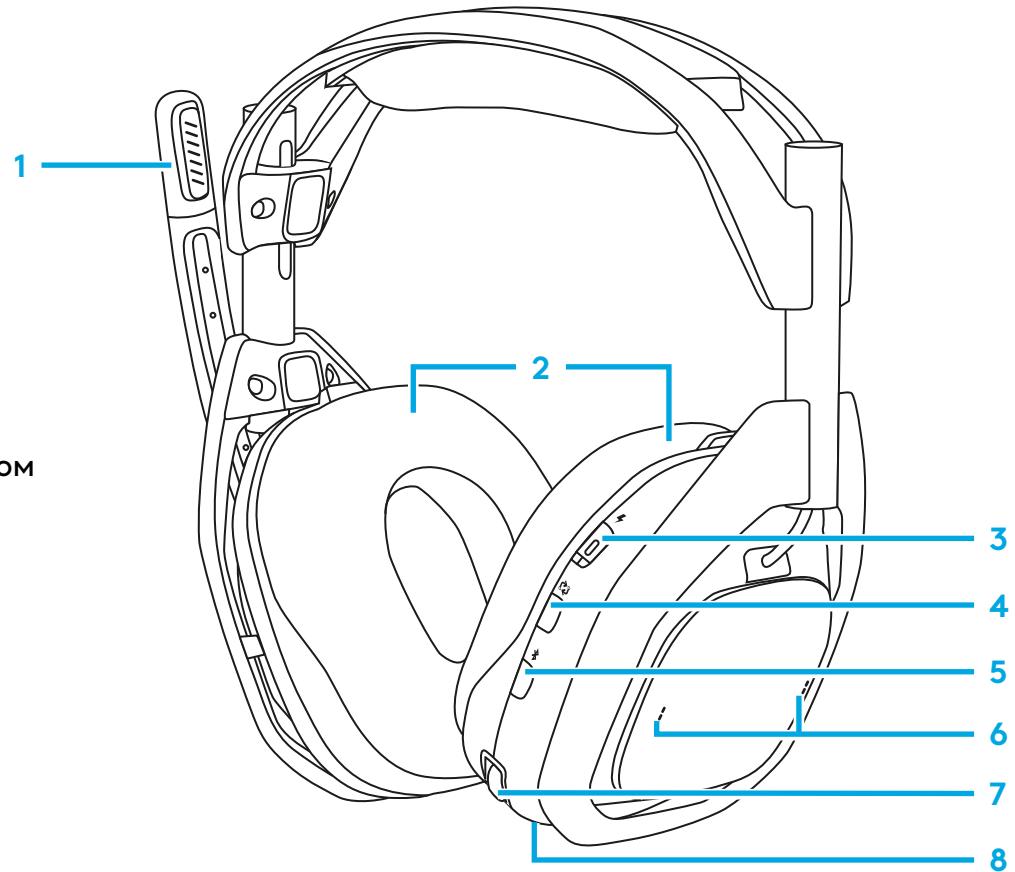

БАЗОВИЙ БЛОК HDMI

Передня панель

- 1 Індикатор рівня заряду батареї гарнітури
- 2 Індикатор *Bluetooth*[®]
- 3 Індикатор вибору входу

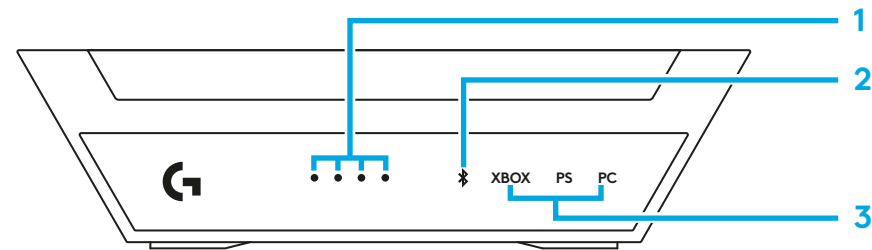

Задня панель

- 4 Входи для XBOX
- 5 Входи для PlayStation/Switch
- 6 Живлення 5 В
- 7 Вхід для ПК

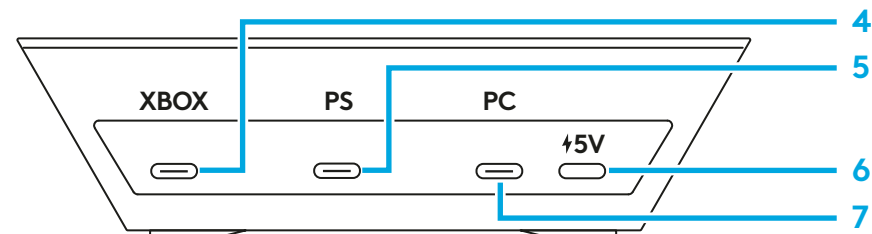

Кабель із двома роз'ємами USB-C

- 1 Для підключення до порту живлення 5 В пост. струму базового блока
- 2 Для підключення до адаптера живлення



Кабель із роз'ємами USB-C та USB-A

- 1 Для підключення до базового блока USB
- 2 Для підключення до ігрової приставки



Адаптер живлення

- 1 Вихід на 5 В пост. струму

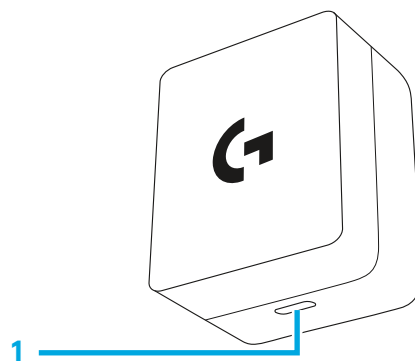

ПОЧАТОК РОБОТИ

Гарнітура Logitech G A50 із функціями PLAYSYNC Audio, MixAmp, елементами керування балансом між ігровим звуком та голосом, а також декількома USB-портами дозволяє використовувати одну гарнітуру з 3 ігровими системами, підтримуючи обробку звуку та можливості керування, оптимізовані для кількох платформ. Швидко перемикайтеся між різними системами за допомогою вбудованої кнопки PLAYSYNC, зручно розташованої на вашій гарнітурі. Порти для кожного типу системи позначені відповідним маркуванням на базовому блоці.

- *XBOX*: елементи керування балансом між ігровим звуком та голосом MixAmp будуть доступні, якщо USB-кабель підключено до порту базового блока, призначеного для *XBOX*.
- *Playstation, Switch*: елементи керування MixAmp балансом між ігровим звуком та голосом будуть недоступні.
- Комп'ютери під управлінням *Windows/Mac*: елементи керування балансом між ігровим звуком та голосом MixAmp будуть доступні, якщо налаштовано правильне призначення кінцевих точок аудіо.

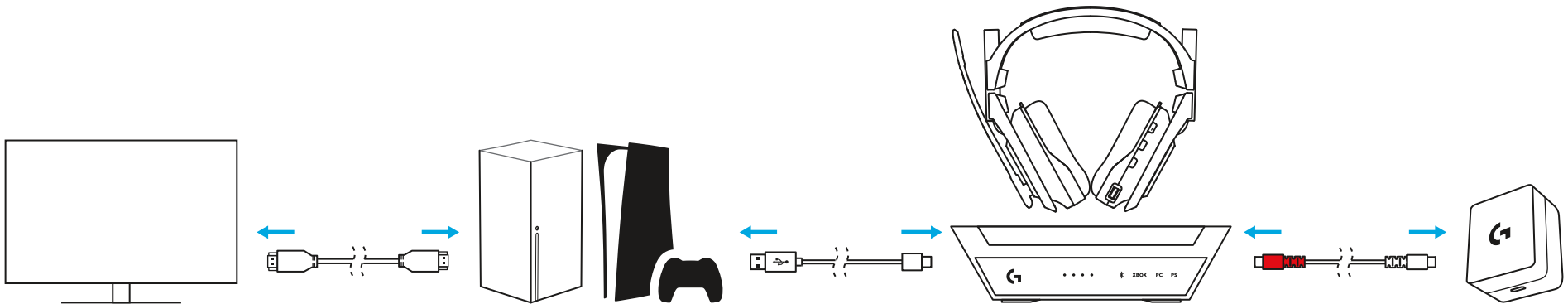

У разі ПК — гарнітура A50 підключається до комп'ютера під управлінням *Windows* за допомогою USB-Audio, вбудована функція MixAmp пропонує кілька кінцевих точок USB для забезпечення універсальної передачі різних аудіосигналів від різних програм. За умови правильного налаштування й призначення ви зможете швидко регулювати й балансувати мікс ігрового звуку й голосу за допомогою елементів керування на гарнітурі A50.

Пристрій	Тип USB-Audio	Дескриптор	Стерео / моно	Макс. біт / частота дискретизації
Відтворення/вивід	Навушники	A50 Game (ігровий звук)	Стерео	24 біт / 48 кГц
Відтворення/вивід	Навушники гарнітури	A50 Voice (голос)	Стерео	16 біт / 48 кГц
Записування/ввід	Мікрофон гарнітури	A50 Voice (голос)	Моно	16 біт / 48 кГц
Записування/ввід	Кабель	A50 StreamPort	Стерео	16 біт / 48 кГц

A50 також має функцію StreamPort, що дає змогу надсилати мікс аудіосигналів, які відтворюються через гарнітуру, в іншу програму (для записування або потокової трансляції). За допомогою програмного забезпечення G HUB від Logitech G також можна вмикати, вимикати або налаштовувати кожен аудіосигнал окремо.

Про передачу звуку через Bluetooth. Базовий блок A50 оснащено приймачем *Bluetooth*. Це дає змогу підключити додатковий пристрій, як-от смартфон чи планшет, для прослуховування музики та здійснення викликів. Для відтворення будь-якого аудіо, зокрема й через *Bluetooth*, гарнітура A50 має перебувати в межах діапазону дії базового блока. Функція *Bluetooth* не працюватиме, якщо гарнітура перебуває поза межами діапазону дії базового блока. Гучність звуку, що передається через *Bluetooth*, можна відрегулювати безпосередньо на пристрої *Bluetooth*. Щоб отримати докладнішу інформацію про підключення *Bluetooth*, див. розділ 4.7.

3.1 Підключення базового блока A50 до живлення

Підключіть один кінець кабелю з двома роз'ємами USB-C, що входить до комплекту поставки, до порту живлення 5 В постійного струму на базовому блоці. Підключіть інший кінець кабелю до адаптера живлення, що входить до комплекту поставки, й увімкніть його в розетку / джерело живлення.

- Базовий блок не підтримує живлення через шину USB і потребує зовнішнього живлення для функціонування. До комплекту поставки гарнітури A50 входять адаптер живлення та кабель USB C.
- Порада. Кабель із двома роз'ємами USB-C, що входить до комплекту поставки, є двонаправленим; один кінець кабелю позначено червоним кольором, щоб допомогти ідентифікувати кабель, який має використовуватися для живлення базового блока A50.

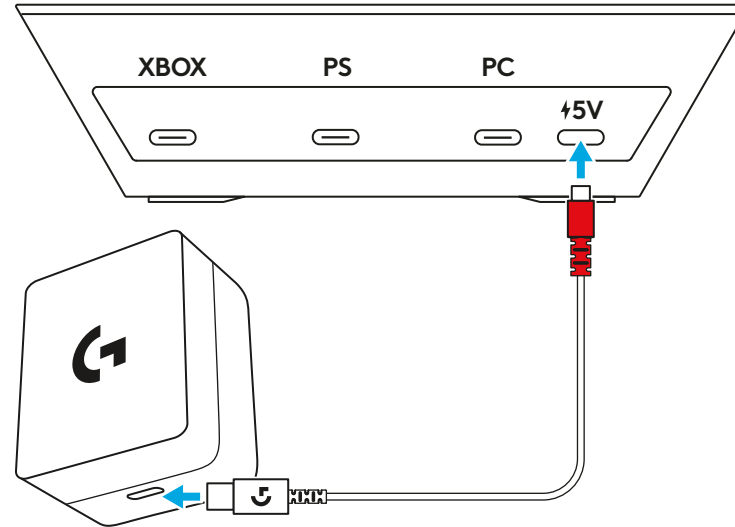

3.2 Підключення до XBOX

Підключіть кабель із роз'ємом USB-A на одному кінці та роз'ємом USB-C на іншому кінці до приставки XBOX та до порту на задній панелі базового блока A50 із позначкою «XBOX».

- На XBOX доступні елементи керування балансом між ігровим звуком й голосом A50 MixAmp, що дозволяють швидко та легко налаштовувати аудіоканали як для відтворення ігрового звуку, так і для голосового чату.
- Переконайтеся, що базовий блок підключено до адаптера живлення, який входить до комплекту поставки, тому що без зовнішнього живлення базовий блок не працюватиме.

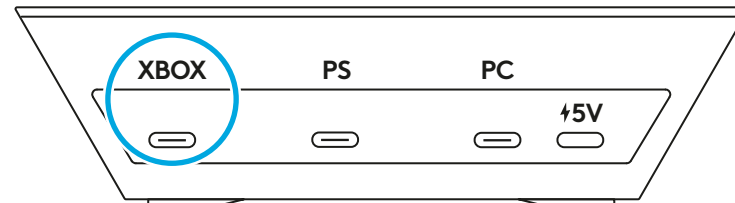

3.3 Підключення до Playstation

Підключіть кабель із роз'ємом USB-A на одному кінці та роз'ємом USB-C на іншому кінці до приставки Playstation та до порту на задній панелі базового блока A50 із позначкою «PS».

- Через обмеження платформи елементи керування балансом між ігровим звуком та голосом A50 MixAmp недоступні для використання з PlayStation.
- Переконайтеся, що базовий блок підключено до адаптера живлення, який входить до комплекту поставки, тому що без зовнішнього живлення базовий блок не працюватиме.

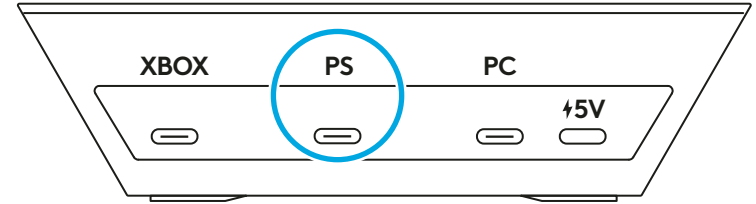

3.4 Підключення до Switch

Підключіть кабель із роз'ємом USB-A на одному кінці та роз'ємом USB-C на іншому кінці до приставки Switch та до порту на задній панелі базового блока A50 із позначкою «PS».

- Через обмеження платформи елементи керування балансом між ігровим звуком та голосом A50 MixAmp недоступні для використання з PlayStation.
- Переконайтеся, що базовий блок підключено до адаптера живлення, який входить до комплекту поставки, тому що без зовнішнього живлення базовий блок не працюватиме.

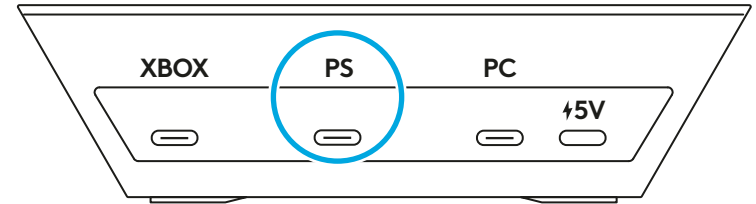

3.5 Підключення до ПК

Підключіть кабель із роз'ємом USB-A на одному кінці та роз'ємом USB-C на іншому кінці до порту на задній панелі базового блока A50 із позначкою «PC».

- У Windows та MacOS доступні елементи керування балансом між ігровим звуком та голосом A50 MixAmp, які дозволяють швидко та легко налаштовувати аудіоканали як для відтворення ігрового звуку, так і для голосового чату.
- Хоча це не є обов'язковою вимогою, ми рекомендуємо підключати A50 до порту USB-A з підтримкою USB 3.0 SuperSpeed або вище. Здебільшого вони позначені синім кольором, хоча й не завжди. Ознайомтеся з посібником користувача вашого пристрою, щоб дізнатися більше.

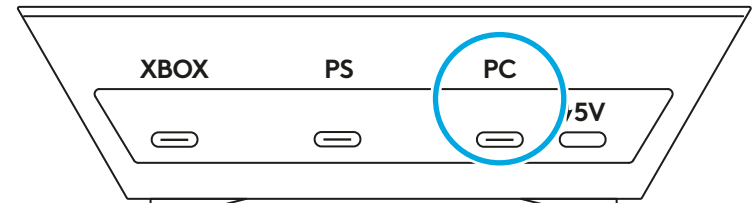

3.6 Підключення до Bluetooth®

- 1** Переконайтеся, що адаптер живлення, що входить до комплекту поставки, підключено до порту живлення 5 В постійного струму на базовому блоці за допомогою кабелю USB-C із комплекту поставки. Базовий блок не працюватиме без зовнішнього живлення.
- 2** Гарнітуру можна приєднати до базового блока або від'єднати від нього; щоб увімкнути гарнітуру, скористайтеся перемикачем живлення.
- 3** Натисніть кнопку *Bluetooth* й утримуйте її натиснутою протягом 3 секунд.
- 4** Знайдіть індикатор *Bluetooth* на передній панелі базового блока, він повинен почати блимати.
- 5** На пристрої *Bluetooth* виберіть «A50» зі списку доступних пристроїв.
 - Щоб відтворювати будь-яке аудіо, зокрема й через *Bluetooth*, гарнітуру A50 слід підключити до базового блока. Функція *Bluetooth* не працюватиме, якщо гарнітура перебуває поза межами діапазону дії базового блока.
 - Елементи керування балансом між ігровим звуком та голосом A50 MixAmp недоступні під час роботи через *Bluetooth*.

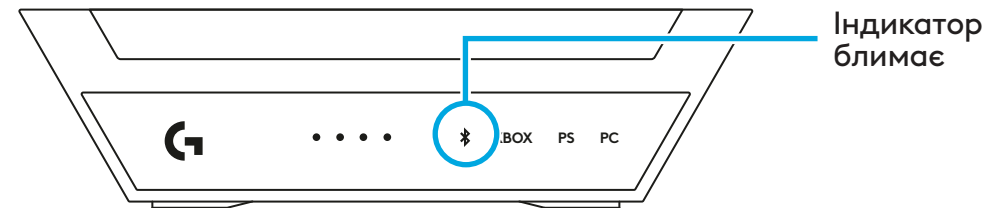
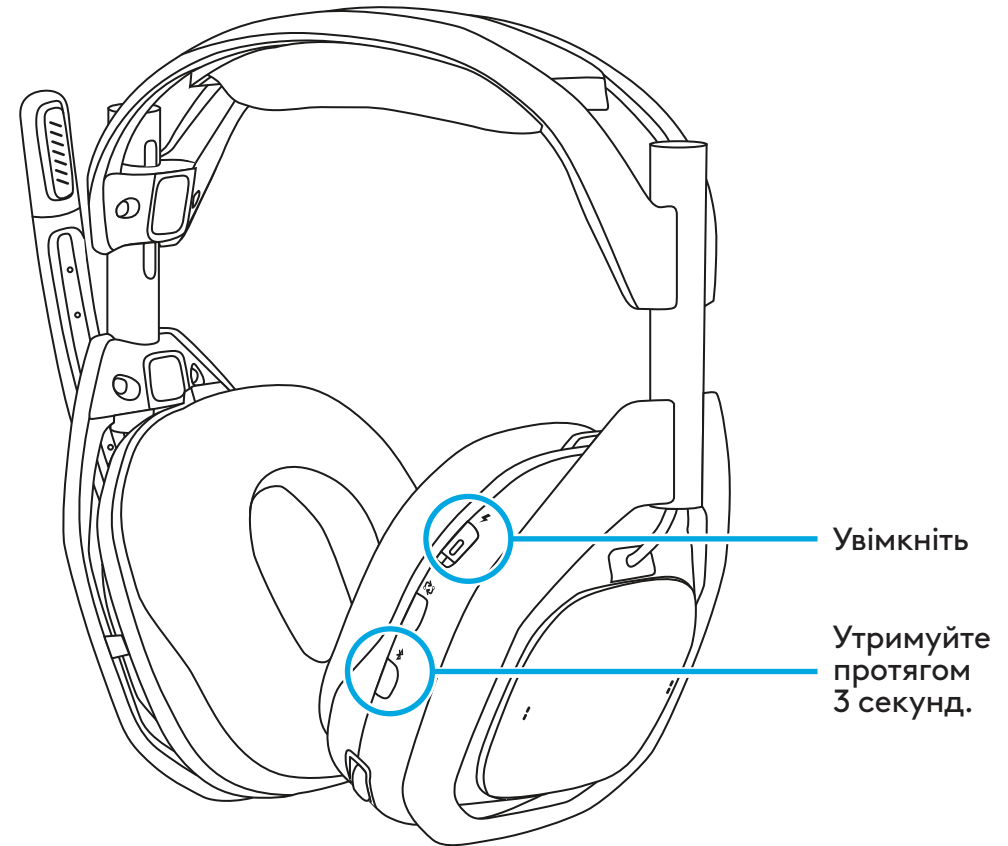

ОСОБЛИВОСТІ ЕКСПЛУАТАЦІЇ

Налаштування й використання

Перш ніж почати користуватися гарнітурою A50, прочитайте наступний розділ, щоб ознайомитися з елементами керування гарнітурою, способами її налаштування та корисними порадами, які допоможуть вам повністю розкрити функціональні можливості Logitech G A50. Щоб отримати інформацію про типи пристроїв та систем, перейдіть до наступних розділів:

4.1. Елементи керування гарнітурою

- 1 Мікрофон із функцією вимкнення звуку при повороті тримача.** Гарнітура A50 обладнано мікрофоном із регульованим тримачем та функцією автоматичного вимкнення звуку при повороті тримача вгору. Якщо повернути тримач у вертикальне положення, сигнал мікрофона вимикається на рівні гарнітури. Під час повертання тримача ви відчуєте подолання точки механічного зчеплення, що свідчить про ввімкнення чи вимкнення звуку.
- 2 Керування балансом між ігровим звуком та голосом MixAmp.** На підтримуваних платформах і за умови правильного налаштування функція MixAmp гарнітури A50 дозволяє швидко регулювати два різні аудіосигнали. За допомогою цієї функції ви можете будь-якої миті швидко підключити та налаштувати відносну гучність ігрового звуку чи звуку голосу ваших друзів із чату. Керування балансом між ігровим звуком та голосом MixAmp здійснюється за допомогою двох перемикачів, розташованих на правому навушнику гарнітури. При досягненні точок максимальної гучності ігрового звуку, середнього значення або максимальної гучності голосу лунає звуковий сигнал.

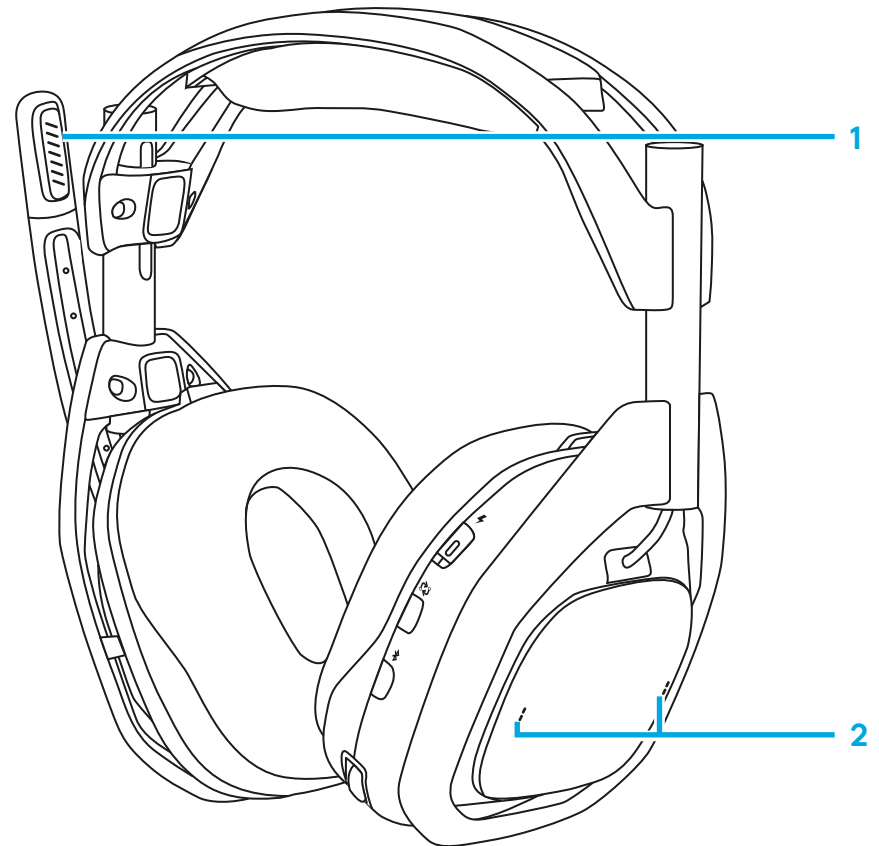

3 Регулювання гучності гарнітури. Гарнітура A50 має внутрішню систему керування гучністю; гучність гарнітури регулюється окремо й не синхронізується із системою-джерелом звуку. Процес регулювання гучності інтуїтивно зрозумілий завдяки використанню коліщатка керування. При досягненні максимального або мінімального значення гучності лунає звуковий сигнал.

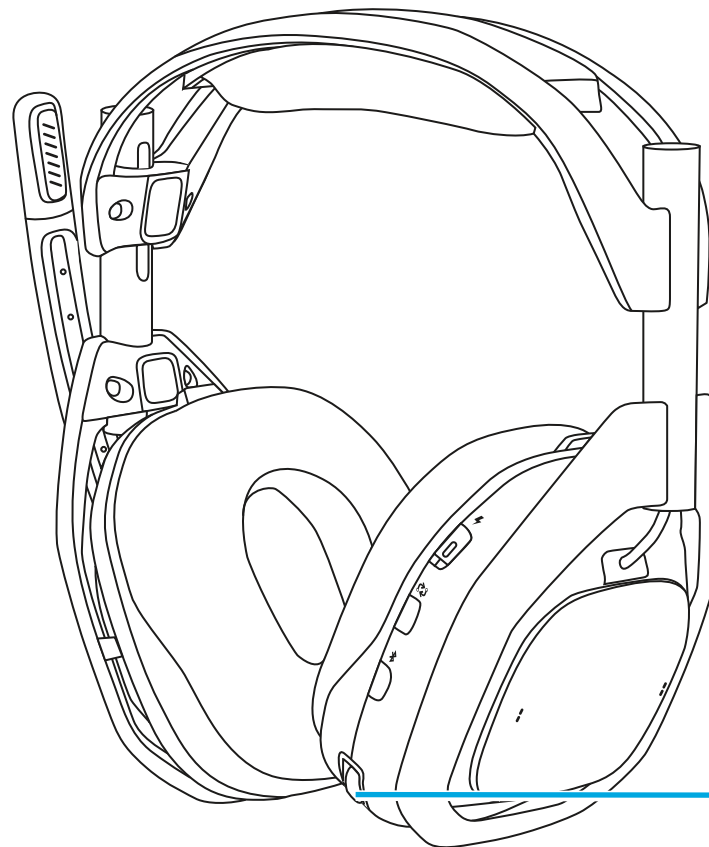

3

4.2 ПЕРЕМИКАННЯ МІЖ ВХОДАМИ

Якщо до гарнітури A50 підключено декілька систем, між ними можна перемикатися за допомогою кнопки PLAYSYNC, розташованої на гарнітурі під перемикачем живлення.

- 1** Якщо гарнітуру від'єднано від док-станції, кнопка PLAYSYNC працюватиме лише за ввімкненого живлення. Для перемикання між системами необхідно натиснути кнопку один раз. Після цього загориться світлодіодний індикатор входу базового блока.
- 2** Якщо активовано всі три системи, натискання кнопки PLAYSYNC призводить до послідовного перемикання між входами: спочатку XBOX, потім PlayStation, потім ПК.
- 3** Якщо гарнітуру приєднано до базового блока, кнопка PLAYSYNC працюватиме незалежно від положення перемикача живлення.

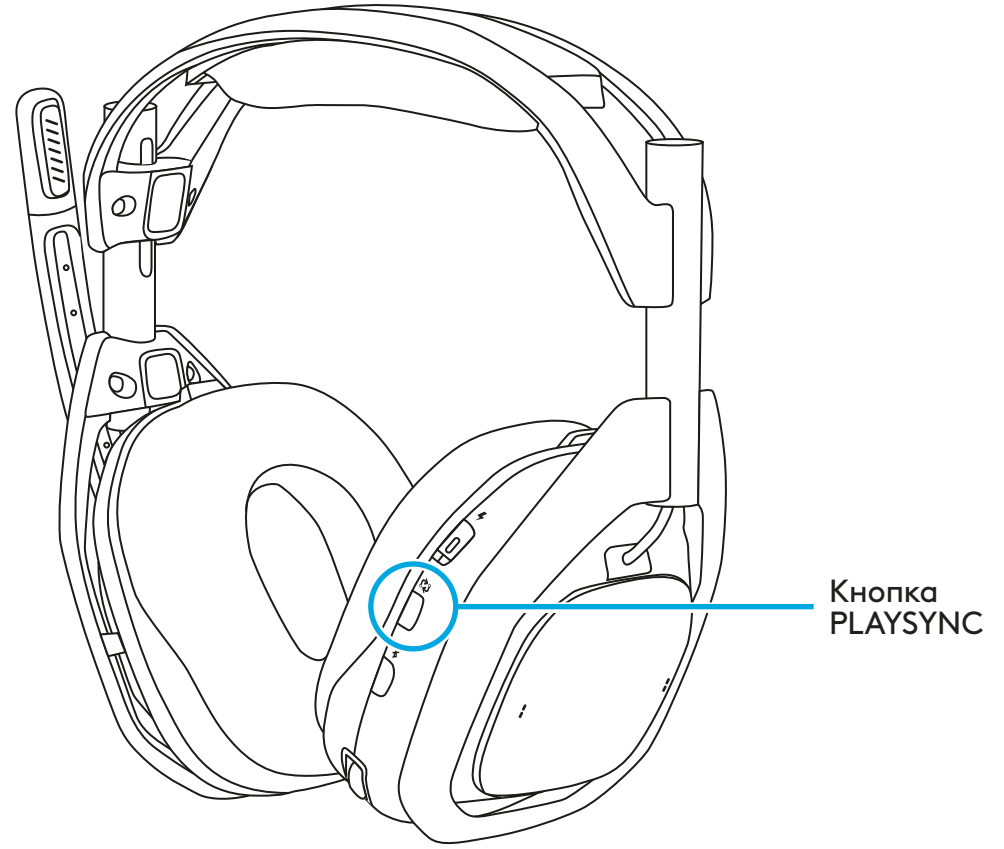

4.3 XBOX

Перед використанням A50 з XBOX спочатку перевірте, що гарнітуру налаштовано відповідним чином. Гарнітура A50 постачається разом із безстроковою ліцензією на використання Dolby Atmos.

Налаштування

- 1 Помістіть гарнітуру A50 у док-станцію базового блока та увімкніть її.
- 2 Натисніть кнопку PLAYSYNC, щоб перевести гарнітуру в режим XBOX.
- 3 Від'єднайте гарнітуру та залиште її увімкненою; на екрані з'явиться сповіщення про те, що гарнітуру було призначено. Цей процес може зайняти кілька секунд.
- 4 Перейдіть у **Налаштування XBOX > Гучність і виведення звуку > Звук гарнітури:**
 - Для параметра формату гарнітури виберіть значення **Сtereo без стиснення** або **Dolby Atmos для навушників**.
- 5 Не встановлюйте прапорці для решти параметрів в розділі **Додаткові параметри**; за бажанням можна активувати **Вимкнути звук динаміка, коли підключена гарнітура**. Цю опцію рекомендується застосовувати під час перебування в командному чаті, щоб мікрофон вашої гарнітури A50 не вловлював звук від телевізора/динаміків, який може завадити спілкуванню вашої команди.

Використання

- 1 Технологія A50 MixAmp легко інтегрується з XBOX. Значення, встановлені за допомогою регулятора гучності A50 й елемента керування балансом між ігровим звуком та голосом MixAmp синхронізуються з XBOX, і їх можна переглядати та регулювати з контролера через меню на вкладці «Аудіо».
- 2 Якщо гарнітуру A50 приєднано до док-станції або вимкнено її живлення, аудіосигнал від XBOX автоматично передається на телевізор/динамік.

- 3** Коли гарнітуру від'єднано від док-станції або увімкнено її живлення, звук від *XBOX* надходитиме на гарнітуру. Коли гарнітуру буде призначено, *XBOX* виведе відповідне сповіщення на екрані.
- Якщо гарнітуру A50 від'єднано від док-станції, її живлення можна в будь-який момент вимкнути, щоб поновити відтворення аудіо на телевізорі чи динаміках.
 - Примітка. Ліцензія на Dolby Atmos, що входить до комплекту поставки, апаратно прив'язана до вашої гарнітури A50. Для активації та використання цієї функції потрібно встановити USB-з'єднання з приставкою та подати живлення на базовий блок A50.

4.4 PlayStation

Перед використанням A50 із PlayStation спочатку перевірте, що гарнітуру налаштовано відповідним чином.

Налаштування

- 1** Помістіть гарнітуру A50 у док-станцію базового блока та ввімкніть її.
- 2** За допомогою кнопки **PLAYSYNC** переведіть гарнітуру в режим **PS**, після цього на екрані з'явиться сповіщення про виявлення гарнітури.
- 3** Перейдіть у **Налаштування > Звук > Виведення звуку**.
 - Виберіть в якості **Пристрою виводу** свою **USB-гарнітуру (A50)**.
 - Прогортайте сторінку донизу й виберіть для параметра **Аудіоформат (пріоритетний)** значення **Лінійний PCM**.
- 4** Додатково: за бажанням можна увімкнути **3D-аудіо (навушники)** та налаштувати **Аудіопрофіль** відповідно до ваших уподобань.
- 5** Потім перейдіть у **Налаштування > Звук > Мікрофон**:
 - Виберіть в якості пристрою виводу свою **USB-гарнітуру (A50)**.

Використання

- 1** Щоб почати користуватися гарнітурою A50, переконайтеся, що в якості аудіовиходу вибрано **USB-гарнітуру (A50)**, а в якості мікрофона — **USB-гарнітуру (A50)**. Це можна зробити в розділі **Налаштування** або **Центр керування**, які стають доступні після натискання кнопки **PS** на вашому контролері.
- 2** Гучність гарнітури A50 регулюється незалежно від приставки PlayStation і не синхронізується з нею. Перед використанням ретельно відрегулюйте гучність як на PlayStation, так і в A50, щоб забезпечити собі комфортний рівень звуку.
 - Примітка. Функція регулювання балансу між ігровим звуком та голосом та відповідні елементи керування будуть недоступні, коли гарнітура використовується з PlayStation.
 - Примітка. За задумом розробників, функція **Автоматичне перемикання пристрою виводу** на PlayStation спрацьовує, коли гарнітуру A50 або фізично від'єднано від приставки, або переведено в інший режим роботи (XBOX чи ПК) за допомогою кнопки PLAYSYNC. Приєднання гарнітури до док-станції чи від'єднання від неї не впливає на вибраний аудіовихід приставки й не призводить до перенаправлення аудіосигналу. Потрібний аудіовихід можна вибрати вручну, обравши бажаний пристрій зі списку, це можна зробити в розділі **Налаштування** або **Центр керування**, натиснувши кнопку **PS** на вашому контролері.

4.5 Switch

Виконайте наступні інструкції для використання гарнітури та базового блока A50 із приставкою Nintendo Switch в режимі приєднання до док-станції.

Налаштування

- 1** Помістіть гарнітуру A50 у док-станцію базового блока та ввімкніть її.
- 2** За допомогою кнопки PLAYSYNC переведіть гарнітуру в режим PS, після цього на екрані з'явиться сповіщення про виявлення гарнітури.

Використання

- 1** Коли базовий блок буде підключено через USB та встановлено у відповідний робочий режим, приставка Switch автоматично спрямує аудіосигнал на A50.

- 2** Гучність гарнітури A50 регулюється незалежно від приставки Switch та не синхронізується з нею. Перед використанням ретельно відрегулюйте гучність як на Switch, так і в A50, щоб забезпечити собі комфортний рівень звуку.
- Примітка. Функція регулювання балансу між ігровим звуком та голосом та відповідні елементи керування будуть недоступні, коли гарнітура використовується зі Switch.
 - Примітка. Через особливості конструкції та функціонування приставки Switch подача аудіосигналу на телевізор/динамік не відновиться, доки A50 не буде фізично від'єднано від приставки чи переведено в інший режим роботи (XBOX або ПК) за допомогою кнопки PLAYSYNC. Приєднання гарнітури до док-станції чи від'єднання від неї не впливає на вибраний аудіовихід приставки й не призводить до перенаправлення аудіосигналу.

4.6 ПК

Перед використанням A50 з XBOX спочатку перевірте, що гарнітуру налаштовано відповідним чином. A50 передбачає кілька кінцевих точок USB Audio, якими можна скористатися для виконання різних завдань. Гарнітура A50 постачається разом із безстроковою ліцензією на використання Dolby Atmos.

Налаштування

- 1** Помістіть гарнітуру A50 у док-станцію базового блока й увімкніть її.
- 2** Натисніть кнопку PLAYSYNC, щоб перевести пристрій у режим ПК.
- 3** У розділі **Налаштування > Звук > Вивід** виконайте наведені нижче дії:
 - Переконайтеся, що для параметра **Вивід** встановлено значення **A50 Game**. Тепер ваша система використовуватиме цей кінцевий пристрій як головний вихід.
 - Додатково: також можна налаштувати формат просторового аудіо. Для цього клацніть **A50 Game**, перейдіть до розділу **Властивості**, а потім у спадному списку **Просторове аудіо** виберіть за бажанням **Microsoft Windows Sonic для навушників** або **Dolby Atmos для навушників**.
- 4** У розділі **Налаштування > Звук > Ввід** виконайте наведені нижче дії:
 - Переконайтеся, що для параметра **Ввід** встановлено значення **A50 Mic Out**. Тепер система використовуватиме A50 X як головний мікрофон.

- 5 Додатково: додаткову кінцеву точку аудіовиходу USB Audio буде позначено як A50 Voice. За бажанням на цей аудіовихід можна спрямувати виведення звуку із чат-програми або із чату гри. В цьому разі ви зможете скористуватися функцією регулювання балансу між ігровим звуком та голосом MixAmp, для керування якою на правому навушнику гарнітури передбачено два перемикачі.
- 6 Додатково: додаткову кінцеву точку аудіовиходу USB Audio буде позначено як A50 Stream Out. Вона використовується для функції потокового виведення A50. Для отримання додаткової інформації, зверніться до розділу «Потокове виведення».

Використання

- 1 Коли базовий блок підключено до ПК та увімкнено, аудіосигнал від ПК завжди виводитиметься через гарнітуру A50, якщо її встановлено як головний аудіопристрій. Приєднання гарнітури до док-станції чи від'єднання від неї не впливає на вибраний аудіовихід вашої системи й не призводить до перенаправлення аудіосигналу.
- 2 Гучність гарнітури A50 регулюється незалежно від ПК і не синхронізується з ним. Відрегулюйте рівень гучності як у Windows, так і в A50, щоб забезпечити собі комфортний рівень звуку перед використанням.
 - Примітка. Ліцензія на Dolby Atmos, що входить до комплекту поставки, апаратно прив'язана до вашої гарнітури A50. Для активації та використання цієї функції потрібно встановити USB-з'єднання з приставкою та подати живлення на базовий блок A50.

4.7 Bluetooth®

Щоб відтворювати будь-яке аудіо, зокрема й через *Bluetooth*, гарнітуру A50 слід підключити до базового блока. Функція *Bluetooth* не працюватиме, якщо гарнітура перебуває поза межами діапазону дії базового блока.

Налаштування

- 1 Гарнітура повинна перебувати в межах діапазону дії базового блока й бути увімкненою.
- 2 Натисніть кнопку *Bluetooth* й утримуйте її натиснутою протягом 3 секунд.

- 3 На пристрої Bluetooth виберіть **A50** зі списку доступних пристроїв і встановіть підключення.
- 4 ПРИМІТКА. Якщо гарнітуру A50 вимкнено, вона не підключатиметься автоматично до останнього використаного пристрою *Bluetooth*. У цьому разі ще раз підключіть A50 зі свого пристрою *Bluetooth*.

Використання

- 1 Якщо A50 підключено до пристрою *Bluetooth*, то за допомогою кнопки *Bluetooth*, розташованої на гарнітурі, стають доступними наступні функції керування звуком і відтворенням:
 - Відтворення/пауза: одне натискання.
 - Перехід до наступної композиції: подвійне натискання.
 - Перехід до попередньої композиції: потрійне натискання.
- 2 У разі отримання голосового виклику доступні такі елементи керування:
 - Відповідь на виклик / завершення виклику: одне натискання.
 - Відхилення виклику: утримання кнопки.
- 3 Щоб відрегулювати гучність аудіо (музики або викликів) на пристрої *Bluetooth*, скористайтеся кнопками регулювання гучності або елементами керування пристрою *Bluetooth*.

4.8 Приєднання до док-станції та заряджання

Гарнітура A50 потребує підключення до зовнішнього джерела живлення. Використовуйте адаптер змінного струму, що входить до комплекту поставки.

Конструкція гарнітури A50 передбачає, що, коли гарнітура не використовується, її можна приєднати до док-станції та заряджати на базовому блоці. Такий підхід гарантує, що гарнітура завжди буде достатньо заряджена й готова до наступного сеансу зв'язку. Після кожного сеансу радимо підключати пристрій до базового блока. Крім того, гарнітуру оснащено роз'ємом USB-C (на правій чашці), що дає змогу швидко підзарядити пристрій та уможлиблює дротове заряджання під час використання.

Використання

- 1** Перш ніж приєднати гарнітуру до док-станції, переконайтеся, що правильно розвернули її: мікрофон на тримачі має розташовуватися зліва, а кнопки керування повинні бути спрямовані у ваш бік.
- 2** Переконайтеся, що тримач мікрофона переведено у вертикальне (вимкнене) положення, а чашки не перевернуті й не повернуті до вас зворотним боком.
- 3** Обережно покладіть гарнітуру на базовий блок таким чином, щоб правильно встановити її на контакти для заряджання.
- 4** Базовий блок має 4 світлодіодні індикатори, які відображають рівень заряду гарнітури з кроком у 25 %.
- 5** Гарнітуру обладнано одним світлодіодним індикатором, який розташований на перемикачі живлення:
 - Живлення ввімкнено / акумуляторна батарея повністю заряджена: білий.
 - Режим сну: пульсація білим.
 - Триває заряджання батареї: оранжевий.
 - Низький рівень заряду батареї: безперервне світіння червоним.
 - Критично низький рівень заряду батареї (залишається менше ніж 15 хв відтворення звуку): пульсація червоним.

KARBI SISU

- A50 juhtmevaba peakomplekt
- A50 USB alusjaam
- 1x USB-C–USB-A-kaabel
- 1x USB-C–USB-C-kaabel
- 1x USB-C toiteadapter ja pistikupea
- Dolby Atmos kaart
- QR-koodi link veebi QSG- ja tugisaidile
- Kasutaja dokument

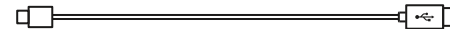
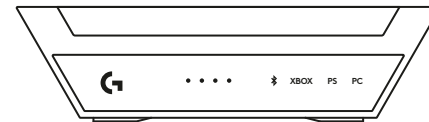
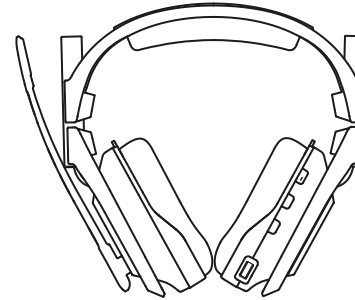

TOOTE ÜLEVAADE

Peakomplekt

- 1 Vaigistamiseks keeratav suumikrofon
- 2 Magnetilised kõrvapehmenused
- 3 Toitelüliti ja LED-näidik
- 4 Nupp PLAYSYNC
- 5 *Bluetooth*[®]-nupp
- 6 MixAmp mängu/hääle tasakaalusti
- 7 Helitugevuse juhtimine
- 8 *USB-C*-laadimisport

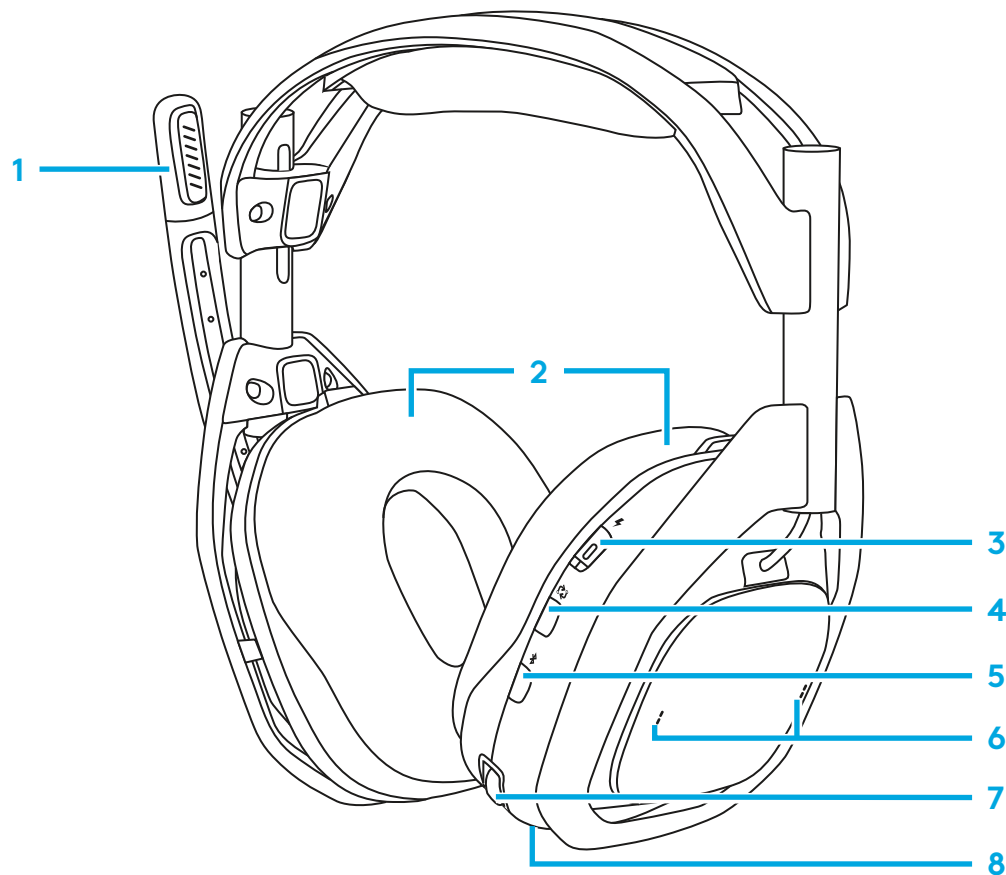

HDMI alusjaam

Eestvaade

- 1 Peakomplekti aku näidik
- 2 *Bluetooth*[®] indikaator
- 3 Sisendi valiku indikaator

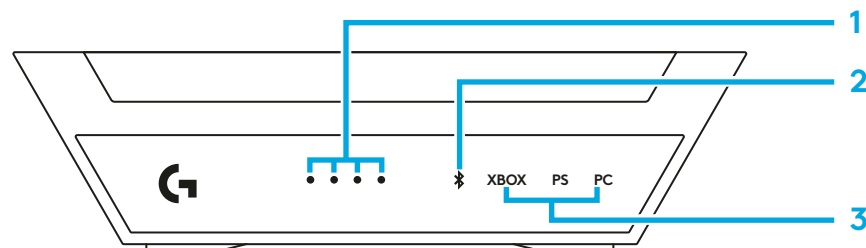

Tagantvaade

- 4 XBOX-i sisendid
- 5 Sisendid PlayStation/Switchi jaoks
- 6 5 V toide
- 7 Sisend arvutile

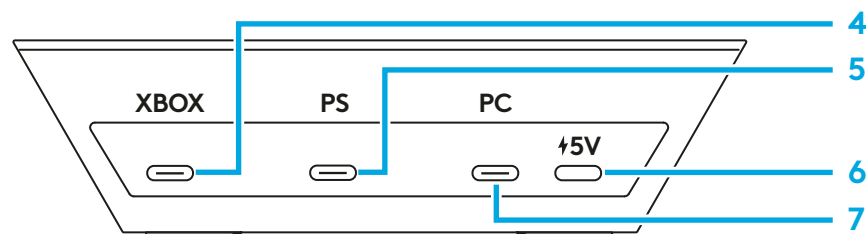

USB-C–USB-C-kaabel

- 1 Alusjaama 5 V alalisvoolu toiteporti
- 2 Toiteadapterisse



USB-C–A-kaabel

- 1 Alusjaama USB-sse
- 2 Mängukonsooli



Toiteadapter

- 1 5 V alalisvoolu toide välja

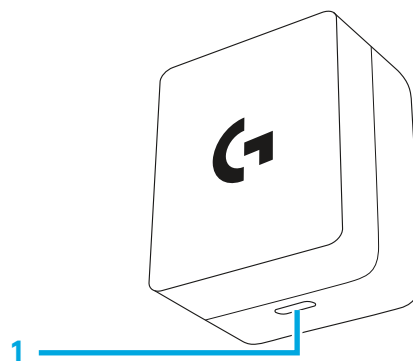

ALUSTAMINE

Logitech G A50 on varustatud PLAYSYNC Audio, MixAmpi, mängu/hääle tasakaalustamise juhtseadiste ja mitme USB-pordiga ning võimaldab kasutada ühte peakomplekti kuni kolme mängusüsteemiga, kusjuures helitöötlus ja juhtseadised on optimeeritud mitme platvormi jaoks. Lülitage jooksvalt erinevate süsteemide vahel, kasutades käepäraselt peakomplektil asuvat integreeritud PLAYSYNC-nuppu. Iga süsteemitüübi pordid on märgitud alusjaama alusele.

- *XBOX:* MixAmp ja mängu/hääle tasakaalusti juhtseadised on saadaval, kui USB-kaabel on ühendatud alusjaama *XBOX-tähistusega porti*.
- *Playstation, Switch:* MixAmp mängu/hääle tasakaalusti juhtseadised puuduvad.
- *Windows/Mac-arvutid:* MixAmp mängu/hääle tasakaalusti juhtimisseadmed on olemas kui heli lõpp-punkti määrang on õigesti konfigureeritud.

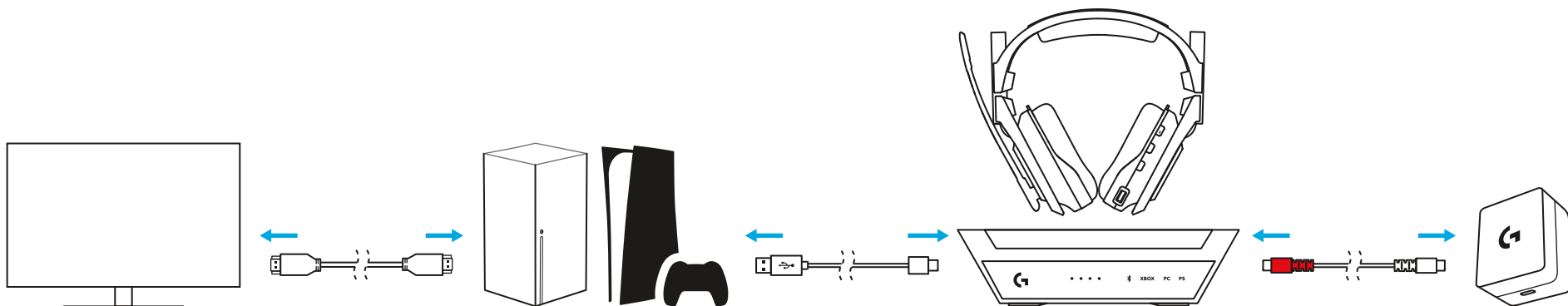

PC jaoks – A50 ühendatakse *Windows-masinaga* USB-Audio abil, integreeritud MixAmpil on erinevatest rakendustest erinevate helisignaali mitmekülgseks marsruutimiseks mitu USB-lõpp-punkti. Õige konfigureerimise ja määratlemise korral saate peakomplekti A50 juhtseadistega käigu pealt mängu/hääle segu kiirelt reguleerida ja tasakaalustada.

Seade	USB-audio tüüp	Deskriptor	Stereo/mono	Suurim bittide arv / diskreetimissagedus
Taasesitus/väljund	Kõrvaklapid	A50 Mäng	Stereo	24 bit / 48 kHz
Taasesitus/väljund	Peakomplekti kõrvaklapid	A50 Hääli	Stereo	16 bit / 48 kHz
Salvestamine/sisend	Peakomplekti mikrofoni	A50 Hääli	Mono	16 bit / 48 kHz
Salvestamine/sisend	Liin	A50 StreamPort	Stereo	16 bit / 48 kHz

A50-l on ka funktsioon nimega StreamPort, mis võimaldab teil saata (voogesitada) erinevaid peakomplektis kuulda olevaid helisignaale korraka teise rakendusse (kas salvestamiseks või leviedastuseks). Logitech G tarkvaraga G HUB on teil võimalik iga helisignaali eraldi lisada/väljastada/reguleerida.

Bluetoothi heli teave – A50 alusjaama on sisseehitatud *Bluetoothi* vastuvõtja. See võimaldab ühendada muusika ja kõnede jaoks veel teise seadme, näiteks nutitelefoni või tahvelseadme. Peakomplekt A50 peab heli taasesitamiseks asuma alusjaama sh *Bluetoothi* levipiirkonnas. *Bluetooth* ei toimi, kui peakomplekt ei asu alusjaama levipiirkonnas. *Bluetoothi* helitugevust saab reguleerida otse *Bluetoothi* lähteseadmelt. *Bluetoothi* ühendamise kohta vaadake lisateavet peatükist 4.7.

3.1 A50 alusjaama ühendamine vooluvõrku

Sisestage kaasasoleva USB C-tüübilt C-tüübile kaabli üks ots alusjaama 5 V alalisvoolu toiteporti. Sisestage teine ots komplekti kuuluvasse toiteadapterisse ja ühendage seinapistikupessa/toiteallikasse.

- Alusjaam ei toeta USB-siinitoidet ja vajab toimimiseks välist toidet. A50 korbis on kaasas toiteadapter ja USB C-kaabel.
- Nõuanne: kaasasolev C-tüübilt C-tüübile USB-kaabel on kahe-suunaline, üks ots on tähistatud punasega, et oleks paremini aru saada, millist kaablit kasutatakse A50 alusjaama toiteks.

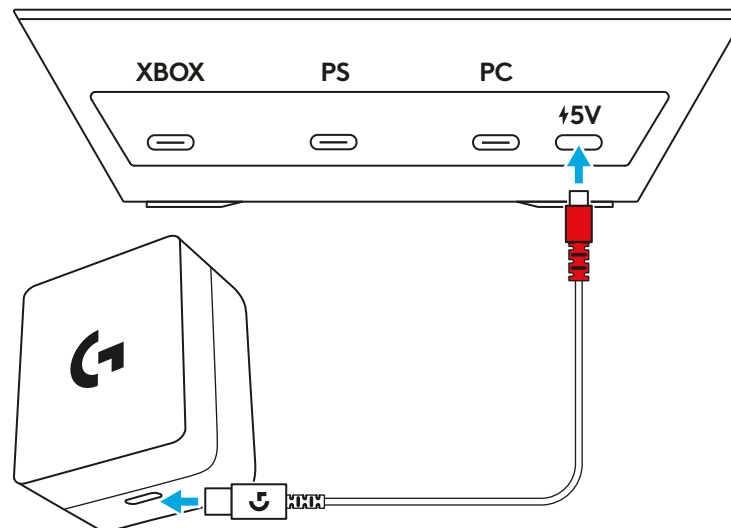

3.2 Ühendamine XBOXiga

Ühendage USB A-C-kaabel XBOX-konsoolilt A50 alusjaama tagaküljel tähisega "XBOX" kirjega.

- A50 MixAmp ja mängu/hääle tasakaalusti juhtseadised on XBOX-il olemas. Nende abil on võimalik kiirelt ja hõlpsalt reguleerida nii taasesituse kui ka häälvõimustuste helikanaleid.
- Veenduge, et alusjaam oleks ühendatud kaasasoleva toiteadapteriga, see ei toimi ilma välise toitega.

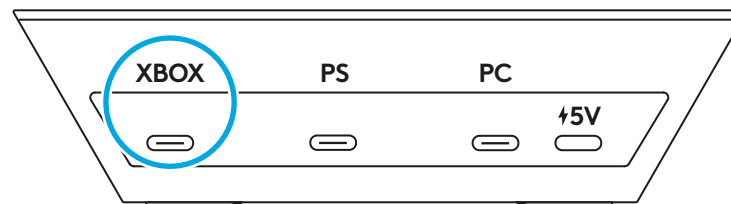

3.3 Ühendamine Playstationiga

Ühendage USB A–C-kaabel Playstationi konsoolist A50 alusjaama tagaküljel olevasse "PS" märgistusega porti.

- Platvormi piirangute tõttu ei ole A50 MixAmpi ja mängu/hääle tasakaalusti juhtseadised PlayStationi puhul saadaval.
- Veenduge, et alusjaam oleks ühendatud kaasasoleva toiteadapteriga, see ei toimi ilma välise toitetega.

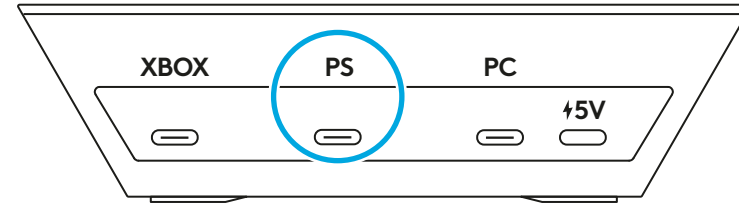

3.4 Ühendamine Switchiga

Ühendage USB A–C-kaabel Switchi konsoolist A50 alusjaama tagaküljel olevasse "PS" märgistusega porti.

- Platvormi piirangute tõttu ei ole A50 MixAmpi ja mängu/hääle tasakaalusti juhtseadised PlayStationi puhul saadaval.
- Veenduge, et alusjaam oleks ühendatud kaasasoleva toiteadapteriga, see ei toimi ilma välise toitetega.

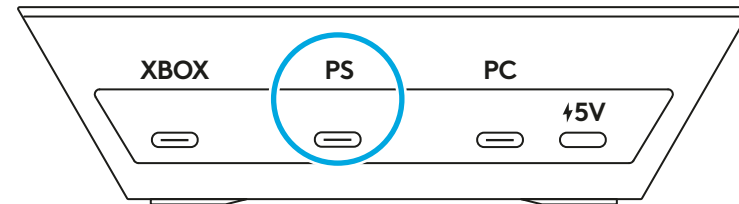

3.5 Arvutiga ühendamine

Ühendage USB A–C-kaabel arvutist A50 alusjaama tagaküljel olevasse "PC" märgistusega porti.

- A50 MixAmp ja mängu/hääle tasakaalusti juhtseadised on Windowsi ja MacOSi puhul olemas. Nende abil on võimalik kiirelt ja hõlpsalt reguleerida nii taasesituse kui ka häälvõimenduse helikanaleid.
- Kuigi seda pole otseselt nõutud, on soovitatav ühendada A50 USB 3.0 SuperSpeed või kõrgema nimiväärtusega USB-A-porti. Sageli on need tähistatud siniselt, kuid mitte alati. Uurige lähemalt seadme kasutusjuhendist.

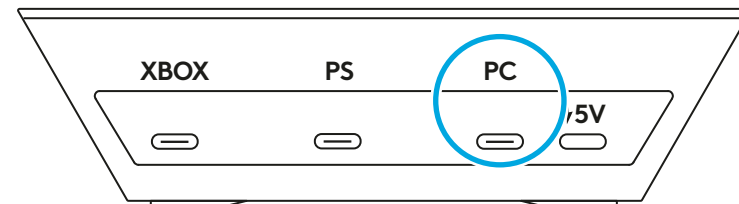

3.6 Ühendamine *Bluetooth*[®]-iga

- 1** Veenduge, et kaasasolev toiteadapter oleks ühendatud kaasasoleva *USB-C*-kaabli abil alusjaama 5 V alalisvoolu toiteporti. Alusjaam ei toimi ilma välise toiteteta.
- 2** Peakomplekti on võimalik alusjaama dokkida või sealt ära võtta; peakomplekti sisselülitamiseks lülitage peakomplekti toitelülitit.
- 3** Vajutage *Bluetooth*-nuppu 3 sekundit.
- 4** Vaadake alusjaamal asuvat *Bluetoothi* indikaatorit – see peaks hakkama vilkuma.
- 5** Ühendage *Bluetooth*-seadmest sidumisnimekirjas oleva "A50"-ga.
 - Peakomplekt A50 peab olema igasuguse heli taasesitamiseks, sh *Bluetoothi* jaoks ühendatud alusjaamaga. *Bluetooth* ei toimi, kui peakomplekt ei asu alusjaama levipiirkonnas.
 - A50 MixAmp ja mängu/hääle tasakaalusti juhtseadised *Bluetoothi* puhul puuduvad.

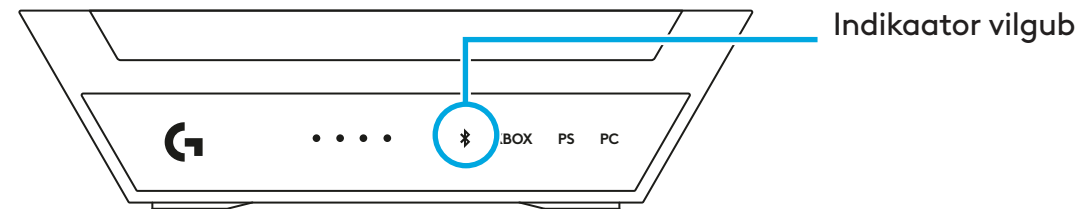
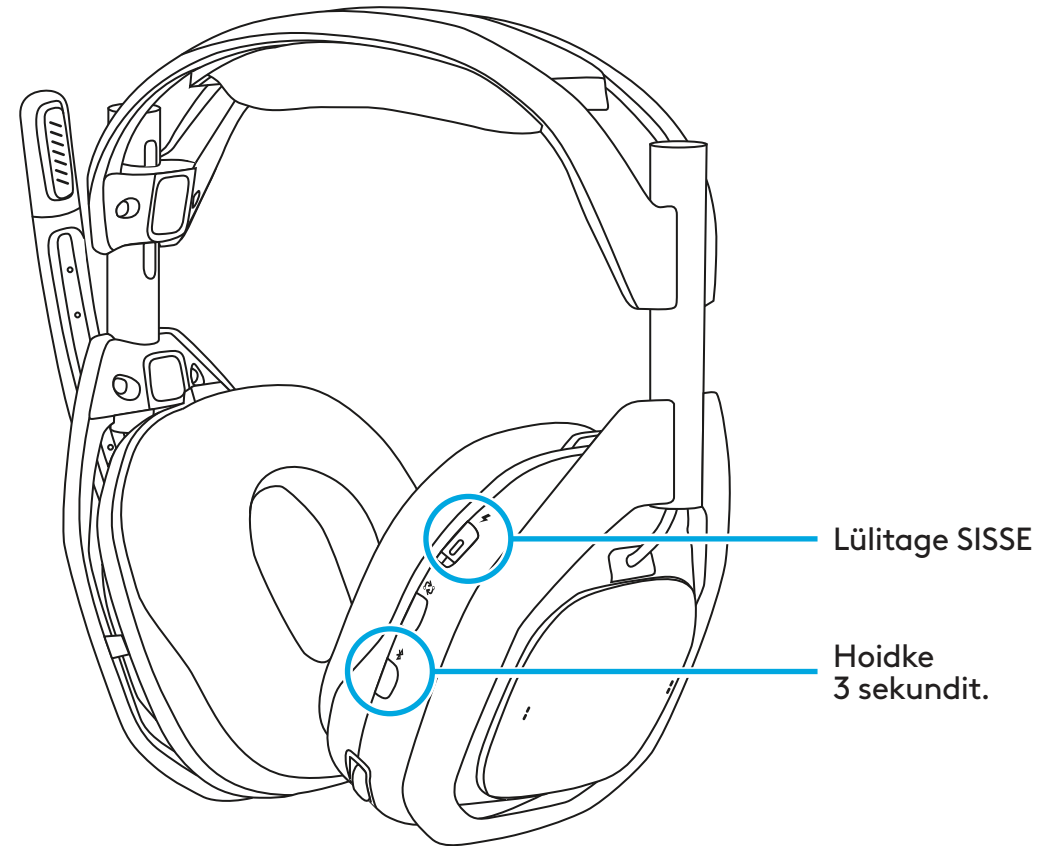

KUIDAS KASUTADA

Kuidas konfigurereida ja kasutada

Enne A50 kasutamist lugege palun järgmist osa, et tutvuda peakomplekti juhtseadiste ja konfigurereimisega ning saada kasulikke näpunäiteid, kuidas Logitech G A50 kõiki võimalusi ära kasutada. Seadme- ja süsteemitüüpide osas tutvuge järgmiste jaotistega.

4.1 Peakomplekti juhtseadised

- 1 Vaigistamiseks keeratav suumikrofon:** A50 peakomplektil on reguleeritav suumikrofon, mis eemale pööramisel automaatselt vaigistub. Täiesti püstisesse asendisse pööratult on mikrofonisignaali peakomplekti tasandil täielikult vaigistatud. Suumikrofoni pööramisel tunnete mehaanilist sisselülituspunkti, mis näitab, millal vaigistus on sisse- või väljalülitatud.
- 2 MixAmp mängu/hääle tasakaalustamine:** Toetatud platvormidel ja õigesti konfigurereimise korral võimaldab A50 MixAmp kahe erineva helisignaali vahelist reguleerimist. See võimaldab teil kiiresti valida ja tasakaalustada, kui palju mängu heli või sõbra häält te soovite igal ajahetkel kuulda. MixAmp mängu/hääle tasakaalustamise juhtseadised on juurdepääsetavad peakomplekti parema kõrva juures asuvaid kanglüliteid kasutades. Mängu maksimaalse, keskmise ja hääle maksimaalse helitugevuse punktides kõlab teavitusheli.

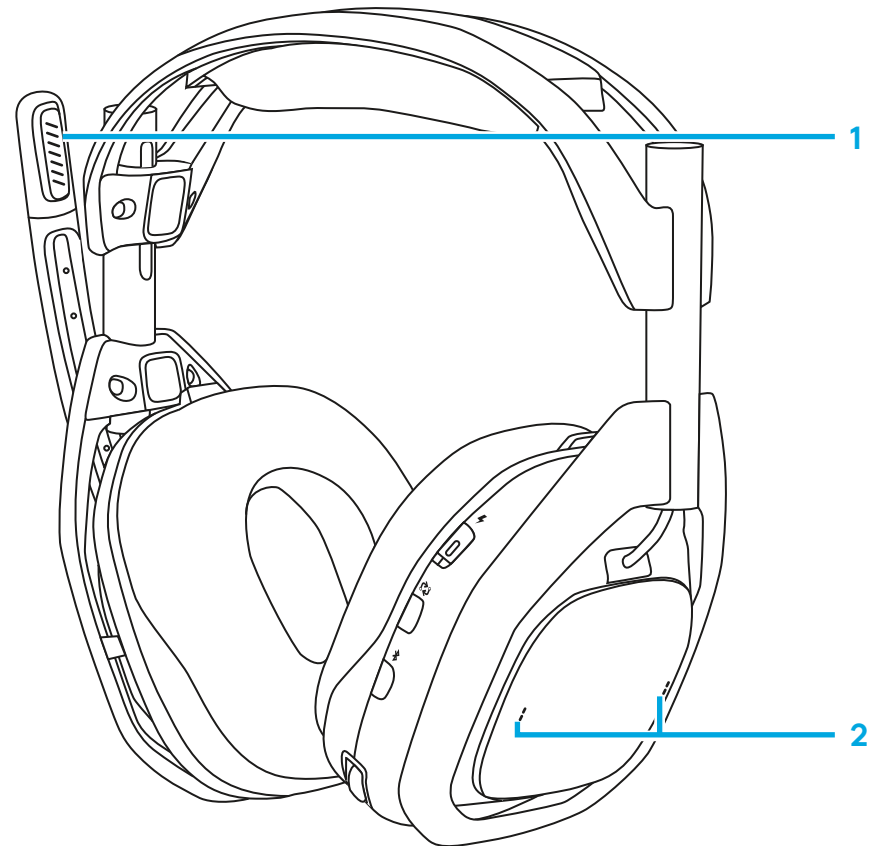

- 3 Peakomplekti helitugevus ja selle reguleerimine:**
A50-l on sisemine helitugevuse juhtimise ja haldamise skeem. Peakomplekti helitugevus on sõltumatu ega ole lähtesüsteemiga sünkroonis. Helitugevust juhitakse intuiitselt juhratta abil. Suurima ja vähima helitugevuse punktides kõlab teavitusheli.

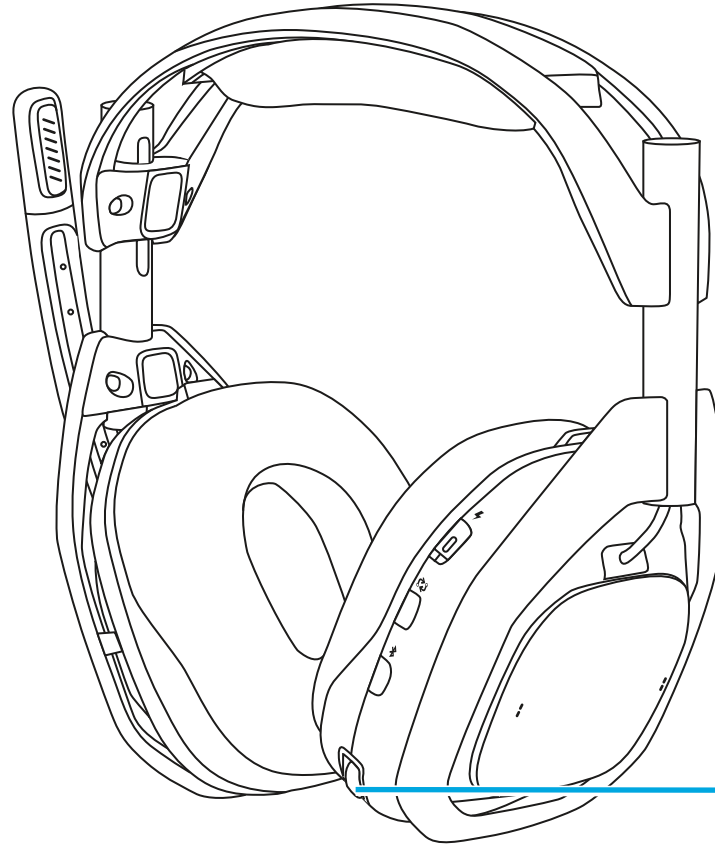

4.2 SISENDITE VAHETAMINE

Kui ühendatud on mitu süsteemi, võimaldab A50 teil toitelüliti all asuva PLAYSYNC-nupuga erinevate süsteemide vahel lülituda.

- 1** Kui peakomplekt on aluselt eemaldatud, peab PLAYSYNC-nupu toimimiseks olema toide sisse lülitatud. Üks vajutus valib tsükliliselt erinevaid süsteeme. Alusjaama sisendi LED-näidikud reageerivad vastavalt.
- 2** Kui kõik kolm süsteemi on aktiivsed, lülitab PLAYSYNC-nupule vajutamine tsükliliselt järjest läbi iga sisendi – XBOX-ilt PlayStationile ja seejärel arvutile.
- 3** Nuppu PLAYSYNC saab kasutada, kui peakomplekt asub alusjaamas ja seda olenemata, kas toitelüliti on vajutatud või mitte.

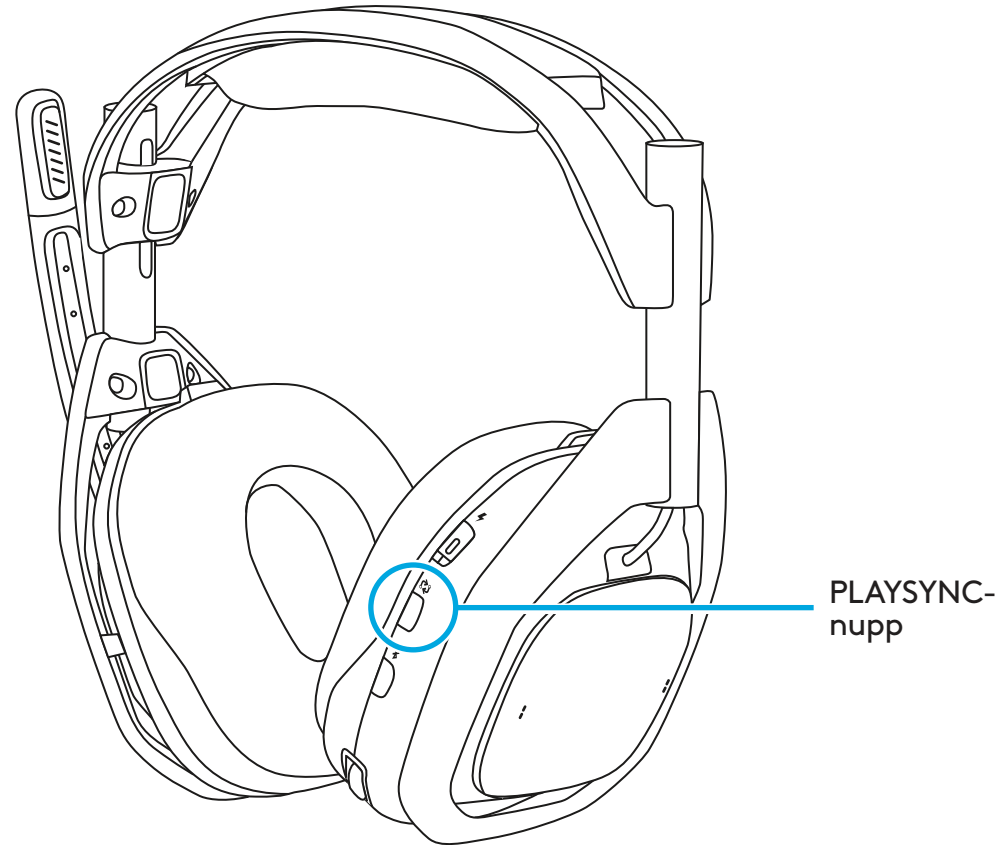

4.3 XBOX

A50 kasutamiseks koos XBOXiga veenduge, et see oleks esmalt konfigureeritud. A50-l on ka eluaegse litsentsiga Dolby Atmos.

Konfigureerimine

- 1 Asetage peakomplekt A50 alusjaama ja lülitage sisse.
- 2 Vajutage PLAYSYNC-nuppu, et lülitada see XBOX-režiimi.
- 3 Eemaldage peakomplekti alusjaamalt ja jätke sisse lülitatuks – ekraanile kuvatakse teade, et peakomplekt on määratud. Selleks võib kuluda mitu sekundit.
- 4 Avage XBOX-is **Settings** (Seaded) > **Volume and audio output** (Helitugevus ja heli väljutamine) > **Headset audio** (Peakomplekti heli):
 - Peakomplekti vormingu jaoks valige **Stereo uncompressed** (Tihendamata stereoheli) või **Dolby Atmos for Headphones** (Dolby Atmos kõrvaklappidele).
- 5 Jätke jaotises **Additional options** (Lisavõimalused) kõik muu märkimata; valikuliselt saate soovi korral lubada **Multi speaker audio when headset attached** (Mitme kõlari heli, kui peakomplekt on ühendatud). Seda on soovitatav kasutada meeskonnaveestluse ajal, et teie telerist/kõlarist tulev heli ei satuks teie A50 mikrofoni ja ei häiriks teie meeskonda.

Kasutamine

- 1 A50 MixAmp tehnoloogia töötab sujuvalt koos teie XBOXiga. A50 helitugevuse reguleerimine ja MixAmp mängu/hääle tasakaalusti olekud on sünkroonitud XBOXiga. Need on teie kontrolleri abil juhtmenüü heli vahekaardilt nii vaadatavad kui ka reguleeritavad.
- 2 Kui A50 peakomplekt on dokitud / välja lülitatud, liigub XBOXi heli automaatselt telerisse/kõlarisse.

- 3 Kui peakomplekt on aluselt eemaldatud / sisse lülitatud, suunatakse XBOX-i heli automaatselt uuesti peakomplekti. XBOX teavitab ekraanil, kui määratud on peakomplekt.
 - Kui A50 peakomplekt on aluselt eemaldatud, võite selle toite igal ajal välja lülitada, et heli uuesti telerist/kõlaritest esitama hakata.
 - Märkus: kaasasolev Dolby Atmosi litsents on riistvaraliselt seotud teie A50-ga. Selle funktsiooni aktiveerimiseks ja kasutamiseks on vaja toimivat USB-ühendust konsooliga ja A50 alusjaama ühendatust voluvõrku.

4.4 PlayStation

A50 koos PlayStationiga kasutamiseks veenduge, et see on esmalt konfigureeritud.

Konfigureerimine

- 1 Asetage peakomplekt A50 alusjaama ja lülitage sisse.
- 2 Valige PLAYSYNC-nupuga PS-režiim. Ekraanile kuvatav teade näitab, et peakomplekt on tuvastatud.
- 3 Seadistusahelas **Setting** (Seadistus) > **Sound** (Heli) > **Audio Output** (Heli väljund):
 - Valiku **Output Device** (Väljundseade) jaoks valige **USB Headset (A50)**.
 - Liikuge alla ja valige **Audio Form (Priority)** (Heli vorm (prioriteet)) alt **Linear PCM** (Lineaarne PCM).
- 4 Valikuline: soovi korral saab sisse lülitada **3D Audio (Headphones)** (3D-heli (kõrvaklapid)) ja kohandada valikut **Audio Profile** (Heliprofiil) vastavalt oma eelistustele.
- 5 Seejärel valige seadistusahelas **Setting** (Seadistus) > **Sound** (Heli) > **Microphone** (Mikrofon):
 - Valige valiku **Input Device** (Sisendseade) jaoks **USB Headset (A50)** (USB peakomplekt (A50)).

Kasutamine

- 1** A50 peakomplekti kasutamiseks veenduge, et heli väljundiks on valitud **USB Headset (A50)** (USB peakomplekt (A50)) ja mikrofoniks on valitud **USB Headset (A50)** (USB peakomplekt A50)). Nende valikuteni pääseb kas kohast **Settings** (Sedistused) või **Control Center** (Juhtimiskeskus), vajutades kontrollerial nuppu **PS**.
- 2** A50 peakomplekti helitugevust hallatakse PlayStationist eraldi ja see ei ole mõeldud sünkroonimiseks. Enne kasutamist reguleerige hoolikalt nii PlayStationi kui ka A50 helitugevust, et see oleks teile mugav.
 - Märkus. Mängu/hääle tasakaalustit ja juhtimisseadiseid ei saa PlayStationi puhul kasutada.
 - Märkus. PlayStationi funktsioon **Switch Output Device Automatically** (Väljundseadme automaatne vahetamine) toimib automaatselt, kui A50 kas füüsiliselt lahutatakse või valitakse PLAYSYNC-nupuga mõni muu töörežiim (XBOX või PC). Peakomplekti dokkimine ja dokist eemaldamine ei mõjuta süsteemi heliväljundit ega too kaasa heli ümber suunamist. Võite soovitud seadet valides käsitsi heliväljundit valida. Selleks saab kasutada valikut **Settings** (Seaded) või **Control Center** (Juhtimiskeskus), vajutades kontrollerial nuppu **PS**.

4.5 Switch

A50 peakomplekti ja tugijaama kasutamiseks koos Nintendo Switchiga dokkimisrežiimis järgige järgmisi juhiseid.

Konfigureerimine

- 1** Asetage peakomplekt A50 alusjaama ja lülitage sisse.
- 2** Valige PLAYSYNC-nupuga PS-režiim. Ekraanil kuvatav teade näitab, et peakomplekt on tuvastatud.

Kasutamine

- 1** Kui alusjaam on USB-ühendusega ühendatud ja seatud sobivasse töörežiimi, suunab konsool Switch heli automaatselt A50-sse.

- 2 Peakomplekti A50 helitugevust hallatakse Switchist eraldi ja see on loodud nii, et seda ei sünkroniseerita. Enne kasutamist reguleerige hoolikalt nii Switchi kui ka A50 helitugevust, et see oleks teile mugav.
 - Märkus. Mängu/hääle tasakaalustajat ja juhtimisseadiseid ei saa Switchi puhul kasutada.
 - Märkus. Switchi ülesehituse ja toimimise iseärasuste tõttu ei taastu telerisse/kõlarisse suunatud heli enne, kui A50 on kas füüsiliselt lahti ühendatud või on PLAYSYNC-nupu abil teise töörežiimi lülitatud (XBOX või PC). Peakomplekti dokkimine ja dokist eemaldamine ei mõjuta süsteemi heliväljundit ega too kaasa heli ümber suunamist.

4.6 ARVUTI

A50 kasutamiseks koos XBOXiga veenduge, et see oleks esmalt konfigureeritud. A50-l on erinevate funktsioonide või vajaduste jaoks mitmeid erinevaid USB-heli lõpp-punkte. A50-l on ka eluaegse litsentsiga Dolby Atmos.

Konfigureerimine

- 1 Asetage peakomplekt A50 sisse lülitatud alusjaama dokki.
- 2 Vajutage PLAYSYNC-nuppu, et seada toode arvutirežiimi.
- 3 Seadistusahelas **Setting** (Seadistus) > **Sound** (Heli) > **Output** (Väljund):
 - Veenduge, et valiku **Output** (Väljund) seadeks oleks **A50 Game** (A50 mäng). Teie süsteem kasutab nüüd peamise väljundina valikut Audio Endpoint (Heli lõpp-punkt).
 - Valikuliselt on teil võimalik valida ka vorming Spatial Audio (Ruumiline heli), klikkides selleks valikul A50 Game ja navigeerides valikule **Properties** (Atribuudid), valides rippmenüüst **Spatial Audio** (Ruumiline heli) kas **Microsoft Windows Sonic for Headphones** (Microsoft Windows Sonic kõrvaklappidele) või **Dolby Atmos for Headphones** (Dolby Atmos kõrvaklappidele).
- 4 Seadistusahelas **Setting** (Seadistus) > **Sound** (Heli) > **Input** (Sisend):
 - Veenduge, et valiku **Input** (Sisend) seadeks oleks **A50 Mic Out** (A50 mikrofoni välja). Teie süsteem kasutab nüüd põhimikrofonina A50 X-i.

- 5 Valikuline: pange tähele, et on ka teine USB Audio Output Endpoint (USB heli väljundi lõpp-punkt), mille märgiseks on A50 Voice. Soovi korral saate määrata oma vestlusrakenduse või mängu vestluse väljundi sellele heli lõpp-punktile. See võimaldab MixAmp mängu/hääle tasakaalusti juhtseadistel toimida, kui neid käitatakse peakomplekti parema kõrva juures asuvate kanglülititega.
- 6 Valikuline: pange tähele, et on ka teine USB Audio Input Endpoint (USB heli sisendi lõpp-punkt), mille märgiseks on A50 Stream Out. Seda kasutatakse A50 funktsioonis Stream Output (Voogväljund). Üksikasjalikumad teavet leiate jaotisest Stream Output (Voogväljund).

Kasutamine

- 1 Kui alusjaam on USB kaudu arvutiga ühendatud ja sisse lülitatud, väljutab A50 heli alati arvutist, kui see on määratud peamiseks heliseadmeks. Peakomplekti dokkimine ja dokist eemaldamine ei mõjuta süsteemi heli väljundit ega too kaasa selle ümber suunamist.
- 2 A50 peakomplekti helitugevust hallatakse arvutist eraldi ja see ei ole mõeldud sünkroonimiseks. Kasutage nii Windowsi kui ka A50 helitugevuse reguleerimist, et tagada enne kasutamist mugav helitase.
 - Märkus: kaasasolev Dolby Atmosi litsents on riistvaraliselt seotud teie A50-ga. Selle funktsiooni aktiveerimiseks ja kasutamiseks on vaja toimivat USB-ühendust konsooliga ja A50 alusjaama ühendatust vooluvõrku.

4.7 Bluetooth®

Peakomplekt A50 peab olema igasuguse heli taasesitamiseks, sh *Bluetoothi* jaoks ühendatud alusjaamaga. *Bluetooth* ei toimi, kui peakomplekt ei asu alusjaama levipiirkonnas.

Konfigureerimine

- 1 Kui peakomplekt on alusjaama levialas ja on sisse lülitatud.
- 2 Vajutage *Bluetoothi* nuppu 3 sekundit.

3 Leidke Bluetooth-seadme sidumisnimekirjast **A50** ja looge sellega ühendus.

4 MÄRKUS. A50-e väljalülitamisel ei ühendu ta automaatselt viimati kasutatud *Bluetoothi* seadmega. Looge *Bluetooth*-seadmest A50-ga uuesti ühendus.

Kasutamine

1 Kui A50 on ühendatud teie *Bluetooth*-seadmega, muutuvad peakomplektil asuva *Bluetooth*-nupu abil kättesaadavaks järgmised heli ja taasesituse juhtseadised:

- Esitus/paus: üks puudutus.
- Loo võrra edasi: topeltpuudutus.
- Loo võrra tagasi või eelmine lugu: kolm puudutust.

2 Häälkõne saabumisel saab kasutada järgmisi juhtseadeid.

- Kõnele vastamine / kõne lõpetamine: üks puudutus.
- Kõnest keeldumine: hoidmine.

3 Kasutage *Bluetoothi* heli helitugevuse reguleerimiseks (muusika või kõned) *Bluetoothi* seadme helitugevuse juhtnuppe või -seadeid.

4.8 Dokkimine ja laadimine

A50 vajab eraldi välist toiteallikat. Kasutage tootega kaasasolevat vahelduvvooluadapterit.

Peakomplekt A50 on ette nähtud alusjaamas dokkimiseks ja laadimiseks ajal kui peakomplekti ei kasutata. See tagab, et peakomplekt on piisavalt laetud ja järgmiseks seansiks valmis. Pärast iga kasutuskorda soovitame peakomplekti alusjaamaga dokkida.

Peakomplektil on ka *USB-C*-port (parempoolsel kuularil), millega saab kasutamise ajal juhtmega laadida või kiirelt akut täita.

Kasutamine

- 1** Veenduge enne dokkimist, et peakomplekt oleks õiges suunas. Suumikrofon peab asuma vasakul pool ja juhtnupud peaksid olema suunatud teie poole.
- 2** Veenduge, et suumikrofon oleks pööratud üles (vaigistatud) ja kuularid ei oleks pööratud sissepoole teie poole.
- 3** Asetage peakomplekt ettevaatlikult alusjaamale – see võimaldab peakomplekti laadimiskontaktidega õigesti joondada.
- 4** Alusjaamal on 4 LED-i, mis annavad 25% sammudena teada peakomplekti aku laadimise edenemisest.
- 5** Peakomplekti üks LED on integreeritud toitelülitisse.
 - Toide sees / aku on täis: valge
 - Unerežiim: hingav valge.
 - Aku laadimine: oranž.
 - Peaaegu tühi aku: ühtlane punane.
 - Kriitiliselt tühi aku (alla 15 minuti): hingav punane.

IĒPAKOJUMA SATURS

- A50 bezvadu austiņas

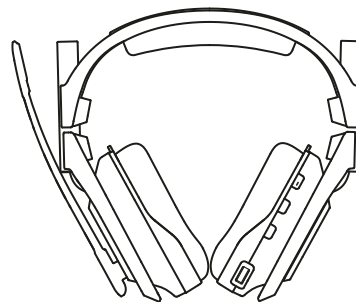

- A50 USB bāzes stacija

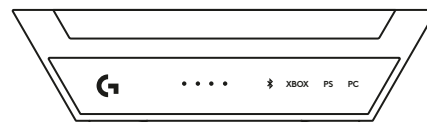

- 1 kabelis no *USB-C* uz *USB-A*



- 1 kabelis no *USB-C* uz *USB-C*



- 1 *USB-C* strāvas adapteris un kontaktspraudnis

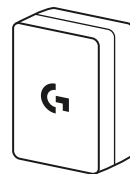

- Dolby Atmos karte

- QR koda saite uz tīmekļa QSG un atbalsta vietni

- Lietotāja dokuments



IZSTRĀDĀJUMA PĀRSKATS

Austiņas

- 1 Apvēršot apklusināms kāta mikrofons
- 2 Magnētiskie ausu spilventiņi
- 3 Ieslēgšanas poga un LED indikators
- 4 Poga PLAYSYNC
- 5 Poga Bluetooth®
- 6 MixAmp spēles/balss līdzsvarotājs
- 7 Skaļuma vadītāja
- 8 USB-C uzlādes ports

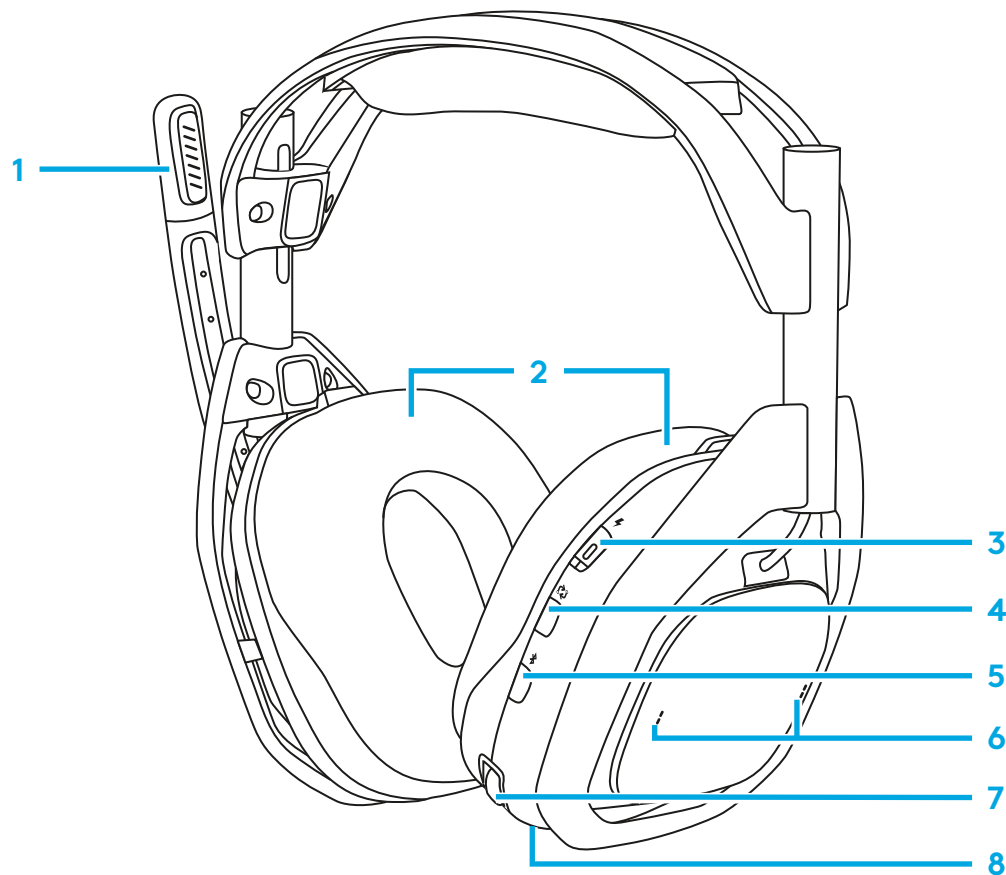

HDMI bāzes stacija

Priekšpuse

- 1 Austiņu akumulatora indikators
- 2 Bluetooth® indikators
- 3 Ievades atlases indikators

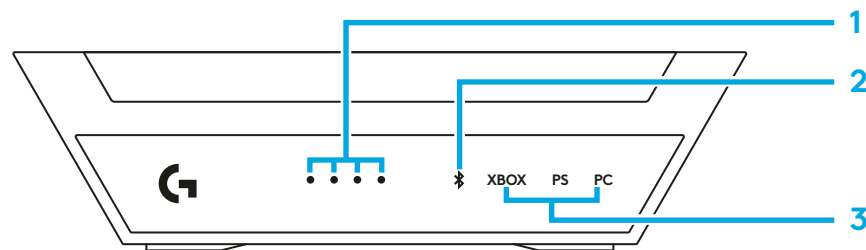

Aizmugure

- 4 XBOX ieejas
- 5 PlayStation/Switch ieejas
- 6 5 V barošanas avots
- 7 Datora ieeja

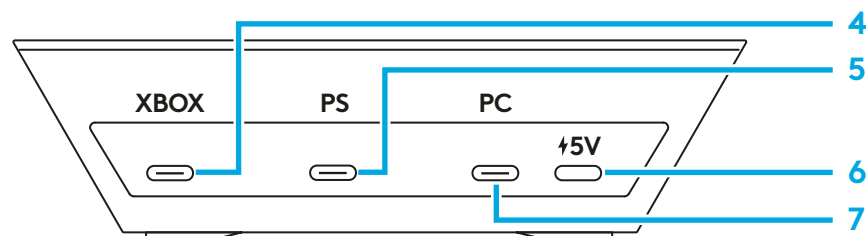

Kabelis no USB-C uz USB-C

- 1 Uz bāzes stacijas 5 V līdzstrāvas pieslēgvietu
- 2 Uz strāvas adapteri



USB-C uz A kabelis

- 1 Uz bāzes stacijas USB
- 2 Uz spēļu konsoli



Strāvas adapteris

- 1 5 V DC strāvas izeja

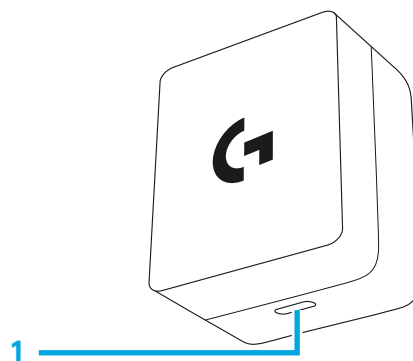

UZSĀKŠANA

Logitech G A50 ir aprīkotas ar PLAYSYNC audio, MixAmp, spēļu/balss balansēšanas vadīklām un vairākiem USB portiem, tāpēc varat izmantot vienas austiņas līdz 3 spēļu sistēmām ar dažādām platformām optimizētu audio apstrādi un vadīklām. Pārlēdziet starp visām sistēmām, izmantojot integrēto pogu PLAYSYNC, kas ir ērti novietota uz austiņām. Katra sistēmas tipa pieslēgvietas ir marķētas uz bāzes stacijas pamatnes.

- *XBOX*: MixAmp un spēles/balss līdzsvarotāja vadība ir pieejama, ja USB kabelis ir savienots ar norādīto bāzes stacijas pieslēgvietu, kas paredzēta *XBOX*.
- Playstation, Switch: MixAmp spēles/balss līdzsvarotāja vadīklas nebūs pieejamas.
- *Windows/Mac* datori: MixAmp spēles/balss līdzsvarotāja vadīklas ir pieejamas, ja ir konfigurēta pareiza audio galapunkta piešķiršana.

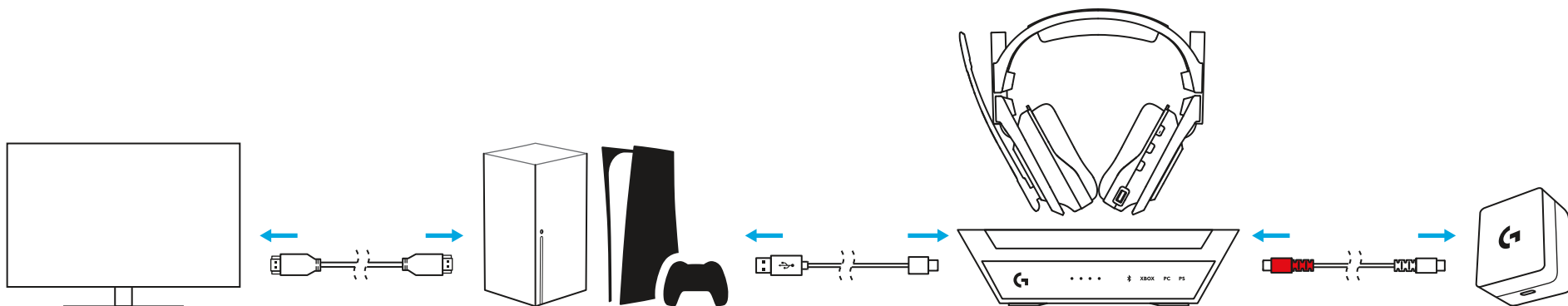

Datoram — A50 savieno ar *Windows* datoru, izmantojot USB audio, un integrētā MixAmp funkcija piedāvā vairākus USB galapunktus daudzveidīgai dažādu audio signālu maršrutēšanai no dažādām lietojumprogrammām. Ja tas ir pareizi konfigurēts un piešķirts, varat ātri pielāgot un līdzsvarot spēles/balss kombināciju, izmantojot A50 austiņu vadīklas.

Ierīce	USB audio veids	Deskriptors	Stereo/mono	Maksimālais bitu pārraides ātrums / iztveršanas frekvence
Atskaņošana/izeja	Austiņas	A50 spēle	Stereo	24 biti / 48 kHz
Atskaņošana/izeja	Austiņas	A50 balss	Stereo	16 biti / 48 kHz
Ierakstīšana/ieeja	Austiņās iebūvētais mikrofons	A50 balss	Mono	16 biti / 48 kHz
Ierakstīšana/ieeja	Līnija	A50 StreamPort	Stereo	16 biti / 48 kHz

A50 ir arī StreamPort, kas ļauj sūtīt (straumēt) austiņās dzirdamo audio signālu kombināciju uz citu lietotni (ierakstīšanai vai raidīšanai). Izmantojot Logitech G programmatūru G HUB, varat arī atsevišķi iekļaut/izslēgt/regulēt katru audio signālu.

Par Bluetooth Audio — A50 ir aprīkotas ar *Bluetooth* uztvērēju, kas ir integrēts bāzes stacijā. Tas ļauj pieslēgt papildu ierīci, piemēram, viedtālruni vai planšetdatoru, lai atskaņotu mūziku un veiktu zvanus. A50 austiņām ir jāatrodas bāzes stacijas darbības zonā, lai varētu atskaņot visu skaņu, ietverot *Bluetooth*. *Bluetooth* funkcija nebūs pieejama, ja austiņas būs ārpus bāzes stacijas darbības zonas. *Bluetooth*skaļumu var tieši regulēt no *Bluetooth* avota ierīces. Papildinformāciju skatiet 4.7. sadaļā, lai uzzinātu vairāk par savienošanu ar *Bluetooth*.

3.1. A50 bāzes stacijas savienošana ar barošanas avotu

Izmantojot komplektā iekļauto kabeli no USB-C uz USB-C, vienu tā galu pieslēdziet bāzes stacijas 5 V līdzstrāvas pieslēgvietai. Otru galu pievienojiet komplektā iekļautajam strāvas adapterim un pievienojiet sienas kontaktligzdai / barošanas avotam.

- Bāzes stacija neatbalsta USB kopnes barošanu, un tās darbībai ir nepieciešama ārēja barošana. A50 komplektācijā ir iekļauts strāvas adapteris un USB-C kabelis.
- Padoms: komplektācijā ir iekļauts divvirzienu kabelis no USB-C uz USB-C, un viens tā gals ir iekrāsots sarkans, kas palīdz noteikt, kurš kabelis tiek izmantots A50 bāzes stacijas barošanai.

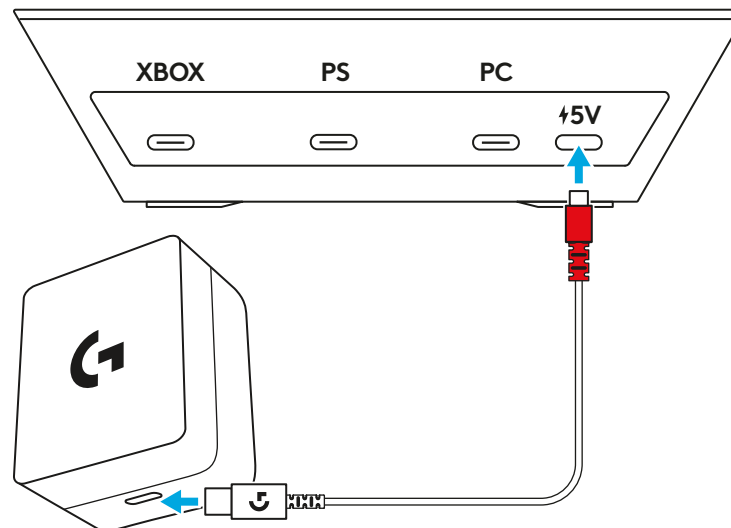

3.2. Savienošana ar XBOX

Kabeli no USB-A uz USB-C savienojiet no XBOX konsoles ar A50 bāzes stacijas aizmugurē esošo pieslēgvietu ar marķējumu "XBOX".

- A50 MixAmp un spēles/balss līdzsvarotāja vadīklas ir pieejamas XBOX, ļaujot ātri un viegli pielāgot gan atskaņošanas, gan balss tērzes audio kanālus.
- Pārbaudiet, vai bāzes stacija ir savienota ar komplektā iekļauto strāvas adapteru, jo bez ārējas barošanas tā nedarbosies.

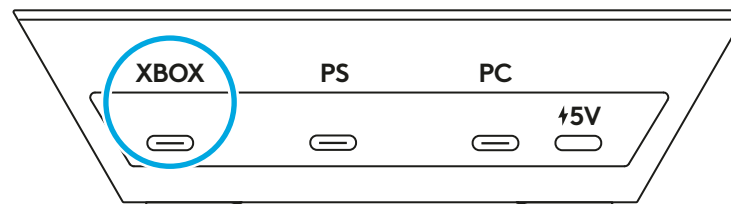

3.3. Savienošana ar PlayStation

Kabeli no USB-A uz USB-C savienojiet no PlayStation konsoles ar A50 bāzes stacijas aizmugurē esošo pieslēgvietu ar marķējumu "PS".

- Platformas ierobežojumu dēļ PlayStation lietošanai nav pieejamas A50 MixAmp un Spēles/balss līdzsvarotāja vadīklas.
- Pārbaudiet, vai bāzes stacija ir savienota ar komplektā iekļauto strāvas adapteru, jo bez ārējas barošanas tā nedarbosies.

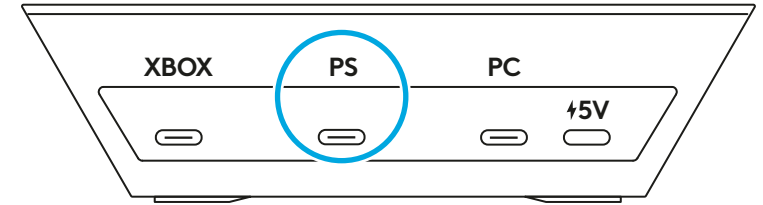

3.4. Savienošana ar slēdzi

Kabeli no USB-A uz USB-C savienojiet no slēdža konsoles dokstacijas ar A50 bāzes stacijas aizmugurē esošo pieslēgvietu ar marķējumu "PS".

- Platformas ierobežojumu dēļ PlayStation lietošanai nav pieejamas A50 MixAmp un Spēles/balss līdzsvarotāja vadīklas.
- Pārbaudiet, vai bāzes stacija ir savienota ar komplektā iekļauto strāvas adapteru, jo bez ārējas barošanas tā nedarbosies.

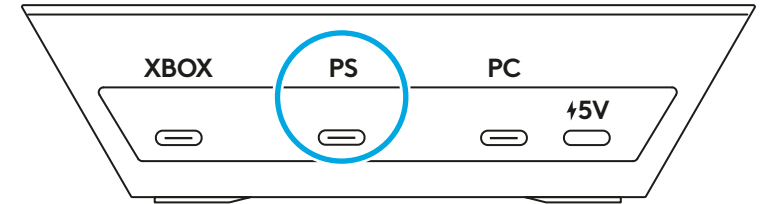

3.5. Savienošana ar datoru

Kabeli no USB-A uz USB-C savienojiet no datora ar A50 bāzes stacijas aizmugurē esošo pieslēgvietu ar marķējumu "PS".

- A50 MixAmp un spēles/balss līdzsvarotāja vadīklas ir pieejamas Windows un MacOS, ļaujot ātri un viegli pielāgot gan atskaņošanas un balss tērzēšanas audio kanālus.
- Lai gan tas nav obligāti nepieciešams, ieteicams A50 savienot ar USB-A pieslēgvietu, kas ir piemērota USB 3.0 SuperSpeed vai augstākai versijai. Tās parasti ir zilā krāsā, lai gan ne vienmēr. Skatiet ierīces lietošanas pamācību.

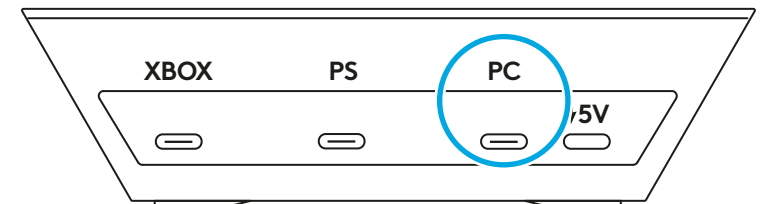

3.6. Savienošana ar *Bluetooth*[®]

- 1** Pārbaudiet, vai komplektā iekļautais barošanas adapteris ir pievienots bāzes stacijas 5 V līdzstrāvas pieslēgvietai, izmantojot komplektā iekļauto *USB-C* kabeli. Bāzes stacija bez ārējas barošanas nedarbosies.
- 2** Austiņas var pieslēgt bāzes stacijai vai atvienot no tās; ieslēdziet austiņas, pārslēdzot to ieslēgšanas/izslēgšanas slēdzi.
- 3** Nospiediet pogu *Bluetooth* uz 3 sekundēm.
- 4** Atrodiet *Bluetooth* indikatoru bāzes stacijas priekšējā panelī; tam jāsāk mirgot.
- 5** *Bluetooth* ierīcē izveidojiet savienojumu ar "A50" pāra savienojumu sarakstā.
 - A50 austiņām jābūt savienotām ar bāzes staciju, lai atskaņotu visus audio signālus, tostarp *Bluetooth*. *Bluetooth* funkcija nebūs pieejama, ja austiņas būs ārpus bāzes stacijas darbības zonas.
 - *Bluetooth* lietošanai nav pieejamas A50 MixAmp un spēles/balss līdzsvarotāja vadiklas.

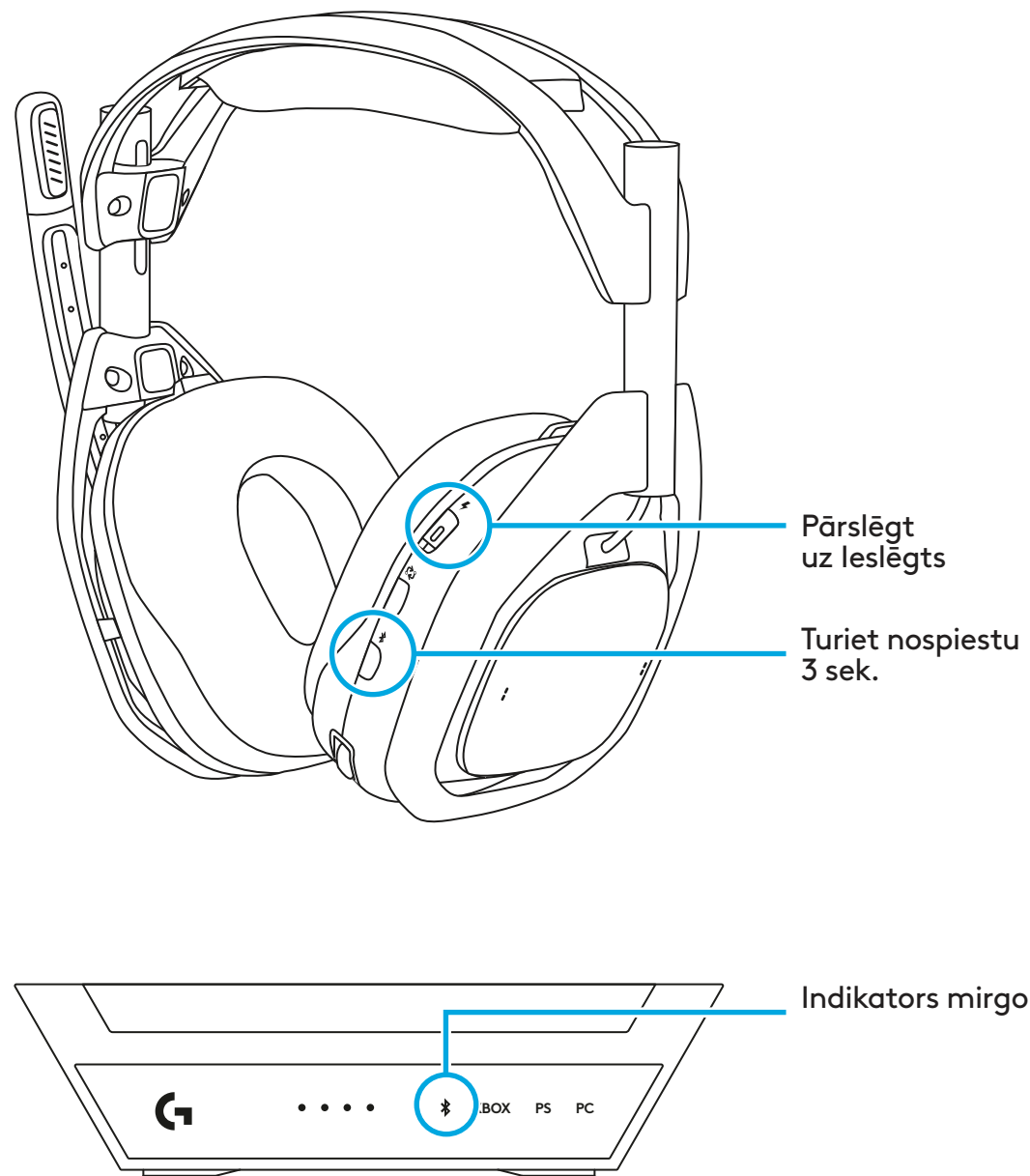

KĀ LIETOT

Kā konfigurēt un lietot

Izlasiet šo sadaļu pirms A50 lietošanas, lai iepazītos ar austiņu vadīklām, to konfigurēšanu un noderīgiem padomiem, kas ļauj maksimāli izmantot Logitech G A50. Ierīču un sistēmu tipus skatiet nākamajās sadaļās:

4.1. Austiņu vadīklas

- 1 Mikrofons, kuru pagriežot, tiek izslēgta skaņa (Flip-to-Mute Microphone):** A50 austiņām ir regulējams kātu mikrofons, kas automātiski izslēdz skaņu, to pagriežot. Pagriežot pilnīgi vertikālā stāvoklī, mikroфона signāls tiek izslēgts austiņu līmenī. Pagriežot kātu, sajūtīsiet mehānisku ieslēgšanās punktu, kas norāda, kad ir ieslēgta vai izslēgta skaņa.
- 2 MixAmp spēles/balss līdzsvarošana:** Atbalstītajās platformās un pēc pareizas konfigurēšanas A50 MixAmp funkcija ļauj veikt regulēšanu starp diviem dažādiem audio signāliem. Tas ļauj ātri izvēlēties un līdzsvarot, cik spēles audio vai drauga balss runas vēlaties dzirdēt katrā brīdī. MixAmp spēles/balss līdzsvarotāja vadīklas ir pieejamas, izmantojot divus vadīklu slēdžus uz austiņu labās auss. Skaņas paziņojuma signāls tiks atskaņots Game Max, Mid, Voice Max punktos.

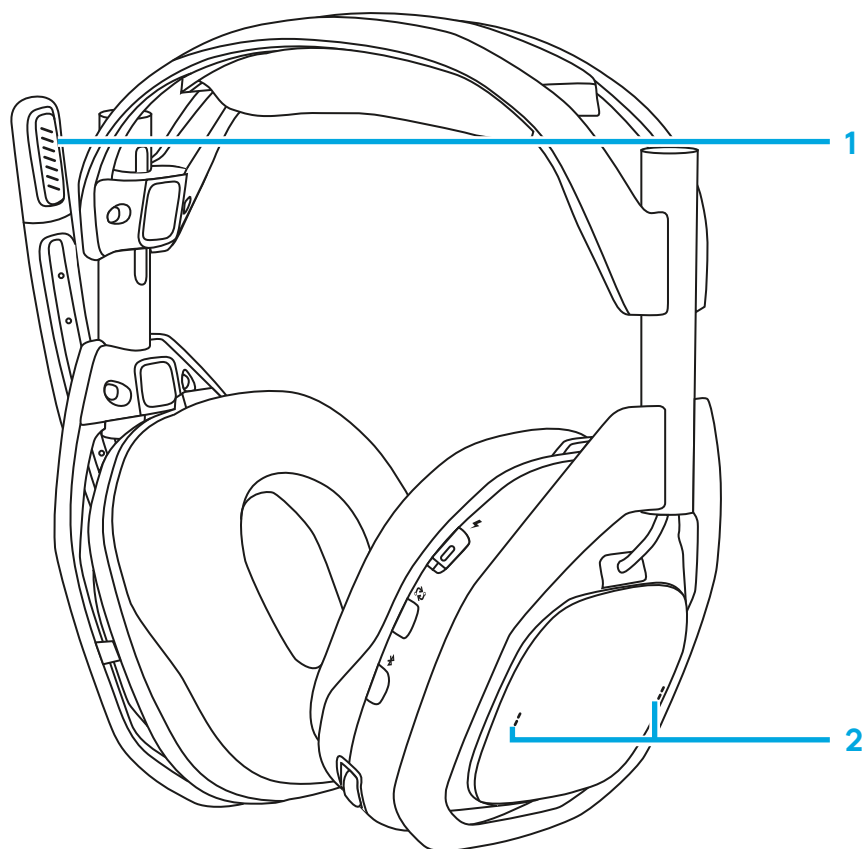

- 3** **Austiņu skaļums un regulēšana A50** ir iekšējā skaļuma pārvaldības un kontroles shēma; austiņu skaļums ir neatkarīgs un netiek sinhronizēts ar avota sistēmu. Skaļums tiek regulēts intuitīvi, izmantojot vadības riteni. Maksimālā skaļuma un nulles skaļuma punktā tiks atskaņots skaņas paziņojuma signāls.

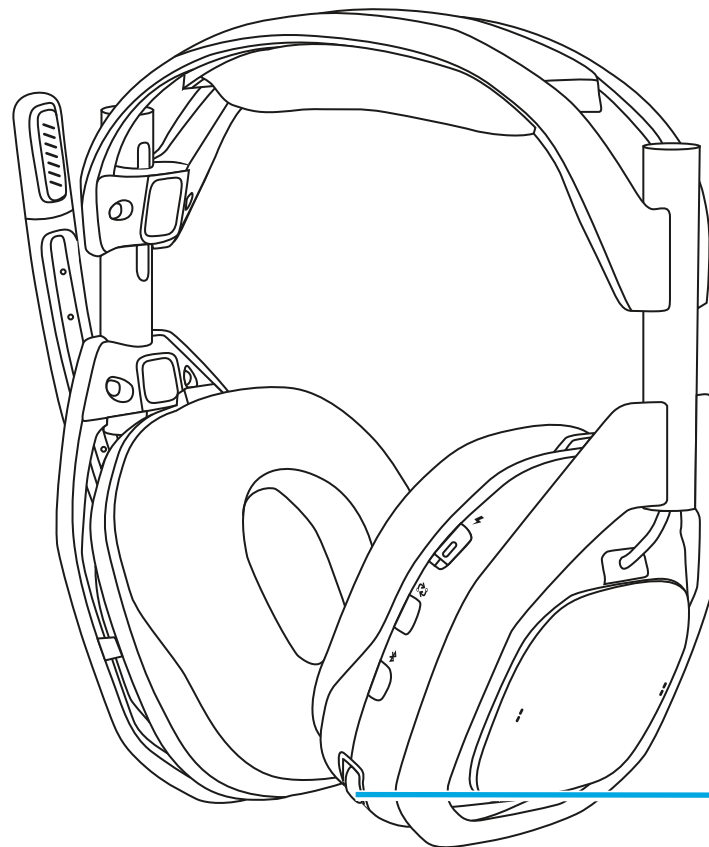

4.2. IEEJU MAINĪŠANA

Ja ir pieslēgtas vairākas sistēmas, A50 ļauj pārslēgties starp tām, izmantojot pogu PLAYSYNC uz austiņām zem barošanas slēdža.

- 1** Kad austiņas ir atvienotas, lai darbotos poga PLAYSYNC, jābūt ieslēgtai barošanai. Nospiediet vienu reizi, lai pārslēgtos starp sistēmām. Reagēs bāzes stacijas ieejas LED indikators.
- 2** Kad darbojas visas trīs sistēmas, nospiežot pogu PLAYSYNC, katru ievade tiek secīgi pārslēgta no XBOX uz PlayStation un datoru.
- 3** Pogu PLAYSYNC var izmantot, kad austiņas ir savienotas ar bāzes staciju, neatkarīgi no tā, kādā stāvoklī ir pārslēgts barošanas slēdzis.

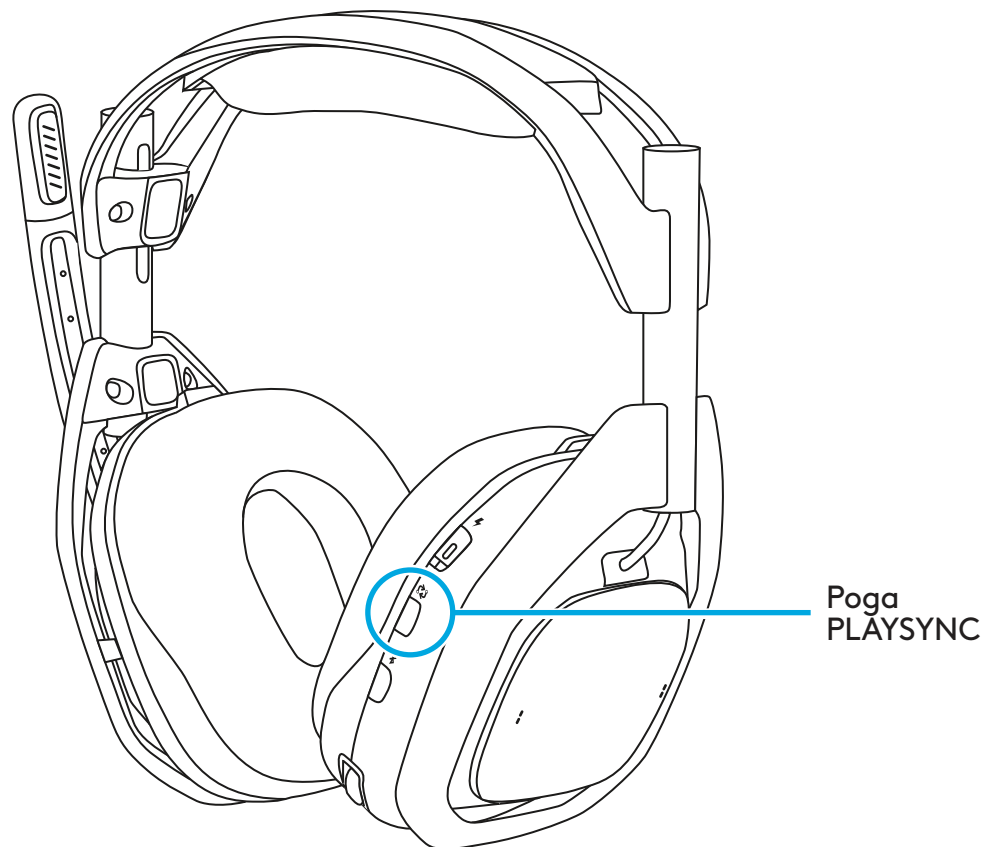

4.3. XBOX

Lai izmantotu A50 ar XBOX, vispirms pārbaudiet vai tās ir konfigurētas. Jūsu A50 ir arī Dolby Atmos ar iekļautu mūža licenci.

Konfigurēšana

- 1 Ievietojiet A50 austiņas bāzes stacijas dokā un ieslēdziet.
- 2 Nospiediet pogu PLAYSYNC, lai tām iestatītu XBOX režīmu.
- 3 Atvienojiet austiņas un atstājiet tās ieslēgtas; ekrānā parādīsies paziņojums, kas norāda, ka austiņas ir piešķirtas. Tas var ilgt vairākas sekundes.
- 4 **XBOX Settings** (Iestatījumi) > **Volume and audio output** (Skaļums un audio izeja) > **Headset audio** (Austiņu audio):
 - Austiņu formātam atlasiet **Stereo uncompressed** (Nesaspriests stereo) vai **Dolby Atmos for Headphones** (Dolby Atmos austiņām).
- 5 Sadaļā **Additional options** (Papildu opcijas) atstājiet neatzīmētu visu pārējo. Ja vēlaties, varat iespējot **Izslēgt skaļruņa skaņu, kad ir pievienotas austiņas**. To ieteicams darīt, kamēr notiek komandas tērzēšana, lai A50 mikrofons neuztvertu skaņu no televizora/skaļruņa un netraucētu komandai.

Lietošana

- 1 A50 MixAmp tehnoloģija viegli integrējas ar XBOX. A50 skaļuma vadīklas un MixAmp spēles/balss līdzsvarotāja stāvokļi ir sinhronizēti ar XBOX, tos var skatīt un arī regulēt audio cilnē, izmantojot pamācības izvēlni.
- 2 Kad A50 austiņas ir dokstacijā/izslēgtas, XBOX skaņa automātiski tiek novadīta uz televizoru/skaļruni.

- 3** Kad austiņas ir atvienotas/ieslēgtas, audio no *XBOX* tiek atkal novirzīts uz austiņām. Kad austiņas tiek piešķirtas, *XBOX* ekrānā parādās paziņojums.
- Kamēr A50 austiņas ir atvienotas, tās var jebkurā brīdī izslēgt, lai atsāktu audio atskaņošanu televizorā/skaļruņos.
 - Piezīme. Komplektā iekļautā Dolby Atmos licence ir piesaistīta jūsu A50 aparatūrai. Lai aktivizētu un izmantotu šo funkciju, ir nepieciešams derīgs USB savienojums ar konsoli un A50 bāzes stacijas barošana.

4.4. PlayStation

Lai izmantotu A50 ar PlayStation, vispirms pārbaudiet vai tās ir konfigurētas.

Konfigurēšana

- 1** Ievietojiet A50 austiņas bāzes stacijas dokā un ieslēdziet.
- 2** Izmantojiet pogu PLAYSYNC, lai tās iestatītu PS režīmā, un ekrānā parādīsies paziņojums, ka austiņas ir atrastas.
- 3** Sadaļā **Setting** (Iestatījumi) > **Sound** (Skaņa) > **Audio Output** (Audio izvade):
 - Kā **Output Device** (Izejas ierīce) izvēlieties **USB Headset (A50)** (USB austiņas (A50)).
 - Pārejiet uz apakšējo daļu un sadaļā **Audio Form (Priority)** (Audio forma (prioritāte)) atlasiet iestatījumu **Linear PCM** (Lineārā PCM).
- 4** Pēc izvēles: ja nepieciešams, var iespējot **3D Audio (Headphones)** (3D audio (austiņas)) un atbilstoši savām vēlmēm pielāgot **Audio Profile** (Audio profils).
- 5** Pēc tam sadaļā **Setting** (Iestatījumi) > **Sound** (Skaņa) > **Microphone** (Mikrofons):
 - kā ieejas ierīci izvēlieties **USB Headset (A50)** (USB austiņas (A50)).

Lietošana

- 1** Lai izmantotu A50 austiņas, pārbaudiet, vai audio izeja ir iestatīta kā **USB Headset (A50)** (USB austiņas (A50)) un mikrofons ir iestatīts uz **USB Headset (A50)** (USB austiņas (A50)); tam var piekļūt nospiežot pogu **PS** uz kontrollera, lai izmantotu **Settings** (Iestatījumi) vai **Control Center** (Vadības centrs).
- 2** A50 austiņu skaļums tiek pārvaldīts atsevišķi no PlayStation un nav paredzēts sinhronizācijai. Lai nodrošinātu patīkamu līmeni, pirms lietošanas uzmanīgi noregulējiet gan PlayStation un A50 skaļumu.
 - Piezīme. Spēles/balss līdzsvarotāja funkcija un vadīklas nebūs pieejamas, izmantojot ar PlayStation.
 - Piezīme. Kā paredzēts PlayStation funkcija **Izejas ierīces automātiska pārslēgšana** darbojas, kad A50 ir fiziski atslēgtas vai iestatītas uz citu darbības režīmu (XBOX vai datoru), izmantojot pogu PLAYSYNC. Austiņu pievienošana vai atvienošana neietekmē konsoles audio izvadi un neizraisa tās pārvirzīšanu. Varat manuāli izvēlēties audio izeju, atlasot nepieciešamo ierīci; to var izdarīt no **Settings** (Iestatījumi) vai **Control Center** (Vadības centrs), nospiežot kontrollera pogu **PS**.

4.5. Slēdzis

Lai izmantotu A50 austiņas un bāzes staciju ar Nintendo Switch dokstacijas režīmā, izpildiet šos norādījumus.

Konfigurēšana

- 1** Ievietojiet A50 austiņas bāzes stacijas dokā un ieslēdziet.
- 2** Izmantojiet pogu PLAYSYNC, lai tās iestatītu PS režīmā, un ekrānā parādīsies paziņojums, ka austiņas ir atrastas.

Lietošana

- 1** Ja bāzes stacija ir pievienota USB un ir iestatīts atbilstīgais darbības režīms, Switch konsole automātiski novirzīs audio uz A50.

- 2 A50 austiņu skaļums tiek pārvaldīts atsevišķi no Switch un nav paredzēts sinhronizēšanai. Lai nodrošinātu patīkamu līmeni, pirms lietošanas uzmanīgi noregulējiet Switch un A50 skaļumu.
 - Piezīme. Spēles/balss līdzsvarotāja funkcija un vadīklas nebūs pieejamas, izmantojot ar Switch.
 - Piezīme. Switch konstrukcijas un funkciju dēļ skaņa televizorā/skaļrunī netiek atjaunota, kamēr A50 nav fiziski atvienotas vai iestatītas citā darbības režīmā (XBOX vai dators), izmantojot pogu PLAYSYNC. Austiņu pievienošana vai atvienošana neietekmē konsoles audio izvadi un neizraisa tās pārvirzīšanu.

4.6. DATORS

Lai izmantotu A50 ar XBOX, vispirms pārbaudiet vai tās ir konfigurētas. A50 piedāvā vairākus USB audio galapunktus, ko var izmantot dažādām funkcijām vai vajadzībām. Jūsu A50 ir arī Dolby Atmos ar iekļautu mūža licenci.

Konfigurēšana

- 1 Ievietojiet A50 austiņas ieslēgtā bāzes stacijas dokā.
- 2 Nospiediet pogu PLAYSYNC, lai izstrādājumu iestatītu datora režīmā.
- 3 Sadaļā **Setting** (Iestatījumi) > **Sound** (Skaņa) > **Output** (Izvade):
 - Pārbaudiet, vai **Output** (Izvade) iestatījums ir **A50 Game** (A50 spēle). Jūsu sistēma tagad izmantos šo audio galapunktu kā galveno izeju.
 - Pēc izvēles: varat iestatīt arī telpisko audio formātu, noklikšķinot uz **A50 Game**, lai pārietu uz **Properties** (Īpašības), pēc tam nolaižamajā izvēlnē **Spatial Audio** (Telpiskais audio) atlasiet **Microsoft Windows Sonic for Headphones** (Sonic austiņām) vai **Dolby Atmos for Headphones** (Dolby Atmos austiņām) pēc izvēles.
- 4 Sadaļā **Setting** (Iestatījumi) > **Sound** (Skaņa) > **Input** (Ievade):
 - Pārbaudiet, vai **Input** (Ievade) iestatījums ir **A50 Mic Out** (A50 mikrofona izeja). Tagad jūsu sistēma izmantos A50 X kā galveno mikrofonu.

- 5** Izvēles darbība: Jūs pamanīsiet sekundāro USB audio izvades galapunktu ar marķējumu A50 Voice. Ja vēlaties, varat norādīt tērzēšanas lietotni vai spēles tērzēšanas izvadi uz šo audio galapunktu. Tas ļaus MixAmp spēles/balss līdzsvarošanas vadīklām darboties, kad tām piekļūst, izmantojot divus vadīklu slēdžus uz austiņu labās auss.
- 6** Izvēles darbība: Jūs pamanīsiet sekundāro USB audio ievades gala punktu ar marķējumu A50 Stream Out. To izmanto A50 straumēšanas izvades funkcijai. Sīkāk skatiet sadaļā "Straumēšanas izvade".

Lietošana

- 1** Kad bāzes stacija ir savienota ar datoru un pieslēgta strāvas padevei, A50 vienmēr izvada audio signālu no jūsu datora, ja tās ir iestatītas kā primārā audio ierīce. Austiņu pievienošana un atvienošana no doka neietekmē sistēmas audio izvadi un neizraisa pārvirzīšanu.
- 2** A50 austiņu skaļumu pārvalda atsevišķi no datora, un to nav paredzēts sinhronizēt. Lai pirms lietošanas nodrošinātu ērtu skaļuma līmeni, izmantojiet Windows un A50 skaļuma regulēšanu.
 - Piezīme. Komplektā iekļautā Dolby Atmos licence ir piesaistīta jūsu A50 aparatūrai. Lai aktivizētu un izmantotu šo funkciju, ir nepieciešams derīgs USB savienojums ar konsoli un A50 bāzes stacijas barošana.

4.7. Bluetooth®

A50 austiņām jābūt savienotām ar bāzes staciju, lai atskaņotu visus audio signālus, tostarp *Bluetooth*. "*Bluetooth*" funkcija nebūs pieejama, ja austiņas būs ārpus bāzes stacijas darbības zonas.

Konfigurēšana

- 1** Kad austiņas ir bāzes stacijas darbības zonā un ir ieslēgtas.
- 2** Uz 3 sekundēm nospiediet *Bluetooth* pogu.

3 Bluetooth ierīcē atrodiet **A50** pāra savienojumu sarakstā un izveidojiet savienojumu.

4 PIEZĪME. Ja A50 ir atslēgts, tas automātiski nesavienojas ar pēdējo izmantoto *Bluetooth* ierīci. Neaizmirstiet *Bluetooth* ierīcē atkārtoti izveidot savienojumu ar A50.

Lietošana

1 Kad A50 ir savienotas ar *Bluetooth* ierīci, izmantojot *Bluetooth* pogu uz austiņām, ir pieejamas šādas audio un atskaņošanas vadīklas:

- Atskaņot/pauzēt: Viens pieskāriens.
- Pārtīt uz priekšu: Divi pieskārieni.
- Atgriezties atpakaļ vai iepriekšējā dziesma: Trīs pieskārieni.

2 Saņemot balss zvanu, ir pieejamas tālāk minētās vadīklas.

- Atbildēšana uz zvanu / zvana beigšana: Viens pieskāriens.
- Zvana noraidīšana: Turiet.

3 Lai iestatītu *Bluetooth* audio (mūzikas vai zvanu) skaļumu, vienkārši izmantojiet *Bluetooth* ierīces skaļuma pogas vai vadīklas.

4.8. Pievienošana un uzlāde

A50 ir nepieciešams īpašs ārējais barošanas avots. Lūdzu, izmantojiet izstrādājumam pievienoto maiņstrāvas adapteri.

A50 austiņas ir izstrādātas tā, lai tad, kad netiek lietotas, būtu pieslēdzamas un uzlādējamās bāzes stacijā. Tas nodrošina austiņām pietiekamu uzlādi un gatavību nākamajai sesijai. Pēc katras lietošanas iesakām savienot austiņas ar bāzes staciju. Tāpat austiņās ir USB-C pieslēgvietā (atrodas uz labās auss), lai lietošanas laikā varētu veikt uzlādi ar vadu vai ātro uzlādi.

Lietošana

- 1** Pirms pievienošanas pārbaudiet, vai austiņas ir vērstas pareizā virzienā; austiņu mikrofonam jābūt kreisajā pusē, bet pogu vadīklām jābūt vērstām pret jums.
- 2** Pārbaudiet, vai mikrofonu ir pacelts uz augšu (izslēgts) un austiņu uzgaļi nav pagriezti uz iekšpusi pret jums.
- 3** Uzmanīgi novietojiet austiņas uz bāzes stacijas tā, lai tās pareizi savietotos ar uzlādes tapām.
- 4** Bāzes stacijai ir 4 gaismas diodes, kas rāda austiņu akumulatora uzlādes stāvokli ar 25 % soli.
- 5** Austiņām ir viena gaismas diode, kas ir iebūvēta barošanas slēdzī:
 - Ieslēgts / pilns akumulators: Balta.
 - Miega režīms: Mirgojoši balta.
 - Notiek uzlāde: Oranža.
 - Zems akumulatora līmenis: Nemainīgi sarkana.
 - Akumulators ir tuvu izlādei (atlicis mazāk par 15 minūtēm darbības laika): Mirgojoši sarkana.

DĖŽUTĖS TURINYS

- A50 belaidės ausinės

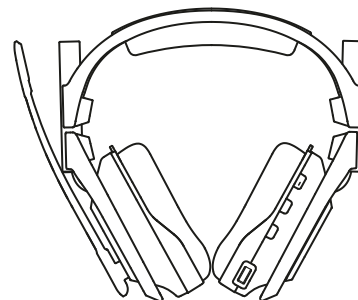

- A50 USB bazinė stotis

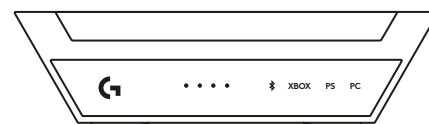

- 1x USB-C ir USB-A kabelis

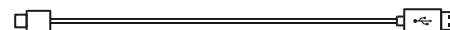

- 1x USB-C ir USB-C kabelis



- 1x USB-C maitinimo adapteris ir kištuko galvutė



- „Dolby Atmos“ kortelė

- QR kodo nuoroda į internetinį greito pasirengimo darbui vadovą ir palaikymo svetainę

- Naudotojo dokumentas



GAMINIO APŽVALGA

Ausinės

- 1 Nutildomas mikrofonas su strėle
- 2 Magnetinės ausinių pagalvėlės
- 3 Maitinimo jungiklis ir LED indikatorius
- 4 PLAYSYNC mygtukas
- 5 „Bluetooth®“ mygtukas
- 6 „MixAmp“ žaidimo ir (arba) balso garsumo balansavimo valdiklis
- 7 Garsumo valdiklis
- 8 USB-C įkrovimo prievadas

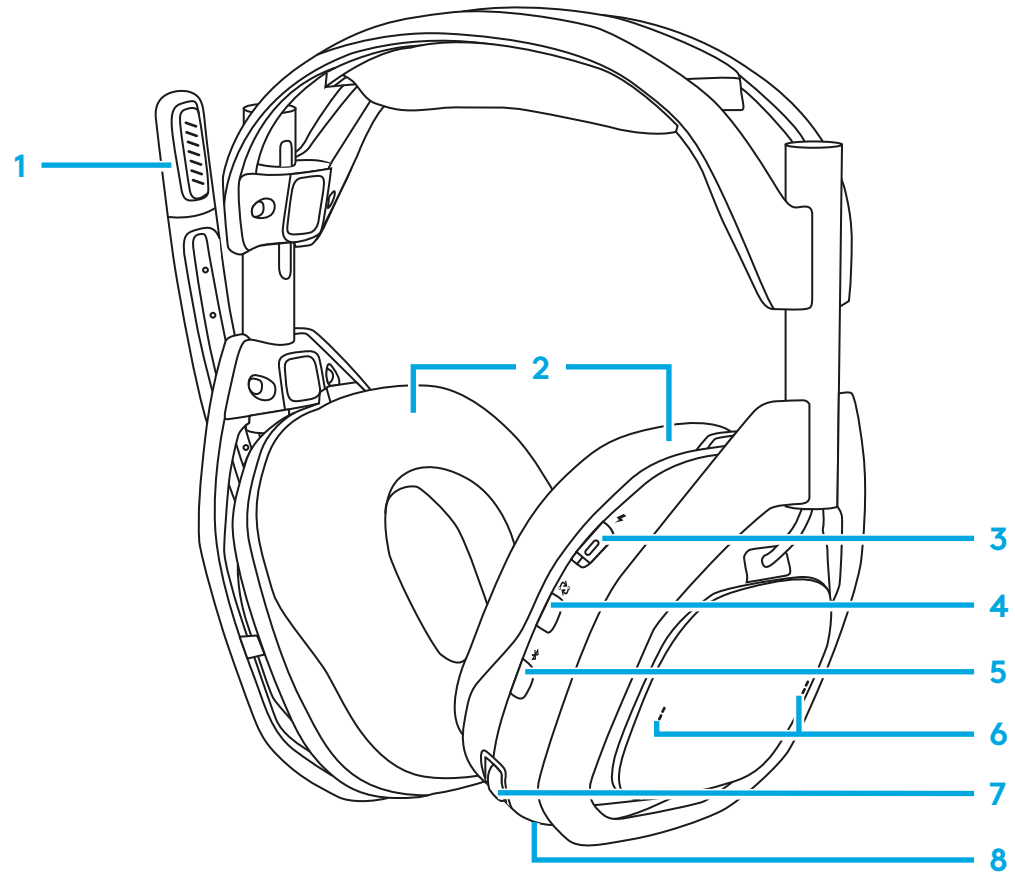

HDMI bazinė stotis

Priekis

- 1 Ausinių baterijos indikatorius
- 2 „Bluetooth®“ indikatorius
- 3 Įvesties pasirinkimo indikatorius

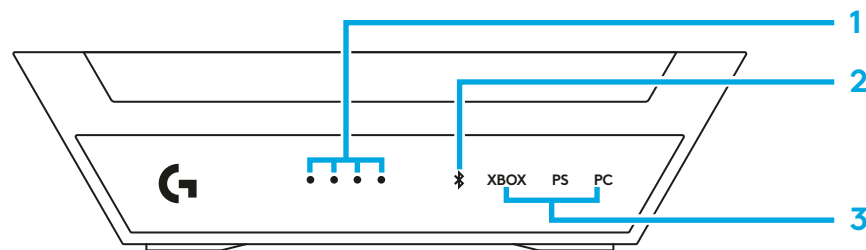

Galas

- 4 XBOX skirtos įvestys
- 5 „PlayStation“ / „Switch“ skirtos įvestys
- 6 5 V maitinimo šaltinis
- 7 Kompiuteriui skirta įvestis

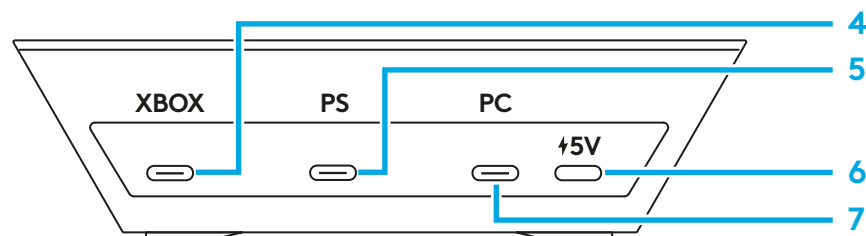

USB-C ir USB-C kabelis

- 1 Į bazinės stoties 5 V nuolatinės srovės maitinimo prievadą
- 2 Į maitinimo adapterį



USB-C ir A kabelis

- 1 Į bazinės stoties USB
- 2 Į žaidimų konsolę



Maitinimo adapteris

- 1 5 V NS maitinimo išvestis

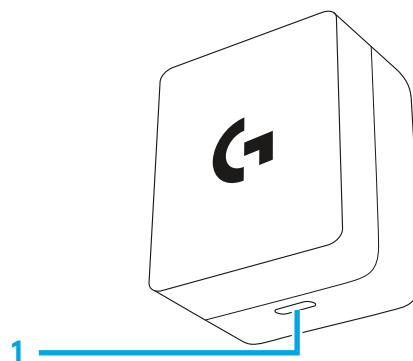

DARBO PRADŽIA

Įrengus PLAYSYNC garso, „MixAmp“, žaidimo ir (arba) balso garsumo balansavimo valdiklius bei kelis USB prievadus, „Logitech G“ A50 galima naudoti vienas ausines su 3 žaidimų sistemomis, kurių garso apdorojimas ir valdymas optimizuotas įvairioms platformoms. Greitai perjunkite kiekvieną sistemą naudodami integruotą PLAYSYNC mygtuką, kuris patogiai įtaisytas ausinėse. Kiekvieno tipo sistemos prievadai yra pažymėti ženklais ant bazinės stoties pagrindo.

- *XBOX*: „MixAmp“ ir žaidimo ir (arba) balso garsumo balansavimo valdiklius galima naudoti, jei USB kabelis prijungtas prie bazinės stoties prievado, pažymėto *XBOX*.
- „Playstation“, „Switch“: „MixAmp“ žaidimo ir (arba) balso garsumo balansavimo valdikliais nebus galima naudotis.
- „Windows“ / „Mac“ kompiuteriai: „MixAmp“ žaidimo ir (arba) balso garsumo balansavimo valdikliais galima naudotis, jei sukonfigūruotas tinkamas garso galinio punkto priskyrimas.

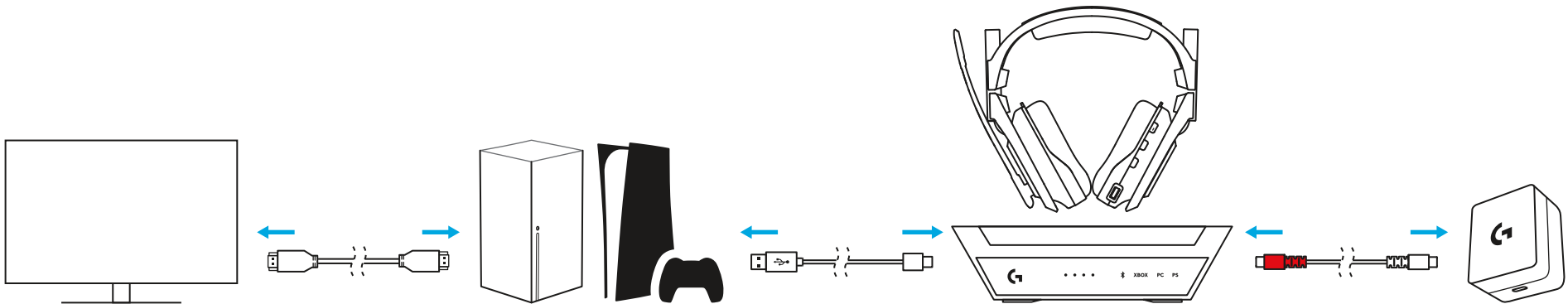

Kompiuterio atveju A50 jungiamos prie kompiuterio, kuriame įdiegta „Windows“, naudojant USB garso sąsają, o integruota „MixAmp“ funkcija siūlo kelis USB galinius punktus įvairiems garso signalams iš įvairių programų nukreipti. Tinkamai sukonfigūravę ir priskybę, galite greitai reguliuoti ir subalansuoti žaidimo ir (arba) balso derinį naudodami A50 ausinių valdiklius.

Įrenginys	USB garso tipas	Deskriptorius	Stereogarsas / monogarsas	Didžiausias bitų kiekis / keitimo dažnis
Atkūrimas / išvestis	Ausinės	A50 žaidimas	Stereogarsas	24 bitai / 48 kHz
Atkūrimas / išvestis	Ausinių garsiakalbis	A50 balsas	Stereogarsas	16 bitų / 48 kHz
Įrašymas / įvestis	Ausinių mikrofonas	A50 balsas	Monogarsas	16 bitų / 48 kHz
Įrašymas / įvestis	Linija	A50 „StreamPort“	Stereogarsas	16 bitų / 48 kHz

A50 taip pat turi „StreamPort“, kuris leidžia siųsti (perduoti srautiniu būdu) garso signalų, kuriuos girdite ausinėse, derinį į kitą programą (įrašymui arba transliavimui). Naudodami „Logitech G“ programinę įrangą G HUB, taip pat galite įtraukti, pašalinti ir (arba) reguliuoti kiekvieną garso signalą atskirai.

Apie „Bluetooth garso sąsają: A50 yra „Bluetooth“ imtuvas, integruotas bazinėje stotyje. Tai leidžia prijungti papildomą įrenginį, pavyzdžiui, išmanųjį telefoną arba planšetinį kompiuterį, muzikai ir skambučiams priimti. A50 ausinės turi būti bazinės stoties veikimo diapazone, kad būtų galima perklausyti garso įrašą, įskaitant „Bluetooth“. „Bluetooth“ funkcija nėra pasiekama, jei ausinės yra už bazinės stoties veikimo diapazono ribų. „Bluetooth“ garsumą galima reguliuoti tiesiai iš „Bluetooth“ šaltinio įrenginio. Norėdami daugiau informacijos, žr. 4.7 skyrių, kuriame pateikiama informacija apie „Bluetooth“ prijungimą.

3.1 A50 bazinės stoties prijungimas prie maitinimo šaltinio

Įkiškite vieną pridedamo C tipo USB-C kabelio galą į bazinės stoties 5 V nuolatinės srovės maitinimo prievadą. Kitą galą įkiškite į pridedamą maitinimo adapterį ir prijunkite prie sieninio lizdo ir (arba) maitinimo šaltinio.

- Bazinė stotis nepalaiko USB magistralės maitinimo, todėl jai veikti reikia išorinio maitinimo. A50 dėžutėje yra maitinimo adapteris ir USB C kabelis.
- Patarimas. Pridedamas C tipo USB-C kabelis yra dvikryptis, o vienas jo galas pažymėtas raudona spalva, kad būtų lengviau nustatyti, kuriuo kabeliu maitinama A50 bazinė stotis.

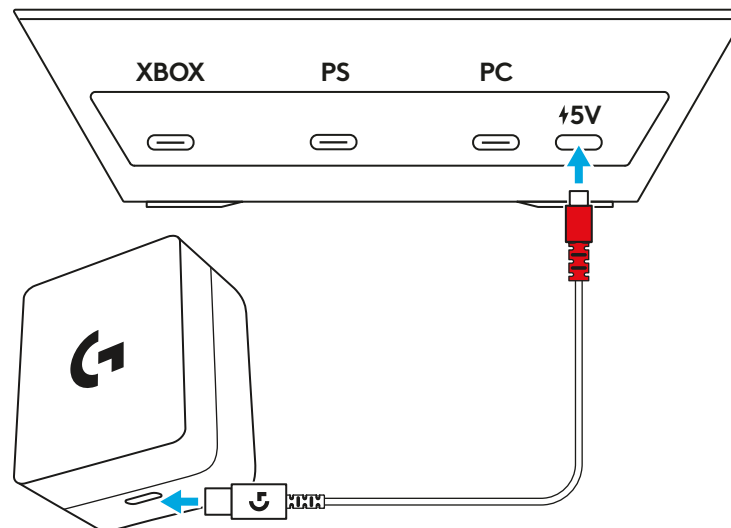

3.2 Prijungimas prie XBOX

Prijunkite USB A-C kabelį iš XBOX konsolės prie prievado, pažymėto „XBOX“ ir esančio A50 bazinės stoties galinėje pusėje.

- A50 „MixAmp“ ir žaidimo ir (arba) balso garsumo balansavimo valdikliai yra prieinami XBOX, jais galima greitai ir lengvai reguliuoti tiek garso įrašo perklausos, tiek balso pokalbių garso kanalus.
- Įsitikinkite, kad bazinė stotis yra prijungta prie pridedamo maitinimo adapterio, nes be išorinio maitinimo ji neveiks.

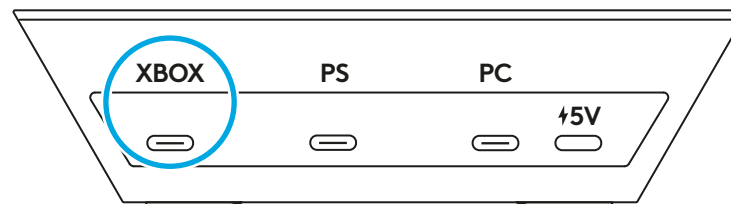

3.3 Prijungimas prie „PlayStation“

Prijunkite USB A-C kabelį iš „Playstation“ konsolės prie prievado, pažymėto „PS“ ir esančio A50 bazinės stoties galinėje pusėje.

- Dėl platformos apribojimų A50 „MixAmp“ ir žaidimo ir (arba) balso garsumo balansavimo valdikliai negali būti naudojami „PlayStation“.
- Įsitinkite, kad bazinė stotis yra prijungta prie pridedamo maitinimo adapterio, nes be išorinio maitinimo ji neveiks.

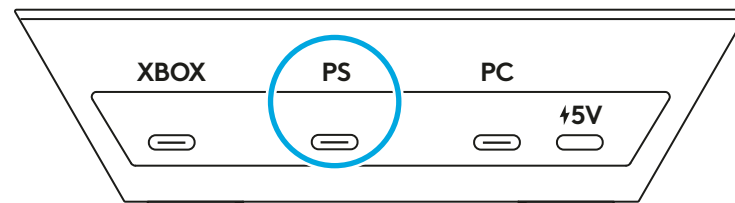

3.4 Prijungimas prie „Switch“

Prijunkite USB A-C kabelį iš „Switch“ konsolės stotelės prie prievado, pažymėto „PS“ ir esančio A50 bazinės stoties galinėje pusėje.

- Dėl platformos apribojimų A50 „MixAmp“ ir žaidimo ir (arba) balso garsumo balansavimo valdikliai negali būti naudojami „PlayStation“.
- Įsitinkite, kad bazinė stotis yra prijungta prie pridedamo maitinimo adapterio, nes be išorinio maitinimo ji neveiks.

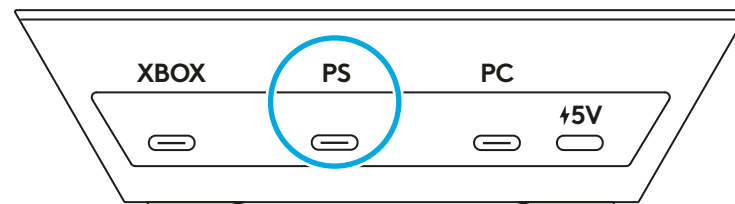

3.5 Prijungimas prie kompiuterio

Prijunkite USB A-C kabelį iš kompiuterio prie prievado, pažymėto „PC“ ir esančio A50 bazinės stoties galinėje pusėje.

- A50 „MixAmp“ ir žaidimo ir (arba) balso garsumo balansavimo valdikliai yra prieinami „Windows“ ir „MacOS“ operacinėse sistemose, kad būtų galima greitai ir lengvai reguliuoti tiek garso įrašo perklausos, tiek balso pokalbių garso kanalus.
- Nors griežtai nereikalaujama, rekomenduojama A50 prijungti prie USB-A prievado, skirto USB 3.0 „SuperSpeed“ arba naujesnei versijai. Paprastai jie žymimi mėlynai, tačiau ne visada. Žiūrėkite įrenginio naudotojo vadovą.

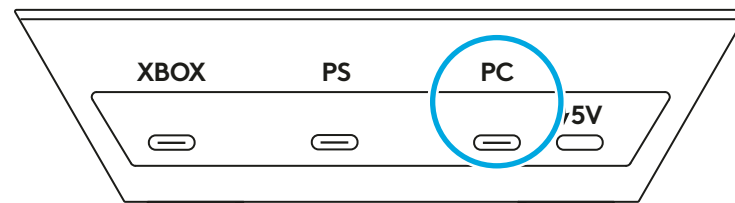

3.6 Prijungimas prie „Bluetooth®“

- 1** Įsitinkite, kad pridamas maitinimo adapteris prijungtas prie bazinės stoties 5 V nuolatinės srovės maitinimo prievado naudojant pridedamą USB-C kabelį. Be išorinio maitinimo bazinė stotis neveiks.
- 2** Ausinių negalima prijungti arba atjungti nuo bazinės stoties; įjunkite ausines perjungdami ausinių maitinimo jungiklį.
- 3** Nuspauskite ir laikykite nuspaudę „Bluetooth“ mygtuką 3 sekundes.
- 4** Raskite „Bluetooth“ indikatorį ant bazinės stoties priekinio skydelio – jis turėtų pradėti mirksėti.
- 5** Iš „Bluetooth“ įrenginio prijunkite prie „A50“, esančių susiejimo sąrašė.
 - A50 ausinės turi būti prijungtos prie bazinės stoties, kad būtų galima perklausyti garso įrašą, įskaitant „Bluetooth“. „Bluetooth“ funkcija nėra pasiekama, jei ausinės yra už bazinės stoties veikimo diapazono ribų.
 - A50 „MixAmp“ ir žaidimo ir (arba) balso garsumo balansavimo valdikliai nėra prieinami „Bluetooth“.

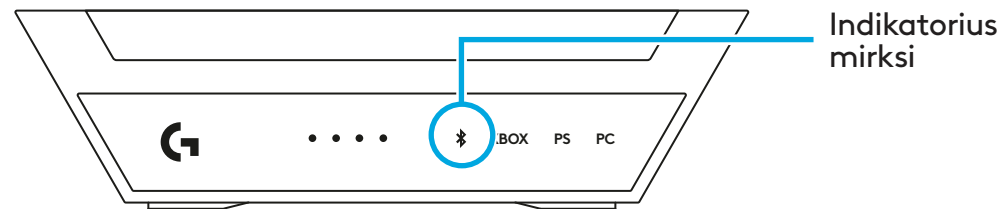
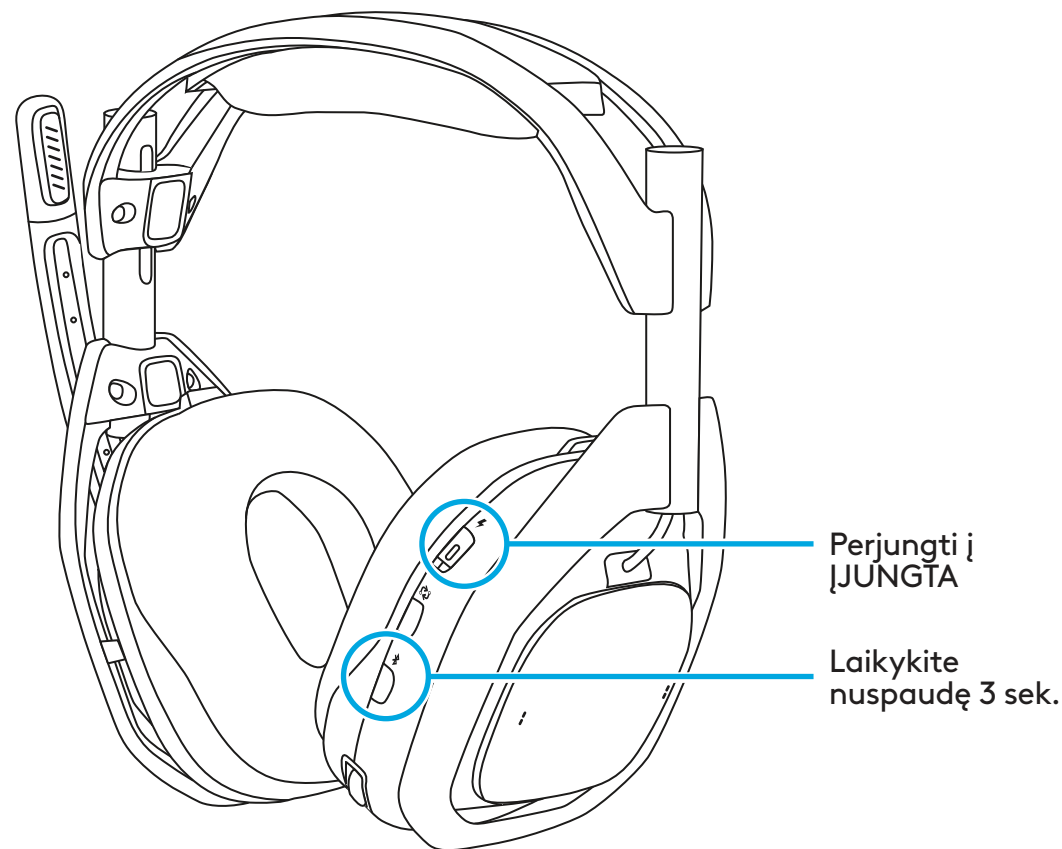

KAIP NAUDOTI

Kaip konfigūruoti ir naudoti

Prieš pradėdami naudoti A50, perskaitykite šį skyrių ir susipažinkite su ausinių valdikliais, konfigūravimo būdais ir naudingais patarimais, kad kuo geriau galėtumėte naudotis „Logitech G“ A50 teikiamomis galimybėmis. Įrenginio ir sistemos tipai aprašyti tolesniuose skyriuose:

4.1 Ausinių valdikliai

- 1 Nutildyti mikrofoną:** A50 ausinės turi reguliuojamą mikrofoną su strėle, kuris automatiškai nutildomas jį atlenkiant. Pasukus jį visiškai vertikaliai padėtį, jūsų mikrofono signalas nutildomas ausinių lygiu. Sukdami strėlę pajusite mechaninį sujungimo tašką, kuris parodo, kada nutildymas įjungtas arba išjungtas.
- 2 „MixAmp“ žaidimo ir (arba) balso garsumo balansavimas:** Palaikomose platformose ir tinkamai sukonfigūravus A50 „MixAmp“ funkcija galima greitai reguliuoti du skirtingus garso signalus. Taip galite greitai nustatyti ir subalansuoti, kiek žaidimo garso ar draugo balso vykstant pokalbiui norite girdėti bet kuriuo metu. „MixAmp“ žaidimo ir (arba) balso garsumo balansavimo valdikliai yra pasiekiami dviem svirties formos jungikliais, esančiais ant dešinėsios ausinių dalies. Garsinis pranešimo tonas pasigirs „Game Max“, „Mid“ ir „Voice Max“ taškuose.

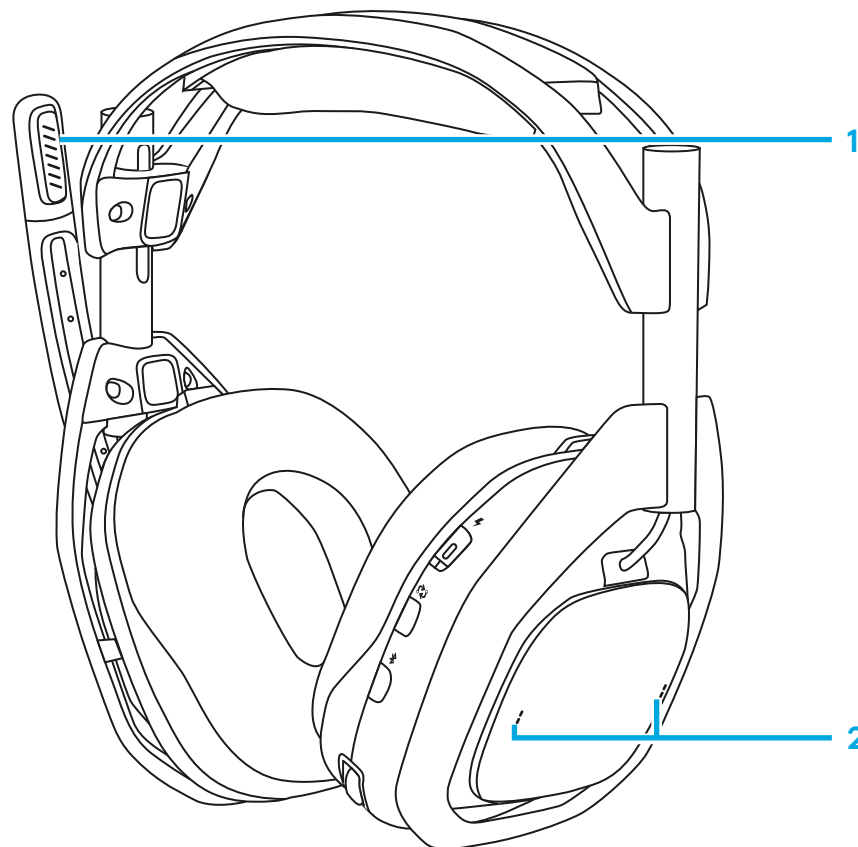

3 Ausinių garsumas ir reguliavimas: A50 turi vidinę garso tvarkymo ir valdymo sistemą; ausinių garsumas yra nepriklausomas ir nesinchronizuojamas su šaltinio sistema. Garsumas reguliuojamas intuityviai naudojant valdymo ratuką. Garsinis pranešimo tonas pasigirs „Volume Max“ (Didž. garsumas) ir „Volume Zero“ (Nulinis garsumas) taškuose.

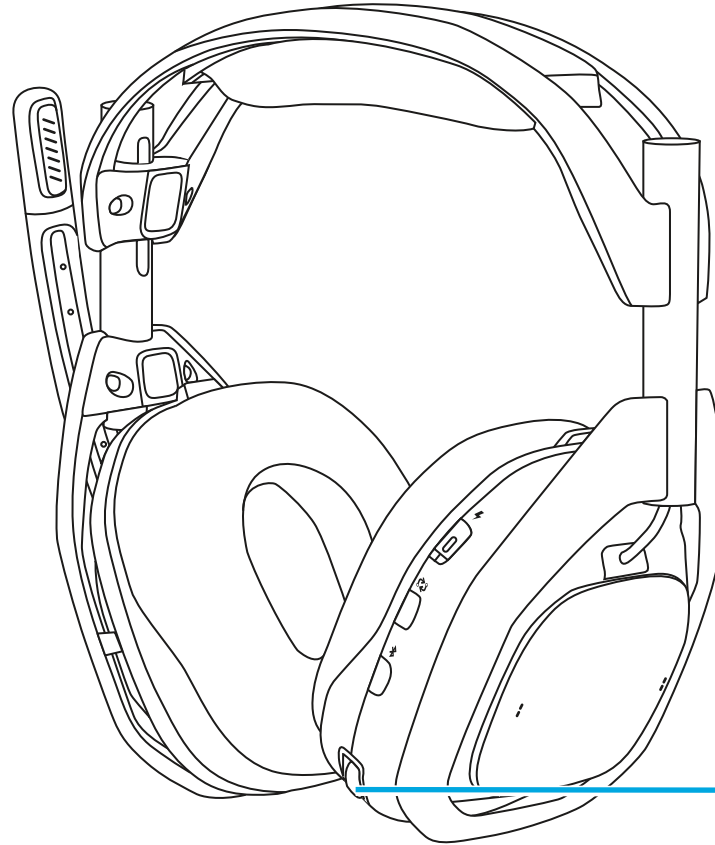

3

4.2 ĮVESČIŲ KEITIMAS

Jei prijungtos kelios sistemos, A50 leidžia perjungti kiekvieną sistemą naudojant PLAYSYNC mygtuką, esantį ant ausinių, po maitinimo jungiklio.

- 1** Kai ausinės atjungtos, maitinimas turi būti įjungtas, kad PLAYSYNC mygtukas veiktų. Vieną kartą paspauskite, kad perjungtumėte sistemas. Bazinės stoties įvesties LED indikatorius sureaguos.
- 2** Kai visos trys sistemos yra aktyvios, paspaudus PLAYSYNC mygtuką visos įvestys bus nuosekliai perjungiamos iš XBOX į „PlayStation“ ir į kompiuterį.
- 3** Galite naudoti PLAYSYNC mygtuką, kai ausinės yra prijungtos prie bazinės stoties, nesvarbu, į kokią būseną perjungtas maitinimo jungiklis.

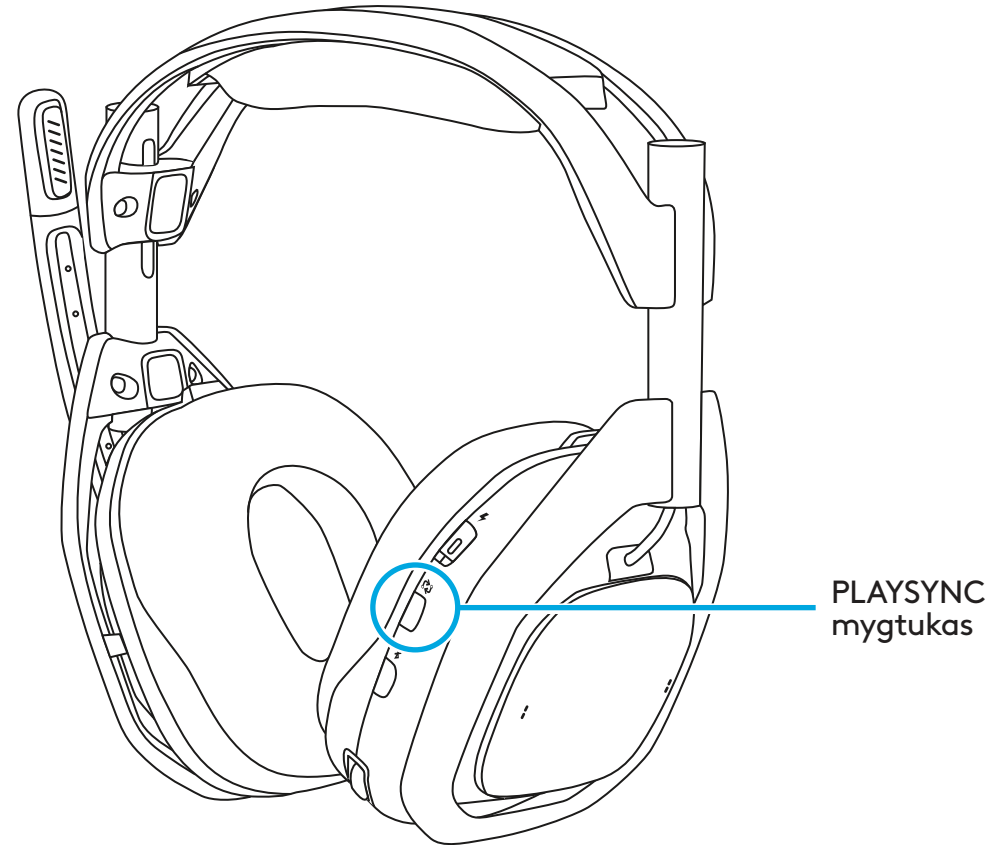

4.3 XBOX

Norėdami naudoti A50 su XBOX, pirmiausia įsitikinkite, kad jos sukonfigūruotos. Jūsų A50 taip pat turi „Dolby Atmos“ su pateikta licencija visam gyvenimui.

Konfigūravimas

- 1 Įstatykite A50 ausines į bazinės stoties stotelę ir įjunkite maitinimą.
- 2 Paspauskite PLAYSYNC mygtuką, kad nustatytumėte XBOX būseną.
- 3 Atjunkite ausines ir palikite įjungtą maitinimą, kol ekrane pasirodys pranešimas, kad ausinės priskirtos. Tai gali užtrukti kelias sekundes.
- 4 XBOX „Settings > Volume and audio output > Headset audio“ (Nuostatos > Garsumas ir garso išvestis > Ausinių garsas):
 - Norėdami pasirinkti ausinių garso formatą pažymėkite „Stereo uncompressed“ (Stereogarsas nesuspaustas) arba „Dolby Atmos for Headphones“ („Dolby Atmos“ ausinėms).
- 5 Jei pageidaujate, skiltyje „Additional options“ (Papildomos parinktys) palikite nepažymėtus visus kitus parametrus. Pasirinktina galite įjungti funkciją „Mute speaker audio when headset attached“ (Nutildyti garsiakalbio garsą, kai prijungtos ausinės). Tai rekomenduojama daryti komandos pokalbių metu, kad A50 mikrofonas neperduotų televizoriaus ir (arba) garsiakalbio garso ir nebūtų trukdoma komandai.

Naudojimas

- 1 A50 „MixAmp“ technologija sklandžiai integruojama su XBOX. A50 garsumo valdiklio ir „MixAmp“ žaidimo ir (arba) balso garsumo balansavimo valdiklio būsenos sinchronizuojamos su XBOX. Jas galima peržiūrėti ir reguliuoti naudojant valdiklį per vadovo meniu garso skirtuke.
- 2 Kai A50 ausinės yra prijungtos prie stoties arba išjungtos, XBOX garsas automatiškai nukreipiamas į televizorių ir (arba) garsiakalbį.

- 3** Kai ausinės yra atjungtos nuo stoties arba įjungtos, garsas iš *XBOX* bus nukreiptas į ausines. *XBOX* ekrane atsiras pranešimas, kai ausinės priskirtos.
- Jei A50 ausinės yra atjungtos nuo stoties, galite bet kada jas išjungti, kad atnaujintumėte garso įrašo perklausą televizoriuje arba garsiakalbiuose.
 - Pastaba. Pridedama „Dolby Atmos“ licencija aparatinėje įrangoje yra susieta su jūsų A50. Norint įjungti ir naudoti šią funkciją, reikia, kad USB jungtis būtų tinkama naudoti su konsole, o A50 bazinei stočiai būtų tiekiamas maitinimas.

4.4 „PlayStation“

Norėdami naudoti A50 su „PlayStation“, pirmiausia įsitikinkite, kad jos sukonfigūruotos.

Konfigūravimas

- 1** Įstatykite A50 ausines į bazinės stoties stotelę ir įjunkite maitinimą.
- 2** PLAYSYNC mygtuku nustatykite PS būseną. Ekrane pasirodys pranešimas, kad ausinės aptiktos.
- 3** Skiltyje „**Setting > Sound > Audio Output**“ (Nuostatos > Garsas > Garso išvestis):
 - „**Output Device**“ (Išvesties įrenginys) atveju pasirinkite „**USB Headset (A50)**“ (USB ausinės (A50)).
 - Eikite į apačią ir skiltyje „**Audio Form (Priority)**“ (Garso forma (pirmenybė) pasirinkite „**Linear PCM**“ (Linijinė PCM).
- 4** Pasirinktinai: jei norite, galima įjungti „**3D Audio (Headphones)**“ (3D garsas (ausinės) ir pagal pageidavimus pritaikyti „**Audio Profile**“ (Garso profilis).
- 5** Tada pasirinkite „**Setting > Sound > Microphone**“ (Nuostatos > Garsas > Mikrofonas):
 - Įvesties įrenginio atveju pasirinkite „**USB Headset (A50)**“ (USB ausinės (A50)).

Naudojimas

- 1 Norėdami naudoti A50 ausines, įsitikinkite, kad garso išvestis nustatyta į „**USB Headset (A50)**“ (USB ausinės (A50)), o mikrofonas nustatytas į „**USB Headset (A50)**“ (USB ausinės (A50)). Tai galima padaryti naudojant „**Settings**“ (Nuostatos) arba „**Control Center**“ (Valdymo centras) paspaudžiant **PS** mygtuką valdiklyje.
- 2 A50 ausinių garsumas valdomas atskirai nuo „PlayStation“ ir yra sukurtas taip, kad nebūtų galima sinchronizuoti. Prieš naudodami atidžiai sureguliuokite „PlayStation“ ir A50 garsumą, kad jis būtų patogus.
 - Pastaba. Žaidimo ir (arba) balso garsumo balansavimo funkcija ir valdikliais nebus galima naudotis naudojant „PlayStation“.
 - Pastaba. Kaip numatyta, „PlayStation“ funkcija „**Switch Output Device Automatically**“ (Automatiškai perjungti išvesties įrenginį) veikia, kai A50 fiziškai atjungiamas nuo maitinimo šaltinio arba nustatoma kita veikimo būseną (XBOX arba kompiuteris), naudojant PLAYSYNC mygtuką. Ausinių prijungimas ar atjungimas neturi įtakos konsolės garso išvesčiai ir garso peradresavimui. Garso išvestį galite pasirinkti rankiniu būdu, pasirinkdami norimą įrenginį. Tai galite padaryti naudodami „**Settings**“ (Nuostatos) arba „**Control Center**“ (Valdymo centras) paspausdami ant valdiklio esantį **PS** mygtuką.

4.5 Jungiklis

Norėdami naudoti A50 ausines ir bazinę stotį su prie stoties prijungtu „Nintendo Switch“, vadovaukitės šiomis instrukcijomis.

Konfigūravimas

- 1 Įstatykite A50 ausines į bazinės stoties stotelę ir įjunkite maitinimą.
- 2 PLAYSYNC mygtuku nustatykite PS būseną. Ekrane pasirodys pranešimas, kad ausinės aptiktos.

Naudojimas

- 1 Kai bazinė stotis yra prijungta per USB ir yra nustatyta atitinkama veikimo būseną, „Switch“ konsolė automatiškai nukreipia garsą į A50.

- 2** A50 ausinių garsumas valdomas atskirai nuo „Switch“ ir nėra sinchronizuojamas. Prieš naudodami atidžiai sureguliuokite jungiklio ir A50 garsumą, kad jis būtų patogus.
- Pastaba. Žaidimo ir (arba) balso garsumo balansavimo funkcija ir valdikliais nebus galima naudotis naudojant „Switch“.
 - Pastaba. Dėl „Switch“ konstrukcijos ir veikimo garsas į televizorių ir (arba) garsiakalbį bus atkurtas tik tada, kai A50 bus fiziškai atjungtas nuo maitinimo šaltinio arba bus nustatyta kita veikimo būseną (XBOX arba kompiuteris), naudojant PLAYSYNC mygtuką. Ausinių prijungimas ar atjungimas neturi įtakos konsolės garso išvesčiai ir garso peradresavimui.

4.6 KOMPIUTERIS

Norėdami naudoti A50 su XBOX, pirmiausia įsitikinkite, kad jos sukonfigūruotos. A50 numatyti keli USB garso galiniai punktai, kuriuos galima naudoti skirtingoms funkcijoms ar poreikiams. Jūsų A50 taip pat turi „Dolby Atmos“ su pateikta licencija visam gyvenimui.

Konfigūravimas

- 1** Įstatykite A50 ausines į bazinės stoties stotelę ir įjunkite maitinimą.
- 2** Paspauskite PLAYSYNC mygtuką, kad nustatytumėte gaminį į kompiuterio būseną.
- 3** Skiltyje „**Setting > Sound > Output**“ (Nuostatos > Garsas > Išvestis):
 - Įsitikinkite, kad „**Output**“ (išvestis) nustatyta į „**A50 Game**“ (A50 žaidimas). Jūsų sistema dabar naudos šį garso galinį punktą kaip pagrindinę išvestį.
 - Pasirinktina: taip pat, jei pageidaujate, galite nustatyti erdvinio garso formatą spustelėję „A50 Game“ (A50 žaidimas), kad nueitumėte į jo „**Properties**“ (Savybės), tada išskleidžiamajame meniu „**Spatial Audio**“ (Erdvinis garsas) pasirinkite „**Microsoft Windows Sonic for Headphones**“ („Microsoft Windows Sonic“ ausinėms) arba „**Dolby Atmos for Headphones**“ („Dolby Atmos“ ausinėms).
- 4** Skiltyje „**Setting > Sound > Input**“ (Nuostatos > Garsas > Įvestis):
 - Įsitikinkite, kad „**Input**“ (įvestis) nustatyta į „**A50 Mic Out**“ (A50 mikrofono išvestis). Jūsų sistema dabar naudos A50 X kaip pagrindinį mikrofoną.

- 5 Pasirinktinai: pastebėsite kitą USB garso išvesties galinį punktą, pažymėtą kaip „A50 Voice“ (A50 balsas). Jei norite, galite nukreipti savo pokalbių programą arba žaidimo pokalbių išvestį į šį garso galinį punktą. Tai padarius, „MixAmp“ žaidimo ir (arba) balso garsumo balansavimo valdikliai veiks, kai prie jų bus jungiamasi dviem ant dešinės ausinių dalies esančiais svirties formos jungikliais.
- 6 Pasirinktinai: pastebėsite kitą USB garso įvesties galinį punktą, pažymėtą kaip „A50 Stream Out“ (A50 srauto išvestis). Jis naudojamas A50 srauto išvesties funkcijai. Išsamesnė informacija pateikiama skyriuje „Srauto išvestis“.

Naudojimas

- 1 Kai bazinė stotis yra prijungta prie kompiuterio ir prijungta prie maitinimo šaltinio, A50 visada išves garsą iš jūsų kompiuterio, jei jis nustatytas kaip pagrindinis garso įrenginys. Ausinių prijungimas prie ir atjungimas nuo stoties neturės įtakos jūsų sistemos garso išvesčiai ir garso peradresavimui.
- 2 A50 ausinių garsumas valdomas atskirai nuo kompiuterio ir yra sukurtas taip, kad nebūtų galima sinchronizuoti. Prieš pradėdami naudoti, naudokite „Windows“ ir A50 garsumo nustatymus, kad užtikrintumėte patogų garsumo lygį.
 - Pastaba. Pridedama „Dolby Atmos“ licencija aparatinėje įrangoje yra susieta su jūsų A50. Norint įjungti ir naudoti šią funkciją, reikia, kad USB jungtis būtų tinkama naudoti su konsole, o A50 bazinei stociiai būtų tiekiamas maitinimas.

4.7 „Bluetooth®“

A50 ausinės turi būti prijungtos prie bazinės stoties, kad būtų galima perklausyti garso įrašą, įskaitant „Bluetooth“. „Bluetooth“ funkcija nėra pasiekama, jei ausinės yra už bazinės stoties veikimo diapazono ribų.

Konfigūravimas

- 1 Kai ausinės yra bazinės stoties veikimo diapazone ir yra įjungtas maitinimas.
- 2 Nuspauskite ir laikykite nuspaudę „Bluetooth“ mygtuką 3 sekundes.

3 „Bluetooth“ įrenginio susiejimo sąrašė raskite **A50** ir prijunkite.

4 PASTABA. Jei A50 yra išjungtos, jos automatiškai iš naujo neprisijungs prie paskutinio naudoto „Bluetooth“ įrenginio. Nepamirškite iš naujo prisijungti prie A50 iš savo „Bluetooth“ įrenginio.

Naudojimas

1 Kai A50 prijungtos prie „Bluetooth“ įrenginio, naudojant ant ausinių esantį „Bluetooth“ mygtuką galima naudotis šiais garso ir garso įrašo perklausos valdikliais:

- Leisti / pristabdyti: bakstelėkite vieną kartą.
- Kitas takelis: bakstelėkite du kartus.
- Ankstesnis takelis: bakstelėkite tris kartus.

2 Gaunant balso skambutį, pasiekiami šie valdikliai:

- Atsiliepti į skambutį / baigti skambutį: bakstelėkite vieną kartą.
- Atmesti skambutį: palaikykite.

3 Norėdami reguliuoti „Bluetooth“ garso (muzikos arba skambučių) garsumą, tiesiog naudokite „Bluetooth“ įrenginio garsumo mygtukus arba valdiklius.

4.8 Prijungimas ir įkrovimas

A50 reikia išorinio maitinimo šaltinio. Naudokite kartu su gaminiu pateiktą kintamosios srovės adapterį.

A50 ausinės sukurtos taip, kad jų nenaudojant jas galima prijungti prie bazinės stoties ir įkrauti. Taip užtikrinama, kad ausinės būtų pakankamai įkrautos ir paruoštos kitam seansui. Po kiekvieno seanso rekomenduojame prijungti ausines prie bazinės stoties. Arba ausinėse yra *USB-C* prievadas (esantis dešinėje pusėje), kad būtų galima naudoti laidinį įkrovimą arba greitą įkrovimą.

Naudojimas

- 1** Prieš prijungdami prie stoties, įsitikinkite, kad ausinės yra tinkamoje padėtyje; mikrofono strėlė turi būti kairėje pusėje, o mygtukų valdikliai turi būti nukreipti į jus.
- 2** Įsitikinkite, kad mikrofonas su strėle yra nukreiptas aukštyn (nutildytas), o ausų kaušeliai nėra pasukti arba nukreipti į vidų link jūsų.
- 3** Atsargiai uždėkite ausines ant bazinės stoties, kad ausinės būtų tinkamai sulygiuotos su įkrovimo kištukais.
- 4** Bazinė stotis turi 4 LED indikatorius, nurodančius ausinių baterijos įkrovos būseną, 25 % padalomis.
- 5** Ausinės turi vieną LED, integruotą į maitinimo jungiklį:
 - Maitinimas įjungtas / baterija visiškai įkrauta: balta.
 - Miego režimas: pulsuojanči balta.
 - Baterija įkraunama: oranžinė.
 - Baterija senka: vientisa raudona.
 - Kritinė baterijos būseną (liko mažiau nei 15 min. grojimo laiko): pulsuojanči raudona.

СЪДЪРЖАНИЕ НА КУТИЯТА

- Комплект безжични слушалки A50

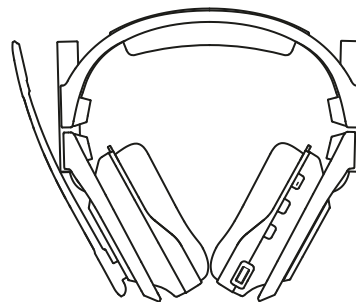

- USB базова станция A50

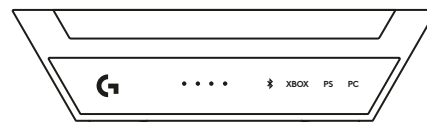

- 1 бр. кабел USB-C към USB-A

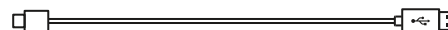

- 1 бр. кабел USB-C към USB-C



- 1 бр. USB-C захранващ адаптер с щепсел



- Карта Dolby Atmos

- Връзка с QR код към уеб ръководството и сайта за поддръжка

- Документ за потребителя



ОБЩ ПРЕГЛЕД НА ПРОДУКТА

Слушалки

- 1 Микрофон с изключващо рамо
- 2 Магнитни възглавнички за уши
- 3 Прекъсвач за захранването и светодиоден индикатор
- 4 Бутон PLAYSYNC
- 5 Бутон *Bluetooth*®
- 6 Регулатор MixAmp за баланс игра/глас
- 7 Регулатор за силата на звука
- 8 USB-C порт за зареждане

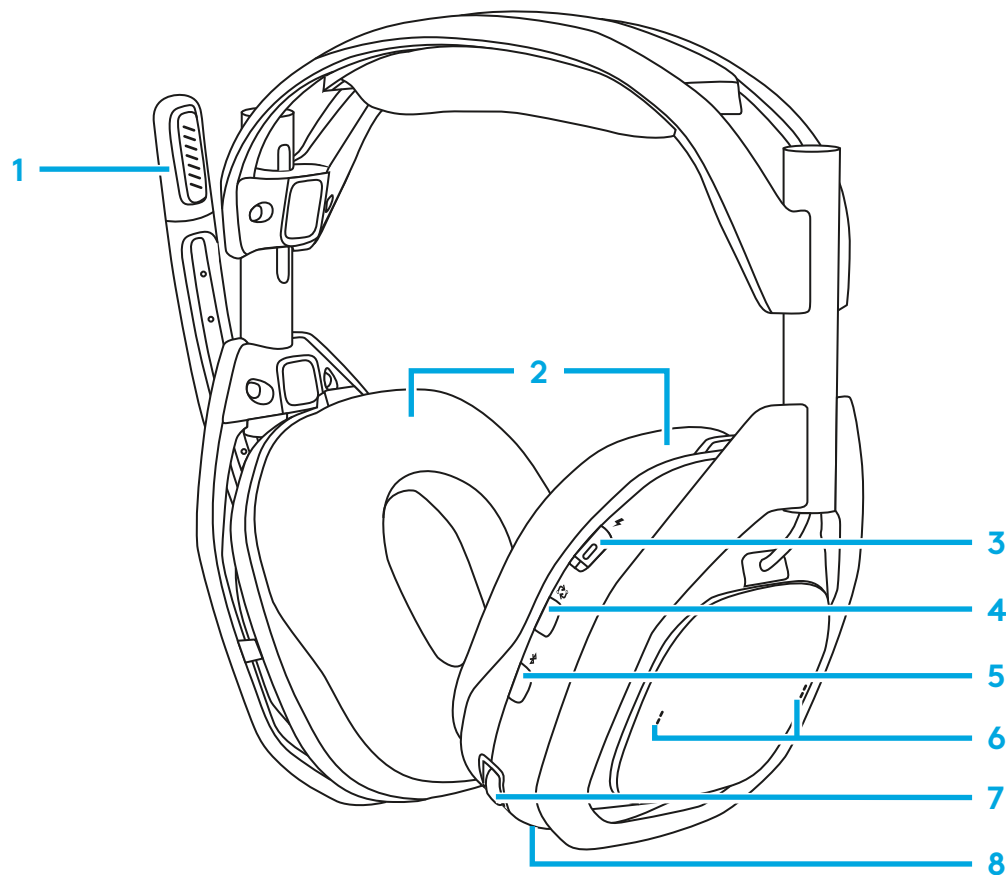

HDMI базова станция

Предна част

- 1 Индикатор за батерията на слушалките
- 2 Bluetooth® индикатор
- 3 Индикатор за избор на вход

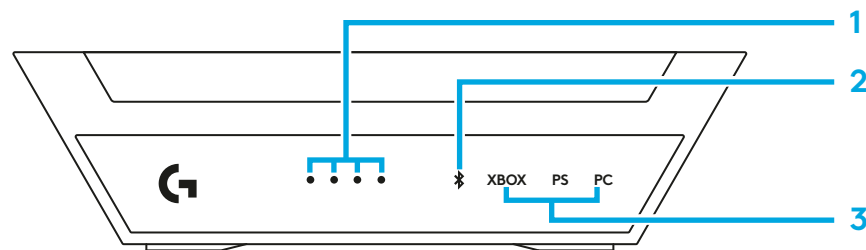

Задна част

- 4 Входиове за XBOX
- 5 Входиове за PlayStation/Switch
- 6 Захранване 5 V
- 7 Вход за компютър

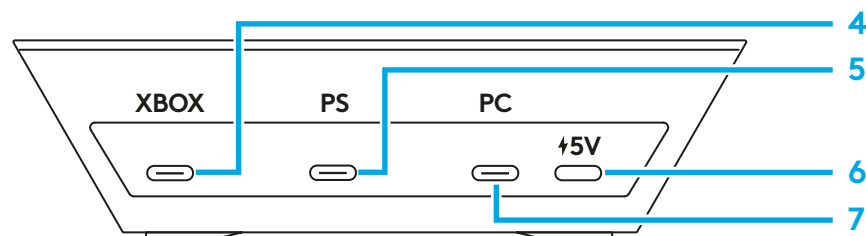

Кабел *USB-C* към *USB-C*

- 1 Към порта за захранване 5 V DC на базовата станция
- 2 Към захранващия адаптер



USB-C към *A* кабел

- 1 Към USB порта на базовата станция
- 2 Към игровата конзола



Адаптер за захранване

- 1 5v DC Power Out

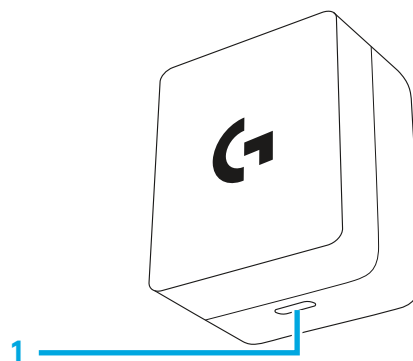

ПЪРВИ СЪПКИ

Снабдени с PLAYSYNC Audio, MixAmp, регулиране на баланса игра/глас и различни USB портове, Logitech G A50 ви позволяват да използвате един комплект слушалки с до 3 системи за игри с аудио обработка и регулировки, оптимизирани за различни платформи. Превключвайте в движение между различни системи с помощта на вградения бутон PLAYSYNC, удобно разположен на слушалките. Портовете за всеки тип система са обозначени върху основата на базовата станция.

- **XBOX:** Функцията MixAmp и регулирането на баланса игра/глас са достъпни ако USB кабелът е свързан с порта на базовата станция, обозначен с XBOX.
- **Playstation, Switch:** Регулирането на MixAmp за баланс игра/глас не е достъпно.
- **Компютри с Windows/Mac:** Регулирането на MixAmp за баланс игра/глас е достъпно, ако е конфигурирано правилно задаване на крайна точка на звука.

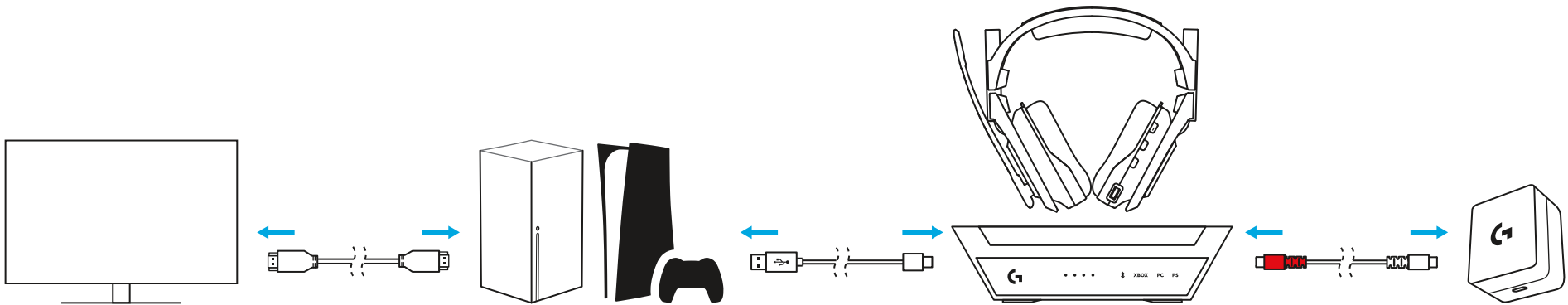

За компютри: Слушалките A50 се свързват с компютри с *Windows* чрез USB-Audio, като вградената функция MixAmp предлага различни USB крайни точки за гъвкаво насочване на различни аудио сигнали от различни приложения. При правилна конфигурация и задаване можете бързо да регулирате в движение баланса на звука игра/глас с помощта на регулатора на слушалките.

Устройство	Тип USB-аудио	Дескриптор	Стерео/моно	Макс бит/честота на проба
Възпроизвеждане/изход	Слушалки	A50 Game	Стерео	24 bit / 48 kHz
Възпроизвеждане/изход	Слушалки	A50 Voice	Стерео	16 bit / 48 kHz
Запис/вход	Микрофон на слушалки	A50 Voice	Моно	16 bit / 48 kHz
Запис/вход	Линия	StreamPort A50	Стерео	16 bit / 48 kHz

A50 разполагат и със StreamPort, което ви позволява да изпращате (поточно) микса от аудио сигнали, който чувате в слушалките си, към друго приложение (за запис или излъчване). С помощта на софтуера Logitech G HUB можете също да включвате/изключвате/регулирате всеки аудио сигнал независимо.

Относно *Bluetooth* аудио: Слушалките A50 разполагат с *Bluetooth* приемник, интегриран в базовата станция. Това ви позволява да свържете вторично устройство като смартфон или таблет за музика и разговори. Слушалките A50 трябва да са в обхвата на базовата станция за всички видове аудио възпроизвеждане, включително през *Bluetooth*. Функцията *Bluetooth* няма да е достъпна, ако слушалките са извън обхвата на базовата станция. Силата на звука през *Bluetooth* може да се регулира директно от устройството-източник на *Bluetooth* аудиосигнала. За повече информация относно свързването чрез *Bluetooth* вижте раздел 4.7.

3.1 Свързване на базовата станция A50 към захранването

Свържете единия край на включения в комплекта кабел USB-C към USB-C към порта за 5 V DC захранване на базовата станция. Свържете другия край към предоставения адаптер за захранване и включете адаптера в стенен контакт.

- Базовата станция не поддържа захранване от USB и се нуждае от външно захранване, за да работи. В комплекта на A50 са включени захранващ адаптер и USB-C кабел.
- Съвет: Кабелът USB-C към USB-C от комплекта е двупосочен, като единият му край е оцветен в червено, за да можете лесно да определите кой кабел се използва за захранване на базовата станция.

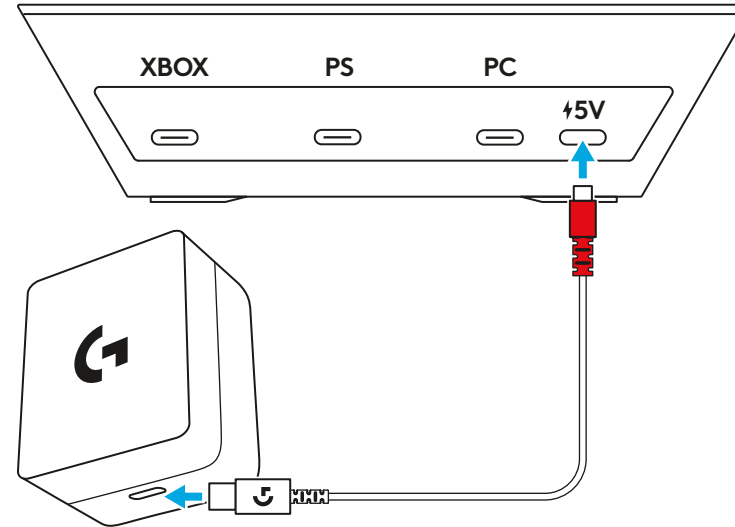

3.2 Свързване с XBOX

Свържете кабел USB-A към USB-C от конзолата XBOX към порта, обозначен с „XBOX“, на задната страна на базовата станция .

- MixAmp и регулирането на аудио баланса игра/глас за A50 е достъпно за XBOX и позволява бърза и лесна настройка на аудио каналите за възпроизвеждане и гласов чат.
- Уверете се, че базовата станция е свързана към предоставения адаптер за захранване, тъй като тя няма да функционира без външно захранване.

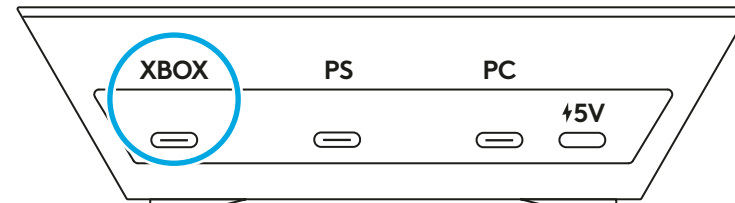

3.3 Свързване с Playstation

Свържете кабел USB-A към USB-C от конзолата Playstation към порта, обозначен с „PS“ на задната страна на базовата станция.

- Поради ограниченията на платформата, MixAmp и регулирането на аудио баланса игра/глас не е достъпно за използване с PlayStation.
- Уверете се, че базовата станция е свързана към предоставения адаптер за захранване, тъй като тя няма да функционира без външно захранване.

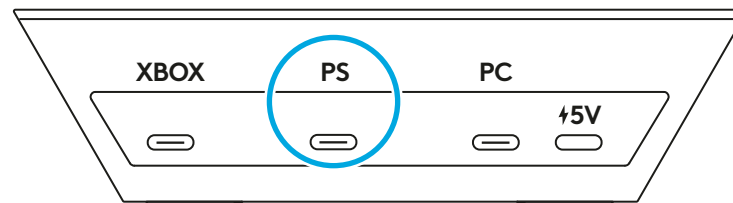

3.4 Свързване със Switch

Свържете кабел USB-A към USB-C от дока на конзолата Switch към порта, обозначен с „PS“ на задната страна на базовата станция.

- Поради ограниченията на платформата, MixAmp и регулирането на аудио баланса игра/глас не е достъпно за използване с PlayStation.
- Уверете се, че базовата станция е свързана към предоставения адаптер за захранване, тъй като тя няма да функционира без външно захранване.

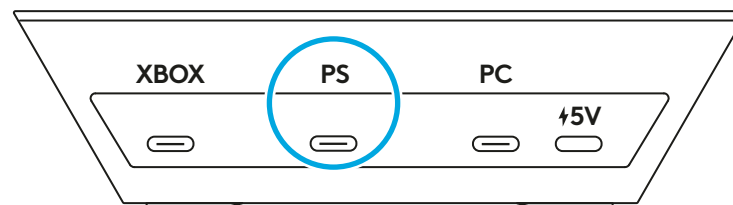

3.5 Свързване към компютър

Свържете кабел USB-A към USB-C от компютъра към порта, обозначен с „PC“ на задната страна на базовата станция.

- MixAmp и регулирането на аудио баланса игра/глас за A50 е достъпно за Windows и MacOS и позволява бърза и лесна настройка на аудио каналите за възпроизвеждане и гласов чат.
- Въпреки че не е строго необходимо, се препоръчва слушалките A50 да са свързани към USB-A порт тип USB 3.0 SuperSpeed или по-висока версия. Те обикновено са оцветени в синьо, но не винаги е така. Моля, направете справка с ръководството за потребителя на вашето устройство.

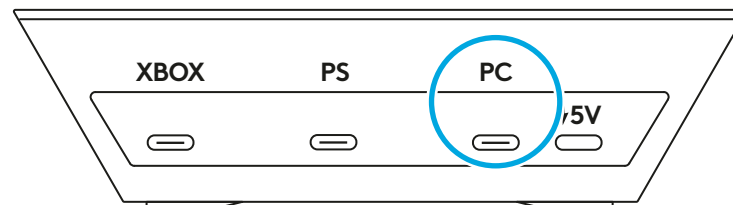

3.6 Свързване с *Bluetooth*[®]

- 1** Уверете се, че предоставеният захранващ адаптер е свързан към порта за захранване 5 V DC на базовата станция посредством включения в комплекта кабел *USB-C*. Базовата станция няма да функционира без външно захранване.
- 2** Слушалките могат да са поставени в базовата станция или да не са. Включете слушалките от намиращия се на тях превключвател.
- 3** Натиснете и задръжте бутона *Bluetooth* за 3 секунди.
- 4** Намерете *Bluetooth* индикатора на предния панел на базовата станция – той трябва да започне да мига.
- 5** От вашето *Bluetooth* устройство се свържете с „A50“ в списъка за сдвояване.
 - Слушалките A50 трябва да са свързани с базовата станция за всяко аудио възпроизвеждане, включително през *Bluetooth*. Функцията *Bluetooth* няма да е достъпна, ако слушалките са извън обхвата на базовата станция.
 - MixAmp и регулирането на аудио баланса игра/глас за A50 не е достъпно за *Bluetooth*.

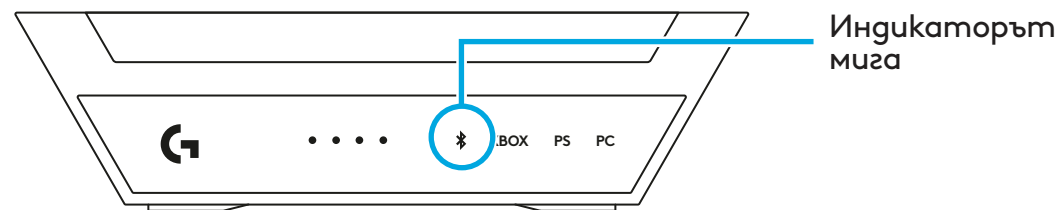
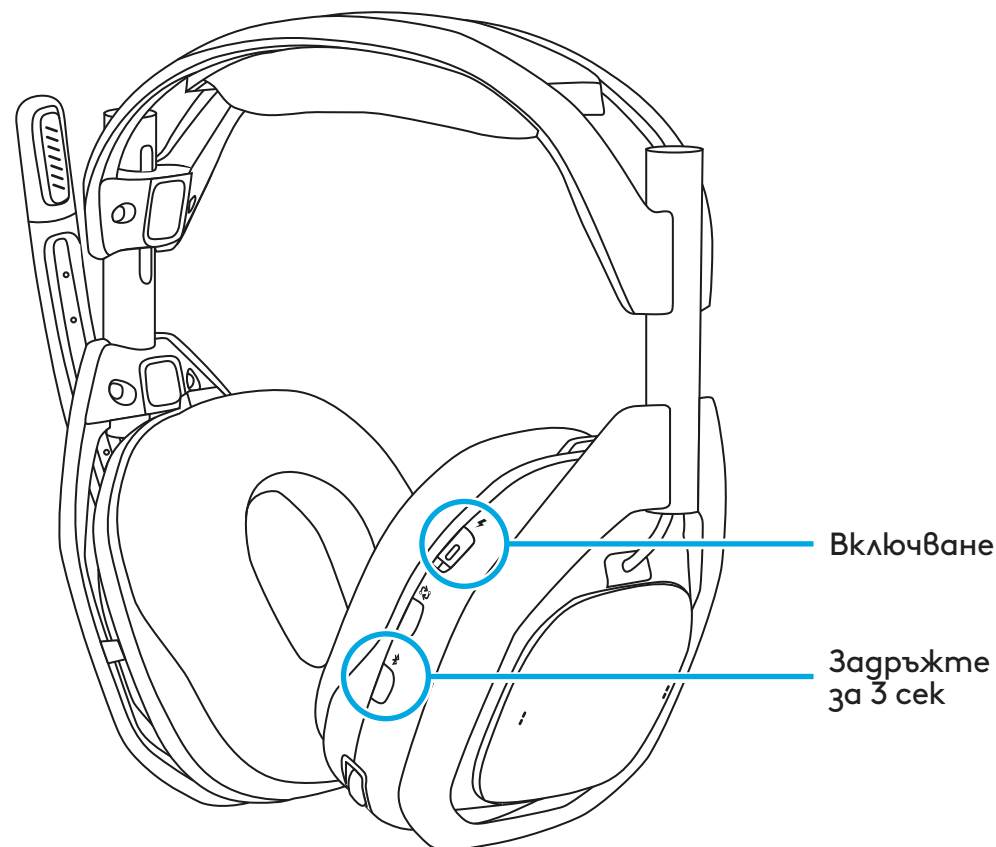

НАЧИН НА УПОТРЕБА

Начин на конфигуриране и употреба

Преди да използвате A50, прочетете следния раздел, за да се запознаете с органите за управление на слушалките, начина на конфигуриране и полезни съвети, за да извлечете максимума от вашите Logitech G A50. За различните типове устройства и системи вижте следващите раздели:

4.1 Органи за управление на слушалките

- 1 Микрофон с изключващо рамо:** Слушалките A50 са снабдени с микрофон с регулируемо рамо, което автоматично изключва микрофона, когато се прибере. Когато се завърти докрай в изправено нагоре (прибрано) положение, сигналът на микрофона се прекъсва на ниво слушалки. При завъртане на рамото ще усетите механично прещракване, което показва кога микрофонът се включва или изключва.
- 2 Аудио баланс игра/глас с MixAmp:** На поддържаните платформи и при правилно конфигуриране функцията MixAmp на A50 позволява регулиране в реално време на баланса между два различни аудио сигнала. Това ви позволява бързо да наберете и балансирате колко звук от играта или от гласа на приятел искате да чувате във всеки един момент. Регулирането на баланса игра/глас се извършва с двупосочния регулатор, намиращ се на дясната слушалка. В точките Game Max (Игра макс.), Mid (Средно) и Voice Max (Глас макс.) ще чуете известяващ звуков сигнал.

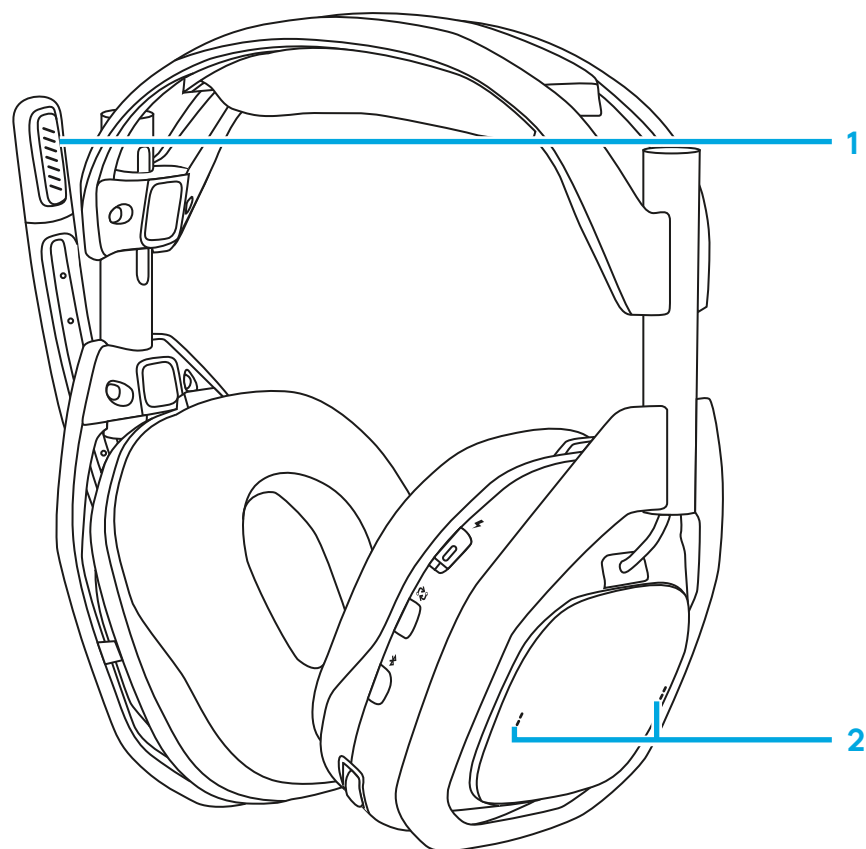

- 3 Сила на звука и настройка на слушалките:**
A50 разполага с вътрешна схема за управление и контрол на звука; силата на звука в слушалките е независима и не се синхронизира със системата на източника. Силата на звука се регулира интуитивно с помощта на колелото за управление. Звуков сигнал за известяване ще се възпроизвежда при максимален обем и нулев обем.

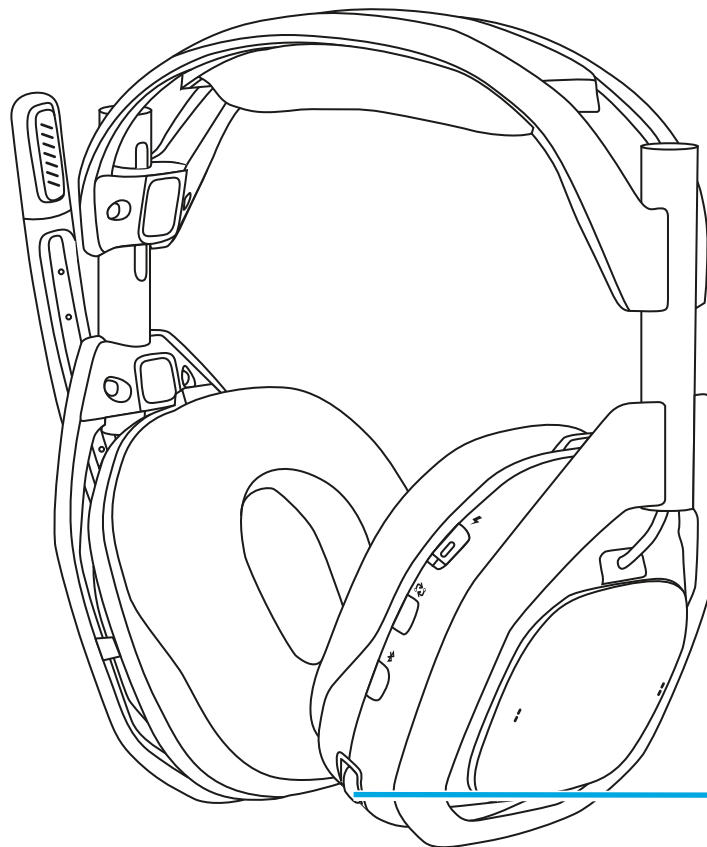

4.2 ПРОМЯНА НА ВХОДА

Ако са включени няколко системи, A50 ви позволява да превключвате между тях с помощта на бутона PLAYSYNC, разположен на слушалките, под превключвателя за захранване.

- 1** Когато слушалките не са на базовата станция, захранването им трябва да е включено, за да функционира бутонът PLAYSYNC. Натиснете еднократно, за да превключвате между системите. Светодиодният индикатор за вход на базовата станция ще реагира.
- 2** Когато и трите системи са активни, натискането на бутона PLAYSYNC превключва последователно към различните входове: XBOX, PlayStation и компютър.
- 3** Когато слушалките са на базовата станция, можете да използвате бутона PLAYSYNC без значение дали слушалките са включени от намиращия се на тях превключвател.

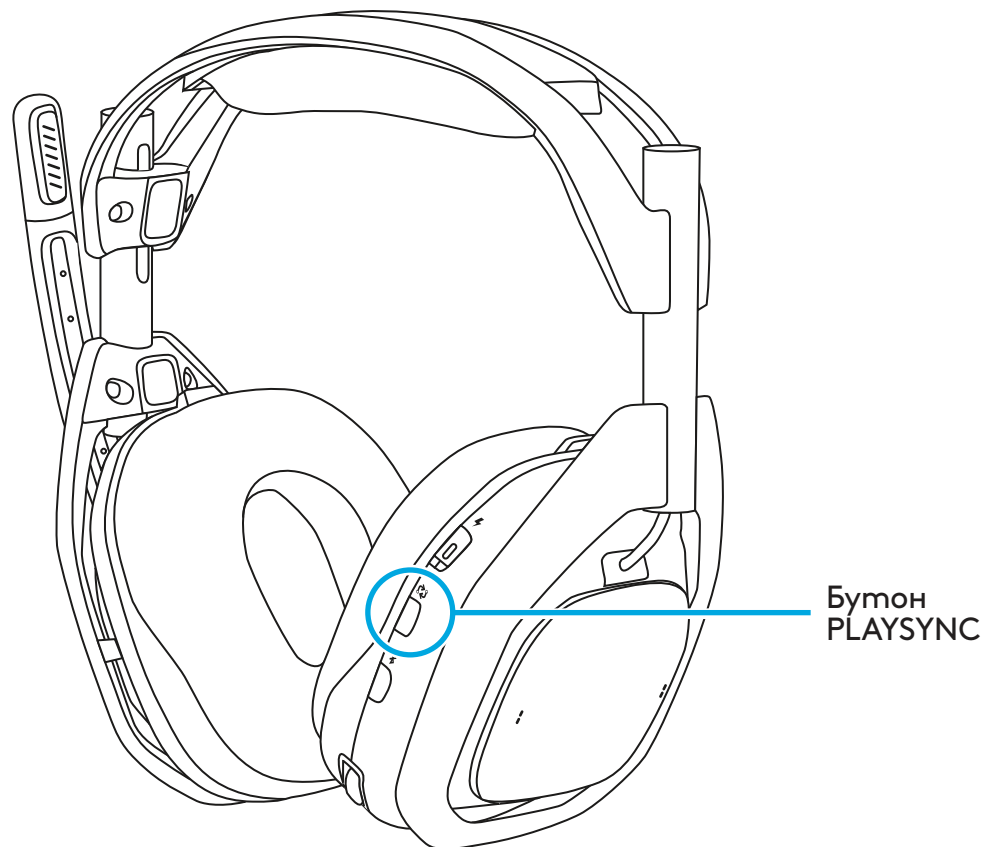

4.3 XBOX

За да използвате слушалките A50 с вашия XBOX, първо трябва да ги конфигурирате. Вашите A50 разполагат и с Dolby Atmos с включен доживотен лиценз.

Конфигуриране

- 1 Поставете слушалките A50 на базовата станция и ги включете.
- 2 Чрез натискане на бутона PLAYSYNC задайте режим XBOX.
- 3 Махнете слушалките от базовата станция и ги оставете включени; известие на екрана ще покаже, че слушалките са зададени. Това може да отнеме няколко секунди.
- 4 В XBOX **Настройки > Сила на звука и аудио изход > Звук на слушалки:**
 - За формат за слушалки изберете **Стерео некомпресувано** или **Dolby Atmos за слушалки**.
- 5 В **Допълнителни опции** оставете всичко останало без отметка, като по желание можете да активирате **Заглушаване на звука от тонколоните при свързани слушалки**. Това е препоръчително, когато сте в групов чат, за да не улавя микрофонът на A50 звука от телевизора или тонколоните и да не пречи на разговора.

Употреба

- 1 Технологията MixAtr на A50 се интегрира безпроблемно с вашия XBOX. Състоянията на регулаторите на силата на звука на A50 и аудио баланса игра/глас чрез MixAtr са синхронизирани с XBOX; те могат да се виждат и регулират през вашия контролер от менюто за настройки, раздел аудио.
- 2 Когато слушалките A50 са на базовата станция или са изключени, звукът от XBOX се насочва автоматично към телевизора/тонколоните.

- 3** Когато слушалките не са на базовата станция и са включени, звукът от XBOX се пренасочва през тях. XBOX ще съобщи на екрана, когато слушалките са загадени.
- Докато слушалките A50 не са на базовата станция, можете да ги изключите по всяко време, за да възобновите аудио възпроизвеждането през вашия телевизор/тонколони.
 - Забележка: Включеният лиценз за Dolby Atmos е хардуерно свързан с вашите слушалки A50. Активирането и използването на тази функция изисква правилна USB връзка към конзолата и захранване на базовата станция A50.

4.4 PlayStation

За да използвате A50 с вашата конзола PlayStation, първо трябва да ги конфигурирате.

Конфигуриране

- 1** Поставете слушалките A50 на базовата станция и ги включете.
- 2** Използвайте бутона PLAYSYNC, за да загадете режим PS; известие на екрана ще покаже, че слушалките са открити.
- 3** В **Настройка > Звук > Звуков изход**:
 - За **Изходно устройство** изберете **USB слушалки (A50)**.
 - Превъртете доволу и под **Аудио форма (приоритет)** изберете **Линейна PCM**.
- 4** По избор: Ако желаете, можете да активирате **3D аудио (слушалки)** и да настроите **Аудио профил** според предпочитанията си.
- 5** След това в **Настройка > Звук > Микрофон**:
 - За **входно устройство** изберете **USB слушалки (A50)**.

Употреба

- 1 За да използвате слушалките A50, се уверете, че аудио изходът е настроен на **USB слушалки (A50)** и микрофонът е настроен на **USB слушалки (A50)**; това може да стане от **Настройки** или **Контролен център**, като натиснете бутона **PS** на контролера си.
- 2 Силата на звука в слушалките A50 се управлява отделно от PlayStation и не се синхронизира. Преди употреба внимателно регулирайте силата на звука на PlayStation и A50, за да си осигурите комфортно ниво.
 - Забележка: Функцията за аудио баланс игра/глас не е достъпна, когато слушалките се използват с PlayStation.
 - Забележка: Функцията **Автоматично превключване на изходното устройство** на PlayStation се задейства, когато слушалките A50 се изключат физически (от кабела) или се превключат в друг режим (XBOX или компютър) посредством бутона PLAYSYNC. Поставянето на слушалките на базовата станция или свалянето им от нея не оказва влияние на аудио изхода на вашата конзола и не води до пренасочването му. Можете ръчно да изберете аудио изхода, като посочите желаното устройство; може да направите това от **Настройки** или **Контролен център**, като натиснете бутона **PS** на вашия контролер.

4.5 Switch

За да използвате слушалките и базовата станция A50 с вашия Nintendo Switch в режим на докинг, следвайте инструкциите по-долу.

Конфигуриране

- 1 Поставете слушалките A50 на базовата станция и ги включете.
- 2 Използвайте бутона PLAYSYNC, за да зададете режим PS; известие на екрана ще покаже, че слушалките са открити.

Употреба

- 1 Конзолата Switch автоматично насочва звука към A50, когато базовата станция е свързана чрез USB и е зададен съответният режим на работа.

- 2** Силата на звука в слушалките A50 се управлява отделно от Switch и не се синхронизира. Преди употреба внимателно регулирайте силата на звука на Switch и A50, за да си осигурите комфортно ниво.
- Забележка: Функцията за аудио баланс игра/глас не е достъпна, когато слушалките се използват със Switch.
 - Забележка: Поради начина, по който е проектирана и функционира Switch, звукът към телевизора/ тонколоните няма да бъде възстановен, докато A50 не бъдат физически изключени (от кабела) или не бъдат превключени в друг режим (XBOX или компютър) с помощта на бутона PLAYSYNC. Поставянето на слушалките на базовата станция или свалянето им от нея не оказва влияние на аудио изхода на вашата конзола и не води до пренасочването му.

4.6 КОМПЮТЪР

За да използвате слушалките A50 с вашия компютър, първо трябва да ги конфигурирате. A50 предлага няколко USB аудио крайни точки, които могат да се използват за различни функции или нужди. Вашите A50 разполагат и с Dolby Atmos с включен доживотен лиценз.

Конфигуриране

- 1** Поставете слушалките A50 на базовата станция и ги включете.
- 2** Чрез натискане на бутона PLAYSYNC задайте режим PC (компютър).
- 3** Под **Настройка > Звук > Изход:**
 - Уверете се, че **Изход** е настроен на **A50 Game**. Сега вашата система ще използва тази аудио крайна точка като основен изход.
 - По избор: Можете да зададете формат „Пространствено аудио“, като кликнете върху „A50 Game“, за да отворите **Свойства**, след което в падащото меню **Пространствено аудио** изберете **Microsoft Windows Sonic за слушалки** или **Dolby Atmos за слушалки**.
- 4** Под **Настройка > Звук > Вход:**
 - Уверете се, че **Вход** е зададен на **A50 Mic Out**. Сега вашата система ще използва A50 X като основен микрофон.

- 5 По избор: Ще видите вторична крайна точка за USB аудио изход, обозначена с „A50 Voice“. Ако желаете, можете да насочите вашето приложение за чат или изхода за чат на вашата игра към тази аудио крайна точка. Това ще позволи на регулирането на аудио баланса игра/глас чрез MixAmp да работи, използвайки двупосочния регулатор, разположен на дясната слушалка,
- 6 По избор: Ще видите вторична крайна точка за USB аудио вход, обозначена с „A50 Stream Out“. Тя се използва за функцията за стрийм изход на A50. За повече информация вижте раздел „Стрийм изход“.

Употреба

- 1 Ако слушалките A50 са зададени като основно/първично аудио устройство, те ще извеждат аудио сигнала от компютъра винаги когато базовата станция е свързана към компютъра и е включена. Поставянето на слушалките на базовата станция или свалянето им от нея не оказва влияние на аудио изхода на вашата система и не води до пренасочването му.
- 2 Силата на звука в слушалките A50 се управлява отделно от компютъра и не се синхронизира. Преди употреба използвайте настройките за силата на звука на Windows и A50, за да си осигурите комфортно ниво.
 - Забележка: Включеният лиценз за Dolby Atmos е хардуерно свързан с вашите слушалки A50. Активирането и използването на тази функция изисква правилна USB връзка към компютъра и захранване на базовата станция A50.

4.7 Bluetooth®

Слушалките A50 трябва да са свързани с базовата станция за всяко аудио възпроизвеждане, включително през *Bluetooth*. Функцията *Bluetooth* няма да е налична, ако слушалките са извън обхвата на базовата станция.

Конфигуриране

- 1 Слушалките трябва да са в обхвата на базовата станция и да са включени.
- 2 Натиснете и задръжте бутона *Bluetooth* за 3 секунди.

- 3 На вашето Bluetooth устройство намерете **A50** в списъка за свързване и задайте свързване.
- 4 **ЗАБЕЛЕЖКА:** Ако слушалките A50 са изключени, те няма да се свържат автоматично с последното използвано Bluetooth устройство. Не забравяйте да подновите връзката с A50 от вашето Bluetooth устройство.

Употреба

- 1 Когато слушалките A50 са свързани към вашето Bluetooth устройство, имате достъп до следните органи за управление на звука и възпроизвеждането чрез Bluetooth бутона, разположен на слушалките:
 - Възпроизвеждане/пауза: Еднократно почукване.
 - Превъртане напред: Двукратно почукване.
 - Превъртане назад или предишна песен: Трикратно почукване.
- 2 При получаване на гласово повикване са достъпни следните органи за управление:
 - Отговаряне/край на повикване: Еднократно почукване.
 - Отхвърляне на повикване: Загържане.
- 3 За да регулирате силата на звука на Bluetooth аудио (музика или телефонен разговор), просто използвайте бутоните за сила на звука или органите за управление на Bluetooth устройството.

4.8 Докинг и зареждане

Слушалките A50 изискват специално външно захранване. Използвайте AC адаптера, доставен с продукта.

A50 са проектирани така, че да се поставят и зареждат на базовата станция, когато не се използват. Това гарантира, че те ще са достатъчно заредени и готови за следващата сесия. След всяка сесия препоръчваме да закачите слушалките към базовата станция. Като алтернатива, слушалките включват USB-C порт (разположен на дясното ухо), за да позволи кабелно зареждане по време на употреба или бързо зареждане.

Употреба

- 1** Преди поставяне на базовата станция (докинг) се уверете, че слушалките са ориентирани правилно: рамото с микрофона трябва да е от лявата страна, а бутоните да са обърнати към вас.
- 2** Уверете се, че рамото на микрофона е вдигнато нагоре (позиция на изключен микрофон), а черупките на слушалките не са завъртени или обърнати навътре към вас.
- 3** Внимателно поставете слушалките върху базовата станция – така ще се осъществи правилен контакт със зареждащите щифтове.
- 4** Базовата станция има 4 светодиода, показващи нивото на заряд на батерията на слушалките, на стъпки от 25%.
- 5** Слушалките имат един светодиод, вграден в превключвателя за включване:
 - Включено / Батерията е напълно заредена: Бяло.
 - Спящ режим: С дишащ ефект в бяло.
 - Батерията се зарежда: Оранжево.
 - Нисък заряд на батерията: Постоянно червено.
 - Батерията е с критичен заряд (оставащи по-малко от 15 минути време за игра): С дишащ ефект в червено.

ŠTO JE U KUTIJI

- Bežične slušalice A50

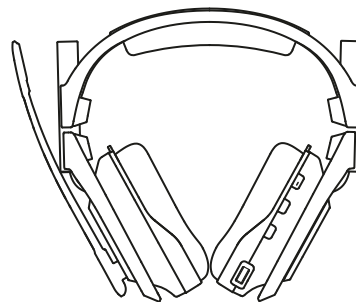

- Bazna stanica A50 USB

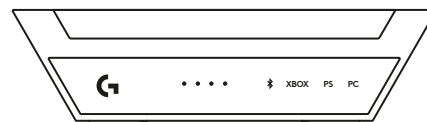

- 1x USB-C na USB-A kabel

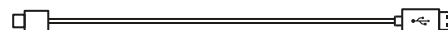

- 1x USB-C na USB-C kabel



- 1x USB-C adapter napajanja i glava s utikačem

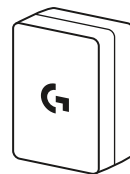

- Kartica Dolby Atmos

- Poveznica QR koda na web-QSG i stranicu za podršku

- Korisnički dokument



PREGLED PROIZVODA

Slušalice

- 1 Mikrofon koji se utišava preokretanjem nosača
- 2 Magnetski jastučići za uši
- 3 Sklopka za uključivanje i LED indikator
- 4 Gumb PLAYSYNC
- 5 Gumb *BLUETOOTH*[®]
- 6 Balansiranje igre i glasa MixAmp
- 7 Regulator glasnoće
- 8 Priključak za punjenje *USB-C*

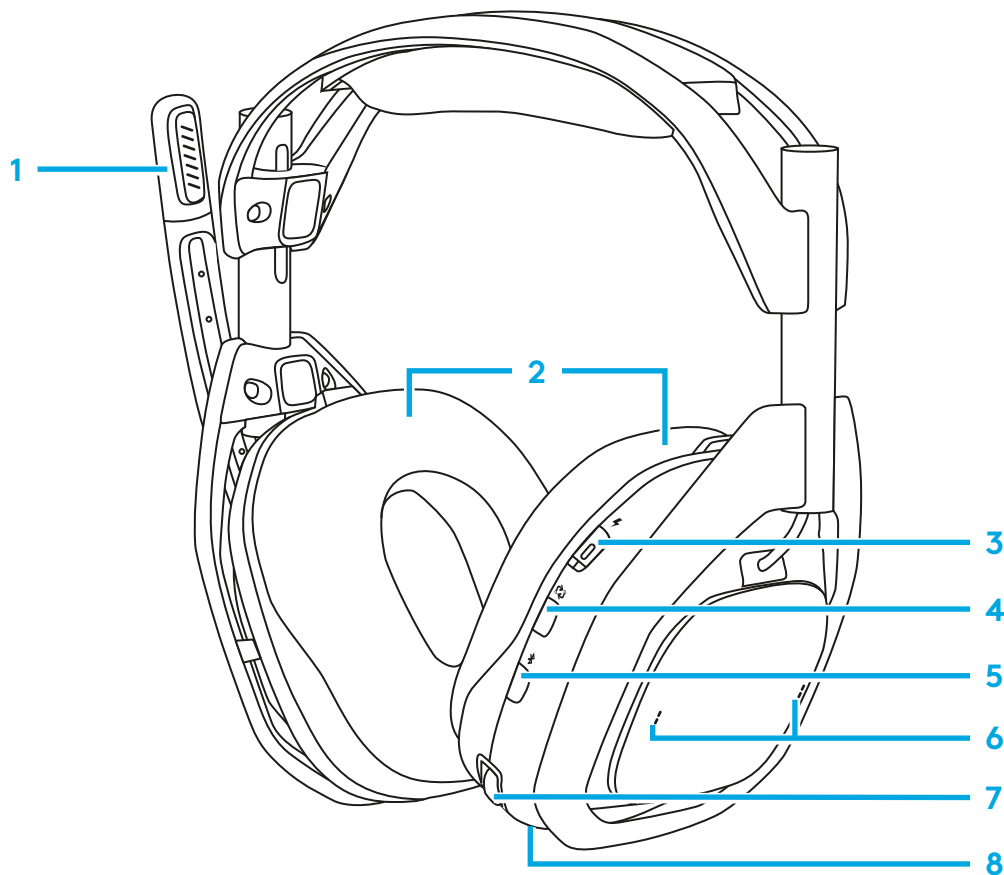

BAZNA STANICA HDMI

Sprijeda

- 1 Indikator baterije slušalica
- 2 *Bluetooth*[®] indikator
- 3 Indikator odabira ulaza

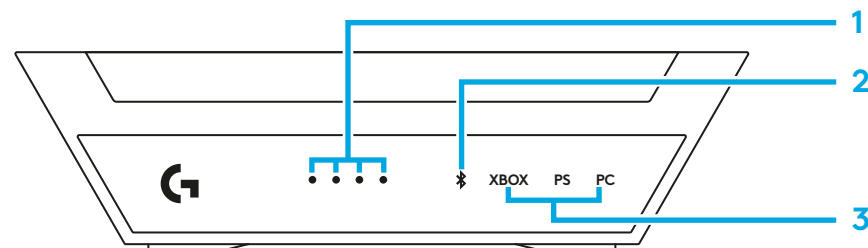

Straga

- 4 Ulazi za XBOX
- 5 Ulazi za PlayStation/Switch
- 6 Napajanje 5 V
- 7 Ulaz za računalo

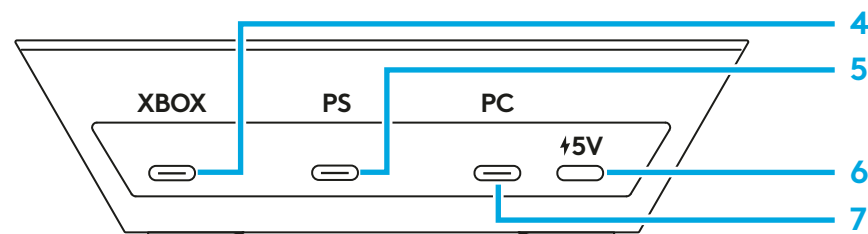

USB-C na USB-C kabel

- 1 Za priključak za napajanje bazne stanice 5 V DC
- 2 Za adapter napajanja



USB-C na A kabel

- 1 Za USB bazne stanice
- 2 Za konzolu za igre



Adapter napajanja

- 1 Izlaz napajanja 5 V DC

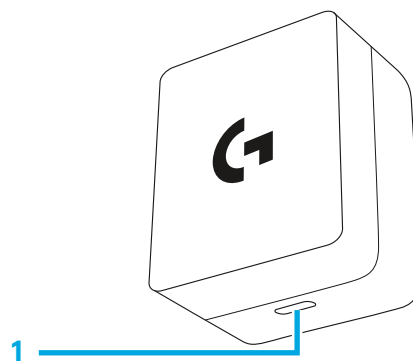

POČETAK RADA

Logitech G A50 opremljen je značajkama PLAYSYNC Audio i MixAmp, kontrolama za balansiranje igre i glasa i višestrukim USB priključcima te vam omogućuje upotrebu jednih slušalica s do tri sustava za igru s obradom zvuka i kontrolama koje su optimizirane za više platformi. Prebacite se u hodu s jednog na drugi sustav s pomoću integriranog gumba PLAYSYNC koji je prikladno smješten na slušalicama. Priključci za svaku vrstu sustava označeni su na dnu bazne stanice.

- *XBOX*: kontrole za MixAmp i balansiranje igre i glasa dostupne su ako je USB kabel spojen na priključak bazne stanice označen kao *XBOX*.
- Playstation, Switch: kontrole za MixAmp i balansiranje igre i glasa neće biti dostupne.
- Računala *Windows/Mac*: kontrole za MixAmp i balansiranje igre i glasa dostupne su ako je konfigurirana odgovarajuća dodjela krajnje točke zvuka.

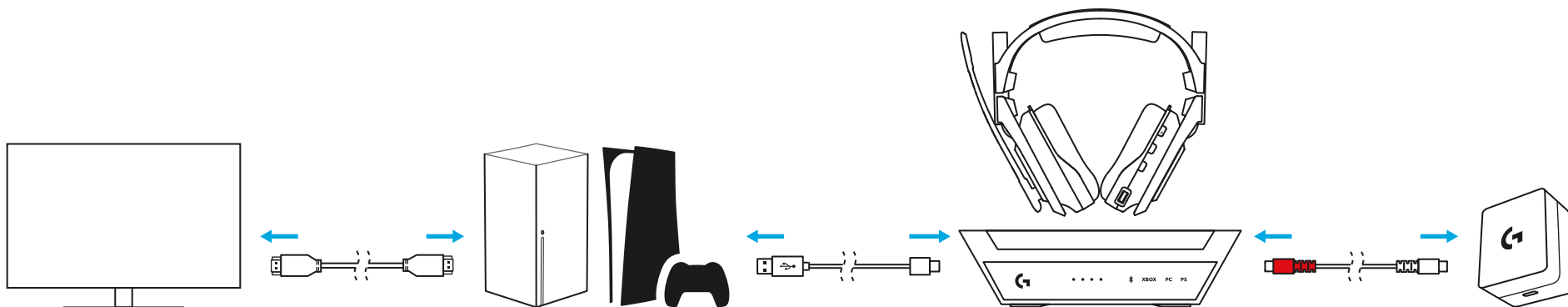

Za osobno računalo – A50 se povezuje na stroj *Windows* uz USB-Audio. Integrirana značajka MixAmp pruža više krajnjih točaka USB za svestrano usmjeravanje različitih zvučnih signala iz raznih aplikacija. Kad postoji ispravna konfiguracija i dodjela, možete brzo prilagoditi i u hodu balansirati igru i glas s pomoću kontrola za slušalice A50.

Uređaj	Vrsta za USB zvuk	Opis	Stereo/Mono	Maksimalni broj bitova / Brzina uzorkovanja
Reprodukcija/Izlaz	Slušalice	Igra A50	Stereo	24 bita / 48 kHz
Reprodukcija/Izlaz	Ušna slušalica	Glas A50	Stereo	16 bita / 48 kHz
Snimanje/Ulaz	Mikrofon slušalica	Glas A50	Mono	16 bita / 48 kHz
Snimanje/Ulaz	Linija	A50 StreamPort	Stereo	16 bita / 48 kHz

A50 također ima StreamPort, koji vam omogućuje slanje (prijenos) mješavine zvučnih signala koje čujete u slušalicama drugoj aplikaciji (radi snimanja ili emitiranja). Uz pomoć Logitech G software G HUB, možete neovisno uključiti/isključiti/podesiti svaki zvučni signal.

Više informacija o značajki *Bluetooth Audio* – A50 ima *Bluetooth* prijamnik koji je ugrađen u baznu stanicu. To vam omogućuje spajanje drugog uređaja kao što je pametni telefon ili tablet radi glazbe i poziva. Slušalice A50 trebaju biti u dometu bazne stanice za sve reprodukcije zvuka, uključujući *Bluetooth*. Značajka *Bluetooth* neće biti dostupna ako su slušalice izvan dometa bazne stanice. Glasnoća za *Bluetooth* može se prilagoditi izravno na izvornom *Bluetooth* uređaju. Više informacija potražite u odjeljku 4.7. u podacima o povezivanju na *Bluetooth*.

3.1. Spajanje bazne stanice A50 na napajanje

S uključenim USB kabelom tipa C za C umetnite jedan kraj u priključak za napajanje bazne stanice 5 V DC. Umetnite drugi kraj u isporučeni adapter napajanja i u električnu zidnu utičnicu / izvor napajanja.

- Bazna stanica ne podržava napajanje USB sabirnice te joj je za rad potrebno vanjsko napajanje. A50 uključuje adapter napajanja i USB C kabel u pakiranju.
- Savjet: Priloženi je USB kabel tipa C na C dvosmjernan. Jedan kraj označen je crvenom bojom kako biste lakše prepoznali koji se kabel upotrebljava za napajanje bazne stanice A50.

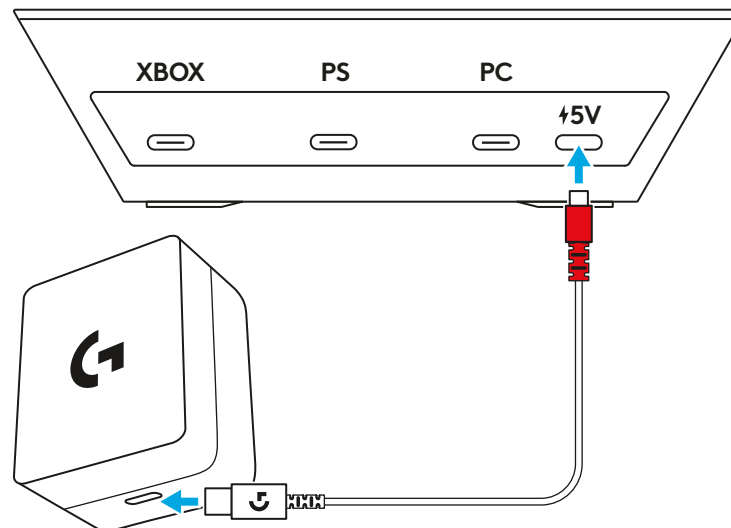

3.2. Povezivanje na XBOX

Spojite USB A na C kabel s konzole XBOX u priključak s oznakom „XBOX“ na stražnjoj strani bazne stanice A50.

- Kontrole za A50 MixAmp i balansiranje igre i glasa dostupne su na XBOX-u te omogućuju brzu i jednostavnu prilagodbu zvučnih kanala za reprodukciju i glasovno ćaskanje.
- Provjerite je li bazna stanica spojena na isporučeni adapter napajanja jer neće raditi bez vanjskog napajanja.

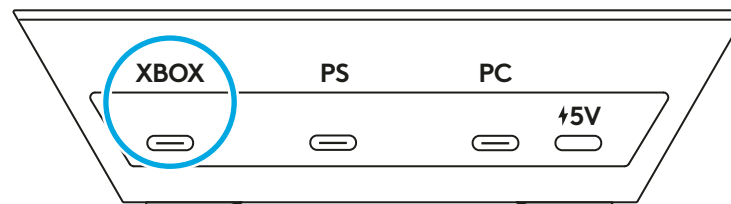

3.3. Povezivanje na PlayStation

Spojite USB A na C kabel s konzole Playstation u priključak s oznakom „PS” na stražnjoj strani bazne stanice A50.

- Zbog ograničenja platforme kontrole za A50 MixAmp i balansiranje igre i glasa nisu dostupne za upotrebu PlayStationa.
- Provjerite je li bazna stanica spojena na isporučeni adapter napajanja jer neće raditi bez vanjskog napajanja.

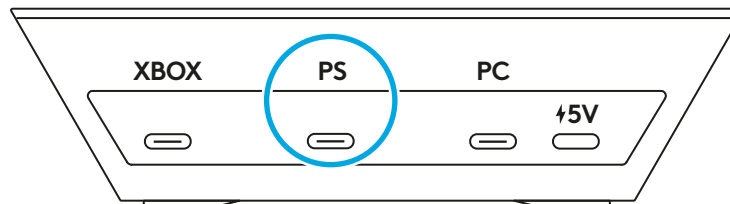

3.4. Povezivanje na konzolu Switch

Spojite USB A na C kabel s priključne stanice konzole Switch u priključak s oznakom „PS” na stražnjoj strani bazne stanice A50.

- Zbog ograničenja platforme kontrole za A50 MixAmp i balansiranje igre i glasa nisu dostupne za upotrebu PlayStationa.
- Provjerite je li bazna stanica spojena na isporučeni adapter napajanja jer neće raditi bez vanjskog napajanja.

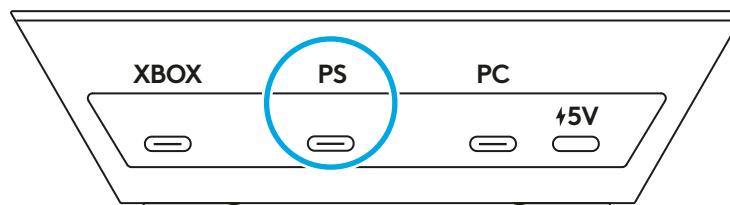

3.5. Povezivanje na računalo

Spojite USB A na C kabel s računala u priključak s oznakom „računalo” na stražnjoj strani bazne stanice A50.

- Kontrole za A50 MixAmp i balansiranje igre i glasa dostupne su za Windows i MacOS kako bi se omogućilo brzo i jednostavno prilagođavanje zvučnih kanala za reprodukciju i glasovno ćaskanje.
- Iako nije strogo obavezan, preporučuje se da A50 spojite na USB-A priključak predviđen za USB 3.0 SuperSpeed ili brži. Oni su obično plave boje, iako to nije uvijek slučaj. Pogledajte priručnik vašeg uređaja.

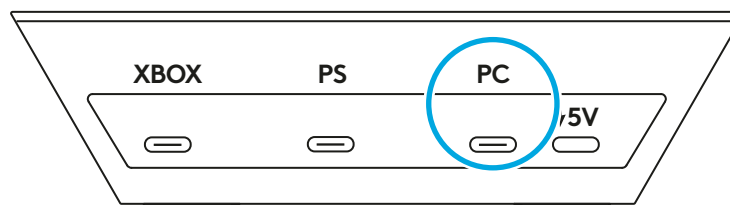

3.6. Povezivanje na *Bluetooth*[®]

- 1** Provjerite je li isporučeni adapter napajanja spojen na priključak za napajanje bazne stanice 5 VDC s pomoću priloženog *USB-C* kabela. Bazna stanica neće funkcionirati bez vanjskog napajanja.
- 2** Slušalice se mogu spojiti ili odvojiti od bazne stanice; slušalice uključite prebacivanjem sklopke za uključivanje/isključivanje na slušalicama.
- 3** Pritisnite i 3 sekunde držite gumb *Bluetooth*.
- 4** Indikator za *Bluetooth* nalazi se na prednjoj ploči bazne stanice, on treba početi treptati.
- 5** Na *Bluetooth* uređaju, povežite se s „A50” na popisu za uparivanje.
 - Slušalice A50 trebaju biti povezane s baznom stanicom za sve reprodukcije zvuka, uključujući *Bluetooth*. Značajka *Bluetooth* neće biti dostupna ako su slušalice izvan dometa bazne stanice.
 - Kontrole za A50 MixAmp i balansiranje igre i glasa nisu dostupne za *Bluetooth*.

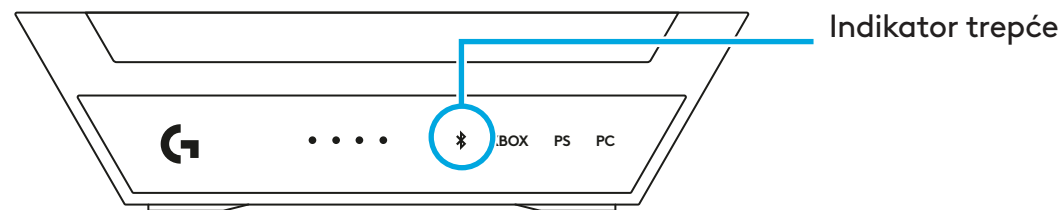
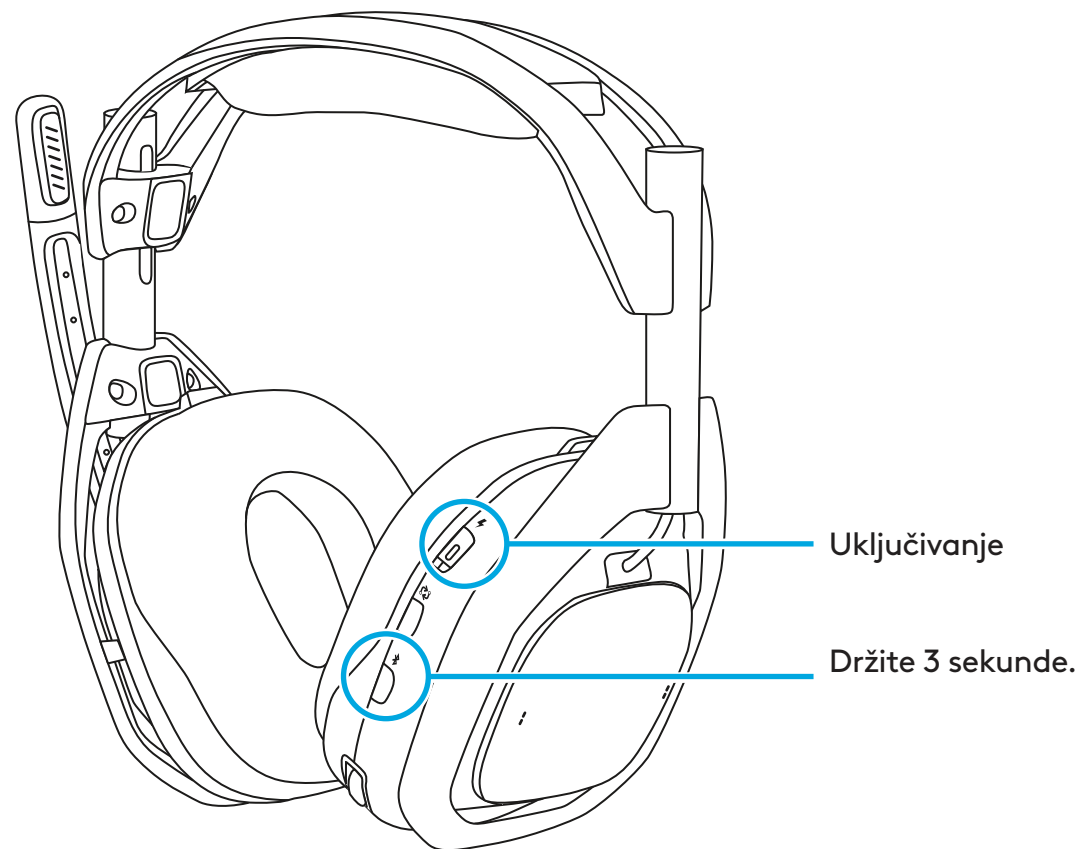

NAČIN UPOTREBE

Način konfiguriranja i upotrebe

Prije upotrebe uređaja A50 pročitajte odjeljak u nastavku kako biste se upoznali s kontrolama slušalica, s tim kako ih konfigurirati i s korisnim savjetima za maksimalno iskorištavanje uređaja Logitech G A50. Za vrste uređaja i sustava posjetite sljedeće odjeljke:

4.1. Upravljački elementi slušalica

- 1 Isključivanje mikrofona preokretanjem:** Slušalice A50 imaju prilagodljivi mikروفon s nosačem koji se automatski isključuje kad se odmaknu. Kada se preokrene u potpuno uspravan položaj, signal mikrofona će biti utišan na slušalicama. Kad okrećete nosač, osjetit ćete mehaničku točku zahvata koja pokazuje kad je isključivanje zvuka uključeno ili isključeno.
- 2 MixAmp i balansiranje igre i glasa:** Na podržanim platformama i kad je ispravno konfigurirana, značajka A50 MixAmp omogućuje prilagodbu između dvaju različitih zvučnih signala u hodu. To vam omogućuje da se brzo uključite i da balansirate koliko zvuka iz igre ili glasovnog čavrljanja prijatelja želite čuti u bilo kojem trenutku. Kontrole za MixAmp i balansiranje igre i glasa dostupne su s pomoću dvaju prekidača koji se nalaze na desnom uhu slušalica. Začut će se zvuk obavijesti u točkama maksimalni zvuk igre, sredina, maksimalni zvuk glasa.

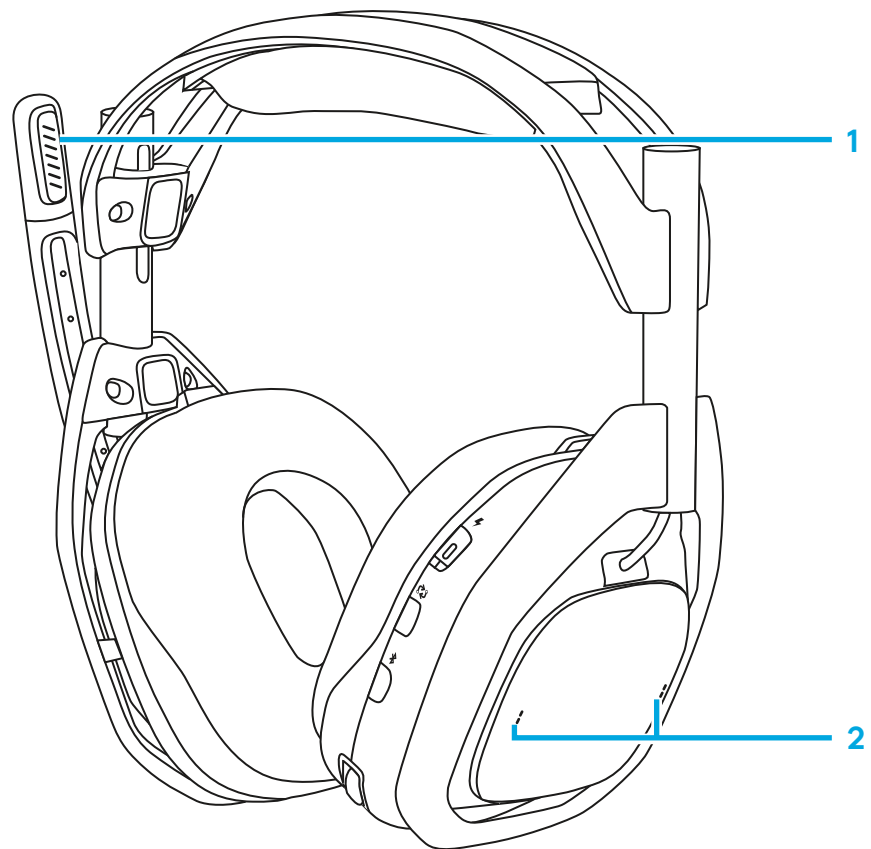

- 3 Glasnoća slušalica i podešavanje:** A50 ima unutarnji način reguliranja glasnoće i upravljanja; glasnoća slušalica je neovisna i ne sinkronizira se sa sustavom izvora zvuka. Glasnoća se podešava intuitivno na regulatoru glasnoće. Začut će se zvuk obavijesti u točkama maksimalne glasnoće i nulte glasnoće.

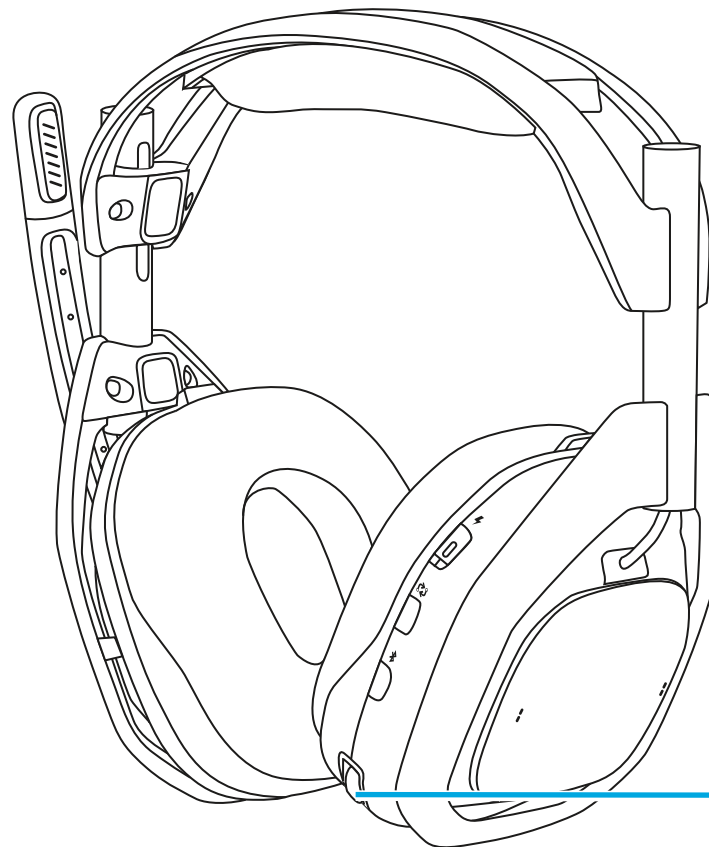

3

4.2. PROMJENA ULAZA

Ako je ukopčano više sustava, A50 omogućuje prijelaz između njih uz pomoć gumba PLAYSYNC, koji se nalazi na slušalicama ispod sklopke za uključivanje/isključivanje.

- 1** Kada su slušalice odvojene s priključne stanice, napajanje mora biti uključeno da bi gumb PLAYSYNC mogao raditi. Jednim pritiskom vrši se kružno kretanje među sustavima. LED Indikator ulaza bazne stanice će se promijeniti.
- 2** Kada su aktivna sva tri sustava, pritisak na gumb PLAYSYNC uzrokuje kružno kretanje ulaza redom od XBOX preko PC na PlayStation.
- 3** Gumb PLAYSYNC možete koristiti kada su slušalice spojene na baznu stanicu bez obzir u kojem se položaju nalazi sklopka za uključivanje/isključivanje.

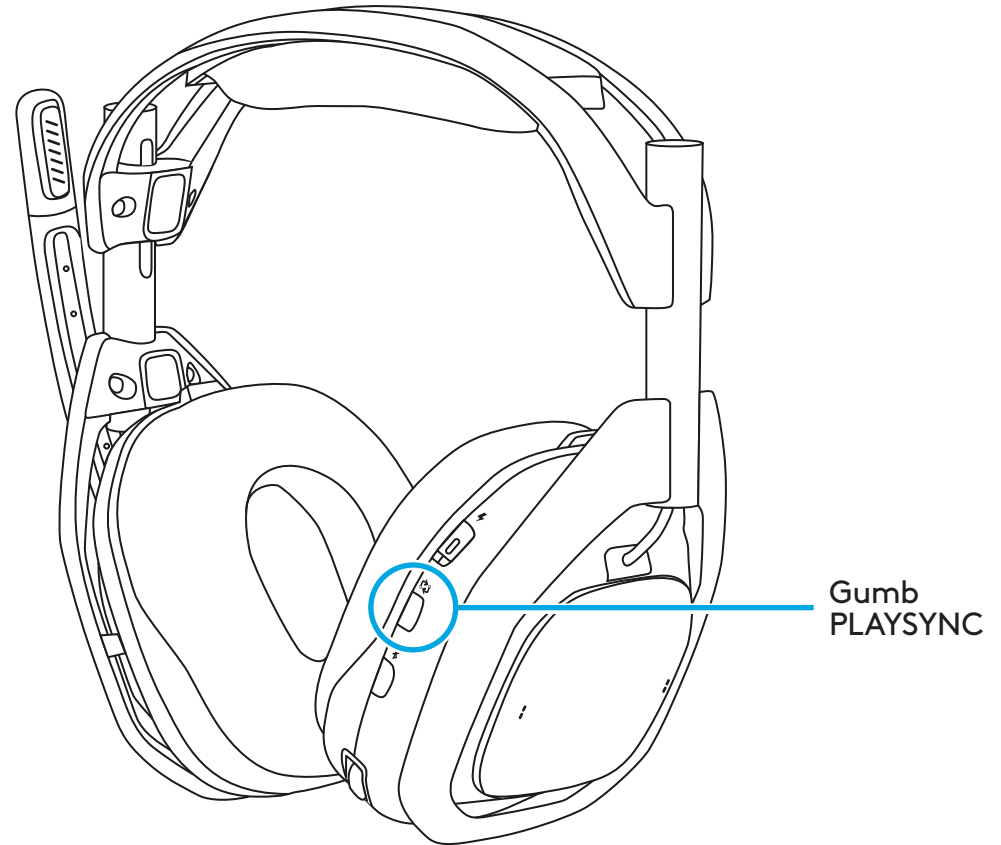

4.3. XBOX

Kako biste upotrebljavali A50 sa svojim *XBOX-om*, prvo provjerite je li konfiguriran. A50 također ima Dolby Atmos s doživotnom licencom.

Konfiguriranje

- 1 Stavite slušalice A50 u priključnu stanicu bazne stanice i uključite.
- 2 Pritisnite gumb PLAYSYNC za postavljanje u način rada za *XBOX*.
- 3 Odvojite slušalice s priključne stanice i ostavite ih uključenima. Obavijest na zaslonu pokazat će da su slušalice dodijeljene. To može potrajati nekoliko sekundi.
- 4 U *XBOX Settings (Postavke) > Volume and audio output (Glasnoća i izlaz zvuka) > Headset audio (Zvuk slušalica)*:
 - Za Headset format (Format slušalica) odaberite **Stereo uncompressed (Nekomprimirani stereo)** ili **Dolby Atmos for Headphones (Dolby Atmos za slušalice)**.
- 5 Pod **Additional options (Dodatne mogućnosti)** ostavite sve ostalo neoznačeno, a po želji možete omogućiti **Mute speaker audio when headset attached (Isključi zvuk zvučnika kad su priključene slušalice)**. To se preporučuje tijekom timskog čavrljanja kako mikrofoni A50 ne bi uhvatili zvuk s vašeg TV-a/zvučnika i kako ne bi ometao tim.

Upotreba

- 1 Tehnologija A50 MixAmp u potpunosti se integrira s vašim *XBOX-om*. Kontrola glasnoće A50 i postavke balansiranja igre i glasa MixAmp sinkronizirane su s *XBOX-om*. Možete ih prikazati i prilagoditi s pomoću kontrolera putem izbornika vodiča u kartici zvuk.
- 2 Kada se slušalice A50 nalaze u stanici / isključene su, zvuk iz *XBOX-a* automatski se preusmjerava na TV/zvučnik.

- 3** Kada su slušalice odvojene s priključne stanice / uključene, zvuk s *XBOX-a* preusmjeravat će se na slušalice. *XBOX* će vas obavijestiti na zaslonu kad slušalice budu dodijeljene.
 - Dok su slušalice A50 odvojene s priključne stanice, možete ih isključiti u svakom trenutku ako želite nastaviti reprodukciju zvuka na TV/zvučnicima.
 - Napomena: uključena licenca za Dolby Atmos hardverski je vezana za vaš A50. Aktivacija i upotreba ove značajke zahtijeva valjanu USB vezu s konzolom i napajanje bazne stanice A50.

4.4. PlayStation

Kako biste upotrebljavali A50 sa svojim PlayStationom, prvo provjerite je li konfiguriran.

Konfiguriranje

- 1** Stavite slušalice A50 u priključnu stanicu bazne stanice i uključite.
- 2** Upotrijebite gumb PLAYSYNC za postavljanje u način rada PS. Obavijest na zaslonu pokazat će da su slušalice detektirane.
- 3** U **Setting (Podešavanje) > Sound (Zvuk) > Audio Output (Izlaz zvuka)**:
 - Za **Output Device (Izlazni uređaj)** odaberite **USB Headset (USB slušalice) (A50)**.
 - Dođite do donjeg dijela i pod **Audio Form (Priority) (Oblik zvuka (prioritet))**, odaberite **Linear PCM (Linearni PCM)**.
- 4** Po izboru: po želji se mogu omogućiti **3D Audio (slušalice)**, a **audio profil** može se prilagoditi vašim željama.
- 5** Zatim u **Setting (Podešavanje) > Sound (Zvuk) > Microphone (Mikrofon)** odaberite sljedeće:
 - Za **Input Device (Ulazni uređaj)** odaberite **USB Headset (USB slušalice) (A50)**.

Upotreba

- 1** Kako biste se koristili slušalicama A50, osigurajte da je izlaz zvuka postavljen na **USB Headset (USB slušalice) (A50)** i da je mikروفon postavljen na **USB Headset (USB slušalice) (A50)**. Navedenom možete pristupiti putem mogućnosti **Settings (Postavke)** ili **Control Center (Kontrolni centar)** pritiskom na gumb **PS** na svom kontroleru.
- 2** Glasnoćom slušalica A50 upravlja se odvojeno s PlayStationa, a dizajnirana je da se ne sinkronizira. Pažljivo prilagodite glasnoću za PlayStation i A50 kako biste osigurali ugodnu razinu prije upotrebe.
 - Napomena: Značajka i kontrole balansiranja igre i glasa neće biti dostupne kada se upotrebljavaju s PlayStationom.
 - Napomena: U skladu s dizajnom značajka PlayStationa **Automatski promijeni izlazni uređaj (Switch Output Device Automatically)** radi kad se uređaj A50 fizički isključi ili postavi u drugi način rada (XBOX ili računalo) s pomoću gumba PLAYSYNC. Stavljanje ili uklanjanje slušalica s priključne stanice neće utjecati na izlaz zvuka konzole i neće dovesti do preusmjerenja. Možete ručno odabrati izlaz zvuka odabirom željenog uređaja. To možete učiniti putem mogućnosti **Settings (Postavke)** ili **Control Center (Kontrolni centar)** pritiskom na gumb **PS** na svom kontroleru.

4.5. Switch

Za upotrebu slušalica A50 i bazne stanice sa svojim Nintendo Switchom u načinu rada koji uključuje spajanje na baznu stanicu slijedite upute u nastavku.

Konfiguriranje

- 1** Stavite slušalice A50 u priključnu stanicu bazne stanice i uključite.
- 2** Upotrijebite gumb PLAYSYNC za postavljanje u način rada PS. Obavijest na zaslonu pokazat će da su slušalice detektirane.

Upotreba

- 1** Konzola Switch automatski će usmjeriti zvuk na A50 kad je bazna stanica spojena USB-om i postavljena u odgovarajući način rada.

- 2 Glasnoćom slušalica A50 upravlja se odvojeno s konzole Switch, a dizajnirana je da se ne sinkronizira. Pažljivo prilagodite glasnoću za konzolu Switch i A50 kako biste osigurali ugodnu razinu prije upotrebe.
 - Napomena: Značajka i kontrole balansiranja igre i glasa neće biti dostupne kada se upotrebljavaju s konzolom Switch.
 - Napomena: Zbog načina na koji je konzola Switch dizajnirana i načina na koji funkcionira zvuk za TV/zvučnik neće se vratiti dok se A50 fizički ne isključi ili postavi na drugi način rada (XBOX ili računalo) s pomoću gumba PLAYSYNC. Stavljanje ili uklanjanje slušalica s priključne stanice neće utjecati na izlaz zvuka konzole i neće dovesti do preusmjerenja.

4.6. RAČUNALO

Kako biste upotrebljavali A50 sa svojim XBOX-om, prvo provjerite je li konfiguriran. A50 pruža nekoliko USB krajnjih točaka za zvuk koje se mogu koristiti za različite funkcije ili potrebe. A50 također ima Dolby Atmos s doživotnom licencom.

Konfiguriranje

- 1 Stavite slušalice A50 u priključnu stanicu bazne stanice i uključite.
- 2 Pritisnite gumb PLAYSYNC za postavljanje proizvoda u način rada za računalo.
- 3 U **Setting (Podešavanje) > Sound (Zvuk) > Output (Izlaz)**:
 - Pazite da **Output (Izlaz)** postavite na **A50 Game (A50 igra)**. Sustav će tada koristiti ovu krajnju točku zvuka kao glavni izlaz.
 - Po izboru: također možete postaviti format Spatial Audio (Prostorni zvuk) klikom na A50 Game (A50 Igra) kako biste došli do njegovih **Properties (Svojstva)**, zatim u padajućem izborniku **Spatial Audio (Prostorni zvuk)** odaberite **Microsoft Windows Sonic for Headphones (Microsoft Windows zvuk za slušalice)** ili **Dolby Atmos za slušalice** ako želite.
- 4 U **Setting (Podešavanje) > Sound (Zvuk) > Input (Ulaz)**:
 - Pazite da **Input (Ulaz)** postavite na **A50 Mic Out (A50 izlaz mikrofona)**. Sustav će tada koristiti A50 X kao glavni mikrofona.

- 5** Po izboru: Zamijetiti ćete sekundarni USB Audio Output Endpoint (USB krajnja točka za izlaz zvuka) označen kao A50 Voice (A50 glas). Ako želite, možete dodijeliti aplikaciju za razgovore ili izlaz igre za razgovore na tu krajnju točku zvuka. Na taj ćete način omogućiti kontrolama za MixAmp i balansiranje igre i glasa da funkcioniraju kad im se pristupi s pomoću dvaju prekidača koji se nalaze na desnom uhu slušalica.
- 6** Po izboru: Zamijetiti ćete sekundarni USB Audio Input Endpoint (USB krajnja točka za ulaz zvuka) označen kao A50 Stream Out (A50 izlaz za prijenos). To se upotrebljava za značajku Izlaz za prijenos za A50. Za pojedinosti pogledajte odjeljak Izlaz za prijenos.

Upotreba

- 1** Kada god je bazna stanica spojena na računalo te se napaja, A50 će slati zvuk s računala na izlaz ako je postavljen kao primarni zvučni uređaj. Stavljanje i uklanjanje slušalica s priključne stanice neće utjecati na izlaz zvuka sustava i neće dovesti do preusmjerenja.
- 2** Glasnoćom slušalica A50 upravlja se odvojeno s računala, a dizajnirana je da se ne sinkronizira. Upotrijebite prilagodbe glasnoće Windows i A50 kako biste osigurali ugodnu razinu prije upotrebe.
 - Napomena: uključena licenca za Dolby Atmos hardverski je vezana za vaš A50. Aktivacija i upotreba ove značajke zahtijeva valjanu USB vezu s konzolom i napajanje bazne stanice A50.

4.7. Bluetooth®

Slušalice A50 trebaju biti povezane s baznom stanicom za sve reprodukcije zvuka, uključujući *Bluetooth*. Značajka *Bluetooth* neće biti dostupna ako su slušalice izvan dometa bazne stanice.

Konfiguriranje

- 1** Kada se slušalice nalaze u dometu bazne stanice i kada su uključene.
- 2** Pritisnite i 3 sekunde držite gumb *Bluetooth*.

- 3 Na Bluetooth uređaju pronađite **A50** na popisu za uparivanje i povežite se s njim.
- 4 **NAPOMENA:** Ako je A50 isključen, neće se automatski povezati na zadnji korišteni *Bluetooth* uređaj. Zapamtite da ponovno povežete A50 s *Bluetooth* uređaja.

Upotreba

- 1 Kad je A50 povezan s *Bluetooth* uređajem, kontrole zvuka i reprodukcije u nastavku postaju dostupne s pomoću gumba *Bluetooth* koji se nalazi na slušalicama:
 - Reprodukcija/stanka: Jednostruki dodir.
 - Zapis prema naprijed: Dvostruki dodir.
 - Vraćanje zapisa ili prethodni zapis: Trostruki dodir.
- 2 Prilikom primanja glasovnog poziva, bit će dostupni sljedeći upravljački elementi:
 - Javljanje na poziv / Završetak poziva: Jednostruki dodir.
 - Odbijanje poziva: Čekanje.
- 3 Ako želite prilagoditi glasnoću *Bluetooth* zvuka (glazba ili pozivi), jednostavno to učinite putem gumba ili kontrola glasnoće *Bluetooth* uređaja.

4.8. Stavljanje na priključnu stanicu i punjenje

Za A50 potrebno je zasebni izvor vanjskog napajanja. Upotrijebite priloženi adapter za izmjenično napajanje s proizvodom.

Slušalice A50 dizajnirane su za spajanje na baznu stanicu i punjenje na njoj kad se ne upotrebljavaju. Time se osigurava da slušalice budu dovoljno napunjene i spremne za sljedeću sesiju. Nakon svake upotrebe, preporučujemo da slušalice spojite na baznu stanicu. Alternativno, slušalice imaju *USB-C* priključak (nalazi se na desnom uhu) koji omogućuje punjenje preko kabel za vrijeme upotrebe ili za brzo dopunjavanje.

Upotreba

- 1** Prije spajanja provjerite jesu li slušalice u propisanom položaju; mikrofoni na nosaču treba biti na lijevoj strani, a gumbi za upravljanje trebaju biti okrenuti prema vama.
- 2** Pazite da mikrofoni na nosaču preokrenete u gornji (utišani) položaj i da slušalice ne budu zakrenute ili preokrenute unutra prema vama.
- 3** Nježno postavite slušalice na baznu stanicu. Na taj ćete način omogućiti slušalici da se ispravno poravnava s pinovima za punjenje.
- 4** Na baznoj stanici nalaze se 4 LED svjetla koja označavaju stanje napunjenosti baterije slušalica u koracima po 25 %.
- 5** Jedna LED slušalica ugrađena je u sklopki za uključivanje/isključivanje.
 - Uključivanje / Baterija puna: Bijelo.
 - Stanje mirovanja: Pulsiranje bijelo.
 - Punjenje baterije: Narančasto.
 - Prazna baterija: Stalno crveno.
 - Napunjenost baterije kritično niska (preostaje manje od 15 minuta reprodukcije): Pulsiranje crveno.

ŠTA SE NALAZI U KUTIJI

- Bežične slušalice A50

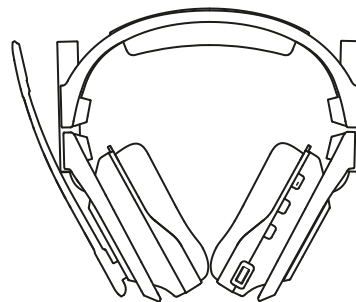

- USB bazna stanica A50

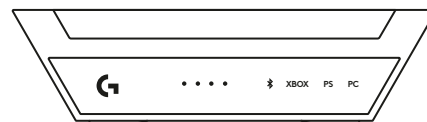

- 1 x USB-C na USB-A kabl

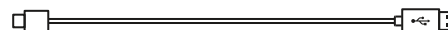

- 1 x USB-C na USB-C kabl



- 1 x USB-C adapter za napajanje i glava priključka

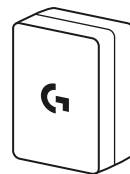

- Kartica Dolby Atmos

- QR kod link za QSG veb-sajt i sajt za podršku

- Dokument za korisnika



PREGLED PROIZVODA

Slušalice

- 1 Mikrofon sa ručicom sa funkcijom isključivanja zvuka okretanjem
- 2 Magnetni jastučići za uši
- 3 Prekidač za napajanje i LED indikator
- 4 Dugme PLAYSYNC
- 5 *Bluetooth*[®] dugme
- 6 Balanser igre i glasa MixAmp
- 7 Kontrola jačine zvuka
- 8 *USB-C* port za punjenje

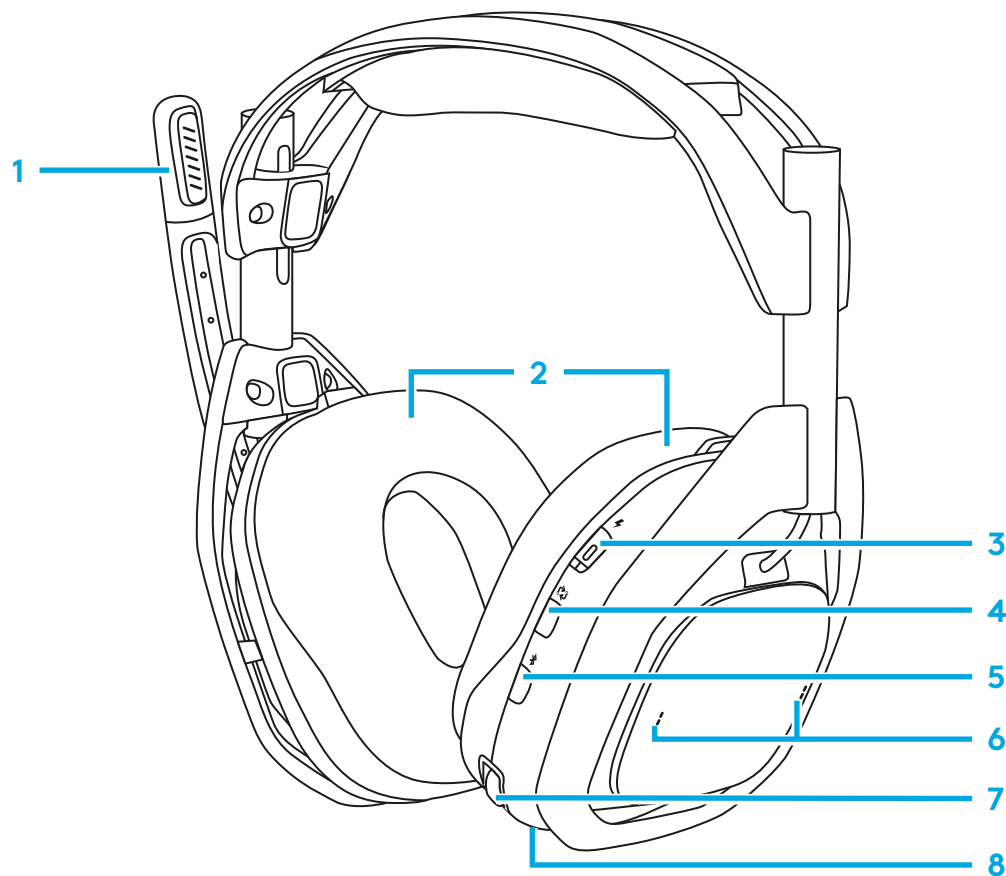

HDMI bazna stanica

Prednja strana

- 1 Indikator baterije slušalice
- 2 *Bluetooth*[®] indikator
- 3 Indikator izbora ulaza

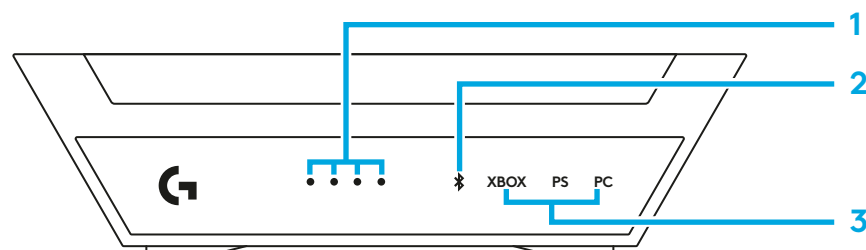

Zadnja strana

- 4 Ulazi za XBOX
- 5 Ulazi za PlayStation/Switch
- 6 Napajanje od 5 V
- 7 Ulaz za PC

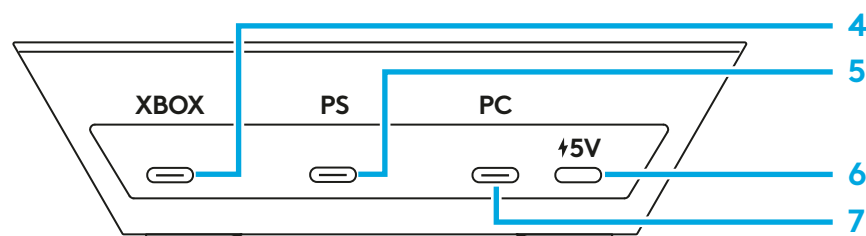

Kabl *USB-C* na *USB-C*

- 1 U port za DC napajanje od 5V na baznoj stanici
- 2 U adapter za napajanje



USB-C na *A* kabl

- 1 U USB bazne stanice
- 2 U konzolu za igranje



Adapter za napajanje

- 1 Izlaz DC napajanja od 5 V

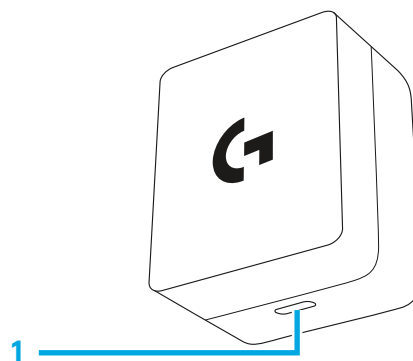

PRVI KORACI

Opremljen sa PLAYSYNC audio, MixAmp, kontrolama za balansiranje igre i glasa i više USB portova, Logitech G A50 vam omogućava da koristite jedne slušalice sa najviše 3 sistema za igre uz obradu zvuka i kontrole koje su optimizovane za više platformi. U pokretu možete menjati sisteme pomoću integrisanog PLAYSYNC dugmeta, koje se nalazi na slušalicama. Portovi za svaki tip sistema su obeleženi na osnovi bazne stanice.

- *XBOX*: MixAmp i kontrole za balansiranje igre i glasa dostupne su ako je USB kabl povezan na port bazne stanice koji je označen kao *XBOX*.
- Playstation, Switch: MixAmp kontrole za balansiranje igre i glasa neće biti dostupne.
- *Windows/Mac* računari: MixAmp i kontrole za balansiranje igre i glasa su dostupne ako je konfigurisana odgovarajuća dodela audio krajnje tačke.

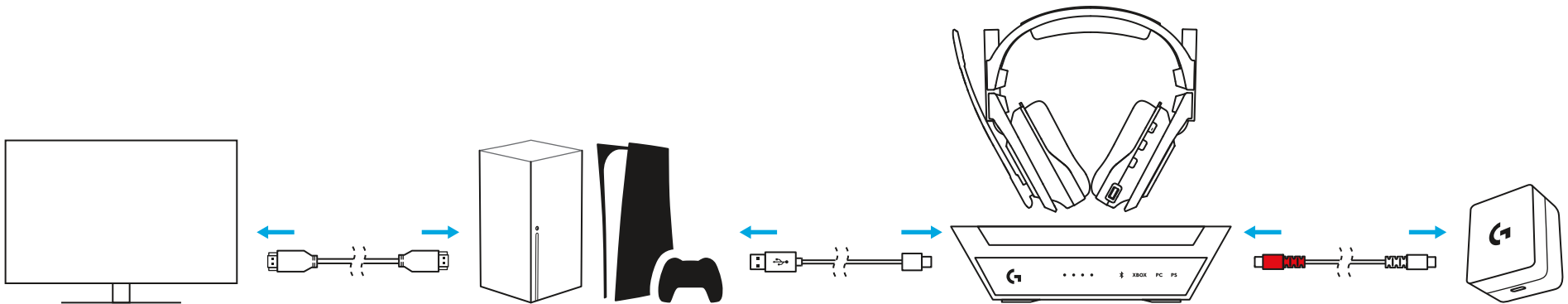

Za PC - A50 se priključuje na *Windows* mašinu pomoću USB-audio priključka, integrisana MixAmp funkcija nudi višestruke USB krajnje tačke za prilagodljivo usmeravanje raznih audio-signalata iz raznih aplikacija. Kada je ispravno konfigurisan i dodeljen, možete brzo prilagoditi i balansirati kombinaciju igre i glasa u hodu koristeći upravljanje na slušalicama A50.

Uređaj	USB audio tip uređaja	Deskriptor	Stereo/mono	Maks. dubina bita / brzina uzorkovanja
Reprodukcija/izlaz	Slušalice	A50 igra	Stereo	24 bita / 48 kHz
Reprodukcija/izlaz	Slušalica	A50 glas	Stereo	16 bita / 48 kHz
Snimanje/ulaz	Mikrofon	A50 glas	Mono	16 bita / 48 kHz
Snimanje/ulaz	Linija	A50 StreamPort	Stereo	16 bita / 48 kHz

A50 koristi i StreamPort, što vam omogućava da kombinaciju audio-signalata koje čujete na slušalicama šaljete (strimujete) drugoj aplikaciji (za potrebe snimanja ili emitovanja). Pored toga, pomoću Logitech G softvera G HUB možete nezavisno uključiti/isključiti/podešavati svaki audio signal.

Informacije o Bluetooth zvuku - A50 koristi *Bluetooth* prijemnik ugrađen u baznu stanicu. To omogućava da se povežete sa nekim sekundarnim uređajem, kao što su pametni telefon ili tablet, za potrebe slušanja muzike i poziva. A50 slušalice moraju biti u dometu bazne stanice radi svakog reprodukcija zvuka, uključujući i *Bluetooth*. *Bluetooth* funkcija neće biti dostupna ako se slušalice nalaze van dometa bazne stanice. Jačina *Bluetooth* zvuka može se podešavati direktno sa *Bluetooth* izvornog uređaja. U odeljku 4.7. potražite više detalja o povezivanju *Bluetooth* funkcije.

3.1 Povezivanje bazne stanice A50 na napajanje

Kada postoji USB kabl tipa C na C, utaknite jedan kraj u port za napajanje od 5v na baznoj stanici. Utaknite drugi kraj u isporučeni adapter za napajanje i u zidnu utičnicu/izvor napajanja.

- Bazna stanica ne podržava napajanje USB magistrale i potrebno je spoljašnje napajanje da bi funkcionisala. A50 ima adapter za napajanje i USB C kabl u kutiji.
- Savet: Priloženi USB kabl tipa C na C je dvosmeran, jedan kraj je obeležen crvenom bojom da biste lakše identifikovali koji kabl se koristi za napajanje bazne stanice A50.

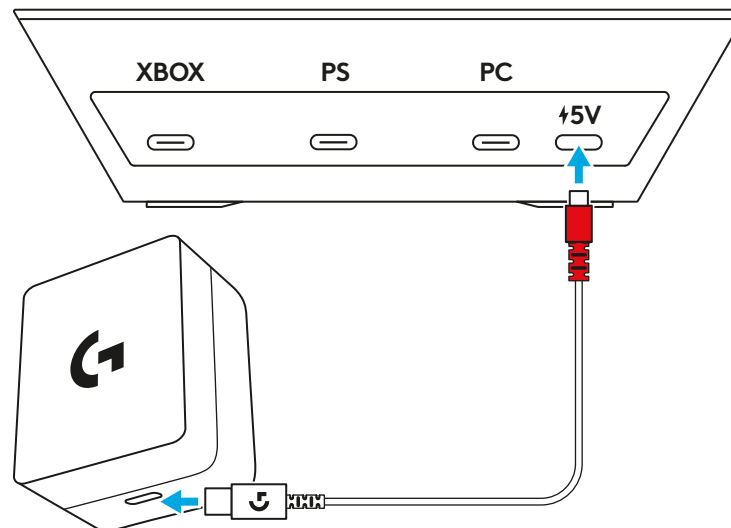

3.2. Povezivanje sa XBOX uređajem

Priključite USB kabl A na C sa XBOX konzole na port sa oznakom „XBOX“ na zadnjoj strani bazne stanice A50.

- A50 MixAmp i kontrole za balansiranje igre i glasa dostupne su na XBOX uređaju, omogućavaju brzo i lako prilagođavanje kako za kanal za reprodukciju tako i za kanal za glasovno ćaskanje.
- Proverite da li je bazna stanica priključena na dostavljeni adapter za napajanje, jer neće funkcionisati bez spoljašnjeg napajanja.

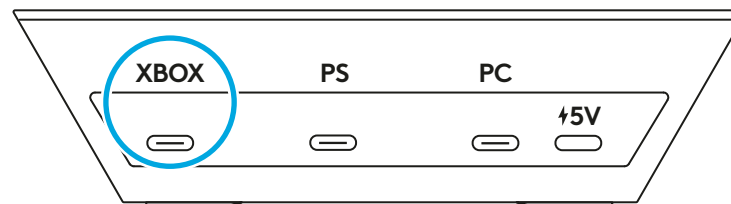

3.3. Povezivanje sa Playstation uređajem

Priključite USB kabl A na C sa Playstation konzole na port sa oznakom „PS“ na zadnjoj strani bazne stanice A50.

- Zbog ograničenja platforme, A50 MixAmp i kontrole za balansiranje igre i glasa nisu dostupne za PlayStation.
- Proverite da li je bazna stanica priključena na dostavljeni adapter za napajanje, jer neće funkcionisati bez spoljašnjeg napajanja.

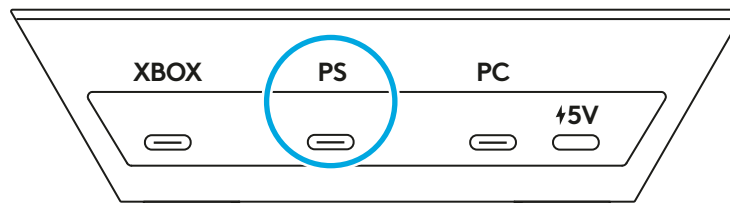

3.4 Povezivanje na Switch

Priključite USB kabl A na C sa Switch konzole na port sa oznakom „PS“ na zadnjoj strani bazne stanice A50.

- Zbog ograničenja platforme, A50 MixAmp i kontrole za balansiranje igre i glasa nisu dostupne za PlayStation.
- Proverite da li je bazna stanica priključena na dostavljeni adapter za napajanje, jer neće funkcionisati bez spoljašnjeg napajanja.

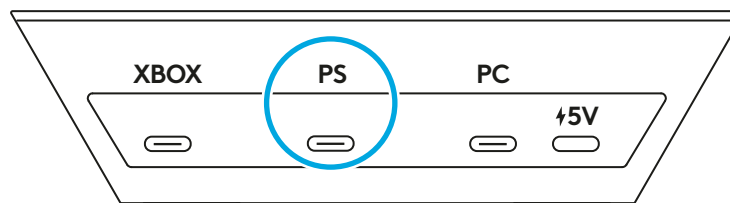

3.5. Povezivanje sa PC računarom

Priključite USB kabl A na C sa PC računara na port sa oznakom „PC“ na zadnjoj strani bazne stanice A50.

- A50 MixAmp i kontrole za balansiranje igre i glasa dostupne su za Windows i MacOS, čime se omogućava brzo i lako prilagođavanje kako za kanal za reprodukciju tako i za kanal za glasovno ćaskanje.
- Iako to nije neophodno, preporučuje se da se A50 priključi na USB-A port predviđen za USB 3.0 SuperSpeed ili viši nivo. Oni su najčešće plave boje, ali ne uvek. Pogledajte korisničko uputstvo za svoj uređaj.

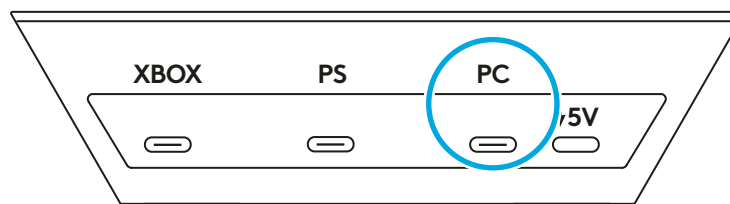

3.6 Povezivanje na *Bluetooth*[®]

- 1** Proverite da li je isporučeni adapter za napajanje povezan na port za DC napajanje od 5 V na baznoj stanici pomoću dostavljenog *USB-C* kabla. Bazna stanica neće funkcionisati bez spoljašnjeg napajanja.
- 2** Slušalice mogu biti priključene na baznu stanicu ili odvojene od nje; uključite napajanje slušalica pomoću prekidača za napajanje slušalica.
- 3** Pritisnite i 3 sekunde zadržite *Bluetooth* dugme.
- 4** Potražite *Bluetooth* indikator na prednjem panelu bazne stanice – trebalo bi da počne da treperi.
- 5** Sa svog *Bluetooth* uređaja povežite se na „A50“ u listi za uparivanje.
 - A50 slušalice moraju biti povezane sa baznom stanicom radi svakog reprodukovanja zvuka, uključujući i *Bluetooth*. *Bluetooth* funkcija neće biti dostupna ako se slušalice nalaze van dometa bazne stanice.
 - A50 MixAmp i kontrole za balansiranje igre i glasa nisu dostupna za *Bluetooth*.

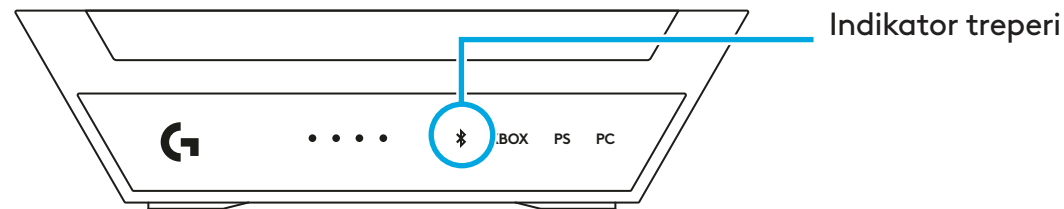
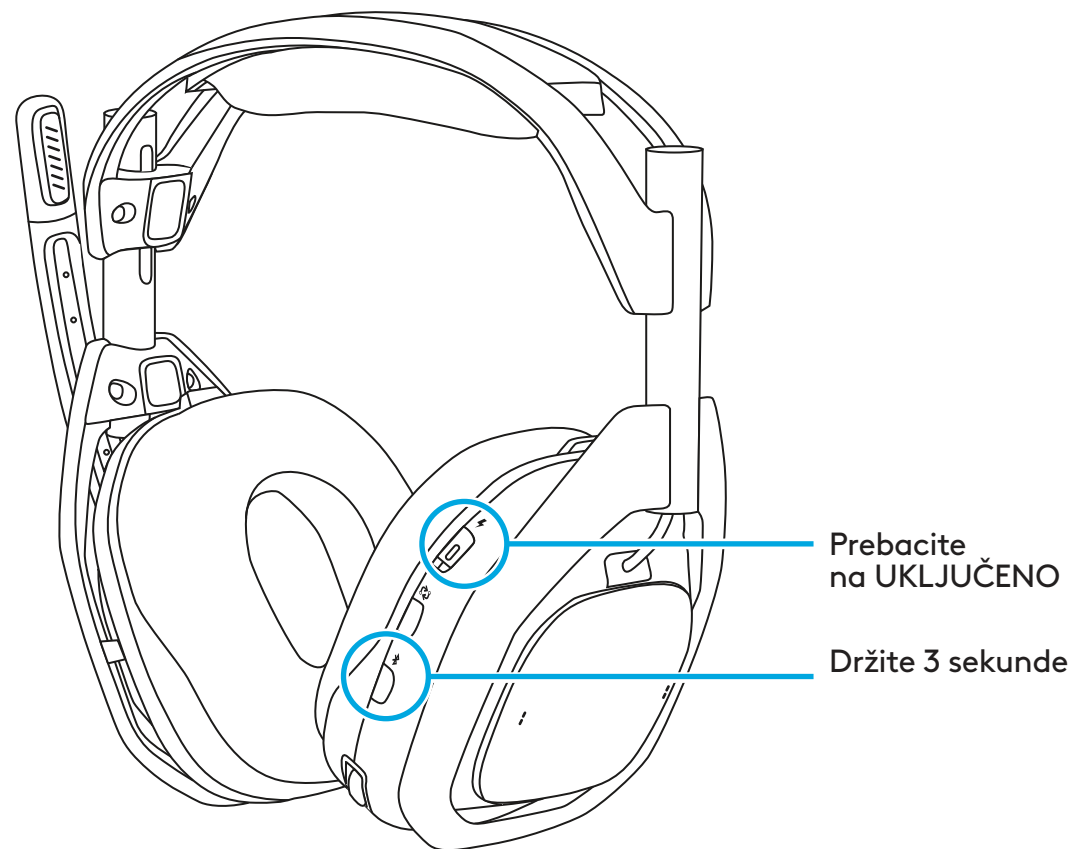

KAKO SE KORISTI

Kako konfigurirati i koristiti

Pre upotrebe vašeg A50, pročitajte sledeći odeljak kako biste se upoznali sa kontrolama slušalicama, kako da ih konfigurirate i kako biste dobili korisne savete kako da maksimalno iskoristite svoj Logitech G A50. Pogledajte sledeće odeljke za uređaj i tipove sistema:

4.1. Kontrole slušalica

- 1 Mikrofon sa funkcijom isključivanja zvuka okretanjem:** Slušalice A50 imaju podesivi mikrofon na ručici koji se automatski isključuje kada se okrene. Ako je mikrofon okrenut u uspravni položaj do kraja, signal mikrofona je isključen na nivou slušalica. Kada rotirate ručicu, osetićete mehaničku tačku koja pokazuje kada je zvuk isključen ili uključen.
- 2 MixAmp balansiranje igre i glasa:** Na podržanim platformama i kada je ispravno konfigurisana, funkcija A50 MixAmp omogućava podešavanje u hodu između dva različita audio signala. To vam omogućava da brzo uključite i izbalansirate koliko zvuka igre ili glasovnog ćaskanja s prijateljem želite da čujete u bilo kom trenutku. MixAmp kontrole za balansiranje igre i glasa su dostupne pomoću dva prekidača koji se nalaze na desnoj slušalici. Oglasice se zvučno obaveštenje na tačkama maksimalnog nivoa za igru, srednjeg nivoa i maksimalnog nivoa za glas.

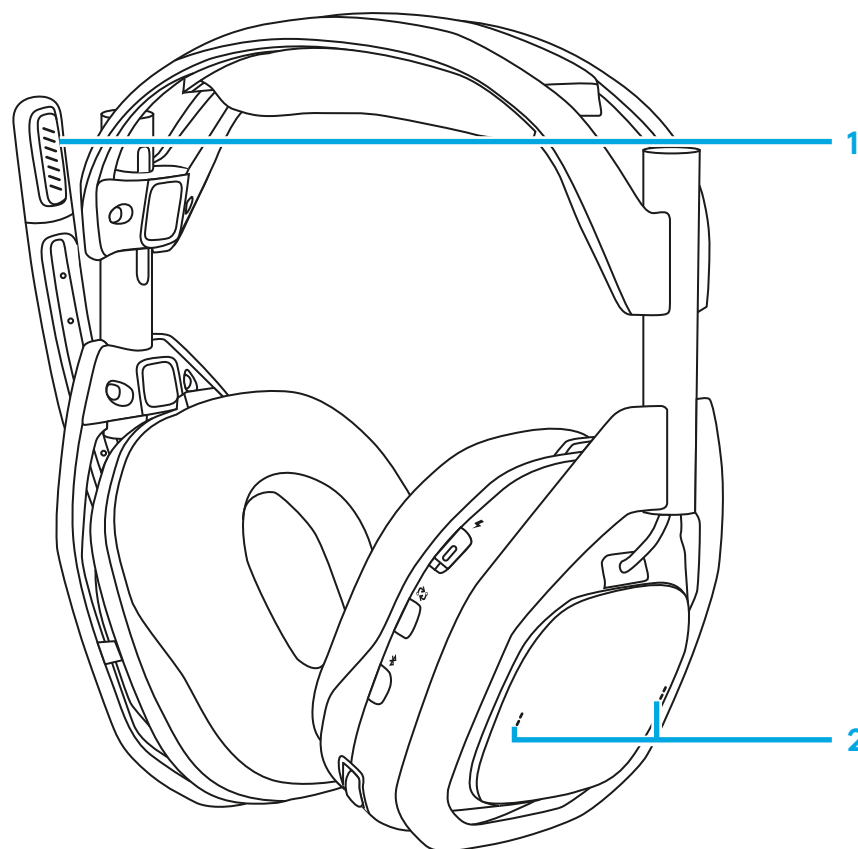

- 3** **Jačina zvuka i podešavanje slušalica:** A50 koristi internu šemu upravljanja i kontrole za jačinu zvuka; jačina zvuka slušalica je nezavisna i ne sinhronizuje se sa izvornim sistemom. Jačina zvuka se podešava intuitivno, pomoću kontrolnog točkića. Oglasiće se zvučno obaveštenje na tačkama maksimalne i nulte jačine zvuka.

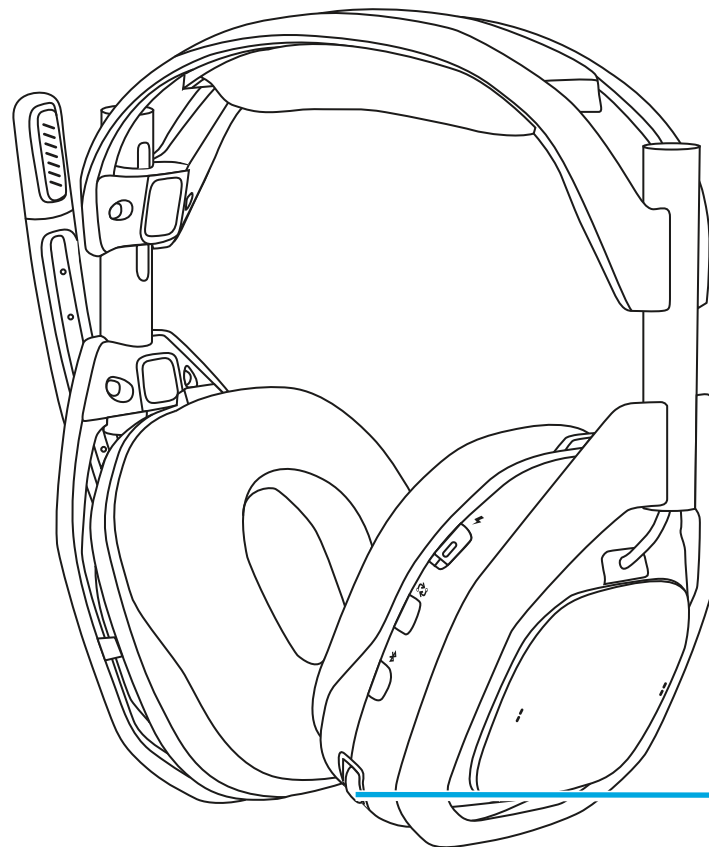

3

4.2. PROMENA ULAZA

Ako je priključeno više sistema, A50 omogućava da prelazite iz jednog u drugi pomoću dugmeta PLAYSYNC, koje se nalazi na slušalicama, ispod prekidača za napajanje.

- 1** Ako su slušalice odvojene od bazne stanice, mora biti uključeno napajanje kako bi radilo dugme PLAYSYNC. Jedan pritisak za prelazak iz jednog sistema u drugi. Ulazni LED indikator bazne stanice izdaće odgovor.
- 2** Ako su aktivna sva tri sistema, pritisak na dugme PLAYSYNC dovešće do sekvencijalnog kruženja ulaza između XBOX uređaja, PlayStation uređaja i PC računara.
- 3** Možete da koristite dugme PLAYSYNC ako su slušalice priključene na baznu stanicu, bez obzira na stanje na koje je postavljen prekidač za napajanje.

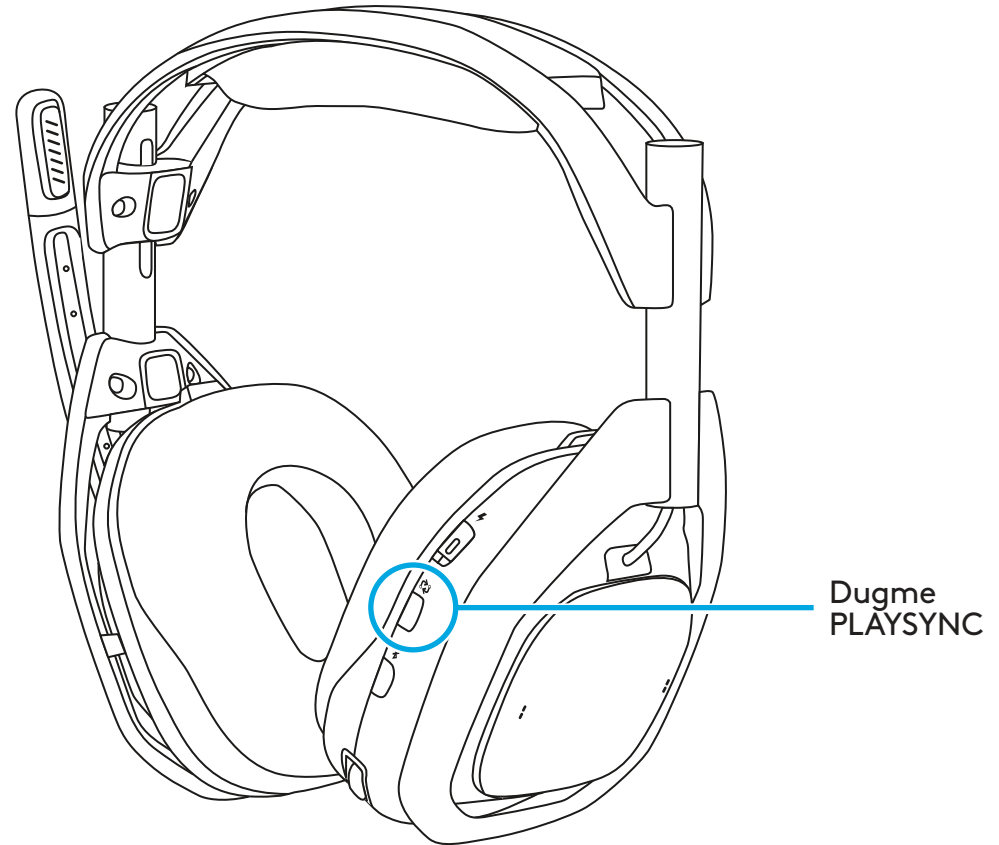

4.3 XBOX

Da biste koristili A50 sa svojim XBOX, najpre proverite da li je konfigurisan. Vaš A50 koristi i Dolby Atmos sa uključenom doživotnom licencom.

Konfigurisanje

- 1 Postavite A50 slušalice na postolje bazne stanice i uključite napajanje.
- 2 Pritisnite dugme PLAYSYNC da biste ga postavili u XBOX režim.
- 3 Odvojite slušalice i ostavite ih uključene, a obaveštenje na ekranu će ukazivati na to da su slušalice dodeljene. Ovo može potrajati nekoliko sekundi.
- 4 U XBOX Podešavanjima > Jačina zvuka i audio izlaz > Zvuk sa slušalica uradite sledeće:
 - Za format slušalica, izaberite opciju **Nekomprimovani stereo** ili **opciju Dolby Atmos za slušalice**.
- 5 U delu **Dodatne opcije**, neka sve ostalo ostane nepotvrđeno, opciono možete da omogućite **Isključivanje zvuka zvučnika kada su slušalice priključene**, ako želite. To se preporučuje dok ste u timskom ćaskanju, tako da vaš A50 mikrofoni ne hvataju zvuk s vašeg televizora/zvučnika i ne ometa vaš tim.

Korišćenje

- 1 Tehnologija A50 MixAmp se neprimetno integriše s vašim XBOX uređajem. A50 kontrola jačine zvuka i stanja MixAmp balansira igre i glasa sinhronizovani su sa XBOX uređajem, vidljivi su i podesivi pomoću vašeg kontrolera preko menija vodiča unutar audio kartice.
- 2 Ako su slušalice A50 priključene na baznu stanicu/ako je napajanje slušalica isključeno, zvuk sa XBOX uređaja se automatski usmerava na televizor/zvučnik.

- 3** Ako su slušalice odvojene od bazne stanice / ako je napajanje slušalica uključeno, zvuk iz *XBOX* uređaja će se ponovo usmeriti na slušalice. *XBOX* će dati obaveštenje na ekranu kada su slušalice dodeljene.
 - Dok su A50 slušalice odvojene od bazne stanice, možete ih u svakom trenutku isključiti kako biste vratili reprodukciju zvuka na televizor/zvučnike.
 - Napomena: uključena Dolby Atmos licenca je hardverski vezana za vaš A50. Aktiviranje i korišćenje ove funkcije zahteva postojeću USB vezu sa konzolom i napajanje bazne stanice A50.

4.4 PlayStation

Da biste koristili A50 sa svojim PlayStation uređajem, proverite da li je najpre konfigurisan.

Konfigurisanje

- 1** Postavite A50 slušalice na postolje bazne stanice i uključite napajanje.
- 2** Koristite dugme PLAYSYNC da biste je postavili u PS režim, a obaveštenje na ekranu će prikazati kada su slušalice otkrivene.
- 3** U odeljku **Podešavanje > Zvuk > Audio izlaz** uradite sledeće:
 - Za **izlazni uređaj** izaberite **USB slušalice (A50)**.
 - Spustite se do odeljka **Audio obrazac (prioritet)** i u njemu izaberite opciju **Linearna modulacija impulsnog koda**.
- 4** Opciono: po želji, **3D audio (slušalice)** se može omogućiti i **audio profil** se može podesiti onako kako želite.
- 5** Zatim u **Podešavanjima > Zvuk > Mikrofon** uradite sledeće:
 - Za **ulazni uređaj** izaberite **USB slušalice (A50)**.

Korišćenje

- 1 Da biste koristili slušalice A50, proverite da li je audio izlaz podešen na **USB slušalice (A50)** i mikrofonski izlaz na **USB slušalice (A50)**, tome se može pristupiti pomoću **podešavanja** ili **kontrolnog centra** pritiskom na dugme **PS** na vašem kontroleru.
- 2 Jačinom zvuka slušalica A50 upravlja se odvojeno od PlayStation uređaja i nije predviđena sinhronizacija. Pažljivo podesite jačinu zvuka i za PlayStation i za A50 kako biste obezbedili prijatan nivo pre upotrebe.
 - Napomena: Funkcije i kontrole za balansiranje igre i glasa neće biti dostupne kada se koristi PlayStation.
 - Napomena: Kao što je predviđeno, funkcija **automatski isključiti izlazni uređaj** na PlayStation uređaju radi kada je A50 fizički isključen ili podešen na drugi režim rada (XBOX ili PC), pomoću dugmeta PLAYSYNC. Priključivanje slušalica na baznu stanicu ili odvajanje slušalica od bazne stanice neće uticati na audio izlaz konzole i neće dovesti do preusmeravanja. Možete ručno da izaberete audio izlaz tako što ćete izabrati željeni uređaj, to se može uraditi pomoću **podešavanja** ili **kontrolnog centra** pritiskom na dugme **PS** na vašem kontroleru.

4.5 Switch

Da biste koristili slušalice i baznu stanicu A50 zajedno sa svojim Nintendo Switch uređajem u režimu priključenosti na baznu stanicu, sledite ova uputstva.

Konfigurisanje

- 1 Postavite A50 slušalice na postolje bazne stanice i uključite napajanje.
- 2 Koristite dugme PLAYSYNC da biste je postavili u PS režim, a obaveštenje na ekranu će prikazati kada su slušalice otkrivene.

Korišćenje

- 1 Switch konzola će automatski usmeriti zvuk na A50 kada je bazna stanica povezana preko USB-a i postavljena u odgovarajući režim rada.

- 2 Jačinom zvuka slušalica A50 upravlja se odvojeno od Switch uređaja i nije predviđena sinhronizacija. Pažljivo podesite jačinu zvuka i za Switch i za A50 kako biste obezbedili prijatan nivo pre upotrebe.
 - Napomena: Funkcije i kontrole za balansiranje igre i glasa neće biti dostupne kada se koristi Switch.
 - Napomena: Zbog načina na koji je Switch osmišljen i na koji funkcioniše, zvuk na televizor/zvučnik neće biti vraćen dok se A50 fizički ne isključi ili se ne podesi na drugi režim rada (XBOX ili PC), pomoću dugmeta PLAYSYNC. Priključivanje slušalica na baznu stanicu ili odvajanje slušalica od bazne stanice neće uticati na audio-izlaz konzole i neće dovesti do preusmeravanja.

4.6 PC

Da biste koristili A50 sa svojim XBOX, najpre proverite da li je konfigurisan. A50 pruža nekoliko USB audio krajnjih tačaka koje se mogu koristiti za razne funkcije ili potrebe. Vaš A50 koristi i Dolby Atmos sa uključenom doživotnom licencom.

Konfigurisanje

- 1 Postavite A50 slušalice na postolje bazne stanice i uključite napajanje.
- 2 Pritisnite dugme PLAYSYNC da biste postavili proizvod u PC režim.
- 3 U odeljku **Podešavanje > Zvuk > Izlaz** uradite sledeće:
 - Uverite se da je **Izlaz** podešen na vrednost **A50 igra**. Sistem će sada ovu audio krajnju tačku koristiti kao glavni izlaz.
 - Opciono: možete da podesite i format za prostorni zvuk ako kliknete na opciju „A50 igra“ da biste prešli na njena **Podešavanja**, a zatim u padajućoj listi **Prostorni zvuk** izaberite opciju **Microsoft Windows Sonic za slušalice** ili opciju **Dolby Atmos za slušalice** ako želite.
- 4 U **Podešavanjima > Zvuk > Ulaz** uradite sledeće:
 - Proverite da li je opcija **Ulaz** podešena na vrednost **A50 izlaz mikrofona**. Vaš sistem će sada koristiti A50 X kao glavni mikrofona.

- 5** Opciono: Uočićete sekundarnu USB audio izlaznu krajnju tačku označenu sa „A50 glas“. Ako je potrebno, možete da usmerite aplikaciju za ćaskanje ili izlaz ćaskanja igre na ovu audio krajnju tačku. Na taj način će se omogućiti da MixAmp kontrole za balansiranje igre i glasa funkcionišu kada im se pristupi pomoću dva prekidača koji se nalaze na desnoj slušalici.
- 6** Opciono: Uočićete sekundarnu USB audio ulaznu krajnju tačku označenu sa A50 izlaz strimovanja. Ovo se koristi za opciju izlaz strimovanja za A50. Za detalje videti odeljak Izlaz strimovanja.

Korišćenje

- 1** Kad god je bazna stanica povezana sa vašim PC računarom i napajanjem, A50 uređaj će uvek emitovati audio-izlaz sa vašeg PC računara ako je podešen kao primarni audio-uređaj. Priključivanje slušalica na baznu stanicu i odvajanje slušalica od bazne stanice neće uticati na audio-izlaz sistema i neće dovesti do preusmeravanja.
- 2** Jačinom zvuka slušalica A50 upravlja se odvojeno od PC računara i nije predviđena sinhronizacija. Koristite i Windows i A50 podešavanja jačine zvuka kako biste obezbedili prijatan nivo pre upotrebe.
 - Napomena: uključena Dolby Atmos licenca je hardverski vezana za vaš A50. Aktiviranje i korišćenje ove funkcije zahteva postojeću USB vezu sa konzolom i napajanje bazne stanice A50.

4.7 Bluetooth®

A50 slušalice moraju biti povezane sa baznom stanicom radi svakog reprodukovanja zvuka, uključujući i *Bluetooth*. *Bluetooth* funkcija neće biti dostupna ako se slušalice nalaze van dometa bazne stanice.

Konfigurisanje

- 1** Ako se slušalice nalaze u dometu bazne stanice i ako im je uključeno napajanje.
- 2** Pritisnite i 3 sekunde zadržite *Bluetooth* dugme.

- 3 Na svom Bluetooth uređaju pronađite **A50** uređaj u listi za uparivanje i povežite ga.
- 4 **NAPOMENA:** Ako je A50 uređaj isključen, on se neće automatski ponovo povezati sa poslednjim korišćenim *Bluetooth* uređajem. Ne zaboravite da se ponovo povežete sa A50 uređajem sa svog *Bluetooth* uređaja.

Korišćenje

- 1 Kada je A50 povezan s vašim *Bluetooth* uređajem, sledeće kontrole zvuka i reprodukcije postaju dostupne pomoću *Bluetooth* dugmeta koje se nalazi na slušalicama:
 - Reprodukcija / pauza: Jedan dodir.
 - Kretanje unapred: Dvostruki dodir.
 - Kretanje unazad ili prethodna numera: Trostruki dodir.
- 2 Kada se javljate na glasovni poziv, dostupne su sledeće kontrole:
 - Odgovor na poziv / kraj poziva: Jedan dodir.
 - Odbijanje poziva: Zadržavanje.
- 3 Da biste podesili jačinu zvuka za *Bluetooth* (muziku ili poziv), samo koristite dugmad ili kontrole za jačinu zvuka na *Bluetooth* uređaju.

4.8. Priključivanje na baznu stanicu i punjenje

Za A50 je neophodan namenski spoljašnji izvor napajanja. Uz proizvod koristite isporučeni AC adapter.

Slušalice A50 su osmišljene da se priključe i pune na baznoj stanici kada se ne koriste. Na taj način se garantuje da su slušalice dovoljno napunjene i spremne za sledeću sesiju. Nakon svake sesije preporučujemo da slušalice priključite na baznu stanicu. Slušalice alternativno mogu da se isporuče sa *USB-C* portom (koji se nalazi na desnoj slušalici), kako bi se omogućila ožičena punjenja tokom korišćenja ili brza dopunjavanja.

Korišćenje

- 1** Pre priključivanja na baznu stanicu, uverite se da su slušalice pravilno orijentisane; mikrofoni na ručici treba da se nalaze na levoj strani, a kontrolna dugmad treba da budu okrenuta prema vama.
- 2** Uverite se da je mikrofoni na ručici okrenuti u gornju poziciju (isključen zvuk) i da jastučići za uši nisu okrenuti na unutrašnju stranu prema vama.
- 3** Lagano postavite slušalice na baznu stanicu, što će omogućiti da se ispravno poravnaju sa pinovima za punjenje.
- 4** Bazna stanica ima 4 LED lampice, koje ukazuju na stanje napunjenosti baterije slušalica u koracima od 25%.
- 5** Slušalice imaju jednu LED lampicu ugrađenu u prekidač za napajanje:
 - Uključeno napajanje / puna baterija: Belo svetlo.
 - Režim mirovanja: Sporo pulsiranje belim svetlom.
 - Punjenje baterije: Narandžasto svetlo.
 - Nizak nivo napunjenosti baterije: Postojano crveno svetlo.
 - Kritičan nivo napunjenosti baterije (preostalo je manje od 15 minuta vremena za igranje): Sporo pulsiranje crvenim svetlom.

KAJ JE V ŠKATLI?

- Brezžične slušalke A50
- Bazna postaja USB A50
- 1x kabel *USB-C* na *USB-A*
- 1x kabel *USB-C* z *USB-C*
- 1 napajalnik in glava vtiča *USB-C*
- Kartica Dolby Atmos
- Povezava s kodo QR do spletne strani QSG in podpore
- Uporabniški dokument

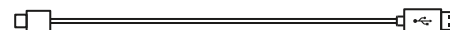
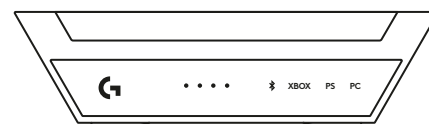
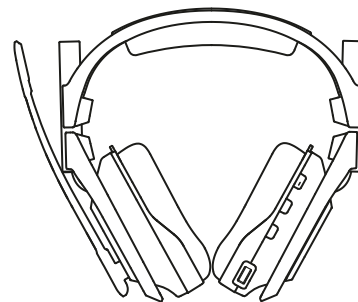

SPLOŠNI PREGLED IZDELKA

Slušalke z mikrofonom

- 1 Mikrofon s preklopnim utišanjem in ročajem
- 2 Magnetne ušesne blazinice
- 3 Stikalo za vklop/izklop in indikator LED
- 4 Gumb PLAYSYNC
- 5 Gumb *Bluetooth*[®]
- 6 Stabilizator igre in govora MixAmp
- 7 Kontrolniki glasnosti
- 8 Vhod za polnjenje *USB-C*

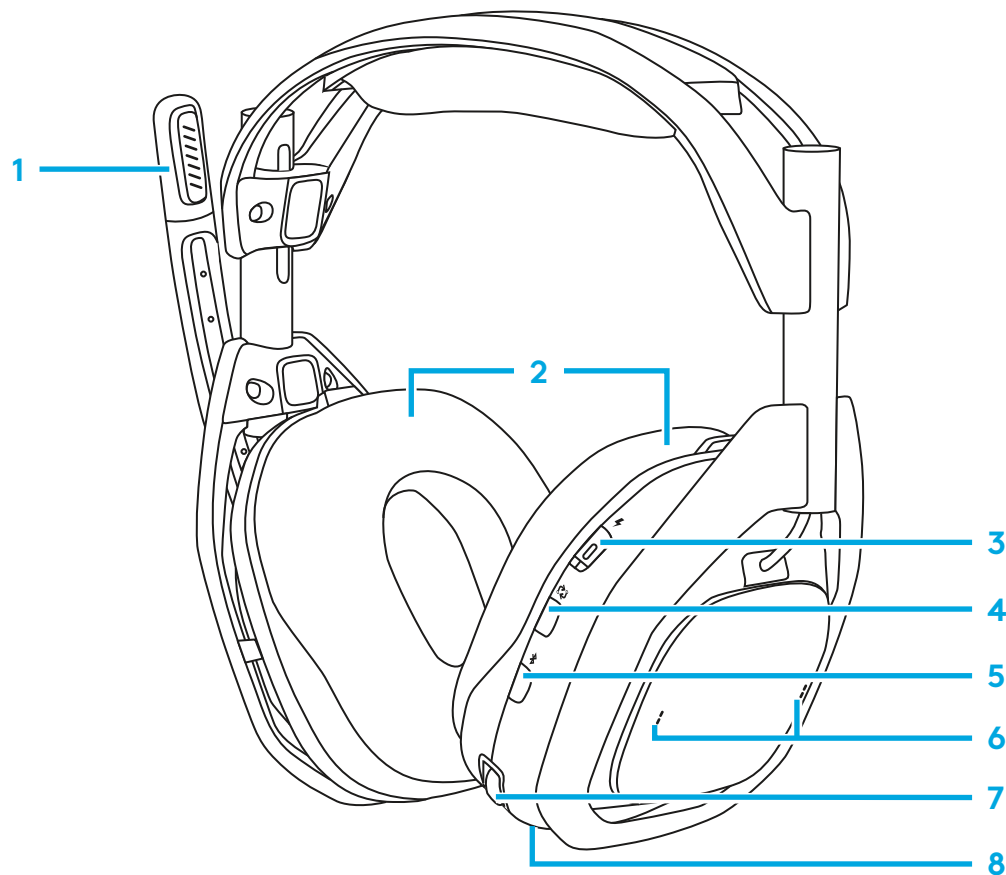

HDMI Bazna postaja

Spredaj

- 1 Indikator baterije slušalk z mikrofonom
- 2 Indikator *Bluetooth*[®]
- 3 Indikator izbire vhoda

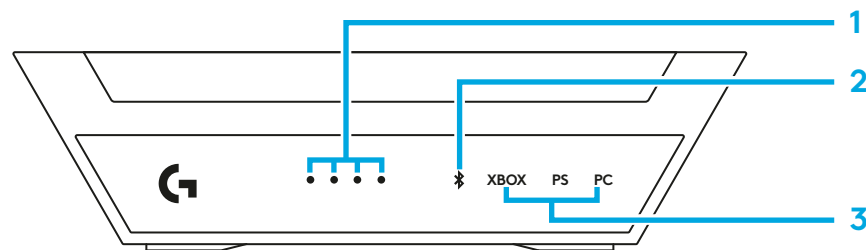

Zadaj

- 4 Vhodi za XBOX
- 5 Vhodi za PlayStation/Switch
- 6 Napajalni kabel 5v
- 7 Vhod za računalnik

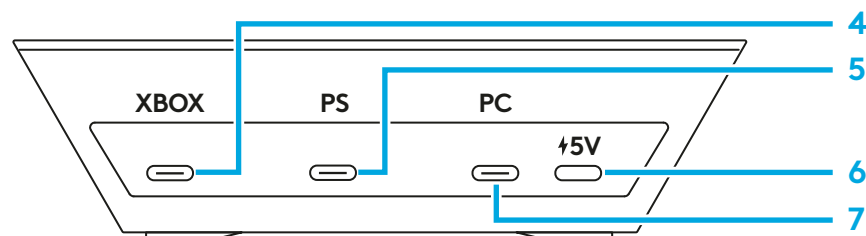

Kabel USB-C na USB-C

- 1 Na napajalni vhod 5V DC za napravo BaseStation
- 2 Na napajalnik



Kabel iz USB-C na A

- 1 Na napravo BaseStation USB
- 2 Na igralno konzolo



Napajalnik

- 1 Petvoltni izhod izmeničnega toka

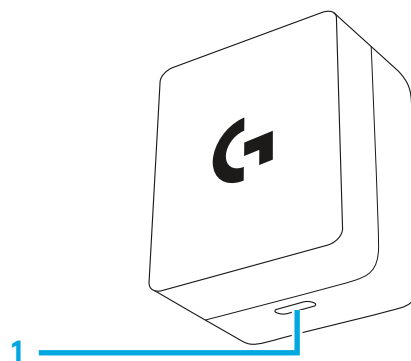

KAKO ZAČETI?

Naprava Logitech G A50 je opremljena s funkcijami PLAYSYNC Audio, MixAmp, krmilniki za uravnavanje igre/govora in več vhodi USB, zato lahko z eno slušalko uporabljate do 3 igralne sisteme z obdelavo zvoka in krmilniki, ki so optimizirani za več platform. Z vgrajenim gumbom PLAYSYNC, ki je priročno nameščen na slušalkah, lahko sproti prehajate med posameznimi sistemi. Priključki za vsako vrsto sistema so označeni na podstavku naprave BaseStation.

- *XBOX*: upravljalniki MixAmp in stabilizator igre in govora so na voljo, če je kabel USB priključen na vhod naprave BaseStation, ki je dodeljena napravi *XBOX*.
- Playstation, Switch: krmilniki stabilizatorja igre in govora MixAmp ne bodo na voljo.
- Osebni računalniki *Windows/Mac*: krmilniki stabilizatorja igre in govora MixAmp so na voljo, če je bila konfigurirana ustrezna dodelitev končne zvočne točke.

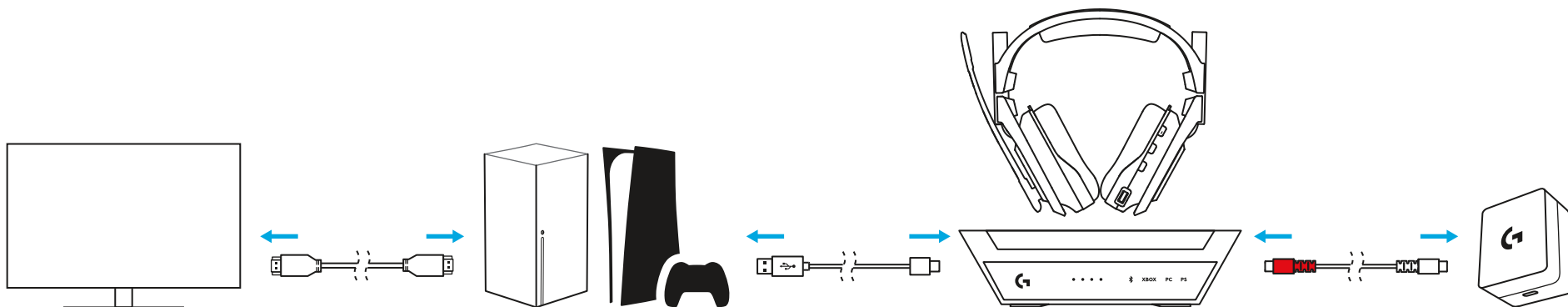

Za računalnik - A50 se prek USB-Audio poveže z računalnikom *Windows*, vgrajena funkcija MixAmp pa ponuja več končnih točk USB za vsestransko usmerjanje različnih zvočnih signalov iz različnih aplikacij. Ob pravilni konfiguraciji in dodelitvi lahko s krmilniki slušalk A50 hitro prilagodite in uravnotežite mešanico igre in govora.

Naprava	Vrsta USB-Audio	Deskriptor	Stereo/Mono	Največja bitna hitrost/ hitrost vzorčenja
Predvajanje/izhod	Slušalke	Igra A50	Stereo	24 bit/48 kHz
Predvajanje/izhod	Naglavne slušalke	A50 Voice	Stereo	16 bit/48 kHz
Snemanje/vhod	Mikrofon slušalk	A50 Voice	Mono	16 bit/48 kHz
Snemanje/vhod	Linija	A50 StreamPort	Stereo	16 bit/48 kHz

A50 ima tudi StreamPort, ki vam omogoča pošiljanje (pretakanje) kombinacije zvočnih signalov, ki jih slišite v slušalkah, v drugo aplikacijo (za snemanje ali oddajanje). Z uporabo programske opreme Logitech G G HUB lahko vključite/izključite/prilagodite vsak zvočni signal posebej.

O zvoku *Bluetooth* Avdio - Naprava A50 ima sprejemnik *Bluetooth*, vgrajen v bazno postajo. To vam omogoča povezavo sekundarne naprave, kot je pametni telefon ali tablica, za glasbo in klice. Slušalke A50 X morajo biti v dosegu bazne postaje za celotno predvajanje zvoka, vključno z *Bluetooth*. Funkcija *Bluetooth* ne bo na voljo, če so slušalke zunaj dosega bazne postaje. Glasnost *Bluetooth* je mogoče prilagoditi neposredno iz izvorne naprave *Bluetooth*. Za več informacij preberite razdelek 4.7 za podrobnosti o povezovanju *Bluetooth*.

3.1 Priključitev naprave BaseStation A50 na napajanje

S priloženim kablom USB tipa C na C vstavite en konec v napajalni vhod 5v DC naprave BaseStation. Drugi konec vstavite v priloženi napajalnik in ga priključite na stensko vtičnico/vir napajanja.

- Naprava Base Station ne podpira napajanja prek vhoda USB in za delovanje potrebuje zunanji vir napajanja. V škatli sta napravi A50 priložena napajalnik in kabel USB C .
- Namig: Priloženi kabel USB tipa C na C je dvosmeren, en konec pa je rdeče barve, da boste tako lažje določili, kateri kabel se uporablja za napajanje bazne postaje A50.

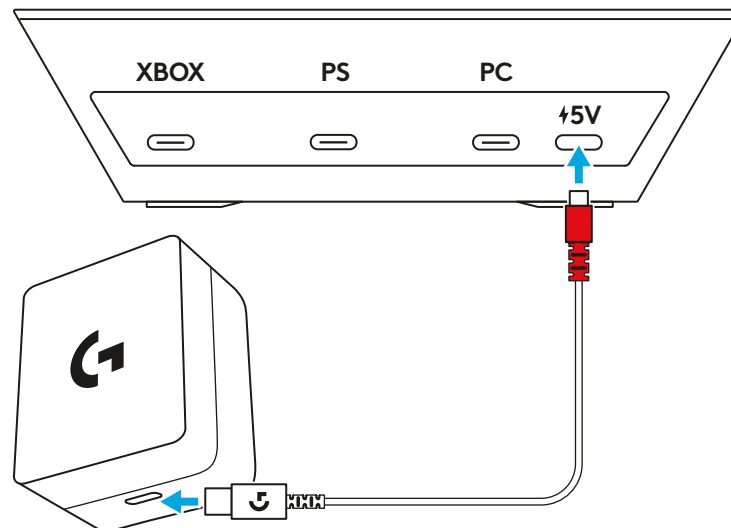

3.2 Vzpostavljanje povezave z XBOX

Kabel USB A na C s konzole XBOX priključite v vhod z oznako "XBOX" na zadnji strani naprave A50 BaseStation.

- V XBOX sta na voljo gumba A50 MixAmp in stabilizator igre in govora, ki omogočata hitro in enostavno prilagajanje zvočnih kanalov za predvajanje in glasovni klepet.
- Prepričajte se, da je naprava BaseStation priključena na priloženi napajalnik, saj brez zunanjega vira napajanja ne bo delovala.

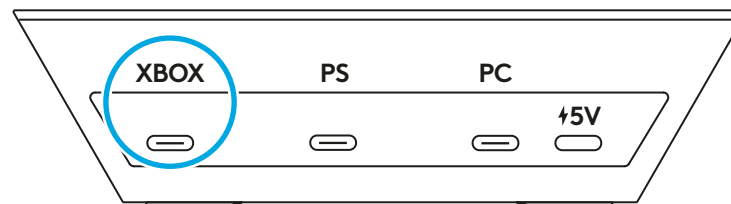

3.3 Povezovanje s PlayStation

Kabel USB A na C s konzole Playstation priključite v vhod z oznako "PS" na zadnji strani naprave A50 BaseStation.

- Zaradi omejitev platforme gumbi A50 MixAmp in stabilizatorja igre in govora za uporabo v sistemu PlayStation niso na voljo.
- Prepričajte se, da je naprava BaseStation priključena na priloženi napajalnik, saj brez zunanjega vira napajanja ne bo delovala.

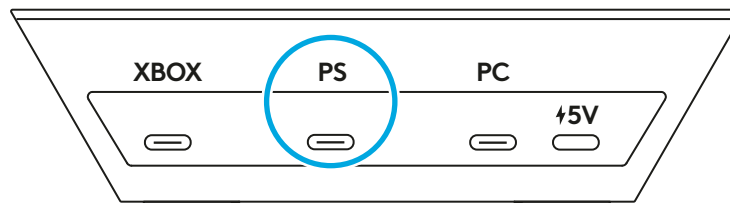

3.4 Vzpostavljanje povezave s Switch

Kabel USB A na C s konzolne postaje Switch priključite v vhod z oznako "PS" na zadnji strani naprave A50 BaseStation.

- Zaradi omejitev platforme gumbi A50 MixAmp in stabilizatorja igre in govora za uporabo v sistemu PlayStation niso na voljo.
- Prepričajte se, da je naprava BaseStation priključena na priloženi napajalnik, saj brez zunanjega vira napajanja ne bo delovala.

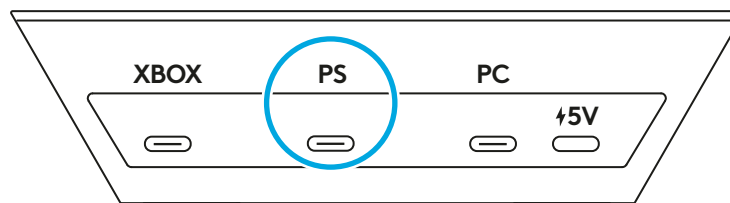

3.5 Vzpostavljanje povezave z osebnim računalnikom

Kabel USB A na C z računalnika priključite v vhod z oznako "PC" na zadnji strani naprave A50 BaseStation.

- V operacijskih sistemih Windows in MacOS sta na voljo gumba A50 MixAmp in stabilizator igre in govora, ki omogočata hitro in enostavno prilagajanje zvočnih kanalov za predvajanje in glasovni klepet.
- Čeprav ni nujno potrebno, je priporočljivo, da je A50 priključen na vrata USB-A z oznako USB 3.0 SuperSpeed ali višje. Običajno so obarvana modro, čeprav ni vedno tako. Več informacij poiščite v uporabniškem priročniku naprave.

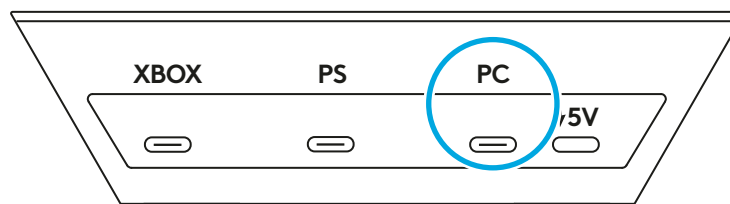

3.6 Vzpostavljanje povezave prek *Bluetooth*[®]

- 1** Prepričajte se, da je priloženi napajalnik z vključenim kablom *USB-C* priključen na napajalno mesto 5v DC na napravi *BaseStation*. Naprava *BaseStation* brez zunanjega napajanja ne bo delovala.
- 2** Slušalke je mogoče priklopiti ali odklopiti od naprave *BaseStation*: vklopite slušalke tako, da preklopite stikalo za vklop slušalk.
- 3** Pritisnite in pridržite gumb *Bluetooth* za 3 sekunde.
- 4** Poiščite indikator *Bluetooth* na sprednji plošči naprave *BaseStation* - moral bi začeti utripati.
- 5** V napravi *Bluetooth* se povežite z "A50" na seznamu za seznanjanje.
 - Slušalke A50 morajo biti povezane z bazno postajo za celotno predvajanje zvoka, vključno z *Bluetooth*. Funkcija *Bluetooth* ne bo na voljo, če so slušalke zunaj dosega bazne postaje.
 - Krmilniki A50 MixAmp in stabilizator igre in govora za *Bluetooth* niso na voljo.

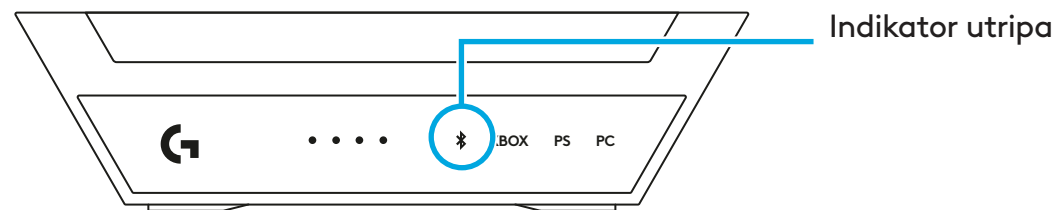
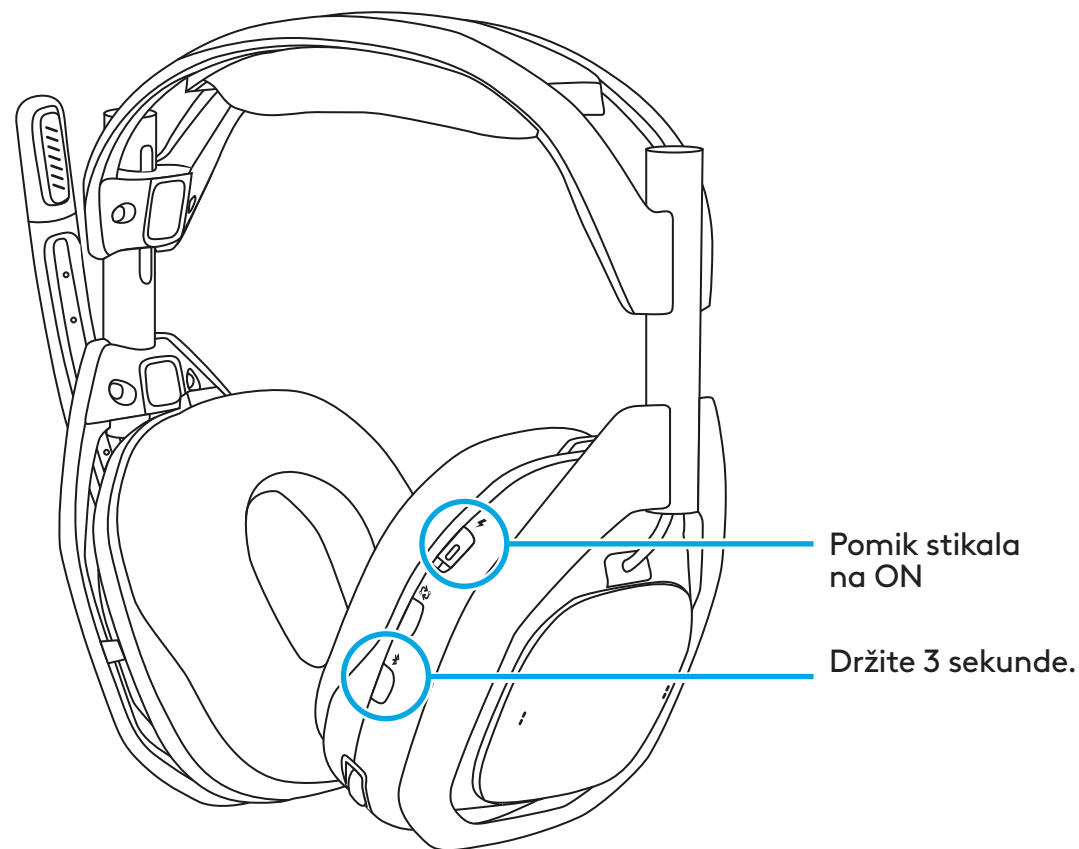

NAČIN UPORABE

Kako konfigurirati in uporabljati napravo

Pred uporabo slušalk A50 preberite naslednje poglavje, da boste seznanjeni z upravljanjem slušalk, načinom konfiguracije in koristnimi nasveti, da boste svoje slušalke Logitech G A50 tako kar najbolje izkoristili. Za vrste naprav in sistemov glejte naslednja poglavja:

4.1 Kontrolniki na slušalkah

- 1 Preklopno utišanje mikrofona:** Naglavne slušalke A50 imajo nastavljiv mikrofon, ki se samodejno utiša, ko ga odmaknete. Ko ga obrnete v popolnoma pokončen položaj, je signal vašega mikrofona utišan na ravni slušalk. Pri vrtenju droga boste začutili mehansko točko, ki kaže, kdaj je utišanje zvoka vklopljeno ali izklopljeno.
- 2 Stabilizacija igre in govora MixAmp:** Funkcija A50 MixAmp na podprtih platformah in ob pravilni konfiguraciji omogoča sprotno prilagajanje med dvema različnima zvočnima signaloma. Tako lahko hitro izberete in prilagodite, koliko zvoka iz igre ali prijateljevega glasu želite slišati v danem trenutku. Krmilniki stabilizatorja igre in govora MixAmp so dostopni preko dveh ročic na desnem ušesu slušalk. Na točkah Game Max, Mid in Voice Max se bo predvajal zvočni ton obvestila.

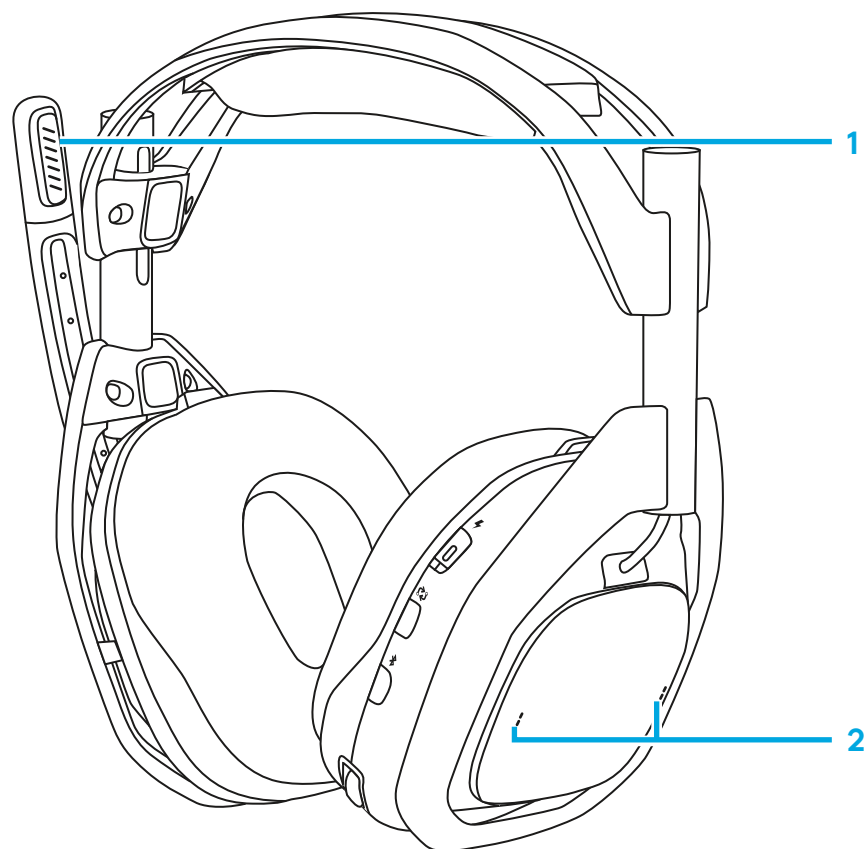

- 3 Glasnost in nastavitve slušalk:** A50 ima notranjo shemo upravljanja in nadzora glasnosti; glasnost slušalk je neodvisna in se ne sinhronizira z izvornim sistemom. Glasnost se intuitivno prilagaja z nadzornim kolescem. Zvočni ton obvestila se bo predvajal pri največji in ničelni glasnosti.

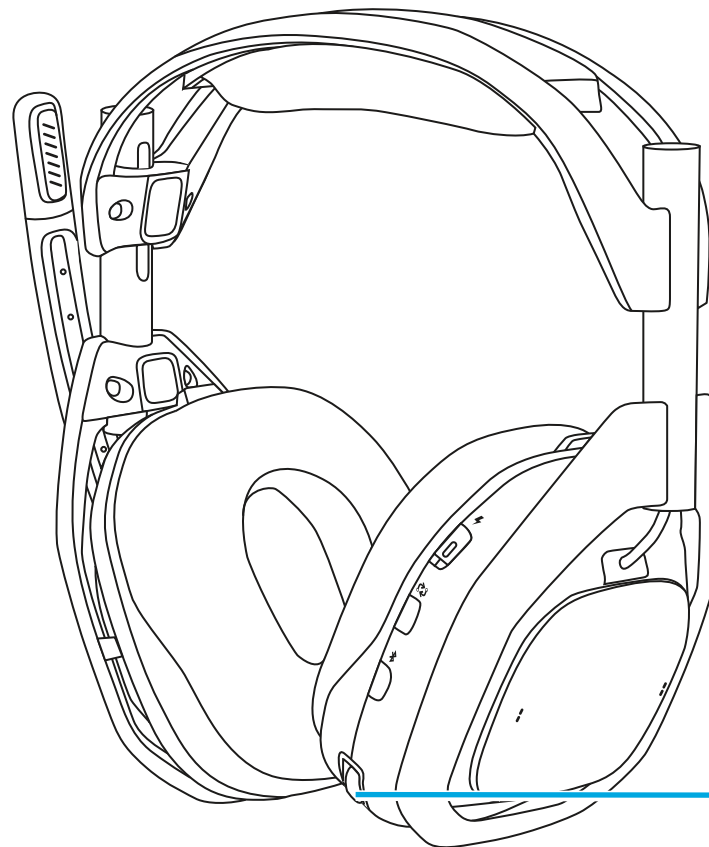

4.2 SPREMINJANJE VHODOV

Če je priključenih več sistemov, vam A50 omogoča preklapljanje med posameznimi sistemi z uporabo gumba PLAYSYNC, ki ga na slušalkah najdete pod stikalom za vklop.

- 1** Ko slušalke niso na bazni postaji, mora biti napajanje vključeno, da gumb PLAYSYNC deluje. Enkrat pritisnite za preklop med sistemi. Vhodni indikator LED bazne postaje se bo odzval.
- 2** Ko so vsi trije sistemi aktivni, s pritiskom na gumb PLAYSYNC zaporedno prehajate med posameznimi vhodi, od XBOX do PlayStation do računalnika.
- 3** Gumb PLAYSYNC lahko uporabite, ko so slušalke priključene na bazno postajo, ne glede na to, na katero stanje je preklopljeno stikalo za vklop.

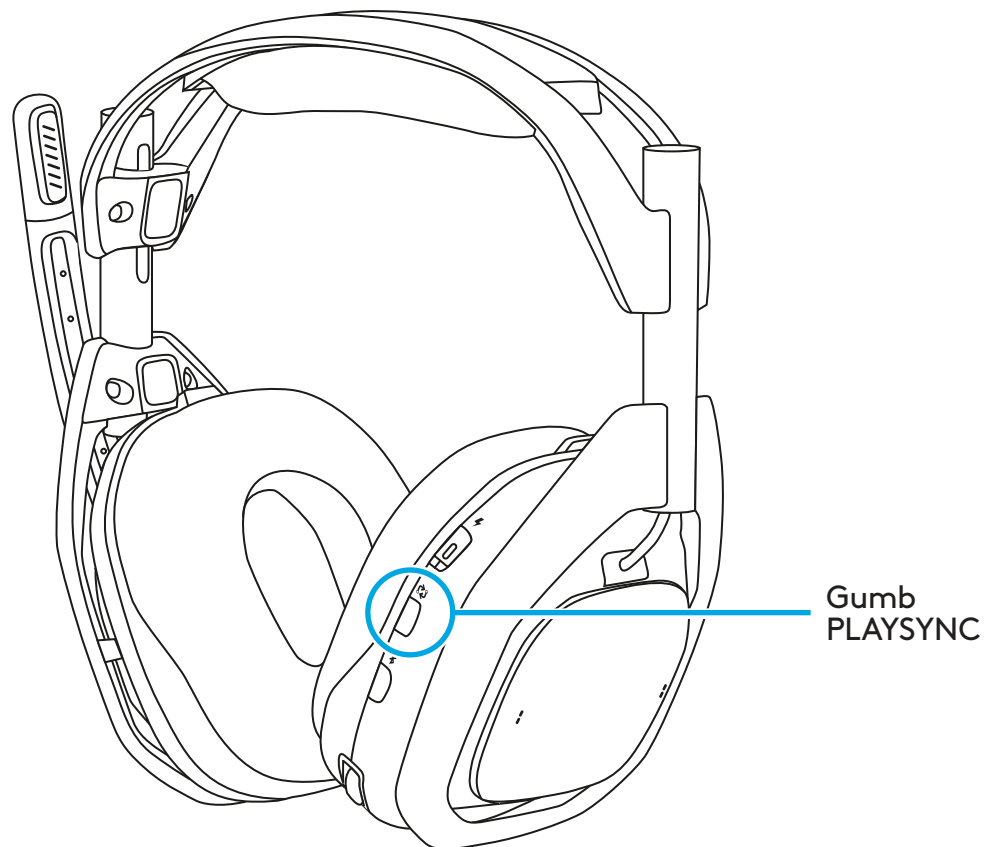

4.3 XBOX

Če želite A50 uporabljati s konzolo XBOX, se najprej prepričajte, da je konfigurirana. Vaše A50 imajo tudi Dolby Atmos z vključeno doživljenjsko licenco.

Konfiguriranje

- 1 Postavite slušalke A50 v priključno mesto bazne postaje in jih vklopite.
- 2 Pritisnite gumb PLAYSYNC, da ga nastavite v način XBOX.
- 3 Izključite slušalke in jih pustite vključene; na zaslonu se bo pojavilo obvestilo, da so slušalke dodeljene. To lahko traja več sekund.
- 4 V XBOX Nastavitve > Glasnost in zvočni izhod > Zvok slušalk:
 - Za format slušalk izberite **Stereo brez kompresije** ali **Dolby Atmos za slušalke**.
- 5 V razdelku **Dodatne možnosti** pustite vse ostale možnosti neodkljukane, po želji pa lahko omogočite možnost **Izklop zvočnika, ko so priložene slušalke**. To je med klepetom v ekipi priporočljivo zato, da mikrofoni A50 ne sprejema zvoka iz televizorja/zvočnika in moti ekipe.

Uporaba

- 1 Tehnologija A50 MixAmp se brez težav poveže s konzolo XBOX. Stanja nadzora glasnosti stabilizatorja A50 in stabilizatorja igre in govora MixAmp so sinhronizirana z napravo XBOX, opazujete in nastavljate pa jih lahko s krmilnikom v meniju vodnika pod zavihkom za zvok.
- 2 Ko so slušalke A50 vključene/izključene, se zvok iz konzole XBOX samodejno preusmeri v televizor/zvočnik.

- 3** Ko so slušalke odklopljene/vklopljene, bo zvok iz konzole XBOX samodejno preusmerjen v slušalke. Ko so slušalke dodeljene, se na zaslonu XBOX prikaže sporočilo.
- Ko slušalke A50 niso priklopljene, jih lahko kadarkoli izklopite in nadaljujete s predvajanjem zvoka na televizorju/zvočnikih.
 - Opomba: priložena licenca Dolby Atmos je strojno vezana na vašo napravo A50. Za aktivacijo in uporabo te funkcije je potrebna veljavna povezava USB s konzolo in napajanje bazne postaje A50.

4.4 PlayStation

Če želite A50 uporabljati s konzolo PlayStation, se najprej prepričajte, da je konfigurirana.

Konfiguriranje

- 1** Postavite slušalke A50 v priključno mesto bazne postaje in jih vklopite.
- 2** Z gumbom PLAYSYNC ga nastavite v način PS, na zaslonu pa se prikaže obvestilo, da so bile slušalke zaznane.
- 3** V **Nastavitve > Zvok > Zvočni izhod:**
 - Za izhodno napravo izberite **slušalke USB (A50)**.
 - Pomaknite se na dno in pod **Oblika zvoka (prioriteta)** izberite **Linear PCM**.
- 4** Izbirna možnost: po želji lahko omogočite **3D zvok (slušalke)** in **zvočni profil** prilagodite po svojih željah.
- 5** Nato v **Nastavitve > Zvok > Mikrofon:**
 - Za vhodno napravo izberite **slušalke USB (A50)**.

Uporaba

- 1 Če želite uporabljati slušalke A50, poskrbite, da je zvočni izhod nastavljen na **slušalke USB (A50)**, mikrofona pa na **slušalke USB (A50)**; do njih lahko dostopate prek **Nastavitev** ali **Nadzornega centra**, in sicer s pritiskom na gumb **PS** na krmilniku.
- 2 Glasnost slušalk A50 se krmili ločeno od sistema PlayStation in je zasnovana tako, da se ne sinhronizira. Pred uporabo skrbno prilagodite glasnost sistema PlayStation in naprave A50, da zagotovite raven, ki vam ustreza.
 - Opomba: Funkcija in krmilni elementi za stabilizator igre in govora ne bodo na voljo, če jih boste uporabljali s sistemom PlayStation.
 - Opomba: Funkcija **samodejnega preklopa izhodne naprave** sistema PlayStation je zasnovana tako, da deluje, ko je naprava A50 fizično odklopljena ali pa je z gumbom PLAYSYNC nastavljena na drug način delovanja (XBOX ali računalnik). Priklop ali odklop slušalk ne bo vplival na zvočni izhod vaše konzole in ne bo povzročil preusmeritve. Izhod zvoka lahko izberete ročno, in sicer tako, da izberete zeleno napravo, kar lahko storite v **Nastavitvah** ali **Nadzornem središču** s pritiskom na gumb **PS** na krmilniku.

4.5 Switch

Če želite slušalke A50 in bazno postajo uporabljati z igralnikom Nintendo Switch v priklopljenem načinu, upoštevajte navodila v nadaljevanju.

Konfiguriranje

- 1 Postavite slušalke A50 v priključno mesto bazne postaje in jih vklopite.
- 2 Z gumbom PLAYSYNC ga nastavite v način PS, na zaslonu pa se prikaže obvestilo, da so bile slušalke zaznane.

Uporaba

- 1 Konzola Switch bo zvok samodejno usmerila v napravo A50, ko bo bazna postaja priključena na USB in bo nastavljena na ustrezen način delovanja.

- 2** Glasnost slušalk A50 se krmili ločeno od sistema Switch in je zasnovana tako, da se ne sinhronizira. Pred uporabo skrbno prilagodite glasnost sistema Switch in naprave A50, da zagotovite raven, ki vam ustreza.
- Opomba: Funkcija in krmilni elementi za stabilizator igre in govora ne bodo na voljo, če jih boste uporabljali s sistemom Switch.
 - Opomba: Zaradi zasnove in delovanja konzole Switch se zvok na televizorju/zvočniku ne bo obnovil, dokler naprave A50 ne boste fizično odklopili iz električnega omrežja ali dokler ne boste z gumbom PLAYSYNC nastavili drugega načina delovanja (XBOX ali računalnik). Priklop ali odklop slušalk ne bo vplival na zvočni izhod vaše konzole in ne bo povzročil preusmeritve.

4.6 RAČUNALNIK

Če želite A50 uporabljati s konzolo XBOX, se najprej prepričajte, da je konfigurirana. A50 ponuja več končnih točk USB Audio, ki jih je mogoče uporabiti za različne funkcije ali potrebe. Vaše A50 imajo tudi Dolby Atmos z vključeno doživljenjsko licenco.

Konfiguriranje

- 1** Slušalke A50 postavite v priključno mesto bazne postaje in jih vklopite.
- 2** Pritisnite gumb PLAYSYNC, da izdelek nastavite v način za uporabo z računalnikom.
- 3** Pod **Nastavitve > Zvok > Izhod:**
 - Prepričajte se, da je **Izhod** nastavljen na **A50 Game**. Vaš sistem bo zdaj uporabljal to zvočno končno točko kot glavni izhod.
 - Izbirno: nastavite lahko tudi format prostorskega zvoka, tako da kliknete A50 X Game, da se pomaknete do njihovih **Lastnosti**, nato pa v spustnem meniju **Prostorski zvok** po želji izberete **Microsoft Windows Sonic za slušalke** ali **Dolby Atmos za slušalke**.
- 4** Pod **Nastavitev > Zvok > Vhod:**
 - Prepričajte se, da je **Izhod** nastavljen na **A50 Mic Out**. Vaš sistem bo zdaj uporabljal A50 X kot glavni mikrofona.

- 5** Izbirno: Opazili boste sekundarno končno točko zvočnega izhoda USB z oznako A50 Voice. Če želite, lahko svojo aplikacijo za klepet ali izhod klepeta svoje igre usmerite na to zvočno končno točko. To bo omogočilo delovanje krmilnikov MixAmp za uravnavanje igre in govora, ko boste do njih dostopali s stikaloma na desnem ušesu slušalk.
- 6** Izbirno: Opazili boste sekundarno končno točko zvočnega vhoda USB z oznako A50 Stream Out. Uporablja se za funkcijo izhodnega toka v A50. Za podrobnosti glejte razdelek Izhodni tok.

Uporaba

- 1** Kadarkoli je naprava Base Station povezana z vašim računalnikom in priključena na napajanje, bo naprava A50 vedno oddajala zvok iz računalnika, če je ta nastavljen kot primarna zvočna naprava. Priklop in odklop slušalk ne bo vplival na zvočni izhod vašega sistema in ne bo povzročil preusmeritve.
- 2** Glasnost slušalk A50 se krmili ločeno od sistema računalnika in je zasnovana tako, da se ne sinhronizira. Uporabite nastavitve glasnosti Windows in A50 in si pred uporabo tako zagotovite raven, ki vam ustreza.
 - Opomba: priložena licenca Dolby Atmos je strojno vezana na vašo napravo A50. Za aktivacijo in uporabo te funkcije je potrebna veljavna povezava USB s konzolo in napajanje naprave Base Station A50.

4.7 Bluetooth®

Slušalke A50 morajo biti povezane z napravo Base Station za celotno predvajanje zvoka, vključno z *Bluetooth*. Funkcija *Bluetooth* ne bo na voljo, če so slušalke zunaj dosega bazne postaje.

Konfiguriranje

- 1** Ko so slušalke v dosegu bazne postaje in vklopljene.
- 2** Pritisnite in pridržite gumb *Bluetooth* za 3 sekunde.

- 3 V napravi Bluetooth poiščite **A50** na seznamu za seznanjanje in vzpostavite povezavo z njimi.
- 4 **OPOMBA:** Če so A50 izklopljene, se ne bodo samodejno znova povezale z zadnjo uporabljeno napravo *Bluetooth*. Ne pozabite se znova povezati z A50 iz naprave *Bluetooth*.

Uporaba

- 1 Ko je naprava A50 povezana z napravo *Bluetooth*, so z gumbom *Bluetooth* na slušalkah na voljo naslednji gumbi za upravljanje zvoka in predvajanja:
 - Predvajaj/začasno ustavi: enkratni pritisk.
 - Naslednja skladba: dvojni pritisk.
 - Nazaj ali prejšnja skladba: trojni pritisk.
- 2 Ko prejmete glasovni klic, so na voljo naslednji kontrolniki:
 - Sprejmi/končaj klic: enkratni pritisk.
 - Zavrni klic: držite.
- 3 Če želite prilagoditi glasnost zvoka *Bluetooth* (glasbe ali klicev), to preprosto storite z gumbi ali kontrolniki za glasnost naprave *Bluetooth*.

4.8 Priklop in polnjenje

A50 potrebujejo namenski zunanji vir napajanja. Z izdelkom uporabite priloženi adapter za izmenični tok.

Naglavne slušalke A50 so zasnovane tako, da jih lahko priključite in polnite na bazni postaji, kadar jih ne uporabljate. Tako zagotovite, da so slušalke dovolj napolnjene in pripravljene na naslednjo uporabo. Po vsaki uporabi priporočamo priključitev slušalk na bazno postajo. Druga možnost – slušalke vključujejo vrata *USB-C* (na desnem ušesu), ki omogočajo žično polnjenje med uporabo ali hitro polnjenje.

Uporaba

- 1** Pred priklopom se prepričajte, da so slušalke pravilno usmerjene – mikrofona mora biti na levi strani, gumbi za upravljanje pa morajo biti obrnjeni proti vam.
- 2** Prepričajte se, da je mikrofona obrnjen v položaj navzgor (utišan) in da ušesne blazinice niso zasukane ali obrnjene navznoter proti vam.
- 3** Naglavne slušalke nežno položite na napravo Base Station, da se slušalke pravilno poravnajo s polnilnimi zatiči.
- 4** Bazna postaja ima štiri LED-lučke, ki prikazujejo stanje napoljenosti baterije slušalk v korakih po 25 %.
- 5** Slušalke imajo eno LED-lučko vgrajeno v stikalo za vklop/izklop:
 - Vklop/polna baterija: bela.
 - Način mirovanja: bela se postopoma vklaplja in izklaplja.
 - Polnjenje baterije: oranžna.
 - Nizko stanje baterije: sveti rdeče.
 - Kritično stanje baterije (preostalo manj kot 15 minut predvajanja): Rdeča se postopoma vklaplja in izklaplja.

CONȚINUTUL CUTIEI

- Căști wireless A50
- Stație de bază USB A50
- 1x cablu *USB-C* la *USB-A*
- 1x cablu *USB-C* la *USB-C*
- 1x adaptor și cap de alimentare *USB-C*
- Card Dolby Atmos
- Link cu cod QR către site-ul QSG și de asistență
- Document utilizator

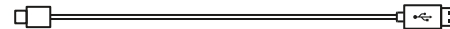
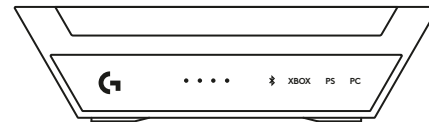
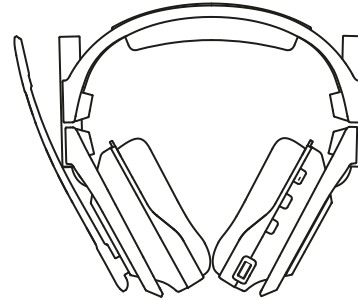

PREZENTAREA GENERALĂ A PRODUSULUI

Căști

- 1 Microfon cu braț cu funcția Flip-to-mute
- 2 Pernițe magnetice pentru urechi
- 3 Buton de alimentare cu indicator LED
- 4 Buton PLAYSYNC
- 5 Buton *BLUETOOTH*[®]
- 6 Echilibrare joc/voce MixAmp
- 7 Control volum
- 8 Port de încărcare *USB-C*

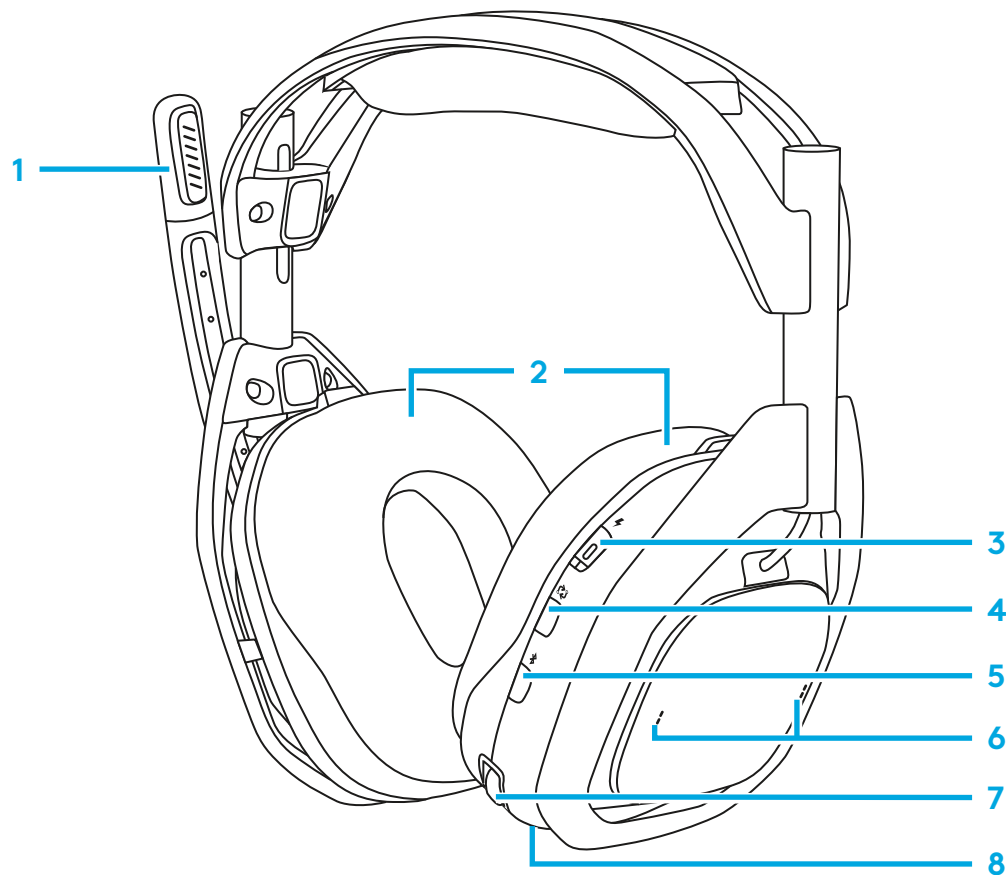

STAȚIE DE BAZĂ HDMI

Față

- 1 Indicator luminos pentru bateria căștilor
- 2 Indicator *Bluetooth*[®]
- 3 Indicator de selecție a intrării

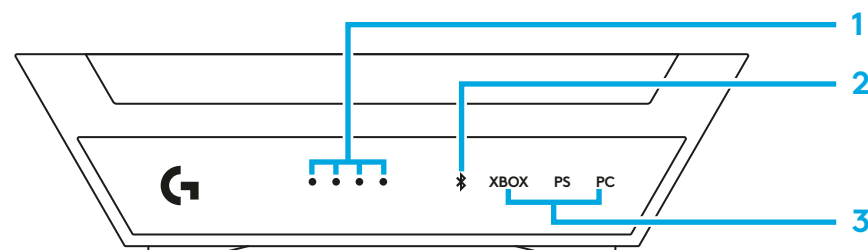

Spate

- 4 Intrări pentru XBOX
- 5 Intrări pentru PlayStation/Switch
- 6 Sursă de alimentare 5 V
- 7 Intrare pentru PC

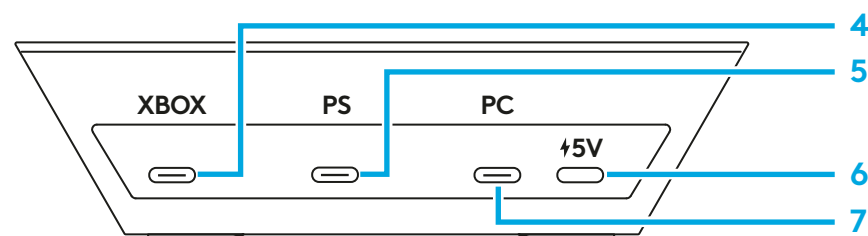

Cablu USB-C la USB-C

- 1 La portul de alimentare de 5 V CC al stației de bază
- 2 Către adaptorul de alimentare



Cablu USB-C la A

- 1 La stația de bază USB
- 2 Către consola de jocuri

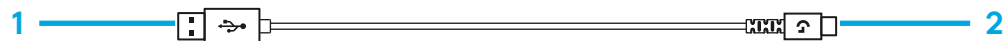

Adaptor de alimentare

- 1 ieșire alimentare 5 V c.c.

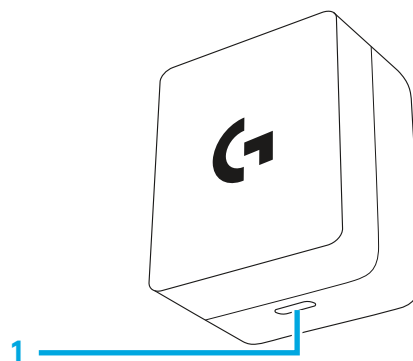

NOȚIUNI DE BAZĂ

Echipat cu PLAYSYNC Audio, MixAmp, comenzi de echilibrare Game/Voice și porturi USB multiple, Logitech G A50 vă permite să utilizați o cască cu până la 3 sisteme de jocuri cu procesare audio și comenzi optimizate pentru platforme multiple. Comutați din mers între fiecare sistem folosind butonul PLAYSYNC integrat, situat convenabil pe căști. Porturile pentru fiecare tip de sistem sunt marcate pe baza stației de bază.

- *XBOX*: comenzile MixAmp și pentru echilibrarea Joc/Voce sunt disponibile dacă cablul USB este conectat la portul BaseStation desemnat *XBOX*.
- Playstation, Switch: comenzile MixAmp și de echilibrare Joc/Voce nu vor fi disponibile.
- PC-uri *Windows/Mac*: comenzile MixAmp și de echilibrare Joc/Voce sunt disponibile atât timp cât a fost configurată atribuirea corectă a punctului final audio.

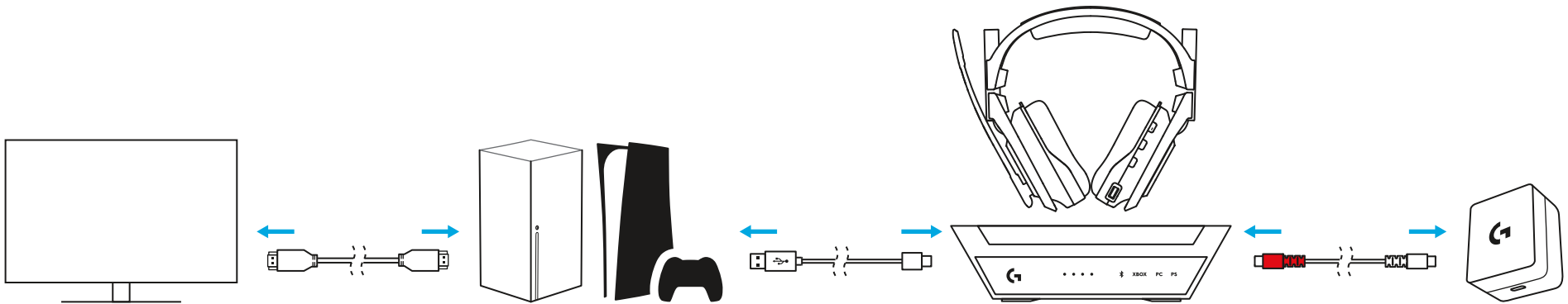

Pentru PC - A50 se conectează la o mașină *Windows* utilizând USB-Audio, funcția MixAmp integrată oferă mai multe puncte finale USB pentru direcționarea versatilă a diferitelor semnale audio din diverse aplicații. Atunci când este configurat și atribuit în mod corespunzător, puteți ajusta și echilibra rapid mixul Joc?voce folosind comenzile căștilor A50.

Dispozitiv	Tip USB audio	Descriere	Stereo/Mono	Rata maximă de transfer/eșantionare
Redare/leșire	Căști	Joc A50	Stereo	24 biți/48 kHz
Redare/leșire	Set de căști	Voce A50	Stereo	16 biți/48 kHz
Înregistrare/leșire	Microfon căști	Voce A50	Mono	16 biți/48 kHz
Înregistrare/leșire	Linie	Port de flux A50	Stereo	16 biți/48 kHz

De asemenea, A50 este echipat cu un port de flux, care vă permite să trimiteți (flux) un mix de semnale audio pe care le auziți în căști către alte aplicații (pentru înregistrare sau difuzare). De asemenea, folosind software-ul G HUB al Logitech G, puteți include/exclude/regla independent fiecare semnal audio.

Despre BluetoothAudio - A50 sunt echipate cu un receptor *Bluetooth* integrat în stația de bază. Acesta vă permite să conectați un dispozitiv secundar precum un smartphone sau o tabletă, pentru muzică și apeluri. Căștile A50 X trebuie să fie în raza stației de bază pentru redarea tuturor semnalelor audio, inclusiv pentru *Bluetooth*. Caracteristica *Bluetooth* nu va fi disponibilă în cazul în care căștile nu sunt în raza stației de bază. Volumul *Bluetooth* poate fi reglat direct din dispozitivul sursă *Bluetooth*. Pentru informații suplimentare, consultați secțiunea 4.7, cu detalii privind conectarea *Bluetooth*.

3.1 Conectarea stației de bază A50 la alimentare

Cu ajutorul cablului USB tip C la C inclus, introduceți un capăt în portul de alimentare 5 V CC al stației de bază. Introduceți celălalt capăt în adaptorul de alimentare furnizat și la o priză de perete/sursă de alimentare.

- Stația de bază nu acceptă alimentarea prin magistrală USB și necesită alimentare externă pentru a funcționa. A50 include în cutie un adaptor de alimentare și un cablu USB C.
- Sfat: Cablul USB de tip C la C inclus este bidirecțional, un capăt a fost codificat prin culoare roșie pentru a vă ajuta să identificați care cablu este utilizat pentru alimentarea stației de bază A50.

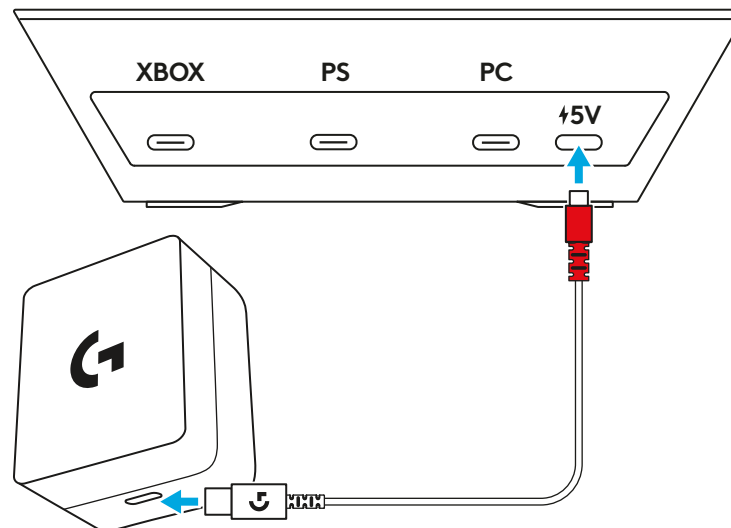

3.2 Conectarea la XBOX

Conectați un cablu USB A la C de la consola XBOX în portul etichetat „XBOX” de pe partea din spate a stației de bază A50.

- Controlerul A50 MixAmp și de echilibrare Joc/Voce sunt disponibile pe XBOX și permit ajustarea rapidă și ușoară a canalelor audio de redare și de chat vocal.
- Asigurați-vă că stația de bază este conectată la adaptorul de alimentare furnizat, aceasta nu va funcționa fără alimentare externă.

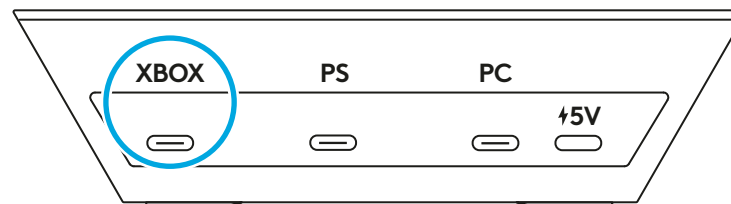

3.3 Conectarea la Playstation

Conectați un cablu USB A la C de la consola Playstation în portul etichetat „PS” de pe partea din spate a stației de bază A50.

- Din cauza limitărilor platformei, comenzile A50 MixAmp și de echilibrare Joc/Voce nu sunt disponibile pentru utilizarea pe PlayStation.
- Asigurați-vă că stația de bază este conectată la adaptorul de alimentare furnizat, aceasta nu va funcționa fără alimentare externă.

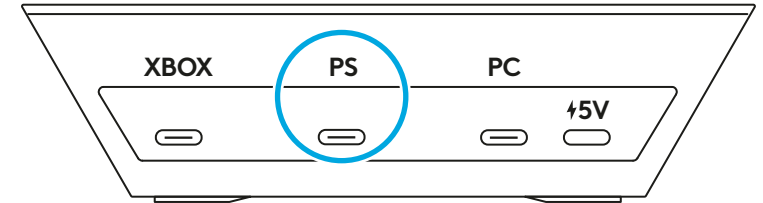

3.4 Conectarea la consola Switch

Conectați un cablu USB A la C de la dock-ul consolei Switch dock în portul etichetat „PS” de pe partea din spate a stației de bază A50.

- Din cauza limitărilor platformei, comenzile A50 MixAmp și de echilibrare Joc/Voce nu sunt disponibile pentru utilizarea pe PlayStation.
- Asigurați-vă că stația de bază este conectată la adaptorul de alimentare furnizat, aceasta nu va funcționa fără alimentare externă.

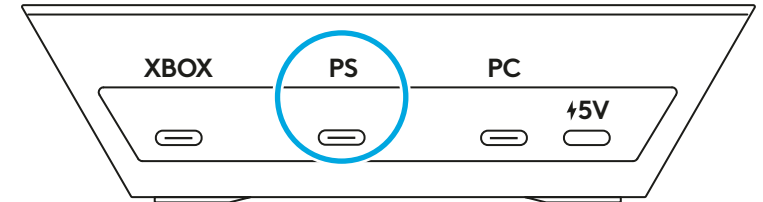

3.5 Conectarea la PC

Conectați un cablu USB A la C de la PC în portul etichetat „PC” de pe partea din spate a stației de bază A50.

- Comenzile A50 MixAmp și de echilibrare Joc/Voce sunt disponibile pe Windows și MacOS, pentru a permite ajustarea rapidă și ușoară a canalelor audio de redare și chat vocal.
- Deși nu este strict necesar, se recomandă ca A50 să fie conectate la un port USB-A de tip USB 3.0 SuperSpeed sau cu viteză mai mare. Acestea sunt de obicei colorate în albastru, deși nu este întotdeauna cazul. Consultați manualul de utilizare a dispozitivului.

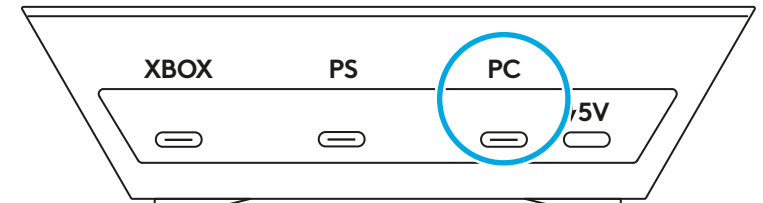

3.6 Conectarea la *Bluetooth*[®]

- 1** Asigurați-vă că adaptorul de alimentare furnizat este conectat la portul de alimentare 5 V CC al stației de bază utilizând cablul *USB-C* inclus. Stația de bază nu va funcționa fără alimentare externă.
- 2** Căștile pot fi andocate sau nu la stația de bază: porniți căștile cu ajutorul comutatorului de alimentare a acestora.
- 3** Mențineți apăsat butonul *Bluetooth* timp de 3 secunde.
- 4** Găsiți indicatorul *Bluetooth* de pe panoul frontal al stației de bază. Acesta trebuie să înceapă să clipească.
- 5** De la dispozitivul *Bluetooth*, conectați-vă la „A50” din lista de asociere.
 - Căștile A50 trebuie să fie conectate la stația de bază pentru redarea tuturor semnalelor audio, inclusiv la *Bluetooth*. Caracteristica *Bluetooth* nu va fi disponibilă în cazul în care căștile nu sunt în raza stației de bază.
 - Comenzile A50 MixAmp și de echilibrare Joc/Voce nu sunt disponibile pentru *Bluetooth*.

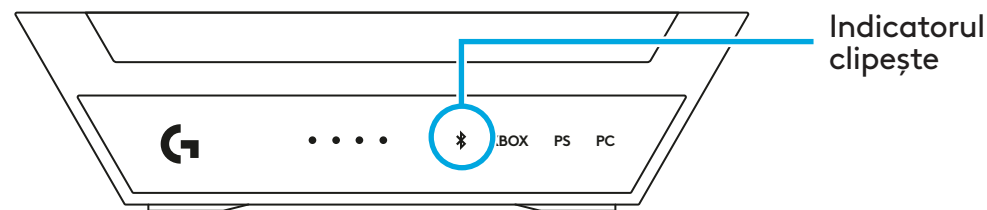
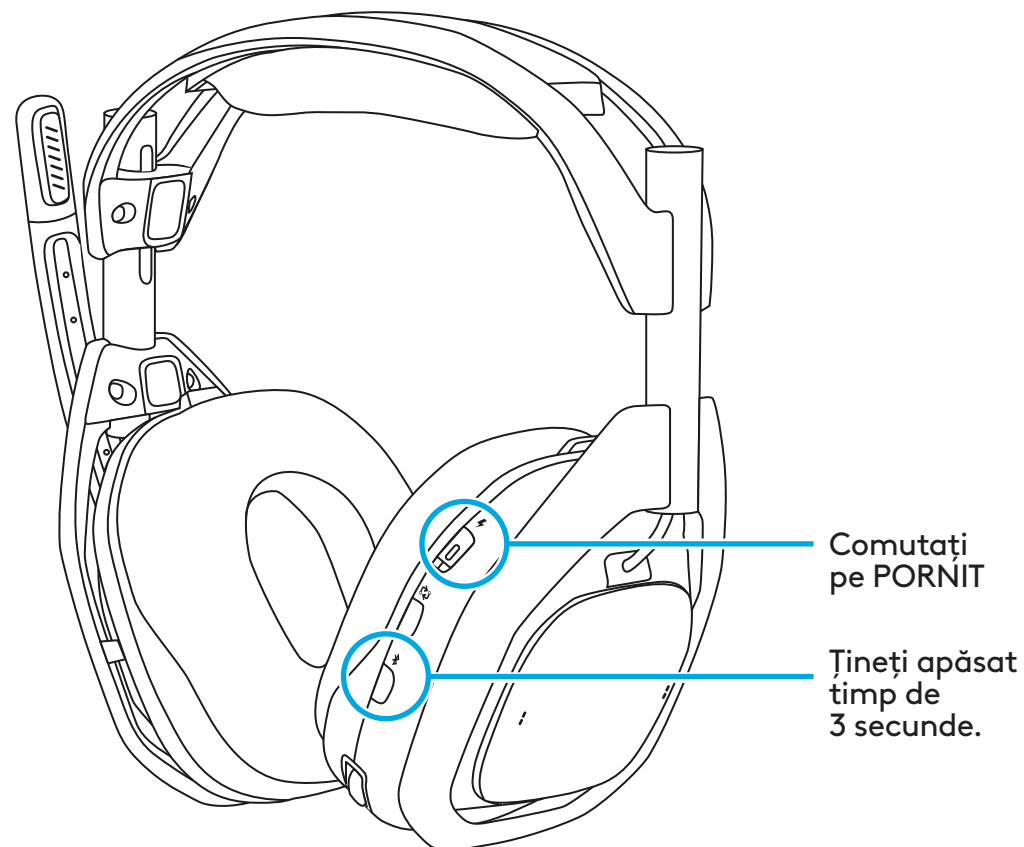

MOD DE UTILIZARE

Cum se configurează și se utilizează

Înainte de a utiliza Logitech G A50, vă rugăm să citiți următoarea secțiune pentru a vă familiariza cu comenzile căștilor, cu modul de configurare și cu sfaturi utile pentru a beneficia la maximum de Logitech G A50. Vă rugăm să consultați secțiunile următoare pentru tipurile de dispozitive și sisteme:

4.1 Comenzile căștilor

- 1 Microfon cu funcția Flip-to-mute:** Căștile A50 dispun de un microfon cu braț reglabil care se dezactivează automat atunci când este îndepărtat. Când este întors în poziția complet verticală, semnalul microfonului este dezactivat la nivelul căștilor. Atunci când rotiți brațul, veți simți un punct mecanic de angajare care indică momentul în care funcția mut este activată sau dezactivată.
- 2 Echilibrarea MixAmp Joc/Voce:** Pe platformele acceptate și atunci când este configurată corespunzător, funcția A50 MixAmp permite ajustarea în timp real între două semnale audio distincte. Acest lucru vă permite să reglați rapid și să echilibrați cât de mult audio din joc sau din vocea unui prieten doriți să auziți în orice moment. Comenzile MixAmp de echilibrare Joc/Voce sunt accesibile folosind cele două comutatoare cu paletă situate pe urechea dreaptă a căștii. Se va reda un semnal sonor de notificare în punctele Volum maxim joc, Mediu, Volum maxim voce.

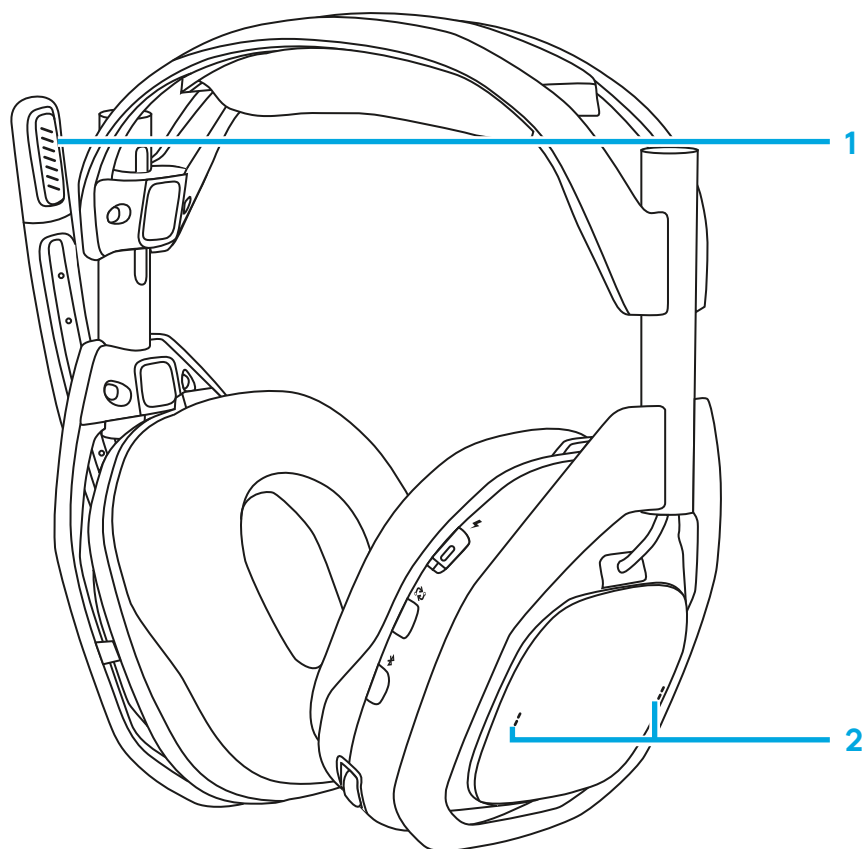

- 3 Volumul și reglarea căștilor:** Căștile A50 X dispun de o schemă internă de gestionare și control al volumului. Volumul căștilor este independent și nu se sincronizează cu sistemul sursă. Volumul este reglat în mod intuitiv, cu ajutorul roțiței de control. Se va reda un semnal sonor de notificare în punctele Volum maxim și Volum minim.

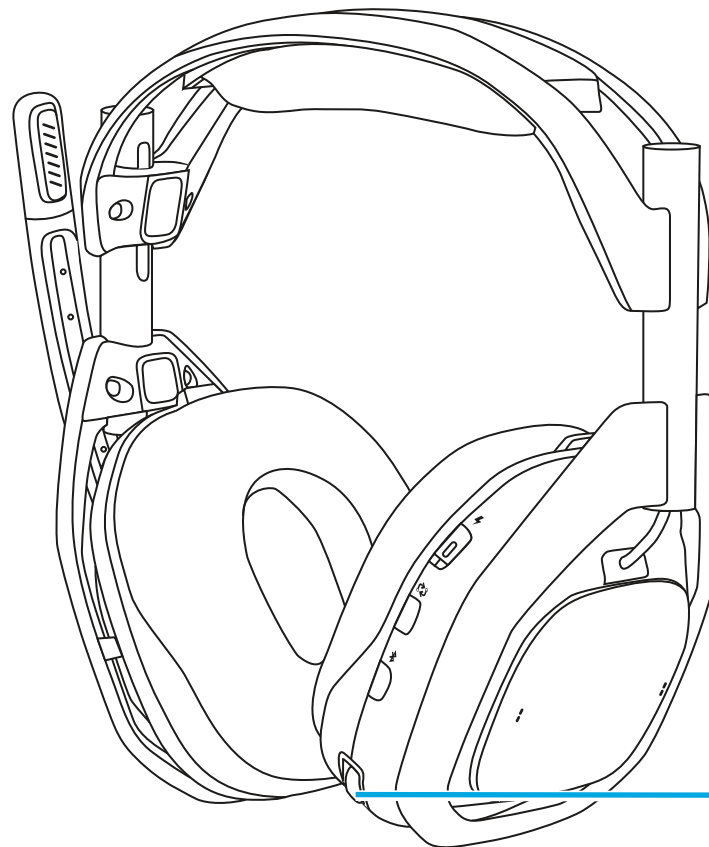

3

4.2 SCHIMBAREA INTRĂRILOR

Dacă există mai multe sisteme conectate, A50 vă permit să comutați între sisteme, cu ajutorul butonului PLAYSYNC, aflat pe căști, sub butonul de alimentare.

- 1** Când căștile nu sunt conectate, alimentarea trebuie pornită pentru ca butonul PLAYSYNC să funcționeze. O singură apăsare realizează o trecere ciclică între sisteme. LED-ul indicator al stației de bază va lumina.
- 2** Când toate cele trei sisteme sunt active, apăsarea butonului PLAYSYNC va trece prin fiecare intrare în mod secvențial, de la XBOX la PlayStation la PC.
- 3** Puteți utiliza butonul PLAYSYNC atunci când căștile sunt conectate la stația de bază, indiferent de starea în care este trecut comutatorul de alimentare.

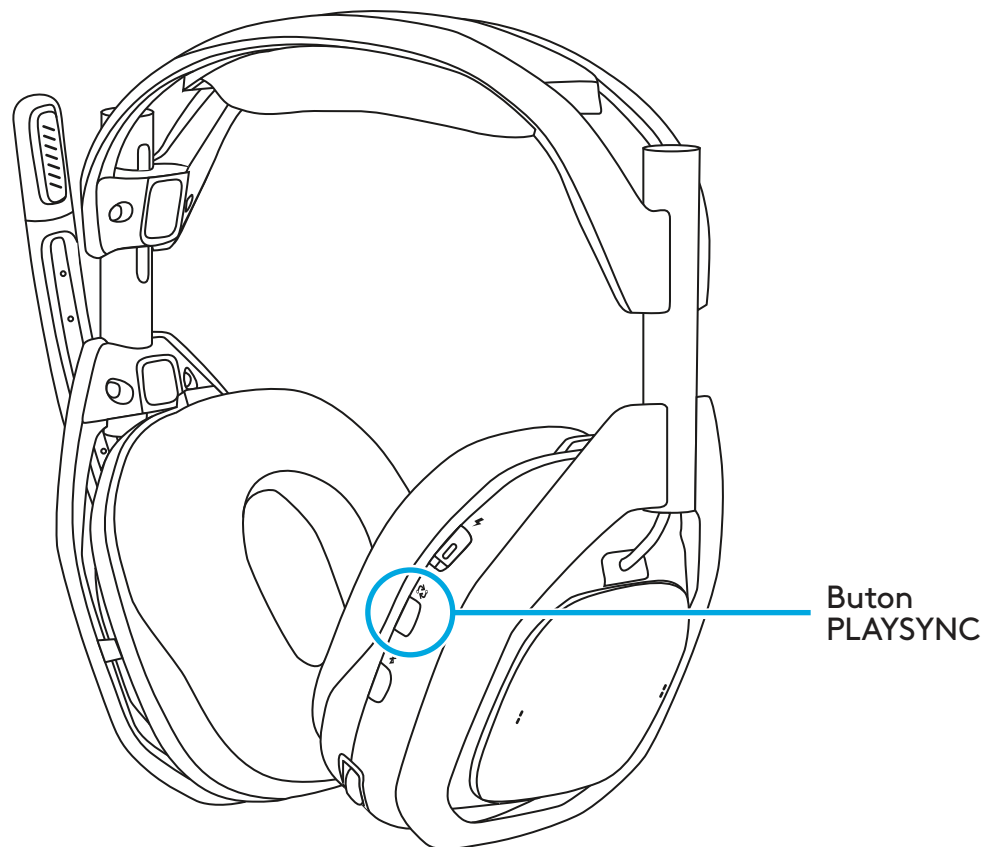

4.3 XBOX

Pentru a utiliza A50 cu XBOX, vă rugăm să vă asigurați că acesta este mai întâi configurat. De asemenea, A50 dispune și de Dolby Atmos, cu licență pe viață inclusă.

Configurare

- 1 Așezați căștile A50 pornite în docul stației de bază.
- 2 Apăsați butonul PLAYSYNC pentru a-l seta în modul XBOX.
- 3 Dezandocați căștile și lăsați-le pornite. Pe ecran va apărea o notificare care va indica atribuirea căștilor. Acest lucru poate dura câteva secunde.
- 4 În meniul XBOX **Setări > Volum și ieșire audio > Sunet căști:**
 - Pentru formatul căștilor, selectați **Stereo necomprimit** sau **Dolby Atmos pentru căști**.
- 5 Sub **Opțiuni suplimentare**, lăsați toate celelalte opțiuni nebifate; opțional, puteți activa **Comutați pe mut funcția audio a difuzorului când căștile sunt atașate**, dacă doriți. Acest lucru este recomandat atunci când sunteți pe chat-ul echipei, astfel încât sunetul de la televizor/difuzor să nu fie preluat de microfonul A50 și să vă deranjeze echipa.

Utilizare

- 1 Tehnologia A50 MixAmp este perfect compatibilă cu XBOX-ul dvs. Controlul volumului A50 și stările de echilibrare MixAmp Joc/Voce sunt sincronizate cu XBOX, sunt vizibile și, de asemenea, reglabile cu ajutorul controlerului prin meniul de ghidare sub fila audio.
- 2 Atunci când căștile A50 sunt conectate/oprite, sunetul de la XBOX este direcționat automat către televizor/difuzor.

- 3** Atunci când căștile nu sunt andocate/activate, sunetul de la *XBOX* va fi direcționat automat către căști. *XBOX* va anunța pe ecran când căștile sunt alocate.
 - Atunci când căștile A50 nu sunt andocate, le puteți opri oricând pentru a relua redarea audio pe televizor/ difuzoare.
 - Notă: licența Dolby Atmos inclusă este legată hardware de A50. Activarea și utilizarea acestei funcții necesită o conexiune USB validă la consolă și alimentare la stația de bază A50.

4.4 PlayStation

Pentru a utiliza A50 cu PlayStation, asigurați-vă că acesta este configurat în prealabil.

Configurare

- 1** Așezați căștile A50 pornite în docul stației de bază.
- 2** Utilizați butonul PLAYSYNC pentru a-l seta în modul PS, o notificare pe ecran va indica detectarea căștilor.
- 3** În meniul **Setări > Sunet > Ieșire audio**:
 - Pentru **Dispozitiv de ieșire**, alegeți **Căști USB (A50)**.
 - Navigați în partea de jos și, la opțiunea **Formă audio (prioritate)**, selectați **PCM liniar**.
- 4** Opțional: dacă doriți, **Audio 3D (Căști)** poate fi activat și **Profilul audio** poate fi ajustat în funcție de preferințe.
- 5** Apoi în **Setare > Sunet > Microfon**:
 - Pentru **Dispozitiv de intrare**, alegeți **Căști USB (A50)**.

Utilizare

- 1** Pentru a utiliza căștile A50, asigurați-vă că ieșirea audio este setată pe **Căști USB (A50)** și că microfonul este setat pe **Căști USB (A50)**, acestea pot fi accesate folosind **Setări** sau **Centrul de control** prin apăsarea butonului **PS** de pe controler.
- 2** Volumul căștilor A50 este gestionat separat de PlayStation și este proiectat să nu se sincronizeze. Reglați cu atenție volumul PlayStation și A50 pentru a asigura un nivel confortabil înainte de utilizare.
 - Notă: Funcția și comenzile de echilibrare Joc/Voce nu vor fi disponibile atunci când sunt utilizate cu PlayStation.
 - Notă: Așa cum a fost proiectată, funcția PlayStation de **comutare automată a dispozitivului de ieșire** funcționează atunci când A50 este fie deconectat fizic, fie setat la un alt mod de operare (XBOX sau PC), utilizând butonul PLAYSYNC. Conectarea sau deconectarea căștilor nu va afecta ieșirea audio a consolei și nu va determina redirectionarea acesteia. Puteți alege manual ieșirea audio prin selectarea dispozitivului dorit, acest lucru putând fi făcut utilizând **Setări** sau **Centrul de control** prin apăsarea butonului **PS** de pe controler.

4.5 Comutare

Pentru a utiliza căștile și stația de bază A50 cu Nintendo Switch în modul andocat, urmați aceste instrucțiuni.

Configurare

- 1** Așezați căștile A50 pornite în docul stației de bază.
- 2** Utilizați butonul PLAYSYNC pentru a seta în modul PS. Pe ecran va apărea o notificare care va indica detectarea căștilor.

Utilizare

- 1** Consola Switch va direcționa automat audio către A50 atunci când stația de bază este conectată la USB și este setată în modul de operare corespunzător.

- 2** Volumul căștii A50 este gestionat separat de Switch și este proiectat să nu se sincronizeze. Reglați cu atenție volumul Switch și al A50 pentru a asigura un nivel confortabil înainte de utilizare.
- Notă: Funcția și comenzile de echilibrare Game/Voice nu vor fi disponibile atunci când sunt utilizate cu Switch.
 - Notă: Datorită modului în care este proiectat și funcționează Switch, semnalul audio către televizor/difuzor nu va fi restabilit până când A50 nu este fie deconectat fizic, fie setat la un alt mod de funcționare(XBOX sau PC), utilizând butonul PLAYSYNC. Conectarea sau deconectarea căștilor nu va afecta ieșirea audio a consolei și nu va determina redirectionarea acesteia.

4.6 PC

Pentru a utiliza A50 cu XBOX, vă rugăm să vă asigurați că acesta este mai întâi configurat. A50 oferă mai multe puncte finale audio USB care pot fi utilizate pentru diferite funcții sau cerințe. De asemenea, A50 dispune și de Dolby Atmos, cu licență pe viață inclusă.

Configurare

- 1** Așezați căștile A50 în docul stației de bază și porniți-le.
- 2** Apăsăți butonul PLAYSYNC pentru a seta produsul în modul PC.
- 3** În meniul **Setări > Sunet > Ieșire:**
 - Asigurați-vă că **Ieșirea** este setată la **Joc A50**. Sistemul va utiliza acum acest punct final audio ca ieșire principală.
 - Opțional: puteți, de asemenea, să setați formatul Sunet spațial făcând clic pe **Joc A50** pentru a naviga la **Proprietăți**, apoi la meniul derulant **Audio spațial**, să selectați **Microsoft Windows pentru căști** sau **Dolby Atmos pentru căști** dacă doriți.
- 4** În meniul **Setări > Sunet > Intrare:**
 - Asigurați-vă că **Intrarea** este setată la **Ieșire microfon A50**. Sistemul va utiliza acum A50 X ca microfon principal.

- 5 Opțional: Veți observa un punct final secundar de ieșire audio USB denumit Voce A50. Dacă doriți, puteți direcționa aplicația dvs. de chat sau ieșirea de chat a jocului către acest punct final audio. Astfel, comenzile de echilibrare MixAmp Voce-Joc vor funcționa atunci când sunt accesate folosind cele două comutatoare cu padele situate pe partea de la urechea dreaptă a căștilor.
- 6 Opțional: Veți observa un punct final secundar de intrare audio USB denumit Ieșire flux A50. Aceasta este utilizată pentru funcția Ieșire flux din A50. Pentru detalii, consultați secțiunea Ieșire flux.

Utilizare

- 1 Ori de câte ori stația de bază este conectată la PC și alimentată, A50 va emite întotdeauna audio de la PC dacă este setat ca dispozitiv audio principal. Conectarea și deconectarea căștilor nu va afecta ieșirea audio a sistemului și nu determină redirecționarea sunetului.
- 2 Volumul căștii A50 este gestionat separat de PC și este proiectat să nu se sincronizeze. Utilizați reglajele de volum pentru Windows și A50 pentru a asigura un nivel confortabil înainte de utilizare.
 - Notă: licența Dolby Atmos inclusă este legată hardware de A50. Activarea și utilizarea acestei funcții necesită o conexiune USB validă la consolă și alimentare la stația de bază A50.

4.7 Bluetooth®

Căștile A50 trebuie să fie conectate la stația de bază pentru redarea tuturor semnalelor audio, inclusiv la *Bluetooth*. Caracteristica *Bluetooth* nu va fi disponibilă în cazul în care căștile nu sunt în raza stației de bază.

Configurare

- 1 Când căștile se află în raza de acțiune a stației de bază și sunt pornite.
- 2 Mențineți apăsat butonul *Bluetooth* timp de 3 secunde.

- 3 Pe dispozitivul Bluetooth găsiți **A50** în lista de asociere și conectați-vă la acesta.
- 4 NOTĂ: Dacă A50 sunt oprite, nu se vor reconecta automat la ultimul dispozitiv *Bluetooth* utilizat. Nu uitați să vă reconectați la A50 de la dispozitivul *Bluetooth*.

Utilizare

- 1 Atunci când A50 sunt conectate la dispozitivul *Bluetooth*, următoarele comenzi audio și de redare devin disponibile utilizând butonul *Bluetooth* aflat pe căști:
 - Redare / Pauză: O singură atingere.
 - Piesa următoare: Atingere dublă.
 - O piesă în spate sau Piesa anterioară: Atingere triplă.
- 2 Când primiți un apel vocal, sunt disponibile următoarele comenzi:
 - Răspuns apel / Încheiere apel: O singură atingere.
 - Respingere apel: Hold.
- 3 Pentru a regla volumul audio *Bluetooth* (muzică sau apeluri), utilizați butoanele sau comenzile de volum ale dispozitivului *Bluetooth*.

4.8 Adocare și încărcare

A50 necesită o sursă de alimentare externă dedicată. Vă rugăm să utilizați adaptorul CA inclus cu produsul.

Căștile A50 sunt proiectate pentru a fi fixate și încărcate pe stația de bază atunci când nu sunt utilizate. Acest lucru asigură încărcarea suficientă a căștilor și starea pregătită pentru următoarea sesiune. După fiecare sesiune, vă recomandăm să andocați căștile la stația de bază. Ca alternativă, căștile includ un port USB-C (situat pe urechea dreaptă) pentru a permite încărcarea prin cablu în timpul utilizării sau reîncărcarea rapidă.

Utilizați

- 1** Înainte de andocare, asigurați-vă că setul de căști este orientat corect. microfonul cu braț trebuie să fie în partea stângă, iar butoanele de comandă trebuie să fie orientate spre dvs.
- 2** Asigurați-vă că ați întors microfonul cu braț în sus (sunet dezactivat) și că nu ați rotit sau întors pernițele pentru urechi spre dvs.
- 3** Așezați ușor căștile pe stația de bază, permițând astfel căștilor să se alinieze corect cu pinii de încărcare.
- 4** Stația de bază are 4 LED-uri care indică starea de încărcare a bateriei căștilor, în trepte de 25%.
- 5** Căștile au un LED integrat în comutatorul de alimentare:
 - Pornit/Baterie încărcată complet: Alb.
 - Modul Repaus: Alb intermitent.
 - Bateria se încarcă: Portocaliu.
 - Nivel scăzut al bateriei: Roșu constant.
 - Bateria descărcată (mai puțin de 15 minute de funcționare rămase): Roșu intermitent.

KUTU İÇERİĞİ

- A50 Kablosuz Kulaklık

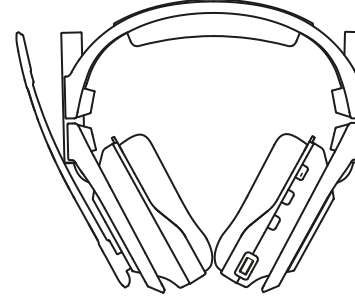

- A50 USB Baz İstasyonu

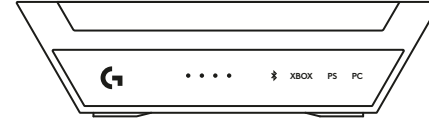

- 1x USB-C - USB-A kablosu

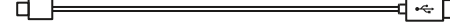

- 1x USB-C - USB-C kablosu



- 1x USB-C Güç Adaptörü ve Fiş Başlığı



- Dolby Atmos Kartı

- Web QSG ve destek sitesine QR kodu bağlantısı

- Kullanıcı belgesi



ÜRÜNE GENEL BAKIŞ

Kulaklık

- 1 Katlanarak sessize alınan boom mikrofon
- 2 Mıknatıslı Kulaklık Yastıkları
- 3 Güç Anahtarı ve LED göstergesi
- 4 PLAYSYNC Tuşu
- 5 Bluetooth® Tuşu
- 6 MixAmp Oyun/Ses dengeleyici
- 7 Ses Seviyesi Kontrolü
- 8 USB-C şarj bağlantı noktası

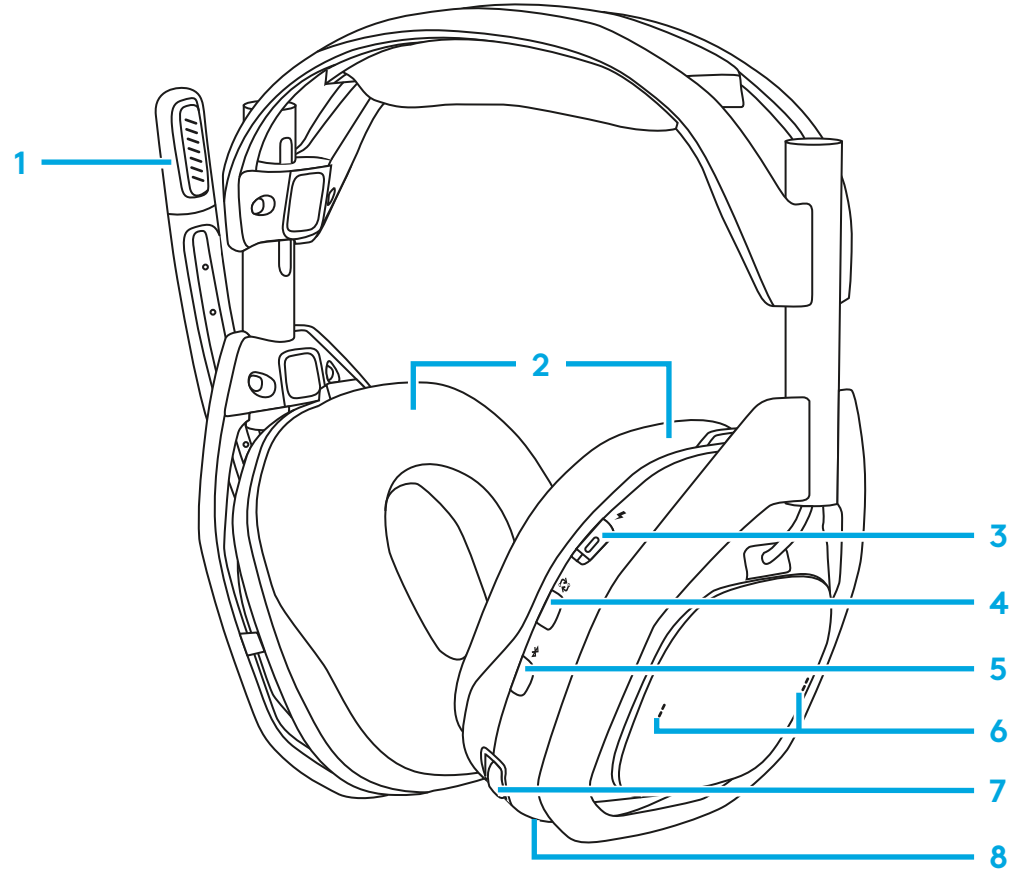

HDMI Baz İstasyonu

Ön

- 1 Kulaklık Pili Göstergesi
- 2 Bluetooth® Göstergesi
- 3 Giriş Seçim Göstergesi

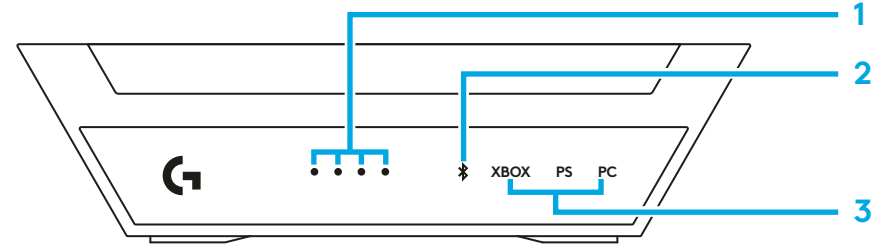

Arka

- 4 XBOX için Girişler
- 5 PlayStation/Switch için Girişler
- 6 5v Güç Kaynağı
- 7 PC için Giriş

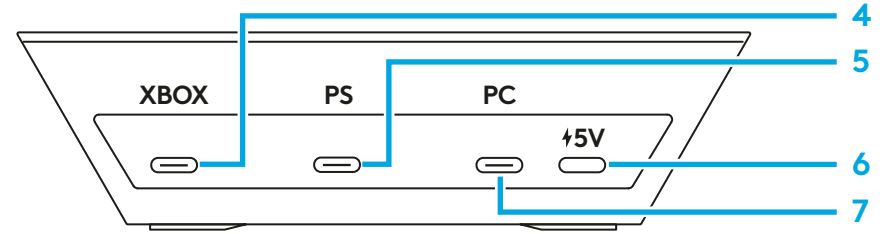

USB-C - USB-C kablosu

- 1 Baz İstasyonu 5V DC Güç Bağlantı Noktasına
- 2 Güç Adaptörüne



USB-C'den USB A'ya Kablo

- 1 Baz İstasyonu USB'ye
- 2 Oyun Konsoluna



Güç Adaptörü

- 1 5v DC Güç Çıkışı

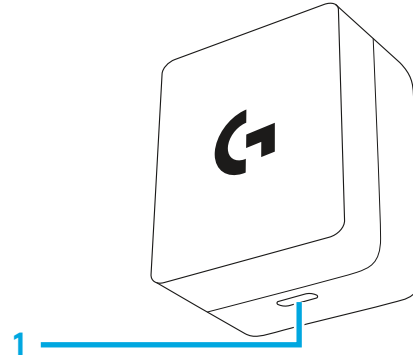

BAŞLARKEN

PLAYSYNC Audio, MixAmp, Oyun/Ses dengeleme denetimleri ve çok sayıda USB bağlantı noktası ile donatılan Logitech G A50, birden fazla platform için optimize edilmiş ses işleme ve denetim özellikleriyle tek bir kulaklığı 3 adede kadar oyun sisteminde kullanmanıza olanak tanır. Kulaklık üzerine uygun bir şekilde yerleştirilmiş entegre PLAYSYNC tuşunu kullanarak, sistemler arasında anında geçiş yapın. Her sistem tipi için bağlantı noktaları Baz İstasyonunun tabanında işaretlenmiş olarak yer alır.

- **XBOX:** MixAmp ve Oyun/Ses dengeleyici kontrolleri, USB kablosu Baz İstasyonunun **XBOX** etiketli bağlantı noktasına takılırsa, kullanılabilir.
- **Playstation, Switch:** MixAmp Oyun/Ses dengeleyici kontrolleri kullanılamaz.
- **Windows/Mac Bilgisayarlar:** MixAmp Oyun/Ses dengeleyici kontrolleri, uygun ses uç noktası ataması yapılandırıldığında, kullanılabilir.

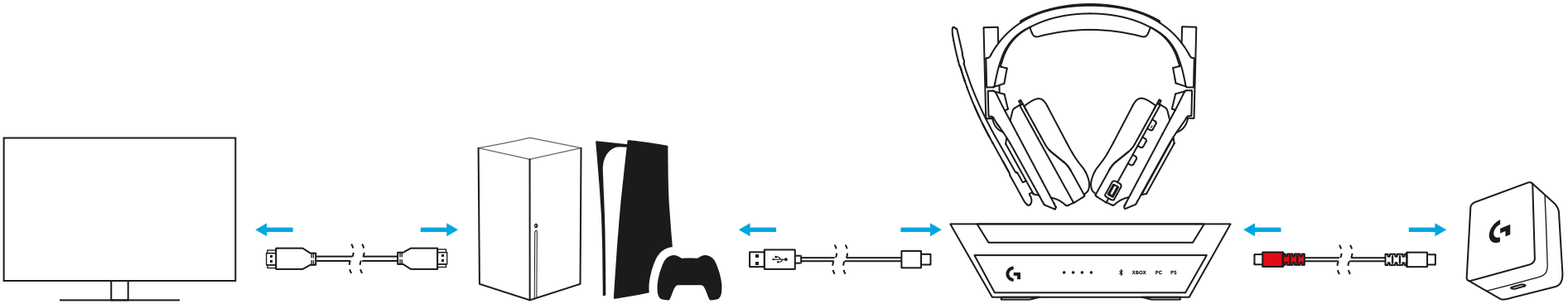

PC için - A50, USB-Ses kullanılarak bir *Windows* makinesine bağlanır, entegre MixAmp özelliği çeşitli uygulamalardan gelen farklı ses sinyallerinin çok yönlü yönlendirilmesi için birden fazla USB uç noktası sunar. Doğru yapılandırıldığında ve atandığında, A50 kulaklık kontrollerini kullanarak, Oyun/Ses miksini hızla ayarlayabilir ve gerektiğinde anında dengeleyebilirsiniz.

Cihaz	USB-Ses Tipi	Tanımlayıcı	Stereo / Mono	Maks. Bit / Örnek Hızı
Oynatma/Çıktı	Kulaklıklar	A50 Oyun	Stereo	24bit / 48kHz
Oynatma/Çıktı	Başlıklı Kulaklık	A50 Ses	Stereo	16bit / 48kHz
Kayıt/Giriş	Kulaklık Mikrofonu	A50 Ses	Mono	16bit / 48kHz
Kayıt/Giriş	Hat	A50 StreamPort	Stereo	16bit / 48kHz

A50 üzerinde ayrıca, bir de StreamPort bulunur ve böylece, kulaklığınızda duyduğunuz ses sinyallerinin bir miksini kayıt veya yayın için başka bir uygulamaya gönderebilirsiniz. Logitech G yazılımı G HUB'ı kullanarak, her ses sinyalini bağımsız olarak dahil edebilirsiniz/hariç tutabilirsiniz/ayarlayabilirsiniz.

Bluetooth Ses Hakkında - A50 kulaklık, Baz İstasyonuna entegre edilmiş bir *Bluetooth* alıcı içerir. Bu sayede, müzik ve aramalar için akıllı telefon veya tablet gibi başka bir cihaza bağlayabilirsiniz. *Bluetooth* da dahil olmak üzere tüm ses oynatmalar için, A50 kulaklığın Baz İstasyonunun kapsama alanında olması gerekir. Kulaklık, Baz İstasyonunun kapsama alanı dışındaysa, *Bluetooth* özelliği kullanılamaz. *Bluetooth* ses seviyesi doğrudan *Bluetooth* kaynak cihazından ayarlanabilir. Daha fazla bilgi için, *Bluetooth* bağlantısı hakkında detaylı bilgi içeren bölüm 4.7'ye bakın.

3.1 A50 Baz İstasyonunu Güç Kaynağına Bağlama

Birlikte verilen USB Type C - C Kablosunun bir ucunu Baz İstasyonunun 5V DC güç bağlantı noktasına takın. Diğer ucunu birlikte verilen Güç Adaptörüne ve bir duvar prizine/güç kaynağına takın.

- Baz İstasyonu, USB veri yolu gücünü desteklemez ve çalışması için harici güç gerekir. A50 kutusunda Güç Adaptörü ve USB C Kablosu bulunur.
- İpucu: Ürünle birlikte verilen USB Type C - C kablosu çift yönlüdür ve A50 Baz İstasyonuna güç sağlamak için hangi kablunun kullanıldığını belirlemenize yardımcı olmak için bir ucu kırmızı renkle kodlanmıştır.

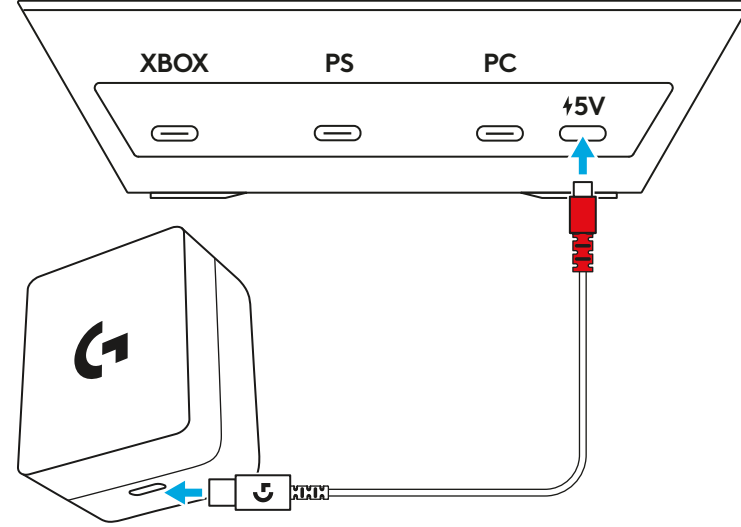

3.2 XBOX Bağlantısı

XBOX konsolundan gelen USB A - C Kablosunu, A50 Baz İstasyonunun arkasındaki "XBOX" etiketli bağlantı noktasına takın.

- A50 MixAmp ile Oyun/Ses dengeleyici kontrolleri XBOX üzerinde kullanılabilir ve hem oynatma hem de sesli sohbet ses kanallarının hızla ve kolayca ayarlanmasını sağlar.
- Baz İstasyonunun birlikte verilen güç adaptörüne bağlı olduğundan emin olun, çünkü harici güç olmadan çalışmaz.

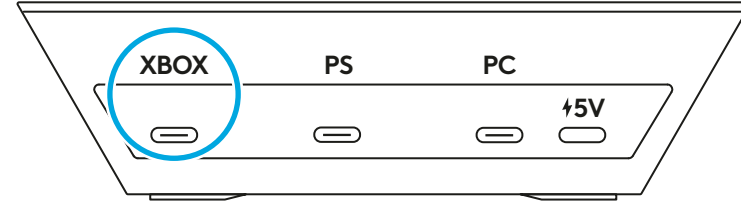

3.3 PlayStation Bağlantısı

PlayStation konsolundan gelen USB A - C Kablosunu, A50 Baz İstasyonunun arkasındaki "PS" etiketli bağlantı noktasına takın.

- Platform sınırlamaları nedeniyle, A50 MixAmp ve Oyun/Ses dengeleyici kontrolleri PlayStation ile kullanılamaz.
- Baz İstasyonunun birlikte verilen güç adaptörüne bağlı olduğundan emin olun, çünkü harici güç olmadan çalışmaz.

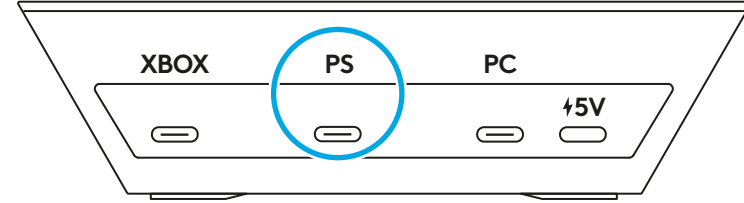

3.4 Switch Bağlantısı

Switch konsolunun dock'undan gelen USB A - C Kablosunu A50 Baz İstasyonunun arkasındaki "PS" etiketli bağlantı noktasına takın.

- Platform sınırlamaları nedeniyle, A50 MixAmp ve Oyun/Ses dengeleyici kontrolleri PlayStation ile kullanılamaz.
- Baz İstasyonunun birlikte verilen güç adaptörüne bağlı olduğundan emin olun, çünkü harici güç olmadan çalışmaz.

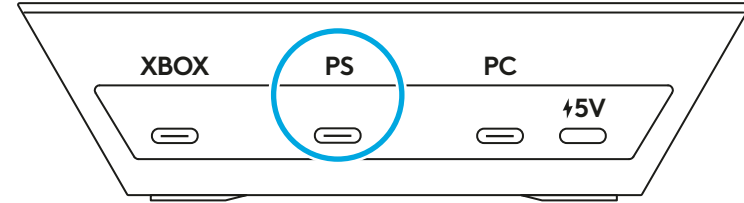

3.5 PC Bağlantısı

PC'den gelen USB A - C Kablosunu, A50 Baz İstasyonunun arkasındaki "PC" etiketli bağlantı noktasına takın.

- A50 MixAmp ile Oyun/Ses dengeleyici kontrolleri Windows ve macOS üzerinde kullanılabilir ve hem oynatma hem de sesli sohbet ses kanallarının hızla ve kolayca ayarlanmasını sağlar.
- Kesinlikle gerekli olmamakla birlikte, A50 kulaklığın USB 3.0 SuperSpeed veya daha yüksek hızlı bir USB-A bağlantı noktasına bağlanması önerilir. Bunlar her zaman olmasa da genellikle Mavi renklidir. Lütfen cihazınızın kullanım kılavuzuna bakınız.

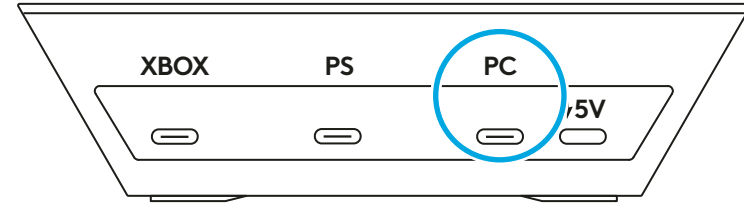

3.6 Bluetooth® Bağlantısı

- 1** Birlikte verilen Güç Adaptörünün, birlikte verilen USB-C kablosu kullanılarak, Baz İstasyonunun 5V DC güç bağlantı noktasına takıldığından emin olun. Baz İstasyonu, harici güç olmadan çalışmaz.
- 2** Kulaklık, Baz İstasyonuna takılabilir veya çıkarılabilir; Kulaklığın Güç Anahtarını değiştirerek, Kulaklığı açın.
- 3** *Bluetooth* tuşunu 3 saniye boyunca basılı tutun.
- 4** Baz İstasyonunun ön panelindeki *Bluetooth* göstergesini bulun, yanıp sönmeye başlamış olmalıdır.
- 5** *Bluetooth* cihazınızda, eşleştirme listesindeki "A50" ögesine bağlanın.
 - *Bluetooth* da dahil olmak üzere tüm ses oynatmalar için, A50 kulaklığın Baz İstasyonuna bağlı olması gerekir. Kulaklık, Baz İstasyonunun kapsama alanı dışındaysa, *Bluetooth* özelliği kullanılamaz.
 - A50 MixAmp ve Oyun/Ses dengeleyici kontrolleri *Bluetooth* ile kullanılamaz.

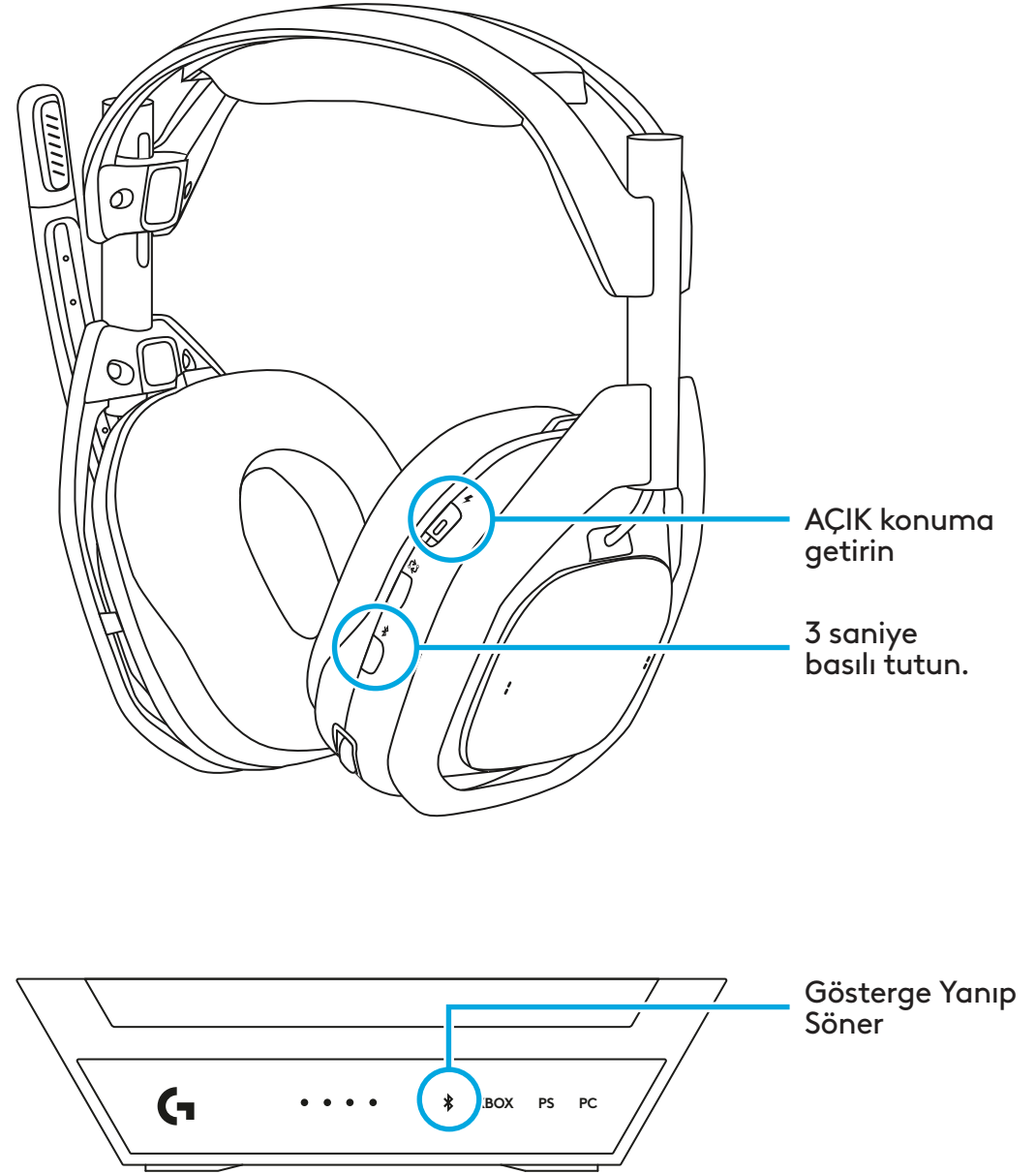

NASIL KULLANILIR

Nasıl Yapılandırılır ve Kullanılır

A50 kulaklığı kullanmadan önce, kulaklık kontrollerini, nasıl yapılandırılacağını ve Logitech G A50'nizden en iyi şekilde yararlanmanızı sağlayacak kullanışlı ipuçlarını öğrenmek için lütfen aşağıdaki bölümü okuyun. Cihaz ve sistem türleri için lütfen, daha sonraki bölümlere gidin:

4.1 Kulaklık Kontrolleri

- 1 Katlanarak Sessize Alınan Mikrofon:** A50 kulaklık katlanarak otomatik olarak sessize alınan ayarlanabilir boom mikrofon içerir. Tamamen dik konuma getirildiğinde, mikrofon sinyali kulaklık düzeyinde kapatılır. Boomu döndürürken sessize almanın ne zaman devreye girdiğini veya devreden çıktığını gösteren mekanik bir parçanın hareketini hissedeceksiniz.
- 2 MixAmp Oyun/Ses Dengeleme:** Desteklenen platformlarda ve uygun şekilde yapılandırıldığında, A50 MixAmp özelliği iki farklı ses sinyali arasında anında ayarlama yapılmasına olanak tanır. Bu da, herhangi bir anda oyunun sesini veya arkadaşınızın sesini ne kadar duymak istediğinizi hızla ayarlamaya ve dengelemenize olanak tanır. MixAmp Oyun/Ses dengeleyici kontrollerine kulaklığın sağ kulağında bulunan iki pedal anahtar kullanılarak erişilebilir. Oyun Maks, Orta, Ses Maks seviyelerinde sesli bir bildirim çalar.

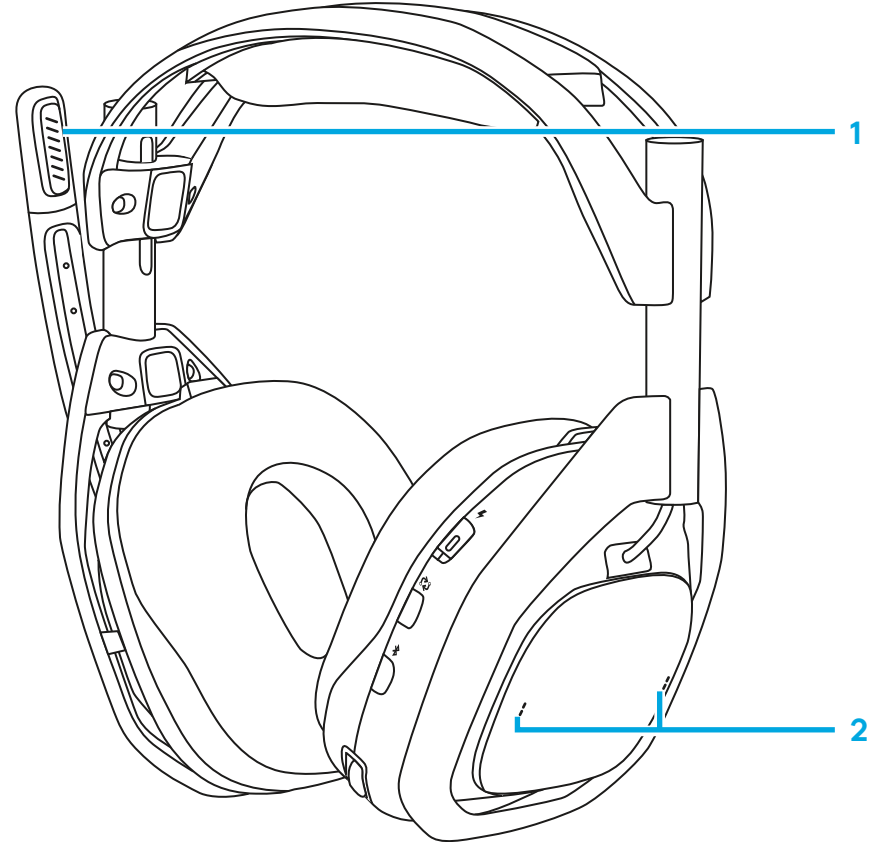

3 Kulaklık Ses Seviyesi ve Ayarı: A50 dahili bir ses seviyesi yönetim ve kontrol sistemine sahiptir; kulaklığın ses seviyesi bağımsızdır ve kaynak sistemle aynı değildir. Ses seviyesi, kontrol tekerleği kullanılarak sezgisel olarak ayarlanır. Ses seviyesi maksimum ve sıfır olduğunda sesli bir bildirim tonu çalar.

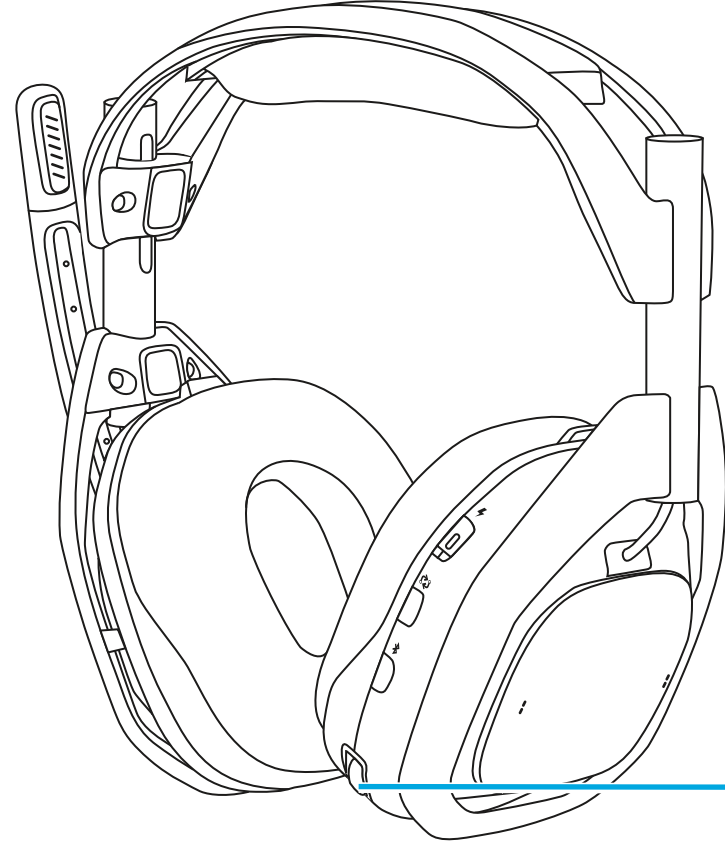

3

4.2 GİRİŞLERİ DEĞİŞTİRME

Birden fazla sistem takılıysa, A50 kulaklığın üzerindeki Güç Anahtarının altında bulunan PLAYSYNC tuşunu kullanarak, sistemler arasında geçiş yapmanızı sağlar.

- 1** Kulaklık baz istasyonuna yerleştirilmiş durumda değilse, PLAYSYNC tuşunun çalışması için cihazın açık olması gerekir. Sistemler arasında geçiş yapmak için bir kez basın. Baz İstasyonunun Giriş LED Göstergesi tepki verecektir.
- 2** Üç sistem de aktif olduğunda, PLAYSYNC tuşuna her basıldığında, sırayla XBOX, PlayStation ve PC'ye geçer.
- 3** Kulaklık, Baz İstasyona yerleştirilmişse, Güç Anahtarı hangi durumda olursa olsun PLAYSYNC tuşunu kullanabilirsiniz.

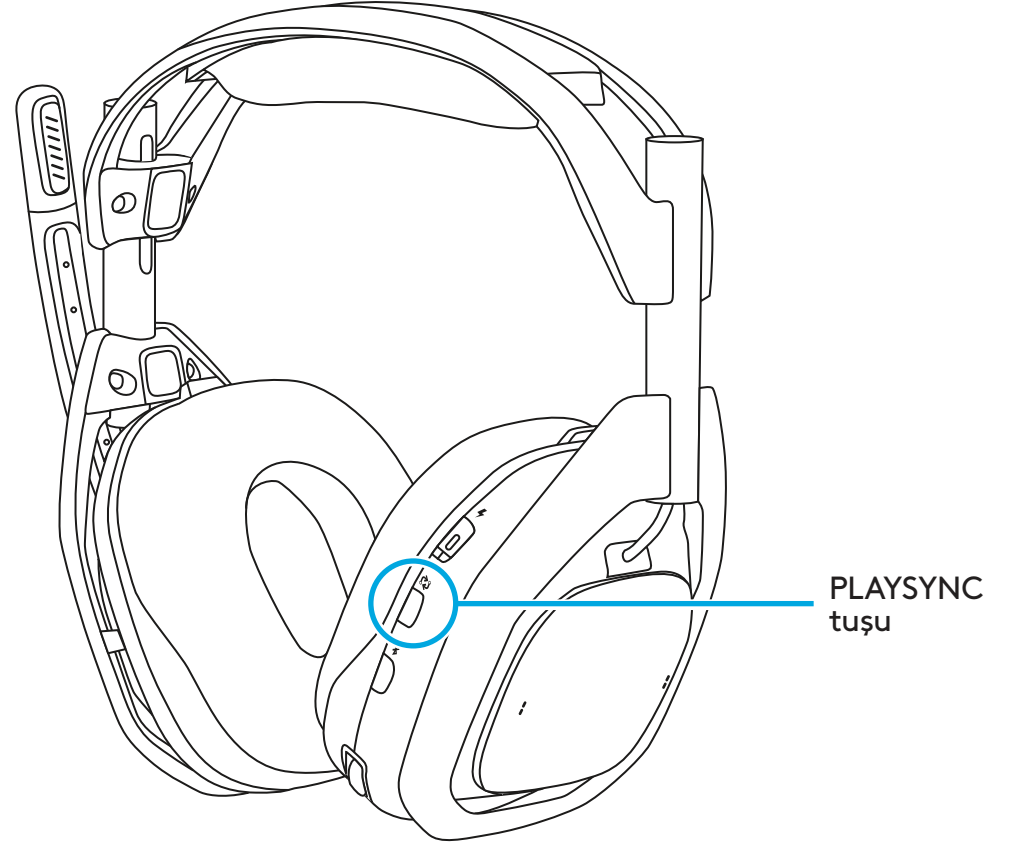

4.3 XBOX

A50 kulaklığı XBOX ile kullanmak için öncelikle yapılandırılmış olduğundan emin olun. A50 kullanım ömrü boyunca geçerli *Dolby Atmos* lisansı gelir.

Yapılandırma

- 1 A50 kulaklığı, Baz İstasyonu dock'una yerleştirin ve gücünü açın.
- 2 XBOX moduna ayarlamak için PLAYSYNC tuşuna basın.
- 3 Kulaklığı baz istasyonundan kaldırın ve açık bırakın, ekrandaki bir bildirim kulaklığın atandığını gösterir. Bu birkaç saniye sürebilir.
- 4 XBOX'ta **Ayarlar > Ses düzeyi ve ses çıkışı > Kulaklık sesi** bölümüne gidin:
 - Kulaklık formatı için, **Stereo sıkıştırılmamış** veya **Kulaklık için Dolby Atmos**'u seçin.
- 5 **Ek seçenekler** altında, diğer her seçeneğin işaretini kaldırın, ayrıca isterseniz, **Kulaklık takılıyken hoparlör sesini kapat** seçeneğini etkinleştirebilirsiniz. Takım sohbetini kullanırken bunu yapmanız önerilir, böylece TV/Hoparlör sesi A50 kulaklığın mikrofonu tarafından alınmaz ve takımınızın iletişimini bozmaz.

Kullanım

- 1 A50 MixAmp teknolojisi XBOX ile sorunsuz bir şekilde entegre olur. A50 ses seviyesi kontrolü ve MixAmp Oyun/Ses dengeleyici durumları XBOX ile eşitlenir, oyun kumandası kullanılarak, ses sekmesi altındaki kılavuz menüsü aracılığıyla görüntülenebilir ve ayrıca ayarlanabilir.
- 2 A50 kulaklık Baz İstasyonuna yerleştirildiğinde/gücü kapatıldığında, XBOX Sesi otomatik olarak TV/Hoparlöre yönlendirilir.

- 3** Kulaklık Baz İstasyonundan kaldırıldığında/gücü açıldığında, *XBOX* Sesi kulaklığa yönlendirilir. Kulaklık atandığında, *XBOX* ekranda bildirim verir.
 - A50 Kulaklık Baz İstasyonundan kaldırıldığında, sesi TV/Hoparlörden vermek için istediğiniz zaman kulaklığı kapatabilirsiniz.
 - Not: Birlikte verilen Dolby Atmos lisansı A50 kulaklığa donanımsal olarak bağlıdır. Bu özelliğin etkinleştirilmesi ve kullanılması için konsola geçerli bir USB bağlantısı kurulması ve A50 Baz İstasyonuna güç sağlanması gerekir.

4.4 PlayStation

A50 kulaklığı PlayStation ile kullanmak için öncelikle yapılandırılmış olduğundan emin olun.

Yapılandırma

- 1** A50 kulaklığı, Baz İstasyonu dock'una yerleştirin ve gücünü açın.
- 2** PS moduna ayarlamak için PLAYSYNC tuşunu kullanın, bir ekran bildirimi kulaklığın algılandığını gösterir.
- 3** Ayarlar > Ses > Ses Çıkışı bölümüne gidin:
 - Çıkış Cihazı olarak **USB Kulaklık (A50)** ögesini seçin.
 - En alta gidip **Ses Biçimi (Öncelik)** altındaki **Doğrusal PCM** ögesini seçin.
- 4** İsteğe bağlı: İstenirse, **3D Ses (Kulaklık)** etkinleştirilebilir ve **Ses Profili** tercihinize göre ayarlanabilir.
- 5** Ardından, **Ayar > Ses > Mikrofon** bölümüne gidin:
 - Giriş Cihazı olarak **USB Kulaklık (A50)** ögesini seçin.

Kullanım

- 1** A50 kulaklığı kullanmak için, ses çıkışının **USB Kulaklık (A50)** ve Mikrofonun **USB Kulaklık (A50)** olarak ayarlandığından emin olun; bu ayarlara oyun kumandanızın **PS** tuşuna basarak, **Ayarlar** veya **Kontrol Merkezi** üzerinden erişebilirsiniz.
- 2** A50 kulaklık ses seviyesi PlayStation'dan ayrı olarak yönetilir ve eşitlenmeyecek şekilde tasarlanmıştır. Kullanmadan önce konforlu bir seviyede olduğundan emin olmak için hem PlayStation hem de A50 ses seviyesini dikkatle ayarlayın.
 - Not: Oyun/Ses dengeleyici özelliği ve kontrolleri PlayStation ile kullanılamaz.
 - Not: Tasarımı uyarınca, PlayStation'ın **Çıkış Cihazını Otomatik Olarak Değiştir** özelliği A50 bağlantısı fiziksel olarak kesildiğinde veya PLAYSYNC tuşu kullanılarak, diğer bir çalıştırma moduna(XBOX veya PC) alındığında, çalışır. Kulaklığın Baz İstasyonuna yerleştirilmesi veya Baz İstasyonundan kaldırılması, konsolun ses çıkışını etkilemez ve yeniden yönlendirilmesine neden olmaz. İstedığınız cihazı seçerek, ses çıkışını elle değiştirebilirsiniz; bunu da, oyun kumandanızın **PS** tuşuna basarak, **Ayarlar** veya **Kontrol Merkezi** üzerinden yapabilirsiniz.

4.5 Switch

A50 Kulaklığı, Baz İstasyonuna yerleştirilmiş durumda Nintendo Switch ile kullanmak için lütfen, şu talimatları izleyin.

Yapılandırma

- 1** A50 kulaklığı, Baz İstasyonu dock'una yerleştirin ve gücünü açın.
- 2** PS moduna ayarlamak için PLAYSYNC tuşunu kullanın, bir ekran bildirimi kulaklığın algılandığını gösterir.

Kullanım

- 1** Baz İstasyonu USB ile bağlandığında ve uygun çalıştırma moduna ayarlandığında, Switch konsolu sesi otomatik olarak A50 kulaklığa yönlendirir.

- 2 A50 kulaklık ses seviyesi Switch'ten ayrı olarak yönetilir ve eşitlenmeyecek şekilde tasarlanmıştır. Kullanmadan önce konforlu bir seviyede olduğundan emin olmak için hem Switch hem de A50 ses seviyesini dikkatle ayarlayın.
 - Not: Oyun/Ses dengeleyici özelliği ve kontrolleri Switch ile kullanılamaz.
 - Not: Switch'in tasarımı ve işlevleri uyarınca, A50 bağlantısı fiziksel olarak kesilmeden veya PLAYSYNC tuşu kullanılarak, diğer bir çalıştırma moduna (XBOX veya PC) ayarlanmadan ses tekrar TV/Hoparlöre verilmez. Kulaklığın Baz İstasyonuna yerleştirilmesi veya Baz İstasyonundan kaldırılması, konsolun ses çıkışını etkilemez ve yeniden yönlendirilmesine neden olmaz.

4.6 PC

A50 kulaklığı XBOX ile kullanmak için öncelikle yapılandırılmış olduğundan emin olun. A50 kulaklık farklı işlevler veya ihtiyaçlar için kullanılacak çeşitli USB Ses bağlantı uç noktaları sunar. A50 kullanım ömrü boyunca geçerli *Dolby Atmos* lisansı ile gelir.

Yapılandırma

- 1 A50 kulaklığı gücü açık olarak Baz İstasyonu dock'una yerleştirin.
- 2 Ürünü, PC moduna ayarlamak için PLAYSYNC tuşuna basın.
- 3 Ayarlar > Ses > Çıkış bölümünde:
 - Çıkış ayarının **A50 Oyun** olarak ayarlandığından emin olun. Sisteminiz artık, bu Ses Uç Noktasını ana çıkış olarak kullanacaktır.
 - İsteğe bağlı: Ayrıca A50 Oyun seçeneğine tıklayıp **Özellikler** bölümüne giderek ve ardından **Uzamsal Ses** açılır menüsünde **Kulaklıklar için Microsoft Windows Sonic** veya **Kulaklıklar için Dolby Atmos** arasından birini seçerek, Uzamsal Ses formatını da ayarlayabilirsiniz.
- 4 Ayarlar > Ses > Giriş bölümünde:
 - Giriş ayarının **A50 Oyun** olarak ayarlandığından emin olun. Sisteminiz artık, A50 kulaklığın mikrofonunu ana mikrofon olarak kullanacaktır.

- 5 İsteğe bağlı: A50 Ses olarak etiketlenmiş ikinci bir USB Ses Çıkış Uç Noktası göreceksiniz. İsterseniz, sohbet uygulamanızı veya oyununuzun sohbet çıkışı, bu Ses Uç Noktasına yönlendirebilirsiniz. Bunu yapmanız, MixAmp Oyun/Ses dengeleyici kontrollerine kulaklığın sağ kulağında bulunan iki pedal anahtar kullanılarak, erişilmesine olanak tanır.
- 6 İsteğe bağlı: A50 yayın Çıkışı olarak etiketlenmiş ikinci bir USB Ses Girişi Uç Noktası göreceksiniz. Bu uç nokta, A50 kulaklığın Yayın Çıkışı özelliği için kullanılır. Ayrıntılar için lütfen, Yayın Çıkışı bölümüne bakın.

Kullanım

- 1 Baz İstasyonu PC'ye bağlandığında ve gücü açıldığında, A50 birincil ses cihazı olarak ayarlanmışsa, her zaman PC'den gelen sesi verir. Kulaklığın Baz İstasyonuna yerleştirilmesi ve Baz İstasyonundan kaldırılması, sistemin ses çıkışını etkilemez ve yeniden yönlendirilmesine neden olmaz.
- 2 A50 kulaklık ses seviyesi PC'den ayrı olarak yönetilir ve eşitlenmeyecek şekilde tasarlanmıştır. Kullanmadan önce konforlu bir seviyede olduğundan emin olmak için hem Windows hem de A50 ses seviyesi ayarlarını kullanın.
 - Not: Birlikte verilen Dolby Atmos lisansı A50 kulaklığa donanımsal olarak bağlıdır. Bu özelliğin etkinleştirilmesi ve kullanılması için konsola geçerli bir USB bağlantısı kurulması ve A50 Baz İstasyonuna güç sağlanması gerekir.

4.7 Bluetooth®

Bluetooth da dahil olmak üzere tüm ses oynatmalar için, A50 kulaklığın Baz İstasyonuna bağlı olması gerekir. Kulaklık, Baz İstasyonun kapsama alanı dışındaysa *Bluetooth* özelliği kullanılamaz.

Yapılandırma

- 1 Kulaklık, Baz İstasyonunun menzilinde ve açık olduğunda.
- 2 *Bluetooth* tuşunu 3 saniye boyunca basılı tutun.

- 3 Bluetooth cihazınızda, eşleştirme listesindeki **A50** ögesini bulun ve bağlanın.
- 4 NOT: A50 kapatılırsa, son kullanılan *Bluetooth* cihazına otomatik olarak yeniden bağlanmaz. *Bluetooth* cihazınızdan A50 kulaklığa yeniden bağlanmayı unutmayın.

Kullanım

- 1 A50 *Bluetooth* cihazınıza bağlandığında, kulaklık üzerindeki *Bluetooth* tuşuna basıldığında, aşağıdaki ses ve oynatma kontrolleri kullanılabilir:
 - Oynat / Duraklat: Tek Dokunma.
 - İleri sarma: Çift Dokunma.
 - Geri Sarma veya Önceki Parça: Üç Kez Dokunma.
- 2 Bir sesli görüşme çağrısı geldiğinde, şu kontroller kullanılabilir:
 - Çağrı Yanıtlama / Sonlandırma: Tek Dokunma.
 - Çağrı Reddetme: Basılı Tutma.
- 3 *Bluetooth* cihazının ses seviyesini (müzik veya aramalar) ayarlamak için *Bluetooth* cihazının ses seviyesi tuşlarını veya kontrollerini kullanmanız yeterlidir.

4.8 Baz İstasyonuna Yerleştirme ve Şarj Etme

A50 ile kullanıma ayrılmış bir harici güç kaynağı gerekir. Lütfen, ürünle birlikte verilen AC adaptörünü kullanın.

A50 kulaklık, kullanılmadığında Baz İstasyonuna yerleştirilecek ve şarj edilecek şekilde tasarlanmıştır. Bu da, kulaklığın yeterince şarj edilmesini ve bir sonraki oturum için hazır olmasını sağlar. Her kullanımdan sonra kulaklığı Baz İstasyonuna takmanızı öneririz. Alternatif olarak, sağ kulakta, kullanım sırasında kablolu şarj ya da hızlı şarj için bir *USB-C* bağlantı noktası bulunur.

Kullanımı

- 1** Kulaklığı Baz İstasyonuna yerleştirmeden önce, kulaklığın doğru yönlendirilmiş olduğundan emin olun; boom mikrofon sol tarafta ve kontrol tuşları size dönük olmalıdır.
- 2** Boom mikrofonu yukarı (sessiz) konuma getirdiğinizden ve kulaklık başlıklarının döndürülmemiş veya içeri size doğru çevrilmemiş olduğundan emin olun.
- 3** Kulaklığı, Baz İstasyonuna yavaşça yerleştirin, bu sayede kulaklığın şarj pinleriyle düzgün bir şekilde hizalanması sağlanır.
- 4** Baz İstasyonunda, kulaklığın şarj durumunu %25'lik kademelerle gösteren 4 LED bulunur.
- 5** Ayrıca, kulaklığın güç anahtarına entegre edilmiş bir LED daha bulunur:
 - Güç Açık / Pil Dolu: Beyaz.
 - Uyku Modu: Yavaşça yanıp sönen beyaz.
 - Pil Şarj Oluyor: Turuncu.
 - Düşük pil seviyesi: Sabit Kırmızı.
 - Kritik pil seviyesi (15 dakikadan az çalma süresi kaldı): Yavaşça yanıp sönen kırmızı.

محتويات العبوة

● سماعة الرأس اللاسلكية A50

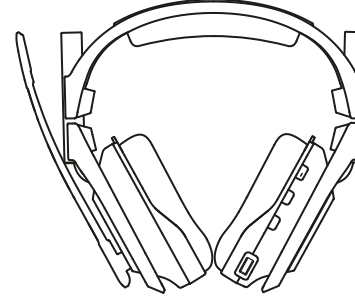

● الوحدة القاعدية لـ A50 USB

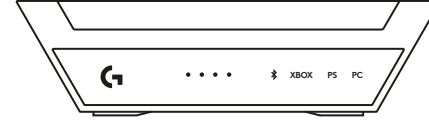

● 1 × كابل USB-C إلى كابل USB-A

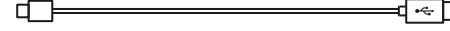

● 1 × كابل USB-C إلى USB-C



● 1 × كابل USB-C إلى محول الطاقة مع رأس التوصيل



● بطاقة Dolby Atmos

● رابط رمز الاستجابة السريعة إلى QSG على الويب وموقع الدعم

● وثيقة المستخدم



نظرة عامة على المنتج

سماعة رأس

- 1 ميكروفون بذراع قابل للطي لكتم الصوت
- 2 وسائد الأذن المغناطيسية
- 3 مفتاح الطاقة مع مؤشر LED
- 4 زر PLAYSYNC
- 5 زر Bluetooth®
- 6 معادل توزيع الصوت لموازنة صوت اللعبة/التحدث
- 7 التحكم في مستوى الصوت
- 8 منفذ شحن USB-C

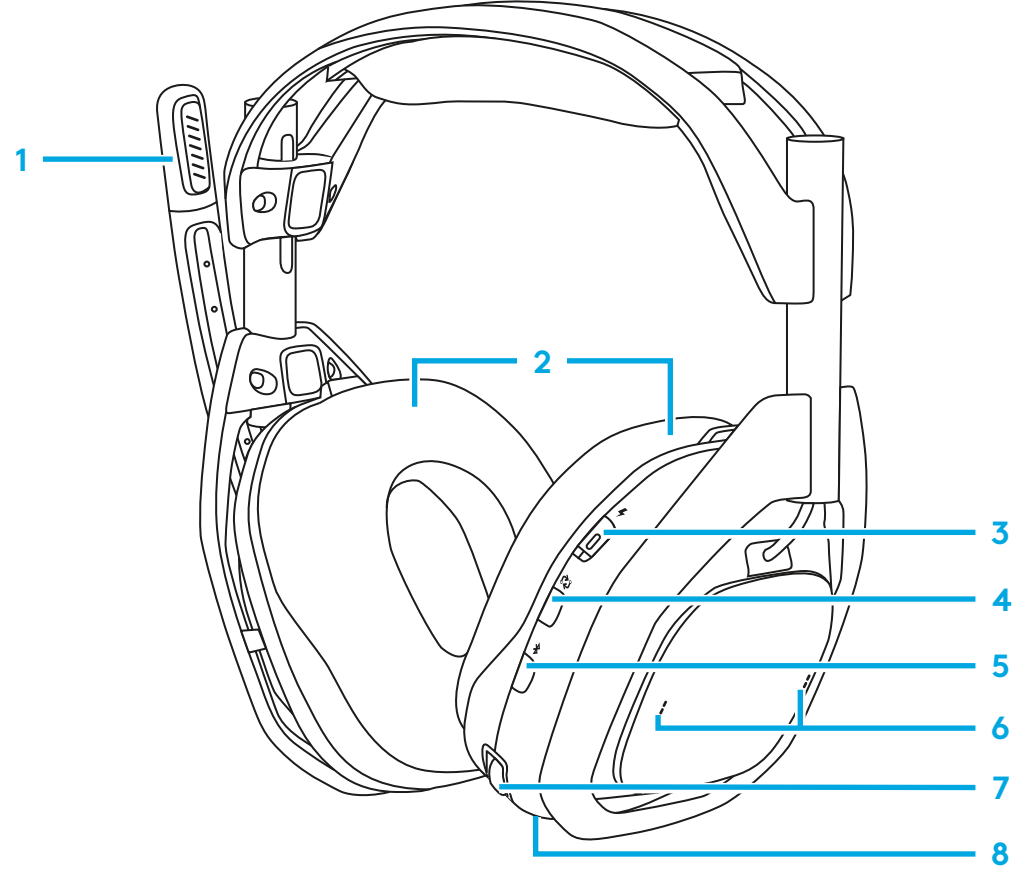

HDMI للوحدة القاعدية

الجزء الأمامي

- 1 مؤشر بطارية سماعة الرأس
- 2 مؤشر Bluetooth®
- 3 مؤشر اختيار المدخل

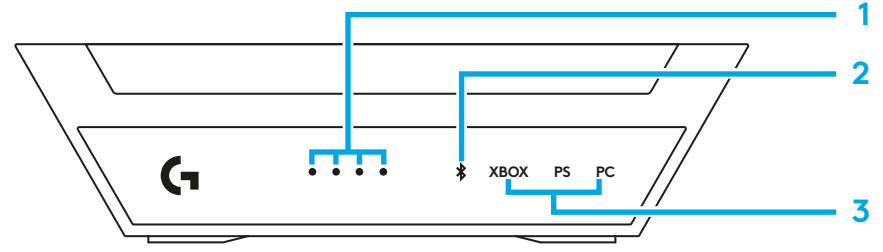

الجزء الخلفي

- 4 مدخلات جهاز XBOX
- 5 مدخلات جهاز PlayStation/Switch
- 6 مصدر طاقة 5 فولت
- 7 مدخل جهاز الكمبيوتر

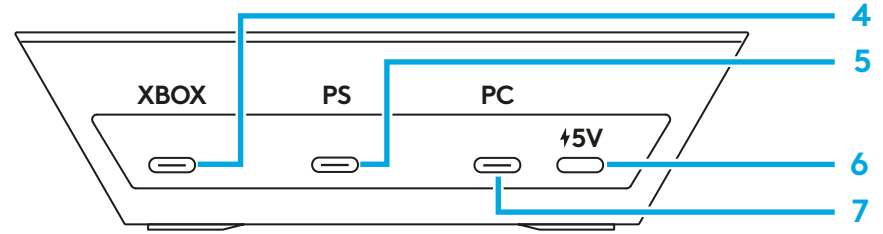

كابل USB-C إلى USB-C

- 1 إلى منفذ طاقة التيار المستمر 5 فولت للوحدة القاعدية
- 2 إلى محول الطاقة.



كابل USB-C إلى كابل A

- 1 إلى وحدة القاعدة
- 2 إلى وحدة التحكم في الألعاب

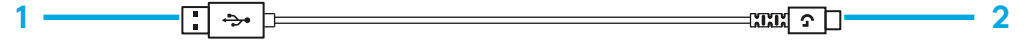

محول الطاقة

- 1 مخرج طاقة 5 فولت تيار مستمر

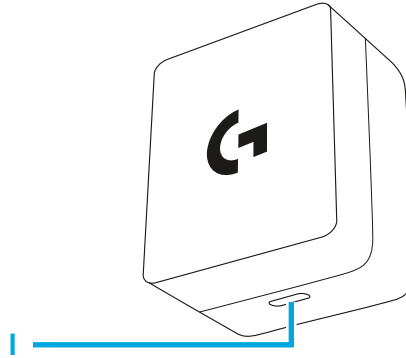

بدء الاستخدام

سماعة الرأس Logitech G A50، المزودة بـ PLAYSYNC Audio وعناصر التحكم في معادل توزيع الصوت لموازنة صوت اللعبة/التحدث ومنافذ USB المتعددة، تتيح لك استخدام سماعة رأس واحدة مع ما يصل إلى 3 أنظمة ألعاب، مع معالجة للصوت وعناصر تحكم محسنة لمنصات متعددة. قم بالتبديل بسرعة بين كل نظام باستخدام زر PLAYSYNC المدمج، الذي تستطيع العثور عليه بسهولة في سماعة الرأس. هناك علامة على منافذ كل نوع نظام على الوحدة القاعدية.

- XBOX: تتوفر عناصر التحكم في معادل توزيع الصوت وموازنة صوت اللعبة/التحدث إذا كان كبل USB متصلاً بمنفذ الوحدة القاعدية المخصص لـ XBOX.
- Playstation, Switch: لن تُتاح عناصر التحكم في معادل توزيع الصوت لموازنة صوت اللعبة/التحدث.
- أجهزة الكمبيوتر التي تعمل بنظام التشغيل Windows/Mac: تتوفر عناصر تحكم في معادل توزيع الصوت لموازنة صوت اللعبة/التحدث طالما تم تكوين تعيين نقطة النهاية الصوتية المناسبة.

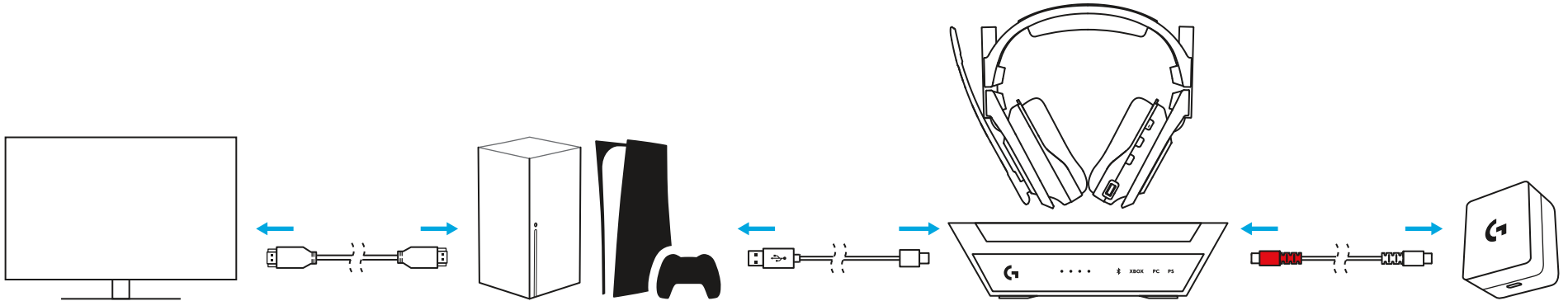

بالنسبة لجهاز الكمبيوتر - تتصل سماعة الرأس A50 بالجهاز الذي يعمل بنظام Windows باستخدام USB-Audio، وتوفر ميزة معادل توزيع الصوت المدمجة نقاط نهاية USB متعددة لتوجيه والاستخدامات للإشارات الصوتية المختلفة من التطبيقات المختلفة. عند التهيئة والتعيين بشكل صحيح، يمكنك ضبط وموازنة مزج صوت اللعبة/التحدث سريعًا باستخدام عناصر التحكم في سماعة الرأس A50.

الجهاز:	نوع برنامج تشغيل الصوت عن طريق USB	الواصف:	ستيريو/أحادية	الحد الأقصى لمعدل البت/معدل العينة
إعادة التشغيل/الإخراج	سماعات الرأس	A50 Game	ستيريو	24 بت/ 48 كيلو هرتز
إعادة التشغيل/الإخراج	سماعة الرأس	A50 Voice	ستيريو	16 بت/ 48 كيلو هرتز
التسجيل/الإدخال	ميكروفون سماعة الرأس	A50 Voice	أحادي:	16 بت/ 48 كيلو هرتز
التسجيل/الإدخال	سلك	A50 StreamPort	ستيريو	16 بت/ 48 كيلو هرتز

تتميز A50 أيضًا بـ StreamPort، مما يسمح لك بإرسال (بث) مزيج من الإشارات الصوتية التي تسمعها على سماعة الرأس خاصتك إلى تطبيق آخر (للتسجيل أو البث). وعبر برنامج Logitech G HUB، يمكنك أيضًا تضمين/استبعاد/ ضبط كل إشارة صوتية بشكل مستقل.

فيما يتعلق بالصوت من خلال Bluetooth - تتميز سماعة الرأس A50 بمستقبل إشارة Bluetooth مدمج في الوحدة القاعدية. يتيح لك ذلك توصيل جهاز ثانوي مثل الهاتف الذكي أو الكمبيوتر اللوحي لسماع الموسيقى وإجراء المكالمات. يجب أن تكون سماعة الرأس A50 ضمن نطاق الوحدة القاعدية لجميع عمليات تشغيل الصوت، بما في ذلك Bluetooth. لن تكون خاصية Bluetooth متاحة إذا كانت سماعة الرأس خارج نطاق الوحدة القاعدية. يمكن ضبط مستوى صوت Bluetooth مباشرة من الجهاز المصدر لإشارة Bluetooth. لمزيد من المعلومات، يرجى مراجعة القسم 4.7 للحصول على تفاصيل حول التوصيل باستخدام Bluetooth.

3.1 توصيل الوحدة القاعدية لـ A50 بالطاقة

مع كابل USB من النوع C إلى C المرفق، أدخل أحد الطرفين في منفذ طاقة التيار المستمر الـ 5 فولت الخاص بالوحدة القاعدية. أدخل الطرف الآخر في محول الطاقة المرفق وفي مقبس الحائط/مصدر الطاقة.

- لا تدعم الوحدة القاعدية طاقة ناقل USB وتتطلب طاقة خارجية لتعمل. يُرفق مع A50 محول طاقة وكابل USB C في العلبة.
- نصيحة: كابل USB من النوع C إلى C المرفق هو من النوع ثنائي الاتجاه، وقد تم ترميز أحد الطرفين باللون الأحمر لمساعدتك في تحديد الكابل المستخدم لتشغيل الوحدة القاعدية لـ A50.

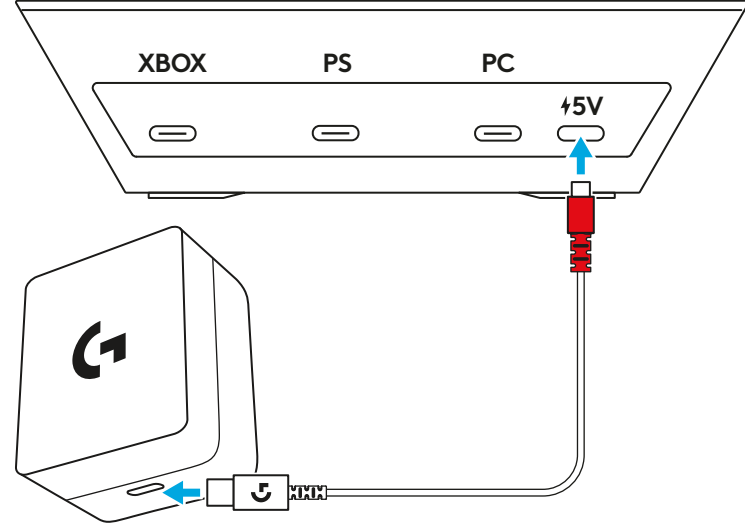

3.2 التوصيل بـ XBOX

قم بتوصيل كابل USB A إلى C من وحدة تحكم XBOX بالمنفذ المسمى "XBOX" في الجزء الخلفي من الوحدة القاعدية لـ A50.

- تتوفر عناصر التحكم في معادل توزيع الصوت وموازنة صوت اللعبة/التحدث الخاصة بـ A50 على أجهزة XBOX، وهي تتيح ضبطًا سريعًا وسهلاً لكل من قنوات التشغيل والدرجشة الصوتية.
- تأكد من توصيل الوحدة القاعدية بمحول الطاقة المرفق، فهي لن تعمل بدون طاقة خارجية.

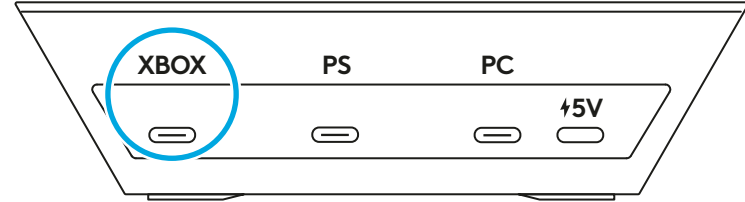

3.3 التوصليل بـ PlayStation

قم بتوصيل كبل USB A إلى C من وحدة تحكم Playstation بالمنفذ المسمى "PS" في الجزء الخلفي من الوحدة القاعدية لـ A50.

- نظرًا لقيود المنصة، فإن عناصر التحكم في معادل توزيع الصوت وموازنة صوت اللعبة/التحدث الخاصة بـ A50 غير متاحة للاستخدام مع PlayStation.
- تأكد من توصيل الوحدة القاعدية بمحول الطاقة المرفق، فهي لن تعمل بدون طاقة خارجية.

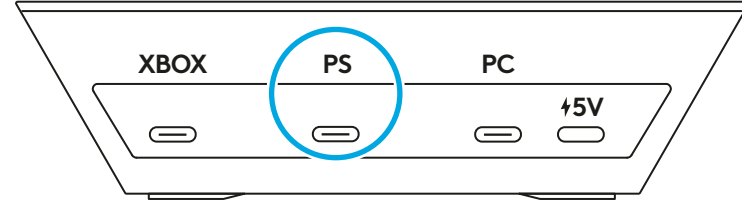

3.4 التوصليل بـ Switch

قم بتوصيل كبل USB A إلى C من وحدة تحكم Switch بالمنفذ المسمى "PS" في الجزء الخلفي من الوحدة القاعدية لـ A50.

- نظرًا لقيود المنصة، فإن عناصر التحكم في معادل توزيع الصوت وموازنة صوت اللعبة/التحدث الخاصة بـ A50 غير متاحة للاستخدام مع PlayStation.
- تأكد من توصيل الوحدة القاعدية بمحول الطاقة المرفق، فهي لن تعمل بدون طاقة خارجية.

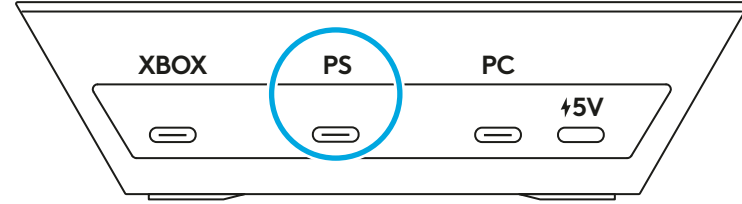

3.5 التوصليل بجهاز الكمبيوتر

قم بتوصيل كبل USB A إلى C من الكمبيوتر الشخصي بالمنفذ المسمى "PC" الموجود في الجزء الخلفي من الوحدة القاعدية لـ A50.

- تتوفر عناصر التحكم في معادل توزيع الصوت وموازنة صوت اللعبة/التحدث الخاصة بـ A50 لنظامي التشغيل Windows و MacOS، وهي تتيح ضبطًا سريعًا وسهلاً لكل من قنوات التشغيل والدردشة الصوتية.
- برغم أن هذا ليس ضروريًا للغاية، يُستحسن توصيل A50 بمنفذ USB-A مُصنّف لـ USB 3.0 فائق السرعة أو أعلى. عادة ما تكون هذه الألوان باللون الأزرق ولكنها ليست كذلك دائمًا. يرجى الرجوع إلى دليل المستخدم الخاص بجهازك.

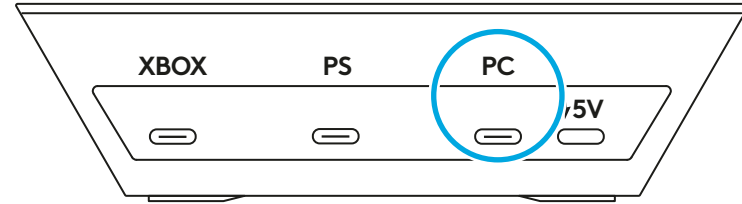

3.6 الاتصال من خلال Bluetooth®

1 تأكد من توصيل محول الطاقة المرفق بمنفذ طاقة التيار المستمر الـ 5 فولت الخاص بالوحدة القاعدية باستخدام كابل USB-C المرفق. لن تعمل الوحدة القاعدية بدون طاقة خارجية.

2 يمكن تبييت سماعة الرأس أو رفعها عن الوحدة القاعدية؛ شغل سماعة الرأس عن طريق تبديل مفتاح التشغيل/الإيقاف الخاص بسماعة الرأس.

3 اضغط مع الاستمرار على زر Bluetooth لمدة 3 ثواني.

4 ابحث عن مؤشر Bluetooth الموجود على اللوحة الأمامية للوحدة القاعدية، ومن المفترض أن يبدأ في الوميض.

5 من جهاز Bluetooth خاصتك، اتصل بـ "A50" في قائمة الاقتران.

- يجب أن تكون سماعة الرأس A50 متصلة بالوحدة القاعدية لتشغيل الصوت بالكامل، بما في ذلك Bluetooth. لن تكون خاصية Bluetooth متاحة إذا كانت سماعة الرأس خارج نطاق الوحدة القاعدية.
- لا تتوفر عناصر التحكم في معادل توزيع الصوت وموازنة صوت اللعبة/التحدث الخاصة بـ A50 لتقنية Bluetooth.

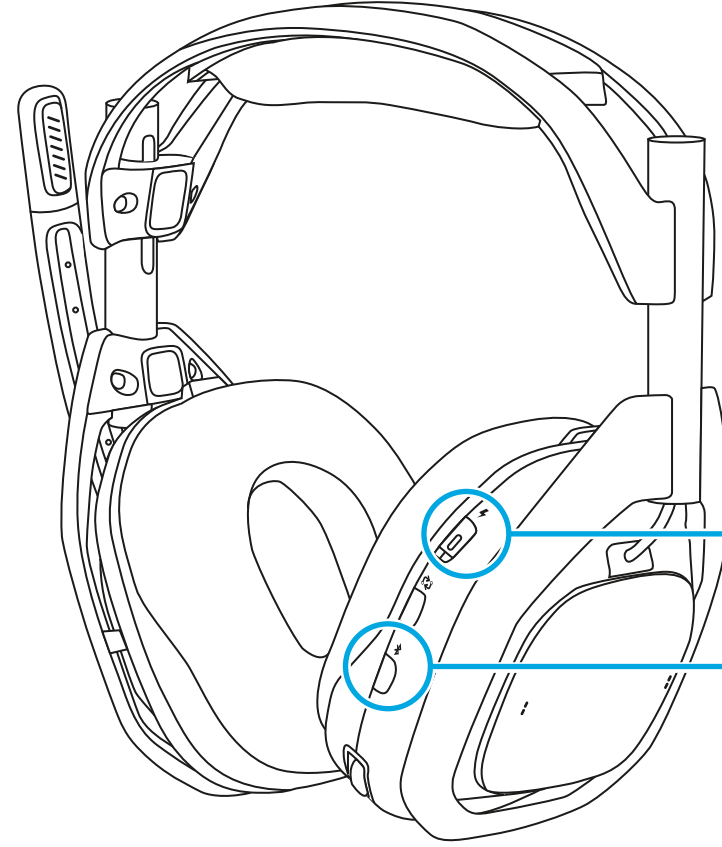

قم بالتبديل إلى ON (تشغيل)

استمر في الضغط لمدة 3 ثواني.

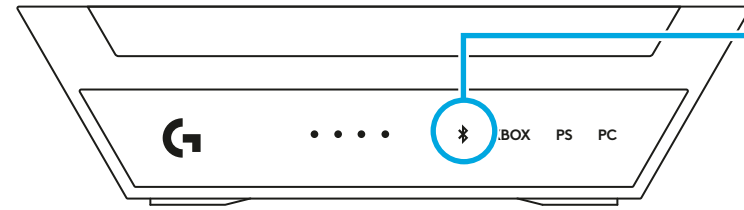

يوميض المؤشر

كيفية الاستخدام

كيفية الإعداد والاستخدام

قبل استخدام A50، يُرجى قراءة القسم التالي للتعرف على عناصر التحكم في سماعة الرأس، وكيفية الإعداد، والنصائح المفيدة لتحقيق أقصى استفادة من سماعة الرأس Logitech G A50 خاصتك. يُرجى الانتقال إلى الأقسام التالية للتعرف على أنواع الأجهزة والأنظمة:

4.1 عناصر التحكم في سماعة الرأس

1 **ميكروفون بخاصية القلب لكتم الصوت:** تتميز سماعة الرأس A50 بميكروفون قابل للتعديل، والذي يتم كتم صوته تلقائيًا عند قلبه بعيدًا. عند لفة إلى الوضع المستقيم بالكامل، تُكتم إشارة الميكروفون على مستوى سماعة الرأس. عند لف ذراع التطويل، ستشعر بنقطة تعشيق ميكانيكية تشير إلى وقت تشغيل كتم الصوت أو فصله.

2 **معادل توزيع الصوت لموازنة صوت اللعبة/التحدث:** على المنصات المدعومة وعند التكوين الصحيح، تستطيع ميزة معادل توزيع الصوت الخاصة بـ A50 إتاحة التعديل الفوري بين إشارتين صوتيتين مختلفتين. يتيح لك ذلك الاتصال بسرعة وموازنة مقدار صوت اللعبة أو المحادثات الصوتية للصدى التي تريد سماعها في أي لحظة. يمكن الوصول إلى أدوات التحكم في معادل توزيع الصوت لموازنة صوت اللعبة/التحدث باستخدام مفاتيح التبديل الموجودين على الأذن اليمنى لسماعة الرأس. سيتم تشغيل نغمة إشعار مسموعة عند نقاط Game Max و Voice Max و Mid.

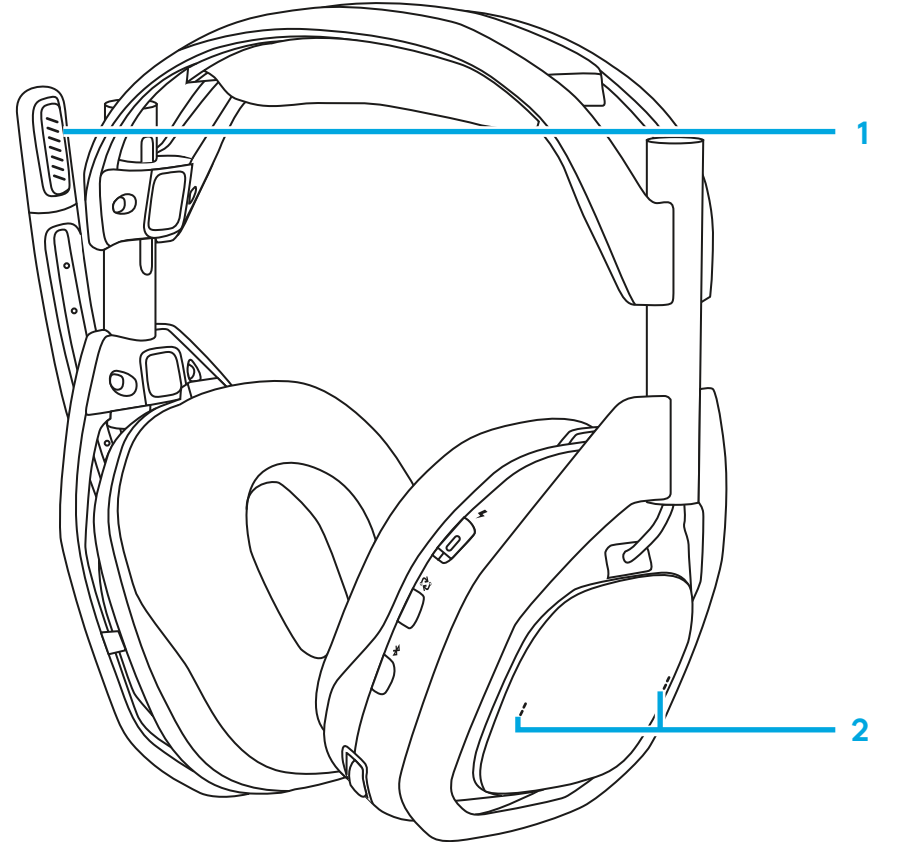

3 مستوى صوت سماعة الرأس وتعديله: تتميز A50 بنظام إدارة وتحكم داخلي في مستوى الصوت؛ مستوى صوت سماعة الرأس مستقل ولا يتزامن مع النظام المصدر. يتم ضبط مستوى الصوت حدسيًا باستخدام عجلة التحكم. سيتم تشغيل نغمة إشعار مسموعة عند نقاط الحد الأقصى لمستوى الصوت ومستوى الصوت صفر.

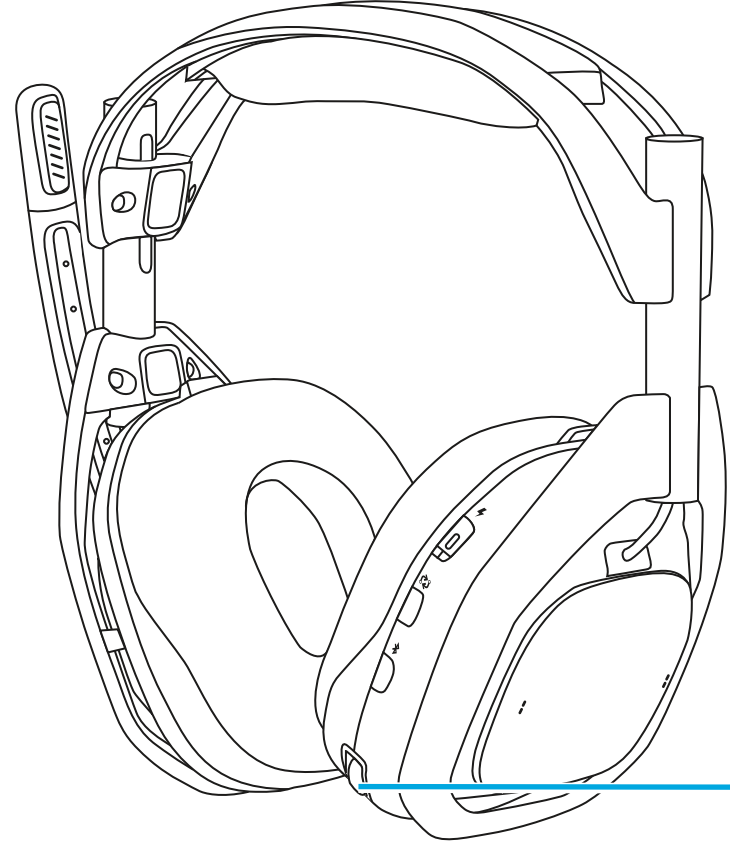

4.2 تغيير المدخلات

في حالة توصيل أنظمة متعددة، تتيح لك A50 التبديل بين كل نظام باستخدام زر PLAYSYNC الذي على سماعة الرأس أسفل مفتاح التشغيل/الإيقاف.

1 عند فصل سماعة الرأس، يجب تشغيل الطاقة حتى يعمل زر PLAYSYNC. اضغط مرة واحدة للتبديل بين الأنظمة. سيستجيب مؤشر LED الخاص بمدخل القاعدة الرئيسية.

2 عندما تكون الأنظمة الثلاثة نشطة، سيؤدي الضغط على زر PLAYSYNC إلى التنقل عبر كل إدخال بشكل تسلسلي، من XBOX إلى PlayStation إلى جهاز الكمبيوتر.

3 يمكنك استخدام زر PLAYSYNC عند توصيل سماعة الرأس بالوحدة القاعدية، بغض النظر عن موضع مفتاح التشغيل/الإيقاف.

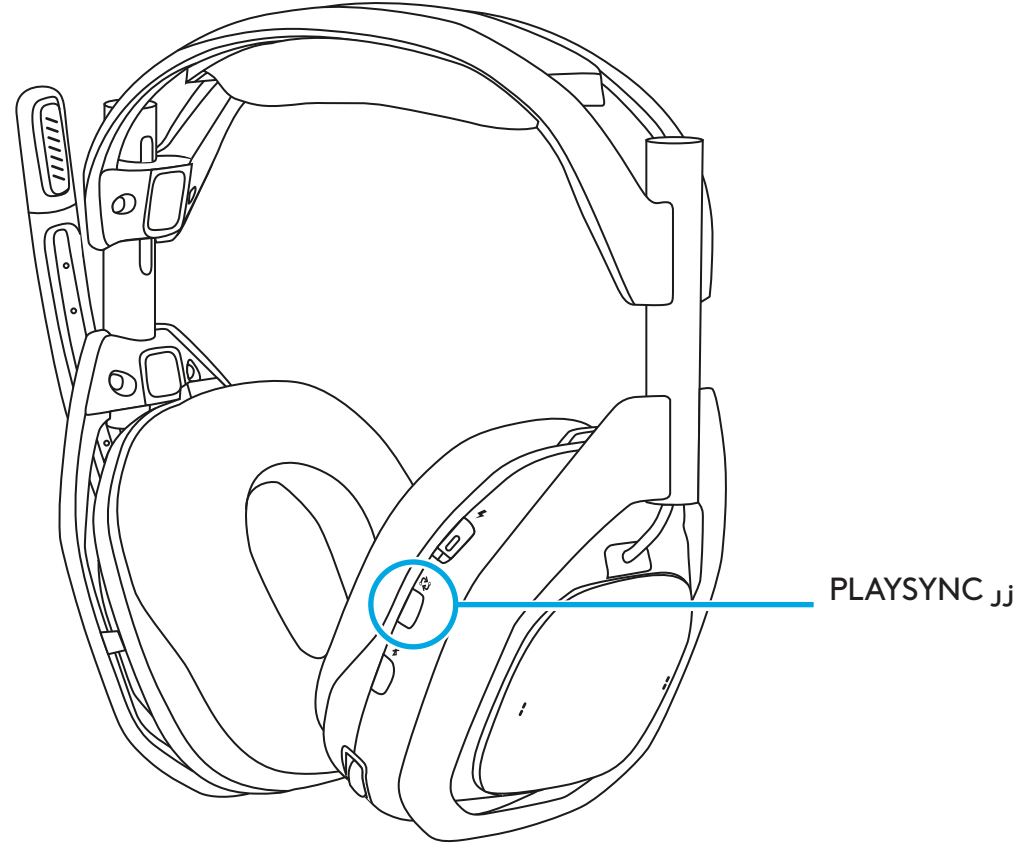

لاستخدام A50 مع جهاز XBOX الخاص بك، يُرجى التأكد من الإعدادات أولاً. تتميز A50 أيضًا بتقنية Dolby Atmos مرخصة مدى الحياة.

الإعداد

- 1 ركب سماعة الرأس A50 في الوحدة القاعدية الرئيسية وشغلها.
- 2 اضغط على زر PLAYSYNC للتعيين في وضع XBOX.
- 3 افصل سماعة الرأس واتركها قيد التشغيل، وسيشير إشعار على الشاشة إلى أنه تم تعيين سماعة الرأس. قد يستغرق هذا عدة ثوان.
- 4 في إعدادات XBOX < مستوى الصوت وإخراج الصوت > صوت سماعة الرأس:
 - بالنسبة لتنسيق سماعة الرأس، حدد ستيريو غير مضغوط أو Dolby Atmos لسماعات الرأس.
- 5 ضمن خيارات إضافية، اترك كل شيء آخر بدون تحديد، ويمكنك اختياريًا تمكين كتم صوت مكبر الصوت عند توصيل سماعة الرأس، إذا كنت تفضل ذلك. يوصى بهذا أثناء الدردشة الجماعية، حتى لا يلتقط ميكروفون A50 الصوت الصادر من التلفاز/مكبر الصوت الخاص بك، مما قد يؤدي إلى التشويش على فريقك.

1 تتكامل تقنية معادل توزيع الصوت الخاصة بـ A50 بسلاسة مع جهاز XBOX الخاص بك. تتم مزامنة عناصر التحكم في مستوى صوت سماعة الرأس A50 وقيم معادل توزيع الصوت لموازنة صوت اللعبة/التحدث مع XBOX، وهي قابلة للعرض والتعديل أيضًا باستخدام يد التحكم الخاصة بك عبر قائمة الدليل ضمن علامة تبويب الصوت.

2 عند تبييت/إيقاف تشغيل سماعة الرأس A50، يتم توجيه الصوت من جهاز XBOX تلقائيًا إلى التلفاز/مكبر الصوت.

3 عند رفع سماعة الرأس/تشغيلها، سيتم توجيه الصوت من جهاز XBOX تلقائيًا إلى سماعة الرأس. سوف يقوم جهاز XBOX بإعلامك على الشاشة عند تعيين سماعة الرأس.

- أثناء رفع سماعة الرأس A50، يمكنك إيقاف تشغيلها في أي وقت لاستئناف تشغيل الصوت على التلفاز/مكبرات الصوت.
- ملاحظة: ترخيص Dolby Atmos المضمن مرتبط بجهاز A50 الخاص بك. يتطلب تنشيط هذه الميزة واستخدامها اتصال USB صالحًا بوحدة التحكم وتوفير الطاقة للوحدة القاعدية لـ A50.

PlayStation 4.4

لاستخدام A50 مع جهاز PlayStation الخاص بك، يُرجى التأكد من تكوينها أولاً.

الإعداد

1 قم بتركيب سماعة الرأس A50 في الوحدة القاعدية الرئيسية وشغلها.

2 استخدم زر PLAYSYNC للتعيين في وضع PS، وسيشير إشعار على الشاشة إلى اكتشاف سماعة الرأس.

3 في الإعدادات < الصوت > إخراج الصوت:

- بالنسبة لجهاز الإخراج، اختر سماعة رأس (A50 USB).
- انتقل للأسفل وضمن نموذج الصوت (الأولوية)، حدد Linear PCM.

4 اختياري: عند الرغبة، يمكن تمكين الصوت ثلاثي الأبعاد (سماعات الرأس) وتعديل ملف تعريف الصوت حسب تفضيلاتك.

5 ثم في الإعدادات < الصوت > الميكروفون:

- بالنسبة لجهاز الإدخال، اختر سماعة الرأس (A50 USB).

الاستخدام

1 لاستخدام سماعة الرأس A50، تأكد من ضبط إخراج الصوت على **سماعة الرأس USB (A50)** وتعيين الميكروفون على **سماعة الرأس USB (A50)**، ويمكن الوصول إلى ذلك باستخدام إما **الإعدادات** أو **مركز التحكم** من خلال الضغط على زر PS الموجود على يد التحكم الخاصة بك.

2 تتم إدارة مستوى صوت سماعة الرأس A50 بشكل منفصل عن جهاز PlayStation، وهي مصممة بحيث لا تتزامن. اضبط مستوى صوت PlayStation وA50 بعناية لضمان مستوى مريح قبل الاستخدام.

- ملاحظة: لن تكون ميزة موازنة صوت اللعبة/التحدث وعناصر التحكم متاحة عند استخدام سماعة الرأس مع جهاز PlayStation.
- ملاحظة: كما تم تصميمها، تعمل ميزة **تبدل جهاز الخرج تلقائيًا** في PlayStation عندما تكون A50 غير متصلة فعليًا أو مضبوطة على وضع تشغيل آخر (XBOX أو جهاز الكمبيوتر)، باستخدام زر PLAYSYNC. لن يؤثر تبييت سماعة الرأس أو رفعها على إخراج الصوت لوحدة التحكم الخاصة بك ولا يتسبب في إعادة توجيه إخراج الصوت. يمكنك اختيار إخراج الصوت يدويًا من خلال تحديد الجهاز المطلوب، ويمكن القيام بذلك باستخدام **الإعدادات** أو **مركز التحكم** بالضغط على زر PS الموجود على يد التحكم الخاصة بك.

Switch 4.5

لاستخدام سماعة الرأس A50 والوحدة القاعدية مع جهاز Nintendo Switch الخاص بك في وضع التبييت، يُرجى اتباع هذه التعليمات.

الإعداد

1 قم بتركيب سماعة الرأس A50 في الوحدة القاعدية الرئيسية وشغلها.

2 استخدم زر PLAYSYNC للضبط في وضع PS؛ سيشير إشعار على الشاشة إلى أنه تم اكتشاف سماعة الرأس.

الاستخدام

1 ستقوم وحدة تحكم Switch تلقائيًا بتوجيه الصوت إلى A50 عندما تكون الوحدة القاعدية متصلة عبر USB ومضبوطة على وضع التشغيل المناسب.

2 تتم إدارة مستوى صوت سماعة الرأس A50 بشكل منفصل عن Switch، وهي مصممة بحيث لا تتم مزامنتها. اضبط مستوى صوت Switch وA50 بعناية لضمان مستوى مريح قبل الاستخدام.

- ملاحظة: لن تكون ميزة موازنة صوت اللعبة/التحدث وعناصر التحكم متاحة عند استخدام سماعة الرأس مع جهاز Switch.
- ملاحظة: نظرًا للطريقة التي تم بها تصميم جهاز Switch ووظائفه، لن تتم استعادة الصوت إلى التلفاز/مكبر الصوت حتي يتم فصل A50 فعليًا أو ضبطها على وضع تشغيل آخر (XBOX أو جهاز الكمبيوتر)، باستخدام زر PLAYSYNC. كما لن يؤثر تبديل سماعة الرأس أو رفعها على إخراج الصوت لوحدة التحكم الخاصة بك ولا يتسبب في إعادة توجيه إخراج الصوت.

4.6 جهاز الكمبيوتر

لاستخدام A50 مع جهاز XBOX الخاص بك، يُرجى التأكد من الإعدادات أولاً. توفر A50 العديد من نقاط نهاية USB الصوتية التي يمكن استخدامها لوظائف أو احتياجات مختلفة. تتميز A50 أيضًا بتقنية Dolby Atmos مرخصة مدى الحياة.

الإعداد

1 قم بتثبيت سماعة الرأس A50 في الوحدة القاعدية، وشغلها.

2 اضغط على زر PLAYSYNC لضبط المنتج في وضع جهاز الكمبيوتر.

3 ضمن الإعدادات < الصوت > الإخراج:

- تأكد من ضبط الإخراج على **A50 Game**. سيستخدم نظامك الآن نقطة النهاية الصوتية هذه كمخرج رئيسي.
- اختياريًا: يمكنك أيضًا تعيين تنسيق الصوت المكاني من خلال النقر على **A50 Game** للانتقال إلى **الخصائص**، ثم ضمن القائمة المنسدلة **للصوت المكاني**، حدد إما **Microsoft Windows Sonic for Headphones** أو **Dolby Atmos** لسماعات الرأس إذا أردت.

4 ضمن الإعدادات < الصوت > الإدخال:

- تأكد من ضبط الإدخال على **إخراج ميكروفون A50**. سيستخدم نظامك الآن A50 باعتبارها الميكروفون الرئيسي.

5 اختياري: ستلاحظ وجود نقطة نهاية ثانوية لإخراج صوت USB تحمل اسم A50 Voice. إذا أردت، يمكنك توجيه تطبيق الدردشة الخاص بك أو مخرجات الدردشة الخاصة باللعبة إلى نقطة النهاية الصوتية هذه. سيؤدي القيام بذلك إلى السماح لعناصر التحكم في معادل توزيع الصوت لموازنة صوت اللعبة/التحدث بالعمل عند الوصول إليها باستخدام مفتاحي التبديل الموجودين على الأذن اليمنى لسמاعة الرأس.

6 اختياري: ستلاحظ أن هناك نقطة نهاية ثانوية لإدخال صوت USB تحمل اسم A50 Stream Out. يتم استخدام هذا لميزة Stream Output لسמاعة الرأس A50. للحصول على التفاصيل، يُرجى الاطلاع على قسم إخراج البث.

الاستخدام

1 عندما تكون المحطة القاعدية متصلة بجهاز الكمبيوتر الخاص بك و قيد التشغيل، ستقوم سماعة الرأس A50 بإخراج الصوت من جهاز الكمبيوتر الخاص بك دائمًا إذا تم تعيينه كجهاز الصوت الأساسي. لن يؤثر تركيب سماعة الرأس وإلغاء تركيبها على إخراج الصوت في نظامك ولا يتسبب في إعادة توجيهه.

2 تتم إدارة مستوى صوت سماعة الرأس A50 بشكل منفصل عن جهاز الكمبيوتر، وهي مصممة بحيث لا تتزامن. استخدم تعديلات مستوى الصوت لكل من Windows و A50 لضمان مستوى مريح قبل الاستخدام.

- ملاحظة: ترخيص Dolby Atmos المضمن مرتبط بجهاز A50 الخاص بك. تنشيط هذه الميزة واستخدامها يتطلب اتصال USB صالحًا بوحدة التحكم وتوفير الطاقة للوحدة القاعدية لـ A50.

Bluetooth® 4.7

يجب أن تكون سماعة الرأس A50 متصلة بالوحدة القاعدية لتشغيل الصوت بالكامل، بما في ذلك Bluetooth. لن تكون خاصية Bluetooth متاحة إذا كانت سماعة الرأس خارج نطاق محطة القاعدة.

التهيئة

1 عندما تكون سماعة الرأس في نطاق الوحدة القاعدية، وقيد التشغيل.

2 اضغط بشكل مستمر على زر Bluetooth لمدة 3 ثوانٍ.

3 على جهاز Bluetooth الخاص بك، ابحث عن A50 في قائمة الاقتران واتصل به.

4 ملاحظة: إذا أوقف تشغيل A50، فلن يعاد الاتصال تلقائيًا بآخر جهاز Bluetooth مستخدم. تذكر إعادة الاتصال بـ A50 من جهاز Bluetooth الخاص بك.

الاستخدام

1 عندما يتم توصيل A50 بجهاز Bluetooth الخاص بك، تصبح عناصر التحكم في الصوت والتشغيل التالية متاحة باستخدام زر Bluetooth الموجود على سماعة الرأس:

- التشغيل/الإيقاف المؤقت نقرة واحدة.
- المسار التالي: نقرتان.
- المسار الخلفي أو المسار السابق: ثلاث نقرات.

2 عند تلقي مكالمة صوتية، تتوفر عناصر التحكم التالية:

- الرد على المكالمة/إنهاء المكالمة: نقرة واحدة.
- رفض المكالمة: انتظار.

3 لضبط مستوى صوت Bluetooth (الموسيقى أو المكالمات)، ما عليك سوى استخدام أزرار أو عناصر التحكم في مستوى الصوت بجهاز Bluetooth.

4.8 التبييت والشحن

تتطلب A50 مصدر طاقة خارجي مخصص. يُرجى استخدام محول التيار المتردد المرفق مع المنتج.

تم تصميم سماعة الرأس A50 بحيث يتم تبييتها وشحنها على الوحدة القاعدية عند عدم الاستخدام. ويضمن هذا أن تكون أن سماعة الرأس مشحونة بشكل كافٍ وجاهزة للجلسة التالية. بعد كل جلسة، نوصي بتوصيل سماعة الرأس بالقاعدة الرئيسية. وخصوصًا عن ذلك، تشتمل سماعة الرأس على منفذ USB-C (على الأذن اليمنى) للسماح بالشحن السلكي أثناء الاستخدام أو الشحن السريع.

الاستخدام

- 1 قبل التركيب، تأكد من أن سماعة الرأس في الاتجاه الصحيح؛ يجب أن يكون ذراع الميكروفون على الجانب الأيسر وتكون أزرار التحكم في مواجهتك.
- 2 تأكد من قلب ذراع الميكروفون إلى الوضع العلوي (كتم الصوت) وعدم تدوير أغطية الأذن أو قلبها للداخل باتجاهك.
- 3 ضع سماعة الرأس برفق على الوحدة القاعدية، حيث سيسمح ذلك لسماعة الرأس بمحاذاة دبابيس الشحن بشكل صحيح.
- 4 تحتوي الوحدة القاعدية على 4 مصابيح LED تشير إلى حالة شحن بطارية سماعة الرأس، بزيادات قدرها 25%.
- 5 تحتوي سماعة الرأس على مؤشر LED واحد مدمج في مفتاح التشغيل/الإيقاف:
 - مشغل/البطارية ممتلئة: أبيض.
 - وضع السكون: أبيض لؤلؤي.
 - جار شحن البطارية: برتقالي.
 - شحن البطارية منخفض: أحمر ثابت.
 - البطارية حرجة (أقل من 15 دقيقة متبقية من وقت التشغيل): أحمر متوهج.

● אוזניות אלחוטיות A50

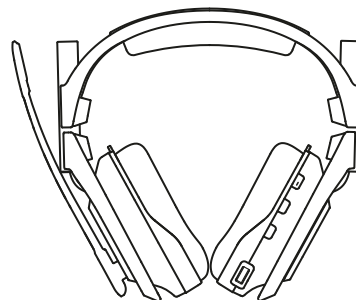

● תחנת בסיס USB A50

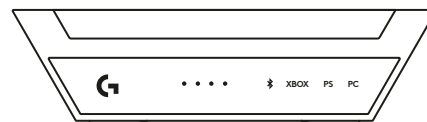

● 1x כבל USB-C ל-USB-A

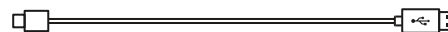

● 1x כבל USB-C ל-USB-C



● 1x מתאם מתח וראש תקע USB-C



● כרטיס Dolby Atmos

● קישור QR לאתר QSG ולאתר תמיכה

● מסמך משתמש



אוזניות

- 1 זרוע מיקרופון שאפשר להזיז כדי להשתיק
- 2 כריות אוזן מגנטיות
- 3 מתג הפעלה/כיבוי ונורת חיווי
- 4 לחצן PLAYSYNC
- 5 לחצן Bluetooth®
- 6 איזון קול/משחק MixAmp
- 7 בקרת עוצמת קול
- 8 יציאת טעינה USB-C

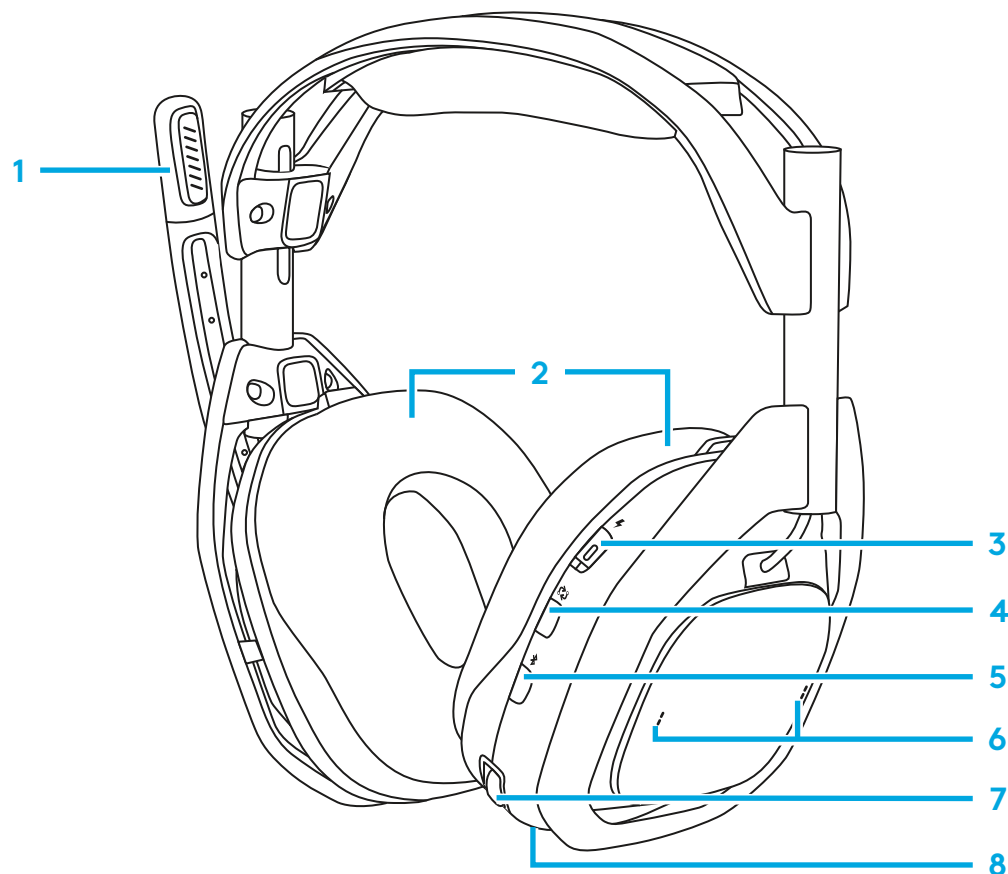

תחנת בסיס HDMI

צד קדמי

- 1 מחוון סוללת אוזניות
- 2 מחוון Bluetooth®
- 3 מחוון בחירת קלט

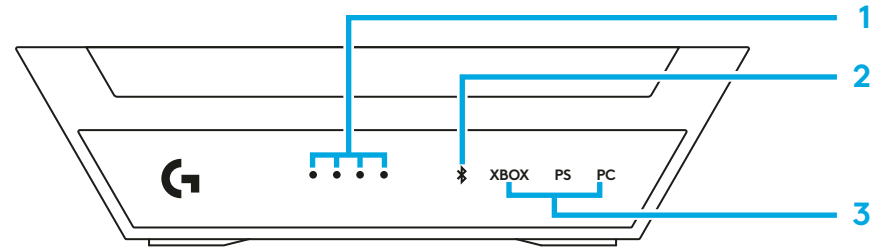

צד אחורי

- 4 כניסות של XBOX
- 5 כניסות ל-PlayStation/Switch
- 6 ספק כוח 5V
- 7 קלט למחשב

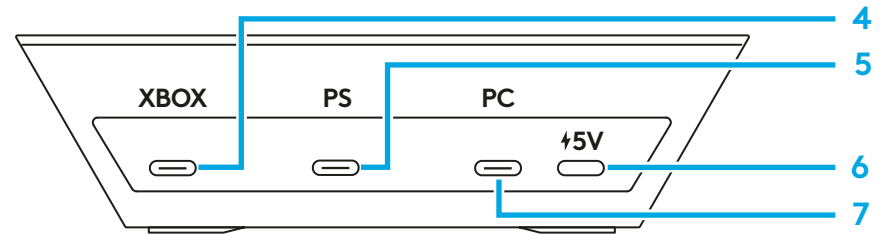

כבל USB-C ל-USB-C

- 1 ליציאת חשמל 5V DC של תחנת בסיס
- 2 למתאם מתח

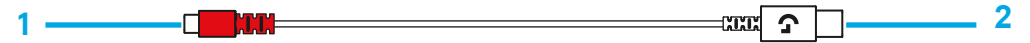

כבל USB-C ל-A

- 1 ל-USB של תחנת בסיס
- 2 לקונסולת המשחק



מתאם מתח

- 1 יציאת חשמל 5 DC וולט

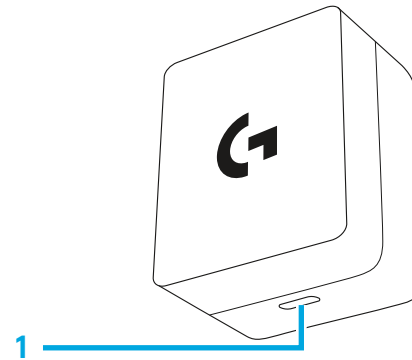

תחילת העבודה

מצויד באודיו MixAmp, PLAYSYNC, בקרות איזון משחק/קול ויציאות USB מרובות, Logitech G A50 מאפשר לך להשתמש בזוג אוזניות אחד עם עד 3 מערכות משחק עם עיבוד שמע ובקרות המותאמות לפלטפורמות מרובות. החלף במהירות בין כל מערכת באמצעות כפתור PLAYSYNC המשולב, הממוקם בנוחות על האוזניות. יציאות עבור כל סוג מערכת מסומנות בבסיס תחנת הבסיס (BaseStation).

- XBOX: פקדי MixAmp ואיזון המשחק/קול זמינים אם כבל ה-USB מחובר ליציאת תחנת הבסיס המיועדת ל-XBOX.
- PlayStation, Switch: פקדי איזון משחק/קול MixAmp לא יהיו זמינים.
- מחשבי Windows/Mac: פקדי איזון משחק/קול MixAmp זמינים כל עוד הוגדרה הקצאת נקודת קצה נכונה של שמע.

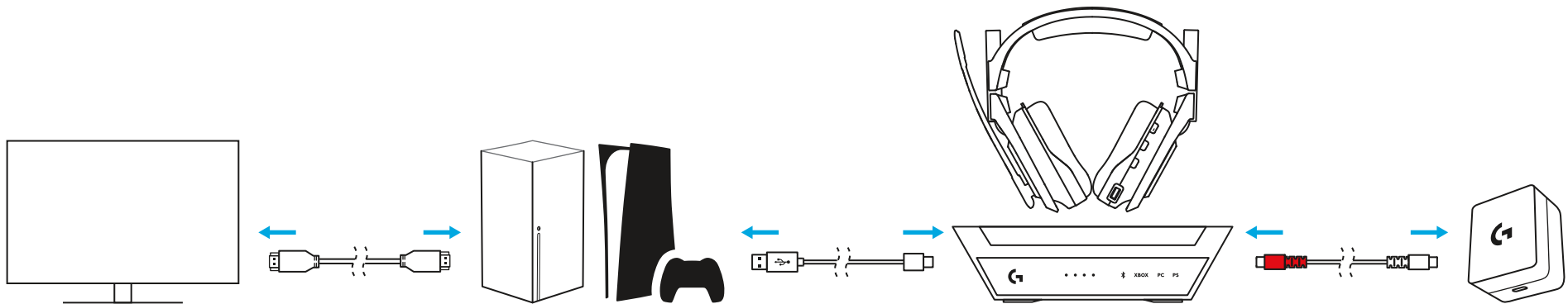

למחשב - ה-A50 מתחבר למכשיר של Windows באמצעות USB-Audio, תכנת MixAmp המשולבת מציעה נקודות קצה USB מרובות לניתוב תכליתי של אותות שמע שונים מיישומים שונים. כאשר הוא מוגדר ומוקצה כראוי, ניתן להתאים ולאזן במהירות, תוך כדי תנועה, את שילוב המשחק/קול באמצעות פקדי האוזניות A50.

מכשיר	סוג שמע ב-USB	מתאר	סטריאו/מונו	מקסימום קצב סיביות/דגימה
הפעלה/פלט	אוזניות	משחק A50	סטריאו	24 סיביות/48 קילו הרץ
הפעלה/פלט	אוזניה	קול A50	סטריאו	16 סיביות/48 קילו הרץ
הקלטה/קלט	מיקרופון אוזניות	קול A50	מונו	16 סיביות/48 קילו הרץ
הקלטה/קלט	קו	A50 StreamPort	סטריאו	16 סיביות/48 קילו הרץ

ה-A50 כוללות גם StreamPort, כדי לאפשר לשלוח (להזרים) ערבוב של אותות שמע ששומעים מהאוזניות אל אפליקציה אחרת (להקלטה או לשידור). באמצעות תוכנת G HUB של Logitech G אפשר גם לכלול/להוציא/לכוון כל אות שמע בנפרד.

מידע על שמע ב-Bluetooth - ה-A50 כוללות מקלט Bluetooth המשולב בתחנת הבסיס. כך אפשר להתחבר למכשיר משני, כגון טלפון חכם או טאבלט, עבור מוזיקה ושיחות. אוזניות A50 צריכות להימצא בטווח של תחנת הבסיס לכל הפעלת שמע, כולל Bluetooth. תכנת ה-Bluetooth לא תהיה זמינה אם האוזניות לא נמצאות בטווח של תחנת הבסיס. את עוצמת הקול ב-Bluetooth אפשר לכוון ישירות ממכשיר המקושר ל-Bluetooth. לפרטים נוספים על חיבור Bluetooth, אפשר לעיין בסעיף 4.7.

3.1 חיבור תחנת הבסיס של A50 לחשמל

עם הכבל המצורף ל-USB Type C, הכנס קצה אחד ליציאת החשמל DC 5v של תחנת הבסיס. הכנס את הקצה השני למתאם החשמל המצורף ולשקע קיר/מקור חשמל.

- תחנת הבסיס אינה תומכת בחשמל מאפיק USB ודורשת חשמל חיצוני כדי לתפקד. ה-A50 כוללות מתאם מתח וכבל USB C בקופסה.
- עצה: כבל ה-USB Type C ל-C המצורף הוא דו-כיווני, קצה אחד קודד בצבע אדום כדי לעזור לך לזהות איזה כבל משמש להפעלת תחנת הבסיס של A50.

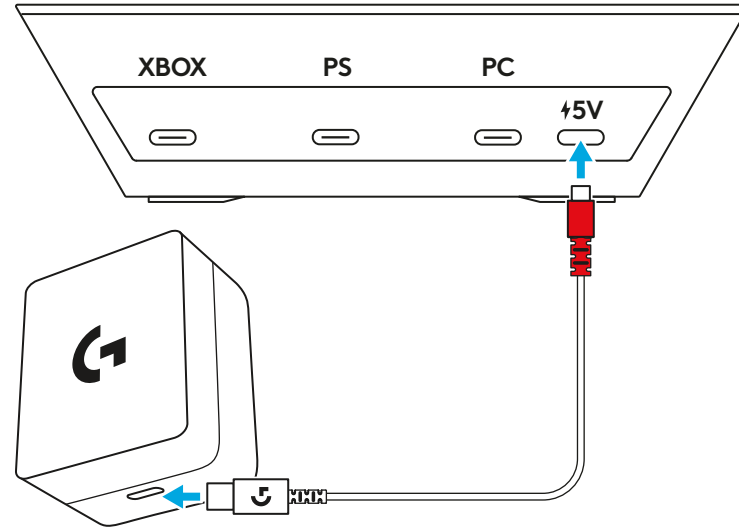

3.2 חיבור ל-Xbox

חבר כבל USB A ל-C מקונסולת ה-XBOX ליציאה המסומנת כ-"XBOX" בחלק האחורי של תחנת הבסיס של A50.

- פקדי MixAmp ומאזן משחק/קול של A50 זמינים ב-XBOX, הם מאפשרים התאמה מהירה וקלה לערוצי שמע וגם לצ'אט קולי.
- ודא שתחנת הבסיס מחוברת למתאם החשמל המצורף, היא לא תפעל ללא חשמל חיצוני.

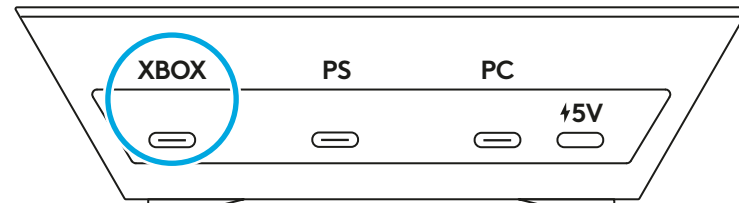

3.3 חיבור ל-PlayStation

חבר כבל USB A ל-C ממסוף ה-Playstation ליציאה המסומנת כ-"PS" בחלק האחורי של תחנת הבסיס של A50.

- בשל מגבלות הפלטפורמה, פקדי MixAmp ומאזן משחק/קול של A50 אינם זמינים לשימוש ב-Playstation.
- ודא שתחנת הבסיס מחוברת למתאם החשמל המצורף, היא לא תפעל ללא חשמל חיצוני.

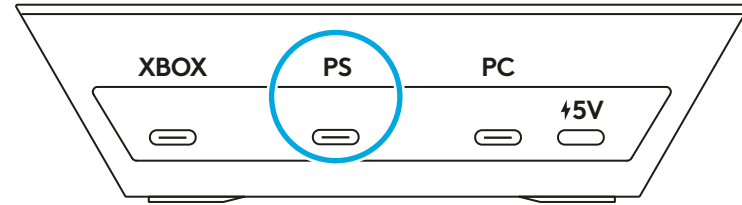

3.4 התחברות ל-Switch

חבר כבל USB A ל-C ממעגן קונסולת ה-Switch ליציאה המסומנת כ-"PS" בחלק האחורי של תחנת הבסיס של A50.

- בשל מגבלות הפלטפורמה, פקדי MixAmp ומאזן משחק/קול של A50 אינם זמינים לשימוש ב-Playstation.
- ודא שתחנת הבסיס מחוברת למתאם החשמל המצורף, היא לא תפעל ללא חשמל חיצוני.

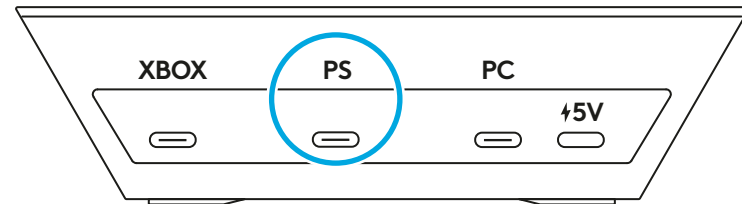

3.5 חיבור למחשב

חבר כבל USB A ל-C מהמחשב ליציאה המסומנת כ-"מחשב" בחלק האחורי של תחנת הבסיס של A50.

- פקדי MixAmp ומאזן משחק/קול של A50 זמינים ב-Windows וב-MacOS, הם מאפשרים התאמה מהירה וקלה לערוצי שמע וגם לצ'אט קולי.
- למרות שאין זה הכרחי, מומלץ לחבר את A50 ליציאת USB-A עם דירוג USB 3.0 SuperSpeed ומעלה. אלה יציאות כחולות בדרך כלל, אבל לא תמיד. יש לעיין במדריך למשתמש של המכשיר.

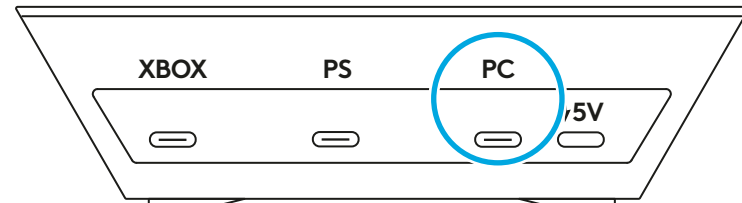

3.6 התחברות ל-Bluetooth®

1 ודא שמתאם החשמל המצורף מחובר ליציאת החשמל 5V DC של תחנת הבסיס באמצעות כבל ה-USB-C המצורף. תחנת הבסיס לא תפעל ללא כוח חיצוני.

2 את האוזניות אפשר לעגון ולהוציא מעגינה בתחנת הבסיס; את האוזניות אפשר להפעיל באמצעות מתג ההפעלה/כיבוי שלהן.

3 לחץ על הלחצן Bluetooth, והחזק אותו למשך 3 שניות.

4 מצא את מחוון ה-Bluetooth בלוח הקדמי של תחנת הבסיס, הוא אמור להתחיל להבהב.

5 ממכשיר ה-Bluetooth שלך, התחבר ל-A50™ ברשימת השיוך.

- את אוזניות A50 צריך לחבר לתחנת הבסיס לכל הפעלת שמע, כולל Bluetooth. תכונת ה-Bluetooth לא תהיה זמינה אם האוזניות לא נמצאות בטווח של תחנת הבסיס.
- פקדי MixAmp ואיזון משחק/קול של A50 אינם זמינים עבור Bluetooth.

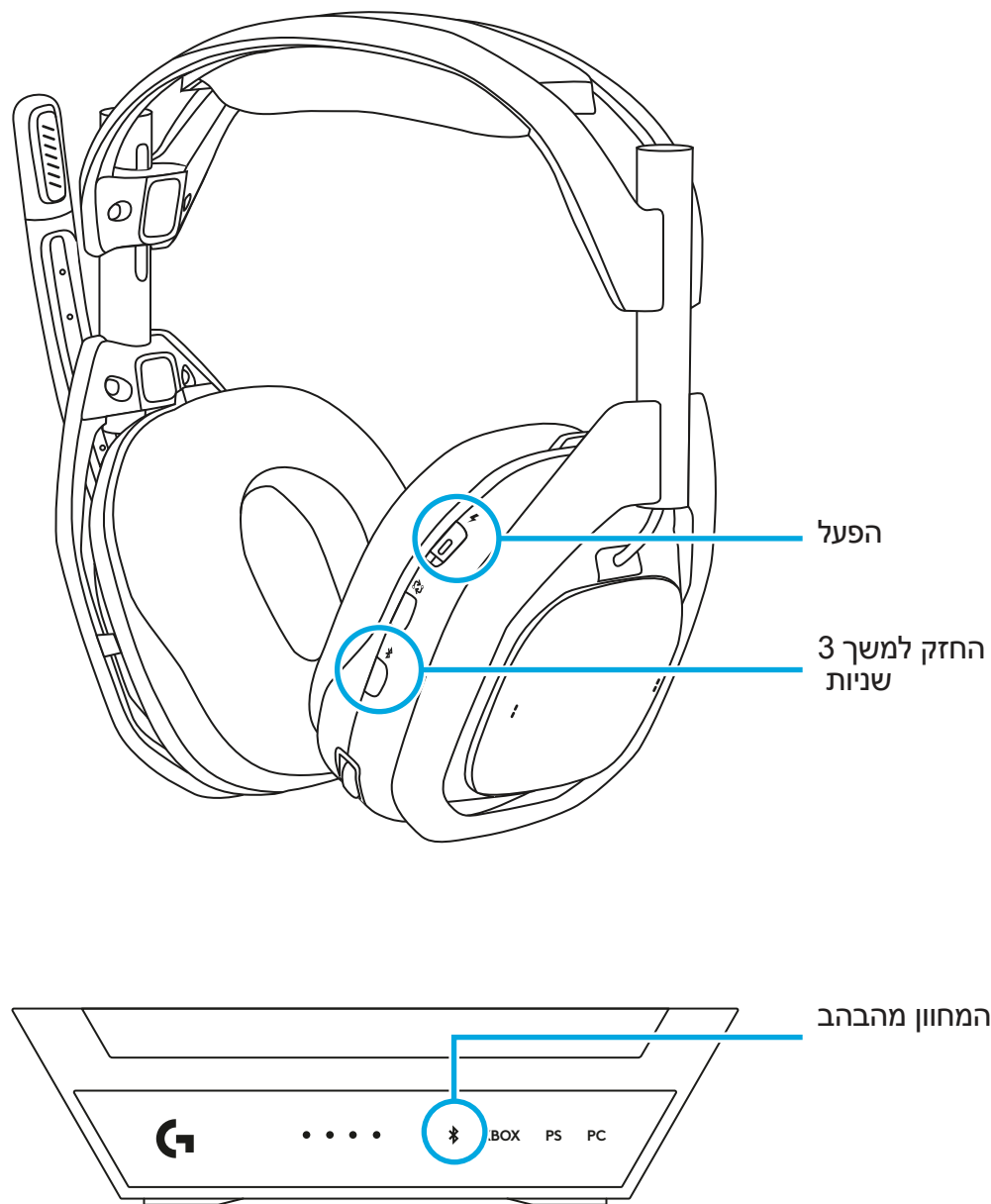

איך להשתמש

כיצד להגדיר ולהשתמש

לפני השימוש ב-A50, אנא קרא את הסעיף הבא כדי להכיר את פקדי האוזניות, כיצד להגדיר את התצורה וטיפים מועילים כדי להפיק את המרב מ-Logitech G A50. עבור לסעיפים הבאים עבור סוגי ההתקנים והמערכת:

4.1 פקדי האוזניות

1 מיקרופון שאפשר להזיז כדי להשתיק: אוזניות ה-A50 כוללות מיקרופון עם זרוע מתכווננת המושתק אוטומטית כאשר היא מתהפכת. כשהזרוע נמצאת במצב הכי עליון, אות המיקרופון מושתק ברמת האוזניות. בעת סיבוב הזרוע, תרגיש נקודת חיבור מכנית המציינת מתי ההשתקה מופעלת או מנותקת.

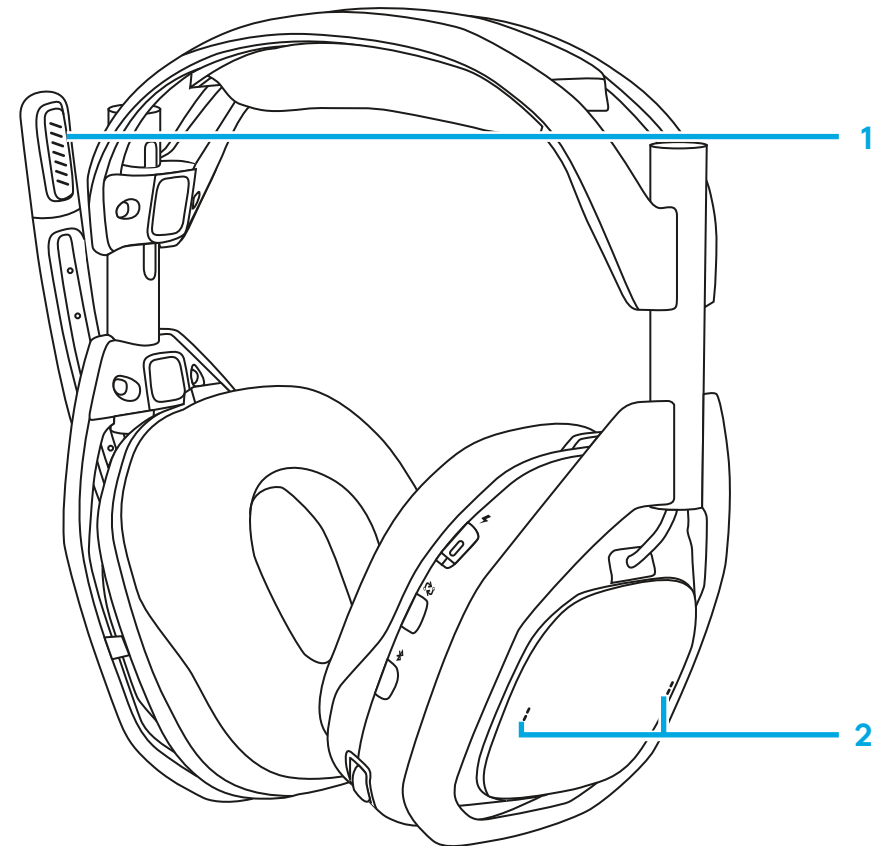

2 איזון קול/משחק MixAmp: בפלטפורמות נתמכות וכאשר היא מוגדרת כראוי, תכונת MixAmp של A50 מאפשרת התאמה תוך כדי תנועה בין שני אותות שמע נפרדים. היא מאפשרת לך להתחבר במהירות ולאזן את כמות השמע של המשחק או פטפוט קולי של חבר שברצונך לשמוע בכל רגע נתון. פקדי איזון משחק/קול MixAmp נגישים באמצעות שני מתגי ההנעה הממוקמים בצד האוזן הימנית של האוזניות. בנקודות Game Max (מקסימום משחק), Mid (אמצע) ו-Voice Max (מקסימום קול), יושמע צליל התראה.

3

עוצמת קול באוזניות וכוון: A50 כוללות מערכת פנימית לשליטה בעוצמת הקול ולניהולה; עוצמת הקול של האוזניות מוגדרת עצמאית, ואינה מסתכנת עם מערכת המקור. את עוצמת הקול אפשר לכוון באופן אינטואיטיבי מגלגל הבקרה. בנקודות המקסימום והאפס של עוצמת הקול, יושמע צליל התראה.

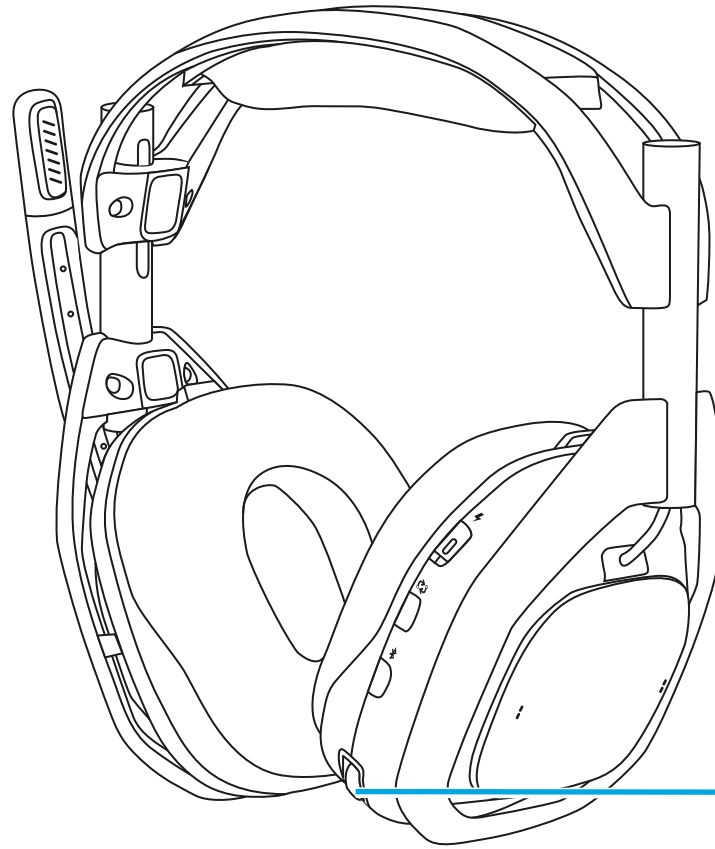

3

4.2 מעבר בין מקורות קלט

אם מחוברות כמה מערכות, A50 יאפשרו לך לעבור בין כל המערכות באמצעות הלחצן PLAYSYNC, שנמצא על האוזניות, מתחת למתג ההפעלה/כיבוי.

1 כשהאוזניות לא בעגינה בתחנה, המתג חייב להימצא במצב הפעלה כדי שלחצן PLAYSYNC יתפקד. לחיצה אחת תעבור בין המערכות בצורה מחזורית. נורת חיווי הקלט של תחנת הבסיס תגיב.

2 כאשר כל שלוש המערכות פעילות, לחיצה על הלחצן PLAYSYNC תעבור בין כל מקורות הקלט ברצף, מ-XBOX ל-PlayStation למחשב האישי.

3 אפשר להשתמש בלחצן PLAYSYNC כשהאוזניות בעגינה בתחנת הבסיס, ללא תלות במצב שבו נמצא מתג ההפעלה/הכיבוי.

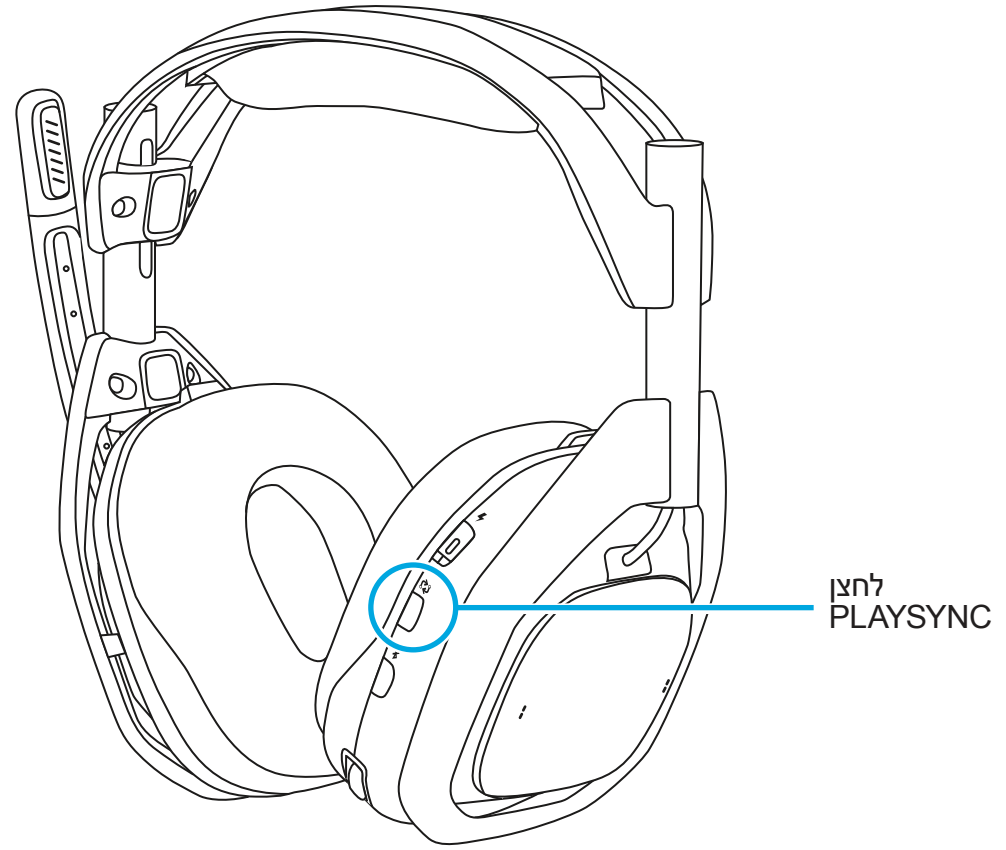

כדי להשתמש ב-A50 עם ה-XBOX שלך, ודא שהוא מוגדר תחילה. ל-A50 יש גם Dolby Atmos עם הרישיון הכלול לכל החיים.

הגדרה

- 1 יש לשים את אוזניות A50 בנקודת העגינה של תחנת הבסיס כשהן מופעלות.
- 2 לחץ על הלחצן PLAYSYNC כדי להגדיר אותו במצב XBOX.
- 3 בטל את העגינה של האוזניות והשאר אותן מופעלות, הודעה על המסך תציין שהאוזניות הוקצו. פעולה זו יכולה לארוך מספר שניות.
- 4 בהגדרות XBOX < עוצמת קול ופלט שמע < שמע אוזניות:
 - עבור האפשרות Headset format (פורמט אוזניות), בחר ב-Stereo uncompressed (סטריאו בלי דחיסה) או ב-Dolby Atmos for Headphones (Dolby Atmos לאוזניות).
- 5 תחת אפשרויות נוספות, השאר את כל השאר ללא סימון, לחלופין תוכל להפעיל את השתקת שמע הרמקול כאשר האוזניות מחוברות, אם אתה מעדיף את האפשרות הזו. אפשרות זו מומלצת בזמן צ'אט קבוצתי, כך שהשמע מהטלוויזיה/הרמקול שלך לא ייקלט על ידי מיקרופון A50 שלך ויפריע לצוות שלך.

שימוש

- 1 טכנולוגיית MixAmp ב-A50 משתלבת בצורה חלקה עם ה-XBOX שלך. בקרת עוצמת הקול של A50 ומצבי איזון משחק/קול MixAmp מסונכרנים ל-XBOX, הם ניתנים לצפייה וגם מתכווננים באמצעות הבקר שלך דרך תפריט המדריך תחת הלשונית שמע.
- 2 כאשר אוזניות A50 נמצאות בעגינה/כבויים, השמע מ-XBOX מנותב אוטומטית לטלוויזיה/לרמקול.

- 3 כשהאוזניות לא בעגינה או כשהן מופעלות, שמע מה-XBOX יועבר בחזרה אל האוזניות. *XBOX* יודיע על המסך כאשר האוזניות מוקצות.
- כאשר אוזניות A50 לא נמצאות בעגינה, אפשר לכבות אותן בכל עת כדי להמשיך להפעיל שמע בטלוויזיה/ברמקולים.
 - הערה: רישיון Dolby Atmos הכלול מחובר לחומרה של ה-A50 שלך. הפעלה ושימוש בתכונה זו דורשת חיבור USB חוקי לקונסולה וחשמל המסופק לתחנת הבסיס של A50.

PlayStation 4.4

כדי להשתמש ב-A50 עם ה-PlayStation שלך, ודא שהן מוגדרות תחילה.

הגדרה

- 1 יש לשים את אוזניות A50 בנקודת העגינה של תחנת הבסיס כשהן מופעלות.
- 2 השתמש בלחצן PLAYSYNC כדי להגדיר אותן במצב PS, הודעה על המסך תציין שהאוזניות זוהו.
- 3 תחת **Setting** (הגדרות) < **Sound** (צליל) < **Audio Output** (פלט שמע):
 - עבור **Output Device** (התקן פלט), בחר **(USB Headset (A50)** (אוזניות USB A50).
 - נווט לתחתית, ותחת **Audio Form (Priority)** (צורת שמע (עדיפות)), בחר באפשרות **Linear PCM**.
- 4 אופציונלי: אם תרצה, ניתן להפעיל **(3D Audio (Headphones)** (שמע תלת מימדי (אוזניות)) ולהתאים את **Audio Profile** (פרופיל השמע) להעדפתך.
- 5 ואז ב-**Setting** (הגדרה) < **Sound** (שמע) < **Microphone** (מיקרופון):
 - עבור **Input Device** (התקן קלט), בחר ב-**(USB Headset (A50)** (אוזניות USB (A50)).

1 כדי להשתמש באוזניות A50, ודא שפלט השמע מוגדר ל-**USB Headset (A50)** (אוזניות USB (A50)) והמיקרופון מוגדר ל-**USB Headset (A50)** (אוזניות USB (A50)), ניתן לגשת אליהם דרך **Settings** (הגדרות) או **Control Center** (מרכז הבקרה) על ידי לחיצה על הלחצן **PS** בבקר שלך.

2 עוצמת הקול של אוזניות A50 מנוהלת בנפרד מה-PlayStation ומתוכנת לא להסתנכרן. התאם בזהירות את עוצמת הקול של ה-PlayStation וגם של A50 כדי להבטיח רמה נוחה לפני השימוש.

- הערה: התכונה והבקורות של איזון המשחק/קול לא יהיו זמינים בשימוש עם ה-PlayStation.
- הערה: כפי שתוכנן, התכונה **Switch Output Device Automatically** (החלף את מכשיר הפלט אוטומטית) של PlayStation פועלת כאשר ה-A50 מנותקות פיזית או מוגדרות למצב הפעלה אחר (XBOX או מחשב אישי), באמצעות הלחצן **PLAYSYNC**. עגינה או ביטול העגינה של האוזניות לא תשפיע על פלט השמע של הקונסולה ולא תגרום להפניה מחדש. ניתן לבחור ידנית את פלט השמע על ידי בחירת המכשיר הרצוי, ניתן לעשות זאת באמצעות **Settings** (הגדרות) או **Control Center** (מרכז הבקרה) על ידי לחיצה על הלחצן **PS** בבקר שלך.

Switch 4.5

כדי להשתמש באוזניות A50 ובתחנת הבסיס עם ה-Nintendo Switch במצב עגינה, אנא עקוב אחר ההוראות הבאות.

הגדרה

1 יש לשים את אוזניות A50 בנקודת העגינה של תחנת הבסיס כשהן מופעלות.

2 השתמש בלחצן **PLAYSYNC** כדי להגדיר אותן במצב **PS**, הודעה על המסך תציין שהאוזניות זוהו.

שימוש

1 קונסולת Switch תנתב אוטומטית את השמע ל-A50 כאשר תחנת הבסיס מחוברת באמצעות USB ומוגדרת למצב הפעלה המתאים.

2

עוצמת הקול של אוזניות A50 מנוהלת בנפרד מ-Switch ומתוכנתת לא להסתכרן. התאם בזיהרות את עוצמת הקול של ה-Switch וגם של A50 כדי להבטיח רמה נוחה לפני השימוש.

- הערה: התכונה והבקורות של איזון המשחק/קול לא יהיו זמינים בשימוש עם ה-Switch.
- הערה: בשל האופן שבו Switch מתוכנן ומתפקד, השמע לטלוויזיה/רמקול לא ישוחזר עד שה-A50 מנותקת פיזית או מוגדרות למצב הפעלה אחר (XBOX או מחשב אישי), באמצעות הלחצן PLAYSYNC. עגינה או ביטול העגינה של האוזניות לא תשפיע על פלט השמע של הקונסולה ולא תגרום להפניה מחדש.

4.6 מחשב אישי

כדי להשתמש ב-A50 עם ה-XBOX שלך, ודא שהוא מוגדר תחילה. A50 מציע מספר נקודות קצה של שמע USB שניתן להשתמש בהן לפונקציות או צרכים שונים. ל-A50 יש גם Dolby Atmos עם הרישיון הכלול לכל החיים.

הגדרה

1

יש לשים את אוזניות A50 בנקודת העגינה של תחנת הבסיס כשהן מופעלות.

2

לחץ על הלחצן PLAYSYNC כדי להגדיר את המוצר במצב מחשב.

3

תחת **Setting** (הגדרות) < **Sound** (צליל) < **Output** (פלט):

- יש לוודא שהאפשרות **Output** (פלט) מוגדרת כ-**A50 Game**. המערכת תשתמש כעת באותה נקודת קצה של שמע בתור הפלט העיקרי.
- לבחירתך: אפשר גם להגדיר את תבנית Spatial Audio (שמע מרחבי) בלחיצה על A50 Game כדי לעבור אל **Properties** (מאפיינים) ואז, תחת התפריט הנפתח **Spatial Audio** (שמע מרחבי), יש לבחור באפשרות **Microsoft Windows Sonic for Headphones** (Microsoft Windows Sonic לאוזניות) או **Dolby Atmos for Headphones** (Dolby Atmos לאוזניות) אם רוצים.

4

תחת **Settings** (הגדרות) < **Sound** (צליל) < **Input** (קלט):

- ודא ש-**Input** (קלט) מוגדר ל-**A50 Mic Out** (יציאת מיקרופון A50). כעת, המערכת תשתמש ב-A50 בתור המיקרופון העיקרי.

5 לבחירתך: יש נקודת קצה משנית של פלט שמע USB, המסומנת כ-A50 Voice, אם רוצים, אפשר להפנות את אפליקציית הצ'אט או את פלט הצ'אט מהמשחק לנקודת קצה זו של שמע. פעולה זו תאפשר לבקרי האיזון משחק/קול MixAmp לתפקד בעת גישה באמצעות שני מתגי ההנעה הממוקמים בצד האוזן הימנית של האוזניות.

6 לבחירתך: יש נקודת קצה משנית של קלט שמע USB, המסומנת כ-A50 Stream Out, היא משמשת לתכונת Stream Output של A50. לפרטים, עיין בסעיף Stream Output.

שימוש

1 בכל פעם שתחנת הבסיס מחוברת למחשב ומופעלת, ה-A50 תמיד יפיקו שמע מהמחשב שלך אם הן מוגדרות כהתקן השמע הראשי. עגינה של האוזניות והוצאתן מעגינה לא ישפיעו על פלט השמע של המערכת, ולא יגרמו לניתוב מחדש של השמע.

2 עוצמת הקול של אוזניות A50 מנוהלת בנפרד מהמחשב ומתוכננת לא להסתנכרן. השתמש בהתאמות עוצמת הקול של Windows ו-A50 כדי להבטיח רמה נוחה לפני השימוש.

- הערה: רישיון Dolby Atmos הכלול מחובר לחומרה של ה-A50 שלך. הפעלה ושימוש בתכונה זו דורשת חיבור USB חוקי לקונסולה וחשמל המסופק לתחנת הבסיס A50.

Bluetooth 4.7®

את אוזניות A50 צריך לחבר לתחנת הבסיס לכל הפעלת שמע, כולל Bluetooth. תכונת ה-Bluetooth לא תהיה זמינה אם האוזניות לא נמצאות בטווח של תחנת הבסיס.

הגדרה

1 כשהאוזניות נמצאות בטווח של תחנת הבסיס ומופעלות.

2 לחץ על הלחצן Bluetooth, והחזק אותו למשך 3 שניות.

3 במכשיר ה-Bluetooth שלך מצא את **A50** ברשימת השיוך והתחבר אליהן.

4 הערה: אם A50 כבויות, הן לא יתחברו מחדש אוטומטית למכשיר ה-Bluetooth האחרון בו נעשה שימוש. זכור להתחבר מחדש ל- A50 ממכשיר ה-Bluetooth שלך.

שימוש

1 כאשר A50 מחוברות למכשיר ה-Bluetooth שלך, פקדי השמע וההשמעה הבאים הופכים לזמינים באמצעות לחצן ה-Bluetooth הממוקם באוזניות:

- הפעלה / השהיה: הקשה אחת.
- קדימה ברצועה: הקשה כפולה.
- אחורה ברצועה או הרצועה הקודמת: הקשה משולשת.

2 כשמקבלים שיחה קולית, זמינים הפקדים הבאים:

- מענה לשיחה / סיום שיחה: הקשה אחת.
- דחיית שיחה: החזקה.

3 כדי לכוון את עוצמת הקול של שמע Bluetooth (מוזיקה או שיחות), אפשר פשוט לעשות זאת באמצעות לחצני עוצמת הקול או הפקדים של מכשיר ה-Bluetooth.

4.8 עגינה וטעינה

A50 צריכות מקור חשמל חיצוני ייעודי. אנא השתמש במתאם AC הכלול עם המוצר.

אוזניות A50 מיועדות לעגינה ולטעינה בתחנת הבסיס כאשר אינן בשימוש. פעולות אלה מבטיחות שהאוזניות יהיו טעונות כראוי ומוכנות להפעלה הבאה. אחרי כל הפעלה, מומלץ לעגון את האוזניות בתחנת הבסיס. לחלופין, האוזניות כוללות יציאת USB-C (על האוזן הימנית) כדי לאפשר טעינה חוטית בזמן השימוש, למילוי מהיר של הסוללה.

שימוש

1 לפני העגינה, יש לוודא כיוון נכון של האוזניות; זרוע המיקרופון אמורה להימצא בצד שמאל, ופקדי הלחצנים אמורים לפנות לכיווןך.

2 חשוב להעביר את זרוע המיקרופון למצב העליון (מושתק) ולוודא שהאפרכסות לא מסובבות או הפוכות פנימה לכיווןך.

3 הנח בעדינות את האוזניות על תחנת הבסיס, פעולה זו תאפשר לאוזניות להתיישר כראוי עם סיכות הטעינה.

4 לתחנת הבסיס יש ארבע נורות המציינות את מצב הטעינה של סוללת האוזניות, במרווחים של 25%.

5 מתג ההפעלה/הכיבוי של האוזניות כולל נורה אחת:

- הפעלה/סוללה מלאה: לבן.
- מצב שינה: לבן בהבהוב איטי.
- הסוללה בטעינה: כתום.
- הסוללה חלשה: אדום רצוף.
- הסוללה ברמה קריטית (נותרו פחות מ-15 דקות של הפעלת שמע): אדום בהבהוב איטי.



©2024 Logitech. Logitech, Logitech G, Logi and their respective logos are trademarks or registered trademarks of Logitech Europe S.A. and/or its affiliates in the U.S. and other countries. All other trademarks are the property of their respective owners. Logitech assumes no responsibility for any errors that may appear in this manual. Information contained herein is subject to change without notice. The *Bluetooth*® word mark and logos are registered trademarks owned by Bluetooth SIG, Inc. and any use of such marks by Logitech is under license.

WEB-621-002624 002