

Amica

OPERATING INSTRUCTIONS
GEBRAUCHSANWEISUNG
NÁVOD K OBSLUZE
NÁVOD NA OBSLUHU
NOTICE D'UTILISATION
GEBRUIKSAANWIJZING
UPUTE ZA UPORABU
NAVODILA ZA UPORABO
MANUALE D'USO

EN
DE
CS
SK
FR
NL
HR
SL
IT

**Kitchen extractor hood / Kaminhaube /
Kuchyňského odsavače / Kuchynského odsávača
/ Hotte aspirante / Afzuigkap / Kuhinjska napa /
Kuhinjska napa / Cappa da cucina**

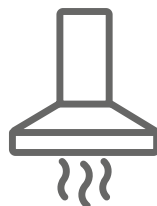

**KHF 666 700 S HC
KHF 686 700 S HC
KHF 696 700 S HC**



IO-HOO-1204
(01.2025)

EN- Table of contents

NOTES ON SAFETY	8
UNPACKING	11
DISPOSAL OF OLD APPLIANCE	11
OPERATION	12
COOKER HOOD CONTROLS	12
OFF-TIMER	13
LIGHT	13
CHANGE RGB AMBIENT LIGHTING COLOUR	13
LINK HOOD TO HOB (H2H)	13
CONTROL YOUR HOOD FROM THE HOB	14
FILTER SATURATION INDICATOR	14
OTHER IMPORTANT INFORMATION CONCERNING THE OPERATION OF THE HOOD	15
CLEANING AND MAINTENANCE	16
MAINTENANCE	16
GREASE FILTER	16
ACTIVATED CHARCOAL FILTER	16
LIGHT	16
WARRANTY AND AFTER SALES SERVICE	17
WARRANTY	17

DE- Inhaltsverzeichnis

SICHERHEITSHINWEISE	19
AUSPACKEN	23
ENTSORGUNG VON ALTGERÄTEN	23
BEDIENUNG	24
STEUERUNG DER DUNSTABZUGSHAUBE	24
TIMER (AUSSCHALTVERZÖGERUNG DER DUNSTABZUGSHAUBE)	25
BELEUCHTUNG	25
ÄNDERN DER FARBE DER RGB-BELEUCHTUNG	25
KOPPLUNG DES KOCHFELDS MIT DER DUNSTABZUGSHAUBE (H2H)	26
STEUERUNG DER DUNSTABZUGSHAUBE VOM KOCHFELD AUS	26
FILTERSÄTTIGUNGSANZEIGE	27
ANDERE WICHTIGE INFORMATIONEN ZUR BEDIENUNG DER DUNSTABZUGSHAUBE	28
REINIGUNG UND WARTUNG	28
WARTUNG	28
FETTFILTER	29
AKTIVKOHLEFILTER	29
BELEUCHTUNG	29
GARANTIE, NACHVERKAUF-SERVICE	30
GARANTIE	30

CS- Obsah

BEZPEČNOSTNÍ POKYNY	32
VYBALENÍ	35
LIKVIDACE OPOTŘEBOVANÝCH ZAŘÍZENÍ	35
OBSLUHA	36
OVLÁDÁNÍ ODSAVAČE	36
ČASOVAČ (ODLOŽENÉ VYPNUTÍ ODSÁVAČE)	37
OSVĚTLENÍ	37
ZMĚNA BARVY RGB OSVĚTLENÍ	37
SPÁROVÁNÍ VARNÉ DESKY S ODSÁVAČEM (H2H)	37
OVLÁDÁNÍ DIGESTOŘE Z ÚROVNĚ VARNÉ DESKY	38
INDIKACE NASYCENÍ FILTRŮ	38
JINÉ DŮLEŽITÉ INFORMACE O OBSLUZE ODSÁVAČE	39
ČISTĚNÍ A ÚDRŽBA	40
ÚDRŽBA	40
PROTITUKOVÝ FILTR	40
UHLÍKOVÝ FILTR	40
OSVĚTLENÍ	40
ZÁRUKA, POPRODEJNÍ SERVIS	41
ZÁRUKA	41

SK- Obsah

BEZPEČNOSTNÉ POKYNY POUŽÍVANIA	43
ROZBALENIE	47
LIKVIDÁCIA ZARIADENÍ	47
POUŽÍVANIE	48
OVLÁDANIE ODSÁVAČA	48
ČASOVAČ (ONESKORENÉ VYPNUTIE ODSÁVANIA)	49
OSVETLENIE	49
ZMENA FARBY OSVETLENIA RGB	49
PÁROVANIE VARNEJ DOSKY S ODSÁVAČOM PÁR (H2H)	49
OVLÁDANIE ODSÁVAČA PÁR Z VARNEJ DOSKY	50
UKAZOVATEĽ ZANESENIA FILTROV	50
INÉ DŮLEŽITÉ INFORMÁCIE TÝKAJÚCE SA POUŽÍVANIA ODSÁVAČA	51
ČISTENIE A ÚDRŽBA	52
KONZERVÁCIA	52
PROTITUKOVÝ FILTER	52
UHLÍKOVÝ FILTER	52
OSVETLENIE	52
ZÁRUKA, POPREDAJNÝ SERVIS	53
ZÁRUKA	53

FR- Table des matières

INDICATIONS CONCERNANT LA SÉCURITÉ D'UTILISATION	55
DÉBALLAGE	59
ÉLIMINATION DES APPAREILS USAGÉS	59
UTILISATION	60
COMMANDE DE LA HOTTE	60
MINUTERIE (ARRÊT DIFFÉRÉ DE LA HOTTE)	61
ÉCLAIRAGE	61
CHANGEMENT DE LA COULEUR D'ÉCLAIRAGE RGB	61
COUPLAGE DE LA PLAQUE ET DE LA HOTTE (H2H)	62
COMMANDE DE LA HOTTE AU NIVEAU DE LA PLAQUE	62
INDICATEUR DE SATURATION DES FILTRES	63
AUTRES INFORMATIONS IMPORTANTES RELATIVES À L'UTILISATION DE LA HOTTE	64
NETTOYAGE ET ENTRETIEN	65
ENTRETIEN	65
FILTRE À GRAISSE	65
FILTRE À CHARBON	65
ÉCLAIRAGE	65
GARANTIE, SERVICE APRÈS-VENTE	66
GARANTIE	66

NL- Inhoudsopgave

AANWIJZINGEN VOOR VEILIG GEBRUIK	68
UITPAKKEN	72
VERWIJDERING VAN GEBRUIKTE APPARATUUR	72
BEDIENING	73
BEDIENING VAN DE AFZUIGING	73
TIMER (VERTRAAGD UITSCHAKELEN VAN DE AFZUIGING)	74
VERLICHTING	74
KLEUR VAN DE RGB-VERLICHTING WIJZIGEN	74
KOPPELING KOOKPLAAT EN AFZUIGING (H2H)	74
AFZUIGING BEDIENEN VANAF DE KOOKPLAAT	75
INDICATOR FILTERVERZADIGING	75
ANDERE BELANGRIJK INFORMATIE OVER DE BEDIENING VAN DE AFZUIGKAP	76
REINIGING EN ONDERHOUD	77
ONDERHOUD	77
ANTIVETFILTER	77
ACTIEVE KOOLFILTER	77
VERLICHTING	77
GARANTIE, SERVICE	78
GARANTIE	78

HR- Kazalo

SIGURNOSNE NAPOMENE	80
UKLANJANJE PAKIRANJA	83
ZBRINJAVANJE POTROŠENIH UREĐAJA	83
UPORABA	84
UPRAVLJANJE NAPOM	84
TIMER (ODGODA ISKLJUČENJA NAPE)	85
OSVJETLJENJE	85
PROMJENA BOJE RGB RASVJETE	85
SPAJANJE PLOČE ZA KUHANJE S NAPOM (H2H)	85
UPRAVLJANJE NAPOM S RAZINE PLOČE ZA KUHANJE	86
POKAZATELJ ZASIČENOSTI FILTRA	86
OSTALE VAŽNE INFORMACIJE O UPORABI NAPE	87
ČIŠĆENJE I ODRŽAVANJE	88
ODRŽAVANJE	88
FILTER PROTIV MASNOĆE	88
UGLJENI FILTER	88
RASVJETA	88
JAMSTVO, POSLIJEPRODAJNE AKTIVNOSTI	89
JAMSTVO	89

SL- Sadržaj

NAVODILA ZA ZAGOTAVLJANJE VARNOSTI UPORABE	91
RAZPAKIRANJE	94
ODSTRANJEVANJE IZRABLJENIH NAPRAV	94
UPORABA	95
UPRAVLJANJE S KUHINJSKO NAPO	95
ŠTOPARICA (ZAKASNJENA IZKLJUČITEV NAPE)	96
OSVETLITEV	96
SPREMEMBA BARVE OSVETLITVE RGB	96
POVEZAVA PLOŠČE Z NAPO (H2H)	96
UPRAVLJANJE NAPE Z RAVNI PLOŠČE	97
INDIKATOR ZASIČENOSTI FILTROV	97
DRUGE POMEMBNE INFORMACIJE GLEDE NAVODIL ZA UPORABO NAPE	98
ČIŠĆENJE IN VZDRŽEVANJE	99
VZDRŽEVANJE	99
MAŠČOBNI FILTER	99
OGLENI FILTER	99
OSVETLITEV	99
GARANCIJA, POPRODAJNE STORITVE	100
GARANCIJA	100

IT - Contenuti

ISTRUZIONI DI SICUREZZA	102
DISIMBALLAGGIO	106
SMALTIMENTO DEGLI APPARECCHI USATI	106
USO	107
COMANDI DELLA CAPPA	107
TIMER (SPEGNIMENTO RITARDATO DELLA CAPPA)	108
ILLUMINAZIONE	108
CAMBIAMENTO DEL COLORE DELL'ILLUMINAZIONE RGB	108
ABBINAMENTO PIANO COTTURA-CAPPA (H2H)	108
CONTROLLO CAPP A DAL PIANO COTTURA	109
INDICATORE DI SATURAZIONE DEL FILTRO	109
ALTRE INFORMAZIONI IMPORTANTI RIGUARDANTI IL FUNZIONAMENTO DELLA CAPP A	110
PULIZIA E MANUTENZIONE	111
MANUTENZIONE	111
FILTRO ANTIGRASSO	111
FILTRO A CARBONE	111
ILLUMINAZIONE	111
GARANZIA, SERVIZIO POSTVENDITA	112
GARANZIA	112

Dear customer,

From now on, your daily housework will be easier than ever before. Your appliance **Amica** is exceptionally easy to use and extremely efficient. After reading these Operating Instructions, operating the appliance will be easy.

Before being packaged and leaving the manufacturer, the appliance was thoroughly checked with regard to safety and functionality.

Before using the appliance, please carefully read these Operating Instructions. By following these instructions carefully you will be able to avoid any problems in using the appliance. It is important to keep these Operating Instructions and store them in a safe place so that they can be consulted at any time.

Follow these instructions carefully in order to avoid possible accidents.

Sincerely,

Amica

NOTES ON SAFETY

- Before using the appliance, please carefully read this manual!
- The appliance is designed for household use only.
- The manufacturer reserves the right to introduce changes, which do not affect operation of the appliance.
- The manufacturer shall not be liable for any damage or fire caused by the appliance resulting from failure to follow instructions in this manual.
- Cooker hood is designed to remove cooking odours. Do not use cooker hood for other purposes.
- Connect the cooker hood operating in extraction mode to a suitable ventilation duct (do NOT connect the cooker to smoke or flue gas ducts, which are in use). It requires installation of the air extraction duct to the outside. The length of the duct (usually a pipe of Ø 120 or 150 mm) should not be longer than 4-5 m. An air extraction duct is also required for telescopic and furniture hoods in absorption mode.
- Cooker hood operating in air recirculation mode requires the installation of an activated charcoal filter. In this case, installing an extractor duct is not required, however it is recommended to install an air guide vane (Mainly in chimney cooker hoods).
- The cooker hood features independent lighting and exhaust fan that can be operated at one of several speeds.
- Depending on the type, the hood is designed to be permanently attached to a vertical wall over a gas or electric stove (chimney and universal hoods); on the ceiling over a gas or electric stove (island hoods); on the vertical built in furniture over a gas or electric stove (telescopic and built-in hoods). Before installing, make sure that the wall/ceiling structure is strong enough to suspend the hood. Some hoods are very heavy.

- For details of the installation distance above an electric hob please refer to product technical sheet. If the installation instructions of the gas cooker specify a greater distance, this must be taken into account (Fig. 1).
- Do not leave an open flame under the hood. When the pots are removed from the burner, set the minimum flame. Always make sure that the flame does not extend outside the pot, because it causes unwanted loss of energy and a dangerous concentration of heat.
- When cooking on fat, supervise the pans constantly, because overheated fat can ignite.
- Unplug the appliance before any cleaning, replacing the filter or repair work.
- Cooker hood grease filter should be cleaned at least once a month, because the filter saturated with fat is flammable.
- Ensure adequate ventilation (air flow) if other equipment such as liquid fuel stoves or heaters are operated in the room in addition to the cooker hood. When the cooker hood is simultaneously operated with burning appliances requiring adequate fresh air from the room to work properly, their safe operation is possible if under pressure around these appliances is a maximum of 0.004 mbar (this does not apply when the cooker hood is used as an odour filter)
- Do not lean on the hood.
- The hood should be cleaned regularly both inside and out (AT LEAST ONCE A MONTH, following the indications concerning maintenance provided in this manual)..Failure to adhere to the rules concerning cleaning the hood and replacing filters results in a fire risk.
- If the power cord is damaged it should be replaced by a specialised service centre.
- Ensure that it is possible to disconnect the appliance from the mains by removing the plug or switching off the bi-polar switch.
- This appliance is not intended for use by persons (including children) with physical, mental or sensory handicaps, or by persons inexperienced or

unfamiliar with the appliance, unless under supervision or in accordance with the instructions as communicated to them by persons responsible for their safety.

- Particular attention should be paid not to allow unaccompanied children to use the appliance.
- Make sure voltage indicated on the nameplate corresponds to the local mains supply voltage.
- Before use, extend and straighten the power cord.
- Packaging materials (bags, polyethylene, polystyrene, etc.) should be kept away from children during unpacking.
- Before connecting the hood to the mains power supply always check that the power cord is properly installed and is not trapped by the appliance. Do not connect the appliance to the mains until assembly is complete.
- Do not operate your kitchen hood without the aluminium grease filters.
- It is strictly forbidden to cook dishes under on an open flame (flambé) under your kitchen hood.
- Always strictly adhere to regulations issued by the competent local authorities regarding the technical and safety requirements for fume extraction.
- Failing to tighten bolts and fasteners in accordance with these instructions may endanger life and health.
- Hanging kitchen hoods operate only in air circulation / odour absorber mode
- **WARNING!** Failure to install the screws or fixing device in accordance with these instructions may result in electrical hazards.
- This appliance can be used by children aged 8 years and older or by persons with physical, mental or sensory handicaps, or by those who are inexperienced or unfamiliar with the appliance, provided they are supervised or have been instructed how to safely use the appliance and are familiar with risks associated with the use of the appliance. Ensure that children do not play with the appliance. Cleaning and maintenance of the appliance should not be performed by children unless they are 8 years or older and are supervised by a competent person.

UNPACKING

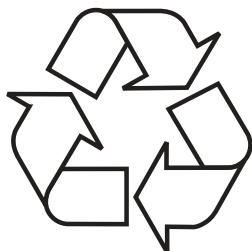

During transportation, protective packaging was used to protect the appliance against any damage. After unpacking, please dispose of all elements of packaging in a way that will not cause damage to the environment.

All materials used for packaging the appliance are environmentally friendly; they are 100% recyclable and are marked with the appropriate symbol.

Important! Packaging materials (bags, polyethylene, polystyrene, etc.) should be kept away from children during unpacking.

DISPOSAL OF OLD APPLIANCE

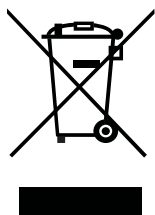

In accordance with European Directive 2012/19/EU and local legislation regarding used electrical and electronic goods, this appliance is marked with the symbol of the crossed-out waste container. This marking indicates that the appliance must not be disposed of together with other household waste

after it has been used.

The user is obliged to hand it over to waste collection centre collecting used electrical and electronic goods. The collectors, including local collection points, shops and local authority departments provide recycling schemes.

Proper handling of used electrical and electronic goods helps avoid environmental and health hazards resulting from the presence of dangerous components and the inappropriate storage and processing of such goods.

OPERATION

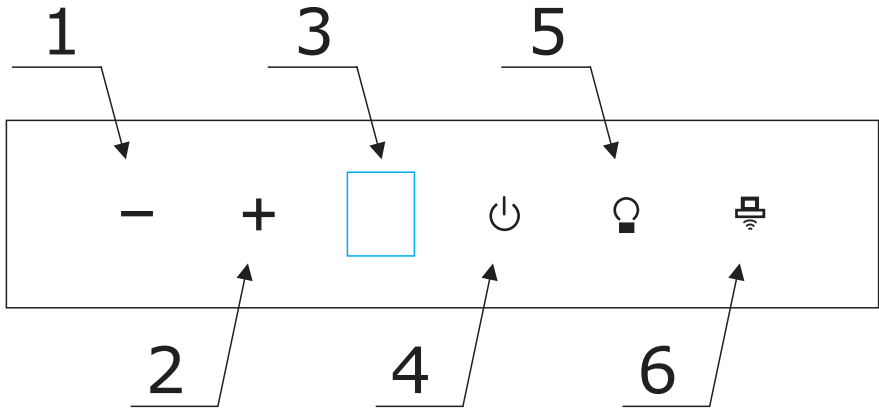

Cooker hood controls

Control Panel is shown in Figure 4, for your reference it is also shown below:



Control panel

- 1- Reduce fan speed and activate the Off-Timer
- 2- Increase fan speed
- 3- LCD
- 4- On/Off
- 5- Light on/off
- 6- Link hood to hob (H2H)



After connecting the appliance to the power supply, touch  to turn the appliance on and then touch  or  to select the desired fan speed as described below:

- Low speed (1) - Use this speed when cooking a little food with hardly any fumes.
- Medium speeds (2 - 3) - Use this speed when cooking multiple dishes at the same time with moderate amount of fumes.
- Boost (P) - Use this speed when frying or grilling, with large amount of fumes.

Note!





The Boost mode is only active for 5 minutes, then fan speed is reduced automatically to speed 3. The function is automatic and cannot be turned off.

Off-Timer

Use the off-timer to keep the fan running after cooking to clear the air of the remaining fumes. The off-timer keeps the fan running for 15 minutes. To activate the off-timer touch and hold  for 3 seconds at any fan speed. The displayed fan speed will flash to indicate that the off-timer has been enabled. With the off-timer activated, you are free to change the fan speed without affecting the countdown. To deactivate the off-timer, simply touch and hold  for 3 seconds.



The off-timer function turns off the light as well.

Light





Touch  to turn on the main light. Touch  again to turn off the main light and turn on the ambient RGB lighting. Touch  again to turn on both the main light and RGB ambient lighting. Touch  again to turn off the light completely.

Change RGB ambient lighting colour

The RGB ambient lighting provides a choice of nine colours: white, red, green, blue, yellow, purple, orange, cyan, and yellow-green.

To enter colour change mode, touch and hold the  light sensor for 3 seconds until it begins flashing. In colour change mode, each touch of the  sensor cycles through the available colours. To save your preferred colour, touch and hold  again. The memory function automatically recalls the selected colour when the RGB ambient lighting is turned on again.

Link hood to hob (H2H)

This feature allows the hood to communicate with the hob. The feature is only available in certain models. To link both appliances, touch  to turn on the hob and set any heat setting on one of the cooking zones. This will prevent the hob from turning off after a few seconds. To link the hob and hood, briefly touch the link  sensor on the hood control panel, then touch and hold the link  sensor on the hob. The indicator light will flash to show that link mode  is enabled. Once the appliances are linked, the link indicators on both the hob and hood will light steadily.

If the link is not established within 30 seconds, the indicator light will turn off, and the linking process must be restarted.



Once the appliances are linked, you can control the hood from the induction hob.

Note!

The linked hood turns off automatically after a delay when you stop using the hob. The on/off and link indicators on the hood will turn off, but the appliances will remain linked.

Control your hood from the hob

Manual mode



Touch   sensors on the hob to adjust fan speed. When you change the fan speed, it displays on the hood's LCD. You can also change fan speed by touching the sensors on your kitchen hood.

Automatic mode





Touch the  sensor on your hob and **A** (Auto) will be shown by the fan speed indicator. Now fan speed will be adjusted automatically based on the heat setting of the individual cooking zones. In automatic mode, the hood light turns on automatically when the fan is activated.

Filter saturation indicator

Grease filter

After 60 hours of operation, the LCD will display "**F**" (filter), indicating that the aluminium grease filter needs cleaning. To reset the reminder after cleaning and reinstalling the filter, press and hold both the  and  sensors simultaneously for 3 seconds. The LCD will display "" for 5 seconds to indicate that the process has been completed. The next grease filter cleaning reminder will appear after another 60 hours of appliance operation.

Activated charcoal filter

After 170 hours of appliance operation, the LCD will display "" to remind you to replace the charcoal filter. To reset the reminder after replacing the charcoal filter, press and hold both the  and  sensors simultaneously for 3 seconds. The LCD will display "" for 5 seconds to indicate that the process has been completed. The next charcoal filter replacement reminder will appear after another 170 hours of appliance operation.

Other important information concerning the operation of the hood

Operation in air circulation / odour filter mode. In this mode, the filtered air returns to the room through the outlets. Install activated charcoal filter in this setting. It is recommended to install the air guide (available depending on the model, mainly in chimney cooker hoods).

Air extraction operation: When cooker hood operates in extraction mode, air is discharged outside through an extraction duct. Remove activated charcoal filter in this setting. The cooker hood is connected to the air outlet opening using a rigid or flexible extraction duct with a diameter of 150 or 120 mm, and the appropriate clamps, which must be purchased at a hardware store. The appliance should be installed by a qualified installer.

Fan speed: Lowest and medium fan speed is used in normal conditions and less intense odours, while the highest speed is used only when cooking odours are very intense, such as during frying or grilling.

Note (applies to universal hoods only): Due to the design of universal hoods you need to manually change the mode of operation. See Figure 8 for instructions on how to change the mode.

Note (only applies to telescopic and in-built kitchen hoods): Furniture and telescopic cooker hoods operating in air recirculation mode require installation of the exhaust duct. The other end of the duct should be directed to the room as it will discharge filtered air.

Note: Hanging kitchen hoods operate only in air circulation / odour absorber mode

CLEANING AND MAINTENANCE

Maintenance

Regular maintenance and cleaning of the appliance will ensure trouble-free operation of the cooker hood and extend its life. Especially make sure that the grease filter and activated charcoal filter are replaced according to manufacturer's recommendations.

- Do not use a soaked cloth, sponge, or water jet.
- Do not use solvents or alcohol, as they may tarnish lacquered surfaces.
- Do not use caustic substances, especially for cleaning stainless steel.
- Do not use a rough or abrasive cloth.
- It is recommend to use a damp cloth and a neutral detergent.

Note: After several washes in the dishwasher, the colour of the aluminium filter may change. The change of colour does not indicate improprieties or the necessity to change it.

Grease filter

For normal hood operation, grease filter should be cleaned every month in the dishwasher or by hand using a mild detergent or liquid soap.

Dismantling of grease filter is shown on Figure 5.

Acrylic filter is used in some models. This filter should be replaced at least once every 2 months or more frequently if the appliance is used intensively.

Activated charcoal filter

Charcoal filter is used only when the cooker hood is not connected to the ventilation duct. Activated charcoal filter can absorb odours until saturated. Charcoal filter is not suitable for washing or regeneration and should be replaced at least once every 3-4 months or more frequently if the appliance is used intensively.

Dismantling of charcoal filter is shown on Figure 6.

Light

Use incandescent / halogen / LED modules of the same specification as those factory-installed in the appliance. See Figure 7 for details how to replace lights. If there is no such figure in this manual, please contact authorised service to replace the lighting module.

WARRANTY AND AFTER SALES SERVICE

Warranty

The manufacturer shall not be held liable for any damage caused by improper use of the product.

Service

- The manufacturer recommends that all repairs and adjustments be carried out by the Factory Service Technician or the Manufacturer's Authorized Service Point. For safety reasons, repairs should be referred to professionals.
- Repairs carried out by unqualified persons may seriously endanger the appliance user.
- The minimum warranty period for the appliance offered by the manufacturer, importer or authorized representative is given in the warranty card.
- The warranty shall be void if you make any independent adaptations or alterations, tamper with seals or other appliance safety devices or its parts or interfere with the appliance contrary to operating instructions.

In the event of appliance malfunction, request assistance or repair.

If your appliance needs repair, please contact the service centre. Please see website for address and contact details of our service centre. Before contacting us, please have ready the appliance serial number, which can be found on the identification sticker: For your convenience, please write it down below:

--	--	--	--	--	--	--	--	--	--	--	--	--	--	--	--	--	--	--	--	--

Certificate of compliance CE and UKCA

The Manufacturer hereby declares that this product complies with the general requirements pursuant to the following European Directives and analogous UK requirements:

- The Low Voltage Directive 2014/35/EC / Electrical Equipment (Safety) Regulations 2016.
 - Electromagnetic Compatibility Directive 2014/30/EC / Electromagnetic Compatibility Regulations 2016.
 - ErP Directive 2009/125/EC / The Ecodesign for Energy-related Products Regulations 2010 (as amended) for the applicable implementing measures which apply in Great Britain and Northern Ireland, respectively.
 - Radio equipment - Directive 2014/53/EU / Radio Equipment Regulations 2017
- and therefore the product has been marked with **CE** and **UKCA** symbols and the Declaration of Conformity, the Manufacturer has drawn up the declaration and is available to the competent authorities regulating the market.

Amica S.A. hereby declares that the type of radio wave emitting equipment, kitchen hood, models KHF 666 700 S HC / KHF 686 700 S HC / KHF 696 700 S HC complies with Directive 2014/53/EU. The full text of the EU declaration of conformity is available on our website at: <https://www.amica-international.co.uk/>

	Bluetooth
Frequency bands	2402-2480 MHz
The maximum power of a radio signal transmitted in a frequency band	≤9dBm

Sehr geehrter Kunde,

Von heute an werden Ihre alltäglichen Pflichten einfacher denn je. Dieses Gerät **Amica** ist eine Verbindung einer außergewöhnlich leichten Bedienung und einer perfekten Effizienz. Nachdem Sie diese Bedienungsanleitung gelesen haben, ist die Bedienung des Gerätes kein Problem mehr.

Bevor das Gerät das Herstellerwerk verlassen konnte, wurde es vor dem Verpacken gründlich auf dessen Sicherheit und Funktionalitäten an Prüfständen überprüft.

Bevor das Gerät in Betrieb genommen wird, lesen Sie bitte die Bedienungsanleitung aufmerksam durch. Befolgen Sie die darin stehenden Hinweise, vermeiden Sie Bedienfehler. Diese Bedienungsanleitung ist so aufzubewahren, dass sie jederzeit bei der Hand ist.

Zur Vermeidung möglicher Unfälle befolgen Sie die in der Bedienungsanleitung stehenden Hinweise genau.

Mit freundlichen Grüßen

Amica

SICHERHEITSHINWEISE

- Bitte lesen Sie diese Anleitung vor der Installation des Kaminhaube durch!
- Das Gerät ist ausschließlich für den Einsatz im Haushalt bestimmt.
- Der Hersteller behält sich das Recht vor, Änderungen vorzunehmen, die die Gerätefunktion nicht beeinträchtigen.
- Der Hersteller übernimmt keine Haftung für eventuelle Schäden oder Brände, die durch das Gerät verursacht wurden und sich aus der Nichtbeachtung der in dieser Gebrauchsanweisung angegebenen Hinweise ergeben.
- Die Dunstabzugshaube dient zur Abführung von Gerüchen und Dämpfen. Verwenden Sie die Dunstabzugshaube nicht zu anderen Zwecken.
- Beim Abluftbetrieb muss die Dunstabzugshaube an einen entsprechenden Lüftungskanal angeschlossen werden (nicht an betriebsaktive Kamin-, Rauch- oder Abgaskanäle anschließen!). Es ist dabei erforderlich, eine Leitung zur Abführung der Abluft nach außen zu installieren. Diese Abluftleitung (meistens ein Rohr mit einem Durchmesser von Ø 120 oder 150 mm) sollte maximal 4-5 m lang sein. Die Abluftleitung ist auch bei Teleskop- und Möbeldunstabzugshauben bei Umluftbetrieb erforderlich.
- Beim Umluftbetrieb muss der Aktivkohlefilter installiert werden. In diesem Fall ist es nicht mehr erforderlich, die Leitung zur Abführung der Abluft zu installieren. Zu empfehlen ist dagegen die Montage des Umlenkbleds für die Abluft (nur bei Kaminabzugshauben).
- Die Dunstabzugshaube verfügt über eine unabhängige Beleuchtung sowie einen Abluftventilator mit der Möglichkeit der Einstellung einer der mehreren Leistungsstufen.

- Je nach der Version des Gerätes ist die Dunstabzugshaube für eine dauerhafte Anbringung an einer vertikalen Wand über einem Gas- oder Elektroherd (Kaminabzugshauben und Universalabzugshauben); unter der Decke über einem Gas- oder Elektroherd (Inselabzugshauben); an einer vertikalen Wand in einem Möbelstück über einem Gas- oder Elektroherd (Teleskop- und Möbeldunstabzugshauben) bestimmt. Vergewissern Sie sich vor der Montage, ob die Wand- oder Deckenkonstruktion für die Montage der Dunstabzugshaube geeignet ist und standhalten kann. Manche Modelle der Dunstabzugshauben sind sehr schwer.
- Die Montagehöhe über dem Elektroherd ist im Produktdatenblatt (in der technischen Spezifikation des Gerätes) angegeben. Sollte in der Montageanleitung für Gasherde ein größerer Abstand angegeben sein, so muss dies berücksichtigt werden (Abb. 1).
- Vermeiden Sie offene Flammen unter der Dunstabzugshaube. Wenn Sie das Kochgeschirr von der Gaskochstelle nehmen, stellen Sie die Flamme zuvor auf Minimum. Sorgen Sie immer dafür, dass die Flamme keinesfalls über das Kochgeschirr hinausragt, sonst kommt es zu unerwünschten Energieverlusten und zur gefährlichen Konzentration von Wärme.
- Die Zubereitung der Gerichte mit Fetten muss stets unter Aufsicht erfolgen, da das überhitzte Fett sich schnell selbst entzünden kann.
- Vor jeder Reinigung, Filterwechsel oder vor Durchführung von Reparaturen trennen Sie das Gerät von der Stromversorgung, indem Sie den Stecker aus der Steckdose ziehen.
- Der Fettfilter der Dunstabzugshaube ist mindestens einmal monatlich zu reinigen, denn er ist leicht entzündlich, wenn er überfettet ist.
- Sollten im Raum gleichzeitig sowohl die Abzugshaube als andere nicht mit Strom gespeiste Geräte (z.B. Ofen für flüssige Brennstoffe, Durch-

lauferhitzer, Thermen) betrieben werden, muss für eine ausreichende Belüftung des Raumes (Luftzufuhr) gesorgt werden. Ein sicherer Betrieb der Abzugshaube ist nur dann möglich, wenn bei gleichzeitigem Betrieb der Dunstabzugshaube und anderer, luftverbrauchender Geräte, der Unterdruck in ihrer direkten Nähe den Wert von max. 0,004 mB erreicht (dieser Wert gilt nicht bei Umluftbetrieb der Dunstabzugshaube).

- Die Dunstabzugshaube darf nicht als Stützfläche für Personen, die sich gerade in der Küche befinden, genutzt werden.
- Die Dunstabzugshaube sollte sowohl von außen als auch von innen oft (MINDESTENS EINMAL PRO MONAT, unter Beachtung der in dieser Gebrauchsanweisung angegebenen Hinweise zur Wartung des Gerätes) gereinigt werden. Bei Nichtbeachtung der Grundsätze, die die Reinigung der Dunstabzugshaube und den Filterwechsel betreffen, entsteht Brandgefahr.
- Wird das Netzkabel beschädigt, muss es in einer Fachwerkstatt neu besorgt werden.
- Die Möglichkeit der Trennung des Gerätes vom Stromnetz durch Ziehen des Steckers aus der Steckdose oder durch Ausschalten des bipolaren Schalters muss gewährleistet werden.
- Dieses Gerät darf nicht von Personen (einschließlich Kindern) bedient werden, die unter geistigen oder körperlichen Behinderungen leiden oder die nicht über ausreichende Erfahrungen in der Bedienung solcher Geräte verfügen. Eine Ausnahme kann gemacht werden, wenn solche Personen unter Aufsicht eines Verantwortlichen mit dem Gerät arbeiten und/oder gründlich in die Bedienung eingewiesen wurden.
- Es ist besonders darauf zu achten, dass die Kinder ohne Aufsicht das Gerät nicht nutzen.
- Prüfen Sie, ob die auf Typenschild gemachten Angaben zur Spannung den örtlichen Parametern der Stromversorgung entsprechen.
- Das Netzkabel vor der Montage ausrollen und begradigen.

- Die Verpackungsmaterialien (Polyethylenbeutel, Styroporstücke usw.) sind beim Auspacken außer Kinderreichweite zu halten.
- Vor Anschluss der Dunstabzugshaube ans Stromnetz muss immer kontrolliert werden, ob das Netzkabel ordnungsmäßig installiert und während der Montagearbeiten durch die Dunstabzugshaube NICHT eingeklemmt wurde. Vor der Beendigung der Montage darf das Gerät ans Stromnetz nicht angeschlossen werden.
- Es ist verboten, die Dunstabzugshauben ohne installierte Aluminiumfettfilter zu nutzen.
- Es ist streng verboten, Gerichte unter Einsatz offenen Feuers (Flambieren) unter der Dunstabzugshaube zuzubereiten.
- Hinsichtlich der erforderlichen technischen und Sicherheitsmittel im Bereich der Ableitung von Abgasen sind die von den zuständigen Behörden erlassenen Vorschriften streng einzuhalten.
- Wenn die Schrauben und Befestigungselemente entsprechend den vorliegenden Hinweisen und Anleitungen nicht nachgezogen werden, kann dies eine Gefahr für Gesundheit und Leben darstellen.
- Die hängenden Dunstabzugshauben arbeiten nur im Umluftbetrieb.
- ACHTUNG! Schrauben und Befestigungselemente, die nicht in Übereinstimmung mit diesen Hinweisen sind, können zur elektrischen Gefährdung führen.
- Das Gerät kann von Kindern ab 8 Jahren und Personen mit eingeschränkten physischen, sensorischen oder geistigen Fähigkeiten oder mit mangelnder Erfahrung und Unkenntnis verwendet werden, wenn sie in die sichere Verwendung des Geräts eingewiesen wurden und sie die mit ihm verbundenen Gefahren verstanden haben. Kinder dürfen nicht mit dem Gerät spielen. Die Reinigung und Wartung des Gerätes dürfen von Kindern nicht erfolgen, es sei denn, dass sie das 8. Lebensjahr vollendet haben und von einer zuständigen Person beaufsichtigt wurden.

AUSPACKEN

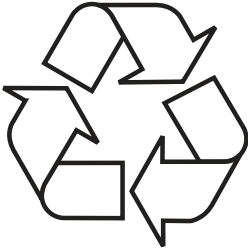

Das Gerät wird gegen Transportschäden geschützt. Nach dem Auspacken sind die Verpackungsmaterialien so zu entsorgen, dass dadurch kein Risiko für die Umwelt entsteht. Alle Materialien, die zur Verpackung verwendet werden, sind umweltverträglich, können hundertprozentig wiederverwertet werden und sind mit entsprechendem Symbol gekennzeichnet. Hinweis! Die Verpackungsmaterialien (Polyethylenbeutel, Styroporstücke usw.) sind beim Auspacken außer Kinderreichweite zu halten.

ENTSORGUNG VON ALTGERÄTEN

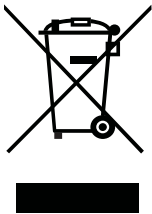

Dieses Gerät wurde gemäß der Europäischen Richtlinie 2012/19/EG. Eine solche Kennzeichnung informiert darüber, dass dieses Gerät nach dem Ablauf des Nutzungszeitraumes nicht zusammen mit anderen Hausabfällen gelagert werden darf. Der Benutzer ist verpflichtet, das Gerät an einem Sammelpunkt für verschlissene elektrische und elektronische Geräte abzugeben. Die die Sammlung durchführenden Einheiten, darunter lokale Sammelpunkte, Geschäfte und gemeindeeigene Einheiten, bilden ein entsprechendes System, welches die Abgabe dieses Gerätes ermöglicht. Die richtige Vorgehensweise mit Elektro- und Elektronikschrott trägt zur Verhinderung schädlicher Folgen für die menschliche Gesundheit und die natürliche Umwelt bei, die aus der Anwesenheit von Schadstoffen sowie einer falschen Lagerung und Weiterverarbeitung solcher Materialien folgen.

BEDIENUNG

Steuerung der Dunstabzugshaube

Das Bedienfeld der Dunstabzugshaube ist in Abbildung Nr. 4 sowie zur Erinnerung auch nachstehend dargestellt:

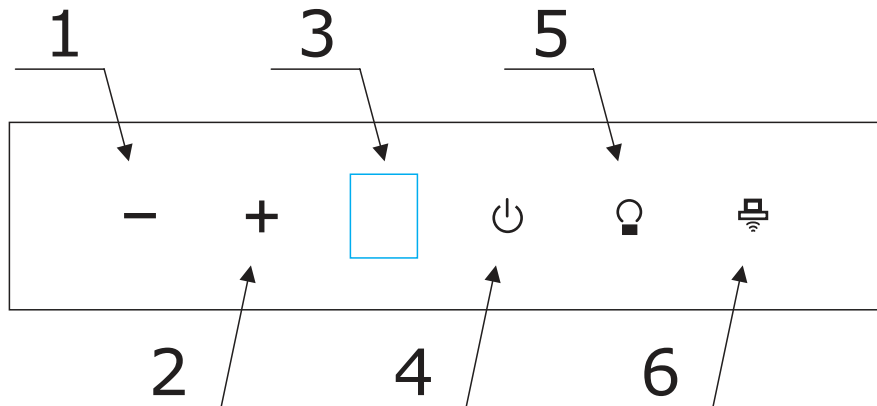

Funktionen des Bedienfelds:

- 1- Der Sensor dient dazu, die Gebläsedrehzahl der Abzugshaube zu verringern und die Timerfunktion zu aktivieren.
- 2- Der Sensor dient zur Erhöhung der Gebläsedrehzahl der Abzugshaube.
- 3- LCD-Anzeige
- 4- Der Sensor dient zum Ein- und Ausschalten des Standby-Modus der Dunstabzugshaube.
- 5- Der Sensor dient zur Steuerung der Beleuchtung der Abzugshaube.
- 6- Der Sensor dient zur Kopplung der Dunstabzugshaube mit dem Induktionskochfeld (H2H).



Wenn das Gerät an das Stromnetz angeschlossen ist, drücken Sie die Taste ⏻ und wählen dann mit den Sensoren + und - eine der unten beschriebenen Stufen aus:

- Niedrigste Stufe (1) - Wählen Sie diese Stufe bei geringer Dampfungwicklung.
- Mittlere Leistungsstufen (2-3) - Wählen Sie diese Stufen bei mittlerer Dampfungwicklung, zum Beispiel, wenn Sie mehrere Gerichte gleichzeitig kochen.
- Boost (P) - Wählen Sie diese Stufe bei sehr hoher Dampfungwicklung, zum Beispiel beim Braten oder Grillen.

Hinweis:





- Der Boostmodus läuft nur für 5 Minuten, anschließend schaltet das Gerät automatisch auf die Stufe 3 zurück. Die Funktion wird automatisch aktiviert und kann nicht abgeschaltet werden.

Timer (Ausschaltverzögerung der Dunstabzugshaube)

Mit dieser Funktion kann der Motor der Haube verzögert abgeschaltet werden, sodass die Luft nach dem Kochen effektiv von Dämpfen befreit wird. Die Dauer der Funktion beträgt 15 Minuten. Um die Funktion der Ausschaltverzögerung während des Betriebs der Abzugshaube zu aktivieren, halten Sie den Sensor  für 3 Sekunden auf einer beliebigen Stufe. Das Blinken der betreffenden Stufe in der Anzeige zeigt an, dass die Funktion erfolgreich aktiviert wurde. Während die Funktion der Ausschaltverzögerung aktiviert ist, können Sie die Gebläsedrehzahl frei ändern und der Countdown wird dadurch nicht beeinflusst. Wenn Sie die Funktion vorzeitig abschalten müssen, halten Sie den Sensor  einfach erneut für 3 Sekunden gedrückt.



Die Timerfunktion schaltet auch die Beleuchtung aus.

Beleuchtung



Um die Hauptbeleuchtung der Abzugshaube einzuschalten, berühren Sie den Sensor . Wenn Sie den Sensor  erneut berühren, schaltet sich die Hauptbeleuchtung aus und gleichzeitig die dekorative RGB-Beleuchtung ein. Wenn Sie den Sensor  ein drittes Mal berühren, werden beide Beleuchtungsarten – die Hauptbeleuchtung und die dekorative Beleuchtung – gleichzeitig eingeschaltet. Wenn Sie den Sensor  zum vierten Mal berühren, schaltet sich die Beleuchtung der Abzugshaube vollständig aus.

Ändern der Farbe der RGB-Beleuchtung

Für die RGB-Beleuchtung gibt es 9 Farben zur Auswahl: weiß, rot, grün, blau, gelb, violett, orange, türkis und gelb-grün.

Um den Modus zum Ändern der Farbe zu öffnen, halten Sie den Beleuchtungssensor  3 Sekunden lang gedrückt, bis er zu blinken beginnt. Im Modus zum Ändern der Farbe können Sie mit jeder weiteren Berührung des Sensors  zwischen den Farben wechseln. Wenn Sie die gewünschte Farbe ausgewählt haben, halten Sie den Sensor  erneut gedrückt, um die Einstellung zu speichern. Die Speicherfunktion sorgt dafür, dass die Dunstabzugshaube die gewählte Farbe für das nächste Einschalten der Beleuchtung speichert.

Kopplung des Kochfelds mit der Dunstabzugshaube (H2H)

Mit dieser Funktion kann die Abzugshaube mit einem Induktionskochfeld kommunizieren. Diese Funktion ist nur bei bestimmten Modellen möglich. Um die beiden Geräte zu koppeln, schalten Sie das Kochfeld mit dem Sensor ① ein und stellen eine beliebige Leistung für eine der Kochzonen ein. Dadurch wird sichergestellt, dass das Kochfeld nicht nach einigen Sekunden in den Standby-Modus wechselt. Während das Kochfeld darauf wartet, dass ein Topf auf die Kochzone gestellt wird, berühren Sie kurz den Dampfsensor  an der Abzugshaube und halten Sie dann den Dampfsensor  des Kochfelds gedrückt. Die Leuchtanzeige beginnt zu blinken, um anzuzeigen, dass der Dampfmodus aktiviert ist.

Sobald die Verbindung erfolgreich hergestellt wurde, leuchtet die Kopplungsanzeige sowohl auf dem Kochfeld als auch an der Abzugshaube dauerhaft auf.

Wenn die Verbindung nicht innerhalb von 30 Sekunden hergestellt wird, erlischt die Leuchtanzeige und der Kopplungsvorgang muss neu gestartet werden.



Sobald die Geräte gekoppelt sind, können Sie die Dunstabzugshaube über das Induktionskochfeld steuern.

Hinweis:



Nach der Kopplung schaltet sich die Dunstabzugshaube nach einer gewissen Zeit automatisch aus, wenn das Kochfeld nicht mehr in Betrieb ist. Die Ein/Aus-Anzeige und die Kopplungsanzeige an der Dunstabzugshaube erlöschen, aber das Gerät bleibt im gekoppelten Zustand.

Steuerung der Dunstabzugshaube vom Kochfeld aus

Manueller Betrieb

Berühren Sie auf dem Kochfeld mehrmals die Sensoren  , um die Gebläsedrehzahl zu ändern. Jedes Mal, wenn Sie die Stufe ändern, wird die entsprechende Stufe in der LCD-Anzeige der Abzugshaube angezeigt. Sie können die Gebläsestufe auch mit den Sensoren an der Dunstabzugshaube ändern.

Automatischer Betrieb

Berühren Sie den Sensor  auf dem Kochfeld. Daraufhin erscheint neben der Stufenanzeige , nun wechselt die Dunstabzugshaube automatisch je nach der für die einzelnen Kochzonen eingestellten Leistung. Im automatischen Betrieb schaltet sich die Haubenbeleuchtung automatisch ein, wenn eine Stufe aktiviert wird.

Filtersättigungsanzeige

Fettfilter

Nach 60 Betriebsstunden des Motors erscheint in der LCD-Anzeige das Symbol „**F**“, um anzuzeigen, dass der Aluminium-Fettfilter gereinigt werden muss. Wenn die Reinigung abgeschlossen und der Filter wieder eingesetzt ist, müssen Sie die Sensoren „**—**“ und „**+**“ gleichzeitig 3 Sekunden lang gedrückt halten. In der LCD-Anzeige erscheint für 5 Sekunden das Symbol „**F**“, das anzeigt, dass der Vorgang abgeschlossen ist. Eine weitere Erinnerung an die Filterreinigung erscheint nach weiteren 60 Betriebsstunden des Motors.

Aktivkohlefilter

Nach 170 Betriebsstunden des Motors erscheint in der LCD-Anzeige das Symbol „**C**“, um Sie daran zu erinnern, den Aktivkohlefilter zu wechseln. Halten Sie nach dem Einsetzen des neuen Filters die Sensoren „**—**“ und „**+**“ gleichzeitig 3 Sekunden lang gedrückt. In der LCD-Anzeige erscheint für 5 Sekunden das Symbol „**C**“, das bestätigt, dass der Vorgang abgeschlossen ist. Die nächste Erinnerung daran, dass der Aktivkohlefilter gewechselt werden muss, erscheint nach weiteren 170 Betriebsstunden des Motors.

Andere wichtige Informationen zur Bedienung der Dunstabzugshaube

Umluftbetrieb: In dieser Betriebsoption kehrt die gefilterte Luft über die daran angepassten Sonderöffnungen in den Raum zurück. Bei dieser Einstellung ist ein Aktivkohlefilter zu installieren und es ist empfehlenswert, das Umlenklech für die Abluft zu montieren (verfügbar je nach dem Modell, vor allem in den Kamindunstabzugshauben vorhanden).

Abluftbetrieb: Bei Abluftbetrieb der Dunstabzugshaube wird die Luft über eine spezielle Leitung hinausgeleitet. Vor der Inbetriebnahme dieses Modus muss der eventuelle Aktivkohlefilter aus dem Gerät entfernt werden. Die Dunstabzugshaube ist an die Lüftungsöffnung mit Hilfe einer steifen oder elastischen Leitung mit einem Durchmesser von 150 mm oder 120 mm und mittels entsprechender Klemmen angeschlossen, die in den Fachgeschäften mit Installationszubehör erhältlich sind. Mit den Anschlussarbeiten ist ein qualifizierter Installateur zu beauftragen.

Geschwindigkeit der Lüfters: Unter normalen Bedingungen und bei geringer Konzentration der Dämpfe wird geringe und mittlere Geschwindigkeit empfohlen. Die höchste Geschwindigkeit sollte dagegen nur bei hoher Konzentration der Dämpfe, z.B. beim Braten oder Grillen, genutzt werden.

Hinweis (dies gilt nur für Universal-Dunstabzugshauben): die Konstruktion der Universal-Dunstabzugshauben erfordert einen manuellen Wechsel der Betriebsart der Dunstabzugshaube. Die Art, wie die Betriebsart gewechselt wird, ist der Abbildung Nr. 8 zu entnehmen.

Hinweis (dies gilt nur für Möbel- und Teleskopabzugshauben): Beim Umluftbetrieb muss im Falle der Möbel- und Teleskopabzugshauben ein Rohr zur Abführung der Abluft montiert werden. Das andere Rohrende ist in den Raum zu richten, dadurch erfolgt die Abführung der gefilterten Luft.

Hinweis: Die hängenden Dunstabzugshauben arbeiten nur im Umluftbetrieb.

REINIGUNG UND WARTUNG

Wartung

Durch eine regelmäßige Wartung und Reinigung wird ein guter und störungsfreier Betrieb sowie eine optimale Lebensdauer des Gerätes gewährleistet. Bei der Reinigung und beim Wechsel der Fett- und Kohleaktivfilter sind insbesondere die Hinweise der jeweiligen Hersteller zu beachten.

- Verwenden Sie weder nasse Reinigungstücher noch Schwämme noch Wasserstrahl.

- Verwenden Sie weder Lösemittel noch Alkohol, weil die lackierten Oberflächen dadurch matt werden können.
- Verwenden Sie keine ätzenden Stoffe, insbesondere bei der Reinigung von Oberflächen aus nichtrostendem Stahl.
- Verwenden Sie keine harten, rauen Reinigungstücher
- Zur Reinigung wird feuchtes Tuch sowie neutrale Reinigungsmittel empfohlen.

Hinweis: Nachdem der Aluminiumfilter mehrmals im Geschirrspüler gespült worden ist, kann sich der Farbton des Filters ändern. Die Änderung des Farbtons ist kein Hinweis darauf, dass es unrichtig ist und der Filter gewechselt werden muss.

Fettfilter

Der Aluminiumfettfilter sollte bei einem üblichen Betrieb der Dunstabzugshaube jeden Monat im Geschirrspüler oder per Hand mit einem feinen Reinigungsmittel oder flüssiger Seife gereinigt werden.

Die Demontage des Aluminiumfettfilters wurde in der Abbildung 5 gezeigt.

In manchen Modellen wurde ein Akrylfilter eingesetzt. Dieser ist mindestens alle zwei Monate oder häufiger bei einem durchaus intensiven Gebrauch zu wechseln.

Aktivkohlefilter

Der Kohlefilter wird nur dann eingesetzt, wenn die Dunstabzugshaube an die Lüftungsleitung nicht angeschlossen ist. Der Aktivkohlefilter kann die Gerüche bis zur vollen Sättigung des Filters aufnehmen. Der Aktivkohlefilter ist weder fürs Waschen noch für die Regeneration geeignet und sollte mindestens einmal pro 3-4 Monate oder im Falle einer intensiven Beanspruchung öfter gewechselt werden.

Die Demontage des Aktivkohlefilters wurde in der Abb. 6 gezeigt.

Beleuchtung

Setzen Sie Leuchten / Halogenleuchten / Diodenmodule mit denselben Parametern, wie sie im Gerät werkseitig montiert wurden, ein. Der Wechsel der Beleuchtung wurde in der Abbildung 7 gezeigt. Wenn die Abbildung in dieser Anleitung nicht vorhanden ist, darf das Beleuchtungsmodul nur durch eine autorisierte Servicestelle durchgeführt werden.

Vážený kliente,

počínaje dnešním dnem jsou každodenní povinnosti jednodušší než kdykoli jindy. Zařízení **Amica** je spojením výjimečně snadné obsluhy a vynikající efektivity. Po přečtení návodu nebudete mít problém s obsluhou.

Zařízení, které opustilo továrnu, bylo důkladně zkontrolováno před zabalením z hlediska bezpečnosti a funkčnosti na kontrolních stanovištích.

Před uvedením zařízení do provozu si pozorně přečtěte návod k obsluze. Dodržováním pokynů uvedených v návodu předejdete nesprávnému používání. Návod si ponechte a uschovejte tak, abyste jej měli vždy při ruce.

Dodržujte přesně návod k obsluze, abyste zabránili nešťastným událostem.

S úctou

Amica

BEZPEČNOSTNÍ POKYNY

- Odsavač používejte teprve po přečtení tohoto návodu!
- Zařízení je určeno výlučně pro domácí použití.
- Výrobce si vyhrazuje možnost provádění změn, které nemají vliv na funkčnost zařízení.
- Výrobce nenese žádnou odpovědnost za eventuelní škody nebo požár způsobené zařízením, vyplývající z nedodržování pokynů uvedených v tomto návodu.
- Kuchyňský odsavač slouží k odstraňování kuchyňských výparů. Nepoužívejte jej pro jiné účely.
- Odsavač pracující v odtahovém režimu napojte na příslušný ventilační kanál (nenapojujte na komínové, kouřové nebo spalínové kanály, které jsou v provozu). Odsavač musí mít namontované potrubí odvádějící vzduch ven. Délka potrubí (nejčastěji roura Ø 120 nebo 150 mm) nesmí být delší než 4–5 m. Potrubí odvádějící vzduch se rovněž vyžaduje u teleskopických a nábytkových odsavačů v režimu pohlcovače.
- Odsavač pracující jako pohlcovač vyžaduje filtr s aktivním uhlím. V tomto případě není nutná montáž potrubí odvádějícího vzduch ven, zato se doporučuje namontovat zpětnou klapku vzduchu (pouze komínové odsavače).
- Odsavač má nezávislé osvětlení a odtahový ventilátor s možností nastavení jedné z několika rychlostí otáček.
- V závislosti na verzi zařízení je odsavač určen pro trvalé připevnění na svislou stěnu nad plynový nebo elektrický sporák (komínové a univerzální odsavače); na strop nad plynový nebo elektrický sporák (ostrůvkové odsavače); na svislou stěnu v kuchyňské lince nad plynový nebo elektrický sporák (teleskopické a vestavné odsavače). Před montáží se ujistěte, že konstrukce stěny/stropu udrží hmotnost odsavače. Některé modely odsavačů jsou velmi těžké.
- Montážní výška zařízení nad elektrickou deskou

je uvedena v technickém listu (technické specifikaci zařízení). Pokud v montážních návodech plynových zařízení je uvedena větší vzdálenost, zohledněte to (Obr. 1).

- Pod kuchyňským odsavačem nenechávejte otevřený plamen při sundávání nádobí z hořáku, nastavte minimální plamen. Vždy zkontrolujte, zda plamen nepřesahuje přes okraj nádoby, protože to způsobuje nežádoucí ztráty energie a nebezpečnou koncentraci tepla.
- Na pokrmy připravované na tuku neustále dohlížejte, protože rozehrátý tuk se může snadno vznítit.
- Před každým čištěním, výměnou filtru nebo před zahájením opravy vyjměte zástrčku zařízení ze zásuvky.
- Protitukový filtr do kuchyňského odsavače čistěte alespoň jednou za měsíc, protože nasáknutý tukem je lehce hořlavý.
- Pokud jsou v místnosti v provozu kromě odsavače jiná zařízení s neelektrickým napájením (např. kamna na kapalné palivo, průtokové ohřivače, termy), zajistěte dostatečné větrání (přívod vzduchu). Bezpečné používání je možné, když při současném provozu odsavače a spalovacích zařízení, závislých na vzduchu v místnosti, je v místě postavení těchto zařízení podtlak nanejvýš 0,004 milibaru (tento bod neplatí, pokud kuchyňský odsavač používáte jako pohlcovač pachů).
- Odsavač nemá sloužit jako plocha pro opření se osob nacházejících se v kuchyni.
- Okap často čistěte jak z vnějšku, tak i uvnitř (ALESPON JEDNOU ZA MĚSÍC, s dodržением pokynů ohledně údržby uvedených v tomto návodu). Nedodržování zásad týkajících se čištění odsavače a výměny filtrů způsobuje nebezpečí požáru.
- Pokud se napájecí kabel poškodí, musí být vyměněn ve specializovaném servisu.
- Zajistěte možnost odpojení zařízení od elektrického napájení vytažením zástrčky nebo vypnutím dvoupolového vypínače.
- Toto zařízení není přizpůsobeno používání osobami (včetně dětí) s omezenou fyzickou, smyslovou nebo psychickou schopností nebo osobami s nedostatečnými zkušenostmi a znalostmi zařízení,

ledaže jej používají pod dohledem nebo v souladu s návodem k používání zařízení, předaným osobami zodpovídajícími za jejich bezpečnost.

- Všimněte si pozorně, aby zařízení nepoužívaly děti ponechané bez dozoru.
- Zkontrolujte, zda napětí uvedené na výrobním štítku odpovídá místním parametrům napájení.
- Před montáží roztáhněte a vyrovnejte síťový kabel.
- Obalové materiály (polyetylenové sáčky, pěnový polystyren apod.) nenechávejte při vybalování v dosahu dětí.
- Před připojením odsavače k elektrickému napájení vždy zkontrolujte, zda je síťový kabel správně nainstalován a zda NEBYL přimáčknutý odsavačem při montáži. NEPŘIPOJUJTE zařízení k elektrické síti před ukončením montáže.
- Je zakázáno používat odsavač bez namontovaných hliníkových protitukových filtrů.
- Přísně je zakázáno připravovat pod odsavačem pokrmy na otevřeném ohni (flambování).
- V rámci nutnosti použití technických a bezpečnostních opatření týkajících se odvádění spalin dodržujte přesně předpisy vydané kompetentními místními orgány.
- Neutažení šroubů a upevňovacích prvků podle těchto pokynů může vést k ohrožení zdraví a života.
- Závěsné odsavače fungují pouze v režimu pohlcovače pachů.
- **POZOR!** V případě chybějící instalace šroubů a úchytných prvků dle pokynů uvedených v tomto návodu může dojít k vzniku nebezpečí elektrické povahy.
- To zařízení může být používané dětmi ve věku 8 let a staršími, osoby s omezenými fyzickými anebo mentálními schopnostmi, jak rovněž osoby bez zkušenosti a bez znalosti zařízení, mohou konvici používat, pokud jsou dozorované anebo byly instruovány ohledně obsluhy zařízení bezpečným způsobem a znají ohrožení spojené s používáním zařízení. Děti si nemohou se zařízením hrát. Čištění a konzervace zařízení nemůže být vykonávána dětmi, ledaže skončily 8 let a mají dohled zodpovědné osoby.

VYBALENÍ

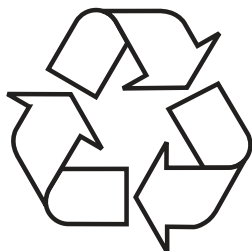

Zařízení bylo po dobu přepravy zabezpečeno proti poškození. Po vybalení zařízení odstraňte části obalu způsobem, který neohrožuje životní prostředí.

Všechny materiály použité na obal jsou stoprocentně neškodné pro životní prostředí a jsou vhodné pro zpětné získání a byly označeny příslušným symbolem. Upozornění! Obalové materiály (polyetylenové sáčky, pěnový polystyren apod.) nenechávejte při vybalování v dosahu dětí.

LIKVIDACE OPOTŘEBOVANÝCH ZAŘÍZENÍ



Toto zařízení je označeno v souladu s evropskou směrnicí 2012/19/ES. Takové označení znamená, že toto zařízení se po ukončení životnosti nesmí vyhazovat společně s jiným domácím odpadem.

Uživatel je povinen odevzdat jej do sběrný použitých elektrických a elektronických zařízení. Provádějící sběr, včetně místních sběrů, obchodů a obecních úřadů, tvoří systém umožňující odevzdávání těchto zařízení. Příslušné nakládání s použitými elektrickými a elektronickými zařízeními zabranuje negativním následkům pro lidské zdraví a životní prostředí, vznikajícím z přítomnosti nebezpečných složek a nesprávného skladování a zužitkování takových zařízení.

OBSLUHA

Ovládání odsavače

Ovládací panel odsavače je znázorněn na obrázku 4, pro připomenutí se nachází také níže:

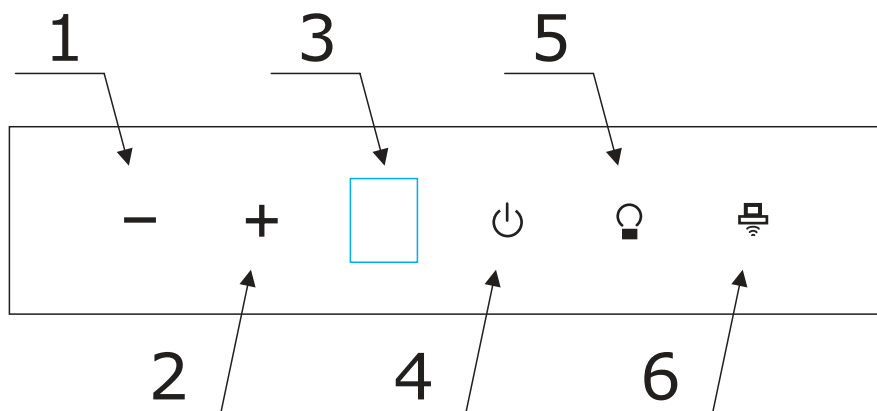

Funkce ovládacího panelu:

- 1- Senzor slouží ke snížení rychlosti ventilátoru odsavače a k aktivaci funkce Časovač.
- 2- Senzor se používá ke zvýšení rychlosti ventilátoru odsavače.
- 3- LCD displej
- 4- Senzor slouží k zapnutí nebo vypnutí režimu StandBy v odsavači
- 5- Senzor se používá k ovládní osvětlení odsavače.
- 6- Senzor slouží ke spárování odsavače par s indukční varnou deskou (H2H).



Po připojení zařízení ke zdroji napájení stiskněte tlačítko ⏻ a následně pomocí snímačů + a - zvolte jeden z níže popsaných rychlostních stupňů:

- Nejnižší rychlost (1) - Tuto rychlost používejte při malém množství páry.
- Střední rychlostní stupně (2-3) - tuto rychlost používejte pro střední množství výparů, například při vaření mnoha pokrmů současně.
- Režim Turbo (P) - Tuto rychlost používejte při největším množství páry, například při smažení nebo grilování.

Upozornění:





Turbo mód je aktivní jen 5 minut, pak se chod automaticky sníží na stupeň 3. Funkce se aktivuje automaticky a nelze ji vypnout.

Časovač (odložené vypnutí odsavače)

Tato funkce umožňuje oddálit vypnutí motoru odsavače, což umožní efektivně vyčistit vzduch od výparů po vaření. Doba trvání funkce je 15 minut. Chcete-li aktivovat funkci zpožděného vypnutí, podržte senzor , když je odsavač v provozu po dobu 3 sekund při jakémkoli rychlostním stupni. Blikající aktuální rychlostní stupeň na displeji znamená, že funkce byla úspěšně aktivována. Během funkce odloženého vypnutí můžete libovolně měnit otáčky ventilátoru, což neovlivňuje odpočítávání času. Pokud potřebujete funkci vypnout dříve, jednoduše senzor  znovu podržte po dobu 3 sekund.



Funkce Timer (časovač) vypíná také osvětlení.

Osvětlení



Chcete-li zapnout hlavní osvětlení odsavače, dotkněte se senzoru . Další dotyk senzoru  vypne hlavní osvětlení a zároveň zapne dekorativní RGB osvětlení. Na třetí dotek senzoru  oba typy osvětlení – hlavní i dekorativní – budou zapnuty současně. Dotykem senzoru  poctvrte úplně vypnete osvětlení odsavače.

Změna barvy RGB osvětlení

RGB osvětlení nabízí na výběr 9 barev: bílá, červená, zelená, modrá, žlutá, fialová, oranžová, azurová a žlutozelená.

Chcete-li vstoupit do režimu změny barev, podržte senzor osvětlení  po dobu 3 sekund, dokud nezačne blikat. Po vstupu do režimu změny barvy každý další dotyk senzoru  umožňuje přepínat mezi barvami. Jakmile vyberete preferovanou barvu, znovu přidrželte senzor  pro uložení nastavení. Paměťová funkce zajistí, že si digestoř zapamatuje zvolenou barvu při příštím zapnutí světla.

Spárování varné desky s odsavačem (H2H)

Tato funkce umožňuje komunikaci odsavače s indukční varnou deskou. Tato funkce funguje pouze u některých modelů. Pro spárování obou zařízení zapnete varnou desku pomocí senzoru  a nastavíte libovolný výkon na jedné z varných zón. Tím zabráníte tomu, aby se varná deska po několika sekundách přepnula do pohotovostního režimu. Zatímco varná deska čeká na umístění hrnce na ploti, krátce se dotkněte senzoru párování  na panelu odsavače, poté přidrželte senzor párování  na varné desce. Kontrolka bude blikat, což znamená, že byl aktivován režim párování. Po úspěšném připojení se indikátor spárování na varné desce i odsavači trvale rozsvítí.

Pokud nedojde do 30 sekund ke spojení, kontrolka zhasne a budete muset znovu zahájit proces párování.



Jakmile jsou zařízení spárována, budete moci ovládat odsavač par z indukční varné desky.

Upozornění:

Po spárování, jakmile varná deska přestane fungovat, se odsavač po určité době automaticky vypne. Kontrolky zapnutí/vypnutí a párování na digestoři zhasnou, ale zařízení zůstane spárované.

Ovládání digestoře z úrovně varné desky

Manuální režim

Na varné desce se několikrát dotkněte senzorů   pro změnu otáček turbíny. Každá změna rychlostního stupně způsobí, že se na LCD displeji odsavače zobrazí příslušný rychlostní stupeň. Dotýkajíc se senzorů na odsavači se zároveň změní otáčky ventilátoru.

Automatický režim

Dotkněte se senzoru  na varné desce, vedle displeje se zobrazí **R**, nyní se bude rychlost odsavače automaticky měnit v závislosti na nastaveném výkonu na jednotlivých varných zónách. V automatickém režimu se osvětlení odsavače automaticky zapne při aktivaci rychlostní stupně.

Indikace nasycení filtrů

Tukový filtr

Po 60 hodinách provozu motoru se na LCD displeji objeví symbol "**F**", který informuje o nutnosti vyčištění hliníkového tukového filtru. Po vyčištění a opětovné instalaci filtru přidržte současně senzory „**—**“ a „**+**“ po dobu 3 sekund. Na LCD displeji se zobrazí "**F**" po dobu 5 sekund, což signalizuje, že proces je dokončen. Další upozornění na vyčištění filtru se objeví po dalších 60 hodinách provozu motoru.

Uhlíkový filtr

Po 170 hodinách provozu motoru se na LCD displeji zobrazí "**C**", který připomene o výměně uhlíkového filtru. Po instalaci nového filtru přidržte současně senzory „**—**“ a „**+**“ po dobu 3 sekund. Na LCD displeji se zobrazí "**C**" po dobu 5 sekund, čímž se potvrdí, že je proces dokončen. Další upozornění na výměnu uhlíkového filtru se objeví po dalších 170 hodinách provozu motoru.

Jiné důležité informace o obsluze odsavače

Provoz jako pohlčovač: V tomto provozním režimu se přefiltrovaný vzduch vrací zpět do místnosti k tomu přizpůsobenými otvory. Při tomto nastavení nainstalujte uhlíkový filtr a doporučuje se montáž zpětné vzduchové klapky (dostupnost v závislosti na modelu, vyskytuje se hlavně v komínových odsavačích).

Provoz jako odtah: Během odtahového provozního režimu odsavače je vzduch odváděn vně speciálním potrubím. Při tomto nastavení odstraňte eventuální uhlíkový filtr. Odsavač je připojen k otvoru odvádějícímu vzduch ven pomocí tuhého nebo pružného potrubí o průměru 150 mm nebo 120 mm a vhodných svorek k potrubím, které je třeba zakoupit v prodejnách s instalačním materiálem. Připojení svěřte kvalifikovanému pracovníkovi.

Rychlost ventilátoru: Nejnižší a střední rychlost používejte za normálních podmínek a při nízké koncentraci výparů, zatímco nejvyšší rychlost používejte pouze při vysoké koncentraci kuchyňských výparů, např. při smažení nebo grilování.

Poznámka (týká se pouze univerzálních odsavačů): Konstrukce univerzálních odsavačů vyžaduje manuální změnu provozního režimu odsavače. Způsob změny tohoto režimu je znázorněn na obrázku 8.

Poznámka (týká se pouze nábytkových a teleskopických odsavačů): Nábytkové a teleskopické odsavače pracující jako pohlčovač vyžadují montáž roury odvádějící vzduch. Druhý konec roury nasměrujte do místnosti, rourou bude odváděn filtrovaný vzduch.

Upozornění: Závěsné odsavače pracují pouze jako pohlčovač.

ČIŠTĚNÍ A ÚDRŽBA

Údržba

Pravidelná údržba a pravidelné čištění zařízení zajistí správný a bezporuchový provoz odsavače a prodlouží jeho životnost. Věnujte zvláštní pozornost tomu, aby se protitukový filtr a filtr s aktivním uhlím čistily a měnily podle pokynů výrobce.

- Nepoužívejte navlhčené hadříky nebo houby a také proud vody.
- Nepoužívejte rozpouštědla a alkohol, protože by mohly zmatnit lakované povrchy.
- Nepoužívejte leptavé látky, zejména na čištění povrchů z nerezové oceli.
- Nepoužívejte tvrdý, drsný hadřík.
- Doporučuje se používat vlhký hadřík a neutrální čisticí přípravky.

Upozornění: Po několika mytích v myčce se může změnit barva hliníkového filtru. Změna barvy neznamená odchylku a nutnost jeho výměny.

Protitukový filtr

Protitukový filtr čistěte jednou za měsíc během normálního provozu odsavače, v myčce nebo ručně jemným čisticím přípravkem nebo tekutým mýdlem.

Demontáž protitukového filtru je znázorněna na obrázku 5.

U některých modelů se používá akrylový filtr. Měňte jej alespoň jednou za dva měsíce nebo častěji v případě výjimečně intenzivního používání.

Uhlíkový filtr

Uhlíkový filtr používejte pouze v případě, když odsavač není připojen k ventilačnímu kanálu. Filtr s aktivním uhlím má schopnost pohlcovat pachy až do svého nasycení. Není vhodný také k mytí a regeneraci a musí se měnit alespoň jednou za 3-4 měsíce nebo častěji v případě výjimečně intenzivního používání.

Demontáž uhlíkového filtru je znázorněna na obrázku 6.

Osvětlení

Používejte žárovky / halogeny / diodové moduly se stejnými parametry jako u původních namontovaných v zařízení. Výměna žárovek je znázorněna na obrázku 7. Pokud obrázek není v tomto návodu, výměnu osvětlovacího modulu může provést pouze autorizovaný servis.

Vážený zákazník

Od dnešného dňa každodenné povinnosti budú jednoduchšie ako kedykoľvek predtým. Zariadenie značky **Amica** spája výnimočne jednoduché používanie a dokonalú efektívnosť. Keď sa oboznámite s užívateľskou príručkou, s používaním zariadenia nebudete mať žiadne problémy.

Zariadenie, ktoré opúšťa továreň, bolo pred konečným zabalením na kontrolných staniciach dôkladne skontrolované, čo sa týka bezpečnosti a funkčnosti zariadenia.

Pred spustením zariadenia sa podrobne a dôkladne oboznámte s užívateľskou príručkou. Dodržiavaním pokynov a odporúčaní, ktoré sú v príručke uvedené, predídete nesprávnemu používaniu zariadenia. Príručku uchovajte a uložte ju na takom mieste, aby bola v prípade potreby ľahko dostupná.

Dôkladne dodržiavajte pokyny a odporúčania uvedené v príručke, vyhnete sa tak nešťastným nehodám či úrazom.

S úctou

Amica

BEZPEČNOSTNÉ POKYNY POUŽÍVANIA

- Odsávač používajte iba po prečítaní tohto návodu!
- Zariadenie je určené iba na domáce, neprofesionálne použitie.
- Výrobca si vyhradzuje právo na vykonávanie zmien, ktoré neovplyvňujú fungovanie zariadenia.
- Výrobca nezodpovedá za prípadné škody alebo požiare spôsobené zariadením následkom nedodržiavania pokynov a odporúčaní, ktoré sú uvedené v tejto príručke.
- Kuchynský odsávač sa používa na odstraňovanie (odsávanie) kuchynských pár. Nepoužívajte ho na iné účely.
- Odsávač, ktorý funguje v režime odsávania, pripojte k príslušnému ventilačnému potrubiu (nepripájajte ku komínovým, dymovým alebo spalinovým potrubiam, ktoré sú v prevádzke). Odsávač vyžaduje inštaláciu potrubia, ktoré odvádza vzduch smerom von z miestnosti. Dĺžka potrubia (najčastejšie rúra Ø 120 alebo 150 mm) nesmie byť dlhšia ako 4-5 m. Potrubie odvádzajúce vzduch sa musí používať aj v prípade teleskopických a vstavaných odsávačov používaných v režime pohlčovania
- Odsávač, ktorý je nastavený režime pohlčovania, vyžaduje inštaláciu filtra s aktívnym uhlím. V tomto prípade sa nevyžaduje inštalácia potrubia odvádzajúceho vzduch von, odporúča sa však montáž usmerňovača prúdu vzduchu (iba komínové odsávače).
- Odsávač má nezávislé osvetlenie a tiež odťahový ventilátor s možnosťou nastaviť jednu z niekoľkých rýchlostí otáčania.

- V závislosti na verzii zariadenia je odsávač určený na trvale pripevnenie na zvislú stenu nad plynovým alebo elektrickým sporákom (komínové a univerzálne odsávače); na strop nad plynovým alebo elektrickým sporákom (ostrovne odsávače); na zvislú stenu v zabudovanom nábytku nad plynovým alebo elektrickým sporákom (teleskopické a vstavané odsávače). Pred inštaláciou sa uistite, či konštrukcia steny / stropu je dostatočná na udržanie odsávača. Niektoré modely odsávačov sú veľmi ťažké.
- Výška inštalácie zariadenia nad elektrickou varnou doskou je uvedená v liste výrobku (technickej špecifikácii zariadenia). Ak je v montážnej príručke plynových zariadení uvedená väčšia vzdialenosť, musí to byť pri montáži zohľadnené (obr. 1).
- Pod kuchynským odsávačom nenechávajte otvorený oheň, pri vyberaní riadu z horáku nastavte minimálny plameň. Vždy skontrolujte, či plameň nepresahuje poza riad, pretože to spôsobuje nežiaduce straty energie a nebezpečnú koncentráciu tepla.
- Jedlá pripravované na tuku/oleji musia byť pod stálym dohľadom, pretože nahriaty olej/tuk sa môže ľahko zapáliť.
- Pred každou manipuláciou, napr. čistenie, výmena filtra alebo pred začatím servisných prác, odsávač pár sa musí odpojiť od elektrického napätia.
- Protitukový filter do kuchynského odsávača sa musí čistiť minimálne raz mesačne, keďže zachytený tuk je ľahko horľavý.
- Ak sa v miestnosti, okrem odsávača, využívajú iné zariadenia s neelektickým spaľovaním (napr. pece na tekuté palivo, prietokové ohrievače), musí sa zabezpečiť dostatočné vetranie (prísun vzduchu). Bezpečné používanie je možné vtedy, ak pri súčasnom používaní odsávača a iných zariadení,

ktoré spotrebúvajú vzduch v danej miestnosti, na mieste používania týchto zariadení je podtlak maximálne 0,004 milibaru (tieto požiadavky sa nemusia splniť v prípade, ak sa odsávač používa v režime pohlcovača pár).

- Odsávač sa nesmie používať ako plocha na opieranie osôb, ktoré sú v kuchyni.
- Odsávač často čistite, tak z vonku ako aj z vnútra (MINIMALNE RAZ MESACNE), pričom dodržiavajte pokyny uvedené v tejto príručke. V prípade nedodržiavania zásad týkajúcich sa čistenia odsávača, ako aj výmeny filtrov, hrozí riziko vzniku požiaru.
- Ak bude napájací kábel bude poškodený, musí byť vymenený v špecializovanom servise.
- Zabezpečte možnosť odpojenia zariadenia od el. napätia vytiahnutím zástrčky z el. zásuvky, alebo vypnutím dvojpólového vypínača.
- Toto zariadenie nie je prispôbené k používaniu osobami (v tom deťmi) s obmedzenou fyzickou, zmyslovou alebo psychickou schopnosťou alebo osobami s nedostatočnými skúsenosťami a znalosťami zariadenia, iba ak je uskutočňované pod dohľadom alebo v súlade s návodom používania zariadenia, odovzdanom osobami odpovedajúcimi za ich bezpečnosť.
- Venujte mimoriadnu pozornosť tomu, aby spotrebič nepoužívali deti ponechané bez dozoru.
- Skontrolujte, či el. napätie uvedené na výrobnom štítku zariadenia sa zhoduje s parametrami el. napätia siete.
- Pred montážou napájací kábel rozviňte a vyrovnajte.
- Dávajte pozor, aby sa obalové materiály (polyetylénové vrecká, kúsky polystyrénu atď.) nedostali do rúk deťom.
- Pred pripojením odsávača k sieťovému napájaniu vždy skontrolujte, či bol napájací kábel správne

nainštalovaný a či NEBOL pritlačený odsávačom počas montážnych prác. Zariadenie nepripájajte k el. napätiu predtým, než úplne skončíte montáž zariadenia.

- Odsávač sa nesmie používať bez namontovaných hliníkových protitukových filtrov.
- Pod odsávačom sa v žiadnom prípade nesmú pripravovať jedlá s použitím otvoreného ohňa (flambovanie). Je to prísne zakázané.
- Čo sa týka dodržiavania požadovaných technických a bezpečnostných prostriedkov a pokynov týkajúcich sa odvádzania spalín, bezpodmienečne dodržujte platné miestne predpisy a normy.
- V prípade, ak skrutky, ako aj montážne a upevňujúce prvky nebudú správne (v súlade s touto príručkou) dotiahnuté (upevnené), hrozí riziko úrazu, či dokonca smrti.
- Visiace odsávače fungujú iba v režime pohlčovania pachov.
- **POZOR!** Chýbajúca inštalácia upevňovacích skrutiek alebo prostriedkov v súlade s týmito pokynmi môže spôsobiť úraz elektrickým prúdom.
- Toto zariadenie môže byť používané deťmi vo veku 8 rokov a starších, osoby s obmedzenými fyzickými alebo mentálnymi schopnosťami, ako aj osobami bez skúseností a bez znalostí zariadenia môžu kanvicu používať, pokiaľ sú dohliadané alebo boli inštruované vzhľadom obsluhy zariadenia bezpečným spôsobom a znajú ohrozenie spojené s používaním zariadenia. Deti si nemôžu so zariadením hrať. Čistenie a konzervácia zariadenia nemôže byť vykonávaná deťmi ledaže ukončili 8 rokov a sú dohliadané zodpovednou osobou.

ROZBALENIE

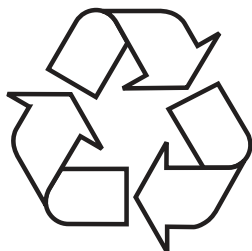

Zariadenie je chránené pred poškodením počas prepravy. Prosíme Vás, aby ste po vybalení zariadenia zlikvidovali obalové materiály spôsobom neohrozujúcim životné prostredie.

Všetky materiály použité na zabalenie sú neškodné pre životné prostredie, sú 100% recyklovateľné a sú označe-

né príslušným symbolom.

Pozor! Dávajte pozor, aby sa obalové materiály (polyetylenové vrecká, kusky polystyrénu atď.) nedostali do rúk deťom.

LIKVIDÁCIA ZARIADENÍ



Toto zariadenie je označené v súlade s Európskou smernicou 2012/19/ES. Tento symbol informuje, že toto zariadenie sa po opotrebovaní (skončení používania) nešmie vyhodiť do komunálneho odpadu. Užívateľ je povinný zariadenie odovzdať v zbernom mieste opotrebovaných elektrických a elektronických zariadení.

Subjekty, ktoré sa zaoberajú spracovaním opotrebovaných zariadení, tzn. miestne zberné miesta, obchody alebo jednotky štátnej správy, vytvárajú príslušný systém, ktorý každému umožňuje odovzdať takéto zariadenia.

Správny postup pri likvidácii elektrického a elektronického zariadenia predchádza negatívne mu vplyvu škodlivých pre ľudské zdravie a životné prostredie konzekvencií, ktoré vyplývajú z prítomnosti nebezpečných častí ako aj nesprávneho skladovania a recyklácie takýchto zariadení.

POUŽÍVANIE

Ovládanie odsávača

Ovládací panel odsávača je zobrazený na obr. 4, na pripomenutie je uvedený aj nižšie:

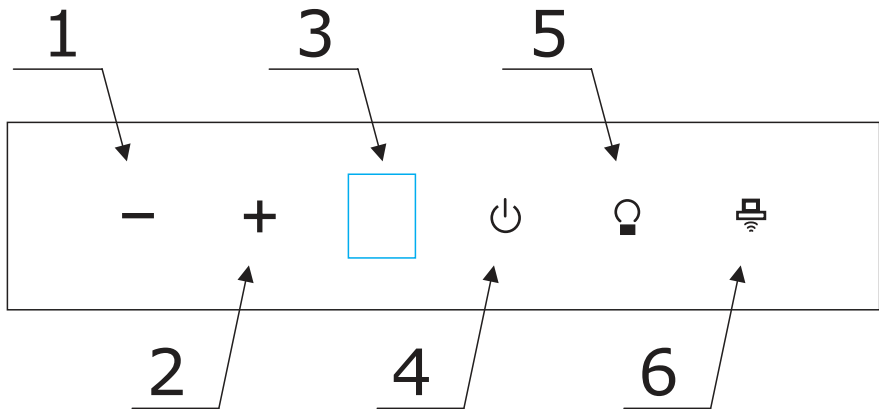

Funkcie ovládacieho panela:

- 1- Senzor sa používa na zníženie rýchlosti ventilátora odsávača pár a na aktiváciu funkcie časovača.
- 2- Senzor sa používa na zvýšenie rýchlosti ventilátora odsávača pár.
- 3 - LCD displej
- 4- Snímačom sa zapína alebo vypína pohotovostný (StandBy) režim odsávača.
- 5 - Snímač sa používa na ovládanie osvetlenia digestora.
- 6- Senzor sa používa na spárovanie odsávača pár s indukčnou varnou doskou (H2H).

Po pripojení spotrebiča k elektrickej sieti stlačte tlačidlo  a potom pomocou snímačov **+** a **-** vyberte jeden z nižšie opísaných stupňov:

- Najnižšia rýchlosť (1) - Túto rýchlosť používajte vtedy, keď nevzniká veľké množstvo pary.
- Stredná rýchlosť (2-3) - túto rýchlosť používajte, keď sa vytvára štedre veľké množstvo pary, napr. pri varení niekoľkých jedál súčasne.
- Režim Boost (P) - Túto rýchlosť používajte, keď sa vytvára veľké množstvo pary, napr. pri vyprášaní či grilovaní.

Upozornenie:





Režim Boost je aktívny iba 5 minút, potom sa rýchlosť automaticky zníži o jednu úroveň na 3. rýchlosť. Funkcia sa spúšťa automaticky a nedá sa vypnúť.

Časovač (oneskorené vypnutie odsávania)

Táto funkcia umožňuje vypnutie motora odsávača pár po určitom oneskorení, čím sa vzduch po varení účinne vyčistí od výparov. Doba trvania funkcie je 15 minút. Ak chcete aktivovať funkciu oneskoreného vypnutia, podržte snímač — počas chodu odsávača pár na 3 sekundy v ľubovoľnom stupni. Blikanie aktuálneho stupňa na displeji bude signalizovať, že funkcia bola úspešne aktivovaná. Počas fungovania funkcie odloženého vypnutia môžete ľubovoľne meniť rýchlosť ventilátora, čo nebude mať vplyv na odpočítavanie. Ak potrebujete funkciu predčasne deaktivovať, stačí opäť podržať stlačený snímač — po dobu 3 sekúnd.



Časovač (Timer) vypína aj osvetlenie.

Osvetlenie



Ak chcete zapnúť hlavné osvetlenie odsávača pár, dotknite sa snímača . Ďalším dotykom snímača  sa vypne hlavné osvetlenie a zároveň sa zapne dekoratívne osvetlenie RGB. Pri treťom dotyku snímača  sa súčasne zapnú oboja typy osvetlenia - hlavné aj dekoratívne. Stvrťým dotykem snímača  sa osvetlenie odsávača úplne vypne.

Zmena farby osvetlenia RGB

Osvetlenie RGB ponúka na výber 9 farieb: bielu, červenú, zelenú, modrú, žltú, fialovú, oranžovú, cyanovú a žltozelenú.

Ak chcete vstúpiť do režimu zmeny farby, podržte snímač osvetlenia  stlačený 3 sekundy, kým nezačne blikať. Po vstupe do režimu zmeny farieb umožňuje každý ďalší dotyk snímača  prepínať medzi farbami. Po výbere preferovanej farby opäť podržte snímač , čím nastavenie uložíte. Pamäťová funkcia zabezpečuje, že si odsávač zapamätá zvolenú farbu pri ďalšom zapnutí osvetlenia.

Párovanie varnej dosky s odsávačom pár (H2H)

Táto funkcia umožňuje komunikáciu odsávača pár s indukčnou varnou doskou. Táto funkcia funguje iba v prípade určitých modeloch. Keď chcete spárovať oba zariadenia, zapnite dosku stlačením snímača  a nastavte ľubovoľný výkon na jednej varnej zóne. Vďaka tomu sa doska po niekoľkých sekundách neprepne na pohotovostný režim. Kým varná doska čaká na umiestnenie hrnca na varné pole, krátko sa dotknite senzora pary  na paneli odsávača pár a potom podržte senzor pary  na varnej doske. Svetelný indikátor začne blikať na znak toho, že bol aktivovaný režim pary. Po úspešnom vytvorení spojenia sa indikátor párovania na varnej doske aj na odsávači pár trvalo rozsvieti.

Ak sa spojenie nevytvorí do 30 sekúnd, svetelný indikátor zhasne a proces párovania sa bude musieť spustiť znova.

Po spárovaní spotrebičov budete môcť ovládať odsávač pár z indukčnej varnej dosky.

Upozornenie:

Po spárovaní, keď varná doska prestane fungovať, odsávač pár sa po určitom čase automaticky vypne. Indikátory zapnutia/vypnutia a párovania na odsávači pár sa vypnú, ale zariadenie zostane v spárovanom stave.

Ovládanie odsávača pár z varnej dosky

Manuálny režim

Na varnej doske sa niekoľkokrát dotknite senzorov \wedge \vee , aby ste zmenili rýchlosť ventilátora. Pri každej zmene rýchlosti sa na LCD displeji odsávača pár zobrazí príslušná rýchlosť. Dotknutím sa snímačov na odsávači pár sa zmení aj rýchlosť ventilátora.

Automatický režim

Dotknite snímač  na doske, vedľa displeja rýchlosti sa zobrazí **R**, teraz sa rýchlosť odsávača zmení automaticky podľa nastaveného výkonu jednotlivých varných zón. V automatickom režime sa osvetlenie odsávača pár zapne automaticky po aktivácii stupňa.

Ukazovateľ zanesenia filtrov

Tukový filter

Po 60 hodinách prevádzky motoru sa na LCD displeji zobrazí symbol „**F**“, čo znamená, že hliníkový tukový filter je potrebné vyčistiť. Po dokončení čistenia a opätovnej inštalácii filtra podržte súčasne stlačené snímače „**—**“ a „**+**“ po dobu 3 sekúnd. Na LCD displeji sa na 5 sekúnd zobrazí symbol „**F**“, čo znamená, že proces je ukončený. Ďalšie upozornenie na čistenie filtra sa zobrazí po ďalších 60 hodinách prevádzky motora.

Uhlíkový filter

Po 170 hodinách prevádzky motora sa na LCD displeji zobrazí symbol „**□**“, ktorý vám pripomenie výmenu uhlíkového filtra. Po inštalácii nového filtra podržte súčasne stlačené snímače „**—**“ a „**+**“ po dobu 3 sekúnd. Na LCD displeji sa na 5 sekúnd zobrazí symbol „**□**“, čím sa potvrdí, že proces je dokončený. Ďalšie upozornenie na výmenu uhlíkového filtra sa zobrazí po ďalších 170 hodinách prevádzky motora.

Iné dôležité informácie týkajúce sa používania odsávača

Režim pohlčovania: V tomto režime sa prefiltrovaný vzduch cez otvory, ktoré sú na to určené, vracia späť do miestnosti (recirkulácia). Pri tomto nastavení sa musí namontovať uhlíkový filter, a tiež odporúčame namontovať smerovač (difúzor) vychádzajúceho vzduchu (dostupný pre každý model, používa sa predovšetkým v komínových odsávačoch).

Režim odsávania: V tomto režime odsávač odvádza vzduch vonku špeciálnym potrubím. V tomto režime nepoužívajte uhlíkový filter (ak je vložený, vyberte ho). Odsávač pár sa pripája k ventilačnému komínu pomocou pevných alebo elastický rúr s priemerom 150 mm alebo 120 mm a príslušných spojok, ktoré si môžete zaobstaráť v obchodoch s inštaláčnymi materiálmi. Pripojenie je potrebné zadať kvalifikovanému technikovi.

Rýchlosť ventilátora: Najnižšia a stredná rýchlosť ventilátora sa používa v normálnych podmienkach a pri malej koncentrácii pár. Najvyššia rýchlosť sa používa iba v prípade vysokej koncentrácie kuchynských pár, napr. počas smaženia, grilovania.

Pozor (týka sa iba univerzálnych odsávačov): Univerzálne odsávače sú skonštruované tak, že zmena režimu práce odsávača sa musí vykonať ručne. Spôsob zmeny režimu je znázornený na obrázku 8.

Pozor (týka sa iba vstavaných a teleskopických odsávačov): Vstavané a teleskopické odsávače používané v režime pohlčovania, musia mať namontované potrubie odvádzajúce vzduch. Druhý koniec potrubia je potrebné nasmerovať do miestnosti, tadiaľ bude odvádzaný prefiltrovaný vzduch.

Pozor: Visiace odsávače fungujú iba v režime pohlčovania.

ČISTENIE A ÚDRŽBA

Konzervácia

Pravidelné čistenie a údržba zariadenia zaručujú dobré fungovanie odsávača a zároveň predlžujú jeho životnosť. Dôležité je pravidelné čistenie protitukových filtrov a výmena uhlíkových filtrov v súlade s odporúčaniami výrobcu.

- Nepoužívajte vlhké handričky alebo špongie ani prúd vody.
- Nepoužívajte riedidlá ani alkohol, pretože by mohli zmatnieť lakované povrchy.
- Nepoužívajte leptavé látky, najmä na čistenie povrchov z nerezovej oceli.
- Nepoužívajte tvrdé, drsné handričky
- Odporúčame používať vlhkú a jemnú handričku s použitím jemných saponátov.

Pozor: Po niekoľkých umytiach v umývačke riadu sa farba hliníkového filtra (mriežky) môže zmeniť. Taká zmena farby neznamena, že filter nefunguje správne, a že sa musí vymeniť.

Protitukový filter

Protitukový filter je potrebné čistiť každý mesiac počas normálnej prevádzky odsávača, v umývačke riadu alebo ručne s použitím jemného čistiaceho prostriedku alebo tekutého mydla.

Demontáž protitukového filtra je znázornená na obrázku č. 5.

Pri niektorých modeloch je použitý akrylový filter. Musí byť vymenený aspoň raz za 2 mesiace, alebo častejšie v prípade veľmi intenzívneho používania.

Uhlíkový filter

Uhlíkový filter sa používajú iba vtedy, ak odsávač pár nie je pripojený na ventilačný komín. Uhlíkový filter je schopný absorbovať pachy až určitú absorpčnú hladinu – nasýtenie. Uhlíkové filtre sa nesmú umývať, nie sú vhodné na regeneráciu a musia sa vymieňať, a to aspoň raz na 3-4 mesiace alebo častejšie, ak sa odsávač pár využíva intenzívne. Demontáž uhlíkového filtra je znázornená na obrázku 6.

Osvetlenie

Je potrebné používať žiarovky / halogény / diódové moduly s rovnakými parametrami ako sú nainštalované výrobcom v zariadení. Výmena osvetlenia je znázornená na obrázku č. 7. Ak obrázok nie je v tejto príručke uvedený, modul osvetlenia môže vymeniť iba autorizovaný servis.

Cher Client

À partir d'aujourd'hui les tâches quotidiennes deviennent encore plus faciles. Cet appareil **Amica** combine une facilité d'utilisation exceptionnelle à une efficacité parfaite. Après la lecture du mode d'emploi, l'utilisation de l'appareil ne vous posera aucun problème.

La sécurité et la fonctionnalité de l'équipement sorti d'usine ont été soigneusement vérifiées sur les postes de contrôle avant son emballage.

Prière de lire attentivement le mode d'emploi avant la mise en fonctionnement de l'appareil. Respecter ses indications vous protégera contre toute utilisation incorrecte. Garder le mode d'emploi dans un endroit accessible.

Respecter les instructions de ce mode d'emploi afin d'éviter des accidents.

Respectueusement

Amica

INDICATIONS CONCERNANT LA SÉCURITÉ D'UTILISATION

- La hotte ne doit être utilisée qu'après avoir pris connaissance de la présente notice d'utilisation
- L'appareil n'est destiné qu' à l'usage dans un cadre domestique.
- Le fabricant se garde le droit d'introduire des modifications n'ayant pas d'influence sur l'exploitation générale de l'appareil.
- Le fabricant décline toute responsabilité en cas de dommages ou d'incendies provoqués par l'appareil du fait de non-respect des dispositions contenues dans la présente notice d'utilisation.
- La hotte aspirante est destinée à évacuer les vapeurs de cuisson. Elle ne doit pas être utilisée à d'autres fins.
- L'air ne doit pas être déchargé dans un conduit utilisé pour l'épuisement de vapeur d'appareils à gaz ou autres combustibles. La hotte nécessite l'installation d'un conduit d'évacuation de l'air donnant sur l'extérieur. La longueur de la conduite (le plus souvent un tuyau de Ø 120 mm ou 150 mm) ne doit pas dépasser 4-5 m. La conduite d'évacuation de l'air est également nécessaire pour les hottes télescopiques et les hottes encastrables en mode d'absorption.
- La hotte en mode de recyclage nécessite l'installation d'un filtre à charbon actif. Dans ce cas de figure, il n'est pas nécessaire d'installer un conduit d'évacuation de l'air à l'extérieur, par contre, il est préconisé de monter un déflecteur d'air (présent principalement dans les hottes cheminées).
- La hotte est dotée d'un éclairage indépendant et d'un ventilateur d'extraction offrant la possibilité de régler plusieurs vitesses de rotation.
- En fonction de la version de l'appareil, la hotte est prévue à être fixée à une cloison verticale au-dessus de la table de cuisson à gaz ou électrique (hottes de cheminée ou universelles) ; au

plafond au-dessus de la table de cuisson à gaz ou électrique (hottes îlot) ; sur une cloison verticale des meubles hauts de cuisine au-dessus de la table de cuisson à gaz ou électrique (hottes télescopiques et encastrables). Avant de procéder au montage, assurez-vous que la construction du mur / plafond est adaptée à soutenir la hotte. Certains modèles de hottes ont une masse importante.

- La hauteur de montage de l'appareil au-dessus de la plaque électrique est indiquée sur la fiche technique de l'appareil (spécifications techniques). Dans le cas où les instructions de montage pour les tables de cuisson au gaz spécifieraient une distance plus grande, celle-ci doit être prise en compte (Fig. 1).
- Il est interdit de laisser un feu ouvert sous la hotte de cuisine, en enlevant le récipient de cuisson, régler une petite flamme. Vérifiez toujours si la flamme ne dépasse pas le bord du récipient de cuisson, ceci entraîne des pertes d'énergie et une concentration de la chaleur indésirables.
- Les fritures effectuées sous la hotte doivent faire l'objet d'une surveillance constante, les graisses portées à très haute température peuvent s'enflammer.
- Débrancher l'appareil de la prise de courant avant toute opération de nettoyage, de remplacement du filtre ou d'entretien.
- Le filtre à graisse de la hotte doit être nettoyé au moins une fois par mois, car saturé de graisse, il pourra facilement prendre feu.
- Une ventilation convenable de la pièce doit être prévue (amenée de l'air), lorsque la hotte de cuisine est utilisée simultanément avec des appareils alimentés par une source d'énergie différente de l'énergie électrique (p.ex. combustibles liquides, chaudières, chauffe-eau). En cas d'utilisation simultanée de la hotte et de foyers dépendant de l'air ambiant se trouvant dans la pièce, une exploitation sans danger est possible en respectant une dépression de 0,004 mbar au maximum à l'endroit d'installation de tels appareils (cette

consigne n'est pas applicable lorsque la hotte aspirante est utilisée en version de recyclage).

- La hotte ne doit pas servir d'un plan d'appui pour les personnes se trouvant dans la cuisine.
- La hotte doit être souvent nettoyer à l'extérieur et à l'intérieur (AU MOINS UNE FOIS PAR MOIS, en suivant les consignes relatives à l'entretien indiquées dans le présent mode d'emploi). Il y a un risque d'incendie si le nettoyage n'est pas apporté selon les instructions.
- Si le câble d'alimentation est endommagé, il doit être remplacé par le fabricant, son service après vente ou des personnes de qualification similaire afin d'éviter un danger.
- Il est nécessaire d'assurer la possibilité de débrancher l'appareil du secteur en retirant la fiche de la prise de courant ou en déclenchant l'interrupteur bipolaire
- Cet appareil n'est pas conçu pour être utilisé par des personnes (y compris les enfants), à aptitudes physiques, sensorielles ou mentales réduites ainsi que par des personnes manquant d'expérience et de connaissances à moins que cette utilisation s'effectue sous la surveillance ou en accord avec la notice d'utilisation remise par les personnes responsables de la sécurité.
- Les enfants ne doivent pas jouer avec l'appareil.
- Le nettoyage et l'entretien par l'utilisateur ne doivent pas être effectués par des enfants sans surveillance
- Vérifiez si la tension indiquée sur la plaque signalétique correspond aux paramètres de la section locale du secteur.
- Avant le montage, dérouler et redresser le cordon d'alimentation.
- Lors du déballage, garder les matériaux d'emballage (petits sacs polyéthylène, morceaux de polystyrène, etc.) hors de portée des enfants.
- Avant de brancher la hotte au réseau électrique, assurez-vous toujours que le cordon d'alimentation a été correctement installé et qu'il N'A PAS été écrasé par la hotte lors des opérations de montage. Ne pas brancher l'appareil à l'alimentation électrique avant la fin du montage.

- Il est interdit d'utiliser la hotte sans filtres à graisse en aluminium.
- Il est formellement interdit de flamber des aliments sous la hotte.
- En ce qui concerne les mesures techniques et celles en matière de sécurité nécessaires pour l'évacuation des fumées, respectez impérativement les normes et la législation en vigueur émises par les autorités locales compétentes.
- Le serrage trop faible des vis et des éléments de fixation par rapport aux instructions applicables présente des risques pour la santé et la vie humaine.
- Les hottes suspendues fonctionnent uniquement en mode d'absorption des odeurs
- ATTENTION ! Ne pas suivre les instructions pour l'installation des vis ou dispositifs de fixation peut entraîner des dangers électriques.
- Cet appareil peut être utilisé par des enfants âgés d'au moins 8 ans et par des personnes ayant des capacités physiques, sensorielles ou mentales réduites ou dénuées d'expérience ou de connaissance, s'ils (si elles) sont correctement surveillé(e)s ou si des instructions relatives à l'utilisation de l'appareil en toute sécurité leur ont été données et si les risques encourus ont été appréhendés.
- Cet appareil peut être utilisé par des enfants âgés de 8 ans ou plus, par des personnes avec des capacités motrices, sensorielles ou mentales réduites et par des personnes dénuées d'expérience ou de connaissance de l'équipement uniquement si elles se trouvent sous surveillance et qu'elles aient été instruites auparavant au sujet de l'exploitation de l'appareil de façon sûre et qu'elles connaissent les dangers liés à l'exploitation de l'appareil. Les enfants ne devraient pas jouer avec l'appareil. Le nettoyage et la maintenance de l'appareil ne devraient pas être effectués par des enfants à moins qu'ils n'aient fini leurs 8 ans et ne soient surveillés par une personne appropriée.

DÉBALLAGE

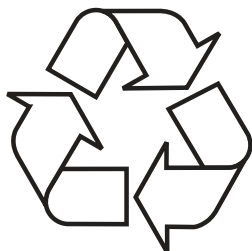

Pour son transport, l'appareil a été emballé afin de le protéger contre les endommagements. Après déballage de l'appareil, prière d'éliminer les éléments de l'emballage d'une façon non nuisible à l'environnement.

Tous les matériaux utilisés pour l'emballage sont inoffensifs pour l'environnement et recyclables à 100% (ils sont marqués par un symbole approprié)

Attention! Lors du déballage, garder les matériaux d'emballage (petits sacs polyéthylène, morceaux de polystyrène, etc.) hors de portée des enfants.

ÉLIMINATION DES APPAREILS USAGÉS



Cet appareil est marqué par le symbole du conteneur à déchets, rayé, conformément à la Directive Européenne 2012/19/CE. Ce symbole signale que le produit, après sa période d'utilisation, ne pourra pas être éliminé avec d'autres déchets ménagers.

L'utilisateur est obligé de le rendre à un point de collecte des appareils électriques et électroniques usagés. De tels points de collecte sont mis en place par les communes, certains magasins et entreprises de ramassage des déchets.

Respecter les règles d'élimination des appareils électriques et électroniques permet d'éviter des conséquences nuisibles à la santé humaine et à l'environnement naturel, à cause de la possibilité de présence de constituants dangereux ou de transformations inappropriées à ce type d'appareil.

UTILISATION

Commande de la hotte

Le panneau de commande de la hotte est présenté sur le dessin 4, pour rappel, il est également présenté ci-dessous :

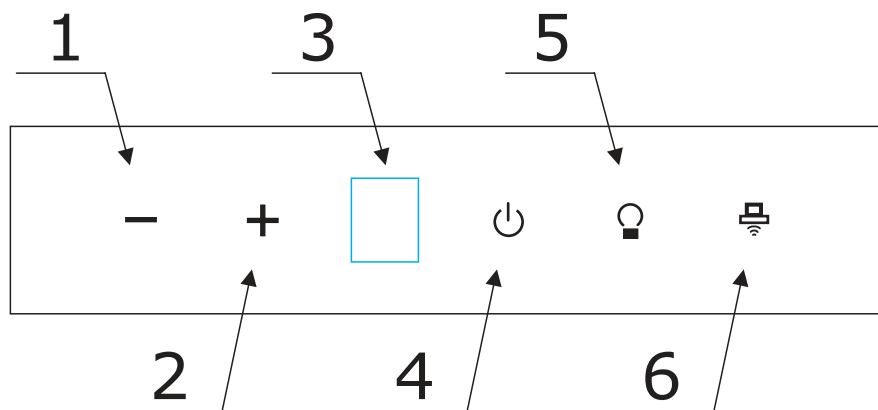

Fonctions du panneau de commande :

- 1- La touche sensitive permet de réduire la vitesse du ventilateur de la hotte et d'activer la fonction de la Minuterie.
- 2- La touche permet d'augmenter la vitesse du ventilateur de la hotte.
- 3- Affichage LCD
- 4- La touche sensitive permet d'activer ou de désactiver le mode StandBy dans la hotte.
- 5- La touche sensitive permet de commander l'éclairage de la hotte.
- 6- La touche sensitive permet de coupler la hotte et la plaque à induction (H2H).



Après le branchement de l'appareil à l'alimentation, appuyer sur la touche  et ensuite, sélectionner l'une des vitesses décrites ci-dessous, à l'aide des touches sensibles **+** et **-** :

- Vitesse inférieure (1) - utiliser cette vitesse pour une petite quantité de fumée.
- Vitesses moyennes (2-3) - utiliser cette vitesse pour une quantité de fumée moyenne, par exemple lors de la cuisson de plusieurs plats en même temps.
- Mode Boost (P) - utiliser cette vitesse si la quantité de vapeurs est très importante, p.ex. pour la friture ou la grillade.

Note :





Le mode Boost est actif seulement pendant 5 minutes, après ce temps, la vitesse est automatiquement réduite au niveau 3. La fonction est activée automatiquement et ne peut pas être désactivée.

Minuterie (arrêt différé de la hotte)

Cette fonction permet l'arrêt différé du moteur de la hotte, ce qui assure une purification efficace de l'air et l'élimination des fumées après la cuisson. La durée de la fonction est de 15 minutes. Pour activer la fonction de l'arrêt différé, maintenir pressée au cours du fonctionnement de la hotte la touche  pendant 3 secondes sur une quelconque vitesse. Le clignotement de la vitesse en cours sur l'affichage indiquera que la fonction a été correctement activée. Au cours du fonctionnement de la fonction d'arrêt différé, il est possible de modifier librement la vitesse du ventilateur, ce qui n'a pas d'impact sur le décompte de la durée. S'il est nécessaire de désactiver la fonction avant le temps imparti, appuyer sur la touche sensitive  et la maintenir pressée pendant 3 secondes.



La fonction Minuterie éteint également l'éclairage.

Éclairage



Pour allumer l'éclairage principal de la hotte, appuyer sur la touche sensitive . Une pression supplémentaire sur la touche sensitive  entraîne l'extinction de l'éclairage principal et l'activation de l'éclairage décoratif RGB. Une troisième pression sur la touche sensitive  entraîne l'activation simultanée des deux éclairages – principal et décoratif. Une quatrième pression sur la touche sensitive  entraîne l'extinction complète de l'éclairage de la hotte.

Changement de la couleur d'éclairage RGB

L'éclairage RGB propose 9 couleurs au choix : blanc, rouge, vert, bleu, jaune, violet, orange, cyan et jaune-vert.

Pour entrer dans le mode de changement de la couleur, maintenir pressée la touche sensitive d'éclairage  pendant 3 secondes, jusqu'à ce qu'elle commence à clignoter. Une fois dans le mode de changement de la couleur choisi, chaque pression suivante sur la touche sensitive  permet de changer la couleur. Une fois la couleur choisie, maintenir pressée de nouveau la touche sensitive , pour sauvegarder les réglages. La fonction de mémoire permet à la hotte de sauvegarder la couleur choisie et de l'allumer à l'activation suivante de l'éclairage.

Couplage de la plaque et de la hotte (H2H)

Cette fonction permet la communication entre la hotte et la plaque à induction. Cette fonction est compatible seulement avec certains modèles. Pour coupler les deux appareils, allumer la plaque à l'aide de la touche sensitive ① et régler une quelconque puissance sur l'une des zones de cuisson. Ceci évitera que la plaque passe en mode de veille après quelques secondes. Quand la plaque attendra qu'on place une casserole sur la zone de cuisson, toucher brièvement la touche sensitive de couplage  sur le panneau de la hotte et ensuite, maintenir pressée la touche sensitive de couplage  sur la plaque. Le témoin lumineux commence à clignoter en indiquant l'activation du mode de couplage. Une fois le couplage réussi, les témoins correspondants sur la plaque et sur la hotte s'allumeront en continu.

Si la connexion ne se fait pas dans les 30 secondes, le témoin lumineux s'éteindra et il sera nécessaire de relancer le processus de couplage.



Quand les appareils seront couplés, il sera possible de commander la hotte au niveau de la commande de la plaque.

Note :



Après le couplage, quand la plaque ne travaillera plus, la hotte s'éteindra automatiquement après un certain temps. Les indicateurs de mise en marche/arrêt et de couplage sur la hotte s'éteindront, mais les appareils resteront connectés.

Commande de la hotte au niveau de la plaque

Mode manuel

Appuyer plusieurs fois sur les touches sensibles   sur la plaque pour modifier la vitesse du ventilateur. Chaque changement de vitesse entrainera l'affichage de la vitesse correspondante sur l'écran LCD de la hotte. Vous pouvez également modifier la vitesse du ventilateur à l'aide des touches sensibles du panneau de la hotte.

Mode automatique

Appuyer sur la touche sensitive  sur la plaque, à côté de l'affichage de la vitesse apparaîtra , la vitesse de la hotte changera automatiquement selon la puissance réglée sur les différentes zones de cuisson. En mode automatique, l'éclairage de la hotte s'allume automatiquement avec l'activation de la vitesse.

Indicateur de saturation des filtres

Filtre à graisse

Après 60 heures de travail du moteur, le symbole « **F** » s'affiche sur l'écran LCD, il informe qu'il est nécessaire de nettoyer le filtre à graisse en aluminium. Après le nettoyage et le montage du filtre, appuyer simultanément sur les touches sensibles « **—** » et « **+** » et les maintenir pressées pendant 3 secondes. L'écran LCD affichera le symbole « **┐** » pendant 5 secondes en indiquant que le processus est terminé. Le rappel suivant du nettoyage du filtre apparaîtra après 60 heures de travail du moteur.

Filtre à charbon

Après 170 heures de travail du moteur, le symbole « **□** » s'affiche sur l'écran LCD, il informe qu'il est nécessaire de nettoyer le filtre à charbon. Après le nettoyage et le montage du filtre, appuyer simultanément sur les touches sensibles « **—** » et « **+** » pendant 3 secondes. L'écran LCD affichera le symbole « **└** » pendant 5 secondes en indiquant que le processus est terminé. Le rappel suivant du nettoyage du filtre à charbon apparaîtra après 170 heures de travail du moteur.

Autres informations importantes relatives à l'utilisation de la hotte

Fonctionnement en mode recyclage: Dans ce mode de fonctionnement, l'air filtré retourne dans la pièce par les orifices prévus à cet effet. Ce réglage nécessite le montage d'un filtre à charbon et d'un élément d'orientation de l'air (disponibilité selon les modèles, présent principalement dans les hottes cheminées).

Fonctionnement en mode évacuation: Lors du fonctionnement en mode évacuation, l'air est sorti vers l'extérieur à travers un conduit d'évacuation spécial. Pour une utilisation sur ce mode, retirez le filtre à charbon s'il y en a. La hotte est raccordée à une bouche d'évacuation de l'air vers l'extérieur à travers un tuyau rigide ou flexible d'un diamètre de 150 ou 120 mm et des colliers de serrage appropriés que vous pouvez acquérir dans un magasin spécialisé. Le raccordement doit être confié à un technicien qualifié.

Vitesses du ventilateur : Les vitesses minimale et moyenne sont utilisées en conditions normales et à des intensités faibles de vapeurs, par contre la vitesse maximale ne doit être utilisée qu'en cas de vapeurs de cuisson intenses, p.ex. les fritures ou grillades.

Remarque (uniquement pour les hottes universelles) : La construction des hottes universelles nécessite un changement manuel du mode de fonctionnement. La méthode de changement du mode est présentée sur le dessin 8. Si le dessin n'est pas présent dans le présent mode d'emploi, cette hotte n'est pas concernée par cette remarque.

Remarque (uniquement pour les hottes encastrables et télescopiques) : Les hottes encastrables et télescopiques fonctionnant en mode recyclage nécessitent l'installation d'un tuyau d'évacuation de l'air. L'autre bout du tuyau doit être orienté vers la cuisine, l'air filtré sera amené par ce bout.

Attention : Les hottes suspendues (ou îlot) fonctionnent uniquement en mode recyclage.

NETTOYAGE ET ENTRETIEN

Entretien

Un entretien et un nettoyage réguliers de l'appareil garantiront le bon fonctionnement de la hotte et prolongeront sa durée de vie. Apportez un soin particulier au nettoyage et au remplacement du filtre à graisse et du filtre à charbon actif conformément aux prescriptions du fabricant.

- N'utilisez ni chiffons ni éponges mouillés ni jets d'eau.
- N'utilisez ni solvants, ni alcool car ils peuvent ternir les surfaces peintes.
- N'utilisez pas de substances caustiques, en particulier pour le nettoyage des surfaces en acier inoxydable.
- N'utilisez pas de chiffons durs, abrasifs
- Il est préconisé de vous servir d'un chiffon humide et de nettoyeurs neutres.

Filtre à graisse

En cas de fonctionnement normal de la hotte, le filtre à graisse doit être nettoyé tous les mois, au lave-vaisselle ou manuellement avec du détergent ou du savon liquide doux.

Le démontage du filtre à graisse est présenté sur la figure 5.

Attention: Après plusieurs lavages au lave-vaisselle, la couleur du filtre en aluminium pourra changer. Le changement de la couleur n'indique pas une anomalie ou la nécessité de son remplacement.

Pour certains modèles de hottes, des filtres acryliques sont installés. Remplacez le filtre au moins tous les 2 mois ou plus fréquemment en cas d'utilisation particulièrement intensive.

Filtre à charbon

Le filtre à charbon ne peut être utilisé que lorsque la hotte n'est pas raccordée au conduit de ventilation. Le filtre à charbon actif est capable d'absorber des odeurs de cuisson jusqu'à saturation. Le filtre n'est ni lavable ni régénérable et il doit être remplacé au moins tous les 3-4 mois ou plus fréquemment en cas d'utilisation particulièrement intensive.

Le démontage du filtre à charbon est présenté sur la figure 6.

Éclairage

Utilisez des ampoules / lampes halogènes / modules à diodes dont les paramètres sont identiques à ceux des lampes installés en usine. Le remplacement des lampes est présenté sur la figure 7. Si le dessin n'est pas présent dans le présent mode d'emploi, le module d'éclairage doit être remplacé uniquement par un service agréé.

GARANTIE, SERVICE APRÈS-VENTE

Garantie

Service de garantie selon la carte de garantie. Le fabricant n'est responsable d'aucun dommage provoqué par une utilisation inappropriée du produit.

Service

- Le fabricant suggère de faire réaliser toute réparation et tout réglage par le Service Interventions ou un centre agréé du fabricant. Pour des raisons de sécurité, il est interdit de réparer vous-même l'appareil.
- Les réparations réalisées par des personnes sans les compétences exigées peuvent constituer un grave danger pour les utilisateurs de l'appareil.
- La période minimale de la garantie sur l'appareil, offerte par le fabricant, l'importateur ou le distributeur agréé est indiquée sur la carte de garantie.
- L'appareil perd sa garantie suite à des transformations, des adaptations, la rupture des scellés ou de tout autre dispositif de sécurité ou de leurs éléments ainsi que suite à toute intervention qui n'est pas conforme aux consignes du mode d'emploi.

Demande de réparation et soutien en cas de défaillance

Si l'appareil nécessite une réparation, contactez le service. Les coordonnées du service et le numéro de contact sont indiqués sur la carte de garantie. Avant tout contact, veuillez préparer le numéro de série de l'appareil que vous pouvez trouver sur la plaque signalétique. Pour faciliter les choses, veuillez le recopier ci-dessous :

--	--	--	--	--	--	--	--	--	--	--	--	--	--	--

Déclaration du fabricant

Par la présente le fabricant déclare que le produit est conforme à toutes les principales dispositions exigées par les directives de la communauté Européenne:

- **directive Basse Tension 2014/35/CE**
- **directive Compatibilité électromagnétique 2014/30/CE**
- **directive 2009/125/CE**
- **directive RoHS 2011/65/CE**

et c'est le pourquoi le produit est désigné par le symbol  ainsi qu'une déclaration de la conformité accessible aux organes chargés de la surveillance du marché a été délivrée.

Amica S.A. déclare par les présentes que le type d'équipements radioélectriques: hotte, modèle KHF 666 700 S HC / KHF 686 700 S HC / KHF 696 700 S HC est conforme à la directive 2014/53/UE. Le texte intégral de la conformité UE est disponible à l'adresse suivante: <https://www.amica-group.fr/>

	Bluetooth
Bandes de fréquences	2402-2480 MHz
Puissance maximale du signal radio transmis sur la bande de fréquence	≤9dBm

Beste klant

Vanaf vandaag zijn de dagelijkse klusjes eenvoudiger dan ooit tevoren. Het apparaat **Amica** is een combinatie van uitzonderlijk bedieningsgemak en perfecte effectiviteit. Na het lezen van de gebruiksaanwijzing kent de bediening voor u geen geheimen meer.

Ieder apparaat dat de fabriek verlaat is vóór het inpakken op controleplekken grondig gecontroleerd op veiligheid en functionaliteit.

Wij vragen u deze gebruiksaanwijzing zorgvuldig door te lezen voordat u het apparaat inschakelt. Naleving van de aanwijzingen die erin zijn opgenomen beschermt u tegen onjuist gebruik. Bewaar de gebruiksaanwijzing en zorg dat u hem altijd binnen handbereik heeft.

Volg de gebruiksaanwijzing nauwkeurig op om ongevallen te voorkomen.

Hoogachtend

Amica

AANWIJZINGEN VOOR VEILIG GEBRUIK

- Gebruik de afzuigkap pas nadat u deze handleiding hebt doorgelezen.
- Het apparaat is uitsluitend bestemd voor huishoudelijk gebruik.
- De producent behoudt zich het recht voor om wijzigingen aan te brengen die het gebruik van het apparaat niet beïnvloeden.
- De producent is niet aansprakelijk voor eventuele schade of brand die is ontstaan door het apparaat die het resultaat is van het niet in acht nemen van de aanwijzingen uit deze gebruiksaanwijzing.
- De afzuigkap dient voor het verwijderen van keukendampen. Gebruik hem niet voor andere doeleinden.
- De afzuigkap als afzuiginstallatie moet worden aangesloten op een geschikt ventilatiekanaal (niet aansluiten op schoorsteenkanalen, rookkanalen of afvoerkanalen voor verbrandingsgassen die in gebruik zijn). Voor de afzuigkap moet een afvoerkanaal worden geïnstalleerd om de lucht naar buiten af te voeren. De lengte van het kanaal (meestal een buis van \varnothing 120 of 150 mm) mag niet langer zijn dan 4-5 m. Ook bij telescoopafzuigkappen en inbouwafzuigkappen die werken in de absorptiemodus is een luchtafvoerkanaal nodig.
- In een afzuigkap die werkt in de absorptiemodus moet u een actieve-koolfilter aanbrengen. In dat geval is installatie van een afvoerkanaal voor de lucht niet nodig. We bevelen dan wel aan om een besturing van de luchtblazer te monteren (alleen schouwkappen).
- De afzuigkap is uitgerust met onafhankelijke verlichting en een aanzuigventilator die op een aantal snelheden kan worden ingesteld.
- Afhankelijk van de versie is de afzuigkap bedoeld voor permanente bevestiging aan een vertica-

le wand boven een gasfornuis of elektrisch fornuis (schouwkappen en universele kappen); op het plafond boven een gasfornuis of elektrisch fornuis (afzuigkappen voor kookeilanden); aan een verticale wand in keukenmeubels boven een gasfornuis of elektrisch fornuis (telescoop- en inbouwkappen). Controleer voor de montage of de wand-/plafondconstructie geschikt is voor montage van de afzuigkap. Sommige afzuigkapmodellen zijn erg zwaar.

- De montagehoogte van het apparaat boven een elektrische kookplaat staat vermeld op de productkaart (technische specificatie van het apparaat). Wanneer in de installatie-instructie van gastoestellen een grotere afstand staat vermeld, moet u deze aanhouden (Afb. 1a/b/c).
- Het is niet toegestaan om onder de afzuigkap een vlam op vol vermogen te laten branden. Zet voor het afnemen van de pan de brander op een kleine vlam. Controleer altijd of de vlam niet voorbij de rand van de pan komt. Dit veroorzaakt ongewenst energieverlies en onveilige warmteconcentraties.
- Houd continu toezicht als u gerechten bereidt met vetten. Oververhit vet kan makkelijk in brand vliegen.
- Haal steeds de stekker uit het stopcontact voordat u het apparaat schoonmaakt, het filter verwisselt of reparaties uitvoert.
- Maak het anti-vetfilter van de afzuigkap minimaal een keer per maand schoon, omdat een met olie verzadigd filter bijzonder brandbaar is.
- Indien in de ruimte naast de afzuigkap ook andere apparaten worden gebruikt die niet door elektriciteit worden aangedreven (bijv. ovens op vloeibare brandstoffen, waterverwarmers, geisers), dan moet u zorgen voor voldoende ventilatie (aanvoer van lucht). Er is sprake van veilig gebruik bij gelijktijdige werking van de afzuigkap en verbrandingsapparaten die afhankelijk zijn van de lucht in de ruimte, wanneer op de plaats waar deze apparaten zijn geïnstalleerd een onderdruk heerst van maximaal 0,004 millibar (dit punt geldt niet wanneer de afzuigkap wordt ge-

- bruikt voor de absorptie van geurtjes).
- De afzuigkap mag niet dienen als ondersteuning voor personen die zich in de keuken bevinden.
 - Maak de afzuigkap regelmatig van binnen en van buiten schoon (MINIMAAL EENMAAL PER MAAND, met inachtneming van de aanwijzingen over onderhoud uit deze gebruiksaanwijzing). Als u zich niet houdt aan de aanwijzingen voor het schoonmaken van de afzuigkap en het verwisselen van de filters, ontstaat brandgevaar.
 - Als de voedingskabel beschadigd raakt, dan moet deze vervangen worden bij een specialistische service.
 - Zorg ervoor dat het apparaat makkelijk losgekoppeld kan worden van het elektriciteitsnetwerk door de stekker uit het stopcontact te trekken of de dipoolschakelaar uit te schakelen.
 - Dit apparaat is niet bestemd voor gebruik door personen (waaronder kinderen) met lichamelijke of geestelijke beperkingen of personen zonder ervaring met of kennis van het apparaat, tenzij dit gebruik plaatsvindt onder toezicht of overeenkomstig de gebruiksaanwijzing van het apparaat, door personen die verantwoordelijk zijn voor hun veiligheid.
 - Zorg ervoor dat u het apparaat niet door kinderen zonder toezicht kan worden gebruikt.
 - Controleer of de spanning die staat aangegeven op het typeplaatje overeenkomt met de parameters van het elektriciteitsnet op de plaats van aansluiting.
 - Voorafgaand aan de montage de voedingskabel uitrollen en rechttrekken.
 - Het verpakkingsmateriaal (polyethyleenzakjes, stukken polystyreen etc.) bij het uitpakken buiten het bereik van kinderen houden.
 - Voordat u de afzuigkap aansluit op het lichtnet dient u altijd eerst te controleren of de voedingskabel op de juiste wijze is geïnstalleerd en of hij tijdens de montagewerkzaamheden NIET bekneld is komen te zitten door de afzuigkap. Sluit het apparaat niet aan op het elektriciteitsnet voordat u klaar bent met de montage.

- Het is verboden om de afzuigkap te gebruiken zonder gemonteerde aluminium vetfilters.
- Het is streng verboden om onder de afzuigkap gerechten klaar te maken met gebruik van open vuur (flamberen).
- Houd u op het gebied van de noodzakelijke toepassing van technische middelen en beveiligingen bij het afvoeren van verbrandingsgassen strikt aan de voorschriften van de bevoegde lokale autoriteiten.
- Het niet volgens deze instructie aandraaien van de schroeven en bevestigingselementen kan levensbedreigend zijn en gevaar opleveren voor de gezondheid.
- Hangende afzuigkappen werken uitsluitend in de modus geurabsorptie.
- **WAARSCHUWING!** Wanneer niet de in deze instructies vermelde schroeven worden gebruikt of als het apparaat niet volgens deze instructies wordt bevestigd, kunnen elektrische risico's ontstaan.
- Dit apparaat mag gebruikt worden door kinderen van 8 jaar en ouder, door personen met een lichamelijke, zintuiglijke of verstandelijke beperkingen en personen zonder ervaring of kennis van het apparaat wanneer op hen gelet wordt of ze geïnstrueerd zijn over het veilig gebruik van het apparaat en ze de gevaren kennen in verband met het gebruik van het apparaat. Kinderen mogen niet met het apparaat spelen. Reiniging en onderhoud mogen niet door kinderen gedaan worden tenzij ze 8 jaar zijn of ouder en er toezicht wordt gehouden door een juiste persoon.

UITPAKKEN

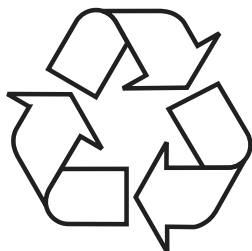

Het apparaat is beveiligd tegen transportschade. Na het uitpakken moet het verpakkingsmateriaal zo verwerkt worden dat er geen risico voor het milieu ontstaat.

Al het materiaal dat voor de verpakking is gebruikt is milieuvriendelijk, het kan voor 100% hergebruikt wor-

den en het is gelabeld met het bijbehorende symbool.

Attentie! Het verpakkingsmateriaal (polyethyleenzakjes, stukken polystyreen etc.) bij het uitpakken buiten het bereik van kinderen houden.

VERWIJDERING VAN GEBRUIKTE APPARATUUR



Dit product is overeenkomstig met de Europese richtlijn 2012/19/EG. Dit merkteken informeert dat dit apparaat na afloop van zijn levensduur niet samen met ander huishoudelijk afval verwijderd mag worden.

De gebruiker is verplicht om het aan te bieden bij een inzamelpunt voor gebruikte elektrische en elektronische apparatuur. De inzamelende instanties, waaronder lokale inzamelpunten, winkels en gemeentelijke instanties vormen een geschikt systeem voor de inzameling van deze apparatuur.

De juiste behandeling van gebruikte elektrische en elektronische apparatuur leidt tot het vermijden van consequenties die schadelijk zijn voor de menselijke gezondheid en de natuurlijke omgeving en voortkomen uit de aanwezigheid van gevaarlijke bestanddelen en verkeerde opslag en verwerking van dergelijke apparatuur.

BEDIENING

Bediening van de afzuiging

Het bedieningspaneel van de afzuiging staat weergegeven op afbeelding 4. Om het u gemakkelijk te maken vindt u het ook hieronder:

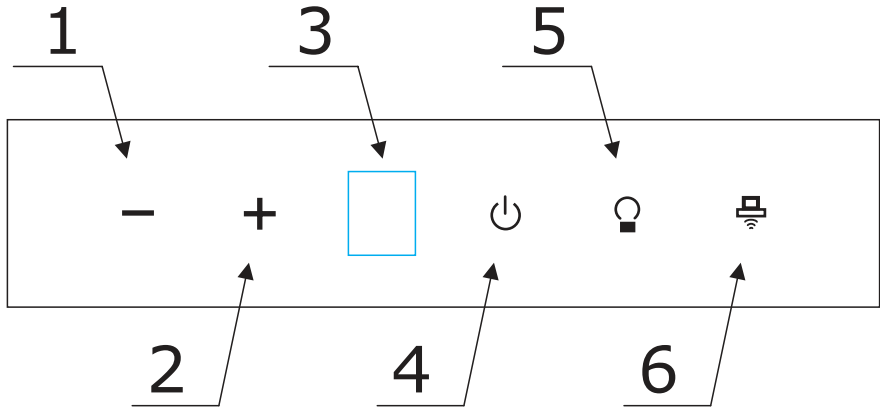

Functies van het bedieningspaneel:

- 1- Deze sensor dient om het toerental van de ventilator te verlagen en de timerfunctie te activeren.
- 2- Deze sensor dient om het toerental van de ventilator te verhogen.
- 3- LCD-display
- 4- Deze sensor dient voor het in- of uitschakelen van de standby-stand.
- 5- Deze sensor dient om de verlichting van de afzuiging te regelen.
- 6- Deze sensor dient om de afzuiging te koppelen aan de inductiekookplaat (H2H).

Wanneer het apparaat is aangesloten op de voeding, drukt u op de knop (⏻) en selecteert u één van de volgende standen met behulp van de sensoren + en -:

- Laagste stand (1) - gebruik deze stand als er niet veel damp is.
- Gemiddelde standen (2-3) - gebruik deze stand bij middelmatige hoeveelheid damp, bijvoorbeeld wanneer u meerdere gerechten tegelijkertijd bereidt.
- Boost (P) - gebruik deze stand bij de grootste hoeveelheid damp, bijvoorbeeld bij bakken of grillen.

Opmerking:





De Boost-modus is maar 5 minuten actief, waarna automatisch wordt teruggeschakeld naar de 3e stand. Deze functie wordt automatisch geactiveerd en kan niet worden uitgeschakeld.

Timer (vertraagd uitschakelen van de afzuiging)

Met deze functie kan de motor van de afzuiging na een bepaalde tijd worden uitgeschakeld, zodat de lucht na het koken effectief van dampen kan worden gezuiverd. De functie wordt ingeschakeld na 15 minuten. Om vertraagde uitschakelen te activeren houdt u de sensor  3 seconden ingedrukt in een willekeurige stand terwijl de afzuiging in werking is. Het knippen van de huidige stand op het display geeft aan dat de functie met succes is geactiveerd. Terwijl de functie voor vertraagde uitschakeling actief is, kan het toerental van de ventilator vrij worden gewijzigd, wat niet van invloed is op de afteltijd. Als u de functie vroegtijdig wilt uitschakelen, volstaat het om de sensor  gewoon weer 3 seconden ingedrukt te houden.



De timerfunctie schakelt ook de verlichting uit.

Verlichting

Raak de sensor  aan om de hoofdverlichting van de afzuiging in te schakelen. Door de sensor  nogmaals aan te raken wordt de hoofdverlichting uitgeschakeld en wordt tegelijkertijd de decoratieve RGB-verlichting ingeschakeld. Bij de derde aanraking van de sensor  worden beide soorten, namelijk de hoofdverlichting en de decoratieve verlichting, tegelijkertijd ingeschakeld. Als u de sensor  een vierde keer aanraakt, wordt de verlichting van de afzuiging volledig uitgeschakeld.

Kleur van de RGB-verlichting wijzigen

De RGB-verlichting biedt 9 kleuren om uit te kiezen, namelijk wit, rood, groen, blauw, geel, paars, oranje, cyaan en geelgroen.

Om de modus voor het veranderen van kleur te activeren houdt u de verlichtingssensor  3 seconden ingedrukt tot hij begint te knippen. Wanneer u in de kleurwisselmodus bent, kunt u met elke opeenvolgende aanraking van de sensor  wisselen tussen kleuren. Wanneer u de gewenste kleur hebt geselecteerd, houdt u de sensor  opnieuw ingedrukt om de instelling op te slaan. De geheugenfunctie zorgt ervoor dat de afzuiging de geselecteerde kleur onthoudt wanneer de verlichting de volgende keer wordt ingeschakeld.

Koppeling kookplaat en afzuiging (H2H)

Met deze functie kan de afzuiging communiceren met de inductiekookplaat. Deze functie werkt alleen met bepaalde modellen. Om de twee apparaten te koppelen schakelt u de kookplaat in met de sensor  en stelt u een vermogen in op één van de kookvelden. Dit zorgt ervoor dat de kookplaat na enkele seconden niet in stand-by gaat. Terwijl de kookplaat wacht tot er een pan op het kookveld staat, raakt u de koppelsensor  op het paneel van de afzuiging kort aan en houdt u vervolgens de koppelsensor  op de kookplaat ingedrukt. Het lampje begint te knippen om aan te geven dat de koppelmodus is geactiveerd. Wanneer de verbinding met succes tot stand is gebracht, gaat

de koppelingsindicator op zowel de kookplaat als de afzuiging permanent branden.

Als de verbinding niet binnen 30 seconden tot stand komt, gaat het lampje uit en moet het koppelproces opnieuw worden gestart.

Wanneer de apparaten gekoppeld zijn, kunt u de afzuiging bedienen vanaf de inductiekookplaat.

Opmerking:

Wanneer de koppeling tot stand is gebracht en de kookplaat niet meer werkt, zal de afzuiging na een bepaalde tijd automatisch uitschakelen. De aan/uit-indicator en de koppelingsindicator op de afzuiging gaan uit, maar het apparaat blijft in de gekoppelde staat.

Afzuiging bedienen vanaf de kookplaat

Handmatige modus

Raak op de kookplaat de sensoren \wedge \vee verschillende keren aan om het toerental van de ventilator te wijzigen. Telkens wanneer u van versnelling verandert, wordt de corresponderende stand weergegeven op het LCD-display van de afzuiging. Door de sensoren op de afzuiging aan te raken, verandert ook het toerental van de ventilator.

Automatische modus

Raak op de kookplaat de sensor  aan, naast het display verschijnt **A**, nu zal de stand van de afzuiging automatisch veranderen volgens het ingestelde vermogen op de individuele kookvelden. In de automatische modus gaat de verlichting van de afzuiging automatisch aan wanneer de stand wordt geactiveerd.

Indicator filterverzadiging

Vetfilter

Wanneer de motor 60 uur heeft gewerkt, verschijnt op het LCD-display het „**F**“-symbool om aan te geven dat het aluminium vetfilter moet worden gereinigd. Wanneer de reiniging is voltooid en het filter is teruggeplaatst, houdt u de sensoren „**-**“ en „**+**“ tegelijkertijd gedurende 3 seconden ingedrukt. Op het LCD-display verschijnt gedurende 5 seconden het symbool „**F**“ om aan te geven dat het proces voltooid is. De volgende herinnering voor het reinigen van het filter verschijnt wanneer de motor 60 uur heeft gewerkt.

Actief koolfilter

Na 170 bedrijfsuren van de motor verschijnt het symbool „**C**“ op het LCD-display om u eraan te herinneren het koolstoffilter te vervangen. Houd na het installeren van het nieuwe filter de sensoren „**-**“ en „**+**“ tegelijkertijd gedurende 3 seconden ingedrukt. Op het LCD-display verschijnt gedurende 5 seconden het „**T**“-symbool om aan te geven dat het proces voltooid is. De volgende herinnering voor het vervangen van het koolstoffilter verschijnt na 170 bedrijfsuren van de motor.

Andere belangrijk informatie over de bediening van de afzuigkap

Werking als absorptieapparaat: Bij deze optie wordt de gefilterde lucht weer teruggeblazen in de ruimte door de openingen die hiervoor geschikt zijn gemaakt. Bij deze instelling moet u een koolfilter installeren. Ook bevelen wij de installatie van een stuurmechanisme voor het uitblazen van de lucht aan (verkrijgbaar afhankelijk van het model, komt hoofdzakelijk voor bij schouwkappen).

Werking als luchtafzuiger: Bij gebruik van de afzuigfunctie wordt de lucht via een speciale leiding naar buiten afgevoerd. Bij deze instelling moet u het eventuele koolfilter verwijderen. De afzuigkap is aangesloten op een afvoeropening met behulp van een stijve of flexibele buis met een doorsnede van 150 mm of 120 mm en speciale buisklemmen die verkrijgbaar zijn in een winkel met installatiematerialen. Laat de aansluiting uitvoeren door een installateur

Snelheid van de ventilator: De laagste en middelste snelheid gebruikt u onder normale omstandigheden en als er zich weinig dampen vormen. De hoogste snelheid alleen toepassen als er zich veel keukendampen vormen, bijv. tijdens het bakken of grillen.

Opgelet (betreft alleen universele afzuigkappen): De constructie van de universele afzuigkap vereist handmatige wijziging van de werkingsmodus van de afzuigkap. De manier waarop u deze modus wijzigt staat weergegeven op afbeelding 8.

Opgelet (betreft alleen inbouw- en telescoopafzuigkappen): Inbouw- en telescoopafzuigkappen die werken in de absorptiemodus vereisen de montage van een luchtafvoerbuis. Het tweede uiteinde van de buis moet in de ruimte zijn gericht voor de afvoer van gefilterde lucht.

Attentie: Hangende afzuigkappen werken uitsluitend in de modus geurabsorptie.

REINIGING EN ONDERHOUD

Onderhoud

Regelmatig onderhoud en reiniging van het apparaat garandeert een goede en storingsvrije werking van de afzuigkap en verlengt zijn levensduur. Let er vooral op dat het anti-vetfilter en het actieve koolfilter volgens de aanbevelingen van de producent worden schoongemaakt en vervangen.

- Gebruik geen drijfnatte doekjes of sponsjes, of een waterstraal;
- Gebruik geen oplosmiddelen of alcohol, hierdoor kunnen gelakte oppervlakten mat worden;
- Gebruik geen bijtende middelen, met name niet voor roestvrijstalen oppervlakten;
- Gebruik geen harde, ruwe doekjes.
- Aanbevolen wordt het gebruik van een vochtig doekje en een neutraal schoonmaakmiddel.

Attentie: Het aluminiumfilter kan verkleuren als het enige malen in de afwasmachine is gewassen. De verkleuring betekent niet dat het beschadigd is of vervangen moet worden.

Antivetfilter

Bij normale werking van de afzuigkap moet het antivetfilter eenmaal per maand worden schoongemaakt. Dit kan in de afwasmachine of met de hand, met behulp van een mild afwasmiddel of vloeibare zeep.

Op afbeelding 5 ziet u hoe u het antivetfilter moet vervangen.

In sommige modellen is een acrylfilter toegepast. Dit moet minimaal eenmaal per 2 maanden vervangen worden, of vaker bij intensief gebruik.

Actieve koolfilter

Het actieve-koolfilter uitsluitend gebruiken wanneer de afzuigkap niet is verbonden met een ventilatiekanaal. Het actieve-koolfilter absorbeert geurtjes totdat het verzadigd is. Het kan niet gewassen of geregeneerd worden en het moet minimaal eenmaal per 3-4 maanden vervangen worden, of vaker bij intensief gebruik.

Op afbeelding 6 ziet u hoe u het koolfilter moet vervangen.

Verlichting

Gebruik lampjes / halogeenlampjes / led-modules met dezelfde parameters als degenen die fabrieksmatig zijn geïnstalleerd. Op afbeelding 7 ziet u hoe u de verlichting moet vervangen. Indien de afbeelding niet voorkomt in deze gebruiksaanwijzing, mag de verlichtingsmodule alleen worden vervangen door de geautoriseerde service.

Štovani Klijenti

Od danas svakodnevne obveze nikad nisu bile jednostavnije. Uređaj **Amica** je spoj iznimno jednostavnog rukovanja i savršene učinkovitosti. Uporaba je jednostavna nakon čitanja uputa.

Oprema koja je izašla iz tvornice je prije pakiranja rigorozno provjerena na kontrolnim točkama na području sigurnosti i funkcionalnosti.

Molimo Vas da prije pokretanja uređaja pažljivo pročitate upute za uporabu. Pridržavanje pravila iz uputa štiti Vas od nepravilne eksploatacije. Upute sačuvati i čuvati na mjestu koje je uvijek pri ruci.

Pozorno pročitati upute za uporabu da bismo izbjegli nezgode.

Sa štovanjem

Amica

SIGURNOSNE NAPOMENE

- Napu koristiti tek nakon čitanja uputa za uporabu.
- Uređaj je namijenjen isključivo za kućansku uporabu.
- Proizvođač pridržava pravo na promjene koje ne utječu na rad uređaja.
- Proizvođač ne snosi nikakvu odgovornost za potencijalne štete ili požare koje je prouzrokovao uređaj zbog nepridržavanja uputa za uporabu.
- Kuhinjske nape služe za odvođenje onečišćenog zraka, pare i dima iz kuhinje. Ne koristiti u druge svrhe.
- Napu u usisnoj verziji priključiti u odgovarajući kanal za ventilaciju (napu se ne smije priključiti na dimnjake kotlova, kamina, odvoda koji služe za odvod dima nastalog uslijed sagorijevanja. Napa zahtijeva montažu ispušne cijevi za zrak. Dužina voda (najčešće cijev \varnothing 120 mm ili 150 mm) ne bi trebala prekoračiti 4-5 m. Crijevo za odvod zraka je neophodno i kod teleskopskih i ugradbenih napa s režimom recirkulacije zraka.
- Napa u verziji s cirkuliranjem zraka zahtijeva instalaciju filtera s aktivnim ugljenom. U tom slučaju nije neophodna montaža cijevj koja odvodi zrak u vanjsku ventilaciju, preporučena je instalacija poklopca usmjeravanje zraka (samo kaminske nape).
- Napa posjeduje neovisnu rasvjetu i usisni ventilator s mogućnosti podešavanja nekoliko brzina okretaja.
- Ovisno o verziji napa je namijenjena za trajnu montažu na okomitom zidu iznad plinskog ili električnog štednjaka (kaminske ili univerzalne nape); na stropu iznad električnog ili plinskog štednjaka (otocna); na okomitom zidu u namještaju iznad plinskog ili električnog štednjaka (teleskopske i ugradne nape). Prije montaže provjeriti da li je konstrukcija zida/stropa dovoljno jaka da izdrži napu. Neki modeli kuhinjskih napa su jako teški.

- Visina montaže uređaja iznad električne ploče je navedena u specifikaciji uređaja (u tehničkim podacima). Ako je u uputama za instalaciju plinskih uređaja navedena veća udaljenost, uzeti u obzir veći razmak (Crt.1).
- Ispod kuhinjske nape ne ostavljati otkriveni plamen, tijekom skidanja posuda s plamenika podesiti minimalni plamen. Uvijek provjeriti da li plamen ne izlazi ispod posude, jer to uzrokuje nepoželjne gubitke energije i opasnu koncentraciju topline.
- Jela koja su pripravljena na masnoć stalno nadzirati, jer se pregrijana masnoća može lako upaliti.
- Prije svakog čišćenja, promjene filtera ili popravaka izvući utikač iz mrežne utičnice.
- Filter za masnoću čistiti najmanje jednom, mjesečno, jer je zapaljiv kad je zasićen masnoćom.
- Ako su u prostoriji osim nape korišteni neki drugi neelektrični uređaji (peći na tekuća goriva, radijatori, terme) pobrinuti se za dovoljnu ventilaciju (dovod zraka). Ako napu koristite u istovremeno s uređajima koji se ne napajaju električnom energijom, podtlak u prostoriji ne smije prelaziti 0,004 mbar, čime se sprječava da napa povuče ispusne plinove natrag u prostoriju. (ova napomena ne obvezuje kad je napa korištena u filter verziji).
- Na kuhinjsku napu se ne mogu naslanjati osobe koje se nalaze u kuhinji.
- Napa treba često čistiti kako izvana, tako i iznutra (NAJMANJE JEDNOM MJESEČNO), pridržavati se napomena o održavanju navedenih u ovim uputama). Nepridržavanje pravila čišćenja nape i promjene filtera može stvoriti opasnost od požara.
- Ako se kabel za napajanje ošteti, promijeniti ga na ovlaštenom servisnom mjestu.
- Mora postojati mogućnost isključivanja uređaja iz električne mreže, izvlačenjem utikača ili isključivanjem dvopolnog prekidača.
- Ovaj uređaj ne mogu koristiti osobe (uključujući djecu), smanjenih tjelesnih, osjetilnih i mentalnih mogućnosti ili osobe koje ne raspolažu znanjem ili iskustvom, ako nisu su pod nadzorom odrasle osobe koja je odgovorna za njihovu sigurnost.

- Posebno paziti da uređaj ne koriste djeca ostavljena bez nadzora.
- Provjeriti odgovara li napon električne mreže podacima navedenim na natpisnoj pločici.
- Prije montaže razviti i izravnati kabel za napajanje.
- Elemente pakiranja (polietilenske vrećice, komadići stiropora itd.) prilikom uklanjanja ambalaze držati daleko od djece.
- Prije priključivanja nape na električnu mrežu uvijek provjeriti da li je kabel za napajanje pravilno instaliran i da ga NISMO prignječili napom tijekom montaže. Ne uključivati uređaj u električnu mrežu prije završetka montaže.
- Zabranjena je uporaba nape bez montiranih aluminijskih filtera za masnoću.
- Strogo je zabranjeno pripremanje hrane na otvorenom plamenu ispod kuhinjske nape (flambiranje).
- Sto se tiče tehničkih i sigurnosnih mjera za odvodnju dima, strogo se pridržavati lokalnih propisa.
- Vijke pričvrstiti i montirati pričvrstne elemente u skladu s uputama za uporabu. U suprotnom napa može opasna po zdravlje i život.
- Višeće nape djeluju samo u recirkulacijskom režimu
- **PAZNJA!** Neuspješna instalacija vijaka i zatvarača u skladu s ovim uputama, može rezultirati opasnostima električne naravi.
- Ovim uređajem mogu rukovati djeca starija od 8 godina, osobe smanjenih fizičkih, osjetilnih ili mentalnih sposobnosti, kao i osobe s nedovoljnim iskustvom i znanjem, ukoliko su pod nadzorom ili su dobili upute za rad s uređajem na siguran način te razumiju opasnost kojoj su izloženi. Deca se ne smiju igrati uređajem. Djeca mlađa od 8 godina ne smiju čistiti i održavati uređaj, osim ako su ispunila 8 godina i ako nisu pod nadzorom odgovorne osobe

UKLANJANJE PAKIRANJA

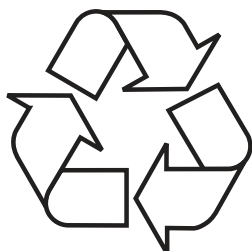

Uređaj je za vrijeme transporta zaštićen od oštećenja. Nakon vađenja uređaja iz pakiranja molimo Vas da elemente ambalaze uklonite na način koji ne ugrožava okoliš.

Svi materijali korišteni za pakiranje nisu štetni za okoliš, 100% materijala je prikladno za recikliranje, stoga su

označeni odgovarajućim simbolom.

Pozor! Elemente pakiranja (polietilenske vrećice, komadići stiropora itd.) prilikom uklanjanja ambalaze držati daleko od djece.

ZBRINJAVANJE POTROŠENIH UREĐAJA



Ovaj uređaj je označen u skladu s europskom uredbom 2012/19/EU. Oznaka na proizvodu pokazuje da ovaj proizvod nakon njegovog životnog vijeka ne može biti tretiran kao obični kućanski otpad.

Korisnik ima obvezu ovaj proizvod predati na odgovarajuće sabirno mjesto za recikliranje potrošene električne i elektroničke opreme. Ustanove za prikupljanje ovakvog otpada, uključujući lokalne sabirne točke, kupovna mjesta, općinske jedinice, stvaraju odgovarajući sustav koji omogućava zbrinjavanje ovakve opreme.

Pravilno odlaganje potrošene električne i elektroničke opreme sprečava potencijalne negativne posljedice za okoliš i ljudsko zdravlje, koje inače mogu biti uzrokovane neodgovarajućim odlaganjem i preradom ovog proizvoda.

UPORABA

Upravljanje napom

Upravljačka ploča nape je predstavljena na crtežu 4, koji se također naziva niže:

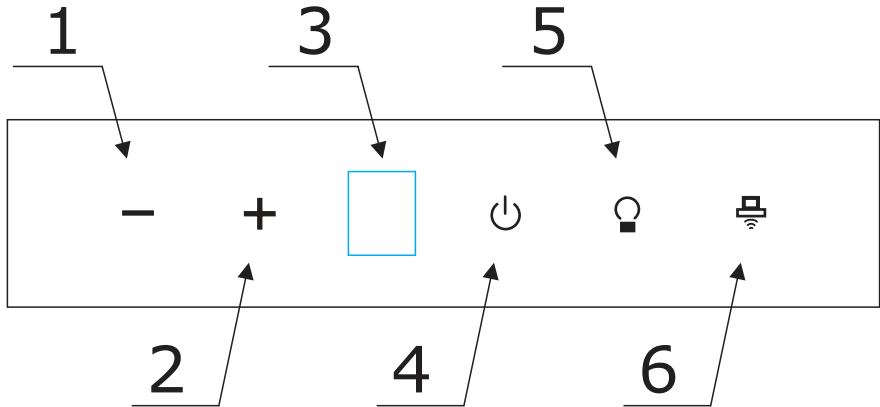

Značajke upravljačke ploče:

- 1- Senzor se koristi za smanjenje brzine ventilatora nape i za aktiviranje funkcije Timer.
- 2- Senzor se koristi za povećanje brzine ventilatora nape.
- 3- LCD zaslon
- 4- Senzor služi za uključivanje ili isključivanje režima StandBy u napi
- 5- Senzor se koristi za upravljanje rasvjetom nape.
- 6- Senzor se koristi za uparivanje nape s indukcijskom pločom za kuhanje (H2H).

Nakon spajanja uređaja na napajanje pritisnite tipku (4), a zatim pomoću senzora + i - odaberite jedan od dolje opisanih stupnjeva prijenosa:

- Najniži stupanj (1) - koristite ovaj stupanj prijenosa kada količina isparenja nije prevelika.
- Srednji stupanj (2-3) - koristite ovaj stupanj za srednje količine dima, na primjer kada kuhate više jela u isto vrijeme.
- Boost (P) - Ovu brzinu primijeniti pri najvećoj količini isparenja, na primjer tijekom prženja ili grilanja.

Pozor:





Boost modus je aktivan samo 5 minuta, nakon čega se automatski spušta na razinu 3. Funkcija se pokreće automatski i ne može se isključiti.

Timer (odgoda isključenja nape)

Ova vam funkcija omogućuje odgodu isključivanja motora nape, što omogućuje učinkovito čišćenje zraka od dima nakon kuhanja. Trajanje funkcije je 15 minuta. Za aktiviranje funkcije odgođenog isključivanja držite senzor — dok napa radi 3 sekunde u bilo kojem stupnju. Trenutačni stupanj koji treperi na zaslonu označavat će da je funkcija uspješno aktivirana. Tijekom funkcije odgođenog isključivanja možete slobodno mijenjati brzinu ventilatora, što ne utječe na odbrojavanje vremena. Ako trebate ranije isključiti funkciju, jednostavno ponovno držite senzor — 3 sekunde.



Funkcija Timer također isključuje svjetlo.

Osvjetljenje



Za uključivanje glavnog osvjetljenja nape dodirnite senzor . Još jedan dodir senzora  će ugaziti glavno svjetlo i istovremeno uključiti dekorativno RGB svjetlo. Na treći dodir senzora  oba svjetla - glavno i dekorativno - bit će uključena istovremeno. Dodirivanje senzora  po četvrti put potpuno gasi osvjetljenje nape.

Promjena boje RGB rasvjete

RGB rasvjeta nudi 9 boja: bijela, crvena, zelena, plava, žuta, ljubičasta, narančasta, cijan i žuto-zelena.

Za ulazak u režim za promjenu boje, držite senzor  3 sekunde dok ne počne treperiti. Nakon ulaska u režim za promjenu boje, svaki sljedeći dodir senzora  omogućuje prebacivanje između boja. Nakon što odaberete željenu boju, ponovno držite senzor  za spremanje postavke. Memorijska funkcija znači da će napa zapamtiti odabranu boju sljedeći put kada se svjetlo upali.

Spajanje ploče za kuhanje s napom (H2H)

Ova funkcija omogućuje komunikaciju nape s indukcijskom pločom za kuhanje. Ova značajka radi samo s određenim modelima. Za uparivanje oba uređaja, uključite ploču za kuhanje sa senzorom  i postavite bilo koju snagu na jednu od zona kuhanja. To će spriječiti da ploča prijeđe u stanje pripravnosti nakon nekoliko sekundi. Dok ploča za kuhanje čeka da se lonac postavi na polje, kratko dodirnite senzor  isparavanja na ploči nape, zatim držite senzor  za uparivanje na grijalnoj ploči. Svjetlo indikatora će treperiti kako bi označilo da je aktiviran režim uparivanja. Nakon uspješnog spajanja, indikator uparivanja na ploči za kuhanje i na napi će svijetliti trajno.

Ako se veza ne uspostavi u roku od 30 sekundi, indikatorska lampica će se ugaziti i morat ćete ponovno pokrenuti postupak uparivanja.

Nakon što su uređaji upareni, moći ćete upravljati napom s indukcijske ploče za kuhanje.

Pozor:

Nakon uparivanja, kada grijaća ploča prestane raditi, napa će se automatski isključiti nakon određenog vremena. Svjetla za uključivanje/isključivanje i uparivanje na napi će se ugasiti, ali će uređaj ostati uparen.

Upravljanje napom s razine ploče za kuhanje

Ručni režim

Na ploči dodirnite senzore \wedge \vee nekoliko puta za promjenu brzine ventilatora. Svaka promjena brzine uzrokovat će prikazivanje odgovarajućeg stupnja na LCD zaslonu nape. Dodirom senzora na napi također ćete promijeniti brzinu ventilatora.

Automatski režim

Na ploči dodirnite senzor , pojavit će se pokraj zaslona **R**, sada će se brzina nape automatski mijenjati ovisno o snazi postavljenoj na pojedinim zonama kuhanja. U automatskom režimu, osvjetljenje nape automatski se uključuje kada se aktivira brzina.

Pokazatelj zasićenosti filtra

Filter za masnoću

Nakon 60 sati rada motora, na LCD zaslonu će se pojaviti simbol "**F**" koji označava potrebu čišćenja aluminijskog filtra za masnoću. Nakon čišćenja i ponovnog postavljanja filtra, držite senzore "**-**" i "**+**" 3 sekunde. LCD zaslon će prikazati "**F**" na 5 sekundi, signalizirajući da je proces završen. Još jedan podsjetnik za čišćenje filtra pojavit će se nakon dodatnih 60 sati rada motora.

Ugljeni filter

Nakon 170 sati rada motora, LCD zaslon će pokazati "**C**" koji vas podsjeća da zamijenite ugljeni filter. Nakon postavljanja novog filtera, držite senzore "**-**" i "**+**" 3 sekunde. LCD zaslon će prikazati "**C**" na 5 sekundi, potvrđujući da je proces završen. Sljedeći podsjetnik za zamjenu ugljenog filtra pojavit će se nakon dodatnih 170 sati rada motora.

Ostale važne informacije o uporabi nape

Recirkulacijski režim: U ovoj opciji rada filtrirani zrak se opet vraća u prostoriju kroz prilagođene otvore. U ovom režimu treba montirati ugljeni filter i preporučena je montaža usmjerivača odvoda zraka (ovisno o modelu, pojavljuje se uglavnom u napama s dimnjakom).

Odzračni režim: U usisnoj verziji nape zrak je odvođen napolje specijalnim vodom. Izvadite ugljeni filter ako je u napi. Napa je priključena na otvor vanjskog ventilacijskog odvoda preko čvrste ili savitljive cijevi promjera 150 ili 120 mm i odgovarajućih obujmica za cijevi, koje treba kupiti u prodavaonicama s instalacijskim materijalima. Priključivanje obavlja kvalificirani instalater.

Brzine ventilatora Najnižu i srednju brzinu koristiti u normalnim uvjetima male koncentracije isparenja, a najvišu koristimo samo kad je koncentracija kuhinjskih isparenja visoka, np. tijekom prženja i grilanja.

Pozor (tiče se samo univerzalnih napa): Konstrukcija univerzalnih napa zahtijeva ručno mijenjanje režima rada nape. Način promjene tog režima je prikazan na crtežu 8.

Pozor (tiče se samo ugradbenih i teleskopskih napa): Ugradbene i teleskopske nape koje rade u cirkulacijskoj verziji zahtijevaju montažu cijevi za odvod zraka. Drugi kraj cijevi usmjeriti prema prostoriji, kroz cijev je odvođen filtrirani zrak.

Pozor: Viseće nape rade samo u recirkulacijskom režimu.

ČIŠĆENJE I ODRŽAVANJE

Održavanje

Redovito održavanje i čišćenje uređaja jamči dobar i pouzdan rad nape i produžava njezin životni vijek. Posebno paziti da filter za masnoću i filter s aktivnim ugljenom čistimo i mijenjamo u skladu s preporukama proizvođača.

- Ne koristiti krpe namočene u vodi, spužve niti mlaz vode.
- Ne koristiti razrjeđivače niti alkohol, jer mogu zatamniti lakirane površine.
- Ne koristiti korozivne tvari, posebno tijekom čišćenja površina od nehrđajućeg čelika.
- Ne koristiti tvrde, hrapave krpe
- Preporučena je uporaba vlažne krpe i neutralnih sredstava za pranje.

Pozor: Nakon nekoliko pranja u perilici za posuđe boja aluminijskog filtera može se promijeniti. Promjena boje ne znači da je uređaj neispravan ili da je neophodna njegova zamjena.

Filter protiv masnoće

Filter za masnoću čistiti najmanje jednom mjesečno kod normalnog rada nape; u perilici za posuđe ili ručno pomoću delikatnog deterdženta ili tekućeg sapuna.

Demontaža filtera za masnoću pokazana je na crtežu 5.

U nekim modelima je primijenjen akrilni filter. Moramo ga mijenjati maksimalno svaka 2 mjeseca ili češće u slučaju intenzivne uporabe.

Ugljeni filter

Ugljeni filter se koristi samo kad je napa nije priključena u ventilacijsku cijev. Filter s aktivnim ugljenom upija mirise dok se ne zasiti. Nije prikladan za pranje niti za regeneraciju i mijenjamo ga najmanje jednom svaka 3-4 mjeseca ili češće u slučaju intenzivne uporabe.

Demontaža ugljenog filtera je prikazana na crtežu 6.

Rasvjeta

Koristiti žarulje/ halogene / diodne module s istim parametrima kao te koje su tvornički montirane u uređaju. Zamjena žarulje je prikazana na crtežu 7. Ako se crtež ne pojavljuje u uputama, promjenu modula rasvjete obavlja isključivo ovlašteni servis.

Spoštovani Klienti

Od danes bodo vsakodnevni opravki preprostejši kot kdajkoli prej. Naprava **Amica** je skupek izjemno lahke uporabe in popolne učinkovitosti. Ko boste prebrali navodila za uporabo, uporaba ne bo problem.

Naprava, ki je zapustila tovarno, je bila pred pakiranjem na kontrolnih oddelkih natančno preverjena glede varnosti in funkcionalnosti.

Prosimo vas, da si natančno preberete navodila za uporabo preden zaženete napravo. Zagotavljanje usklajenosti z vsebino v navodilih vas bo ščitilo pred neustrezno uporabo. Navodilo je treba shraniti in hraniti tako, da ga boste imeli vedno pri roki.

Skrbno upoštevajte navodila za uporabo, da preprečite kakršnokoli nezgodo.

S spoštovanjem,

Amica

NAVODILA ZA ZAGOTAVLJANJE VARNOSTI UPORABE

- Napo lahko uporabljate šele, ko preberete ta navodila.
- Naprava je namenjena izključno domači uporabi.
- Proizvajalec si pridržuje možnost izvajanja sprememb, ki nimajo vpliva na delovanje naprave.
- Proizvajalec ne nosi nobene odgovornosti za eventualno škodo ali požare, ki bi jih lahko izdelek povzročil ob neupoštevanju nasvetov, podanih v spodnjih navodilih.
- Kuhinjska napa služi odzračevanju kuhinjskih dimov. Ni primerna za uporabo v druge namene.
- Napa, ki je namenjena odzračevanju, mora biti povezana s primernim ventilacijskim kanalom (ne sme biti povezan z delujočimi kanali za kamin, dim ali paro). Napa zahteva instalacijo odvodne cevi, po kateri zrak potuje ven. Dolžina napeljave (najpogosteje cev \varnothing 120 mm ali 150 mm) ne sme biti daljša od 4-5 m. Pri teleskopskih in vgradnih napah v obtočnem načinu je zahtevan tudi izhod za odvod zraka.
- Obtočna napa zahteva instalacijo filtra na osnovi aktivnega oglja. V tem primeru ni potrebna instalacija odvodne zračne cevi, priporoča pa se montaža usmerjevalnika smeri zraka (samo za kaminske nape).
- K napi spada neodvisna osvetlitev in izvlečni ventilator z možnostjo nastavitve ene izmed nekaj obratovalnih hitrosti.
- Odvisno od različice izdelka, je napa namenjena trdni pritrditvi na vertikalni steni nad plinskim ali električnim štedilnikom (kaminske in univerzalne nape); na stropu nad plinskim ali električnim štedilnikom (otočne nape); na vertikalni steni v pohištveni vgradnji nad plinskim ali električnim štedilnikom (teleskopske ali vgradne nape). Pred montažo je potrebno preveriti, če je konstrukcija stene / stropa primerna za instalacijo nape. Nekateri modeli nap so zelo težki.
- Višina montaže izdelka nad elektronsko ploščo

je podana v podatkovni kartici izdelka (tehnični specifikaciji izdelka). Če je pri navodilih za instalacijo plinskih izdelkov podana večja razdalja, je to treba upoštevati (Slika 1).

- Pod kuhinjsko napo ne smete pustiti odprtega plamena, med odmikanjem posod iz štedilnika pa je potrebno ogenj zmanjšati na minimalni plamen. Vedno je potrebno preveriti, da plamen ne sega prek posode, saj to lahko povzroči neželjeno izgubo energije in nevarno koncentracijo toplote.
- Jedi kuhane na maščobi morajo biti pod stalnim nadzorom, saj se lahko pregreta maščoba hitro vname.
- Pred vsakršnim čiščenjem, zamenjavo filtra ali pred začetkom popravilnih del, je potrebno vtičač izklopiti iz vtičnice.
- Maščobni filter kuhinjske nape je potrebno čistiti vsaj enkrat mesečno, saj se lahko filter, če je prežet z maščobo, hitro vname.
- Če se v prostoru poleg nape uporablja druge naprave brez električnega napajanja (npr. peči na tekoča goriva, pretočni grelniki vode, grelniki vode na plin) je potrebno zagotoviti zadostno ventilacijo (pritok zraka). Varna uporaba je možna, kadar pri istovrstnem delovanju nape in naprav na kurjavo, odvisnih od zraka v prostoru, na mestu instalacije teh naprav zračni tlak znaša največ 0,004 milibara (ta točka ne velja, kadar je uporabljena obtočna kuhinjska napa).
- Napa ljudem v kuhinji ne sme služiti kot površina za oporo.
- Napa mora biti redno čiščena, tako zunaj kot tudi znotraj (VSAJ ENKRAT MESECNO, z upoštevanjem napotkov, ki se tičejo vzdrževanja iz spodnjih navodil). Neupoštevanje pravil, ki se tičejo čiščenja nape oziroma menjave filtrov, lahko povzroči možnost nevarnosti požara.
- Če se poškoduje napajalni kabel, mora biti zamenjan v specializiranem servisu za popravila.
- Potrebno je zagotoviti možnost izklopa naprave od električne napeljave, bodisi z odklopom vtičača ali izklopom dvopolnega stikala.
- Naprava ni namenjena uporabi za osebe (tudi otroke) z omejeno fizično, senzorično ali psihično zmogljivostjo, ali osebam s pomanjkanjem izku-

šenj ali poznavanja naprave, razen če se to počne pod nadzorom ali v skladu z navodili uporabe naprave, ki jih podaja oseba, ki je odgovorna za njihovo varnost.

- Se posebej je potrebno paziti, da otroci brez nadzora ne uporabljajo naprave.
- Preveriti je potrebno, če napetost podana na znakovni tablici odgovarja parametrom napajalnega mesta.
- Pred montažo je električni prevodnik potrebno razviti in poravnati.
- Embalažna materiale (polietilenske vrečke, kose polistirena, itd.), je treba pri razpakiranju hraniti izven dosega otrok.
- Vedno preden napo povežemo je potrebno preveriti, če je bil napajalni kabel pravilno nameščen in NI bil v teku montaže prešči-pnjen ali prepognjen. Ne povezujte naprave z električno napeljavo pred koncem montaže.
- Uporaba nape brez montaže aluminijastih maščobnih filtrov je prepovedana.
- Pod napo je strogo prepovedana priprava jedi z uporabo odprtega ognja (flambiranje).
- V teku nameščanja tehničnih sredstev in sredstev odtoka dima in hlapov, ki se tičejo varnosti, se je potrebno natančno držati navodil, ki jih podajajo odgovorne lokalne oblasti.
- Vijaki ali utrjevalni elementi, ki niso pritrjeni v skladu s temi navodili, lahko povzročijo nevarnost zdravju ali življenju.
- Viseče nape delujejo le v obtočnem načinu odstranjevanja vonjav
- **POZOR!** Če pri montaži vijakov in pritrtilnih elementov ne upoštevate teh navodil, obstaja nevarnost električnega udara.
- To napravo lahko otroci v starosti 8 let ali več, osebe z omejenimi fizičnimi, senzoričnimi, ali psihičnimi sposobnostmi in osebe brez izkušenj ali poznavanja naprave, uporabljajo le kadar so nadzorovane, ali pa so bile poučene na temo varne uporabe naprave in poznajo možne nevarnosti povezane z uporabo naprave. Otroci se ne smejo igrati z napravo. Čiščenja in vzdrževanja naprave ne smejo izvajati otroci, razen če so že dopolnili 8 let in so pod nadzorom odgovorne osebe.

RAZPAKIRANJE

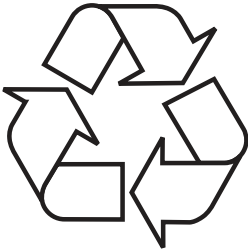

Naprava je bila za čas transporta zaščitena pred poškodovanjem. Prosimo, da po razpakiranju naprave odstranite elemente embalaže na način, ki ne ogroža okolja.

Vsi materiali, uporabljeni za embalažo, so okolju prijazni, v celoti jih je možno reciklirati, kar je označeno z ustreznim simbolom.

Pozor! Embalažna materiale (polietilenske vrečke, kose polistirena, itd.), je treba pri razpakiranju hraniti izven dosega otrok.

ODSTRANJEVANJE IZRABLJENIH NAPRAV



Ta naprava je označena skladno z evropsko direktivo 2012/19/EU. Taka oznaka obvešča, da se zadevne opreme po odrabi ne sme odlagati skupaj z drugimi gospodinjskimi odpadki.

Uporabnik jo je dolžan oddati subjektu, specializiranemu za zbiranje odpadne električne in elektronske opreme. Ti zbiralci odpadkov, v tem lokalna zbirna mesta, trgovine in občinske enote, tvorijo ustrezní sistem, ki omogoča sprejem te odrabljene opreme.

Ustrezno ravnanje z odpadno električno in elektronsko opremo pomaga preprečiti zdravju ljudi in stanju naravnega okolja škodljive posledice, izhajajoče iz prisotnosti v njej nevarnih sestavin in iz neustreznega skladiščenja in predelave take opreme.

UPORABA

Upravljanje s kuhinjsko nabo

Upravljalni panel kuhinjske nabe je predstavljen na sliki 4, za dodatno pripomnjenje pa se nahaja tudi spodaj:

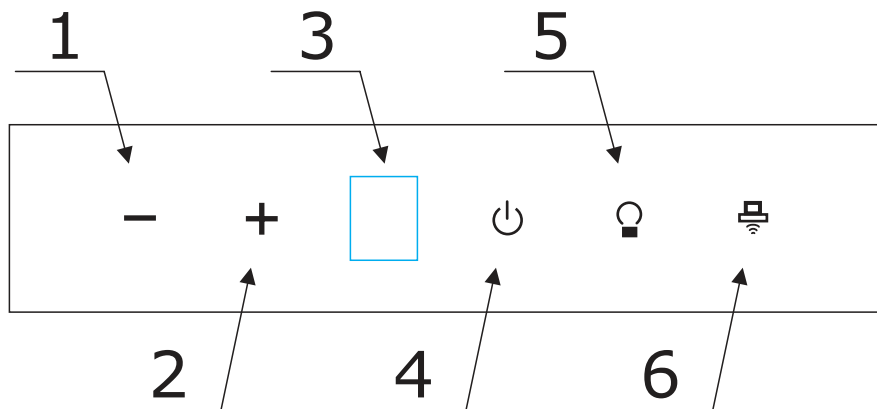

Funkcije nadzorne plošče:

- 1- Senzor se uporablja za zmanjšanje hitrosti ventilatorja nabe in za aktiviranje funkcije časovnika.
- 2- Senzor se uporablja za povečanje hitrosti ventilatorja nabe.
- 3- Zaslon LCD
- 4- Senzor služi vklopu ali izklopu načina StandBy v nabi.
- 5- Senzor se uporablja za nadzor osvetlitve nabe.
- 6- Senzor se uporablja za povezavo nabe z indukcijsko kuhalno ploščo (H2H).



Ko je naprava priključena na napajanje, pritisnite gumb (⏻) in nato s senzorji + in - izberite eno od spodaj opisanih hitrosti:

- Najnižja prestava (1) - to prestavo uporabite, ko količina izparin ni prevelika.
- Srednje hitrosti (2 - 3) - to hitrost uporabite pri srednji količini izparin, na primer pri kuhanju več jedi hkrati.
- Način Boost (P) - to hitrost uporabite pri največji količini izparin, na primer pri cvrtju ali pečenju na žaru.

Opomba:





Način Boost je aktiven samo 5 minut, po tem času se hitrost avtomatično zniža na hitrost 3. Funkcija se aktivira samodejno in je ni mogoče izklopiti.

Štoparica (zakasnjena izključitev nape)

Ta funkcija omogoča, da se motor nape po določenem času izklopi, kar omogoča učinkovito čiščenje zračka izparin po končanem kuhanju. Čas delovanja funkcije je 15 minut. Če želite aktivirati funkcijo zakasnjene izklopa, v kateri koli hitrosti med delovanjem nape 3 sekunde držite pritisnjen senzor . Utripanje trenutne hitrosti na zaslonu pomeni, da je bila funkcija uspešno aktivirana. Med funkcijo zakasnjene izklopa lahko hitrost ventilatorja poljubno spreminjate, kar ne vpliva na odštevanje časa. Če želite funkcijo predčasno izklopiti, ponovno pridržite senzor  za 3 sekunde.



Funkcija časovnika izklopi tudi osvetlitev.

Osvetlitev



Za vklop glavne luči nape se dotaknite senzorja . Še en dotik senzorja  bo izklopil glavno osvetlitev in hkrati vklopil dekorativno osvetlitev RGB. Ob tretjem dotiku senzorja  se hkrati vklopita obe vrsti osvetlitve - glavna in dekorativna. Če se senzorja  dotaknete četrtič, se osvetlitev nape popolnoma izklopi.

Sprememba barve osvetlitve RGB

Pri osvetlitvi RGB lahko izbirate med devetimi barvami: belo, rdečo, zeleno, modro, rumeno, vijolično, oranžno, cian in rumeno-zeleno.

Če želite preklopiti v način spreminjanja barve, držite svetlobni senzor  pritisnjen 3 sekunde, dokler ne začne utripati. Ko ste v načinu spreminjanja barve, lahko z vsakim zaporednim dotikom senzorja  preklapljate med barvami. Ko izberete zeleno barvo, ponovno pridržite senzor , da shranite nastavitve. Funkcija pomnilnika zagotavlja, da si bo krošnja zapomnila izbrano barvo ob naslednjem vklopu osvetlitve.

Povezava plošče z napo (H2H)

Ta funkcija omogoča komunikacijo nape z indukcijsko kuhalno ploščo. Ta funkcija deluje le pri določenih modelih. Če želite povezati napravi, vklopite kuhalno ploščo s senzorjem  in nastavite moč na enem od kuhalnih polj. To zagotavlja, da plošča po nekaj sekundah ne preide v stanje pripravljenosti. Medtem ko kuhalna plošča čaka, da na polje postavite posodo, se na kratko dotaknite senzorja za povezavo  na panelu nape in nato pridržite senzor za povezavo  na kuhalni plošči. Svetlobni indikator bo začel utripati, kar pomeni, da je bil način povezave aktiviran. Po uspešni povezavi se indikator povezave na kuhalni plošči in nape trajno prižge.

Če povezava ni vzpostavljena v 30 sekundah, se svetlobni indikator ugasne in postopek povezovanja je potrebno ponovno zagnati.

Ko se napravi povežeta, lahko napo upravljate z indukcijske kuhalne plošče.

Opomba:

Ko je plošča povezana, se napa po določenem času, ko plošča preneha delovati, samodejno izklopi. Indikatorji vklopa/izklopa in povezave na napi se ugasnejo, vendar naprava ostane v stanju povezave.

Upravljanje nape z ravni plošče

Ročni način

Na plošči se večkrat dotaknite senzorjev \wedge \vee , da spremenite hitrost ventilatorja. Ob vsaki spremembi hitrosti se na LCD-zaslonu nape prikaže ustrezna hitrost. Če se dotaknete senzorjev na napi, se spremeni tudi hitrost ventilatorja.

Avtomatični način



Na kuhalni plošči se dotaknite senzorja , ob prikazovalniku hitrosti se prikaže \mathcal{R} , nato se bo hitrost nape samodejno spremenila glede na moč, nastavljeno na posameznih grelnih poljih. V samodejnem načinu se osvetlitev nape vklopi samodejno, ko se aktivira hitrost.

Indikator zasičenosti filtrov

Maščobni filter

Po 60 urah delovanja motorja se na zaslonu LCD prikaže simbol „F“, kar pomeni, da je treba aluminijski protimaščobni filter očistiti. Po končanem čiščenju in ponovni namestitvi filtra za 3 sekunde hkrati pridržite senzorja „—“ in „+“. Na LCD-zaslonu se za 5 sekund prikaže simbol „“, kar pomeni, da je postopek končan. Naslednji opomnik za čiščenje filtra se bo pojavil po nadaljnjih 60 urah delovanja motorja.

Ogljikov filter

Po 170 urah delovanja motorja se na LCD-zaslonu prikaže simbol „“, ki vas opozarja, da je potrebno zamenjati ogljikov filter. Po namestitvi novega filtra je treba hkrati pritisniti senzorja „—“ in „+“ za 3 sekunde. Na LCD-zaslonu se za 5 sekund prikaže simbol „“, ki potrjuje, da je postopek končan. Naslednji opomnik za zamenjavo ogljikovega filtra se bo pojavil po nadaljnjih 170 urah delovanja motorja.

Druge pomembne informacije glede navodil za uporabo nape

Delovanje v obtočnem načinu: Pri tej opciji se prefiltriran zrak vrača v prostor prek za to namenjenih odprtin. Pri tej nastavitvi je potrebna montaža filtra na osnovi aktivnega olja oziroma se priporoča montaža usmerjevalnika izpihavanja zraka (dostopnost odvisna od modela, najpogosteje nastopa pri kaminskih napah).

Delovanje odzračevanja: Med odzračevalnim načinom delovanja nape se zrak odvaja ven prek posebnega odvoda. Pri tej nastavitvi je potrebno eventualno odstraniti filter na podstavi aktivnega oglja. Napa je povezana z odvodno cevjo, ki zrak odvaja ven s pomočjo trdne ali elastične cevi premera 150 ali 120 mm in primernih objemk za cevi, ki jih je potrebno kupiti v prodajalnah z inštalacijskimi materiali. Povezavo mora narediti kvalificiran inštalater.

Hitrost ventilatorja Najnižja in srednja hitrost se uporablja pri normalnih pogojih oz. pri majhni količini dima, najvišja hitrost pa naj se uporablja le pri veliki količini kuhinjskih dimov, npr. ob cvrtju ali praženju.

Pozor (tiče se le univerzalnih nap): Struktura univerzalnih nap zahteva ročno zamenjavo načina delovanja nape. Način spremembe tega načina je ilustriran na sliki 8.

Pozor (tiče se le vgradnih in teleskopskih nap): Vgradne in teleskopske nape, ki delujejo v obtočnem načinu zahtevajo montažo odtočne cevi za zrak. Drug konec cevi mora biti usmerjen v prostor, prek te se bo odvajal prefiltriran zrak.

Pozor: Viseče nape delujejo le v obtočnem načinu.

ČIŠČENJE IN VZDRŽEVANJE

Vzdrževanje

Redno vzdrževanje in čiščenje naprave zagotavlja dobro delovanje nape brez okvar in podaljša njeno življenjsko dobo. Potrebno je biti posebej pozoren, da se maščobni filter in filter z aktivnim ogljem čisti in menja v skladu s priporočili proizvajalca.

- Ne uporabljajte mokrih krp ali gobic, niti vode.
- Ne uporabljajte topil ali alkohola, saj lahko ti povzročijo, da polakirana površina postane matirana.
- Predvsem za čiščenje površine izdelane iz nerjavečega jekla ne uporabljajte korozivnih snovi.
- Ne uporabljajte trde, grobe krpe
- Priporoča se uporaba vlažne krpe ali različnih sredstev za pomivanje.

Pozor: Po nekaj pranjih v pralnem stroju se lahko barva aluminijastega filtra spremeni. Sprememba barve ne pomeni nepravilnosti, niti ne zahteva zamenjave filtra.

Maščobni filter

Maščobni filter mora biti pri normalnem delovanju nape očiščen v pomivalnem stroju s pomočjo nežnega detergenta ali tekočega mila.

Demontaža maščobnega filtra je prikazana na sliki 5.

Pri nekaterih modelih je nameščen akrilni filter. Potrebno ga je menjati vsaj enkrat na dva meseca ali pogosteje v primeru izjemno intenzivne uporabe.

Ogleni filter

Filter z aktivnim ogljem se namešča izključno takrat, kadar napa ni povezana z ventilacijskim odvodom. Filter z aktivnim ogljem absorbira vonjave vse do zasičenosti. Ni primeren za umivanje, niti za obnovev in mora biti zamenjan vsaj na 3-4 meseca ali pogosteje v primeru izjemno intenzivne uporabe.

Demontaža maščobnega filtra z aktivnim ogljem je prikazana na sliki 6.

Osvetlitev

Namestiti je potrebno žarnice / halogenske žarnice / diodne module takšnih parametrov, kakršni so pri tistih, ki so bili v napravo nameščeni tovarniško. Zamenjava luči je prikazana na sliki 7. Če slika ne obstaja v navodilih za uporabo, se zamenjava modula osvetlitve lahko izvede le pri pooblaščenem servisu.

Egregio cliente!

Da oggi, i lavori quotidiani saranno più semplici che mai. Il dispositivo **Amica** è una combinazione di eccezionale facilità d'uso ed eccellente efficienza. Dopo aver letto le istruzioni, l'uso non costituirà nessun problema.

L'elettrodomestico che ha lasciato la fabbrica è stato accuratamente testato prima dell'imballaggio, in termini di sicurezza e funzionalità sulle postazioni di controllo.

Vi chiediamo di leggere attentamente le istruzioni d'uso prima di mettere in funzione l'apparecchio. L'osservanza delle indicazioni contenute nel manuale, Vi proteggerà dall'uso scorretto. Il manuale deve essere conservato in un posto di facile accesso.

Per evitare infortuni, devono essere accuratamente rispettate le indicazioni del presente manuale.

Cordiali saluti

Amica

ISTRUZIONI DI SICUREZZA

- La cappa può essere utilizzata solo dopo aver letto questo manuale
- L'apparecchio è destinato esclusivamente all'uso domestico.
- Il produttore si riserva la possibilità di apportare delle modifiche che non influiscono sul funzionamento dell'apparecchio.
- Il produttore non è responsabile per eventuali danni o incendi causati dal dispositivo derivanti dalla mancata osservanza delle raccomandazioni fornite nel presente manuale.
- La cappa da cucina serve per rimuovere i fumi di cottura. Non deve essere utilizzata per altri scopi.
- La cappa funzionante in modalità di scarico deve essere collegata ad un condotto di ventilazione appropriato (non collegarsi a condotti dei camini, condotti di fumi o altri condotti di scarico in funzione). La cappa richiede l'installazione di un condotto che scarichi l'aria verso l'esterno. La lunghezza del condotto (solitamente un tubo Ø 120 mm o 150 mm) non deve essere superiore a 4-5 m. Anche per le cappe telescopiche e incassate nel mobile funzionanti in modalità assorbente è necessario un condotto di scarico dell'aria.
- Una cappa funzionante in modalità assorbitore richiede l'installazione di un filtro a carbone attivo. In questo caso non è necessario installare un condotto che scarichi l'aria all'esterno, ma è consigliabile installare un condotto per l'espulsione dell'aria (presente principalmente nelle cappe a camino).
- La cappa è dotata di un'illuminazione indipendente e di un aspiratore con la possibilità di impostare delle diverse velocità.
- A seconda della versione dell'apparecchio, la cappa è progettata per essere montata permanentemente su una parete verticale sopra un fornello a

gas o elettrico (a camino e cappe universali); sul soffitto sopra un fornello a gas o elettrico (cappe ad isola); su parete verticale dei mobili da incasso sopra un fornello a gas o elettrico (cappe telescopiche e da incasso). Prima dell'installazione assicurarsi che la struttura parete/soffitto sia idonea a sostenere la cappa. Alcuni modelli di cappe sono molto pesanti.

- L'altezza di installazione dell'apparecchio sopra il piano di cottura elettrico è indicata nella scheda prodotto (specifica tecnica dell'apparecchio). Se nelle istruzioni per l'installazione degli apparecchi a gas è specificata una distanza maggiore, è necessario tenerne conto (fig. 1).
- Non lasciare fiamme libere sotto la cappa; quando si rimuovono le stoviglie dalla fiamma, regolarla al minimo. Controllare sempre che la fiamma non si estenda oltre il recipiente, poiché ciò causerebbe indesiderate perdite di energia e pericolose concentrazioni di calore.
- I piatti preparati con grassi devono essere costantemente controllati, poiché il grasso surriscaldato può facilmente incendiarsi.
- Prima di ogni operazione di pulizia, sostituzione del filtro o riparazione, scollegare l'apparecchio dalla presa di corrente.
- Il filtro antigrasso della cappa da cucina deve essere pulito almeno una volta al mese, poiché diventa saturo di grasso ed è infiammabile.
- Se nel locale oltre alla cappa vengono utilizzati altri apparecchi non elettrici (ad es. forni a combustibile liquido, riscaldatori istantanei, boiler), garantire una ventilazione sufficiente (alimentazione d'aria). Un funzionamento sicuro è possibile se, durante il funzionamento simultaneo della cappa e dei dispositivi di combustione che dipendono dall'aria dell'ambiente, nel luogo in cui sono installati tali dispositivi è presente una pressione negativa non superiore a 0,004 millibar (questo punto non si applica quando la cappa viene utilizzata come assorbitore di odori).
- La cappa non deve fungere da piano di appoggio

- per le persone in cucina.
- La cappa deve essere pulita frequentemente, sia all'esterno che all'interno (ALMENO UNA VOLT A AL MESE, seguendo le istruzioni di manutenzione riportate nel presente manuale). La mancata osservanza delle norme relative alla pulizia della cappa e alla sostituzione dei filtri comporta rischio di incendio.
 - Se il cavo di alimentazione è danneggiato, deve essere sostituito presso un'officina specializzata.
 - Si deve garantire la possibilità dello scollegamento dell'apparecchio dalla rete elettrica, con l'estrazione della spina o spegnimento dell'interruttore a due poli.
 - Le persone (inclusi i bambini) con ridotte capacità fisiche, motorie o psichiche o le persone inesperte senza un'adeguata dimestichezza con l'apparecchio, non devono maneggiare l'apparecchio a meno che sotto stretta sorveglianza delle persone responsabili per la loro sicurezza e in conformità al presente manuale.
 - Non permettere che l'apparecchio sia usato da bambini senza sorveglianza.
 - Verificare se la tensione indicata sulla targhetta nominale corrisponde ai parametri di alimentazione locale.
 - Prima dell'installazione, aprire e raddrizzare il cavo di alimentazione.
 - Alcuni materiali dell'imballaggio (ad es. sacchetti di polietilene, pezzi di polistirolo, ecc.), durante il disimballaggio vanno tenuti lontano dalla portata dei bambini.
 - Prima di collegare la cappa alla rete elettrica verificare sempre che il cavo di alimentazione sia stato installato correttamente e NON sia stato schiacciato dalla cappa durante l'installazione. Non collegare il dispositivo alla rete elettrica prima di aver completato l'installazione.
 - È vietato utilizzare la cappa senza i filtri antigrasso in alluminio installati.
 - È severamente vietato preparare il cibo utilizzando

- do il fuoco all'aperto (flambé) sotto la cappa.
- Devono essere rigorosamente rispettate le norme emanate dalle autorità locali competenti in merito alle necessarie misure tecniche e di sicurezza per lo scarico dei gas di scarico.
 - Il mancato serraggio di viti e dispositivi di fissaggio in conformità con queste istruzioni può comportare rischi per la salute e la vita.
 - Le cappe a parete funzionano solo in modalità assorbire odori
 - **ATTENZIONE!** L'installazione di viti e dispositivi di fissaggio non conforme alle istruzioni può comportare rischi elettrici.
 - Se la cappa viene installata in modo non coerente con i disegni e le raccomandazioni di questo manuale, ciò influenzerà la qualità del funzionamento del dispositivo e potrebbe anche costituire la base per respingere il reclamo.
 - Questo dispositivo può essere utilizzato da bambini di età pari o superiore a 8 anni, da persone con limitate capacità fisiche, sensoriali o mentali e persone senza esperienza o conoscenza delle attrezzature, se sorvegliate o istruite sull'uso dell'apparecchio in modo sicuro e messe a conoscenza dei rischi associati all'uso dell'apparecchio. I bambini non devono giocare con l'apparecchio. La pulizia e la manutenzione dell'apparecchio non devono essere eseguite da bambini a meno che non abbiano superato gli 8 anni di età e siano supervisionati da una persona adeguata.

DISIMBALLAGGIO

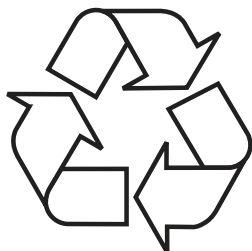

Per il trasporto l'apparecchio è stato protetto contro eventuali danni. Dopo il disimballaggio dell'apparecchio, si prega di eliminare gli elementi dell'imballo in un modo sicuro per l'ambiente.

Tutti i materiali utilizzati per l'imballaggio non sono nocivi all'ambiente naturale e sono adatti al recupero al 100%, il che è segnalato dai relativi simboli.

Attenzione! Alcuni materiali dell'imballaggio (ad es. sacchetti di polietilene, pezzi di polistirolo, ecc.), durante il disimballaggio vanno tenuti lontano dalla portata dei bambini.

SMALTIMENTO DEGLI APPARECCHI USATI



Questo elettrodomestico è marchiato in conformità alla Direttiva Europea 2012/19/CE e alla Legge polacca sull'apparecchiatura elettrica ed elettronica usata con il simbolo di un contenitore per rifiuti barattato. Tale marchio informa sul fatto che l'apparecchio giunto alla fine vita non può essere eliminato insieme agli altri rifiuti

domestici.

L'utente deve consegnarlo nel luogo destinato per la raccolta dei rifiuti elettrici ed elettronici. I responsabili della raccolta dell'apparecchiatura di questo tipo, comprese le unità di raccolta locali, i negozi e le unità comunali creano un sistema che consente lo smaltimento di attrezzatura del genere.

Il comportamento corretto con l'attrezzatura elettrica ed elettronica usata consente di evitare le conseguenze dannose alla salute della gente e dell'ambiente naturale, derivanti dalla presenza di componenti pericolosi, dalla scorretta raccolta e trasformazione di tale apparecchiatura.

USO

Comandi della cappa

Il pannello di controllo della cappa è mostrato nella figura 4, per promemoria lo riportiamo anche di seguito:

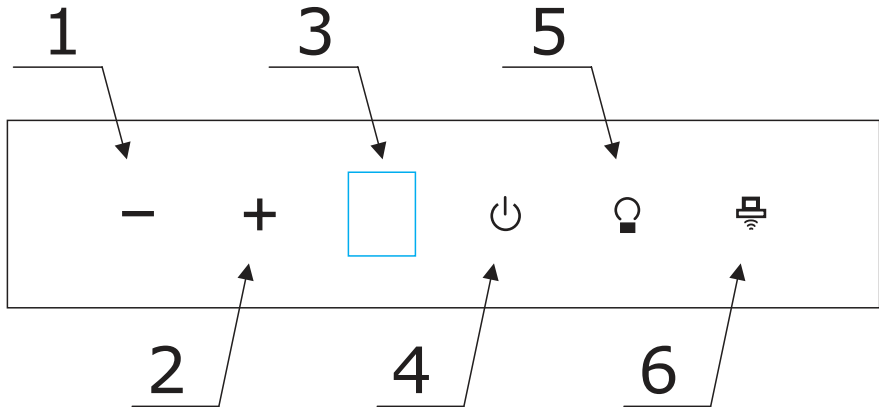

Funzioni del pannello di controllo:

- 1- Il sensore serve per ridurre la velocità della ventola della cappa e per attivare la funzione Timer.
- 2- Il sensore serve per aumentare la velocità della ventola della cappa.
- 3- Schermo LCD
- 4- Il sensore serve per abilitare o disabilitare la modalità StandBy della cappa
- 5- Il sensore serve a controllare l'illuminazione della cappa.
- 6- Il sensore serve per abbinare la cappa al piano cottura a induzione (H2H).



Dopo aver collegato il dispositivo all'alimentazione, premere il pulsante  e quindi selezionare una delle marce descritte di seguito utilizzando i sensori **+** e **-**:

- La marcia più bassa (1) - usa questa marcia in presenza di una piccola quantità di fumi.
- Marcie medie (2-3): usatele per aumentare la velocità dei fumi, soprattutto quando cucinate molte pietanze contemporaneamente.
- Modalità Boost (P) - Utilizzare questa marcia quando la quantità di vapore è massima, ad esempio quando si frigge o si griglia.

Attenzione:





La modalità Boost è attiva solo per 5 minuti, dopo di che la marcia passerà automaticamente alla 3a. La funzione si avvia automaticamente e non può essere disattivata.

Timer (spegnimento ritardato della cappa)

Questa funzione consente lo spegnimento ritardato del motore della cappa, consentendo un'efficace pulizia dell'aria dai fumi dopo la cottura. La funzione è attiva per 15 minuti. Per attivare la funzione di spegnimento ritardato, tenere premuto il sensore  per 3 secondi a qualsiasi velocità mentre la cappa è in funzione. La marcia corrente lampeggiante sul display indicherà che la funzione è stata abilitata correttamente. Mentre è attiva la funzione di spegnimento ritardato, è possibile modificare liberamente la velocità della ventola senza influire sul conto alla rovescia. Se si desidera disattivare la funzione prima, è sufficiente tenere nuovamente premuto il sensore  per 3 secondi.



La funzione Timer spegne anche l'illuminazione.

Illuminazione

Per accendere l'illuminazione principale della cappa, toccare il sensore . Toccando nuovamente il sensore  si spegne l'illuminazione principale e si accende contemporaneamente l'illuminazione decorativa RGB. Toccando per la terza volta il sensore , entrambi i tipi di illuminazione, principale e decorativa, si accenderanno contemporaneamente. Toccando il sensore  per la quarta volta, l'illuminazione del cofano si spegne completamente.



Cambiamento del colore dell'illuminazione RGB

L'illuminazione RGB offre 9 colori tra cui: bianco, rosso, verde, blu, giallo, viola, arancione, ciano e giallo-verde.

Per entrare nella modalità cambio colore, tenere premuto il sensore dell'illuminazione  per 3 secondi finché non inizia a lampeggiare. Una volta entrati nella modalità di cambio colore, ogni successiva pressione esercitata sul sensore  consente di passare da un colore all'altro. Dopo aver selezionato il colore preferito, tenere nuovamente premuto il sensore  per salvare l'impostazione. Grazie alla funzione memoria, la cappa ricorderà il colore selezionato la prossima volta che si accenderanno le luci.

Abbinamento piano cottura-cappa (H2H)

Questa funzione consente alla cappa di comunicare con il piano cottura a induzione. Questa funzione è disponibile solo con determinati modelli. Per abbinare entrambi i dispositivi, accendere il piano cottura tramite il sensore  e impostare una potenza qualsiasi su una delle zone di cottura. In questo modo si evita che il piano cottura entri in modalità standby dopo alcuni secondi. Mentre il piano cottura attende che venga appoggiata una pentola, esercitare brevemente la pressione sul sensore

di abbinamento  sul pannello della cappa e poi tenere premuto il sensore di abbinamento  sul piano di cottura. La spia luminosa inizierà a lampeggiare per indicare che la modalità di abbinamento è abilitata. Una volta effettuata la connessione, l'indicatore di abbinamento sul piano cottura e sulla cappa rimarrà acceso in modo fisso.

Se la connessione non viene stabilita entro 30 secondi, la spia si spegne e sarà necessario riavviare il processo di abbinamento.



Una volta associati i dispositivi, sarà possibile controllare la cappa dal piano cottura a induzione.

Attenzione:

Una volta effettuato l'abbinamento, quando il piano di cottura smette di funzionare, la cappa si spegnerà automaticamente dopo un certo periodo di tempo. Le spie di accensione/spegnimento e di abbinamento sulla cappa si spegneranno, ma il dispositivo rimarrà abbinato.

Controllo cappa dal piano cottura

Modalità manuale

Sul piano di cottura, toccare più volte i sensori   per modificare la velocità della ventola. Ogni volta che si cambia marcia, la marcia corrispondente verrà visualizzata sul display LCD della cappa. Toccando i sensori sulla cappa è possibile anche modificare la velocità della ventola.

Modalità automatica

Sul piano cottura toccare il sensore  accanto all'indicatore della velocità apparirà **A**, ora la velocità della cappa cambierà automaticamente in base alla potenza impostata sulle singole zone di cottura. In modalità automatica, l'illuminazione della cappa si accende automaticamente quando si inserisce la marcia.

Indicatore di saturazione del filtro

Filtro antigrasso

Dopo 60 ore di funzionamento del motore, sul display LCD verrà visualizzato il simbolo „**F**“, che informa sulla necessità di pulizia del filtro antigrasso in alluminio. Dopo aver pulito e reinstallato il filtro, tenere premuti contemporaneamente i sensori „**-**“ e „**+**“ per 3 secondi. Il display LCD visualizzerà „**F**“ per 5 secondi per indicare che il processo è stato completato. Il successivo promemoria per la pulizia del filtro apparirà dopo altre 60 ore di funzionamento del motore.

Filtro a carbone

Dopo 170 ore di funzionamento del motore, il display LCD visualizzerà il simbolo „**C**“ per ricordarvi di sostituire il filtro al carbone. Dopo aver installato il nuovo filtro, premere contemporaneamente i sensori „**-**“ e „**+**“ per 3 secondi. Il display LCD visualizzerà il simbolo „**C**“ per 5 secondi per confermare che il processo è completo. Il successivo promemoria per la sostituzione del filtro al carbone apparirà dopo altre 170 ore di funzionamento del motore.

Altre informazioni importanti riguardanti il funzionamento della cappa

Funzionamento come un dispositivo assorbente: In questa opzione di funzionamento l'aria filtrata ritorna nell'ambiente attraverso fori predisposti a tale scopo. Con questa impostazione è necessario installare un filtro al carbone e si consiglia di installare una guida per l'espulsione dell'aria (disponibile a seconda del modello, principalmente nelle cappe a camino).

Funzionamento ad espulsione: Durante la modalità aspirante della cappa, l'aria viene espulsa all'esterno attraverso un apposito condotto. Con questa impostazione è necessario rimuovere eventuali filtri al carbone. Il collegamento della cappa all'apertura di scarico dell'aria verso l'esterno avviene mediante un condotto rigido o flessibile di diametro 150 mm o 120 mm ed apposite fascette stringitubo, da acquistare presso i negozi di materiale per impianti. Il collegamento deve essere effettuato da un installatore qualificato.

Velocità della ventola: Le velocità più bassa e media vengono utilizzate per condizioni normali e bassa intensità di vapore, mentre la velocità più alta viene utilizzata solo per un'elevata concentrazione di vapori di cottura, ad esempio durante la frittura o la grigliatura.

Nota (vale solo per le cappe universali): La progettazione delle cappe universali richiede la modifica manuale della modalità operativa della cappa. Il modo per modificare questa modalità è mostrato nella figura 8.

Nota (vale solo per cappe ad incasso e cappe telescopiche): Le cappe ad incasso e le cappe telescopiche funzionanti in modalità assorbente richiedono l'installazione di un tubo di scarico dell'aria. L'altra estremità del tubo deve essere diretta verso la stanza, attraverso questo tubo verrà scaricata l'aria filtrata.

Attenzione: Le cappe sospese funzionano solo in modalità assorbente.

*Si applica ai modelli selezionati

PULIZIA E MANUTENZIONE

Manutenzione

La manutenzione e la pulizia regolari del dispositivo garantiranno un funzionamento corretto e senza guasti della cappa e ne prolungheranno la durata. È necessario prestare particolare attenzione per garantire che il filtro antigrasso e il filtro a carbone attivo vengano puliti e sostituiti secondo le raccomandazioni del produttore.

- Non utilizzare panni o spugne bagnate né getti d'acqua.
- Non utilizzare solventi o alcool poiché potrebbero opacizzare le superfici verniciate.
- Non utilizzare sostanze corrosive, soprattutto per pulire le superfici in acciaio inox.
- Non utilizzare un panno duro e ruvido
- Si consiglia di utilizzare un panno umido e detergenti neutri.

Attenzione: Dopo diversi lavaggi in lavastoviglie il colore del filtro in alluminio potrebbe cambiare. Un cambiamento di colore non implica alcuna irregolarità o la necessità di sostituzione.

Filtro antigrasso

Il filtro antigrasso deve essere pulito mensilmente durante il normale funzionamento della cappa, in lavastoviglie oppure a mano utilizzando un detergente delicato o sapone liquido.

La rimozione del filtro antigrasso è mostrata nella figura 5.

Alcuni modelli utilizzano un filtro acrilico. Dovrebbe essere sostituito almeno una volta ogni 2 mesi, o più spesso in caso di uso estremamente intensivo.

Filtro a carbone

Il filtro al carbone viene utilizzato solo quando la cappa non è collegata al condotto di ventilazione. Il filtro a carbone attivo ha la capacità di assorbire gli odori fino a saturarlo. Inoltre, non è adatto al lavaggio o alla rigenerazione e va sostituito almeno una volta ogni 3-4 mesi, o più spesso in caso di utilizzo estremamente intensivo.

La rimozione del filtro al carbone è mostrata nella figura 6.

Illuminazione

Utilizzare lampadine/alogeni/moduli diodi con gli stessi parametri di quelli installati in fabbrica nel dispositivo. La sostituzione dell'illuminazione è mostrata nella figura 7. Se il disegno non appare nel presente manuale, il modulo di illuminazione può essere sostituito solo da un centro assistenza autorizzato.

GARANZIA, SERVIZIO POSTVENDITA

Garanzia

Le prestazioni di garanzia in conformità alla carta di garanzia. Il produttore non assume nessuna responsabilità di tutti i danni causati dall'utilizzo improprio del prodotto.

Assistenza tecnica

- Il produttore dell'apparecchiatura raccomanda di far eseguire tutte le riparazioni e le impostazioni dal Servizio di Assistenza della Fabbrica o da un Servizio di Assistenza Autorizzato dal produttore. Per motivi di sicurezza l'apparecchio deve essere riparato solo da personale specializzato.
- Riparazioni effettuate dal personale non qualificato possono comportare seri rischi per l'utente.
- Il periodo minimo di garanzia per il dispositivo offerto dal produttore, importatore o rappresentante autorizzato è specificato nella scheda di garanzia.
- Il dispositivo perde la garanzia a causa di manomissioni, modifiche, violazioni dei sigilli o di altre misure di sicurezza non autorizzate dell'apparecchiatura o delle sue parti e altre interferenze non autorizzate, non coerenti con il manuale d'uso.

Notifica di riparazione e assistenza in caso di guasto.

Se il dispositivo necessita di riparazione, contattare il centro di assistenza. I dati relativi all'indirizzo del centro di assistenza e il numero telefonico sono riportati nella scheda di garanzia. Prima di contattare il centro di assistenza, tenete a portata di mano il numero di serie del dispositivo, che si trova sulla targhetta nominale. Per comodità, scrivilo qui sotto:

--	--	--	--	--	--	--	--	--	--	--	--	--	--	--	--	--	--	--	--

Dichiarazione del produttore

Il produttore dichiara con la presente, che il prodotto adempie i requisiti principali delle seguenti direttive europee:

- **Direttiva di bassa tensione 2014/35/UE,**
- **Direttiva di compatibilità elettromagnetica 2014/30/UE,**
- **Direttiva sulla progettazione ecocompatibile 2009/125/UE,**
- **Direttiva RoHS 2011/65/UE**

E per questo motivo il prodotto è marchiato **CE** ed è munito di dichiarazione di conformità accessibile agli organi di controllo del mercato.

Amica S.A. dichiara con la presente che il tipo di apparecchio radio: cappa, modello: KHF 666 700 S HC / KHF 686 700 S HC / KHF 696 700 S HC, è conforme alla direttiva 2014/53/UE. Il testo completo della dichiarazione di conformità UE è disponibile al seguente indirizzo web: <https://amica-group.de/>

	Bluetooth
Bande di frequenza	2402-2480 MHz
La potenza massima di un segnale radio trasmesso in una banda di frequenza	≤9dBm

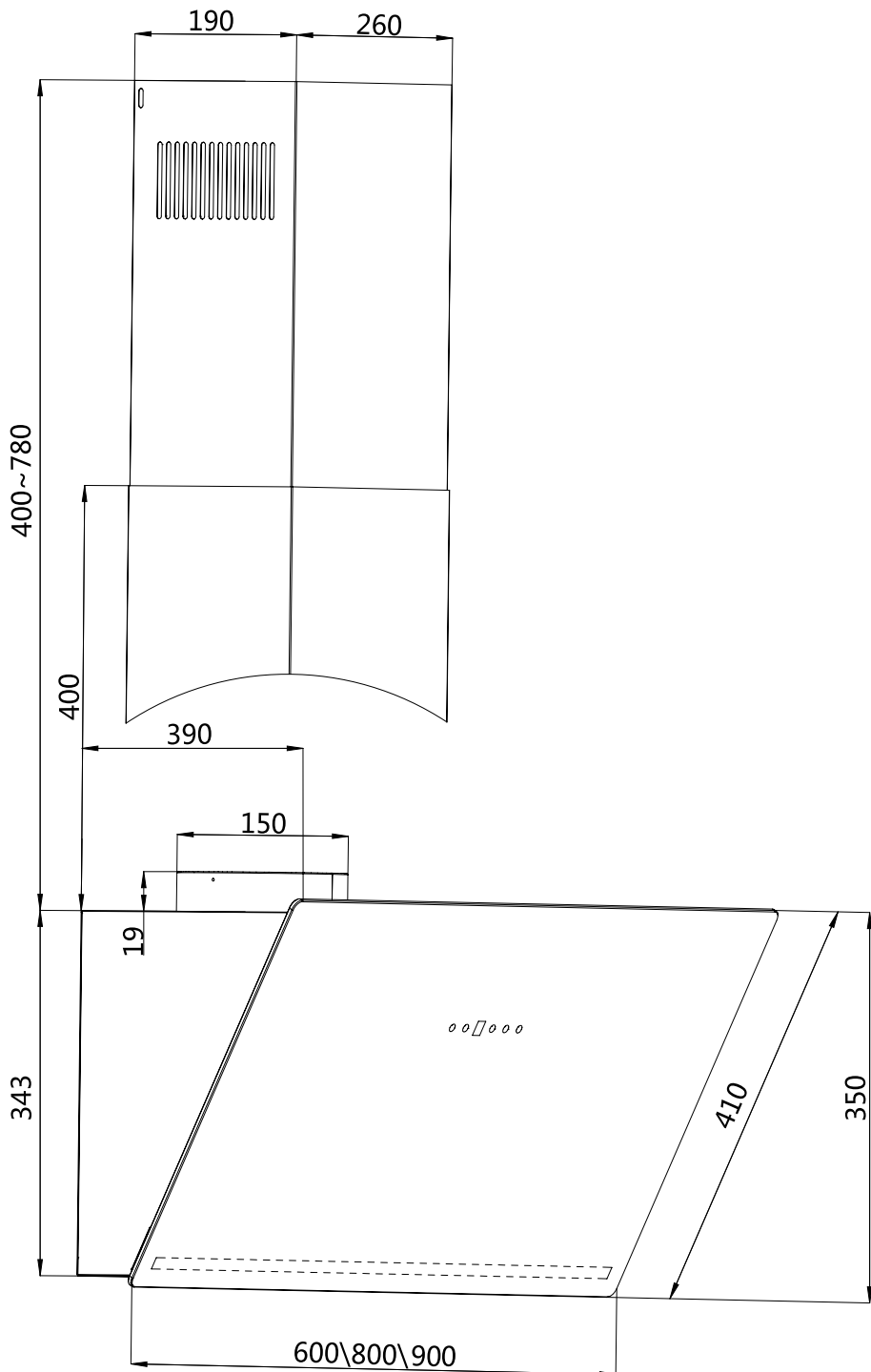

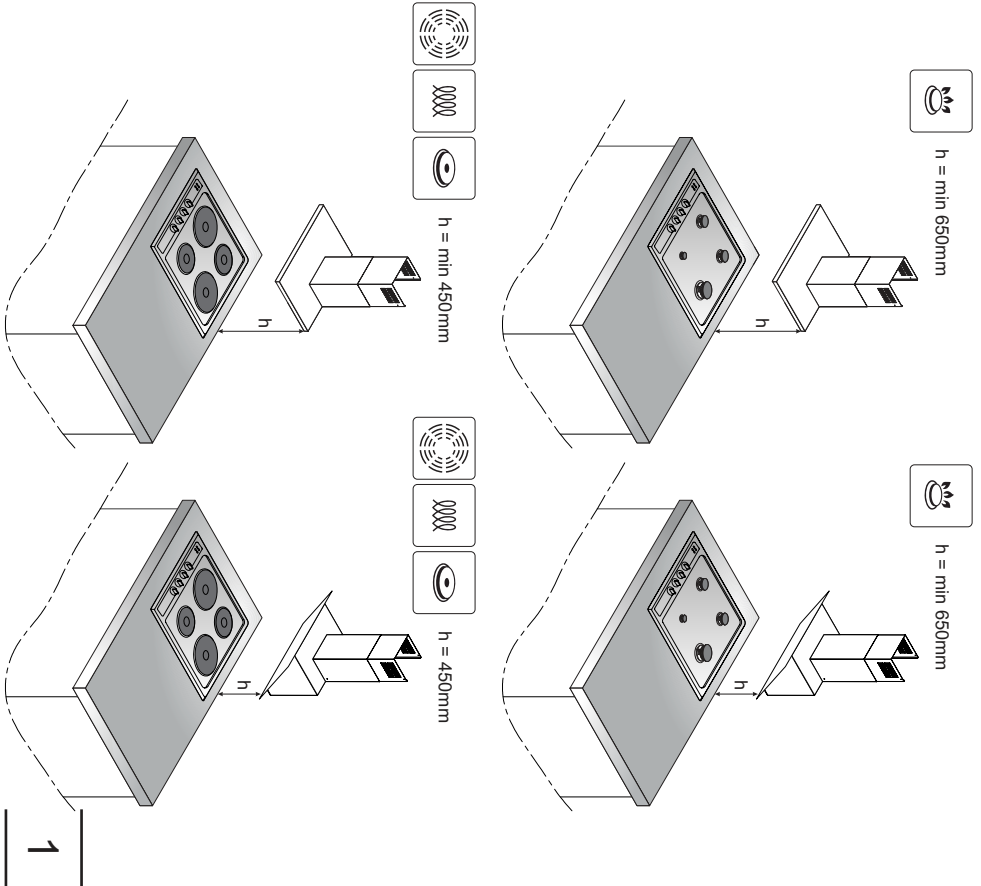
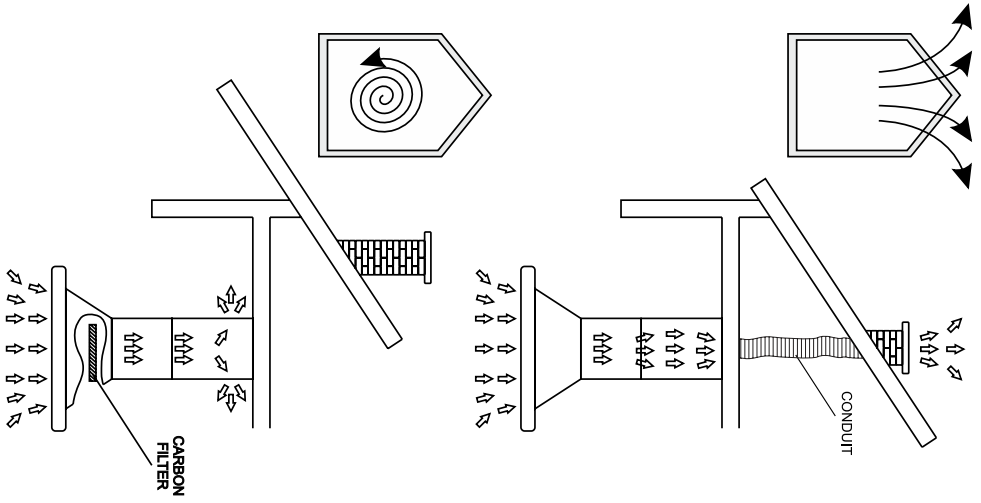

(3)Expansion tube
(ϕ 10*45mm)

Hood Mounting
Bracket

(3)ST5*50

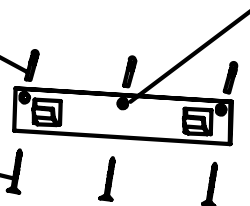

3a

Telescoping air duct

ST2.9*8(2)

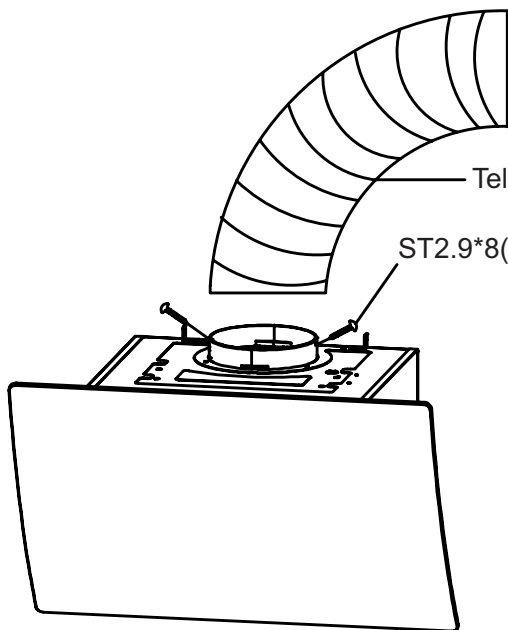

3b

Bracket(1pc)

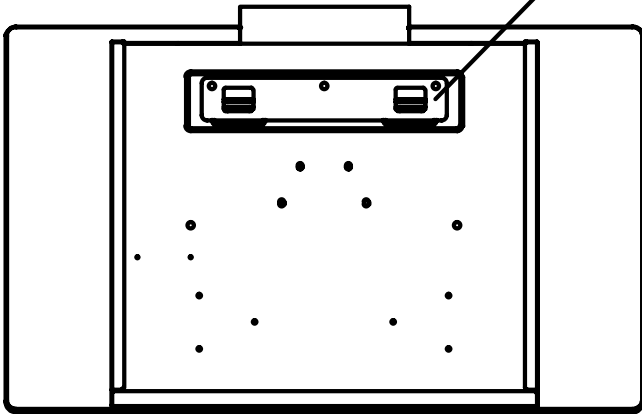

3c

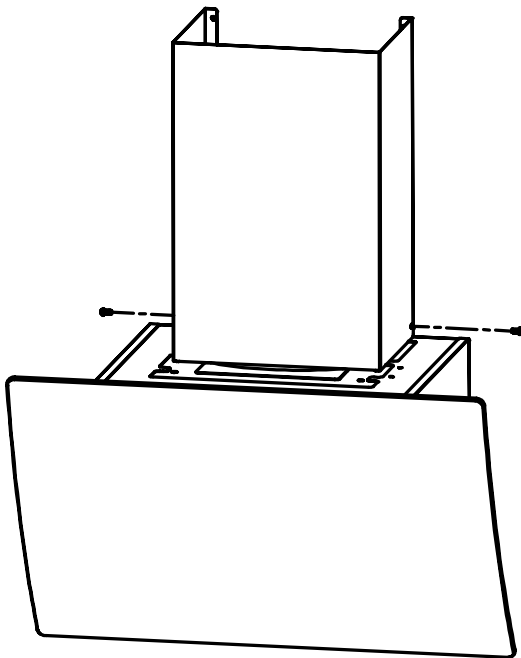

3d

ST2.9*14(2pc)

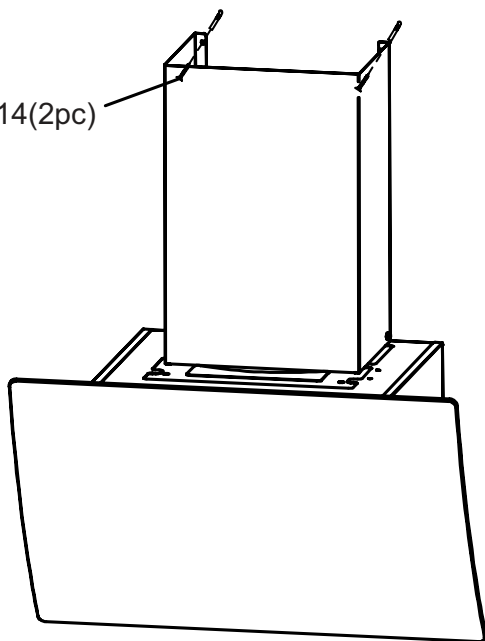

3e

M4*6(2pc) Expansion tube (2pc)
(\varnothing 10*45mm)
ST4.2*30(2pc)

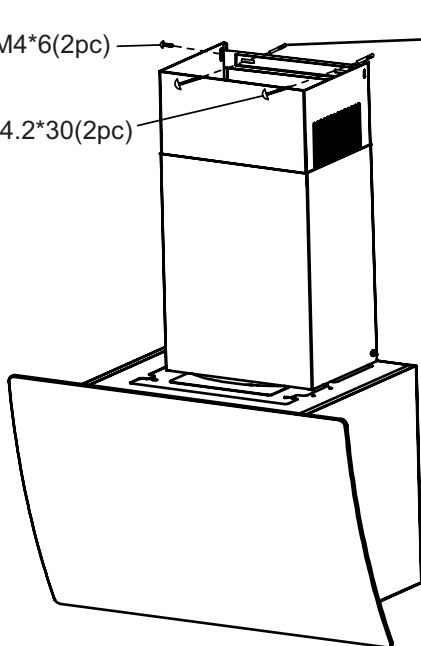

3f

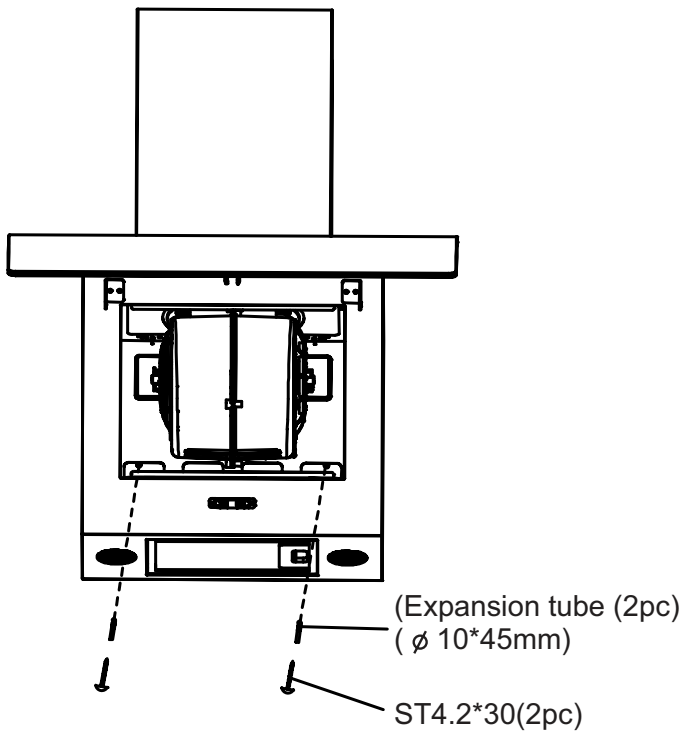

3g

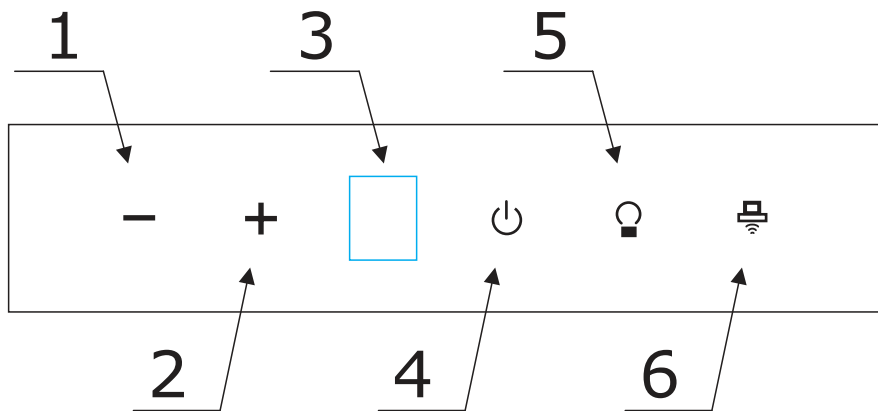

4

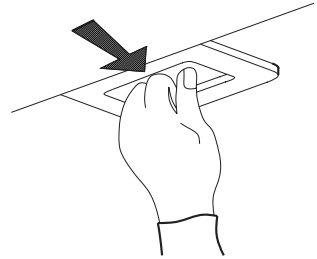
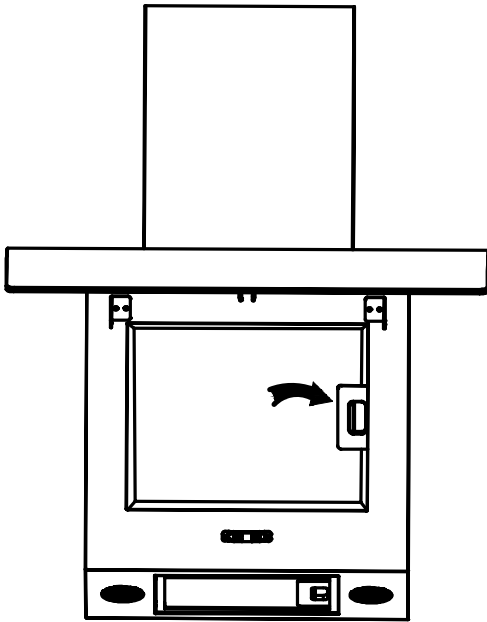

5

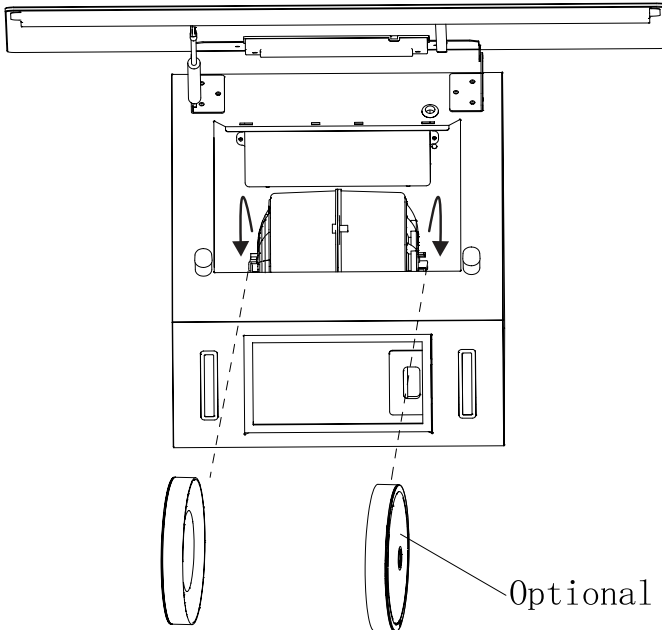

Optional

6

Amica S.A.
ul . Mickiewicza 52 / 64-510 Wronki
tel. 67 25 46 100 / fax 67 25 40 320
www.amica.pl

Amica International GmbH
Lüdinghauser Str. 52
D-59387 Ascheberg
Tel: 0 25 93 - 95 67-0
www.amica-group.de