

Čistička vzduchu • NÁVOD K OBSLUZE **CZ** 4-10

Čistička vzduchu • NÁVOD NA OBSLUHU **SK** 11-16

Air Purifier • INSTRUCTIONS FOR USE **GB** 17-21

Légtisztító • KEZELÉSI ÚTMUTATÓ **H** 22-27

Oczyszczacz powietrza • INSTRUKCJA OBSŁUGI **PL** 28-33

Luftreiniger • BEDIENUNGSANLEITUNG **D** 34-41

NUBELA



3/1/2020

eta

1

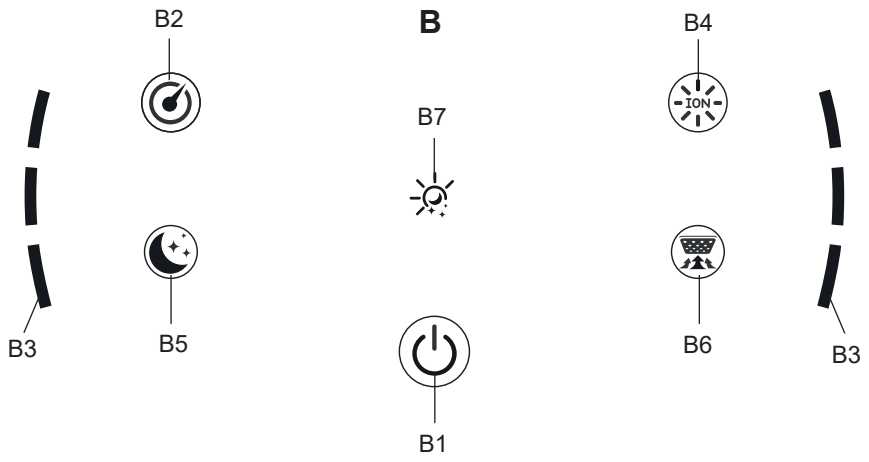

2

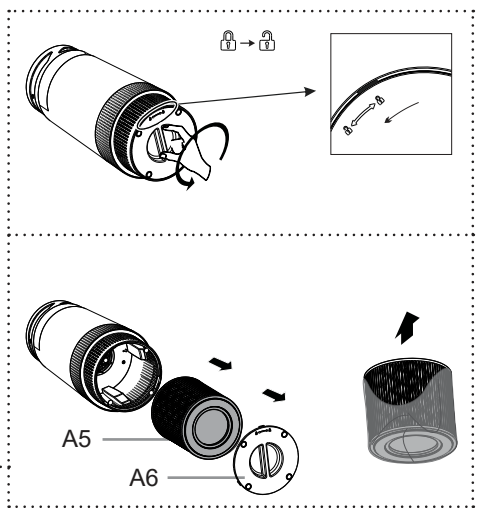
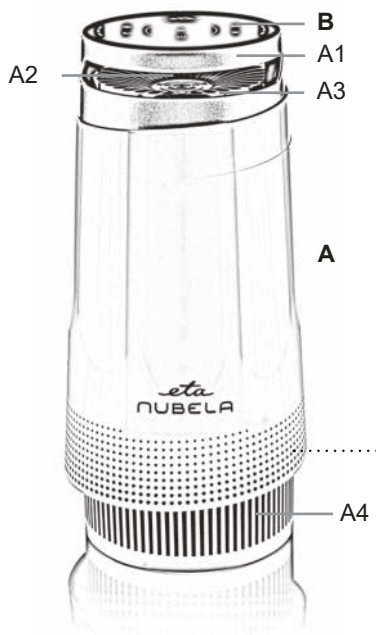

3

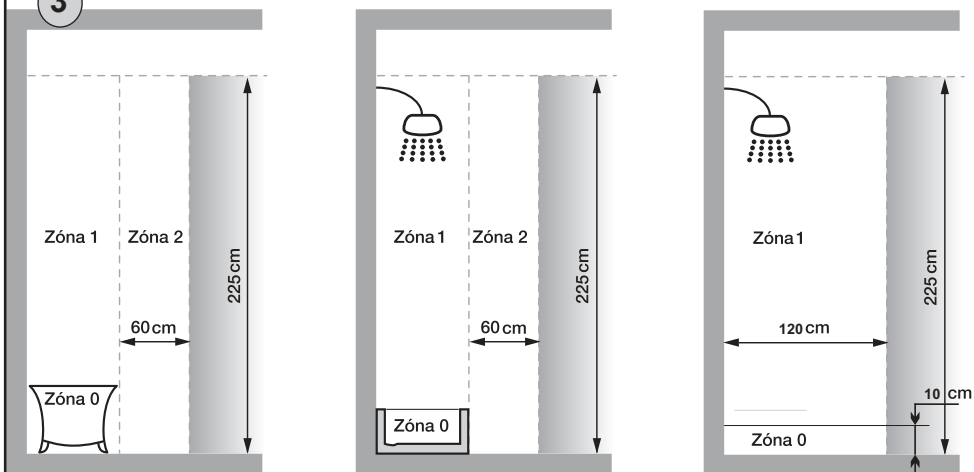

Zóna 0 = Vnitřní prostor vany nebo sprchového koutu

Zóna 0 = Vnúťorný priestor vany, alebo sprchy

Zone 0 = Internal space for a bathtub or a shower unit

0. Zóna = Belső tér egy fürdőkád vagy zuhanyzó egység

Strefa 0 = Wewnętrzna przestrzeń wanny lub kabiny prysznicowej

Zone 0 = Innenraum der Wanne oder der Duschecke

NÁVOD K OBSLUZE

Vážený zákazníku, děkujeme Vám za zakoupení našeho produktu. Před uvedením tohoto přístroje do provozu si velmi pozorně přečtěte návod k obsluze a tento návod spolu se záručním listem, pokladním dokladem a podle možností i s obalem a vnitřním obsahem obalu dobře uschovejte.



I. BEZPEČNOSTNÍ UPOZORNĚNÍ

Umístění spotřebiče

- Spotřebič nepoužívejte v koupelnách v zónách 0, 1 a 2 (obr. 3)!
- Spotřebič neumísťujte přímo pod el. zásuvku. Z bezpečnostních důvodů ponechte minimální vzdálenost 0,5 m mezi spotřebičem a jakoukoliv překážkou ze všech stran (nábytek, stěny apod.).
- **Čistička se nesmí ponořit do vody nebo jiných tekutin (ani částečně) a nesmí se používat v bezprostřední blízkosti van, sprch, umyvadel nebo jiných nádob obsahujících vodu včetně bazénu! Nesmí se používat ani v prostředí vlhkém či mokřím!** Pokud by přesto čistička spadla do vody, nevytahuje ji! Nejdříve odpojte vidlici napájecího přívodu z el. zásuvky a až poté čističku vyjměte. V takových případech zanechte spotřebič do odborného servisu k prověření jeho bezpečnosti a správné funkce.
- Nepoužívejte spotřebič na místech (např. v dílnách, výrobních halách, garáži nebo v jiných technických místnostech), kde jsou uloženy horké, hořlavé a výbušné materiály (např. popel, hořící zbytky cigaret, benzín, ředidla, rozpouštědla a aerosolové výpary), ale ani maziva (např. tuky, oleje), chemikálie, žíravé prostředky (např. kyseliny, rozpouštědla, barvy). Nasátím hořlavých a výbušných plynů může dojít k poškození filtrů, popř. čističky nebo mohou způsobit požár, explozi nebo úraz elektrickým proudem. Vzduch je ionizován mikroskopickým el. jiskřením (tzv. koronovým výbojem), které může zapálit hořlavé látky.
- **Tento spotřebič není určen pro venkovní použití.**
- Nepoužívejte textilie nebo jiné materiály (např. závěsy, záclony, deky) k zakrytí tohoto spotřebiče. Ucpané vstupní a výstupní otvory budou mít za následek abnormální chování a mohou vést k požáru nebo jiné nehodě. Nepokládejte též zapnutou čističku na měkké povrchy (např. postel, ručníky, utěrky, koberce).
- Spotřebič umísťujte vždy na rovné, suché, pevné ploše a používejte jej pouze ve vertikální poloze. Se zařízením během provozu nehýbejte.
- Pro zajištění dokonalé cirkulace celého objemu vzduchu v místnosti, neumísťujte spotřebič do případných výklenků, úzkých chodeb nebo za nábytek.
- Neumisťujte přístroj poblíž plynových spotřebičů, krbů a otevřených ohňů. Ani v blízkosti krbů, které v současné době nepoužíváte. Prach a saze z komína mohou cirkulovat čističkou a následně se usadí v přístroji i v místnosti. Nedoporučujeme umístění přístroje nikde poblíž zapálených svíček, petrolejových lamp apod.
- Spotřebič umístěte v dostatečné vzdálenosti (nejméně 1 metr) od počítače, televize nebo rádia. Předejdete tím rušení a zkraslení při provozu těchto zařízení.
- Spotřebič neumísťujte přímo pod detektor kouře, protože by mohlo dojít ke snížení jeho citlivosti.

- Při přemísťování spotřebič vždy uchopte za držadlo umístěné na jeho vrchní straně.
- V zásadě tedy spotřebič používejte pouze v pracovní poloze na místech, kde nehrozí jeho převrhnutí a v dostatečné vzdálenosti od předmětů (jako jsou např. **záclony, závěsy, atd.**), tepelných zdrojů (např. **krb, kamna, sporák, vařič, radiátory, horkovzdušné trouby, grily**) a vlhkých povrchů (např. **dřezy, umyvadla**).

Obecné výstrahy a informace

- Instrukce v návodu považujte za součást spotřebiče a postupte je jakémukoliv dalšímu uživateli spotřebiče.
- Zkontrolujte, zda údaj na typovém štítku odpovídá napětí ve Vaší elektrické zásuvce. Vidlici napájecího přívodu je nutné připojit pouze do zásuvky elektrické instalace, která odpovídá příslušným normám.
- Tento spotřebič mohou používat děti ve věku 8 let a starší a osoby se sníženými fyzickými, smyslovými či mentálními schopnostmi nebo nedostatkem zkušeností a znalostí, pokud jsou pod dozorem nebo byly poučeny o používání spotřebiče bezpečným způsobem a rozumí případným nebezpečím. Děti si se spotřebičem nesmějí hrát. Čištění a údržbu prováděnou uživatelem nesmějí provádět děti, pokud nejsou starší 8 let a pod dozorem. Děti mladší 8 let se musí držet mimo dosah spotřebiče a jeho přívodu.
- Před výměnou příslušenství nebo přístupných částí, které se při používání pohybují, před montáží a demontáží (např. výměna filtru), před čištěním nebo údržbou, po ukončení činnosti, pro niž je spotřebič určen, při přenášení či pokud ho necháváte bez dozoru, pak spotřebič vypněte a odpojte od el. sítě vytažením vidlice napájecího přívodu z el. zásuvky!
- Pro zabezpečení doplňkové ochrany nainstalujte do el. obvodu napájení koupelny proudový chránič (RCD) se jmenovitým vybavovacím proudem nepřevyšujícím **30 mA**. Požádejte o radu revizního technika, případně elektrikáře.
- Nikdy spotřebič nepoužívejte pokud má poškozený napájecí přívod nebo vidlici, pokud nepracuje správně, upadl na zem a poškodil se, vykazuje nějaké poškození nebo spadl do vody. V takových případech zanechte spotřebič do odborné elektroopravny k prověření jeho bezpečnosti a správné funkce.
- Jestliže je napájecí přívod tohoto spotřebiče poškozen, musí být nahrazen výrobcem, jeho servisním technikem nebo podobně kvalifikovanou osobou, aby se tak zabránilo vzniku nebezpečné situace.
- **POZOR** – Spotřebič není určen pro činnost prostřednictvím vnějšího časového spínače, dálkového ovládání nebo jakékoli jiné součásti, která spíná spotřebič automaticky, protože existuje nebezpečí vzniku požáru, pokud by byl spotřebič zakryt nebo nesprávně umístěn v okamžiku uvedení spotřebiče do činnosti.
- Nemanipulujte se spotřebičem s mokřýma rukama.

- Spotřebič je určen pouze pro použití v domácnostech a pro podobné účely (v obchodech, kancelářích a podobných pracovištích, v hotelích, motelech a jiných obytných prostředích, v podnicích zajišťujících nocleh se snídaní)! Není určen pro komerční použití!
- **Vidlici napájecího přívodu nezasunujte do el. zásuvky a nevytahujte z el. zásuvky mokřýma rukama a taháním za napájecí přívod!**
- Nestříkejte na spotřebič přípravky proti hmyzu ani jiné hořlavé aerosolové výpary.
- Při přechodu spotřebiče ze studeného prostředí jej nechte před spuštěním dostatečně aklimatizovat při pokojové teplotě (cca 5 hodin).
- Nedovolte, aby se do spotřebiče dostaly cizí předměty. Vysoké napětí uvnitř spotřebiče může způsobit úraz elektrickým proudem. Nedovolte dětem se čističky dotýkat.
- Čistička vzduchu je elektrické zařízení. Pokud je používána v přítomnosti dětí, je nutný dozor zodpovědné dospělé osoby.
- Čističku nepoužívejte jako náhradu za správné větrání, např. jako zdroj čerstvého vzduchu, ani jako náhradu za odvětrávání (kuchyně, nadstandardně prašné prostředí apod.).
- Nezapojte zařízení během bouřky.
- Nikdy spotřebič nepoužívejte bez řádně vloženého filtru a upevněného krytu. Nepoužívejte jej ani v případě, kdy je filtr či jeho kryt poškozen.
- Vysoké napětí uvnitř spotřebiče může způsobit úraz elektrickým proudem.
- Spotřebič nenechávejte vystavený povětrnostním vlivům (např. déšť, mráz, přímé sluneční záření a teploty překračující 60 °C).
- Nikdy na osoby (nebo zvířata) nenechte působit po delší dobu proud vzduchu. Může to způsobit zdravotní problémy.
- Při obsluze spotřebiče dávejte pozor, aby se do jeho otvorů nedostaly prsty, části těla, volné oblečení, šperky a jiné předměty.
- Používejte pouze originální díly určené pro tento typ spotřebiče.
- Pravidelně kontrolujte stav napájecího přívodu spotřebiče.
- Napájecí přívod nikdy nepokládejte na horké plochy, ani jej nenechávejte viset přes okraj stolu nebo pracovní desky. Zavaděním nebo zataháním za přívod např. dětmi může dojít k převržení či stažení spotřebiče a následně k vážnému zranění!
- Abyste zamezili zakopnutí, vedte kabel mimo prostory běžné chůze.
- Neovíňte napájecí přívod kolem spotřebiče, prodlouží se tak jeho životnost.
- V případě opodstatněné potřeby použití prodlužovacího přívodu je nutné, aby nebyl poškozen a vyhovoval platným normám.
- Tento spotřebič včetně jeho příslušenství používejte pouze pro účel, pro který je určen tak, jak je popsáno v tomto návodu. Spotřebič nikdy nepoužívejte pro žádný jiný účel.
- **VAROVÁNÍ:** Při nesprávném používání spotřebiče, které není v souladu s návodem k obsluze, existuje riziko poranění.
- Kromě pravidelné základní údržby a čištění filtru by jakákoliv jiná údržba a především oprava měla být prováděna pracovníkem oprávněného odborného servisu. Nedodržení uvedeného požadavku by mohlo vést k zániku záruky.
- Případné texty v cizím jazyce a obrázky uvedené na obalech, nebo výrobku, jsou přeloženy a vysvětleny na konci této jazykové mutace.
- Výrobce neručí za škody způsobené nesprávným zacházením se spotřebičem a příslušenstvím (např. **úraz el. proudem, požár**) a není odpovědný ze záruky za spotřebič v případě nedodržení výše uvedených bezpečnostních upozornění.

II. POPIS SPOTŘEBIČE A PŘÍSLUŠENSTVÍ (obr. 1, 2)

A – hlavní jednotka

A1 – držadlo s ovládacím panelem

A2 – barevné světlo

A3 – výstup vzduchu

A4 – vstup vzduchu

A5 – HEPA filtr 3 v 1

A6 – kryt filtru

B – ovládací panel

B1 – tlačítko zapnutí/vypnutí 

B2 – tlačítko rychlosti ventilátoru 

B3 – světelné kontrolky nast. rychlosti

B4 – tlačítko funkce ionizace 

B5 – tlačítko funkce „SLEEP“ 

B6 – kontrolka výměny filtru

B7 – tlačítko barevného světla

III. POKYNY K OBSLUZE

Před prvním použitím odstraňte ze spotřebiče, jeho příslušenství a filtru všechny obalové a ochranné materiály, včetně ochranných fólií.

ČIŠTĚNÍ VZDUCHU

Zvyšování kvality ovzduší ve vaší domácnosti zajišťuje čistička několika způsoby:

1) HEPA filtr 3 v 1

Nejdůležitější filtrační vlastnosti zajišťuje multifunkční HEPA filtr 3 v 1, jehož součástí je vedle samotné HEPA vrstvy také pre-filtr zachycující největší nečistoty a vrstva uhlíku. Tato kombinace spolehlivě zachytí jak velmi malé, tak i větší částice, zvířecí chlupy, ale i různé pachy.

2) Ionizace

Čistička vzduchu **ETA NUBELA** obsahuje volitelný ionizátor, který uvolňuje do okolního vzduchu záporné ionty. Tento proces pomáhá lépe čistit vzduch, neboť takto záporné ionty na sebe vážou ze vzduchu velmi malé částice (kladně nabitě částice jako např. pyl, prach, kouř, srst apod.). Tím se vytvářejí větší částice, které čistička snadněji zachytí, případně se usazují na kladně nabitěm povrchu v místnosti (podlaha, zdi).

Ionty jsou neviditelné částice, které mají kladný nebo záporný náboj a jsou přirozeně přítomny ve vzduchu kolem nás, ve vodě nebo půdě. V přírodě je zdrojem ionizační energie především elektromagnetické záření z kosmu a radioaktivní záření z nitra Země, ale také např. blesky při bouřkách. Nejvyšší koncentraci záporných iontů ve vzduchu můžeme pozorovat po bouřce, u vodopádů, v jeskyních, nebo na horách. Naopak nejmenší koncentraci lze pozorovat v prostorách, kde se nacházíme velkou část svého života (místnosti městských bytů, na ulicích, nebo klimatizovaných místnostech). Člověk tedy svými zásahy do prostředí, použitými stavebními materiály, ale i výpočetní technikou, negativně ovlivňuje přirozený ionizační proces.

Protože jsou záporné ionty významným zdrojem energie lidského těla a mají pozitivní vliv na naši imunitu, je vhodné zajišťovat jejich vyšší množství (především v místech, kde je vyvážený poměr iontů narušen).

OVLÁDÁNÍ

Pro zapnutí čističky do pohotovostního režimu připojte vidlici napájecího kabelu do elektrické zásuvky. Zazní zvukový signál a rozsvítí se na několik okamžiků všechny kontrolky.

- Tlačítko zapnutí/vypnutí **B1** – stiskem tlačítka zapnete čističku v režimu základní filtrace (rychlost 2). Opakovaným stiskem tlačítka zrušíte nastavené funkce a čističku vypnete zpět do pohotovostního režimu.
- Tlačítko rychlosti ventilátoru **B2** – opakovaným stisknutím přepnete rychlost ventilátoru následovně: **1 (nízká)** - **2 (střední)** - **3 (vysoká)**. Nastavení dané rychlosti signalizuje svít příslušné kontrolky **B3**.
- Tlačítko funkce ionizace **B4** – stisknutím aktivujete ionizátor, který začne ionizovat procházející vzduch. Aktivní funkci signalizuje modré podsvícení tlačítka ionizace. Opakovaným stisknutím funkci vypnete.
- Tlačítko **SLEEP B5** – stisknutím tlačítka SLEEP aktivujete tichý chod vhodný pro noční provoz. Čistička pracuje na nejnižší rychlost a bez světelné signalizace. Funkci vypnete stiskem jakéhokoliv tlačítka.
- Tlačítko světla **B7** – po zapnutí spotřebiče se aktivuje stylové světlo, které mění barvy. Stisknutím tohoto tlačítka přepnete světlo do režimu tlumené modré barvy (noční lampičky). Dalším stisknutím světlo vypnete. Modré světlo můžete zapnout i v pohotovostním stavu čističky.

Poznámka

Spotřebič má paměť, díky které si pamatuje vaše nastavení rychlosti a ionizace i po vypnutí do pohotovostního režimu.

VÝMĚNA FILTRU

Pro výměnu HEPA filtru **A5** postupujte podle obr.2. Rozsvícení světelné kontrolky výměny filtru **B6** signalizuje uplynutí doby životnosti filtru. Kontrolka **B6** se rozsvítí po cca 4300 hodinách provozu, což odpovídá přibližně půl roku celodenního intenzivního používání - po této době je nutné filtr vyměnit (pokud nebyl z důvodu znečištění a vyšší míry prašnosti okolí vyměněn dříve). Pro restartování signalizace (po výměně filtru) stiskněte na 3 sekundy tlačítko **B6**. Restartujte ji podobným způsobem i tehdy, pokud měníte filtr ještě před tím, než se signalizace sama rozsvítí – v pohotovostním režimu na 3 sekundy stiskněte tlačítko **B6**, rozsvítí se ikona výměny filtru; opět na 3 sekundy stiskněte stejné tlačítko, čímž restartujete odpočet životnosti filtru.

IV. ÚDRŽBA

Údržba této čističky sestává z čištění těla pohonné jednotky a výměny filtru.

Pohonná jednotka

Tělo pohonné jednotky čistěte pouze mírně vlhkým hadříkem s přísadkou neagresivního čisticího prostředku. Nedovolte, aby se do vnitřních částí dostala voda! Před dalším použitím nechejte čističku řádně vyschnout.

HEPA filtr A5

Aby byla zaručena správná funkce a kvalita čištění vzduchu, je nutné v pravidelných intervalech vyměňovat HEPA filtr. Abyste nesnížili filtrační schopnosti filtru, nikdy jej neumývejte, je možné jej pouze částečně vyklepat, vysát či vyfoukat stlačeným vzduchem - toto však plně neobnoví filtrační vlastnosti filtru.

Doporučený interval výměny je cca po 6 měsících pravidelného používání.

Přítom záleží na průměrné době používání a stavu znečištění ovzduší. Pokud se čistička používá pouze občas, životnost filtru bude vyšší. Pokud se používá častěji (např. intenzivně každý den), je potřeba počítat s možným rychlejším zanesením filtru. Stejně tak, pokud se čistička používá v silně znečištěném prostředí, bude jeho životnost nižší a naopak. Výměnu HEPA filtru tedy přizpůsobte individuálním podmínkám a jeho aktuálnímu stavu, nejpozději však po rozsvícení kontrolky výměny filtru **B6**.

Objednací kód nového filtru: ETA256990100

V. EKOLOGIE



Pokud to rozměry dovolují, jsou na všech kusech vytištěny znaky materiálů použitých na výrobu balení, komponentů a příslušenství, jakož i jejich recyklace. Uvedené symboly na výrobku nebo v průvodní dokumentaci znamenají, že použité elektrické nebo elektronické výrobky nesmí být likvidovány společně s komunálním odpadem. Za účelem jejich správné likvidace je odevzdejte na k tomu určených sběrných místech, kde budou přijaty zdarma. Správnou likvidací tohoto produktu pomůžete zachovat cenné přírodní zdroje a napomáháte prevenci potenciálních negativních dopadů na životní prostředí a lidské zdraví, což by mohly být důsledky nesprávné likvidace odpadů. Další podrobnosti si vyžádejte od místního úřadu nebo nejbližšího sběrného místa. Při nesprávné likvidaci tohoto druhu odpadu mohou být v souladu s národními předpisy uděleny pokuty. Pokud má být spotřebič definitivně vyřazen z provozu, doporučuje se po odpojení napájecího přívodu od el. sítě přívod odříznout, spotřebič tak bude nepoužitelný.

Údržbu rozsáhlejšího charakteru nebo údržbu, která vyžaduje zásah do vnitřních částí spotřebiče, musí provést odborný servis!

Nedodržením pokynů výrobce zaniká právo na záruční opravu!

Případné další informace o spotřebiči a servisní síti získáte na infolince +420 545 120 545 nebo na internetové adrese www.eta.cz.

VI. TECHNICKÁ DATA

Napětí (V)	uvedeno na typovém štítku výrobku
Příkon max. (W)	uveden na typovém štítku výrobku
Hmotnost (kg) cca	1,6
Spotřebič třídy ochrany	II.
Rozměry cca (dxhvx) (mm)	215 x 215 x 460
Koncentrace záporných iontů	3 mil./cm ³
Příkon ve vypnutém stavu je	< 0,5 W

Změna technické specifikace a obsahu případného příslušenství dle modelu výrobku vyhrazena výrobcem.

HOUSEHOLD USE ONLY – Pouze pro použití v domácnosti. DO NOT IMMERSE IN WATER OR OTHER LIQUIDS – Neponořovat do vody nebo jiných tekutin.



TO AVOID DANGER OF SUFFOCATION, KEEP THIS PLASTIC BAG AWAY FROM BABIES AND CHILDREN. DO NOT USE THIS BAG IN CRIBS, BEDS, CARRIAGES OR PLAYPENS. THIS BAG IS NOT A TOY.

Nebezpečí udušení. Nepoužívejte tento sáček v kolébkách, postýlkách, kočárcích nebo dětských ohrádkách. PE sáček odkládejte mimo dosah dětí. Sáček není na hraní.

 UPOZORNĚNÍ

 →  tímto směrem uvolnit kryt

NÁVOD NA OBSLUHU

Vážený zákazník, ďakujeme Vám za zakúpenie nášho produktu. Pred uvedením tohto prístroja do prevádzky, si veľmi pozorne prečítajte návod na obsluhu a tento návod spolu so záručným listom, dokladom o predaji a podľa možnosti aj s obalom a vnútorným vybavením obalu dobre uschovajte.

I. BEZPEČNOSTNÉ UPOZORNENIA



Umiestnenie spotrebiča

- Spotrebič nepoužívajte v kúpeľni v zonách 0, 1 a 2 (obr. 3).
- Spotrebič neumiestňujte priamo pod el. zásuvku. Z bezpečnostných dôvodov ponechajte minimálnu vzdialenosť 0,5 m medzi spotrebičom a akoukoľvek prekážkou zo všetkých strán (nábytok, steny a pod.).
- Čistička sa nesmie ponoriť do vody alebo iných tekutín (ani čiastočne) a nesmie sa používať v bezprostrednej blízkosti vaní, spŕch, umývadiel alebo iných nádob obsahujúcich vodu vrátane bazénu! Nesmie sa používať ani v prostredí vlhkom či mokrom! Ak by napriek tomu čistička spadla do vody, nevytáhujte ju! Najskôr odpojte vidlicu napájacieho prívodu z el. zásuvky a až potom čističku vyberte. V takýchto prípadoch odneste spotrebič do špecializovaného servisu, aby preverili jeho bezpečnosť a správne funkcie.
- Nepoužívajte spotrebič na miestach (napr. v dielňach, výrobných halách, garáži alebo v iných technických miestnostiach), kde sú uložené horúce, horľavé a výbušné materiály (napr. popol, horiace zvyšky cigariet, benzín, riedidlá, rozpúšťadlá a aerosólové výpary), ale ani mazivá (napr. tuky, oleje), chemikálie, žieravé prostriedky (napr. kyseliny, rozpúšťadlá, farby). Nasatím horľavých a výbušných plynov môže dôjsť k poškodeniu filtrov, popr. čističky alebo môžu spôsobiť požiar, explóziu alebo úraz elektrickým prúdom. Vzduch sa ionizuje mikroskopickým el. iskrením (tzv. korónovým výbojom), ktorý môže zapáliť horľavé látky.
- Nepoužívajte spotrebič vonku.
- Spotrebič umiestňujte vždy na rovnej, pevnej, suchej ploche a používajte ho len vo vertikálnej polohe. So zariadením počas prevádzky nehýbte.
- Nepoužívajte textilie alebo iné materiály (napr. závesy, záclony, deky) na zakrytie tohto spotrebiča. Upchané vstupné a výstupné otvory budú mať za následok abnormálne správanie a môžu viesť k požiaru alebo inej nehode. Nekladte tiež zapnutú čističku na mäkké povrchy (napr. posteľ, uteráky, utierky, koberce).
- Na zabezpečenie dokonalej cirkulácie celého objemu vzduchu v miestnosti, neumiestňujte spotrebič do prípadných výklenkov, úzkych chodieb alebo za nábytok.
- Neumiestňujte prístroj blízko plynových spotrebičov, krbov a otvorených ohňov, ani v blízkosti krbov, ktoré v súčasnej dobe nepoužívate. Prach a sadze z komína môžu cirkulovať čističkou a následne sa usadí v prístroji aj v miestnosti. Neodporúčame umiestnenie prístroja nikde blízko zapálených sviečok, petrolejových lúčok a pod.
- Spotrebič umiestnite v dostatočnej vzdialenosti (najmenej 1 meter) od počítača, televízie alebo rádia. Predídete tým rušeniu a skresleniu pri prevádzke týchto zariadení.
- Spotrebič neumiestňujte priamo pod detektor dymu, pretože by mohlo dôjsť k zníženiu jeho citlivosti.

- Pri premiestňovaní spotrebič vždy uchopte za držadlo umiestnené na vrchnej strane.
- Spotrebič používajte iba na miestach, kde nehrozí jeho prevrhnutie a v dostatočnej vzdialenosti od predmetov (ako sú napr. **záclony, závesy atď.**), tepelných zdrojov (napr. **kachlí, sporáka, radiátorov, teplovzdušnej rúry, grilu**) a vlhkých povrchov (**drevoz, umývadiel a pod.**).

Všeobecné výstrahy a informácie

- Inštrukcie v návode považujte za súčasť spotrebiča a postúpte ich akémukoľvek ďalšiemu užívateľovi spotrebiča.
- Skontrolujte, či údaj na typovom štítku zodpovedá napätiu vo vašej elektrickej zásuvke. Vidlicu napájacieho prívodu treba pripojiť do správne zapojenej a uzemnenej zásuvky podľa STN!
- Tento spotrebič môžu používať deti vo veku 8 rokov a staršie a osoby so zníženými fyzickými alebo mentálnymi schopnosťami alebo nedostatkom skúseností a znalostí, pokiaľ sú pod dozorom alebo boli poučené o používaní tohto spotrebiča bezpečným spôsobom a rozumie prípadnému nebezpečenstvu. Deti si so spotrebičom nesmú hrať. Čistenie a údržbu vykonávanú užívateľom nesmú vykonávať deti bez dozoru. Deti mladšie ako 8 rokov sa musia držať mimo dosah spotrebiča a jeho prívodu.
- Pred výmenou príslušenstva alebo prístupných častí, ktoré sa pri používaní pohybujú, pred montážou a demontážou, pred čistením alebo údržbou, alebo po ukončení práce, pri prenášaní či ak ho nechávate bez dozoru, spotrebič vypnite a odpojte od el. siete vyťahnutím vidlice napájacieho prívodu z el. zásuvky!
- Pre zabezpečenie doplnkovej ochrany nainštalujte do elektrického obvodu napájania kúpeľne prúdový chránič (RCD) s menovitým vybavovacím prúdom neprevyšujúcim **30 mA**. Požiadajte o radu revízneho technika, prípadne elektrikára.
- Nikdy spotrebič nepoužívajte, ak má poškodený napájací prívod alebo vidlicu, ak nepracuje správne, ak spadol na zem a poškodil sa, vykazuje nejaké poškodenie alebo spadol do vody. V takýchto prípadoch zanešte spotrebič do odborného servisu na preverenie jeho bezpečnosti a správnej funkcie.
- Ak je napájací prívod tohto spotrebiča poškodený, musí byť prívod nahradený výrobcom, jeho servisným technikom alebo podobne kvalifikovanou osobou, aby sa tak zabránilo vzniku nebezpečnej situácie.
- **POZOR:** Nepoužívajte tento spotrebič v spojení s tepelne citlivým riadiacim zariadením, programátorom, časovačom alebo akýmkoľvek iným zariadením, ktoré zapína spotrebič automaticky, pretože v prípade, že by bol spotrebič zakrytý alebo premiestnený, hrozí nebezpečenstvo požiaru.
- Spotrebič je určený len pre použitie v domácnostiach a pre podobné účely (v obchodoch, kanceláriách a podobných pracoviskách, v hoteloch, motelloch a iných obytných prostrediach, v podnikoch zaisťujúcich nocľah s raňajkami)! Nie je určený pre komerčné použitie!
- Nemanipulujte so spotrebičom s mokrými rukami.

- **Vidlicu napájacieho prívodu nezasúvajte do elektrickej zásuvky a nevyťahujte ju z nej mokrými rukami a ťahaním za napájací prívod!**
- Nestriekajte na spotrebič prípravky proti hmyzu ani iné horľavé aerosólové výpary.
- Pri prechode spotrebiča zo studeného prostredia ho nechajte pred spustením dostatočne aklimatizovať pri izbovej teplote (cca 5 hodín).
- Nedovoľte, aby sa do spotrebiča dostali cudzie predmety. Vysoké napätie vo vnútri spotrebiča môže spôsobiť úraz elektrickým prúdom. Nedovoľte deťom sa čističky dotýkať.
- Vysoké napätie vo vnútri spotrebiča môže spôsobiť úraz elektrickým prúdom.
- Spotrebič nenechávajte vystavený poveternostným vplyvom (napr. dážď, mraz, priame slnečné žiarenie a teploty nad 60 °C).
- Čističku nepoužívajte ako náhradu za správne vetranie, napr. ako zdroj čerstvého vzduchu, ani ako náhradu za odvetrávanie (kuchyne, nadštandardne prašného prostredia atď.).
- Nikdy spotrebič nepoužívajte bez riadne vloženého filtra a upevneného krytu. Nepoužívajte hoj ani v prípade, kedy je filter či jeho kryt poškodený.
- Nikdy na seba (alebo zvieratá) nenechajte pôsobiť po dlhší čas prúd vzduchu. Môže to spôsobovať zdravotné problémy.
- Pri obsluhu spotrebiča dávajte pozor, aby sa do jeho otvorov nedostali prsty, časti tela, voľné oblečenie, šperky a iné predmety.
- Okrem pravidelnej základnej údržby a čistenia filtra by akákoľvek iná údržba a predovšetkým oprava mala byť vykonávaná pracovníkom oprávneného odborného servisu. Nedodržanie uvedenej požiadavky by mohlo viesť k zániku záruky.
- Nezapojujte zariadenie počas búrky.
- Čistička vzduchu je elektrické zariadenie. Ak je používaná v prítomnosti detí, je nutný dozor zodpovednej dospeléj osoby.
- Používajte iba originálne diely určené pre tento typ spotrebiča.
- Pravidelne kontrolujte stav napájacieho prívodu spotrebiča.
- Napájací prívod nikdy nekladte na horúce plochy, ani ho nenechávajte visieť cez okraj stola alebo pracovnej dosky. Zavadením alebo zaťahovaním za prívod napr. deťmi môže dôjsť k prevrhnutiu či stiahnutiu spotrebiča a následne k vážnemu zraneniu!
- Aby ste zamedzili zakopnutiu, vedzte kábel mimo priestorov bežnej chôdze.
- Nenavíjajte napájací prívod okolo spotrebiča, predĺžite tým životnosť prívodu.
- V prípade opodstatnenej potreby použitia predĺžovacieho prívodu je nutné, aby nebol poškodený a vyhovoval platným normám.
- Tento spotrebič vrátane príslušenstva používajte iba na účel, na ktorý je určený tak, ako je popísané v tomto návode. Spotrebič nikdy nepoužívajte na žiadny iný účel.
- **VAROVANIE:** Pri nesprávnom používaní prístroja, ktoré nie je v súlade s návodom na obsluhu, existuje riziko poranenia.
- Prípadné texty v cudzom jazyku a obrázky uvedené na obaloch, alebo výrobku, sú preložené a vysvetlené na konci tejto jazykovej mutácie.
- Výrobca nezodpovedá za škody spôsobené nesprávnym zaobchádzaním so spotrebičom a príslušenstvom (napr. **úraz el. prúdom, požiar**) a nie je povinný poskytnúť záruku na spotrebič v prípade nedodržania zhora uvedených bezpečnostných upozornení.

II. OPIS SPOTREBIČA A PRÍSLUŠENSTVA (obr. 1, 2)

A – hlavná jednotka

A1 – držadlo s ovládacím panelom

A2 – farebné svetlo

A3 – výstup vzduchu

A4 – vstup vzduchu

A5 – HEPA filter 3 v 1

A6 – kryt filtra

B – ovládací panel

B1 – tlačidlo zapnutia / vypnutia 

B2 – tlačidlo rýchlosti ventilátora 

B3 – svetelné kontrolky nast. rýchlosti

B4 – tlačidlo funkcie ionizácie 

B5 – tlačidlo funkcie „SLEEP“ 

B6 – kontrolka výmeny filtra

B7 – tlačidlo farebného svetla

III. NÁVOD NA OBSLUHU

Pred prvým použitím odstráňte zo spotrebiča, jeho príslušenstva a filtra všetok obalový a ochranný materiál, vrátane ochranných fólií.

ČISTENIE VZDUCHU

Zvyšovanie kvality ovzdušia vo vašej domácnosti zabezpečuje čistička niekoľkými spôsobmi:

1) HEPA filter 3 v 1

Najdôležitejšie filtračné vlastnosti zabezpečuje multifunkčný HEPA filter 3 v 1, ktorého súčasťou je vedľa samotnej HEPA vrstvy tiež pre-filtr a uhlík. Táto kombinácia spoľahlivo zachytí ako veľmi malé, tak aj väčšie častice, zvieracie chlpy, ale i rôzne pachy.

2) Ionizácia

Čistička vzduchu ETA NUBELA obsahuje voliteľný ionizátor, ktorý uvoľňuje do okolitého vzduchu záporné ióny. Tento proces pomáha prístroju lepšie čistiť vzduch, pretože takto záporné ióny na sebe viažu veľmi malé častice zo vzduchu (kladne nabité častice ako napr. peľ, prach, dym, srst' a pod.). Tým sa vytvárajú väčšie častice, ktoré čistička ľahšie zachytí, prípadne sa usadzujú na kladne nabitom povrchu v miestnosti (podlaha, steny).

Ióny sú neviditeľné častice, ktoré majú kladný alebo záporný náboj a sú prirodzene prítomné vo vzduchu okolo nás, vo vode alebo pôde. V prírode je zdrojom ionizačnej energie predovšetkým elektromagnetické žiarenie z kozmu a rádioaktívne žiarenie z vnútra Zeme, ale tiež napr. blesky pri búrkach. Najvyššiu koncentráciu záporných iónov vo vzduchu môžeme pozorovať po búrke, pri vodopádoch, v jaskyniach, alebo na horách. Naopak najmenší koncentráciu možno pozorovať v priestoroch, kde sa nachádzame veľkú časť svojho života (miestnosti mestských bytov, na uliciach, alebo klimatizovaných miestnostiach). Človek teda svojimi zásahmi do prostredia, použitými stavebnými materiálmi, ale aj výpočtovou technikou, negatívne ovplyvňuje prirodzený ionizačný proces.

Pretože sú záporné ióny významným zdrojom energie ľudského tela a majú pozitívny vplyv na našu imunitu, je vhodné zabezpečiť ich vyššie množstvo (predovšetkým v miestach, kde je vyvážený pomer iónov narušený).

OVLÁDANIE

Pre zapnutie čističky do pohotovostného režimu pripojte vidlicu napájacieho kábla do elektrickej zásuvky. Zaznie zvukový signál a rozsvietia sa na niekoľko okamžikov všetky kontrolky.

- Tlačidlo zapnutia / vypnutia B1** – stlačením tlačidla zapnete čističku v režime základnej filtrácie (rýchlosť 2). Stláčaním zrušíte nastavené funkcie a čističku vypnete späť do pohotovostného režimu.
- Tlačidlo rýchlosti ventilátora B2** – opakovaným stlačením prepnete rýchlosť ventilátora nasledovne: 1 (nízka) - 2 (stredná) - 3 (vysoká). Nastavenie danej rýchlosti signalizuje svit príslušnej kontrolky **B3**.
- Tlačidlo funkcie ionizácie B4** – stlačením aktivujete ionizátor, ktorý začne ionizovať prechádzajúci vzduch. Aktívnu funkciu signalizuje modré podfarbenie tlačidla ionizácie. Opakovaným stláčaním funkciu vypnete.
- Tlačidlo SLEEP B5** – stlačením tlačidla SLEEP aktivujete tichý chod vhodný pre nočnú prevádzku. Čistička pracuje na najnižšej rýchlosti a bez svetelnej signalizácie. Funkciu vypnete stlačením akéhokoľvek tlačidla.
- Tlačidlo svetla B7** – po zapnutí spotrebiča sa aktivuje štýlové svetlo, ktoré mení farby. Stlačením tohto tlačidla prepnete svetlo do režimu tmenej modrej farby (nočná lampička). Ďalším stlačením svetlo vypnete. Modré svetlo môžete zapnúť aj v pohotovostnom stave čističky.

Poznámka

Spotrebič má pamäť, vďaka ktorej si pamätáte vaše nastavenie rýchlosti a ionizácie aj po vypnutí do pohotovostného režimu.

VÝMENA FILTRA

Pri výmene HEPA filtra **A5** postupujte podľa obr.2. Rozsvietenie svetelnej kontrolky výmeny filtra **B6** signalizuje uplynutie doby životnosti filtra. Kontrolka **B6** sa rozsvieti po cca 4300 hodinách prevádzky, čo odpovedá približne pol roku celodenného intenzívneho používania - po tejto dobe je nutné filter vymeniť (pokiaľ nebol z dôvodu znečistenia a vyššej miery prašnosti okolia vymenený skôr). Pre reštartovanie signalizácie (po výmene filtra) stlačte na 3 sekundy tlačidlo **B6**. Reštartujte ju podobným spôsobom aj vtedy, pokiaľ meníte filter ešte pred tým, ako sa signalizácia sama rozsvieti – v pohotovostnom režime na 3 sekundy stlačte tlačidlo **B6**, rozsvieti sa ikona výmeny filtra; opäť na 3 sekundy stlačte rovnaké tlačidlo, čím reštartujete odpočet životnosti filtra.

IV. ÚDRŽBA

Údržba tejto čističky pozostáva z čistenia tela pohonnej jednotky a výmeny filtra.

Pohonná jednotka

Telo pohonnej jednotky čistite len mierne vlhkou handričkou s prídavkom neagresívneho čistiaceho prostriedku. Nedovoľte, aby sa do vnútorných častí dostala voda! Pred ďalším použitím nechajte čističku riadne vyschnúť.

HEPA filter A6

Aby bola zaručená správna funkcia a kvalita čistenia vzduchu, je nutné v pravidelných intervaloch vymieňať HEPA filter. Aby ste neznížili filtračné schopnosti filtra, nikdy ho neumývajte, je možné ho len čiastočne vyklepať, vysať či vyfúkať stlačeným vzduchom - toto však plne neobnoví filtračné vlastnosti filtra. Odporúčany interval výmeny je cca po 6 mesiacoch pravidelného používania. Pritom záleží na priemernej dobe používania a stavu znečistenia ovzdušia. Ak sa čistička používa iba občas, životnosť filtra bude vyššia.

Ak sa používa častejšie (napr. každý deň niekoľko hodín), je potrebné počítať s rýchlejšim zanesením filtra. Rovnako tak, ak sa čistička používa v silne znečistenom prostredí, bude jeho životnosť nižšia a naopak. Výmenu HEPA filtra teda prispôbte individuálnym podmienkam a jeho aktuálnemu stavu, najneskôr však po rozsvietení kontrolky výmeny filtra **B6**.
Objednávaci kód nového filtra: ETA256990100

V. EKOLÓGIA



Ak to rozmery umožňujú, na všetkých dieloch sú vytlačené znaky materiálov, ktoré sú použité na obalový materiál, komponenty a príslušenstvo, ako aj na ich recyklovanie. Uvedené symboly na výrobku alebo v sprievodnej dokumentácii znamenajú, že použité elektrické alebo elektronické výrobky nesmú byť likvidované spoločne s komunálnym odpadom. Za účelom správnej likvidácie výrobkov ich odovzdajte na k tomu určených zberných miestach, kde budú prijaté zdarma. Správnou likvidáciou tohto produktu pomôžete zachovať cenné prírodné zdroje a napomáhate prevencii potenciálnych negatívnych dopadov na životné prostredie a ľudské zdravie, čo by mohli byť dôsledky nesprávnej likvidácie odpadov. Ďalšie podrobnosti si vyžiadajte od miestneho úradu alebo najbližšieho zberného miesta. Pri nesprávnej likvidácii tohto druhu odpadu môžu byť v súlade s národnými predpismi udelené pokuty. Ak má byť spotrebič definitívne vyradený z činnosti, odporúča sa po jeho odpojení od elektrickej siete odrezat' napájací prívod. Spotrebič tak bude nepoužiteľný.

Údržbu rozsiahlejšieho charakteru alebo údržbu, ktorá vyžaduje zásah do vnútorných častí spotrebiča, musí vykonať iba špecializovaný servis!

Nedodržaním pokynov výrobcu zaniká právo na záručnú opravu!

Prípadné ďalšie informácie o spotrebiči a servisnej sieti získate na infolinke +420 545 120 545 alebo na internetovej adrese www.eta.sk.

VI. TECHNICKÉ ÚDAJE

Napätie (V)	uvedené na typovom štítku výrobku
Príkion (W)	uvedený na typovom štítku výrobku
Hmotnosť (kg) asi	1,6
Spotrebič ochranej triedy	II.
Rozmery (dxhvxv) mm:	215 x 215 x 460
Koncentrácia záporných iónov	3 mil./cm ³
Príkion vo vypnutom stave je	< 0,5 W

Zmena technickej špecifikácie a obsahu prípadného príslušenstvo podľa modelu výrobku je vyhradená výrobcom.

HOUSEHOLD USE ONLY – Len na použitie v domácnosti. DO NOT IMMERSE IN WATER OR OTHER LIQUIDS — Neponárať do vody alebo iných tekutín.



TO AVOID DANGER OF SUFFOCATION, KEEP THIS PLASTIC BAG AWAY FROM BABIES AND CHILDREN. DO NOT USE THIS BAG IN CRIBS, BEDS, CARRIAGES OR PLAYPENS. THIS BAG IS NOT A TOY. Nebezpečenstvo udusenía. Nepoužívajte toto

vrecúško v kolískach, postieľkach, kočíkoch alebo detských ohrádkach. PE vrecko odkladajte mimo dosahu detí. Vrecko nie je na hranie.



UPOZORNENIE

INSTRUCTIONS FOR USE

Dear customer, thank you for purchasing our product. Please read the operating instructions carefully before putting the appliance into operation and keep these instructions including the warranty, the receipt and, if possible, the box with the internal packing.

I. SAFETY WARNING

- Do not use the appliance in bathrooms in zones 0, 1 and 2 (Fig. 3)!
- Do not place the appliance under electrical socket. For safety reasons, leave the minimum distance of 0,5 m between the appliance and any obstacle on any side (furniture, walls, etc.).
- Do not immerse the cleaner in water or other liquids (not even partially) and must not be used in close proximity of bathtubs, showers, basins or other containers with water, including pools! It must not be used in a damp or wet environment! If the cleaner should still fall in water, do not take it out! Unplug the plug of the supply cord from the socket first and only then take out the device. In such cases, the device shall be taken to an expert service centre to be checked for safety and correct functionality.
- Do not use the device in places (e.g. workshops, manufacture plants, garages or other technical rooms) where there are hot, flammable and explosive materials (e.g. ashes, burning cigarette butts, gasoline, diluents, dissolvent and aerosol fumes) or lubricants (e.g. fats, oils), chemicals, caustic agents (e.g. acids, dissolvent, paints). Sucking in the flammable and explosive gases, the filters or the cleaner can be damaged or can cause fire, explosion or electrical shock. The air is ionized by microscopic el. sparking (so called corona discharge) which can set flammable substances on fire.
- Do not use textile or other materials (e.g. drapes, curtains, blankets) to cover this device. If the air inlets and outlets are covered, it will cause abnormal operation and may lead to fire or other accident. Do not put the cleaner on soft surfaces (e.g. bed, towels, kitchen towels, carpets) while it is on.
- **This appliance is not intended for outdoor use.**
- Always place the device on flat, dry surface and use it only in vertical position. Do not move the device during operation.
- To ensure flawless circulation of all the air in the room, do not use the device in niches, narrow hallways or behind furniture.
- Do not place the device near gas appliances, fireplaces and open flames. Not even near fireplaces which are not currently in use. Dust and soot may circulate through the cleaner and consequently settle in the device and the room. We do not recommend placing the device nowhere near burning candles, paraffin lamps etc.
- Place the device in a good distance (at least 1 meter) from a computer, television or radio. You can thus avoid interference and distortion when operating these devices.
- Do not place the appliance directly under a smoke detector, as its sensibility might be decreased.
- When moving the appliance, always hold the handle at the top side.

- Only use the appliance in the working position at places with no risk of overturning and in a sufficient distance from other objects (such as **curtains, drapes**, etc.), heat sources (e.g. **fireplace, heater, stove, cooker, radiators, hot air ovens, grills**) and wet surfaces (e. g. **sinks, wash basins**).

General warnings and information

- Consider the instructions for use as a part of the appliance and pass them on to any other user of the appliance.
- Check whether the data on the type label corresponds with the voltage in your socket. The power cord plug may only be connected to the electrical socket complying with the applicable standards.
- This appliance may only be used by children aged 8 years or older, and persons with reduced physical, sensory or mental capabilities or lack of experience and knowledge if they have been given supervision or instruction concerning use of the appliance in a safe way and understand the hazards involved. Children shall not play with the appliance. Cleaning and user maintenance shall not be made by children without supervision. Children younger than 8 years must be kept out of reach of the appliance and its power cord.
- Before exchanging any accessories or accessible parts that are moving during use, before assembly and disassembly, before cleaning and maintenance, when carrying, when you leave it unattended or after finishing the work, switch off the appliance and disconnect it from mains by unplugging the power cord plug from the electrical socket!
- For additional protection, install current protection (RCD) with the nominal release current not exceeding 30mA. Ask a revision technician or an electrician for advice.
- If the power cord of the appliance is corrupted, it has to be replaced by the manufacturer, its service technician or a similarly qualified person so as to prevent dangerous situations.
- Never use the appliance if the power cord or power plug are damaged, if the appliance is not correctly operating or if it has fallen on the floor and been damaged, shows any - damage or if it has fallen into water. In such cases take the appliance to a professional service centre to verify its safety and correct function.
- **ATTENTION:** Do not use this heater in series with an external timer, remote controller or any other device that switches on the appliance automatically, since a fire risk exists when the heater is accidentally covered or displaced at the moment it switches on.
- Do not handle the appliance with wet hands.
- **Do not plug the power cord in the electrical socket and do not unplug it with wet hands or by pulling the power cord!**
- High voltage inside the device may cause electrical shock.
- Do not leave the device exposed to weather (e.g. **rain, freeze, direct sunlight and temperatures exceeding 60 °C**).

- Never let the flow of air blow on you (or animals) for an extended period of time. It may cause health problems.
- Check the correct position of filters. Otherwise the device can not be put to operation.
- Pay attention not to put fingers, parts of body, loose clothes, jewellery and other objects into the air openings when operating.
- Apart from regular basic maintenance and cleaning (potential replacements) of filters should any other maintenance and repair be done by a professional service centre personnel. Not following this requirement may lead to warranty termination.
- When bringing the device from cold environment to a warmer one, let it acclimate in room temperature (approx. 5 hours).
- Do not use the purifier as a substitution for proper ventilation, for example as a source of fresh air or as a substitution for forced ventilation (kitchen, extraordinarily dusty environment, etc.).
- Do not plug the appliance during storms.
- Never use the appliance without properly inserted filter and cover fixed. Do not use the appliance if the filter or its cover is damaged.
- Do not let foreign objects to get into the device. High voltage inside the device may cause electrical shock. Do not let children touch the device.
- The air cleaner is an electrical device. If it is used in the presence of children, supervision by a responsible adult person is necessary.
- Only use original components designed for this type.
- To avoid stumbling, lead the cable outside the regular walking areas.
- Check the condition of the power cord of the appliance regularly.
- Never put the power cord on hot surfaces and never let it hang over table edge or worktop edge. If the cord is caught or pulled, e.g. by children, the appliance may overturn and fall down, causing a serious injury!
- Avoid winding the power cord around the appliance, otherwise the power cord service life would be reduced.
- If you need to use an extension cord for justified reasons, it must be undamaged and comply with the applicable standards.
- Only use this appliance for the purpose it was designed for, as specified in this manual. Never use the appliance for any other purpose.
- **WARNING:** There is a risk of injury when the appliance is not used correctly (not in accordance with the manual).
- The manufacturer assumes no responsibility for any damage caused by improper handling of the appliance and its accessories (e.g. **electric shock, fire**), and the appliance guarantee will become void if any of the aforementioned safety instructions are not observed.

II. DESCRIPTION OF THE APPLIANCE (Fig. 1,2)

A – Main unit

- | | |
|--------------------------------|-------------------------|
| A1 – Handle with control panel | A4 – Air inlet |
| A2 – Coloured light | A5 – HEPA filter 3 in 1 |
| A3 – Air outlet | A6 – Filter cover |

B – Control panel

- | | |
|-------------------------------------|-----------------------------------|
| B1 – Switch on/off button (⏻) | B5 – “SLEEP” function button (🌙) |
| B2 – Fan speed button (🌀) | B6 – Filter replacement indicator |
| B3 – Speed level indicators | B7 – Coloured light button |
| B4 – Ionisation function button (⚡) | |

III. INSTRUCTIONS FOR USE

Before first use, remove any packaging and protective material (including any protective film) from the appliance and accessories.

CONTROLS

After switching the purifier into standby mode, plug the power cable in electrical socket. Acoustic signal will sound, and all indicator lights will turn on for a moment.

Switch on/off button **B1** – Press the button to switch on the purifier in the basic filtration mode (speed 2). The set functions may be cancelled by repeated pressing of these button, and the purifier may be switched back to the standby mode.

Fan speed button **B2** – You can switch the fan speed by repeated pressing of this button as follows: 1 (low) – 2 (medium) – 3 (high). The respective indicator light **B3** will indicate the respective speed setting.

Ionization function button **B4** – Pressing this button will activate ionizator, which will start ionizing the air flowing through. The function activity is indicated by blue backlight of the ionization button. Press the button to switch off the function.

SLEEP **B5** button – Pressing SLEEP button activates silent mode recommended for night operation. The cleaner will operate at the lowest speed level, and without any light signals. The function may be disabled by pressing any button.

B7 light button – After switching the appliance on, a stylish light will turn on, changing its colours. Pressing this button will switch the light to a dimmed blue colour mode (night lamp). Next press will turn the light off. Blue light may also be activated in the cleaner's standby mode.

Note

The appliance has a memory to remember your speed and ionisation settings after switching to standby mode.

FILTER REPLACEMENT

To replace HEPA filter **A5**, proceed according to Fig. 2. If the filter replacement indicator light **B6** is on, it indicates end of the filter's service life. **B6** indicator light will turn on after about 4,300 hours of operation, which means after about six months of everyday intensive use – then the filter must be replaced (unless it has been replaced earlier due to impurities and higher dustiness level). To restart the signalisation function (after the filter replacement), press **B6** button for 3 seconds. The signalisation function must be restarted in the same manner also when you replace the filter before the signalisation light is activated – press **B6** button in standby mode for 3 seconds, and the filter replacement icon will turn on; then press the same button again for 3 seconds to restart the filter service life countdown.

IV. MAINTENANCE

Maintenance of the purifier includes cleaning the power unit body and replacement of filter.

Power unit - Only clean the power unit body with slightly dampened cloth with non-aggressive cleaning agent added. Do not allow water to get inside! Let the purifier thoroughly dry out before using it again.

HEPA filter A6 - To guarantee proper function and air purification quality, HEPA filter must be replaced in regular intervals. Never wash the filter to avoid reducing the filtration capacity of the filter; only knock it out, vacuum or blow it with compressed air – however this will not fully restore the filtration capacity of the filter. The recommended replacement interval is after 6 months of regular use. New filter order code: ETA256990100

V. ENVIRONMENT



Printed signs of materials used for manufacture, packing, components and accessories, as well as their recycling, are on all the pieces if their dimensions enable it. The symbols on the product or in the accompanying documentation mean that the used electric or electronic products must not be disposed together with municipal wastes. Please, hand them over to the collection points designed for their correct disposal, where they will be accepted free of charge. By correct disposal of this product you can help to preserve valuable natural resources and help to prevent possible negative impacts to the environment and to human health, which could be the results of incorrect waste disposal. For further details ask the municipal authorities or the nearest collecting point. Penalties can be charged for incorrect disposal of such wastes, according to national regulations. If the appliance is to be put out of operation definitely, we recommend cutting off the feeder cable, to disable its use.

Expert service must do the large maintenance or to intervene into inside parts of the appliance! Non-observance of the instructions of the manufacturer cancels the right for guarantee repair!

VI. TECHNICAL DATA

Voltage (V)	shown on the type label of the appliance
Absorbed power (W)	shown on the type label of the appliance
Weight (kg) approximately	1,6
Protection class of the appliance	II.
Size of the product (mm)	215 x 215 x 460
Concentration of negative ions	3 mil./cm ³
Input in off mode is	< 0,5 W

The manufacturer reserves the right to change the technical specifications and accessories for the respective models.

HOUSEHOLD USE ONLY. DO NOT IMMERSE IN WATER OR OTHER LIQUIDS.



TO AVOID DANGER OF SUFFOCATION, KEEP THIS PLASTIC BAG AWAY FROM BABIES AND CHILDREN. DO NOT USE THIS BAG IN CRIBS, BEDS, CARRIAGES OR PLAYPENS. THIS BAG IS NOT A TOY.

eta 2569

KEZELÉSI ÚTMUTATÓ

Tisztelt ügyfelünk! Köszönjük, hogy termékünket választotta. A készülék használata előtt figyelmesen olvassa el a használati útmutatót, és lehetőség szerint a jótállási jeggyel, pénztári bizonylattal, csomagolással és a csomagolás belső részeivel együtt gondosan őrizze meg.

I. BIZTONSÁGTECHNIKAI FIGYELMEZTETÉS



Készülék elhelyezése

- Tilos lakások fürdőszobáiban a 0, 1 és a 2 zónákban (3. ábra) használni!
- A készüléket ne helyezze elektromos konnektrok alá. Biztonsági okokból hagyjon a készülék és bármilyen akadály (bútor, falak, stb.) között legalább 0,5 m minimális távolságot!
- A készüléket nem szabad vízbe, vagy más folyadékba meríteni (részlegesen sem), illetve ne használja kádak, zuhanyzók, mosdók és egyéb vizet tartalmazó edények közvetlen közelében, beleértve a medencéket is! Ne használja nedves, vagy vizes környezetben! Ha a levegő tisztító beleesik a vízbe, ne vegye ki! Először húzza ki a csatlakozót az elektromos hálózatból, majd csak utána vegye ki a készüléket a vízből! Ilyen esetekben vigye a készüléket szakszervízbe, ahol le lehet tesztelni annak biztonságos és megfelelő funkcióját!
- Ne használja olyan helyeken (pl. műhelyek, üzletek, telephelyek, garázs, vagy egyéb műszaki helyiségek), amelyekben olyan dolgokat tárol, mint meleg, gyúlékony és robbanásveszélyes anyagok (pl. hamu, égő cigaretták, benzin, hígító, oldószer és aeroszolos gáz), kenőanyagok (pl. zsírok, olajok), vegyi anyagok, maró hatású szerek (pl. savak, oldószerek, festékek)! A gyúlékony és robbanásveszélyes gázok beszívása károsíthatja a szűrőt, vagy a készüléket, valamint tüzet, robbanást és áramütést okozhat! A levegő ionizálva van mikroszkópos elektromos szikrákkal (úgynevezett koron kisülés), ami miatt meggyulladhatnak a tűzveszélyes anyagok!
- Ne takarja le a készüléket szövettel, vagy más anyagokkal, (mint például drapériák, függönyök, takarók)! A bemeneti és kimeneti nyílások eldugulása abnormális viselkedést okozhat, valamint tűz, vagy más balesethez vezethet! Ne tegye a tisztítót puha felületekre (pl. ágy, törölköző, kéztörölköz, szőnyegek)!
- A készüléket tegye mindig egyenes, száraz felületre!
- **A készüléket nem szabad külső térben alkalmazni!**
- Az egész szoba területére vonatkozóan ne helyezze a készüléket olyan helyekre a tökéletes légáramlás érdekében, mint például szűk folyosók, vagy bútorok!
- Ne helyezze a készüléket gázkészülékek, kandallók és nyitott tűz közelébe, valamint olyan kandallók köré sem, amelyeket éppen nem használ! A kéményből a por és a korom bemehetnek a készülékbe és bent maradhatnak a tisztítóban, vagy szobában. Nem javasoljuk, hogy a készüléket égő gyertyák, petróleum lámpa, stb... közelébe helyezze el!
- A készüléket megfelelő (legalább 1 méter) távolságban helyezze el, a számítógéptől, a televíziótól, vagy a rádiótól! Így elkerülheti azoknak a hibás működését!
- A készüléket ne helyezze közvetlen füstérzékelő alá, ellenkező esetben az érzékenysége nem lesz megfelelő!

- A készülék áthelyezésénél mindig a hátsó oldalon lévő fogantyút fogja!
- A készüléket csak munkahelyzetben szabad használni olyan helyeken, ahol nem fenyeget annak felborulása, és elegendő távolságban van más tárgyaktól (mint **amilyenek pl. függöny, drapéria, stb.**), hőforrásoktól (pl. **kandalló, kályha, tűzhely, főzőlap, forrólevegős sütő, grill**) és nedves felületektől (pl. **mosogatótál, mosdó**)!

Általános figyelmeztetések és információk

- Első üzembe helyezés előtt figyelmesen olvassa el a kezelési útmutatót, tekintse meg az ábrákat és az útmutatót a későbbi felhasználás céljaira gondosan őrizze meg! Az útmutató utasításait tekintse a készülék tartozékaként és juttassa el azt a készülék bármilyen további felhasználójának!
- Ellenőrizze, hogy a típustáblán levő feszültségérték megegyezik-e az Ön elektromos dugaszolóaljzatában levő feszültséggel! A csatlakozóvezeték villásdugóját csak a szabvány szerint helyesen bekötött és földelt dugaszolóaljzatba szabad becsatlakoztatni!
- Ezt a terméket 8 éves és annál idősebb korú gyerekek, továbbá csökkent fizikai és mentális képességű, vagy nem elegendő tapasztalattal és ismeretekkel rendelkező személyek is használhatják, amennyiben felügyelet alatt állnak, vagy a készülék biztonságos használatára vonatkozóan megfelelő módon kioktatták őket és megértik az esetleges veszélyhelyzetek értelmezését! A gyerekek nem játszhatnak a készülékkel! A felhasználó által történő tisztítást és karbantartást gyerekek nem végezhetik el, ha nincsenek legalább 8 évesek és azt is csak felügyelet mellett! 8 évnél fiatalabb gyerekek csak a készülék és csatlakozó vezetékének hatósugarán kívül tartózkodhatnak!
- Kiegészítő védelemként javasoljuk a fürdőszoba elektromos hálózatába áramvédőt (RCD) beépíteni, ami 30 mA értékű kioldóárammal működik! Szaktanácsért forduljon revíziós, illetve elektromos szakemberhez!
- Soha ne használja a készüléket, ha sérült a tápkábel, vagy a csatlakozó, ha nem működik megfelelően, vagy ha földre esett és megsérült! Ilyen esetben vigye a készüléket szakszervizbe és ellenőriztesse, biztonságos-e!
- Ha a készülék csatlakozóvezetéke megsérül, akkor azt a gyártó cég, annak szervíz szakembere, vagy hasonló minősítéssel rendelkező más személy cserélje ki, hogy ezzel elkerülhesse a veszélyes helyzet kialakulását!
- A tartozékok, vagy más részek cseréje előtt, összeszerelés, vagy szétszerelés előtt, tisztítás, vagy karbantartás előtt, valamint a munka befejezése után kapcsolja ki a készüléket és húzza ki a tápkábelt az elektromos hálózatról!
- **Figyelem:** Ne használja a készüléket olyan programmal, időkapcsolóval, vagy bármely olyan alkatrészsel összekapcsoltan, amelyek a készüléket automatikusan bekapcsolhatják, mivel a készülék letakart, vagy helytelen elhelyezésekor tűzveszély keletkezhet!

- A termék otthoni és hasonló (üzletekben, irodákban és más hasonló munkahelyeken, szállodákban, motelekben és más hasonló helyiségekben, „bed and breakfast“ típusú szállodákban) használatra szánt! Nem kereskedelmi használatra!
- A készülék használatakor ügyeljen arra, nehogy sérülés történjen (pl. **égésisebek**).
- Gondoskodjon róla, hogy a hőforrás 1 méteres környezetében ne legyenek gyúlékony, sem egyéb tárgyak.
- A tápkábelt tartsa távol a konvektortól (ne vezesse a fűtőtest közelében).
- Ne érjen a készülékhez vizes kézzel!
- **A tápkábel villásdugóját soha ne dugja a csatlakozóaljzatba, illetve soha ne húzza onnan ki nedves kézzel, vagy a kábelénél fogva!**
- A magas feszültség a készülék belsejében áramütést okozhat!
- Ne tegye ki a készüléket az időjárás szélsőséges körülményeinek (pl. eső, fagy, közvetlen napsugárzás, illetve 60 °C –nál magasabb hőmérséklet)!
- Soha ne hagyja, hogy hosszabb ideig fújjon a levegő Önre, (vagy az állatokra), mert az egészségügyi problémákat okozhat!
- A készülék használatánál figyeljen arra, hogy a lyukakba ne tegye be az ujjait, testrészeket, ruhadarabokat, ékszereket és egyéb tárgyakat!
- A rendszeres, egyszerű karbantartás és szűrő tisztítás (esetleg szűrő csere) kivételével minden karbantartást és javítást képzett szakszervizben kell elvégezni! Amennyiben nem tesz eleget ennek a követelménynek, elveszítheti a garanciát!
- Ha hideg környezetből hozza be a készüléket, mielőtt bekapcsolja, hagyja, hogy az megszokja a szobahőmérsékletet (kb. 5 órán keresztül)!
- Ne hagyja, hogy a készülékbe idegen tárgyak menjenek be! A készülék belsejében lévő magas feszültség áramütést okozhat! Ne engedje a gyermekeknek megérinteni a készüléket!
- A légtisztítót ne használja szellőztetés helyett, mint például friss levegő forrás, vagy páraelszívó (konyha, poros helyek, stb.)!
- Ne használja a készüléket vihar közben!
- Soha ne használja a készüléket megfelelően behelyezett szűrő és rögzített fedél nélkül! Abban az esetben sem használja, ha a szűrő, vagy fedél megsérült!
- A légtisztító elektromos eszköz. Ha azt gyermek jelenlétében használja, felelősségteljes felnőtt ember felügyeletére van szükség!
- A biztonság érdekében ne helyezze a tápkábelt olyan helyekre, ahol emberek járnak!
- Rendszeresen ellenőrizze a fogyasztó tápkábelét!
- Soha ne helyezze a vezetéket forró felületre, ne hagyja az asztal, vagy a munkalap szélén át lelőgni! A csatlakozóvezetékbe történő beakadásakor, vagy a csatlakozó vezeték pl. gyermekek által történő meghúzásakor a készülék felborulhat, vagy leeshet és azt követően komoly sérülés történhet!
- Ne csavarja rá a csatlakozó vezetéket a készülékre, meghosszabbíthatja ezzel a csatlakozó vezeték élettartamát!
- Ha szükséges hosszabbítót használni fontos, hogy az ne legyen sérült és megfeleljen az érvényes szabványoknak!
- A készüléket csak arra célra használja amire szánva van és ahogy a használati útmutatóban le van írva! A készüléket soha se használja más célra!
- **FIGYELEM:** olyan készülék használata esetén, amely nem egyezik meg a használati utasítással, sérülés veszély léphet elő.
- A csomagoláson, illetve a készüléken található esetleges idegen nyelvű szövegek és képek magyarázata és fordítása a nyelv mutációjának végén található.
- A gyártó cég nem felelős a készülék és tartozékai helytelen használatából eredő károkért (pl. **elektromos áram által okozott sérülések, tűzkárok**) és a fenti biztonságtechnikai figyelmeztetések figyelmen kívül hagyásából eredő készülékre vonatkozó jótállási felelősségért!

II. A KÉSZÜLÉK ÉS TARTOZÉKAI LEÍRÁSA (1-2. ábra)

A – fő egység

- A1 – fogantyú vezérlő panellel
- A2 – színes világítás
- A3 – levegő kimenet

- A4 – levegő bemenet
- A5 – HEPA szűrő 3 az 1-ben
- A6 – szűrő fedele

B – vezérlő panel

- B1 – be/ki kapcsoló gomb (⏻)
- B2 – ventilátor sebesség gombja (⌚)
- B3 – sebesség fényjelzői
- B4 – ionizáció funkció gombja (☀️)

- B5 – „SLEEP“ funkció gomb (🌙)
- B6 – szűrő csere fényjelzője
- B7 – színes világítás gombja

III. KEZELÉSI UTASÍTÁSOK

Első használat előtt távolítsa el a készülékről és a tartozékairól az összes csomagoló és védő anyagot, a védő fóliákat is beleértve!

Készenléti módba való bekapcsoláshoz dugja be a tápkábel dugóját az elektromos konnektorba! Hangjelzés hangzik el és az összes ellenőrző fény egy pillanatra felvilágít.

B1 be/kikapcsoló gomb – megnyomásával kapcsolja be a légtisztítót általános szűrési módba (sebesség 2)! A gomb következő megnyomásával kapcsolja ki a beállított funkciókat és kapcsolja vissza a készüléket készenléti módba!

A ventilátor sebesség gombjának **B2** – ismételt megnyomásával válassza ki a ventilátor sebességét a következők szerint: 1 (alacsony) - 2 (közepes) - 3 (magas)! Az adott sebesség beállítását a hozzátartozó fényjelző **B3** jelzi.

Az ionizáció funkció gomb **B4** – megnyomásával aktiválhatja a ionizátort, amely elkezd a levegőt ionizálni. A funkció bekapcsolását az ionizáció gomb kék háttérvilágítása jelzi. A gomb ismételt megnyomásával kikapcsolhatja a funkciót!

SLEEP B5 gomb – A SLEEP gomb megnyomásával aktiválja a csendes, éjszakai működést, a légtisztító ilyenkor a legalacsonyabb sebességgel és fényjelzők nélkül működik. Bármilyen gomb megnyomásával kikapcsolhatja ezt a funkciót.

Fény gombja **B7** – A készülék bekapcsolása után stílusos fény kapcsol be, amely változtatja a színét. A gomb megnyomásával átkapcsolhatja a fényt halvány kék színűre (éjjeli lámpa). Következő megnyomásával kikapcsolja a fényt. A kék fényt készenléti módban is be lehet kapcsolni.

Megjegyzés

A készülék memóriával rendelkezik, amely az Ön sebesség és ionizáció beállítását lementi, akár a készenléti mód bekapcsolása után is.

SZÜRŐ CSERE

A HEPA szűrő **A5** cseréjéhez a 2. ábra szerint járjon el! A **B6** ellenőrző fény felvilágítása a szűrő élettartamának a lejáratát jelzi. A fényjelző B6 kb. 4300 működési óra után világít fel, ami kb. fél éves mindennapi intenzív használatot jelent – ez az idő lejáratát után szükséges lesz a szűrőt kicserélni (ha a szennyeződés és a por miatt korábbi csere nem volt esedékes)! A fényjelző visszakapcsolásához (szűrő csere után) nyomja meg 3 másodpercre a **B6** gombot!

Kapcsolja vissza a fényjelzőt akkor is, ha korábban cseréli a szűrőt, mint a fényjelző jelzett volna – készenléti módban nyomja meg 3 másodpercre a **B6** gombot, majd a szűrő csere ikonja felvilágít; utána újra 3 másodpercre nyomja meg ugyanazt a gombot, így a szűrő élettartamát visszaállíthatja!

IV. KARBANTARTÁS

A készülék karbantartása a meghajtó egység tisztítását és a szűrők cseréjét jelenti!

Meghajtóegység

A meghajtóegység testét enyhén nedves és enyhén tisztítószeres ruhával tisztítsa meg! Ne engedje, hogy a készülék belső részeibe belemenjen a víz! A következő használat előtt hagyja a légtisztítót alaposan kiszáradni!

HEPA szűrő A6

A megfelelő működés és a levegő megfelelő tisztítása érdekében szükséges a HEPA szűrőt rendszeresen cserélni! Annak érdekében, hogy a szűrő szűrési tulajdonságai ne romoljanak, soha ne mossa ki a szűrőt! A szűrőt ki lehet rázni, vagy levegővel ki lehet fújni – de ez nem újítja meg a szűrő szűrési tulajdonságait!

Javasolt csere intervallum folyamatos használat után kb. 6 hónap.

Új szűrő rendelési kódja: ETA256990100

V. KÖRNYEZETVÉDELME



Amennyiben a méretek lehetővé teszik, valamennyi hajszáritón fel van tüntetve a csomagolóanyagok, komponensek és tartozékok gyártására szolgáló anyagok jelei, továbbá azok reciklálására vonatkozó jelzések. A terméken vagy annak kísérő dokumentációjában feltüntetett jelzések azt jelzik, hogy az elektromos és elektronikus termékeket nem szabad a kommunális hulladékokkal együtt likvidálni. A helyes likvidálás céljából adja le azokat az arra kijelölt hulladékgyűjtő helyeken, ahol azokat ingyenesen veszik át. A termékek helyes likvidálásával segíti megőrizni az értékes természeti forrásokat és segítik megelőzni azokat a potenciálisan negatív behatásokat a környezetre és az emberi egészségre, amelyek a helytelen likvidálásból erednek. További részleteket kérjen a helyi önkormányzattól vagy a legközelebbi hulladékgyűjtő helyen. Ezen hulladék anyagok helytelen likvidálása az egyes országok előírásai szerint pénzbüntetéssel is járhat. Amennyiben a készüléket véglegesen kiselejtezi, javasoljuk a csatlakozó vezeték elektromos hálózatról történő lekapcsolásakor a csatlakozóvezetékét levágni, ezzel a készülék használhatatlanná válik.

Terjedelmesebb karbantartást vagy olyan karbantartást, ami a készülék belső részét is érinti, csak szakszerviz végezhet! Az utasítások be nem tartása a jótállási kötelezettségek megszűnését vonja maga után!

VI. MŰSZAKI ADATOK

Feszültség (V)	a készülék típusának címkéjén látható
Max. teljesítmény felvétel (W)	a készülék típusának címkéjén látható
Tömeg (kg) kb.	1,6
A készülék érintésvédelmi osztálya	II.
Termék méretei (mm):	215 x 215 x 460
Negatív ionok koncentrációja	3 mil./cm ³
Teljesítményfelvétel kikapcsolt állapotban	< 0.5 W

A technikai specifikációk és modell szerinti esetleges tartozékok változtatásának jogát a gyártó fenntartja!

HOUSEHOLD USE ONLY – Csak háztartásokon belüli használatra. DO NOT IMMERSE IN WATER OR OTHER LIQUIDS – Ne merítse vízbe vagy más folyadékba.



TO AVOID DANGER OF SUFFOCATION, KEEP THIS PLASTIC BAG AWAY FROM BABIES AND CHILDREN. DO NOT USE THIS BAG IN CRIBS, BEDS, CARRIAGES OR PLAYPENS. THIS BAG IS NOT A TOY. Fulladásveszély. Tartsa a PE zacskót gyermekektől elzárt helyen. A zacskó nem játékszer. Ne használja ezt a zacskót

bölcsőkben, kiságyakban, babakocsikban, vagy gyerek járókákban.



FIGYELMEZTETÉS

INSTRUKCJA OBSŁUGI

Szanowni Państwo, dziękujemy za zakup naszego produktu. Przed rozpoczęciem użytkowania, należy uważnie przeczytać wszystkie instrukcje i zachować je na przyszłość. Dotyczy to także gwarancji, dowodu zakupu oraz – jeśli to możliwe – wszystkich części oryginalnego opakowania.

I. OSTRZEŻENIA DOTYCZĄCE BEZPIECZEŃSTWA**Umieszczenie urządzenia**

- Wentylator nie może być stosowany w łazienkach w strefie 0, 1 i 2 (rys. 3)!
- Nie należy umieszczać urządzenia nad gniazdkiem elektrycznym. Ze względów bezpieczeństwa należy zachować minimalną odległość 0,5 m między urządzeniem a przeszkodą ze wszystkich stron (meble, ściany itp.).
- Nie zanurzać urządzenia w wodzie ani w innych płynach (nawet częściowo), nie używać w pobliżu wanien, pryszniców, zlewów, umywalk czy innych zbiorników i naczyń z wodą, w tym basenów. Nie korzystać w pomieszczeniach mokrych i wilgotnych. Jeżeli mimo to urządzenie wpadnie do wody, nie wyciągać go od razu. Najpierw należy odłączyć je od źródła zasilania a dopiero później wyjąć z wody. W takiej sytuacji urządzenie należy dostarczyć do serwisu w celu sprawdzenia sprawności i bezpieczeństwa dalszego użytkowania.
- Nie korzystać z urządzenia w miejscach (takich jak warsztaty, szklarnie, garaże czy inne pomieszczenia gospodarcze) w których znajdują się przedmioty gorące, łatwopalne lub wybuchowe (takie jak popiół, tłące się niedopałki papierosów, benzyna, rozcieńczalniki, rozpuszczalniki i aerozole) lub smary (tłuszcze, oleje etc), chemikalia, środki żrące (na przykład kwasy, rozpuszczalniki, farby). Wessanie łatwopalnych lub wybuchowych gazów może uszkodzić filtr urządzenia a nawet doprowadzić do pożaru, wybuchu lub porażenia elektrycznego. Powietrze jest jonizowane przez mikroskopijne wyładowania elektryczne (zwane wyładowaniami koronowymi), które mogą spowodować zapalenie się łatwopalnych substancji.
- **Urządzenie nie jest przeznaczone do użytku na zewnątrz.**
- Zawsze ustawiać oczyszczacz na płaskiej powierzchni w suchym miejscu.
- Nie używać tkanin ani innych podobnych materiałów (np. zasłon, firanek, obrusów) do przykrywania urządzenia. W przypadku zakrycia wlotów lub wylotów powietrza urządzenie nie może pracować w normalnym trybie, co grozi wystąpieniem pożaru lub innych groźnych wypadków. Nie ustawiać działającego urządzenia na miękkich powierzchniach (takich jak materace w łóżku, sofy, ręczniki, ściereczki kuchenne czy dywany).
- Aby zapewnić niezakłócony przepływ powietrza w pomieszczeniu, nie ustawiać urządzenia w niszach, wąskich przejściach ani za meblami.
- Nie ustawiać urządzenia obok sprzętów zasilanych przez gaz, kominków i źródeł otwartego ognia. Dotyczy to także aktualnie nie rozpalonych kominków. Kurz i popiół mogą przepływać przez oczyszczacz w następstwie czego osiadać w samym urządzeniu oraz w pomieszczeniu. Nie zaleca się używania oczyszczacza w pobliżu zapalonych świec czy lamp parafinowych lub podobnych przedmiotów.
- Umieścić urządzenie w dużej odległości (przynajmniej 1 metra) od komputera, telewizora czy odbiornika radiowego. Pozwoli to uniknąć zakłóceń i zniekształceń w tych urządzeniach.

- Nie umieszczać urządzenia bezpośrednio pod czujnikiem dymu, ponieważ może to obniżyć jego czułość.
- Zawsze chwytaj urządzenie za uchwyt znajdujący się z górnej strony.
- Produkt można używać tylko w pozycji roboczej w miejscach, gdzie nie ma ryzyka przewrócenia się, z dala od łatwopalnych przedmiotów (takich jak **zasłony, firany, drewno, itp.**), źródeł ciepła (np. **kominek, piec, grzejniki, itp.**) i mokrych (np. **zlewy, umywalki itp.**).

Ogólne ostrzeżenia i informacje

- Wskazówki zawarte w instrukcji obsługi należy przekazać innemu użytkownikowi urządzenia.
- Sprawdź, czy dane dotyczące napięcia podane na tabliczce odpowiadają napięciu w sieci elektrycznej. Wtyczkę przewodu zasilania należy podłączyć do prawidłowo uziemionego gniazdka!
- Z urządzenia mogą korzystać dzieci powyżej 8 roku życia, oraz osoby z ograniczonymi zdolnościami fizycznymi lub umysłowymi, a także nieposiadające wiedzy lub doświadczenia w użytkowaniu tego typu urządzeń pod warunkiem, że będą one nadzorowane lub zostaną poinstruowane na temat bezpiecznego korzystania z tego urządzenia oraz zagrożeń wiążących się z jego używaniem. Bawienie się urządzeniem jest zabronione dzieciom. Czyszczenie i konserwacja bez nadzoru dorosłych jest dzieciom zabroniona. Dzieci do lat 8 muszą trzymać się z dala od urządzenia i jego przewodu.
- Przed montażem i demontażem akcesoriów lub części, przed przystąpieniem do konserwacji lub czyszczenia lub po zakończeniu pracy należy wyłączyć urządzenie i odłączyć je od zasilania poprzez wyciągnięcie przewodu zasilającego z gniazdka elektrycznego!
- W celu dodatkowej ochrony w łazience instalować do obwodu zasilania ochraniacz prądowy (RCD) z nominalnym prądem nie przewyższającym **30 mA**. Należy poprosić o radę technika rewizyjnego, ewentualnie elektryka.
- Nigdy nie używaj urządzenia z uszkodzonym kablem lub wtyczką, jeśli nie działa prawidłowo, o ile spadło na ziemię i uszkodziło się lub wpadło do wody. W takich wypadkach urządzenie należy oddać do specjalistycznego serwisu w celu sprawdzenia jego bezpieczeństwa i funkcjonalności.
- Jeżeli kabel zasilający urządzenia jest uszkodzony, musi być wymieniony przez producenta, przez technika serwisowego lub osobę kwalifikowaną, aby nie dopuścić tak do powstania niebezpiecznej sytuacji.
- **UWAGI** – Nie używaj urządzenia wraz z programem, włącznikiem czasowym lub jakąkolwiek inną częścią, która włącza urządzenie automatycznie, ponieważ istnieje niebezpieczeństwo wybuchu pożaru w przypadku zakrycia urządzenia lub jego nieprawidłowego umieszczenia.
- Nigdy nie zanurzać produkt w wodzie ani nie myć jej pod bieżącą wodą.
- Wysokie napięcie we wnętrzu urządzenia może spowodować porażenie elektryczne.

- Produkt przeznaczony jest do stosowania w gospodarstwach domowych i podobnych miejscach (sklepy, biura i podobne miejsca pracy, hotele, motele i inne środowiska mieszkalne, w firmach świadczących usługi noclegowe ze śniadaniem)! Nie jest przeznaczony do użytku komercyjnego!
- Nie pozostawiać urządzenia wystawionego na zmienne warunki atmosferyczne (na przykład deszcz, mróz, bezpośrednie oddziaływanie promieni słonecznych oraz temperatur przekraczających 60 stopni Celsjusza).
- Nie kierować strumienia powietrza przez dłuższy czas w stronę ludzi ani zwierząt. Może to powodować problemy zdrowotne.
- Sprawdzaj prawidłowe umieszczenie filtrów. Bez sprawdzania nie włączać urządzenia.
- Należy pilnować, by do otworów powietrznych pracującego urządzenia nie dostały się palce, inne części ciała, luźne części ubrania czy biżuteria.
- Wszystkie naprawy i prace konserwacyjne – poza regularnym przeglądem i czyszczeniem (lub wymianą) filtrów – mogą być przeprowadzane wyłącznie przez wykwalifikowanych serwisantów. Nieprzestrzeganie tej zasady może prowadzić do utraty gwarancji.
- Po przeniesieniu urządzenia z chłodnego do cieplejszego środowiska, należy pozostawić je bez włączania w celu wyrównania temperaturę (ok. 5 godzin).
- Nie dopuszczać do tego, by do środka urządzenia dostały się ciała obce. Wysokie napięcie wewnątrz może doprowadzić do porażenia elektrycznego. Nie pozwalać dzieciom na dotykanie urządzenia.
- Oczyszczacz powietrza jest urządzeniem elektrycznym. Jeśli jest używany w obecności dzieci, niezbędny jest nadzór odpowiedzialnej osoby dorosłej.
- **Wtyczki nie wkładaj do gniazdka i nie wyjmuj z gniazdka mokrymi rękoma i nie ciągnij za kabel!**
- Nie używaj urządzenia do oczyszczania powietrza, jako zamiennika właściwego wietrzenia, np. jako źródło świeżego powietrza lub jako zamiennik wentylacji (kuchnie, zakurzone środowiska itp.).
- Nie podłączaj urządzenia podczas burzy.
- Nigdy nie używać urządzenia bez prawidłowo włożonego filtra i zabezpieczonej osłony. Nie używać również w przypadku, jeśli są uszkodzone filtr lub jego osłona.
- Aby uniknąć potknięcia, poprowadź kabel z dala od miejsc, gdzie się chodzi.
- Należy używać tylko oryginalnych części zamiennych do tego typu.
- Regularnie należy kontrolować stan kabla zasilającego urządzenia.
- Nigdy nie należy kłaść kabla zasilającego na gorących powierzchniach lub zostawiać zwisającego ze stołu lub blatu. Ciągnięcie za przewód np. przez małe dzieci może doprowadzić do przewrócenia lub spadnięcia urządzenia, a w następstwie do poważnego urazu!
- Nie owijaj kabla przewodowego wokół urządzenia, przedłużysz żywotność przewodu.
- W przypadku użycia przedłużacza należy sprawdzić czy nie jest uszkodzony i czy jest zgodny z aktualnymi normami.
- Nigdy nie używaj urządzenia do innych celów niż te, do których jest przeznaczony oraz w sposób opisany w niniejszej instrukcji. Nigdy nie używaj urządzenia do żadnych innych celów.
- **UWAGA:** Istnieje ryzyko poważnego urazu w przypadku nieprawidłowego użycia urządzenia (niezgodnie z instrukcją).
- Wszystkie teksty w innych językach, a także obrazki na opakowaniu lub produkcie są przetłumaczone i wyjaśnione na końcu instrukcji.
- Producent nie odpowiada za szkody spowodowane niepoprawnym używaniem urządzenia i akcesorii (np. **porażenie prądem elektrycznym, pożar**) i nie udziela świadczeń gwarancyjnych w przypadku niedostosowania się do wyżej wymienionych ostrzeżeń dotyczących bezpieczeństwa.

II. OPIS URZĄDZENIA I AKCESORII (Rys. 1,2)

A – Urządzenie główne

A1 – uchwyt z panelem sterowania

A2 – kolorowe światło

A3 – wylot powietrza

A4 – wlot powietrza

A5 – filtr HEPA 3 w 1

A6 – osłona filtra

B – panel sterowania

B1 – przycisk włączenia/wyłączenia (⏻)

B2 – przycisk prędkości wentylatora (🌀)

B3 – kontrolki świetlne ustawienia prędkości

B4 – przycisk funkcji jonizacji (⚡)

B5 – przycisk funkcji „SLEEP” (🌙)

B6 – kontrolka wymiany filtra

B7 – przycisk kolorowego światła

III. INSTRUKCJE DOTYCZĄCE OBSŁUGI

Przed pierwszym użyciem usunąć z urządzenia i jego akcesoriów wszystkie opakowania i materiały ochronne, w tym folie ochronne.

STEROWANIE

Aby włączyć urządzenie do oczyszczenia powietrza w tryb gotowości, należy podłączyć wtyczkę przewodu zasilającego do gniazdka elektrycznego. Rozlega się sygnał dźwiękowy i wszystkie kontrolki zapalają się na kilka chwil.

Przycisk włączania / wyłączenia **B1** – naciśnij przycisk, aby włączyć urządzenie w trybie filtrowania podstawowego (prędkość 2). Wielokrotne naciśnięcie przycisku powoduje anulowanie ustawionych funkcji i przełączenie urządzenia z powrotem w tryb gotowości.

Przycisk prędkości wentylatora **B2** – naciśnij kilkakrotnie, aby zmienić prędkość wentylatora w następujący sposób: 1 (niska) - 2 (średnia) - 3 (wysoka). Ustawienie danej prędkości jest sygnalizowane odpowiednimi kontrolkami **B3**.

Przycisk funkcji jonizacji **B4** – naciśnij, aby aktywować jonizator, który rozpoczyna jonizację przepływającego powietrza. Aktywną funkcję wskazuje niebieskie zabarwienie przycisku jonizacji. Naciśnij kilkakrotnie, aby wyłączyć funkcję.

Przycisk **SLEEP B5** – naciśnięcie przycisku SLEEP aktywuje cichą pracę odpowiednią do pracy w nocy. Urządzenie do oczyszczania powietrza pracuje z najniższą prędkością i bez sygnalizacji świetlnej. Aby wyłączyć tę funkcję, należy nacisnąć dowolny przycisk.

Przycisk światła **B7** – po włączeniu urządzenia aktywuje się stylowe światło zmieniające kolory. Naciskając ten przycisk, światło zostanie przełączone na tryb stłumionego niebieskiego światła (lampka nocna). Naciśnij ponownie, aby wyłączyć światło. Niebieskie światło można również włączyć, gdy urządzenie jest w trybie gotowości.

Uwaga

Urządzenie ma pamięć, dzięki czemu pamięta ustawienia prędkości i jonizacji, nawet gdy jest przełączone w tryb gotowości.

WYMIANA FILTRA

Aby wymienić filtr HEPA **A5** należy postępować według rys. 2. Zaświecenie kontrolki świetlnej wymiany filtra **B6** sygnalizuje koniec trwałości filtra. Kontrolka **B6** zaświeci się po ok. 4300 godzinach pracy, co odpowiada w przybliżeniu pół roku intensywnego użytkowania przez cały dzień - po tym czasie filtr należy wymienić (jeśli nie był wcześniej wymieniony z powodu zanieczyszczenia i większego zapylenia). Aby zrestartować sygnalizację (po wymianie filtra), naciśnij przycisk **B6** na 3 sekundy. Zrestartuj go w podobny sposób, nawet jeśli zmienisz filtr przed tym, niż sygnalizacja zaświeci się sama - naciśnij **B6** w trybie gotowości przez 3 sekundy, zaświeci się ikona wymiany filtra; naciśnij ponownie ten sam przycisk przez 3 sekundy, aby restartować odliczanie trwałości filtra.

IV. KONSERWACJA

Konserwacja tego urządzenia do czyszczenia powietrza polega na czyszczeniu korpusu jednostki napędowej i wymianie filtra.

Jednostka napędowa

Korpus jednostki napędowej czyść wilgotną szmatką tylko przy użyciu nieagresywnego środka czyszczącego. Nie pozwól, aby woda dostała się do części wewnętrznych! Oczyszczacz powietrza musi wyschnąć prawidłowo przed ponownym użyciem.

Filtr HEPA A6

Filtr HEPA należy wymieniać w regularnych odstępach czasu, aby zagwarantować prawidłowe działanie i jakość oczyszczania powietrza. Aby nie zmniejszać zdolności filtrującej filtra, nigdy go nie należy myć, można go jedynie częściowo wyklepać lub wydmuchać sprężonym powietrzem – ale to nie przywraca w pełni właściwości filtracyjnych filtra. Zalecany okres wymiany to około 6 miesięcy po regularnym użytkowaniu.

Kod zamówienia nowego filtra: ETA256990100

V. EKOLOGIA



Jeżeli rozmiary na to pozwalają, na wszystkich częściach użytych do opakowania, komponentach i akcesoriach są wydrukowane znaki (skrót) materiałów które zostały użyte w produkcji, oraz ich recykklacja. Przedstawione symbole na produkcie lub w dokumentacji przewodniej znaczą, że zastosowane produkty elektryczne lub elektroniczne nie mogą być likwidowane wraz z odpadem komunalnym. W celu odpowiedniej likwidacji należy je oddać na miejsca, które są do tego celu dostosowane i gdzie będą przyjęte nieodpłatnie. Odpowiednia likwidacja tego produktu pomoże zachować cenne źródła naturalne.

W ten sposób prewencyjnie pomagasz chronić środowisko naturalne i ludzkie zdrowie. Więcej szczegółowych informacji znajdziesz w miejscowym urzędzie lub w najbliższym miejscu zbioru odpadów. Zgodnie z przepisami, za nieodpowiednią likwidację tego rodzaju odpadu, może zostać udzielona kara. Jeżeli urządzenie ma być definitywnie wycofane z eksploatacji, zalecamy po odłączeniu przewodu zasilającego od sieci elektrycznej, przewód odciąć, urządzenie będzie nieużyteczne.

Konserwację szerszego charakteru lub naprawę, gdzie zachodzi potrzeba interwencji do wewnętrznych części urządzenia, musi wykonać specjalistyczny serwis! Nie dostosowaniem się do zaleceń producenta zanika prawo na naprawę w ramach gwarancji!

VI. DANE TECHNICZNE

Napięcie (V)	podano na tabliczce znamionowej urządzenia
Moc max. (W)	podano na tabliczce znamionowej urządzenia
Waga (kg) ok.	1,6
Klasa izolacyjna	II.
Wymiary produktu (mm)	215 x 215 x 460
Koncentracja jonów ujemnych	3 mil./cm ³
Pobór mocy gdy sprzęt jest wyłączony wynosi	< 0,5 W

Zmiana specyfikacji technicznych i akcesoriów w zależności od modelu produktu jest zastrzeżona przez producenta.

HOUSEHOLD USE ONLY – Tylko do zastosowania w gospodarstwie domowym.

DO NOT IMMERSE IN WATER OR OTHER LIQUIDS – Nie zanurzać do wody lub innych cieczy.



TO AVOID DANGER OF SUFFOCATION, KEEP THIS PLASTIC BAG AWAY FROM BABIES AND CHILDREN. DO NOT USE THIS BAG IN CRIBS, BEDS, CARRIAGES OR PLAYPENS. THIS BAG IS NOT A TOY. Niebezpieczeństwo uduszenia. Tego worka nie należy używać w kołyskach, łóżeczkach, wózkach lub kojcach dziecięcych.

Torebkę z PE położyć w miejscu będącym poza zasięgiem dzieci. Torebka nie służy do zabawy!



OSTRZEŻENIE

BEDIENUNGSANLEITUNG

Sehr geehrter Kunde, wir danken Ihnen für den Kauf unseres Produktes. Bewahren Sie diese Anleitung gemeinsam mit dem Garantieschein, dem Kassenbeleg und nach Möglichkeit auch mit der Verpackung gut auf.

I. SICHERHEITSHINWEISE UND WARNUNGEN

**Platzierung des Luftreinigers**

- Verwenden Sie das Gerät nicht in Bädern in Zonen 0,1 und 2 (Abb. 3)!
- Platzieren Sie das Gerät nicht direkt unter einer elektrischen Steckdose. Lassen Sie aus Sicherheitsgründen eine Mindestentfernung von 0,5 m zwischen dem Verbraucher und irgendeinem Hindernis von allen Seiten (Möbel, Wände u.ä.).
- Der Luftreiniger darf nicht ins Wasser oder andere Flüssigkeiten getaucht werden und in der Nähe von Wannen, Duschen, Waschbecken oder anderen Behältern, die Wasser enthalten, einschließlich Schwimmbädern, benutzt werden. Falls trotzdem der Luftreiniger ins Wasser gefallen ist, ziehen Sie ihn nicht heraus! Trennen Sie zuerst den Stecker der Anschlussleitung von der elektrischen Steckdose und erst dann nehmen Sie das Gerät heraus. In solchen Fällen bringen Sie das Gerät in eine Fachwerkstatt zur Überprüfung seiner Sicherheit und der richtigen Funktion.
- **Dieses Gerät ist nicht für den Gebrauch im Außenbereich bestimmt**
- Verwenden Sie den Luftreiniger nicht an Orten (z.B. in Werkstätten, Produktionshallen, Garagen oder anderen technischen Räumen), wo heiße, brennbare und explosive Materialien (z.B. Asche, heiße Zigarettenstummel, Benzin, Verdünner, Lösungsmittel und Aerosoldämpfe) gelagert werden, aber auch keine Schmierstoffe (z.B. Fette, Öle), Chemikalien, ätzende Stoffe (z.B. Säuren, Verdünner, Farben). Durch das Ansaugen von brennbaren und explosiven Gasen kann es zu einer Beschädigung der Filter, bzw. des Reinigers kommen oder sie können einen Brand, eine Explosion oder Unfälle durch elektrischen Strom verursachen. Die Luft wird durch einen mikroskopischen elektrischen Funken (eine s.g. Koronaentladung) ionisiert, die brennbare Stoffe entzünden kann.
- Verwenden Sie keine Textilien oder andere Materialien (z.B. Vorhänge, Gardinen, Decken) zum Abdecken dieses Gerätes. Verstopfte Eingangs- und Ausgangsöffnungen werden Folgeschäden am Gerät verursachen und können zu einem Brand oder einem anderen Unfall führen. Legen Sie den eingeschalteten Reiniger ebenso nicht auf weichen Oberflächen ab (z.B. Bett, Handtücher, Wischtücher, Teppich).
- Platzieren Sie das Gerät für die Absicherung einer perfekten Zirkulation des gesamten Luftvolumens im Raum nicht in eventuelle Nischen, schmalen Flure oder hinter Möbeln.
- Platzieren Sie das Gerät nicht in der Nähe von Gasverbrauchern, Kaminen und offenen Flammen. Auch nicht in der Nähe von Kaminen, die Sie gegenwärtig nicht verwenden. Der Staub und der Ruß aus dem Kamin können durch den Reiniger zirkulieren und nachfolgend im Gerät sowie im Raum absetzen. Wir empfehlen, das Gerät nicht in der Nähe von brennenden Kerzen, Petroleumlampen u.ä. zu platzieren.
- Platzieren Sie das Gerät in einer ausreichenden Entfernung (mindestens 1 Meter) von Computern, Fernsehern oder Radios. Sie vermeiden damit eine Störung und Verzerrung beim Betrieb dieser Anlagen.

- Platzieren Sie das Gerät nicht direkt unter einem Rauchmelder, da es zu einer Verringerung von dessen Empfindlichkeit kommen könnte.
- Legen Sie den zusammengebauten Luftreiniger nicht auf einer unebenen Oberfläche ab! Bewegen Sie das Gerät während des Betriebs nicht.
- Tragen Sie den Luftreiniger nur am Handgriff.
- Benutzen Sie den Luftreiniger nur an Orten, die einen sicheren Stand garantieren und einen ausreichenden Abstand von brennbaren Gegenständen (z.B. Gardinen, Vorhängen, Holz usw.), Wärmequellen (z.B. Öfen, Küchenherd, Kochplatten, Grill usw.) und nassen Oberflächen (Spülbecken, Waschbecken usw.) haben.

Allgemeine Warnungen und Informationen

- Betrachten Sie die Bedienungsanleitung als Bestandteil des Gerätes und leiten Sie diese an jeden Benutzer des Gerätes weiter.
- Kontrollieren Sie, ob die Angabe auf dem Typenschild der Spannung in Ihrer Steckdose entspricht. Der Stecker der Anschlussleitung muss in eine ordentlich angeschlossene und geerdete Steckdose nach Europäischer Norm gesteckt werden!
- Dieses Gerät kann von Kindern ab dem Alter von 8 Jahren und von Personen mit verminderten körperlichen, sensorischen oder geistigen Fähigkeiten oder mit Mangel an Erfahrung und Wissen bedient werden, wenn sie beaufsichtigt werden oder auf den sicheren Gebrauch des Gerätes hingewiesen wurden und die damit verbundenen Gefahren kennen. Kinder dürfen nicht mit dem Gerät spielen. Die Reinigung und Wartung des Gerätes darf von unbeaufsichtigten Kindern nicht durchgeführt werden. Kinder unter 8 Jahren müssen von dem Gerät und seiner Anschlussleitung ferngehalten werden.
- Eine beschädigte Anschlussleitung muss durch den Hersteller, von dessen Servicewerkstatt oder von einer ähnlich qualifizierten Person ersetzt werden, um Gefährdungen zu vermeiden.
- Schalten Sie den Luftreiniger immer aus und ziehen Sie den Netzstecker aus der Steckdose, wenn Störungen auftreten, wenn das Zubehör gewechselt werden soll, bei Wartungs- und Pflegearbeiten und nach dem Gebrauch.
- Trennen Sie das Gerät immer vom Stromnetz, wenn Sie es unbeaufsichtigt lassen.
- Installieren Sie zur Absicherung eines ergänzenden Schutzes in die elektrische Verteilleitung des Bads einen Stromschutzschalter (RCD) mit einem Nennschaltstrom, der 30 mA nicht übersteigt. Fragen Sie einen Revisionstechniker, eventuell einen Elektriker.
- Nehmen Sie den Luftreiniger nicht in Betrieb, wenn die Anschlussleitung oder der Netzstecker beschädigt ist, wenn er nicht richtig arbeitet und wenn das Gehäuse sichtbare Beschädigungen aufweist. In solchen Fällen bringen Sie das Gerät in eine autorisierte Servicewerkstatt, um dort seine Sicherheit und die ordnungsgemäße Funktion überprüfen zu lassen.

- Wenn die Anschlussleitung dieses Gerätes beschädigt ist, muss die Zuleitung durch den Hersteller, seinen Servicetechniker oder einer ähnlich qualifizierten Person ersetzt werden, damit so dem Entstehen einer gefährlichen Situation vorgebeugt wird.
- Verhindern Sie Kindern unter 3 Jahren den Zugang zum Gerät, wenn sie nicht ständig unter Aufsicht sind.
- Kinder im Alter von 3 bis 8 Jahren dürfen dieses Gerät nur unter der Voraussetzung einschalten/ausschalten, dass er in seiner für ihn vorgesehenen Betriebsposition platziert oder installiert wurde, und wenn sie unter Aufsicht sind oder über die Verwendung des Gerätes in sicherer Weise belehrt wurden und sich eventueller Gefahren bewusst sind. Kinder im Alter von 3 bis 8 Jahren dürfen nicht den Stecker in die Steckdose stecken, das Gerät regeln und reinigen oder eine durch den Anwender durchgeführte Wartung ausüben.
- Verwenden Sie das Gerät nicht mit einem Programm, einer Zeitschaltuhr oder irgendeinem anderen Bauteil, welches das Gerät automatisch einschaltet, da die Gefahr einer Brandentstehung existiert, wenn das Gerät verdeckt oder falsch aufgestellt ist.
- Der Gerätes ist für die Verwendung im Haushalt oder für ähnliche Bedingungen bestimmt. Eine gewerbliche Nutzung ist nicht vorgesehen!
- Das Gerät darf nicht mit nassen Händen oder Füßen benutzt werden.
- **Kontrollieren Sie, ob die Angaben auf dem Typenschild der Spannung in Ihrer Steckdose entsprechen.**
- Sprühen Sie auf das Gerät keine Mittel gegen Insekten und andere brennbare Aerosoldämpfe.
- Lassen Sie den Luftreiniger bei Übergang von kalter Umgebung vor dem Start ausreichend bei Zimmertemperatur (ca. 5 Stunden) akklimatisieren.
- Verhindern Sie, dass in das Gerät Fremdkörper gelangen. Die hohe Spannung im Inneren kann Unfälle durch elektrischen Strom verursachen. Erlauben Sie Kindern nicht, den Reiniger zu berühren.
- Der Luftreiniger ist ein elektrisches Gerät. Wenn es in Anwesenheit von Kindern verwendet wird, ist die Aufsicht einer verantwortlichen erwachsenen Person notwendig.
- Verwenden Sie den Reiniger nicht als Ersatz für eine ordentliche Lüftung, z.B. als Frischluftquelle, und auch nicht als Ersatz für eine Absaugung (Küche, übermäßig staubige Umgebung u.ä.).
- Verwenden Sie das Gerät nicht ohne eingesetzte Filter, ohne UV-Lampe oder ohne ordentlich befestigte Abdeckung der UV-Lampe. Verwenden Sie es auch nicht in dem Fall, wenn die Filter, die UV-Lampe sowie andere Bauteile, welche die UV-Lampe befestigen/ schützen, beschädigt sind.
- Setzen Sie das Gerät nicht folgenden Witterungseinflüssen aus (z.B. Regen, Frost, direkte Sonneneinstrahlung und Temperaturen, die 60 °C übersteigen).
- Lassen Sie niemals auf Personen (oder auf Tiere) den Luftstrom eine längere Zeit einwirken. Dies kann gesundheitliche Probleme verursachen.

- Geben Sie bei der Bedienung des Luftreinigers acht, dass Sie keine Finger, Körperteile, lose Kleidung, Schmuck und andere Gegenstände in Öffnungen gelangen.
- Kontrollieren Sie das richtige Einsetzen des Filters **A6**. Im umgekehrten Fall lässt sich das Gerät nicht in Betrieb nehmen.
- Verwenden Sie nur für diesen Typ bestimmtes originales Zubehör.
- Überprüfen Sie regelmäßig die Anschlussleitung des Gerätes.
- Die Anschlussleitung des Gerätes darf nicht durch scharfe oder heiße Gegenstände, offenes Feuer beschädigt sein, sie darf nicht in Wasser getaucht und auch nicht über scharfe Kanten gebogen werden. Legen Sie sie nicht auf heißen Flächen ab, lassen Sie sie nicht über den Rand eines Tisches oder einer Arbeitsplatte hängen. Durch Hängenbleiben, Stolpern oder Ziehen an der Anschlussleitung z.B. durch Kinder kann es zum Umkippen bzw. Herabziehen des Geräts und nachfolgend zu einer ernsthaften Verletzung kommen!
- Damit Sie ein Stolpern vermeiden, führen Sie das Kabel außerhalb von Gehbereichen.
- Wickeln Sie das Stromkabel nicht um das Gerät, es verringert sich so dessen Lebensdauer.
- Tauchen Sie die Anschlussleitung nicht ins Wasser und ziehen Sie sie nicht über scharfe Kanten.
- Nutzen Sie das Gerät niemals für einen anderen Zweck, für den es bestimmt und in dieser Anleitung beschrieben ist!
- Außer einer regelmäßigen grundlegenden Wartung und Reinigung (eventuell Ersatz der UV-Lampe) des Filters sollte jegliche weitere Wartung und vor allem Reparatur durch einen Mitarbeiter eines berechtigten Fachservice durchgeführt werden. Die Nichteinhaltung der aufgeführten Anforderung könnte zu einem Verlust der Garantie führen
- Der Hersteller haftet nicht für durch eine falsche Nutzung verursachte Schäden (Stromschlag, Feuer), (z.B. Unfälle mit elektr. Strom, Feuer) und ist nicht a für das Gerät im Fall der Nichteinhaltung der oben aufgeführten Sicherheitshinweise verantwortlich.

II. BESCHREIBUNG DES GERÄTES UND ZUBEHÖRS (Abb. 1, 2)

A – Hauptinheit:

A1 – Griff mit Bedienpaneel

A2 – Farblight

A3 – Luftaustritt

A4 – Lufteintritt

A5 – HEPA-Filter 3 in 1

A6 – Abdeckung Filter

B – Bedienfeld

B1 – Stromschalter (ON / OFF) 

B2 – Taste Ventilatorgeschwindigkeit 

B3 – Kontrollleuchte Geschwindigkeitsstufe

B4 – Taste Funktion Ionisierung 

B5 – Taste Funktion „SLEEP“ 

B6 – Kontrollleuchte Filterwechsel

B7 – Taste Farblight

III. BENUTZUNG DES LUFTREINIGERS

REINIGUNG DER LUFT

Die Erhöhung der Luftqualität in Ihrem Haushalt sichert der Reiniger in mehrerer Weise ab:

1) HEPA-Filter 3 in 1

Die wichtigsten Filtereigenschaften sichert der multifunktionale HEPA-Filter 3 in 1 ab, dessen Bestandteil neben der eigentlichen HEPA-Schicht auch eine Schicht aus Glasfasern, einem Nylongitter und Kohlenstoff ist. Diese Kombination erfasst zuverlässig sowohl sehr kleine, als auch größere Partikel, Tierhaare, aber auch verschiedene Gerüche.

2) Ionisierung

Der Luftreiniger ETA VENTUM beinhaltet einen wählbaren Ionisator, der in die benachbarte Luft negative Ionen freisetzt. Dieser Prozess hilft die Luft besser zu reinigen, da diese negativen Ionen aus der Luft sehr kleine Partikel binden (positiv geladene Partikel wie z.B. Pollen, Staub, Rauch, Fell u.ä.). Dadurch werden größere Partikel gebildet, welche der Reiniger leichter erfasst, eventuell setzen sie sich an einer positiv geladenen Oberfläche im Raum ab (Fußboden, Wände).

Die Ionen sind unsichtbare Partikel, die eine positive oder negative Ladung haben und natürlich in der Luft, im Wasser oder Boden um uns herum vorkommen. In der Natur ist eine Ionisierungsenergiequelle vor allem elektromagnetische Strahlung aus dem Kosmos und radioaktive Strahlung aus dem Inneren der Erde, aber auch z.B. Blitze in Gewittern. Die höchste Konzentration an negativen Ionen können wir bei einem Gewitter beobachten, an Wasserfällen, in Höhlen oder auf den Bergen. Umgekehrt lassen sich die geringsten Konzentrationen in Räumen beobachten, in denen wir uns einen großen Teil unseres Lebens aufhalten (Räume von Stadtwohnungen, auf Straßen, oder in klimatisierten Räumen). Der Mensch beeinflusst also durch seine Eingriffe und die verwendeten Baumaterialien, negativ den natürlichen Ionisierungsprozess.

Weil die negativen Ionen eine bedeutende Energiequelle des menschlichen Körpers sind und sie einen positiven Einfluss auf unser Immunsystem haben, ist es von Vorteil eine größere Menge von ihnen zu binden (vor allem in den Räumen, wo ein ausgewogenes Verhältnis der Ionen gestört ist).

BEDIENUNG

Schließen Sie zum Einschalten des Reinigers in den Bereitschaftsmodus den Stecker des Versorgungskabels an die elektrische Steckdose an. Es ertönt ein Tonsignal und nach ein paar Sekunden beginnen alle Kontrollleuchten zu leuchten.

Ein-/Aus-Taste B1

Durch Drücken der Taste schalten Sie den Reiniger in den Modus der Basisfiltrierung (Geschwindigkeit 2). Durch das wiederholte Drücken der Taste heben Sie die eingestellte Funktion auf und schalten den Reiniger zurück in den Bereitschaftsmodus.

Taste der Ventilatorgeschwindigkeit B2

Durch wiederholtes Drücken schalten Sie die Geschwindigkeit des Ventilators wie folgt um: 1 (*niedrig*) - 2 (*mittel*) - 3 (*hoch*). Die Einstellung der entsprechenden Geschwindigkeit signalisiert das Leuchten der entsprechenden Kontrollleuchte **B3**.

Taste der Funktion Ionisierung B4

Durch das Drücken aktivieren Sie den Ionisator, der die durchlaufende Luft zu ionisieren beginnt. Eine aktive Funktion signalisiert eine blaue Färbung der Taste der Ionisierung. Durch das wiederholte Drücken schalten Sie die Funktion aus.

Taste der SLEEP B5 – durch Drücken der Taste SLEEP aktivieren Sie den stillen für Nachbetrieb geeigneten Gang. Der Reiniger arbeitet auf der niedrigsten Geschwindigkeitsstufe und ohne Lichtsignal. Die Funktion wird durch Drücken einer beliebigen Taste ausgeschaltet.

Taste der Lichtes B7 – nach der Geräteeinschaltung wird das stilvolle Licht aktiviert, das die Farben ändert. Durch Drücken dieser Taste wird das Licht auf gedämpfte blaue Farbe umgeschaltet (Nachtlampe). Durch weiteres Drücken schalten Sie das Licht aus. Das blaue Licht können Sie auch im Standby-Modus des Reinigers einschalten.

Bemerkung

Das Gerät verfügt über einen Speicher, mit dessen Hilfe es sich Ihre Einstellungen von Geschwindigkeit und Ionisierung auch nach dem Ausschalten in den Standby-Modus merkt.

WECHSEL DES FILTERS

Gehen Sie für einen Wechsel des HEPA-Filters **A5** nach der Abb. 2 vor. Das Aufleuchten der Kontrollleuchte für Filteraustausch **B6** signalisiert den Zeitablauf der Filterlebensdauer. Die Kontrollleuchte **B6** leuchtet nach ca. 4300 Betriebsstunden auf, was ungefähr einem halben Jahr intensiver Nutzung entspricht - nach dem Ablauf dieser Frist ist der Filter auszutauschen (falls dieser aufgrund der Verschmutzung und eines höheren Maßes der Staubbildung nicht früher ausgetauscht wurde). Zum Neustart der Signalisierung (nach dem Filteraustausch) drücken Sie für 3 Sekunden die Taste **B6**. Führen Sie einen Neustart in ähnlicher Weise auch dann durch, wenn Sie den Filter austauschen, bevor die Kontrollleuchte zu leuchten beginnt – im Standby-Modus drücken Sie für 3 Sekunden die Taste **B6**, es leuchtet die Schaltfläche für Filteraustausch auf; drücken Sie für 3 Sekunden wieder dieselbe Taste, wodurch Sie die Abrechnung der Filterlebensdauer zurücksetzen.

IV. WARTUNG

Vor der ersten Inbetriebnahme entfernen Sie sämtliches Verpackungs- und Schutzmaterial, einschließlich Schutzfolien, vom Gerät und seinen Zubehör.

Die Wartung dieses Reinigers besteht aus der Reinigung des Körpers der Antriebseinheit und dem Filterwechsel.

Antriebseinheit

Behandeln Sie die Oberfläche des Luftreiniger mit einem weichen, feuchten Tuch. Scheuerpulver und aggressive Reinigungsmittel nicht verwenden. Für die Reinigung des vorderen Teils mit den Ausgangsöffnungen können Sie auch einen Staubsauger verwenden. Achten Sie darauf, dass in die inneren Teile kein Wasser kommt! Lassen Sie den Reiniger vor der weiteren Verwendung ordentlich trocknen. Das gereinigte Gerät an einem trockenen und sauberen Ort außerhalb der Reichweite von unbefugten Personen aufbewahren.

HEPA filtr A5

Damit die richtige Funktion und Qualität der Luftreinigung gewährleistet wird, muss in regelmäßigen Intervallen der HEPA-Filter gewechselt werden. Um die Filtrierungsfähigkeit des Filters nicht zu verringern, waschen Sie ihn nicht aus. Er kann nur teilweise ausgeklopft, ausgesaugt sowie mit Druckluft ausgeblasen werden, was jedoch nicht vollständig die Filtrierungsfähigkeiten des Filters erneuert.

Das empfohlene Wechselintervall beträgt ca. 6 Monate bei einer regelmäßigen Verwendung. Das hängt von der durchschnittlichen Zeit der Verwendung und dem Zustand der Verschmutzung der Luft ab. Wenn der Reiniger nur manchmal verwendet wird, wird die Lebensdauer des Filters höher sein. Wenn er häufiger verwendet wird (z.B. intensiv jeden Tag), muss mit einer schnelleren Zusetzung des Filters gerechnet werden. Genau so, wenn der Reiniger in einer stark verschmutzten Umgebung verwendet wird, wird seine Lebensdauer geringer sein. Passen Sie also den Wechsel des HEPA-Filters den individuellen Bedingungen und dessen aktuellem Zustand an, spätestens jedoch nach dem Aufleuchten der Kontrollleuchte für den Filterwechsel **B6**.

Bestellcode eines neuen Filters: ETA256900030

V. UMWELTSCHUTZ



Wenn das Gerät außer Betrieb gesetzt werden soll, wird empfohlen, die Anschlussleitung vom Stromnetz zu trennen und abzuschneiden. Das Gerät wird dadurch unbrauchbar gemacht. Um das Gerät ordnungsgemäß zu entsorgen, bringen Sie es in eine der entsprechenden Sammelstellen. Die korrekte Entsorgung dieses Gerätes wird dazu beitragen, wertvolle Naturressourcen zu sparen und mögliche negative Auswirkungen auf die Umwelt und die menschliche Gesundheit zu vermeiden, die sonst durch unsachgemäße Entsorgung verursacht werden könnten. Für weitere Informationen wenden Sie sich bitte an Ihre örtlichen Behörden oder an die nächste Sammelstelle.

Umfangreiche Wartungsarbeiten, die einen Eingriff in das Geräteinnere erfordern, muss eine Fachwerkstatt ausführen! Bei Nichteinhaltung der Anweisungen des Herstellers erlischt der Garantienanspruch!

VI. TECHNISCHE DATEN

Spannung (V)	angegeben auf dem Typenschild des Gerätes
Leistungsaufnahme (W)	angegeben auf dem Typenschild des Gerätes
Gewicht (kg)	1,6
Gerät der Schutzklasse	II.
Abmessungen (ca. LängexTiefexHöhe) (mm)	215 x 215 x 460
Leistungsaufnahme wenn ausgeschaltet	< 0,5 W
Konzentration negativer Ionen	3 mil./cm ³

Jeder Austausch von Teilen, der Eingriffe in die Elektroteile des Gerätes mit sich bringt, muss von einer Fachwerkstatt durchgeführt werden! Ein Verstoß gegen diese Anweisungen des Herstellers zieht den Verlust der Garantie nach sich! Änderungen im Sinne des technischen Fortschrittes behalten wir uns vor.

WARNSCHILDER UND SYMBOLE, DIE AUF GERÄT, VERPACKUNGEN ODER IN DER BEDIENUNGSANLEITUNG VERWENDET WERDEN:



DO NOT COVER - Nicht abdecken, HOUSEHOLD USE ONLY – Nur für den Hausgebrauch bestimmt, DO NOT IMMERSE IN WATER OR OTHER LIQUIDS – Nicht ins Wasser oder andere Flüssigkeiten tauchen.



TO AVOID DANGER OF SUFFOCATION, KEEP THIS PLASTIC BAG AWAY FROM BABIES AND CHILDREN. DO NOT USE THIS BAG IN CRIBS, BEDS, CARRIAGES OR PLAYPENS. THIS BAG IS NOT A TOY.

Erstickungsgefahr. Verwenden Sie diesen Beutel nicht in Wiegen, Kinderwagen, oder Laufgittern. Legen Sie den PE-Beutel außerhalb der Reichweite von Kindern ab. Der Beutel ist kein Spielzeug.

 **VORSICHT**

 →  in dieser Richtung ist die Abdeckung zu lösen

Hersteller/ Inverkehrbringer: ETA a.s., Křižíkova 148/34, Karlín, 18600 Praha 8 CZECH REPUBLIK

Service: Omega electric GmbH, Servicezentrale, Industriering 2, D- 04626 Schmölln.

Bei Fragen zu Reparaturen und Bestellung von Ersatzteilen und wenden Sie sich bitte ebenfalls an unsere deutsche Servicezentrale:

Tel.: 034491/58860, Fax: 034491/5886189, Email: info@omega-hausgeraete.de

ZÁRUČNÍ LIST**ZÁRUČNÍ PODMÍNKY**

Na výrobek uvedený v tomto záručním listu je poskytována záruka po dobu dvacet čtyři měsíců od data prodeje spotřebiteli.

Záruka se vztahuje na poruchy a závady, které v průběhu záruční doby vznikly chybou výroby nebo vadou použitých materiálů.

Výrobek je možno reklamovat u prodejce, který výrobek prodal spotřebiteli nebo v autorizovaném servisu.

Při reklamaci je nutné předložit: reklamovaný výrobek, originální nákupní doklad, ve kterém je zřetelně uveden typ výrobku a jeho datum prodeje spotřebiteli, případně tento řádně vyplněný záruční list. Záruka platí pouze tehdy, je-li výrobek používán podle návodu k obsluze a připojen na správné síťové napětí.

Spotřebitel ztrácí nárok na záruční opravu nebo bezplatný servis v případě:

- zásahu do přístroje neoprávněnou osobou.
- nesprávné nebo neodborné montáže výrobku.
- poškození přístroje vlivem živelné pohromy.
- používání výrobku pro jiné účely, než je obvyklé.
- používání výrobku k profesionální či jiné výdělečné činnosti.
- používání výrobku s jiným než doporučeným příslušenstvím.
- nesprávné údržby výrobku.
- nepravdivého čištění výrobků zejména v případě, kdy je závada způsobena zbytky potravin, vlasů, domovního prachu nebo jiných nečistot.
- vystavení výrobku nepříznivému vnějšímu vlivu, zejména vniknutím cizích předmětů nebo tekutin (včetně elektrolytu z baterií) dovnitř.
- mechanického poškození výrobku způsobeného nesprávným používáním výrobku nebo jeho pádem.

Pokud zboží při uplatňování vady ze strany spotřebitele bude zasíláno poštou nebo přepravní službou, musí být zabaleno v obalu vhodném pro přepravu tak, aby se zabránilo poškození výrobku přepravou.

Aktuální seznam servisních středisek naleznete na: **www.eta.cz**

Případně další dotazy zasílejte na **info@eta.cz**, nebo volejte +420 545 120 545.

Veškeré náležitosti uvedené v tomto záručním listu platí pouze pro výrobky nakoupené a reklamované na území České Republiky.

Typ výrobku:

Datum prodeje:

Výrobní číslo:

Razítko a podpis prodávajícího:

ZÁRUČNÝ LIST**ZÁRUČNÉ PODMIENKY**

Na výrobok uvedený v tomto záručnom liste je poskytovaná záruka na dobu dvadsaťštyri mesiacov od dátumu prevzatia tovaru spotrebiteľom. Ak má výrobok uviesť do prevádzky iný podnikateľ než predávajúci, začne záručná doba plynúť až odo dňa uvedenia výrobku do prevádzky, pokiaľ kupujúci objednal uvedenie do prevádzky najneskôr do troch týždňov od prevzatia veci a riadne a včas poskytol na vykonanie služby potrebnú súčinnosť. Záruka sa vzťahuje na vady, ktoré v priebehu záručnej doby vznikli chybou výroby alebo chybou použitých materiálov.

Výrobok je možné reklamovať v ktorejkoľvek prevádzkarni predávajúceho ktorý výrobok predal spotrebiteľovi, v ktorej je prijatie reklamácie v zmysle zákona možné, alebo osoby oprávnenej výrobcom výrobku na vykonávanie záručných opráv.

Pri reklamácií je nutné predložiť: reklamovaný výrobok, originál nákupného dokladu, v ktorom je zreteľne uvedený typ výrobku a jeho dátum predaja spotrebiteľovi prípadne tento riadne vyplnený záručný list.

Výrobok je treba používať podľa návodu na obsluhu a musí byť pripojený na správne sieťové napätie.

Pokiaľ výrobok pri uplatňovaní poruchy zo strany spotrebiteľa bude zasielaný poštou alebo prepravnou službou, musí byť zabalený v obale vhodnom pre prepravu tak, aby sa zabránilo poškodeniu výrobku prepravou.

Aktuálny zoznam servisných stredísk nájdete na: **www.eta.sk**

Prípadné ďalšie dotazy zasielajte na **info@eta.cz** alebo volajte +420 545 120 545.

Všetky náležitosti uvedené v tomto záručnom liste platia len pre výrobky nakúpené a reklamované na území Slovenskej Republiky.

Typ prístroja:

Dátum predaja:

Výrobné číslo:

Pečiatka a podpis predajca:

KARTA GWARANCYJNA**WARUNKI GWARANCJI**

- 1) Niniejsza gwarancja dotyczy produktów produkowanych pod marką **ETA**, zakupionych w sklepach na terytorium Rzeczypospolitej Polskiej.
- 2) Okres gwarancji wynosi 24 miesiące od daty zakupu produktu.
- 3) Naprawy gwarancyjne odbywają się na koszt Gwaranta we wskazanym przez Gwaranta Autoryzowanym Zakładzie Serwisowym.
- 4) Gwarancją objęte są wady produktu spowodowane wadliwymi częściami i/lub defektami produkcyjnymi.
- 5) Gwarancja obowiązuje pod warunkiem dostarczenia do Autoryzowanego Zakładu Serwisowego urządzenia w kompletnym opakowaniu albo w opakowaniu gwarantującym bezpieczny transport wraz z kompletem akcesoriów oraz z poprawnie i czytelnie wypełnioną kartą gwarancyjną i dowodem zakupu (paragon, faktura VAT, etc.).
- 6) Autoryzowany Zakład Serwisowy może odmówić naprawy gwarancyjnej jeśli Karta Gwarancyjna nosić będzie widoczne ślady przeróbek, jeżeli numery produktów okażą się inne niż wpisane w karcie gwarancyjnej a także jeśli numer dokumentu zakupu oraz data zakupu na dokumencie różnią się z danymi na Karcie Gwarancyjnej.
- 7) Usterki ujawnione w okresie gwarancji będą usunięte przez Autoryzowany Zakład Serwisowy w terminie 14 dni roboczych od daty przyjęcia produktu do naprawy przez zakład serwisowy, termin ten może być przedłużony do 21 dni roboczych w przypadku konieczności sprowadzenia części zamiennych z zagranicy.
- 8) Gwarancją nie są objęte:
 - wadliwe działanie lub uszkodzenie spowodowane niewłaściwym użytkowaniem (np. znaczące zabrudzenie urządzenia, zarówno wewnątrz jak i na zewnątrz, zalanie płynami itp.) lub użytkowanie niezgodne z instrukcją obsługi i przepisami bezpieczeństwa
 - zużycie towaru przekraczające zakres zwykłego używania przez indywidualnego odbiorcę końcowego (zwłaszcza jeżeli był wykorzystywany do profesjonalnej lub innej czynności zarobkowej)
 - uszkodzenia spowodowane czynnikami zewnętrznymi (w tym: wylądowaniami atmosferycznymi, przepięciami sieci elektrycznej, środkami chemicznymi, czynnikami termicznymi) i działaniem osób trzecich
 - uszkodzenia powstałe w wyniku podłączenia urządzenia do niewłaściwej instalacji współpracującej z produktem
 - uszkodzenia powstałe w wyniku zalania wodą, użycia nieodpowiednich baterii (np. ładowanych powtórnie baterii nie będących akumulatorami)
 - produkty nie posiadające wypełnionej przez Sprzedawcę Karty Gwarancyjnej
 - produkty z naruszoną plombą gwarancyjną lub wyraźnymi oznakami ingerencji przez osoby trzecie (nie będące Autoryzowanym Zakładem Serwisowym lub nie działające w jego imieniu i nie będące przez niego upoważnionymi)
 - kable przyłączeniowe, piloty zdalnego sterowania, słuchawki, baterie
 - uszkodzenia powstałe wskutek niewłaściwej konserwacji urządzenia
 - uszkodzenia powstałe w wyniku zdarzeń losowych (np. powódź, pożar, klęski żywiołowe, wojna, zamieszki, inne nieprzewidziane okoliczności)
 - czynności związane ze zwykłą eksploatacją urządzenia (np. wymiana baterii)
 - zapisane na urządzeniu dane w formie elektronicznej (w szczególności Gwarant zastrzega sobie prawo do sformatowania nośników danych zawartych w urządzeniu, co może skutkować utratą danych na nich zapisanych)
 - **uszkodzenia (powodujące np. brak odpowiedzi urządzenia lub jego nie włączanie się) powstałe wskutek wgrania nieautoryzowanego oprogramowania.**
- 9) Jeżeli Autoryzowany Zakład Serwisowy stwierdzi, iż przyczyną awarii urządzenia są przypadki wymienione w pkt. 8 lub nie stwierdzi żadnego uszkodzenia, koszty serwisu oraz całkowite koszty transportu urządzenia pokrywa nabywca.

- 10) W wypadku wystąpienia wypadków wymienionych w pkt. 8 Autoryzowany Zakład Serwisowy wyceni naprawę urządzenia i na życzenie klienta może dokonać naprawy odpłatnej. Uszkodzenia urządzenia powstałe w wyniku wypadków opisanych w pkt. 8 powodują utratę gwarancji.
- 11) Wszelkie wadliwe produkty lub ich części, które zostały w ramach naprawy gwarancyjnej wymienione na nowe, stają się własnością Gwaranta.
- 12) W wypadku gdy naprawa urządzenia jest niemożliwa lub spowodowałaby przekroczenie terminów określonych w pkt. 7 a także kiedy naprawa wiązałaby się z poniesieniem przez Gwaranta kosztów niewspółmiernych do wartości urządzenia Gwarant może wymienić Klientowi urządzenie na nowe o takich samych lub wyższych parametrach. W razie niedostarczenia urządzenia w komplecie Gwarant może wymienić jedynie zwrócone części urządzenia lub dokonać zwrotu zapłaconej ceny jednak wówczas jest upoważniony do odjęcia kosztu części zużytych lub nie dostarczonych przez użytkownika (np. baterii, słuchawek, zasilacza) wraz z reklamowanym urządzeniem.
- 13) Okres gwarancji przedłuża się o czas przebywania urządzenia w Autoryzowanym Zakładzie Serwisowym.
- 14) W wypadku utraty karty gwarancyjnej nie wydaje się jej duplikatu.
- 15) Producent może uchylić się od dotrzymania terminowości usługi gwarancyjnej gdy zaistnieją zakłócenia w działalności firmy spowodowane nieprzewidywalnymi okolicznościami (tj. niepokoje społeczne, klęski żywiołowe, ograniczenia importowe itp).
- 16) Gwarancja nie wyklucza, nie ogranicza ani nie zawiesza praw konsumenta wynikających z niezgodności towaru z umową sprzedaży.
- 17) W sprawach nieuregulowanych niniejszymi warunkami mają zastosowanie przepisy Kodeksu Cywilnego.

Uszkodzenie wyposażenia nie jest automatycznie powodem dla bezpłatnej wymiany kompletnego urządzenia. Jeżeli reklamujesz słuchawki, pilota, kable przyłączeniowe lub inne akcesoria NIE PRZYSYLAJ całego urządzenia. Skontaktuj się ze sprzedawcą lub producentem w celu uzgodnienia sposobu przeprowadzenia procedury reklamacyjnej bez konieczności przesyłania całego kompletu do serwisu.

Kontakt w sprawach serwisowych: Digison Polska Sp. z o.o., Tel. (071) 3577027, Fax. (071) 7234552, internet: <http://www.digison.pl/sonline/>, e-mail: serwis@digison.pl

Nazwa:	Pieczęć i podpis sprzedawcy:
Data sprzedaży:	
Numer serii:	
1. Data Przyjęcia/Nr Naprawy/ Pieczęć i Podpis Serwisanta:	2. Data Przyjęcia/Nr Naprawy/ Pieczęć i Podpis Serwisanta:
3. Data Przyjęcia/Nr Naprawy/ Pieczęć i Podpis Serwisanta:	4. Data Przyjęcia/Nr Naprawy/ Pieczęć i Podpis Serwisanta:

eta

© DATE 11/1/2019

e.č.68/2018