

Vacuum Cleaner

USER MANUAL

P8 Plus
MP08EUGY-DS

Warning notices: Before using this product, please read this manual carefully and keep it for future reference. The design and specifications are subject to change without prior notice for product improvement. Consult with your dealer or manufacturer for details. The diagram above is just for reference. Please take the appearance of the actual product as the standard.

THANK YOU LETTER

Thank you for choosing Midea! Before using your new Midea product, please read this manual thoroughly to ensure that you know how to operate the features and functions that your new appliance offers in a safe way.

CONTENTS







SAFETY INSTRUCTIONS	02
MACHINE COMPONENTS	06
INTRODUCTION TO THE PRODUCT	07
LITHIUM BATTERY	10
GEAR INDICATOR LIGHT	11
USE OF VACUUM CLEANER	13
CLEANING AND MAINTENANCE	21
TROUBLESHOOTING	26
TRADEMARKS, COPYRIGHTS AND LEGAL STATEMENT	29
DISPOSAL AND RECYCLING	29
DATA PROTECTION NOTICE	30

SAFETY INSTRUCTIONS

Intended Use

The following safety guidelines are intended to prevent unforeseen risks or damage from unsafe or incorrect operation of the appliance. Please check the packaging and appliance on arrival to make sure everything is intact to ensure safe operation. If you find any damage, please contact the retailer or dealer. Please note modifications or alterations to the appliance are not allowed for your safety concern. Unintended use may cause hazards and loss of warranty claims.

Explanation of symbols

	Danger This symbol indicates that there are dangers to the life and health of persons due to extremely flammable gas.
	Warning of electrical voltage This symbol indicates that there is a danger to life and health of persons due to voltage.
	Warning The signal word indicates a hazard with a medium level of risk which, if not avoided, may result in death or serious injury.
	Caution The signal word indicates a hazard with a low degree of risk which, if not avoided, may result in minor or moderate injury.
	Attention The signal word indicates important information (e.g. damage to property), but not danger.
	Observe instructions This symbol indicates that a service technician should only operate and maintain this appliance in accordance with the operating instructions.

Read these operating instructions carefully and attentively before using/commissioning the unit and keep them in the immediate vicinity of the installation site or unit for later use!

Important Safety Instructions

Do not place the vacuum cleaner close to heat sources, radiation sources or burning cigarette butts. Sucking in the following objects is strictly forbidden:

1. All liquids such as water and solvent;
2. Construction dust and trash such as lime and cement dust.
3. Heat sources, such as carbon butts and cigarette butts that have not been put out.
4. Sharp fragments, such as glass.
5. Flammable and explosive articles, such as gasoline and alcohol products.

- This product can only be disassembled by authorized technical personnel. Disassembling without guidance is strictly forbidden.
- This appliance can be used by children aged from 8 years and above and persons with reduced physical, sensory or mental capabilities or lack of experience and knowledge if they have been given supervision or instruction concerning use of the appliance in a safe way and understand the hazards involved.
- Children shall not play with the appliance.
- Cleaning and user maintenance shall not be made by children without supervision.
- This product is an indoor household product, please do not use it outdoors.
- The vacuum cleaner is an electric appliance that must be used under normal use conditions. Do not leave it unattended while running.
- Do not touch the power cord, socket or power adapter with wet hands or operate without shoes.
- Clean the dust cup when it is full before using this product.
- Turn off the power when cleaning, repairing or not using the vacuum cleaner. - Do not immerse the vacuum cleaner in water or place it near heat sources or in the sun, so as to avoid fire.
- Power cut-off: Do not pull the power cord, hold the plastic part of the plug with your hand and unplug the plug.
- Turn off the power when taking out the battery. Do not disassemble the battery by yourself. If you need Please contact the after-sales maintenance personnel for replacement if needed. Please properly dispose of the battery when discarding the product.

Important Safety Instructions

- Do not touch the pole piece or jack with conductors to avoid short circuit.
Power cut-off: Do not pull the power cord, hold the plastic part of the plug with your hand and unplug the plug.
- Do not pass the power cord of the vacuum cleaner through sharp objects, so as not to damage the power cord.
- Do not drag the power cord to move the charging base.
- Check the power supply voltage to ensure the same voltage as the charging voltage of the vacuum cleaner.
- Avoid running for a long time when the suction inlet is blocked, so as to avoid motor damage and heating deformation of the vacuum cleaner.
- This vacuum cleaner creates suction. Keep hair, loose clothing, fingers, and all part of body away from openings and moving parts.
- Do not use without dust bag or filter(s) in place.
- Store you cleaner indoors in a cool, dry area.
- Do not place a container of water on an electrified product, as water entering the interior of the product can weaken the electrical insulation and lead to electric shock, fire, etc.
- Please entrust professional pers onnel (authorized service centers) for installation and maintenance.
- Keep your work area well lit - Unplug electrical appliances before vacuuming them.
- Do not use the vacuum cleaner and send it to the maintenance department designated by Midea for maintenance in time under the following circumstances:
 - 1.The vacuum cleaner has obvious damage or abnormal operation condition after falling to the floor.
 - 2.The power cord is damaged.

Warning

- For the purposes of recharging the battery, only use Base Station DS001 provided with this appliance.
- The DS001 can provide charging for the batteries with model BP25920A, and the rated capacity of the BP25920A is 2000mAh.
- Please do not recharging non-rechargeable batteries.

Tips

1. Longer charging time may be needed in the following circumstances.
 - a. When charging in a place where the indoor temperature exceeds 30°C;
 - b. When charging immediately after stopping running.
2. Please charge the vacuum cleaner after using no matter how long it is used.
3. When not charging, it is recommended to unplug the power plug in time.
4. If the vacuum cleaner is not in use for a long time (more than 2 months), please unplug the power plug, but in order to ensure the battery life, please fully charge it every 2 months.
5. During charging, the machine may heat up, which is a normal phenomenon. Please rest assured to use it.

MACHINE COMPONENTS

Installation and Parts

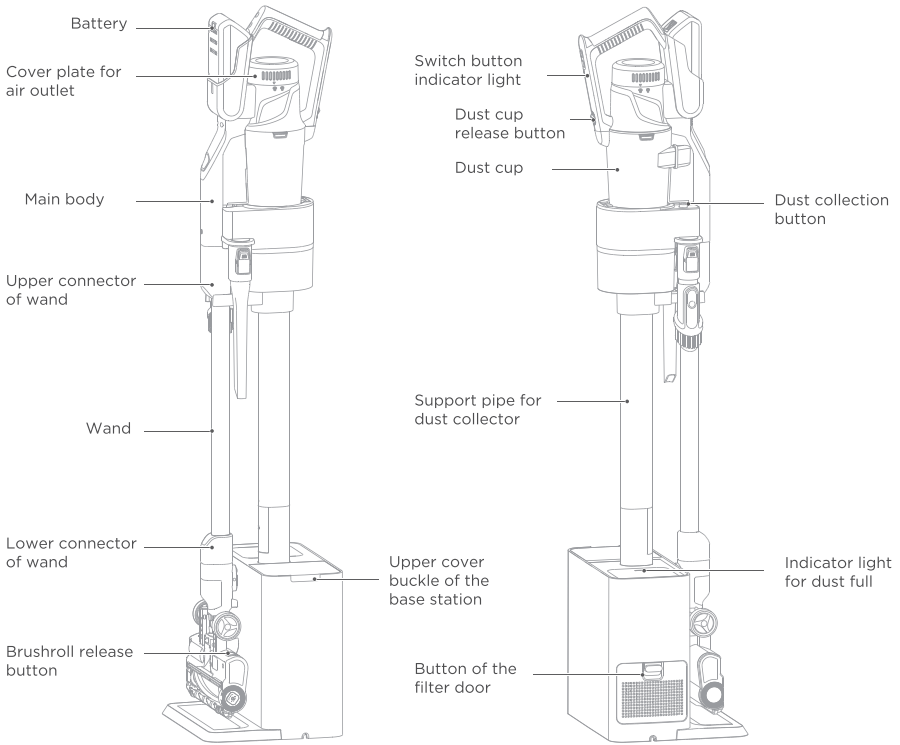

List of Accessories



Upholstery brush

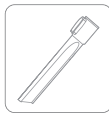

Crevice tool

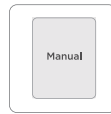

Instructions

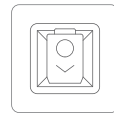

Dust bag

INTRODUCTION TO THE PRODUCT

Wireless Self-cleaning Vacuum Cleaner Assembly

1. Slide the battery into the compartment in the handle until it clicks into place.
2. Align the hand vacuum nozzle opening with the top of the wand and slide it on until it clicks into place.
3. Slide the wand into the floor nozzle until it clicks into place.

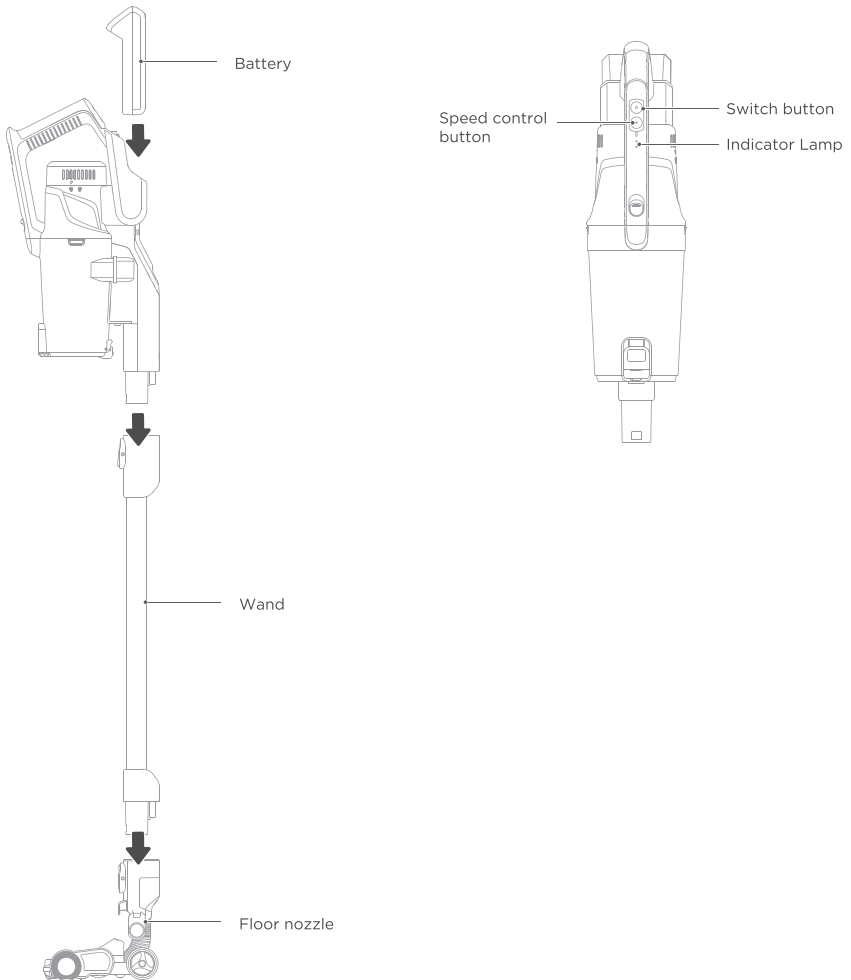

Base Station Assembly

4. Insert the bottom of the dust collector assembly into the connector of the base station assembly until you hear a "click".
5. Place the base station on the ground near the wall socket and insert the plug into the socket.

Attention
before assembling the base station assembly, release the power cord to the length you need, up to 1.3 meters long.

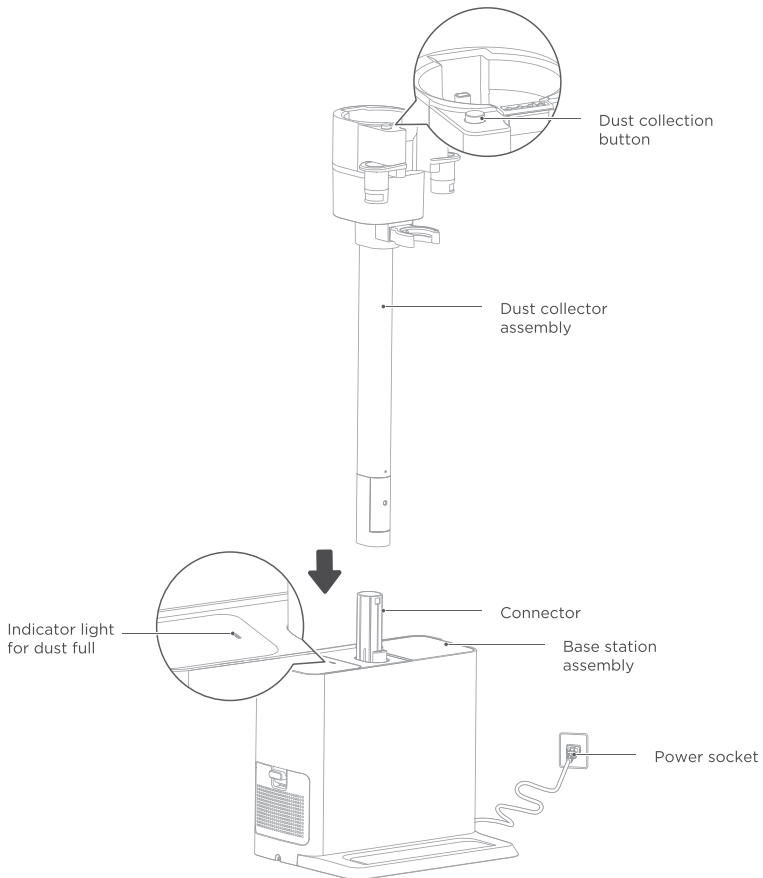

Base Station Assembly

6. Align the bottom of the vacuum cleaner's dust cup with the suction inlet of the dust collector assembly until a "click" sound is heard, indicating proper installation.

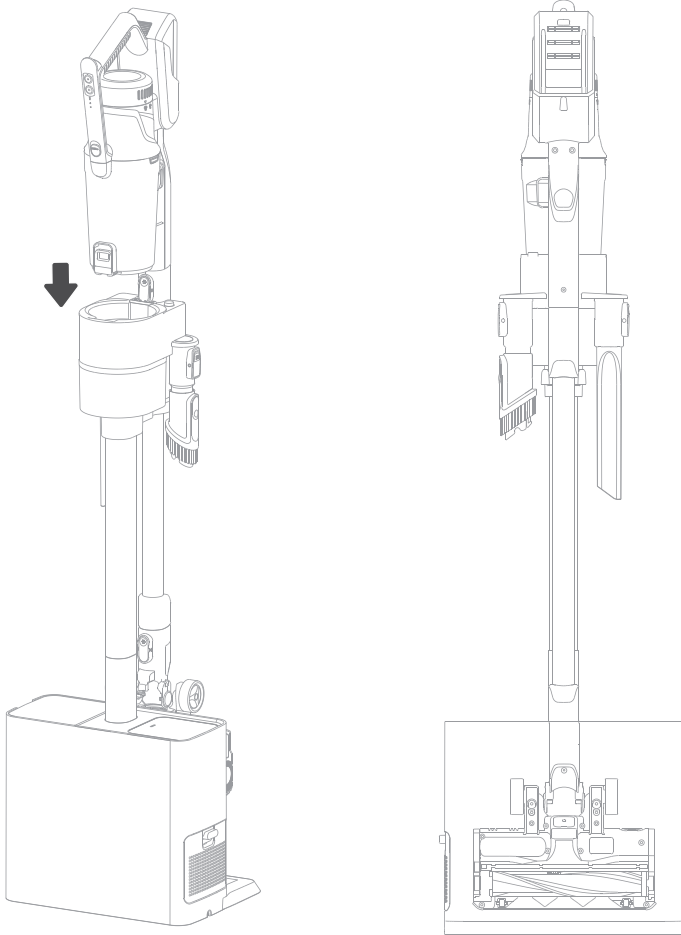

LITHIUM BATTERY

Attention

1. Fully charge the battery before first use.
2. Do not charge below 5 °C or above 40 °C.
3. The battery indicator light on the handheld appliance will flick when the battery level is low during operation.
4. Please replace the battery when the appliance's battery life significantly decreases and charging time increases.

Led Indicator for Charging Status

The lower battery indicator LED is flicking,

The two battery indicator LEDs remain on for 10 minutes and then turn off, indicating that the battery is fully charged.

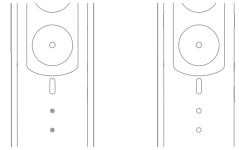

Charging time: It takes approximately 3 - 5 hours to fully charge.

Led Indicator for Usage Status

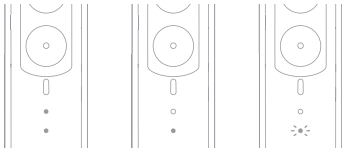

Sufficient battery: the two lights are constantly ON;
Medium battery level: one light is constantly ON;
Low battery: One light flicking.
End of dust collection at the base station: Two battery indicator LEDs remain ON for 5 seconds.

Indicator Description of Special States

The simultaneous flicking of three LED lights and the Indicator light for dust full is flashing red indicate the need for bag replacement in the base station.

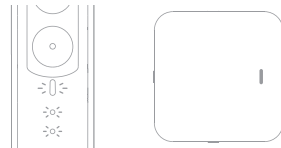

GEAR INDICATOR LIGHT

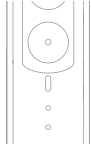

Low speed mode



Medium speed mode



High speed mode

Low speed mode: The speed indicator light not work.
Medium speed mode: The speed indicator light is ON with white light.
High speed mode: The speed indicator light is ON with blue light.

Charging in Storage Mode

Place the handheld appliance on the charging body of the base station for charging, ensure that the contact springs align with the contact points. When charging is complete, simply remove it for use.

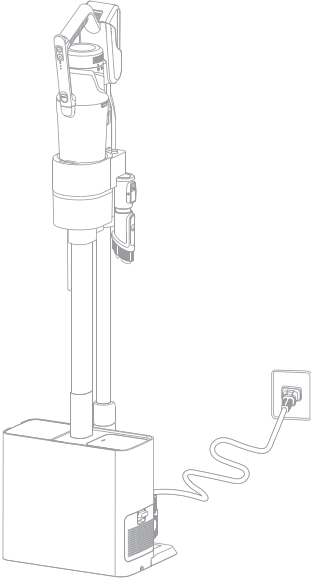

Remove the Handheld Vacuum Cleaner From the Wand

Please press the front buckle release button to detach the handheld vacuum cleaner from the wand. To reconnect, align and slide the handheld vacuum cleaner onto the top of the wand until it clicks into place.

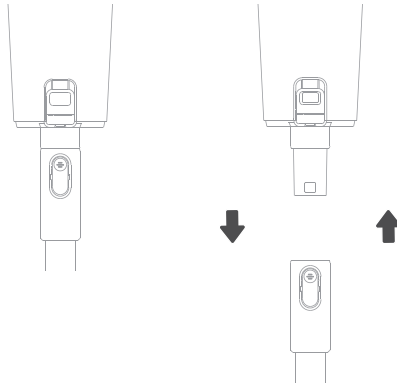

Removing the Battery

1. Press the release button on the battery cover;
2. Pull out the battery in the direction indicated by the arrow;
3. To reinstall the battery, slide it into the compartment until a "click" sound is heard, indicating proper installation.

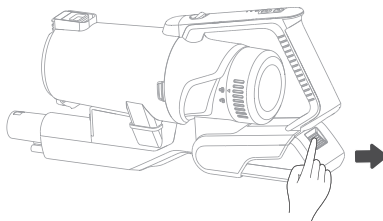

USE OF VACUUM CLEANER

Control Mode

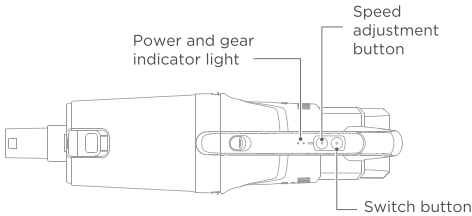

Press the switch button on the handle to power on. To turn off, press the button again. Use the speed adjustment button to switch between low, medium, and high speed modes.

Use A Handheld Vacuum Cleaner to Clean High Places

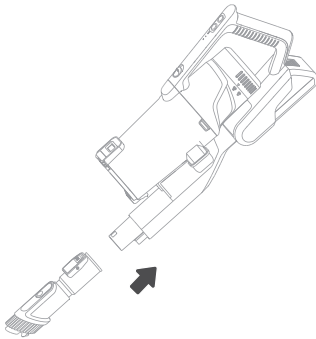

Remove the handheld vacuum cleaner to clean the high places.

Please press the front buckle release button to detach the handheld vacuum cleaner from the wand. To attach an accessory, simply slide it into the nozzle opening. To remove the accessory, press the lock release button and slide it out.



Attention

- 1.All accessories are applicable to handheld vacuum cleaners and wand components.
- 2.To prevent air duct clogging, remove large pieces of trash (such as paper and packaging film) from the area first.
- 3.It is strictly prohibited to modify the entire machine, accessories, or replace the power cord or battery.

Use the Wand to Clean High Places

To remove the main brush from the wand, press the brush release button at the bottom of the wand and lift it out. To reinstall, align with the suction inlet of the handheld appliance's wand and slide in until a "click" is heard.

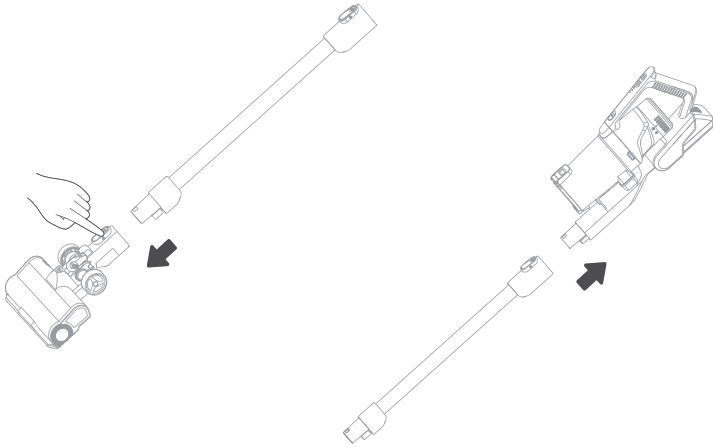

Remove accessories from the rack by pressing the latch release button and pulling them off. Align and insert the handheld appliance or wand assembly until you hear a "click" sound.

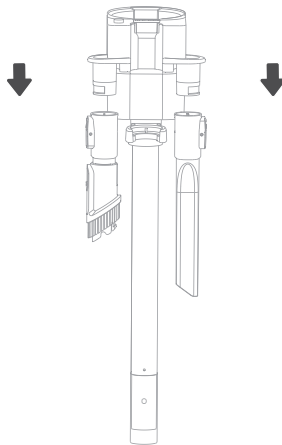

Use of Base Station



Attention

1. Do not use the base station without the dust bag, filter assembly and air outlet cover installed;
2. When cleaning the base station, turn off both the machine and base station switches, unplug from the socket, and disconnect power supply;
3. The charging mode and dust collection function cannot be used simultaneously.

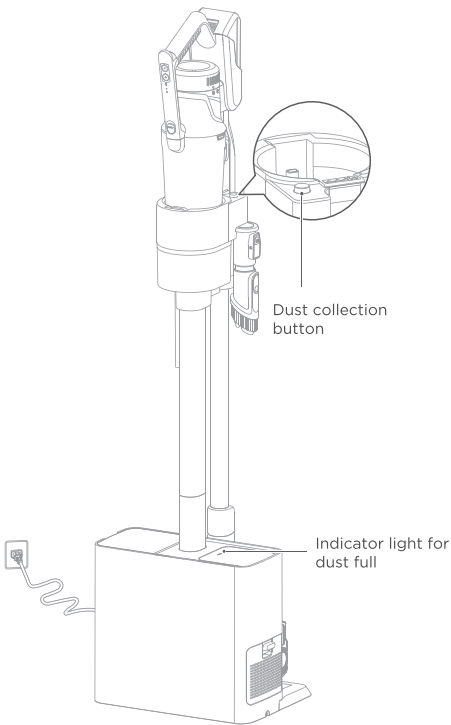

Usage steps.

1. Place the base station vertically on level ground and connect the power supply plug. Place the handset on top of the base station, where its indicator light will start flicking and the battery will begin charging.
2. Press the dust collection button on the base station to automatically open the cup bottom and suck the dust inside into the base station's dust bag. The dust collection action will stop automatically after 20 seconds. If you want to stop the operation, press the button again.
3. When the handset is removed from the base station assembly, it stops collecting dust and charging. Before completely detaching from the base station dust chamber, the cup bottom of the handset will be closed.

Use of Base Station



Attention

1. Please replace the dust bag promptly when the Indicator light for dust full is flashing red.
2. After replacing the dust bag, if the Dust Full indicator remains flashing red, please check for clogging in the base station elbow tube and filter. If clogging is found, clean the inside of the base station elbow.
3. The filters should be cleaned every three months and must be completely dried before installation and use.

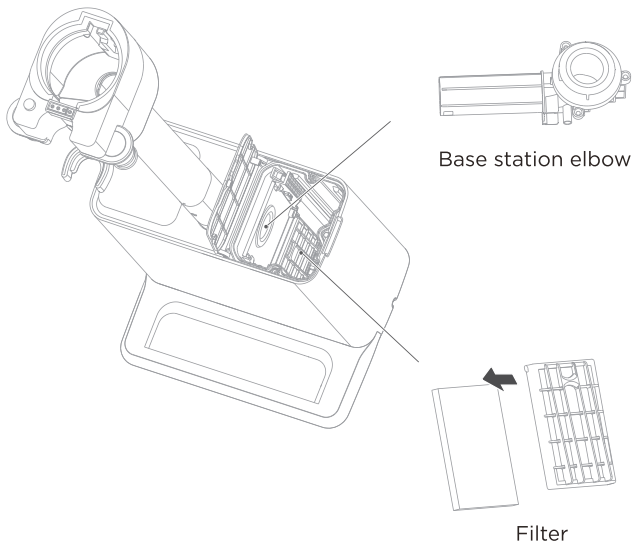

Storage and Placement of Machines



Attention

The machine must be placed on level ground when used on the body to prevent collapse and damage. Handle with care at all times to avoid damaging the machine.

Storage of Handheld Vacuum Cleaner

Align the vacuum cleaner's dust cup with the suction inlet of the dust collector assembly, gently place it on the body as shown in the figure below, and then leave once it is stably positioned.

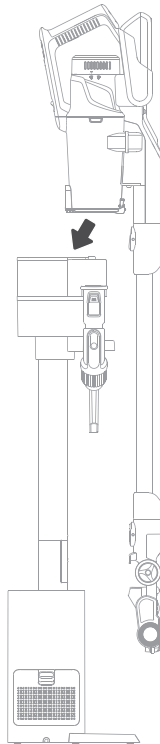

Disassemble the Dust Collector Assembly

Insert a screwdriver into the runway-shaped hole and press down on the removal latch of the base station while pulling up on the metal tube of the dust collector assembly.

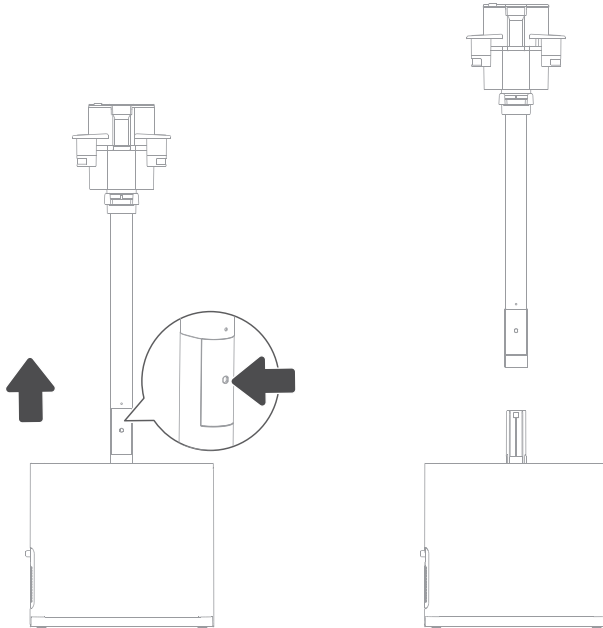

Dust Cleaning Inside the Dust Cup



Attention

- 1.The parts in the dust cup can be washed with water.
- 2.The parts should be thoroughly dried and inspected before reinstalling.

To maintain the vacuum cleaner's suction power, regularly clean the dust. There are three ways to do so.

- 1.The dust in the dust cup of the handset is automatically cleaned out by the base station, following the instructions provided.
- 2.Please remove the main unit as shown in the illustration, pull down the latch of the cup bottom, and then dump the dust.

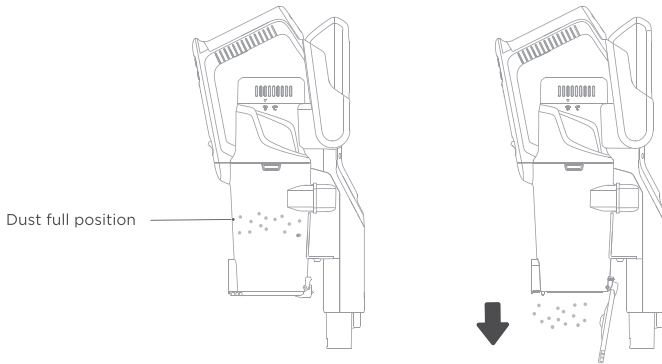

3. After laying the machine flat, press the dust cup release button to remove the dust cup assembly. Then detach and turn over the dust cup filter assembly to dump the dust.

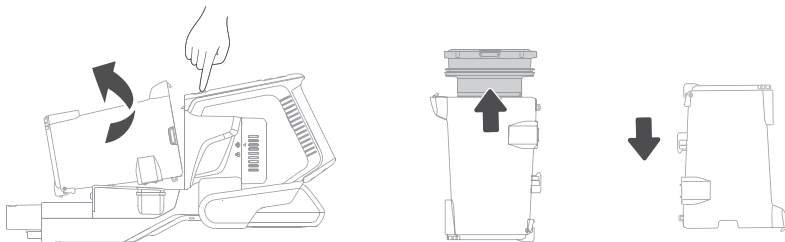

Removing and Cleaning the Filter Cotton Assembly

1.Remove the dust cup from the machine and lay it vertically, and take out the internal parts of the dust cup.

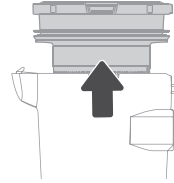

2.Pull the filter cotton handle and take out the filter cotton assembly.

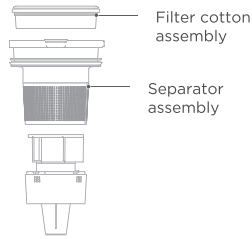

Attention

1.When the suction power of the hand vacuum decreases, wash and thoroughly dry the dust cup filter before installing and using it.

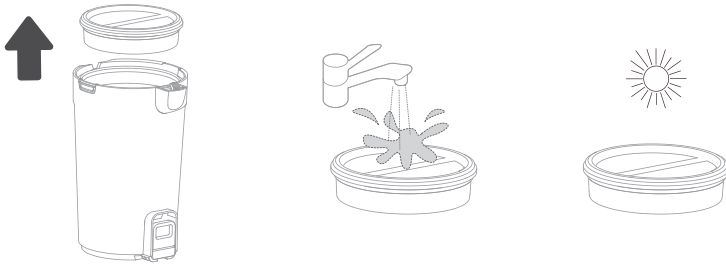

2.The dust cup capacity should not exceed the Max line to maintain optimal dust collection.

3.Ensure dust collection is complete before using the hand vacuum.

4.Reposition the handstick on the base station before activating the dust collection mode.

CLEANING AND MAINTENANCE

Disassembling and Cleaning of Vent HEPA Filter



Attention

1. Please pay attention to sharp objects such as glass to prevent injury;
2. All parts must be completely dried before they can be mounted and used;
3. Do not rub or exert brute force on the HEPA filter;
4. When assembling, please make sure that the HEPA filter is mounted in place;
5. Do not continue to use the HEPA filter when it is damaged or insufficiently cleaned and maintained.

1. After the machine is laid flat as shown in the figure, hold the machine with one hand, rotate the air vent cover with the other hand counterclockwise, and take off the cover vertically to the right.

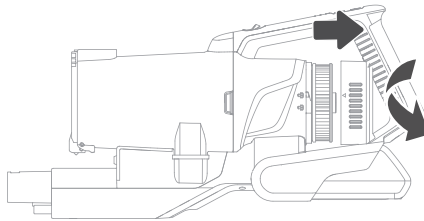

2. Remove the air vent cover, and remove the vent HEPA filter vertically to the right. The HEPA filter can be washed gently with water, but not rubbed by brute force. After being fully dried, mount it back according to the above disassembly steps.

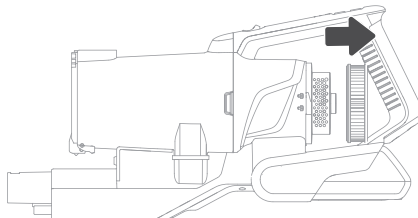

Cleaning and Maintenance of Dust Bag in Base Station



Attention

Without installing the dust bag, the dust box cover of the base station cannot be closed.

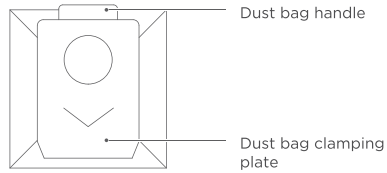

1. Open the top cover of the base station.

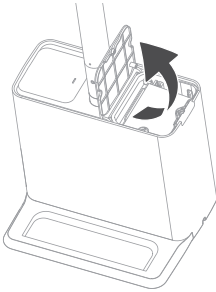

2. Hold the handle on the cardboard of the dust bag.

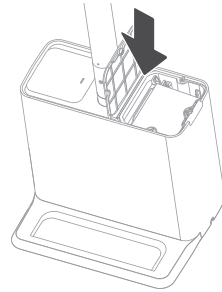

3. Pull up the cardboard handle of the dust bag, Remove the dust bag.

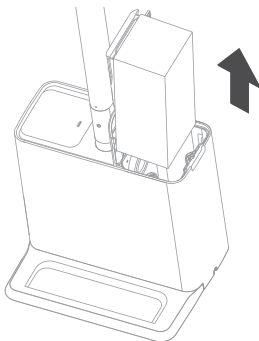

4. Align the clamping plate of dust bag with the limiting slot of the base station, and push it down to install the dust bag in place.

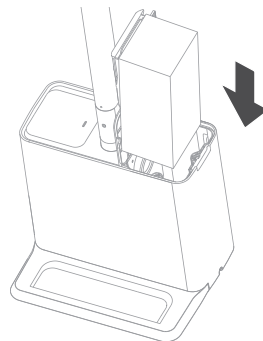

Dismantling and Replacing the Cotton Filter of the Base Station



Attention

Before disassembling or replacing the base station's filter cotton, please remove the dust bag. For instructions, refer to Cleaning and Maintenance of Base Station Dust Bags on the previous page.

1. Hold the handle on the upper part of the filter cotton bracket and take out the filter assembly.

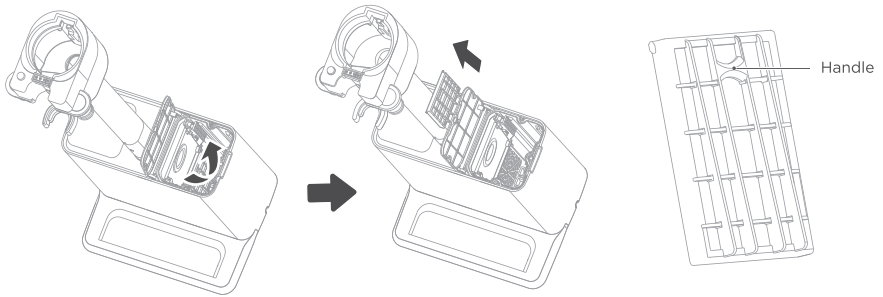

2. Remove the filter cotton from the bracket and clean it to dry.
3. Install the filter cotton assembly in place in the direction indicated by the arrow.

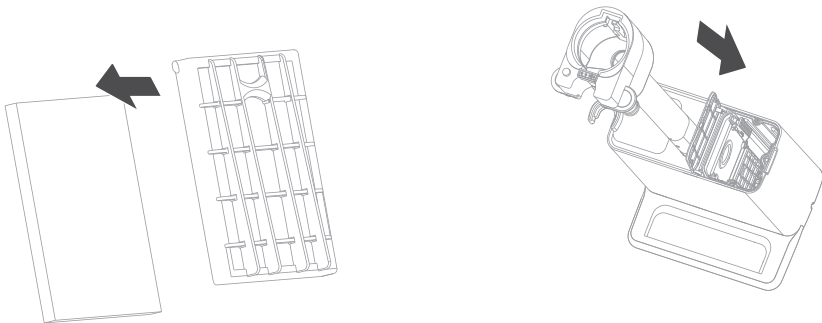

Cleaning and Maintenance of HEPA for Base Station Ventilation

1. Press down on the button of the air outlet panel and remove the air outlet panel assembly.

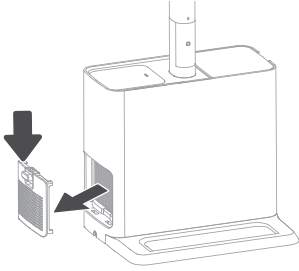

2. Disassemble HEPA assembly.

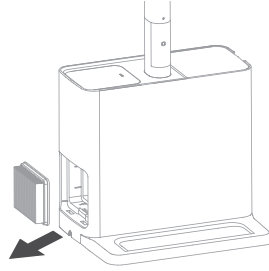

3. Place the HEPA filter on the trash can to remove any external dust and debris.

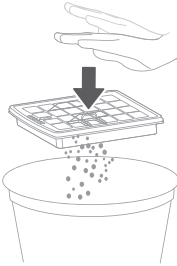

4. Use tap water to clean the HEPA assembly.

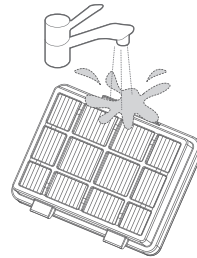

5. After the HEPA module is completely dry, reassemble the HEPA module in the reverse order of disassembly.

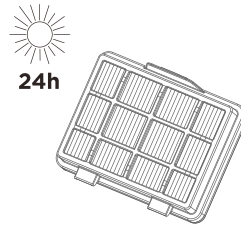

Attention

1. Please pay attention to sharp objects such as glass to prevent injury;
2. All parts must be completely dried before they can be mounted and used;
3. Do not rub or exert brute force on the HEPA filter;
4. When assembling, please make sure that the HEPA filter is mounted in place;
5. Do not continue to use the HEPA filter when it is damaged or insufficiently;
6. Never operate vacuum without dust bags, filters and filter covers in proper position.

Cleaning and Maintenance of Electric Floor Brushes

Dismantling and cleaning of the washing head of the electric brush



Attention

- 1.To avoid affecting the operation of the electric brush's washing head, please clean and maintain the brush wheels when they are entangled or dirty;
- 2.When disassembling and maintaining, please ensure that the operation of the electric brush's washing head is stopped.
- 3.The brush head should not be cleaned with water. Use a brush to remove dust stuck on the brush wheel.
- 4.Steps for dismantling and cleaning of the washing head of the electric brush:

- (1). Press the button to remove the electric brush.

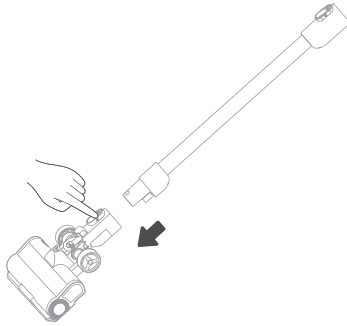

- (2). Press the release button of the brushroller, pull out the assembly to one side, remove and clean it. After cleaning, follow the disassembly procedure to reinstall.

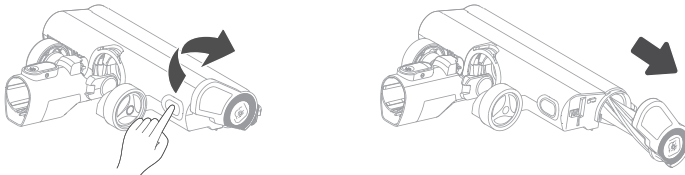

TROUBLE SHOOTING

In the case of any abnormalities in the use of this product please refer to the table below first.

Abnormality	Possible Cause	Treatment
3 indicators flash	<ul style="list-style-type: none"> Floor brush or mite removal brush entangled during rolling Too high or too low use ambient temperature 	<ul style="list-style-type: none"> Clean floor brush or mite removal brush Please use in a proper environment
Electric floor brush does not work	<ul style="list-style-type: none"> Large trash rolled in (packaging film, etc.) Rolling brush entangled in hair, etc. 	<ul style="list-style-type: none"> Remove hairs wrapped around rolling brush Remove trash
Running time becomes shorter	<ul style="list-style-type: none"> Battery ages Too high or too low use ambient temperature Battery not fully charged 	<ul style="list-style-type: none"> Contact the seller or after-sales service personnel to purchase a new battery Use in a proper environment Charge the vacuum cleaner
Suction loss	<ul style="list-style-type: none"> Excessive dust in dust cup Dust cup cotton filter clogged Floor brush or accessory suction inlets clogged Not fully dried after washing 	<ul style="list-style-type: none"> Clean up trash in time Clean cotton filter Remove blockage Dry the washed parts in a cool place for use
Unable to charge	<ul style="list-style-type: none"> Too low or too high ambient temperature when charging 	<ul style="list-style-type: none"> Charge the vacuum cleaner in an environment with proper temperature (5°C-40°C)
Battery leakage	<ul style="list-style-type: none"> Battery not used for a long time 	<ul style="list-style-type: none"> Replace the battery
The inlet of the base station is blocked	<ul style="list-style-type: none"> There is dust or plenty of waste inside the base station suction inlet 	<ul style="list-style-type: none"> For details on cleaning the base station suction inlet, refer to "Cleaning the Base Station Inlet " on the next page

TROUBLE SHOOTING

If there is a blockage in the inlet of the base station, handle it as follows:

1. First detach the dust collector assembly and directly attach the handheld vacuum to the base station. Activate high speed mode to efficiently gather dust inside the wand.

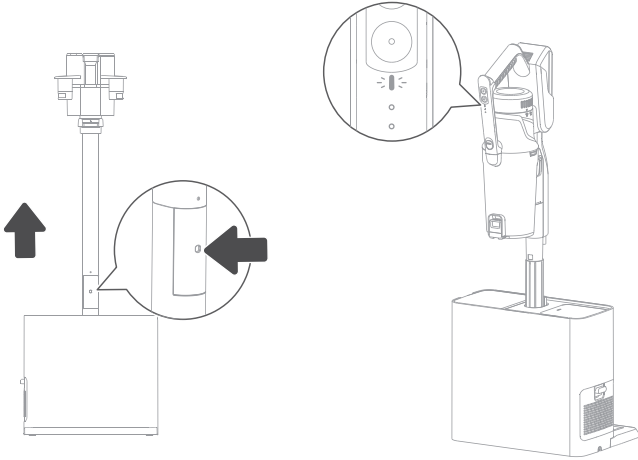

2. Install the whole machine back as shown in the picture, press the duct collection button and observe whether the Dust Full Indicator is off.

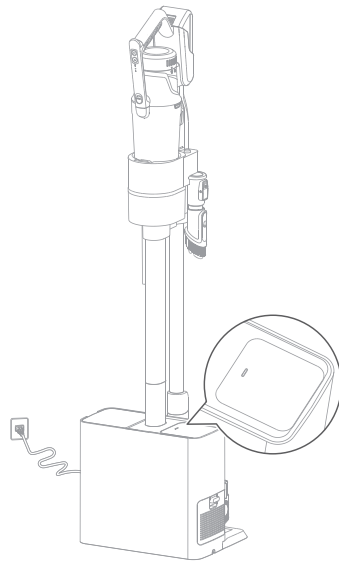

TROUBLE SHOOTING

3. If the Dust Full indicator still flashes red:

- 1) Remove the dust bag assembly and use tools to clean the blockage inside the bent pipe.
- 2) Install a crevice tube on the handset to vacuum the dust in the dust box and prevent dust from being sucked into the motor.
- 3) After cleaning the dust box, install the dust bag, start the dust collection mode, and observe whether the Dust Full indicator is off.

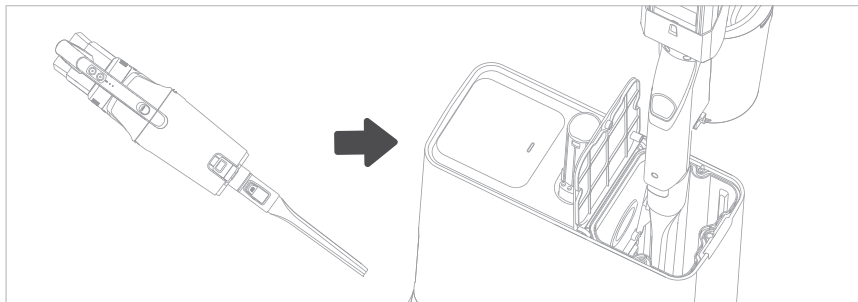
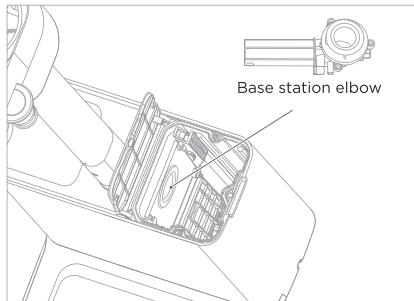
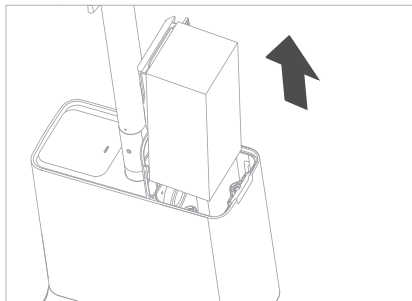

TRADEMARKS, COPYRIGHTS AND LEGAL STATEMENT

 Midea logo, word marks, trade name, trade dress and all versions thereof are valuable assets of Midea Group and/or its affiliates (“Midea”), to which Midea owns trademarks, copyrights and other intellectual property rights, and all goodwill derived from using any part of an Midea trademark. Use of Midea trademark for commercial purposes without the prior written consent of Midea may constitute trademark infringement or unfair competition in violation of relevant laws.

This manual is created by Midea and Midea reserves all copyrights thereof. No entity or individual may use, duplicate, modify, distribute in whole or in part this manual, or bundle or sell with other products without the prior written consent of Midea.

All the described functions and instructions were up to date at the time of printing this manual. However, the actual product may vary due to improved functions and designs.

DISPOSAL AND RECYCLING

Important instructions for environment

Compliance with the WEEE Directive and Disposing of the Waster Product:
This product complies with EU WEEE Directive (2012/19/EU). This product bears a classification symbol for waster electrical and electronic equipment (WEEE).

This symbol indicates that this product shall not be disposed with other household wastes at the end of its service life. Used device must be returned to official collection point for recycling of electrical electronic devices. To find these collection systems please contact to your local authorities or retailer where the product was purchased. Each household performs important role in recovering and recycling of old appliance. Appropriate disposal of used appliance helps prevent potential negative consequences for the environment and human health.

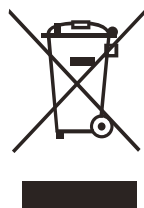

Compliance with RoHS Directive

The product you have purchased complies with EU RoHS Directive (2011/65/EU). It does not contain harmful and prohibited materials specified in the Directive.

Package information

Packaging materials of the product are manufactured from recyclable materials in accordance with our National Environment Regulations. Do not dispose of the packaging materials together with the domestic or other wastes. Take them to the packaging material collection points designated by the local authorities.



DATA PROTECTION NOTICE

For the provision of the services agreed with the customer, we agree to comply without restriction with all stipulations of applicable data protection law, in line with agreed countries within which services to the customer will be delivered, as well as, where applicable, the EU General Data Protection Regulation (GDPR).

Generally, our data processing is to fulfil our obligation under contract with you and for product safety reasons, to safeguard your rights in connection with warranty and product registration questions. In some cases, but only if appropriate data protection is ensured, personal data might be transferred to recipients located outside of the European Economic Area.

Further information are provided on request. You can contact our Data Protection Officer via **MideaDPO@midea.com**. To exercise your rights such as right to object your personal data being processed for direct marketing purposes, please contact us via **MideaDPO@midea.com**. To find further information, please follow the QR Code.



make yourself at home



www.midea.com

© Midea 2022 all rights reserved

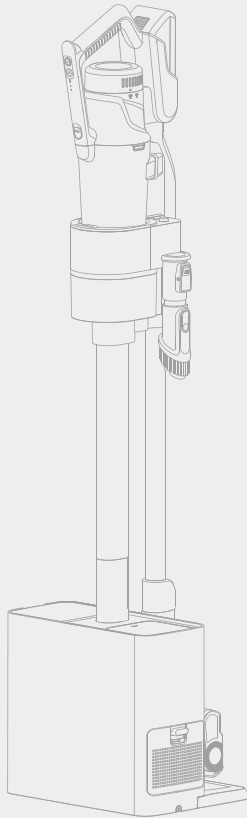

Akku-Staubsauger mit Absaugstation

BENUTZERHANDBUCH

P8 Plus
MP08EUGY-DS

Warnhinweise: Lesen Sie vor der Verwendung dieses Produkts das Handbuch sorgfältig durch und bewahren Sie es für spätere Verwendung auf. Design und Spezifikationen können ohne vorherige Ankündigung geändert werden, um das Produkt zu verbessern. Weitere Informationen erhalten Sie bei Ihrem Händler oder dem Hersteller.
Das obige Diagramm dient nur als Referenz. Bitte nehmen Sie das Erscheinungsbild des eigentlichen Produkts als Standard an.

DANKE FÜR IHR VERTRAUEN

Vielen Dank, dass Sie sich für Midea entschieden haben! Lesen Sie bitte dieses Handbuch gründlich durch, bevor Sie Ihr neues Midea Produkt verwenden, um sicherzustellen, dass Sie mit den Funktionen und der sicheren Bedienung Ihres neuen Geräts vertraut sind.

INHALT

SICHERHEITSHINWEISE	2
MASCHINENKOMPONENTEN	6
EINFÜHRUNG IN DAS PRODUKT	7
LITHIUM-AKKU	10
KONTROLLLEUCHE GANG	11
VERWENDUNG DES STAUBSAUGERS	13
REINIGUNG UND WARTUNG	21
FEHLERBEHEBUNG	26
MARKEN, URHEBERRECHTE UND RECHTLICHE HINWEISE	29
ENTSORGUNG UND RECYCLING	29
DATENSCHUTZHINWEIS	30

SICHERHEITSHINWEISE

Bestimmungsgemäße Verwendung

Die folgenden Sicherheitsrichtlinien sollen unvorhergesehene Risiken oder Schäden durch unsicheren oder unsachgemäßen Betrieb des Geräts verhindern. Bitte überprüfen Sie die Verpackung und das Gerät beim Erhalt, um sicherzustellen, dass alles intakt ist, um einen sicheren Betrieb zu gewährleisten. Wenn Sie Schäden feststellen, wenden Sie sich bitte an den Händler bzw. Vertrieb. Bitte beachten Sie, dass Modifikationen oder Änderungen am Gerät aus Sicherheitsgründen nicht zulässig sind. Eine unsachgemäße Verwendung kann zu Gefahren und zum Verlust von Garantieansprüchen führen.

Erläuterung der Symbole



Gefahr

Dieses Symbol weist darauf hin, dass durch hoch entzündliche Gase Gefahren für das Leben und die Gesundheit von Personen bestehen.



Warnung vor elektrischer Spannung

Dieses Symbol weist darauf hin, dass durch Stromspannung eine Gefahr für Leben und Gesundheit von Personen besteht.



Warnung

Dieses Symbol weist auf eine Gefahr mit hohem Risiko hin, die, wenn sie nicht vermieden wird, zum Tod oder zu schweren Verletzungen führen kann.



Vorsicht

Dieses Symbol weist auf eine Gefahr mit geringem Risiko hin, die, wenn sie nicht vermieden wird, zu leichten oder mittelschweren Verletzungen führen kann.



Achtung

Dieses Symbol weist auf wichtige Informationen hin (z. B. Sachschäden), aber keine Gefahr.



Anweisungen befolgen

Dieses Symbol weist darauf hin, dass ein Servicetechniker dieses Gerät nur in Übereinstimmung mit der Bedienungsanleitung bedienen und warten darf.

Lesen Sie diese Bedienungsanleitung vor der Inbetriebnahme des Geräts sorgfältig und aufmerksam durch und bewahren Sie sie zur späteren Verwendung in unmittelbarer Nähe des Aufstellungsortes oder Geräts auf!

Wichtige Sicherheitshinweise

Stellen Sie den Staubsauger nicht in der Nähe von Wärmequellen, Strahlungsquellen oder brennenden Zigarettenkippen auf. Das Einsaugen folgender Gegenstände ist strengstens verboten:

1. Jegliche Flüssigkeiten wie Wasser und Lösungsmittel;
 2. Baustaub und Baumüll sowie Kalk- und Zementstaub.
 3. Wärmequellen wie Kohleabfälle und Zigarettenabfälle, die nicht ausgedämpft wurden.
 4. Scharfe Bruchstücke wie Glas.
 5. Brennbare und explosive Gegenstände wie Benzin und Alkohol.
- Dieses Produkt darf nur von autorisiertem technischem Personal demontiert werden. Eine Demontage ohne Anweisung ist strengstens verboten.
 - Dieses Gerät darf von Kindern ab 8 Jahren und von Personen mit eingeschränkten physischen, sensorischen oder geistigen Fähigkeiten oder mangels Erfahrung und mangels Wissen benutzt werden, wenn sie beaufsichtigt oder in den sicheren Umgang mit dem Gerät eingewiesen wurden und die damit verbundenen Gefahren verstanden haben.
 - Kinder dürfen nicht mit dem Gerät spielen.
 - Die Reinigung und Wartung durch den Benutzer darf nicht von Kindern ohne Aufsicht durchgeführt werden.
 - Bei diesem Produkt handelt es sich um ein Haushaltsprodukt für den Innenbereich. Verwenden Sie es nicht im Freien.
 - Der Staubsauger ist ein elektrisches Gerät, das für die Verwendung unter normalen Einsatzbedingungen vorgesehen ist. Lassen Sie den Staubsauger während des Betriebs nicht unbeaufsichtigt.
 - Berühren Sie das Netzkabel, die Steckdose oder das Netzteil nicht mit nassen Händen und betreiben Sie ihn nicht ohne Schuhe.
 - Reinigen Sie den Staubbehälter, wenn er voll ist, bevor Sie dieses Gerät verwenden.
 - Schalten Sie das Gerät aus, wenn Sie den Staubsauger reinigen, reparieren oder nicht verwenden.
 - Tauchen Sie den Staubsauger nicht in Wasser, stellen Sie ihn nicht in die Nähe von Wärmequellen oder in die Sonne, um ein Feuer zu vermeiden.
 - Stromabschaltung: Ziehen Sie nicht am Netzkabel, halten Sie den Kunststoffteil des Steckers mit der Hand fest und ziehen Sie den Stecker ab.
 - Schalten Sie das Gerät aus, wenn Sie den Akku herausnehmen. Zerlegen Sie den Akku nicht selbst. Falls erforderlich, wenden Sie sich bitte an das Wartungspersonal des Kundendienstes, um einen Austausch zu veranlassen. Entsorgen Sie den Akku ordnungsgemäß, wenn Sie das Produkt entsorgen.

Wichtige Sicherheitshinweise

- Berühren Sie das Polstück oder die Buchse nicht mit leitenden Gegenständen, um einen Kurzschluss zu vermeiden.
Stromabschaltung: Ziehen Sie nicht am Netzkabel, halten Sie den Kunststoffteil des Steckers mit der Hand fest und ziehen Sie den Stecker ab.
- Führen Sie das Netzkabel des Staubsaugers nicht durch scharfe Gegenstände, um das Netzkabel nicht zu beschädigen.
- Ziehen Sie nicht am Netzkabel, um die Ladestation zu bewegen.
- Prüfen Sie die Netzspannung, um sicherzustellen, dass die Spannung der Ladespannung des Staubsaugers entspricht.
- Vermeiden Sie den Betrieb bei blockiertem Ansaug einlass, um Motorschäden und Wärmeverformungen des Staubsaugers zu vermeiden.
- Dieser Staubsauger sorgt für Saugwirkung. Halten Sie Haare, lose Kleidung, Finger und alle Körperteile von Öffnungen und beweglichen Teilen fern.
- Verwenden Sie den Staubsauger nicht ohne Staubbeutel und Filter.
- Bewahren Sie den Staubsauger in einem geschlossenen Raum an einem kühlen, trockenen Ort auf.
- Stellen Sie keinen Wasserbehälter auf ein elektrisches Gerät, da Wasser, das in das Innere des Geräts eindringt, die elektrische Isolierung schwächen und zu Stromschlägen, Feuer usw. führen kann.
- Bitte beauftragen Sie Fachpersonal (autorisierte Servicezentren) mit der Installation und Wartung.
- Halten Sie Ihren Arbeitsbereich gut beleuchtet – ziehen Sie den Netzstecker von elektrischen Geräten, bevor Sie diese absaugen.
- Sollten folgende Umstände auftreten, verwenden Sie den Staubsauger nicht und senden Sie ihn umgehend an die von Midea autorisierte Serviceabteilung zur Wartung:
 1. Der Staubsauger weist offensichtliche Schäden oder einen ungewöhnlichen Betriebszustand auf, nachdem er auf den Boden gefallen ist.
 2. Das Netzkabel ist beschädigt.

Warnung

- Verwenden Sie zum Aufladen des Akkus nur die im Lieferumfang dieses Geräts enthaltene Absaugstation DSO01.
- Die DSO01 kann die Akkus mit dem Modell BP25920A aufladen, und die Nennkapazität des BP25920A beträgt 2000 mAh.
- Laden Sie keine nicht wiederaufladbare Batterien auf.

Tipps

1. Unter den folgenden Umständen kann eine längere Ladezeit erforderlich sein.
 - a. Beim Laden an einem Ort, an dem die Innentemperatur 30 °C übersteigt;
 - b. Beim Aufladen unmittelbar nach Beenden des Betriebs.
2. Bitte laden Sie den Staubsauger nach dem Gebrauch auf, unabhängig davon, wie lange er verwendet wird.
3. Wenn der Akku nicht geladen wird, empfehlen wir, den Netzstecker zu ziehen.
4. Wenn der Staubsauger längere Zeit (mehr als 2 Monate) nicht verwendet wird, ziehen Sie den Netzstecker aus der Steckdose. Um die Lebensdauer des Akkus zu gewährleisten, laden Sie ihn alle 2 Monate vollständig auf.
5. Während des Ladevorgangs kann sich das Gerät erhitzen, was normal ist. Sie können das Gerät ohne Bedenken verwenden.

MASCHINENKOMPONENTEN

Montage und Teile

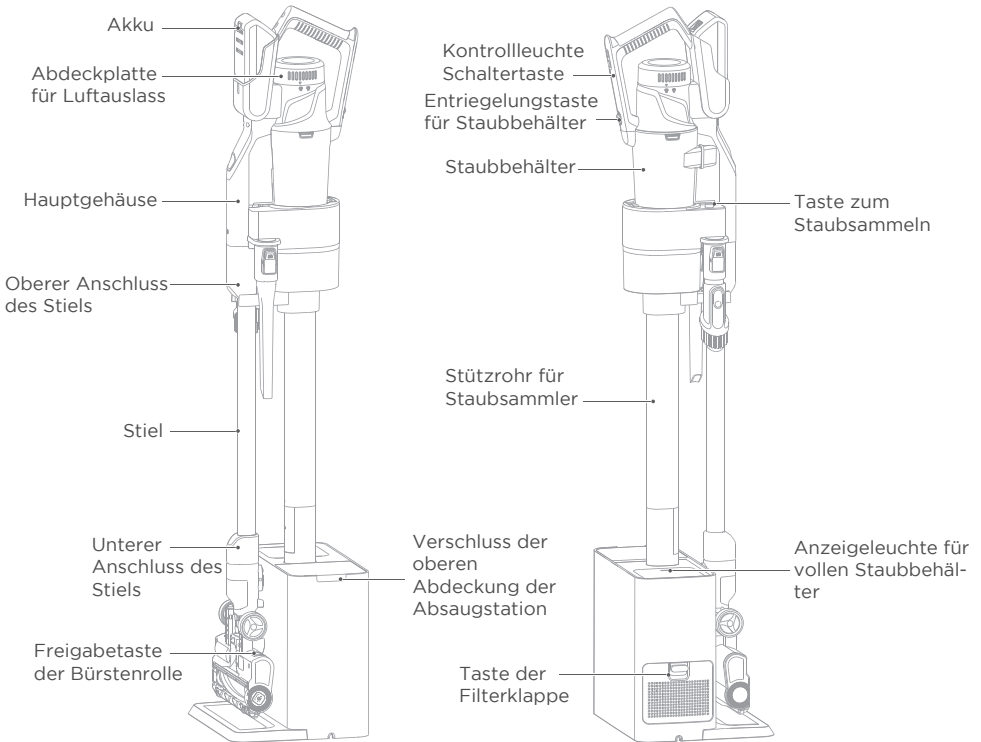

Liste des Zubehörs



EINFÜHRUNG IN DAS PRODUKT

Zusammenbau des kabellosen selbst-reinigenden Staubsauger

1. Schieben Sie den Akku in das Fach im Griff, bis er einrastet.
2. Richten Sie die Öffnung der Düse des Handstaubsaugers mit der Oberseite des Stiels aus und schieben Sie die Düse auf den Stiel, bis sie einrastet.
3. Schieben Sie den Stiel in die Bodendüse, bis er einrastet.

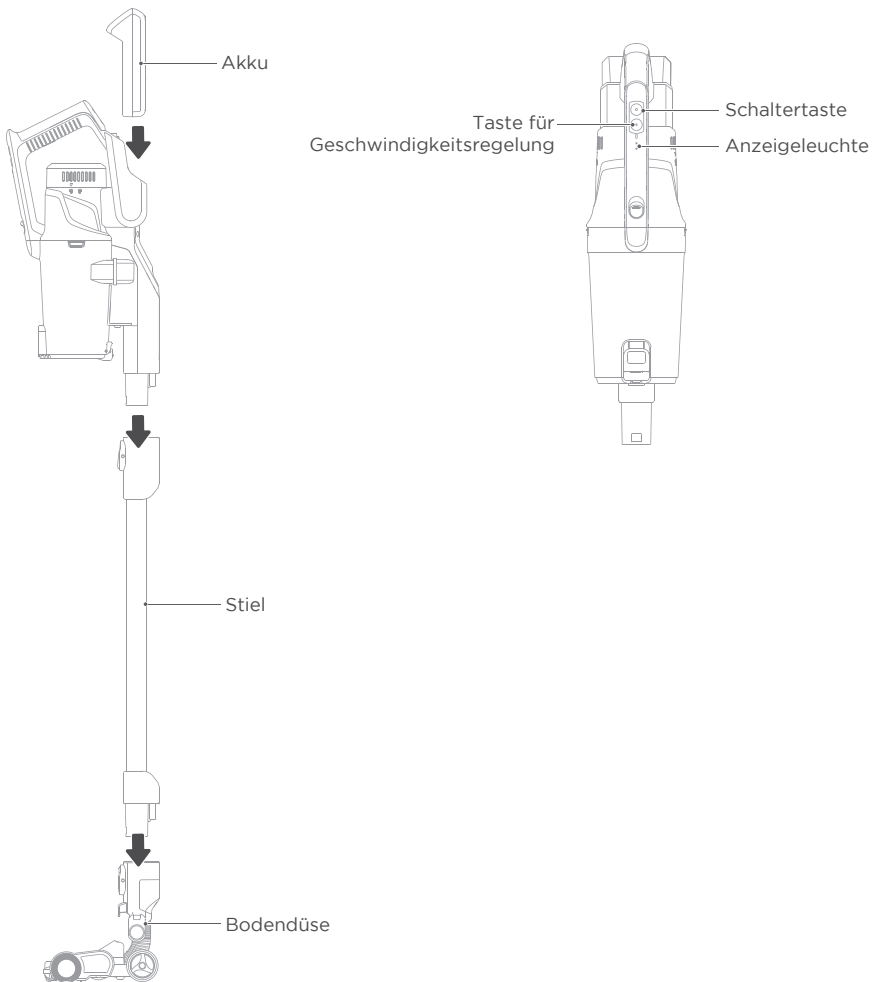

Zusammenbau der Absaugstation

4. Setzen Sie die Unterseite der Staubsammeleinheit in den Anschluss der Absaugstation ein, bis ein Klicken zu hören ist.
5. Stellen Sie die Absaugstation auf den Boden in der Nähe der Steckdose, und stecken Sie den Stecker in die Steckdose.



Achtung

Bevor Sie die Absaugstation montieren, lösen Sie das Netzkabel auf die Länge, die Sie benötigen, bis zu 1,3 Meter.

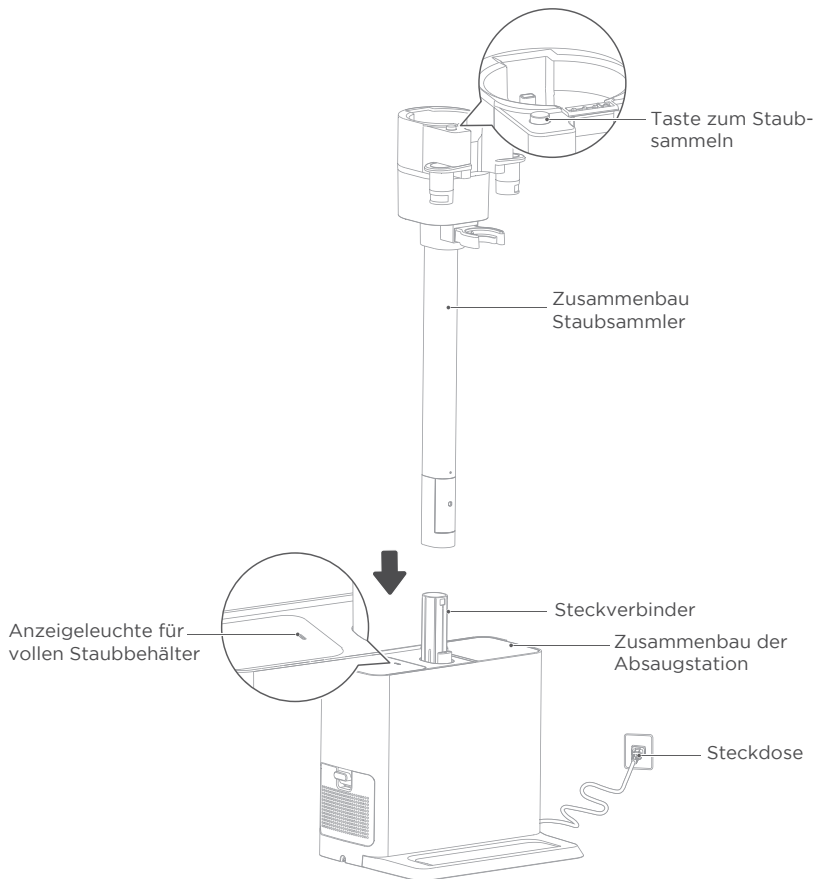

Zusammenbau der Absaugstation

6. Richten Sie die Unterseite des Staubbehälters des Staubsaugers mit dem Saugeinlass der Staubsammeleinheit aus, bis ein Klicken zu hören ist, was auf eine ordnungsgemäße Installation hinweist.

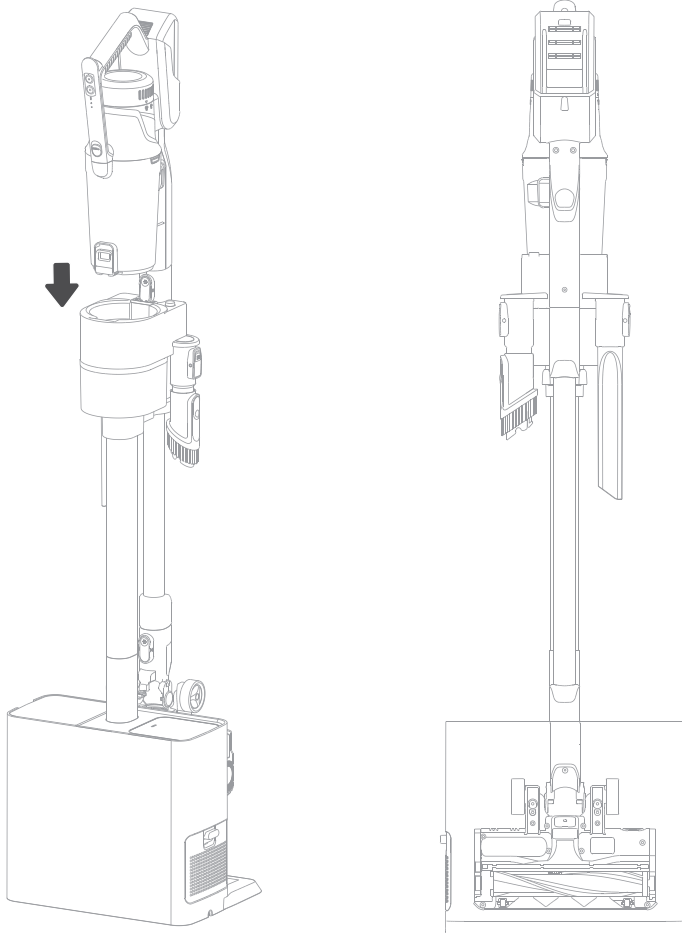

LITHIUM-AKKU

Achtung

1. Laden Sie den Akku vor dem ersten Gebrauch vollständig auf.
2. Nicht unter 5° C oder über 40 °C aufladen.
3. Die Akkuanzeige am Handgerät blinkt, wenn der Akkustand während des Betriebs niedrig ist.
4. Bitte ersetzen Sie den Akku, wenn die Akkulaufzeit des Geräts erheblich abnimmt und die Ladezeit verlängert wird.

LED-Anzeige für Ladestatus

Die LED für die untere Akkuanzeige blinkt und weist auf einen unvollständigen Ladevorgang hin.



Die beiden Akkuanzeige-LEDs leuchten 10 Minuten lang und erlöschen dann, um anzuzeigen, dass der Akku vollständig aufgeladen ist.

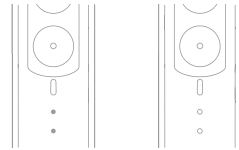

Ladedauer: Das vollständige Aufladen dauert etwa 3-5 Stunden.

LED-Anzeige für den Nutzungsstatus

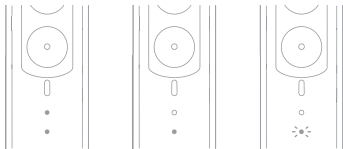

Ausreichender Akkustand: die beiden Anzeigen leuchten ständig;

mittlerer Akkustand: eine Anzeige leuchtet ständig;

niedriger Akkustand: Ein Licht blinkt.

Ende der Staubsammlung an der Absaugstation: Zwei Akkuanzeige-LEDs leuchten 5 Sekunden lang.

Anzeigebeschreibung für Sonderstatus

Wenn drei LED-Leuchten gleichzeitig blinken und die Anzeigeleuchte für vollen Staubbehälter rot blinkt, bedeutet dies, dass der Beutel in der Absaugstation ausgetauscht werden muss.

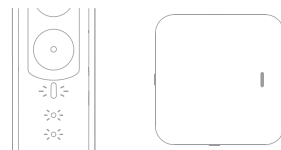

KONTROLLLEUCHE GANG



Modus für niedrige
Geschwindigkeit



Modus für mittlere
Geschwindigkeit

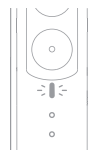

Modus für schnelle
Geschwindigkeit

Modus für niedrige Geschwindigkeit: Die Geschwindigkeitsanzeige funktioniert nicht.

Modus für mittlere Geschwindigkeit: Die Geschwindigkeitsanzeige leuchtet weiß.

Modus für schnelle Geschwindigkeit: Die Geschwindigkeitsanzeige leuchtet blau.

Laden im Speichermodus

Stellen Sie den Handstaubsauger zum Laden auf die Ladefläche der Absaugstation. Stellen Sie sicher, dass die Kontaktfedern auf die Kontaktpunkte ausgerichtet sind. Wenn der Ladevorgang abgeschlossen ist, nehmen Sie das Gerät zur Verwendung einfach heraus.

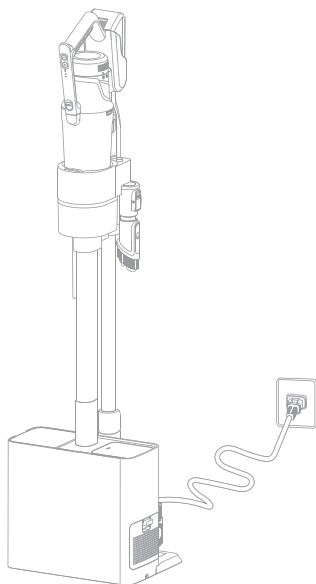

Handstaubsauger vom Stiel entfernen

Drücken Sie die vordere Entriegelungstaste, um den Handstaubsauger vom Stiel zu lösen. Zum Wiederanschießen, richten Sie den Handstaubsauger aus und schieben Sie ihn auf die Oberseite des Stiels, bis er einrastet.

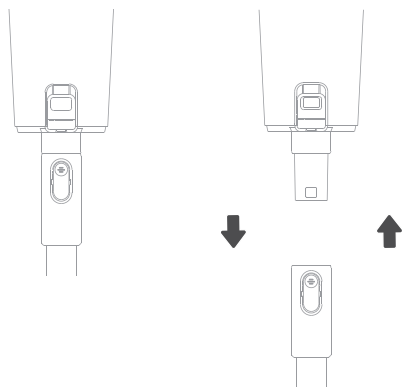

Entfernen des Akkus

1. Drücken Sie die Entriegelungstaste an der Akkuabdeckung;
2. Ziehen Sie den Akku in Pfeilrichtung heraus;
3. Um den Akku wieder einzulegen, schieben Sie ihn in das Fach, bis ein Klicken zu hören ist, was auf eine ordnungsgemäße Installation hinweist.

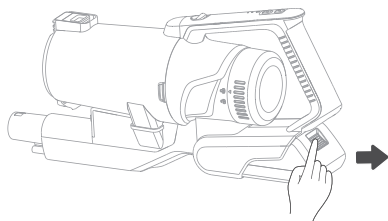

VERWENDUNG DES STAUBSAUGERS

Steuermodus

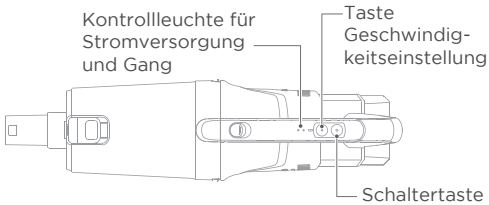

Drücken Sie zum Einschalten die Schaltertaste am Griff. Drücken Sie zum Ausschalten erneut die Taste. Verwenden Sie die Taste für die Geschwindigkeitseinstellung, um zwischen den Modi Niedrig, Mittel und hoch zu wechseln.

Mit dem Handstaubsauger hohe Stellen reinigen

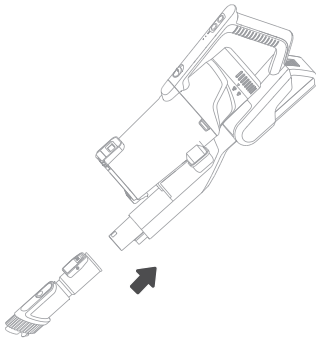

Nehmen Sie den Handstaubsauger, um die oberen Stellen zu reinigen. Drücken Sie die vordere Entriegelungstaste, um den Handstaubsauger vom Stiel zu lösen. Um ein Zubehöerteil anzubringen, schieben Sie es einfach in die Düsenöffnung. Um das Zubehör zu entfernen, drücken Sie die Entriegelungstaste, und schieben Sie es heraus.



Achtung

1. Sämtliches Zubehör ist für Handstaubsauger- und Stiel-Bauteile geeignet.
2. Um ein Verstopfen des Luftkanals zu verhindern, entfernen Sie zuerst große Abfallstücke (wie Papier und Verpackungsfolie) aus dem Bereich.
3. Es ist strengstens verboten, das gesamte Gerät oder Zubehör zu modifizieren oder das Netzkabel oder den Akku auszutauschen.

Mit dem Stiel hohe Stellen reinigen

Um die Hauptbürste vom Stiel zu entfernen, drücken Sie die Freigabetaste an der Unterseite des Stiels und heben Sie sie heraus. Richten Sie zum Wiedereinsetzen den Saugeinlass des Handgerätes aus, und schieben Sie ihn hinein, bis ein Klicken zu hören ist.

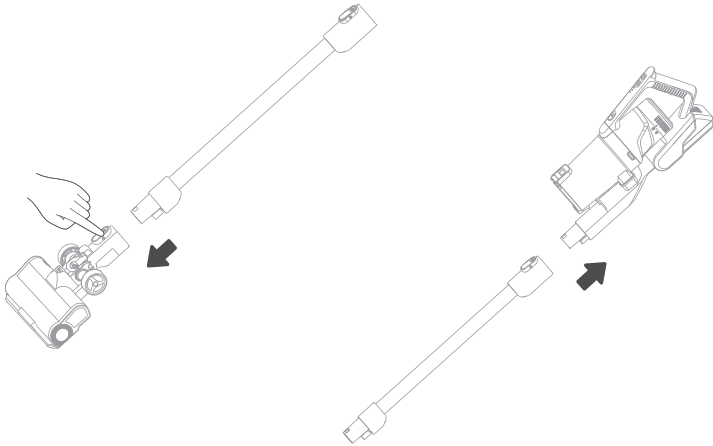

Entfernen Sie das Zubehör aus der Halterung, indem Sie die Entriegelungstaste drücken und es abziehen. Richten Sie das Handgerät oder die Stieleinheit aus, und setzen Sie es ein, bis ein Klicken zu hören ist.

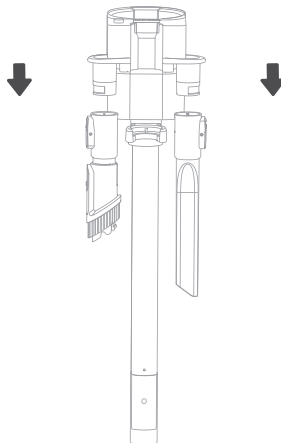

Bedienung der Absaugstation



Achtung

1. Verwenden Sie die Absaugstation nicht ohne Staubbeutel, Filtereinheit und Luftauslassabdeckung.
2. Schalten Sie beim Reinigen der Absaugstation sowohl die Schalter des Geräts als auch die Schalter der Absaugstation aus, ziehen Sie den Stecker aus der Steckdose, und trennen Sie die Stromversorgung.
3. Der Lademodus und die Staubsammelfunktion können nicht gleichzeitig verwendet werden.

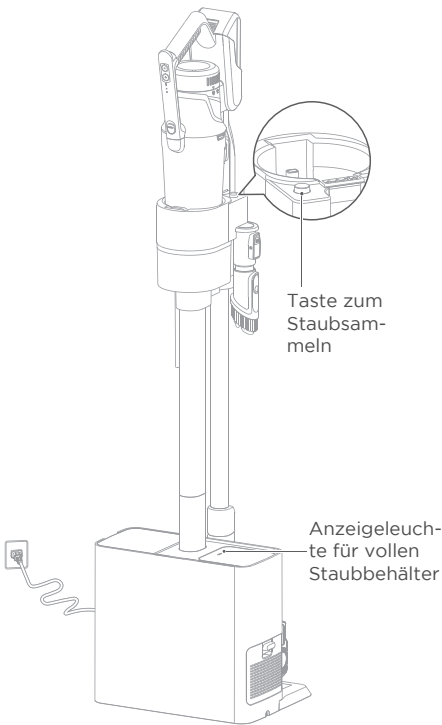

Bedienungsschritte.

1. Stellen Sie die Absaugstation senkrecht auf eine Ebene Fläche, und schließen Sie den Netzstecker an. Stellen Sie das Handgerät auf die Absaugstation, wo die Anzeileuchte blinkt und der Akku aufgeladen wird.
2. Drücken Sie die Taste zum Staubsammeln an der Absaugstation, um den Boden des Staubbehälters automatisch zu öffnen und den Staub in den Staubbeutel der Absaugstation zu saugen. Die Staubsammlung stoppt automatisch nach 20 Sekunden. Wenn Sie den Vorgang beenden möchten, drücken Sie erneut die Taste.
3. Wenn das Handgerät von der Absaugstation entfernt wird, sammelt es keinen Staub mehr und lädt nicht mehr auf. Bevor es vollständig von der Staubkammer der Absaugstation getrennt wird, sollte die Unterseite des Handgeräts geschlossen sein.

Bedienung der Absaugstation



Achtung

1. Bitte tauschen Sie den Staubbeutel umgehend aus, wenn die Anzeileuchte für vollen Staubbehälter rot blinkt.
2. Wenn nach dem Austauschen des Staubbeutels die Anzeileuchte für vollen Staubbehälter weiterhin rot blinkt, überprüfen Sie das Winkelrohr und den Filter der Absaugstation auf Verstopfung. Wenn eine Verstopfung festgestellt wird, reinigen Sie die Innenseite des Winkelstücks.
3. Die Filter sollten alle drei Monate gereinigt und vor dem Einbau und Gebrauch vollständig getrocknet werden.

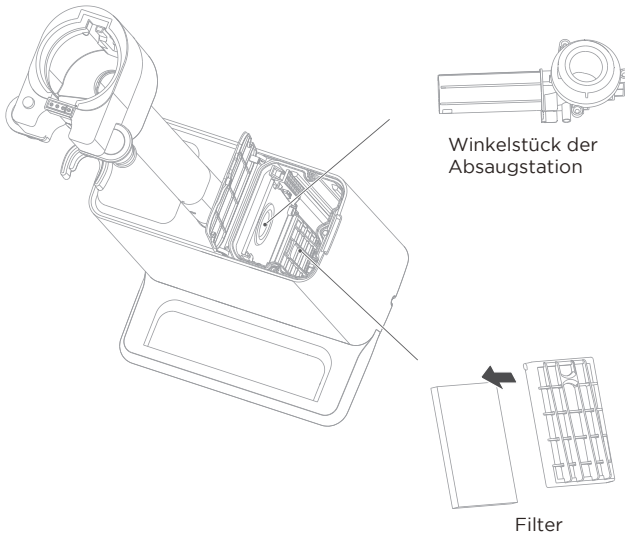

Lagerung und Platzierung des Geräts



Achtung

Das Gerät muss auf ebenem Untergrund abgestellt werden, wenn es auf dem Hauptgehäuse verwendet wird, um Stürze und Beschädigungen zu vermeiden. Gehen Sie stets vorsichtig um, um Schäden am Gerät zu vermeiden.

Lagerung des Handstaubsaugers

Richten Sie den Staubbehälter des Staubsaugers am Saugeinlass der Staubsammel-einheit aus, legen Sie ihn vorsichtig auf das Gehäuse, wie in der Abbildung unten gezeigt, und lassen Sie ihn dann, sobald er stabil positioniert ist.

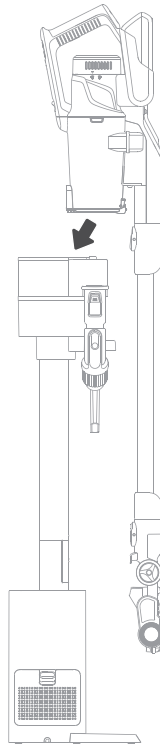

Zerlegen der Staubsammeleinheit

Stecken Sie einen Schraubendreher in das Loch in Form der Laufbahn, und drücken Sie die Verriegelung zum Entfernen der Absaugstation nach unten, während Sie das Metallrohr der Staubsammleereinheit nach oben ziehen.

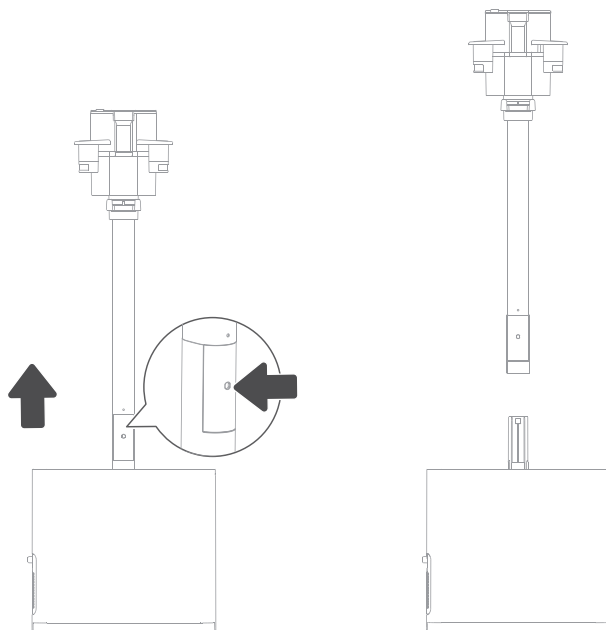

Staubreinigung im Staubbehälter

Achtung

1. Die Teile im Staubbehälter können mit Wasser gewaschen werden.
2. Die Teile müssen vor dem Wiedereinbau gründlich getrocknet und überprüft werden.

Reinigen Sie die Einheit regelmäßig, um die Saugleistung des Staubsaugers aufrecht zu erhalten. Dafür gibt es drei Möglichkeiten.

1. Der Staub im Staubbehälter des Mobilteils wird automatisch von der Absaugstation gemäß den Anweisungen entfernt.
2. Entfernen Sie die Haupteinheit wie in der Abbildung gezeigt, ziehen Sie die Verriegelung des Staubbehälters nach unten, und entsorgen Sie dann den Staub.

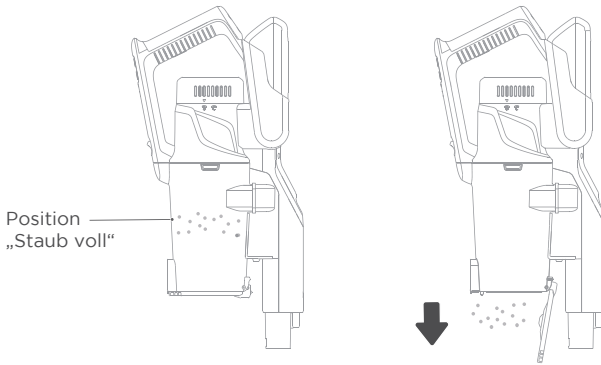

3. Nachdem Sie das Gerät flach abgelegt haben, drücken Sie die Entriegelungstaste des Staubbehälters, um die Staubbehältereinheit zu entfernen. Nehmen Sie dann den Staubfilter ab, und drehen Sie ihn um, um den Staub zu entleeren.

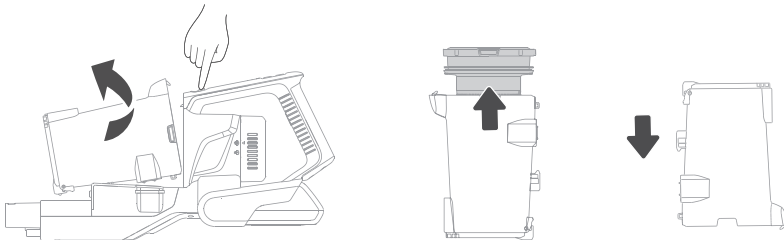

Entfernen und Reinigen der Baumwollfilter-Einheit

1. Entfernen Sie den Staubbehälter aus dem Gerät, legen Sie ihn vertikal ab, und nehmen Sie die inneren Teile des Staubbehälters heraus.

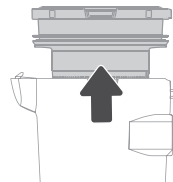

2. Ziehen Sie am Griff des Baumwollfilters und nehmen Sie die Baumwollfilter-Einheit heraus.

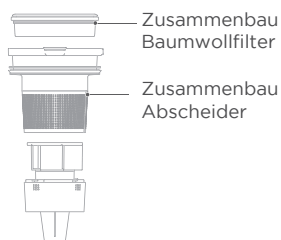

Achtung

1. Wenn die Saugleistung des Handstaubsaugers abnimmt, waschen und trocknen Sie den Staubschutzfilter gründlich, bevor Sie ihn installieren und verwenden.



2. Das Fassungsvermögen des Staubbehälters sollte die Max-Linie nicht überschreiten, um eine optimale Staubabsaugung zu gewährleisten.
3. Stellen Sie sicher, dass die Staubsammlung abgeschlossen ist, bevor Sie den Handstaubsauger verwenden.
4. Positionieren Sie den Handstab wieder auf der Absaugstation, bevor Sie den Staubsammelmodus aktivieren.

REINIGUNG UND WARTUNG

Zerlegen und Reinigen des HEPA-Entlüftungsfilters

Achtung

1. Achten Sie auf scharfe Gegenstände wie Glas, um Verletzungen zu vermeiden;
 2. Alle Teile müssen vollständig getrocknet werden, bevor sie montiert und verwendet werden können;
 3. Reiben Sie den HEPA-Filter nicht, und üben Sie keine übermäßige Kraft auf ihn aus.
 4. Achten Sie beim Zusammenbau darauf, dass der HEPA-Filter richtig montiert ist.
 5. Verwenden Sie den HEPA-Filter nicht weiter, wenn er beschädigt ist oder unzureichend gereinigt und gewartet wurde.
1. Nachdem das Gerät wie in der Abbildung gezeigt flach abgelegt wurde, halten Sie es mit einer Hand, drehen Sie die Abdeckplatte für den Luftauslass mit der anderen Hand gegen den Uhrzeigersinn, und nehmen Sie die Abdeckung senkrecht nach rechts ab.

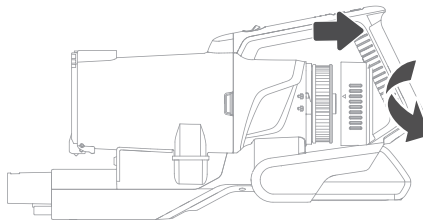

2. Entfernen Sie die Abdeckplatte für den Luftauslass und entfernen Sie den HEPA-Filter senkrecht nach rechts. Der HEPA-Filter kann vorsichtig mit Wasser gewaschen werden, sollte aber nicht mit übermäßiger Kraft gerieben werden. Montieren Sie den Filter nach dem vollständigen Trocknen gemäß den oben beschriebenen Demontageschritten wieder.

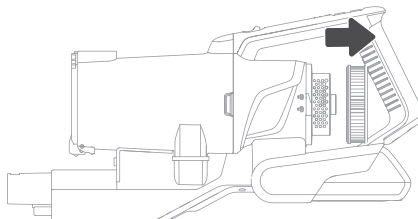

Reinigung und Wartung des Staubbeutels in der Absaugstation



Achtung

Ohne Installation des Staubbeutels kann die Abdeckung des Staubbehälters der Absaugstation nicht geschlossen werden.

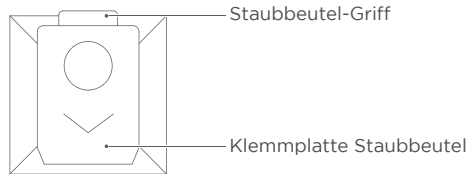

1. Öffnen Sie die obere Abdeckung der Absaugstation.

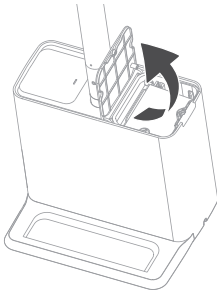

2. Halten Sie den Griff aus Karton des Staubbeutels fest.

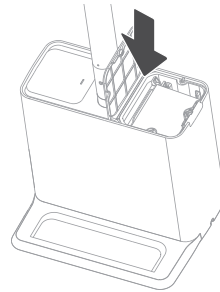

2. Ziehen Sie den Griff aus Karton des Staubbeutels nach oben, und entfernen Sie den Staubbeutel.

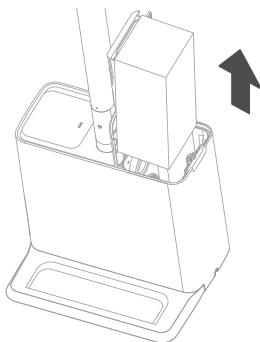

2. Richten Sie die Klemmplatte des Staubbeutels am Begrenzungsschlitz der Absaugstation aus, und drücken Sie sie nach unten, um den Staubbeutel zu montieren.

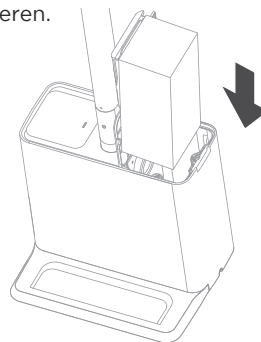

Ausbau und Austausch des Baumwollfilters der Absaugstation

Achtung

Entfernen Sie vor dem Zerlegen oder Austauschen des Baumwollfilters der Absaugstation den Staubbeutel. Anweisungen hierzu finden Sie unter Reinigung und Wartung des Staubbeutels der Absaugstation auf der vorherigen Seite.

1. Halten Sie den Griff am oberen Teil der Filterhalterung fest, und nehmen Sie die Filtereinheit heraus.

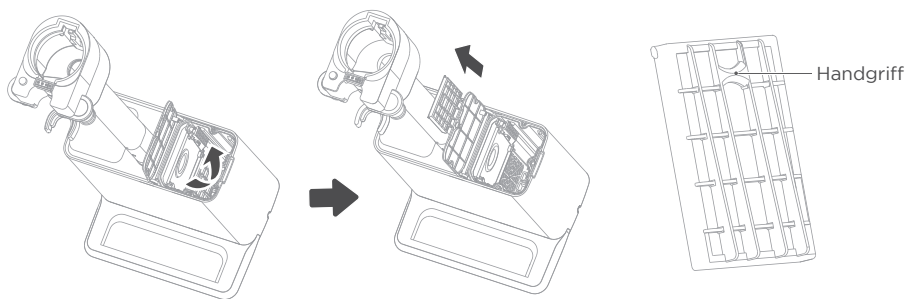

2. Entfernen Sie den Baumwollfilter von der Halterung, und reinigen und Trocknen Sie ihn.

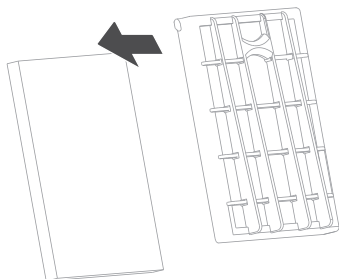

3. Montieren Sie die Filtereinheit in der durch den Pfeil gekennzeichneten Richtung.

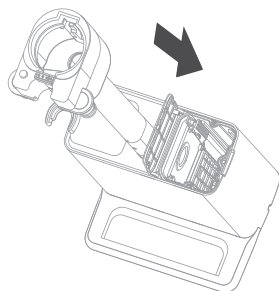

Reinigung und Wartung der HEPA-Lüftung der Absaugstation

1. Drücken Sie die Taste des Luftauslass nach unten, und entfernen Sie die Luftauslass-Einheit.

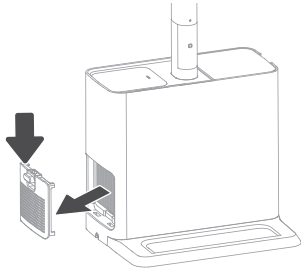

2. Demontage der HEPA-Einheit

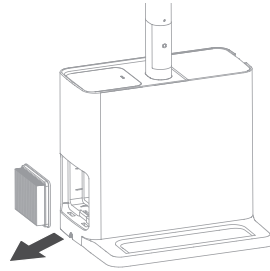

3. Setzen Sie den HEPA-Filter auf den Mülleimer und entfernen Sie äußeren Staub und Schmutz.

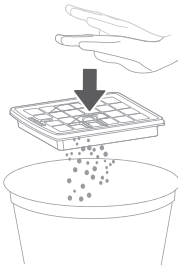

4. Reinigen Sie die HEPA-Einheit mit Leitungswasser.

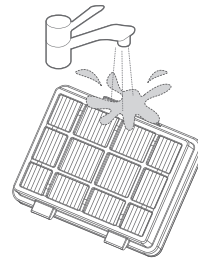

3. Nachdem das HEPA-Modul vollständig getrocknet ist, bauen Sie das HEPA-Modul in umgekehrter Reihenfolge der Demontageschritte wieder zusammen.



24h

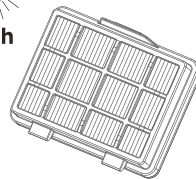

Achtung

1. Achten Sie auf scharfe Gegenstände wie Glas, um Verletzungen zu vermeiden.
2. Alle Teile müssen vollständig getrocknet werden, bevor sie montiert und verwendet werden können;
3. Reiben Sie den HEPA-Filter nicht, und üben Sie keine übermäßige Kraft auf ihn aus.
4. Achten Sie beim Zusammenbau darauf, dass der HEPA-Filter richtig montiert ist.
5. Verwenden Sie den HEPA-Filter nicht weiter, wenn er beschädigt ist oder unzureichend gereinigt und gewartet wurde.
6. Betreiben Sie den Staubsauger niemals ohne Staubbeutel, Filter und Filterabdeckungen in der richtigen Position.

Reinigung und Wartung von elektrischen Bodenbürsten

Ausbau und Reinigung der elektrischen Bürste.

Achtung

1. Um die Funktion der elektrischen Bürste nicht zu beeinträchtigen, reinigen und warten Sie die Bürstenräder, wenn sie sich verheddert oder verschmutzt haben.
2. Achten Sie bei Demontage und Wartung darauf, dass die elektrische Bürste nicht in Betrieb ist.
3. Der Bürstenkopf darf nicht mit Wasser gereinigt werden. Verwenden Sie eine Bürste, um Staub zu entfernen, der auf dem Bürstenrad feststeckt.
4. Schritte zum Zerlegen und Reinigen der elektrischen Bürste:

(1). Drücken Sie die Taste, um die elektrische Bürste zu entfernen.

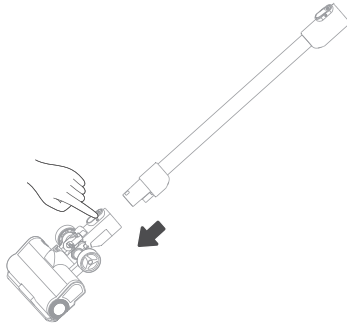

(2). Drücken Sie die Entriegelungstaste der Bürstenrolle, ziehen Sie die Einheit zur Seite, entfernen und reinigen Sie sie. Führen Sie nach der Reinigung für den Zusammenbau die Demontageschritte in umgekehrter Reihenfolge durch.

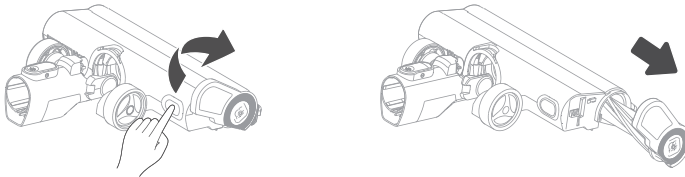

FEHLERBEHEBUNG

Falls während dem Betrieb dieses Produkts Störungen auftreten, lesen Sie bitte zuerst die folgende Tabelle.

Störung	Mögliche Ursache	Behebung
3 Anzeigen blinken	<ul style="list-style-type: none"> • Bodenbürste oder Milbenentfernungsbürste beim Rollen verwickelt • Zu hohe oder zu niedrige Umgebungstemperatur 	<ul style="list-style-type: none"> • Reinigen Sie die Bodenbürste oder die Milbenentfernungsbürste • Bitte in einer geeigneten Umgebung verwenden
Elektrische Bodenbürste funktioniert nicht	<ul style="list-style-type: none"> • Großer Müll eingerollt (Verpackungsfolie usw.) • Bürstenrolle in Haaren usw. verheddert 	<ul style="list-style-type: none"> • Entfernen Sie Haare, die um die Bürste gewickelt sind • Entfernen Sie Müll
Die Laufzeit wird kürzer	<ul style="list-style-type: none"> • Akkudauer • Zu hohe oder zu niedrige Umgebungstemperatur • Akku nicht vollständig aufgeladen 	<ul style="list-style-type: none"> • Wenden Sie sich an den Verkäufer oder Kundendienst, um einen neuen Akku zu erwerben • In einer geeigneten Umgebung verwenden • Den Staubsauger aufladen
Saugverlust	<ul style="list-style-type: none"> • Übermäßiger Staub im Staubbehälter • Baumwollfilter des Staubbehälters verstopft • Bodenbürste oder Saugeinlässe für Zubehör verstopft • Nach dem Waschen nicht vollständig getrocknet 	<ul style="list-style-type: none"> • Entfernen Sie Müll rechtzeitig • Reinigen Sie den Baumwollfilter • Entfernen Sie die Verstopfung • Trocknen Sie die gewaschenen Teile an einem kühlen Ort vor Gebrauch
Laden nicht möglich	<ul style="list-style-type: none"> • Zu niedrige oder zu hohe Umgebungstemperatur beim Laden 	<ul style="list-style-type: none"> • Laden Sie den Staubsauger in einer Umgebung mit geeigneter Temperatur auf (5 °C-40 °C)
Auslaufender Akku	<ul style="list-style-type: none"> • Akku längere Zeit nicht verwendet 	<ul style="list-style-type: none"> • Ersetzen Sie den Akku
Der Einlass der Absaugstation ist blockiert	<ul style="list-style-type: none"> • Im Ansaug einlass der Absaugstation befindet sich viel Staub oder Schmutz 	<ul style="list-style-type: none"> • Weitere Informationen zum Reinigen des Ansaug einlasses der Absaugstation finden Sie unter „Reinigen des Einlasses der Absaugstation“ auf der nächsten Seite.

FEHLERBEHEBUNG

Wenn der Einlass der Absaugstation verstopft ist, gehen Sie wie folgt vor:

1. Nehmen Sie zuerst die Staubsammeleinheit ab, und befestigen Sie den Handstaubsauger direkt an der Absaugstation. Aktivieren Sie den Hochgeschwindigkeitsmodus, um Staub effizient mit dem Stiel zu sammeln.

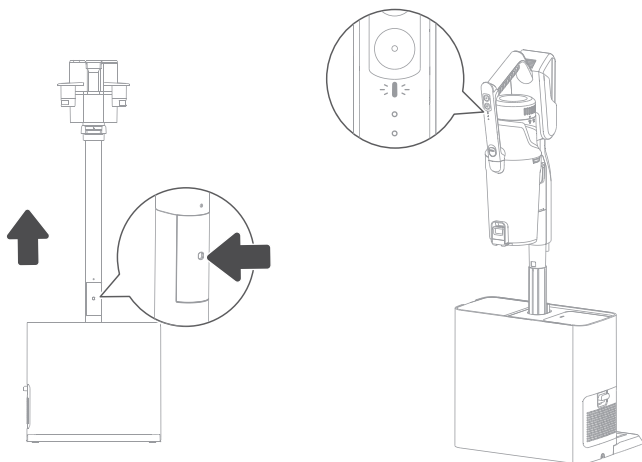

2. Montieren Sie das gesamte Gerät wieder, wie in der Abbildung gezeigt, drücken Sie die Taste zum Staubsammeln und beobachten Sie, ob die Anzeige für vollen Staubbehälter ausgeschaltet ist.

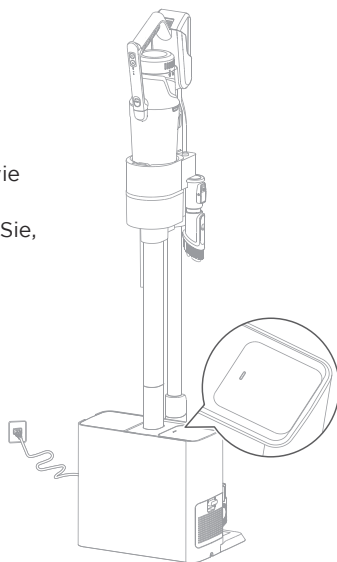

FEHLERBEHEBUNG

3. Wenn die Anzeileuchte für vollen Staubbehälter immer noch rot blinkt:

- 1) Entfernen Sie die Staubbeutel-Einheit und reinigen Sie die Verstopfung im verborgenen Rohr mit geeigneten Werkzeugen.
- 2) Montieren Sie eine Fugendüse am Handgerät, um den Staub im Staubbehälter aufzusaugen und zu verhindern, dass Staub in den Motor eingesaugt wird.
- 3) Setzen Sie nach dem Reinigen des Staubbehälters den Staubbeutel ein, starten Sie den Staubsammelmodus, und beobachten Sie, ob die Anzeileuchte für vollen Staubbehälter nicht leuchtet.

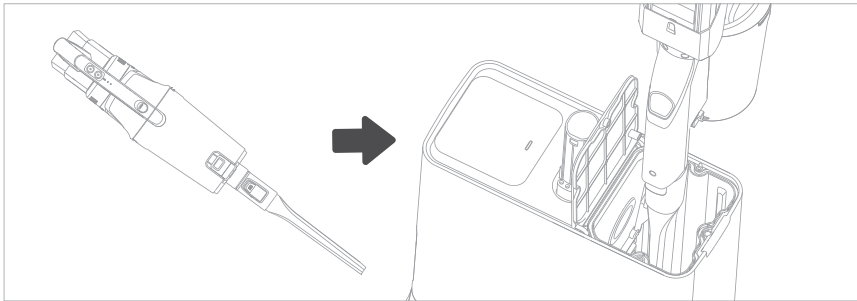
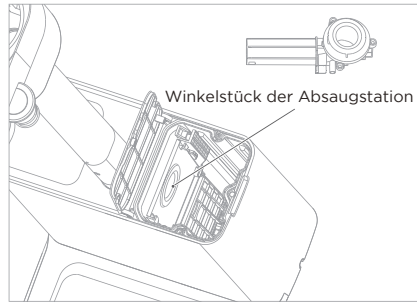
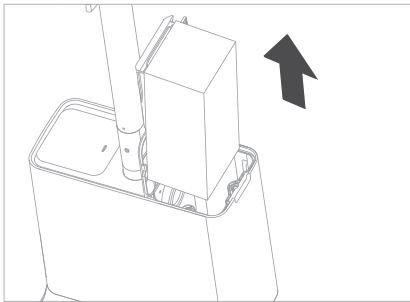

MARKEN, URHEBERRECHTE UND RECHTLICHE HINWEISE

 **Midea** Logos, Wortmarken, Handelsnamen, Handelsaufmachungen und alle Versionen davon sind wertvolle Vermögenswerte der Midea Group und/oder ihrer verbundenen Unternehmen („Midea“), an denen Midea Marken, Urheberrechte und andere Rechte an geistigem Eigentum besitzt, sowie aller Geschäfts- und Firmenwert, der sich aus der Verwendung eines Teils einer Midea-Marke ergibt. Die Verwendung der Marke Midea für kommerzielle Zwecke ohne vorherige schriftliche Zustimmung von Midea kann eine Verletzung der Marke oder einen unlauteren Wettbewerb darstellen, der gegen einschlägige Gesetze verstößt.

Dieses Handbuch wurde von Midea erstellt und Midea behält sich alle Urheberrechte vor. Ohne die vorherige schriftliche Genehmigung von Midea darf kein Unternehmen oder eine Einzelperson dieses Handbuch ganz oder teilweise verwenden, duplizieren, modifizieren, verteilen oder mit anderen Produkten bündeln oder verkaufen.

Alle beschriebenen Funktionen und Anweisungen waren zum Zeitpunkt des Druckens dieses Handbuchs auf dem neuesten Stand. Das tatsächliche Produkt kann jedoch aufgrund verbesserter Funktionen und Designs variieren.

ENTSORGUNG UND RECYCLING

Wichtige Hinweise für die Umwelt

Einhaltung der WEEE-Richtlinie und Entsorgung des Abfallprodukts:
Dieses Produkt entspricht der WEEE-Richtlinie der EU (2012/19/EU) Dieses Produkt trägt ein Klassifizierungssymbol für Elektro- und Elektronik-Altgeräte (WEEE).

Dieses Symbol weist darauf hin, dass dieses Produkt am Ende seiner Lebensdauer nicht mit anderen Haushaltsabfällen entsorgt werden darf. Das gebrauchte Gerät muss zur Wiederverwertung elektrischer elektronischer Geräte an die offizielle Sammelstelle zurückgegeben werden. Um diese Sammelsysteme zu finden, wenden Sie sich bitte an Ihre örtlichen Behörden oder Händler, bei dem das Produkt gekauft wurde. Jeder Haushalt spielt eine wichtige Rolle bei der Rückgewinnung und dem Recycling alter Geräte. Die sachgerechte Entsorgung gebrauchter Geräte trägt dazu bei, mögliche negative Folgen für die Umwelt und die menschliche Gesundheit zu vermeiden.



Einhaltung der RoHS-Richtlinie

Das von Ihnen erworbene Produkt entspricht der RoHS-Richtlinie der EU (2011/65/EU). Es enthält keine schädlichen und verbotenen Materialien, die in der Richtlinie aufgeführt sind.

Angaben zur Verpackung

Die Verpackungsmaterialien des Produkts werden aus recycelbaren Materialien gemäß unseren nationalen Umweltvorschriften hergestellt. Entsorgen Sie das Verpackungsmaterial nicht zusammen mit dem Hausmüll oder anderen Abfällen. Bringen Sie sie zu den von den örtlichen Behörden benannten Sammelstellen für Verpackungsmaterial.



DATENSCHUTZHINWEIS

Für die Erbringung der mit dem Kunden vereinbarten Dienstleistungen, stimmen wir zu, alle Bestimmungen des geltenden Datenschutzrechts uneingeschränkt einzuhalten, in Übereinstimmung mit den vereinbarten Ländern, in denen Dienstleistungen für den Kunden erbracht werden, sowie der EU-Datenschutz-Grundverordnung (DSGVO) wo zutreffend.

Im Allgemeinen dient unsere Datenverarbeitung der Erfüllung unserer vertraglichen Verpflichtungen mit Ihnen und aus Gründen der Produktsicherheit zur Wahrung Ihrer Rechte im Zusammenhang mit Gewährleistungs- und Produktregistrierungsfragen. In einigen Fällen, aber nur, wenn ein angemessener Datenschutz gewährleistet ist, können personenbezogene Daten an Empfänger außerhalb des Europäischen Wirtschaftsraums übermittelt werden.

Weitere Informationen erhalten Sie auf Anfrage. Sie können sich unter **MideaDPO@midea.com** an unseren Datenschutzbeauftragten wenden. Um Ihre Rechte auszuüben, z. B. das Recht auf Widerspruch gegen die Verwendung Ihrer persönlichen Daten zu Direktmarketing-Zwecken, kontaktieren Sie uns bitte unter **MideaDPO@midea.com**. Für weitere Informationen scannen Sie bitte den QR-Code.



make yourself at home



www.midea.com

© Midea 2022 alle Rechte vorbehalten