

CASO®

D E S I G N

Original-Bedienungsanleitung | Instruction Manual | Istruzione d'uso
Gebruiksaanwijzing | Bruksanvisning | Manual del usuario | Mode d'emploi
Руководство по эксплуатации | Instruções de funcionamento | Instrucțiuni de utilizare
תעלימת התשיגיל | מדריך הפעלה

Milchaufschäumer CappuLatte
Milkfrother CappuLatte
Schiumatore per latte CappuLatte
Melkschuimer CappuLatte
Mjölkskummare CappuLatte
Espumador de leche CappuLatte
Mousseur à lait CappuLatte
Вспениватель молока CappuLatte
Batedor de leite CappuLatte
Aparat de spumat lapte CappuLatte
מקציף חלב CappuLatte
„CappuLatte“ מודיל רגוה الحليب



Artikel-Nr.: 1661



DE	Weitere Sprachen dieser Bedienungsanleitung finden Sie unter www.caso-design.de oder wenn Sie den QR-Code scannen.
EN	To see these operating instructions in more languages, visit www.caso-design.de or scan the QR code.
IT	Ulteriori lingue di queste istruzioni per l'uso sono disponibili al seguente link www.caso-design.de o scansionando il codice QR.
NL	Je vindt deze gebruiksaanwijzing met vertaling in verschillende talen op de volgende link op de website www.caso-design.de . U kunt ook de QR-code scannen om toegang te krijgen tot de vertalingen.
SV	Det finns tillgång till flera språk i denna bruksanvisning på www.caso-design.de eller om du scannar QR-koden.
ES	Este manual de instrucciones está disponible en otros idiomas en www.caso-design.de o escaneando el código QR.
FR	Vous trouverez ce mode d'emploi en plusieurs langues sur www.caso-design.de ou en scannant le code QR.
RU	Это руководство по эксплуатации на других языках вы найдете, перейдя по ссылке www.caso-design.de или отсканировав QR-код.
PT	Pode encontrar este manual de instruções noutras línguas em www.caso-design.de ou através da leitura do código QR.
RO	Aceste instrucțiuni de utilizare sunt disponibile în alte limbi la adresa www.caso-design.de sau scanând codul QR.
HE	שפות נוספות של מדריך הפעלה זה ניתן למצוא בכתובת www.caso-design.de או על ידי סריקת קוד ה
AR	أو إذا www.caso-design.de يمكن العثور على المزيد من لغات هذا الدليل على الموقع الإلكتروني. قمت بمسح رمز الاستجابة السريعة.

**Technische Daten / Technical Data / Dati tecnici / Technische gegevens / Tekniska data / Datos técnicos /
Caractéristiques techniques / Технические характеристики / Especificações técnicas / Date tehnice /
הנתונים הטכניים / البيانات الفنية / נתונים טכניים**

Gerät / Device / Apparecchio Aparaat / Apparat / Aparato / Appareil / Прибор / Aparelho / Aparat / الجهاز / המכשיר	Milchaufschäumer / Milkfrother / Schiumatore per latte / Melkschuimer / Mjölkskummare / Espumador de leche / Mousseur à lait / Вспениватель молока / Batedor de leite / Aparat de spumat lapte / מודיל רגועה החליב / מקציף חלב
Name / Name / Nome Name / Benämning / Denominación / /Nom / Наименование / Nome / Nume / اسم המוצר / الاس	CASO CappuLatte
Artikel-Nr. / Item No. / N. Articolo Artikelnr. / Artikelnr. / N° de art / /N°. d'article / N° артикула / N.º de artigo / Cod articol / رقم البند / מק"ט	01661
Anschlussdaten / Mains data / Dati connessione Aansluitgegevens / Anslutningsdata / Conexión / Données de raccordement / Параметры подключения / Dados de ligação / Date de conectare / بيانات الاتصال / נתוני חיבור	220-240V~; 50/60Hz
Leistungsaufnahme / Power consumption / Potenza assorbita Vermogens / Effektbehov / Consumo de potencia / / Puissance consommée / Мощность / Potência / Putere consumată / צריכת חשמל / القوة	600W
Außenabmessungen (B/H/T) / External measurements (W x H x D) / Misure esterne (L/H/P) / Afmetingen (BxHxD) / Ytermått (B/H/D) / Dimensiones exteriores (An/H/P) / Dimensions externes (l/h/p) / Габаритные размеры (Ш/В/Т) / Medidas (C x A x P) / Dimensiuni exterioare (lățime/înălțime/adâncime) / (ממדים חיצוניים / רוחב/גובה/עומק / الأبعاد الخارجية/الارتفاع/العمق	150 mm x 208 mm x 115 mm
Nettogewicht / Net weight / Peso netto / Nettogewicht / Nettovikt / Peso net / /Poids net / Bec / Peso / Greutate netă / משקל נטו / الوزن الصافي	947 g

Garantiegeber: CASO GmbH | Raiffeisenstraße 9 | D-59757 Arnsberg

Service-Hotline International: Tel.: +49 (0) 29 32 / 80 55 4 – 99, Fax: +49 (0) 29 32 / 80 55 4 – 77

eMail: kundenservice@caso-design.de | Internet: www.caso-design.de

Sie finden die aktuellste Version der Bedienungsanleitung auch auf unserer Homepage:
www.caso-design.de

Dokument-Nr.: 01661 06-12-2024

Bildabweichungen zur Originalware sind technisch bedingt möglich.

Druck – und Satzfehler vorbehalten.

© 2024 CASO GmbH

Warnhinweise

In der vorliegenden Bedienungsanleitung werden folgende Warnhinweise verwendet:

GEFAHR

Ein Warnhinweis dieser Gefahrenstufe kennzeichnet eine drohende gefährliche Situation. **Falls die gefährliche Situation nicht vermieden wird, führt dies zum Tod oder zu schweren Verletzungen.**

- ▶ Die Anweisungen in diesem Warnhinweis befolgen, um die Gefahr des Todes oder schwerer Verletzungen von Personen zu vermeiden.

WARNUNG

Ein Warnhinweis dieser Gefahrenstufe kennzeichnet eine mögliche gefährliche Situation. **Falls die gefährliche Situation nicht vermieden wird, kann dies zu schweren Verletzungen führen.**

- ▶ Die Anweisungen in diesem Warnhinweis befolgen, um Verletzungen von Personen zu vermeiden.

VORSICHT

Ein Warnhinweis dieser Gefahrenstufe kennzeichnet eine mögliche gefährliche Situation. **Falls die gefährliche Situation nicht vermieden wird, kann dies zu leichten oder gemäßigten Verletzungen führen.**

- ▶ Die Anweisungen in diesem Warnhinweis befolgen, um Verletzungen von Personen zu vermeiden.

HINWEIS

Ein Hinweis kennzeichnet zusätzliche Informationen, die den Umgang mit der Maschine erleichtern.

Bestimmungsgemäße Verwendung

Dieses Gerät ist nur für den Gebrauch im Haushalt in geschlossenen Räumen zum aufschäumen und erhitzen von Milch und heißer Schokolade bestimmt.

Dieses Gerät ist dazu bestimmt, im Haushalt und in ähnlichen Anwendungen verwendet zu werden wie beispielsweise:

- in Küchen für Mitarbeiter in Läden, Büros, und anderen Arbeitsbereichen;
- in landwirtschaftlichen Betrieben;
- von Kunden in Hotels, Motels und anderen Wohneinrichtungen;
- in Frühstückspensionen.

Eine andere oder darüber hinausgehende Benutzung gilt als nicht bestimmungsgemäß.

WARNUNG

Gefahr durch nicht bestimmungsgemäße Verwendung! Von dem Gerät können bei nicht bestimmungsgemäßer Verwendung und/oder andersartiger Nutzung Gefahren ausgehen.

- ▶ Das Gerät ausschließlich bestimmungsgemäß verwenden.
- ▶ Die in dieser Bedienungsanleitung beschriebenen Vorgehensweisen einhalten.

Ansprüche jeglicher Art wegen Schäden aus nicht bestimmungsgemäßer Verwendung sind ausgeschlossen. Das Risiko trägt allein der Betreiber.

Allgemeine Sicherheitshinweise

HINWEIS

Beachten Sie für einen sicheren Umgang mit dem Gerät die folgenden allgemeinen Sicherheitshinweise:

- ▶ Kontrollieren Sie das Gerät vor der Verwendung auf äußere sichtbare Schäden. Nehmen Sie ein beschädigtes Gerät nicht in Betrieb.
- ▶ Dieses Gerät kann von Kindern ab 8 Jahren und darüber sowie von Personen mit verringerten physischen, sensorischen oder mentalen Fähigkeiten oder Mangel an Erfahrung und Wissen benutzt werden, wenn sie beaufsichtigt werden oder bezüglich des sicheren Gebrauchs des Gerätes unterwiesen wurden und die daraus resultierenden Gefahren verstehen.
- ▶ Reinigung und Wartung durch den Benutzer dürfen nicht durch Kinder vorgenommen werden.
- ▶ Kinder dürfen nicht mit dem Gerät spielen.
- ▶ Das Gerät und seine Anschlussleitung sind von Kindern jünger als 8 Jahre fernzuhalten.
- ▶ Nehmen Sie keine Veränderungen an dem Gerät oder am Netzkabel vor. Lassen Sie Reparaturen nur von einer Fachwerkstatt durchführen, da nicht fachgerecht reparierte Geräte den Benutzer gefährden. Beachten Sie auch die beiliegenden Garantiebedingungen.
- ▶ Defekte Bauteile dürfen nur gegen Original-Ersatzteile ausgetauscht werden. Nur bei diesen Teilen ist gewährleistet, dass sie die Sicherheitsanforderungen erfüllen werden.
- ▶ Verwenden Sie das Gerät nur wie in der Bedienungsanleitung beschrieben, um mögliche Verletzungen durch Missbrauch zu vermeiden.

HINWEIS

- ▶ Betreiben Sie das Gerät nur in trockenen Innenräumen.
- ▶ Betreiben Sie das Gerät nicht unbeaufsichtigt.
- ▶ Benutzen Sie das Gerät nicht:
 - wenn das Gerät selbst oder Teile beschädigt sind,
 - wenn das Netzkabel oder der Stecker beschädigt sind,
 - wenn das Gerät heruntergefallen ist.
- ▶ Wickeln Sie das Netzkabel vor jedem Gebrauch vollständig ab. Achten Sie dabei darauf, dass das Netzkabel nicht durch scharfe Kanten oder heiße Gegenstände beschädigt wird.
- ▶ Ziehen Sie den Stecker aus der Steckdose:
 - wenn Sie das Gerät nicht benutzen,
 - nach jedem Gebrauch,
 - bevor Sie das Gerät reinigen oder wegstellen,
 - wenn während des Betriebs offensichtlich eine Störung auftritt,
 - bei Gewitter.
- ▶ Betreiben Sie das Gerät nicht, wenn es leer ist. Das Gerät kann beschädigt werden.
- ▶ Verwenden Sie das Gerät ausschließlich mit Originalzubehör.
- ▶ Reinigen Sie das Gerät und entfernen Sie Nahrungsmittelreste regelmäßig. Mangelhafte Sauberkeit des Gerätes kann zu einer Zerstörung der Oberfläche führen, die ihrerseits die Gebrauchsdauer beeinflusst und möglicherweise zu gefährlichen Situationen führt.
- ▶ Verwenden Sie keine andere Flüssigkeit als Milch oder Pflanzendrinks wie z.B. Sojadrink.

Gefahrenquellen - Verbrennungsgefahr

WARNUNG

Bei der Inbetriebnahme des Gerätes können Personen- und Sachschäden auftreten! Beachten Sie die folgenden Sicherheitshinweise um die Gefahren zu vermeiden:

- ▶ **WARNUNG!** Die Oberflächen des Geräts können während des Gebrauchs heiß werden. Besonders die Heizplatte und der Glas-Milchbehälter heizen sich sehr auf.
- ▶ Prüfen Sie vor dem Verzehr immer die Temperatur der Flüssigkeit/ des Milchschaums.
- ▶ Halten Sie während des Betriebes den Deckel geschlossen.

WARNUNG

- ▶ Das Gerät darf während des Betriebes nicht bewegt werden. Heiße Flüssigkeit könnte herauspritzen.
- ▶ Berühren Sie die Heizplatte nicht während oder direkt nach dem Gebrauch, um Verbrennungen zu vermeiden.
- ▶ Das Gerät ist während und nach Betrieb heiß. Fassen Sie den Milchbehälter ausschließlich am Griff an.
- ▶ Verwenden Sie den Milchbehälter nicht auf einer anderen Heizplatte / Kochplatte, verwenden Sie ihn ausschließlich zusammen mit der mitgelieferten Basis.
- ▶ Befüllen Sie den Milchbehälter nur bis zur MAX-Markierung. Bei Überfüllung kann heiße Flüssigkeit herausfließen.
- ▶ Wenn heiße Flüssigkeit überfließt, schalten Sie das Gerät ab und nehmen Sie den Milchbehälter von der Basis.
- ▶ Während des Betriebes darf nicht in den Milchbehälter gegriffen werden.
- ▶ Achten Sie darauf, dass die Außenseite des Milchbehälters immer trocken und sauber ist, um das Anbrennen von Flüssigkeiten auf der Heizplatte zu vermeiden.

Gefahrenquellen - Gefahr durch elektrischen Strom

GEFAHR

Lebensgefahr durch elektrischen Strom! Beim Kontakt mit unter Spannung stehenden Leitungen oder Bauteilen besteht Lebensgefahr! Beachten Sie die folgenden Sicherheitshinweise um eine Gefährdung durch elektrischen Strom zu vermeiden:

- ▶ Wenn die Netzanschlussleitung dieses Gerätes beschädigt wird, muss sie durch den Hersteller oder seinen Kundendienst oder eine ähnlich qualifizierte Person ersetzt werden, um Gefährdungen zu vermeiden.
- ▶ Öffnen Sie auf keinen Fall das Gehäuse des Gerätes. Werden spannungsführende Anschlüsse berührt und der elektrische und mechanische Aufbau verändert, besteht Stromschlaggefahr. Darüber hinaus können Funktionsstörungen am Gerät auftreten.
- ▶ Berühren Sie das Gerät sowie den Netzstecker nicht mit nassen Händen.

GEFAHR

- ▶ Das Gerät nicht in Wasser oder andere Flüssigkeiten tauchen und nicht in die Spülmaschine geben.

Transportinspektion

WARNUNG

- ▶ Verpackungsmaterialien dürfen nicht zum Spielen verwendet werden. Es besteht Erstickungsgefahr.

HINWEIS

- ▶ Prüfen Sie die Lieferung auf Vollständigkeit und auf sichtbare Schäden.
- ▶ Melden Sie eine unvollständige Lieferung oder Schäden infolge mangelhafter Verpackung oder durch Transport sofort dem Spediteur, der Versicherung und dem Lieferanten.

Anforderungen an den Aufstellort

Für einen sicheren und fehlerfreien Betrieb des Gerätes muss der Aufstellort folgende Voraussetzungen erfüllen:

- Stellen Sie das Gerät auf einer gut zugänglichen, ebenen, trockenen, hitzebeständigen und ausreichend stabilen Arbeitsfläche auf.
- Achten Sie auf einen ausreichend großen Abstand zu starken Wärmequellen wie Herdplatten, Heizungsrohren u. ä.
- Wählen Sie den Aufstellort so, dass Kinder nicht an heiße Oberflächen des Gerätes gelangen können.
- Das Gerät ist nicht für den Einbau in einer Wand oder einem Einbauschränk vorgesehen.
- Stellen Sie das Gerät nicht in einer heißen, nassen oder sehr feuchten Umgebung oder in der Nähe von brennbarem Material auf.
- Lassen Sie das Kabel nicht über eine Tisch- oder Arbeitsflächenkante herunter hängen.
- Die Steckdose muss leicht zugänglich sein, so dass das Stromkabel notfalls leicht abgezogen werden kann.
- Die Aufstellung des Gerätes an nichtstationären Aufstellungsorten (z. B. Schiffen) darf nur von Fachbetrieben/Fachleuten durchgeführt werden, wenn sie die Voraussetzungen für den sicherheitsgerechten Gebrauch dieses Gerätes sicherstellen.

Elektrischer Anschluss

Für einen sicheren und fehlerfreien Betrieb des Gerätes sind beim elektrischen Anschluss folgende Hinweise zu beachten:

- Vergleichen Sie vor dem Anschließen des Gerätes die Anschlussdaten (Spannung und Frequenz) auf dem Typenschild mit denen Ihres Elektronetzes. Diese Daten müssen übereinstimmen, damit keine Schäden am Gerät auftreten. Im Zweifelsfall fragen Sie Ihre Elektro-Fachkraft.
- Die Steckdose muss über einen 16A-Sicherungsschutzschalter, getrennt von anderen Stromverbrauchern, abgesichert sein.

- Der Anschluss des Gerätes an das Elektronetz darf maximal über ein 3 Meter langes, abgewickeltes Verlängerungskabel mit einem Querschnitt von 1,5 mm² erfolgen. Die Verwendung von Mehrfachsteckern oder Steckdosenleisten ist wegen der damit verbundenen Brandgefahr verboten.
- Vergewissern Sie sich, dass das Stromkabel unbeschädigt ist und nicht unter dem Ofen oder über heiße oder scharfkantige Flächen verlegt wird.
- Die elektrische Sicherheit des Gerätes ist nur dann gewährleistet, wenn es an ein vorschriftsmäßig installiertes Schutzleitersystem angeschlossen wird. Der Betrieb an einer Steckdose ohne Schutzleiter ist verboten. Lassen Sie im Zweifelsfall die Hausinstallation durch eine Elektro-Fachkraft überprüfen. Der Hersteller kann nicht verantwortlich gemacht werden für Schäden, die durch einen fehlenden oder unterbrochenen Schutzleiter verursacht werden.

EN Safety

Warning notices

The following warning notices are used in the Operating Manual concerned here.

DANGER

A warning notice of this level of danger indicates a potentially dangerous situation.

If the dangerous situation is not avoided, this can lead to death or serious injuries.

- ▶ Observe the instructions in this warning notice in order to avoid the danger of death or serious personal injuries.

WARNING

A warning notice of this level of danger indicates a possible dangerous situation.

If the dangerous situation is not avoided, this can lead to serious injuries.

- ▶ Observe the instructions in this warning notice in order to avoid the personal injuries.

ATTENTION

A warning notice of this level of danger indicates a possible dangerous situation.

If the dangerous situation is not avoided, this can lead to slight or moderate injuries.

- ▶ Observe the instructions in this warning notice in order to avoid the personal injuries.

PLEASE NOTE

A notice of this kind indicates additional information, which will simplify the handling of the machine.

Intended use

This device is only intended for domestic use in closed rooms for frothing and heating milk and hot chocolate.

This appliance is intended to be used in household and similar applications, such as:

- in kitchens, for employees in shops, offices and other commercial areas,
- in farms,
- by customers in hotels, motels and other similar residential environments,
- in bed and breakfast establishments.

Uses for a different purpose or for a purpose which exceeds this description are considered incompatible with the intended or designated use.

WARNING

Danger due to unintended use!

Dangers can emanate from the device if it is used for an unintended use and/or a different kind of use.

- ▶ Use the device exclusively for its intended use.
- ▶ Observe the procedural methods described in this Operating Manual.

Claims of all kinds due to damages resulting from unintended uses are excluded. The User bears the sole risk.

General Safety information

PLEASE NOTE

Please observe the following general safety notices with regard to the safe handling of the device:

- ▶ Examine the device for any visible external damages prior to using it. Never put a damaged device into operation.
- ▶ This unit may be used by children as of 8 years old and anyone with reduced physical, sensory or mental capabilities or a lack of experience and knowledge if they are supervised or have been instructed in connection with the safe use of the appliance and the dangers resulting from it.
- ▶ Cleaning and maintenance by the user must not be performed by children unless they are at least 8 years old and are supervised.
- ▶ Children are not allowed to play with the device.
- ▶ The device and its connecting cable must be kept away from children who are less than 8 years old.
- ▶ Do not make any modifications to the appliance or the power cord. Only have repairs carried out by a specialist workshop, as appliances that have not been repaired properly endanger the user. Please also observe the enclosed warranty conditions.

PLEASE NOTE

- ▶ Defective components must always be replaced with original replacement parts. Only such parts will guarantee that the safety requirements are fulfilled.
- ▶ Use the appliance only as described in the user's guide to avoid possible injury from misuse.
- ▶ Operate the appliance only in dry indoor areas.
- ▶ Do not operate the appliance unattended.
- ▶ Do not use the appliance:
 - if the appliance itself or parts are damaged,
 - if the power cord or plug is damaged,
 - if the appliance has been dropped.
- ▶ Always unwind the power cord completely before use. When doing so, ensure the power cord is not damaged by sharp edges or hot objects.
- ▶ Pull the plug out of the socket:
 - when you are not using the appliance,
 - after each use,
 - before cleaning the appliance or putting it away,
 - if there is an obvious malfunction during operation,
 - during a thunderstorm.
- ▶ Do not operate the oven if it is empty. This could damage the device.
- ▶ Only use the appliance with original accessories.
- ▶ Clean the appliance and remove food residues regularly. Poor cleanliness of the appliance can lead to destruction of the surface, which in turn affects the duration of use and possibly leads to hazardous situations.
- ▶ Do not use any other liquid than milk or plant-based drinks such as soy drink.

Sources of danger - Danger of burns

WARNING

When commissioning the unit, personal injury and damage to property may occur! Observe the following safety instructions to avoid the dangers:

 **WARNING**

- ▶ **WARNING!** The surfaces of the appliance may become hot during use. In particular the heating plate and the glass milk container become very hot.
- ▶ Always check the temperature of the liquid/ frothy milk before you drink it.
- ▶ Keep the lid closed during operation.
- ▶ Do not move the device during operation. Hot liquid could splash out.
- ▶ Do not touch the heating plate during or immediately after use in order to avoid burns.
- ▶ The device is hot during and after operation. Only grasp the jug by the handle.
- ▶ Do not use the milk container on any other heating plate / hob; it should only ever be used in combination with the base it is supplied with.
- ▶ Fill the jug only up to the MAX mark. If overfilled, hot liquid can flow out.
- ▶ If hot liquid overflows, switch off the device and remove the jug from the base.
- ▶ Do not put your fingers in the milk container during the heating process.
- ▶ To avoid liquids burning on the heating plate, make sure that the outside of the milk container is always dry and clean.

Sources of danger - Dangers due to electrical power

 **DANGER**

Mortal danger due to electrical power! Mortal danger exists when coming into contact with live wires or subassemblies!

Observe the following safety notices to avoid dangers due to electrical power:

- ▶ If the power cord of this appliance is damaged, it must be replaced by the manufacturer or its customer service or a similarly qualified person in order to avoid hazards.
- ▶ Do not open the housing on the device under any circumstances. There is a danger of an electrical shock if live connections are touched and the electrical or mechanical structure is altered. In addition, functional faults on the device can also occur.

DANGER

- ▶ Do not touch the appliance or the mains plug with wet hands.
- ▶ Do not immerse the appliance in water or other liquids, and do not put it in the dishwasher.

Transport inspection

WARNING

- ▶ Do not allow children to play with packaging materials due to risk of suffocation.

PLEASE NOTE

- ▶ Examine the shipment to ensure the unit and manual are included and inspect the unit for any visible damage.
- ▶ Immediately notify the carrier and/or the supplier about an incomplete shipment or any damage as a result of inadequate packaging or mishandling.

Setup location requirements

In order to ensure the safe and trouble-free operation of the device, the setup location must fulfil the following prerequisites:

- Place the appliance on an easily accessible, level, dry, heat-resistant and sufficiently stable work surface to avoid spilling the hot liquid.
- Ensure that there is sufficient distance to strong heat sources such as hobs, heating pipes, etc.
- Choose the setup location in such a way that children cannot reach any hot surfaces on the device.
- The device is not intended to be installed in a wall or a built-in cupboard.
- Do not set up the device in a hot, wet or extremely damp environment or near flammable material.
- Ensure that the power cable does not hang down over a table or counter edge.
- The electrical socket must be easily accessible so that the power lead can be disconnected easily, in the case of an emergency.
- The installation and assembly of this device in non-stationary setup locations (e.g. on ships) must be carried out by specialist companies / electricians, provided they guarantee the prerequisites for the safe use of this device.

Electrical connection

In order to ensure the safe and trouble-free operation of the device, the following instructions must be observed for the electrical connection:

- Before connecting the device, compare the connection data (voltage and frequency) on the rating plate with those of your electrical network. This data must agree in order that no damages occur in the device. If in doubt, ask your qualified electrician.
- The electrical outlet must be protected by a 16A safety cut-out switch, separately from other electricity consumers,
- The connection between the device and the electrical network may employ a 3 meter long (max.) extension cable with a cross-section of 1.5 mm². The use of multiple plugs or gangs is prohibited because of the danger of fire that is involved with this.

- Make sure that the power cable is undamaged and has not been installed under the oven or over hot or sharp surfaces.
- The electrical safety of the device is only guaranteed if the device is connected to a properly installed protective conductor system. Operations using an electrical outlet without a protective conductor are prohibited. If in doubt, have the house installation checked over by a qualified electrician. The manufacturer cannot be made responsible for damages that are caused by a missing or damaged protective conductor.

IT Sicurezza

Indicazioni d'avvertenza

Nelle presenti istruzioni d'uso vengono utilizzate le seguenti indicazioni d'avvertenza:

PERICOLO

Un'indicazione d'avvertimento di questo livello di pericolo contrassegna una situazione di pericolo imminente. **Se tale situazione pericolosa non viene evitata, le conseguenze saranno la morte o gravi lesioni.**

- ▶ Osservare le indicazioni in queste avvertenze, per evitare il pericolo di morte o gravi lesioni di persone.

AVVISO

Un'indicazione d'avvertimento di questo livello di pericolo contrassegna una situazione di pericolo potenziale. **Se tale situazione pericolosa non viene evitata, le conseguenze potranno essere la morte o gravi lesioni.**

- ▶ Osservare le indicazioni in queste avvertenze, per evitare le lesioni di persone.

ATTENZIONE

Un'indicazione d'avvertimento di questo livello di pericolo contrassegna una situazione di pericolo potenziale. **Se tale situazione pericolosa non viene evitata, le conseguenze potranno essere lesioni leggere o di media entità.**

- ▶ Osservare le indicazioni in queste avvertenze, per evitare le lesioni di persone.

INDICAZIONE

Un indicazione contrassegna inoltre delle informazioni, che facilitano l'utilizzo della macchina.

Utilizzo conforme alle disposizioni

Il presente apparecchio è destinato all'utilizzo domestico in ambienti chiusi per montare e scaldare il latte e la cioccolata calda.

Il presente apparecchio è destinato a essere utilizzato in ambiente domestico e per altri usi, come ad esempio:

- nelle cucine della zona break dei negozi, negli uffici e altri locali commerciali;
- in aziende agricole;
- può essere utilizzato dai clienti, negli hotel, nei motel e in altre strutture ricettive;
- nella sala colazioni.

Un altro utilizzo o un utilizzo che vada oltre a ciò è da considerarsi inadeguato.

AVVISO

Pericolo per un utilizzo non conforme alle disposizioni! Dall'apparecchio possono derivare pericoli, nel caso di un utilizzo non conforme alle disposizioni e/o nel caso di un utilizzo differente.

- ▶ Utilizzare l'apparecchio esclusivamente in conformità alle disposizioni.
- ▶ Rispettare le procedure descritte in queste istruzioni d'uso.

Pretese di qualsiasi genere, per danni dovuti ad un utilizzo non conforme alle disposizioni, sono escluse. L'utilizzo avviene a rischio esclusivo dell'operatore.

Indicazioni generali di sicurezza

INDICAZIONE

Osservi le seguenti indicazioni di sicurezza per un utilizzo sicuro dell'apparecchio:

- ▶ Controlli prima dell'utilizzo, che l'apparecchio non presenti danni esterni. Non metta in funzione un apparecchio danneggiato.
- ▶ Il presente apparecchio può essere utilizzato da bambini a partire dagli 8 anni di età e da persone con ridotte capacità fisiche, sensoriali o mentali o con esperienza e conoscenze insufficienti, solo dietro supervisione o istruzioni sull'utilizzo in condizioni di sicurezza e sui pericoli che da tale utilizzo potrebbero risultare.
- ▶ Questo apparecchio può essere utilizzato da bambini di età pari o superiore a 8 anni, se sono sorvegliati o istruiti sull'uso sicuro dell'apparecchio e hanno compreso i rischi che ne derivano.
- ▶ Non fare giocare i bambini con l'apparecchio.
- ▶ La pulizia e la manutenzione utente non devono essere eseguite da bambini, eccetto questi hanno l'età di 8 anni o maggiore e che vengano sorvegliati.
- ▶ Non modificare in alcun modo l'apparecchio o il cavo elettrico. Per le riparazioni rivolgersi a personale specializzato. Riparazioni non eseguite a regola d'arte potrebbero danneggiare l'utente. Prestare attenzione alle condizioni di garanzia.
- ▶ Componenti difettosi dovranno essere sostituiti soltanto da pezzi di ricambio originali. Solo con questi pezzi vi è la garanzia, che i requisiti di sicurezza siano soddisfatti.

INDICAZIONE

- ▶ Utilizzare l'apparecchio solo come descritto nelle istruzioni d'uso per evitare di ferirsi in seguito a un utilizzo improprio.
- ▶ Utilizzare l'apparecchio solo in ambienti interni, all'asciutto.
- ▶ Non mettere in funzione l'apparecchio lasciandolo incustodito.
- ▶ Non utilizzare l'apparecchio:
 - quando l'apparecchio stesso o le parti sono danneggiate,
 - quando il cavo di rete o il connettore sono danneggiati,
 - se è caduto.
- ▶ Prima di ogni utilizzo svolgere completamente il cavo elettrico. Attenzione: non far passare il cavo elettrico su spigoli ed evitare il contatto con il calore per evitare di danneggiarlo.
- ▶ Estrarre il connettore dalla presa:
 - quando l'apparecchio non viene utilizzato,
 - dopo ogni utilizzo,
 - prima di pulire o riporre l'apparecchio,
 - se mentre l'apparecchio viene utilizzato, si verifica un malfunzionamento,
 - durante un temporale.
- ▶ Non faccia funzionare il forno, quando è vuoto. L'apparecchio può essere danneggiato.
- ▶ Utilizzare l'apparecchio esclusivamente se dispone degli accessori originali.
- ▶ Pulire l'apparecchio e rimuovere gli eventuali residui di cibo. Un'insufficiente pulizia dell'apparecchio può causare danni alla superficie, che a loro volta influenzano la durata del prodotto con la potenziale creazione di situazioni pericolose.
- ▶ Non utilizzare nessun altro liquido che latte o bibite a base vegetale, come p.e. bibita di soia.

Fonti di pericolo - Pericolo di ustioni

AVVISO

Durante la messa in funzione dell'apparecchio possono verificarsi danni a persone e cose! Osservare le seguenti istruzioni di sicurezza per evitare i pericoli:

AVVISO

- ▶ **AVVERTENZA!** Le superfici dell'apparecchio potrebbero riscaldarsi durante l'uso. In particolare, la piastra riscaldante e il contenitore in vetro per il latte diventano molto caldi.
- ▶ Prima del consumo è necessario verificare sempre la temperatura del liquido/del latte montato.
- ▶ Tenere il coperchio chiuso durante l'uso.
- ▶ Non muovere l'apparecchio durante l'uso. Potrebbe spruzzare fuori del liquido scottante.
- ▶ Non toccare la piastra riscaldante durante o direttamente dopo l'uso per evitare ustioni.
- ▶ Durante e dopo l'uso, l'apparecchio scotta. Afferrare il contenitore del latte esclusivamente dal manico.
- ▶ Non utilizzare il contenitore per il latte su un'altra piastra riscaldante/di cottura. Servirsi solo della base in dotazione.
- ▶ Riempire il contenitore del latte, solo fino alla marcatura MAX. In caso di troppopieno, il liquido caldo può fuoriuscire.
- ▶ Se il liquido caldo trabocca, spegnere l'apparecchio e rimuovere il contenitore del latte dalla base.
- ▶ Durante il funzionamento, non toccare l'interno del contenitore del latte.
- ▶ Attenzione: la superficie esterna del contenitore del latte deve essere sempre asciutta e pulita per evitare che i liquidi possano colare verso il basso e attaccarsi alla piastra riscaldante.

Fonti di pericolo - Pericolo dovuto a corrente elettrica

PERICOLO

Pericolo di vita dovuto a corrente elettrica!

In caso di contatto con cavi o componenti sotto tensione, sussiste pericolo di vita. Di seguito osservi le indicazioni di sicurezza per evitare il pericolo dovuto alla corrente elettrica:

- ▶ Se il cavo elettrico di questo apparecchio è danneggiato, deve essere sostituito dal produttore o dal suo servizio di assistenza clienti o da una persona parimenti qualificata al fine di evitare pericoli.

PERICOLO

- ▶ Non aprire in nessun caso la scatola dell'apparecchio. Se si toccano connessioni sotto tensione e se viene modificata la struttura elettrica e meccanica, sussiste il pericolo di scossa elettrica. Inoltre possono verificarsi malfunzionamenti dell'apparecchio.
- ▶ Non tocchi l'apparecchio e la spina con mani bagnate.
- ▶ Non immergere l'apparecchio in acqua o in altri liquidi e non inserirlo nella lavastoviglie.

Ispezione trasporto

AVVISO

- ▶ Materiali d'imballaggio non dovranno essere utilizzati come giocattoli. Sussiste il pericolo di soffocamento.

INDICAZIONE

- ▶ Controlli che la fornitura sia completa e non presenti danni visibili.
- ▶ Segnali immediatamente al spedizioniere, all'assicurazione e al fornitore una fornitura incompleta o danni dovuti ad un imballaggio insufficiente o al trasporto.

Requisiti del luogo di posizionamento

Per un funzionamento sicuro privo di errori dell'apparecchio, il punto di posizionamento dovrà soddisfare i seguenti presupposti:

- Disporre l'apparecchio su una superficie di lavoro ben accessibile, piana, asciutta, resistente al calore e sufficientemente stabile per evitare la fuoriuscita di liquido caldo.
- Mantenere una distanza sufficiente da fonti di calore come fornelli, tubature del riscaldamento ecc.
- Scegliere il luogo di posizionamento in modo tale, che i bambini non possano raggiungere le superfici calde dell'apparecchio.
- L'apparecchio non è previsto per il montaggio in una parete o in un armadio a muro.
- Non posizionare l'apparecchio in un ambiente caldo, bagnato o molto umido o nelle vicinanze di materiale infiammabile.
- Non lasciare pendere il cavo su bordi e spigoli di tavoli o piani di lavoro.
- La presa dovrà essere facilmente accessibile, in modo tale che il cavo elettrico possa essere facilmente estratto, in casi d'emergenza.
- Il montaggio di questo apparecchio in luoghi di posizionamento non stazionari (per esempio navi) dovrà essere effettuato esclusivamente da aziende/persone specializzate, se i presupposti per un utilizzo conforme alla sicurezza dell'apparecchio sono dati.

Connessione elettrica

Per un funzionamento sicuro e privo di errori dell'apparecchio, bisognerà considerare le seguenti indicazioni durante la connessione elettrica.

- Prima di connettere l'apparecchio, confronti i dati di connessione (tensione e frequenza) sulla targhetta di omologazione con quelli della rete elettrica. Questi dati dovranno corrispondere, affinché non si verifichino danni sull'apparecchio. In caso di dubbi, chiedi il tuo tecnico elettricista specializzato.

- La presa deve essere protetta, separata da altre utenze di corrente, mediante un interruttore di protezione di 16A.
- La connessione dell'apparecchio alla rete elettrica dovrà avvenire al con una prolunga lunga al massimo 3 metri, srotolata con una sezione di 1,5 mm². L'utilizzo di prese multiple o di ciabatte è vietato a causa del pericolo d'incendio collegato all'uso di queste.
- Ci si assicuri che il cavo elettrico non sia danneggiato e che non venga posato sotto il forno o sopra superfici calde o dai bordi taglienti.
- La sicurezza elettrica dell'apparecchio viene garantita solo se ci si connette ad un conduttore di terra installato in conformità alle disposizioni. Il funzionamento con una presa senza conduttore di terra è vietato. In caso di dubbio, faccia controllare l'installazione di casa mediante un tecnico elettricista specializzato. Il produttore non può essere considerato responsabile per danni, provocati da una conduttura di terra mancante o interrotta.

NL Veiligheid

Waarschuwinginstructies

In deze gebruiksaanwijzing worden de volgende waarschuwinginstructies gebruikt:

GEVAAR

Een waarschuwing van dit gevarenniveau duidt op een dreigende, gevaarlijke situatie. **Indien de gevaarlijke situatie niet vermeden wordt, leidt deze tot de dood of zware verwondingen.**

- ▶ De aanwijzingen van deze waarschuwinginstructie pvolgen om het gevaar van dood of zware verwondingen bij personen te voorkomen.

WAARSCHUWING

Een waarschuwing van dit gevarenniveau duidt op een mogelijk gevaarlijke situatie. **Indien de gevaarlijke situatie niet vermeden wordt, kan dit tot zware verwondingen leiden.**

- ▶ De aanwijzingen van deze waarschuwinginstructie opvolgen om verwondingen bij personen te voorkomen.

VOORZICHTIG

Een waarschuwing van dit gevarenniveau duidt op een mogelijk gevaarlijke situatie. **Indien de gevaarlijke situatie niet vermeden wordt, kan dit tot lichte of matige verwondingen leiden.**

- ▶ De aanwijzingen van deze waarschuwinginstructie opvolgen om verwondingen bij personen te voorkomen.

TIP

Een tip duidt op extra informatie, die de omgang met het apparaat lichter maakt.

Gebruik volgens de voorschriften

Dit apparaat is alleen bedoeld voor huishoudelijk gebruik in gesloten ruimten voor het opschuimen en verwarmen van melk en warme chocolademelk.

Dit apparaat is bedoeld voor gebruik in het huishouden en soortgelijke toepassingen, zoals:

- in keukens voor personeel in winkels, kantoren en andere commerciële ruimten;
- op boerderijen;
- van klanten in hotels, motels en andere soortgelijke woonomgevingen;
- in bed and breakfasts.

Een ander of er van afwijkend gebruik geldt als niet volgens de voorschriften.

WAARSCHUWING

Gevaar door gebruik niet volgens de voorschriften! Bij onreglementair gebruik van het apparaat en/of gebruik op een andere wijze kunnen gevaren ontstaan.

- ▶ Gebruik het apparaat alleen voor het doel waarvoor het bestemd is.
- ▶ Volg de in deze gebruiksaanwijzing beschreven procedures.

Aanspraken van welke aard dan ook wegens niet reglementair gebruik zijn uitgesloten. Het risico draagt alleen de gebruiker.

Algemene veiligheidsaanwijzingen

TIP

Houdt u zich voor een veilige omgang met het apparaat aan de volgende algemene veiligheidsinstructies:

- ▶ Controleer het apparaat voor de ingebruikname op aan de buitenkant zichtbare schade. Neem een beschadigd apparaat niet in gebruik.
- ▶ Dit apparaat kan worden gebruikt door kinderen vanaf 8 jaar en personen met beperkte lichamelijke, zintuiglijke of geestelijke vermogens of met gebrek aan ervaring en kennis, indien zij onder toezicht staan of instructie hebben gekregen over het veilige gebruik van het apparaat en de gevaren ervan begrijpen.
- ▶ Reiniging en onderhoud mag niet door kinderen worden uitgevoerd, tenzij ze 8 jaar of ouder zijn en ze onder toezicht staan.
- ▶ Kinderen mogen niet met het apparaat spelen.
- ▶ Het apparaat en zijn aansluiting moet buiten het bereik blijven van kinderen jonger dan 8 jaar.
- ▶ Breng geen wijzigingen aan in het toestel of het netsnoer. Laat reparaties alleen door een gespecialiseerde werkplaats uitvoeren, aangezien ondeskundig gerepareerde toestellen gevaar opleveren voor de gebruiker. Neem ook de bijgevoegde garantievoorwaarden in acht.

TIP

- ▶ Defecte onderdelen mogen alleen tegen originele vervangende onderdelen omgewisseld worden. Alleen bij die onderdelen is gegarandeerd dat ze aan de veiligheidseisen voldoen.
- ▶ Gebruik het toestel alleen zoals beschreven in de gebruiksaanwijzing om mogelijk letsel door verkeerd gebruik te voorkomen.
- ▶ Gebruik het apparaat alleen in droge binnenruimten.
- ▶ Laat het apparaat niet zonder toezicht werken
- ▶ Gebruik het toestel niet:
 - als het toestel zelf of onderdelen beschadigd zijn,
 - als het netsnoer of de stekker beschadigd is,
 - als het toestel gevallen is.
- ▶ Rol het netsnoer altijd volledig af voor gebruik. Zorg ervoor dat het netsnoer niet wordt beschadigd door scherpe randen of hete voorwerpen.
- ▶ Trek de stekker uit het stopcontact
 - als het apparaat niet wordt gebruikt
 - na elk gebruik
 - voordat u het apparaat schoonmaakt of verplaatst
 - als er tijdens het gebruik een duidelijke storing optreedt
 - tijdens onweer.
- ▶ Gebruik de oven niet als deze leeg is. Het apparaat kan beschadigd worden.
- ▶ Gebruik het toestel alleen met originele accessoires.
- ▶ Reinig het apparaat regelmatig en verwijder etensresten. Slechte reiniging van het apparaat kan leiden tot beschadiging van het oppervlak, wat weer van invloed is op de levensduur en mogelijk tot gevaarlijke situaties kan leiden.
- ▶ Gebruik geen andere vloeistof dan melk of plantaardige dranken zoals sojadrink.

Bronnen van gevaar - Verbrandingsgevaar

WAARSCHUWING

Bij het in bedrijf stellen van de unit kan persoonlijk letsel en materiële schade ontstaan! Neem de volgende veiligheidsinstructies in acht om gevaren te voorkomen:

WAARSCHUWING

- ▶ **WAARSCHUWING!** De oppervlakken van het apparaat kunnen heet worden tijdens het gebruik. Vooral de verwarmingsplaat en het glazen melkreservoir worden erg heet.
- ▶ Controleer altijd de temperatuur van de vloeistof/melkschuim voor consumptie.
- ▶ Houd het deksel gesloten tijdens het gebruik.
- ▶ Het apparaat mag tijdens de werking niet worden verplaatst. Hete vloeistof kan eruit spetteren.
- ▶ Raak de verwarmingsplaat niet aan tijdens of direct na gebruik om brandwonden te voorkomen.
- ▶ Het apparaat is heet tijdens en na gebruik. Houd het melkreservoir alleen bij het handvat vast.
- ▶ Gebruik het melkreservoir niet op een andere kookplaat/kookplaat, maar alleen samen met het bijgeleverde onderstel.
- ▶ Vul het melkreservoir slechts tot aan de MAX-markering. Bij overvulling kan er hete vloeistof uitlopen.
- ▶ Schakel het apparaat uit en neem het melkreservoir uit de voet indien er hete vloeistof overstroomt.
- ▶ Grijp tijdens het gebruik niet in de melkcontainer.
- ▶ Zorg ervoor dat de buitenkant van de melkhouder altijd droog en schoon is om te voorkomen dat vloeistoffen aanbranden op de verwarmingsplaat.

Bronnen van gevaar - Gevaar door elektrische stroom

GEVAAR

Levensgevaar door elektrische spanning! Het contact met leidingen of onderdelen die onder spanning staan kan levensgevaarlijk zijn! Neem de volgende veiligheidsaanwijzingen in acht om gevaar door elektrische stroom te voorkomen.

- ▶ Indien het netsnoer van dit toestel beschadigd is, moet het worden vervangen door de fabrikant of diens dienst-na-verkoop of door een soortgelijk gekwalificeerd persoon, om gevaren te voorkomen.

GEVAAR

- ▶ Open in geen geval de behuizing van het apparaat. Als aansluitingen die onder stroom staan worden aangeraakt en de elektrische of mechanische opbouw veranderd, bestaat gevaar voor elektrische schokken. Daarnaast kunnen functionele storingen in het apparaat optreden.
- ▶ Raak het apparaat of de stekker niet aan met natte handen.
- ▶ Dompel het apparaat niet onder in water of andere vloeistoffen en stop het niet in de vaatwasser.

Transportinspectie

WAARSCHUWING

- ▶ Verpakkingsmateriaal mag niet als speelgoed gebruikt worden. Er bestaat kans op verstikking.

TIP

- ▶ Controleer de levering op volledigheid en op zichtbare beschadigingen.
- ▶ Waarschuw de expediteur, de verzekering en de leverancier bij een onvolledige levering of bij beschadiging als gevolg van gebrekkige verpakking of als gevolg van het transport.

Eisen aan de plek van plaatsing

Voor een veilige en correcte werking van de apparatuur, de plaats van installatie moet:

- Plaats het apparaat op een gemakkelijk bereikbaar, vlak, droog, hittebestendig en voldoende stabiel werkoppervlak om te voorkomen dat er hete vloeistof gemorst wordt.
- Zorg voor voldoende afstand tot sterke warmtebronnen zoals kookplaten, verwarmingsbuizen, enz.
- Kies de plek dusdanig dat kinderen hete oppervlakken van het apparaat niet kunnen aanraken.
- Het apparaat is niet geschikt voor inbouw in een wand of in een inbouwkast.
- Plaats u het apparaat niet in een hete, natte of zeer vochtige omgeving of in de buurt van brandbare materialen.
- Laat het snoer niet over de rand van een tafel of werkplek naar beneden hangen.
- Het stopcontact moet makkelijk toegankelijk zijn, zodat de voedingskabel er in geval van nood ongecompliceerd uitgehaald kan worden.
- De inbouw en montage van dit apparaat op niet stationaire plekken (bijvoorbeeld schepen) mogen alleen door vakzaken/vakmensen uitgevoerd worden, als ze de voorwaarden voor een veilig gebruik van dit apparaat garanderen.

Elektrische aansluiting

Voor een veilig en feilloos gebruik van het apparaat moeten bij de elektrische aansluiting de volgende aanwijzingen in acht genomen worden:

- Controleer voor het aansluiten van het apparaat de aansluitingsgegevens (spanning en frequentie) op het typeplaatje met de gegevens van uw stroomnet. Deze gegevens moeten overeenkomen, zodat het apparaat niet beschadigd kan raken. In geval van twijfel vraagt u een vakkundige elektricien.
- Het stopcontact moet via een 16A veiligheidsschakelaar, gescheiden van andere stroomverbruikers, zijn beveiligd.
- Bij gebruik van een verlengsnoer mag voor aansluiting van het apparaat op het stroomnet alleen een uitgerold verlengsnoer van maximaal 3 meter lengte en een doorsnede van 1,5 mm² gebruikt worden. Het gebruik van een stekker of stekkerdoos met meerdere aansluitingen is vanwege het daarmee verbonden brandgevaar verboden.
- Vergewis u er van dat de voedingskabel onbeschadigd is en niet onder de oven of over hete of scherpte oppervlakten gelegd is.
- De elektrische veiligheid van het apparaat is alleen dan gegarandeerd wanneer het is aangesloten aan een reglementair geïnstalleerd systeem met aardkabels en veiligheidschakelaars. Het in werking stellen via een stopcontact zonder veiligheidschakelaar is verboden. Laat u in geval van twijfel de huisinstallatie controleren door een erkende elektricien. De fabrikant kan niet aansprakelijk worden gesteld voor schade, die door een gebrekkige of onderbroken aardingskabel veroorzaakt worden.

SV Säkerhet

Varningstexter

I denna bruksanvisning används följande varningstexter:

FARA

En varningstext i denna riskklass, markerar en hotande farlig situation. **Om den farliga situationen inte undviks, leder denna till dödsfall eller svåra personskador.**

- ▶ Anvisningarna under denna varningstext måste följas, för att undvika faran för dödsfall eller allvarliga personskador.

VARNING

En varningstext i denna riskklass, markerar en eventuellt farlig situation. **Om den farliga situationen inte undviks, kan den leda till allvarliga skador.**

- ▶ Anvisningarna under denna varningstext måste följas, för att undvika personskador.

FÖRSIKTIGHET

En varningstext i denna riskklass, markerar en eventuellt farlig situation. **Om den farliga situationen inte undviks, kan den leda till lätta eller medelsvåra skador.**

- ▶ Anvisningarna under denna varningstext måste följas, för att undvika personskador.

OBS

En OBS-text ger ytterligare information, som underlättar arbetet med apparaten.

Avsedd användning

Denna enhet är endast avsedd för hushållsbruk inomhus och används för uppskumning och uppvärmning av mjölk och varm choklad.

Den här apparaten är avsedd att användas i hushåll och liknande tillämpningar, t.ex:

- i kök för anställda i butiker, kontor och andra kommersiella områden;
- i jordbruksfastigheter;
- av kunder på hotell, motell och andra bostäder;
- i bed and breakfasts.

All annan eller därutöver gående användning räknas som inte avsedd.

VARNING

Fara genom icke avsedd användning! Apparaten kan ge upphov till fara i samband med icke avsedd användning och/eller annat bruk.

- ▶ Apparaten får uteslutande användas på avsett sätt.
- ▶ De i denna bruksanvisning beskrivna metoderna ska följas.

Anspråk av alla former på grund av skador till följd av icke avsedd användning är uteslutna. Enbart användaren står då ensam för risken.

Allmänna säkerhetsanvisningar

OBS

För säkert arbete med apparaten ska nedanstående allmänna säkerhetsanvisningar följas:

- ▶ Kontrollera apparaten före användning med avseende på utifrån synliga skador. Ta inte en skadad apparat i drift.
- ▶ Denna apparat kan användas av barn från 8 år och uppåt och av personer med nedsatt fysisk, sensorisk eller mental förmåga eller bristande erfarenhet och kunskap om de har fått tillsyn eller instruktioner om hur apparaten ska användas på ett säkert sätt och förstår de risker som är förknippade med den.
- ▶ Rengöring och skötsel från användarens sida får inte utföras av barn.
- ▶ Barn får inte leka med apparaten.
- ▶ Apparaten och dess nätkabel måste hållas på avstånd från barn yngre än 8 år.
- ▶ Genomför inga förändringar på enheten eller på elkabeln. Låt endast en fackverkstad genomföra reparationer, eftersom osakkunnigt reparerade enheter kan utgöra faror för användaren. Observera även de bifogade garantivillkoren.
- ▶ Defekta komponenter får enbart bytas ut mot originalreservdelar. Enbart med sådana delar, garanteras att säkerhetskraven uppfylls.
- ▶ Använd enheten endast så som beskrivs i bruksanvisningen för att undvika möjliga skador om enheten används felaktigt.

OBS

- ▶ Använd enheten endast i torra rum inomhus.
- ▶ Använd inte enheten utan uppsikt.
- ▶ Använd inte enheten:
 - om själva enheten eller komponenter är skadade,
 - om elkabeln eller stickkontakten är skadad,
 - om enheten har fallit ned.
- ▶ Rulla alltid ut sladden helt och hållet innan du använder den. Se till att nätkabeln inte skadas av vassa kanter eller heta föremål.
- ▶ Dra ut kontakten ur uttaget:
 - när du inte använder apparaten,
 - efter varje användning,
 - innan du rengör eller flyttar apparaten,
 - om det finns ett uppenbart fel under drift,
 - under ett åskväder.
- ▶ Kör aldrig ugnen när den är tom, detta kan skada apparaten.
- ▶ Använd enheten endast med original-tillbehör.
- ▶ Rengör enheten regelbundet och avlägsna alltid livsmedelrester. En bristfällig renhållning av enheten kan orsaka skador på ytorna vilket i sin tur kan påverka enhetens livslängd och eventuellt leda till farliga situationer.
- ▶ Använd inga andra vätskor än mjölk och vegetabiliska drycker, som t.ex. sojadryck.

Riskkällor - Risk för brännskador

VARNING

Vid idrifttagning av enheten kan personskador och materiella skador uppstå! Beakta följande säkerhetsanvisningar för att undvika faror:

- ▶ VARNING! Ytorna på enheten kan bli mycket heta under pågående drift. Särskilt värmeplattan och mjölkbehållaren av glas kan bli mycket varma.
- ▶ Kontrollera alltid dryckens/mjölkskummets temperatur innan förtäring.
- ▶ Håll locket stängt under driften.
- ▶ Förflytta inte apparaten under driften. Het vätska kan spruta ut.

VARNING

- ▶ Rör inte värmeplattan under eller direkt efter användningen för att undvika brännskador.
- ▶ Apparaten är het under och efter driften. Håll endast i mjölkbehållaren i handtaget.
- ▶ Använd inte mjölkbehållaren på en annan värmeplatta/kokplatta, använd den endast tillsammans med den medföljande basen.
- ▶ Följ endast mjölkbehållaren upp till MAX-markeringen. Vid överfyllning kan het vätska rinna ut.
- ▶ När het vätska rinner över stänger du av apparaten och tar bort mjölkbehållaren från basen.
- ▶ Ta inte tag i mjölkbehållaren när enheten är i drift.
- ▶ Se till att mjölkbehållarens utsida alltid är torr och ren för att förhindra att vätskor bränns vid på värmeplattan.

Riskällor - Fara genom elektrisk ström

FARA

Livsfara genom elektrisk ström! Vid kontakt med spänningsförande ledningar eller komponenter föreligger livsfara! Följ nedanstående säkerhetsanvisningar för att undvika risker orsakade av elektrisk ström:

- ▶ Kör inte denna apparat, om dess elkabel eller väggkontakt är skadad, om den inte fungerar på föreskrivet sätt eller om den har tappats eller skadats. Om strömkabeln eller väggkontakten har skadats, måste den bytas ut av tillverkaren eller dennes serviceombud, för att undvika faror.
- ▶ Apparatus hölje får under inga omständigheter öppnas. Om spänningsförande anslutningar vidrörs och den elektriska och mekaniska konstruktionen förändras, föreligger risk för elektriska stötar. Därutöver kan funktionsstörningar uppkomma i apparaten.
- ▶ Vidrör varken apparaten eller nätkontakten med våta händer.
- ▶ Apparaten får inte doppas i vatten eller andra vätskor och inte köras i diskmaskinen.

Transportinspektion

VARNING

- ▶ Förpackningsmaterialen är inga leksaker. Risk för kvävning.

OBS

- ▶ Kontrollera att leveransen är komplett och med avseende på synliga skador.
- ▶ Rapportera omedelbart ofullständig leverans eller skador till följd av bristfällig förpackning eller genom transporten till speditören, försäkringsbolaget och leverantören.

Krav på uppställningsplatsen

För säker och felfri drift av apparaten, måste uppställningsplatsen uppfylla följande förutsättningar:

- Ställ enheten på en lättåtkomlig, plan, torr, värmebeständig och tillräckligt stabil arbetsyta för att undvika att het vätska spills ut.
- Se till att du håller tillräckligt stort avstånd till kraftiga värmekällor som spisplattor, värmerör och liknande.
- Välj uppställningsplatsen så, att barn inte kommer åt heta ytor på apparaten.
- Apparaten är inte avsedd för inbyggnad i vägg eller placering i inbyggt skåp.
- Ställ inte apparaten i en het, våt eller mycket fuktig omgivning eller i närheten av brännbara material.
- Låt inte kabeln hänga ner över kanten på ett bord eller en arbetsyta.
- Eluttaget måste vara lätt åtkomligt, så att det i en nödsituation går lätt att dra ur nätsladden.
- Uppställning av apparaten på icke-stationära uppställningsplatser (t.ex. fartyg) får enbart utföras av fackföretag/fackpersonal, om de säkerställer förutsättningar för säkerhetsmässigt korrekt användning av denna apparat.

Elektrisk anslutning

För säker och felfri drift av apparaten, ska följande anvisningar iakttas i samband med den elektriska anslutningen:

- Innan apparaten ansluts, ska anslutningsdata (spänning och frekvens) på märkskylten jämföras med ditt elnät. Dessa data måste överensstämja, för att apparaten inte ska skadas. Rådfråga din elektriker, om du är tveksam.
- Väggtuttaget måste säkras via en 16 A felströmsbrytare, separerad från andra strömförbrukare.
- Anslutning av apparaten till elnätet, får maximalt ske via en 3 meter lång, utrullad skarvsladd med en area om minst 1,5 mm². Användning av grenuttag eller -dosor är förbjudet på grund av den därmed förknippade brandfaran.
- Försäkra dig om att elkabeln är oskadad och inte dras över eller under apparaten eller över ytor som är heta och/eller har vassa kanter.
- Apparatsens elektriska säkerhet garanteras enbart, om den ansluts till ett på föreskriftsenligt sätt monterat jordningssystem. Det är förbjudet att använda apparaten via ett ojordat uttag. Låt en behörig elektriker kontrollera installationen i ditt hem, om du är tveksam. Tillverkaren ansvarar inte för skador, förorsakade genom saknad eller trasig jordledare.

ES Seguridad

Advertencias

En el presente manual se utilizan las siguientes advertencias:

PELIGRO

Una advertencia de este nivel de peligro indica una situación peligrosa.
Si la situación peligrosa no se evita, puede causar la muerte o lesiones graves.

- ▶ Siga las instrucciones que indica esta advertencia para evitar el peligro de muerte o de lesiones graves a personas.

ADVERTENCIA

Una advertencia de este nivel de peligro indica una posible situación peligrosa.
Si la situación de peligro no se evita, puede conducir a lesiones graves.

- ▶ Siga las instrucciones que indica esta advertencia para evitar lesiones a personas.

PRECAUCIÓN

Una advertencia de este nivel de peligro indica una posible situación peligrosa.
Si la situación de peligro no se evita, puede conducir a lesiones de gravedad moderada a leve.

- ▶ Siga las instrucciones que indica esta advertencia para evitar lesiones a personas.

NOTA

Esta indicación proporciona información adicional que facilitará el manejo de la máquina.

Uso previsto

Este aparato está previsto únicamente para uso doméstico en lugares cerrados, para espumar y calentar leche y preparar chocolate caliente.

Este aparato ha sido diseñado para su uso doméstico o para usos similares,

- como por ejemplo, en cocinas para empleados de tiendas, oficinas u otros ámbitos comerciales,
- en explotaciones agrícolas,
- por clientes de hoteles, moteles u otras instalaciones residenciales,
- en pensiones con desayuno.

Cualquier otro uso no se adecúa a su uso original. Cualquier otro uso distinto al aquí previsto se considera un uso indebido del aparato.

ADVERTENCIA

Peligro ante el uso no conforme a lo previsto. El uso indebido del aparato o cualquier uso distinto al uso previsto puede entrañar peligro.

- ▶ Utilice el aparato exclusivamente para su uso previsto
- ▶ Los procedimientos descritos en el manual de instrucciones deben obedecerse.

Queda excluida cualquier reclamación de garantía debido a daños derivados del uso no conforme a lo previsto. La responsabilidad recae exclusivamente en el usuario.

NOTA

Para una manipulación segura del aparato, observe las siguientes instrucciones generales de seguridad:

- ▶ Antes de utilizar el aparato debe revisarlo para detectar posibles daños. Si el aparato presenta daños, no lo ponga en marcha.
- ▶ Las personas con facultades físicas, sensoriales y mentales limitadas o con experiencia y conocimientos insuficientes también pueden utilizar el dispositivo si se les supervisa o si se les instruye sobre cómo usar el dispositivo de forma segura y sobre los riesgos que de él se derivan.
- ▶ La limpieza y mantenimiento del usuario no deben ser realizados por niños, a menos que estos tengan 8 o más años de edad y lleven a cabo dicho uso bajo supervisión de un adulto.
- ▶ Los niños no deben jugar con el aparato.
- ▶ Este aparato no debe ser utilizado por niños. Mantenga el aparato y el cable de conexión lejos del alcance de los niños.
- ▶ No realice ninguna modificación en el dispositivo o en el cable de red. Permita únicamente a un taller profesional que se ocupe de las reparaciones, ya que los dispositivos que no se reparan debidamente ponen en peligro al usuario. Tenga también en cuenta las condiciones de la garantía adjunta.
- ▶ Los componentes defectuosos solo deben ser sustituidos por piezas de repuesto originales. Sólo en este tipo de componentes se asegura el cumplimiento de los requisitos de seguridad.
- ▶ Utilice el dispositivo únicamente según se explica en las instrucciones de uso para evitar posibles lesiones por un uso indebido.
- ▶ Utilice el dispositivo únicamente en estancias interiores secas.
- ▶ No deje el dispositivo en marcha sin supervisión.
- ▶ No utilice el dispositivo:
 - Si el dispositivo o elementos del mismo han sufrido desperfectos
 - Si el cable de red o el enchufe han sufrido desperfectos
 - Si el dispositivo se ha caído
- ▶ Desenrolle el cable de alimentación completamente antes de cada uso. Asegúrese de que el cable de alimentación no puede dañarse por bordes afilados u objetos calientes.

NOTA

- ▶ Extraiga el enchufe de la toma:
 - Cuando deje de utilizar el dispositivo
 - Siempre después del uso
 - Antes de limpiar o guardar el dispositivo
 - Siempre que se produzca una avería evidente durante el funcionamiento
 - Cuando haya tormenta
- ▶ No utilice el aparato cuando esté vacío. El aparato podría resultar dañado.
- ▶ Utilice el dispositivo únicamente con accesorios originales.
- ▶ Limpie el aparato y elimine los restos de comida periódicamente. Una limpieza deficiente del aparato puede comportar el deterioro de la superficie, lo cual a su vez influye en la vida útil y, posiblemente, puede derivar en situaciones peligrosas.
- ▶ No utilice otros líquidos aparte de la leche o bebidas de base vegetal como, por ejemplo, leche de soja.

Fuentes de peligro - Peligro de quemaduras

ADVERTENCIA

Durante la puesta en servicio del aparato pueden producirse daños personales y materiales! Observe las siguientes indicaciones de seguridad para evitar peligros:

- ▶ ¡ADVERTENCIA! Las superficies del aparato se pueden calentar durante el uso. En particular, la placa de calentamiento y el recipiente de vidrio para leche se calientan mucho.
- ▶ Antes de consumir la bebida compruebe la temperatura del líquido o de la espuma de leche.
- ▶ Mantenga la tapa cerrada durante el funcionamiento del aparato.
- ▶ No mueva nunca el aparato durante su funcionamiento. En otro caso, es posible que se produzcan sapicaduras de líquido caliente.
- ▶ No toque la placa calefactora durante el uso, ni inmediatamente después, a fin de evitar quemaduras.
- ▶ El aparato está caliente durante el funcionamiento y después de desconectarlo. Sujete el recipiente de leche exclusivamente mediante el mango.

ADVERTENCIA

- ▶ No utilice el recipiente para leche sobre otra placa de calentamiento o de cocina. Úselo únicamente junto con la base incluida.
- ▶ Introduzca leche en el recipiente solo hasta la marca de MAX. Si se supera esta marca, es posible que se derrame líquido caliente.
- ▶ Si se derrama líquido caliente, desconecte el aparato y separe el recipiente de la base.
- ▶ No debe tocarse el recipiente para leche durante el funcionamiento.
- ▶ Preste atención a que el exterior del recipiente para leche esté siempre seco y limpio, para evitar que los líquidos se quemen y se peguen a la placa de calentamiento.

Fuentes de peligro – Peligro de electrocución

PELIGRO

Peligro de muerte por electrocución. El contacto con cables o componentes energizados implica peligro de muerte. Tener en cuenta las precauciones indicadas, a fin de evitar peligro de electrocución:

- ▶ Si el cable de conexión a la red del dispositivo sufre desperfectos, deberán sustituirlo el fabricante, el servicio de Atención al Cliente de este o una persona cualificada debidamente, a fin de evitar riesgos.
- ▶ Nunca abra la carcasa del aparato. Si toca cualquier conexión energizada y cambia la disposición del cableado eléctrico o el diseño mecánico existe peligro de electrocución. Además, pueden producirse fallos de funcionamiento en el aparato.
- ▶ No toque el aparato ni el enchufe con las manos mojadas.
- ▶ No sumerja el aparato en agua u otros líquidos ni lo introduzca en el lavavajillas.

Inspección de transporte

ADVERTENCIA

- ▶ Los materiales de embalaje no deben utilizarse como juguetes. Peligro de asfixia.

NOTA

- ▶ Verifique la integridad del suministro y revíselo para detectar daños visibles.
- ▶ Si detectara cualquier falta o daños en el suministro debidos a un embalaje defectuoso o al transporte debe informar de inmediato al transportista, a la aseguradora y al proveedor.

Requisitos que debe reunir el lugar de montaje

Para garantizar el funcionamiento seguro y correcto del aparato, el lugar de colocación debe cumplir los siguientes requisitos:

- Coloque el aparato sobre una superficie de trabajo de fácil acceso, nivelada, seca, resistente al calor y suficientemente estable.
- Vigile que exista una distancia suficientemente grande respecto a fuentes intensas de calor, tales como placas de cocción, tubos de calefacción, etc.
- El lugar de colocación debe quedar fuera del alcance de los niños, para que no puedan tocar la superficie caliente del horno.
- El aparato no es apto para su encastre en una pared o en un armario empotrado.
- No coloque el aparato en un lugar demasiado cálido, húmedo o con presencia de agua ni cerca de materiales inflamables.
- No deje que el cable cuelgue del borde de una mesa o superficie de trabajo.
- La toma debe ser de fácil acceso para que el cable de alimentación se puede quitar fácilmente en caso necesario.
- La instalación y el montaje de este dispositivo en instalaciones móviles (barcos, por ejemplo) puede llevarse a cabo por empresas especializadas / si se aseguran las condiciones para el uso seguro de este equipo.

Conexión eléctrica

Para que el aparato funcione con seguridad y correctamente debe observar las siguientes indicaciones al establecer la conexión eléctrica:

- Antes de conectar el aparato, compare los datos de conexión (tensión y frecuencia) de la placa de especificaciones con las de la red eléctrica doméstica. Estos datos deben coincidir para evitar daños en el aparato. En caso de duda, consulte a su servicio técnico eléctrico.
- La conexión del aparato a la red eléctrica debe realizarse mediante un cable alargador arrollado, de 3 metros de longitud como máximo y una sección recta de 1,5 mm². El uso de regletas de conexiones o ladrones con varias tomas está prohibido, por el peligro de incendio.
- Asegúrese de que el cable de alimentación no resulta dañado y que no se tiende bajo el horno ni sobre superficies calientes o de bordes afilados.
- La toma de alimentación debe estar provista de un fusible protector de 16A.
- La seguridad eléctrica del aparato solo se asegurará si se conecta un sistema de protección frente a sobrecargas. En caso de duda, avise al electricista autorizado para que revise la instalación doméstica. El fabricante no se hace responsable de los daños ocasionados por falta de protección o protección interrumpida.

FR

Sécurité

Avertissements de danger

Dans le présent mode d'emploi vous pourrez trouver les avertissements suivants:

DANGER

Un avertissement à ce niveau de danger signale un risque de situation dangereuse.
Si cette situation dangereuse n'est pas évitée, elle peut entraîner la mort ou des blessures dangereuses.

- ▶ Il faut suivre les instructions données dans cet avertissement afin de prévenir tout danger de mort ou de blessures graves pour les personnes.

ATTENTION

Ce niveau de risque indique la présence possible d'une situation de danger.
Si cette situation dangereuse n'est pas évitée, elle peut entraîner des blessures graves.

- ▶ Il faut suivre les instructions données dans cet avertissement afin de prévenir tout danger de blessures graves.

PRUDENCE

Ce niveau de risque indique la présence possible d'une situation de danger.
Si cette situation dangereuse n'est pas évitée, elle peut entraîner des blessures légères ou superficielles.

- ▶ Il faut suivre les instructions données dans cet avertissement afin de prévenir les blessures de personnes.

REMARQUE

Cette indication est accompagnée d'informations complémentaires pour faciliter l'utilisation de l'appareil.

Utilisation conforme

Cet appareil est uniquement destiné à un usage domestique en intérieur pour faire mousser et chauffer du lait et du chocolat chaud.

Cet appareil est destiné à être utilisé dans un cadre domestique et dans des utilisations similaires, comme par exemple :

- dans les cuisines destinées aux collaborateurs dans les magasins, bureaux et autres établissements professionnels
- dans les exploitations agricoles ;
- par les clients des hôtels, motels et autres établissements d'hébergement ;
- dans les pensions proposant des petits déjeuners.

Toute autre utilisation est considérée comme non conforme.

ATTENTION

Danger en cas d'utilisation non conforme ! En cas d'usage non conforme et/ou non approprié l'appareil peut devenir une source de danger.

- ▶ Utiliser l'appareil uniquement de façon conforme.
- ▶ Respecter les procédures décrites dans ce mode d'emploi.

Tout recours en garantie est supprimé en cas de dommages causés par une utilisation non conforme. L'utilisateur est entièrement responsable des risques encourus.

REMARQUE

Pour une utilisation en toute sécurité de l'appareil veuillez observer les consignes générales de sécurités suivantes:

- ▶ Avant son utilisation s'assurer qu'il ne comporte pas de défauts visuels. Ne jamais mettre en marche un appareil détérioré.
- ▶ Cet appareil peut être utilisé par des enfants âgés de 8 ans et plus, ainsi que par des personnes dont les capacités physiques, sensorielles ou mentales sont réduites ou qui manquent d'expérience et de connaissances, à condition qu'elles soient surveillées ou qu'elles aient reçu des instructions concernant l'utilisation sûre de l'appareil et qu'elles comprennent les risques qui en découlent.
- ▶ Le nettoyage et l'entretien assuré par l'utilisateur ne doit pas être effectué par des enfants à moins qu'ils ne soient âgés de 8 ans ou plus et surveillés.
- ▶ Ne pas laisser les enfants jouer avec l'appareil.
- ▶ L'appareil et son câble de branchement doivent être tenus à l'écart des enfants de moins de 8 ans.
- ▶ N'apportez aucune modification à l'appareil ou au câble d'alimentation. Ne confiez les réparations qu'à un atelier spécialisé, car les appareils qui ne sont pas réparés dans les règles de l'art mettent l'utilisateur en danger. Tenez également compte des conditions de garantie ci-jointes.
- ▶ Les pièces défectueuses doivent être remplacées uniquement par des rechanges d'origine. Ces pièces sont seules capables de répondre aux exigences de sécurité.
- ▶ N'utilisez l'appareil que comme décrit dans le mode d'emploi afin d'éviter d'éventuelles blessures dues à une mauvaise utilisation.
- ▶ N'utilisez l'appareil que dans des locaux intérieurs secs.
- ▶ N'utilisez pas l'appareil sans surveillance.
- ▶ N'utilisez pas l'appareil :
 - si l'appareil lui-même ou des pièces sont endommagées,
 - si le cordon d'alimentation ou la fiche sont endommagés,
 - si l'appareil est tombé.

REMARQUE

- ▶ Déroulez complètement le câble d'alimentation avant chaque utilisation. Veillez à ce que le cordon d'alimentation ne soit pas endommagé par des arêtes vives ou des objets chauds.
- ▶ Débranchez la fiche de la prise de courant :
 - lorsque vous n'utilisez pas l'appareil,
 - après chaque utilisation,
 - avant de nettoyer ou de ranger l'appareil,
 - si une panne survient manifestement pendant le fonctionnement,
 - en cas d'orage.
- ▶ Ne pas utiliser le four lorsqu'il est vide. L'appareil peut se dégrader.
- ▶ N'utilisez l'appareil qu'avec des accessoires d'origine.
- ▶ Nettoyez l'appareil et enlevez régulièrement les restes d'aliments. Une propreté insuffisante de l'appareil peut entraîner une détérioration de la surface, ce qui a une influence sur la durée d'utilisation et peut conduire à des situations dangereuses.
- ▶ N'utilisez pas de liquide autre que du lait ou des boissons végétales telles que le lait de soja.

Sources de danger - Danger de brûlures

ATTENTION

La mise en service de l'appareil peut entraîner des dommages corporels et matériels ! Respectez les consignes de sécurité suivantes pour éviter ces risques :

- ▶ **AVERTISSEMENT !** Les surfaces de l'appareil peuvent devenir chaudes pendant l'utilisation. La plaque chauffante et le récipient à lait en verre, en particulier, chauffent beaucoup.
- ▶ Vérifiez toujours la température du liquide/de la mousse de lait avant de le consommer.
- ▶ Maintenez le couvercle fermé pendant le fonctionnement.
- ▶ L'appareil ne doit pas être déplacé pendant le fonctionnement. Du liquide chaud pourrait être projeté.
- ▶ Ne touchez pas la plaque chauffante pendant ou immédiatement après l'utilisation pour éviter les brûlures.

ATTENTION

- ▶ L'appareil est chaud pendant et après son fonctionnement. Tenez le récipient à lait uniquement par la poignée.
- ▶ N'utilisez pas le récipient à lait sur une autre plaque chauffante / plaque de cuisson, utilisez-le uniquement avec la base fournie.
- ▶ Ne remplissez le récipient à lait que jusqu'au repère MAX. En cas de remplissage excessif, du liquide chaud peut s'écouler.
- ▶ Si le liquide chaud déborde, éteignez l'appareil et retirez le récipient à lait de la base.
- ▶ Ne pas mettre les mains dans le récipient à lait pendant le fonctionnement.
- ▶ Veillez à ce que l'extérieur du récipient à lait soit toujours sec et propre afin d'éviter que les liquides ne brûlent sur la plaque chauffante.

Sources de danger - Danger de champs électromagnétiques

DANGER

Les champs électromagnétiques apparaissant pendant le fonctionnement de l'appareil peuvent causer des indispositions.

Respectez les consignes de sécurité suivantes :

- ▶ Si le cordon d'alimentation de cet appareil est endommagé, il doit être remplacé par le fabricant ou son service après-vente ou par une personne de qualification similaire afin d'éviter tout danger.
- ▶ N'ouvrez en aucun cas le caisson de l'appareil. Il y a danger d'électrocution si on touche des raccords conducteurs électriques et si on modifie la structure électrique et mécanique. Cela peut aussi provoquer des dysfonctionnements de l'appareil.
- ▶ Ne touchez pas l'appareil ni la fiche secteur avec des mains humides.
- ▶ Ne pas laver en lave-vaisselle ni mettre l'appareil dans l'eau ou d'autres liquides.

Contrôle de transport

ATTENTION

- ▶ Ne pas utiliser les matériaux d'emballage pour jouer. Danger d'étouffement.

REMARQUE

- ▶ Vérifier l'intégralité de la livraison et les éventuels défauts visuels.
- ▶ En cas de livraison incomplète ou de dégâts en raison d'un emballage insuffisant ou du transport veuillez en avvertir immédiatement l'expéditeur, l'assurance et le livreur.

Exigences pour l'emplacement d'utilisation

Pour un fonctionnement sûr et sans problème de l'appareil, son emplacement d'utilisation doit être choisi selon les critères suivants :

- Placez l'appareil sur une surface de travail facilement accessible, plane, sèche, résistante à la chaleur et suffisamment stable afin d'éviter de renverser le liquide chaud.
- Veillez à ce que l'appareil soit suffisamment éloigné des sources de chaleur importantes telles que les plaques de cuisson, les tuyaux de chauffage, etc.
- Choisir un emplacement de sorte que les enfants ne puissent pas accéder aux surfaces chaudes de l'appareil.
- L'appareil n'est pas prévu pour une installation dans une niche de mur ou dans un élément de cuisine.
- Ne disposez pas l'appareil dans un environnement chaud, mouillé ou très humide ou à proximité de matériaux inflammables.
- Ne laissez pas pendre le câble au bord d'une table ou d'un plan de travail.
- La prise de courant doit être facilement accessible, de sorte à pouvoir débrancher facilement le câble en cas d'urgence.
- L'installation et le montage de cet appareil sur des emplacements mobiles (par exemple un bateau) doivent être exécutés uniquement par des entreprises / personnes professionnels qui garantissent les exigences de sécurité d'utilisation de cet appareil.

Raccordement électrique

Pour une utilisation de l'appareil sûre et sans panne, il faut observer les indications suivantes pour le raccordement électrique :

- Avant de brancher l'appareil il faut comparer les données de raccordement (tension et fréquence) de la plaque signalétique avec celles de votre réseau. Ces données doivent correspondre, afin de ne pas exposer l'appareil à des dégradations. En cas de doute renseignez-vous auprès d'un électricien.
- La prise électrique doit être sécurisée par un disjoncteur 16 A à fusible séparé des autres consommateurs de courant.
- Le branchement de l'appareil doit être raccordé au réseau électrique par un câble d'un maximum de 3 mètres avec des conducteurs d'une section de 1,5 mm². Il est interdit d'utiliser des multiprises ou des barrettes de prises multiples en raison des dangers potentiels.
- Assurez-vous que le câble électrique est en parfait état et qu'il n'est pas disposé sous le four ou des surfaces chaudes ou des bords coupants.
- La sécurité électrique de l'appareil est garantie uniquement lorsqu'il est raccordé à un circuit électrique avec un système de protection installé en toute conformité. Il est interdit de l'utiliser avec une prise non protégée. En cas de doute faites vérifier l'ensemble de l'installation électrique par un électricien. Le constructeur ne peut pas être tenu responsable pour les dégâts causés par un conducteur de masse absent ou interrompu.

Предупредительные указания

данном руководстве по эксплуатации используются следующие типы предупреждений:

ОПАСНОСТЬ

Предупреждение, соответствующее этой степени опасности, обозначает угрозу опасной ситуации. **Если опасная ситуация не будет предотвращена, это может привести к смерти или тяжелым травмам.**

- ▶ Во избежание опасности смерти или тяжелых травм людей необходимо следовать инструкциям в данном предупредительном указании.

ПРЕДОСТЕРЕЖЕНИЕ

Предупредительное указание этой степени опасности обозначает возможность опасной ситуации. **Если опасная ситуация не будет предотвращена, это может привести к тяжелым травмам.**

- ▶ Во избежание опасности травмирования людей необходимо следовать инструкциям в данном предупредительном указании.

ВНИМАНИЕ

Предупредительное указание этой степени опасности обозначает возможность опасной ситуации. **Если не предотвратить опасную ситуацию, это может привести к травмам легкой или средней степени тяжести.**

- ▶ Во избежание опасности травмирования людей необходимо следовать инструкциям в данном предупредительном указании.

ПРИМЕЧАНИЕ

Примечание обозначает дополнительную информацию, облегчающую обращение с прибором.

Использование по назначению

Это устройство предназначено только для бытового использования в закрытых помещениях для вспенивания и нагрева молока, а также горячего шоколада.

Данный прибор предназначен для использования в домашнем хозяйстве и аналогичных сферах, например:

- на кухне для сотрудников в магазинах, офисах и других коммерческих помещениях;
- на сельскохозяйственных предприятиях;
- клиентами в отелях, мотелях и других аналогичных жилых помещениях;
- в гостевых домах во время завтрака.

Иное использование или использование, выходящие за рамки вышеуказанного, является использованием не по назначению.

ПРЕДОСТЕРЕЖЕНИЕ

Опасность вследствие использования не по назначению! При использовании не по назначению и/или использовании, отличном от указанного в Руководстве по эксплуатации, от контейнеров могут исходить определенные опасности.

- ▶ Используйте прибор только по назначению.
- ▶ Соблюдайте принципы и методы, описанные в данном Руководстве по эксплуатации.

Претензии и требования любого рода в связи с ущербом, причиненным вследствие использования набора контейнеров не по назначению, исключены. Все риски несет пользователь.

Общие требования техники безопасности

ПРИМЕЧАНИЕ

В целях обеспечения безопасного обращения с прибором следуйте нижеприведенным общим требованиям техники безопасности:

- ▶ Перед применением проверьте прибор на наличие видимых повреждений. Не используйте поврежденный прибор.
- ▶ Это устройство может использоваться детьми в возрасте от 8 лет и старше и лицами с ограниченными физическими, сенсорными или умственными способностями, или не имеющими опыта и знаний, если они находятся под присмотром или обучены безопасному использованию устройства и, таким образом, понимают связанные с этим опасности.
- ▶ Очистку и техническое обслуживание со стороны пользователя запрещается выполнять детям.
- ▶ Детям запрещается играть с устройством.
- ▶ Устройство и соединительный кабель необходимо хранить в месте недоступном для детей младше 8 лет.
- ▶ Запрещается вносить изменения в конструкцию устройства или шнура питания. Ремонт необходимо выполнять только в специализированной мастерской, поскольку ненадлежащим образом отремонтированные устройства опасны для пользователя. Соблюдайте также прилагаемые гарантийные условия.

ПРИМЕЧАНИЕ

- ▶ Неисправные узлы разрешается заменять только оригинальными запасными частями. Только эти части могут гарантированно отвечать требованиям безопасности.
- ▶ Во избежание возможных травм в результате неправильного применения используйте устройство только так, как описано в руководстве по эксплуатации.
- ▶ Эксплуатируйте прибор только в сухих помещениях.
- ▶ Не оставляйте устройство без присмотра.
- ▶ Запрещается использовать устройство:
 - если устройство или его части повреждены,
 - если шнур питания или штекер повреждены,
 - если устройство упало.
- ▶ Перед каждым использованием разматывайте провод питания полностью. При этом следите за тем, чтобы не повредить провод питания острыми краями или горячими предметами.
- ▶ Выньте вилку из розетки:
 - когда вы не используете устройство,
 - после каждого использования,
 - перед очисткой или демонтажом устройства,
 - в случае возникновения неисправности в работе устройства,
 - во время грозы.
- ▶ Не включайте печь, когда она пустая. Прибор может быть поврежден.
- ▶ Используйте прибор только с оригинальными принадлежностями.
- ▶ Регулярно очищайте прибор и удаляйте остатки пищи. Недостаточная чистота прибора может привести к повреждению поверхности, что, в свою очередь, влияет на срок службы и может привести к опасным ситуациям.
- ▶ Не используйте какую-либо другую жидкость, кроме молока или растительных напитков, например, соевого молока.

⚠ ПРЕДОСТЕРЕЖЕНИЕ

При вводе устройства в эксплуатацию возможны травмы и материальный ущерб! Во избежание опасности соблюдайте следующие указания по технике безопасности:

- ▶ **ПРЕДУПРЕЖДЕНИЕ!** Во время использования прибора его поверхности могут сильно нагреваться. При использовании сильно нагревается нагревательная пластина и стеклянная емкость для молока.
- ▶ Перед употреблением всегда проверяйте температуру жидкости/молочной пены.
- ▶ Во время работы устройства крышка должна быть закрытой.
- ▶ Запрещается перемещать устройство во время его работы. Горячая жидкость может выплескиваться.
- ▶ Не следует касаться обогреваемой плиты во время или после ее использования, чтобы избежать получения ожогов.
- ▶ Во время и после работы устройство сильно нагревается. Емкость для молока необходимо брать только за ручку.
- ▶ Запрещается использовать емкость для молока на другой нагревательной пластине / варочной поверхности, используйте ее исключительно вместе с поставляемым основанием.
- ▶ Емкость для молока следует наполнять только до маркировки MAX. При переливе может вытекать горячая жидкость.
- ▶ Если горячая жидкость переливается за край, выключите устройство и снимите емкость для молока с основы.
- ▶ Во время эксплуатации запрещается открывать емкость для молока.
- ▶ Следите за тем, чтобы наружная сторона емкости для молока была всегда сухой и чистой, чтобы избежать пригорания жидкостей на нагревательной пластине.

Источники опасности – Опасность от электрического тока

ОПАСНОСТЬ

Опасность для жизни от электрического тока! Существует опасность для жизни при контакте с проводами или деталями прибора под напряжением. Во избежание опасности вследствие электрического тока следуйте нижеприведенным указаниям по безопасности:

- ▶ Прибор не должен эксплуатироваться, если повреждены электрический кабель или вилка, если прибор работает ненадлежащим образом или если его уронили или повредили. Если электрический кабель или штепсельная вилка повреждены, они должны быть заменены изготовителем или его подрядчиком, оказывающим сервисные услуги, чтобы предотвратить опасность.
- ▶ Ни в коем случае не открывайте корпус прибора. При касании находящихся под напряжением соединений и изменении механической конструкции существует опасность удара током. Кроме того, могут появиться нарушения в работе прибора.
- ▶ Не касайтесь прибора и штепсельной вилки мокрыми руками.
- ▶ Не погружайте прибор в воду или другие жидкости и не помещайте в посудомоечную машину.

Проверка после транспортировки

ПРЕДОСТЕРЕЖЕНИЕ

- ▶ Упаковочные материалы не предназначены для игры. Существует опасность удушья.

ПРИМЕЧАНИЕ

- ▶ Проверьте поставку на предмет комплектности и наличия видимых повреждений.
- ▶ Сразу сообщите экспедитору, страховой компании и поставщику о неполной поставке или повреждениях вследствие неудовлетворительной упаковки или транспортировки.

Требования к месту установки

Для надежной и безупречной работы прибора место установки должно отвечать следующим требованиям:

- Установите прибор на удобной для доступа, ровной, сухой, жаропрочной, достаточно устойчивой рабочей поверхности, чтобы не допускать разбрызгивания горячей жидкости.

- Прибор должен находиться на достаточно большом расстоянии от источников сильного тепла, например, от поверхности плиты, труб отопления и т. д.
- Выбирайте место установки таким образом, чтобы дети не могли достать до горячей поверхности прибора.
- Прибор не предназначен для встраивания в стену или шкаф.
- Не устанавливайте прибор в горячей, мокрой или очень влажной среде или поблизости от горячего материала.
- Следите за тем, чтобы кабель не свешивался через край стола или рабочей поверхности.
- Розетка должна быть легкодоступна, чтобы при необходимости электрический кабель можно было легко вытащить из розетки.
- Установка прибора в нестационарных местах установки (например, на кораблях) может проводиться только специальными предприятиями/специалистами, если они удовлетворяют условиям безопасного использования этого прибора.

Подключение электропитания

Для обеспечения безопасной и бесперебойной работы прибора необходимо соблюдать следующие инструкции по электрическому подключению:

- Перед подключением прибора сравните характеристики подключения (напряжение и частота) на паспортной табличке прибора с характеристиками Вашей электросети. Эти характеристики должны совпадать, чтобы избежать повреждения прибора. В сомнительном случае проконсультируйтесь с электриком.
- Розетка должна быть защищена защитным автоматом 16А, отдельно от других потребителей тока.
- Подключение прибора к электросети должно выполняться с помощью размотанного удлинительного кабеля длиной не более 3 м с поперечным сечением 1,5 мм². Применение многоконтактного штепселя или сетевых разветвителей из-за связанной с ними пожароопасности запрещено.
- Убедитесь, что электрический кабель не поврежден и не проложен над или под прибором или над горячими поверхностями и/или поверхностями с острыми кромками.
- Электрическая безопасность прибора обеспечивается только в том случае, если он подключен к смонтированной в соответствии с предписаниями цепи защиты. Эксплуатация от розетки без защитного провода запрещена. В случае сомнений поручите проверить внутреннюю электропроводку электрику. Изготовитель не несет ответственности за повреждения вследствие отсутствия или прерывания защитного провода.

PT Segurança

Advertências

Os seguintes sinais de aviso de perigo são utilizados neste manual de instruções:

PERIGO

Um aviso deste nível de perigo indica uma situação perigosa.

A situação de perigo, se não for evitada, pode resultar em morte ou ferimentos graves.

- ▶ Die as instruções para deste aviso para evitar o perigo de morte ou ferimentos graves para as pessoas.

AVISO

Um aviso deste nível de perigo indica uma situação potencialmente perigosa.

Caso esta situação de perigo não seja evitada, pode resultar em ferimentos graves.

- ▶ Respeitar as instruções deste aviso de modo a evitar o perigo de ferimentos graves.

ATENÇÃO

Um aviso deste nível de perigo indica uma situação potencialmente perigosa.

Caso esta situação de perigo não seja evitada, pode resultar em ferimentos ligeiros.

- ▶ Respeitar as instruções deste aviso de modo a evitar o perigo de ferimentos ligeiros.

NOTA

Um aviso deste tipo indica informação adicional, que irá facilitar a utilização deste aparelho.

Utilização prevista

Este aparelho destina-se apenas ao uso doméstico em espaços fechados para fazer espuma e aquecer leite e chocolate quente.

Este aparelho destina-se a ser utilizado em aplicações domésticas e similares, tais como:

- em cozinhas para o pessoal de lojas, escritórios e outras áreas comerciais;
- nas explorações agrícolas;
- de clientes em hotéis, motéis e outras instalações residenciais;
- em pensões e cafés da manhã.

Qualquer uso diferente é considerado uso indevido do aparelho.

AVISO

Perigo de uso a fins que não se destina. Uso indevido do aparelho, ou qualquer uso que não seja ao que se destina pode causar perigo.

- ▶ Utilize o aparelho apenas para seu uso pretendido.
- ▶ Os procedimentos descritos no manual de instruções devem ser seguidos.

É excluído qualquer reclamação de garantia devido a danos resultantes de má utilização, a responsabilidade recai exclusivamente sobre o usuário.

NOTA

Para um manuseamento seguro do aparelho, observe as seguintes instruções gerais de segurança:

- ▶ Antes de utilizar o aparelho deve inspecioná-lo para ver qualquer dano. Se o aparelho estiver danificado, não colocá-lo em funcionamento.
- ▶ Este aparelho pode ser usado por crianças com mais de oito anos, bem como a pessoas com deficiência física, sensorial ou psicológica se eles foram treinados no uso seguro e estão cientes dos possíveis perigos existentes.
- ▶ Tarefas de limpeza e manutenção não devem ser realizadas por crianças sem supervisão.
- ▶ Crianças não devem brincar com o aparelho.
- ▶ Manter o aparelho e o seu cabo de alimentação fora do alcance de crianças com menos de 8 anos.
- ▶ As reparações só devem ser feitas por pessoal técnico autorizado e treinado pelo fabricante. Reparação incorreta pode causar danos ao usuário.
- ▶ Componentes defeituosos só devem ser substituídos com peças de reposição originais. Apenas neste tipo de componentes é garantido o cumprimento dos requisitos de segurança.
- ▶ Use o aparelho apenas como descrito no manual de instruções para evitar possíveis ferimentos por utilização indevida.
- ▶ Opere o aparelho apenas em espaços interiores secos.
- ▶ Não opere o aparelho sem vigilância.
- ▶ Não utilize o aparelho:
 - se o próprio aparelho ou quaisquer peças estiverem danificados,
 - se o cabo de alimentação e/ou a ficha estiverem danificados,
 - se o aparelho tiver caído.
- ▶ Desenrole sempre completamente o cabo de alimentação antes de cada utilização. Ao fazê-lo, certifique-se de que o cabo de alimentação não é danificado por arestas afiadas ou objetos quentes.

NOTA

- ▶ Tire a ficha da tomada:
 - se não usar o aparelho,
 - após cada utilização,
 - antes de limpar ou arrumar o aparelho,
 - se houver evidentemente uma anomalia durante o funcionamento,
 - se houver trovoadas.
- ▶ Não opere o forno quando estiver vazio. O aparelho pode ser danificado.
- ▶ Utilize o aparelho apenas com acessórios originais.
- ▶ Limpe o aparelho e remova regularmente resíduos alimentares. Uma limpeza deficiente do aparelho pode levar à destruição da superfície, o que, por sua vez, afeta a vida útil e pode conduzir a situações perigosas.
- ▶ Não utilize qualquer líquido que não seja leite ou bebidas vegetais, como bebida de soja.

Fontes de perigo - Perigo de queimaduras!

AVISO

Durante a colocação em funcionamento do aparelho, podem ocorrer ferimentos e danos materiais! Respeitar as seguintes instruções de segurança para evitar os perigos:

- ▶ **AVISO!** As superfícies do aparelho podem ficar quentes durante a utilização. A placa de aquecimento e o recipiente de vidro para leite, em particular, ficam muito quentes.
- ▶ Verifique sempre a temperatura do líquido/da espuma de leite antes de consumir.
- ▶ Mantenha a tampa fechada durante o funcionamento.
- ▶ O aparelho não deve ser deslocado durante o funcionamento. O líquido quente pode salpicar para fora.
- ▶ Para evitar queimaduras, não toque na placa de aquecimento durante ou imediatamente após a utilização.
- ▶ O aparelho está quente durante e após o funcionamento. Segure o recipiente de leite apenas pela pega.

 **AVISO**

- ▶ Não utilize o recipiente de leite noutra placa de aquecimento / fogão, utilize-o apenas em conjunto com a base fornecida.
- ▶ Encha o recipiente de leite apenas até à marca MAX. Se estiver demasiado cheio, pode sair líquido quente.
- ▶ Se o líquido quente transbordar, desligue o aparelho e retire o recipiente de leite da base.
- ▶ Não coloque a mão no recipiente de leite durante o funcionamento.
- ▶ Certifique-se de que o exterior do recipiente de leite está sempre seco e limpo para evitar que os líquidos se queimem na placa de aquecimento.

Fontes de perigo - Perigo de choque elétrico

 **PERIGO**

Perigo de morte por electrocução! O Contato com cabos energizados ou componentes envolve risco de morte! Tenha em mente as seguintes instruções de segurança para evitar o risco de choque eléctrico:

- ▶ O aparelho não pode ser usado se o cabo de alimentação ou a ficha mostrar danos, se não estiver a funcionar corretamente ou foi deixado cair e danificado. Se o cabo ou o plugue estiverem danificados, deve ser substituídos pelo fabricante ou pelo seu distribuidor, a fim de evitar danos.
- ▶ Nunca abrir a carcaça do aparelho. Se toca em qualquer conexão energizada e alterar a disposição dos cabos eléctricos ou desenho mecânico, há perigo de choque eléctrico. Também, pode produzir falhas de operação do dispositivo.
- ▶ Não tocar no aparelho ou na ficha de alimentação com as mãos molhadas.
- ▶ Não imerja o aparelho em água ou noutros líquidos e não o coloque na máquina de lavar louça.

Inspeção de transporte

 **AVISO**

- ▶ O material de embalagem não pode ser usado para brincar, risco de asfixia.

NOTA

- ▶ Examinar o aparelho para verificar se está completo e se tem algum dano visível.
- ▶ Imediatamente contactar o transportador, seguradora e fornecedor, caso o aparelho esteja incompleto ou danificado devido a embalagem inadequado ou com o transporte.

Exigências que devem respeitar o local de montagem

Para garantir a operação segura e correta do aparelho, o local de colocação deve atender aos seguintes requisitos:

- Coloque o aparelho sobre uma superfície de trabalho facilmente acessível, nivelada, seca, resistente ao calor e suficientemente estável, para evitar derramar o líquido quente.
- Certifique-se de que a distância de fontes de calor fortes, tais como placas de fogão, tubos de aquecimento, etc., é suficientemente grande.
- Local de colocação deve estar fora do alcance das crianças, para não tocarem a superfície quente do aparelho.
- O aparelho não é adequado para montar em uma parede ou em um armário.
- Não coloque o aparelho em um lugar muito quente, úmido ou com presença de água ou perto de materiais inflamáveis.
- Não deixe o cabo pendurado sobre a borda de uma mesa ou bancada.
- Tomada de corrente deve ser facilmente acessível para ser capaz de desconectar o cabo de alimentação, rapidamente, se necessário.
- Colocação e instalação deste dispositivo em lugares não-estacionárias (por exemplo, barcos) devem ser executadas por pessoal técnico autorizado, a fim de assegurar o cumprimento dos requisitos para a utilização segura deste dispositivo.

Conexão eléctrica

Para o aparelho funcionar corretamente e com segurança deve observar as seguintes instruções para ligar a conexão eléctrica:

- Antes de ligar o dispositivo, comparar os dados de conexão (tensão e frequência) da placa de identificação com da fonte de eletricidade doméstica. Esses dados devem corresponder para evitar danificar o dispositivo. Em caso de dúvida, consulte um electricista de serviço técnico.
- A tomada deve ser equipada com um fusível de proteção 16A.
- A ligação do aparelho à rede eléctrica deve ser através de um cabo de extensão enrolada, de 3 metros de comprimento como máxima e uma seção reta de 1,5 mm². Os adaptadores ou extensões é proibida, pelo risco de incêndio.
- Certifique-se que o cabo não está danificado e que não há tenções sob o aparelho sobre superfícies quentes ou bordas afiadas.
- A segurança eléctrica da unidade somente se assegura se estiver ligado em um sistema de supressão de sobrecargas. É proibido ligar o dispositivo a uma tomada sem protecção. Em caso de dúvida, chamar o electricista e verifique a instalação em casa. O fabricante não é responsável por danos causados pela falta de proteção ou proteção interrompida.

Avertismente

În aceste instrucțiuni de utilizare sunt folosite următoarele avertismente:

PERICOL

Un avertisment din această categorie de pericol indică o situație periculoasă iminentă.

Nevitarea situației periculoase duce la deces sau leziuni grave.

- ▶ Respectați indicațiile din acest avertisment, pentru a evita pericolul de deces sau leziuni grave ale persoanelor.

AVERTIZARE

Un avertisment din această categorie de pericol indică o situație potențial periculoasă.

Nevitarea situației periculoase poate duce la leziuni grave.

- ▶ Respectați indicațiile din acest avertisment, pentru a evita leziunile persoanelor.

PRECAUȚIE

Un avertisment din această categorie de pericol indică o situație potențial periculoasă.

Nevitarea situației periculoase poate duce la leziuni minore sau moderate.

- ▶ Respectați indicațiile din acest avertisment, pentru a evita leziunile persoanelor.

OBSERVAȚIE

O observație indică informații suplimentare care facilitează manipularea echipamentului.

Utilizare corespunzătoare

Acest aparat este destinat numai utilizării casnice în spații închise, pentru spumarea și încălzirea laptelui și a ciocolatei calde.

Acest aparat este destinat utilizării în gospodărie și în alte scopuri similare, cum ar fi:

- în bucătăriile destinate angajaților din magazine, birouri și alte spații de lucru;
- în gospodării agricole;
- de către clienții din hoteluri, moteluri și alte facilități de cazare;
- în pensiunile care servesc micul dejun.

Orice altă utilizare sau o utilizare care depășește aceste limite este considerată necorespunzătoare.

AVERTIZARE

Pericol din cauza utilizării necorespunzătoare! Aparatul poate prezenta pericole în cazul utilizării necorespunzătoare și/sau utilizării în alte scopuri.

- ▶ Utilizați aparatul exclusiv conform destinației.
- ▶ Respectați procedurile descrise în aceste instrucțiuni de utilizare.

Sunt excluse revendicările de orice fel ca urmare a daunelor rezultate în urma utilizării necorespunzătoare. Riscurile sunt suportate doar de utilizator.

OBSERVAȚIE

Pentru manipularea în siguranță a aparatului, respectați următoarele instrucțiuni generale de siguranță:

- ▶ Înainte de utilizare, verificați aparatul cu privire la deteriorări exterioare vizibile. Nu puneți în funcțiune un aparat deteriorat.
- ▶ Acest aparat poate fi utilizat de copii cu vârsta de 8 ani și peste, precum și de persoane cu abilități fizice, senzoriale sau mentale reduse sau lipsite de experiență și cunoștințe, dacă sunt supravegheate sau au fost instruite cu privire la utilizarea în siguranță a aparatului și înțeleg pericolele rezultate.
- ▶ Operațiile de curățare și întreținere pe care trebuie să le efectueze utilizatorul nu trebuie efectuate de copii.
- ▶ Copiii nu au voie să se joace cu aparatul.
- ▶ Aparatul și cablul său de conectare trebuie ferite de copiii mai mici de 8 ani.
- ▶ Nu efectuați modificări la aparat sau la cablul de alimentare. Dispuneți efectuarea reparațiilor numai de către un atelier specializat, deoarece aparatele reparate necorespunzător pun în pericol utilizatorul. Respectați și condițiile de garanție atașate.
- ▶ Componentele defecte pot fi înlocuite numai cu piese de schimb originale. Doar pentru aceste piese se poate garanta că îndeplinesc cerințele de siguranță.
- ▶ Utilizați aparatul numai așa cum este descris în instrucțiunile de utilizare, pentru a evita eventualele leziuni din cauza utilizării greșite.
- ▶ Utilizați aparatul doar în spații interioare uscate.
- ▶ Nu lăsați aparatul să funcționeze nesupravegheat.
- ▶ Nu utilizați aparatul:
 - dacă aparatul în sine sau piesele sunt deteriorate,
 - dacă cablul de alimentare sau ștecărul este deteriorat,
 - dacă aparatul a căzut pe jos.
- ▶ Desfășurați complet cablul de alimentare înainte de fiecare utilizare. Asigurați-vă că cablul de alimentare nu este deteriorat de canturi ascuțite sau obiecte fierbinți.

OBSERVAȚIE

- ▶ Scoateți ștecărul din priză:
 - atunci când nu utilizați aparatul,
 - după fiecare utilizare,
 - înainte de curățarea sau depozitarea aparatului,
 - dacă apare în mod evident o defecțiune în timpul funcționării,
 - în timpul furtunilor.
- ▶ Nu utilizați aparatul gol. Aparatul poate suferi deteriorări.
- ▶ Utilizați aparatul exclusiv cu accesorii originale.
- ▶ Curățați aparatul și îndepărtați periodic resturile de alimente. Curățenia deficitară a aparatului poate duce la deteriorarea suprafeței, care la rândul său afectează durata de viață și poate duce la situații periculoase.
- ▶ Nu utilizați alte lichide în afară de lapte sau băuturi din plante, cum ar fi băutura din soia.

Surse de pericol - pericol de arsuri

AVERTIZARE

La punerea în funcțiune a aparatului pot apărea daune corporale și materiale! Respectați următoarele instrucțiuni de siguranță, pentru a evita pericolele:

- ▶ AVERTIZARE! Suprafețele aparatului se pot încinge în timpul utilizării. În special placa de încălzire și recipientul din sticlă pentru lapte se încing foarte tare.
- ▶ Înainte de consum, verificați întotdeauna temperatura lichidului/spumei de lapte.
- ▶ Țineți capacul închis în timpul utilizării.
- ▶ Este interzisă mutarea aparatului în timpul utilizării. Lichidul fierbinte ar putea țâșni afară.
- ▶ Pentru a evita arsurile, nu atingeți placa de încălzire în timpul utilizării sau imediat după utilizare.
- ▶ Aparatul este fierbinte în timpul utilizării și după utilizare. Apucați recipientul pentru lapte doar de mâner.
- ▶ Nu utilizați recipientul pentru lapte pe o altă placă de încălzire/plită, utilizați-l doar împreună cu baza livrată împreună cu aparatul.
- ▶ Umpleți recipientul pentru lapte doar până la marcajul MAX. În cazul supraumplirii, lichidul fierbinte poate curge afară.

AVERTIZARE

- ▶ Dacă se scurge afară lichid fierbinte, opriți aparatul și luați recipientul pentru lapte de pe bază.
- ▶ Nu introduceți mâna în recipientul pentru lapte în timpul utilizării.
- ▶ Asigurați-vă că exteriorul recipientului pentru lapte este întotdeauna uscat și curat, pentru a evita prinderea lichidelor pe placa de încălzire.

Pericol cauzat de curentul electric

PERICOL

Pericol de moarte cauzat de curentul electric! La contactul cu cabluri sau componente aflate sub tensiune există pericol de moarte!

Respectați următoarele instrucțiuni de siguranță, pentru a evita pericolele cauzate de curentul electric:

- ▶ În cazul în care cablul de alimentare al acestui aparat este deteriorat, cablul trebuie înlocuit de către producător sau serviciul său de asistență tehnică sau de o persoană cu calificare similară, pentru a evita pericolele.
- ▶ Nu deschideți în niciun caz carcasa aparatului. La atingerea conexiunilor aflate sub tensiune și modificarea structurii electrice și mecanice există pericol de electrocutare. De asemenea, pot apărea defecțiuni la aparat.
- ▶ Nu atingeți aparatul sau ștecărul de alimentare cu mâinile ude.
- ▶ Nu scufundați aparatul în apă sau alte lichide și nu îl introduceți în mașina de spălat vase.

Inspecția în urma transportului

AVERTIZARE

- ▶ Este interzisă folosirea materialelor de ambalare pentru joacă. Există pericol de sufocare.

OBSERVAȚIE

- ▶ Verificați dacă livrarea este completă și dacă prezintă daune vizibile.
- ▶ Notificați imediat transportatorului, societății de asigurări și furnizorului orice livrare incompletă sau daunele cauzate de ambalare deficitară sau survenite în timpul transportului.

Cerințe cu privire la amplasament

Pentru o funcționare sigură și fără erori a aparatului, amplasamentul trebuie să îndeplinească următoarele cerințe:

- Așezați aparatul pe o suprafață de lucru ușor accesibilă, plană, uscată, rezistentă la temperaturi ridicate și suficient de stabilă.
- Lăsați o distanță suficient de mare față de surse puternice de căldură, cum ar fi plite, țevi de încălzire și altele similare.
- Alegeți amplasamentul, astfel încât copiii să nu poată ajunge la suprafețele fierbinți ale aparatului.
- Aparatul nu este destinat încorporării în perete sau într-un dulap încorporat.
- Nu așezați aparatul într-un mediu fierbinte, umed sau foarte umed sau în apropierea materialelor inflamabile.
- Nu lăsați cablul să atârne peste marginea mesei sau a suprafeței de lucru.
- Priza trebuie să fie ușor accesibilă, astfel încât cablul de alimentare să poată fi scos cu ușurință, dacă este necesar.
- Instalarea aparatului pe amplasamente nestaționare (de exemplu, pe nave) poate fi efectuată doar de către societăți specializate/persoane calificate, dacă amplasamentele asigură respectarea cerințelor pentru utilizarea în siguranță a acestui aparat.

Conexiune electrică

Pentru funcționarea în siguranță și fără erori a aparatului, la realizarea conexiunii electrice trebuie respectate următoarele instrucțiuni:

- Înainte de conectarea aparatului, comparați datele de conectare (tensiune și frecvență) de pe plăcuța de identificare cu cele ale rețelei dumneavoastră electrice. Aceste date trebuie să se potrivească, astfel încât să nu apară daune la aparat. Dacă aveți îndoieli, consultați un electrician.
- Priza trebuie să fie protejată de un întrerupător automat de 16 A, separat de alți consumatori de curent.
- Aparatul poate fi conectat la rețeaua electrică cu un cablu prelungitor desfășurat, cu o lungime de maximum 3 metri și o secțiune transversală de 1,5 mm². Utilizarea multiștecherelor sau a blocurilor multipriză este interzisă din cauza riscului de incendiu asociat.
- Asigurați-vă că cablul de alimentare nu este deteriorat și nu este trecut pe sub cuptor sau peste suprafețe fierbinți sau cu muchii ascuțite.
- Siguranța electrică a aparatului este garantată numai dacă aparatul este conectat la un sistem de conductor de protecție instalat corespunzător. Utilizarea la o priză fără conductor de protecție este interzisă. Dacă aveți îndoieli, dispuneți verificarea instalației electrice de către un electrician calificat. Producătorul nu poate fi făcut responsabil pentru daune cauzate de lipsa unui conductor de protecție sau de un conductor de protecție întrerupt.

HE

בטיחות

הודעות אזהרה

האזהרות הבאות נמצאות במדריך הפעלה זה

סכנה ⚠

הערת אזהרה של רמת סכנה זו מצביעה על מצב מסוכן המאיים. אי הימנעות מהמצב המסוכן יגרום למוות או לפציעה חמורה

-יש לפעול בהתאם להוראות באזהרה זו, כדי למנוע סכנת מוות או פציעה חמורה של מישהו

אזהרה

הודעת אזהרה ברמת שכנה זו מצביעה על מצב שעלול להיות מסוכן. אם לא ניתן למנוע את המצב המסוכן עלולה להגרם פציעה חמורה
- פעל לפי ההנחיות המתוארות בהודעות אזהרה אלו כדי למנוע פציעה של אנשים

זהירות

הודעת אזהרה ברמת שכנה זו מצביעה על מצב שעלול להיות מסוכן. אם לא ניתן למנוע את המצב המסוכן עלולה להגרם פציעה חמורה
- פעל לפי ההנחיות המתוארות בהודעות אזהרה אלו כדי למנוע פציעה של אנשים

הודעה

הודעה מציין שקיים מידע נוסף המקל על הטיפול במכשיר

שימוש מיועד

מכשיר זה מיועד רק לשימוש ביתי בחדרים סגורים להקצפה וחימום של חלב ושוקו חם

- מכשיר זה מיועד לשימוש ביישומים ביתיים ודומים כגון
- במטבחים לעובדים בחנויות, משרדים ואזורי מסחר אחרים
- במפעלים חקלאיים
- על ידי לקוחות בבתי מלון, מוטלים ומתקני מגורים אחרים
- במקומות של לינה וארוחת בוקר
- כל שימוש אחר או נוסף נחשב כלא תקין

אזהרה

סכנה עקב שימוש לא מיועד! סכנות עלולות לנבוע מהמכשיר אם לא נעשה בו שימוש כמיועד ו/או נעשה בו שימוש למטרות אחרות
השתמש במכשיר רק אליו הוא מיועד
הקפד לבצע את ההליכים המתוארים במדריך הפעלה זה

לא יתקבלו תביעות מכל סוג שהוא עקב נזק הנובע משימוש לא נכון. המפעיל לבדו נושא בסיכון

הוראות בטיחות כלליות

הודעה

כדי להבטיח טיפול בטוח במכשיר, שימו לב להוראות הבטיחות הכלליות הבאות

לפני השימוש, בדוק את המכשיר על נזק חיצוני גלוי. אין להשתמש במכשיר פגום במכשיר זה יכולים להשתמש ילדים מגיל 8 ומעלה, כמו גם אנשים עם יכולות פיזיות, חושיות או נפשיות מופחתות או חוסר ניסיון וידע, אם הם בפיקוח או קיבלו הדרכה לשימוש בטוח במכשיר ומבינים את הסכנות הנובעות מכך
אין לבצע ניקוי ותחזוקה על ידי משתמש ילדים אלא אם בני 8 ומעלה ותחת השגחה

אסור לילדים לשחק עם המכשיר יש להרחיק את המכשיר ואת כבל החיבור שלו מילדים מתחת לגיל 8 שנים אל תבצע שינויים כלשהם במכשיר או בכבל החשמל. תן לתיקונים להתבצע רק על ידי בית מלאכה מומחה, שכן מכשירים שתוקנו שלא כהלכה מסכנים את המשתמש. שים לב גם לתנאי האחריות המצורפים רכיבים פגומים יש להחליף רק בחלקי חילוף מקוריים. רק בשימוש בחלקים אלה ניתן להבטיח שיעמדו בדרישות הבטיחות השתמש במכשיר רק כמתואר במדריך למשתמש כדי למנוע פגיעה אפשרית כתוצאה משימוש לא נכון הפעל את המכשיר רק בחדרים פנימיים יבשים אין להפעיל את המכשיר ללא השגחה

אין להשתמש במכשיר

- כאשר המכשיר עצמו או חלקים פגומים
- כאשר כבל החשמל או התקע פגומים
- כאשר המכשיר נפל

לפני כל שימוש פרוס את כבל החשמל לחלוטין. ודא שכבל החשמל אינו יינזק מקצוות חדים או חפצים חמים

הוצא את התקע מהשקע

- כאשר אינך משתמש במכשיר
- לאחר כל שימוש
- לפני ניקוי או הנחת המכשיר בצד
- אם מתרחשת תקלה ברורה במהלך הפעולה
- בזמן סופות רעמים

אין להפעיל את המכשיר כשהוא ריק. המכשיר עלול להינזק השתמש במכשיר רק עם אביזרים מקוריים יש לנקות את המכשיר ולהסיר שאריות מזון באופן קבוע ניקיון לקוי של המכשיר עלול להוביל לנזק למשטח, אשר בתורו משפיע על חיי השירות ואולי מוביל למצבים מסוכנים אין להשתמש בכל נזל מלבד חלב או משקאות צמחיים כגון משקה סויה

מקורות סכנה - סכנת כוויות

⚠ אזהרה

בעת הפעלת המכשיר עלולים להיווצר נזקים אישית ונזק לרכוש!

אנא שים לב להוראות הבטיחות הבאות כדי למנוע סכנות

זהירות! משטחי המכשיר עלולים להתחמם במהלך השימוש. במיוחד פלטת החימום ומיכל החלב מזכוכית מתחממים מאוד בדוק תמיד את טמפרטורת הנוזל/קצף החלב לפני הצריכה שמור את המכסה סגור במהלך הפעולה אסור להזיז את המכשיר במהלך הפעולה. נוזל חם עלול להתיז החוצה כדי למנוע כוויות, אל תיגע פלטת החימום במהלך או מיד לאחר השימוש המכשיר חם במהלך ואחרי הפעולה. החזק את מיכל החלב רק בידיית אל תשתמש במיכל החלב על צלחת חימום/צלחת בישול אחרת, השתמש בו רק יחד עם הבסיס המצורף

בלבד. אם הוא מלא יתר על המידה, נוזל MAX מלאו את מיכל החלב עד לסימון חם עלול לזרום החוצה

אם נוזל חם עולה על גדותיו, כבה את המכשיר והסר את מיכל החלב מהבסיס אין להושיט יד לתוך מיכל החלב במהלך הפעולה

ודא שחלקו החיצוני של מיכל החלב תמיד יבש ונקי כדי למנוע שריפת נוזלים על פלטת החימום

מקורות סכנה - סכנה מזרם חשמלי

סכנה

!סכנת חיים עקב זרם חשמלי

קיימת סכנת חיים במגע עם כבלים או רכיבים שתחת מתח חשמלי! כדי למנוע סכנת התחשמלות יש לשים לב להוראות הבטיחות הבאות

אם כבל החשמל של מכשיר זה פגום, יש להחליף אותו על ידי היצרן או שירות הלקוחות שלו או אדם מוסמך דומה

בשום פנים ואופן אסור לפתוח את בית המכשיר. אם נוגעים בחיבורים מוליכים ואם משנים את המבנה החשמלי והמכני, קיימת סכנת התחשמלות. בנוסף לכך, יכולות להופיע הפרעות בתפקוד המכשיר

אל תיגע במכשיר או בתקע החשמל בידיים רטובות

אין לטבול את המכשיר במים או בנוזלים אחרים ולא להכניסו למדיח כלים

אזהרה: בעת הצבת המכשיר, ודא שכבל החשמל אינו נפגע או פגום

אזהרה: אל תניח פסי חשמל ניידים מקומיים או מתאמי מתח בגב המכשירים

בדיקת הובלה

אזהרה

אין להשתמש בחומרי אריזה למשחק. קיימת סכנת חנק

בדוק את שלמות המשלוח ובדוק אם יש נזק גלוי. דווח מיד על כל אספקה לא מלאה או נזק עקב אריזה או הובלה לקויים למוביל, לחברת הביטוח ולספק.

דרישות למיקום ההתקנה

הפעלה בטוחה וללא תקלות של המכשיר, מיקום ההתקנה חייב לעמוד בדרישות הבאות
 הצב את המכשיר על משטח עבודה נגיש, ישר, יבש, עמיד בחום ומספיק ויציב
 יש לוודא שיש מרחק מספיק ממקורות חום חזקים כגון כיריים, צינורות חימום וכו"ב
 בחר את מיקום ההתקנה כך שילדים לא יוכלו להגיע למשטחים חמים של המכשיר
 המכשיר אינו מיועד להתקנה בתוך קיר או בארון מובנה
 אין למקם את המכשיר בסביבה חמה, רטובה או לחה מאוד או בקרבת חומרים דליקים
 אין לתת לכבל להשתלשל מטה מעל קצה השולחן או משטח העבודה
 השקע חייב להיות נגיש בקלות כך שניתן יהיה, במידת הצורך, להוציא בקלות את כבל החשמל
 ההתקנה של המכשיר מקומות התקנה לא נייחים (למשל ספינות) מותרת רק על ידי חברות / עובדים
 מתמחים ורק אם הם מבטיחים את קיום הדרישות לשימוש בטוח במכשיר זה

חיבור לחשמל

כדי להבטיח פעולה בטוחה וללא תקלות של המכשיר, יש להקפיד על ההוראות הבאות בעת ביצוע החיבור לחשמל

לפני חיבור המכשיר, השווה את נתוני החיבור (מתח ותדר) על תגית השם לאלו של רשת החשמל שלך. נתונים אלה חייבים להתאים כך שלא ייגרם נזק למכשיר. אם יש לך ספק, שאל את החשמלאי שלך נפרד משאר צרכני החשמל, A השקע חייב להיות מוגן על ידי מפסק 16 ניתן לחבר את המכשיר לרשת החשמל באמצעות כבל מאריך מגולגל באורך 3 מטר לכל היותר עם חתך רוחב של 1.5 מ"מ. השימוש בשקעים מרובים או פסי שקעים אסור עקב סכנת השריפה הנלווית ודא שכבל החשמל אינו פגום ואינו מנותב מתחת לתנור או על משטחים חמים או קצוות חדים הבטיחות החשמלית של המכשיר מובטחת רק אם הוא מחובר למערכת הארכה המותקנת כהלכה. הפעלה על שקע ללא הארכה אסורה. אם יש ספק, יש לבדוק את התקנת הבית על ידי חשמלאי מוסמך. היצרן אינו יכול לשאת באחריות לנזק שנגרם על ידי הארכה פגומה או חסר

السلامة والأمان

إشعارات التحذير

يتم استخدام التحذيرات التالية في دليل التشغيل هذا

الخطر ⚠

يشير التحذير من هذا المستوى من الخطر إلى وجود وضع مهدد وخطير. إذا لم يتم تجنب الموقف الخطير، فستعقب ذلك الوفاة أو الإصابات الخطيرة

-يجب متابعة التعليمات الواردة في هذا التحذير من أجل منع الوفاة أو إصابة الأشخاص بجروح خطيرة

تحذير ⚠

يشير التحذير من هذا المستوى من الخطر إلى وضع محتمل وخطير. إذا لم يتم تجنب الموقف الخطير، فقد يتبع ذلك إصابات خطيرة
- يجب اتباع التعليمات الواردة في هذا التحذير من أجل منع إصابة الأشخاص

تنبيه ⚠

يشير التحذير من هذا المستوى من الخطر إلى وضع محتمل وخطير. إذا لم يتم تجنب الموقف الخطير، فقد يتبع ذلك إصابات طفيفة أو متوسطة
- يجب اتباع التعليمات الواردة في هذا التحذير من أجل منع إصابة الأشخاص

ملاحظة

تشير الملاحظة إلى معلومات إضافية تسهل التعامل مع الماكينة

الغرض من الاستخدام

هذا الجهاز مخصص للاستخدام المنزلي في الأماكن المغلقة فقط يمكن استخدام هذا الجهاز لرغوة وتسخين الحليب والشوكولاتة الساخنة.

هذا الجهاز مخصص للاستخدام في المنزل والتطبيقات المماثلة مثل التطبيقات التالية على سبيل المثال

• مطبخ الموظفين في المحلات التجارية، والمكاتب، وبيئات العمل الأخرى؛

• في المزارع

• طلبات العملاء في الفنادق والموتيلات والمرافق السكنية الأخرى؛

• أماكن المبيت والإفطار الفندقية

أي استخدام أو استخدام آخر يتجاوز ذلك لا يعتبر استخدامًا مناسبًا

تحذير ⚠

خطر من الاستخدام غير السليم! قد يشكل الجهاز خطرًا في حالة الاستخدام غير السليم و/أو أنواع الاستخدام الأخرى
استخدم الجهاز فقط على النحو المنشود
اتبع الإجراءات الموضحة في هذا الدليل

يتم استبعاد المطالبات من أي نوع بسبب الضرر الناجم عن الاستخدام غير السليم. المشغل وحده هو المسؤول عن المخاطر

تعليمات عامة حول السلامة

ملاحظة

للتعامل الآمن مع الجهاز، اتبع تعليمات السلامة العامة التالية

قبل استخدام الجهاز، تحقق مما إذا كان الجهاز به تلف خارجي. لا تضع الجهاز التالف قيد التشغيل

يمكن استخدام هذا الجهاز من قبل الأطفال الذين تتراوح أعمارهم بين 8 سنوات وما فوق والأشخاص الذين يعانون من ضعف القدرات البدنية أو الحسية أو العقلية أو الذين يفتقرون إلى

الخبرة والمعرفة إذا تم الإشراف عليهم أو إرشادهم إلى الاستخدام الآمن للجهاز وفهم المخاطر التي ينطوي عليها.

لا يجوز إجراء التنظيف والصيانة من قبل المستخدم من قبل الأطفال إلا إذا كان عمرهم أكبر من 8 سنوات ويتم الإشراف عليهم

يُحظر السماح للأطفال باللعب في الجهاز

احتفظ بالجهاز وأسلابه بعيدًا عن متناول الأطفال الذين تقل أعمارهم عن 8 سنوات لا تقم بإجراء أي تغييرات على الجهاز أو سلك الطاقة. قم بإجراء الإصلاحات فقط من قبل ورشة عمل متخصصة، لأن المعدات التي لم يتم إصلاحها بشكل احترافي ستعرض المستخدم للخطر.

يرجى أيضًا ملاحظة شروط الضمان المرفقة

لا يجوز استبدال المكونات المعيبة إلا بقطع الغيار الأصلية. هذه الأجزاء فقط مضمونة لتلبية متطلبات السلامة

استخدم الجهاز فقط وفقًا لوصف تعليمات التشغيل لتجنب الإصابات المحتملة بسبب سوء الاستخدام

يجب عليك تشغيل هذا الجهاز فقط في المناطق الداخلية الجافة

لا تقم بتشغيل الجهاز دون مراقبة

:لا تستخدم الجهاز في الحالات التالية:

- في حالة تلف الجهاز نفسه أو أجزاء منه
- في حالة تلف سلك الطاقة أو القابس
- في حالة سقوط الجهاز

قم بفك كابل الطاقة تمامًا قبل استخدام الجهاز. تأكد من عدم تلف سلك الطاقة بسبب الحواف الحادة أو الأجسام الساخنة

:افصل الجهاز في الحالات التالية:

- عندما لا يكون قيد الاستخدام
- بعد كل استخدام

• قبل تنظيف الجهاز أو وضعه بعيدًا

• إذا كان هناك عطل واضح أثناء التشغيل

• أثناء العواصف الرعدية

لا تقم بتشغيل الجهاز عندما يكون الجهاز فارغًا. قد يتلف الجهاز

استخدم الجهاز فقط مع ملحقاته الأصلية

قم بتنظيف الجهاز وإزالة بقايا الطعام بانتظام. يمكن أن تؤدي النظافة غير المناسبة للجهاز إلى

تدمير السطح. سيؤثر هذا الموقف على عمر خدمة الجهاز وربما يتسبب في مواقف خطيرة

لا تستخدم أي سائل آخر غير الحليب أو المشروبات النباتية مثل مشروب الصويا على سبيل

المثال



عند تشغيل الجهاز، قد تحدث إصابة شخصية وأضرار في الممتلكات! اتبع تعليمات السلامة

التالية لتجنب المخاطر

تحذير! قد تصبح أسطح الجهاز ساخنة أثناء استخدام الجهاز. خاصة لوحة التسخين وحاوية الحليب المصنوعة من الزجاج يمكن أن تسخن بسرعة. تحقق دائماً من درجة حرارة رغوة السائل/الحليب قبل الاستهلاك. احتفظ بغطاء الجهاز مغلقاً أثناء تشغيله.

يجب عدم تحريك الجهاز أثناء تشغيله. في الواقع، قد يحدث أن يتناثر السائل الساخن خارج الجهاز.

لتجنب الحروق، لا تلمس لوحة التسخين أثناء الاستخدام أو بعد الاستخدام مباشرة. يكون الجهاز ساخناً أثناء التشغيل وبعد التشغيل. أمسك وعاء الحليب فقط عن طريق تحريك المقبض.

لا تستخدم وعاء الحليب على أي موقد أو طبق طهي آخر. استخدم حاوية الحليب فقط مع القاعدة التي تم تزويدها بجهازك.

املاً حاوية الحليب فقط حتى الحد الأقصى للعلامة. إذا امتلأت حاوية الحليب كثيراً، فقد يحدث أن يتدفق السائل الساخن للخارج.

إذا فاض السائل الساخن، فقم بإيقاف تشغيل الجهاز. ثم قم بإزالة حاوية الحليب من قاعدة الجهاز.

لا تلمس وعاء الحليب أثناء العملية.

تأكد من أن الجزء الخارجي من حاوية الحليب جاف دائماً. قم بتنظيف حاوية الحليب لتجنب حرق السوائل على لوحة التسخين.

مصادر الخطر - الخطر من التيار الكهربائي



خطر الموت بسبب التيار الكهربائي
خطر مميت من خلال ملامسة القنوات أو المكونات تحت الجهد! اتبع تعليمات السلامة التالية

لتجنب خطر التيار الكهربائي

من أجل منع التعرض للخطر، يجب استبدال كابلات التيار الكهربائي التالفة من قبل الشركة المصنعة أو قسم خدمة العملاء في الشركة المصنعة أو شخص مؤهل مماثل.

لا تفتح مبيت الجهاز تحت أي ظرف من الظروف. إذا تم لمس التوصيلات الحية وتم تغيير الهيكل الكهربائي والميكانيكي، فهناك خطر حدوث صدمة كهربائية. بالإضافة إلى ذلك، قد تحدث أعطال في الجهاز.

لا تلمس الجهاز أو قابس التيار الكهربائي بأيدي مبتلة.

لا تضع الجهاز في الماء أو السوائل الأخرى. كما لا تغسل الجهاز في غسالة الأطباق
تحذير: عند تثبيت الجهاز، يجب عليك التأكد من أن سلك الطاقة غير مقروص أو تالف
تحذير: لا تضع مقابس متعددة محمولة أو مصادر طاقة خلف الجهاز

فحص النقل

يجب عدم استخدام مواد التعبئة للعب. حيث أنه قد يعرضهم لخطر الاختناق

ملاحظة

تحقق من التسليم للتأكد من اكتماله وتلفه الظاهر
الإبلاغ الفوري عن أي تسليم غير مكتمل أو تلف ناتج عن عدم كفاية التغليف أو بسبب النقل إلى الناقل وشركة التأمين
والمورد

متطلبات موقع التركيب

للتشغيل الآمن والخالي من الأخطاء للجهاز، يجب أن يستوفي موقع التثبيت المتطلبات التالية:
ضع الجهاز على سطح عمل يسهل الوصول إليه ومستو وجاف ومقاوم للحرارة ومستقر بما فيه الكفاية
تأكد من أنك بعيد بما فيه الكفاية عن مصادر الحرارة القوية مثل أسطح المواقد وأبواب التدفئة وما إلى ذلك
حدد موقع التركيب حتى لا يتمكن الأطفال من الوصول إلى الأسطح الساخنة للجهاز
الجهاز غير مخصص للتركيب في الحائط أو الخزنة المدمجة
لا تضع الجهاز في بيئة ساخنة أو رطبة أو رطبة جدًا أو بالقرب من مادة قابلة للاشتعال

لا تدع الكابل يتدلى فوق طاولة أو فوق حافة السطح حيث يعمل الجهاز
يجب أن يكون مقبس الجهاز سهل الوصول إليه دائمًا بحيث يمكن فصل كابل الطاقة بسهولة إذا كان ذلك ضروريًا
لا يجوز تركيب الجهاز في مواقع التثبيت غير الثابتة (على سبيل المثال: السفن) إلا من قبل شركات/متخصصين متخصصين إذا
ضمنوا المتطلبات الأساسية للاستخدام الآمن لهذا الجهاز

الربط الكهربائي

للتشغيل الآمن والخالي من الأخطاء للجهاز، يجب مراعاة التعليمات التالية أثناء التوصيل الكهربائي:
قبل توصيل الجهاز، قارن بيانات الاتصال (الجهد والتردد) على لوحة التصنيف مع بيانات شبكتك الإلكترونية. يجب أن
تنطبق هذه البيانات حتى لا يحدث أي تلف للجهاز. إذا كنت في شك، اسأل كهربائي الخاص بك
يجب حماية المقبس بواسطة قاطع دائرة 16 أمبير. يجب أن يكون قاطع الدائرة هذا منفصلًا عن مستهلكي الطاقة الآخرين
يمكن توصيل الجهاز بالشبكة الإلكترونية على الأكثر عبر كابل تمديد بطول 3 أمتار غير مفكوك مع مقطع عرضي 1.5 مم².
يحظر استخدام المقابس المتعددة أو شرائط المقابس بسبب خطر الحريق المرتبط بها
تأكد من أن كابل الطاقة غير تالف وغير موضوع تحت الفرن أو على أسطح ساخنة أو حادة الحواف
لا يتم ضمان السلامة الكهربائية للجهاز إلا إذا كان متصلًا بنظام موصل وقائي مثبت بشكل صحيح. يحظر التشغيل على
مقبس بدون موصل وافي. إذا كنت في شك، فقم بفحص تركيب المنزل من قبل كهربائي مؤهل. لا يمكن تحميل الشركة
المصنعة المسؤولية عن الأضرار الناجمة عن موصل الحماية المفقود أو المتقطع

Inhaltsverzeichnis Bedienung

1	Allgemeines	63
1.1	Informationen zu dieser Anleitung	64
1.2	Haftungsbeschränkung	64
1.3	Urheberschutz	64
1.4	Lieferumfang	64
1.5	Auspacken	64
2	Aufbau und Funktion	65
2.1	Gesamtübersicht	65
2.2	Bedienelemente	66
2.3	Typenschild	66
3	Bedienung und Betrieb	66
3.1	Vor dem Erstgebrauch	66
3.2	Funktionen:	67
3.3	Überhitzungsschutz	67
3.4	Milchschaum herstellen.....	68
3.5	Heiße Milch oder heiße Schokolade herstellen	68
4	Reinigung und Pflege	68
4.1	Sicherheitshinweise.....	68
4.2	Reinigung	69
5	Störungsbehebung	69
5.1	Sicherheitshinweise.....	69
5.2	Störungsanzeigen und -behebung	70
6	Entsorgung des Altgerätes	70
6.1	Entsorgung der Verpackung	71
7	Garantie	71

1 Allgemeines

Lesen Sie die hier enthaltenen Informationen, damit Sie mit Ihrem Gerät schnell vertraut werden und seine Funktionen in vollem Umfang nutzen können.

Ihr Gerät dient Ihnen viele Jahre lang, wenn Sie es sachgerecht behandeln und pflegen.

Wir wünschen Ihnen viel Freude beim Gebrauch.

1.1 Informationen zu dieser Anleitung

Diese Bedienungsanleitung ist Bestandteil des Milchaufschäumers CASO CappuLatte (nachfolgend als Gerät bezeichnet) und gibt Ihnen wichtige Hinweise für die Inbetriebnahme, die Sicherheit, den bestimmungsgemäßen Gebrauch und die Pflege des Gerätes. Die Bedienungsanleitung muss ständig am Gerät verfügbar sein.

Sie ist von jeder Person zu lesen und anzuwenden, die mit der:

- Inbetriebnahme,
 - Bedienung,
 - Störungsbehebung und/oder
 - Reinigung
- des Gerätes beauftragt ist.

Bewahren Sie diese Bedienungsanleitung auf und geben Sie diese mit dem Gerät an Nachbesitzer weiter.

1.2 Haftungsbeschränkung

Alle in dieser Anleitung enthaltenen technischen Informationen, Daten und Hinweise für die Installation, Betrieb und Pflege entsprechen dem letzten Stand bei Drucklegung und erfolgen unter Berücksichtigung unserer bisherigen Erfahrungen und Erkenntnisse nach bestem Wissen. Aus den Angaben, Abbildungen und Beschreibungen in dieser Anleitung können keine Ansprüche hergeleitet werden. Der Hersteller übernimmt keine Haftung für Schäden aufgrund:

- Nichtbeachtung der Anleitung
- Nicht bestimmungsgemäßer Verwendung
- Unsachgemäßer Reparaturen
- Technischer Veränderungen, Modifikationen des Gerätes
- Verwendung nicht zugelassener Ersatzteile
- Verwendung von nicht zugelassenem Zubehör

Modifikationen des Gerätes werden nicht empfohlen und sind nicht durch die Garantie gedeckt. Übersetzungen werden nach bestem Wissen durchgeführt. Wir übernehmen keine Haftung für Übersetzungsfehler, auch dann nicht, wenn die Übersetzung von uns oder in unserem Auftrag erfolgte. Verbindlich bleibt allein der ursprüngliche deutsche Text.

1.3 Urheberschutz

Diese Dokumentation ist urheberrechtlich geschützt. Alle Rechte, auch die der fotomechanischen Wiedergabe, der Vervielfältigung und der Verbreitung mittels besonderer Verfahren (zum Beispiel Datenverarbeitung, Datenträger und Datennetze), auch teilweise, behält sich die CASO GmbH vor. Inhaltliche und technische Änderungen vorbehalten.

1.4 Lieferumfang

Das Gerät wird standardmäßig mit folgenden Komponenten geliefert:

- CASO CappuLatte
- Glas-Milchbehälter
- Rührersatz für Milch und Quirl für Milchschaum
- Bedienungsanleitung

1.5 Auspacken

Zum Auspacken des Gerätes gehen Sie wie folgt vor:

- Entnehmen Sie das Gerät aus dem Karton und entfernen Sie das Verpackungsmaterial.

HINWEIS

- Heben Sie wenn möglich die Originalverpackung während der Garantiezeit des Gerätes auf, um das Gerät im Garantiefall wieder ordnungsgemäß verpacken zu können.

2 Aufbau und Funktion

In diesem Kapitel erhalten Sie wichtige Hinweise zum Aufbau und Funktion des Gerätes.

2.1 Gesamtübersicht

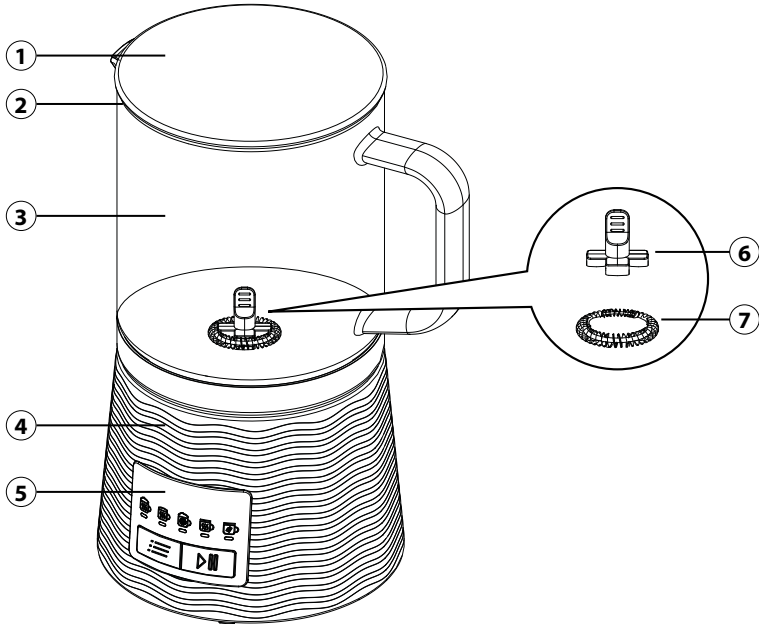

- | | |
|----------------------|-------------------------|
| ① Deckel | ⑤ Bedienpanel |
| ② Deckel-Dichtung | ⑥ Röhreinsatz für Milch |
| ③ Glas-Milchbehälter | ⑦ Milchschaum-Quirl |
| ④ Gerätebasis | |

2.2 Bedienelemente

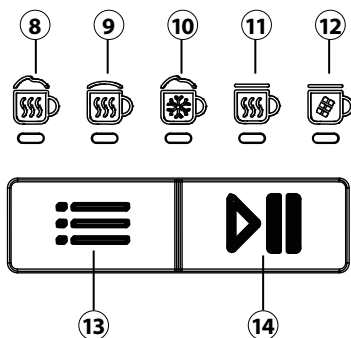

Funktionen:

Tasten:

⑧ Cappuccino-Funktion

⑬ Funktionsauswahl-Taste

⑨ Latte Macchiato-Funktion

⑭ Start/Stop-Taste

⑩ kalter Milchschaum

⑪ heiße Milch

⑫ heiße Schokolade / Kakao

2.3 Typenschild

Das Typenschild mit den Anschluss- und Leistungsdaten befindet sich an der Unterseite des Gerätes.

3 Bedienung und Betrieb

In diesem Kapitel erhalten Sie wichtige Hinweise zur Bedienung des Gerätes. Beachten Sie die Hinweise, um Gefahren und Beschädigungen zu vermeiden.











⚠️ WARNUNG

- ▶ Das Gerät während des Betriebes nicht unbeaufsichtigt lassen, um bei Gefahr schnell eingreifen zu können.
- ▶ Berühren Sie die Heizplatte nicht während oder direkt nach dem Gebrauch, um Verbrennungen zu vermeiden.

3.1 Vor dem Erstgebrauch

- Reinigen Sie den Glas-Milchbehälter samt Deckel und Röhreinsatz gründlich in warmem Spülwasser und trocknen Sie die Teile gründlich ab. Sie können die Teile auch in die Spülmaschine geben.
- Wischen Sie die Außenseite der Gerätebasis mit einem feuchten Tuch ab.
- Weitere Hinweise zur Reinigung finden Sie im Kapitel „Reinigung und Pflege“.

3.2 Funktionen:

	Füllmenge	Zeit	Rühreinsatz	Getränke
	150-250ml	ca. 3-6 min.		Cappuccino
	150-250ml	ca. 2-5 min.		Latte Macchiato
	150-250ml	ca. 1-2 min.		Eiskaffee/ Frappé
	150-400ml	ca. 4-7 min.		warme Milch
	150-400ml	ca. 4-7 min.		Kakao/ Heiße Schokolade

HINWEIS

- ▶ Die erreichte Temperatur und benötigte Zeit kann je nach Ausgangstemperatur und Füllmenge der Milch, sowie bei Restwärme der Heizplatte variieren.
- ▶ Die Ergebnisse der Cappuccino und der Latte Macchiato Funktion unterscheiden sich im Verhältnis von Milchschaum zu heißer Milch.
- ▶ Beachten Sie die MIN. und MAX. Markierung an dem Glas-Milchbehälter. Die MAX. Markierung bezieht sich auf die Herstellung von Milchschaum (max. 250 ml Milch). Wenn Sie die Funktion „heiße Milch“ oder „heiße Schokolade“ verwenden, können Sie max. 400 ml Milch in den Milchbehälter füllen.
- ▶ Unterschreiten Sie die MIN-Markierung nicht.
- ▶ Das Gerät darf nicht ohne Rühreinsatz betrieben werden, da der Inhalt ansonsten anbrennen kann.
- ▶ Verwenden Sie ausschließlich Milch oder Barista Pflanzendrinks, wie z.B. Sojadrink. Bitte beachten Sie, dass nicht alle Pflanzendrinks zum Aufschäumen geeignet sind.
- ▶ Je nach Temperatur, Milchsorte oder Fettgehalt variiert die Milchschaumkonsistenz.
- ▶ Testen Sie unterschiedliche Milchsorten und Temperaturen, um das für Sie beste Ergebnis herauszufinden.
- ▶ Achten Sie vor der Anwendung darauf, dass sich kein Schmutz auf der Unterseite des Milchbehälters oder auf der Heizplatte befindet.
- ▶ Der Milchbehälter sollte nach jeder Anwendung gereinigt und getrocknet werden.

3.3 Überhitzungsschutz

Das Gerät ist mit einem Überhitzungsschutz ausgestattet. Wenn die Temperatur im Geräteinnern im Bereich der elektronischen Komponenten zu hoch wird, schaltet sich das Gerät automatisch ab (alle Funktionsleuchten leuchten und das Gerät piept 5 Mal). Ziehen Sie den Netzstecker und lassen Sie das Gerät mindestens eine halbe Stunde abkühlen.

3.4 Milchschaum herstellen

Für das Aufschäumen von Milch oder Barista Pflanzendrinks muss sich die Milchschaum-Quirl auf dem Rühreinsatz befinden.

1. Stecken Sie den Netzstecker in die Steckdose.
2. Das Gerät befindet sich im Standby-Modus.
3. Setzen Sie den Rühreinsatz mit Milchschaum-Quirl auf die Vorrichtung in das Gerät.
4. Füllen Sie die Milch oder den Pflanzendrink in den Glas-Milchbehälter.
5. Setzen Sie den Deckel auf den Behälter. Achten Sie darauf, dass die Deckel-Dichtung korrekt sitzt.
6. Stellen Sie den Milchbehälter auf die Basis.
7. Drücken Sie die ☰-Taste um Ihre gewünschte Funktion zu wählen.
8. Drücken Sie die ▶||-Taste um den Vorgang zu starten.
9. Sie können den Vorgang jederzeit abbrechen indem Sie die ▶||-Taste erneut drücken.
10. Der Vorgang endet automatisch und 3 Signaltöne ertönen.

3.5 Heiße Milch oder heiße Schokolade herstellen

Wenn Sie Milch erhitzen oder heiße Schokolade herstellen wollen, entfernen Sie die Milchschaum-Quirl von dem Rühreinsatz. Geben Sie wahlweise Kakaopulver, geraspelte oder gehackte Schokolade mit in die Milch oder den Barista Pflanzendrink und starten Sie den Vorgang wie oben beschrieben.

HINWEIS

- ▶ Beachten Sie die Verzehrempfehlung auf der Verpackung des Kakaos oder der Schokolade, sofern vorhanden.
- ▶ Geben Sie weitere Zutaten erst hinzu, wenn das Gerät die Milch etwas angewärmt hat (nach einigen Sekunden bis 1 Minute). Stoppen Sie das Gerät dafür für einen kurzen Moment.

4 Reinigung und Pflege

In diesem Kapitel erhalten Sie wichtige Hinweise zur Reinigung und Pflege des Gerätes. Beachten Sie die Hinweise um Beschädigungen durch falsche Reinigung des Gerätes zu vermeiden.

4.1 Sicherheitshinweise

⚠ VORSICHT

Beachten Sie die folgenden Sicherheitshinweise, bevor Sie mit der Reinigung des Gerätes beginnen:

- ▶ Das Gerät muss regelmäßig gereinigt und Milchrückstände entfernt werden. Ein nicht in einem sauberen Zustand gehaltenes Gerät wirkt sich nachteilig auf die Lebensdauer aus und kann zu einem gefährlichen Gerätezustand führen.
- ▶ Schalten Sie das Gerät vor dem Reinigen aus und ziehen Sie den Stecker aus der Steckdose.

 VORSICHT

- ▶ Die Heizplatte ist nach dem Benutzen heiß. Es besteht Verbrennungsgefahr! Warten Sie, bis das Gerät abgekühlt ist.
- ▶ Reinigen Sie das Gerät nach der Verwendung, sobald es abgekühlt ist. Zu langes Warten erschwert die Reinigung unnötig und macht sie im Extremfall unmöglich. Zu starke Verschmutzungen können unter Umständen das Gerät beschädigen.
- ▶ Das Gerät nicht in Wasser oder andere Flüssigkeiten tauchen und nicht in die Spülmaschine geben.
- ▶ Benutzen Sie keine aggressiven oder scheuernden Reinigungsmittel und keine Lösungsmittel.
- ▶ Kratzen Sie hartnäckige Verschmutzungen nicht mit harten Gegenständen ab.

4.2 Reinigung

Der Glas-Milchbehälter samt Deckel und Rührelement sollte nach jeder Anwendung von innen und außen gereinigt werden. Sie können die Teile in der Spülmaschine oder mit lauwarmem Wasser und etwas Spülmittel reinigen.

Alternativ können Sie die „heiße Milch“-Funktion zur Reinigung nutzen. Füllen Sie hierfür 150 ml Wasser und einen Tropfen Spülmittel in den Milchbehälter mit dem zuvor genutzten Rühreinsatz. Setzen Sie den Deckel auf und starten Sie das Gerät. Spülen Sie die Teile danach mit lauwarmem Wasser ab.

Trocknen Sie alle Komponenten gründlich ab. Verwenden Sie für die Reinigung der Gerätebasis ein weiches feuchtes Tuch.

5 Störungsbehebung

In diesem Kapitel erhalten Sie wichtige Hinweise zur Störungslokalisierung und Störungsbehebung. Beachten Sie die Hinweise, um Gefahren und Beschädigungen zu vermeiden.

5.1 Sicherheitshinweise

 VORSICHT

- ▶ Reparaturen an Elektrogeräten dürfen nur von Fachleuten durchgeführt werden, die vom Hersteller geschult sind.
- ▶ Durch unsachgemäße Reparaturen können erhebliche Gefahren für den Benutzer und Schäden am Gerät entstehen.

5.2 Störungsanzeigen und -behebung

Die nachfolgende Tabelle hilft bei der Lokalisierung und Behebung kleinerer Störungen.

Fehler	Mögliche Ursache	Behebung
Das Gerät lässt sich nicht Einschalten.	Netzstecker nicht eingesteckt.	Netzstecker einstecken.
	Elektronischer Defekt.	Wenden Sie sich an den Kundendienst.
Die Milch brennt an.	Es ist kein Röhreinsatz eingesetzt.	Reinigen Sie das Gerät und setzen Sie den passenden Röhreinsatz ein.
Milch schäumt nicht wie erwartet auf.	Der Milchbehälter ist nicht richtig sauber.	Reinigen Sie das Gerät sorgfältig.
	Die Milch eignet sich nicht zum Aufschäumen.	Verwenden Sie eine andere Milch mit einem höheren Fettgehalt oder nutzen Sie Barista Milch.
Das Gerät piept 5 Mal und alle Funktionsleuchten blinken.	Es befindet sich kein Milchbehälter auf der Heizplatte oder der Milchbehälter wurde vor dem Beenden des Vorgangs von der Heizplatte genommen.	Stellen Sie den Milchbehälter vor dem Start des Vorgangs auf die Heizplatte und nehmen Sie ihn erst nach Beendigung wieder herunter.
	Das Gerät ist überhitzt.	Lassen Sie das Gerät abkühlen bevor Sie einen neuen Vorgang starten.

HINWEIS

- ▶ Wenn Sie mit den oben genannten Schritten das Problem nicht lösen können, wenden Sie sich bitte an den Kundendienst.
- ▶ **Reinigen Sie das Gerät bevor Sie es an den Kundendienst senden.**

6 Entsorgung des Altgerätes

Elektrische und elektronische Altgeräte enthalten vielfach noch wertvolle Materialien. Sie enthalten aber auch schädliche Stoffe, die für ihre Funktion und Sicherheit notwendig waren. Im Restmüll oder bei falscher Behandlung können diese der menschlichen Gesundheit und der Umwelt schaden. Geben Sie Ihr Altgerät deshalb auf keinen Fall in den Restmüll.



HINWEIS

- ▶ Nutzen Sie die von Ihrem Wohnort eingerichtete Sammelstelle zur Rückgabe und Verwertung elektrischer und elektronischer Altgeräte. Informieren Sie sich gegebenenfalls bei Ihrem Rathaus, Ihrer Müllabfuhr oder bei Ihrem Händler.
- ▶ Sorgen Sie dafür, dass Ihr Altgerät bis zum Abtransport kindersicher aufbewahrt wird.

6.1 Entsorgung der Verpackung

Die Verpackung schützt das Gerät vor Transportschäden. Die Verpackungsmaterialien sind nach umweltverträglichen und entsorgungstechnischen Gesichtspunkten ausgewählt und deshalb recycelbar.



Die Rückführung der Verpackung in den Materialkreislauf spart Rohstoffe und verringert das Abfallaufkommen. Entsorgen Sie nicht mehr benötigte Verpackungsmaterialien an den Sammelstellen für das Verwertungssystem »Grüner Punkt«.

7 Garantie

Für dieses Produkt übernehmen wir beginnend vom Verkaufsdatum 24 Monate Garantie für Mängel, die auf Fertigungs- oder Werkstofffehler zurückzuführen sind. Unsere Garantie gilt für Deutschland, Österreich und die Niederlande. Für alle anderen Länder kontaktieren Sie uns bitte.

Ihre gesetzlichen Gewährleistungsansprüche nach §437 ff. BGB bleiben hiervon unberührt. Die Inanspruchnahme Ihrer gesetzlichen Mängelrechte ist für Sie unentgeltlich. In der Garantie nicht enthalten sind Schäden, die durch unsachgemäße Behandlung oder Einsatz entstanden sind, sowie Mängel, welche die Funktion oder den Wert des Gerätes nur geringfügig beeinflussen. Weitergehend sind Verschleißteile, Transportschäden, soweit wir dies nicht zu verantworten haben, sowie Schäden, die durch nicht von uns durchgeführte Reparaturen entstanden sind, vom Garantieanspruch ausgeschlossen.

Dieses Gerät ist für den Gebrauch im privaten Bereich (Haushaltseinsatz) konstruiert und leistungsmäßig ausgelegt. Eine etwaige Nutzung im gewerblichen Einsatz fällt nur soweit unter die Garantie, wie es sich im Umfang mit der Beanspruchung einer privaten Nutzung vergleichen lässt. Es ist nicht für den weitergehenden, gewerblichen Gebrauch bestimmt.

Bei berechtigten Reklamationen werden wir das mangelhafte Gerät nach unserer Wahl reparieren oder gegen ein mängelfreies Gerät austauschen. Offene Mängel sind innerhalb von 14 Tagen nach Lieferung anzuzeigen. Weitere Ansprüche sind ausgeschlossen.

Zur Geltendmachung eines Garantieanspruches setzen Sie sich bitte vor einer Rücksendung des Gerätes (immer mit Kaufbeleg!) mit uns in Verbindung. Unsere Kontaktdaten („Garantiegeber“) finden Sie am Beginn dieser Bedienungsanleitung.

Table of contents - Operation

IT	1 General	72
NL	1.1 Information on this manual	73
SV	1.2 Limitation of liability	73
ES	1.3 Copyright protection.....	73
FR	1.4 Delivery scope	73
RU	1.5 Unpacking	73
PT	2 Design and Function	74
RO	2.1 Overview.....	74
HE	2.2 Control Panel	75
AR	2.3 Rating plate.....	75
	3 Operation and Handling	75
	3.1 Before first use	75
	3.2 Function.....	76
	3.3 Overheating protection.....	76
	3.4 How to froth milk	76
	3.5 How to prepare hot milk or hot chocolate	77
	4 Cleaning and Maintenance	77
	4.1 Safety information	77
	4.2 Cleaning.....	78
	5 Troubleshooting	78
	5.1 Safety notices	78
	5.2 Troubleshooting table	78
	6 Disposal of the Old Device	79
	6.1 Disposal of the packaging.....	79
	7 Guarantee	79

1 General

Please read the information contained herein so that you can become familiar with your device quickly and take advantage of the full scope of its functions.

Your microwave will serve you for many years if you handle it and care for it properly.

We wish you a lot of pleasure in using it!

1.1 Information on this manual

This user's guide is part of the Milkfrother CASO CappuLatte (referred to hereafter as the Device) and provide you with important information for the initial commissioning, safety, intended use and care of the device.

The Operating Instructions must be available at all times at the device. This Operating Manual must be read and applied by every person who is instructed to work with the device:

- Commissioning,
- Troubleshooting and/or
- Operation,
- Cleaning

Keep the Operating Manual in a safe place and pass it on to the subsequent owner along with the device.

1.2 Limitation of liability

All the technical information, data and notices with regard to the installation, operation and care are completely up-to-date at the time of printing and are compiled to the best of our knowledge and belief, taking our past experience and findings into consideration. No claims can be derived from the information provided, the illustrations or descriptions in this manual. The manufacturer does not assume any liability for damages arising as a result of the following:

- Non-observance of the manual
- Uses for non-intended purposes
- Improper repairs
- Technical alterations, modifications of the device
- Use of unauthorized spare parts

Modifications of the device are not recommended and are not covered by the guarantee. All translations are carried out to the best of our knowledge. We do not assume any liability for translation errors, not even if the translation was carried out by us or on our instructions. The original German text remains solely binding.

1.3 Copyright protection

This document is copyright protected. CASO GmbH reserves all the rights, including those for photomechanical reproduction, duplication and distribution using special processes (e.g. data processing, data carriers, data networks), even partially. Subject to content and technical changes.

1.4 Delivery scope

The device includes the following components:

- CASO CappuLatte
- Mixer attachment for milk and whisk for frothy milk
- Glass milk container
- Operating manual

1.5 Unpacking

To unpack the device, proceed as follows:

- Remove the device out of the carton and remove the packaging material.

PLEASE NOTE

- If possible, keep the original packaging for the duration of the guarantee period in the event a return is necessary.

2 Design and Function

This chapter provides you with important information of the design and function of the device.

2.1 Overview

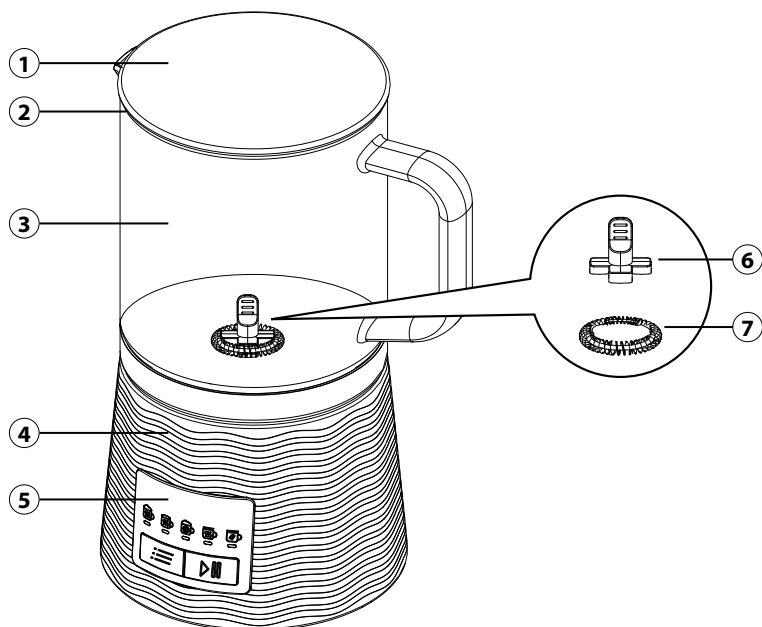

- | | |
|------------------------|-----------------------------|
| ① Lid | ⑤ Control panel |
| ② Lid seal | ⑥ Mixer attachment for milk |
| ③ Glass milk container | ⑦ Whisk for frothy milk |
| ④ Appliance base | |

2.2 Control Panel

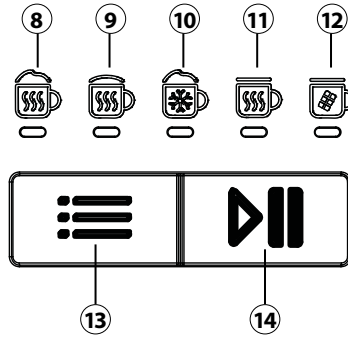

Functions:

- ⑧ Cappuccino function
- ⑨ Latte macchiato function
- ⑩ Cold frothy milk
- ⑪ Hot milk
- ⑫ Hot chocolate / cocoa

Buttons:

- ⑬ Setting button
- ⑭ Start/Stop button

2.3 Rating plate

The rating plate with the connection and performance data can be found beneath the device.

3 Operation and Handling

This chapter provides you with important information and notes on the operation and basic settings of the appliance.











⚠ WARNING

- ▶ Do not leave the device unsupervised when it is in operation, so that you can intervene quickly in the event of dangers.
- ▶ Do not touch the heating plate during or immediately after use in order to avoid burns.

3.1 Before first use

- Use warm soapy water to thoroughly clean the glass milk container, its lid and the mixer attachment and dry them thoroughly. These items can also be put in the dishwasher.
- Wipe the outside of the base device with a damp cloth.
- For more information on cleaning, see the chapter „Cleaning and care“.

3.2 Function

	Filling volume	Time	Mixer attachment	Drinks
	150-250ml	Approx. 3-6 mins		Cappuccino
	150-250ml	Approx. 2-5 mins		Latte macchiato
	150-250ml	Approx. 1-2 mins		Ice coffee/ Frappé
	150-400ml	Approx. 4-7 mins		Warm milk
	150-400ml	Approx. 4-7 mins		Cocoa / Hot chocolate

PLEASE NOTE



- ▶ The reached temperature and required time can vary depending on the starting temperature and the amount of milk as well as on the residual heat of heating pate.
- ▶ The cappuccino and latte macchiato functions differ in the ratio of milk foam to hot milk.
- ▶ Pay attention to the "MIN." and "MAX." marks on the glass milk container. The "MAX." mark applies for the preparation of frothy milk (max. 250 ml milk). If you are using the "Hot milk" or "Hot chocolate" function, you can fill max. 400 ml milk into the milk container.
- ▶ Do not fall below the MIN mark.
- ▶ Do not operate the device without insert otherwise the contends could burn.
- ▶ Only use milk or plant-based 'barista' style drinks, e.g. soy milk. Please note that not all plant drinks are suitable for frothing.
- ▶ The milk foam consistency varies depending on the temperature, type of milk or fat content.
- ▶ Test different types of milk and temperatures to find the best result for you.
- ▶ Before use, make sure that there is no dirt on the underside of the jug or on the heating plate.
- ▶ The jar should be cleaned and dried after each use.

3.3 Overheating protection

The device has an overheating protection. In case of too high temperature inside the device close to electronic components the device will switch off automatically (all function lights are on and the device beeps 5 times). Pull the plug and let the device cool down at least for half an hour.

3.4 How to froth milk

To froth milk or plant-based 'barista' style drinks, you must attach the frothy milk whisk to the mixer attachment.

1. Plug the power plug into the outlet.
2. The device is in standby mode.
3. Attach the mixer attachment with the frothy milk whisk to the device's mechanism.
4. Fill the glass milk container with milk or the plant-based drink.
5. Place the lid on the container. Make sure that the lid seal is sitting correctly.
6. Place the milk container on the base.
7. Press the  button to select your desired function.
8. Press the  button to start the process.
9. You can stop the process at any time by pressing the  button again.
10. The process will end automatically and the acoustic signal will beep 3 times.

3.5 How to prepare hot milk or hot chocolate

If you want to prepare hot milk or chocolate, first remove the frothy milk whisk from the mixer attachment. Add your choice of cocoa powder or grated/ chopped chocolate to the milk or 'barista' style plant-based drink and start the process as described above.

PLEASE NOTE

- ▶ If a recommended intake is given on the cocoa or chocolate packaging, then please pay attention to it.
- ▶ Do not add more ingredients until the device has warmed up the milk slightly (takes a few seconds to 1 minute). You should then stop the device for a few seconds.

4 Cleaning and Maintenance

This chapter provides you with important notices with regard to cleaning and maintaining the device. Please observe the notices to prevent damages due to cleaning the device incorrectly and to ensure trouble-free operation.

4.1 Safety information

ATTENTION

Please observe the safety instructions, before cleaning your device

- ▶ The device must be cleaned regularly and milk residues must be removed. If the device is not maintained in a clean condition, this will have a detrimental effect on the service life of the device and can also result in a dangerous condition in the device as well as in the growth of fungus and bacteria.
- ▶ Switch the device off prior to cleaning it and unplug the plug from the wall power outlet.
- ▶ The heating plate will still be hot after you have finished using it. There is a danger of burns! Wait until the device has cooled down.
- ▶ Clean the hob after use as soon as it has cooled down. Extended waiting unnecessarily complicates cleaning and can make it impossible in extreme cases. Excessive accumulations of dirt can even damage the device under certain circumstances.
- ▶ Do not immerse the appliance in water or other liquids, and do not put it in the dishwasher.

⚠ ATTENTION

- ▶ Do not use any aggressive or abrasive cleaning agents or solvents.
- ▶ Do not scrape off stubborn dirt with hard items.

4.2 Cleaning

The inside and outside of the glass milk container, its lid and the mixer attachment should be cleaned after each use. These items can be put in the dishwasher or cleaned using lukewarm water and a small amount of washing-up liquid.

Alternatively, you can use the “Hot milk” function for cleaning purposes. To do this, pur 150 ml water with a drop of dishwashing detergent into the jug with insert which was previously used. Place the lid and start the device. If you do this, rinse the items in lukewarm water afterwards.

Dry all the components thoroughly. Use a soft, damp cloth to clean the device base.

5 Troubleshooting

This chapter provides you with important notices with regard to operating the device. Observe the following notices to avoid dangers and damages:

5.1 Safety notices

⚠ ATTENTION

- ▶ Repairs of electrical appliances must be carried out by qualified person who are trained by the manufacturer.
- ▶ Repairs performed by untrained persons may result in considerable hazards for the user and damage the machine.

5.2 Troubleshooting table

The table below will help you to locate and solve small problems.

Error	Possible cause	Action
The appliance does not turn on.	Mains plug not plugged in.	Plug in the mains plug.
	Electronic defect.	Please contact customer support.
The milk burns.	The mixer attachment has not been attached.	Clean the device and attach the correct mixer attachment.
Milk does not froth as expected.	The milk container is not clean enough.	Clean the device carefully.
	The milk is not suitable for frothing.	Use a different milk with a higher fat content or use ‘barista’ style milk.

The device beeps 5 times and all the function lights flash.

There is no milk container on the heating plate or the milk container was removed from the heating plate before the process finished.

Place the milk container on the heating plate before you start the process and do not remove it from the plate until the process has finished.

The device is overheated.

Let the device cool down before you start a new process.

PLEASE NOTE

- ▶ If you cannot solve the problem by carrying out the steps described above, our Customer Service will help you free of charge.
- ▶ **Clean the device before you send it to customer service.**

6 Disposal of the Old Device

Old electric and electronic devices frequently still contain valuable materials. However, they also contain damaging substances, which were necessary for their functionality and safety. If these were put in the non-recyclable waste or were handled incorrectly, they could be detrimental to human health and the environment. Therefore, do not put your old device into the non-recyclable waste under any circumstances.



PLEASE NOTE

- ▶ Utilise the collection point, established in your town, to return and recycle old electric and electronic devices. If necessary, contact your town hall, local refuse collection service or your dealer for information.
- ▶ Ensure that your old device is stored safely away from children until it is taken away.

6.1 Disposal of the packaging

The packaging protects the device against damages during transit. The packaging materials are selected in accordance with environmentally compatible and recycling-related points of view and can therefore be recycled. Returning the packaging back to the material loop saves raw materials and reduces the quantities of accumulated waste. Take any packaging materials that are no longer required to "Green Dot" recycling collection points for disposal.



7 Guarantee

We provide a 24-month guarantee for defects caused by production or material faults, beginning on the date of purchase. Our guarantee is valid for Germany, Austria and the Netherlands. For all other countries, please contact us.

Your legal guarantee claims as per Art. 437 ff. German Civil Code (BGB) will remain unaffected by this. You may exercise your statutory guarantee rights free of charge. The guarantee

DE

EN

IT

NL

SV

ES

FR

RU

PT

RO

HE

AR

does not cover damage caused by improper handling or use of the product or defects which have only a minor impact on the product's functionality or value. In addition to this, the guarantee also excludes parts which are subject to wear and tear; transport damages insofar as we are not responsible for them and damages caused by repairs which were not carried out by us.

This product has been constructed for non-commercial use (domestic use) and its performance is designed to meet the corresponding needs. The guarantee only covers commercial use insofar as it is comparable to domestic use. The product is not intended for any other type of commercial use.

In the case of legitimate complaints we may either repair the defective product or replace it with a defect-free product at our discretion. Obvious defects must be notified to us within 14 days of the product's delivery. Any further claims are excluded.

When making a guarantee claim please contact us before you return the product (always with the purchase receipt!). Our contact details ("Guarantor") are provided at the beginning of this instruction manual.

Tabella dei contenuti

1	In generale.....	81
1.1	Informazioni su queste istruzioni d'uso	82
1.2	Limitazione della responsabilità	82
1.3	Tutela dei diritti d'autore.....	82
1.4	Insieme della fornitura.....	82
1.5	Disimballaggio	82
2	Costruzione e funzione.....	83
2.1	Panoramica complessiva	83
2.2	Elementi di comando	84
2.3	Targhetta di omologazione.....	84
3	Utilizzo e funzionamento	84
3.1	Prima del primo utilizzo	84
3.2	Funzione	85
3.3	Protezione da surriscaldamento	85
3.4	Montare il latte	86
3.5	Preparare il latte caldo o la cioccolata calda.....	86
4	Pulizia e cura	86
4.1	Indicazioni di sicurezza	86
4.2	La pulizia.....	87
5	Eliminazione guasti	87
5.1	Avvertenze di sicurezza	87
5.2	Cause malfunzionamenti e risoluzione	87
6	Smaltimento dell'apparecchio obsoleto	88
6.1	Smaltimento dell'involucro.....	88
7	Garanzia.....	89

1 In generale

Legga le informazioni qui contenute, affinché acquisti rapidamente familiarità con il suo apparecchio e affinché possa utilizzare appieno le sue funzioni.

Il Suo forno a fornello a Induzione le renderà un buon servizio per molti anni, se lo tratterà e lo curerà in modo adeguato. Ci auguriamo che il suo utilizzo Le procuri molta gioia.

1.1 Informazioni su queste istruzioni d'uso

Queste istruzioni d'uso sono una componente del Schiumatore per latte CASO CappuLatte (di seguito chiamato l'apparecchio) e Le fornirà importanti indicazioni per la messa in funzione, la sicurezza, un utilizzo conforme alle disposizioni e per la cura dell'apparecchio. Le istruzioni d'uso devono trovarsi sempre nelle vicinanze dell'apparecchio. Dovranno essere lette ed utilizzate da qualsiasi persona, incaricata con la:

- messa in funzione,
- l'eliminazione di malfunzionamenti e/o
- l'utilizzo,
- la pulizia

dell'apparecchio. Conservi queste istruzioni d'uso e le passi insieme all'apparecchio al successivo proprietario.

1.2 Limitazione della responsabilità

Tutte le informazioni tecniche, tutti i dati e le indicazioni per l'installazione, il funzionamento e la cura, contenute in queste istruzioni d'uso, corrispondono all'ultimo stato dell'arte al momento della messa in stampa e sono forniti in considerazione delle nostre attuali esperienze e conoscenze, secondo scienza e coscienza.

Dalle indicazioni, le figure e le descrizioni in queste istruzioni d'uso non possono derivare pretese di nessun tipo. Il produttore non assume alcuna responsabilità per danni dovuti:

- Alla mancata osservanza delle istruzioni d'uso
- A riparazioni inadeguate
- All'utilizzo non conforme alle disposizioni
- A modifiche tecniche, modifiche dell'apparecchio
- All'utilizzo di pezzi di ricambio non autorizzati

Non è consigliabile apportare modifiche dell'apparecchio, le quali non sono coperte da garanzia. Le traduzioni avvengono secondo scienza e coscienza. Non assumiamo alcuna responsabilità per errori nella traduzione, nemmeno in quei casi in cui la traduzione è stata effettuata da noi o su nostro incarico. Soltanto il testo originale in tedesco sarà vincolante.

1.3 Tutela dei diritti d'autore

Questo documento è coperto dalla tutela per i diritti d'autore.

La CASO GmbH si riserva tutti i diritti, anche quelli della riproduzione fotomeccanica, della riproduzione e diffusione mediante particolari procedure (per esempio mediante l'elaborazione dati, supporto dati e reti di dati) anche parziale.

Ci si riserva il diritto di effettuare modifiche tecniche e nel contenuto.

1.4 Insieme della fornitura

L'unità viene fornita con i seguenti componenti come standard:

- CASO CappuLatte
- Frusta per mescolare il latte e frullino montalatte
- Contenitore in vetro per il latte
- Istruzioni d'uso

1.5 Disimballaggio

Per il disimballaggio dell'apparecchio, proceda come segue:

- Estragga l'apparecchio dal cartone e tolga il materiale d'imballaggio.

INDICAZIONE

- Conservi, se possibile, l'imballaggio originale durante il periodo di garanzia, per poter reimballare adeguatamente l'apparecchio, in caso di necessità.

2 Costruzione e funzione

Questo capitolo fornisce importanti informazioni sulla struttura e sul funzionamento della macchina.

2.1 Panoramica complessiva

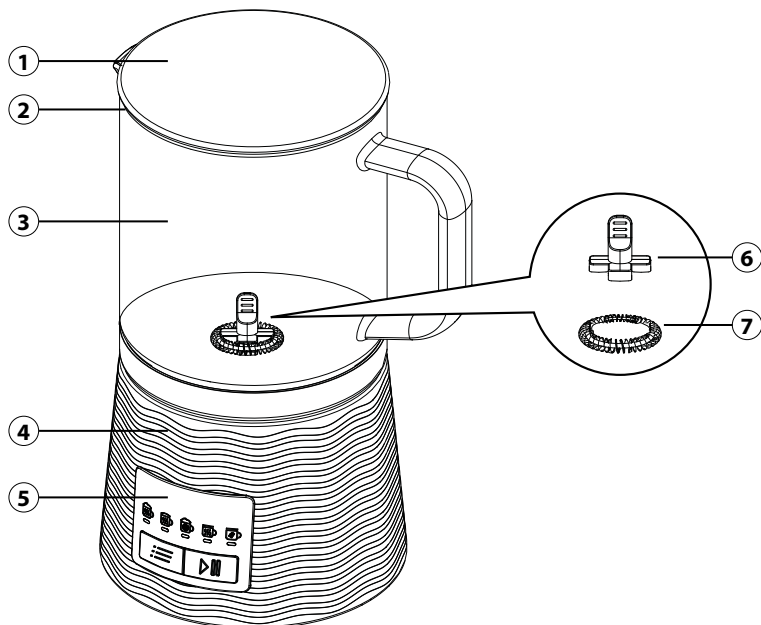

- | | |
|-------------------------------------|-----------------------|
| ① Coperchio | ⑤ Pannello di comando |
| ② Guarnizione del coperchio | ⑥ Frusta |
| ③ Contenitore in vetro per il latte | ⑦ Frullino montalatte |
| ④ Base dell'apparecchio | |

2.2 Elementi di comando

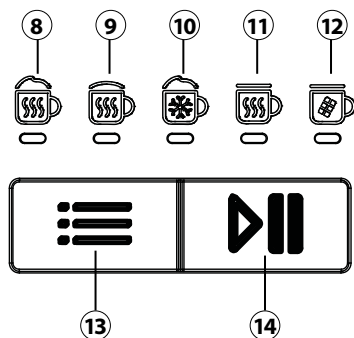

Funzioni:

- ⑧ Cappuccino
- ⑨ Latte macchiato
- ⑩ Latte montato freddo
- ⑪ Latte montato caldo
- ⑫ Cioccolata calda

Tasti:

- ⑬ Tasto di scelta funzioni
- ⑭ Tasto Start/Stop

2.3 Targhetta di omologazione

La targhetta con i dati di collegamento e di prestazione si trova sul lato inferiore dell'unità.

3 Utilizzo e funzionamento

In questo capitolo riceverà indicazioni importanti sull'utilizzo dell'apparecchio. Osservi le indicazioni per evitare pericoli e danni.











⚠ AVVISO

- ▶ Non lasciare l'apparecchio incustodito durante il funzionamento di intervenire rapidamente in caso di pericolo.
- ▶ Non toccare la piastra riscaldante durante o direttamente dopo l'uso per evitare ustioni.

3.1 Prima del primo utilizzo

- Pulire bene il contenitore in vetro per il latte con il coperchio e la frusta con acqua calda e asciugarli accuratamente. Tutti i componenti sono lavabili anche in lavastoviglie.
- Strofinare la superficie esterna della base con un panno umido.
- Altre indicazioni sulla pulizia sono presenti al capitolo "Pulizia e manutenzione".

3.2 Funzione

	Quantità	Tempo	Frusta	Bevande
	150-250ml	ca. 3-6 min.		Cappuccino
	150-250ml	ca. 2-5 min.		Latte macchiato
	150-250ml	ca. 1-2 min.		Caffè freddo/ frappé
	150-400ml	ca. 4-7 min.		Latte caldo
	150-400ml	ca. 4-7 min.		Cacao / Cioccolata calda

INDICAZIONE



- ▶ La temperatura raggiunta e il tempo richiesto possono variare a seconda della temperatura iniziale e della quantità di latte riempita, così come del calore residuo della piastra riscaldante.
- ▶ I risultati delle funzioni «Cappuccino» e «Latte macchiato» differiscono nel rapporto tra schiuma di latte e latte caldo.
- ▶ Prestare attenzione alla quantità MIN. e MAX. indicata sul contenitore in vetro per il latte. La scritta MAX si riferisce al latte montato (max 250 ml di latte). Se si usa la funzione «latte caldo» o «cioccolata calda», la quantità massima di latte è di 400 ml.
- ▶ Non scendere sotto la marcatura MIN.
- ▶ L'apparecchio non deve essere messo in funzione senza un inserto mescolatore, altrimenti il contenuto potrebbe bruciare.
- ▶ Usare esclusivamente latte o latte vegetale Barista ad es. la bevanda alla soia. Si prega di notare che non tutte le bevande vegetali sono adatte alla produzione di schiuma.
- ▶ La consistenza della schiuma di latte varia a seconda della temperatura, del tipo di latte o del contenuto di grasso.
- ▶ Per ottenere il risultato migliore per voi, testare diversi tipi di latte e temperature.
- ▶ Prima dell'uso, assicurarsi che non ci sia sporco sul lato inferiore del contenitore del latte o sulla piastra riscaldante.
- ▶ Il contenitore del latte deve essere pulito e asciugato dopo ogni uso.

3.3 Protezione da surriscaldamento

L'apparecchio è dotato di una protezione da surriscaldamento. L'apparecchio si spegne automaticamente (tutte le spie luminose si accendono e l'apparecchio emette un segnale acustico per 5 volte) quando la temperatura all'interno dell'apparecchio diventa troppo alta in zona dei componenti elettronici. Staccare la spina e lasciare raffreddare l'apparecchio almeno per 30 minuti.

3.4 Montare il latte

Per montare il latte o le bevande vegetali Barista innestare il frullino montalatte sulla frusta.

1. Inserire il connettore a spina nella presa.
2. L'apparecchio si trova in modalità standby,
3. Inserire la frusta con il frullino montalatte nell'apparecchio.
4. Versare il latte o la bevanda vegetale nel contenitore in vetro per il latte.
5. Posizionare il coperchio sul contenitore. La guarnizione deve essere posizionata correttamente.
6. Posizionare il contenitore sulla base.
7. Premere il tasto  per selezionare la funzione desiderata.
8. Premere il tasto  per iniziare l'operazione.
9. È possibile interrompere in ogni momento l'operazione premendo nuovamente il tasto .
10. L'operazione termina automaticamente e si avvertono 3 segnali acustici.

3.5 Preparare il latte caldo o la cioccolata calda

Se si desidera riscaldare il latte o preparare la cioccolata calda, estrarre il frullino dalla frusta. Versare la polvere di cacao, la cioccolata a scaglie o a pezzettini nel latte o nella bevanda vegetale Barista e iniziare l'operazione come sopra descritto.

INDICAZIONE

- ▶ Seguire le eventuali indicazioni relative al consumo presenti sulla confezione del cacao o della cioccolata.
- ▶ Versare gli ingredienti solo dopo che il latte si è riscaldato un po' (dopo alcuni secondi fino a 1 minuto). A questo scopo fermare l'apparecchio per qualche istante.

4 Pulizia e cura

In questo capitolo riceverà indicazioni importanti sulla pulizia e la cura dell'apparecchio. Osservi le indicazioni per evitare danni dovuti ad una erronea pulizia dell'apparecchio e per assicurare un funzionamento senza inconvenienti.

4.1 Indicazioni di sicurezza

ATTENZIONE

Prima di iniziare la pulizia dell'apparecchio, osservare le seguenti istruzioni di sicurezza iniziare la pulizia dell'apparecchio:

- ▶ L'apparecchio deve essere pulito regolarmente e devono essere eliminati i residui di latte. Se il fornello non viene mantenuto pulito, ci saranno effetti negativi per la durata dell'apparecchio. Le condizioni dell'apparecchio potranno risultare pericolose e comportare un'infestazione di funghi e di batteri.
- ▶ Spenga il fornello ad Induzione prima della pulizia ed estraiga la spina dalla presa a muro.
- ▶ Dopo l'uso la piastra è molto calda. Sussiste il pericolo di ustioni! Attenda che l'apparecchio si sia raffreddato.

⚠ ATTENZIONE

- ▶ Pulisca la cottura dopo l'utilizzo, non appena si è raffreddato. Attendere troppo, rende inutilmente difficile la pulizia e la rende impossibile in casi estremi. Un eccesso di sporcizia può, in alcune situazioni, danneggiare l'apparecchio.
- ▶ Non immergere l'apparecchio in acqua o altri liquidi e non metterlo in lavastoviglie.
- ▶ Non utilizzi detersivi aggressivi o abrasivi e non utilizzi solventi.
- ▶ Non utilizzi oggetti duri per grattare via i residui incrostati.

4.2 La pulizia

Dopo l'uso il contenitore in vetro per il latte con il coperchio, la frusta e il frullino, devono essere ripuliti all'interno e all'esterno. È possibile lavare tutti i pezzi nella lavastoviglie oppure a mano con acqua tiepida e detersivo.

In alternativa è possibile usare per la pulizia anche la funzione latte caldo. A tale scopo, riempire 150 ml di acqua e una goccia di detersivo nel contenitore del latte con l'inserito mescolatore usato in precedenza. Mettere sopra il coperchio e avvia l'apparecchio. In seguito, sciacquare i pezzi con molta acqua. Asciugare bene tutti i componenti. Per pulire la base servitevi di un panno morbido inumidito.

5 Eliminazione guasti

In questo capitolo riceverà indicazioni importanti sulla localizzazione di guasti e sulla loro eliminazione. Osservi le indicazioni per evitare pericoli e danni.

5.1 Avvertenze di sicurezza**⚠ ATTENZIONE**

- ▶ Le riparazioni sugli apparecchi elettrici possono essere eseguite solo da personale specializzato che è stato addestrato dal fabbricante.
- ▶ Attraverso riparazioni eseguite non a regola d'arte potrebbero crearsi notevoli pericoli per l'utente e danni dell'apparecchio.

5.2 Cause malfunzionamenti e risoluzione

La seguente tabella aiuta a localizzare e a risolvere malfunzionamenti più lievi.

Malfunzionamento	Possibile causa	Risoluzione
Non è possibile accendere l'apparecchio.	Spina non inserita.	Inserire la spina.
	Difetto elettronico.	Rivolgersi al servizio di assistenza clienti.
Il latte brucia.	Non è inserita la frusta.	Pulire l'apparecchio e inserire la frusta.

Il latte non monta correttamente.	Il contenitore in vetro non è pulito.	Pulire bene l'apparecchio.
	Il latte non è adatto per essere montato.	Usare un altro latte con una più alta percentuale di grassi o un latte Barista.
L'apparecchio ha emesso 5 segnali acustici e tutte le spie lampeggiano.	Sulla piastra riscaldante non è stato posizionato il contenitore oppure il contenitore è stato rimosso dalla piastra prima della fine dell'operazione.	Posizionare il contenitore sulla piastra prima dell'inizio dell'operazione e rimuoverlo una volta terminata.
	L'apparecchio si è surriscaldato.	Lasciar raffreddare l'apparecchio prima di rimetterlo in funzione.

INDICAZIONE

- ▶ Se con i suggerimenti sopra indicati non è possibile risolvere il problema, è possibile contattare gratuitamente la nostra Assistenza Clienti.
- ▶ Pulire l'apparecchio prima di spedirlo al Servizio clienti.

6 Smaltimento dell'apparecchio obsoleto

Apparecchi elettrici ed elettronici obsoleti contengono spesso ancora materiali preziosi. Essi contengono però anche sostanze nocive, che erano necessarie per il loro funzionamento e la loro sicurezza.

Questi possono nuocere alla salute umana o all'ambiente se vengono gettati tra i rifiuti non riciclabili o in caso di un trattamento errato.

Per questo eviti assolutamente di gettare il suo apparecchio obsoleto nella spazzatura non riciclabile.

**INDICAZIONE**

- ▶ Si serva dell'area ecologica realizzata nel suo comune di residenza, per la consegna ed il riciclo di apparecchi elettrici o elettronici obsoleti. Si informi eventualmente presso il Suo comune, il Suo servizio di nettezza urbana o presso il suo rivenditore.
- ▶ Si assicuri, che il suo apparecchio obsoleto venga stoccato a prova di bambini, fino al momento della sua rimozione.

6.1 Smaltimento dell'involucro

L'involucro protegge l'apparecchio da danni dovuti al trasporto. I materiali per l'imballaggio sono stati selezionati in considerazione dell'ambiente e della tecnica di smaltimento e sono quindi riciclabili. Ricondurre l'imballaggio nel circuito materiali permette di risparmiare sulle materie prime e riduce la produzione di rifiuti. Smaltisca i materiali per l'imballaggio, che non sono più necessari, nei punti di raccolta presso le "aree ecologiche" per il sistema di riciclo.



7 Garanzia

Per questo prodotto può contare su una garanzia di 24 mesi a partire dalla data di acquisto per vizi relativi a errori di produzione o difetti del materiale. La nostra garanzia è valida per la Germania, l'Austria e l'Olanda. Per tutti gli altri Paesi la invitiamo a contattarci.

È fatto salvo il suo diritto di avvalersi della garanzia ai sensi del §437 e seguenti del codice civile (BGB). Per l'esercizio dei diritti di garanzia previsti per legge lei non dovrà sostenere alcun costo. La garanzia non copre i danni derivanti dal trattamento o dall'utilizzo non appropriato e vizi che influiscono in modo minimo sul funzionamento o sul valore dell'apparecchio. Inoltre, sono esclusi dalla garanzia le parti soggette a usura, i danni dovuti al trasporto, nella misura in cui non siamo chiamati a risponderne, e i danni derivanti da riparazioni non da noi effettuate. Questo apparecchio è costruito ed è idoneo, anche dal punto di vista delle prestazioni, all'uso privato (domestico). L'utilizzo a scopo commerciale è contemplato ai termini di garanzia, se per entità è paragonabile all'utilizzo a scopo privato. Non è altrimenti destinato all'uso commerciale.

Una volta accolto il reclamo, decideremo a nostra scelta se riparare l'apparecchio oppure sostituirlo. I vizi devono essere segnalati entro 14 giorni dalla consegna. Sono escluse ulteriori pretese.

Per far valere il suo diritto a usufruire della garanzia, la invitiamo a contattarci prima di rispedito l'apparecchio (sempre con lo scontrino di acquisto). I nostri dati di contatto ("Garante") sono indicati all'inizio delle istruzioni d'uso.

Inhoud van de gebruiksaanwijzing

1	Algemeen	90
1.1	Informatie over deze gebruiksaanwijzing	91
1.2	Aansprakelijkheid	91
1.3	Auteurswet.....	91
1.4	Leveringsomvang	91
1.5	Uitpakken	91
2	Opbouw en functie	92
2.1	Overzicht	92
2.2	Bedieningselementen.....	93
2.3	Typeplaatje.....	93
3	Bediening en werking	93
3.1	Voor het eerste gebruik.....	93
3.2	Functie:	94
3.3	Oververhittingsbescherming	94
3.4	Melkschuim maken.....	95
3.5	Hete melk of chocolademelk maken.....	95
4	Reiniging en onderhoud	95
4.1	Veiligheidsvoorschriften	95
4.2	Reiniging.....	96
5	Storingen verhelpen	96
5.1	Veiligheidsvoorschriften	96
5.2	Oorzaken van de storingen en het verhelpen.....	96
6	Afvoer van het oude apparaat	97
6.1	Verwijderen van de verpakking	98
7	Garantie	98

1 Algemeen

Lees de hier vermelde informatie, zodat u snel vertrouwd raakt met uw apparaat en al zijn functies in volle omvang kunt gebruiken. Van uw apparaat hebt u vele jaren lang plezier, als u het vakkundig behandelt en verzorgt. Wij wensen u veel plezier bij het gebruik.

1.1 Informatie over deze gebruiksaanwijzing

Deze gebruiksaanwijzing is onderdeel van Melkschuimer CASO CappuLatte (vanaf hier 'apparaat' genoemd) en geeft u belangrijke aanwijzingen voor de ingebruikname, de veiligheid, het doelgerichte gebruik en het onderhoud van het apparaat.

De gebruiksaanwijzing moet altijd bij het apparaat voorhanden zijn en voor iedereen te lezen en te gebruiken die met de:

- Ingebruikname, • bediening,
- oplossing van een storing en/of • reiniging

van het apparaat belast is. Bewaar deze gebruiksaanwijzing en geef hem samen met het apparaat door aan een eventuele volgende eigenaar.

1.2 Aansprakelijkheid

Alle in deze gebruiksaanwijzing aanwezige technische informatie, gegevens en instructies voor installatie, ingebruikname en onderhoud beantwoorden aan de laatste stand bij het in druk gaan en vinden plaats met inachtneming van onze tot nu toe opgedane ervaringen en kennis naar eer en geweten. Aan de informatie, afbeeldingen en beschrijvingen in deze gebruiksaanwijzingen kunnen geen rechten worden ontleend. De fabrikant is niet aansprakelijk voor schade op grond van.

- Niet-naleving van de gebruiksaanwijzing
- Ondeskundige reparaties
- Niet volgens de voorschriften geldend gebruik
- Technische veranderingen, modificaties van het apparaat
- Toepassing van niet goedgekeurde onderdelen

Modificaties van het apparaat worden niet aanbevolen en vallen niet onder de garantie. Vertalingen worden naar beste weten uitgevoerd. Wij zijn niet verantwoordelijk voor vertaalfouten, ook niet in het geval dat de vertaling door ons of in opdracht van ons is gemaakt. Bindend blijft alleen de oorspronkelijke Duitse tekst.

1.3 Auteurswet

Dit documentatiemateriaal is auteursrechtelijk beschermd.

Alle rechten, ook die van de fotomechanische reproductie, de verveelvoudiging en de verbreiding door bijzondere handelswijzen (bijvoorbeeld gegevensverwerking, informatiedragers en datanetwerken), ook ten dele, zijn de firma CASO GmbH voorbehouden. Inhoudelijke en technische veranderingen voorbehouden.

1.4 Leveringsomvang

Het apparaat wordt standaard geleverd met de volgende componenten:

- CASO CappuLatte • Glazen melkhouder
- Roerinzet voor melk en garde voor melkschuim • Bedieningshandleiding

1.5 Uitpakken

Bij het uitpakken van het apparaat gaat u als volgt te werk:

- Neem het apparaat uit de doos en verwijder het verpakkingsmateriaal.

TIP

- Bewaar indien mogelijk het originele verpakkingsmateriaal gedurende de garantieperiode, zodat u het apparaat indien nodig weer volgens de voorschriften kunt inpakken.

2 Opbouw en functie

In dit hoofdstuk vindt u belangrijke informatie over het ontwerp en de werking van de machine.

2.1 Overzicht

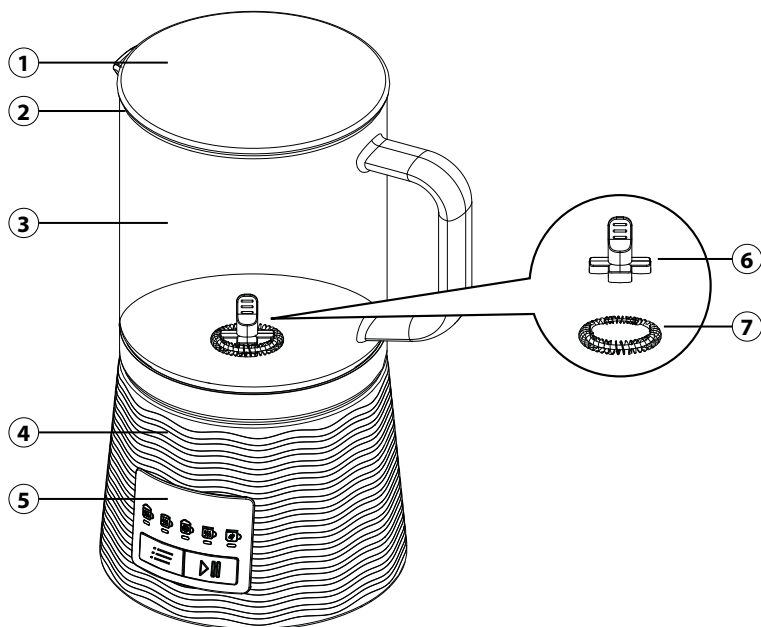

- | | |
|------------------------|----------------------|
| ① Deksel | ⑤ Bedieningspaneel |
| ② Dekselafdichting | ⑥ Roerstuk voor melk |
| ③ Glazen melkcontainer | ⑦ Melkschuimklopper |
| ④ Basis | |

2.2 Bedieningselementen

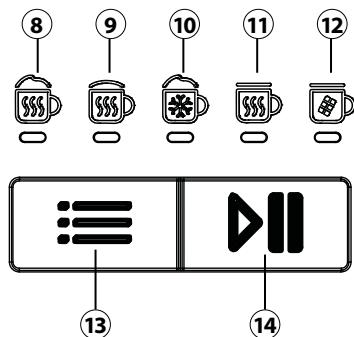

Functies:

- ⑧ Cappuccino-functie
- ⑨ Latte macchiato functie
- ⑩ Koud melkschuim
- ⑪ Warme melk
- ⑫ warme chocolademelk / cacao

Knoppen:

- ⑬ Functieselectieknop
- ⑭ Start/Stop-knop

2.3 Typeplaatje

Het typeplaatje met de aansluitings- en prestatiegegevens bevindt zich aan de onderkant van de unit.

3 Bedienung en werking

In dit hoofdstuk krijgt u belangrijke aanwijzingen m.b.t. de bediening van het apparaat. Neem de aanwijzingen in acht om gevaren en beschadigingen te voorkomen.











⚠ WAARSCHUWING

- ▶ Het apparaat tijdens gebruik niet uit het oog verliezen, zodat er bij gevaren snel ingegrepen kan worden.
- ▶ Raak de verwarmingsplaat niet aan tijdens of direct na gebruik om brandwonden te voorkomen.

3.1 Voor het eerste gebruik

- Reinig het glazen melkreservoir samen met het deksel en de menginzet grondig in warm spoelwater en droog de onderdelen grondig. Je kunt de onderdelen ook in de vaatwasser doen.
- Veeg de buitenkant van de onderkant van het apparaat af met een vochtige doek.
- Zie het hoofdstuk „Reiniging en onderhoud“ voor meer informatie over reiniging.

3.2 Functie:

	Vulhoeveelheid	Tijd	Roerstuk	Dranken
	150-250ml	ongeveer 3-6 min.		Cappuccino
	150-250ml	ongeveer 2-5 min.		Latte Macchiato
	150-250ml	ongeveer 1-2 min.		Ijskoffie/ frappé
	150-400ml	ongeveer 4-7 min.		Warme melk
	150-400ml	ongeveer 4-7 min.		Cacao/hete chocolade

TIP

- ▶ De bereikte temperatuur en de benodigde tijd kunnen variëren, afhankelijk van de begintemperatuur en de vulhoeveelheid van de melk, alsmede van de restwarmte van de verwarmingsplaat.
- ▶ De resultaten van de functies „cappuccino“ en „latte macchiato“ verschillen in de verhouding melkschuim en warme melk.
- ▶ Let op de MIN. en MAX. markeringen op de glazen melkhouder. De MAX. markering verwijst naar de productie van melkschuim (max. 250 ml melk). Als u de functie „Warme melk“ of „Warme chocolademelk“ gebruikt, kunt u maximaal 400 ml melk in het melkreservoir vullen.
- ▶ Verhit nooit minder vloeistof dan de MIN markering.
- ▶ Het apparaat mag niet zonder roerinzetstuk worden gebruikt, omdat anders de inhoud kan verbranden.
- ▶ Gebruik alleen melk of plantaardige drankjes van de barista, zoals sojadrank. Let op: niet alle plantendranken zijn geschikt om op te schuimen.
- ▶ De consistentie van het melkschuim varieert naargelang van de temperatuur, het soort melk of het vetgehalte.
- ▶ Probeer verschillende soorten melk en temperaturen om het beste resultaat voor u te vinden.
- ▶ Controleer voor gebruik of er geen vuil aan de onderkant van het melkreservoir of op de verwarmingsplaat zit.
- ▶ Het melkreservoir moet na elk gebruik worden schoongemaakt en gedroogd.



3.3 Oververhittingsbescherming

Het apparaat is voorzien van een oververhittingsbescherming.

Wanneer de temperatuur binnenin het apparaat bij de elektronische componenten te hoog wordt, wordt het apparaat automatisch uitgeschakeld (Alle functielampjes gaan branden en het apparaat piept 5 keer). Trek de stekker uit het stopcontact en laat het apparaat minstens een half uur afkoelen.

3.4 Melkschuim maken

Om melk of barista plantaardige dranken op te schuimen, moet de melkopschuimspiraal op het roerelement geplaatst worden.

1. Steek de stekker in het stopcontact.
2. Het apparaat staat in stand-by.
3. Plaats het roerelement met melkschuimspiraal op het apparaat in het apparaat.
4. Giet de melk of plantaardige drank in het glazen melkreservoir.
5. Plaats het deksel op de container. Controleer of de verzegeling van het deksel goed zit.
6. Plaats het melkreservoir op de basis.
7. Druk op de knop  om de gewenste functie te selecteren.
8. Druk op de knop  om het proces te starten.
9. U kunt het proces op elk moment annuleren door nogmaals op de knop  te drukken.
10. Het proces eindigt automatisch en er klinken 3 pieptonen.

3.5 Hete melk of chocolademelk maken

Als je melk wilt verwarmen of warme chocolademelk wilt maken, verwijder dan de melkschuimspiraal uit de garde-inzet. Voeg cacao poeder, geraspte of gehakte chocolade toe aan de melk of de Barista plantaardige drank en start het proces zoals hierboven beschreven.

TIP

- ▶ Volg de aanbevolen inname op de verpakking van de cacao of chocolade, indien beschikbaar.
- ▶ Voeg pas andere ingrediënten toe als het apparaat de melk licht heeft verwarmd (na enkele seconden tot 1 minuut). Stop hiervoor het apparaat even.

4 Reiniging en onderhoud

In dit hoofdstuk krijgt u belangrijke informatie m.b.t de reiniging en het onderhoud van het apparaat. Neem de aanwijzingen in acht om beschadigingen door verkeerde reiniging van het apparaat te voorkomen en een storingvrij gebruik te waarborgen.

4.1 Veiligheidsvoorschriften

VOORZICHTIG

Schenk u eerst aandacht aan de volgende veiligheidsvoorschriften voordat u met de reiniging van het apparaat begint:

- ▶ Het apparaat moet regelmatig worden schoongemaakt en melkresten moeten worden verwijderd. Een niet in schone toestand gehouden apparaat heeft een negatief effect op de levensduur van het apparaat en kan leiden tot een gevaarlijke toestand van het apparaat als ook tot een aantasting van schimmels en bacteriën.
- ▶ Schakelt u de apparaat vóór het reinigen uit en trek de stekker uit het stopcontact.

⚠️ VOORZICHTIG

- ▶ De verwarmingsplaat is heet na gebruik. Er is daardoor kans op verbranden! Wacht u totdat het apparaat is afgekoeld.
- ▶ Reinigt u de binnenkant na gebruik, zodra hij is afgekoeld. Te lang wachten verzwakt de reiniging onnodig en maakt het in extreme gevallen onmogelijk. Te sterke verontreinigingen kunnen onder omstandigheden het apparaat beschadigen.
- ▶ Dompel het apparaat niet onder in water of andere vloeistoffen en stop het niet in de vaatwasser.
- ▶ Gebruik geen agressieve of schurende reinigingsmiddelen en geen oplosmiddelen.
- ▶ Kras niet met een hard voorwerp over hardnekkige verontreinigingen.

4.2 Reiniging

De glazen melkhouder, het deksel en het roerelement moeten na elk gebruik van binnen en buiten worden gereinigd. Je kunt de onderdelen schoonmaken in de vaatwasser of met lauw water en een beetje afwasmiddel.

Je kunt ook de functie ‚warme melk‘ gebruiken om schoon te maken. Doe daartoe 150 ml water en een druppel afwasmiddel in het melkreservoir met het eerder gebruikte roerinzetstuk. Doe het deksel erop en start de machine. Spoel de onderdelen vervolgens af met lauwwarm water. Droog alle onderdelen grondig af. Gebruik een zachte vochtige doek om de onderkant van het apparaat schoon te maken.

5 Storingen verhelpen

In dit hoofdstuk krijgt u belangrijke informatie m.b.t. het lokaliseren van storingen en het verhelpen van storingen. Let u op de aanwijzingen om gevaren en beschadigingen te voorkomen.

5.1 Veiligheidsvoorschriften

⚠️ VOORZICHTIG

- ▶ Reparaties aan elektrische apparaten mogen alleen uitgevoerd worden door gekwalificeerd vakpersoneel dat door de fabrikant is geschoold.
- ▶ Door ondeskundige reparaties kunnen aanzienlijke gevaren voor de gebruiker ontstaan, evenals schaden aan het apparaat.

5.2 Oorzaken van de storingen en het verhelpen

De volgende tabel helpt bij het lokaliseren en het verhelpen van kleinere storingen.

Storing	Mogelijke oorzaak	Verhelpen
Het apparaat wordt niet ingeschakeld.	De stekker zit niet in het stopcontact.	Steek de stekker in het stopcontact.
	Elektronisch defect.	Neem contact op met de klantenservice.

De melk brandt.	Er wordt geen roerinzet gebruikt.	Reinig het apparaat en plaats de juiste menginzet.
Melk schuimt niet zoals verwacht.	De melkcontainer is niet goed schoon.	Reinig het apparaat zorgvuldig.
	De melk is niet geschikt om op te schuimen.	Gebruik een andere melk met een hoger vetgehalte of gebruik barista-melk.
Het apparaat piept 5 keer en alle functielampjes knipperen.	Er is geen melkhouder op de verwarmingsplaat of de melkhouder is van de verwarmingsplaat verwijderd voordat het proces is voltooid.	Plaats het melkreservoir op de verwarmingsplaat voordat u met het proces begint en haal het er niet af totdat het proces is voltooid.
	Het apparaat is oververhit.	Laat het apparaat afkoelen voordat u een nieuw proces start.

TIP

- ▶ Als u met de bovengenoemde stappen het probleem niet kunt oplossen, neem dan gratis contact op met de klantenservice.
- ▶ **Reinig het apparaat voordat u het naar de klantenservice stuurt.**

6 Afvoer van het oude apparaat

Oude elektrische en elektronische apparaten bevatten vaak nog waardevolle materialen. Ze bevatten echter ook schadelijke stoffen, die voor hun functioneren en veiligheid noodzakelijk waren. In het huishoudelijk afval of bij verkeerde behandeling kunnen deze stoffen de menselijke gezondheid en het milieu schade aanbrengen. Zet uw oude apparaat daarom nooit bij het gewone huishoudelijk vuil.

**TIP**

- ▶ Maak gebruik van de in uw woonplaats voorhanden zijnde inzamelplek voor teruggave en verwerking van oude elektrische en elektronische apparaten. Haal eventueel informatie bij uw gemeentehuis, de vuilnisophaaldienst of bij uw winkelier.
- ▶ Zorg ervoor dat uw oude apparaat tot het moment van transport op een kinderveilige plek wordt bewaard.

6.1 Verwijderen van de verpakking

De verpakking beschermt het apparaat tegen transportschade. De verpakkingsmaterialen zijn uitgezocht vanuit milieuvriendelijke en verwijderingstechnische gezichtspunten en daarom recyclebaar. Het terugbrengen van de verpakking in de materiaalkringloop bespaart grondstoffen en verkleint de afvalhoop. Lever niet meer benodigd verpakkingsmateriaal in bij een afvalbrenghstation, dat zorgdraagt voor de recycling.



7 Garantie

Voor dit product geven wij beginnend op de koopdatum 24 maanden garantie voor gebreken die terug te voeren zijn op productie- of materiaalfouten. Onze garantie geldt voor Duitsland, Oostenrijk en Nederland. Neem voor alle andere landen a.u.b. contact met ons op. Uw wettelijke aanspraken op waarborg volgens §437 ff. BGB (= Duitse Burgerlijk Wetboek) blijven hiervan onaangeroerd. De gebruikmaking van uw wettelijke rechten bij gebreken is voor u kosteloos. Niet in de garantie inbegrepen zijn schaden, die ontstaan zijn door een ondeskundige behandeling of inzet, evenals gebreken, die de functie of de waarde van het apparaat slechts weinig beïnvloeden. Verder zijn slijtageonderdelen, transportschaden, voor zover deze niet door ons te verantwoorden zijn, evenals schaden, die ontstaan zijn door niet door ons uitgevoerde reparaties, uitgesloten van de aanspraak op garantie. Dit apparaat is geconstrueerd voor het gebruik in de particuliere sfeer (huishoudelijk gebruik) en komt overeen met de te leveren prestaties. Een eventueel gebruik in de commerciële inzet valt alleen voor zover onder de garantie, als het in de omvang te vergelijken is met de belasting van een particulier gebruik. Het is niet bestemd voor een verdergaand, commercieel gebruik. Bij terechte klachten zullen wij het gebrekkige apparaat naar onze keuze repareren of omruilen voor een apparaat zonder gebreken. Open gebreken moeten binnen 14 dagen na de levering aangegeven worden. Andere aanspraken zijn uitgesloten. Neem voor het indienen van een aanspraak op garantie a.u.b. voor het terugzenden van het apparaat (altijd met bewijs van aankoop) contact met ons op. Onze contactgegevens („garantiegever“) vindt u aan het begin van deze bedieningshandleiding.

Innehållsförteckning användning

1 Allmänt	99
1.1 Information om denna bruksanvisning.....	100
1.2 Ansvarsbegränsning	100
1.3 Upphovsmannarättsskydd.....	100
1.4 Leveransomfattning och transportinspektion.....	100
1.5 Uppackning.....	100
2 Konstruktion och funktion	101
2.1 Översikt.....	101
2.2 Operativa element.....	102
2.3 Märkskylt.....	102
3 Manövrering och drift	102
3.1 Före första användning.....	102
3.2 Funktion:.....	103
3.3 Överhettningsskydd.....	103
3.4 Tillaga mjölkskum.....	104
3.5 Tillagning av varm mjölk eller varm choklad	104
4 Rengöring och skötsel	104
4.1 Säkerhetsanvisningar	104
4.2 Rengöring.....	105
5 Åtgärdande av störningar	105
5.1 Säkerhetsanvisningar	105
5.2 Störningsorsaker och åtgärder	105
6 Avfallshantering av uttjänt apparat	106
6.1 Avfallshantering av emballaget.....	106
7 Garanti	106

1 Allmänt

Läs informationen i denna text, så att du snabbt lär känna din apparat och kan utnyttja dess funktioner i full utsträckning. Du kommer att ha nytta av din apparat under många år, om du hanterar och sköter den på rätt sätt. Vi önskar mycket nöje vid användningen.

DE
EN
IT
NL
SV
ES
FR
RU
PT
RO
HE
AR

1.1 Information om denna bruksanvisning

Denna bruksanvisning är beståndsdel av Mjölkskummare CASO CappuLatte (här nedan kallad apparaten) och ger dig viktiga anvisningar för drift, säkerhet, avsedd användning och skötsel av apparaten. Bruksanvisningen måste alltid finnas till hands vid apparaten och ska läsas och tillämpas av alla som arbetar med:

- idrifttagning, • manövrering,
- åtgärdande av störningar och/eller • rengöring

av apparaten. Förvara denna bruksanvisning väl och lämna den vidare till nästa ägare tillsammans med apparaten.

1.2 Ansvarsbegränsning

All teknisk information i denna bruksanvisning, liksom data och anvisningar för installation, drift och skötsel svarar mot aktuell nivå vid pressläggningen och lämnas mot bakgrund av våra hittillsvarande erfarenheter och kunskaper.

Inga anspråk kan ställas med anledning av uppgifterna, bilderna och beskrivningarna i denna anvisning. Tillverkaren påtar sig inget ansvar för skador till följd av:

- att anvisningarna inte följs
- att användning sker på icke avsett sätt
- icke fackmässiga reparationer
- användning av otillåtna reservdelar
- tekniska förändringar, Modifieringar av apparaten

Modifieringar av apparaten rekommenderas inte och omfattas inte av garantin.

Översättningar görs i god tro. Vi tar inget ansvar för översättningsfel, även när översättningen är gjord av oss eller för vår räkning. Bindande återstår bara den tyska originaltexten.

1.3 Upphovsmannarättsskydd

Denna dokumentation är upphovsmannarättsligt skyddad.

Alla rättigheter, även avseende fotomekanisk reproduktion, mångfaldigande och spridning via speciella metoder (t.ex. databearbetning, datamedium och datanät), även delvis, är förbehållna CASO GmbH. Med reservation för innehållsmässiga och tekniska ändringar.

1.4 Leveransomfattning och transportinspektion

Apparaten levereras som standard med följande komponenter:

- CASO CappuLatte
- Mjölkbhållare av glas
- Vispinsats för mjölk och mixerstav för mjölkskum
- Bruksanvisning

1.5 Uppackning

Apparaten packas upp enligt följande:

- Ta ut enheten ur kartongen och avlägsna förpackningsmaterialet.

OBS

- Behåll om möjligt originalförpackningen under apparatens garantitid, för att vid ett garantifall på föreskrivet sätt åter kunna förpacka apparaten.

2 Konstruktion och funktion

I detta kapitel får du viktiga anvisningar gällande apparatens uppbyggnad och funktion.

2.1 Översikt

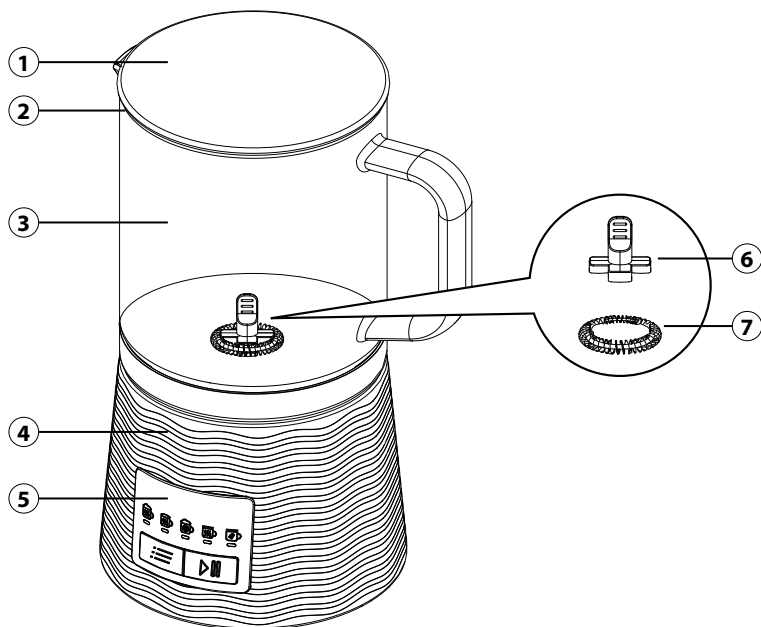

- | | | | |
|---|-----------------------|---|-------------------------|
| ① | Lock | ⑤ | Kontrollpanel |
| ② | Locktätning | ⑥ | Vispinsats för mjölk |
| ③ | Mjölkbhållare av glas | ⑦ | Mixerstav för mjölkskum |
| ④ | Enhetsbas | | |

2.2 Operativa element

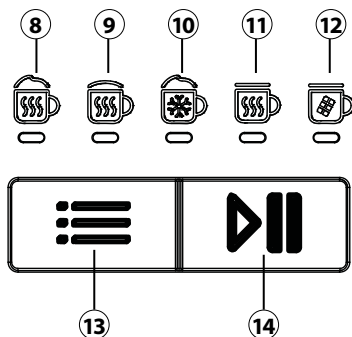

Funktioner:

- ⑧ Cappuccino
- ⑨ Latte macchiato
- ⑩ Kall mjölkskum
- ⑪ Varm mjölk
- ⑫ Varm choklad/kakao

Knappar:

- ⑬ Funktionsväljarknapp
- ⑭ Start/Stopp-knapp

2.3 Märkskylt

Typskylten med anslutnings- och effektdata sitter på enhetens undersida.

3 Manövrering och drift

I detta avsnitt får du viktig information kring manövreringen av apparaten. Följ dessa anvisningar för att undvika risker och skador.











⚠ VARNING

- ▶ För att du snabbt ska kunna ingripa vid fara, får apparaten inte lämnas utan tillsyn under drift.
- ▶ Rör inte värmeplattan under eller direkt efter användningen för att undvika brännskador.

3.1 Före första användning

- Rengör glasbehållaren för mjölk inklusive lock och vispinsats noggrant i varmt diskvatten och torka av delarna grundligt. Du kan även diska delarna i diskmaskinen.
- Torka av utsidan på enhetens bas med en fuktig trasa.
- Mer information om rengöring finns att läsa i kapitlet "Rengöring och skötsel".

3.2 Funktion:

	Fyllvolym	Tid	Vispinsats	Drycker
	150-250ml	ca. 3-6 min.		cappuccino
	150-250ml	ca. 2-5 min.		latte macchiato
	150-250ml	ca. 1-2 min.		iskaffe/frappé
	150-400ml	ca. 4-7 min.		varm mjölk
	150-400ml	ca. 4-7 min.		kakao/varm choklad

OBS

- ▶ Den uppnådda temperaturen och den erforderliga tiden kan variera beroende på utgångstemperaturen och mängden mjölk och eventuell restvärme hos värmeplattan.
- ▶ Resultaten för Capuccino- och Latte Macchiato-funktionen skiljer sig åt i förhållandet mellan mjölkskum och het mjölk.
- ▶ Beakta MIN.- och MAX.-markeringen på glasbehållaren för mjölk. MAX.-markeringen hänvisar till tillagningen av mjölkskum (max. 250 ml mjölk). Om du använder funktionen "varm mjölk" eller "varm choklad" kan du fylla på maximalt 400 ml mjölk i mjölkbehållaren.
- ▶ Underskrid inte MIN-markeringen
- ▶ Apparatens får inte användas utan en omrörningsinsats. I annat fall kan innehållet brännas fast.
- ▶ Använd uteslutande mjölk eller Barista växtbaserade drycker, t.ex. sojamjölk. Observera att inte alla vegetabiliska drycker lämpar sig för skumning.
- ▶ Beroende på temperatur, typ av mjölk eller fetthalt varierar konsistensen på mjölkskummet.
- ▶ Testa olika typer av mjölk och temperaturer för att ta reda på det bästa resultatet för er.
- ▶ Kontrollera innan användningen att ingen smuts finns på undersidan av mjölkbehållaren eller på värmeplattan.
- ▶ Mjölkbehållaren bör rengöras och torkas efter varje användning.



3.3 Överhettningsskydd

Apparatens är utrustad med ett överhettningsskydd. Om temperaturen i apparatens inre vid de elektroniska komponenterna blir för hög stängs apparaten av automatiskt (alla funktionslampor lyser och enheten piper 5 gånger). Dra ut nätkontakten och låt apparaten svalna minst en halvtimme.

DE
EN
IT
NL
SV
ES
FR
RU
PT
RO
HE
AR

3.4 Tillaga mjölkskum

För uppskumning av mjölk eller Barista växtbaserade drycker måste mjölkskumspiralen befinna sig på vispinsatsen.

1. Anslut stickkontakten till eluttaget.
2. Enheten är i standbyläge.
3. Sätt vispinsatsen med mjölkskumspiralen på anordningen i enheten.
4. Fyll på mjölk eller en växtbaserad dryck i mjölkbehållaren av glas.
5. Sätt locket på behållaren. Se till att locketätningen sitter korrekt.
6. Ställ mjölkbehållaren på basen.
7. Tryck på -knappen för att välja önskad funktion.
8. Tryck på -knappen för att starta tillagningen.
9. Du kan när som helst avbryta tillagningen genom att tryck på -knappen en gång till.
10. Tillagningen avslutas automatiskt och du kan höra 3 signaltoner.

3.5 Tillagning av varm mjölk eller varm choklad

Om du vill värma upp mjölk eller tillaga varm choklad ska du bort mjölkskumspiralen från vispinsatsen. Tillsätt valfritt kakaopulver, riven eller hackad choklad i mjölken eller i Barista växtdrycken och starta tillagningen enligt beskrivningen ovan.

OBS

- ▶ Beakta den rekommenderade användningen på kakao- eller chokladförpackningen, om så finns.
- ▶ Tillsätt ytterligare ingredienser först efter att enheten har värmt upp mjölken något (efter några sekunder upp till 1 minut). Stoppa då enheten för en kort stund.

4 Rengöring och skötsel

I detta avsnitt får du viktiga anvisningar om rengöring och skötsel av apparaten. Följ anvisningarna för att undvika skador på apparaten till följd av felaktig rengöring.

4.1 Säkerhetsanvisningar

FÖRSIKTIGHET

Tänk på följande säkerhetsanvisningar innan du påbörjar rengöring av apparaten:

- ▶ Enheten måste rengöras regelbundet och mjölkrester måste avlägsnas. En ugn, som inte hålls ren, påverkar apparatens livslängd negativt och kan leda till såväl farligt skick på apparaten.
- ▶ Stäng av ugnen före rengöring och dra kontakten ur vägguttaget.
- ▶ Efter användning är värmeplattan fortfarande varm. Risk för brännskador föreligger! Vänta tills apparaten har svalnat.
- ▶ Rengör apparaten efter användning, så snart som den har svalnat. Väntar du för länge försvåras rengöringen i onödan och kan i extrema fall bli omöjlig. Alltför kraftig nedsmutsning kan i vissa fall skada apparaten.
- ▶ Apparaten får inte doppas i vatten eller andra vätskor och inte köras i diskmaskinen.

⚠ FÖRSIKTIGHET

- ▶ Använd inga aggressiva eller slipande rengöringsmedel och inga lösningsmedel.
- ▶ Skrapa inte bort hårt sittande föroreningar med hårda föremål.

4.2 Rengöring

Mjölkbhållaren av glas inklusive lock och mixerelement bör rengöra in- och utvändigt efter varje användning. Du kan diska delarna i diskmaskinen eller för hand med ljummet vatten och lite diskmedel.

Alternativt kan du använda funktionen "varm mjölk" för rengöringen.

Fyll på med 150 ml vatten och en droppe handdiskmedel i mjölkbhållaren med den dessförinnan använda omrörningsinsatsen. Sätt på locket och starta apparaten. Spola av delarna sedan med ljummet vatten.

Torka därefter av komponenterna grundligt. Använd en mjuk och fuktig trasa när du rengör enhetens bas.

5 Åtgärdande av störningar

I detta avsnitt får du viktiga anvisningar om lokalisering och åtgärdande av störningar. Följ anvisningarna för att undvika risker och skador.

5.1 Säkerhetsanvisningar

⚠ FÖRSIKTIGHET

- ▶ Elektriska apparater får enbart repareras av fackpersonal, som utbildats av tillverkaren.
- ▶ Genom felaktiga reparationer kan betydande risker uppstå för användaren och för skador på apparaten.

5.2 Störningsorsaker och åtgärder

Vid ett eventuellt fel visas på displayen en felkod, som beskriver orsaken till felet.

Fel	Möjlig orsak	Åtgärd
Enheten kan inte slås på.	Stickkontakten är inte ansluten.	Anslut stickkontakten.
	Elektronisk defekt.	Kontakta kundtjänst.
Mjölk bränner fast.	Ingen isatt vispinsats.	Rengör enheten och sätt in passande vispinsats.
Mjölken skummar inte upp som den skall.	Mjölkbhållaren är inte riktigt ren.	Rengör enheten noggrant.
	Mjölken lämpar sig inte för uppskumning.	Använd en annan mjölk med högre fetthalt eller använd Barista-mjölk.

Enheten piper 5 gånger och alla funktionslampor blinkar.

Det står ingen mjölkbehållare på värmeplattan eller mjölkbehållaren togs bort från värmeplattan innan proceduren avslutades.

Ställ mjölkbehållaren på värmeplattan innan du startar enheten och ta först bort den efter att du avslutat proceduren.

Enheten är överhettad.

Låt enheten svalna innan du startar den igen.

OBS

- ▶ Om du inte kan lösa problemet med hjälp av ovanstående steg, kontakta vår kundtjänst.
- ▶ Rengör maskinen innan du skickar den till serviceverkstaden.

6 Avfallshantering av uttjänt apparat

Uttjänta elektriska och elektroniska apparater innehåller ofta alltjämt värdefulla material. De innehåller emellertid också skadliga ämnen, vilka varit nödvändiga för apparaternas funktion och säkerhet. I hushållssoporna eller felaktigt hanterade kan dessa skada såväl den mänskliga hälsan som miljön. Under inga förhållanden får du kasta din uttjänta apparat i hushållssoporna.



OBS

- ▶ Vänd dig till på din bostadsort anordnat uppsamlingsställe för återlämning och återvinning av uttjänt elektrisk och elektronisk apparatur. Information finns hos din kommun eller din handlare.
- ▶ Se till att din uttjänta apparat förvaras barnsäkert tills den forslas bort.

6.1 Avfallshantering av emballaget

Emballaget skyddar apparaten mot transportskador. Förpackningsmaterialen har valts efter miljövänliga och avfallshanteringstekniska aspekter och är därför återvinningsbara. Återvinning av förpackningen i materialkretsloppet sparar råmaterial och minskar avfallsberget. Lämna förpackningsmaterial som inte längre behövs till ett uppsamlingsställe på din ort.



7 Garanti

Från och med försäljningsdagen ger vi för denna produkt en garanti på 24 månader för brister som kan härledas till tillverknings- eller materialfel. Vår garanti gäller för Tyskland, Österrike och Nederländerna. Vänligen kontakta oss när det gäller ett annat land.

Dina lagstadgade garantianspråk enligt tysk civilrättslag (§437 ff. BGB) påverkas inte. Inspråktagandet av dina lagstadgade garantirättigheter är kostnadsfritt. Garantin omfattas inte av skador som har uppstått på grund av felaktig behandling eller användning samt brister som endast påverkar enhetens funktion eller värde marginellt. Dessutom är slita-

gedelar, transportskador, såvida vi inte kan hållas ansvariga för dessa, samt skador som har orsakats av reparationer som inte har genomförts av oss, uteslutna från garantin.

Denna enhet är konstruerad och prestandamässigt utformad för användning i privata områden (hushållsanvändning). En eventuell användning för kommersiella syften omfattas endast i den mån av garantin i vilken den kan likställas med en privat användning. Den är inte avsedd för en mer omfattande kommersiell användning.

Vid berättigade reklamationer kommer vi efter vår egen bedömning att antingen reparera den bristfälliga enheten eller byta ut den mot en felfri enhet. Uppenbara defekter skall reklameras inom 14 dagar efter leverans. Ytterligare anspråk är uteslutna.

För att kunna göra anspråk på garantin ber vi dig att kontakta oss innan du återsänder enheten till oss (alltid med kvitto resp. köpebevis!). Våra kontaktuppgifter ("garantigivare") finns i början på denna bruksanvisning.

DE
EN
IT
NL
SV
ES
FR
RU
PT
RO
HE
AR

Índice de uso

1	Generalidades	108
1.1	Información acerca de este manual	109
1.2	Limitación de responsabilidad	109
1.3	Derechos de autor (copyright)	109
1.4	Ámbito de suministro	109
1.5	Desembalaje	109
2	Estructura y funciones	110
2.1	Visión general	110
2.2	Elementos operativos	111
2.3	Placa de especificaciones	111
3	Operación y funcionamiento	111
3.1	Antes del primer uso	111
3.2	Función	112
3.3	Protección frente al sobrecalentamiento	112
3.4	Preparar leche espumada.....	113
3.5	Preparar leche caliente o chocolate caliente	113
4	Limpieza y conservación	113
4.1	Instrucciones de seguridad.....	113
4.2	Limpieza	114
5	Resolución de fallas	114
5.1	Instrucciones de seguridad	114
5.2	Indicaciones de avería.....	114
6	Eliminación del aparato usado	115
6.1	Eliminación del embalaje	116
7	Garantía	116

1 Generalidades

Lea atentamente la información contenida en este manual para familiarizarse rápidamente con el aparato y poder utilizar sus funciones en toda su capacidad.

Su aparato le servirá durante muchos años si lo trata y lo cuida adecuadamente. Esperamos que disfrute de su uso.

1.1 Información acerca de este manual

El manual de instrucciones forma parte integrante del Espumador de leche CASO CappuLatte (en lo sucesivo denominado aparato) y le proporciona instrucciones importantes para la puesta en marcha, la seguridad, el uso previsto y la conservación del aparato. El manual del usuario debe guardarse siempre a mano, cerca del aparato. Debe ser leído y utilizado por la persona encargada de:

- la puesta en marcha,
- operación,
- resolución de fallas y/o
- limpieza

del aparato. Guarde este manual de instrucciones en un lugar seguro y facilítelo a las terceras personas que vayan a utilizarlo en el futuro.

1.2 Limitación de responsabilidad

La información técnica contenida, datos e indicaciones contenidos en el presente manual para la instalación, operación y conservación se corresponden con los últimos avances técnicos en el momento de la impresión y se publican teniendo en cuenta nuestra experiencia y conocimientos hasta ese momento. Por este motivo no nos hacemos responsables de las indicaciones, ilustraciones o descripciones contenidas en el presente manual del usuario. El fabricante no se hace responsable de los daños causados por

- desobedecimiento de las instrucciones
- uso indebido
- reparaciones indebidas
- modificaciones técnicas, modificaciones del aparato
- uso de piezas de repuesto no autorizadas

No se recomienda realizar modificaciones en el aparato y no están cubiertas por la garantía. Las traducciones se realizan a nuestro buen saber y entender. No nos hacemos responsables de ningún error de traducción, incluso si la traducción hubiera sido realizada por nosotros o por orden nuestra. Por tanto, sólo el texto original en alemán tendrá carácter vinculante.

1.3 Derechos de autor (copyright)

Esta documentación está protegida por los derechos de autor. CASO GmbH se reserva todos los derechos, incluida la reproducción fotomecánica, la publicación y distribución mediante procedimientos especiales (p.ej. procesamiento de datos, soporte de datos y redes de datos), ya sea en su totalidad o en parte. Válido salvo errores de contenido y modificaciones técnicas.

1.4 Ámbito de suministro

Estos productos vienen de fábrica con los siguientes componentes:

- CASO CappuLatte
- Recipiente de vidrio para leche
- Accesorio agitador para leche y batidor para leche espumada
- Manual del usuario

1.5 Desembalaje

Para desembalar el aparato, sáquelo de la caja y retire el material de embalaje.

NOTA

► Si fuera posible, conserve el embalaje original durante el período de garantía para poder embalar el aparato adecuadamente en caso de que requiera hacer uso de la garantía.

2 Estructura y funciones

En este capítulo obtendrá importantes indicaciones de seguridad sobre la estructura y el funcionamiento del aparato.

2.1 Visión general

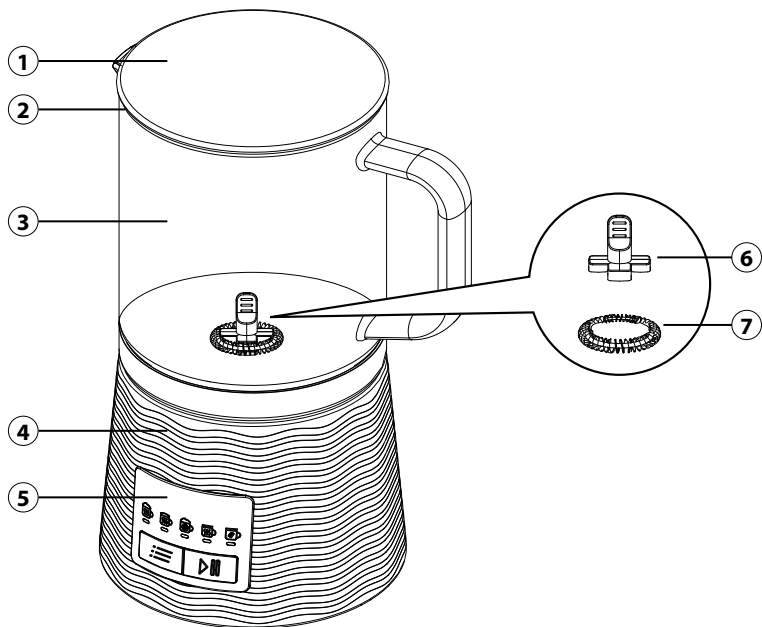

- | | |
|-----------------------------------|---------------------------------|
| ① Tapa | ⑤ Panel de mando |
| ② Junta de la tapa | ⑥ Accesorio agitador para leche |
| ③ Recipiente de vidrio para leche | ⑦ Batidor para leche espumada |
| ④ Base del aparato | |

2.2 Elementos operativos

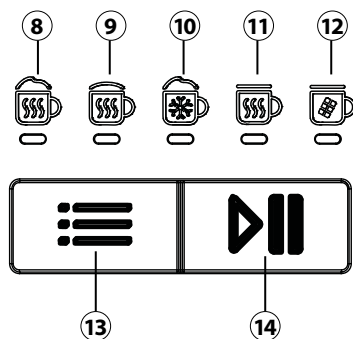

Funciones:

- ⑧ Función de cappuccino
- ⑨ Función de latte macchiato
- ⑩ Leche espumada fría
- ⑪ Leche caliente
- ⑫ Chocolate caliente/cacao

Botones:

- ⑬ Botón de selección de función
- ⑭ Tecla Inicio/Parada

2.3 Placa de especificaciones

La placa de especificaciones con los datos de conexión y de potencia se encuentra en la parte trasera del aparato.

3 Operación y funcionamiento

Este capítulo incluye algunos consejos importantes acerca de la operación y el funcionamiento del aparato. Observe dichos consejos para evitar peligros y daños.











⚠ ADVERTENCIA

- ▶ No deje el aparato desatendido durante su funcionamiento para intervenir rápidamente en caso de peligro.
- ▶ No toque la placa calefactora durante el uso, ni inmediatamente después, a fin de evitar quemaduras.

3.1 Antes del primer uso

- Limpie a fondo, con agua tibia y detergente, el recipiente de vidrio para leche, así como la tapa y el accesorio agitador, y seque bien las piezas. Las piezas se pueden limpiar también en el lavavajillas.
- Limpie el exterior de la base del aparato con un paño húmedo.
- Encontrará más indicaciones sobre la limpieza en el capítulo „Limpieza y conservación“.

3.2 Función

	Cantidad llenada	Tiempo	Accesorio agitador	Bebida
	150-250ml	aprox. 3-6 min.		Cappuccino
	150-250ml	aprox. 2-5 min.		Latte Macchiato
	150-250ml	aprox. 1-2 min.		Café helado/ Frappé
	150-400ml	aprox. 4-7 min.		Leche caliente
	150-400ml	aprox. 4-7 min.		Cacao/chocolate caliente

NOTA

- ▶ La temperatura alcanzada y el tiempo necesario pueden variar en función de la temperatura inicial y del volumen de leche, así como del calor residual de la placa calefactora.
- ▶ El resultado de la función de preparación de capuchino y de latte macchiato difiere en la proporción de espuma de leche a leche caliente.
- ▶ Tenga en cuenta las marcas MIN. y MAX. en el recipiente de vidrio para leche. La marca MAX. hace referencia a la producción de leche espumada (máx. 250 ml de leche). Si utiliza las funciones «leche caliente» o «chocolate caliente», puede llenar el recipiente como máximo con 400 ml de leche.
- ▶ No llene el recipiente hasta menos de la marca MIN.
- ▶ No está permitido operar el aparato sin un inserto agitador, pues en otro caso puede quemarse en contenido.
- ▶ Utilice únicamente leche o bebidas vegetales tipo Barista como, por ejemplo, bebida de soja. Tenga en cuenta que no todas las bebidas vegetales son idóneas para espumar.
- ▶ La consistencia de la espuma de leche varía según la temperatura, el tipo de leche o el contenido de grasa.
- ▶ Pruebe diferentes tipos de leche y temperaturas para encontrar el mejor resultado para usted.
- ▶ Antes de la utilización del aparato, asegúrese de que no hay suciedad en la parte inferior del recipiente de leche o sobre la placa calefactora.
- ▶ Limpiar y secar el recipiente de leche después de cada uso.



3.3 Protección frente al sobrecalentamiento

El aparato está equipado con una protección de sobrecalentamiento.

Si la temperatura aumenta en exceso en el interior del aparato, en la zona del circuito electrónico, el aparato se apagará automáticamente (Todas las luces de función se encienden y el aparato emite 5 pitidos). Desconecte el enchufe de alimentación y deje enfriar el aparato como mínimo durante media hora.

3.4 Preparar leche espumada

Para espumar leche o bebidas vegetales tipo Barista, la espiral para espumar leche debe estar colocada en el accesorio agitador.

1. Inserte el enchufe en la toma de corriente.
2. El aparato está en el modo de espera.
3. Introduzca el accesorio agitador con la espiral para espumar leche en el aparato.
4. Llene el recipiente de vidrio con la leche o bebida vegetal.
5. Ponga la tapa en el recipiente. Preste atención a que la junta de la tapa esté colocada correctamente.
6. Coloque el recipiente para leche sobre la base.
7. Pulse el botón  para seleccionar la función que desee.
8. Pulse el botón  para iniciar el proceso.
9. Puede cancelar el proceso en cualquier momento pulsando de nuevo el botón .
10. El proceso finaliza automáticamente y se emiten 3 señales acústicas.

3.5 Preparar leche caliente o chocolate caliente

Si desea calentar leche o preparar chocolate caliente, retire la espiral para espumar leche del accesorio agitador. Según sus preferencias, añada cacao en polvo, chocolate rallado o chocolate picado a la leche o a la bebida vegetal tipo Barista, e inicie el proceso como se ha descrito arriba.

NOTA

- ▶ Dado el caso, tenga en cuenta las recomendaciones de consumo indicadas en el envase del cacao o chocolate.
- ▶ Si desea añadir más ingredientes, espere hasta que el aparato haya calentado un poco la leche (entre algunos segundos y 1 minuto). Para ello, detenga el aparato brevemente.

4 Limpieza y conservación

Este capítulo incluye algunos consejos importantes acerca de la limpieza y la conservación del aparato. Tenga presentes las instrucciones y daños por limpieza incorrecta del aparato y asegúrese de que el aparato funciona sin errores.

4.1 Instrucciones de seguridad

PRECAUCIÓN

Tenga presentes las siguientes instrucciones de seguridad antes de comenzar a limpiar el aparato:

- ▶ El aparato debe limpiarse periódicamente y deben eliminarse los residuos de leche. Si el aparato no se mantiene limpio, se reduce su vida útil y puede resultar peligroso.
- ▶ Apague el aparato antes de limpiarlo y desenchúfelo de la toma de corriente.
- ▶ La placa de calentamiento está caliente después del uso. Existe riesgo de quemaduras. Espere a que se enfríe el aparato.

⚠ PRECAUCIÓN

- ▶ Limpie el aparato en cuanto se haya enfriado. Esperar demasiado dificulta innecesariamente la limpieza y, en casos extremos, la hace imposible. La suciedad excesiva puede dañar el aparato en determinadas circunstancias.
- ▶ No sumerja el aparato en agua u otros líquidos ni lo introduzca en el lavavajillas.
- ▶ No utilice limpiadores agresivos ni disolventes.
- ▶ No elimine la suciedad incrustada mediante la fuerza, utilizando objetos duros.

4.2 Limpieza

El recipiente de vidrio para leche con la tapa y el elemento agitador deben limpiarse por dentro y por fuera después de cada uso. Puede limpiar las piezas en el lavavajillas o fregarlas con agua tibia y un poco de detergente.

Alternativamente, puede utilizar para la limpieza la función «leche caliente». Para ello, introduzca 150 ml de agua y unas gotas de detergente para vajillas en el recipiente de leche con el inserto agitador utilizado previamente. Coloque la tapa y ponga en marcha el aparato. A continuación, enjuague las piezas con agua tibia.

Seque bien todos los componentes. Use un paño suave y húmedo para limpiar la base del aparato.

5 Resolución de fallas

Este capítulo incluye algunos consejos importantes acerca de la localización y resolución de fallas del aparato. Observe dichos consejos para evitar peligros y daños.

5.1 Instrucciones de seguridad

⚠ PRECAUCIÓN

- ▶ Las reparaciones de aparatos eléctricos y electrónicos sólo deben realizarse por personal técnico autorizado e instruido por el fabricante.
- ▶ Una reparación indebida podría poner en grave peligro al usuario y causar daños en el aparato.

5.2 Indicaciones de avería

En caso de error aparecerá en el display un código de error describiendo la causa del error.

Error	Posible causa	Solución
No se puede encender el aparato.	La clavija de red no está enchufada.	Inserte el enchufe de red.
	Fallo electrónico.	Póngase en contacto con el servicio de atención al cliente.

La leche se pega.	No está instalado ningún accesorio agitador.	Limpie el aparato e instale el accesorio agitador adecuado.
La leche no se espuma del modo esperado.	El recipiente para leche no está bien limpio.	Limpie el aparato minuciosamente.
	La leche no es adecuada para producir espuma.	Utilice otro tipo de leche con un mayor contenido de grasa, o leche de tipo Barista.
El aparato emite 5 pitidos y todas las luces de función parpadean.	El recipiente para leche no se encuentra sobre la placa de calentamiento, o se ha retirado el recipiente para leche de la placa de calentamiento antes de que finalizase el proceso.	Antes de comenzar el proceso, coloque el recipiente para leche sobre la placa de calentamiento y no lo retire hasta que haya finalizado el proceso.
	El aparato está sobrecalentado.	Deje que el aparato se enfríe antes de iniciar un nuevo proceso.

NOTA

- ▶ Si los pasos anteriores no resuelven el problema, póngase en contacto con el servicio de atención al cliente gratuito.
- ▶ Limpie el aparato antes de enviarlo al servicio al cliente.

6 Eliminación del aparato usado

Los productos eléctricos y electrónicos usados contienen materiales reutilizables. No obstante, también contienen materiales nocivos, necesarios para su funcionamiento y seguridad. En la basura doméstica, o ante la manipulación indebida, puede ponerse en peligro la salud humana y el medio ambiente. Por tanto, no debe depositar su aparato usado en ningún caso junto con la basura doméstica.



NOTA

- ▶ Utilice el puesto de recogida más cercano para devolver y reciclar los aparatos electrónicos usados. Infórmese, si fuera preciso, en su ayuntamiento, en el servicio de recogida de basura o en su distribuidor.
- ▶ Guarde su aparato usado, protegido frente al acceso de los niños, para su eliminación.

6.1 Eliminación del embalaje

El embalaje protege al aparato frente a daños ocasionados por el transporte. Los materiales de embalaje han sido seleccionados con una filosofía respetuosa con el medio ambiente e idónea a efectos de una correcta eliminación y, por tanto, son reciclables. La devolución del embalaje al ciclo de material ahorra materia prima y reduce la generación de residuos. Por tanto, deposite los materiales de embalaje que no necesite en los puntos de recogida „punto verde“.



7 Garantía

Para este producto, ofrecemos a partir de la fecha de compra una garantía de 24 meses por defectos atribuibles a errores de fabricación o materiales. Nuestra garantía tiene validez en Alemania, Austria y los Países Bajos. Para todos los demás países, por favor contáctenos.

Sus derechos de garantía legales según el art. 437 ss. CC no se verán afectados. La reclamación de sus derechos legales por defectos no entraña costes para usted. La garantía no incluye daños causados por manejo o uso inadecuado del dispositivo, o defectos que solo afecten levemente la función o el valor del mismo. Además, quedan excluidos de la garantía las piezas de desgaste, los daños de transporte, en la medida en que no seamos responsables de ellos, así como los daños causados por reparaciones no realizadas por nosotros.

En términos de rendimiento, este dispositivo está diseñado y concebido para uso no profesional (uso doméstico). Cualquier uso profesional solo está cubierto por la garantía en la medida en que sea equiparable a un uso no profesional. No está destinado a un uso profesional más amplio.

En el caso de reclamaciones justificadas, a nuestra discreción, repararemos el dispositivo defectuoso o lo cambiaremos por uno nuevo. Los defectos evidentes deben comunicarse dentro de los 14 días posteriores a la entrega. Queda excluido cualquier otro tipo de reclamación. Para hacer uso de su derecho de garantía, le rogamos que nos contacte antes de devolver el dispositivo (¡siempre con el comprobante de compra!). Encontrará nuestros datos de contacto („garantes“) al principio de estas instrucciones de uso.

Table des matières Utilisation

1	Généralités	117
1.1	Informations relatives à ce manuel	118
1.2	Limite de responsabilités	118
1.3	Protection intellectuelle	118
1.4	Inventaire	118
1.5	Déballage	118
2	Structure et fonctionnement	119
2.1	Vue d'ensemble	119
2.2	Panneau de commande	120
2.3	Plaque signalétique	120
3	Commande et fonctionnement	120
3.1	Avant la première utilisation	120
3.2	Fonction:.....	121
3.3	Système anti-surchauffe	121
3.4	Produire de la mousse de lait	122
3.5	Produire du lait chaud ou du chocolat chaud	122
4	Nettoyage et entretien	122
4.1	Consignes de sécurité	122
4.2	Nettoyage.....	123
5	Réparation des pannes	123
5.1	Consignes de sécurité	123
5.2	Résolution des problèmes.....	123
6	Elimination des appareils usés	124
6.1	Elimination des emballages.....	125
7	Garantie	125

1 Généralités

Veuillez lire les indications de ce manuel afin de vous familiariser rapidement avec l'appareil et afin de pouvoir utiliser l'ensemble de ses fonctions. Votre l'appareil sera fidèle de nombreuses années si vous l'utilisez et l'entretenez conformément. Nous vous souhaitons beaucoup de plaisir lors de son utilisation.

DE
EN
IT
NL
SV
ES
FR
RU
PT
RO
HE
AR

1.1 Informations relatives à ce manuel

Ce mode d'emploi appartient à la Mousseur à lait CASO CappuLatte (nommé par la suite l'appareil) et vous donne des indications importantes pour la mise en service, la sécurité, l'utilisation conforme et l'entretien de l'appareil.

Le mode d'emploi doit être en permanence disponible près de l'appareil. Il doit être lu et mis en application par toute personne effectuant :

- sa mise en service,
- sa réparation
- son utilisation,
- et/ou son entretien

Veillez conserver ce mode d'emploi, et le transmettre au propriétaire suivant de l'appareil.

1.2 Limite de responsabilités

Tous les renseignements techniques, données et instructions d'installation, de fonctionnement et d'entretien contenus dans ce manuel sont parfaitement actuels au moment de la publication et tiennent compte de notre expérience réalisée jusqu'ici et de nos connaissances actuelles en toute bonne foi. Les indications, illustrations et descriptions contenues dans ce manuel ne peuvent donner lieu à aucun recours.

Le constructeur décline toute responsabilité pour les dommages causés par :

- le non respect du mode d'emploi
- l'utilisation non conforme
- des réparations non professionnelles
- des modifications techniques, modifications de l'appareil
- l'utilisation de pièces non autorisées

Les modifications de l'appareil ne sont pas recommandées et ne sont pas couvertes par la garantie. Les traductions ont été réalisées avec la meilleure fidélité possible. Nous déclinons toute responsabilité pour les erreurs de traduction, même si la traduction a été réalisée par nos soins ou sur notre demande. Seul le texte original en allemand fait force de loi.

1.3 Protection intellectuelle

Cette documentation est protégée par la loi sur la propriété intellectuelle.

Tous droits de reproduction aussi photomécaniques, de multiplication et de diffusion du texte, dans sa totalité ou en partie, au moyen de processus spéciaux (par exemple informatique, sur support électronique ou en réseau), sont réservés à la Sté. CASO GmbH.

Modifications techniques et de contenu réservées.

1.4 Inventaire

L'appareil est livré de façon standard avec les composants suivants:

- CASO CappuLatte
- Agitateur pour le lait et fouet pour la mousse de lait
- Récipient à lait en verre
- Mode d'emploi

1.5 Déballage

Pour déballer l'appareil procédez comme suit :

- Retirer l'appareil du carton et éliminez les matériaux d'emballage.

REMARQUE

- Veuillez si possible conserver l'emballage original pendant la durée de la garantie de l'appareil afin de pouvoir emballer correctement l'appareil en cas de recours en garantie.

2 Structure et fonctionnement

Dans ce chapitre, vous trouverez des informations importantes sur la structure et le fonctionnement de l'appareil.

2.1 Vue d'ensemble

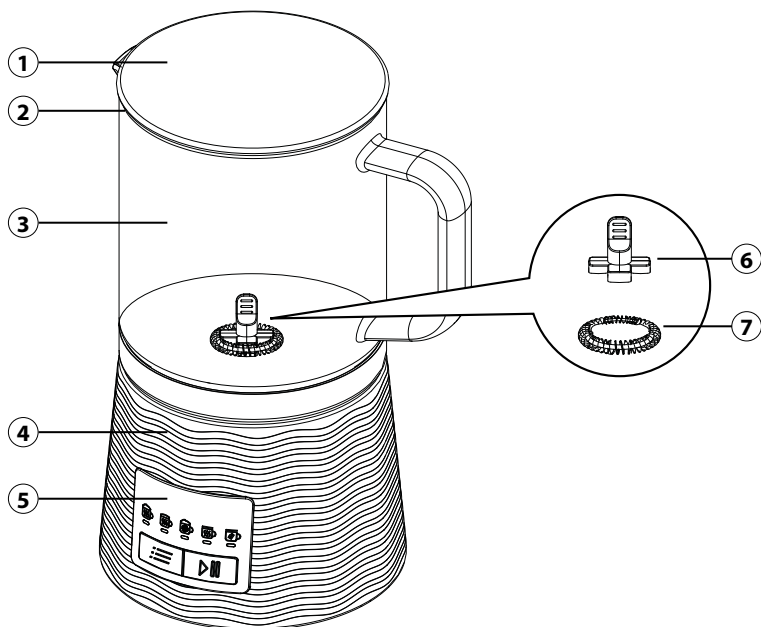

- | | |
|-----------------------------|--------------------------|
| ① Couvercle | ⑤ Panneau de commande |
| ② Joint de couvercle | ⑥ Agitateur pour le lait |
| ③ Récipient à lait en verre | ⑦ Fouet à mousse de lait |
| ④ Base de l'appareil | |

2.2 Panneau de commande

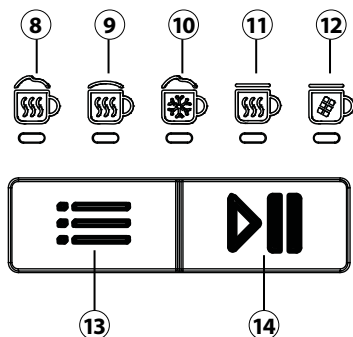

Fonctions :

- ⑧ Fonction cappuccino
- ⑨ Fonction latte macchiato
- ⑩ Mousse de lait froide
- ⑪ Lait chaud
- ⑫ Chocolat chaud / cacao

Touches :

- ⑬ Bouton de sélection de fonction
- ⑭ Start/Stop-Taste

2.3 Plaque signalétique

La plaque signalétique indiquant les données de raccordement et de puissance se trouve sous l'appareil.

3 Commande et fonctionnement

Dans ce chapitre, vous trouverez des informations et des indications importantes sur l'utilisation et les réglages de base de l'appareil.











⚠ ATTENTION

- ▶ Pendant son fonctionnement ne pas l' laisser l'appareil sans surveillance, afin de pouvoir intervenir rapidement en cas de danger.
- ▶ Ne touchez pas la plaque chauffante pendant ou immédiatement après l'utilisation pour éviter les brûlures.

3.1 Avant la première utilisation

- Nettoyez soigneusement le récipient à lait en verre, le couvercle et l'agitateur dans de l'eau chaude de rinçage et séchez soigneusement les pièces. Vous pouvez également mettre les pièces au lave-vaisselle.
- Essuyez l'extérieur de la base de l'appareil avec un chiffon humide.
- Vous trouverez de plus amples informations sur le nettoyage au chapitre « Nettoyage et entretien ».

3.2 Fonction:

	Quantité de remplissage	Temps	Agitateur	Boissons
	150-250ml	env. 3-6 min.		Cappuccino
	150-250ml	env. 2-5 min		Latte macchiato
	150-250ml	env. 1-2 min.		Café glacé/ Frappé
	150-400ml	env. 4-7 min.		Lait chaud
	150-400ml	env. 4-7 min.		Cacao/ Chocolat chaud

REMARQUE

- ▶ La température atteinte et le temps nécessaire peuvent varier en fonction de la température initiale et de la quantité de remplissage du lait, ainsi que de la chaleur résiduelle de la plaque chauffante.
- ▶ Les résultats des fonctions cappuccino et latte macchiato diffèrent par le rapport entre la mousse de lait et le lait chaud.
- ▶ Respectez les repères MIN. et MAX. Marquage sur le récipient à lait en verre. Le repère MAX. Le repère MAX se réfère à la production de mousse de lait (max. 250 ml de lait). Si vous utilisez la fonction « lait chaud » ou « chocolat chaud », vous pouvez verser au maximum 400 ml de lait dans le récipient à lait.
- ▶ Ne descendez pas en dessous du repère MIN.
- ▶ L'appareil ne doit pas être utilisé sans insert d'agitation, car le contenu pourrait brûler.
- ▶ Utilisez uniquement du lait ou des boissons végétales Barista, comme la boisson au soja. Veuillez noter que toutes les boissons à base de plantes ne conviennent pas au moussage.
- ▶ La consistance de la mousse de lait varie en fonction de la température, du type de lait ou de la teneur en matière grasse.
- ▶ Testez différents types de lait et de températures pour trouver le meilleur résultat pour vous.
- ▶ Avant l'utilisation, assurez-vous qu'il n'y a pas de saleté sur le dessous du récipient à lait ou sur la plaque chauffante.
- ▶ Le récipient à lait doit être nettoyé et séché après chaque utilisation.



3.3 Système anti-surchauffe

L'appareil est équipé d'un système anti-surchauffe.

Quand la température de l'intérieur de l'appareil devient trop élevée au niveau des composants électroniques, l'appareil se coupe automatiquement (tous les voyants de fonction s'allument et l'appareil émet 5 bips). Débranchez la prise et laissez refroidir l'appareil pendant au moins une demi-heure.

3.4 Produire de la mousse de lait

Pour faire mousser du lait ou des boissons végétales Barista, la spirale à mousse de lait doit se trouver sur l'agitateur.

1. Branchez la fiche d'alimentation dans la prise de courant.
2. L'appareil est en mode veille.
3. Placez l'agitateur avec la spirale de mousse de lait sur le dispositif dans l'appareil.
4. Versez le lait ou la boisson végétale dans le récipient à lait en verre.
5. Placez le couvercle sur le récipient. Veillez à ce que le joint du couvercle soit correctement placé.
6. Placez le récipient à lait sur la base.
7. Appuyez sur la touche  pour sélectionner la fonction de votre choix.
8. Appuyez sur la touche  pour démarrer le processus.
9. Vous pouvez interrompre le processus à tout moment en appuyant à nouveau sur la touche .
10. Le processus se termine automatiquement et 3 signaux sonores retentissent.

3.5 Produire du lait chaud ou du chocolat chaud

Si vous souhaitez faire chauffer du lait ou préparer du chocolat chaud, retirez la spirale de mousse de lait de l'agitateur. Ajoutez au choix du cacao en poudre, du chocolat râpé ou haché dans le lait ou la boisson végétale Barista et démarrez le processus comme décrit ci-dessus.

REMARQUE

- ▶ Respectez les recommandations de consommation figurant sur l'emballage du cacao ou du chocolat, le cas échéant.
- ▶ N'ajoutez d'autres ingrédients que lorsque l'appareil a légèrement réchauffé le lait (après quelques secondes à 1 minute). Pour ce faire, arrêtez l'appareil pendant un court instant.

4 Nettoyage et entretien

Ce chapitre est consacré à des indications importantes sur le nettoyage et l'entretien de l'appareil. Pour éviter la dégradation de l'appareil par un nettoyage incorrect et pour son bon fonctionnement veuillez observer les conseils ci-dessous.

4.1 Consignes de sécurité

PRUDENCE

Avant de commencer le nettoyage de l'appareil veuillez observer les consignes de sécurité suivantes :

- ▶ L'appareil doit être nettoyé régulièrement et les résidus de lait doivent être éliminés. Si l'appareil n'est pas maintenu dans un état permanent de propreté, cela a des effets négatifs sur sa durée de vie et peut rendre l'appareil dangereux et provoquer l'apparition de moisissures et d'attaques bactériennes.
- ▶ Avant le nettoyage arrêter l'appareil et retirer le connecteur de la prise murale.

⚠ PRUDENCE

- ▶ La plaque chauffante est chaude après utilisation. Attention, risques de brûlures ! Attendre que l'appareil soit froid.
- ▶ Nettoyer l'appareil après utilisation quand le four est refroidi. Ne pas attendre trop longtemps car cela rend le nettoyage plus difficile, et éventuellement impossible. Un encrassement trop important peut le cas échéant dégrader l'appareil.
- ▶ Ne pas immerger l'appareil dans l'eau ou dans d'autres liquides et ne pas le mettre au lave-vaisselle.
- ▶ Ne pas utiliser de produits nettoyants agressifs ou abrasifs et aucun solvant.
- ▶ Ne pas gratter les salissures résistantes avec des objets acérés.

4.2 Nettoyage

Le récipient à lait en verre, le couvercle et l'agitateur doivent être nettoyés à l'intérieur et à l'extérieur après chaque utilisation. Vous pouvez nettoyer les pièces dans le lave-vaisselle ou avec de l'eau tiède et un peu de liquide vaisselle.

Vous pouvez également utiliser la fonction « lait chaud » pour le nettoyage. Pour ce faire, remplissez 150 ml d'eau et une goutte de détergent dans le récipient à lait avec l'insert d'agitation utilisé précédemment. Mettez le couvercle et démarrez la machine. Rincez ensuite les pièces à l'eau tiède.

Séchez soigneusement tous les composants. Utilisez un chiffon doux et humide pour nettoyer la base de l'appareil.

5 Réparation des pannes

Ce chapitre est consacré à des indications importantes sur la localisation des pannes et leur réparation. Pour éviter les dangers et les dégradations il faut observer les indications.

5.1 Consignes de sécurité**⚠ PRUDENCE**

- ▶ Pour éviter les accidents, les réparations des parties électriques ne doivent être effectuées que par du personnel qualifié formé par le constructeur.
- ▶ Toute réparation non conforme peut représenter un danger pour l'utilisateur et pourrait endommager la machine.

5.2 Résolution des problèmes

En cas d'incident l'écran affiche un code d'erreur qui décrit l'origine de l'incident.

Incident	Cause possible	Remède
L'appareil ne s'allume pas.	La fiche secteur n'est pas branchée.	Brancher la fiche d'alimentation.
	Défaut électronique.	Contactez le service clientèle.

DE
EN
IT
NL
SV
ES
FR
RU
PT
RO
HE
AR

Le lait brûle.	Aucun agitateur n'est utilisé.	Nettoyez l'appareil et insérez l'agitateur approprié.
Le lait ne mousse pas comme prévu.	Le réservoir à lait n'est pas correctement nettoyé.	Nettoyez soigneusement l'appareil.
	Le lait ne convient pas pour faire de la mousse.	Utilisez un autre lait avec une teneur en matière grasse plus élevée ou utilisez du lait Barista.
L'appareil émet 5 bips et tous les voyants de fonction clignotent.	Il n'y a pas de récipient à lait sur la plaque chauffante ou le récipient à lait a été retiré de la plaque chauffante avant la fin de l'opération.	Placez le récipient à lait sur la plaque chauffante avant de démarrer l'opération et ne le retirez qu'une fois celle-ci terminée.
	L'appareil a surchauffé.	Laissez refroidir l'appareil avant de lancer une nouvelle opération.

REMARQUE

- ▶ Si les étapes ci-dessus ne permettent pas de résoudre le problème, veuillez contacter gratuitement le service client.
- ▶ **Nettoyez l'appareil avant de l'envoyer au service clients.**

6 Élimination des appareils usés

Les appareils électriques et électroniques contiennent de nombreux matériaux recyclables. Mais ils contiennent également des produits nocifs qui sont indispensables au fonctionnement et à la sécurité.

Ces derniers peuvent être nocifs pour les personnes ou pour l'environnement en cas d'élimination dans les ordures ménagères ou de traitement incorrect. Ne jamais jeter les anciens appareils avec les ordures ménagères.



REMARQUE

- ▶ Portez les vieux appareils électriques et électroniques dans les points de collecte et de recyclage près de chez vous. Le cas échéant informez-vous auprès de la mairie, des services des ordures ou de votre concessionnaire.
- ▶ Assurez-vous que votre ancien appareil reste hors de portée des enfants jusqu'à son transport définitif.



6.1 Elimination des emballages

L'emballage protège l'appareil contre les dégâts de transport. Les matériaux d'emballage ont été choisis selon des critères environnementaux et de techniques d'élimination, c'est pourquoi ils sont recyclables. Le retour des emballages dans le circuit des matières épargne les matières premières et restreint le volume des déchets. Éliminez les emballages inutiles dans les points de collecte destinés au système de recyclage avec le logo «Point vert».

7 Garantie

Pour ce produit, nous accordons une garantie de 24 mois, à compter de la date d'achat, pour les défauts provenant d'erreurs de fabrication ou de matériel. Notre garantie s'applique à l'Allemagne, l'Autriche et les Pays-Bas. Pour tous les autres pays, veuillez nous contacter. Vos droits de garantie légaux selon §437 ss BGB (Code civil allemand) restent inchangés. En cas de défaut de produit, le recours à vos droits légaux est gratuit pour vous. La garantie n'inclut pas les dommages causés par une mauvaise manipulation ou utilisation ni les défauts qui n'affectent que légèrement le fonctionnement ou la valeur de l'appareil. De plus, les pièces d'usure, les dommages de transport, dans la mesure où nous n'en sommes pas responsables, ainsi que les dommages causés par des réparations que nous n'avons pas effectuées, sont exclus de la garantie.

Cet appareil est destiné à un usage privé (usage domestique) et conçu pour un bon fonctionnement. Toute utilisation commerciale n'est couverte par la garantie que dans la mesure où elle peut être assimilée à une utilisation privée. Cet appareil n'est pas destiné à un usage commercial plus intensif.

En cas de réclamations justifiées, nous réparerons, à notre discrétion, l'appareil défectueux ou l'échangerons contre un appareil exempt de défauts. Les défauts apparents doivent être signalés dans les 14 jours suivant la livraison. D'autres réclamations sont exclues.

Pour faire valoir une demande de garantie, veuillez nous contacter avant de retourner l'appareil (toujours avec une preuve d'achat !). Vous trouverez nos coordonnées (« émetteurs de la garantie ») au début de ce mode d'emploi.

Оглавление

1	Общие сведения	126
1.1	магия о данном руководстве	127
1.2	Ограничение ответственности.....	127
1.3	Защита авторского права	127
1.4	Объем поставки.....	127
1.5	Распаковка	128
2	Устройство и работа	128
2.1	Общее описание.....	128
2.2	Элементы управления	129
2.3	Паспортная табличка	129
3	Эксплуатация и функционирование	129
3.1	Перед первым использованием	129
3.2	Работа устройства:.....	130
3.3	Защита от перегрева	130
3.4	Приготовление молочной пены	131
3.5	Приготовление горячего молока или горячего шоколада	131
4	Чистка и обслуживание	131
4.1	Информация по безопасности	131
4.2	Очистка	132
5	Проблемы и способы их решения	132
5.1	Правила техники безопасности	132
5.2	Причины неисправностей и их устранение	133
6	Утилизация отслужившего прибора	133
6.1	Утилизация упаковки.....	134
7	Гарантия	134

1 Общие сведения

Прочитайте содержащуюся здесь информацию для быстрого ознакомления с прибором, чтобы Вы могли использовать его функции в полном объеме. Ваш прибор прослужит Вам многие годы, если Вы будете обращаться с ним и ухаживать за ним надлежащим образом. Мы желаем Вас много радости при использовании прибора.

1.1 мация о данном руководстве

Данное Руководство по эксплуатации является составной частью Вспениватель молока CASO CappuLatte (в дальнейшем именуемой «прибор») и содержит важные указания по вводу в эксплуатацию, технике безопасности, использованию по назначению, а также уходу за прибором. Руководство по эксплуатации должно всегда находиться вблизи прибора. Его необходимо прочесть всем лицам, осуществляющим:

- ввод прибора в эксплуатацию,
- использование,
- устранение неисправностей и/или
- очистку прибора

Сохраните данное Руководство по эксплуатации, при передаче прибора другому лицу передайте вместе с ним Руководство по эксплуатации.

1.2 Ограничение ответственности

Все содержащиеся в данном Руководстве по эксплуатации технические сведения, данные и указания по установке, использованию и уходу за прибором актуальны на момент печати и учитывают весь наш опыт и знания. Сведения, рисунки и описания, содержащиеся в данном Руководстве по эксплуатации, не могут являться основанием для каких-либо претензий. Производитель не несет ответственности за ущерб, возникший вследствие:

- несоблюдения указаний, содержащихся в Руководстве по эксплуатации,
- использования прибора не по назначению,
- неправильного ремонта,
- технических изменений, модификаций прибора,
- использования неразрешенных запчастей.

Модификации прибора не рекомендуются и не покрываются гарантией.

Перевод осуществляется самым добросовестным образом. Однако мы не несем ответственности за ошибки в переводе, даже если перевод был выполнен нами или по нашему заказу. Наши обязательства ограничиваются только исходным немецким текстом.

1.3 Защита авторского права

Данная документация защищена авторским правом.

CASO GmbH сохраняет за собой все права, в том числе право на фотомеханическое воспроизведение, копирование и распространение посредством особых способов (например, обработка данных, носители данных, сети передачи данных), в том числе частичное.

1.4 Объем поставки

В стандартный объем поставки прибора входят следующие компоненты:

- CASO CappuLatte
- Стеклянная емкость для молока
- Мешалка для молока и венчик для молочной пены
- Руководство по эксплуатации

1.5 Распаковка

При распаковке прибора действуйте следующим образом:

- Выньте прибор из коробки и удалите упаковочный материал.

ПРИМЕЧАНИЕ

- ▶ Если возможно, сохраняйте оригинальную упаковку в течение гарантийного периода прибора, чтобы в гарантийном случае снова можно было упаковать прибор надлежащим образом.

2 Устройство и работа

В этой главе содержатся важные указания по устройству и работе прибора.

2.1 Общее описание

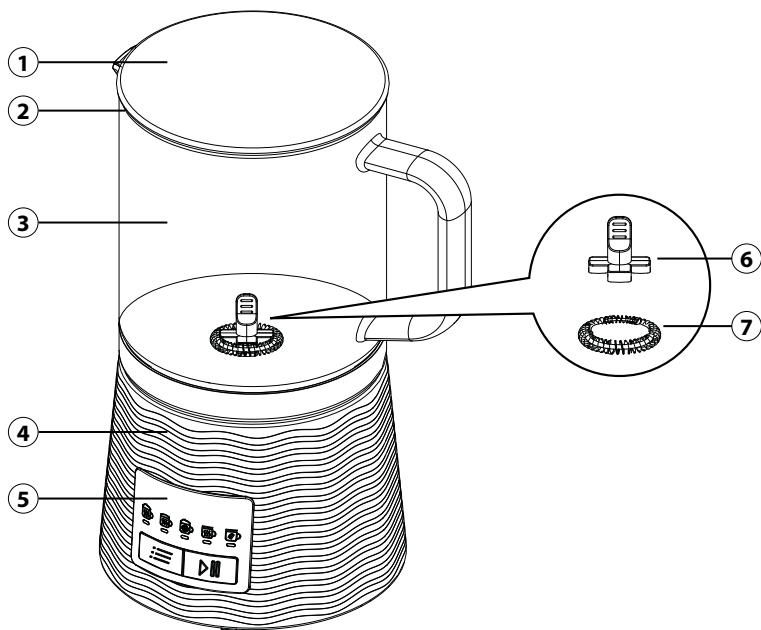

- | | |
|--------------------------------|----------------------------|
| ① Крышка | ⑤ Панель управления |
| ② Уплотнение крышки | ⑥ Мешалка для молока |
| ③ Стеклоная емкость для молока | ⑦ Венчик для молочной пены |
| ④ Основание прибора | |

2.2 Элементы управления

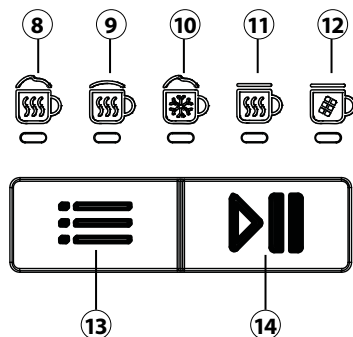

Функции:

- 8 функция капучино
- 9 функция латте макиато
- 10 холодная молочная пена
- 11 горячее молоко
- 12 горячий шоколад / какао

Кнопки:

- 13 кнопка выбора функции
- 14 кнопка пуска/останова

2.3 Паспортная табличка

Фирменная табличка с данными о подключении и характеристиках расположена на нижней стороне устройства.

3 Эксплуатация и функционирование

В данной главе приведены важные замечания по эксплуатации прибора. Соблюдайте следующие их, чтобы избежать опасностей и повреждений:









⚠ ПРЕДОСТЕРЕЖЕНИЕ

- ▶ Не оставляйте работающее устройство без присмотра, чтобы можно было вовремя отреагировать на опасность.
- ▶ Не следует касаться обогреваемой плиты во время или после ее использования, чтобы избежать получения ожогов.

3.1 Перед первым использованием

- Выполните тщательную очистку стеклянной емкости для молока вместе с крышкой и мешалкой теплой проточной водой, и вытрите части насухо. Части также можно мыть в посудомоечной машине.
- Протрите наружную сторону основания устройства влажной тканью.
- Подробные указания по очистке приведены в разделе «Очистка и уход».

3.2 Работа устройства:

	Объем заполнения	Время	Мешалка	Напитки
	150-250мл	ок. 3-6 мин		Капучино
	150-250мл	ок. 2-5 мин		латте макиато
	150-250мл	ок. 1-2 мин		кофе глясе / фраппе
	150-400мл	ок. 4-7 мин		теплое молоко
	150-400мл	ок. 4-7 мин		какао/ горячий шоколад

ПРИМЕЧАНИЕ

- ▶ Достигнутую температуру и необходимое время, как и остаточное тепло обогреваемой плиты можно менять в зависимости от начальной температуры и наполняемого объема молока.
- ▶ Результаты для капучино и латте макиато отличаются пропорциями молочной пены к горячему молоку.
- ▶ Соблюдайте МИН. и МАКС. отметки на стеклянной емкости для молока. МАКС. отметка касается приготовления молочной пены (макс. 250 мл молока). При использовании функции «горячее молоко» или «горячий шоколад» в емкость молока разрешается заливать не более 400 мл молока.
- ▶ Не превышайте маркировку МИН.
- ▶ Запрещается включать устройство без втулки для перемешивания, так как в противном случае содержимое может подгорать.
- ▶ Используйте исключительно молоко или растительные молочные напитки «Barista», например, соевое молоко. Обратите внимание на то, что не все растительные напитки можно использовать для вспенивания.
- ▶ В зависимости от температуры, типа молока или содержания жира будет также отличаться консистенция молочной пены.
- ▶ Попробуйте использовать различные типы молока и температуры, чтобы получить наилучший для вас результат.
- ▶ Перед использованием проверьте нижнюю часть емкости для молока или плиту для нагревания на наличие загрязнений.
- ▶ Емкость для молока после каждого применения необходимо вымыть и высушить.



3.3 Защита от перегрева

Данный прибор оснащен защитой от перегрева. В случае нагрева прибора до слишком высокой температуры внутри него и рядом с электронными компонентами прибор автоматически будет выключен (Все функциональные

индикаторы светятся и устройство пищит 5 раз). Если это произошло, вытащите вилку из розетки и дайте прибору остыть не менее получаса.

3.4 Приготовление молочной пены

Для вспенивания молока или растительных молочных напитков «Barista» спираль для молочной пены должна находиться на мешалке.

1. Вставьте сетевой штекер в розетку.
2. Устройство находится в режиме ожидания.
3. Установите мешалку вместе со спиралью для молочной пены на приспособление устройства.
4. Налейте молоко или растительный молочный напиток в стеклянную емкость для молока.
5. Установите крышку на емкость. Следите за тем, чтобы уплотнение крышки находилось в правильном положении.
6. Установите емкость для молока на основание.
7. Нажмите кнопку  для выбора желаемой функции.
8. Нажмите кнопку  для запуска процесса.
9. Процесс можно прервать в любой момент повторным нажатием кнопки .
10. Процесс завершается автоматически и раздается 3 звуковых сигнала.

3.5 Приготовление горячего молока или горячего шоколада

Для нагрева молока или приготовления горячего шоколада снимите спираль для молочной пены с мешалки. Добавьте в молоко или растительный молочный напиток «Barista» на выбор какао-порошок, тертый или измельченный шоколад и запустите процесс, как описано выше.

ПРИМЕЧАНИЕ

- ▶ Учитывайте рекомендуемый расход, указанный на упаковке какао или шоколада (при наличии).
- ▶ Добавляйте дополнительные ингредиенты только после того, как устройство слегка нагреет молоко (от нескольких секунд до 1 минуты). Для этого остановите устройство на короткое время.

4 Чистка и обслуживание

4.1 Информация по безопасности

ВНИМАНИЕ

Обратите внимание на следующие указания по технике безопасности, прежде чем Вы начнете чистить прибор:

- ▶ Необходимо выполнять регулярную очистку устройства и удалять остатки молока. Прибор, который не поддерживается в чистом состоянии, отрицательно влияет на срок эксплуатации и может привести к опасному состоянию прибора.
- ▶ Перед очисткой выключите прибор и вытащите вилку из розетки.

⚠ ВНИМАНИЕ

- ▶ Нагревательная пластина остается горячей после использования. Опасность ожогов! Подождите, пока прибор остынет.
- ▶ Очищайте прибор после использования, как только он остынет. Долгое ожидание излишне затрудняет очистку и в исключительных случаях делает ее невозможной. При определенных обстоятельствах слишком сильные загрязнения могут повредить прибор.
- ▶ Не погружайте прибор в воду или другие жидкости и не помещайте в посудомоечную машину.
- ▶ Не используйте агрессивные или абразивные чистящие средства и растворители.
- ▶ Не соскребайте твердые загрязнения жесткими предметами.

4.2 Очистка

Необходимо выполнять очистку стеклянной емкости для молока вместе с крышкой и мешалкой внутри и снаружи после каждого использования. Очистку также можно выполнять в посудомоечной машине или теплой водой с небольшим количеством моющего средства.

В качестве альтернативы для очистки можно использовать функцию «горячее молоко». Для этого налейте 150 мл воды, добавьте каплю моющего средства в емкость для молока с предварительно использованной вставкой для перемешивания. Закройте крышку и запустите устройство. Затем промойте части теплой водой.

Вытрите все компоненты насухо. Для очистки основания устройства используйте мягкую влажную ткань.

5 Проблемы и способы их решения

В данной главе содержатся важные замечания по эксплуатации прибора. Соблюдайте следующие указания, чтобы избежать опасностей и повреждений.

5.1 Правила техники безопасности**⚠ ВНИМАНИЕ**

- ▶ Ремонт электроприборов разрешено осуществлять только квалифицированным специалистам, прошедшим обучение у производителя.
- ▶ Ненадлежащий ремонт может привести к значительным опасностям для пользователя и к повреждениям прибора.

5.2 Причины неисправностей и их устранение

В случае появления ошибки на дисплее выводится код ошибки, который описывает причину ошибки.

Ошибка	Возможная причина	Решение
Прибор не включается.	Не вставлен сетевой штекер.	Вставить сетевой штекер.
	Неисправность электроники.	Обратитесь в службу поддержки.
Молоко подгорает.	Мешалка не установлена.	Выполните очистку устройства и вставьте подходящую мешалку.
Молоко не вспенивается надлежащим образом.	Емкость для молока плохо очищена.	Выполните тщательную очистку устройства.
	Молоко не подходит для вспенивания.	Используйте другое молоко более высокой жирности или используйте молоко «Barista».
Устройство пищит 5 раз и все функциональные индикаторы мигают.	На нагревательной пластине отсутствует емкость для молока или ее сняли с нагревательной пластины до завершения процесса.	Перед запуском процесса установите емкость для молока на нагревательную пластину и снимите ее только после завершения процесса.
	Устройство перегрелось.	Дайте устройству остыть перед запуском нового процесса.

ПРИМЕЧАНИЕ

- ▶ Если с помощью описанных выше шагов решить проблему не удалось, обратитесь, пожалуйста, в сервисную службу.
- ▶ Очистите машину перед отправкой в сервисную службу.

6 Утилизация отслужившего прибора

Отслужившие электрические и электронные приборы содержат еще много ценных материалов. Но они содержат также и вредные вещества, которые были необходимы для их работы и безопасности. В бытовых отходах или при неправильном обращении они могут быть опасны для здоровья людей и окружающей среды. Поэтому ни в коем случае не выбрасывайте отслуживший прибор в бытовые отходы.



ПРИМЕЧАНИЕ

- ▶ Для утилизации отслуживших электрических и электронных приборов воспользуйтесь сборными пунктами, организованными в месте Вашего проживания. При необходимости соответствующую информацию можно получить в городской администрации, службе вывоза мусора или у продавца.
- ▶ Позаботьтесь о безопасном хранении Вашего отслужившего прибора в недоступном для детей месте до его вывоза.

6.1 Утилизация упаковки

Упаковка защищает прибор от повреждений при транспортировке. Упаковочные материалы выбираются с учетом экологичности и техники утилизации и поэтому пригодны для переработки. Возврат упаковки в оборот материалов экономит сырье и сокращает отходы. Сдавайте ненужные упаковочные материалы в приемные пункты системы утилизации „Зеленая точка“.

**7 Гарантия**

Мы предоставляем на данный прибор гарантию сроком 24 месяца с момента покупки, которая распространяется на дефекты материалов и производственные дефекты. Данная гарантия действительна для таких стран как Германия, Австрия и Нидерланды. Для получения гарантии в других странах, пожалуйста, свяжитесь с нами. Ваши права гарантированы соответствию со ст. 437 и далее. При этом останется в силе Гражданский кодекс Германии (BGB). Вы бесплатно можете воспользоваться своими законными гарантийными правами. Гарантия не распространяется на повреждения, возникшие в результате неправильного обращения или использования прибора, а также на неисправности, которые оказывают незначительное влияние на функции или стоимость прибора. Кроме того, гарантия не распространяется на детали, подверженные стандартному износу, на повреждения, возникшие при транспортировке (поскольку мы не несем за нее ответственности), а также повреждения, вызванные ремонтом, выполненным сторонними организациями.

Данный прибор был разработан для некоммерческого (бытового) использования и его характеристики предназначены для удовлетворения соответствующих потребностей. Гарантийные обязательства распространяются на коммерческое использование прибора только в том случае, если оно сравнимо с домашним использованием. Данный прибор не предназначен для любого иного коммерческого использования. В случае возникновения законных жалоб мы можем отремонтировать поврежденный прибор либо заменить его на аналогичный исправный прибор по нашему усмотрению. О явных дефектах и повреждениях следует сообщить нам в течение 14 дней с момента доставки товара. Любые дальнейшие претензии исключены.

При предъявлении претензии по гарантии, пожалуйста, свяжитесь с нами, прежде чем вернуть товар (наличие чека, подтверждающего факт покупки, обязательно!). Наши контактные данные («Гарант») указаны в начале настоящего Руководства по эксплуатации.

Índice Utilização

1	Informações gerais	135
1.1	Informações sobre este manual	136
1.2	Limitação de responsabilidade	136
1.3	Direitos de autor (copyright)	136
1.4	Escopo de fornecimento	136
1.5	Desembalar	136
2	Estrutura e funções	137
2.1	Panorâmica do aparelho	137
2.2	Painel de controle	138
2.3	Placa de identificação	138
3	Funcionamento e utilização	138
3.1	Antes da primeira utilização	138
3.2	Funções	139
3.3	Proteção contra superaquecimento	139
3.4	Preparar espuma de leite	140
3.5	Preparar leite quente ou chocolate quente	140
4	Limpeza e conservação	140
4.1	Instruções de segurança	140
4.2	Limpeza	141
5	Resolução de falhas	141
5.1	Instruções de segurança	141
5.2	Sinais de avaria	141
6	Eliminação do aparelho usado	142
6.1	Descarte da embalagem	142
7	Garantia	143

1 Informações gerais

Por favor, leia atentamente as informações contidas neste manual para rapidamente, familiarize-se com o aparelho e usar suas funções em plena capacidade.

O seu aparelho irá atendê-lo por muitos anos se usar correta e o conservar devidamente. Desejamos-lhe muita satisfação durante o uso.

DE
EN
IT
NL
SV
ES
FR
RU

1.1 Informações sobre este manual

Este manual de instruções faz parte do batedor de leite CASO CappuLatte (adiante desligando por aparelho) ele fornece instruções importantes para a montagem, segurança, uso adequado e a conservação do aparelho.

Manual do usuário deve ser mantido sempre à mão perto do aparelho. Deve ser lido e usado pela pessoa responsável:

- Ligar,
 - resolução de falhas e / ou
 - Operação,
 - limpeza do aparelho
- da unidade é colocada em funcionamento.

Guarde estas instruções em lugar seguro e disponibilize aos terceiros que irão usá-lo no futuro.

PT

1.2 Limitação de responsabilidade

RO
HE
AR

As informações técnicas contidas e as indicações de dados deste manual para a instalação, operação e conservação correspondem com os últimos avanços técnicos no momento da impressão e está publicado tendo em conta a nossa experiência e conhecimento na época. Por este motivo nós não somos responsáveis pelos sinais, ilustrações ou descrições contidas neste manual do usuário. O fabricante não é responsável pelos danos causados por:

- Descumprimento das regras
- Uso indevido
- Reparações indevidas
- Modificações técnicas na unidade
- Uso de peças de reposição não autorizadas
- Utilização de acessórios não autorizados

Não é recomendado fazer modificações no aparelho, elas não são cobertos pela garantia. As traduções são feitas para o nosso know-how e compreensão. Não nos responsabilizamos por quaisquer erros de tradução, mesmo que a tradução seja feita por nós ou por nossa ordem. Portanto, apenas o texto original em alemão terá carácter vinculativo.

1.3 Direitos de autor (copyright)

Esta documentação é protegida por direitos de autor. CASO GmbH reserva-se todos os direitos, incluindo a reprodução fotomecânica, publicação e distribuição por meio de procedimentos especiais (por exemplo, processamento de dados, dados e suporte a redes de dados), no todo ou em parte. Válido exceto erros de conteúdo e modificações técnicas.

1.4 Escopo de fornecimento

A unidade tem os seguintes componentes de fábrica:

- CASO CappuLatte
- Agitador para leite e batedor para espuma de leite
- Recipiente de vidro para leite
- Manual do usuário

1.5 Desembalar

Para desembalar o dispositivo, execute as seguintes etapas:

- Remova a unidade da caixa e remova o material de embalagem.

NOTA

- Se possível, mantenha a embalagem original durante o período de garantia do aparelho, para poder voltar a embalar corretamente o aparelho em caso de reclamação da garantia.

2 Estrutura e funções

Este capítulo inclui algumas dicas importantes sobre a estrutura e o funcionamento do aparelho.

2.1 Panorâmica do aparelho

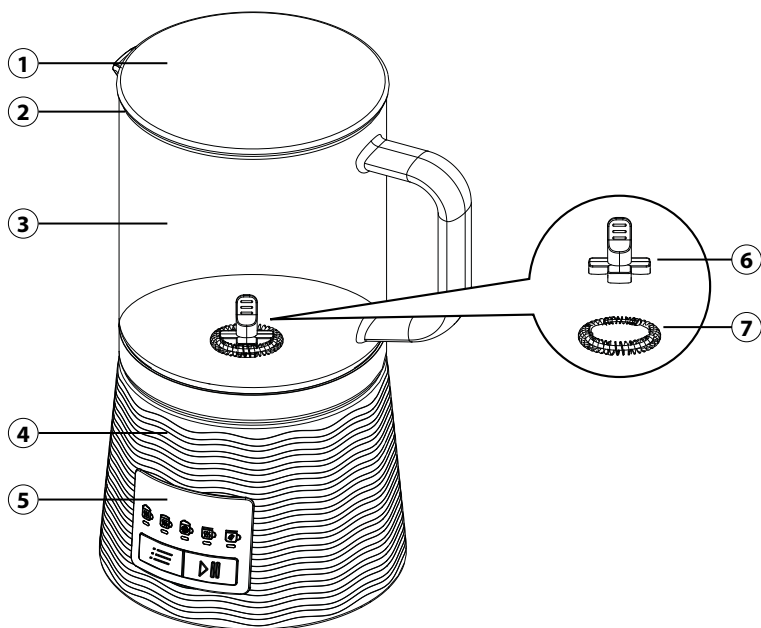

- | | |
|----------------------------------|--------------------------------|
| ① Tampa | ⑤ Painel de comando |
| ② Vedação da tampa | ⑥ Agitador para leite |
| ③ Recipiente de vidro para leite | ⑦ Batedor para espuma de leite |
| ④ Base do aparelho | |

2.2 Painel de controle

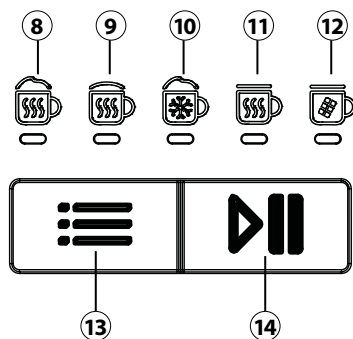

Funções:

- ⑧ Função Cappuccino
- ⑨ Função Latte Macchiato
- ⑩ Espuma de leite frio
- ⑪ Leite quente
- ⑫ Chocolate quente / cacau

Botões:

- ⑬ Botão de seleção da função
- ⑭ Botão Start/Stop

2.3 Placa de identificação

A placa de características com os dados de ligação e de desempenho encontra-se na parte inferior do aparelho.

3 Funcionamento e utilização

Este capítulo inclui algumas dicas importantes sobre o funcionamento e a operação do dispositivo. Observar essas dicas para evitar danos e perigos.







AVISO

- ▶ Não deixe o aparelho sem vigilância durante o funcionamento, para que possa intervir rapidamente em caso de perigo.
- ▶ Para evitar queimaduras, não toque na placa de aquecimento durante ou imediatamente após a utilização.

3.1 Antes da primeira utilização

- Limpe bem o recipiente de vidro para leite, incluindo a tampa, e o agitador com água morna de lavagem, e seque bem as peças. Também pode colocar as peças na máquina de lavar louça.
- Limpe o exterior da base do aparelho com um pano húmido.
- Mais informações sobre a limpeza podem ser consultadas no capítulo "Limpeza e conservação".

3.2 Funções

	Quantidade de enchimento	Tempo	Agitador	Bebidas
	150-250ml	aprox. 3-6 min.		Cappuccino
	150-250ml	aprox. 2-5 min.		Função Latte Macchiato
	150-250ml	aprox. 1-2 min.		Café gelado/ frappé
	150-400ml	aprox. 4-7 min.		Leite quente
	150-400ml	aprox. 4-7 min.		Cacau/ Chocolate quente

NOTA

- ▶ A temperatura atingida e o tempo necessário podem variar consoante a temperatura inicial e a quantidade de enchimento do leite, bem como o calor residual da placa de aquecimento.
- ▶ Os resultados das funções Cappuccino e Latte Macchiato diferem na relação entre a espuma de leite e o leite quente.
- ▶ Observe as marcas MIN. e MAX. no recipiente de vidro para leite. A marca MAX. refere-se à produção de espuma de leite (no máx. 250 ml de leite). Se utilizar a função “Leite quente” ou “Chocolate quente”, pode encher o recipiente de leite com um máximo de 400 ml de leite.
- ▶ Não desça abaixo da marca MIN.
- ▶ O aparelho não deve ser utilizado sem o agitador, caso contrário o conteúdo pode queimar.
- ▶ Utilize apenas leite ou bebidas vegetais para baristas, como bebida de soja. Tenha em atenção que nem todas as bebidas vegetais são adequadas para a formação de espuma.
- ▶ A consistência da espuma de leite varia consoante a temperatura, o tipo de leite ou o teor de gordura.
- ▶ Teste diferentes tipos de leite e temperaturas para encontrar o melhor resultado para si.
- ▶ Antes da utilização, certifique-se de que não há sujidade na parte inferior do recipiente de leite ou na placa de aquecimento.
- ▶ O recipiente de leite deve ser limpo e seco após cada utilização.

3.3 Proteção contra superaquecimento



O aparelho está equipado com uma proteção contra superaquecimento.

Se a temperatura dentro do aparelho na área dos componentes eletrônicos ficar muito alta, o aparelho desliga-se automaticamente (todas as luzes de função se acendem e o aparelho apita 5 vezes). Retire o conector de alimentação e deixe o aparelho esfriar por pelo menos meia hora.

DE
EN
IT
NL
SV
ES
FR
RU
PT
RO
HE
AR

3.4 Preparar espuma de leite

Para fazer espuma de leite ou de bebidas vegetais para baristas, a espiral de espuma de leite deve ser posicionada no agitador.

1. Insira a ficha de rede na tomada.
2. O aparelho está em modo de espera.
3. Coloque o agitador com espiral de espuma de leite no dispositivo do aparelho.
4. Deite o leite ou a bebida vegetal no recipiente de vidro para leite.
5. Coloque a tampa no recipiente. Certifique-se de que a vedação da tampa está corretamente colocada.
6. Coloque o recipiente de leite na base.
7. Prima o botão  para selecionar a função pretendida.
8. Prima o botão  para iniciar o processo.
9. Pode cancelar o processo em qualquer altura, premindo novamente o botão .
10. O processo termina automaticamente e são emitidos 3 sinais sonoros.

3.5 Preparar leite quente ou chocolate quente

Se quiser aquecer leite ou preparar chocolate quente, retire a espiral de espuma de leite do agitador. Adicione cacau em pó, chocolate ralado ou picado ao leite ou à bebida vegetal para baristas e inicie o processo como descrito acima.

NOTA

- ▶ Siga a dose recomendada na embalagem do cacau ou do chocolate, se disponível.
- ▶ Adicione outros ingredientes só quando o aparelho tiver aquecido ligeiramente o leite (após alguns segundos até 1 minuto). Para o efeito, pare o aparelho durante um breve momento.

4 Limpeza e conservação

Este capítulo inclui importantes sobre as dicas limpeza e a conservação do aparelho. Ter em mente as instruções e danos por limpeza inadequada do dispositivo e certifique-se de que o dispositivo funciona sem erros.

4.1 Instruções de segurança

CUIDADO

Tenha em mente as seguintes instruções de segurança antes de limpar o aparelho:

- ▶ O aparelho precisa de ser regularmente limpo e os resíduos de leite devem ser removidos. Um microondas que não é mantido limpo prejudica a conservação do aparelho e pode levar a acumulação de fungo e bactérias.
- ▶ Antes de limpar o microondas deve desligá-lo da tomada elétrica.
- ▶ A placa de aquecimento está quente após a utilização. Perigo de queimaduras. Deixe o aparelho esfriar.
- ▶ Após o uso limpe o aparelho. Se esperar muito, será mais difícil limpar ou até mesmo, será impossível. Se acumula muita sujeira o aparelho pode sofrer danos.

CUIDADO

- ▶ Não mergulhar o aparelho em água ou outros líquidos e não o colocar na máquina de lavar louça.
- ▶ Não utilize produtos de limpeza agressivos ou solventes.
- ▶ Não remover a sujidade incorporada através da força, usando objetos duros.

4.2 Limpeza

O reservatório de vidro para leite, incluindo a tampa e o agitador, deve ser limpo por dentro e por fora após cada utilização. Pode limpar as peças na máquina de lavar louça ou com água morna e um pouco de detergente para a louça.

Em alternativa, pode utilizar a função “Leite quente” para a limpeza. Para tal, deite 150 ml de água e uma gota de detergente para a louça no recipiente de leite com o agitador utilizado anteriormente. Coloque a tampa e ligue o aparelho. Em seguida, enxague as peças com água morna.

Seque bem todos os componentes. Utilize um pano macio e húmido para limpar a base do aparelho.

5 Resolução de falhas

Este capítulo inclui algumas dicas importantes sobre as falhas do aparelho a solução de problemas de. Siga estas dicas para evitar danos e perigos.

5.1 Instruções de segurança

CUIDADO

- ▶ Reparação de equipamentos eléctricos e electrónicos deve ocorrer somente por pessoal autorizado e treinado pelo fabricante.
- ▶ Reparação inadequada poderia pôr em perigo o usuário e causar danos ao dispositivo.

5.2 Sinais de avaria

A tabela em baixo apresenta pequenos erros e suas soluções:

Erro	Causa possível	Solução
Não é possível ligar o aparelho.	Ficha de rede não inserida.	Insira a ficha de rede.
	Defeito eletrónico.	Contactar o serviço de apoio ao cliente.
O leite está a queimar.	O elemento misturador não está inserido.	Limpe o aparelho e introduza o elemento misturador adequado.

O leite não faz a espuma esperada.	O recipiente de leite não está bem limpo.	Limpe bem o aparelho.
	O leite não é adequado para preparar espuma.	Utilize um leite diferente com um teor de gordura mais elevado ou utilize leite para baristas.
O aparelho apita 5 vezes e todas as luzes de função piscam.	O recipiente de leite não está na placa de aquecimento ou o recipiente de leite foi retirado da placa de aquecimento antes de o processo estar concluído.	Coloque o recipiente de leite na placa de aquecimento antes de iniciar o processo e não o retire até que o processo esteja concluído.
	O aparelho está sobreaquecido.	Deixe o aparelho arrefecer antes de iniciar um novo processo.

NOTA

- ▶ Se os passos mostrados acima não conseguirem resolver o problema, entre em contacto com o atendimento ao cliente.
- ▶ **Limpar o aparelho antes de o enviar para o centro de assistência.**

6 Eliminação do aparelho usado

Os produtos eléctricos e electrónicos usados contêm materiais reutilizáveis. No entanto, eles também contêm materiais nocivos necessários para sua operação e segurança. No lixo doméstico, ou antes a manipulação imprópria, coloca e em perigo a saúde humana e o ambiente. Portanto, não coloque seu aparelho usado em qualquer lixo doméstico.



NOTA

- ▶ Use os pontos de recolha de aparelhos eletrônicos e eletrônicos – Eletrão. Contate as autoridades locais afim de saber quando e onde deve entregar o seu aparelho
- ▶ Armazenamento e eliminação de seu aparelho usado, protegendo contra o acesso de crianças.

6.1 Descarte da embalagem

A embalagem protege o aparelho contra danos causados pelo transporte. Os materiais de embalagem foram seleccionados com uma filosofia adequada para efeitos de uma eliminação correcta e respeitosa com o meio ambiente e, portanto, são recicláveis.



O retorno do material de embalagem ao ciclo matéria-prima economiza e reduz a geração de resíduos. Portanto, deposite os materiais de embalagem que não necessita nos pontos de recolha „ponto verde“.

7 Garantia

Atribuímos a este produto uma garantia de 24 meses a partir da data de venda, para defeitos de fabrico ou de material. A nossa garantia aplica-se à Alemanha, à Áustria e aos Países Baixos. Para todos os outros países, contacte-nos.

Os seus direitos legais de garantia de acordo com o § 437 e seguintes do Código Civil alemão não são afetados por isso. O exercício dos seus direitos legais em matéria de defeitos é gratuito para si. Esta garantia não inclui danos resultantes do uso ou manuseio improprio, nem por danos que não impeçam o funcionamento correto ou afetem o valor do aparelho. Consumíveis, danos de transporte que não sejam atribuíveis ao fabricante e danos resultantes de reparações efetuadas por pessoas não autorizadas estão excluídos desta garantia.

Este aparelho foi concebido para uma utilização doméstica e os seus parâmetros de funcionamento correspondem ao expectável para tal utilização. O seu uso num contexto comercial só será abrangido pela garantia caso seja resultado de uma utilização comparável a doméstica. Este aparelho não é destinado para uso industrial.

No evento da reclamação ser justificada iremos proceder a sua reparação ou substituição por um aparelho novo. Todas as avarias detetadas devem ser comunicadas no espaço de 14 dias após a entrega. Todas as reclamações posteriores serão excluídas desta garantia.

De modo a poder ativar a sua garantia, por favor entrar em contacto connosco antes de proceder a devolução do aparelho (acompanhado do respetivo documento comprovativo de compra). Os nossos dados de contacto („Garante“) encontram-se no início deste manual de instruções.

Conținut Operare

1	Generalități.....	144
1.1	Informații despre aceste instrucțiuni	145
1.2	Limitarea răspunderi	145
1.3	Protecția drepturilor de autor	145
1.4	Volumul de livrare.....	145
1.5	Despachetare.....	145
2	Structură și funcționare.....	146
2.1	Prezentare generală	146
2.2	Elemente de comandă	147
2.3	Plăcuța de identificare	147
3	Utilizare și funcționare	147
3.1	Înainte de prima utilizare	147
3.2	Funcții.....	148
3.3	Protecția împotriva supraîncălzirii	148
3.4	Prepararea spumei de lapte.....	149
3.5	Prepararea laptelui cald sau a ciocolatei calde	149
4	Curățare și îngrijire	149
4.1	Instrucțiuni de siguranță	149
4.2	Curățare	150
5	Remediarea defecțiunilor	150
5.1	Instrucțiuni de siguranță	150
5.2	Afișarea și remediarea defecțiunilor	150
6	Eliminarea aparatului vechi	151
6.1	Eliminarea ambalajului	152
7	Garanție	152

1 Generalități

Citiți informațiile cuprinse aici, pentru a vă familiariza rapid cu aparatul dumneavoastră și pentru a profita din plin de funcțiile acestuia.

Aparatul vă va servi mulți ani, dacă îl tratați și îngrijiți corespunzător. Vă dorim să îl utilizați cu plăcere.

1.1 Informații despre aceste instrucțiuni

Aceste instrucțiuni de utilizare fac parte din aparatul de spumat lapte CASO CappuLatte (denumită în continuare aparatul) și vă oferă informații importante despre punerea în funcțiune, siguranța, utilizarea corespunzătoare și îngrijirea aparatului. Instrucțiunile de utilizare trebuie să fie întotdeauna disponibile la aparat.

Ele trebuie citite și respectate de orice persoană însărcinată cu:

- punerea în funcțiune,
- remedierea defecțiunilor și/sau aparatului.
- utilizarea,
- curățarea

Vă rugăm să păstrați aceste instrucțiuni de utilizare și să le transmiteți împreună cu aparatul viitorilor proprietari.

1.2 Limitarea răspunderi

Toate informațiile tehnice, datele și instrucțiunile de instalare, utilizare și întreținere conținute în aceste instrucțiuni corespund ultimei variante a aparatului din momentul tipării și au la bază experiența și cunoștințele noastre anterioare. Informațiile, figurile și descrierile din aceste instrucțiuni nu pot constitui temeiul formulării niciunui fel de pretenții. Producătorul nu își asumă nicio responsabilitate pentru daune cauzate de:

- nerespectarea instrucțiunilor
- utilizarea necorespunzătoare
- reparații necorespunzătoare
- modificări tehnice, modificări ale aparatului
- utilizarea pieselor de schimb neautorizate
- utilizarea accesoriilor neautorizate

Modificările aparatului nu sunt recomandate și nu sunt acoperite de garanție. Traducerile sunt efectuate cu maximă atenție.

Nu ne asumăm răspunderea pentru erorile de traducere, nici chiar dacă traducerea a fost efectuată de noi sau în numele nostru. Doar textul original în limba germană rămâne obligatoriu.

1.3 Protecția drepturilor de autor

Această documentație este protejată prin drepturi de autor. CASO GmbH își rezervă toate drepturile, inclusiv cele de reproducere fotomecanică, multiplicare și distribuție folosind procese speciale (de exemplu, prelucrarea datelor, suporturi de date și rețele de date), chiar și parțial. Sub rezerva modificărilor de conținut respectiv a modificărilor tehnice.

1.4 Volumul de livrare

Aparatul este livrat în mod standard cu următoarele componente:

- CASO CappuLatte
- Recipient din sticlă pentru lapte
- Insertie de amestecare pentru lapte și tel pentru spumă de lapte
- Instrucțiuni de utilizare

1.5 Despachetare

Pentru despachetarea aparatului, procedați după cum urmează:

- Scoateți aparatul din cutie și îndepărtați materialul de ambalare.

OBSERVAȚIE

- ▶ Dacă este posibil, păstrați ambalajul original pe perioada de garanție a aparatului, astfel încât să puteți reambala corespunzător aparatul în cazul unei reclamații acoperite de garanție.

2 Structură și funcționare

In diesem Kapitel erhalten Sie wichtige Hinweise zum Aufbau und Funktion des Gerätes.

2.1 Prezentare generală

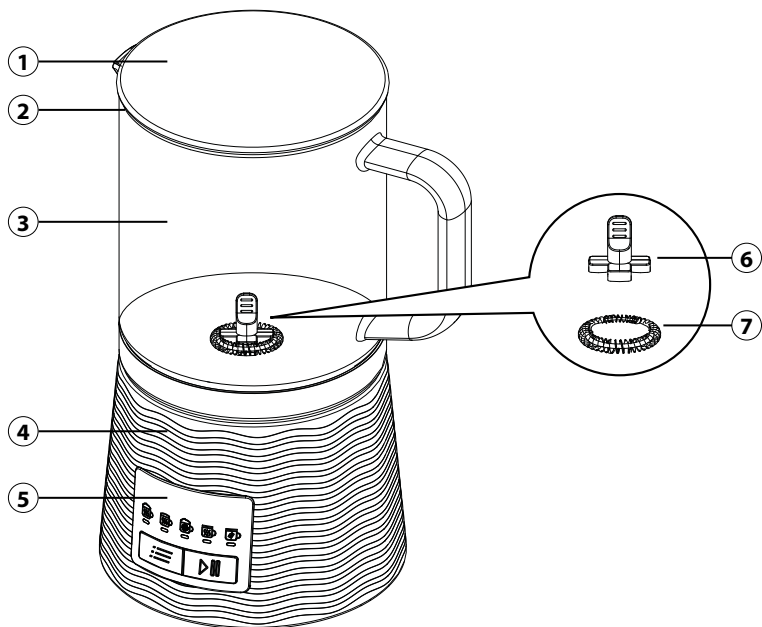

- | | | | |
|---|-----------------------------------|---|-------------------------------------|
| ① | Capac | ⑤ | Panou de comandă |
| ② | Garnitură capac | ⑥ | Insertie de amestecare pentru lapte |
| ③ | Recipient din sticlă pentru lapte | ⑦ | Tel pentru spumă de lapte |
| ④ | Baza aparatului | | |

2.2 Elemente de comandă

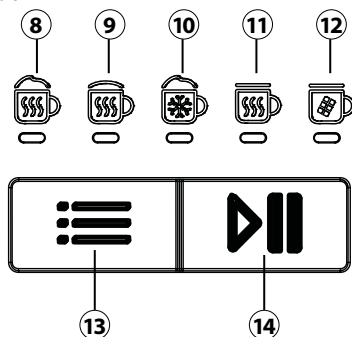

Funcții:

- ⑧ Funcție Cappuccino
- ⑨ Funcție Latte Macchiato
- ⑩ Spumă rece de lapte
- ⑪ Lapte cald
- ⑫ Ciocolată / cacao caldă

Butoane:

- ⑬ Buton de selectare a funcției
- ⑭ buton start/stop

2.3 Plăcuța de identificare

Plăcuța de identificare cu datele de conectare și de putere se află pe fața inferioară a aparatului.

3 Utilizare și funcționare

Acest capitol conține informații importante despre utilizarea aparatului. Respectați instrucțiunile, pentru a evita pericolele și deteriorările.











⚠ AVERTIZARE

- ▶ Nu lăsați aparatul nesupravegheat în timpul funcționării, astfel încât să puteți interveni rapid în caz de pericol.
- ▶ Pentru a evita arsurile, nu atingeți placa de încălzire în timpul utilizării sau imediat după utilizare.

3.1 Înainte de prima utilizare

- Curățați bine recipientul din sticlă pentru lapte, inclusiv capacul și inserția de amestecare, în apă caldă cu detergent și uscați bine piesele. Puteți curăța piesele și în mașina de spălat vase.
- Ștergeți exteriorul bazei aparatului cu o lavetă umedă.
- Informații suplimentare despre curățare găsiți în capitolul „Curățare și îngrijire”.

3.2 Funcții:

	Cantitate	Timp	Insertie de amestecare	Băuturi
	150-250ml	cca 3-6 min.		Cappuccino
	150-250ml	cca 2-5 min.		Latte Macchiato
	150-250ml	cca 1-2 min.		Cafea cu înghețată / frappé
	150-400ml	cca 4-7 min.		Lapte cald
	150-400ml	cca 4-7 min.		Cacao / ciocolată caldă

OBSERVAȚIE

- ▶ Temperatura atinsă și timpul necesar pot varia în funcție de temperatura inițială și cantitatea de lapte, precum și de căldura reziduală a plăcii de încălzire.
- ▶ Rezultatele funcțiilor Cappuccino și Latte Macchiato diferă prin proporția dintre spuma de lapte și laptele cald.
- ▶ Respectați marcajul MIN. și MAX. de pe recipientul din sticlă pentru lapte. Marcajul MAX. se referă la prepararea spumei de lapte (max. 250 ml lapte). Dacă utilizați funcția „lapte cald” sau „ciocolată caldă”, puteți turna max. 400 ml de lapte în recipientul pentru lapte.
- ▶ Nu turnați o cantitate mai mică decât marcajul MIN.
- ▶ Este interzisă utilizarea aparatului fără inserția de amestecare, deoarece în caz contrar conținutul se poate prinde.
- ▶ Utilizați numai lapte sau băuturi din plante barista, cum ar fi băutura din soia. Vă rugăm să țineți cont de faptul că nu toate băuturile din plante sunt adecvate pentru spumare.
- ▶ Consistența spumei de lapte variază în funcție de temperatură, tipul de lapte sau conținutul de grăsime.
- ▶ Testați diferite tipuri de lapte și temperaturi, pentru a identifica cel mai bun rezultat pentru dumneavoastră.
- ▶ Înainte de utilizare, asigurați-vă că nu există murdărie pe fundul recipientului pentru lapte sau pe placa de încălzire.
- ▶ Recipientul pentru lapte ar trebui curățat și uscat după fiecare utilizare.

3.3 Protecția împotriva supraîncălzirii



Acest aparat este prevăzut cu o protecție împotriva supraîncălzirii.

Dacă temperatura din interiorul aparatului în zona componentelor electronice devine prea mare, aparatul se oprește automat (Toate luminile funcțiilor se aprind și aparatul

emite un semnal acustic de 5 ori). Scoateți ștecărul de alimentare și lăsați aparatul să se răcească timp de cel puțin o jumătate de oră.

3.4 Prepararea spumei de lapte

Pentru spumarea laptelui sau a băuturilor din plante barista, telul pentru spumă de lapte trebuie să se afle pe inserția de amestecare.

1. Introduceți ștecărul de alimentare în priză.
2. Aparatul se află în modul standby.
3. Așezați inserția de amestecare cu telul pentru spumă de lapte pe dispozitivul din aparat.
4. Turnați lapte sau băutură din plante în recipientul din sticlă pentru lapte.
5. Așezați capacul pe recipient. Asigurați-vă că garnitura capacului stă în poziție corectă.
6. Așezați recipientul pentru lapte pe bază.
7. Apăsăți butonul , pentru a selecta funcția dorită.
8. Apăsăți butonul , pentru a porni procesul.
9. Puteți întrerupe procesul în orice moment apăsând din nou butonul .
10. Procesul se încheie automat și se aud 3 semnale acustice.

3.5 Prepararea laptelui cald sau a ciocolatei calde

Dacă doriți să încălziți laptele sau să preparați ciocolată caldă, îndepărtați telul pentru spumă de lapte de pe inserția de amestecare. În funcție de preferințe, adăugați în lapte sau băutura din plante barista pudră de cacao, ciocolată rasă sau mărunțită și începeți procesul conform descrierii de mai sus.

OBSERVAȚIE

- ▶ Respectați recomandarea de consum de pe ambalajul pudrei de cacao sau a ciocolatei, dacă există.
- ▶ Adăugați alte ingrediente numai după ce aparatul a încălzit puțin laptele (după câteva secunde până la 1 minut). Pentru aceasta opriți puțin aparatul.

4 Curățare și îngrijire

Acest capitol conține instrucțiuni importante cu privire la curățarea și îngrijirea aparatului. Respectați instrucțiunile, pentru a evita deteriorările cauzate de curățarea greșită a aparatului.

4.1 Instrucțiuni de siguranță

PRECAUȚIE

Respectați următoarele instrucțiuni de siguranță înainte de a începe curățarea aparatului:

- ▶ Aparatul trebuie curățat periodic și resturile de lapte trebuie îndepărtate. Dacă aparatul nu este păstrat curat, aceasta poate avea un efect negativ asupra duratei de viață a aparatului și poate duce la o stare periculoasă a acestuia.
- ▶ Înainte de curățare, opriți aparatul și scoateți ștecărul din priză.

⚠ PRECAUȚIE

- ▶ Placa de încălzire este fierbinte după utilizare. Există pericol de arsuri! Așteptați până când aparatul s-a răcit.
- ▶ După utilizare, curățați aparatul de îndată ce s-a răcit. Așteptatul prea mult timp îngreunează inutil curățarea și, în cazuri extreme, o face imposibilă. Murdăria excesivă poate deteriora aparatul în anumite împrejurări.
- ▶ Nu scufundați aparatul în apă sau alte lichide și nu îl introduceți în mașina de spălat vase.
- ▶ Nu utilizați substanțe de curățare agresive sau abrazive respectiv nu utilizați solvenți.
- ▶ Nu răzuiți murdăria persistentă folosind obiecte dure.

4.2 Curățare

Recipientul din sticlă pentru lapte, capacul și elementul de amestecare ar trebui curățate pe interior și exterior după fiecare utilizare. Puteți curăța piesele în mașina de spălat vase sau cu apă caldă și puțin detergent.

Alternativ, puteți utiliza funcția „lapte cald” pentru curățare. Pentru aceasta, turnați 150 ml de apă și o picătură de detergent în recipientul pentru lapte cu inserția de amestecare folosită anterior. Așezați capacul și porniți dispozitivul. Apoi clătiți piesele cu apă caldă. Uscați bine toate componentele. Utilizați o lavetă moale și umedă pentru curățarea bazei aparatului.

5 Remedierea defecțiunilor

Acest capitol conține instrucțiuni importante cu privire la localizarea și remedierea defecțiunilor. Respectați instrucțiunile, pentru a evita pericolele și deteriorările.

5.1 Instrucțiuni de siguranță**⚠ PRECAUȚIE**

- ▶ Reparațiile la aparatele electrice pot fi efectuate numai de persoane calificate, instruite de producător.
- ▶ În cazul reparațiilor necorespunzătoare pot apărea pericole semnificative pentru utilizator și deteriorări ale aparatului.

5.2 Afișarea și remedierea defecțiunilor

Tabelul de mai jos ajută la localizarea și remedierea defecțiunilor minore.

Eroare	Cauză posibilă	Remediere
Aparatul nu poate fi pornit.	Ștecărul de alimentare nu este conectat.	Conectați ștecărul de alimentare.
	Defect electronic.	Contactați serviciul clienți.

Laptele se arde.	Nu este introdusă nicio inserție de amestecare.	Curățați aparatul și introduceți inserția de amestecare corespunzătoare.
Laptele nu face spumă conform așteptărilor.	Recipientul pentru lapte nu este chiar curat.	Curățați cu atenție aparatul.
	Laptele nu este potrivit pentru spumare.	Folosiți alt lapte, cu un conținut mai mare de grăsime sau folosiți lapte barista.
Aparatul emite un semnal acustic de 5 ori și toate luminile funcțiilor clipesc.	Recipientul pentru lapte nu se află pe placa de încălzire sau recipientul pentru lapte a fost îndepărtat de pe placa de încălzire înainte de terminarea procesului.	Așezați recipientul pentru lapte pe placa de încălzire înainte de pornirea procesului și luați-l jos doar după terminarea acestuia.
	Aparatul este supraîncălzit.	Lăsați aparatul să se răcească înainte de a începe un nou proces.

OBSERVAȚIE

- ▶ Dacă nu puteți rezolva problema urmând pașii de mai sus, vă rugăm să vă adresați serviciului de asistență tehnică.
- ▶ **Curățați aparatul înainte de a-l trimite serviciului de asistență tehnică.**

6 Eliminarea aparatului vechi

Aparatele electrice și electronice vechi conțin deseori materiale care sunt încă valoroase. Însă ele conțin și substanțe toxice, necesare pentru funcționarea și siguranța aparatelor. Dacă aceste substanțe ajung în deșeurile menajere sau dacă sunt manipulate incorect, pot dăuna sănătății umane și mediului. Prin urmare, nu eliminați sub nicio formă aparatul vechi împreună cu deșeurile menajere.

**OBSERVAȚIE**

- ▶ Utilizați punctul de colectare amenajat în localitatea dumneavoastră pentru returnarea și valorificarea aparatelor electrice și electronice vechi. Dacă este necesar, informați-vă la primărie, operatorul de servicii de salubritate sau vânzător.
- ▶ Asigurați-vă că aparatul dumneavoastră vechi este depozitat într-un mod sigur pentru copii până în momentul eliminării.

DE
EN
IT
NL
SV
ES
FR
RU
PT
RO
HE
AR

6.1 Eliminarea ambalajului

Ambalajul protejează aparatul împotriva daunelor survenite în timpul transportului. Materialele de ambalare sunt ales în funcție de rațiuni ecologice și tehnice de eliminare și, prin urmare, sunt reciclabile.



Returnarea ambalajului în circuitul materialelor economisește materii prime și reduce cantitatea de deșeuri. Eliminați materialele de ambalare care nu mai sunt necesare la punctele de colectare pentru sistemul de valorificare „Grüner Punkt”.

7 Garanție

Pentru acest produs oferim o garanție de 24 de luni de la data vânzării, pentru defecte de fabricație sau de material. Garanția noastră este valabilă în Germania, Austria și Țările de Jos. Pentru toate celelalte țări vă rugăm să ne contactați.

Pretențiile dumneavoastră de garanție conform art. 437 și următoarele din Codul Civil sunt în continuare valabile. Exercițarea drepturilor dumneavoastră legale privind deficiențele este gratuită pentru dumneavoastră. Garanția nu include daunele cauzate de manipulare sau utilizarea necorespunzătoare, precum și defectele care afectează doar într-o mică măsură funcționarea sau valoarea aparatului. De asemenea, garanția nu acoperă piesele de uzură, daunele survenite în timpul transportului, în măsura în care nu suntem responsabili pentru acestea, precum și daunele cauzate de reparațiile neefectuate de noi.

Acest aparat este construit și proiectat din punctul de vedere al performanței pentru utilizarea în spații private (utilizare casnică). Orice utilizare comercială este acoperită de garanție doar în măsura în care poate fi comparată cu o utilizare privată din punctul de vedere al solicitării aparatului. Aparatul nu este destinat utilizării comerciale generale.

În cazul reclamațiilor justificate, vom repara aparatul defect sau îl vom înlocui cu un aparat fără defecte, la alegerea noastră. Defecțiunile evidente trebuie notificate în termen de 14 zile de la livrare. Alte pretenții sunt excluse.

Pentru revendicarea unei pretenții de garanție, vă rugăm să ne contactați înainte de a returna aparatul (însoțit întotdeauna de dovada achiziției!). Puteți găsi datele noastre de contact („garant”) la începutul acestor instrucțiuni de utilizare.

תוכן העניינים

1 נושאים כלליים	153
1.1 מידע על מדריך זה	154
1.2 הגבלת אחריות	154
1.3 הגנת זכויות יוצרים	154
1.4 היקף האספקה	154
1.5 פריקה	154
2 התקנה ותפקוד	154
2.1 סקירה כללית	155
2.2 רכיבי הפעלה	156
2.3 תווית סוג	156
3 הפעלה ותפעול	156
3.1 לפני השימוש הראשון	156
3.2 פונקציות	157
3.3 הגנה מפני התחממות יתר	157
3.4 הכנת קצף חלב	157
3.5 הכנת חלב חם או שוקו חם	158
4 ניקוי ותחזוקה	158
4.1 הוראות בטיחות	158
4.2 ניקוי	158
5 תיקון תקלות	158
5.1 הוראות בטיחות	159
5.2 מחווני תקלות	159
6 סילוק המכשיר הישן	159
6.1 סילוק האריזה	160
7 אחריות	160

1 נושאים כלליים

קרא את המידע הכלול כאן כדי שתוכל להכיר במהירות את המכשיר שלך ולנצל את מלוא התכונות שלו. המכשיר שלך ישרת אותך במשך שנים רבות אם תטפל ותתחזק אותו כראוי

1.1 מידע על מדריך זה

הוראות הפעלה אלו הן חלק ממקציף החלב (המכונה להלן המכשיר) ומספקות לך מידע חשוב על ההפעלה, הבטיחות, השימוש המיועד והטיפול במכשיר. מדריך ההפעלה חייב להיות תמיד זמין במכשיר
הוא חייב להיקרא ולהשתמש על ידי כל מי שהונחה
להתקנה
להפעלה
לתקן תקלה ו/או
לנקות את המכשיר
שמור את מדריך ההפעלה והעבר אותו לבעלים הבאים יחד עם המכשיר

1.2 הגבלת אחריות

כל המידע הטכני, הנתונים וההוראות להתקנה, תפעול ותחזוקה הכלולים במדריך זה תואמים את המצב העדכני ביותר בזמן ההדפסה ומבוססים על הניסיון והידע הקודם שלנו למיטב ידיעתנו. לא ניתן לגזור טענות מהמידע, האיורים והתיאורים במדריך זה. היצרן אינו נושא באחריות לנזק עקב כל המידע הטכני, הנתונים וההוראות להתקנה, תפעול ותחזוקה הכלולים במדריך זה תואמים את המצב העדכני ביותר בזמן ההדפסה ומבוססים על הניסיון והידע הקודם שלנו למיטב ידיעתנו. לא ניתן לגזור טענות מהמידע, האיורים והתיאורים במדריך זה. היצרן אינו נושא באחריות לנזק עקב

1.3 הגנת זכויות יוצרים

שומרת לעצמה את כל הזכויות, לרבות שכפול CASO GmbH. תיעוד זה מוגן בזכויות יוצרים. חברת פוטו-מכני, העתקה והפצה תוך שימוש בתהליכים מיוחדים (למשל עיבוד נתונים, אמצעי לאחסון נתונים ורשתות נתונים), אפילו באופן חלקי. הזכות לתוכן ושינויים טכניים שמורים

1.4 היקף האספקה

המכשיר מסופק כסטנדרט עם הרכיבים הבאים
CASO CappuLatte •
מיכל חלב מזכוכית •
בלח תפצקהל־פיצקמו בלחל בוברע וקתה •
מדריך הפעלה •

1.5 פריקה

לפריקת המכשיר, הוצא את המכשיר מהאריזה והסר את חומר האריזה

הודעה

במידת האפשר, שמור את האריזה המקורית במשך תקופת האחריות של המכשיר, כך שניתן יהיה לארוז את המכשיר כראוי שוב במקרה של תביעת אחריות

2 התקנה ותפקוד

פרק זה מספק לך מידע חשוב על ההתקנה והתפקוד של המכשיר

2.1 סקירה כללית

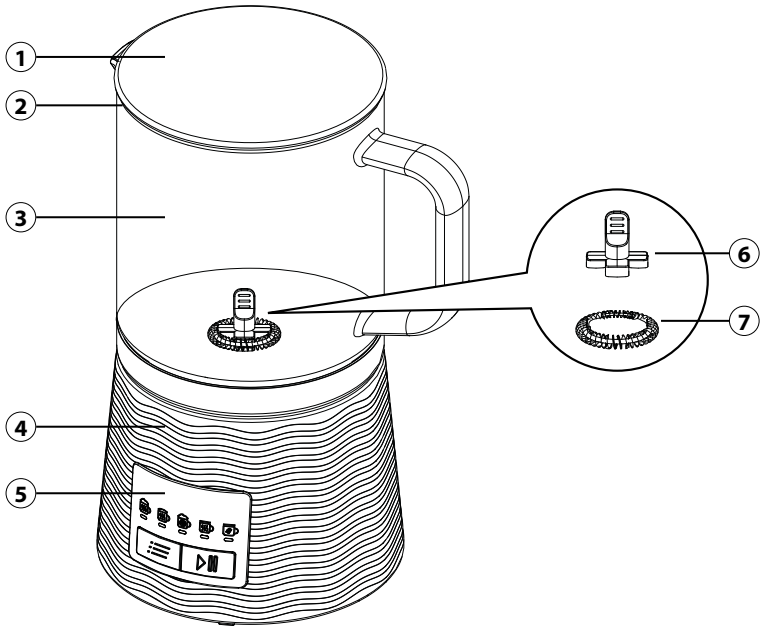

- | | | | |
|------------------|---|-----------------|---|
| מכסה | ① | לוח בקרה | ⑤ |
| אטם מכסה | ② | מגש ערבוב לחלב | ⑥ |
| מיכל חלב מזכוכית | ③ | מקציף הקצפת חלב | ⑦ |
| בסיס מכשיר | ④ | | |

2.2 רכיבי הפעלה

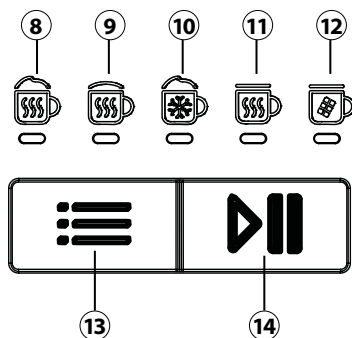

פונקציות:

- 8 פונקציית קפוצ'ינו
- 9 פונקציית לאטה מקיאטו
- 10 קצף חלב קר
- 11 חלב חם
- 12 שוקו/קקאו חם

לחצנים:

- 13 לחצן בחירת פונקציה
- 14 כפתור התחלה/עצירה

2.3 תווית סוג

תגית השם עם נתוני החיבור והביצועים ממוקמת בתחתית המכשיר

3 הפעלה ותפעול

פרק זה מספק לך מידע חשוב על הפעלת המכשיר. פעל לפי ההוראות כדי למנוע סכנה ונזק











אזהרה

אין להשאיר את המכשיר במהלך הפעולה ללא השגחה כדי ניתן יהיה להתערב במהירות במקרה של סכנה כדי למנוע כוויות, אל תיגע פלטת החימום במהלך או מיד לאחר השימוש

לפני השימוש הראשון

- נקו ביסודיות את מיכל החלב מזכוכית, כולל המכסה והתקן הערבוב, במי שטיפה פושרים וייבשו
- היטב את החלקים. ניתן גם להכניס את החלקים למדיח הכלים
- נגב את החלק החיצוני של בסיס המכשיר עם מטלית לחה
- "מידע נוסף על ניקוי ניתן למצוא בפרק „ניקוי וטיפול"

פונקציות 3.2

משקאות	התקן ערבוב	משך	כמות מילוי	
קפוצ'ינו		ב. 3-6 דקות	מ"ל 150 – 250	
לאטה מקיאטו		ב. 2-5 דקות	מ"ל 150 – 250	
אייס קפה/פראפה		ב. 1-2 דקות	מ"ל 150 – 250	
חלב חם		ב. 4-7 דקות	מ"ל 150 – 400	
קקאו/שוקו חם		ב. 4-7 דקות	מ"ל 150 – 300	

הודעה

הטמפרטורה שהושגה והזמן הנדרש יכולים להשתנות בהתאם לטמפרטורה הראשונית ולכמות החלב שמולאה, כמו גם לחום השירי פלטת החימום התוצאות של פונקציות הקפוצ'ינו והלאטה מקיאטו שונות ביחס בין קצף חלב לחלב חם מתייחס לייצור קצף חלב MAX-על מיכל החלב מזוככית. סימון ה-MIN ו-MAX יש לשים לב לסימון (מקסימום 250 מ"ל חלב). אם אתה משתמש בפונקציה „חלב חם“ או „שוקו חם“, אתה יכול למלא MIN לכל היותר 400 מ"ל חלב לתוך מיכל החלב אל תרד מתחת לסימון אין להפעיל את המכשיר ללא התקן הערבוב, אחרת התכולה עלולה להיחרך השתמש רק בחלב או משקאות בריסטה צמחי, כגון משקה סויה. אנא שים לב שלא כל המשקאות הצמחיים מתאימים להקצפה המרוקם של קצף החלב משתנה בהתאם לטמפרטורה, לסוג החלב או תכולת השומן בדוק סוגים שונים של חלב וטמפרטורות כדי למצוא את התוצאה הטובה ביותר עבורך לפני השימוש, ודא שאין לכלוך בתחתית מיכל החלב או על פלטת החימום יש לנקות ולייבש את מיכל החלב לאחר כל שימוש



הגנה מפני התחממות יתר 3.3

המכשיר מצויד בהגנה מפני התחממות יתר אם הטמפרטורה בתוך המכשיר באזור הרכיבים האלקטרוניים הופכת גבוהה מדי, המכשיר נכבה אוטומטית (כל נוריות הפונקציות נדלקות והמכשיר מצפצף 5 פעמים) יש לנתק את המכשיר. מהחשמל ולאפשר למכשיר להתקרר למשך חצי שעה לפחות.

הכנת קצף חלב 3.4

כדי להקציף חלב או משקאות בריסטה צמחי, ספירלת קצף החלב חייבת להיות על התקן הערבוב

1. הכנס את תקע החשמל לשקע.
2. המכשיר נמצא במצב המתנה.
3. מניחים את התקן הערבוב עם ספירלת קצף חלב על ההתקן במכשיר.
4. יוצקים את החלב או את המשקה הצמחי לתוך מיכל החלב מזוככית.
5. מניחים את המכסה על המיכל. ודא שאטם המכסה יושב במקום.

6. מניחים את מיכל החלב על הבסיס.
 7. לוחצים על הלחצן  כדי לבחור את הפונקציה הרצויה.
 8. לוחצים על הלחצן  כדי להתחיל בתהליך.
 9.  ניתן לבטל את התהליך בכל עת על ידי לחיצה נוספת על הלחצן.
 10. התהליך מסתיים אוטומטית ונשמעים 3 צפצופים.

הכנת חלב חם או שוקו חם 3.5

אם ברצונכם לחמם חלב או להכין שוקו חם, הסר את ספירת קצף החלב מהתקן הערבוב. הוסף לבחירתך אבקת קקאו, שוקולד מגורר או קצוץ למשקה החלב או למשקה הבריסטה הצמחי והתחל בתהליך כמתואר לעיל.

הודעה

יש לשים לב להמלצת הצריכה שעל אריזת הקקאו או השוקולד, אם קיימת. הוסף מרכיבים נוספים רק (לאחר שהמכשיר חימם מעט את החלב) (לאחר מספר שניות עד דקה לשם כך, עצור את המכשיר לרגע קצר.

ניקוי ותחזוקה 4

פרק זה מספק לך מידע חשוב על ניקוי וטיפול בפריט. שים לב להוראות כדי למנוע נזק שיכול להגרם כתוצאה מניקוי שגוי של הפריט וכדי להבטיח פעולה ללא תקלות.

הוראות בטיחות 4.1

זהירות

אנא שים לב להוראות הבטיחות הבאות לפני שתתחיל לנקות את המכשיר: יש לנקות את המכשיר באופן קבוע ולהסיר שאריות חלב. מכשיר שלא נשמר במצב נקי משפיע לרעה על חיי השירות שלו ועלול להוביל למצב מסוכן של המכשיר. לפני הניקוי, כבו את המכשיר והוציאו את התקע מהשקע. פלטת החימום חמה לאחר השימוש. קיימת סכנת כוויות! המתן עד שהמכשיר יתקרר לאחר השימוש, נקו את המכשיר לאחר שהתקרר. המתנה ארוכה מדי הופכת את הניקיון לקשה שלא לצורך ובמקרים קיצוניים לבלתי אפשרי. זיהום מוגזם עלול לגרום נזק למכשיר. אין לטבול את המכשיר במים או בנוזלים אחרים ואל תכניסו למדיח הכלים. אין להשתמש בחומרי ניקוי או ממסים אגרסיביים או שוחקים. אל תגרד לכולך עיקש עם חפצים קשים.

ניקוי 4.2

יש לנקות את מיכל החלב מזכוכית, כולל המכסה ואת רכיב הערבוב, מבפנים ומחוץ לאחר כל שימוש. ניתן לנקות את החלקים במדיח כלים או במים פושרים ומעט חומר ניקוי.

לחלופין, ניתן להשתמש בפונקציית „חלב חם“ לניקוי. כדי לעשות זאת, מלאו 150 מ"ל מים וטיפת חומר ניקוי לתוך מיכל החלב עם התקן הערבוב שהיה בשימוש קודם. שים את המכסה והפעל את המכשיר. לאחר מכן יש לשטוף את החלקים במים פושרים.

תיקון תקלות 5

פרק זה מספק לך מידע חשוב על איתור תקלות פתרון תקלות. שים להוראות כדי למנוע סכנות ונזקים.

הוראות בטיחות 5.1

זהירות ⚠

תיקונים למכשירי חשמל מותרים להתבצע רק על ידי מומחים שהוכשרו על ידי היצרן. תיקונים לא מקצועיים עלולים לגרום לסיכונים משמעותיים למשתמש ולפגוע במכשיר.

מחויבי תקלות 5.2

הטבלה שלהלן תעזור לך לאתר ולתקן תקלות קלות.

תיקון	סיבה אפשרית	התקלה
חבר את תקע החשמל	תקע החשמל לא מחובר לחשמל	לא ניתן להפעיל את המכשיר
צור קשר עם תמיכת הלקוחות	פגם אלקטרוני	
נקו את המכשיר והכנסו את התוסף המתאים לבחישה	לא הוכנס מוסיף מעורר	החלב נשרף
נקה את המכשיר ביסודיות	מיכל החלב לא ממש נקי	החלב אינו מקציף בצפוי
השתמש בחלב אחר עם אחוז שומן גבוה יותר או השתמש בחלב בריסטה	החלב אינו מתאים להקצפה	
לפני תחילת התהליך, הנח את מיכל החלב על פלטת החימום והורד אותו רק בסיום	אין מיכל חלב על פלטת החימום או שמיכל החלב הוסר מפלטת החימום לפני סיום התהליך	המכשיר מצפץ 5 פעמים וכל נוריות הפונקציות מהבהבות
אפשר למכשיר להתקרר לפני התחלת תהליך חדש	המכשיר התחמם יתר על המידה	

הודעה

אם השלבים לעיל אינם פותרים את הבעיה, אנא צור קשר עם שירות הלקוחות יש לנקות את המכשיר טרם שליחתו לשירות הלקוחות.

סילוק המכשיר הישן 6



מכשירים חשמליים ואלקטרוניים ישנים עדיין מכילים חומרים יקרי ערך לרוב. אבל הם מכילים גם חומרים מזיקים שהיו הכרחיים לתפקודם ולבטיחותם. פסולת שאריות או אם מטפלים בהן בצורה לא נכונה, הן עלולות לפגוע בבריאות האדם ובסביבה. לכן, בשום פנים ואופן אסור לזרוק את המכשיר הישן לפח רגיל.

הודעה

השתמש בנקודת האיסוף שהוקמה על ידי מקום מגוריך כדי להחזיר ולמחזר מכשירים חשמליים ואלקטרוניים ישנים. במידת הצורך, לקבלת מידע פנה לעירייה שלך, למסלק האשפה או לסוחר שלך ודא שלמכשיר הישן שלך אין גישה לילדים עד לסילוקו.

DE
EN
IT
NL
SV
ES
FR
RU
PT
RO
HE
AR

6.1 סילוק האריזה



האריזה מגינה על המכשיר מפני נזקים במהלך ההובלה. חומרי האריזה נבחרים על פי היבטים לאפשרות סילוק וידידותיים לסביבה ולכן ניתנים למחזור.

החזרת האריזה למחזור החומרים חוסכת בחומרי גלם ומפחיתה את כמות הפסולת. השלך "חומרי אריזה שאינם נחוצים עוד בנקודות האיסוף של מערכת המחזור, נקודה ידוקה

7 אחריות

למוצר זה אנו מספקים אחריות של 24 חודשים, החל מתאריך המכירה, עבור פגמים הנובעים מפגמי ייצור או חומה. האחריות שלנו חלה על גרמניה, אוסטריה והולנד. עבור כל שאר המדינות אנו פנה אלינו.

לא מושפעות מכך. ניצול הזכויות BGB תביעות האחריות הסטטוטוריות שלך לפי סעיף 437 ואילך הסטטוטוריות שלך על פגמים אינו כרוך בתשלום. האחריות אינה כוללת נזק שנגרם כתוצאה מטיפול או שימוש לא מקצועיים, כמו גם פגמים שמשפיעים רק במעט על תפקוד או ערכו של המכשיר. יתר על כן, חלקי בלאי, נזקי הובלה, אלא אם כן אנו אחראים לכך, וכן נזקים שנגרמו מתיקונים שלא בוצעו על ידינו, אינם נכללים בתביעת האחריות.

מכשיר זה תוכנן ומיועד לשימוש במרחבים פרטיים (שימוש ביתי). כל שימוש מסחרי שיתכן מכוסה באחריות רק במידה שניתן להשוות אותו לדרישות השימוש הפרטי. הוא אינו מיועד לשימוש מסחרי מתמשך.

אם התלונות מוצדקות, נתקן, לפי שיקול דעתנו, את המכשיר הפגום או נחליף אותו במכשיר נקי מפגמים. יש לדווח על ליקויים גלויים תוך 14 יום מהמסירה. תביעות נוספות אינן אפשריות.

כדי להגיש תביעת אחריות, אנו פנה אלינו לפני החזרת המכשיר (תמיד עם הוכחת רכישה!). ניתן למצוא את פרטי ההתקשרות שלנו ("מספקי שירותים") בתחילת מדריך הפעלה זה.

تشغيل جدول المحتويات

1	معلومات عامة	161
1.1	معلومات حول هذا الدليل	162
1.2	حدود المسؤولية	162
1.3	حقوق الطبع والنشر	162
1.4	نطاق التسليم وفحص النقل	162
1.5	تفريغ العبوة	162
2	الهيكل والوظيفة	163
2.1	نظرة عامة	163
2.2	مكونات التحكم	164
2.3	لوحة الاسم	164
3	الاستخدام والتشغيل	164
3.1	قبل الاستخدام الأول	164
3.2	الوظائف	165
3.3	الحماية من ارتفاع درجة الحرارة	165
3.4	إنتاج رغوة الحليب	165
3.5	إنتاج الحليب الساخن أو الشوكولاتة الساخنة	166
4	التنظيف والعناية	166
4.1	تعليمات السلامة	166
4.2	التنظيف	166
5	استكشاف الأخطاء وإصلاحها	167
5.1	تعليمات السلامة	167
5.2	مؤشرات الأعطال	167
6	التخلص من الجهاز القديم	167
6.1	التخلص من العبوة	168
7	الضمان	168

1 معلومات عامة

اقرأ المعلومات المضمنة هنا حتى تتمكن من التعرف بسرعة على جهازك والاستفادة الكاملة من مميزاتة. سيخدمك جهازك لسنوات عديدة إذا عالجته واعتنيت به بشكل صحيح. نحن نأمل أن تستمتع بها.

1.1 معلومات حول هذا الدليل

هذا الدليل من التعليمات هو جزء من رغوة الحليب، نموذج (المشار إليها فيما بعد بالجهاز) وتزودك بمعلومات مهمة حول التشغيل والسلامة والاستخدام المقصود والعناية بالجهاز. يجب أن تكون تعليمات التشغيل متاحة دائمًا على الجهاز: يجب قراءة دليل المستخدم وتطبيقه من قبل كل شخص يقوم بما يلي، التشغيل التجريبي، العمليات، استكشاف الأخطاء وإصلاحها و/أو التنظيف الجهاز احتفظ بإرشادات التشغيل هذه وقم بتمريرها إلى المالك التالي مع الجهاز

1.2 حدود المسؤولية

تتوافق جميع المعلومات والبيانات والتعليمات الفنية للتركيب والتشغيل والصيانة الواردة في هذا الدليل مع أحدث حالة في وقت الطباعة ويتم تنفيذها مع مراعاة خبرتنا السابقة ومعرفتنا على حد علمنا. لا يمكن استخلاص أي مطالبات من التفاصيل والرسوم التوضيحية والأوصاف الواردة في تعليمات التشغيل هذه. لا تتحمل الشركة المصنعة أي مسؤولية عن الأضرار الناجمة عن الحالات التالية: عدم اتباع التعليمات الاستخدام غير السليم الإصلاحات غير السليمة التغييرات الفنية وتعديلات الجهاز استخدام قطع غيار غير مصرح بها استخدام الملحقات غير المصرح بها لا ينصح بإجراء تعديلات على الجهاز ولا يغطيها الضمان يتم إجراء الترجمات على حد علمنا. نحن لا نتحمل أي مسؤولية عن أخطاء الترجمة، حتى لو تم إجراء الترجمة من قبلنا أو نيابة عنا. يبقى النص الألماني الأصلي فقط ملزمًا

1.3 حقوق الطبع والنشر

بجميع الحقوق، وكذلك حقوق الاستنساخ "CASO GmbH"، هذه الوثائق محمية بموجب حقوق النشر. تحتفظ شركة الميكانيكي الضوئي والنسخ والتوزيع عبر الإجراءات الخاصة (مثل معالجة البيانات وناقل البيانات وشبكة البيانات)، حتى إلى حد ما. تخضع للمحتوى والتغييرات الفنية

1.4 نطاق التسليم وفحص النقل

يتم تزويد الجهاز بالمكونات التالية بشكل قياسي

- CASO CappuLatte
- حاوية حليب زجاجية
- إدخال التقليب للحليب والخفق لرغوة الحليب
- كتيب الإرشادات

1.5 تفريغ العبوة

لفك الجهاز، أزل الجهاز من العلبة وأزل مواد التغليف

ملاحظة

كلما أمكن، يرجى الاحتفاظ بالعبوة الأصلية خلال فترة الضمان حتى تتمكن من استخدامها لإعادة الجهاز إذا كنت بحاجة إلى إلغاء الضمان

الهيكل والوظيفة 2

يوفر لك هذا الفصل معلومات مهمة عن بنية الجهاز ووظيفته.

نظرة عامة 2.1

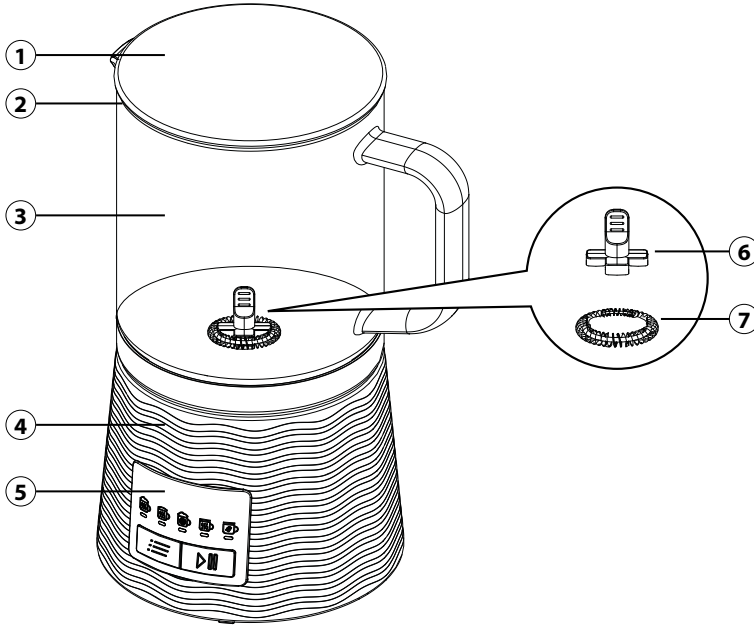

- | | | | |
|------------------|---|-------------------|---|
| الغطاء | ① | لوحة التحكم | ⑤ |
| ختم الغطاء | ② | حشوة تقليب للحليب | ⑥ |
| عبوة حليب زجاجية | ③ | دوامة رغوة الحليب | ⑦ |
| قاعدة الجهاز | ④ | | |

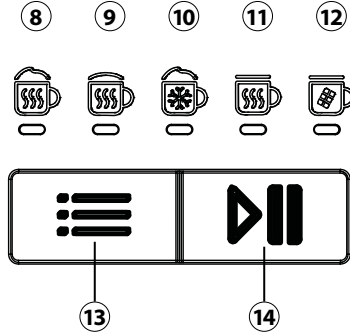

المهام:

- ⑧ "وظيفة, كابتشينو"
 ⑨ "وظيفة, لاتييه ماكياتو"
 ⑩ رغوة الحليب البارد
 ⑪ اللبن الساخن
 ⑫ شوكولاتة ساخنة/كاكاهو ساخن

الأزرار:

- ⑬ زر لتحديد الوظيفة
 ⑭ زر البدء/الإيقاف

لوحة الاسم 2.3

توجد لوحة النوع مع بيانات الاتصال والأداء في الجزء السفلي من الجهاز

3 الاستخدام والتشغيل

يوفر لك هذا الفصل تعليمات مهمة لتشغيل الجهاز. اتبع التعليمات لتجنب المخاطر والأضرار













لا تترك الجهاز دون مراقبة أثناء التشغيل. حتى تتمكن من التدخل على الفور إذا كان هناك أي خطر لتجنب الحروق، لا تلمس لوحة التسخين أثناء الاستخدام أو بعد الاستخدام مباشرة

3.1 قبل الاستخدام الأول

نظف وعاء الحليب الزجاجي جيدًا بالغطاء والمحرك. أدخل جميع الأجزاء في ماء الشطف الدافئ. ثم جفف الأجزاء جيدًا. يمكنك أيضًا وضع الأجزاء في غسالة الأطباق

- امسح الجزء الخارجي من قاعدة الجهاز. استخدم قطعة قماش مبللة للقيام بذلك
- "يمكن العثور على مزيد من المعلومات حول التنظيف في الفصل المعنون،"التنظيف والعناية"

3.2 الوظائف

المشروبات	وليجة التقليب	الوقت	كمية التعبئة	
كابتشينو		حوالي 3 إلى 6 دقائق	من 150 إلى 250 مل	
"لاتيه ماكياتو"		حوالي دقيقتين إلى 5 دقائق	من 150 إلى 250 مل	
قهوة مثلجة / فراهيه		حوالي 1 دقيقة إلى (دقيقتين 2)	من 150 إلى 250 مل	
الحليب الدافئ		حوالي 4 إلى 7 دقائق	من 150 إلى 400 مل	
كاكاو /شوكولاتة ساخنة		حوالي 4 إلى 7 دقائق	من 150 إلى 400 مل	

ملاحظة

يمكن أن يكون مستوى درجة الحرارة الذي تم الوصول إليه والوقت مختلفين. وهي تعتمد على درجة الحرارة في البداية، وعلى كمية ملء الحليب وعلى الحرارة المتبقية من لوحة التسخين.

تختلف نتائج وظيفتي «كابتشينو» و«لاتيه ماكياتو» عن وظائف رغوة الحليب إلى الحليب الساخن. يجب عليك الامتثال للحد الأدنى والحد الأقصى للقيم. وضع علامة على وعاء الحليب الزجاجي. الحد الأقصى للتأشير: يشير الحد الأقصى للتأشير إلى إنتاج رغوة الحليب (بحد أقصى 250 مل من الحليب). إذا كنت تستخدم وظيفة «الحليب الساخن» أو «الشوكولاتة الساخنة»، فيمكنك ملء حاوية الحليب بحد أقصى 400 مل من الحليب. لا تنخفض عن الحد الأدنى للعلامة.

يجب عدم تشغيل الجهاز دون التقليب. إذا لم تقم بالتقليب، فقد تحترق المحتويات. استخدم فقط الحليب أو المشروبات النباتية من «باريستا». يمكنك على سبيل المثال استخدام مشروبات الصويا. يرجى ملاحظة ما يلي: ليست كل المشروبات النباتية مناسبة للرغوة.

يختلف اتساق رغوة الحليب وفقاً للجوانب التالية: درجة الحرارة ونوع الحليب ومحتوى الدهون.

اختبر الأنواع المختلفة من الحليب وأنواع درجات الحرارة المختلفة. حتى تتمكن من العثور على أفضل نتيجة لك قبل الاستخدام، تأكد من عدم وجود أوساخ على الجزء السفلي من حاوية الحليب أو على لوحة التسخين.

يجب تنظيف حاوية الحليب وتجفيفها بعد كل استخدام.

3.3 الحماية من ارتفاع درجة الحرارة

تم تجهيز هذا الجهاز بنظام منع ارتفاع درجة الحرارة. إذا أصبحت درجة الحرارة داخل الجهاز في منطقة المكونات الإلكترونية مرتفعة للغاية، يتم إيقاف تشغيل الجهاز تلقائياً. تضيء جميع مصابيح الوظائف ويصدر الجهاز خمس (5) مرات. افصل الجهاز واتركه يبرد لمدة نصف ساعة على الأقل).

3.4 إنتاج رغوة الحليب

للحصول على حليب مزيد أو مشروبات نباتية من «باريستا»، يجب أن تكون لولبة رغوة الحليب على وليجة التقليب

1. قم بتوصيل قابس التيار الكهربائي بإحكام في المقبس.
2. الجهاز في وضع الاستعداد.
3. ضع وليجة التقليب مع لولب رغوة الحليب على الجهاز في الجهاز.
4. صب الحليب أو صب مشروب النبات في وعاء الحليب المصنوع من الزجاج.
5. ضع الغطاء على الحاوية. تأكد من تثبيت مانع التسرب للغطاء بشكل صحيح.

6. ضع وعاء الحليب على قاعدة الجهاز.
7. اضغط على الزر : "لتحديد الوظيفة التي تريد استخدامها."
8. اضغط على الزر لبدء العملية.
9. يمكنك إلغاء العملية في أي وقت. للقيام بذلك، يجب عليك الضغط على الزر مرة أخرى.
10. تنتهي العملية تلقائيًا. ثم تسمع 3 صفارات.

إنتاج الحليب الساخن أو الشوكولاتة الساخنة 3.5

إذا كنت ترغب في تسخين الحليب أو صنع الشوكولاتة الساخنة، فقم بإزالة لولب رغوة الحليب من وليجة التقليب. أضف مسحوق الكاكاو أو الشوكولاتة المبشورة أو المفرومة إلى الحليب أو إلى مشروب نبات "باريستا". ثم ابدأ العملية وفقًا للوصف المذكور أعلاه.

ملاحظة

راقب توصية الاستهلاك المكتوبة على عبوة الكاكاو أو الشوكولاتة، إذا كانت هذه المعلومات متوفرة. لا تضيف المزيد من المكونات حتى يقوم الجهاز بتسخين الحليب قليلاً (يحدث هذا التسخين بعد بضع ثوانٍ إلى دقيقة واحدة). قم بإيقاف الجهاز للحظة قصيرة.

4 التنظيف والعناية

يوفر لك هذا الفصل معلومات مهمة حول تنظيف الجهاز والعناية به. اتبع التعليمات لتجنب التلف بسبب التنظيف غير الصحيح للجهاز.

تعليمات السلامة 4.1

تنبيه

يرجى ملاحظة تعليمات السلامة التالية قبل تنظيف بدء تشغيل الجهاز:

- يجب تنظيف الجهاز بانتظام. يجب إزالة جميع البقايا من الجهاز. الجهاز الذي لا يتم الاحتفاظ به في حالة نظيفة له تأثير ضار على مدة خدمته ويمكن أن يؤدي إلى حالة خطيرة بالجهاز.
- قبل التنظيف، قم بإيقاف تشغيل الجهاز وإزالة القابس من المقبس.
- بعد استخدام الجهاز، سيكون مكان التسخين ساخنًا. هناك خطر الحروق! انتظر حتى يبرد الجهاز بعد الاستخدام، قم بتنظيف الجهاز بمجرد أن يبرد. الانتظار لفترة طويلة يجعل عملية التنظيف صعبة بلا داع، وفي الحالات القصوى، مستحيلة. قد يؤدي التلوث المفرط إلى تلف الجهاز.
- لا تعمر الجهاز في الماء أو السوائل الأخرى ولا تضعه في غسالة الأطباق.
- لا تستخدم مواد التنظيف أو المذيبات العدوانية أو الكاشطة.
- لا تتخدش الأوساخ العنيدة بالأشياء الصلبة.

التنظيف 4.2

يجب تنظيف حاوية الحليب المصنوعة من الزجاج والمجهزة بغطاء وعنصر تقليب من الداخل والخارج بعد كل استخدام. يمكنك تنظيف الأجزاء الموجودة في غسالة الأطباق أو بالماء الفاتر وبعض المنظفات.

كبديل، يمكنك استخدام وظيفة "الحليب الساخن" لتنظيف الجهاز. لهذا الغرض، أضف 150 مل من الماء وقطرة من المنظف إلى وعاء الحليب مع وليجة التقليب التي استخدمتها من قبل. ضع الغطاء على الجهاز وابدأ تشغيل الجهاز. ثم اشطف أجزاء الجهاز بالماء الفاتر.

جفف جميع المكونات جيدًا. استخدم قطعة قماش ناعمة مبللة لتنظيف قاعدة الجهاز.

استكشاف الأخطاء وإصلاحها 5

يوفر لك هذا الفصل معلومات مهمة حول توطين الأخطاء واستكشاف الأخطاء وإصلاحها. اتبع التعليمات لتجنب المخاطر والأضرار.

تعليمات السلامة 5.1



تنبيه

لا يجوز إجراء إصلاحات للأجهزة الكهربائية إلا من قبل محترفين مدربين من قبل الشركة المصنعة. يمكن أن تتسبب الإصلاحات غير الصحيحة في مخاطر كبيرة للمستخدم وتلف الجهاز.

مؤشرات الأعطال 5.2

يساعد الجدول أدناه في تحديد الأخطاء الطفيفة وحلها.

خطأ	السبب المحتمل	اتصل بخدمة العملاء
الجهاز لا يعمل	لم يتم توصيل القابس	قم بتوصيل قابس التيار الكهربائي
	خلل الكروني	اتصل بدعم العملاء
الحليب يحترق	لا يوجد إدراج التحريك	تنظيف الجهاز وإدخال إدراج التحريك المناسب
الحليب لا يزيد كما توقع	وعاء الحليب غير نظيف بشكل صحيح	قم بتنظيف الجهاز بعناية
	الحليب غير مناسب للرقوة	استخدم حليبًا مختلفًا يحتوي على نسبة عالية من الدهون أو استخدم حليب بارديستا
يصدر الجهاز صفييرًا 5 مرات، ثم تومض جميع أضواء الوظائف	لا يوجد وعاء حليب على لوح التسخين، أو تمت إزالة حاوية الحليب من لوحة التسخين قبل اكتمال العملية	قبل بدء العملية، ضع وعاء الحليب على لوحة التسخين. لا تأخذ وعاء الحليب من لوحة التسخين حتى تنتهي العملية
	ارتفاع درجة حرارة الجهاز	دع الجهاز يبرد قبل بدء عملية جديدة

ملاحظة

إذا لم تحل الخطوات المذكورة أعلاه المشكلة، فيرجى الاتصال بخدمة العملاء. إنه مجاني. نظف الجهاز قبل إرساله إلى خدمة العملاء.

التخلص من الجهاز القديم 6



غالبًا ما لا تزال الأجهزة الكهربائية القديمة تحتوي على مواد قيمة، ومع ذلك، فإنها تحتوي أيضًا على مواد ضارة كانت ضرورية لوظائفها وسلامتها. في النفايات المتبقية أو في حالة المعالجة غير الصحيحة، يمكن أن تكون ضارة بصحة الإنسان والبيئة. لذلك، لا تتخلص من جهازك القديم في النفايات المتبقية تحت أي ظرف من الظروف.

استخدم نقطة التجميع التي أنشأها مكان إقامتك لإعادة وإعادة تدوير المعدات الكهربائية والإلكترونية القديمة. إذا لزم الأمر، استفسر مع دار البلدية أو جامع القمامة أو الموزع تأكد من تخزين جهازك القديم بطريقة واقية من الأطفال حتى تتم إزالته

6.1 التخلص من العبوة



تحمي العبوة الجهاز من التلف أثناء النقل. يتم اختبار مواد التعبئة والتغليف وفقاً للمعايير البيئية ومعايير التخلص من النفايات وبالتالي فهي قابلة لإعادة التدوير إن إعادة العبوة إلى دورة المواد يوفر المواد الخام ويقلل من النفايات. تخلص من مواد التعبئة والتغليف التي لم تعد هناك حاجة إليها في نقاط التجميع لنظام إعادة التدوير، «النقطة الخضراء».

7 الضمان

بالنسبة لهذا المنتج، بدءاً من تاريخ البيع، نفترض ضماناً لمدة أربعة وعشرين (24) شهراً للعيوب التي تعزى إلى التصنيع أو العيوب المادية. ينطبق ضماننا على ألمانيا والنمسا وهولندا. بالنسبة لجميع البلدان الأخرى، يرجى الاتصال بنا

تظل مطالبات الضمان القانوني الخاصة بك وفقاً للمادة 437 وما يليها من القانون المدني الألماني غير متأثرة. استخدام حقوقك القانونية في العيوب مجاني. لا يشمل الضمان الأضرار الناجمة عن المناولة أو الاستخدام غير السليم، وكذلك العيوب التي تؤثر بشكل طفيف فقط على وظيفة أو قيمة الجهاز. بالإضافة إلى ذلك، يتم استبعاد أجزاء التآكل وأضرار النقل، طالما أننا لسنا مسؤولين عن ذلك، وكذلك الأضرار الناجمة عن الإصلاحات التي لم ننفذها، من مطالبة الضمان

تم تصميم هذا الجهاز للاستخدام في القطاع الخاص (الاستخدام المنزلي) وهو مصمم للأداء. لا يغطي الضمان أي استخدام في الاستخدام التجاري إلا بالقدر الذي يمكن مقارنته باستخدام الاستخدام الخاص. وهي ليست للاستخدام التجاري المقصود

في حالة وجود شكاوى مبررة، سنقوم بإصلاح الجهاز المعيب وفقاً لتقديرنا أو استبداله بجهاز خالٍ من العيوب. يجب الإبلاغ عن العيوب المفتوحة في غضون 14 يوماً من التسليم. يجب استبعاد جميع المطالبات الأخرى

لتأكيد مطالبة الضمان، يرجى الاتصال بنا قبل إعادة الجهاز (دائماً مع إثبات الشراء!). يمكن العثور على تفاصيل الاتصال الخاصة بنا («الضامن») في بداية هذا الدليل

DE

EN

IT

NL

SV

ES

FR

RU

PT

RO

HE

AR

DE

EN

IT

NL

SV

ES

FR

RU

PT

RO

HE

AR



DE	Weitere Sprachen dieser Bedienungsanleitung finden Sie unter www.caso-design.de oder wenn Sie den QR-Code scannen.
EN	To see these operating instructions in more languages, visit www.caso-design.de or scan the QR code.
IT	Ulteriori lingue di queste istruzioni per l'uso sono disponibili al seguente link www.caso-design.de o scansionando il codice QR.
NL	Je vindt deze gebruiksaanwijzing met vertaling in verschillende talen op de volgende link op de website www.caso-design.de . U kunt ook de QR-code scannen om toegang te krijgen tot de vertalingen.
SV	Det finns tillgång till flera språk i denna bruksanvisning på www.caso-design.de eller om du scannar QR-koden.
ES	Este manual de instrucciones está disponible en otros idiomas en www.caso-design.de o escaneando el código QR.
FR	Vous trouverez ce mode d'emploi en plusieurs langues sur www.caso-design.de ou en scannant le code QR.
RU	Это руководство по эксплуатации на других языках вы найдете, перейдя по ссылке www.caso-design.de или отсканировав QR-код.
PT	Pode encontrar este manual de instruções noutras línguas em www.caso-design.de ou através da leitura do código QR.
RO	Aceste instrucțiuni de utilizare sunt disponibile în alte limbi la adresa www.caso-design.de sau scanând codul QR.
HE	שפות נוספות של מדריך הפעלה זה ניתן למצוא בכתובת www.caso-design.de או על ידי סריקת קוד ה
AR	أو إذا www.caso-design.de يمكن العثور على المزيد من لغات هذا الدليل على الموقع الإلكتروني. قمت بمسح رمز الاستجابة السريعة

CASO GmbH

Raiffeisenstraße 9 | D-59757 Arnsberg

Service-Hotline International:

Tel.: +49 (0) 29 32 / 80 55 4 – 99 | Fax: +49 (0) 29 32 / 80 55 4 – 77

eMail: kundenservice@caso-design.de | Internet: www.caso-design.de