

---

# EXQUISIT

**TWP903-410**

**Wärmepumpentrockner**

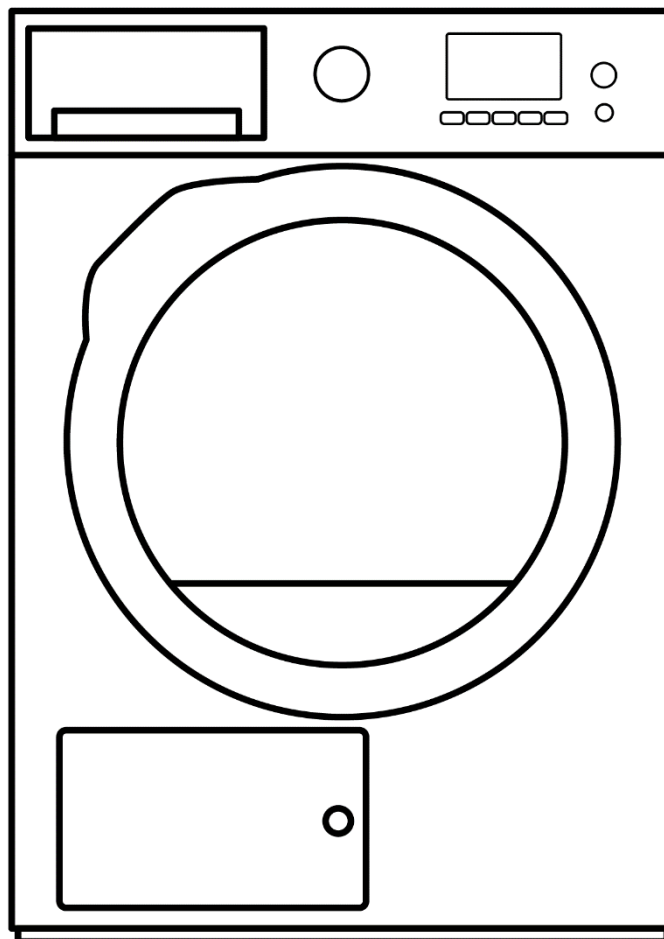

Gebrauchsanweisung

---

## **Einleitung**

Vor Inbetriebnahme des Gerätes unbedingt die Gebrauchsanweisung aufmerksam durchlesen. Die Gebrauchsanweisung enthält wichtige Sicherheitshinweise für den Betrieb und den Unterhalt des Gerätes. Korrektes Bedienen trägt wesentlich zur effizienten Energienutzung bei und minimiert den Energieverbrauch im Betrieb. Eine unsachgemäße Verwendung des Gerätes kann gefährlich sein, insbesondere für Kinder.

Die Gebrauchsanweisung zum späteren Nachschlagen aufbewahren und an eventuelle Nachbesitzer weitergeben.

Der Hersteller arbeitet ständig an der Weiterentwicklung aller Typen und Modelle. Deshalb behalten wir uns Änderungen in Form, Ausstattung und Technik vor.

## **CE-Konformität**

Dieses Gerät entspricht zum Zeitpunkt seiner Markteinführung den Anforderungen, die in den Richtlinien des Rates zur Angleichung der Rechtsvorschriften der Mitgliedsstaaten über die elektromagnetische Verträglichkeit RL 2014/30/EU und über die Verwendung elektrischer Betriebsmittel innerhalb bestimmter Spannungsgrenzen RL 2014/35/EU festgelegt sind.

Dieses Gerät ist mit dem CE-Zeichen gekennzeichnet und verfügt über eine Konformitätserklärung zur Einsichtnahme durch die zuständigen Marktüberwachungsbehörden.

## Gerät kennenlernen

### Lieferumfang

1	Abluftschlauch
1	Gebrauchsanweisung
1	Korb für Empfindliche Wäsche (Wolle)

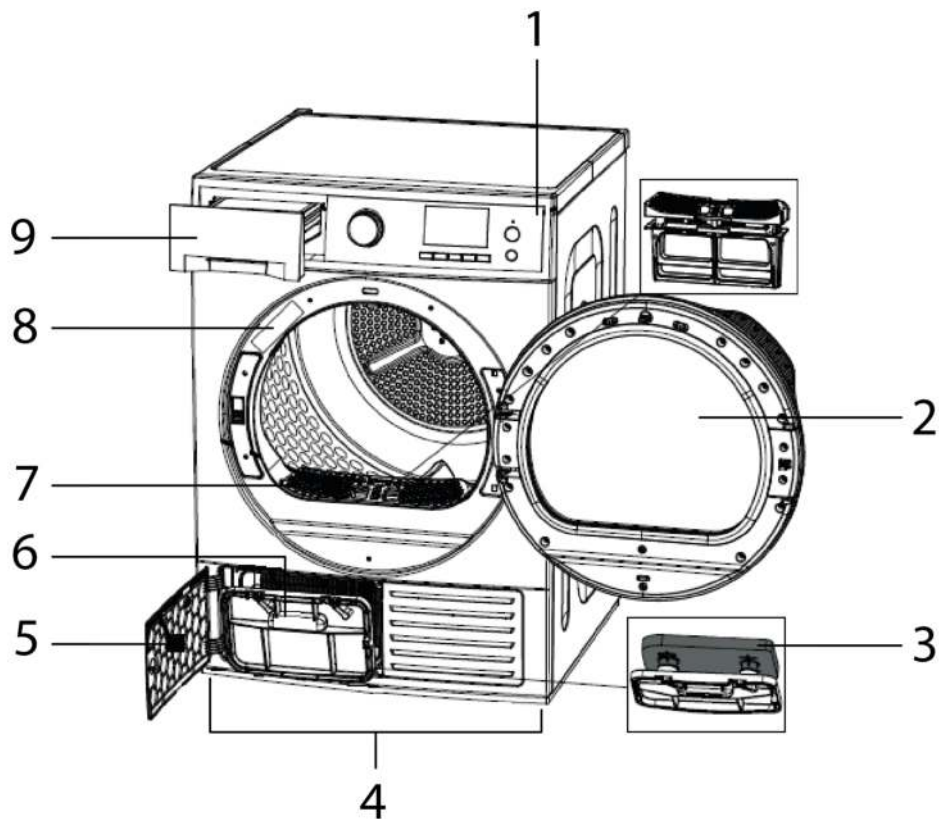

### Gerätebeschreibung

- 1) Bedienblende
- 2) Gerätetür
- 3) Wärmetauscherfilter
- 4) Verstellbare Füße
- 5) Wärmetauscher Abdeckung
- 6) Wärmetauscher
- 7) Flusensieb
- 8) Typenschild
- 9) Kondenswassertank

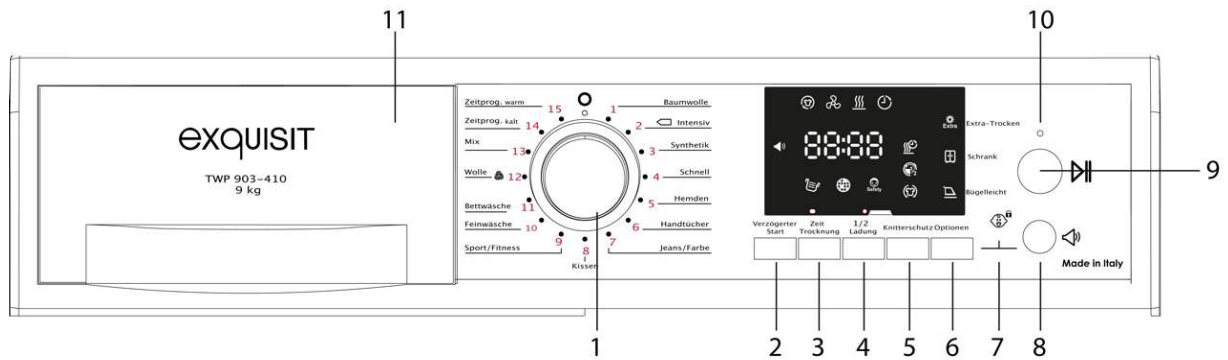

NR.	BESCHREIBUNG	SYMBOLBESCHREIBUNG DISPLAY
1	Programmwähler	Kondensbehälter voll
2	Verzögerter Start	Kühler verstopft
3	Zeit Trocknung	Kindersicherung
4	1/2 Ladung	Bügelleicht
5	Knitterschutz	Schrantktrocken
6	Optionen	Extra trocken
7	Kindersicherung	Richtungswechsel
8	Alarm / Ein / Aus	1/2 Ladung
9	Start / Stopp	Verzögerter Start
10	Betriebsleuchte	Knitterschutz
11	Kondenswasserbehälter	Kühlphase
		Trocknungsphase

## Gerät anschliessen

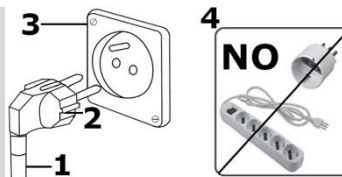

Feuchtigkeitssensor reinigen  
Den Feuchtigkeitssensoren im Korb mit einem weichen Tuch reinigen.

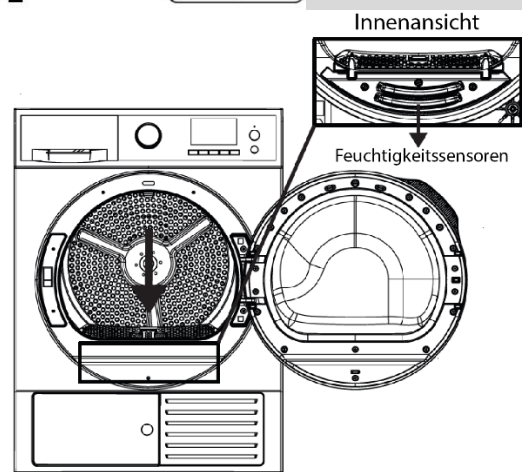

## Flusenfilter reinigen

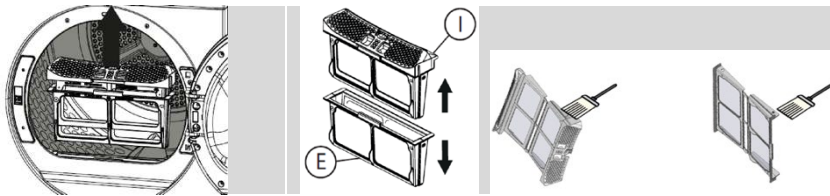

## Wärmetauscher reinigen

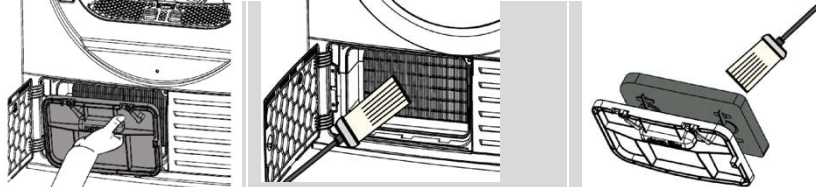

## Kondenswasserablass

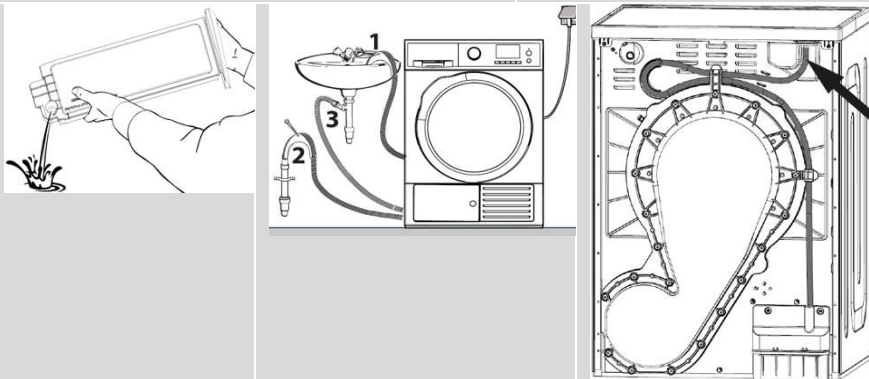

## Trocknerprogramme

NR.	NAME	BESCHREIBUNG	KAPAZITÄT VON LADEN	SYMBOL
1	Baumwolle	Das Programm trocknet die Baumwollwäsche zum Bügeln, sodass sie leicht feucht ist, um das Bügeln zu erleichtern	8 kg	9 kg
2	Intensiv	Aus energieeffizienter Sicht ist dieses Programm das effizienteste zum Trocknen von normal nasser Baumwollwäsche. <i>Bei diesem Programm handelt es sich um die Prüfung gemäß der Verordnung 392/2012/EZ für das Energiekett mit Messwerten gemäß EN61121</i>	8 kg	9 kg
3	Synthetisch	Das Programm trocknet alle synthetischen Leinen, die Sie ohne Bügeln in Ihrer Garderobe aufbewahren können.	4 kg	5 kg
4	Schnell	Das Programm dient zum Trocknen von zentrifugierter Baumwollwäsche mit hoher Geschwindigkeit in der Waschmaschine	2 kg	2,5 kg
5	Hemden	Das Programm ist für alle	2,5 kg	2,5 kg

		strapazierfähigen Hemden und Blusen geeignet, passend für das Baumwollprogramm		
6	Handtücher	Das Programm wird für Baumwoll-oder Leinenstoffe, Tischdecken, Laken, stärkerem oder feuchtem Leinen verwendet, die nach dem Trocknen behandelt werden müssen.	6 kg	7 kg
7	Jeans/farbig	Alle Jeans, einschließlich Jacken, Hosen, Hemden, Röcke und bunte Kleidungsstücke	4 kg	3 kg
8	Bettdecken	Dieses Programm wird für verwendet Bettdecken	2,5 kg	2,5 kg
9	Sport/Fitness	Dieses Programm wird für verwendet Sportbekleidung trocknen	2 kg	2,5 kg
10	Empfindlich	Dieses Programm trocknet empfindliche Kleidungsstücke oder Leinen mit dem Handwaschsymbol.	2 kg	2,5 kg
11	Bettwäsche	Dieses Programm ist ideal für Alle Betttypen	2,5 kg	3 kg
12	Wolle mit Korb	Dieses Programm ist für Wolle oder Wollmischungen, weiche, waschbare Spielzeuge, Pullover, Wolljacken und Socken gedacht. Es ist notwendig, den Feinwäschekorb zu verwenden.	3 kg	3,5 kg
13	Gemischt	Dieses Programm wird für gemischte Mengen von Leinen aus Baumwolle und Synthetik verwendet	4 kg	4,5 kg
14	Zeitprogramm kalt	Das ist ein Erfrischungsprogramm für den Waschraum. Dieses Programm bläst bei Raumtemperatur in die Luft und erfrischt langfristig geschlossene Wäsche und beseitigt Gerüche	3 kg	4 kg
15	Zeitprogramm warm	Mit dem Programm können Sie unabhängig vom Trocknungsgrad den gewünschten Trocknungsgrad bei niedrigen Temperaturen je nach Einstellzeit erreichen. Die Zeit kann auf bis zu 3 Stunden eingestellt werden	8 kg	9 kg

---

<b>1</b>	<b>Zu Ihrer Sicherheit</b>	<b>8</b>
1.1	Bestimmungsgemäße Verwendung	9
1.2	Fehlgebrauch	9
1.3	Allgemeine Sicherheitshinweise	9
1.4	Sicherheit zu bestimmten Personengruppen	10
1.5	Restgefahren	10
<b>2</b>	<b>Aufstellen und Anschließen</b>	<b>11</b>
2.1	Transportschutz entfernen	11
2.2	Aufstellen	11
<b>3</b>	<b>Inbetriebnahme</b>	<b>13</b>
3.1	Sortieren der Wäsche	13
3.2	Wäsche vorbereiten	14
3.3	Programm starten	15
3.4	Programmtabelle	16
3.5	Energiespartipps	17
<b>4</b>	<b>Reinigung und Pflege</b>	<b>17</b>
<b>5</b>	<b>Störungen – Störungsbehebung</b>	<b>19</b>
<b>6</b>	<b>Entsorgung</b>	<b>21</b>
<b>7</b>	<b>Ersatzteile / Kundenservice</b>	<b>22</b>
<b>8</b>	<b>Garantiebedingungen</b>	<b>23</b>

# 1 Zu Ihrer Sicherheit

---

Für eine sichere und sachgerechte Anwendung die Gebrauchsanweisung und weitere produktbegleitende Unterlagen sorgfältig lesen und für spätere Verwendung aufbewahren. Alle Sicherheitshinweise in dieser Gebrauchsanweisung sind mit einem Warnsymbol versehen. Sie weisen frühzeitig auf mögliche Gefahren hin. Diese Informationen unbedingt lesen und befolgen.

## Erklärung der Sicherheitshinweise

### **GEFAHR**

bezeichnet eine gefährliche Situation, welche bei Nichtbeachtung zum Tod oder zu schwerwiegenden Verletzungen führt!

### **WARNUNG**

bezeichnet eine gefährliche Situation, welche bei Nichtbeachtung zum Tod oder zu schwerwiegenden Verletzungen führen kann!

### **VORSICHT**

bezeichnet eine gefährliche Situation, welche bei Nichtbeachtung zu leichten oder mäßigen Verletzungen führen kann!

### **ACHTUNG**

bezeichnet eine Situation, welche bei Nichtbeachtung zu Sachschäden führt.

### **STROMSCHLAGGEFAHR!**

### **VERBRÜHUNGSGEFAHR!**

### **BRANDGEFAHR!**



- Informationen und Hinweise, die zu beachten sind.
- Markiert eine Aufzählung.
  - ✓ Markiert Prüfungsschritte der Reihe nach.
  - 1. Markiert Arbeitsschritte der Reihe nach.
  - Beschreibt die Reaktion des Gerätes auf den Arbeitsschritt.

## 1.1 Bestimmungsgemäße Verwendung

Gerät ist für die Verwendung im privaten Gebrauch/Haushalt bestimmt. Es eignet sich zum Trocknen von geeigneten Textilien.

- Gerät nicht für andere Zwecke als zum Trocknen von Textilien benutzen. Der Hersteller übernimmt keine Haftung für eventuelle Schäden.
- Umbauten oder Veränderungen am Gerät sind aus Sicherheitsgründen nicht zulässig.
- Nur Textilien trocknen, die trocknergeeignet sind. Die Pflegekennzeichen auf den Textiletiketten beachten.
- Trocknen von in Wasser gewaschenen Textilien, die vom Hersteller im Pflegetikett als trocknergeeignet ausgewiesen sind.
- Keine ungewaschenen Wäschestücke im Gerät trocknen.
- Den Wäschetrockner niemals benutzen, wenn das Stromkabel, die Bedienblende, oder der Sockel beschädigt sind, so dass das Geräteinnere frei liegt.
- Weichspüler oder ähnliche Produkte nur entsprechend den Herstelleranweisungen benutzen.

Jedwede Verwendung, die außerhalb dieser Anwendungsbereiche liegt, ist nicht bestimmungsgemäß und gilt somit als Fehlgebrauch.

## 1.2 Fehlgebrauch

Folgende Tätigkeiten gelten als Fehlgebrauch und sind somit untersagt:

- Für die gewerbliche Nutzung ist das Gerät nicht geeignet.
- Gerät nicht mit Mehrfachsteckdosen am Stromnetz anschließen (Brandgefahr durch Überhitzung).
- Netzkabel nicht auf Spannung verlegen.
- Netzkabel nicht knicken.
- Gerät so aufstellen, dass der Netzstecker zugänglich ist.
- Den Netzstecker nicht am Netzkabel aus der Steckdose ziehen.
- In dem Gerät keine Textilien trocknen, die kurz zuvor mit chemischen Reinigungsmitteln (z.B. Waschbenzin, Fleckentferner) behandelt wurden. Explosionsgefahr! Die Wäschestücke erst einige Zeit lüften.
- Das Gerät niemals verwenden, wenn man glaubt, dass dieser auf irgendeine Art beschädigt ist.
- Das Gerät ist nicht für den Gebrauch im Außenbereich geeignet

## 1.3 Allgemeine Sicherheitshinweise

- Das Gerät nach Gebrauch immer ausschalten.
- Im Notfall sofort die Sicherung ausschalten.
- Das Gerät nur verpackt transportieren, um Personen- und Sachschäden zu vermeiden.
- Das Gerät nur nach Angaben der Bedienungsanleitung montieren und anschließen.
- Im Notfall sofort den Stecker aus der Steckdose ziehen.
- Netzstecker und Steckdose müssen zusammenpassen.
- Darauf achten, dass man die empfohlene Höchstmenge nicht überschreitet.
- Das Gerät niemals verwenden, wenn man glaubt, dass dieser auf irgendeine Art beschädigt ist. Unter keinen Umständen versuchen, das Gerät selbst zu reparieren.
- Das Gerät nach jedem Gebrauch ausstecken. Das Gerät auf jeden Fall ausstecken, wenn die für längere Zeit unbeaufsichtigt bleibt (z.B. an Wochenenden, Ferien, usw.)
- Die Rückseite des Gerätes wird während des Betriebs heiß. Das Gerät so positionieren, dass man die Rückseite während des Betriebs nicht berühren kann.
- Dieses Etikett auf der Rückseite des Gerätes weist darauf hin, dass die Oberfläche während des Betriebes heiß ist, nicht berühren.
- Beim Trocknen keine Dosierhilfen in die Trommel legen. Die Teile könnten beim Trocknen Schmelzen und den Wäschetrockner und die Textilien beschädigen.

## 1.4 Sicherheit zu bestimmten Personengruppen

Das Gerät dürfen Kinder ab 8 Jahren sowie Personen, deren physische, sensorische oder mentale Fähigkeiten beeinträchtigt sind, oder die einen Mangel an Erfahrung und/oder Wissen vorweisen, bedienen. Jedoch muss man sie dabei beaufsichtigen oder bezüglich des sicheren Gebrauchs des Geräts unterweisen und sie müssen die möglichen Gefahren verstehen.

Reinigung und Wartung des Geräts dürfen Kinder nur unter Beaufsichtigung eines Erwachsenen durchführen.

Kinder beaufsichtigen, um sicherzustellen, dass sie nicht mit dem Gerät spielen.

### **GEFAHR**

#### **STRANGULATIONSGEFAHR DURCH NETZKABEL!**

Kinder unter 8 Jahren vom Netzkabel des Geräts fernhalten.

### **GEFAHR**

#### **ERSTICKUNGSGEFAHR DURCH VERPACKUNGSMATERIALIEN!**

Kinder von den Verpackungsmaterialien fernhalten.

### **GEFAHR**

#### **ERSTICKUNGSGEFAHR DURCH ALTGERÄT!**

Spielende Kinder können sich im Gerät einsperren oder in andere lebensgefährliche Situationen geraten.

- Kinder nicht mit dem Gerät spielen lassen.
- Kinder in der Nähe des Altgeräts immer beaufsichtigen.

## 1.5 Restgefahren

### **GEFAHR**

#### **STROMSCHLAGGEFAHR!**

- Den Netzstecker am Netzkabel beim Einstecken und Herausziehen nie mit feuchten oder nassen Händen anfassen.
- Das Gerät nur nach Angaben der Gebrauchsanweisung montieren und anschließen.
- Im Notfall sofort den Netzstecker aus der Steckdose ziehen.
- Vor jedem Reinigungs- oder Wartungseingriff den Netzstecker aus der Steckdose ziehen.
- Ein beschädigtes Netzkabel unverzüglich durch unseren Kundendienst ersetzen lassen.
- Sind Netzkabel oder Netzstecker beschädigt, Gerät nicht mehr benutzen.
- Außer den in dieser Gebrauchsanweisung beschriebenen Reinigungs- und Wartungsarbeiten keine Eingriffe am Gerät vornehmen.

## 2 Aufstellen und Anschließen

Die Verpackung muss unbeschädigt sein. Das Gerät auf Transportschäden überprüfen. Ein beschädigtes Gerät auf keinen Fall anschließen. Im Schadensfall an den Händler wenden. Die Verpackung umweltgerecht entsorgen.

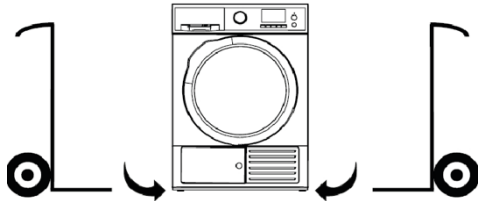

### 2.1 Transportschutz entfernen

Das Gerät sowie Teile der Innenausstattung sind für den Transport geschützt. Alle Klebebänder entfernen. Eventuelle Kleberückstände mit Reinigungsbenzin entfernen. Alle Klebebänder und Verpackungsteile aus dem Innenraum des Gerätes entfernen.



- Vor Inbetriebnahme die Transportsicherung entfernen.

### 2.2 Aufstellen

Das Gerät in einem gut belüfteten und trockenen Raum installieren. Die Luftzirkulation beeinflusst den Energieverbrauch und die Leistung des Gerätes. Für die Belüftung des Gerätes die minimalen Lüftungsquerschnitte einhalten.



- Zum Aufstellen des Gerätes braucht man einen tragfähigen und ebenen Boden (Tragkraft min. 80 kg). Teppich bzw. Teppichboden sollte man ggf. entfernen, langfloriger Teppichboden ist ungeeignet.
- Den Aufstellraum stets frei von Staub und Flusen halten. Andernfalls verschmutzt der Flusenfilter des Gerätes unnötig stark, und das Gerät wird nicht mehr ausreichend mit Raumluft versorgt.
- Gerät nicht an hervorstehenden Geräteteilen (z.B. Gerätetür) anheben, Bruchgefahr.

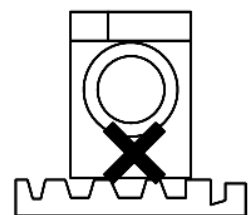
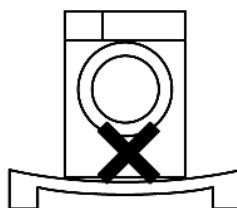
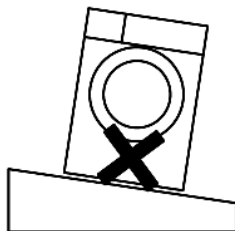

- Unbedingt vermeiden, dass Gerät neben Heizkörpern, einem Herd, direkter Sonneneinstrahlung oder sonstigen Wärmequellen; an Orten, an denen eine hohe Feuchtigkeit auftritt, (z.B. im Freien – Gefahr der Verrostung von Metallteilen); an Orten, an denen die Temperatur unter 5°C absinkt oder auf über 35°C steigt in der Nähe von flüchtigen und entflammaren Materialien (z.B. Gas, Benzin, Alkohol etc.) aufzustellen.

Einen Abstand von 10 cm zur Wand einhalten.

- Vorn einen Abstand von mindestens 150 cm einhalten, um eine ausreichende Luftzirkulation zu gewährleisten.
- Das Gerät nicht draußen aufstellen.
- Die Rückwand des Gerätes nicht vor Gardinen oder Vorhänge stellen.

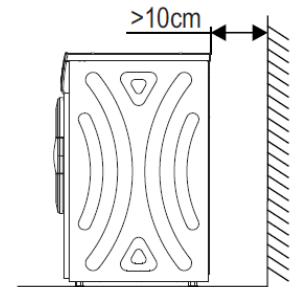

## Nivellieren

Um geringfügige Unebenheiten des Bodens auszugleichen, die Schraubfüße des Gerätes verstellen. Benötigtes Werkzeug zum Ausrichten eines Gerätes: Wasserwaage und Schraubendreher.

1. Mit der Wasserwaage kontrollieren, ob das Gerät waagrecht steht.
2. Wenn nötig, die Schraubfüße mit Hilfe eines Schraubendrehers hinein oder herausdrehen.
3. Alle Schraubfüße so ausnivellieren, dass das Gerät absolut waagrecht und feststeht.

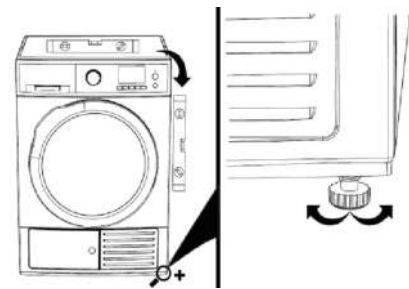

- Je genauer ausgerichtet das Gerät steht, desto geringer sind der Verschleiß und die Luftschallemission.

## Elektrischer Anschluss

Angaben über Netzspannung, Stromart und die erforderliche Absicherung dem Typenschild entnehmen. Das Typenschild ist neben der Einfüllöffnung angebracht. Der Anschluss darf nur über eine vorschriftsmäßig installierte und geerdete Steckdose erfolgen.

### 3 Inbetriebnahme

Das Gerät vor Inbetriebnahme reinigen, um etwaige Rückstände aus der Fertigung zu beseitigen. Die Gerätetür öffnen und die Trommel mit einem feuchten Lappen auswischen, unempfindliche Wäscheteile hineinlegen und das Gerät mindestens 30 Minuten laufen lassen.

Bei den ersten Trockengängen kann es zu geringer Geruchsbelästigung kommen, weil Staubrückstände (die durch Lagerung und Transport entstanden sind) auf den Heizelementen verbrennen. Es besteht dadurch keine Gefahr für die Wäsche.

## **WARNUNG**













### VERLETZUNGSGEFAHR!

Beim Trocknen können Teile im Innenraum des Gerätes, sich bis zu 60° C aufheizen. Nach Gebrauch Gerät ein paar Minuten abkühlen lassen.

#### 3.1 Sortieren der Wäsche

Die Wäsche nach Pflegekennzeichen sortieren.

Die Pflegekennzeichen bedeuten:

 natürliches Trocknen	 Trockner geeignet	 nicht im Trommelrockner trocknen	 nicht im Trockner trocknen
 zum Trocknen aufhängen	 natürliches Trocknen mit Schleudern	 Wäsche liegend trocknen	 liegend im Schatten trocknen
 chemische Trockenreinigung	 Nicht chemisch reinigen	 chemische Reinigung mit allen Lösungsmitteln	 chemische Reinigung mit Kohlenwasserstoff

- In diesem Gerät nur Wäsche trocknen, die entsprechend den Pflegekennzeichen trocknergeeignet sind.
- Keine Wäsche in das Gerät geben, die laut Pflegekennzeichen für das Gerät ungeeignet sind.
- Neue farbige Wäsche nicht zusammen mit heller Wäsche trocknen, die Textilien könnten abfärben.
- Seiden- oder Wolltextilien sind nicht trocknergeeignet.
- Keine Produkte mit Gummi-, Latex- oder Schaumgummianteilen trocknen.

### 3.2 Wäsche vorbereiten

## **WARNUNG**

### EXPLOSIONS- UND BRANDGEFAHR!









Feuerzeuge und Zündhölzer aus den Taschen der Textilien entfernen.

Gerätetrommel und Textilien können Schaden nehmen.

Alle Gegenstände aus den Taschen der Textilien entfernen und folgendes beachten:

- Stoffgürtel, Schürzenbänder usw. zusammenbinden oder einen Wäschesack nutzen.
- Reißverschlüsse, Haken und Ösen schließen und Bezüge zuknöpfen.
- Die Wäsche für ein gleichmäßiges Trocknungsergebnis nach Gewebeat und Trocknungsprogramm sortieren.
- Metallteile entfernen, wie z.B. Büroklammern, aus den Textilien.
- Gewirkte Textilien, wie T-Shirts und Trikotwäsche, laufen beim ersten Trocknen oft ein. Ein schonendes Programm verwenden.
- Pflegeleichte Wäsche nicht übertrocknen. Dies führt zu vermehrtem Knittern in der Wäsche.
- Die Trommel nur ca. 1/2 befüllen, um gleichmäßig zu trocknen.
- Große Teile mit kleineren Teilen mischen.
- Die Wäsche nicht „übertrocknen“. Sie wird hart und könnte sich statisch aufladen.
- Beim letzten Spülprogramm der Waschmaschine einen Weichspüler verwenden, um die Bildung von statischer Aufladung der Wäsche im Gerät zu vermeiden.
- Empfindliche Textilien in einem Kopfkissenbezug trocknen.

Referenzgewicht der trockenen Kleidung (die Angaben sind Richtwerte):

 verschiedene Stoffe/Kleidung (ca. 800g)	 Baumwoll-Jacken (ca. 800g)	 Jeans (ca. 800g)	 Handtücher Baumwolle (ca. 900g)
 Bettwäsche Baumwolle (ca. 600g)	 Arbeitskleidung (ca. 1120g)	 Nachtwäsche (ca. 200g)	 Langarmhemden Baumwolle (ca. 300g)
 Kurzarmhemden Baumwolle (ca. 180g)	 Unterwäsche (ca. 70g Baumwolle)	 Socken Mischgewebe (ca. 50g)	

### Funktionstasten auf der Bedienblende

#### Knitterschutz

Diese Funktion minimiert die Faltenbildung.

1. Die Taste **KNITTERSCHUTZ** (5) drücken.

→ Knitterschutz ist aktiviert und das Symbol  erscheint auf dem Display.

#### Verzögerter Start

Die Taste (2) so lange drücken, bis die gewünschte Stundenanzahl im Display erscheint.

Die Startzeit ist wählbar von 0-24 Stunden.

Der Vorgang startet automatisch zu der gewünschten voreingestellten Zeit.

Der **VERZÖGERTE START** ist nach der Auswahl des Trocknungsprogramms wählbar.

#### Verzögerten Start deaktivieren



Um den verzögerten Start zu löschen, den Programmwähler auf die Nullposition drehen.



- Die Ansicht auf dem Display verzögerter Start + die Prommdauer ist auf volle Stunden aufgerundet.

## Trockenstufen

Die Taste **OPTIONEN** (6) so lange drücken, bis die LED des gewünschten Trocknungsgrads aufleuchtet.

Das Gerät verfügt über drei Trockenstufen: (Extra /  / ). Die Funktion **TROCKENSTUFEN** immer erst vor dem Programmstart aktivieren.

## Flusenfilter

Leuchtet das Symbol  auf dem Display, den Flusenfilter reinigen, nachdem das Gerät das Programm beendet hat.

## Kindersicherung

Um die Kindersicherung zu aktivieren, für mehr als 3 Sekunden gleichzeitig die Tasten **OPTIONEN** (6) und **ALARM** (8) drücken. Wenn die Kindersicherung aktiviert ist, leuchtet die LED "Kindersicherung" und man kann keine Taste für das Gerät außer **START/STOPP** (9) drücken.

Zum Deaktivieren der Kindersicherung wiederum für mehr als 3 Sekunden gleichzeitig die Tasten **OPTIONEN** (6) und **ALARM** (8) drücken.

## 3.3 Programm starten

### Schnellstart

1. Gerätetür öffnen und mit der feuchten Wäsche befüllen.
2. Gerätetür schließen.
3. Programm mit dem Programmwähler (1) auswählen.
4. Auf die Taste **START/STOPP** (9) drücken.
5. Wenn der Trocknungsvorgang beendet ist, den Programmwähler (1) auf die Nullposition stellen.
6. Die Gerätetür öffnen und die Wäsche aus dem Gerät nehmen.
7. Den Flusenfilter reinigen.

### Programmwahl

1. Programm mit dem Programmwähler (1) auswählen.
2. Man kann zusätzlich die Funktionen **KNITTERSCHUTZ** (5) und **VERZÖGERTER START** (2), aktivieren.
3. Die Taste **START/STOPP** (9) drücken. Der Trocknungsvorgang startet automatisch, nachdem die Startzeitvorwahl abgelaufen ist.
4. Erneut auf die Taste **START/STOPP** (9) drücken, um die Startzeitvorwahl anzuhalten.

### 3.4 Programmtabelle

NR.	PROG.	MAX. BELADUNG	DAUER	DAUER HALBE BELADUNG
1	Baumwolle	9,0 kg	02:50	01:45
2	Intensiv 	9,0 kg	03:10	01:46
3	Synthetisch	5,0 kg	01:25	00:52
4	Schnell	2,5 kg	00:39	00:29
5	Hemden	2,5 kg	00:50	00:33
6	Handtücher	7,0 kg	03:05	01:55
7	Jeans/Farbe	3,0 kg	02:05	01:27
8	Kissen	2,5 kg	01:10	00:50
9	Sport/Fitness	2,5 kg	01:45	01:07
10	Feinwäsche	2,5 kg	01:07	00:42
11	Bettwäsche	3,0 kg	01:15	00:37
12	Wolle	3,5 kg	01:50	01:50
13	Mix	4,5 kg	02:05	01:25
14	Zeitprogramm kalt	4,0 kg	00:20 – 03:00	/
15	Zeitprogramm warm	9,0 kg	00:30 – 03:00	/

- Hinweis für Prüfinstitute:   
 Prüfprogramm gemäß Verordnung 392/2012/EU zur Energiekennzeichnung, gemessen nach EN 61121 und geeignet zum Trocknen von normaler Baumwolllast bei Nennlast.

TWP903-410	Prog.	Kapazität kg	Schleuder drehzahl	Rest-feuchte	Trocknungszeit Min.	Energieverbrauch
	Intensive 	9	1200	< 3%	3:13	1,59
	Intensive 	4,5	1200	< 3%	2:06	0,92
	Synthetik	3,5	800	< 3%	1:45	0,75



- Alle Angaben auf dieser Tabelle sind nur Hinweise. Immer die Pflegehinweise auf den Etiketten der Textilien beachten.
- Dicke oder mehrschichtige Stoffe, z.B. Bettwäsche, Jeans, Jacken etc. sind nicht leicht zu trocknen. Das Programm „Baumwolle“ und „Extra trocken“ oder das passende zeitgesteuerte Trocknungsprogramm wählen.
- Wenn die Wäscheladung weniger als 0,5 kg beträgt, das Programm „60 min Trocknen“ und Trocknungsstufe „Extra trocken“ wählen.
- Die maximalen Beladungsmengen der Programme nicht überschreiten, da dies zur Verlängerung der Trocknungszeit und zur Erhöhung des Energieverbrauches führt.

### 3.5 Energiespartipps

- Die Wäsche vor dem Trocknen schleudern. Trocknere Wäsche verkürzt die Trocknungszeit und senkt den Energieverbrauch.
- Das Gerät mit den maximal vorgegebenen Beladungsmengen beladen.
- Den Raum belüften und den Lufteinlass am Gerät freihalten, damit der Luftaustausch gewährleistet ist.
- Den Flusenfilter nach jedem Trocknen reinigen. Ein verunreinigter Flusenfilter verlängert die Trocknungszeit und erhöht den Energieverbrauch.

## 4 Reinigung und Pflege

### ⚠️ WARNUNG

#### STROMSCHLAGGEFAHR!

Das Gerät darf während der Reinigung nicht am Stromnetz angeschlossen sein. Vor Reinigungsarbeiten Gerät abschalten und Netzstecker ziehen oder Sicherung abschalten bzw. herausdrehen. Das Gerät nicht mit einem Wasserstrahl abspritzen.

### ⚠️ WARNUNG

#### EXPLOSIONSGEFAHR!

Keine Lösungsmittel verwenden! Diese Mittel können Geräteteile beschädigen, entwickeln giftige Dämpfe und sind explosionsgefährlich.

5. Das Gerät abkühlen lassen. Gehäuse und Bedienteile nur mit lauwarmen Seifenlauge oder mit einem handelsüblichen, lösungsmittelfreien Reinigungsmittel reinigen.
6. Nach jedem Gebrauch das Gerät innen und außen mit einem Tuch reinigen.
7. Nach der Reinigung die Gerätetür offen lassen, damit keine unangenehmen Gerüche entstehen.



### ⚠️ VORSICHT

Nur mit lauwarmem Wasser reinigen und keine harten oder scharfkantigen Gegenstände oder Scheuermittel benutzen.

#### Reinigung des Flusenfilters

1. Das Gerät abkühlen lassen.
2. Die Gerätetür öffnen.
3. Den Flusenfilter nach oben ziehen und herausnehmen.
4. Den Flusenfilter reinigen. Die angesammelten Fäden abwischen oder den Filter mit Wasser abspülen.
5. Den Filter gründlich trocknen.
6. Den Flusenfilter wieder in die vorgesehene Position in der Gerätetür einsetzen.
7. Flusen-Filter + Gerät reinigen

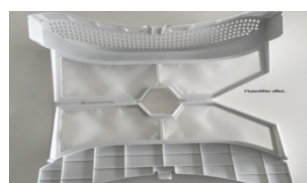
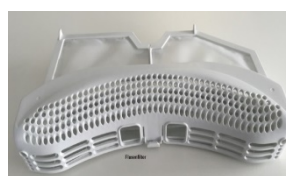
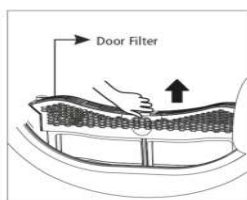

### Reinigung des Wärmetauschers

Den Wärmetauscher (c) mindestens alle 6 Monate mit einer feinen Bürste reinigen.

- a) Wärmetauscher Verriegelung
- b) Wärmetauscher Abdeckung
- c) Wärmetauscher

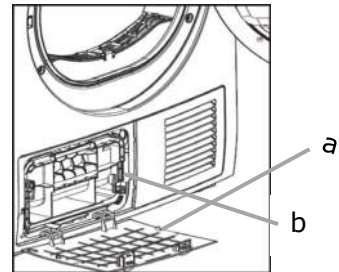
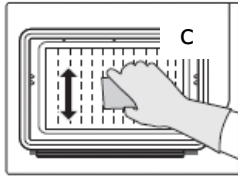

- Zum Schutz Ihrer Hände vor dem scharfen Gitter tragen Sie Handschuhe.



### Reinigung des Kondensatbehälters

Cleaning of the Condensate Container

Das Gerät nicht ohne den Kondensatbehälter starten.

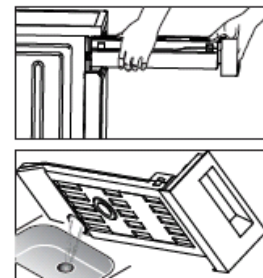
- Kontaminiertes Kondensat kann Gesundheits- und Sachschäden verursachen.
- Kondensat ist kein Trinkwasser und kann mit Flusen verunreinigt sein. Nicht trinken oder wiederverwenden.
- Schieben Sie den Kondensatbehälter zurück in den Trockner, bis er einrastet.



- Wenn der Kondensatbehälter voll ist, erscheint ein Symbol auf dem Display ;
- drücken Sie die Start/Pause-Taste, wenn der Kondensatbehälter leer ist, und das Symbol  ist auf dem Display nicht ersichtlich.

## 5 Störungen – Störungsbehebung

STÖRUNG	MÖGLICHE URSACHEN	MAßNAHMEN
Das Gerät läuft nicht, das Display leuchtet nicht.	Das Gerät ist nicht an die Stromversorgung angeschlossen. Die Einfülltür ist offen. Die Taste „Ein/Aus“ oder „Start/Pause“ wurde nicht gedrückt.	Den Netzstecker in die Steckdose stecken. Die Sicherung der Hausinstallation kontrollieren. Die Einfülltür schließen. Die entsprechenden Tasten drücken.
Nicht zufriedenstellende Trocknungsergebnisse oder die Trockenzeit ist zu lang.	Es wurde ein falsches Programm eingestellt. Der Flusenfilter ist verstopft. Die max. Wäschemenge wurde überschritten. Es befinden sich Rückstände in der Trommel. Abluftschlauch ist verstopft.	Ein geeignetes Programm ein oder die Trocknungszeit höher einstellen. Den Flusenfilter reinigen. Die maximale Füllmenge beachten. Die Innenfläche der Trommel reinigen. Den Abluftschlauch überprüfen.
Die Einfülltür schließt nicht.	Der Flusenfilter wurde nicht eingesetzt.	Den Flusenfilter korrekt einsetzen.
Wasser läuft aus.	Das Gerät steht nicht waagrecht. Türdichtungen sind nicht sauber.	Das Gerät mit verstellbaren Füßen ausnivellieren. Türdichtungen reinigen.
Filter-Symbol leuchtet.	Flusenfilter ist verschmutzt.	Den Flusenfilter reinigen.
Das Gerät ist im Betrieb sehr laut.	Zu schwere und nasse Wäsche wurde eingefüllt. Dies führt zu schlagenden Geräuschen, wenn die Wäsche gegen die Trommel schlägt.	Die Wäsche gut schleudern und nochmals in den Trockner einlegen.
Die Kleider laufen ein.	Die Wäsche ist zu trocken.	Anhand der Pflegeetiketten der Kleidung prüfen, ob sie trocknergeeignet sind. Wäsche die leicht einläuft, nicht fertig trocknen. Die Kleidungsstücke leicht feucht aus dem Gerät nehmen und zum Fertigtrocknen aufhängen.

## Fehlercodes im Display

FEHLERCODE	AUFLÖSUNG
F1	Wenn der Fehler während der Verwendung auftritt, ausschalten und erneut versuchen. Wenn der Fehler weiterhin auftritt, an den qualifizierten technischen Kundendienst wenden.
F2	Den Trockner ausschalten und sicherstellen, dass die vorderen, hinteren und unteren Belüftungskanäle nicht verstopft sind. Nach der Prüfung erneut versuchen. Wenn der Fehler weiterhin auftritt, an den qualifizierten technischen Kundendienst wenden. Wenn die Umgebung zu kalt ist (<10 °C), startet der Trockner nicht, um Schäden an den inneren Komponenten zu vermeiden. Die Raumtemperatur um einige Grad ansteigen lassen, bevor man den Trockner erneut startet.
F3	Den Trockner ausschalten und prüfen, ob die Flusenfilter durch Verunreinigungen verstopft sind. Nach der Prüfung erneut versuchen. Wenn der Fehler weiterhin auftritt, an den qualifizierten technischen Kundendienst wenden.
F4	Den Trockner ausschalten und prüfen, ob das Ablassrohr verstopft. Nach der Prüfung erneut versuchen. Wenn der Fehler weiterhin auftritt, an den qualifizierten technischen Kundendienst wenden.
F5	Wenn der Fehler während der Verwendung auftritt, das Gerät ausschalten und erneut versuchen. Wenn der Fehler weiterhin auftritt, an den qualifizierten technischen Kundendienst wenden.
F6	Den korrekten Verschluss der Bullaugentür überprüfen und sicherstellen, dass das Nasenstück im oberen Teil vorhanden ist. Nach der Prüfung erneut versuchen. Wenn der Fehler weiterhin auftritt, an den qualifizierten technischen Kundendienst wenden.
F7	Wenn der Fehler während der Verwendung auftritt, Gerät ausschalten und erneut versuchen. Wenn der Fehler weiterhin auftritt, an den qualifizierten technischen Kundendienst wenden.
F8	Wenn der Fehler während der Verwendung auftritt, Gerät ausschalten und erneut versuchen. Sicherstellen, dass keine Metallgegenstände oder feuchte Tücher an den Feuchtigkeitssensoren festsitzen. Wenn der Fehler weiterhin auftritt, an den qualifizierten technischen Kundendienst wenden.

## 6 Entsorgung

### Verpackung entsorgen



Die Verpackung sortenrein entsorgen. Pappe und Karton zum Altpapier und Folien in die Wertstoffsammlung geben.

### Altgerät entsorgen (DE)



Altgeräte dürfen nicht in den Hausmüll. Das Symbol der durchgestrichenen Abfalltonne auf Rädern auf dem Produkt oder seiner Verpackung bedeutet, dass das Gerät nicht im Hausmüll entsorgt werden darf, sondern eine separate Entsorgung erfordert. Sie können das Altgerät kostenfrei bei einer geeigneten kommunalen Sammelstelle für Elektro- und Elektronikaltgeräte, z.B. einem Wertstoffhof, abgeben.

Die Adressen erhalten Sie von Ihrer Stadt- bzw. Kommunalverwaltung.

Alternativ können Sie kleine Elektroaltgeräte mit einer Kantenlänge bis zu 25 cm bei Händlern mit einer Verkaufsfläche für Elektro- und Elektronikgeräte von mind. 400 m<sup>2</sup> oder Lebensmittelhändlern mit einer Gesamtverkaufsfläche von mind. 800 m<sup>2</sup>, die zumindest mehrmals im Jahr Elektro- und Elektronikgeräte anbieten, unentgeltlich zurückgeben.

Größere Altgeräte können beim Neukauf eines Geräts der gleichen Geräteart, das im Wesentlichen die gleichen Funktionen wie das neue Gerät erfüllt, bei einem entsprechenden Händler kostenfrei zurückgegeben werden. Bezüglich der Modalitäten der Rückgabe eines Altgeräts im Fall der Auslieferung des neuen Geräts, wenden Sie sich bitte an Ihren Händler.

Bitte Entnehmen Sie – sofern möglich – vor der Entsorgung des Produkts sämtliche Batterien und Akkus sowie alle Lampen, die zerstörungsfrei entnommen werden können.

Wir weisen darauf hin, dass Sie für die Löschung personenbezogener Daten auf dem zu entsorgenden Gerät selbst verantwortlich sind.

Kinder können Gefahren, die im Umgang mit Haushaltsgeräten liegen, oft nicht erkennen. Für die notwendige Aufsicht sorgen und Kinder nicht mit dem Gerät spielen lassen.

### Altgeräte entsorgen (AT)



Das Symbol der durchgestrichenen Abfalltonne auf Rädern auf dem Produkt oder seiner Verpackung bedeutet, dass das Gerät nicht im Hausmüll entsorgt werden darf, sondern eine separate Entsorgung erfordert. Sie können das Altgerät kostenfrei bei einer geeigneten kommunalen Sammelstelle für Elektro- und Elektronikaltgeräte, z.B. einem Wertstoffhof, abgeben. Die Adressen erhalten Sie von Ihrer Stadt- bzw. Kommunalverwaltung.

Alternativ können Sie Elektroaltgeräte beim Kauf eines neuen Geräts der gleichen Art und mit derselben Funktion bei einem stationären Händler unentgeltlich zurückgeben. Bezüglich der Modalitäten der Rückgabe eines Altgeräts im Fall der Auslieferung des neuen Geräts, wenden Sie sich bitte an Ihren Händler.

Bitte Entnehmen Sie – sofern möglich – vor der Entsorgung des Produkts sämtliche Batterien und Akkus sowie alle Lampen, die zerstörungsfrei entnommen werden können.

Wir weisen darauf hin, dass Sie für die Löschung personenbezogener Daten auf dem zu entsorgenden Gerät selbst verantwortlich sind.

Das Gerät kann Stoffe enthalten, die bei falscher Entsorgung Umwelt und menschliche Gesundheit gefährden können. Das Materialrecycling hilft, Abfall zu reduzieren und Ressourcen zu schonen. Durch die getrennte Sammlung von Altgeräten und deren Recycling tragen Sie zur Vermeidung negativer Auswirkungen auf die Umwelt und die menschliche Gesundheit bei.

## 7 Ersatzteile / Kundenservice

Folgende Ersatzteile sind beim Kundendienst erhältlich (Abhängig vom Gerät):

Motor und Motorkohlen; Kraftübertragung zwischen Motor und Trommel; Pumpen; Stoßdämpfer und Federn; Waschtrommel, Lagerkreuz mit Kugellagern (einzeln oder als Reparatursatz);

Heizkörper und Heizelemente, einschließlich Wärmepumpen (einzeln oder als Reparatursatz); Rohrleitungen und dazugehörige Ausrüstung, einschließlich aller Schläuche, Ventile, Filter und Aquastopps (einzeln oder als Reparatursatz); Leiterplatten elektronische Displays; Druckschalter; Thermostate und Sensoren Software und Firmware, einschließlich Reset-Software.

(Tür, Türscharnier und Türdichtungen, sonstige Dichtungen, Türverriegelungsbaugruppe und Kunststoffzubehör wie Waschmittelbehälter Türdichtungen sind 10 Jahre nach dem Inverkehrbringen des letzten Exemplars eines Modells erhältlich.

Um auf die Produktdatenbank zu gelangen, für:

- Reparaturaufträge
- Datenblatt
- Gebrauchsanweisung

den Service QR-Code aus der beigefügten Servicekarte oder vom Typenschild am Gerät scannen.



*Servicekarte*

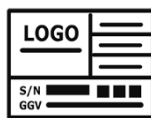

*Typenschild*

Mehr Informationen zum Service, siehe beigefügte Servicekarte

Kundendienstadresse:

EGS GmbH

Dieselstraße 1

33397 Rietberg / DEUTSCHLAND



- Der Besuch des Kundendiensttechnikers im Falle einer Fehlbedienung oder einer der beschriebenen Störungen ist auch während der Garantiezeit nicht kostenlos.
- Reparaturen an elektrischen Geräten ausschließlich nur von einem hierfür qualifizierten Fachmann ausführen lassen. Eine falsch bzw. nicht fachgerecht durchgeführte Reparatur kann Gefahren für den Benutzer herbeiführen und führt zu einem Verlust des Garantieanspruchs.

## 8 Garantiebedingungen

---

Als Käufer eines Exquisit Gerätes stehen Ihnen die gesetzlichen Gewährleistungen aus dem Kaufvertrag mit Ihrem Händler zu. Die Inanspruchnahme gesetzlicher Gewährleistungsrechte ist unentgeltlich. Die Gewährleistungsrechte werden nicht durch diese Garantie eingeschränkt. Diese Garantie wird Ihnen zusätzlich unter den folgenden Bedingungen eingeräumt.

### **Leistungsdauer**

Die Garantie läuft 24 Monate ab Kaufdatum (Kaufbeleg ist vorzulegen). Während der ersten 12 Monate beseitigt der Kundendienst Mängel am Gerät unentgeltlich.

Voraussetzung ist, dass das Gerät ohne besonderen Aufwand für Reparaturen zugänglich ist. In den weiteren 18 Monaten ist der Käufer verpflichtet nachzuweisen, dass der Mangel bereits bei Lieferung bestand.

Bei gewerblicher Nutzung (z.B. in Hotels, Kantinen) oder bei Gemeinschaftsnutzung durch mehrere Haushalte, beträgt die Garantie 12 Monate ab Kaufdatum (Kaufbeleg ist vorzulegen). Während der ersten 6 Monate beseitigt der Kundendienst Mängel am Gerät unentgeltlich. Voraussetzung ist, dass das Gerät ohne besonderen Aufwand für Reparaturen zugänglich ist. In den weiteren 6 Monaten ist der Käufer verpflichtet nachzuweisen, dass der Mangel bereits bei Lieferung bestand.

Durch die Inanspruchnahme der Garantie verlängert sich die Garantie weder für das Gerät noch für die neu eingebauten Teile.

### **Umfang der Mängelbeseitigung**

Innerhalb der genannten Fristen beseitigen wir alle Mängel am Gerät, die nachweisbar auf mangelhafte Ausführung oder Materialfehler zurückzuführen sind. Ausgewechselte Teile gehen in unser Eigentum über.

### **Ausgeschlossen sind:**

Normale Abnutzung, vorsätzliche oder fahrlässige Beschädigung, Schäden, die durch Nichtbeachtung der Gebrauchsanweisung, unsachgemäße Aufstellung, bzw. Installation oder durch Anschluss an falsche Netzspannung entstehen, Schäden aufgrund von chemischer bzw. elektrothermischer Einwirkung oder durch sonstige anormale Umweltbedingungen, Glas-, Lack- oder Emaille Schäden und evtl. Farbunterschiede sowie defekte Glühlampen.

Ebenso sind Mängel am Gerät ausgeschlossen, die aufgrund von Transportschäden zurückzuführen sind. Wir erbringen auch dann keine Leistungen, wenn – ohne unsere besondere, schriftliche Genehmigung – von nicht ermächtigten Personen am Exquisit Gerät Arbeiten vorgenommen oder Teile fremder Herkunft verwendet wurden. Diese Einschränkung gilt nicht für mangelfreie, durch eine qualifizierte Fachkraft mit unseren Originalteilen, durchgeführte Arbeiten zur Anpassung des Gerätes an die technischen Schutzvorschriften eines anderen EU-Landes.

### **Geltungsbereich**

Unsere Garantie gilt für Geräte, die in der Bundesrepublik Deutschland oder Österreich erworben wurden und in Betrieb sind.

Bei Reklamationen defekter Geräte müssen Absender- und Empfänger Anschrift in der Bundesrepublik Deutschland oder Österreich sein.

Für Geräte, die in anderen europäischen Ländern erworben und betrieben werden, gelten die Garantiebedingungen des Verkäufers.

### **Für Reparaturaufträge außerhalb der Garantiezeit gilt:**

- Wird ein Gerät repariert, sind die Reparaturrechnungen sofort fällig und ohne Abzug zu bezahlen.
- Wird ein Gerät überprüft bzw. eine angefangene Reparatur nicht zu Ende geführt, werden Anfahrs- und Arbeitspauschalen berechnet.
- Beratung durch unser Kundenberatungszentrum ist unentgeltlich (s. Kapitel „Kundendienst“).

GGV Handelsgesellschaft mbH & Co. KG, August-Thyssen-Str. 8, D-41564 Kaarst-Holzbüttgen

# exQUISIT

GGV HANDELSGES. MBH & CO. KG  
AUGUST-THYSSEN-STR. 8  
D-41564 KAARST  
GERMANY

TWP903-410\_BDA\_DE\_E1-0-2024-06.DOCX

[www.exquisit.de](http://www.exquisit.de)