

PHILIPS

HD6222



English 3
Čeština 12
Dansk 21
Deutsch 30
Eesti 39
Español 48
Français 57
Hrvatski 66
Italiano 75
Latviešu 84
Lietuviškai 93
Magyar 102
Nederlands 111
Norsk 120
Polski 129
Português 138
Română 147
Shqip 156
Slovenščina 165
Slovensky 174
Srpski 183
Suomi 192
Svenska 201
Türkçe 210
Ελληνικά 219
Български 229
Македонски 238
Русский 247
Українська 256
Қазақша 265
עברית 274

- 1 Dual-Sided Grilling Plate (Meat Side)
- 2 Dual-Sided Grilling Plate (Pancake Side)
- 3 Dual-Sided Grilling Plate (Vegetable Side)
- 4 Slash guard
- 5 Heating element
- 6 Temperature controls and Indicator light
- 7 Grease tray
- 8 Mains cord and plug

Before first use

Thoroughly clean all parts that will come into food contact before you use the appliance for the first time (see chapter 'Cleaning').

Make sure all parts are completely dry before you start using the appliance.

Note: Do not use metal, sharp or abrasive kitchen utensils, as they damage the non-stick coating of the grilling plate.

- 1 Place the base on a stable, flat surface.

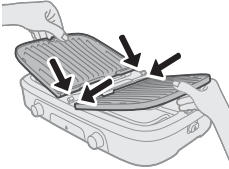

- 2 Attach the grilling plates securely to the base.

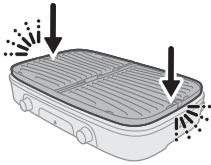

- 3 Unfold the splash guard.

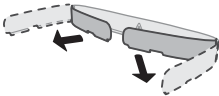

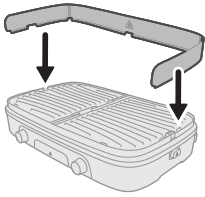

4 Attach the splash guard to the base

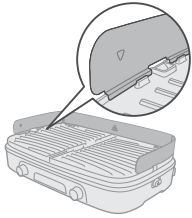

5 Ensure the splash guard is securely fixed in place before use.

Regular grilling

- 1 Unwind the mains cord.
- 2 Put the mains plug in an earthed wall socket.

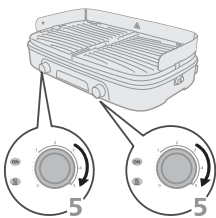
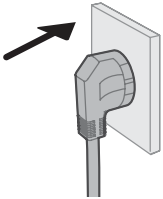

- 3 Set the temperature control to the setting at which you would like to grill.
 - See the food preparation table for an indication on temperature setting and grilling time.

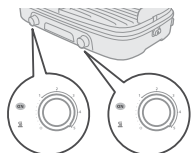

- 4 Let the appliance preheat until the indicator light goes on.
 - The appliance is now ready for use.



6 English

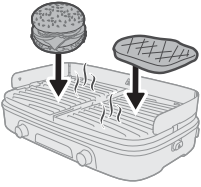

5 Put the ingredients on the hot grilling plate.

Note: When the indicator light goes out during grilling, the appliance is heating up again. You can just continue grilling.

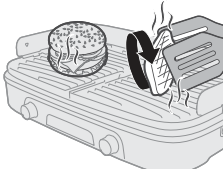

6 Turn the ingredients on the grilling plate from time to time.

Caution: Never cut the ingredients while they are lying on the grilling plate and do not use metal utensils to turn the ingredients. This may damage the non-stick surface.

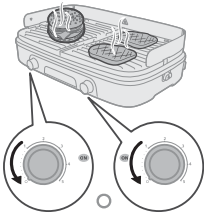

7 When the ingredients are done to your taste, remove the ingredients from the grilling plate. Turn the temperature control back to 0.

Caution: Do not use metal utensils to remove the ingredients from the grilling plate. This may damage the non-stick surface.

Caution: Do not move or transport the appliance during use or when it is still hot.

Vegetable and pancake grilling

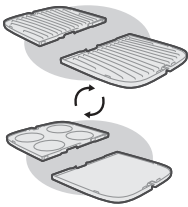

- 1 Detach the grilling plates from the base
- 2 Flip the grilling plates over to the desired side.

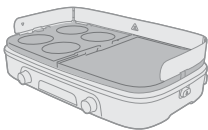

- 3 Ensure they are securely reattached before use.
- 4 Unwind the mains cord.

- 5 Put the mains plug in an earthed wall socket.

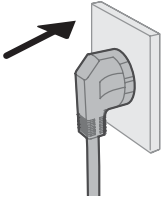

- 6 Set the temperature control to setting 4.

- See the food preparation table for an indication on temperature setting and grilling time.

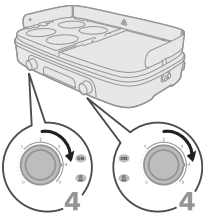

- 7 Let the appliance preheat until the indicator light goes on.

- The appliance is now ready for use.

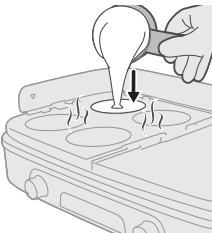
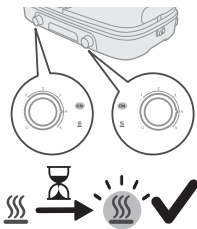

- 8 Put the ingredients onto the hot grilling plate.

Note: When the indicator light goes out during grilling, the appliance is heating up again. You can just continue grilling.

- 9 Turn the vegetable ingredients or the pancake on the grilling plate from time to time.

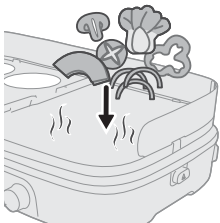

Caution: Never cut the ingredients while they are lying on the grilling plate and do not use metal utensils to turn the ingredients. This may damage the non-stick surface.

8 English

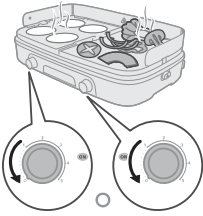

10 When the ingredients are done to your taste, remove the ingredients from the grilling plate. Turn the temperature control back to 0.

Caution: Do not use metal utensils to remove the ingredients from the grilling plate. This may damage the non-stick surface.

Caution: Do not move or transport the appliance during use or when it is still hot.

Defrosting and reheating

- 1 Unwind the mains cord.
- 2 Put the mains plug in an earthed wall socket.

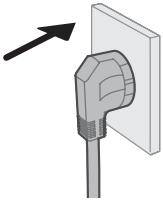

- 3 Set the temperature control to setting 1/2 (defrosting) or 2/3 (reheating).

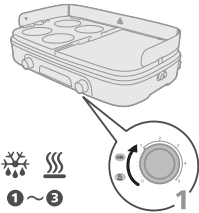

- 4 Let the appliance preheat until the indicator light goes on.
 - The appliance is now ready for use.

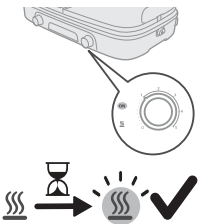

- 5 Put the ingredients on the hot grilling plate.

Note: When the indicator light goes out during grilling, the appliance is heating up again. You can just continue grilling.

Note: You can choose if you want to close the lid or leave it open.

- 6 Check the food regularly to prevent overheating.
 - Turn the ingredients on the grilling plate from time to time if necessary.

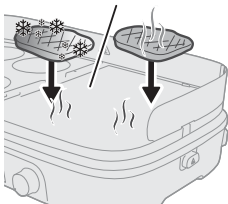

Caution: Never cut the ingredients while they are lying on the grilling plate and do not use metal utensils to turn the ingredients. This may damage the non-stick surface.

- 7 When the ingredients are done to your taste, remove the ingredients from the grilling plate. Turn the temperature control back to 0.

Caution: Do not use metal utensils to remove the ingredients from the grilling plate. This may damage the non-stick surface.

Caution: Do not move or transport the appliance during use or when it is still hot.

After use

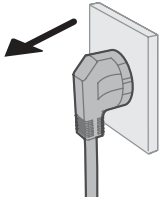

- 1 Unplug the appliance.



- 2 Let the appliance cool down before you move or clean it.



- 3 Remove the splash guard.

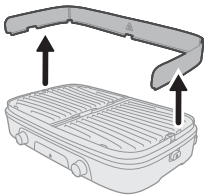

10 English

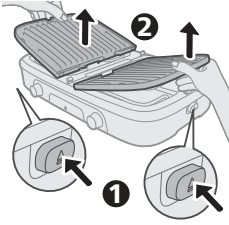

- 4 Press the eject button on one side of the grill to release one grilling plate.
- 5 Carefully lift the released grilling plate from the base.
- 6 Repeat the same process by pressing the eject button on the other side to release the second grilling plate.
- 7 Lift and remove the other grilling plate from the base.
- 8 Push excess grease and food residues on the grilling plate into the drainage groove with a wooden or silicone spatula.
- 9 Use kitchen paper to remove any remaining grease and food residues from the grilling plate.

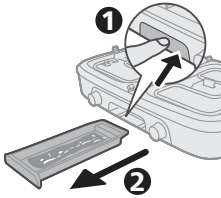

- 10 Remove grease and food residues from the grease tray.

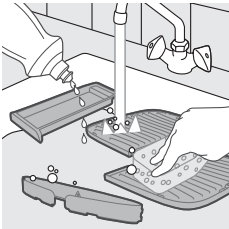
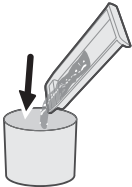

- 11 Clean the grilling plate, splash guard, and grease tray in hot water with some washing-up liquid or in the dishwasher.

Note: If grease or food residues have caked onto the grilling plate, first soak the grilling plate in hot water. Do not use any abrasive cleaning agents or scourers to clean the grilling plate.

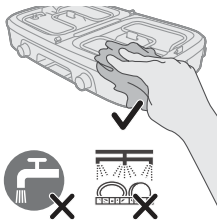

- 12 Clean the base with a damp cloth.

Danger: Do not immerse the base or the mains cord in water or any other liquid.





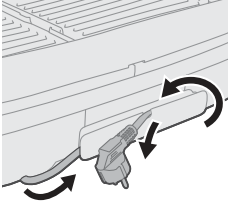









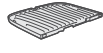















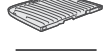

- 13 Dry all parts of the appliance thoroughly.

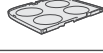
Storage

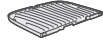

- 1 Put the grilling plate in the base, and slide the grease tray into the base .
- 2 Wind up the mains cord and place the appliance in the box to protect the base.
- 3 Store the appliance in a dry place.

Food preparation table

			 Min.	
		5	13 - 15	 — 
		5	14 - 16	
		5	14 - 16	
		5	8 - 10	
		5	8 - 10	
		5	30 - 35	
		5	25 - 30	
		4	16 - 18	
		4-5	14 - 16	
		5	8 - 10	
		5	18 - 20	 — 
		5	16 - 18	
		4	6-8	
		4	10 - 12	
		4	10 - 12	
		1 - 2	-	
		2 - 3	-	 — 

Úvod

Gratulujeme k nákupu a vítáme vás mezi uživateli výrobků společnosti Philips!
Chcete-li plně využívat naši podporu, zaregistrujte svůj výrobek na stránce www.home.id.

Všeobecný popis

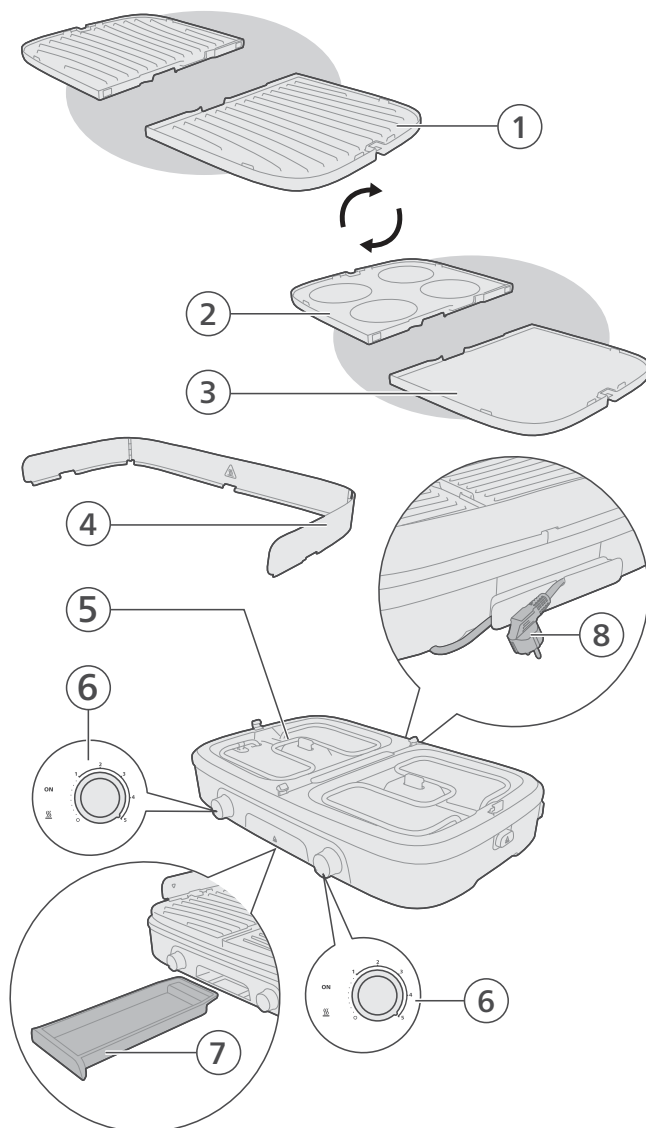

- 1 Oboustranná grilovací deska (strana na přípravu masa)
- 2 Oboustranná grilovací deska (strana na přípravu lívanců)
- 3 Oboustranná grilovací deska (strana na přípravu zeleniny)
- 4 Ochrana proti postříkání
- 5 Topné těleso
- 6 Regulátor teploty a kontrolka
- 7 Nádobka na tuk
- 8 Napájecí kabel a zástrčka

Před prvním použitím

Než přístroj poprvé použijete, pečlivě umyjte všechny díly, které přicházejí do styku s potravinami (viz kapitola „Čištění“).

Než přístroj začnete používat, zkontrolujte, zda jsou všechny součásti zcela suché.

Poznámka: Nepoužívejte žádné kovové, ostré ani abrazivní kuchyňské náčiní, protože by mohlo dojít k poškození nepřilnavého povrchu grilovací desky.

- 1 Umístěte základnu na stabilní a rovný povrch.

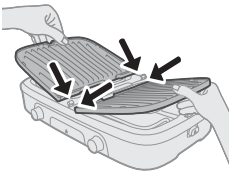

- 2 Bezpečně připevněte grilovací desky k základně.

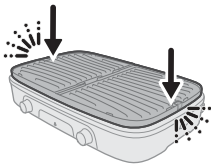

- 3 Rozevřete ochranu proti postříkání.

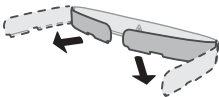

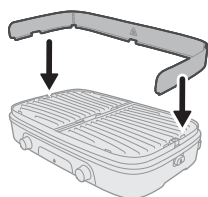

4 Připevňte ochranu proti postříkání k základně.



5 Před použitím přístroje se ujistěte, že kryt proti postříkání drží bezpečně na místě.

Normální grilování

- 1** Rozviňte napájecí kabel.
- 2** Zasuňte zástrčku do zásuvky ve zdi.

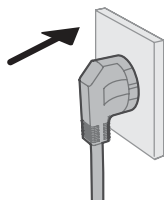

- 3** Nastavte regulátor teploty na požadovaný stupeň pro grilování.
 - Viz tabulka přípravy pokrmů, která vám poslouží pro snadnější nastavení teploty a odhad doby grilování.

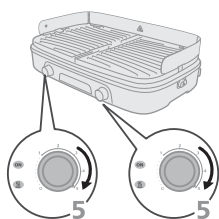

- 4** Nechte přístroj předehřát, dokud se nerozsvítí kontrolka.
 - Nyní je přístroj připraven k použití.

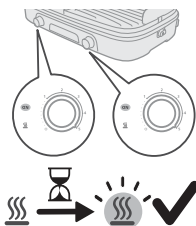

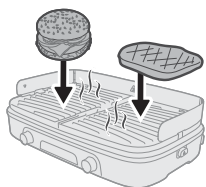

5 Na rozpálenou grilovací desku položte suroviny.

Poznámka: Pokud kontrolka během grilování zhasne, přístroj se znovu zahřívá. Můžete grilovat dál.

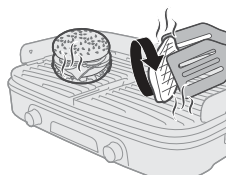

6 Suroviny na grilovací desce čas od času obraťte.

Upozornění: Nikdy nekrájejte suroviny položené na grilovací desce a k jejich otáčení nepoužívejte kovové kuchyňské náčiní. Mohl by se tím poškodit nepřilnavý povrch.

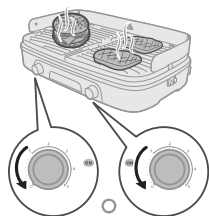

7 Jakmile je pokrm připraven dle vašich představ, sundejte jej z grilovací desky. Nastavte regulátor teploty zpět na 0.

Upozornění: K sundávání pokrmů z grilovací desky nikdy nepoužívejte kovové kuchyňské náčiní. Mohl by se tím poškodit nepřilnavý povrch.

Upozornění: Nepřemísťujte přístroj během provozu nebo pokud je stále horký.

Příprava zeleniny a lívanců

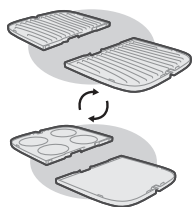

- 1 Sundejte grilovací desky ze základny.
- 2 Obaťte grilovací desky na požadovanou stranu.

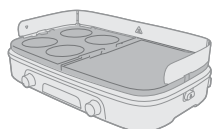

- 3 Před použitím se ujistěte, že jsou znovu bezpečně připevněny.
- 4 Rozviňte napájecí kabel.

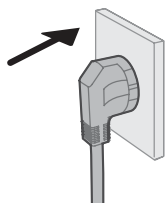

5 Zasuňte zástrčku do zásuvky ve zdi.

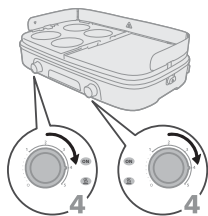

6 Regulátor teploty nastavte do polohy 4.

- Viz tabulka přípravy pokrmů, která vám poslouží pro snadnější nastavení teploty a odhad doby grilování.

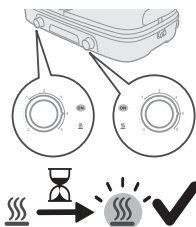

7 Nechte přístroj předehřát, dokud se nerozsvítí kontrolka.

- Nyní je přístroj připraven k použití.

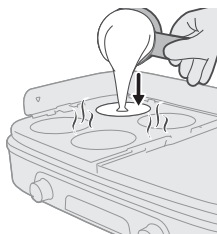

8 Na rozpálenou grilovací desku položte suroviny.

Poznámka: Pokud kontrolka během grilování zhasne, přístroj se znovu zahřívá. Můžete grilovat dál.

9 Zeleninu nebo lívanec na grilovací desce čas od času obraťte.

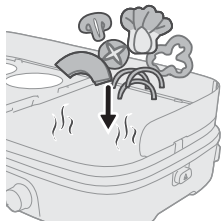

Upozornění: Nikdy nekrájejte suroviny položené na grilovací desce a k jejich otáčení nepoužívejte kovové kuchyňské náčiní. Mohl by se tím poškodit nepřilnavý povrch.

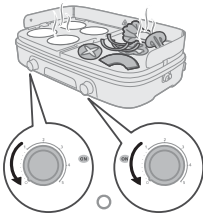

10 Jakmile je pokrm připraven dle vašich představ, sundejte jej z grilovací desky. Nastavte regulátor teploty zpět na 0.

Upozornění: K sundávání pokrmů z grilovací desky nikdy nepoužívejte kovové kuchyňské náčiní. Mohl by se tím poškodit nepřilnavý povrch.

Upozornění: Nepřemísťujte přístroj během provozu nebo pokud je stále horký.

Rozmrazování a ohřev

- 1 Rozviňte napájecí kabel.
- 2 Zasuňte zástrčku do zásuvky ve zdi.

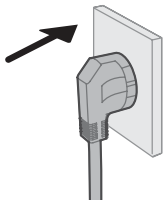

- 3 Nastavte regulátor teploty do polohy 1/2 (rozmrazování) nebo 2/3 (ohřev).

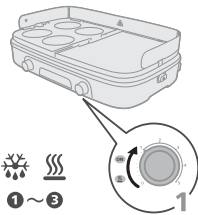

- 4 Nechte přístroj předehřát, dokud se nerozsvítí kontrolka.
 - Nyní je přístroj připraven k použití.

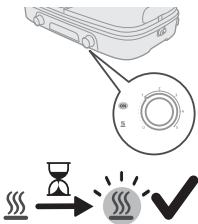

- 5 Na rozpálenou grilovací desku položte suroviny.

Poznámka: Pokud kontrolka během grilování zhasne, přístroj se znovu zahřívá. Můžete grilovat dál.

Poznámka: Můžete se rozhodnout, zda víko zavřete nebo je ponecháte otevřené.

- 6 Pokrm pravidelně kontrolujte, abyste předešli jeho přehřátí.
 - Pokud je to potřeba, suroviny na grilovací desce čas od času obraťte.

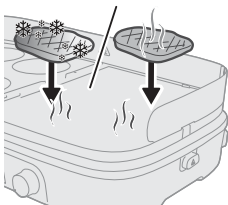

Upozornění: Nikdy nekrájejte suroviny položené na grilovací desce a k jejich otáčení nepoužívejte kovové kuchyňské náčiní. Mohl by se tím poškodit nepřilnavý povrch.

- 7 Jakmile je pokrm připraven dle vašich představ, sundejte jej z grilovací desky. Nastavte regulátor teploty zpět na 0.

Upozornění: K sundávání pokrmů z grilovací desky nikdy nepoužívejte kovové kuchyňské náčiní. Mohl by se tím poškodit nepřilnavý povrch.

Upozornění: Nepřemísťujte přístroj během provozu nebo pokud je stále horký.

Po použití

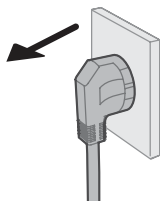

- 1 Odpojte přístroj z napájení.



- 2 Před přesouváním nebo čištěním nechte přístroj vychladnout.



- 3 Odejměte kryt proti postříkání.

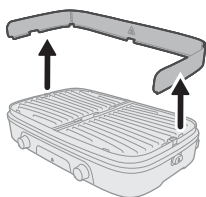

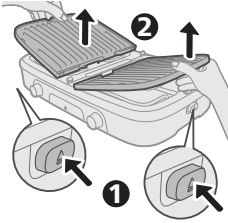

- 4 Stisknutím uvolňovacího tlačítka na jedné straně grilu uvolněte jednu grilovací desku.
- 5 Uvolněnou grilovací desku opatrně oddělte od základny.
- 6 Zopakujte stejný postup stisknutím uvolňovacího tlačítka na druhé straně a uvolněte druhou grilovací desku.
- 7 Odejměte druhou grilovací desku od základny.
- 8 Přebytečný tuk a zbytky pokrmu shrňte dřevěnou nebo silikonovou stěrkou z grilovací desky do odkapávacího žlábků.
- 9 Zbývající tuk a zbytky pokrmu odstraňte z grilovací desky papírovou utěrkou.

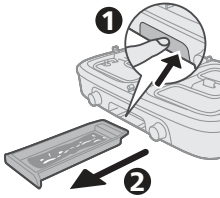

- 10 Odstraňte tuk a zbytky pokrmu z nádoby na tuk.

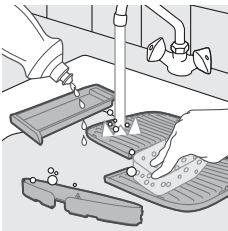

- 11 Umyjte grilovací desku, kryt proti postříkání a nádobku na tuk horkou vodou s trochou čisticího prostředku. Můžete je také umýt v myčce na nádobí.

Poznámka: Pokud se tuk nebo zbytky pokrmu připekly na grilovací desku, namočte nejprve grilovací desku do horké vody. K čištění grilovací desky nepoužívejte žádné abrazivní čisticí prostředky či drátěnky.

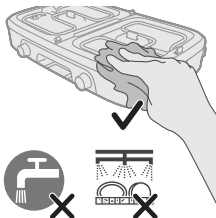

- 12 Povrch základny vyčistěte navlhčeným hadříkem.

Nebezpečí: Příklad a napájecí kabel neponořujte do vody ani do jiné kapaliny.





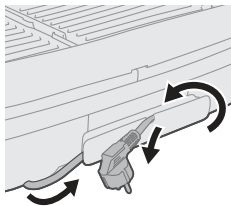





























- 13 Všechny díly přístroje řádně osušte.

Skladování



- 1 Položte grilovací desku na základnu a zasuňte nádobku na tuk do základny.
- 2 Namotejte napájecí kabel a přístroj umístěte do krabice, aby jste jej ochránili před poškozením.
- 3 Skladujte přístroj na suchém místě.

Tabulka přípravy pokrmů

			 Min.	
		5	13 - 15	 — 
		5	14 - 16	
		5	14 - 16	
		5	8 - 10	
		5	8 - 10	
		5	30 - 35	
		5	25 - 30	
		4	16 - 18	
		4-5	14 - 16	
		5	8 - 10	
		5	18 - 20	 — 
		5	16 - 18	
		4	6-8	
		4	10 - 12	
		4	10 - 12	
		1 - 2	-	
		2 - 3	-	 — 

Indledning

Tillykke med dit køb, og velkommen til Philips!

For at få fuldt udbytte af den support, som vi tilbyder, skal du registrere dit produkt på www.home.id.

Generel beskrivelse

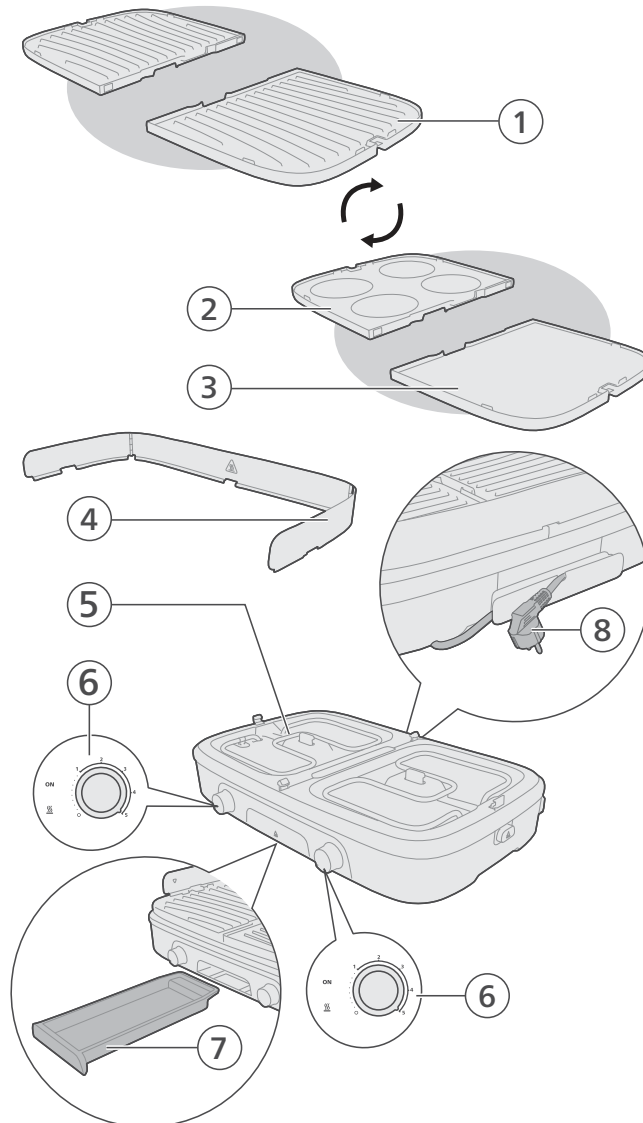

- 1 Dobbeltsidet grillplade (kødside)
- 2 Dobbeltsidet grillplade (pandekageside)
- 3 Dobbeltsidet grillplade (grøntsagsside)
- 4 Stænkskærm
- 5 Varmeelegeme
- 6 Temperaturkontrol og indikatorlys
- 7 Drypbakke
- 8 Netledning og stik

Før apparatet tages i brug

Sørg for grundigt at rengøre alle dele, der kommer i berøring med mad, inden du tager apparatet i brug første gang (se kapitlet "Rengøring").

Sørg for, at alle delene er helt tørre, før du begynder at bruge apparatet.

Bemærk: Brug ikke metalgenstande, skarpe eller ridsende køkkenredskaber, da de kan beskadige grillpladens slip-let-belægning.

- 1 Placer baseenheden på en stabil, plan overflade.

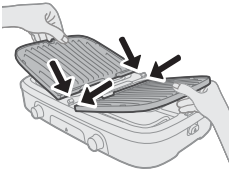

- 2 Sæt grillpladerne godt fast på baseenheden.

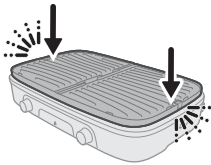

- 3 Fold stænkskærmen ud.

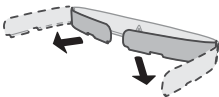

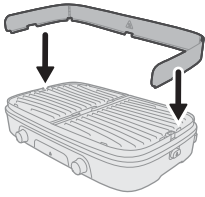

4 Fastgør stænskærmen til baseenheden

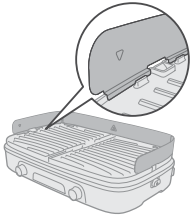

5 Sørg for, at stænskærmen er sikkert fastgjort før brug.

Almindelig grilning

- 1 Fold strømkablet ud.
- 2 Sæt netstikket i en jordet stikkontakt.

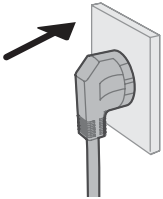

- 3 Indstil temperaturkontrollen til den indstilling, du vil grille med.
 - Se tabellen for tilberedning for at få en indikation af temperaturindstilling og tilberedningstid.

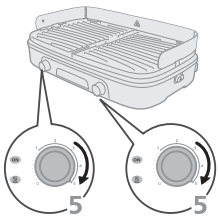

- 4 Lad apparatet forvarme, indtil indikatoren tændes.
 - Apparatet er nu klar til brug.

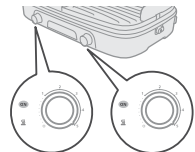

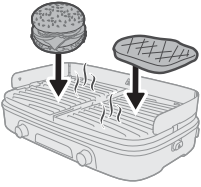

5 Kom ingredienserne på den varme grillplade.

Bemærk: Når indikatorlyset slukker under grilningen, varmer apparatet op igen. Du kan bare fortsætte med at grille.

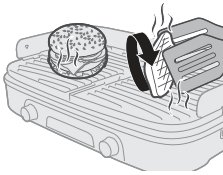

6 Vend ingredienserne på grillpladen med jævne mellemrum.

Forsigtig: Skær aldrig i ingredienserne, mens de ligger på grillpladen, og brug ikke metalredskaber til at vende ingredienserne. Dette kan beskadige slip-let-overfladen.

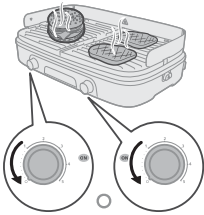

7 Når ingredienserne er tilberedt efter din smag, skal du fjerne ingredienserne fra grillpladen. Drej temperaturkontrollen tilbage til 0.

Forsigtig: Brug ikke metalredskaber til at fjerne ingredienserne fra grillpladen. Dette kan beskadige slip-let-overfladen.

Forsigtig: Undlad at flytte eller transportere apparatet under brug, eller når det stadig er varmt.

Grilning af grøntsager og pandekager

- 1 Fjern grillpladerne fra baseenheden
- 2 Vend grillpladerne om på den ønskede side.

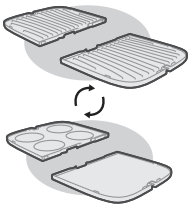

- 3 Sørg for, at de er forsvarligt fastgjorte igen før brug.
- 4 Fold strømkablet ud.

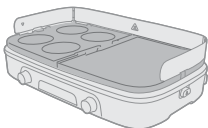

5 Sæt netstikket i en jordet stikkontakt.

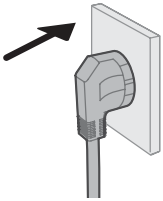

6 Indstil temperaturkontrollen til 4.

- Se tabellen for tilberedning for at få en indikation af temperaturindstilling og tilberedningstid.

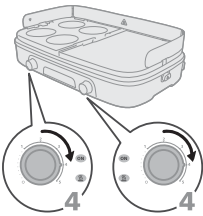

7 Lad apparatet forvarme, indtil indikatoren tændes.

- Apparatet er nu klar til brug.

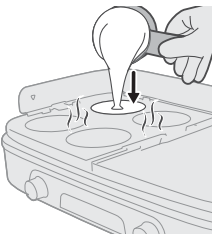
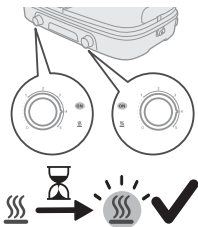

8 Læg ingredienserne på den varme grillplade.

Bemærk: Når indikatorlyset slukker under grilningen, varmer apparatet op igen. Du kan bare fortsætte med at grille.

9 Vend grøntsagerne eller pandekagen på grillpladen med jævne mellemrum.

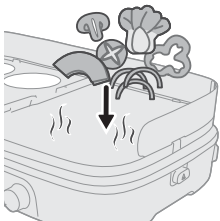

Forsigtig: Skær aldrig i ingredienserne, mens de ligger på grillpladen, og brug ikke metalredskaber til at vende ingredienserne. Dette kan beskadige slip-let-overfladen.

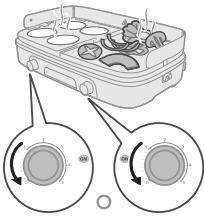

10 Når ingredienserne er tilberedt efter din smag, skal du fjerne ingredienserne fra grillpladen. Drej temperaturkontrollen tilbage til 0.

Forsigtig: Brug ikke metalredskaber til at fjerne ingredienserne fra grillpladen. Dette kan beskadige slip-let-overfladen.

Forsigtig: Undlad at flytte eller transportere apparatet under brug, eller når det stadig er varmt.

Optøning og genopvarmning

- 1 Fold strømkablet ud.
- 2 Sæt netstikket i en jordet stikkontakt.

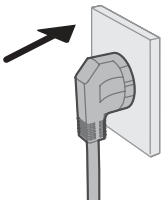

- 3 Indstil temperaturkontrollen til 1/2 (optøning) eller 2/3 (genopvarmning).

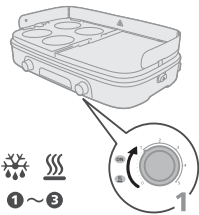

- 4 Lad apparatet forvarme, indtil indikatoren tændes.
 - Apparatet er nu klar til brug.

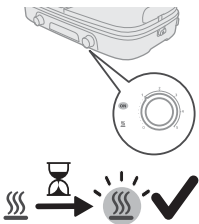

- 5 Kom ingredienserne på den varme grillplade.

Bemærk: Når indikatorlyset slukker under grilningen, varmer apparatet op igen. Du kan bare fortsætte med at grille.

Bemærk: Du kan vælge, om du vil lukke låget eller lade det stå åbent.

- 6 Kontrollér maden med jævne mellemrum for at undgå overophedning.
 - Vend ingredienserne på grillpladen med jævne mellemrum, hvis det er nødvendigt.

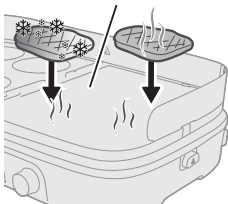

Forsigtig: Skær aldrig i ingredienserne, mens de ligger på grillpladen, og brug ikke metalredskaber til at vende ingredienserne. Dette kan beskadige slip-let-overfladen.

7 Når ingredienserne er tilberedt efter din smag, skal du fjerne ingredienserne fra grillpladen. Drej temperaturkontrollen tilbage til 0.

Forsigtig: Brug ikke metalredskaber til at fjerne ingredienserne fra grillpladen. Dette kan beskadige slip-let-overfladen.

Forsigtig: Undlad at flytte eller transportere apparatet under brug, eller når det stadig er varmt.

Efter brug

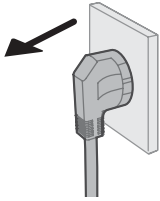

1 Tag apparatet ud af stikkontakten.

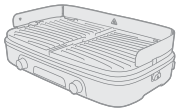

2 Lad altid apparatet køle af, inden det flyttes eller rengøres.

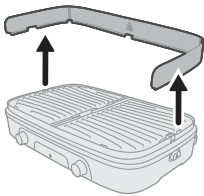

3 Afmonter stænkskærmen.

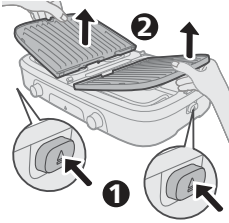

- 4 Tryk på udløserknappen på den ene side af grillen for at frigøre den ene grillplade.
- 5 Løft forsigtigt den udløste grillplade fra baseenheden.
- 6 Gentag processen ved at trykke på udløserknappen på den anden side for at frigøre den anden grillplade.
- 7 Løft og fjern den anden grillplade fra baseenheden.
- 8 Skub overskydende fedt og madrester på grillpladen ned i drænrillen med en træ- eller silikonespatel.
- 9 Brug køkkenrulle til at fjerne eventuelt resterende fedt og madrester fra grillpladen.

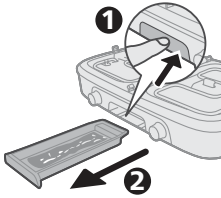

- 10 Fjern fedt og madrester fra fedtbakken.



- 11 Rengør grillpladen, stænkskærmen og fedtbakken i varmt vand med lidt opvaskemiddel eller i opvaskemaskinen.

Bemærk: Hvis fedt eller madrester har sat sig fast på grillpladen, skal grillpladen først lægges i blød i varmt vand. Brug ikke skrappe rengøringsmidler eller skuremidler til rengøring af grillpladen.

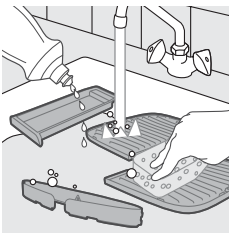

- 12 Rengør baseenheden med en fugtig klud.

Fare: Baseenheden og lysnetledningen må aldrig komme ned i vand eller andre væsker.

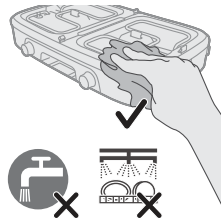





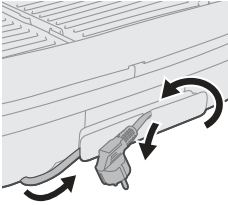









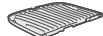



















- 13 Tør alle dele af apparatet grundigt.

Opbevaring



- 1 Sæt grillpladen i baseenheden, og skub fedtbakken ind i baseenheden.
- 2 Rul lysnetledningen op, og læg apparatet i kassen for at beskytte baseenheden.
- 3 Opbevar apparatet på et tørt sted.

Tilberedningstabel

			 Min.	
		5	13 - 15	 — 
		5	14 - 16	
		5	14 - 16	
		5	8 - 10	
		5	8 - 10	
		5	30 - 35	
		5	25 - 30	
		4	16 - 18	
		4-5	14 - 16	
		5	8 - 10	
		5	18 - 20	 — 
		5	16 - 18	
		4	6-8	
		4	10 - 12	
		4	10 - 12	
		1 - 2	-	
		2 - 3	-	 — 

Einführung

Herzlichen Glückwunsch zu Ihrem Kauf und willkommen bei Philips!
Um unser Kundendienstangebot vollständig nutzen zu können, sollten Sie Ihr Produkt unter www.home.id registrieren.

Allgemeine Beschreibung

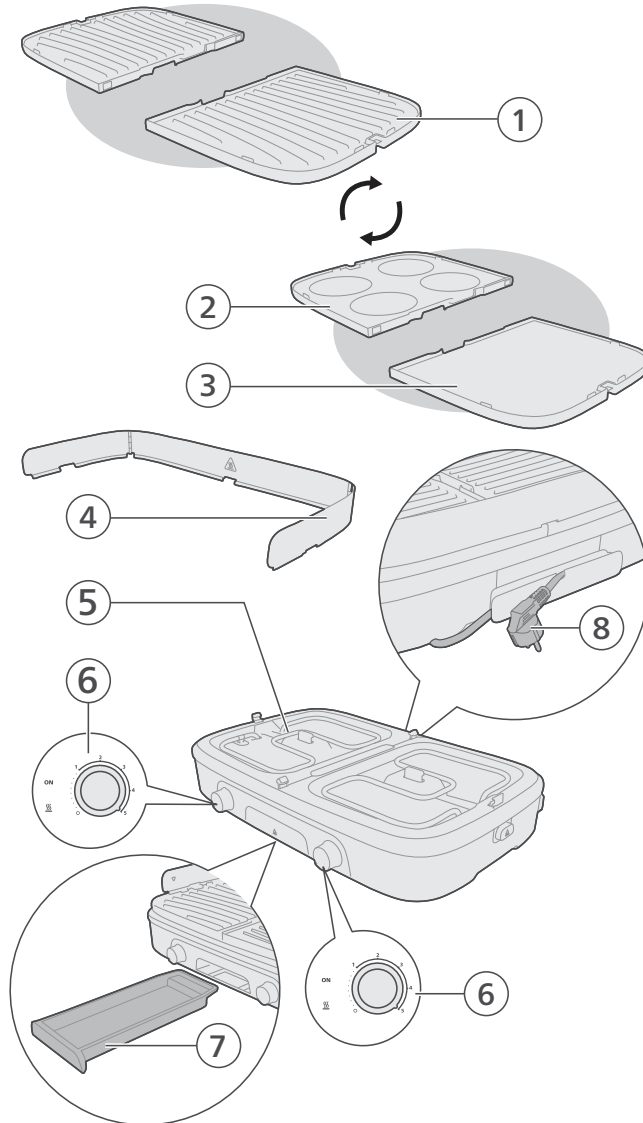

- 1 Zweiseitige Grillplatte (Fleischseite)
- 2 Zweiseitige Grillplatte (Pfannkuchenseite)
- 3 Zweiseitige Grillplatte (Gemüseseite)
- 4 Spritzschutz
- 5 Heizelement
- 6 Temperaturregelung und Kontrollleuchte
- 7 Fettauffangschale
- 8 Netzkabel und Stecker

Vor dem ersten Gebrauch

Reinigen Sie vor dem ersten Gebrauch des Geräts alle Teile, die mit Lebensmitteln in Kontakt kommen (siehe Kapitel "Reinigung").

Vergewissern Sie sich, dass alle Teile vollständig trocken sind, bevor Sie das Gerät verwenden.

Hinweis: Verwenden Sie keine Metallgegenstände, scharfe oder scheuernden Küchenutensilien, da sie die Antihafbeschichtung der Backform beschädigen.

- 1 Stellen Sie die Basis auf eine stabile und ebene Unterlage.

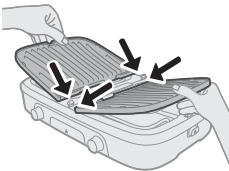

- 2 Befestigen Sie die Grillplatten sicher an der Basis.

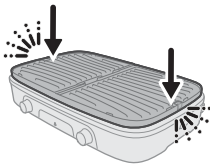

- 3 Klappen Sie den Spritzschutz auf.

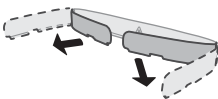

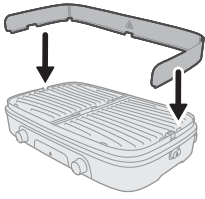

4 Bringen Sie den Spritzschutz an der Basis an.

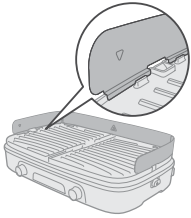

5 Stellen Sie vor der Verwendung sicher, dass der Spritzschutz sicher befestigt ist.

Regelmäßiges Grillen

- 1 Wickeln Sie das Netzkabel ab.
- 2 Stecken Sie den Netzstecker in eine geerdete Steckdose.

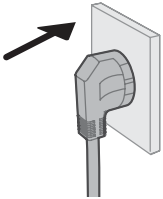

- 3 Stellen Sie den Temperaturregler auf die Einstellung, auf der Sie grillen möchten.
 - Informationen zur Temperatureinstellung und Grillzeit finden Sie in der Tabelle zur Zubereitung von Speisen.

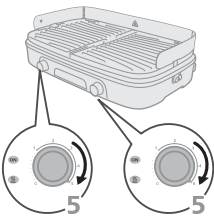

- 4 Lassen Sie das Gerät vorheizen, bis die Leuchtanzeige aufleuchtet.
 - Das Gerät ist nun einsatzbereit.

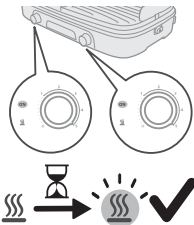

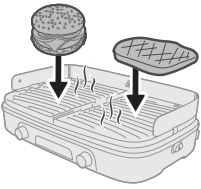

5 Geben Sie die Zutaten auf die heiße Grillplatte.

Hinweis: Wenn die Leuchtanzeige während des Grillens erlischt, heizt das Gerät wieder auf. Sie können einfach mit dem Grillen fortfahren.

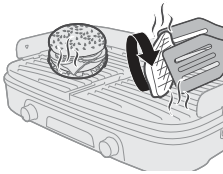

6 Drehen Sie die Zutaten auf der Grillplatte gelegentlich um.

Achtung: Schneiden Sie Zutaten niemals, während sie auf der Grillplatte liegen, und verwenden Sie keine Metallgeräte, um die Zutaten zu drehen. Dadurch kann die Antihafbeschichtung beschädigt werden.

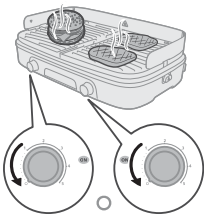

7 Wenn die Zutaten nach Ihrem Geschmack zubereitet wurden, nehmen Sie sie von der Grillplatte. Drehen Sie den Temperaturregler zurück auf 0.

Achtung: Verwenden Sie keine Metallutensilien, um Zutaten von der Grillplatte zu entfernen. Dadurch kann die Antihafbeschichtung beschädigt werden.

Achtung: Bewegen oder transportieren Sie das Gerät nicht, während es verwendet wird oder wenn es noch heiß ist.

Grillen von Gemüse und Pfannkuchen

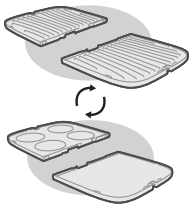

- 1 Nehmen Sie die Grillplatten von der Basis ab.
- 2 Drehen Sie die Grillplatten auf die gewünschte Seite.

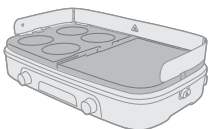

- 3 Stellen Sie vor der Verwendung sicher, dass sie wieder fest angebracht sind.
- 4 Wickeln Sie das Netzkabel ab.

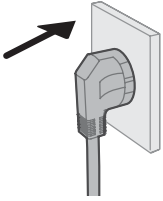

5 Stecken Sie den Netzstecker in eine geerdete Steckdose.

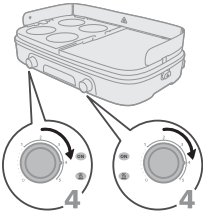

6 Drehen Sie den Temperaturregler auf 4.
- Informationen zur Temperatureinstellung und Grillzeit finden Sie in der Tabelle zur Zubereitung von Speisen.

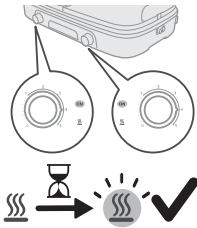

7 Lassen Sie das Gerät vorheizen, bis die Leuchtanzeige aufleuchtet.
- Das Gerät ist nun einsatzbereit.

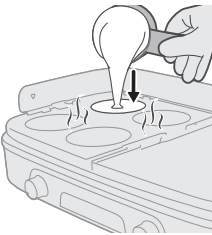

8 Geben Sie die Zutaten auf die heiße Grillplatte.

Hinweis: Wenn die Leuchtanzeige während des Grillens erlischt, heizt das Gerät wieder auf. Sie können einfach mit dem Grillen fortfahren.

9 Drehen Sie das Gemüse oder die Pfannkuchen auf der Grillplatte gelegentlich um.

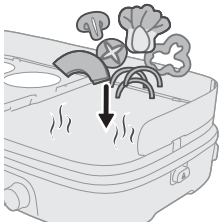

Achtung: Schneiden Sie Zutaten niemals, während sie auf der Grillplatte liegen, und verwenden Sie keine Metallgeräte, um die Zutaten zu drehen. Dadurch kann die Antihafbeschichtung beschädigt werden.

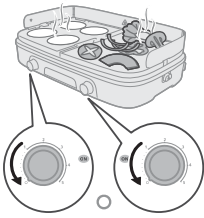

10 Wenn die Zutaten nach Ihrem Geschmack zubereitet wurden, nehmen Sie sie von der Grillplatte. Drehen Sie den Temperaturregler zurück auf 0.

Achtung: Verwenden Sie keine Metallutensilien, um Zutaten von der Grillplatte zu entfernen. Dadurch kann die Antihafbeschichtung beschädigt werden.

Achtung: Bewegen oder transportieren Sie das Gerät nicht, während es verwendet wird oder wenn es noch heiß ist.

Auftauen und Aufwärmen

- 1 Wickeln Sie das Netzkabel ab.
- 2 Stecken Sie den Netzstecker in eine geerdete Steckdose.

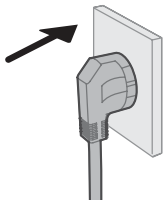

- 3 Stellen Sie den Temperaturregler auf Stufe 1/2 (Abtauen) oder 2/3 (Aufwärmen).

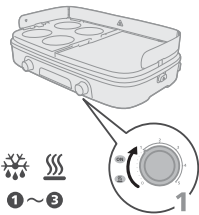

- 4 Lassen Sie das Gerät vorheizen, bis die Leuchtanzeige aufleuchtet.
 - Das Gerät ist nun einsatzbereit.

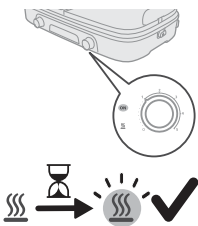

- 5 Geben Sie die Zutaten auf die heiße Grillplatte.

Hinweis: Wenn die Leuchtanzeige während des Grillens erlischt, heizt das Gerät wieder auf. Sie können einfach mit dem Grillen fortfahren.

Hinweis: Sie können auswählen, ob Sie den Deckel geschlossen oder offen lassen möchten.

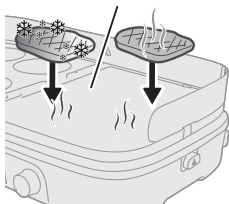

- 6 Überprüfen Sie die Lebensmittel regelmäßig, um eine Überhitzung zu vermeiden.
 - Drehen Sie die Zutaten auf der Grillplatte bei Bedarf gelegentlich um.

Achtung: Schneiden Sie Zutaten niemals, während sie auf der Grillplatte liegen, und verwenden Sie keine Metallgeräte, um die Zutaten zu drehen. Dadurch kann die Antihafbeschichtung beschädigt werden.

7 Wenn die Zutaten nach Ihrem Geschmack zubereitet wurden, nehmen Sie sie von der Grillplatte. Drehen Sie den Temperaturregler zurück auf 0.

Achtung: Verwenden Sie keine Metallutensilien, um Zutaten von der Grillplatte zu entfernen. Dadurch kann die Antihafbeschichtung beschädigt werden.

Achtung: Bewegen oder transportieren Sie das Gerät nicht, während es verwendet wird oder wenn es noch heiß ist.

Nach der Verwendung

1 Ziehen Sie den Netzstecker aus der Steckdose.

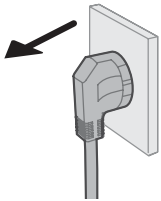

2 Lassen Sie das Gerät abkühlen, bevor Sie es bewegen oder reinigen.



3 Entfernen Sie den Spritzschutz.

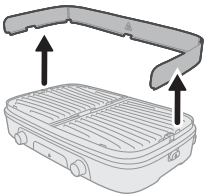

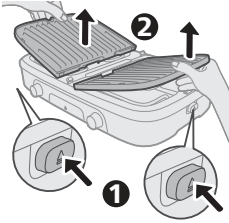

- 4 Drücken Sie die Auswurf-taste auf einer Seite des Grills, um eine Grillplatte auszuwerfen.
- 5 Heben Sie die ausgeworfene Grillplatte vorsichtig von der Basis ab.
- 6 Wiederholen Sie den Vorgang, indem Sie die Auswurf-taste auf der anderen Seite drücken, um die zweite Grillplatte freizugeben.
- 7 Heben Sie die andere Grillplatte an und entfernen Sie sie von der Basis.
- 8 Schieben Sie überschüssige Fett- und Lebensmittelreste auf der Grillplatte mit einem Holz- oder Silikonspatel in die Auffangschale.
- 9 Verwenden Sie Küchenpapier, um Fett- und Lebensmittelreste von der Grillplatte zu entfernen.

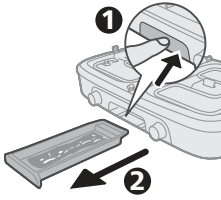

- 10 Entfernen Sie Fett- und Lebensmittelreste von der Fettauffangschale.

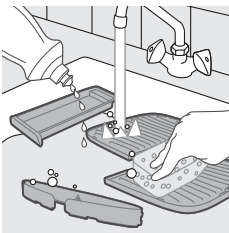

- 11 Reinigen Sie die Grillplatte, den Spritzschutz und die Fettauffangschale in heißem Wasser mit etwas Spülmittel oder in der Spülmaschine.

Hinweis: Wenn sich Fett oder Lebensmittelreste auf der Grillplatte verklebt haben, weichen Sie die Grillplatte zunächst in heißem Wasser ein. Verwenden Sie zum Reinigen der Grillplatte keine scheuernden Reinigungsmittel oder Scheuerschwämme.

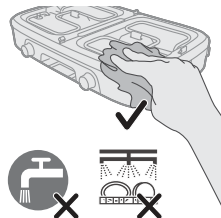

- 12 Reinigen Sie die Basis mit einem feuchten Tuch.

Gefahr: Tauchen Sie die Basis oder das Netzkabel nicht in Wasser oder eine andere Flüssigkeit ein.





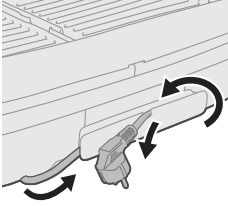









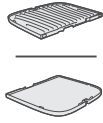













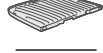

- 13 Trocknen Sie alle Teile des Geräts gründlich ab.

Aufbewahrung



- 1 Setzen Sie die Grillplatte in die Basis ein, und schieben Sie die Fettauffangschale in die Basis.
- 2 Wickeln Sie das Netzkabel auf, und legen Sie das Gerät zum Schutz der Basis in die Box.
- 3 Bewahren Sie das Gerät an einem trockenen Ort auf.

Grillzeit-Tabelle

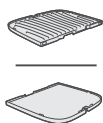
			 Min.	
		5	13 - 15	
		5	14 - 16	
		5	14 - 16	
		5	8 - 10	
		5	8 - 10	
		5	30 - 35	
		5	25 - 30	
		4	16 - 18	
		4-5	14 - 16	
		5	8 - 10	
		5	18 - 20	
		5	16 - 18	
		4	6-8	
		4	10 - 12	
		4	10 - 12	
		1 - 2	-	
		2 - 3	-	

Tutvustus

Õnnitleme ostu puhul ja tervitame Philipsi poolt!

Kogu toe eeliste kasutamiseks registreerige oma toode veebilehel www.home.id.

Üldine kirjeldus

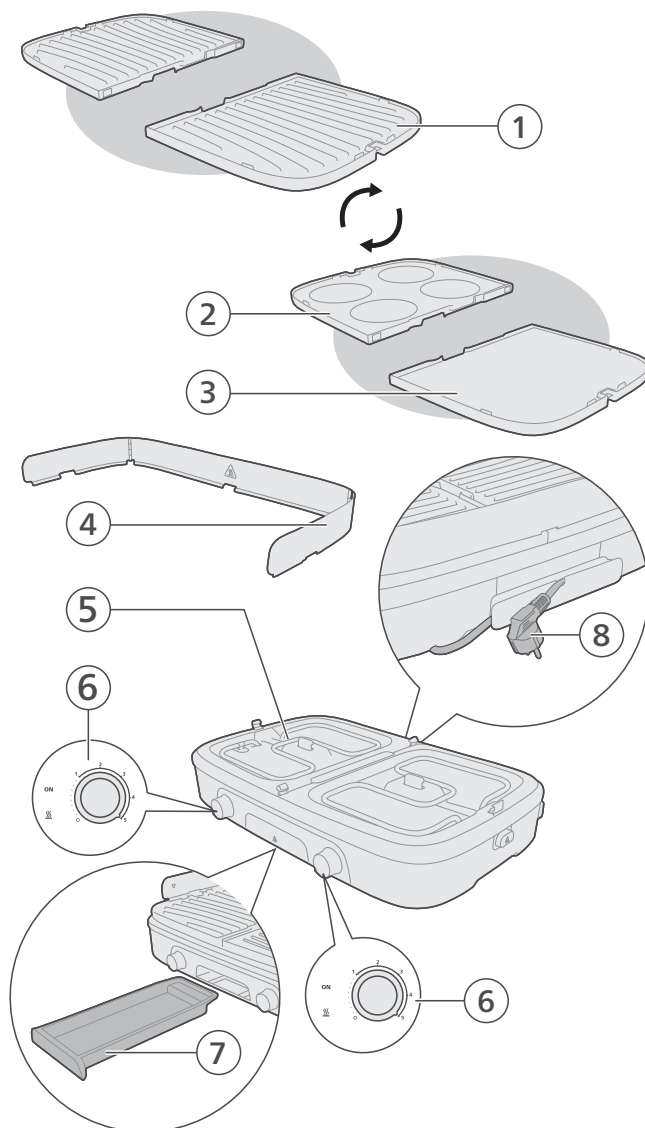

- 1 Kahepoolne grillimisplaat (liha pool)
- 2 Kahepoolne grillimisplaat (pannkoogi pool)
- 3 Kahepoolne grillimisplaat (köögiviljade pool)
- 4 Lõikekaitse
- 5 Küttekeha
- 6 Temperatuuriregulaator ja märgutuli
- 7 Õlialus
- 8 Toitejuhe ja pistik

Enne esimest kasutamist

Enne seadme esimest korda kasutamist puhastage põhjalikult kõik toiduainetega kokkupuutuvad seadme osad (vt ptk „Puhastamine”).

Enne seadme kasutamist veenduge, et kõik osad on täiesti kuivad.

Märkus. Ärge kasutage metallist, teravaid või abrasiivse kattega köögiriistu, sest need võivad grilliplaadi külgevõtmatu kattega pindu kahjustada.

- 1 Asetage alus kindlale ja tasasele pinnale.

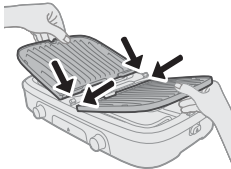

- 2 Kinnita grillimisplaat turvaliselt aluse külge.

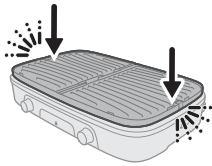

- 3 Voltige pritsmekaitse lahti.

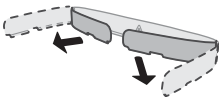

4 Kinnitage pritsmekaitse aluse külge

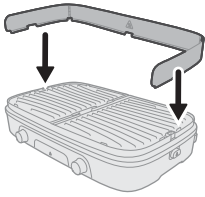

5 Enne kasutamist veenduge, et pritsmekaitse on kindlalt oma kohal.

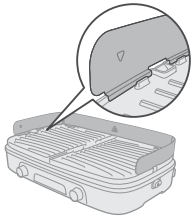

Korrapärane grillimine

- 1 Kerige toitejuhe lahti.
- 2 Sisestage pistik maandatud pistikupesassa.

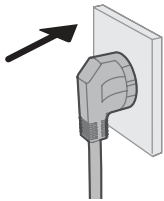

- 3 Seadistage temperatuuriregulaator sellisele temperatuurile, millega soovite grillida.
 - Pidage kinni toiduvalmistamise tabelis toodud temperatuuriseadistustest ja grillimisaegadest.

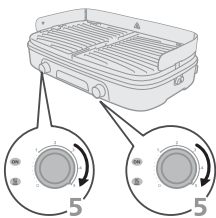

- 4 Laske seadmel eelkuumeneda, kuni märgutuli kustub.
 - Seade on nüüd kasutusvalmis.

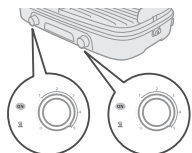

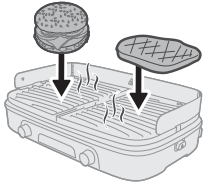

5 Asetage toiduained kuumale grillimisplaadile.

Märkus. Kui märgutuli lülitub grillimise ajal välja, tähendab see, et seade kuumeneb uuesti. Võite grillimist rahus jätkata.

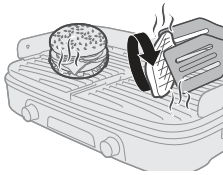

6 Keerake aeg-ajalt grillimisplaadil olevaid toiduaineid.

Ettevaatust: Ärge löigake toiduaineid, kui need on juba grillimisplaadil, ja ärge kasutage nende keeramiseks metallist köögiriistu. Need võivad kahjustada külgevõtmatus pinnakatet.

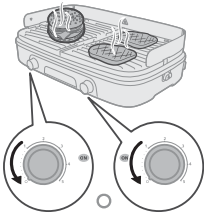

7 Kui koostisained on teie maitse kohaselt valmis, eemaldage need grillimisplaadilt. Lülitage temperatuuriregulaator tagasi 0 peale.

Ettevaatust: Ärge kasutage koostisosade grillplaadilt eemaldamiseks metallist köögiriistu. Need võivad kahjustada külgevõtmatus pinnakatet.

Ettevaatust: Ärge liigutage ega transportige seadet selle kasutamise ajal või siis, kui see on veel kuum.

Köögiviljade ja pannkookide küpsetamine

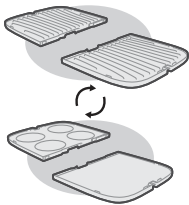

- 1 Eemaldage grillimisplaat alusest.
- 2 Pööra grillimisplaati soovitud küljele.

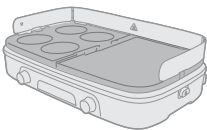

- 3 Tee kindlaks, et kõik on turvaliselt kinnitatud enne kasutama asumist.
- 4 Kerige toitejuhe lahti.

5 Sisestage pistik maandatud pistikupesassa.

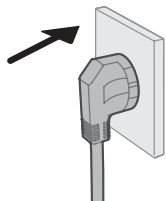

6 Seadistage temperatuur režiimile 4.

- Pidage kinni toiduvalmistamise tabelis toodud temperatuuriseadistustest ja grillimisaegadest.

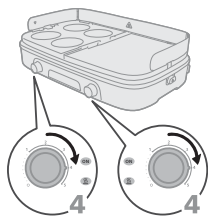

7 Laske seadmel eelkuumeneda, kuni märgutuli kustub.

- Seade on nüüd kasutusvalmis.

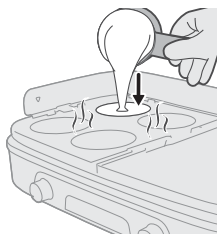
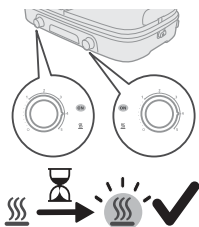

8 Asetage toiduained kuumale grillimisplaadile.

Märkus. Kui märgutuli lülitub grillimise ajal välja, tähendab see, et seade kuumeneb uuesti. Võite grillimist rahus jätkata.

9 Keerake aeg-ajalt grillimisplaadil olevaid toiduaineid.

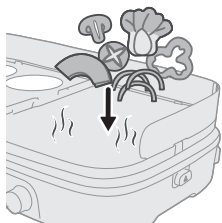

Ettevaatust: Ärge löigake toiduaineid, kui need on juba grillimisplaadil, ja ärge kasutage nende keeramiseks metallist köögiriistu. Need võivad kahjustada külgevõtmatut pinnakatet.

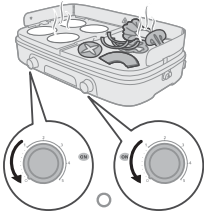

10 Kui koostisained on teie maitse kohaselt valmis, eemaldage need grillimisplaadilt. Lülitage temperatuuriregulaator tagasi 0 peale.

Ettevaatust: Ärge kasutage koostisosade grillimisplaadilt eemaldamiseks metallist köögiriistu. Need võivad kahjustada külgevõtmatut pinnakatet.

Ettevaatust: Ärge liigutage ega transportige seadet selle kasutamise ajal või siis, kui see on veel kuum.

Sulatamine ja ülessoojendamine

- 1 Kerige toitejuhe lahti.
- 2 Sisestage pistik maandatud pistikupesassa.

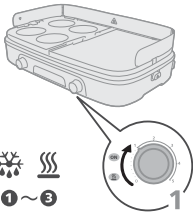
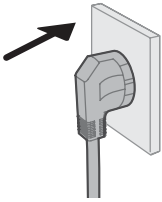

- 3 Säti temperatuur režiimile 1/2 (sulatamise puhul) või 2/3 (ülessoojendamise puhul).

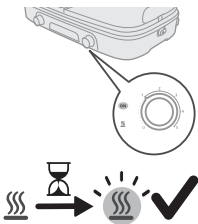

- 4 Laske seadmel eelkuumeneda, kuni märgutuli kustub.
 - Seade on nüüd kasutusvalmis.

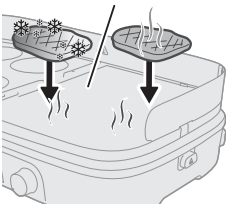

- 5 Asetage toiduained kuumale grillimisplaadile.

Märkus. Kui märgutuli lülitub grillimise ajal välja, tähendab see, et seade kuumeneb uuesti. Võite grillimist rahunult jätkata.

Märkus. Võite valida, kas sulgete kaane või jätate selle lahti.

- 6 Kontrollige toitu regulaarselt, et vältida ülekuumenemist/kõrbemist.
 - Keerake aeg-ajalt grillimisplaadil olevaid toiduaineid, kui vaja.

Ettevaatust: Ärge lõigake toiduaineid, kui need on juba grillimisplaadil, ja ärge kasutage nende keeramiseks metallist köögiriistu. Need võivad kahjustada külgevõtmatud pinnakatet.

- 7 Kui koostisained on teie maitse kohaselt valmis, eemaldage need grillimisplaadilt. Lülitage temperatuuriregulaator tagasi 0 peale.

Ettevaatust: Ärge kasutage koostisosade grilliplaadilt eemaldamiseks metallist köögiriistu. Need võivad kahjustada külgevõtmatud pinnakatet.

Ettevaatust: Ärge liigutage ega transportige seadet selle kasutamise ajal või siis, kui see on veel kuum.

Pärast kasutamist

- 1 Eemaldage seadme pistik seinakontaktist.

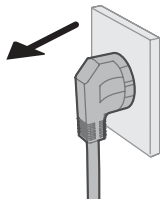

- 2 Laske seadmel enne liigutamist või puhastamist maha jahtuda.

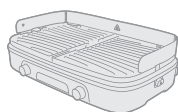

- 3 Eemaldage pritsmekaitse.

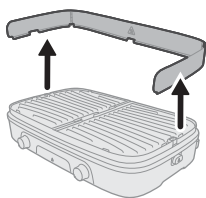

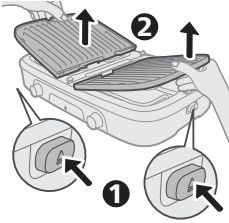

- 4 Ühe grillimisplaadi vabastamiseks vajutage grilli ühel küljel asuvat vabastusnuppu.
- 5 Tõstke vabastatud grilliplaat ettevaatlikult aluselt üles.
- 6 Korda sama protseduuri, vajutades teise grillimisplaadi vabastamiseks teisel küljel olevat väljutusnuppu.
- 7 Tõstke teine grilliplaat aluselt üles ja eemaldage see.
- 8 Lükake grillimisplaadil olev liigne rasv ja toidujäägid puust või plastmassist spaatliga äravoolusoonde.
- 9 Kasutage ülejäänud rasva või toidujääkide eemaldamiseks grillimisplaadilt majapidamispaperit.

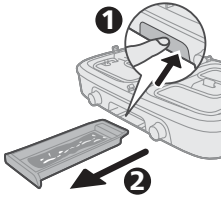

- 10 Eemaldage rasv ja toidujäägid rasvakogumisnõust.

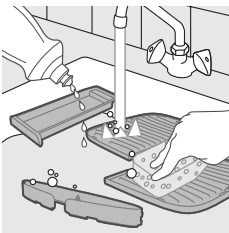

- 11 Puhastage grillimisplaati, pritsmekaitset ja õli alust kuumas vees natukese nõudepesuvedelikuga või nõudepesumasinas.

Märkus. Kui grillimisplaadile on kogunenud rasv või toidujäägid, leota grilliplaati kõigepealt kuumas vees. Ärge kasutage kannu puhastamiseks abrasiivseid vahendeid, küürimiskäsna jms.

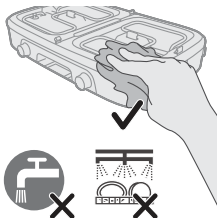

- 12 Puhastage alus niiske lapiga.

Hädaoht: Ärge kastke seadet ega toitejuhet vette või muude vedelike sisse.





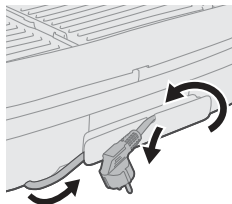









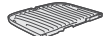

















- 13 Kuivatage kõik seadme osad põhjalikult.

Hoiustamine

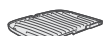

- 1 Asetage grillplaat alusele ja libistage õlialus alusele.
- 2 Kerige toitejuhe kokku ja paigutage seade karbi sisse, et kaitsta selle alust.
- 3 Hoidke seadet ohutus ja kuivas kohas.

Toiduvalmistamise tabel

			 Min.	
		5	13 - 15	 — 
		5	14 - 16	
		5	14 - 16	
		5	8 - 10	
		5	8 - 10	
		5	30 - 35	
		5	25 - 30	
		4	16 - 18	
		4-5	14 - 16	
	5	8 - 10		
	5	18 - 20	 — 	
	5	16 - 18		
	4	6-8		
	4	10 - 12		
	4	10 - 12		
	1 - 2	-		
	2 - 3	-	 — 	

Introducción

Le damos la enhorabuena por su adquisición y la bienvenida a Philips.
Para poder beneficiarse por completo de la asistencia que ofrecemos, registre el producto en www.home.id.

Descripción general

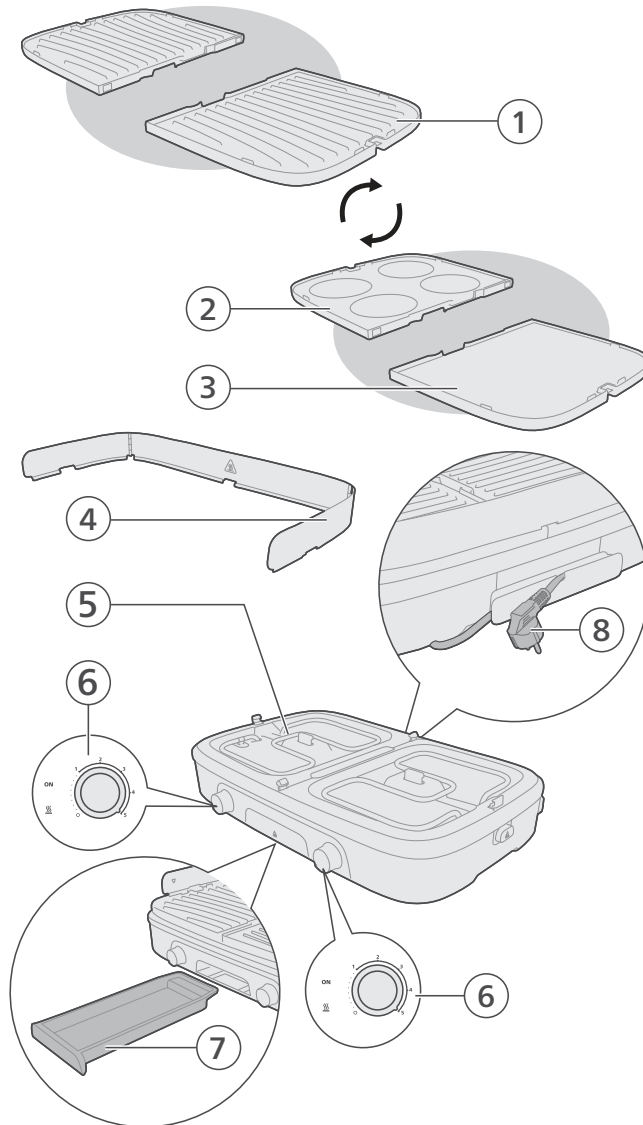

- 1 Placa de asar de doble cara (cara para carne)
- 2 Placa de asar de doble cara (cara para tortitas)
- 3 Placa de asar de doble cara (cara para verduras)
- 4 Protector contra salpicaduras
- 5 Resistencia
- 6 Controles de temperatura y piloto indicador
- 7 Bandeja recogegrasa
- 8 Clavija y cable de alimentación

Antes de utilizarlo por primera vez

Antes de usar el aparato por primera vez, limpie bien todas las piezas que vayan a entrar en contacto con los alimentos (consulte el capítulo "Limpieza").

Asegúrese de que todas las piezas están totalmente secas antes de comenzar a utilizar el aparato.

Nota: No use utensilios de cocina metálicos, afilados o abrasivos, ya que dañan la capa antiadherente de la placa de asar.

- 1 Coloque la base en una superficie plana y estable.

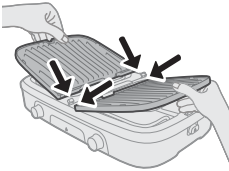

- 2 Fije las placas de asar firmemente a la base.

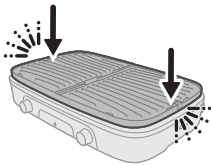

- 3 Despliegue el protector contra salpicaduras.

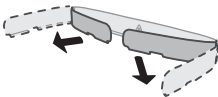

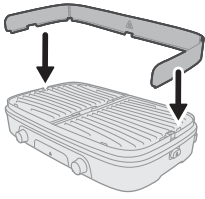

4 Fije el protector contra salpicaduras a la base.

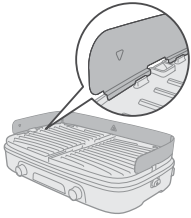

5 Asegúrese de que el protector contra salpicaduras está bien fijado en su sitio antes de usar el aparato.

Asado regular

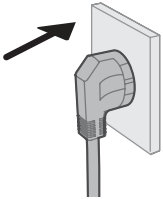

- 1 Desenrolle el cable de red.
- 2 Conecte el aparato a un enchufe de pared con toma de tierra.

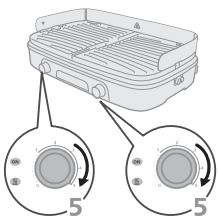

- 3 Ajuste el control de temperatura en la posición a la que desea asar.
 - Consulte la tabla de preparación de alimentos para obtener indicaciones acerca de las posiciones de temperatura y los tiempos de preparación.

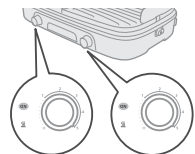

- 4 Deje que el aparato se precaliente hasta que el piloto indicador se encienda.
 - El aparato está listo para usar.



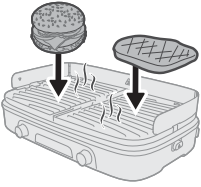

- 5 Coloque los ingredientes sobre la placa de asar caliente.

Nota: Cuando el piloto indicador se apaga durante el cocinado, el aparato se está calentando de nuevo. Puede seguir cocinando.

- 6 Dé la vuelta a los ingredientes sobre la placa de asar de vez en cuando.

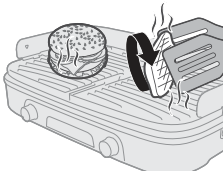

Precaución: No corte nunca los ingredientes mientras están en la placa de asar y no utilice utensilios metálicos para dar la vuelta a los mismos. Si lo hace, podría dañar la superficie antiadherente.

- 7 Cuando los alimentos se hayan cocinado a su gusto, retírelos de la placa de asar. Vuelva a poner el control de temperatura en la posición "0".

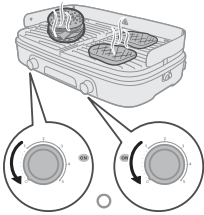

Precaución: No utilice utensilios metálicos para retirar los ingredientes de la placa de asar. Si lo hace, podría dañar la superficie antiadherente.

Precaución: No mueva ni desplace el aparato mientras está en uso o cuando aún está caliente.

Cocinado de verduras y tortitas

- 1 Retire las placas de asar de la base.
- 2 Dé la vuelta a las placas de asar para ponerlas en la cara que vaya a utilizar.

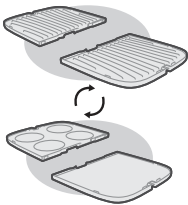

- 3 Asegúrese de volver a colocarlas de forma segura antes de usar el aparato.
- 4 Desenrolle el cable de red.

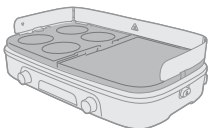

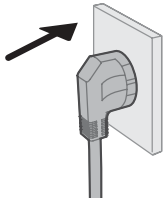

5 Conecte el aparato a un enchufe de pared con toma de tierra.

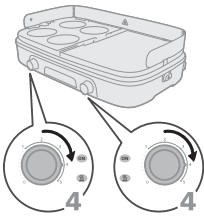

6 Ajuste el control de temperatura a la posición 4.
- Consulte la tabla de preparación de alimentos para obtener indicaciones acerca de las posiciones de temperatura y los tiempos de preparación.

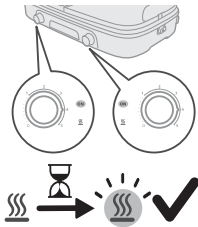

7 Deje que el aparato se precaliente hasta que el piloto indicador se encienda.
- El aparato está listo para usar.

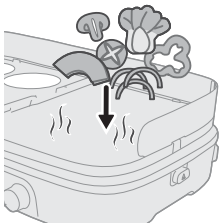
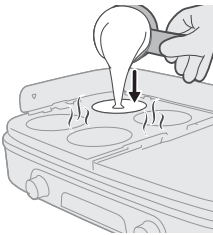

8 Coloque los ingredientes sobre la placa de asar caliente.

Nota: Cuando el piloto indicador se apaga durante el cocinado, el aparato se está calentando de nuevo. Puede seguir cocinando.

9 Dé la vuelta a las verduras o las tortitas sobre la placa de asar de vez en cuando.

Precaución: No corte nunca los ingredientes mientras están en la placa de asar y no utilice utensilios metálicos para dar la vuelta a los mismos. Si lo hace, podría dañar la superficie antiadherente.

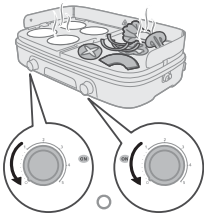

- 10 Cuando los alimentos se hayan cocinado a su gusto, retírelos de la placa de asar. Vuelva a poner el control de temperatura en la posición "0".

Precaución: No utilice utensilios metálicos para retirar los ingredientes de la placa de asar. Si lo hace, podría dañar la superficie antiadherente.

Precaución: No mueva ni desplace el aparato mientras está en uso o cuando aún esté caliente.

Descongelación y recalentamiento

- 1 Desenrolle el cable de red.
- 2 Conecte el aparato a un enchufe de pared con toma de tierra.

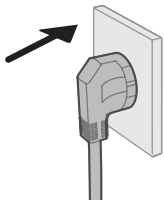

- 3 Ajuste el control de temperatura en la posición 1/2 (descongelación) o 2/3 (recalentamiento).

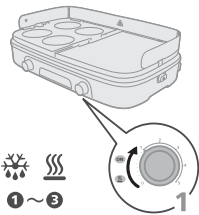

- 4 Deje que el aparato se precaliente hasta que el piloto indicador se encienda.
 - El aparato está listo para usar.

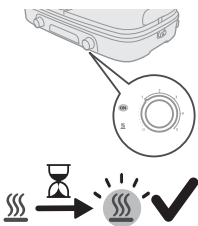

- 5 Coloque los ingredientes sobre la placa de asar caliente.

Nota: Cuando el piloto indicador se apaga durante el cocinado, el aparato se está calentando de nuevo. Puede seguir cocinando.

Nota: Puede elegir entre cerrar la tapa o dejarla abierta.

- 6 Compruebe el estado de la comida con regularidad para evitar que se sobrecaliente.

- Dé la vuelta a los ingredientes sobre la placa de asar de vez en cuando si es necesario.

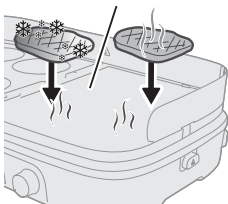

Precaución: No corte nunca los ingredientes mientras están en la placa de asar y no utilice utensilios metálicos para dar la vuelta a los mismos. Si lo hace, podría dañar la superficie antiadherente.

7 Cuando los alimentos se hayan cocinado a su gusto, retírelos de la placa de asar. Vuelva a poner el control de temperatura en la posición "0".

Precaución: No utilice utensilios metálicos para retirar los ingredientes de la placa de asar. Si lo hace, podría dañar la superficie antiadherente.

Precaución: No mueva ni desplace el aparato mientras está en uso o cuando aún está caliente.

Después del uso

1 Desenchufe el aparato.

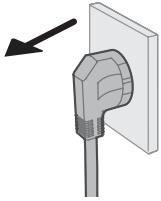

2 Deje que el aparato se enfríe antes de moverlo o limpiarlo.

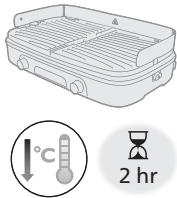

3 Retire la protección contra salpicaduras.

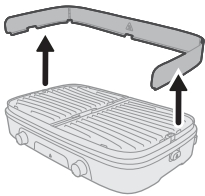

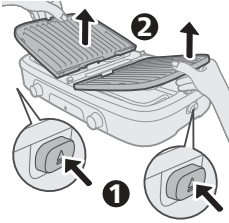

- 4 Pulse el botón de expulsión situado a un lado del grill para retirar una placa de asar.
- 5 Levante con cuidado la placa de asar para extraerla de la base.
- 6 Repita el mismo proceso pulsando el botón de expulsión del otro lado para soltar la segunda placa de asar.
- 7 Levante y retire la otra placa de asar de la base.
- 8 Deslice los restos de grasa y alimentos sobre la placa de asar hacia la ranura de drenaje con una espátula de madera o silicona.
- 9 Utilice papel de cocina para eliminar los restos de grasa y alimentos de la placa de asar.

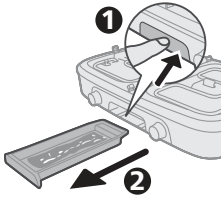

- 10 Elimine los restos de grasa o alimentos de la bandeja recogegrasa.

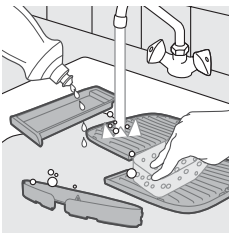

- 11 Lave la placa de asar, el protector contra salpicaduras y la bandeja recogegrasa en agua caliente con un poco de detergente líquido o introdúzcalos en el lavavajillas.

Nota: Si se quedan restos de alimentos o grasa pegados a la placa de asar, sumérjala en agua caliente. No utilice productos de limpieza abrasivos ni estropajos para limpiar la placa del grill.

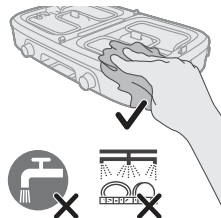

- 12 Limpie la base con un paño húmedo.

Peligro: No sumerja la base ni el cable de red en agua u otros líquidos.





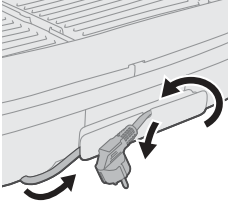









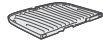















- 13 Seque bien todas las piezas del aparato.

Almacenamiento

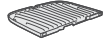

- 1 Coloque la placa de asar en la base y deslice la bandeja recoge grasa en la base.
- 2 Enrolle el cable de alimentación y coloque el aparato en la caja para proteger la base.
- 3 Guarde el aparato en un lugar seco.

Tabla de preparación de alimentos

			 Min.	
		5	13 - 15	 — 
		5	14 - 16	
		5	14 - 16	
		5	8 - 10	
		5	8 - 10	
		5	30 - 35	
		5	25 - 30	
		4	16 - 18	
		4-5	14 - 16	
		5	8 - 10	
		5	18 - 20	
		5	16 - 18	
		4	6-8	
		4	10 - 12	
		4	10 - 12	
		1 - 2	-	
		2 - 3	-	 — 

Introduction

Félicitations pour votre achat et bienvenue chez Philips !

Pour profiter pleinement de l'assistance que nous proposons, enregistrez votre produit à l'adresse suivante : www.home.id.

Description générale

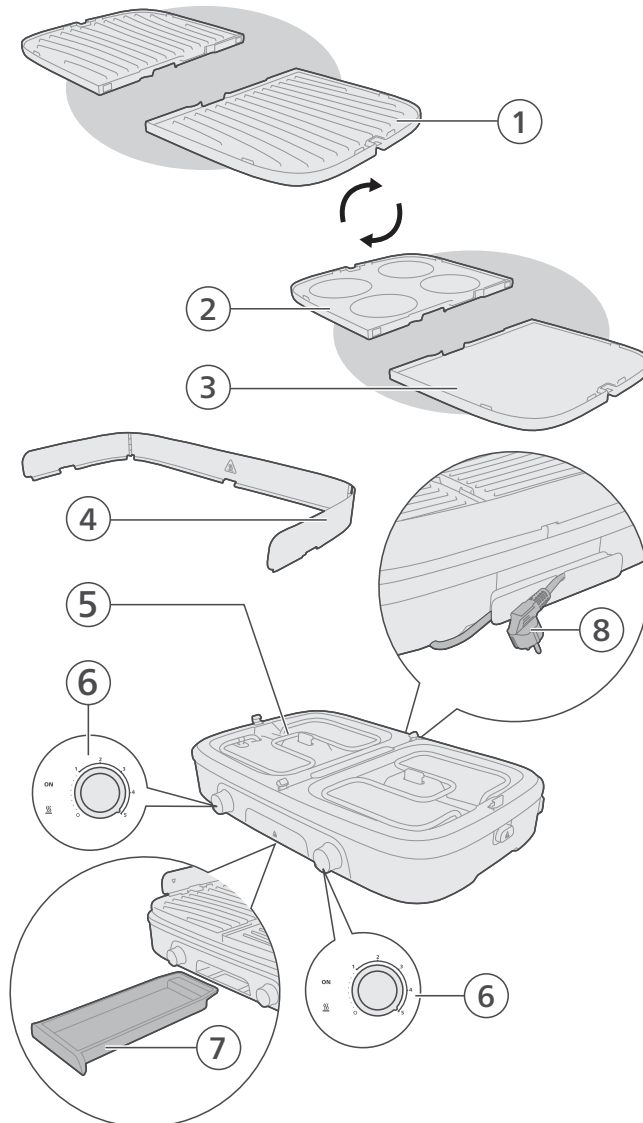

- 1 Plaque de cuisson double face (face viande)
- 2 Plaque de cuisson double face (face pancakes)
- 3 Plaque de cuisson double face (face légumes)
- 4 Protection anti-éclaboussures
- 5 Résistance chauffante
- 6 Thermostats et voyant
- 7 Bac à graisse
- 8 Fiche et cordon d'alimentation

Avant la première utilisation

Avant la première utilisation, nettoyez soigneusement toutes les pièces en contact avec des aliments (voir le chapitre « Nettoyage »).

Séchez bien tous les éléments avant d'utiliser l'appareil.

Remarque : N'utilisez pas d'ustensiles métalliques, pointus ou abrasifs car vous risqueriez d'endommager le revêtement antiadhésif de la plaque de cuisson.

- 1 Placez la base sur une surface plane et stable.

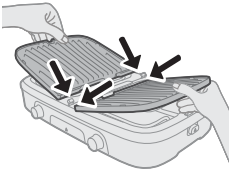

- 2 Fixez correctement les plaques de cuisson à la base.

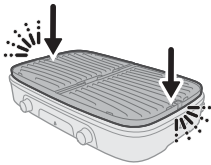

- 3 Dépliez la protection anti-éclaboussures.

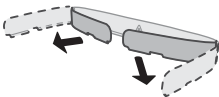

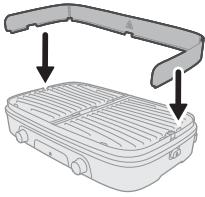

4 Fixez la protection anti-éclaboussures à la base.

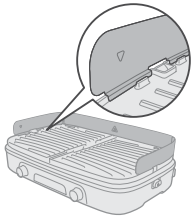

5 Assurez-vous que la protection anti-éclaboussures est bien en place avant utilisation.

Grillade classique

- 1 Déroulez le cordon d'alimentation.
- 2 Branchez le cordon d'alimentation sur une prise secteur mise à la terre.

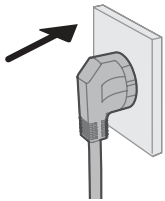

- 3 Réglez le thermostat sur la température de cuisson souhaitée.
 - Reportez-vous au tableau de préparation des aliments pour connaître les temps de cuisson et les réglages de température recommandés.

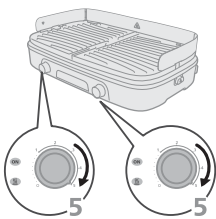

- 4 Laissez l'appareil préchauffer jusqu'à ce que le voyant s'allume.
 - L'appareil est désormais prêt à l'emploi.

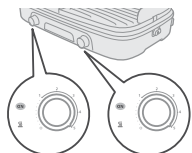

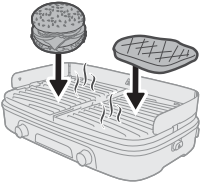

5 Placez les aliments sur la plaque de cuisson désormais chaude.

Remarque : Lorsque le voyant s'allume en cours d'utilisation, cela signifie que l'appareil chauffe à nouveau. Vous pouvez continuer à griller les aliments.

6 Retournez les aliments de temps en temps sur la plaque de cuisson.

Attention : Ne tentez jamais de couper les aliments lorsqu'ils se trouvent sur la plaque de cuisson et n'utilisez pas d'ustensiles métalliques pour les retourner. Vous risqueriez d'endommager le revêtement antiadhésif.

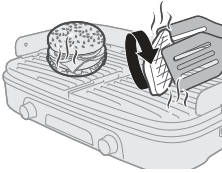

7 Lorsque le degré de cuisson vous convient, retirez les aliments de la plaque de cuisson. Réglez le thermostat sur la position 0.

Attention : N'utilisez pas d'ustensiles métalliques pour retirer les ingrédients de la plaque de cuisson. Vous risqueriez d'endommager le revêtement antiadhésif.

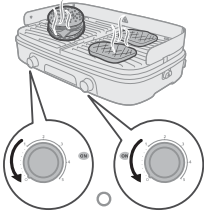

Attention : Ne déplacez pas l'appareil en cours d'utilisation ou lorsqu'il est encore chaud.

Cuisson de légumes et de pancakes

- 1 Détachez les plaques de cuisson de la base.
- 2 Retournez les plaques de cuisson selon la face souhaitée.

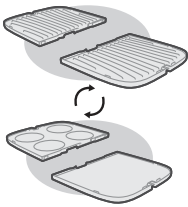

- 3 Veillez à les fixer correctement avant utilisation.
- 4 Déroulez le cordon d'alimentation.



5 Branchez le cordon d'alimentation sur une prise secteur mise à la terre.

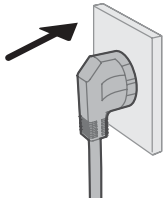

6 Réglez le thermostat sur la position 4.

- Reportez-vous au tableau de préparation des aliments pour connaître les temps de cuisson et les réglages de température recommandés.

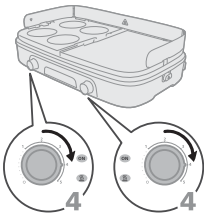

7 Laissez l'appareil préchauffer jusqu'à ce que le voyant s'allume.

- L'appareil est désormais prêt à l'emploi.

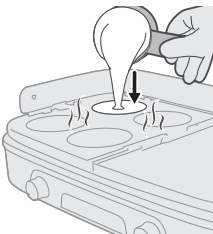
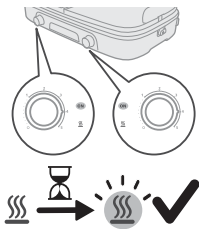

8 Placez les aliments sur la plaque de cuisson chaude.

Remarque : Lorsque le voyant s'allume en cours d'utilisation, cela signifie que l'appareil chauffe à nouveau. Vous pouvez continuer à griller les aliments.

9 Retournez les légumes ou les pancakes de temps en temps sur la plaque de cuisson.

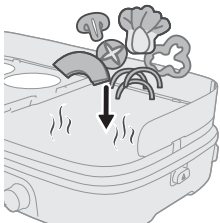

Attention : Ne tentez jamais de couper les aliments lorsqu'ils se trouvent sur la plaque de cuisson et n'utilisez pas d'ustensiles métalliques pour les retourner. Vous risqueriez d'endommager le revêtement antiadhésif.

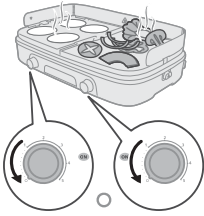

10 Lorsque le degré de cuisson vous convient, retirez les aliments de la plaque de cuisson. Réglez le thermostat sur la position 0.

Attention : N'utilisez pas d'ustensiles métalliques pour retirer les ingrédients de la plaque de cuisson. Vous risqueriez d'endommager le revêtement antiadhésif.

Attention : Ne déplacez pas l'appareil en cours d'utilisation ou lorsqu'il est encore chaud.

Décongélation et réchauffage

- 1 Déroulez le cordon d'alimentation.
- 2 Branchez le cordon d'alimentation sur une prise secteur mise à la terre.

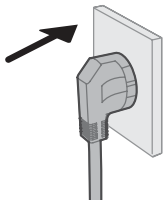

- 3 Réglez le thermostat sur les positions 1/2 (décongélation) ou 2/3 (réchauffage).

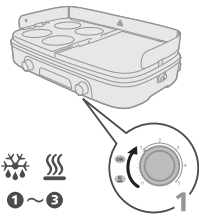

- 4 Laissez l'appareil préchauffer jusqu'à ce que le voyant s'allume.
 - L'appareil est désormais prêt à l'emploi.

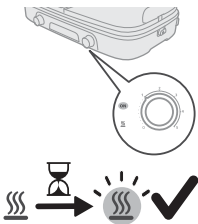

- 5 Placez les aliments sur la plaque de cuisson désormais chaude.

Remarque : Lorsque le voyant s'allume en cours d'utilisation, cela signifie que l'appareil chauffe à nouveau. Vous pouvez continuer à griller les aliments.

Remarque : Vous pouvez fermer le couvercle ou le laisser ouvert, à votre convenance.

- 6 Contrôlez régulièrement les aliments pour éviter qu'ils ne cuisent trop.
 - Retournez les aliments de temps en temps sur la plaque de cuisson si nécessaire.

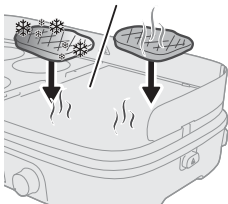

Attention : Ne tentez jamais de couper les aliments lorsqu'ils se trouvent sur la plaque de cuisson et n'utilisez pas d'ustensiles métalliques pour les retourner. Vous risqueriez d'endommager le revêtement antiadhésif.

- 7 Lorsque le degré de cuisson vous convient, retirez les aliments de la plaque de cuisson. Réglez le thermostat sur la position 0.

Attention : N'utilisez pas d'ustensiles métalliques pour retirer les ingrédients de la plaque de cuisson. Vous risqueriez d'endommager le revêtement antiadhésif.

Attention : Ne déplacez pas l'appareil en cours d'utilisation ou lorsqu'il est encore chaud.

Après utilisation

- 1 Débranchez l'appareil.

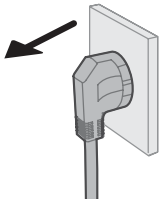

- 2 Laissez l'appareil refroidir avant de le déplacer ou de le nettoyer.



- 3 Retirez la protection anti-éclaboussures.

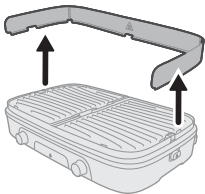

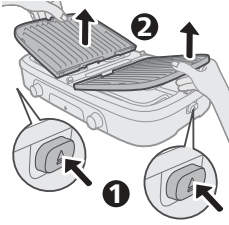

- 4 Appuyez sur le bouton d'éjection situé sur l'un des côtés du grill pour libérer une plaque de cuisson.
- 5 Soulevez délicatement la plaque de cuisson libérée pour la retirer de la base.
- 6 Répétez le même processus en appuyant sur le bouton d'éjection de l'autre côté pour libérer la deuxième plaque de cuisson.
- 7 Soulevez l'autre plaque de cuisson pour la retirer de la base.
- 8 Poussez l'excédent de graisse ainsi que les résidus d'aliments se trouvant sur la plaque de cuisson dans la rainure de drainage à l'aide d'une spatule en bois ou en silicone.
- 9 À l'aide d'un essuie-tout, retirez la graisse et les résidus d'aliments restant sur la plaque de cuisson.

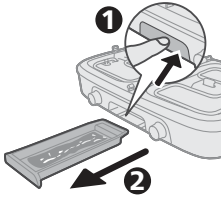

- 10 Retirez la graisse et les résidus d'aliments du bac à graisse.



- 11 Nettoyez les plaques de cuisson, la protection anti-éclaboussures et le bac à graisse à l'eau chaude additionnée de liquide vaisselle ou passez-les au lave-vaisselle.

Remarque : Si de la graisse ou des résidus sont incrustés sur la plaque, commencez par la tremper dans l'eau chaude. N'utilisez pas de tampons à récurer ou de produits de nettoyage abrasifs pour nettoyer la plaque de cuisson.

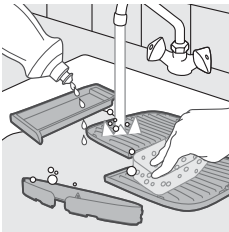

- 12 Nettoyez la base avec un chiffon humide.

Danger : Ne plongez jamais la base ou le cordon d'alimentation dans de l'eau ou dans tout autre liquide.

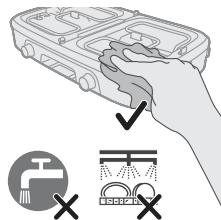





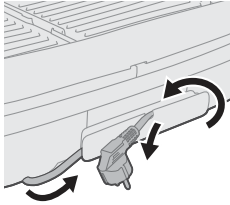









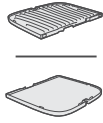









- 13 Séchez soigneusement tous les éléments de l'appareil.

Rangement



- 1 Installez la plaque de cuisson sur la base et insérez le bac à graisse.
- 2 Enroulez le cordon d'alimentation et placez l'appareil dans la boîte pour protéger la base.
- 3 Rangez l'appareil dans un endroit sec.

Tableau de préparation des aliments

			 Min.	
		5	13 - 15	
		5	14 - 16	
		5	14 - 16	
		5	8 - 10	
		5	8 - 10	
		5	30 - 35	
		5	25 - 30	
		4	16 - 18	
		4-5	14 - 16	
		5	8 - 10	
		5	18 - 20	
		5	16 - 18	
		4	6-8	
		4	10 - 12	
		4	10 - 12	
		1 - 2	-	
		2 - 3	-	

Uvod

Čestitamo Vam na kupnji i dobro došli u Philips!

Kako biste potpuno iskoristili podršku koju nudimo, registrirajte svoj proizvod na www.home.id.

Opći opis

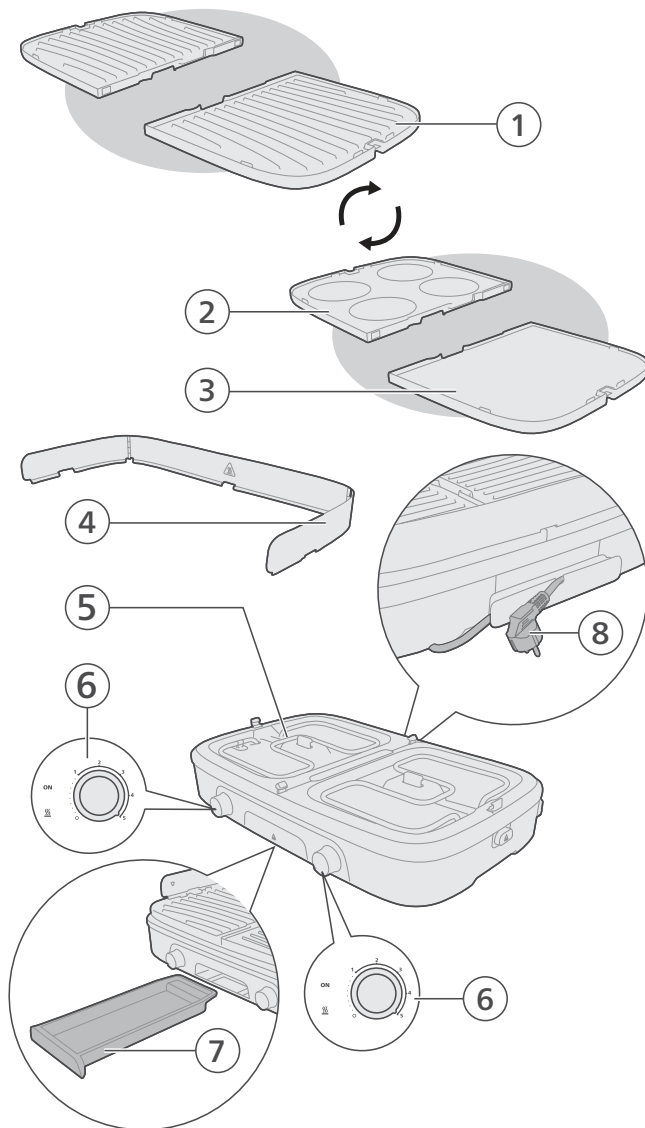

- 1 Dvostrana ploča za pečenje (strana za meso)
- 2 Dvostrana ploča za pečenje (strana za palačinke)
- 3 Dvostrana ploča za pečenje (strana za povrće)
- 4 Zaštita od prskanja
- 5 Grijaći element
- 6 Regulatori temperature i indikatorsko svjetlo
- 7 Pladanj za masnoću
- 8 Kabel za napajanje i utikač

Prije prve uporabe

Prije prve uporabe aparata temeljito očistite dijelove aparata koji dolaze u kontakt s hranom (pogledajte poglavlje "Čišćenje").

Prije uporabe aparata provjerite jesu li svi dijelovi potpuno suhi.

Napomena: nemojte koristiti metalni, oštar ili abrazivni kuhinjski pribor jer oštećuje sloj na ploči koji onemogućuje lijepljenje hrane.

- 1 Podnožje stavite na stabilnu i ravnu površinu.

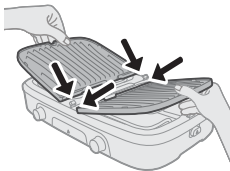

- 2 Ploče za pečenje čvrsto pričvrstite na podnožje.

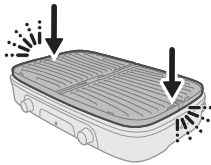

- 3 Rasklopite zaštitu od prskanja.

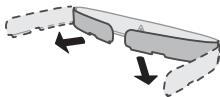

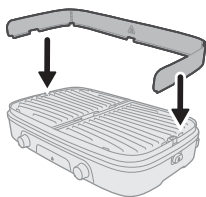

4 Zaštitu od prskanja pričvrstite na podnožje.



5 Prije uporabe provjerite je li zaštita od prskanja čvrsto pričvršćena.

Obično pečenje

- 1 Odmotajte kabel za napajanje.
- 2 Ukopčajte utikač u uzemljenu zidnu utičnicu.

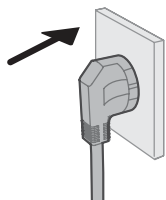

- 3 Regulator temperature postavite na postavku na kojoj želite peći.
 - Postavke temperature i vrijeme pečenja pronaći ćete u tablici za pripremu hrane.

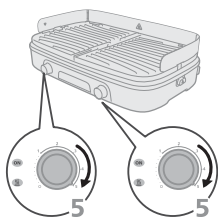

- 4 Ostavite aparat da se prethodno zagrijava dok se indikatorno svjetlo ne isključi.
 - Aparat je sada spreman za korištenje.

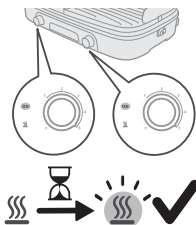

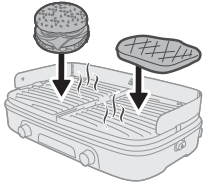

- 5 Stavite sastojke na vruću ploču za pečenje.

Napomena: kada se indikatorno svjetlo isključi tijekom pečenja, aparat se ponovo zagrijava. Možete nastaviti peći.

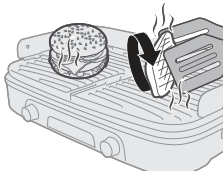

- 6 Povremeno okrenite sastojke na ploči za pečenje.

Oprez: nikada nemojte rezati sastojke dok se nalaze na ploči za pečenje i nemojte koristiti metalni kuhinjski pribor za okretanje sastojaka. Time možete oštetiti sloj koji onemogućuje lijepljenje hrane.

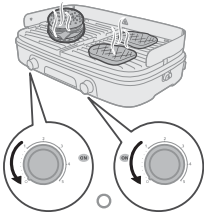

- 7 Kada se sastojci ispeku onako kako želite, uklonite ih s ploče za pečenje. Regulator temperature okrenite na 0.

Oprez: nemojte koristiti metalni kuhinjski pribor za uklanjanje sastojaka s ploče za pečenje. Time možete oštetiti sloj koji onemogućuje lijepljenje hrane.

Oprez: aparat nemojte pomicati niti prenositi dok se koristi ili dok je još uvijek vruć.

Pečenje povrća i palačinki

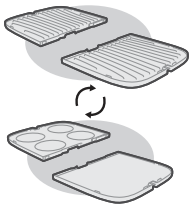

- 1 Odvojite ploče za pečenje od podnožja.
- 2 Okrenite ploče za pečenje na željenu stranu.

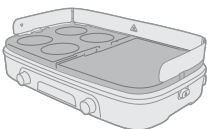

- 3 Prije uporabe provjerite jesu li čvrsto ponovno pričvršćene.
- 4 Odmotajte kabel za napajanje.

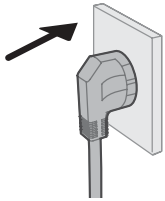

5 Ukopčajte utikač u uzemljenu zidnu utičnicu.

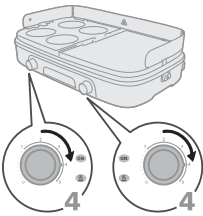

6 Regulator temperature okrenite na 4.
- Postavke temperature i vrijeme pečenja pronaći ćete u tablici za pripremu hrane.

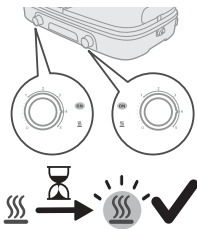

7 Ostavite aparat da se prethodno zagrijava dok se indikatorsko svjetlo ne isključi.
- Aparat je sada spreman za korištenje.

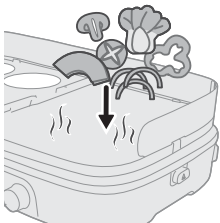
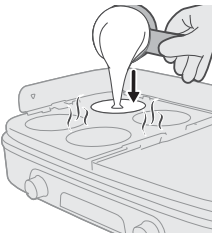

8 Stavite sastojke na vruću ploču za pečenje.

Napomena: kada se indikatorsko svjetlo isključi tijekom pečenja, aparat se ponovo zagrijava. Možete nastaviti peći.

9 Povremeno okrenite povrće ili palačinku na ploči za pečenje.

Oprez: nikada nemojte rezati sastojke dok se nalaze na ploči za pečenje i nemojte koristiti metalni kuhinjski pribor za okretanje sastojaka. Time možete oštetiti sloj koji onemogućuje lijepljenje hrane.

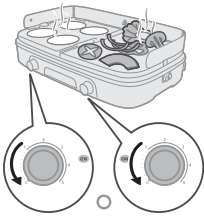

- 10** Kada se sastojci ispeku onako kako želite, uklonite ih s ploče za pečenje. Regulator temperature okrenite na 0.

Oprez: nemojte koristiti metalni kuhinjski pribor za uklanjanje sastojaka s ploče za pečenje. Time možete oštetiti sloj koji onemogućuje lijepljenje hrane.

Oprez: aparat nemojte pomicati niti prenositi dok se koristi ili dok je još uvijek vruć.

Odmrzavanje i podgrijavanje

- 1 Odmotajte kabel za napajanje.
- 2 Ukopčajte utikač u uzemljenu zidnu utičnicu.

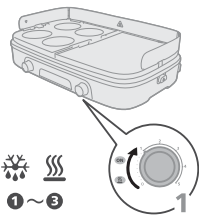
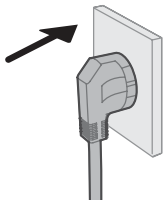

- 3 Regulator temperature okrenite na 1/2 (odmrzavanje) ili 2/3 (podgrijavanje).

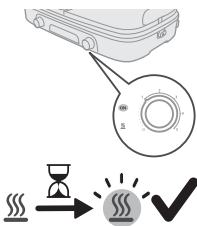

- 4 Ostavite aparat da se prethodno zagrijava dok se indikatorno svjetlo ne isključi.
 - Aparat je sada spreman za korištenje.

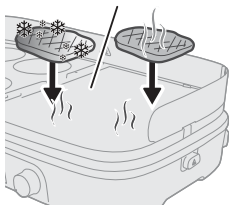

- 5 Stavite sastojke na vruću ploču za pečenje.

Napomena: kada se indikatorno svjetlo isključi tijekom pečenja, aparat se ponovo zagrijava. Možete nastaviti peći.

Napomena: možete odabrati hoćete li zatvoriti poklopac ili ga ostaviti otvorenog.

- 6 Redovito provjeravajte hranu kako se ne bi pregrijala.
 - Povremeno okrenite sastojke na ploči za pečenje ako je potrebno.

Oprez: nikada nemojte rezati sastojke dok se nalaze na ploči za pečenje i nemojte koristiti metalni kuhinjski pribor za okretanje sastojaka. Time možete oštetiti sloj koji onemogućuje lijepljenje hrane.

7 Kada se sastojci ispeku onako kako želite, uklonite ih s ploče za pečenje. Regulator temperature okrenite na 0.

Oprez: nemojte koristiti metalni kuhinjski pribor za uklanjanje sastojaka s ploče za pečenje. Time možete oštetiti sloj koji onemogućuje lijepljenje hrane.

Oprez: aparat nemojte pomicati niti prenositi dok se koristi ili dok je još uvijek vruć.

Nakon uporabe

1 Iskopčajte aparat.

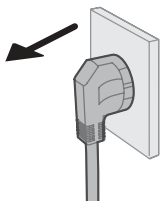

2 Ostavite aparat da se ohladi prije premještanja ili čišćenja.

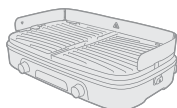

3 Uklonite zaštitu od prskanja.

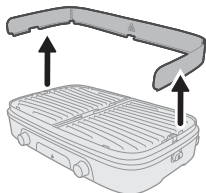

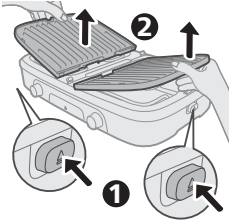

- 4 Pritisnite gumb za izbacivanje s jedne strane roštilja da biste otpustili jednu ploču za pečenje.
- 5 Pažljivo podignite ploču za pečenje s podnožja.
- 6 Ponovite isti postupak tako da pritisnete gumb za izbacivanje na drugoj strani kako biste otpustili drugu ploču za pečenje.
- 7 Podignite i uklonite drugu ploču za pečenje s podnožja.
- 8 Suvršnu masnoću i ostatke hrane s ploče za pečenje gurnite u odvodni žlijeb s pomoću drvene ili silikonske lopatice.
- 9 Kuhinjskim papirom uklonite preostalu masnoću i ostatke hrane s ploče za pečenje.

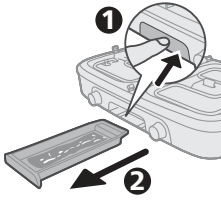

- 10 Uklonite masnoću i ostatke hrane s pladnja za masnoću.

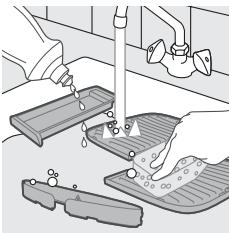

- 11 Ploču za pečenje, zaštitu od prskanja i pladanj za masnoću čistite u vrućoj vodi s malo sredstva za pranje posuda ili u stroju za pranje posuda.

Napomena: ako na ploči za pečenje ima slijepljene masnoće ili ostataka hrane, ploču za pečenje prvo namočite u vrućoj vodi. Ne koristite abrazivna ili zrnata sredstva za čišćenje ploče za pečenje.

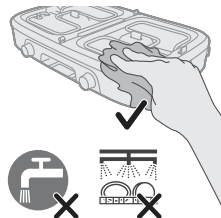

- 12 Podnožje očistite vlažnom krpom.

Opasnost: nikada ne uranjajte podnožje ili kabel za napajanje u vodu ili neku drugu tekućinu.





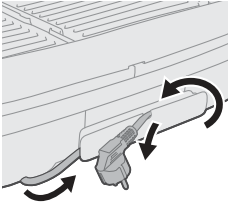









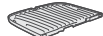



















- 13 Sve dijelove aparata temeljito osušite.

Pohrana



- 1 Ploču za pečenje stavite u podnožje, a pladanj za masnoću gurnite u podnožje.
- 2 Namotajte kabel za napajanje i aparat stavite u kutiju kako biste zaštitili podnožje.
- 3 Aparat spremite na suho mjesto.

Tablica za pripremu hrane

			 Min.	
		5	13 - 15	 — 
		5	14 - 16	
		5	14 - 16	
		5	8 - 10	
		5	8 - 10	
		5	30 - 35	
		5	25 - 30	
		4	16 - 18	
		4-5	14 - 16	
		5	8 - 10	
		5	18 - 20	 — 
		5	16 - 18	
		4	6-8	
		4	10 - 12	
		4	10 - 12	
		1 - 2	-	
		2 - 3	-	 — 

Introduzione

Congratulazioni per l'acquisto. Ti diamo il benvenuto in Philips!

Per trarre il massimo vantaggio dall'assistenza fornita da Philips, registrare il prodotto all'indirizzo www.philips.com/welcome.

Descrizione generale

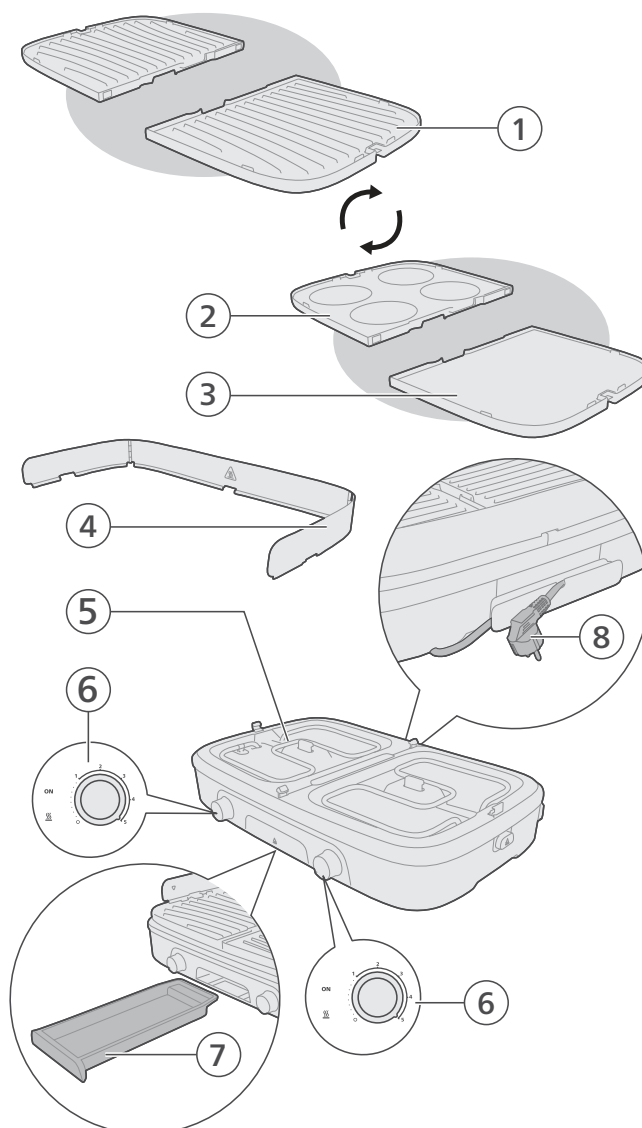

- 1 Grill con piastra doppia (lato carne)
- 2 Grill con piastra doppia (lato pancake)
- 3 Grill con piastra doppia (lato verdure)
- 4 Protezione paraschizzi
- 5 Resistenza
- 6 Manopole di controllo della temperatura e spia luminosa
- 7 Vassoio raccogli grasso
- 8 Cavo di alimentazione e spina

Prima di utilizzare l'apparecchio per la prima volta

Prima di usare l'apparecchio per la prima volta, lavare con cura tutte le parti che verranno a contatto con gli ingredienti (vedere il capitolo "Pulizia").

Accertarsi che tutti i componenti siano completamente asciutti prima di iniziare a utilizzare l'apparecchio.

Nota: non usare utensili da cucina metallici, appuntiti o abrasivi per evitare di danneggiare il rivestimento antiaderente delle piastre.

- 1 Posizionare la base su una superficie piana e stabile.

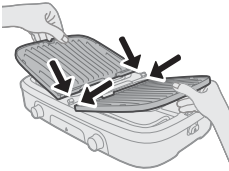

- 2 Fissare saldamente le piastre alla base.

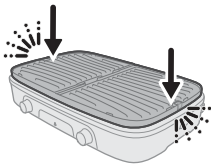

- 3 Aprire la protezione paraschizzi.

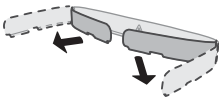

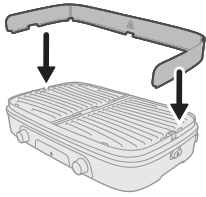

4 Fissare la protezione paraschizzi alla base.

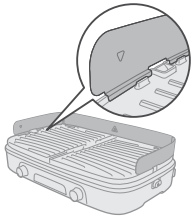

5 Assicurarsi che la protezione paraschizzi sia fissata saldamente prima dell'uso.

Cottura alla griglia regolare

- 1 Srotolare il cavo di alimentazione.
- 2 Inserire la spina in una presa di messa a terra.

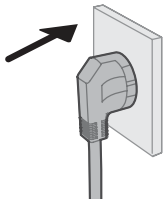

- 3 Ruotare la manopola di controllo della temperatura sul valore desiderato per la cottura alla griglia.
 - Consultare la tabella per la preparazione degli alimenti per indicazioni sulla temperatura e sui tempi di cottura.

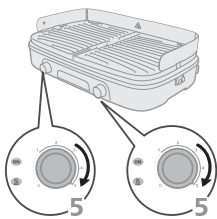

- 4 Lasciare preriscaldare l'apparecchio fino all'accensione della spia luminosa.
 - L'apparecchio è pronto all'uso.

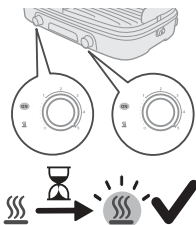

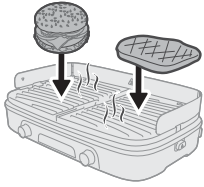

5 Mettere gli ingredienti sulla piastra ben calda.

Nota: se la spia luminosa si spegne durante la cottura, questo indica che l'apparecchio si sta riscaldando di nuovo. È possibile continuare a grigliare.

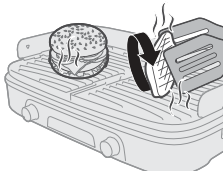

6 Girare gli ingredienti sulla piastra di tanto in tanto.

Attenzione: non tagliare mai gli ingredienti mentre sono sulla piastra e non utilizzare utensili metallici per girarli. Ciò potrebbe danneggiare il rivestimento antiaderente.

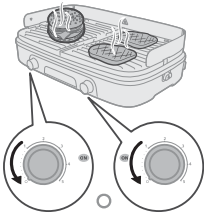

7 Quando gli ingredienti sono pronti, rimuoverli dalla piastra. Ruotare la manopola di controllo della temperatura su 0.

Attenzione: non utilizzare utensili in metallo per rimuovere gli ingredienti dalla piastra. Ciò potrebbe danneggiare il rivestimento antiaderente.

Attenzione: non spostare o trasportare l'apparecchio durante l'uso o quando è ancora caldo.

Cottura di verdure e pancake

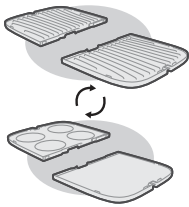

- 1 Staccare le piastre dalla base.
- 2 Capovolgere le piastre sul lato desiderato.



- 3 Assicurarsi che siano fissate saldamente prima dell'uso.
- 4 Srotolare il cavo di alimentazione.

5 Inserire la spina in una presa di messa a terra.

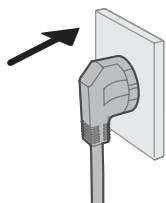

6 Ruotare la manopola di controllo della temperatura su 4.

- Consultare la tabella per la preparazione degli alimenti per indicazioni sulla temperatura e sui tempi di cottura.

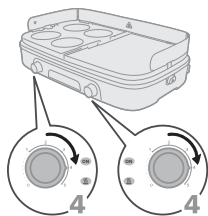

7 Lasciare preriscaldare l'apparecchio fino all'accensione della spia luminosa.

- L'apparecchio è pronto all'uso.

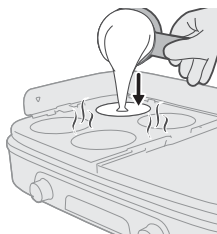
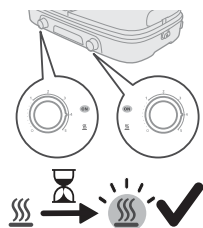

8 Mettere gli ingredienti sulla piastra ben calda.

Nota: se la spia luminosa si spegne durante la cottura, questo indica che l'apparecchio si sta riscaldando di nuovo. È possibile continuare a grigliare.

9 Girare le verdure o i pancake sulla piastra di tanto in tanto.

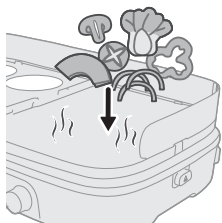

Attenzione: non tagliare mai gli ingredienti mentre sono sulla piastra e non utilizzare utensili metallici per girarli. Ciò potrebbe danneggiare il rivestimento antiaderente.

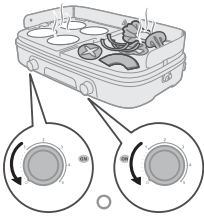

10 Quando gli ingredienti sono pronti, rimuoverli dalla piastra. Ruotare la manopola di controllo della temperatura su 0.

Attenzione: non utilizzare utensili in metallo per rimuovere gli ingredienti dalla piastra. Ciò potrebbe danneggiare il rivestimento antiaderente.

Attenzione: non spostare o trasportare l'apparecchio durante l'uso o quando è ancora caldo.

Scongelamento e riscaldamento

- 1 Srotolare il cavo di alimentazione.
- 2 Inserire la spina in una presa di messa a terra.

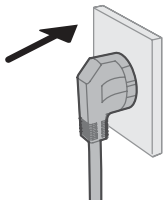

- 3 Ruotare la manopola di controllo della temperatura su 1/2 (scongelamento) o 2/3 (riscaldamento).

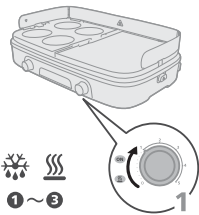

- 4 Lasciare preriscaldare l'apparecchio fino all'accensione della spia luminosa.
- L'apparecchio è pronto all'uso.

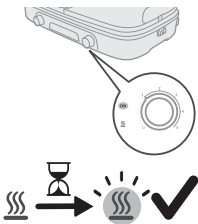

- 5 Mettere gli ingredienti sulla piastra ben calda.

Nota: se la spia luminosa si spegne durante la cottura, questo indica che l'apparecchio si sta riscaldando di nuovo. È possibile continuare a grigliare.

Nota: è possibile scegliere se chiudere il coperchio o lasciarlo aperto.

- 6 Controllare regolarmente il cibo per evitare che si surriscaldi.
- Girare gli ingredienti sulla piastra di tanto in tanto, se necessario.

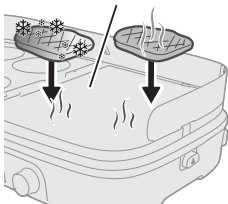

Attenzione: non tagliare mai gli ingredienti mentre sono sulla piastra e non utilizzare utensili metallici per girarli. Ciò potrebbe danneggiare il rivestimento antiaderente.

7 Quando gli ingredienti sono pronti, rimuoverli dalla piastra. Ruotare la manopola di controllo della temperatura su 0.

Attenzione: non utilizzare utensili in metallo per rimuovere gli ingredienti dalla piastra. Ciò potrebbe danneggiare il rivestimento antiaderente.

Attenzione: non spostare o trasportare l'apparecchio durante l'uso o quando è ancora caldo.

Dopo l'uso

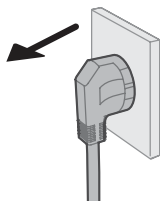

1 Scollegare l'apparecchio dalla presa di corrente.

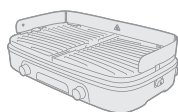

2 Lasciare raffreddare l'apparecchio prima di spostarlo o pulirlo.



3 Rimuovere il la protezione paraschizzi.

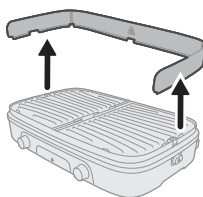

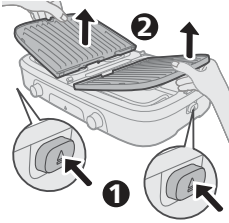

- 4 Premere il pulsante di espulsione su un lato della griglia per rilasciare una delle piastre.
- 5 Sollevare con cautela la piastra rilasciata dalla base.
- 6 Ripetere la stessa operazione premendo il pulsante di espulsione sull'altro lato per rilasciare la seconda piastra.
- 7 Sollevare e rimuovere l'altra piastra dalla base.
- 8 Spingere il grasso in eccesso e i residui di cibo sulle piastre nella scanalatura di drenaggio con una spatola in legno o silicone.
- 9 Utilizzare carta da cucina per rimuovere eventuali residui di grasso e cibo dalle piastre.

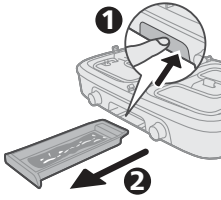

- 10 Rimuovere il grasso e i residui di cibo dal vassoio raccogli grasso.



- 11 Pulire le piastre, la protezione paraschizzi e il vassoio raccogli grasso con acqua calda e po' di detersivo liquido per piatti o in lavastoviglie.

Nota: se sulle piastre sono presenti grasso o residui di cibo incrostati, immergerle prima in acqua calda. Non utilizzate detersivi abrasivi o pagliette per pulire le piastre.

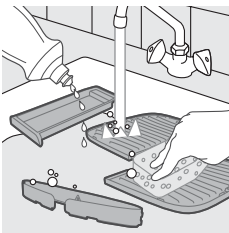

- 12 Pulire la base con un panno umido.

Pericolo: non immergere la base o il cavo di alimentazione in acqua o in altri liquidi.

- 13 Asciugare accuratamente tutte le parti dell'apparecchio.

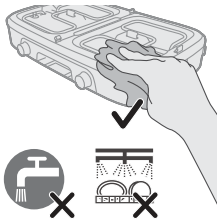



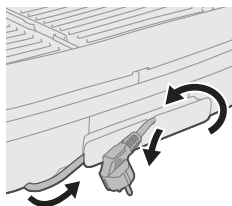































Conservazione



- 1 Riposizionare le piastre sulla base e inserire il vassoio raccogli grasso nella base.
- 2 Avvolgere il cavo di alimentazione e riporre l'apparecchio nella confezione per proteggere la base.
- 3 Riporre l'apparecchio in un luogo asciutto.

Tabella per la preparazione degli alimenti

			 Min.	
		5	13 - 15	
		5	14 - 16	
		5	14 - 16	
		5	8 - 10	
		5	8 - 10	
		5	30 - 35	
		5	25 - 30	
		4	16 - 18	
		4-5	14 - 16	
		5	8 - 10	
		5	18 - 20	
		5	16 - 18	
		4	6-8	
		4	10 - 12	
		4	10 - 12	
		1 - 2	-	
		2 - 3	-	
				

Ievads

Apsveicam ar pirkumu un laipni lūdzam Philips!

Lai pilnībā izmantotu mūsu piedāvātā atbalsta iespējas, reģistrējiet izstrādājumu vietnē www.home.id.

Vispārīgs apraksts

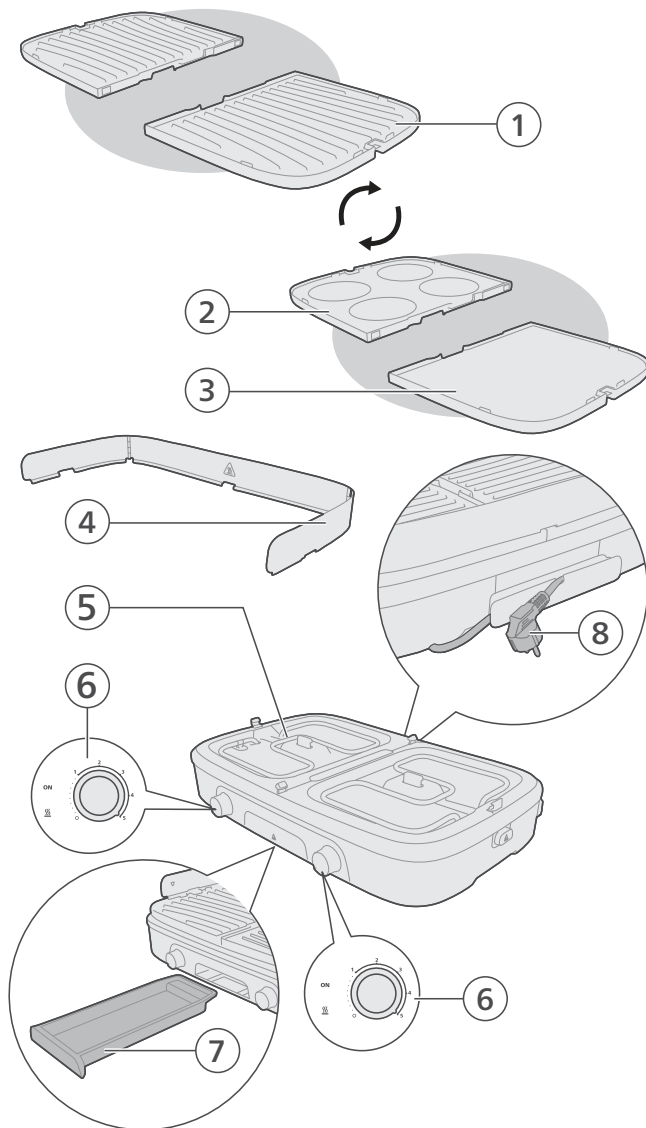

- 1 Divpusēja grilēšanas plātne (virsmā gaļai)
- 2 Divpusēja grilēšanas plātne (virsmā pankūkām)
- 3 Divpusēja grilēšanas plātne (virsmā dārzeniņiem)
- 4 Pretšjakatu aizsargs
- 5 Sildīšanas elements
- 6 Temperatūras regulators un indikatora lampiņa
- 7 Tauku paplāte
- 8 Elektrības vads un kontaktdakša

Pirms pirmās lietošanas reizes

Pirms ierīces pirmās izmantošanas reizes pilnībā notīriet visas detaļas, kas saskarsies ar produktiem (skatiet nodaļu "Tīrīšana").

Pārliecinieties, vai visas daļas ir pilnībā sausas, pirms sākt izmantot ierīci.

Piezīme. Neizmantojiet metāla, asus vai abrazīvus virtuves piederumus, jo tie var sabojāt grilēšanas plātņu nepiedeģošo pārklājumu.

- 1 Novietojiet pamatni uz stabilas un līdzenas virsmas.

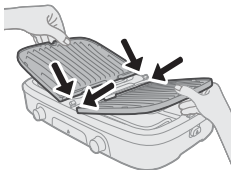

- 2 Kārtīgi piestipriniet grilēšanas plātnes pie pamatnes.

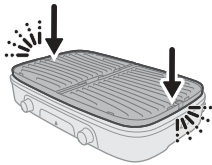

- 3 Atloki pretšjakatu aizsargu.

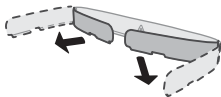

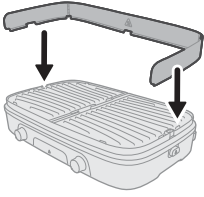

4 Piestipriniet pretšļakatu aizsargu pie pamatnes.

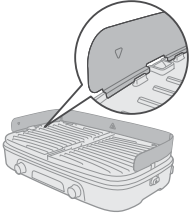

5 Pirms lietošanas pārlicinieties, ka pretšļakatu aizsargs ir kārtīgi nofiksēts.

Regulāra grilēšana

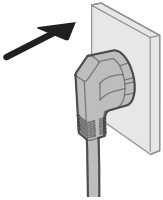

- 1 Atritiniet strāvas vadu.
- 2 Iespraudiet elektrības kontaktdakšu iezemētā elektrotīkla sienas kontaktligzdā.

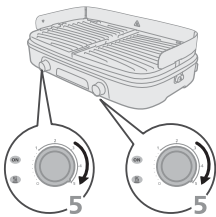

- 3 Iestatiet temperatūras kontroli uz iestatījumu, ar kuru vēlaties grilēt.
 - Skatiet ēdienu pagatavošanas tabulu, lai uzzinātu temperatūras iestatījumu un grilēšanas laiku.

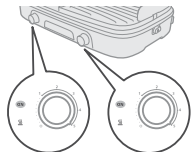

- 4 Ļaujiet ierīcei uzsilt, līdz ieslēdzas indikatora lampiņa.
 - Tagad ierīce ir gatava lietošanai.



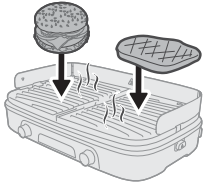

5 Uzlieciet sastāvdaļas uz karstās grilēšanas plātnes.

Piezīme. Ja grilēšanas laikā indikatora lampiņa izslēdzas, tas nozīmē, ka ierīce atkal uzsilst. Jums nav jāpārtrauc grilēšana.

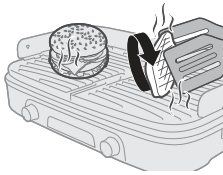

6 Ik pa laikam apgrieziet sastāvdaļas uz grilēšanas plātnes.

Uzmanību! Nekad negrieziet ēdiena, kamēr tas atrodas uz grilēšanas plātnes, un neizmantojiet ēdiena apgriešanai metāla piederumus. Tā rīkojoties jūs varat sabojāt nepiedeģošo virsmu.

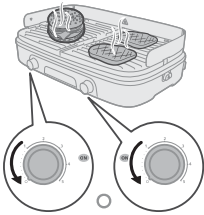

7 Kad ēdiens ir pagatavots atbilstoši jūsu vēlmēm, noņemiet to no grilēšanas plātnes. Pagrieziet temperatūras regulatoru atpakaļ uz 0.

Uzmanību! Ēdiena noņemšanai no grilēšanas plātnes neizmantojiet metāla piederumus. Tā rīkojoties jūs varat sabojāt nepiedeģošo virsmu.

Uzmanību! Nepārvietojiet un netransportējiet ierīci lietošanas laikā vai, kamēr tā vēl ir karsta.

Dārzeņu un pankūku pagatavošana

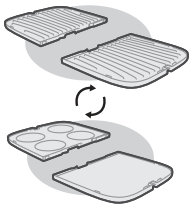

- 1 Atvienojiet grilēšanas plātnes no pamatnes.
- 2 Apgrieziet grilēšanas plātnes uz izvēlēto pusi.

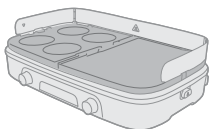

- 3 Pirms lietošanas pārļiecinieties, ka tās ir droši piestiprinātas.
- 4 Atritiniet strāvas vadu.

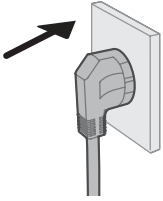

5 Iespraudiet elektrības kontaktdakšu iezemētā elektrotīkla sienas kontaktligzdā.

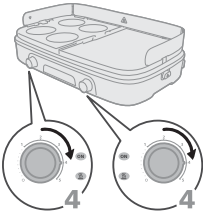

6 Iestatiet temperatūras regulatoru 4. pozīcijā.
- Skatiet ēdienu pagatavošanas tabulu, lai uzzinātu temperatūras iestatījumu un grilēšanas laiku.

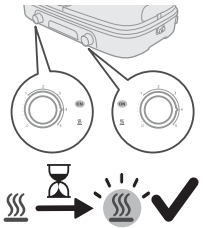

7 Ļaujiet ierīcei uzsilt, līdz ieslēdzas indikatora lampiņa.
- Tagad ierīce ir gatava lietošanai.

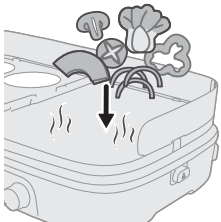
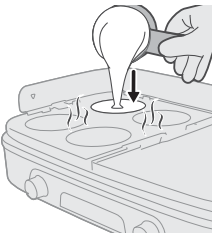

8 Uzlieciet ēdiena sastāvdaļas uz karstās grilēšanas plātnes.

Piezīme. Ja grilēšanas laikā indikatora lampiņa izslēdzas, tas nozīmē, ka ierīce atkal uzsilst. Jums nav jāpārtrauc grilēšana.

9 Ik pa laikam apgrieziet dārzeņus un pankūkas, kas atrodas uz grilēšanas plātnes.

Uzmanību! Nekad negrieziet ēdienu, kamēr tas atrodas uz grilēšanas plātnes, un neizmantojiet ēdiena apgriešanai metāla piederumus. Tā rīkojoties jūs varat sabojāt nepiedegošo virsmu.

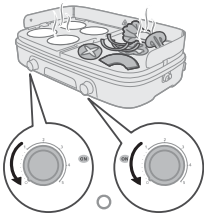

10 Kad ēdiens ir pagatavots atbilstoši jūsu vēlmēm, noņemiet to no grilēšanas plātnes. Pagrieziet temperatūras regulatoru atpakaļ uz 0.

Uzmanību! Ēdiena noņemšanai no grilēšanas plātnes neizmantojiet metāla piederumus. Tā rīkojoties jūs varat sabojāt nepiedegošo virsmu.

Uzmanību! Nepārvietojiet un netransportējiet ierīci lietošanas laikā vai, kamēr tā vēl ir karsta.

Atkausēšana un uzsildīšana

- 1 Atritiniet strāvas vadu.
- 2 Iespraudiet elektrības kontaktdakšu iezemētā elektrotikla sienas kontaktlīzdā.

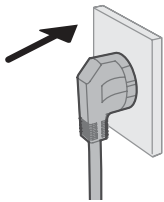

- 3 Iestatiet temperatūras regulatoru pozīcijā 1/2 (atkausēšana) vai pozīcijā 2/3 (uzsildīšana).

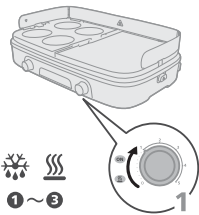

- 4 Ļaujiet ierīcei uzsilt, līdz ieslēdzas indikatora lampiņa.
 - Tagad ierīce ir gatava lietošanai.

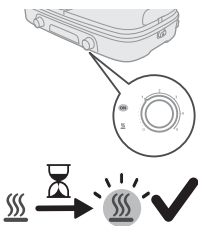

- 5 Uzlieciet sastāvdalas uz karstās grilēšanas plātnes.

Piezīme. Ja grilēšanas laikā indikatora lampiņa izslēdzas, tas nozīmē, ka ierīce atkal uzsilst. Jums nav jāpārtrauc grilēšana.

Piezīme. Varat izvēlēties, vai aizvērt vāku, vai arī atstāt to atvērtu.

- 6 Regulāri pārbaudiet ēdienu, lai izvairītos no pārlieku lielas uzkaršanas.
 - Ik pa laikam apgrieziet ēdienu, kas atrodas uz grilēšanas plātnes, ja nepieciešams.

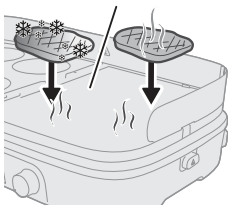

Uzmanību! Nekad negrieziet ēdienu, kamēr tas atrodas uz grilēšanas plātnes, un neizmantojiet ēdiena apgriešanai metāla piederumus. Tā rīkojoties jūs varat sabojāt nepiedeģoģo virsmu.

7 Kad ēdiens ir pagatavots atbilstoģi jūsu vēlmēm, noņemiet to no grilēšanas plātnes. Pagrieziet temperatūras regulatoru atpakaļ uz 0.

Uzmanību! Ēdiena noņemģanai no grilēšanas plātnes neizmantojiet metāla piederumus. Tā rīkojoties jūs varat sabojāt nepiedeģoģo virsmu.

Uzmanību! Nepārvietojiet un netransportēģiet ierģci lietoģanas laikā vai, kamēr tā vēl ir karģta.

Pēc lietoģanas

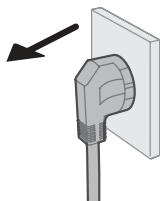

1 Atvienojiet ierģci no elektrotģkla.

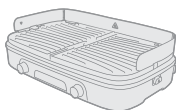

2 Ļaujiet ierģci atdzģst, pirms to pārvietojat vai tģrģt.



3 Noņemiet pretģģakatu aizģargu.

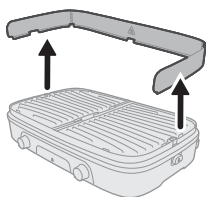

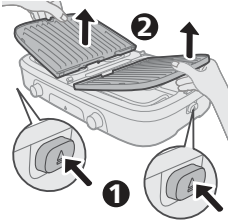

- 4 Piespiediet pogu grilēšanas plātnes noņemšanai vienā grila pusē.
- 5 Uzmanīgi paņemiet atbrīvoto grilēšanas plātņi no pamatnes.
- 6 Atkārtojiet to pašu otrā grila pusē, nospiežot izstumšanas pogu un atbrīvojot arī otru grilēšanas plātņi.
- 7 Paceliet un noņemiet no pamatnes otru grilēšanas plātņi.
- 8 Ar koka vai silikona lāpstiņu nostumiet liekos taukus un ēdiena atliekas no grilēšanas paplātes noteces atverē.
- 9 Izmantojiet virtuves dvielus, lai noņemtu atlikušos taukus un ēdiena atliekas no grilēšanas paplātes.

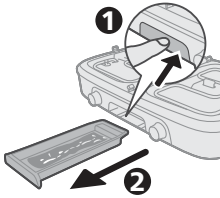

- 10 Noņemiet taukus un ēdiena atliekas no pilēšanas paplātes.

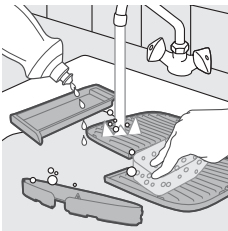

- 11 Mazgājiet grilēšanas plātnes, pretšļakatu aizsargu un pilēšanas pamatni karstā ūdenī, kuram pievienots nedaudz trauku mazgājamā līdzekļa, vai trauku mazgājamajā mašīnā.

Piezīme. Ja uz grilēšanas plātnes ir sacietējuši tauki vai pārtikas atliekas, vispirms izmērcējiet grilēšanas plātņi karstā ūdenī. Grilēšanas plātnes tīrīšanai neizmantojiet abrazīvus tīrīšanas līdzekļus vai sūkļus.

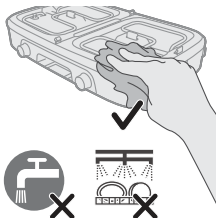

- 12 Tīriet pamatni ar mitru drānu.

Bīstami! Neiegremdējiet pamatni vai elektrības vadu ūdenī vai jebkurā citā šķidrumā.





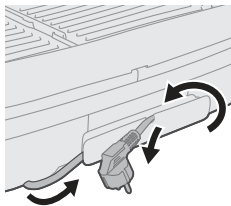





























- 13 Rūpīgi nožāvējiet visas ierīces daļas.

Glabāšana



- 1 Uzlieciet grilēšanas plātnes uz pamatnes un ievietojiet pamatnē pilēšanas paplāti.
- 2 Satiniet elektrības vadu un ievietojiet ierīci kastē, lai aizsargātu korpusu.
- 3 Glabājiet ierīci sausā vietā.

Ēdienu gatavošanas tabula

			 Min.	
		5	13 - 15	 — 
		5	14 - 16	
		5	14 - 16	
		5	8 - 10	
		5	8 - 10	
		5	30 - 35	
		5	25 - 30	
		4	16 - 18	
		4-5	14 - 16	
		5	8 - 10	
		5	18 - 20	 — 
		5	16 - 18	
		4	6-8	
		4	10 - 12	
		4	10 - 12	
		1 - 2	-	
		2 - 3	-	 — 

Įvadas

Sveikiname įsigijus „Philips“ gaminį ir sveiki atvykę!

Norėdami pasinaudoti mūsų siūloma pagalba, užregistruokite savo gaminį adresu www.home.id.

Bendrasis aprašymas

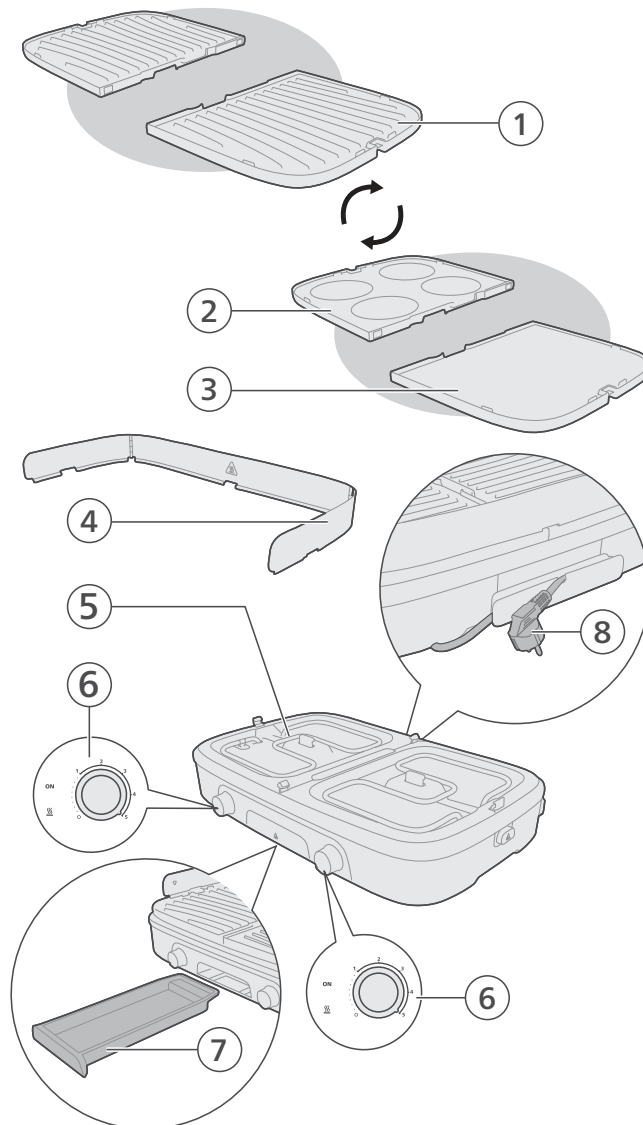

- 1 Dvipusė kepimo plokštė (mėsos pusė)
- 2 Dvipusė kepimo plokštė (blynų pusė)
- 3 Dvipusė kepimo plokštė (daržovių pusė)
- 4 Apsauga nuo įbrėžimų
- 5 Kaitinimo elementas
- 6 Temperatūros valdikliai ir indikatorius
- 7 Riebalų lovelis
- 8 Maitinimo laidas ir kištukas

Prieš naudojant pirmą kartą

Prieš naudodami prietaisą pirmą kartą, kruopščiai nuvalykite visas dalis, kurios liečiasi su maistu (žr. skyrių „Valymas“).

Prieš naudodami prietaisą įsitikinkite, kad visos dalys yra visiškai sausas.

Pastaba: Nenaudokite metalinių, aštrių ar šiurkščių virtuvinių įrankių, nes jie gali pažeisti nepridegančią kepimo plokštės dangą.

- 1 Padėkite pagrindą ant stabilaus ir lygaus paviršiaus.

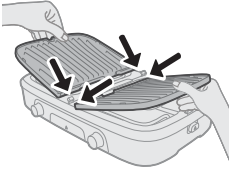

- 2 Tvirtai pritvirtinkite kepimo plokštes prie pagrindo.

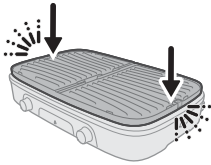

- 3 Išskeiskite apsaugą nuo įbrėžimų.

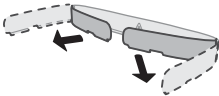

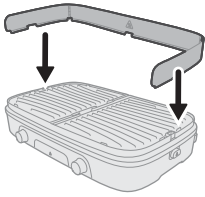

4 Pritvirtinkite apsaugą nuo įbrėžimų prie pagrindo.

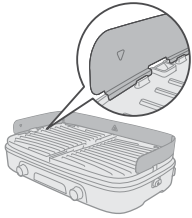

5 Prieš naudojimą įsitikinkite, kad apsauga nuo įbrėžimų yra tvirtai pritvirtinta.

Įprastas kepimas

- 1 Išvyniokite maitinimo laidą.
- 2 Maitinimo kištuką junkite į žemintą sieninį el. lizdą.

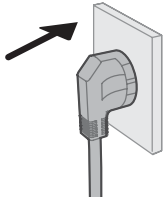

- 3 Pasirinkite temperatūros nustatymą, kuriuo norėtumėte kepti.
 - Informacijos apie temperatūros nustatymą ir kepimo laiką rasite maisto ruošimo lentelėje.

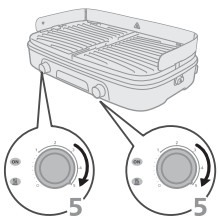

- 4 Leiskite prietaisui įkaisti, kol užsidegs indikatorius.
 - Dabar prietaisas paruoštas naudojimui.

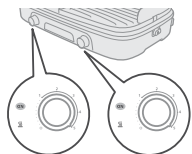

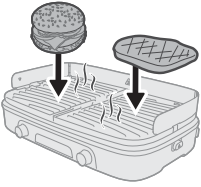

5 Padėkite produktus ant įkaitusios kepimo plokštės.

Pastaba: Kai kepimo metu indikatorius išsijungia, prietaisas vėl įkaista. Galite tiesiog tęsti kepimą.

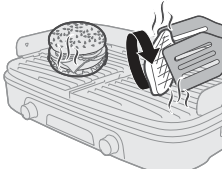

6 Retkarčiais ant kepimo plokštės pavartykite kepamą maistą.

Dėmesio! Niekada nepjaustykite produktų, kai jie yra ant kepimo plokštės ir produktams apversti nenaudokite metalinių įrankių. Jie gali pažeisti nepridegančio paviršiaus dangą.

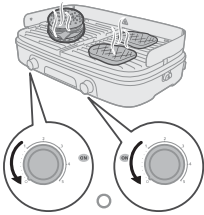

7 Kai produktai paruošti pagal jūsų skonį, paimkite juos nuo kepimo plokštės. Nustatykite temperatūros valdiklį atgal į 0.

Dėmesio! Produktus ant kepimo plokštės nuimti nenaudokite metalinių įrankių. Jie gali pažeisti nepridegančio paviršiaus dangą.

Dėmesio! Nenešiokite ir nevežkite prietaiso, kai jis veikia ar kai yra įkaitęs.

Daržovių ir blynų kepimas

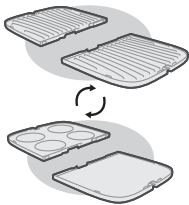

- 1 Nuimkite kepimo plokštės nuo pagrindo
- 2 Apverskite kepimo plokštės į norimą pusę.

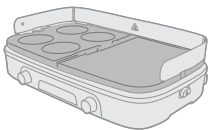

- 3 Prieš naudojimą įsitikinkite, kad jos yra tvirtai pritvirtintos.
- 4 Išvyniokite maitinimo laidą.

5 Maitinimo kištukąjunkite į žemintą sieninį el. lizdą.

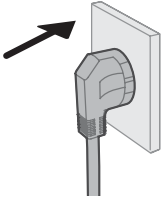

6 Nustatykite temperatūros valdiklį į 4 padėtį.

- Informacijos apie temperatūros nustatymą ir kepimo laiką rasite maisto ruošimo lentelėje.

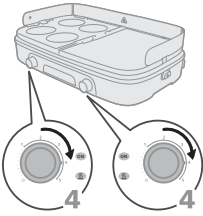

7 Leiskite prietaisui įkaisti, kol užsidegs indikatorius.

- Dabar prietaisas paruoštas naudojimui.

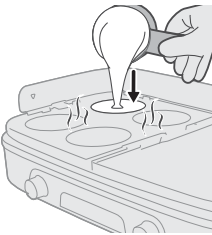
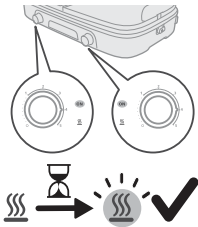

8 Padėkite produktus ant įkaitusios kepimo plokštės.

Pastaba: Kai kepimo metu indikatorius išsijungia, prietaisas vėl įkaista. Galite tiesiog tęsti kepimą.

9 Kartais apverskite daržovių ingredientus arba blynus ant kepimo plokštės.

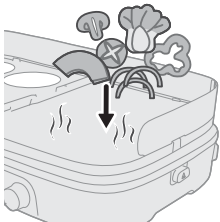

Dėmesio! Niekada nepjaustykite produktų, kai jie yra ant kepimo plokštės ir produktams apversti nenaudokite metalinių įrankių. Jie gali pažeisti nepridegančio paviršiaus dangą.

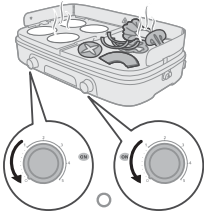

10 Kai produktai paruošti pagal jūsų skonį, paimekite juos nuo kepimo plokštės. Nustatykite temperatūros valdiklį atgal į 0.

Dėmesio! Produktus ant kepimo plokštės nuimti nenaudokite metalinių įrankių. Jie gali pažeisti nepritegančio paviršiaus dangą.

Dėmesio! Nenešiokite ir nevežkite prietaiso, kai jis veikia ar kai yra įkaitęs.

Atšildymas ir pakaitinimas

- 1 Išvyniokite maitinimo laidą.
- 2 Maitinimo kištuką junkite į žemintą sieninį el. lizdą.

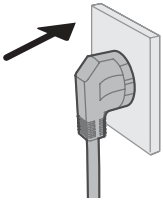

- 3 Nustatykite temperatūros valdiklį į padėtį 1/2 (atšildymas) arba 2/3 (pakaitinimas).

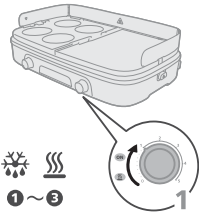

- 4 Leiskite prietaisui įkaisti, kol užsidegs indikatorius.
- Dabar prietaisas paruoštas naudojimui.

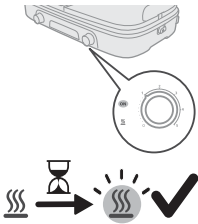

- 5 Padėkite produktus ant įkaitusios kepimo plokštės.

Pastaba: Kai kepimo metu indikatorius išsijungia, prietaisas vėl įkaista. Galite tiesiog tęsti kepimą.

Pastaba: Dangtį galite uždaryti arba palikti atidarytą.

- 6 Reguliariai tikrinkite maistą, kad jis neperkeptų.
- Jei reikia, kartais apverskite ingredientus ant kepimo plokštės.

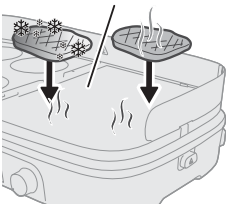

Dėmesio! Niekada nepjaustykite produktų, kai jie yra ant kepimo plokštės ir produktams apversti nenaudokite metalinių įrankių. Jie gali pažeisti nepridegančio paviršiaus dangą.

7 Kai produktai paruošti pagal jūsų skonį, paimekite juos nuo kepimo plokštės. Nustatykite temperatūros valdiklį atgal į 0.

Dėmesio! Produktus ant kepimo plokštės nuimti nenaudokite metalinių įrankių. Jie gali pažeisti nepridegančio paviršiaus dangą.

Dėmesio! Nenešiokite ir nevežkite prietaiso, kai jis veikia ar kai yra įkaitęs.

Po naudojimo

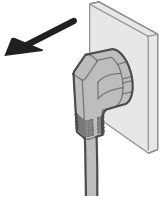

1 Atjunkite prietaisą nuo elektros lizdo.



2 Prieš imdami ar valydami prietaisą, palaukite, kol jis atvės.

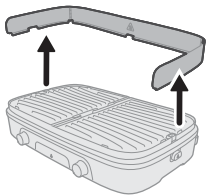

3 Nuimkite apsaugą nuo įbrėžimų.

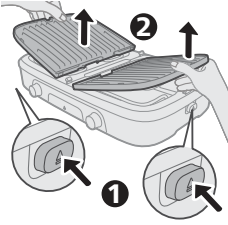

- 4 Paspauskite išstūmimo mygtuką vienoje grilio pusėje, kad išimtumėte vieną kepimo plokštę.
- 5 Atsargiai pakelkite išimtą kepimo plokštę nuo pagrindo.
- 6 Pakartokite tą patį veiksmą, paspausdami išstūmimo mygtuką kitoje pusėje, kad išimtumėte antrą kepimo plokštę.
- 7 Pakelkite ir nuimkite kitą kepimo plokštę nuo pagrindo.
- 8 Medine ar silikonine mentele sustumkite riebalų ir maisto likučius nuo kepimo plokštės į nutekėjimo griovelį.
- 9 Riebalų ar maisto likučius nuo kepimo plokštės nuvalykite popieriniu rankšluosčiu.

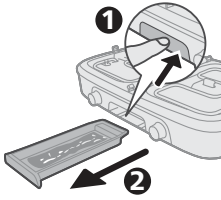

- 10 Išvalykite riebalų ar maisto likučius iš riebalų lovelio.



- 11 Grilio plokštę, apsaugą nuo įbrėžimų ir riebalų lovelį nuplaukite karštu vandeniu su indų plovikliu arba indaplovėje.

Pastaba: Jei ant kepimo plokštės yra prilipę riebalai ar maisto likučiai, pirmiausia ją mirkykite karštame vandenyje. Kepimo plokštės valymui nenaudokite abrazyvinių valiklių ar šveitimo priemonių.

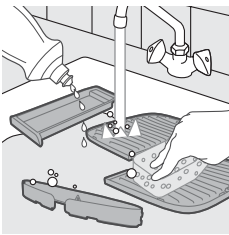

- 12 Pagrindą valykite drėgna šluoste.

Pavojus: Nei prietaiso pagrindo, nei maitinimo laido nemerkite į vandenį ar kitą skystį.

- 13 Visiškai išdžiovinkite visas prietaiso dalis.

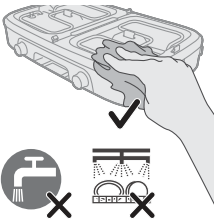



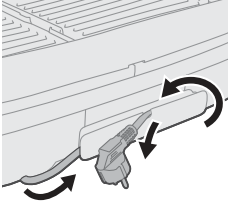









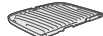





















Laikymas



- Įdėkite kepimo plokštę į pagrindą ir įstumkite riebalų lovelį į pagrindą.
- Norėdami apsaugoti pagrindą, suvyniokite laidą ir įdėkite prietaisą į dėžę.
- Prietaisą laikykite sausoje vietoje.

Maisto ruošimo informacinė lentelė

			 Min.	
		5	13 - 15	 — 
		5	14 - 16	
		5	14 - 16	
		5	8 - 10	
		5	8 - 10	
		5	30 - 35	
		5	25 - 30	
		4	16 - 18	
		4-5	14 - 16	
		5	8 - 10	
		5	18 - 20	 — 
		5	16 - 18	
		4	6-8	
		4	10 - 12	
		4	10 - 12	
		1 - 2	-	
		2 - 3	-	 — 

Bevezetés

A Philips köszönti Önt! Gratulálunk a vásárláshoz!

Az általunk biztosított támogatás teljes körű igénybevételéhez regisztrálja a terméket a www.home.id oldalon.

Általános leírás

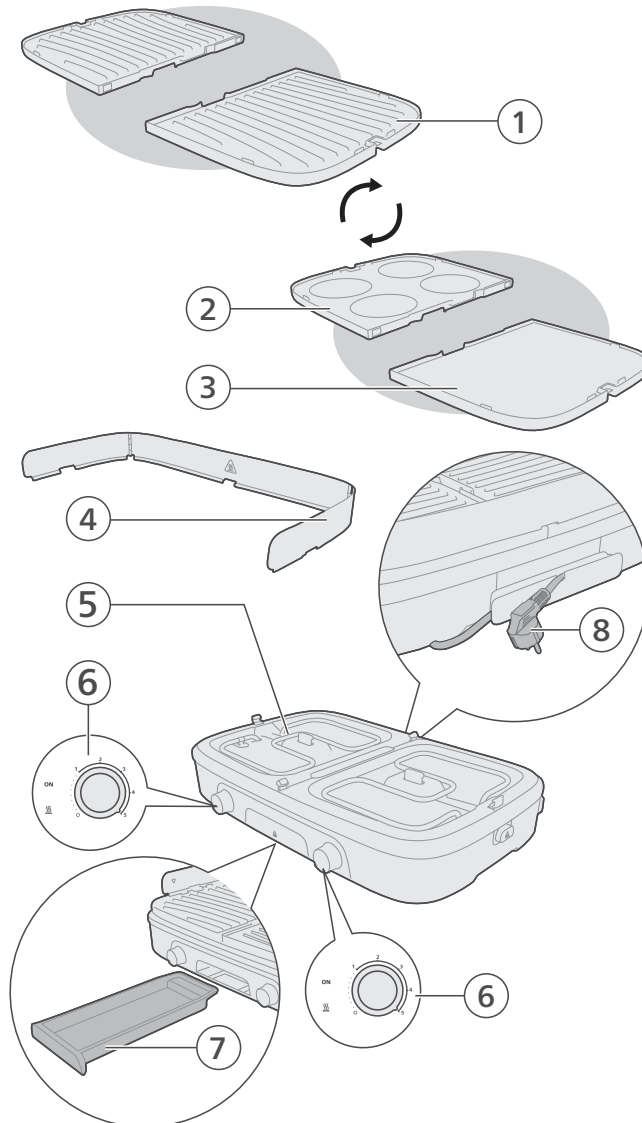

- 1 Kétoldalú grillezőlap (húsnek való oldal)
- 2 Kétoldalú grillezőlap (palacsintának való oldal)
- 3 Kétoldalú grillezőlap (zöldségnek való oldal)
- 4 Fröccsenésgátló
- 5 Fűtőelem
- 6 Hőmérséklet-szabályozók és jelzőfény
- 7 Zsiradékálca
- 8 Hálózati kábel és csatlakozódugó

Teendők az első használat előtt

Az első használat előtt alaposan tisztítsa meg minden olyan részt, amely közvetlenül érintkezik étellel (lásd a „Tisztítás” c. fejezetet).

A készülék használata előtt győződjön meg arról, hogy annak minden része teljesen száraz.

Megjegyzés: Ne használjon fémből készült, éles vagy karcoló háztartási eszközt, mert az kárt tehet a grillezőlap tapadásmentes bevonatában.

- 1 Az alapkészüléket stabil, sík felületre helyezze.

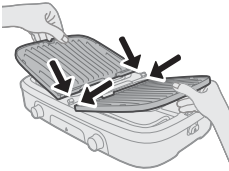

- 2 A grillezőlapokat rögzítse biztonságosan az alapkészülékhez.

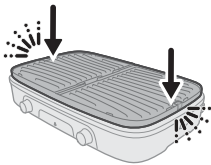

- 3 Hajtsa ki a fröccsenésgátlót.

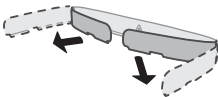

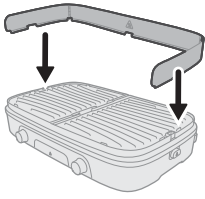

4 Helyezze a fröccsenésgátlót az alapkészülékre.

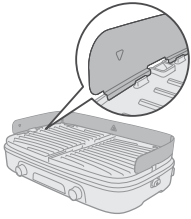

5 Használat előtt győződjön meg arról, hogy a fröccsenésgátló biztonságosan a helyére van rögzítve.

Normál grillezés

- 1 Tekerje le a hálózati kábelt.
- 2 Csatlakoztassa a készülék hálózati dugóját földelt fali konnektorba.

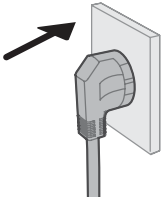

- 3 Állítsa a hőmérséklet-szabályozót arra a fokozatra, amelyiken grillezni szeretne.
 - A hőmérséklet-beállítást és a grillezési időt megtalálja az ételkészítési táblázatban.

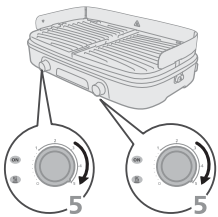

- 4 Hagyja a készüléket előmelegedni, amíg a jelzőfény világítani nem kezd.
 - A készülék ekkor használatra kész.

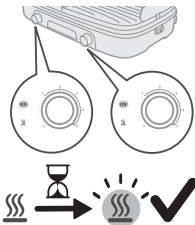

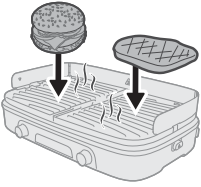

5 Helyezze az alapanyagokat a forró grillezőlapra.

Megjegyzés: Amikor a jelzőfény grillezés közben kialszik, az azt jelzi, hogy a készülék ismét felmelegszik. Nyugodtan folytassa a grillezést.

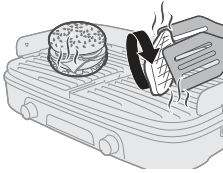

6 Időnként forgassa meg a hozzávalókat a grillezőlapon.

Figyelem! Soha ne szeletelje a hozzávalókat a grillezőlapon, és ne használjon fém eszközöket a hozzávalók megforgatásához. Ez felsértheti a tapadásmentes felületet.

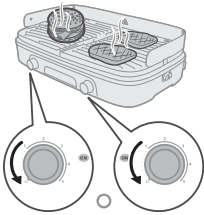

7 Amikor a hozzávalók az Ön ízlésének megfelelően elkészültek, vegye le azokat a grillezőlapról. Forgassa vissza a hőmérséklet-szabályozót a 0-s állásba.

Figyelem! Ne használjon fém eszközöket, amikor leemeli a hozzávalókat a grillezőlapról. Ez felsértheti a tapadásmentes felületet.

Figyelem! Amíg a készülék használatban van vagy forró, ne mozgassa el és ne helyezze át.

Zöldségek grillezése és palacsintasütés

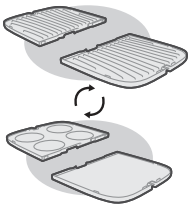

- 1 Vegye le a grillezőlapokat az alapkészületről
- 2 Fordítsa a grillezőlapokat a megfelelő oldallal felfelé.

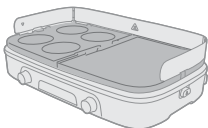

- 3 Használat előtt győződjön meg arról, hogy ismét biztonságosan a helyükre vannak rögzítve.
- 4 Tekerje le a hálózati kábelt.

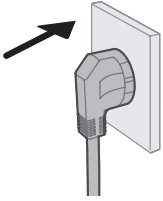

5 Csatlakoztassa a készülék hálózati dugóját földelt fali konnektorba.

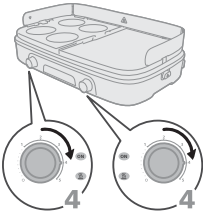

6 A hőmérséklet-szabályozót állítsa a 4-es fokozatra.
- A hőmérséklet-beállítást és a grillezési időt megtalálja az ételkészítési táblázatban.

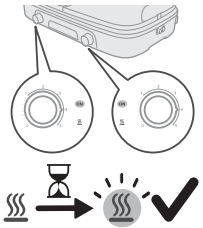

7 Hagyja a készüléket előmelegedni, amíg a jelzőfény világítani nem kezd.
- A készülék ekkor használatra kész.

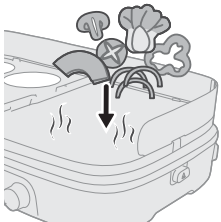
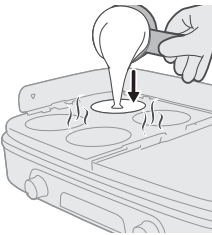

8 Helyezze az alapanyagokat a forró grillezőlaponra.

Megjegyzés: Amikor a jelzőfény grillezés közben kialszik, az azt jelzi, hogy a készülék ismét felmelegszik. Nyugodtan folytassa a grillezést.

9 Időnként forgassa meg a zöldségekből álló hozzávalókat, illetve a palacsintát a grillezőlapon.

Figyelem! Soha ne szeletelje a hozzávalókat a grillezőlapon, és ne használjon fém eszközöket a hozzávalók megforgatásához. Ez felsértheti a tapadásmentes felületet.

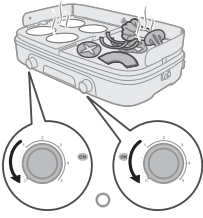

- 10** Amikor a hozzávalók az Ön ízlésének megfelelően elkészültek, vegye le azokat a grillezőlapról. Forgassa vissza a hőmérséklet-szabályozót a 0-s állásba.

Figyelem! Ne használjon fém eszközöket, amikor leemeli a hozzávalókat a grillezőlapról. Ez felsértheti a tapadásmentes felületet.

Figyelem! Amíg a készülék használatban van vagy forró, ne mozdítsa el és ne helyezze át.

Kiolvasztás és újramelegítés

- 1 Tekerje le a hálózati kábelt.
- 2 Csatlakoztassa a készülék hálózati dugóját földelt fali konnektorba.

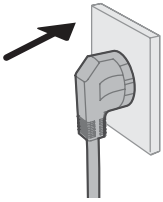

- 3 A hőmérséklet-szabályozót állítsa az 1-es/2-es fokozatra (kiolvasztáshoz) vagy a 2-es/3-as fokozatra (újramelegítés).

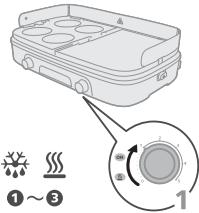

- 4 Hagyja a készüléket előmelegedni, amíg a jelzőfény világítani nem kezd.
 - A készülék ekkor használatra kész.

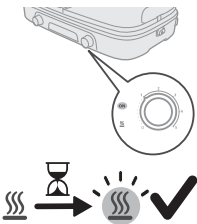

- 5 Helyezze az alapanyagokat a forró grillezőlapra.

Megjegyzés: Amikor a jelzőfény grillezés közben kialszik, az azt jelzi, hogy a készülék ismét felmelegszik. Nyugodtan folytassa a grillezést.

Megjegyzés: Eldöntheti, hogy lezárja vagy nyitva hagyja a fedelet.

- 6 Rendszeresen ellenőrizze az ételt, nehogy túlmelegedjen.
 - Szükség esetén időnként forgassa meg a hozzávalókat a grillezőlapon.

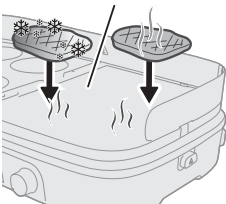

Figyelem! Soha ne szeletelje a hozzávalókat a grillezőlapon, és ne használjon fém eszközöket a hozzávalók megforgatásához. Ez felsértheti a tapadásmentes felületet.

7 Amikor a hozzávalók az Ön ízlésének megfelelően elkészültek, vegye le azokat a grillezőlapról. Forgassa vissza a hőmérséklet-szabályozót a 0-s állásba.

Figyelem! Ne használjon fém eszközöket, amikor leemeli a hozzávalókat a grillezőlapról. Ez felsértheti a tapadásmentes felületet.

Figyelem! Amíg a készülék használatban van vagy forró, ne mozdítsa el és ne helyezze át.

A használatot követően

1 Húzza ki a készülék hálózati dugóját a fali aljzatból.

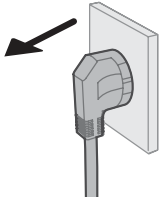

2 A készülék elmozdítása és tisztítása előtt hagyja azt lehűlni.

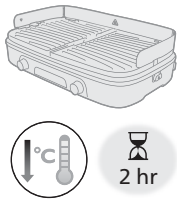

3 Vegye le a fröccsenésgátlót.

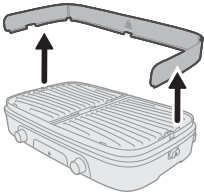

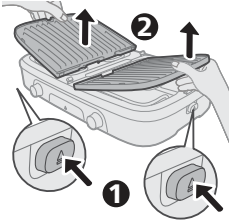

- 4 Nyomja meg a grillsütő egyik oldalán található nyitógombot, hogy kioldja az egyik grillezőlapot.
- 5 Óvatosan emelje fel a kioldott grillezőlapot az alapkészületről.
- 6 Ismételje meg a műveletet: nyomja meg a grillsütő másik oldalán található nyitógombot, hogy kioldja a másik grillezőlapot.
- 7 Emelje fel és vegye le a másik grillezőlapot az alapkészületről.
- 8 Fa vagy műanyag spatula segítségével tolja a felesleges zsiradékot és ételmaradékot a grillezőlapról a folyadékfelvezető mélyedésbe.
- 9 Konyhai papírtörlővel távolítsa el a vissamaradt zsiradékot és ételmaradékot a grillezőlapról.

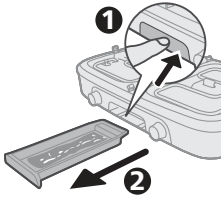

- 10 Távolítsa el a zsiradékot és az ételmaradékokat a zsiradéktálcáról.

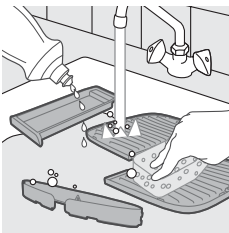

- 11 A grillezőlapot, a fröccsenésgátlót és a zsiradéktálcát meleg, mosogatószeres vízben vagy mosogatógépben tisztítsa meg.

Megjegyzés: Ha zsiradék vagy étel sült rá a grillezőlapra, először áztassa be a grillezőlapot forró vízbe. Ne használjon súroló tisztítószeret vagy dörzsszivacsot a grillezőlap tisztításához.

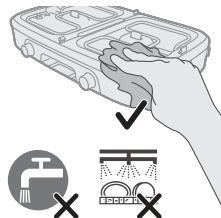

- 12 Az alapkészüléket nedves ruhával tisztítsa.

Vigyázat! Ne merítse az alapkészüléket vagy a hálózati kábelt vízbe vagy egyéb folyadékba.





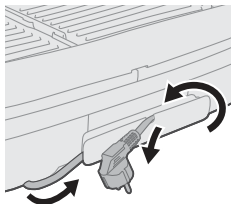





























- 13 A készülék minden részét gondosan szárítsa meg.

Tárolás



- 1 Helyezze a grillezőlapot az alapkészülékre, majd csúsztassa a zsiradéktálcát az alapkészülékbe.
- 2 Tekercselje fel a hálózati kábelt és helyezze a készüléket a dobozba, így védve az alapzatot.
- 3 Tárolja a készüléket száraz helyen.

Ételkészítési táblázat

			 Min.	
		5	13 - 15	 — 
		5	14 - 16	
		5	14 - 16	
		5	8 - 10	
		5	8 - 10	
		5	30 - 35	
		5	25 - 30	
		4	16 - 18	
		4-5	14 - 16	
		5	8 - 10	
		5	18 - 20	 — 
		5	16 - 18	
		4	6-8	
		4	10 - 12	
		4	10 - 12	
		1 - 2	-	
		2 - 3	-	 — 

Introductie

Gefeliciteerd met uw aankoop en welkom bij Philips!

Registreer uw product op www.home.id om optimaal gebruik te kunnen maken van onze ondersteuning.

Algemene beschrijving

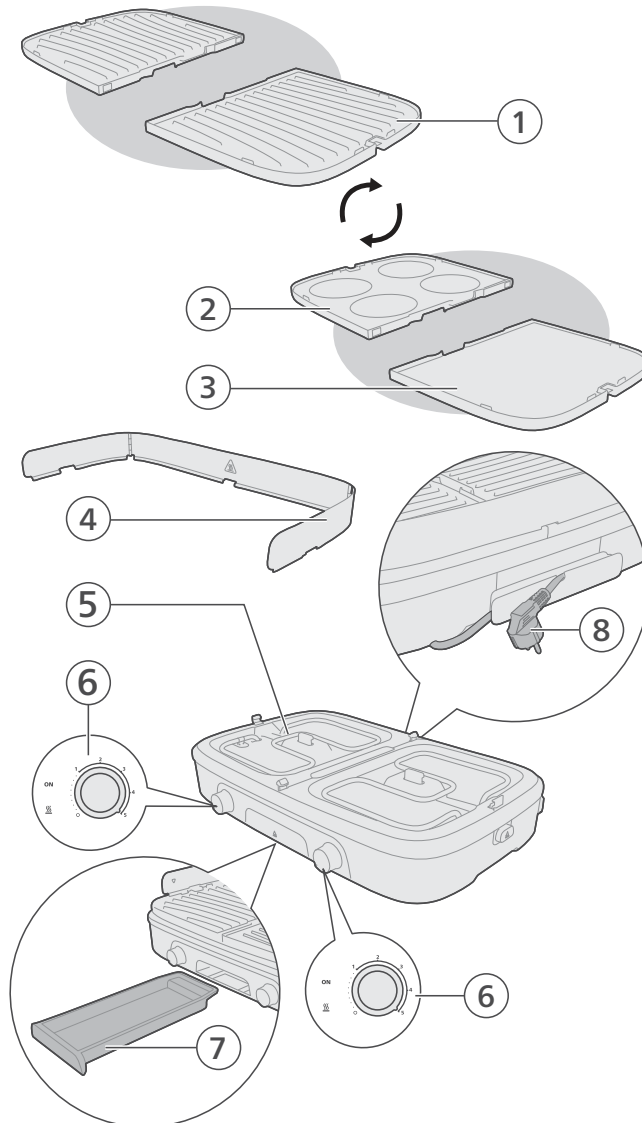

- 1 Dubbelzijdige grillplaat (vleeszijde)
- 2 Dubbelzijdige grillplaat (pannenkoekzijde)
- 3 Dubbelzijdige grillplaat (groentezijde)
- 4 Spatbescherming
- 5 Verwarmingselement
- 6 Temperatuurregeling en indicatielampje
- 7 Vetopvangbak
- 8 Netsnoer en stekker

Voor het eerste gebruik

Maak de onderdelen die in contact komen met voedsel goed schoon voordat u het apparaat voor de eerste keer gebruikt (zie het hoofdstuk 'Schoonmaken').

Zorg ervoor dat alle onderdelen volledig droog zijn voordat u het apparaat gaat gebruiken.

Opmerking: Gebruik geen metalen, scherp of schurend keukengerei, aangezien dit de antiaanbaklaag van de grillplaat kan beschadigen.

- 1 Plaats het apparaat op stabiel en vlak oppervlak.

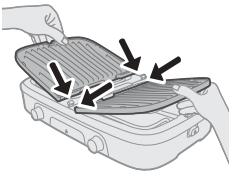

- 2 Bevestig de grillplaten goed op het apparaat.

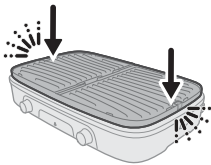

- 3 Vouw de spatbescherming uit.

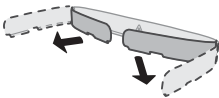

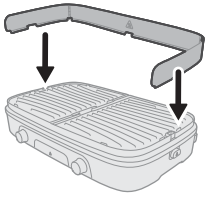

4 Bevestig de spatbescherming op het apparaat.

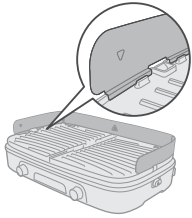

5 Zorg ervoor dat de spatbescherming stevig vastzit voordat u het apparaat gaat gebruiken.

Gewoon grillen

- 1 Rol het netsnoer uit.
- 2 Steek de stekker in een geaard stopcontact.

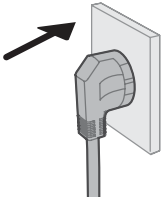

- 3 Stel de temperatuurregeling in op de temperatuur waarmee u wilt grillen.
 - Zie de voedselbereidingstabel voor een richtlijn voor de temperatuurinstelling en griltijd.

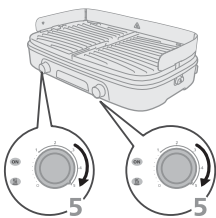

- 4 Laat het apparaat voorverwarmen tot het indicatielampje aangaat.
 - U kunt het apparaat nu gebruiken.

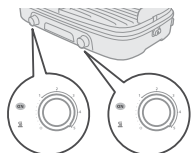

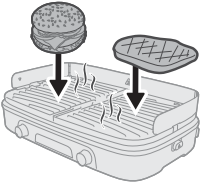

5 Leg de ingrediënten op de grillplaat.

Opmerking: Als het indicatielampje tijdens het grillen uitgaat, is het apparaat weer aan het opwarmen. U kunt gewoon doorgaan met grillen.

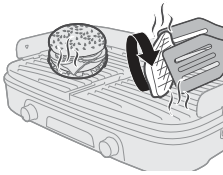

6 Draai de ingrediënten op de grillplaat van tijd tot tijd om.

Let op: Snijd de ingrediënten nooit terwijl ze op de grillplaat liggen en gebruik geen metalen keukengerei om de ingrediënten om te draaien. Hierdoor kan de antiaanbaklaag beschadigd raken.

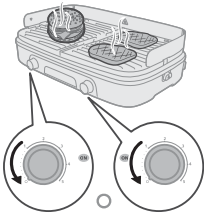

7 Zodra de ingrediënten gaar genoeg zijn naar uw smaak, verwijdt u ze van de grillplaat. Zet de temperatuurregeling terug op 0.

Let op: Gebruik geen metalen keukengerei om de ingrediënten van de grillplaat te verwijderen. Hierdoor kan de antiaanbaklaag beschadigd raken.

Let op: Verplaats of vervoer het apparaat niet tijdens gebruik of zolang het nog heet is.

Groenten grillen en pannenkoeken bakken

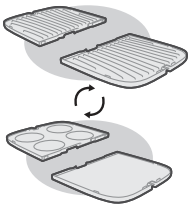

- 1 Verwijder de grillplaten van het apparaat.
- 2 Draai de grillplaten om naar de gewenste zijde.

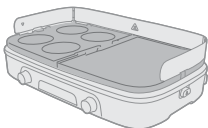

- 3 Controleer of ze goed zijn bevestigd voordat u het apparaat gaat gebruiken.
- 4 Rol het netsnoer uit.

5 Steek de stekker in een geaard stopcontact.

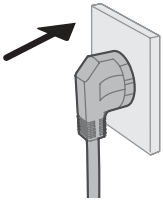

6 Zet de temperatuurregeling op 4.

- Zie de voedselbereidingstabel voor een richtlijn voor de temperatuurstelling en grilltijd.

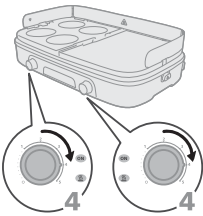

7 Laat het apparaat voorverwarmen tot het indicatielampje aangaat.

- U kunt het apparaat nu gebruiken.

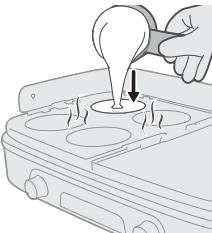
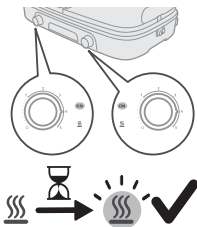

8 Leg de ingrediënten op de hete grillplaat.

Opmerking: Als het indicatielampje tijdens het grillen uitgaat, is het apparaat weer aan het opwarmen. U kunt gewoon doorgaan met grillen.

9 Draai de groenten of pannenkoek op de grillplaat van tijd tot tijd om.

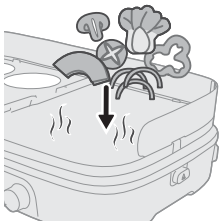

Let op: Snijd de ingrediënten nooit terwijl ze op de grillplaat liggen en gebruik geen metalen keukengerei om de ingrediënten om te draaien. Hierdoor kan de antiaanbaklaag beschadigd raken.

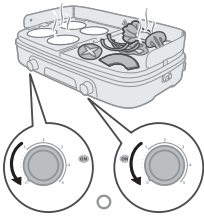

10 Zodra de ingrediënten gaar genoeg zijn naar uw smaak, verwijdt u ze van de grillplaat. Zet de temperatuurregeling terug op 0.

Let op: Gebruik geen metalen keukengerei om de ingrediënten van de grillplaat te verwijderen. Hierdoor kan de antiaanbaklaag beschadigd raken.

Let op: Verplaats of vervoer het apparaat niet tijdens gebruik of zolang het nog heet is.

Ontdooien en opwarmen

- 1 Rol het netsnoer uit.
- 2 Steek de stekker in een geaard stopcontact.

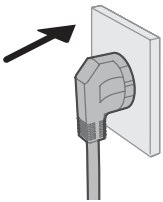

- 3 Zet de temperatuurregeling op 1/2 (ontdooien) of 2/3 (opwarmen).

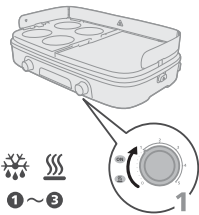

- 4 Laat het apparaat voorverwarmen tot het indicatielampje aangaat.
- U kunt het apparaat nu gebruiken.

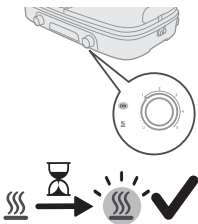

- 5 Leg de ingrediënten op de grillplaat.

Opmerking: Als het indicatielampje tijdens het grillen uitgaat, is het apparaat weer aan het opwarmen. U kunt gewoon doorgaan met grillen.

Opmerking: U kunt kiezen of u het deksel open wilt laten of wilt sluiten.

- 6 Controleer het voedsel regelmatig om oververhitting te voorkomen.
- Draai de ingrediënten op de grillplaat indien nodig van tijd tot tijd om.

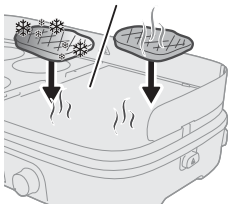

Let op: Snijd de ingrediënten nooit terwijl ze op de grillplaat liggen en gebruik geen metalen keukengerei om de ingrediënten om te draaien. Hierdoor kan de antiaanbaklaag beschadigd raken.

- 7 Zodra de ingrediënten gaar genoeg zijn naar uw smaak, verwijdert u ze van de grillplaat. Zet de temperatuurregeling terug op 0.

Let op: Gebruik geen metalen keukengerei om de ingrediënten van de grillplaat te verwijderen. Hierdoor kan de antiaanbaklaag beschadigd raken.

Let op: Verplaats of vervoer het apparaat niet tijdens gebruik of zolang het nog heet is.

Na gebruik

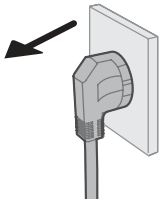

- 1 Haal de stekker uit het stopcontact.



- 2 Laat het apparaat afkoelen voordat u het verplaatst of schoonmaakt.



- 3 Verwijder de spatbescherming.

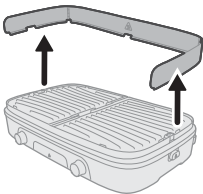

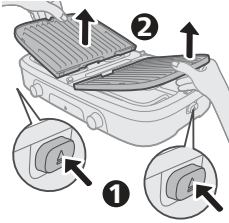

- 4 Druk op de uitwerpknop aan de zijkant van de grill zodat één grillplaat loskomt.
- 5 Til de grillplaat voorzichtig van het apparaat.
- 6 Herhaal deze stappen door de uitwerpknop aan de andere kant in te drukken zodat de tweede grillplaat loskomt.
- 7 Verwijder de andere grillplaat van het apparaat.
- 8 Duw vet- en etensresten op de grillplaat met een houten of siliconen spatel naar de afvoergleuf.
- 9 Veeg vet- en etensresten met keukenpapier van de grillplaat.

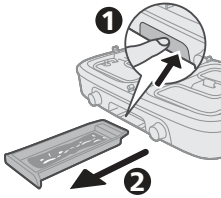

- 10 Verwijder vet- en etensresten uit de afvoergleuf.



- 11 Maak de grillplaat, spatbescherming en vetopvangbak schoon in heet water met afwasmiddel of in de vaatwasser.

Opmerking: Als vet of etensresten zijn aangebakken op de grillplaat, laat u de grillplaat eerst weken in heet water. Gebruik geen schurende schoonmaakmiddelen of schuurspons om de grillplaat schoon te maken.

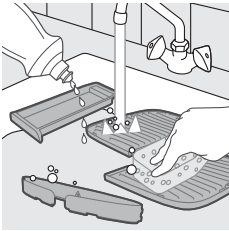

- 12 Maak het apparaat schoon met een vochtige doek.

Gevaar: Dompel het apparaat of het netsnoer niet onder in water of een andere vloeistof.

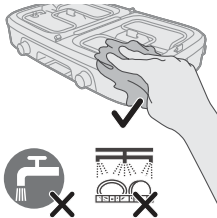





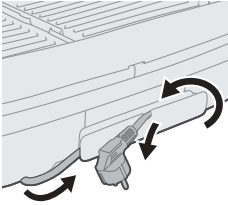









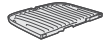















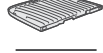

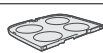
- 13 Droog alle onderdelen van het apparaat grondig af.

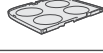
Opbergen

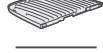

- 1 Doe de grillplaat in het apparaat en schuif de vetopvangbak op het apparaat.
- 2 Rol het netsnoer op en doe het apparaat in de doos om het te beschermen.
- 3 Berg het apparaat op een droge plaats op.

Voedselbereidingstabel

			 Min.	
		5	13 - 15	 — 
		5	14 - 16	
		5	14 - 16	
		5	8 - 10	
		5	8 - 10	
		5	30 - 35	
		5	25 - 30	
		4	16 - 18	
		4-5	14 - 16	
		5	8 - 10	
		5	18 - 20	 — 
		5	16 - 18	
		4	6-8	
		4	10 - 12	
		4	10 - 12	
		1 - 2	-	
		2 - 3	-	 — 

Innledning

Gratulerer med kjøpet, og velkommen til Philips!

Hvis du vil dra full nytte av brukerstøtten som vi tilbyr, kan du registrere produktet ditt på www.home.id.

Generell beskrivelse

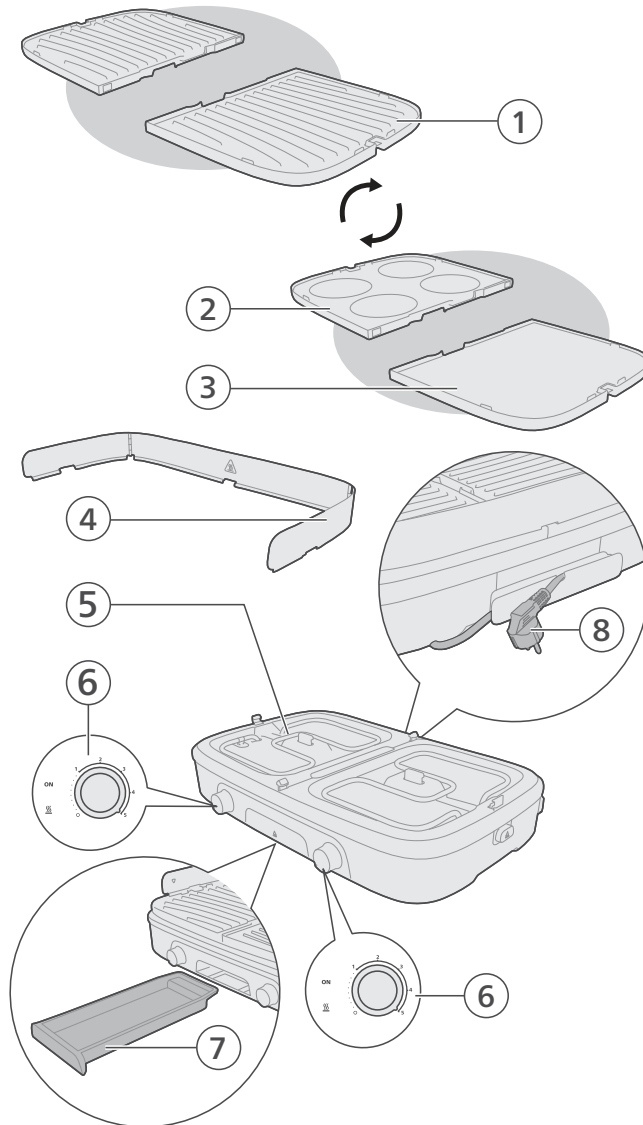

- 1 Dobbeltsidig grillplate (kjøttside)
- 2 Dobbeltsidig grillplate (pannekakeside)
- 3 Dobbeltsidig grillplate (grønnsaksside)
- 4 Kuttbeskyttelse
- 5 Varmeelement
- 6 Temperaturkontroll og indikatorlys
- 7 Fettbrett
- 8 Ledning og støpsel

Før bruk første gang

Før du bruker apparatet for første gang, må alle deler som kommer i kontakt med mat, rengjøres grundig (se kapittelet «Rengjøring»).

Sørg for at alle delene er helt tørre før du begynner å bruke apparatet.

Merk: Ikke bruk kjøkkenredskaper av metall, skarpe eller slipende materialer, da disse skader non-stick-belegget på grillplaten.

- 1 Plasser basen på en stabil og jevn overflate.

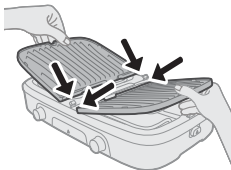

- 2 Fest grillplatene godt til bunnen.

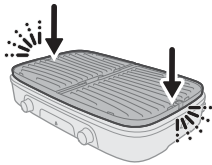

- 3 Fold ut sprutbeskyttelsen.

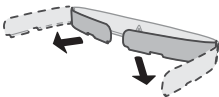

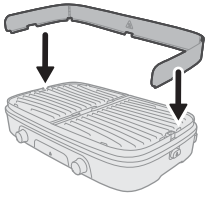

4 Fest sprutbeskyttelsen til basen

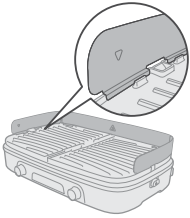

5 Sørg for at sprutbeskyttelsen sitter ordentlig før bruk.

Vanlig grilling

- 1 Rull ut strømledningen.
- 2 Sett støpselet i en jordet stikkontakt.

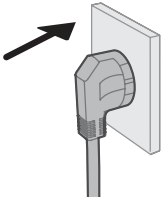

- 3 Still temperaturkontrollen til den innstillingen du vil grille på.
 - Se tilberedningstabellen for en indikasjon på temperaturinnstilling og grilltid.

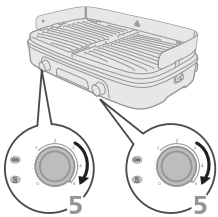

- 4 La apparatet forvarmes til indikatorlampen lyser.
 - Apparatet er nå klar til bruk.

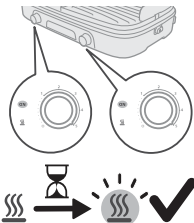

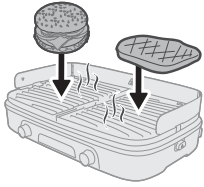

5 Sett ingrediensene på den varme grillplaten.

Merk: Når indikatorlampen slukkes under grilling, varmes apparatet opp igjen. Du kan fortsette å grille.

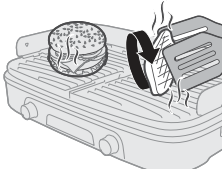

6 Snu ingrediensene på grillplaten fra tid til annen.

Advarsel: Skjær aldri opp ingrediensene mens de ligger på grillplaten, og bruk ikke metallredskaper til å snu ingrediensene. Dette kan skade non-stick-overflaten.

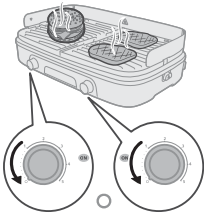

7 Når ingrediensene er ferdige etter din smak, tar du dem ut av grillplaten. Skru temperaturkontrollen tilbake til 0.

Advarsel: Ikke bruk metallredskaper til å fjerne ingrediensene fra grillplaten. Dette kan skade non-stick-overflaten.

Advarsel: Ikke flytt eller transporter apparatet under bruk eller når det fortsatt er varmt.

Grilling av grønnsaker og pannekaker

- 1 Ta av grillplatene fra basen
- 2 Snu grillplatene over til ønsket side.

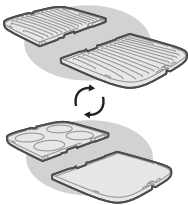

- 3 Sørg for at de sitter ordentlig før bruk.
- 4 Rull ut strømledningen.

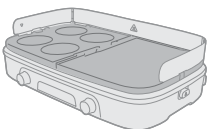

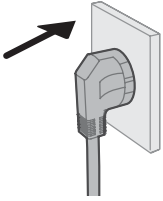

5 Sett støpselet i en jordet stikkontakt.

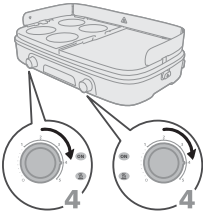

6 Sett temperaturkontrollen til innstilling 4.

- Se tilberedningstabellen for en indikasjon på temperaturinnstilling og grilltid.

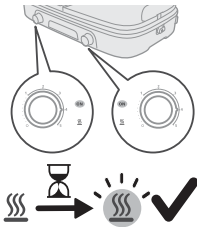

7 La apparatet forvarmes til indikatorlampen lyser.

- Apparatet er nå klar til bruk.

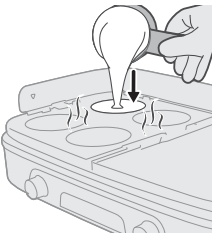

8 Legg ingrediensene på den varme grillplaten.

Merk: Når indikatorlampen slukkes under grilling, varmes apparatet opp igjen. Du kan fortsette å grille.

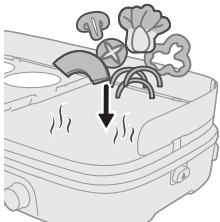

9 Snu grønnsaksingrediensene eller pannekaken på grillplaten fra tid til annen.

Advarsel: Skjær aldri opp ingrediensene mens de ligger på grillplaten, og bruk ikke metallredskaper til å snu ingrediensene. Dette kan skade non-stick-overflaten.

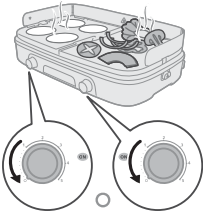

- 10 Når ingrediensene er ferdige etter din smak, tar du dem ut av grillplaten. Skru temperaturkontrollen tilbake til 0.

Advarsel: Ikke bruk metallredskaper til å fjerne ingrediensene fra grillplaten. Dette kan skade non-stick-overflaten.

Advarsel: Ikke flytt eller transporter apparatet under bruk eller når det fortsatt er varmt.

Tining og oppvarming

- 1 Rull ut strømledningen.
- 2 Sett støpselet i en jordet stikkontakt.

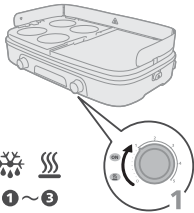
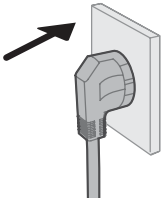

- 3 Still temperaturkontrollen til innstilling 1/2 (tining) eller 2/3 (oppvarming).

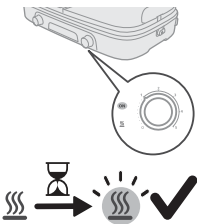

- 4 La apparatet forvarmes til indikatorlampen lyser.
 - Apparatet er nå klar til bruk.

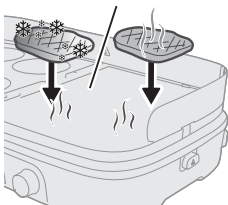

- 5 Sett ingrediensene på den varme grillplaten.

Merk: Når indikatorlampen slukkes under grilling, varmes apparatet opp igjen. Du kan fortsette å grille.

Merk: Du kan velge om du vil lukke lokket eller la det være åpent.

- 6 Sjekk maten regelmessig for å unngå overoppheting.
 - Snu ingrediensene på grillplaten fra tid til annen om nødvendig.

Advarsel: Skjær aldri opp ingrediensene mens de ligger på grillplaten, og bruk ikke metallredskaper til å snu ingrediensene. Dette kan skade non-stick-overflaten.

7 Når ingrediensene er ferdige etter din smak, tar du dem ut av grillplaten. Skru temperaturkontrollen tilbake til 0.

Advarsel: Ikke bruk metallredskaper til å fjerne ingrediensene fra grillplaten. Dette kan skade non-stick-overflaten.

Advarsel: Ikke flytt eller transporter apparatet under bruk eller når det fortsatt er varmt.

Etter bruk

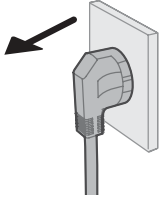

1 Koble fra apparatet.

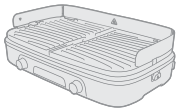

2 La apparatet avkjøles helt før det flyttes eller settes bort.

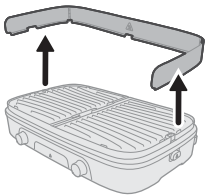

3 Fjern sprutbeskyttelsen.

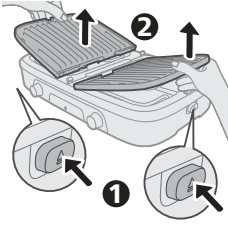

- 4 Trykk på utkastknappen på den ene siden av grillen for å frigjøre én grillplate.
- 5 Løft den løsnede grillplaten forsiktig opp av bunnen.
- 6 Gjenta den samme prosessen ved å trykke på utkastknappen på den andre siden for å løsne den andre grillplaten.
- 7 Løft og fjern den andre grillplaten fra bunnen.
- 8 Press overflødig fett og matrester på grillplaten ned i avrenningssporet med en slikkepott av tre eller silikon.
- 9 Bruk kjøkkenpapir til å fjerne eventuelt gjenværende fett og matrester fra grillplaten.

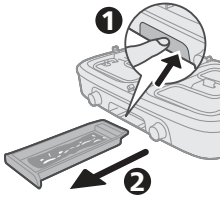

- 10 Fjern fett og matrester fra fettbrettet.

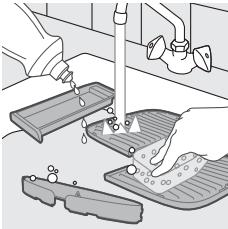

- 11 Rengjør grillplaten, sprutbeskyttelsen og fettbrettet i varmt vann med litt oppvaskmiddel eller i oppvaskmaskinen.

Merk: Hvis fett eller matrester har samlet seg på grillplaten, må du først legge grillplaten i bløt i varmt vann. Ikke bruk slipende rengjøringsmidler eller skuresvampe til å rengjøre grillplaten.

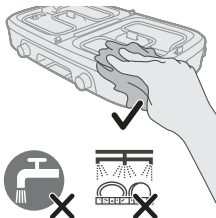

- 12 Rengjør basen med en fuktig klut.

Fare: Ikke senk basen eller nettleddingen ned i vann eller annen væske.





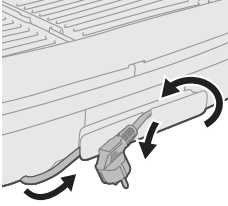









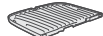



















- 13 Tørk alle delene til apparatet ordentlig.

Oppbevaring



- 1 Sett grillplaten i bunnen, og skyv fettbrettet inn i bunnen.
- 2 Rull opp strømledningen og plasser apparatet i esken for å beskytte basen.
- 3 Oppbevar produktet på et tørt sted.

Matlagingstabell

			 Min.	
		5	13 - 15	 — 
		5	14 - 16	
		5	14 - 16	
		5	8 - 10	
		5	8 - 10	
		5	30 - 35	
		5	25 - 30	
		4	16 - 18	
		4-5	14 - 16	
		5	8 - 10	
		5	18 - 20	 — 
		5	16 - 18	
		4	6-8	
		4	10 - 12	
		4	10 - 12	
		1 - 2	-	
		2 - 3	-	 — 

Wstęp

Gratulujemy zakupu i witamy wśród klientów firmy Philips!

Aby w pełni skorzystać ze świadczonej przez nas obsługi, należy zarejestrować zakupiony produkt na stronie www.home.id.

Opis ogólny

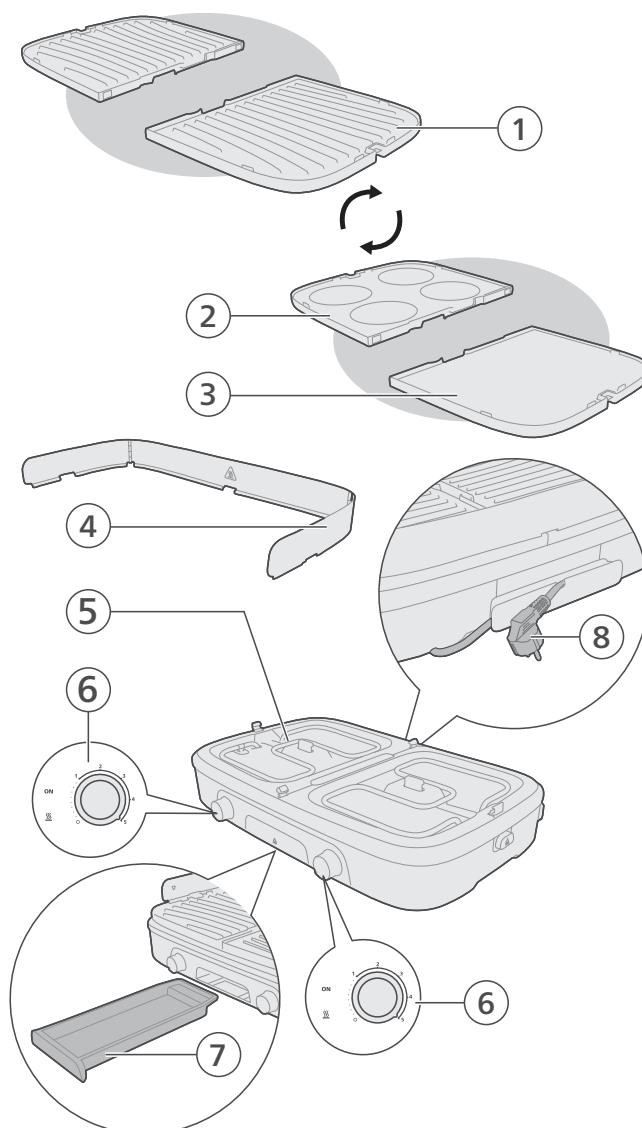

- 1 Dwustronna płyta grillowa (strona do mięsa)
- 2 Dwustronna płyta grillowa (strona do naleśników)
- 3 Dwustronna płyta grillowa (strona do warzyw)
- 4 Osłona przeciwrozpryskowa
- 5 Element grzewczy
- 6 Regulacja temperatury i lampka kontrolna
- 7 Tacka na tłuszcz
- 8 Przewód sieciowy z wtyczką

Przed pierwszym użyciem

Przed pierwszym użyciem dokładnie umyj wszystkie części urządzenia, które będą się stykały z żywnością (patrz rozdział „Czyszczenie”).

Przed rozpoczęciem korzystania z urządzenia należy sprawdzić, czy wszystkie jego części są suche.

Uwaga: Nie używaj metalowych, ostrych ani ściernych przyborów kuchennych, ponieważ mogą one uszkodzić zapobiegającą przywieraniu powłokę płyty grillowej.

- 1 Ustaw bazę na stabilnej, poziomej i płaskiej powierzchni.

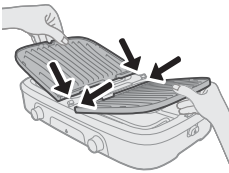

- 2 Mocno przymocuj płyty grillowe do podstawy.

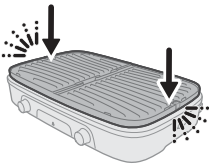

- 3 Rozłóż osłonę przeciwrozpryskową.

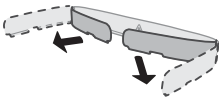

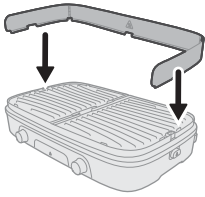

4 Przymocuj osłonę przeciwozpryskową do podstawy.

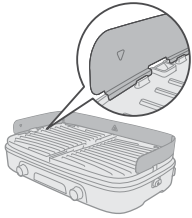

5 Przed użyciem upewnij się, że osłona przeciwozpryskowa jest dobrze zamocowana.

Normalne grillowanie

- 1 Rozwiń przewód zasilający.
- 2 Podłącz wtyczkę przewodu sieciowego do uziemionego gniazdka elektrycznego.

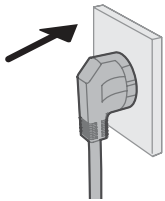

- 3 Ustaw regulator temperatury na wartość odpowiadającą temperaturze, w której chcesz grillować.
 - W tabeli przygotowania potraw znajdziesz wskazówki dotyczące ustawienia temperatury i czasu grillowania.

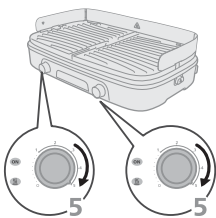

- 4 Pozostaw urządzenie do nagrzania się, aż zapali się kontrolka.
 - Urządzenie jest gotowe do użytku.

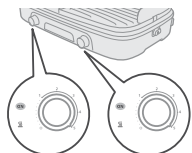

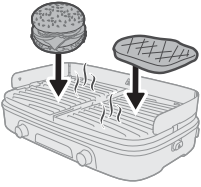

5 Umieść składniki na rozgrzanej płycie grillowej.

Uwaga: Gdy podczas grillowania zgaśnie lampka kontrolna, urządzenie ponownie się nagrzewa. Można po prostu kontynuować grillowanie.

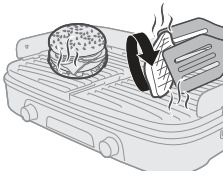

6 Od czasu do czasu należy obracać składniki na płycie grillowej.

Uwaga: Nigdy nie krój składników, gdy leżą na płycie grillowej, ani nie używaj metalowych przyborów do ich obracania. Może to spowodować uszkodzenie powierzchni nieprzywierającej.

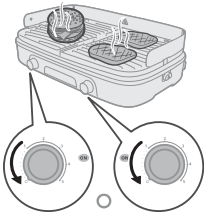

7 Gdy składniki będą już gotowe, należy je zdjąć z płyty grillowej. Ustaw regulator temperatury z powrotem na 0.

Uwaga: Nie używaj metalowych przyborów do zdejmowania składników z płyty grillowej. Może to spowodować uszkodzenie powierzchni nieprzywierającej.

Uwaga: Nie przenoś ani nie transportuj urządzenia podczas użytkowania lub gdy jest jeszcze gorące.

Grillowanie warzyw i naleśników

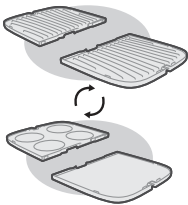

- 1 Odłączanie płyt grillowych od podstawy
- 2 Odwróć płyty grillowe na żadaną stronę.

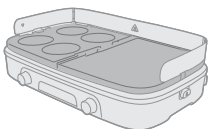

- 3 Przed użyciem upewnij się, że są one prawidłowo zamocowane.
- 4 Rozwiń przewód zasilający.

- 5 Podłącz wtyczkę przewodu sieciowego do uziemionego gniazdka elektrycznego.

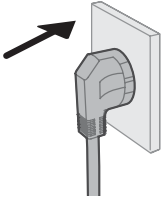

- 6 Ustaw regulator temperatury na pozycję 4.

- W tabeli przygotowania potraw znajdziesz wskazówki dotyczące ustawienia temperatury i czasu grillowania.

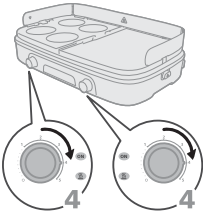

- 7 Pozostaw urządzenie do nagrzania się, aż zapali się kontrolka.

- Urządzenie jest gotowe do użytku.

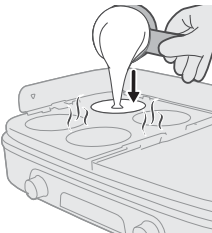
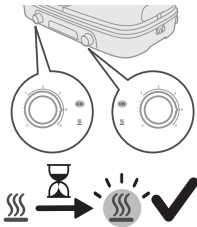

- 8 Umieść składniki na rozgrzanej płycie grillowej.

Uwaga: Gdy podczas grillowania zgaśnie lampka kontrolna, urządzenie ponownie się nagrzewa. Można po prostu kontynuować grillowanie.

- 9 Od czasu do czasu obracaj warzywa lub naleśniki na płycie grillowej.

Uwaga: Nigdy nie krój składników, gdy leżą na płycie grillowej, ani nie używaj metalowych przyborów do ich obracania. Może to spowodować uszkodzenie powierzchni nieprzywierającej.

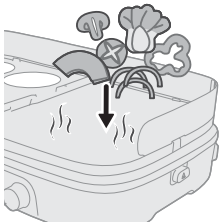

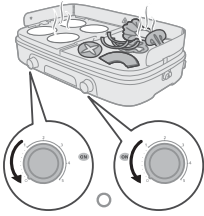

10 Gdy składniki będą już gotowe, należy je zdjąć z płyty grillowej. Ustaw regulator temperatury z powrotem na 0.

Uwaga: Nie używaj metalowych przyborów do zdejmowania składników z płyty grillowej. Może to spowodować uszkodzenie powierzchni nieprzywierającej.

Uwaga: Nie przenoś ani nie transportuj urządzenia podczas użytkowania lub gdy jest jeszcze gorące.

Rozmrażanie i podgrzewanie

- 1 Rozwiń przewód zasilający.
- 2 Podłącz wtyczkę przewodu sieciowego do uziemionego gniazdka elektrycznego.

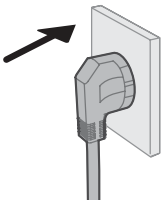

- 3 Ustaw regulator temperatury na pozycję 1/2 (rozmrężanie) lub 2/3 (podgrzewanie).

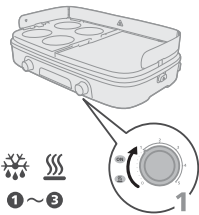

- 4 Pozostaw urządzenie do nagrzania się, aż zapali się kontrolka.
 - Urządzenie jest gotowe do użytku.

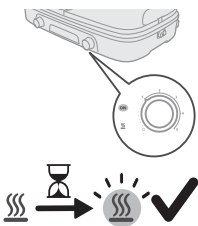

- 5 Umieść składniki na rozgrzanej płycie grillowej.

Uwaga: Gdy podczas grillowania zgaśnie lampka kontrolna, urządzenie ponownie się nagrzewa. Można po prostu kontynuować grillowanie.

Uwaga: Możesz wybrać, czy chcesz zamknąć pokrywę, czy pozostawić ją otwartą.

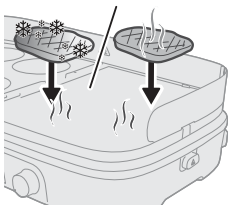

- 6 Regularnie sprawdzaj potrawę, aby zapobiec przegrzaniu.
 - W razie potrzeby od czasu do czasu obracaj składniki na płycie grillowej.

Uwaga: Nigdy nie krój składników, gdy leżą na płycie grillowej, ani nie używaj metalowych przyborów do ich obracania. Może to spowodować uszkodzenie powierzchni nieprzywierającej.

- 7 Gdy składniki będą już gotowe, należy je zdjąć z płyty grillowej. Ustaw regulator temperatury z powrotem na 0.

Uwaga: Nie używaj metalowych przyborów do zdejmowania składników z płyty grillowej. Może to spowodować uszkodzenie powierzchni nieprzywierającej.

Uwaga: Nie przenoś ani nie transportuj urządzenia podczas użytkowania lub gdy jest jeszcze gorące.

Po użyciu

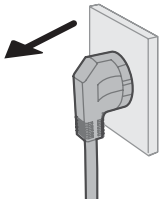

- 1 Wyjmij wtyczkę urządzenia z gniazdka elektrycznego.



- 2 Przed czyszczeniem lub przenoszeniem urządzenia zaczekaj, aż ostygnie.

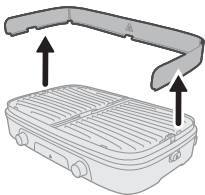

- 3 Zdejmij osłonę przeciwrozpryskową.

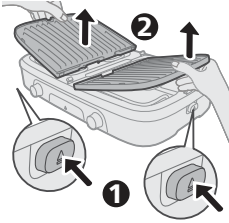

- 4 Naciśnij przycisk wysuwania po jednej stronie grilla, aby zwolnić jedną płytę grillową.
- 5 Ostrożnie podnieś zwolnioną płytę grillową z podstawy.
- 6 Powtórz tę samą czynność, naciskając przycisk wysuwania po drugiej stronie, aby zwolnić drugą płytę grillową.
- 7 Podnieś i wyjmij drugą płytę grillową z podstawy.
- 8 Zgarnij nadmiar tłuszczu i resztki jedzenia z płyty grillowej do rowka odprowadzającego za pomocą drewnianej lub silikonowej łopatk.
- 9 Użyj papieru kuchennego, aby usunąć pozostałości tłuszczu i resztki jedzenia z płyty grillowej.

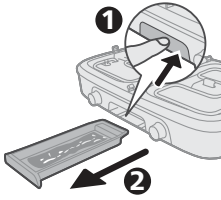

- 10 Usuń tłuszcz i resztki jedzenia z tacki na tłuszcz.



- 11 Wyczyść płytę grillową, osłonę przeciwrozpryskową i tacę na tłuszcz w gorącej wodzie z dodatkiem płynu do mycia naczyń lub w zmywarce.

Uwaga: Jeśli na płycie grillowej osadził się tłuszcz lub pozostałości żywności należy ją najpierw namoczyć w gorącej wodzie. Nie należy używać żadnych ściernych środków czyszczących ani zmywaków do czyszczenia płyty grillowej.

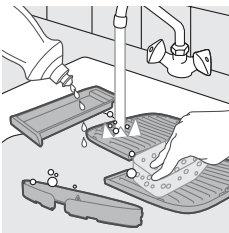

- 12 Wyczyść podstawę wilgotną szmatką.

Niebezpieczeństwo: Nie zanurzaj urządzenia ani przewodu w wodzie ani innym płynie.

- 13 Dokładnie wysusz wszystkie części urządzenia.

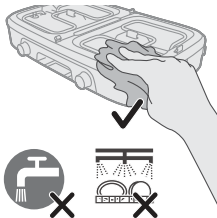



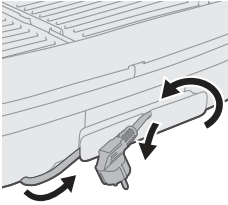









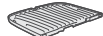















Przechowywanie



- 1 Umieść płytę grillową w podstawie i wsuń tackę na tłuszcz do podstawy.
- 2 Zwiń przewód zasilający i umieść urządzenie w pudełku, aby chronić podstawę.
- 3 Przechowuj urządzenie w suchym miejscu.

Tabela przygotowywania posiłków

			 Min.	
		5	13 - 15	 — 
		5	14 - 16	
		5	14 - 16	
		5	8 - 10	
		5	8 - 10	
		5	30 - 35	
		5	25 - 30	
		4	16 - 18	
		4-5	14 - 16	
		5	8 - 10	
		5	18 - 20	
		5	16 - 18	
		4	6-8	
		4	10 - 12	
		4	10 - 12	
		1 - 2	-	
		2 - 3	-	

Introdução

Parabéns pela sua aquisição e bem-vindo à Philips!
Para tirar o máximo partido da nossa assistência, registe o seu produto em www.home.id.

Descrição geral

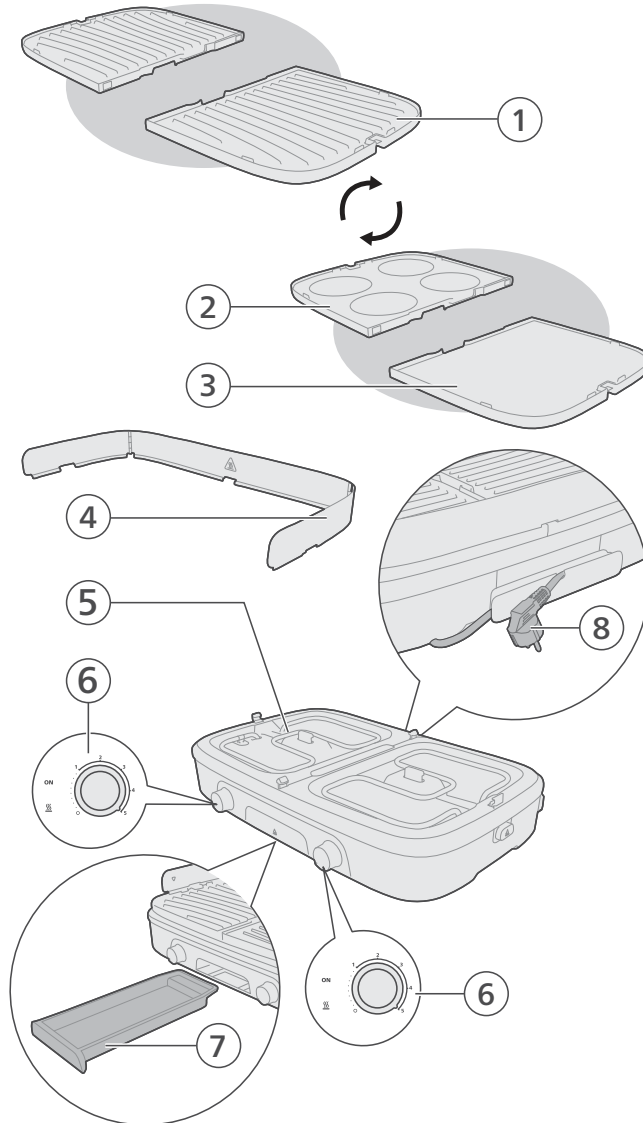

- 1 Placa para grelhar de dupla face (lado para carne)
- 2 Placa para grelhar de dupla face (lado para panquecas)
- 3 Placa para grelhar de dupla face (lado para vegetais)
- 4 Proteção contra salpicos
- 5 Resistência
- 6 Luz indicadora e controlos de temperatura
- 7 Tabuleiro para recolha da gordura
- 8 Cabo de alimentação e ficha

Antes da primeira utilização

Limpe muito bem todas as peças que vão entrar em contacto com os alimentos antes de utilizar o aparelho pela primeira vez (consulte o capítulo "Limpeza").

Assegure-se de que as peças estão completamente secas antes de começar a utilizar o aparelho.

Nota: não utilize utensílios de cozinha de metal, afiados ou abrasivos, pois estes danificam o revestimento antiaderente da placa para grelhar.

- 1 Coloque a base numa superfície estável e plana.

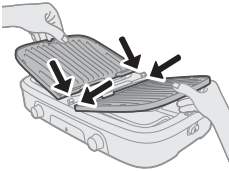

- 2 Coloque as placas para grelhar de forma segura na base.

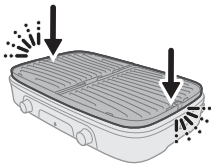

- 3 Abra a proteção contra salpicos.

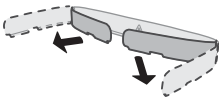

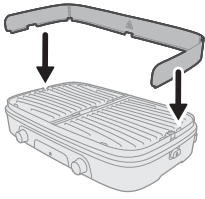

4 Coloque a proteção contra salpicos na base

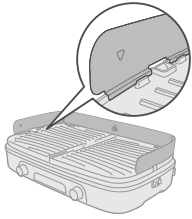

5 Certifique-se de que a proteção contra salpicos está bem fixa no devido lugar antes de utilizar.

Grelhar normal

- 1 Desenrole o cabo de alimentação.
- 2 Ligue a ficha a uma tomada com terra.

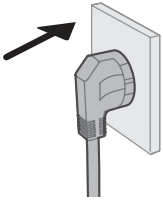

- 3 Regule o controlo da temperatura para a regulação na qual deseja grelhar.
 - Consulte a tabela de preparação de alimentos para obter uma indicação da regulação da temperatura e do tempo para grelhar.

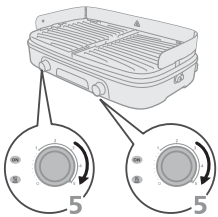

- 4 Deixe o aparelho pré-aquecer até a luz indicadora acender.
 - O aparelho está agora pronto a ser utilizado.

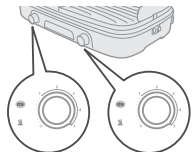

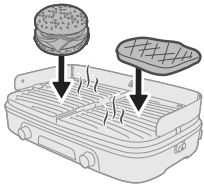

5 Coloque os ingredientes na placa para grelhar.

Nota: quando a luz indicadora se apagar durante a preparação, o aparelho está a aquecer novamente. Pode continuar a grelhar.

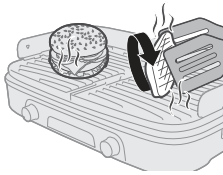

6 Vire os ingredientes na placa para grelhar ocasionalmente.

Cuidado: nunca corte os ingredientes enquanto estes estão sobre a placa para grelhar e não utilize utensílios metálicos para virar os ingredientes. Isto pode danificar a superfície antiaderente.

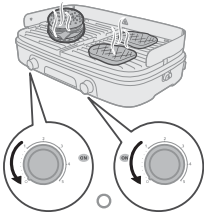

7 Quando os ingredientes estiverem no ponto desejado, retire-os da placa para grelhar. Rode o controlo da temperatura novamente para 0.

Cuidado: não utilize utensílios metálicos para remover os ingredientes da placa para grelhar. Isto pode danificar a superfície antiaderente.

Cuidado: não mova nem transporte o aparelho durante a utilização ou quando este ainda estiver quente.

Grelhar vegetais e panquecas

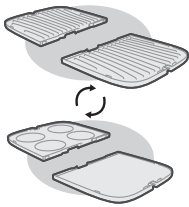

- 1 Retire as placas para grelhar da base
- 2 Vire as placas para grelhar para o lado pretendido.



- 3 Certifique-se de que estão bem fixas antes de as utilizar.
- 4 Desenrole o cabo de alimentação.

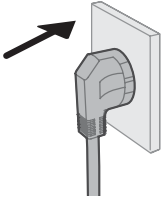

5 Ligue a ficha a uma tomada com terra.

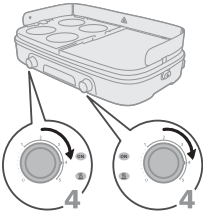

6 Regule o controlo da temperatura para a regulação 4.

- Consulte a tabela de preparação de alimentos para obter uma indicação da regulação da temperatura e do tempo para grelhar.

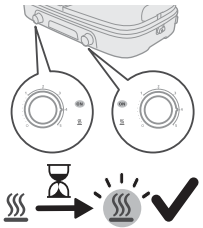

7 Deixe o aparelho pré-aquecer até a luz indicadora acender.

- O aparelho está agora pronto a ser utilizado.

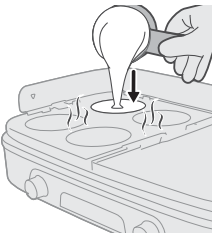

8 Coloque os ingredientes na placa para grelhar.

Nota: quando a luz indicadora se apagar durante a preparação, o aparelho está a aquecer novamente. Pode continuar a grelhar.

9 Vire os vegetais ou as panquecas na placa para grelhar ocasionalmente.

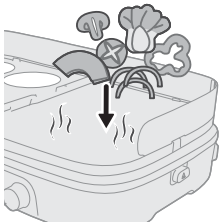

Cuidado: nunca corte os ingredientes enquanto estes estão sobre a placa para grelhar e não utilize utensílios metálicos para virar os ingredientes. Isto pode danificar a superfície antiaderente.

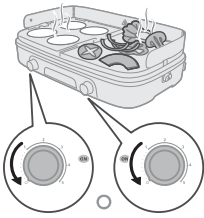

10 Quando os ingredientes estiverem no ponto desejado, retire-os da placa para grelhar. Rode o controlo da temperatura novamente para 0.

Cuidado: não utilize utensílios metálicos para remover os ingredientes da placa para grelhar. Isto pode danificar a superfície antiaderente.

Cuidado: não mova nem transporte o aparelho durante a utilização ou quando este ainda estiver quente.

Descongelar e reaquecer

- 1 Desenrole o cabo de alimentação.
- 2 Ligue a ficha a uma tomada com terra.

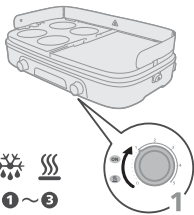
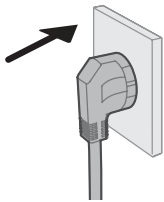

- 3 Regule o controlo da temperatura para a regulação 1/2 (descongelar) ou 2/3 (reaquecer).

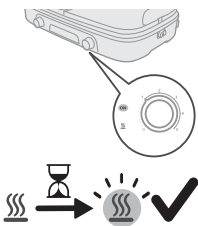

- 4 Deixe o aparelho pré-aquecer até a luz indicadora acender.
 - O aparelho está agora pronto a ser utilizado.

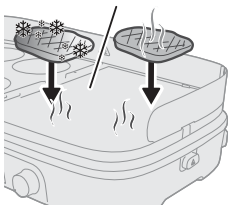

- 5 Coloque os ingredientes na placa para grelhar.

Nota: quando a luz indicadora se apagar durante a preparação, o aparelho está a aquecer novamente. Pode continuar a grelhar.

Nota: pode escolher se pretende fechar a tampa ou deixá-la aberta.

- 6 Verifique os alimentos regularmente para evitar o sobreaquecimento.
 - Vire os ingredientes na placa para grelhar ocasionalmente, caso seja necessário.

Cuidado: nunca corte os ingredientes enquanto estes estão sobre a placa para grelhar e não utilize utensílios metálicos para virar os ingredientes. Isto pode danificar a superfície antiaderente.

7 Quando os ingredientes estiverem no ponto desejado, retire-os da placa para grelhar. Rode o controlo da temperatura novamente para 0.

Cuidado: não utilize utensílios metálicos para remover os ingredientes da placa para grelhar. Isto pode danificar a superfície antiaderente.

Cuidado: não mova nem transporte o aparelho durante a utilização ou quando este ainda estiver quente.

Após a utilização

1 Desligue o aparelho da tomada elétrica.

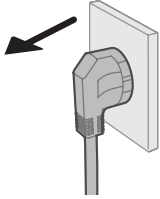

2 Deixe o aparelho arrefecer antes de o deslocar ou limpar.

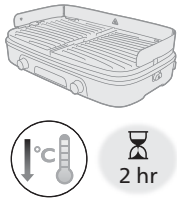

3 Remova a proteção contra salpicos.

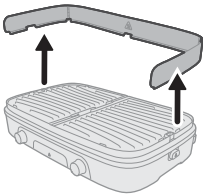

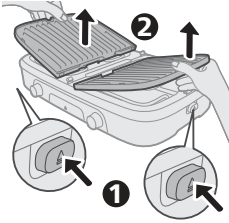

- 4 Prima o botão de ejeção num dos lados do grelhador para soltar uma placa para grelhar.
- 5 Levante cuidadosamente a placa para grelhar solta da base.
- 6 Repita o mesmo processo premindo o botão de ejeção no outro lado para soltar a segunda placa para grelhar.
- 7 Levante e retire a outra placa para grelhar da base.
- 8 Empurre o excesso de gordura e os resíduos de alimentos da placa para grelhar para a ranhura de drenagem com uma espátula de madeira ou silicone.
- 9 Utilize papel de cozinha para remover qualquer gordura restante e resíduos de alimentos da placa para grelhar.

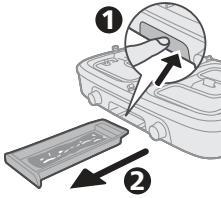

- 10 Retire a gordura e os resíduos de alimentos do tabuleiro de recolha de gordura.

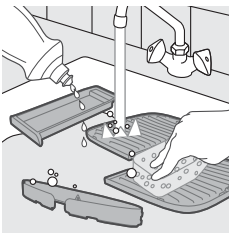

- 11 Limpe a placa para grelhar, a proteção contra salpicos e o tabuleiro de recolha de gordura em água quente com um pouco de detergente da loiça ou na máquina de lavar loiça.

Nota: se houver gordura ou resíduos de alimentos incrustados na placa para grelhar, primeiro deixe a placa em água quente. Não utilize produtos de limpeza abrasivos nem esfregões para limpar a placa para grelhar.

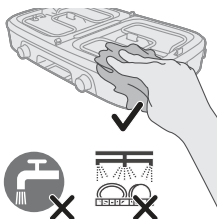

- 12 Limpe a base com um pano húmido.

Perigo: não mergulhe a base ou o cabo de alimentação em água nem em qualquer outro líquido.





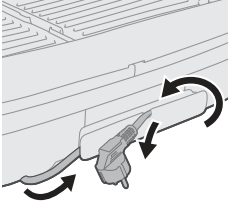









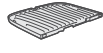















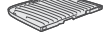

- 13 Seque bem todas as peças do aparelho.

Armazenamento

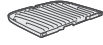

- 1 Coloque a placa para grelhar na base e introduza o tabuleiro de recolha de gordura na base.
- 2 Enrole o cabo de alimentação e coloque o aparelho na caixa para proteger a base.
- 3 Guarde o produto num local seco.

Tabela de preparação de alimentos

			 Min.	
		5	13 - 15	 — 
		5	14 - 16	
		5	14 - 16	
	5	8 - 10		
		5	8 - 10	
		5	30 - 35	
		5	25 - 30	
		4	16 - 18	
		4-5	14 - 16	
		5	8 - 10	
		5	18 - 20	 — 
		5	16 - 18	
		4	6-8	
		4	10 - 12	
		4	10 - 12	
		1 - 2	-	
		2 - 3	-	 — 

Introducere

Felicitări pentru achiziție și bun venit la Philips!

Pentru a beneficia pe deplin de asistența oferită de noi, înregistrează-ți produsul la www.home.id.

Descriere generală

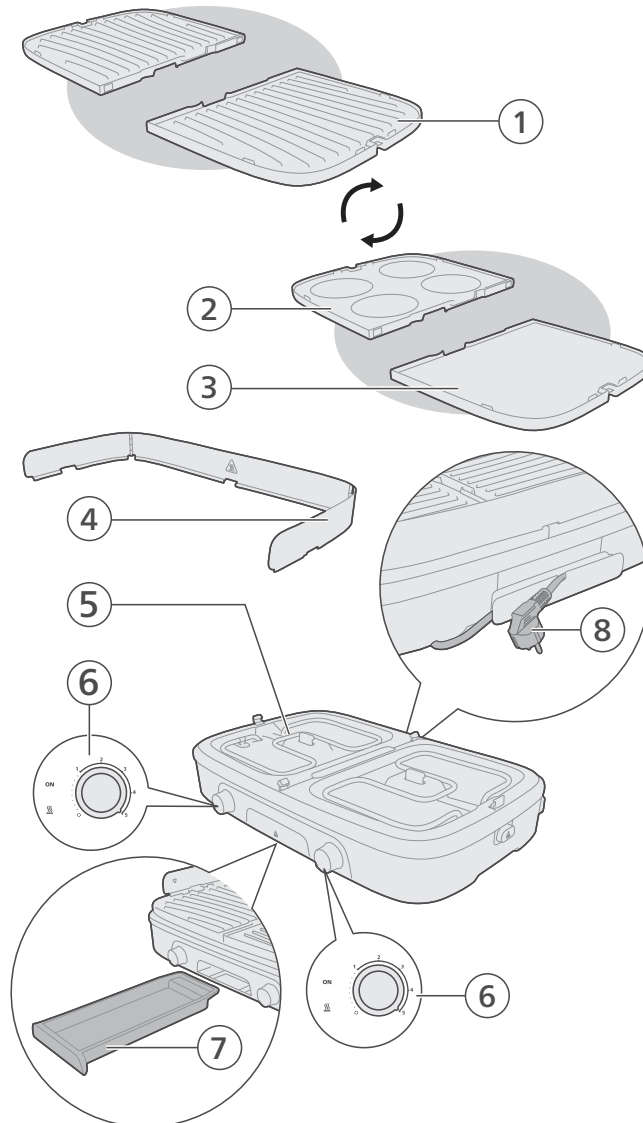

- 1 Plită de frigere cu două fețe (parte de carne)
- 2 Plită de frigere cu două fețe (parte de clătite)
- 3 Plită de frigere cu două fețe (parte de legume)
- 4 Apărătoare împotriva stropirii
- 5 Element de încălzire
- 6 Comenzi de temperatură și Led indicator
- 7 Tavă pentru grăsime
- 8 Cablu de alimentare și ștecăr

Înainte de prima utilizare

Curăță bine toate componentele care vin în contact cu alimentele înainte de prima utilizare a aparatului (a se vedea capitolul „Curățarea”).

Asigură-te că toate piesele sunt complet uscate înainte de a utiliza aparatul.

Notă: Nu utiliza ustensile de bucătărie metalice, ascuțite sau abrazive, deoarece acestea deteriorează stratul antiaderent al plăcii de frigere.

- 1 Poziționează baza pe o suprafață stabilă și plană.

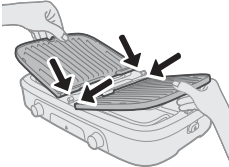

- 2 Atașează bine plitele de frigere de bază.

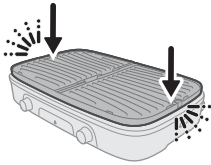

- 3 Deschide apărătoarea împotriva stropirii.

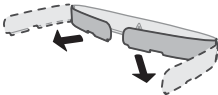

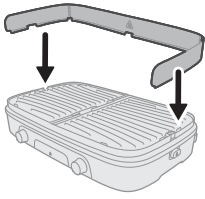

4 Atașează apărătoarea împotriva stropirii de bază

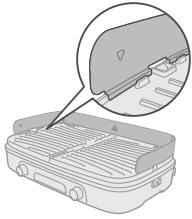

5 Asigură-te că apărătoarea împotriva stropirii este fixată bine în poziție înainte de utilizare.

Frigere regulată

- 1 Desfășoară cablul de alimentare.
- 2 Introdu ștecărul în priza de perete cu împământare.

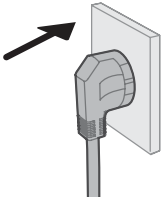

- 3 Setează controlul temperaturii la setarea la care dorești să gătești.
 - Consultă tabelul de preparare a alimentelor indicația privind setarea temperaturii și timpul de frigere.

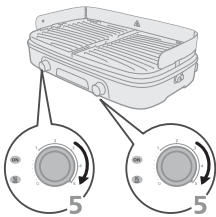

- 4 Lasă aparatul să se preîncălzească până când ledul indicator se aprinde.
 - În acest moment, aparatul fi utilizat.

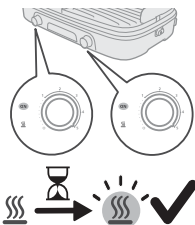

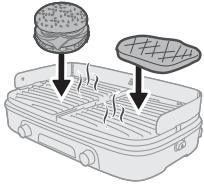

5 Pune ingredientele pe plita de frigere fierbinte.

Notă: Când ledul indicator se stinge în timpul frigerii, aparatul se încălzește din nou. Poți continua frigerea.

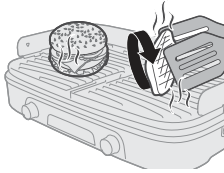

6 Din când în când, întoarce ingredientele pe plita de frigere.

Atenție: Nu tăia niciodată ingredientele în timp ce sunt așezate pe plita de frigere și nu folosi ustensile metalice pentru a întoarce ingredientele. Acest lucru poate deteriora suprafața antiaderentă.

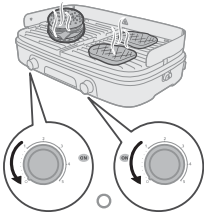

7 Când ingredientele sunt făcute după gustul tău, scoate ingredientele din plita de frigere. Rotește butonul de control al temperaturii înapoi la 0.

Atenție: Nu utiliza ustensile metalice pentru a îndepărta ingredientele de pe plită. Acest lucru poate deteriora suprafața antiaderentă.

Atenție: Nu deplasa și nu transporta aparatul în timpul utilizării sau dacă este încă fierbinte.

Friptură de legume și clătite

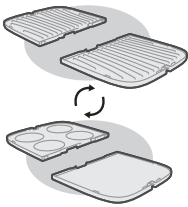

- 1 Detașează plăcile de frigere de la bază
- 2 Pliază plitele de frigere pe partea dorită.



- 3 Asigură-te că acestea sunt reatașate în siguranță înainte de utilizare.
- 4 Desfășoară cablul de alimentare.

5 Introdu ștecărul în priza de perete cu împământare.

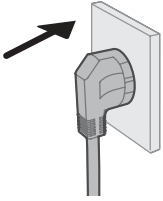

6 Setează controlul temperaturii la setarea 4.

- Consultă tabelul de preparare a alimentelor indicația privind setarea temperaturii și timpul de frigere.

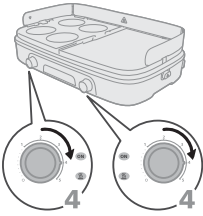

7 Lasă aparatul să se preîncălzească până când ledul indicator se aprinde.

- În acest moment, aparatul fi utilizat.

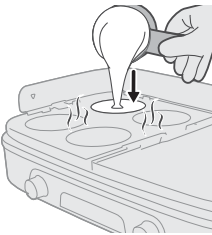
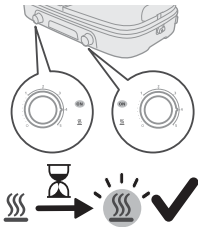

8 Pune ingredientele pe plita fierbinte.

Notă: Când ledul indicator se stinge în timpul frigerii, aparatul se încălzește din nou. Poți continua frigerea.

9 Întoarce din când în când legumele sau clătita pe plită.

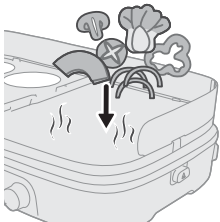

Atenție: Nu tăia niciodată ingredientele în timp ce sunt așezate pe plita de frigere și nu folosi ustensile metalice pentru a întoarce ingredientele. Acest lucru poate deteriora suprafața antiaderentă.

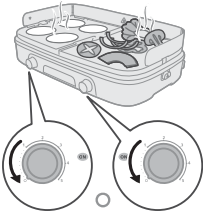

10 Când ingredientele sunt făcute după gustul tău, scoate ingredientele din plita de frigere. Rotește butonul de control al temperaturii înapoi la 0.

Atenție: Nu utiliza ustensile metalice pentru a îndepărta ingredientele de pe plită. Acest lucru poate deteriora suprafața antiaderentă.

Atenție: Nu deplasa și nu transporta aparatul în timpul utilizării sau dacă este încă fierbinte.

Dezghețare și reîncălzire

- 1 Desfășoară cablul de alimentare.
- 2 Introdu ștecărul în priza de perete cu împănântare.

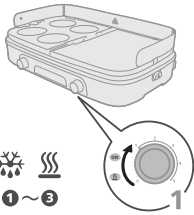
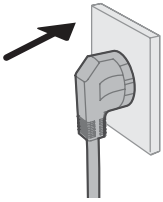

- 3 Setează controlul temperaturii la setarea 1/2 (dezghețare) sau 2/3 (reîncălzire).

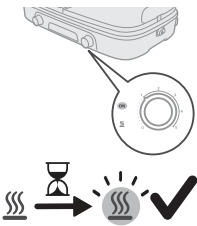

- 4 Lasă aparatul să se preîncălzească până când ledul indicator se aprinde.
- În acest moment, aparatul fi utilizat.

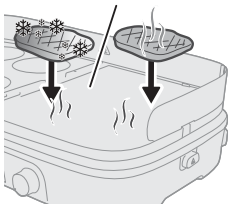

- 5 Pune ingredientele pe plita de frigere fierbinte.

Notă: Când ledul indicator se stinge în timpul frigerii, aparatul se încălzește din nou. Poți continua frigerea.

Notă: Poți alege dacă dorești să închizi capacul sau să îl lași deschis.

- 6 Verifică alimentele în mod regulat pentru a preveni supraîncălzirea.
- Întoarce ingredientele pe plită din când în când, dacă este necesar.

Atenție: Nu tăia niciodată ingredientele în timp ce sunt așezate pe plita de frigere și nu folosi ustensile metalice pentru a întoarce ingredientele. Acest lucru poate deteriora suprafața antiaderentă.

- 7 Când ingredientele sunt făcute după gustul tău, scoate ingredientele din plita de frigere. Rotește butonul de control al temperaturii înapoi la 0.

Atenție: Nu utiliza ustensile metalice pentru a îndepărta ingredientele de pe plită. Acest lucru poate deteriora suprafața antiaderentă.

Atenție: Nu deplasa și nu transporta aparatul în timpul utilizării sau dacă este încă fierbinte.

După utilizare

- 1 Scoate aparatul din priză.

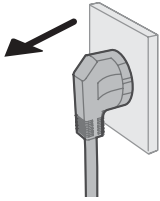

- 2 Lasă aparatul să se răcească înainte de a-l curăța.



- 3 Scoate apărătoarea împotriva stropirii.

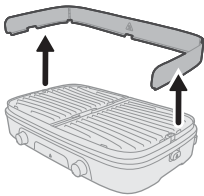

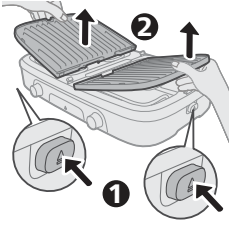

- 4 Apasă butonul de scoatere de pe partea laterală a grătarului pentru a elibera o placă de frigere.
- 5 Ridică cu grijă plita eliberată de pe bază.
- 6 Repetă același proces apăsând butonul de scoatere de pe cealaltă parte pentru a elibera a doua placă de frigere.
- 7 Ridică și scoate cealaltă placă de frigere de pe bază.
- 8 Împinge excesul de grăsime și reziduurile de alimente de pe plită în canelura de drenaj cu o spatulă din lemn sau silicon.
- 9 Utilizează hârtie de bucătărie pentru a îndepărta grăsimea și reziduurile de alimente rămase pe plită.

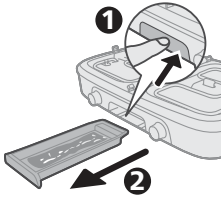

- 10 Îndepărtează grăsimea și reziduurile alimentare din tava pentru grăsime.



- 11 Curăță plita de frigere cu o cârpă moale sau un burete cu apă caldă și detergent de vase lichid sau în mașina de spălat vase.

Notă: Dacă pe plită s-au întărit grăsimea sau reziduurile de alimente, înmoaie mai întâi plita în apă fierbinte. Nu utiliza agenți de curățare abrazivi sau agenți de curățare pentru a curăța plita.

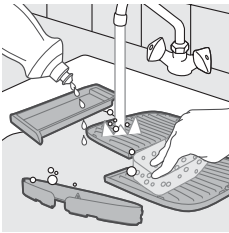

- 12 Curăță baza cu o cârpă umedă.

Pericol: Nu introdu baza sau cablul de alimentare în apă sau în alte lichide.

- 13 Uscă bine toate componentele aparatului.

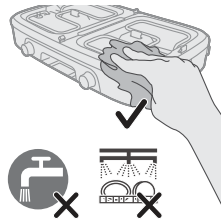



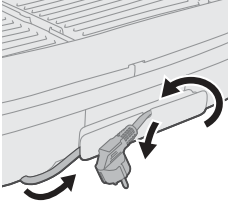









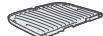





















Depozitarea



- 1 Pune plita de frigere în bază și introdu tava pentru grăsime în bază.
- 2 Înfășoară cablul de alimentare și așează aparatul în cutie pentru a proteja baza.
- 3 Depozitează aparatul într-un loc uscat.

Masa de preparare a alimentelor

			 Min.	
		5	13 - 15	 — 
		5	14 - 16	
		5	14 - 16	
		5	8 - 10	
		5	8 - 10	
		5	30 - 35	
		5	25 - 30	
		4	16 - 18	
		4-5	14 - 16	
		5	8 - 10	
		5	18 - 20	 — 
		5	16 - 18	
		4	6-8	
		4	10 - 12	
		4	10 - 12	
		1 - 2	-	
		2 - 3	-	 — 

Hyrje

Urime për blerjen dhe mirë se vini te Philips!

Për të përfutur plotësisht nga mbështetja që ofrojmë, regjistroni produktin në www.home.id.

Përshkrim i përgjithshëm

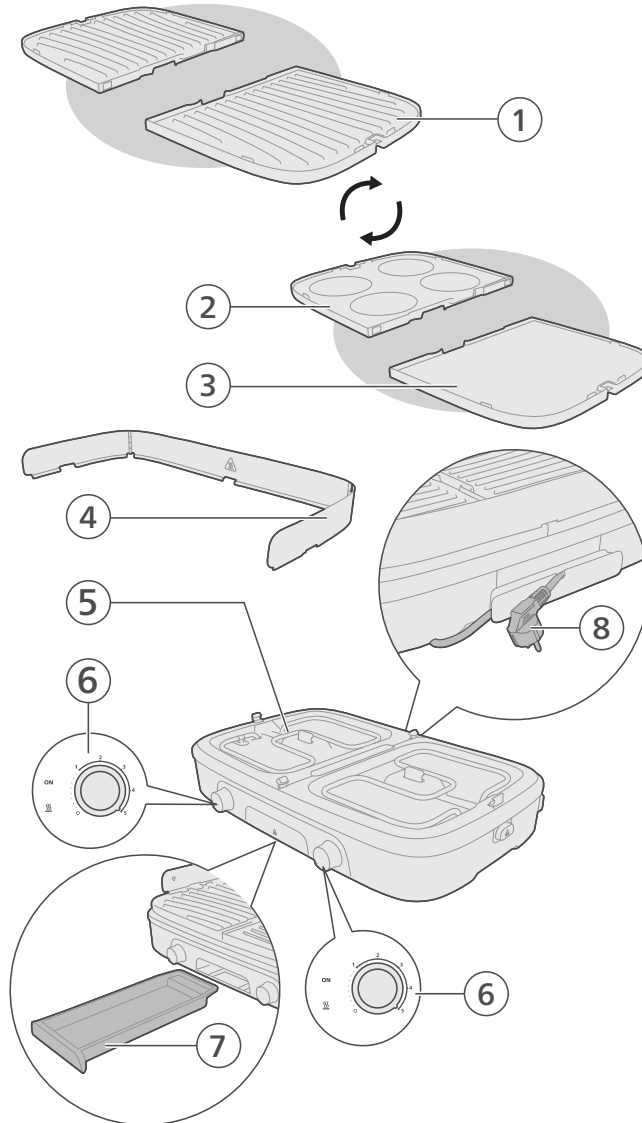

- 1 Pllaka dyanëshe e pjekjes (ana e mishit)
- 2 Pllaka dyanëshe e pjekjes (ana e petullave)
- 3 Pllaka dyanëshe e pjekjes (ana e perimeve)
- 4 Mbrojtësja e spërkatjes
- 5 Rezistencë
- 6 Çelësat e temperaturës dhe drita treguese
- 7 Sirtari i yndyrës
- 8 Kordoni elektrik dhe spina

Përpara përdorimit të parë

Përpara se ta përdorni pajisjen për herë të parë, pastroni mirë të gjitha pjesët që do të bien në kontakt me ushqimin (shihni kapitullin "Pastrimi").

Sigurohuni që të gjitha pjesët janë plotësisht të thata përpara se të filloni përdorimin e pajisjes.

Shënim: Mos përdorni enë kuzhine metalike, të mprehta apo gërryese, pasi dëmtojnë shtresën jongjitëse të pllakës së pjekjes.

- 1 Vendoseni bazën në një sipërfaqe të qëndrueshme dhe të sheshtë.

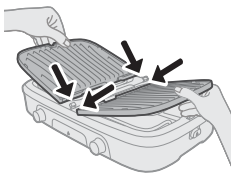

- 2 Vendosini mirë pllakat e pjekjes në bazë.

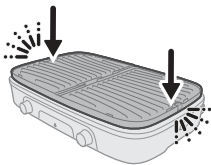

- 3 Hapni mbrojtësen e spërkatjes.

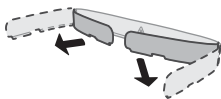

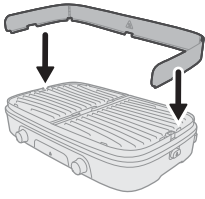

4 Vendosi mbrojtësen e spërkatjes në bazë

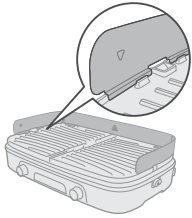

5 Sigurohuni që mbrojtësja e spërkatjes të jetë fiksuar mirë përpara përdorimit.

Pjekja e zakonshme

- 1 Shpësthillni kordonin kryesor.
- 2 Futni sërish spinën elektrike një prizë të tokëzuar.

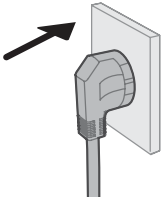

- 3 Caktoni çelësin e temperaturës në cilësimin në të cilin dëshiron të piqni në skarë.
 - Shihni tabelën e përgatitjes së ushqimit për një tregues mbi cilësimin e temperaturës dhe kohën e pjekjes.

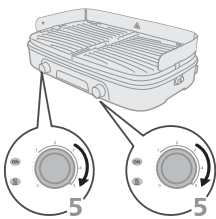

- 4 Lëreni pajisjen të nxehet paraprakisht derisa drita treguese të ndizet.
 - Pajisja tani është gati për përdorim.

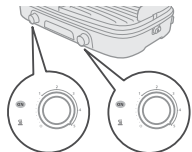

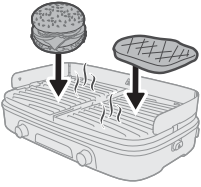

5 Vendosi përbërësit në pllakën e nxehtë të pjekjes.

Shënim: Kur drita treguese fiket gjatë pjekjes, pajisja nxehet sërish. Thjesht mund të vazhdoni pjekjen.

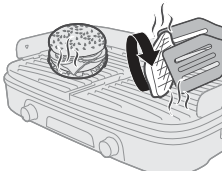

6 Kthejini herë pas here përbërësit në pllakën e pjekjes.

Kujdes: Mos i prisni kurrë përbërësit ndërsa janë të shtrirë në pllakën e pjekjes dhe mos përdorni enë metalike për të kthyer përbërësit. Kjo mund të dëmtojë sipërfaqen jongjitëse.

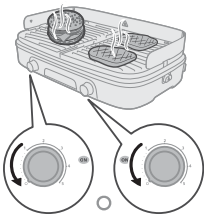

7 Kur përbërësit piqen sipas shijes suaj, hiqini nga pllaka e pjekjes. Kthejini mbrapsht çelësin e temperaturës në 0.

Kujdes: Mos përdorni enë metalike për të hequr përbërësit nga pllaka e pjekjes. Kjo mund të dëmtojë sipërfaqen jongjitëse.

Kujdes: Mos e lëvizni apo transportoni pajisjen gjatë përdorimit ose kur është ende e nxehtë.

Pllaka e pjekjes së perimeve dhe petullave

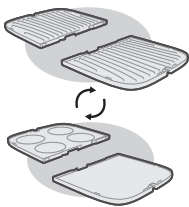

- 1 Shkëputni pllakat e pjekjes nga baza
- 2 Kthejini pllakat e pjekjes në anën e dëshiruar.

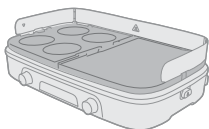

- 3 Sigurohuni që të rivendosen mirë përpara përdorimit.
- 4 Shpësthillni kordonin kryesor.

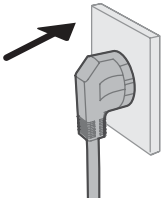

5 Futni sërish spinën elektrike një prizë të tokëzuar.

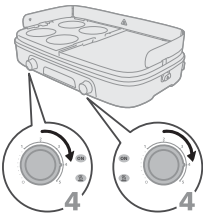

6 Caktoni çelësin e temperaturës në cilësimin 4.

- Shihni tabelën e përgatitjes së ushqimit për një tregues mbi cilësimin e temperaturës dhe kohën e pjekjes.

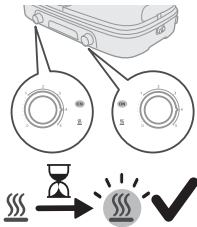

7 Lëreni pajisjen të nxeht paraprakisht derisa drita treguese të ndizet.

- Pajisja tani është gati për përdorim.

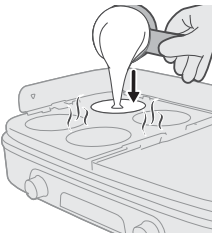

8 Vendosini përbërësit në pllakën e nxehtë të pjekjes.

Shënim: Kur drita treguese fiket gjatë pjekjes, pajisja nxeht sërish. Thjesht mund të vazhdoni pjekjen.

9 Ndizni herë pas here përbërësit e perimeve ose pjerrësinë në pllakën e pjekjes.

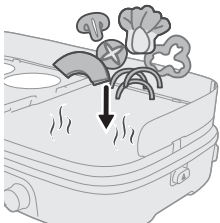

Kujdes: Mos i prisni kurrë përbërësit ndërsa janë të shtrirë në pllakën e pjekjes dhe mos përdorni enë metalike për të kthyer përbërësit. Kjo mund të dëmtojë sipërfaqen jongjitëse.

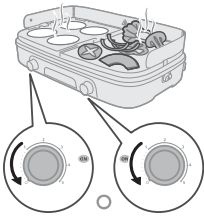

10 Kur përbërësit piqen sipas shijes suaj, hiqini nga pllaka e pjekjes. Kthejeni mbrapsht çelësin e temperaturës në 0.

Kujdes: Mos përdorni enë metalike për të hequr përbërësit nga pllaka e pjekjes. Kjo mund të dëmtojë sipërfaqen jongjitime.

Kujdes: Mos e lëvizni apo transportoni pajisjen gjatë përdorimit ose kur është ende e nxehtë.

Shkrija dhe ringrohja

- 1 Shpësthillni kordonin kryesor.
- 2 Futni sërish spinën elektrike një prizë të tokëzuar.

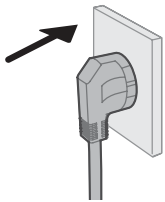

- 3 Caktoni çelësin e temperaturës në cilësimin 1/2 (shkrije) ose 2/3 (ringrohje).

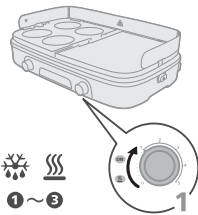

- 4 Lëreni pajisjen të nxeht paraprakisht derisa drita treguese të ndizet.
 - Pajisja tani është gati për përdorim.

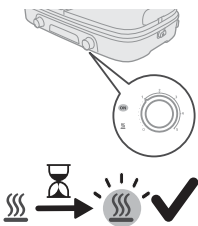

- 5 Vendosni përbërësit në pllakën e nxehtë të pjekjes.

Shënim: Kur drita treguese fiket gjatë pjekjes, pajisja nxeht sërish. Thjesht mund të vazhdoni pjekjen.

Shënim: Mund të zgjidhni nëse dëshironi të mbyllni kapakun apo ta lini të hapur.

- 6 Kontrolloni ushqimin rregullisht për të parandaluar mbinxehjen.
 - Ndizni herë pas here përbërësit në pllakën e pjekjes nëse është e nevojshme.

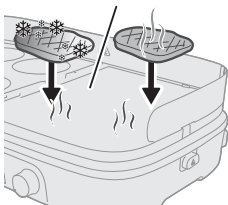

Kujdes: Mos i prisni kurrë përbërësit ndërsa janë të shtrirë në pllakën e pjekjes dhe mos përdorni enë metalike për të kthyer përbërësit. Kjo mund të dëmtojë sipërfaqen jongjitëse.

7 Kur përbërësit piqen sipas shijes suaj, hiqini nga pllaka e pjekjes. Kthejeni mbrapsht çelësin e temperaturës në 0.

Kujdes: Mos përdorni enë metalike për të hequr përbërësit nga pllaka e pjekjes. Kjo mund të dëmtojë sipërfaqen jongjitëse.

Kujdes: Mos e lëvizni apo transportoni pajisjen gjatë përdorimit ose kur është ende e nxehtë.

Pas përdorimit

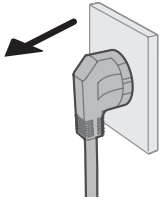

1 Hiqeni pajisje nga priza.



2 Lëreni pajisjen të ftohet përpara se ta lëvizni apo pastroni.

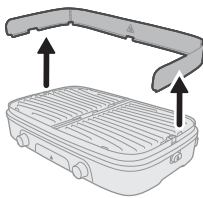

3 Hiqni mbrojtësen e spërkatjes.

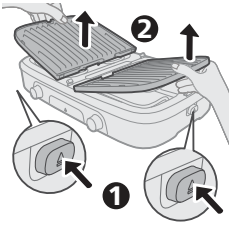

- 4 Shtypni butonin e nxjerrjes në njërën anë të skarës për të liruar njërën pllakë pjekjeje.
- 5 Ngrijeni me kujdes pllakën e liruar të pjekjes nga baza.
- 6 Përsëritni të njëjtin proces duke shtypur butonin e nxjerrjes në anën tjetër për të liruar pllakën e dytë të pjekjes.
- 7 Ngrini dhe hiqni pllakën tjetër të pjekjes nga baza.
- 8 Shtyni yndyrat e tepërta dhe mbetjet ushqimore të pllakës së pjekjes në kanalim e kullimit me një spatulë druri ose silikon.
- 9 Përdorni letërën e kuzhinës për të hequr yndyrat dhe mbetjet e ushqimit nga pllaka e pjekjes.

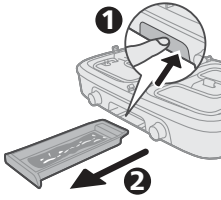

- 10 Hiqni yndyrat dhe mbetjet ushqimore nga tabakaja e yndyrës.

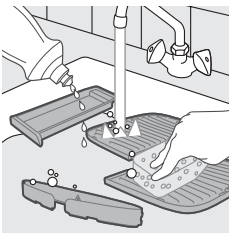

- 11 Pastroni pllakën e pjekjes, mbrojtësen e spërkatjes dhe tabakanë e yndyrës në ujë të nxehtë me pak lëng larës ose në enëlarëse.

Shënim: Nëse yndyra ose mbetjet e ushqimeve kanë ngjitur në pllakën e pjekjes, fillimisht thitheni pllakën në ujë të nxehtë. Mos përdorni solucione abrazive apo gërryese pastrimi për të pastruar pllakën e pjekjes.

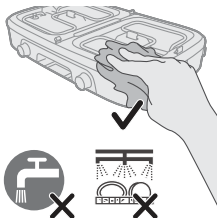

- 12 Pastrojeni bazën me një leckë të njomë.

Rrezik: Mos e zhytni bazën apo kordonin elektrik në ujë apo në ndonjë lëng tjetër.





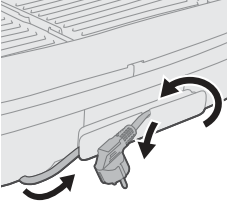









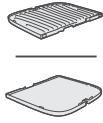











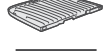

- 13 Thani tërësisht të gjitha pjesët e pajisjes.

Vendruajtja



- 1 Vendoseni pllakën e pjekjes në bazë dhe rrëshqiteni tabakanë e yndyrës në bazë.
- 2 Ngrini kordonin elektrik dhe vendoseni pajisjen në kuti për të mbrojtur bazën.
- 3 Ruajeni pajisjen në ambient të thatë.

Tryeza e përgatitjes së ushqimeve

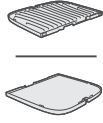
			 Min.	
		5	13 - 15	
		5	14 - 16	
		5	14 - 16	
	5	8 - 10		
		5	8 - 10	
		5	30 - 35	
		5	25 - 30	
		4	16 - 18	
		4-5	14 - 16	
		5	8 - 10	
		5	18 - 20	
		5	16 - 18	
		4	6-8	
		4	10 - 12	
		4	10 - 12	
		1 - 2	-	
		2 - 3	-	

Uvod

Čestitamo vam za nakup in dobrodošli pri Philipsu.

Da bi v celoti izkoristili vse prednosti naše podpore, izdelek registrirajte na www.home.id.

Splošni opis

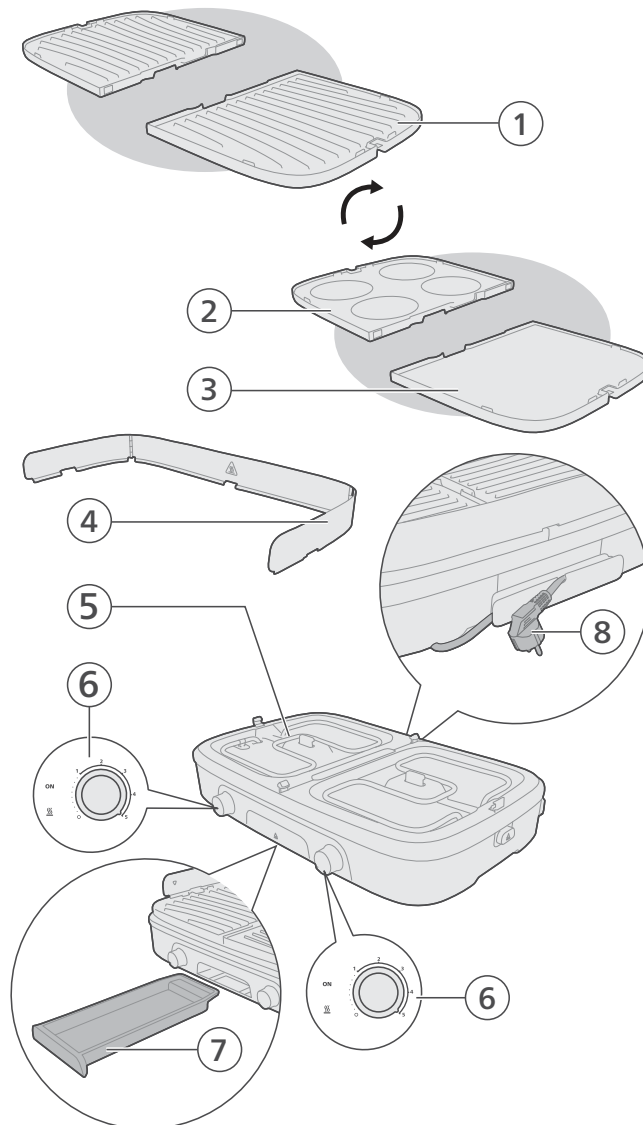

- 1 Dvostranska plošča za žar (stran za meso)
- 2 Dvostranska plošča za žar (stran za palačinke)
- 3 Dvostranska plošča za žar (stran za zelenjavo)
- 4 Zaščita proti škropljenju
- 5 Grelni element
- 6 Temperaturni regulator in indikator
- 7 Pladenj za maščobo
- 8 Omrežni kabel in vtič

Pred prvo uporabo

Pred prvo uporabo temeljito očistite vse dele aparata, ki bodo v stiku s hrano (glejte poglavje "Čiščenje").

Pred začetkom uporabe aparata se prepričajte, da so vsi deli popolnoma suhi.

Opomba: ne uporabljajte kovinskega, ostrega ali grobega kuhinjskega pribora, saj lahko poškodujete premaz proti sprijemanju na plošči za žar.

- 1 Glavno enoto postavite na stabilno in ravno površino.

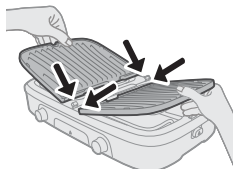

- 2 Plošči za žar varno pritrdite na glavno enoto.

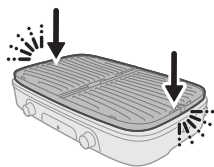

- 3 Razgrnite zaščito proti škropljenju.

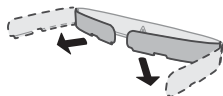

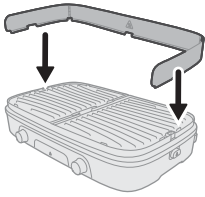

4 Pritrdite zaščito proti škropljenju na glavno enoto.

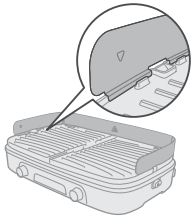

5 Pred uporabo se prepričajte, da je zaščita proti škropljenju varno pritrjena.

Običajna peka na žaru

- 1 Odvijte omrežni kabel.
- 2 Vstavite omrežni vtič v ozemljeno stensko vtičnico.

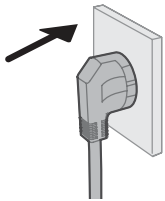

- 3 Obrnite temperaturni regulator na želeno nastavitvev.
 - Za okvirne temperaturne nastavitve in čase peke na žaru si oglejte preglednico za pripravo hrane.

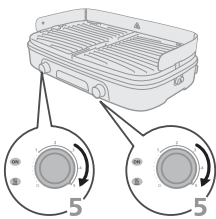

- 4 Pustite, da se aparat segreva, dokler se ne vklopi indikator.
 - Aparat je tako pripravljen za uporabo.

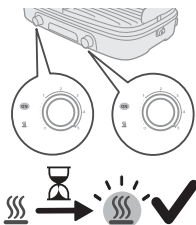

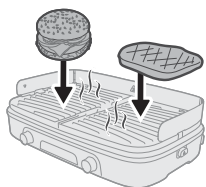

5 Sestavine postavite na vročo ploščo za žar.

Opomba: če se indikator med peko na žaru izklopi, se aparat znova segreva. S peko na žaru lahko nadaljujete.

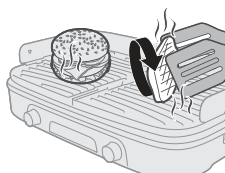

6 Sestavine na plošči za žar občasno obrnite.

Pozor: sestavin ne režite na plošči na žar in jih ne obračajte s kovinskimi pripomočki. Lahko bi poškodovali površino proti sprijemanju.

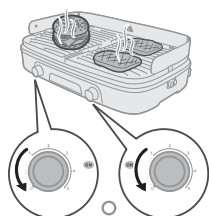

7 Ko so sestavine pripravljene po vašem okusu, jih odstranite s plošče za žar. Obrnite temperaturni regulator nazaj na 0.

Pozor: sestavin s plošče za žar ne odstranjajte s kovinskimi pripomočki. Lahko bi poškodovali površino proti sprijemanju.

Pozor: aparata ne premikajte ali prestavljajte med uporabo ali dokler je vroč.

Peka zelenjave in palačink

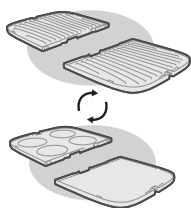

1 Plošči za žar odstranite z glavne enote.

2 Obrnite plošči na zeleno stran.

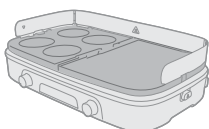

3 Pred uporabo se prepričajte, da sta varno pritrjeni.

4 Odvijte omrežni kabel.

5 Vstavite omrežni vtič v ozemljeno stensko vtičnico.

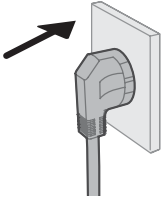

6 Nastavite temperaturni regulator na 4.

- Za okvirne temperaturne nastavitve in čase peke na žaru si oglejte preglednico za pripravo hrane.

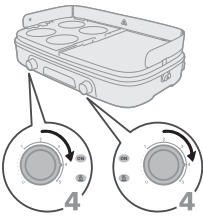

7 Pustite, da se aparat segreva, dokler se ne vklopi indikator.

- Aparat je tako pripravljen za uporabo.

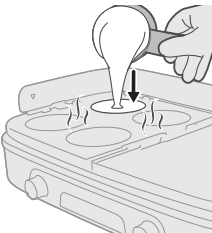
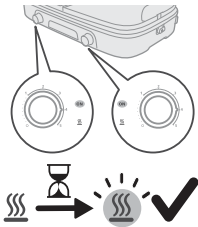

8 Sestavine postavite na vročo ploščo za žar.

Opomba: če se indikator med peko na žaru izklopi, se aparat znova segreva. S peko na žaru lahko nadaljujete.

9 Zelenjavo ali palačinke na plošči za žar občasno obrnite.

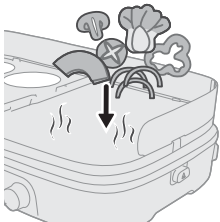

Pozor: sestavin ne režite na plošči na žar in jih ne obračajte s kovinskimi pripomočki. Lahko bi poškodovali površino proti sprijemanju.

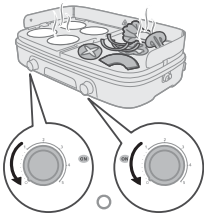

- 10** Ko so sestavine pripravljene po vašem okusu, jih odstranite s plošče za žar. Obrnite temperaturni regulator nazaj na 0.

Pozor: sestavin s plošče za žar ne odstranjajte s kovinskimi pripomočki. Lahko bi poškodovali površino proti sprijemanju.

Pozor: aparata ne premikajte ali prestavljajte med uporabo ali dokler je vroč.

Odmrzovanje in pogrevanje

- 1 Odvijte omrežni kabel.
- 2 Vstavite omrežni vtič v ozemljeno stensko vtičnico.

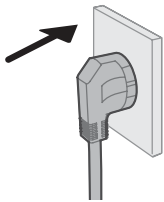

- 3 Nastavite temperaturni regulator na nastavev 1/2 (odmrzovanje) ali 2/3 (pogrevanje).

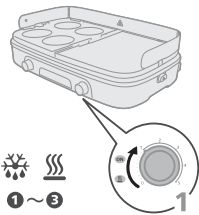

- 4 Pustite, da se aparat segreva, dokler se ne vklopi indikator.
 - Aparat je tako pripravljen za uporabo.

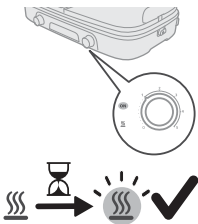

- 5 Sestavine postavite na vročo ploščo za žar.

Opomba: če se indikator med peko na žaru izklopi, se aparat znova segreva. S peko na žaru lahko nadaljujete.

Opomba: pokrov lahko po želji zaprete ali ga pustite odprtega.

- 6 Redno preverjajte hrano, da se ne pregreje.
 - Po potrebi občasno obrnite sestavine na plošči za žar.

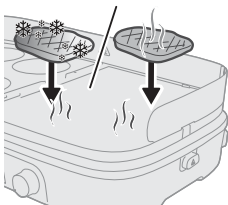

Pozor: sestavin ne režite na plošči na žar in jih ne obračajte s kovinskimi pripomočki. Lahko bi poškodovali površino proti sprijemanju.

7 Ko so sestavine pripravljene po vašem okusu, jih odstranite s plošče za žar. Obrnite temperaturni regulator nazaj na 0.

Pozor: sestavin s plošče za žar ne odstranjajte s kovinskimi pripomočki. Lahko bi poškodovali površino proti sprijemanju.

Pozor: aparata ne premikajte ali prestavljajte med uporabo ali dokler je vroč.

Po uporabi

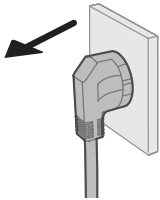

1 Aparat izključite iz električnega omrežja.

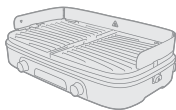

2 Preden aparat premaknete ali očistite, počakajte, da se ohladi.

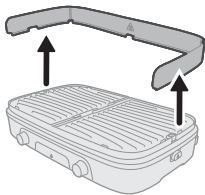

3 Odstranite zaščito proti škropljenju.

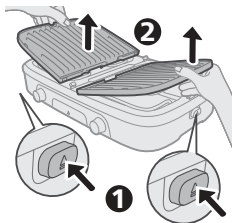

- 4 Pritisnite gumb za izmet na eni strani žara, da sprostite eno ploščo za žar.
- 5 Previdno dvignite sproščeno ploščo za žar z glavne enote.
- 6 Ponovite isti postopek s pritiskom na gumb za izmet na drugi strani, da sprostite drugo ploščo za žar.
- 7 Dvignite in odstranite drugo ploščo za žar z glavne enote.
- 8 Odvečno maščobo in ostanke hrane na plošči za žar z leseno ali silikonsko lopatico postrgajte v žlebič za odtekanje.
- 9 S plošče za žar s papirnatimi robčki obrišite vso preostalo maščobo in ostanke hrane.

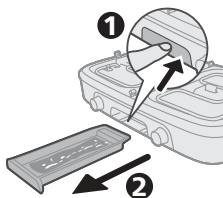

- 10 S pladnja za maščobo odstranite maščobo in ostanke hrane.



- 11 Ploščo za žar, zaščito proti škropljenju in pladenj za maščobo očistite v vroči vodi, ki ste ji dodali nekaj tekočega čistila, ali v pomivalnem stroju.

Opomba: če se je na ploščo za žar sprijela maščoba ali ostanke hrane, ploščo najprej namočite v vročo vodo. Plošče za žar ne čistite z agresivnimi ali jedkimi čistili.

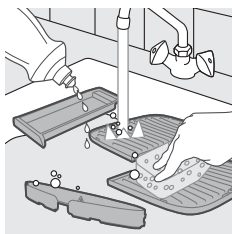

- 12 Glavno enoto očistite z vlažno krpo.

Nevarnost: glavne enote ali omrežnega kabla ne potaplajte v vodo ali drugo tekočino.

- 13 Vse dele aparata temeljito posušite.

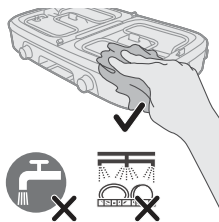



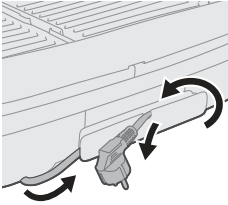









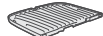























Shranjevanje



- 1 Položite ploščo za žar v glavno enoto in potisnite pladenj za maščobo v glavno enoto.
- 2 Zvijte napajalni kabel in aparat vstavite v škatlo ter tako zaščitite glavno enoto.
- 3 Aparat shranjujte na suhem mestu.

Preglednica za pripravo hrane

			 Min.	
		5	13 - 15	 — 
		5	14 - 16	
		5	14 - 16	
		5	8 - 10	
		5	8 - 10	
		5	30 - 35	
		5	25 - 30	
		4	16 - 18	
		4-5	14 - 16	
		5	8 - 10	
		5	18 - 20	 — 
		5	16 - 18	
		4	6-8	
		4	10 - 12	
		4	10 - 12	
		1 - 2	-	
		2 - 3	-	 — 

Úvod

Blahoželáme vám ku kúpe a vítame vás medzi používateľmi produktov spoločnosti Philips!

Ak chcete naplno využiť podporu, ktorú ponúkame, zaregistrujte svoj produkt na webovej stránke **www.home.id**.

Opis zariadenia

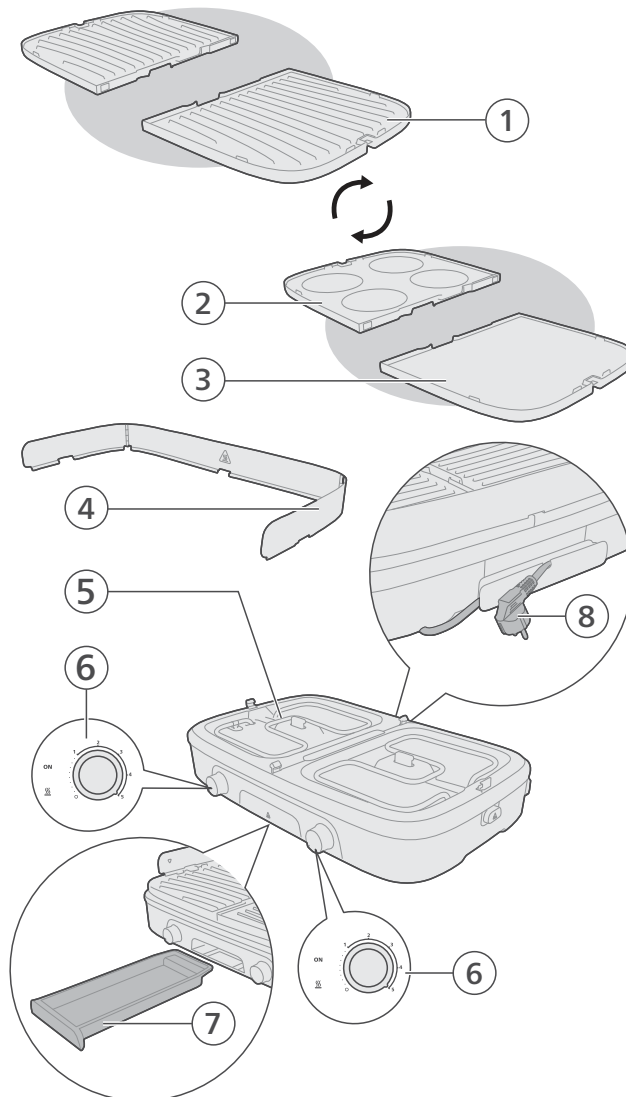

- 1 Obojstranná grilovacia platňa (mäsová strana)
- 2 Obojstranná grilovacia platňa (palacinková strana)
- 3 Obojstranná grilovacia platňa (zeleninová strana)
- 4 Ochrana proti vyšplechnutiu
- 5 Ohrevný článok
- 6 Ovládanie teploty a kontrolka
- 7 Podnos na tuk
- 8 Sieťový kábel a zástrčka

Pred prvým použitím

Pred prvým použitím spotrebiča dôkladne očistite všetky diely, ktoré prídu do styku s potravinami (pozrite si kapitolu „Čistenie“).

Skôr, ako začnete spotrebič používať, skontrolujte, či sú všetky diely úplne suché.

Poznámka: Nepoužívajte kovové, ostré alebo abrazívne kuchynské náčinie, pretože poškodzujú neprilnavý povrch grilovacej platne.

- 1 Základňu postavte na stabilný a rovný povrch.

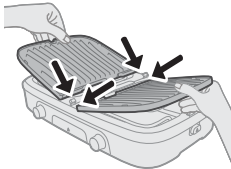

- 2 Grilovacie platne bezpečne pripevnite k základni.

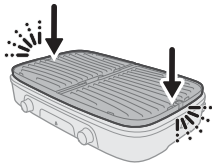

- 3 Rozložte ochranu proti vyšplechnutiu.

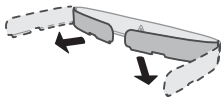

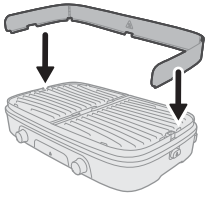

4 Pripevnite ochranu proti vyšplechnutiu k základni.

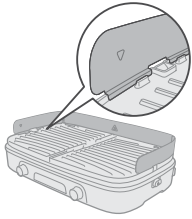

5 Pred použitím sa uistite, že je ochrana bezpečne pripevnená na svojom mieste.

Pravidelné grilovanie

- 1 Odviňte sieťový kábel.
- 2 Sieťovú zástrčku pripojte do uzemnenej zásuvky.

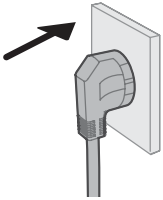

- 3 Nastavte ovládanie teploty na stupeň, pri ktorom chcete grilovať.
- Informácie o nastavení teploty a čase grilovania nájdete v tabuľke prípravy jedla.

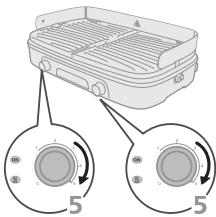

- 4 Nechajte spotrebič predhriať, kým sa nerozsvieti kontrolka.
- Spotrebič je teraz pripravený na používanie.

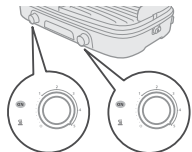

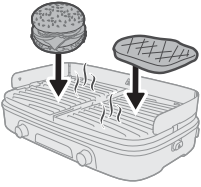

5 Suroviny položte na horúcu grilovaciu platňu.

Poznámka: Keď kontrolka počas grilovania zhasne, spotrebič sa opäť zahrieva. Môžete pokračovať v grilovaní.

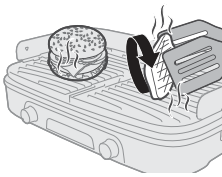

6 Suroviny na grilovacej platni z času na čas otočte.

Upozornenie: Suroviny položené na grilovacej platni nikdy nekrájajte a na otáčanie surovín nepoužívajte kovové náčinie. Môže to poškodiť neprilnavý povrch.

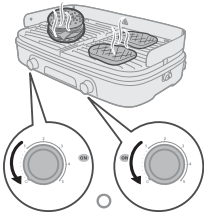

7 Keď sú ingrediencie hotové podľa vašich preferencií, vyberte ich z grilovacej platne. Otočte ovládanie teploty späť na 0.

Upozornenie: Na vyberanie ingrediencií z grilovacej platne nepoužívajte kovové náčinie. Môže to poškodiť neprilnavý povrch.

Upozornenie: Spotrebič nepremiestňujte ani neprenášajte počas používania alebo keď je ešte horúci.

Grilovanie zeleniny a palacíniek

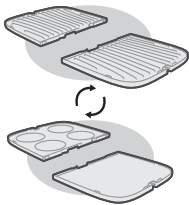

- 1 Odpojte grilovacie platne od základne
- 2 Otočte grilovacie platne na požadovanú stranu.

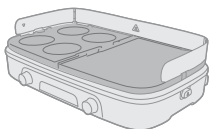

- 3 Pred použitím sa uistite, že sú opäť bezpečne pripevnené.
- 4 Odviňte sieťový kábel.

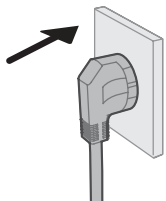

5 Sieťovú zástrčku pripojte do uzemnenej zásuvky.

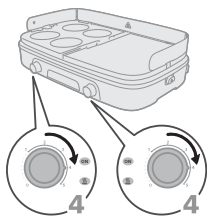

6 Nastavte ovládanie teploty na hodnotu 4.

- Informácie o nastavení teploty a čase grilovania nájdete v tabuľke prípravy jedla.

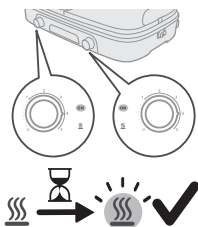

7 Nechajte spotrebič predhriať, kým sa nerozsvieti kontrolka.

- Spotrebič je teraz pripravený na používanie.

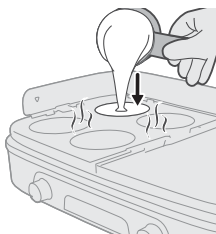

8 Suroviny položte na horúcu grilovaciu platňu.

Poznámka: Keď kontrolka počas grilovania zhasne, spotrebič sa opäť zahrieva. Môžete pokračovať v grilovaní.

9 Zeleninu alebo palacinky na grilovacej platni z času na čas otočte.

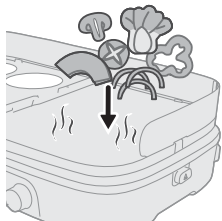

Upozornenie: Suroviny položené na grilovacej platni nikdy nekrájajte a na otáčanie surovín nepoužívajte kovové náčinie. Môže to poškodiť neprílnavý povrch.

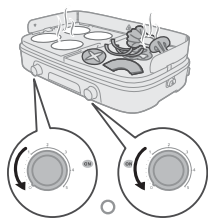

10 Keď sú ingrediencie hotové podľa vašich preferencií, vyberte ich z grilovacej platne. Otočte ovládanie teploty späť na 0.

Upozornenie: Na vyberanie ingrediencií z grilovacej platne nepoužívajte kovové náčinie. Môže to poškodiť neprilnavý povrch.

Upozornenie: Spotrebič nepremiestňujte ani neprenášajte počas používania alebo keď je ešte horúci.

Rozmrazovanie a ohrievanie

- 1 Odviňte sieťový kábel.
- 2 Sieťovú zástrčku pripojte do uzemnenej zásuvky.

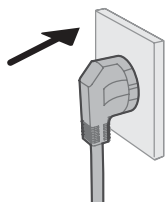

- 3 Ovládanie teploty nastavte na 1/2 (rozmravovanie) alebo 2/3 (ohrievanie).

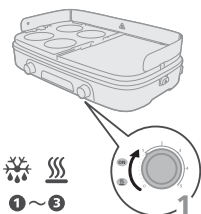

- 4 Nechajte spotrebič predhriať, kým sa nerozsvieti kontrolka.
 - Spotrebič je teraz pripravený na používanie.

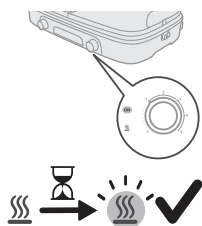

- 5 Suroviny položte na horúcu grilovaciu platňu.

Poznámka: Keď kontrolka počas grilovania zhasne, spotrebič sa opäť zahrieva. Môžete pokračovať v grilovaní.

Poznámka: Môžete si vybrať, či chcete veko zavrieť alebo ho nechať otvorené.

- 6 Pravidelne kontrolujte jedlo, aby ste predišli prehriatiu.
 - V prípade potreby suroviny na grilovacej platni z času na čas otočte.

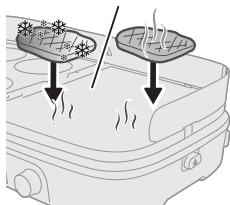

Upozornenie: Suroviny položené na grilovacej platni nikdy nekrájajte a na otáčanie surovín nepoužívajte kovové náčinie. Môže to poškodiť neprilnavý povrch.

- 7 Keď sú ingrediencie hotové podľa vašich preferencií, vyberte ich z grilovacej platne. Otočte ovládanie teploty späť na 0.

Upozornenie: Na vyberanie ingrediencií z grilovacej platne nepoužívajte kovové náčinie. Môže to poškodiť neprilnavý povrch.

Upozornenie: Spotrebič nepremiestňujte ani neprenášajte počas používania alebo keď je ešte horúci.

Po použití

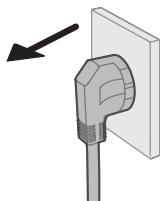

- 1 Spotrebič odpojte zo zásuvky.

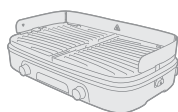

- 2 Pred presúvaním alebo čistením nechajte spotrebič vychladnúť.



- 3 Zložte ochranu proti vyšplechnutiu.

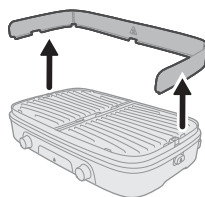

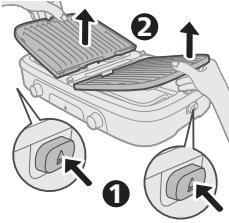

- 4 Stlačte tlačidlo vysunutia na jednej strane grilu, aby ste uvoľnili jednu grilovaciu platňu.
- 5 Opatrne zdvihnite uvoľnenú grilovaciu platňu zo základne.
- 6 Opakujte rovnaký postup stlačením tlačidla vysunutia na druhej strane, aby ste uvoľnili druhú grilovaciu platňu.
- 7 Zdvihnite a vyberte druhú grilovaciu platňu zo základne.
- 8 Prebytočný tuk a zvyšky jedla na grilovacej platni zatlačte drevenou alebo silikónovou stierkou do drenážneho otvoru.
- 9 Na odstránenie zvyškov mastnoty a jedla z grilovacej platne použite kuchynské utierky.

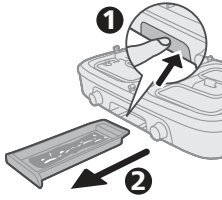

- 10 Odstráňte mastnotu a zvyšky jedla z podnosu na tuk.

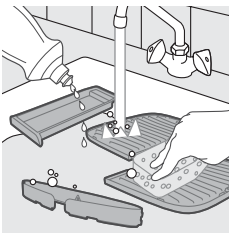

- 11 Umyte grilovaciu platňu, ochranu proti výšplechnutiu a podnos na tuk v horúcej vode s trochu saponátu alebo v umývačke riadu.

Poznámka: Ak sa na grilovacej platni prilepili zvyšky tuku alebo jedla, najskôr grilovaciu platňu namočte do horúcej vody. Na čistenie grilovacej platne nepoužívajte žiadne abrazívne čistiace prostriedky ani drôtenky.

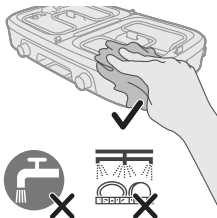

- 12 Základňu očistite vlhkou handričkou.

Nebezpečenstvo: Základňu ani kábel neponárajte do vody ani do žiadnej inej kvapaliny.





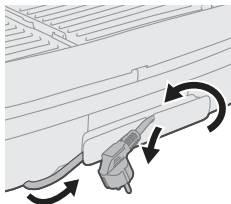









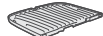





















- 13 Všetky diely spotrebiča dôkladne osušte.

Odkladanie

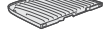

- 1 Vložte grilovací platňu do základne a zasuňte podnos na tuk do základne.
- 2 Naviňte sieťový kábel a umiestnite spotrebič do krabice, aby ste chránili základňu.
- 3 Spotrebič skladujte na suchom mieste.

Tabuľka prípravy jedla

			 Min.	
		5	13 - 15	 — 
		5	14 - 16	
		5	14 - 16	
		5	8 - 10	
		5	8 - 10	
		5	30 - 35	
		5	25 - 30	
		4	16 - 18	
		4-5	14 - 16	
		5	8 - 10	
		5	18 - 20	 — 
		5	16 - 18	
		4	6-8	
		4	10 - 12	
		4	10 - 12	
		1 - 2	-	
		2 - 3	-	 — 

Uvod

Čestitamo na kupovini i dobro došli u Philips!

Da biste na najbolji način iskoristili podršku koju nudimo, registrujte proizvod na www.home.id.

Opšti opis

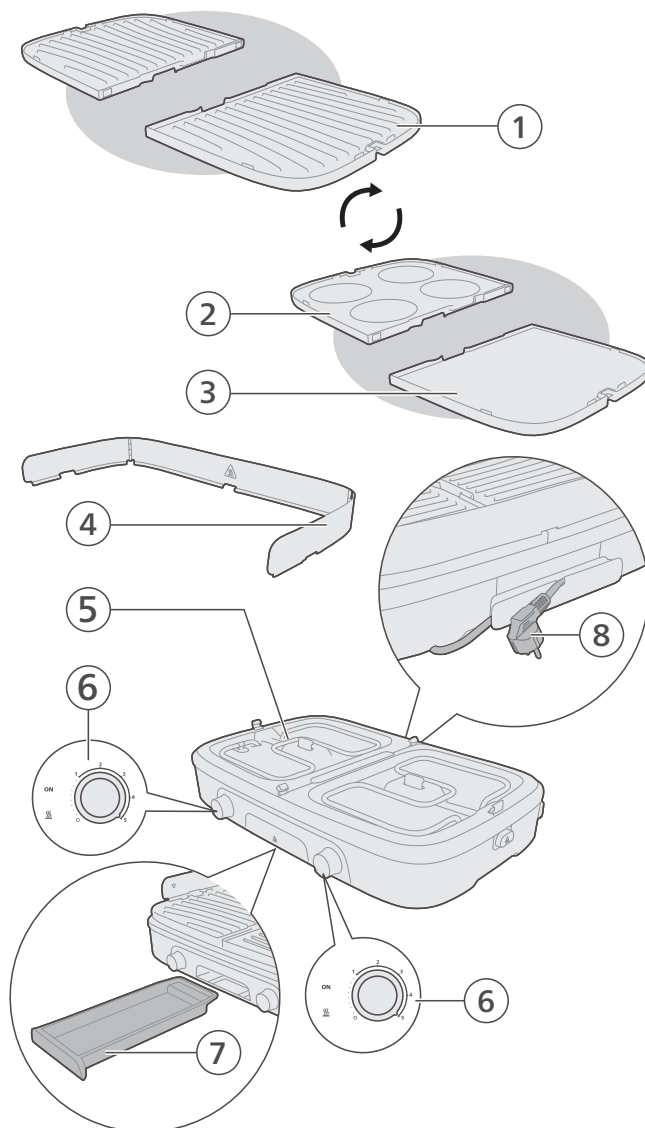

- 1 Dvostrana ploča za grilovanje (strana za meso)
- 2 Dvostrana ploča za grilovanje (strana za palačinke)
- 3 Dvostrana ploča za grilovanje (strana za povrće)
- 4 Štitnik od prskanja
- 5 Grejni element
- 6 Kontrole temperature i indikatorska lampica
- 7 Fioka za masnoću
- 8 Kabl za napajanje i utikač

Pre prve upotrebe

Temeljno očistite sve delove koji dolaze u dodir sa hranom pre prve upotrebe aparata (pogledajte poglavlje „Čišćenje“).

Proverite da li su svi delovi potpuno suvi pre početka korišćenja aparata.

Napomena: Nemojte da upotrebljavate metalni, oštri ili abrazivni kuhinjski pribor jer će to oštetiti teflonsku oblogu ploče za grilovanje.

- 1 Postavite postolje na stabilnu, ravnu površinu.

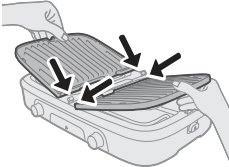

- 2 Pričvrstite ploče za grilovanje čvrsto na postolje.

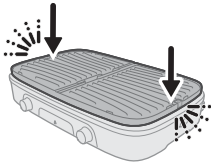

- 3 Rasklopite štitnik od prskanja.

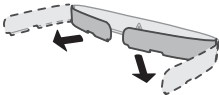

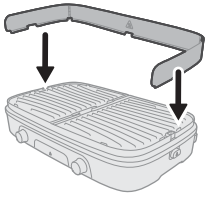

4 Pričvrstite štitnik od prskanja na postolje

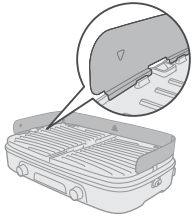

5 Proverite da li je štitnik od prskanja čvrsto fiksiran pre upotrebe.

Standardno pečenje na roštilju

- 1 Odmotajte kabl za napajanje.
- 2 Uključite utikač u utičnicu sa uzemljenjem.

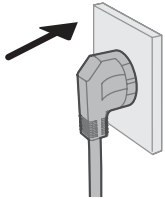

- 3 Podesite regulator temperature na postavku temperature na kojoj želite da koristite roštilj.
 - Informacije o postavci temperature i vremenu pripreme na roštilju potražite u tabeli za pripremu hrane.

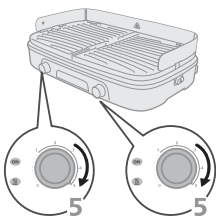

- 4 Unapred zagrejte aparat dok se indikator ne uključi.
 - Aparat je sada spreman za upotrebu.

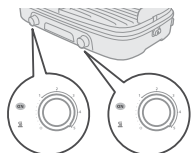

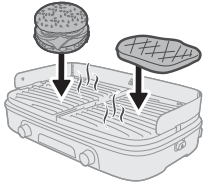

5 Sastojke stavite na vruću ploču za grilovanje.

Napomena: Kada se indikatorska isključi tokom grilovanja, uređaj se ponovo zagreva. Možete samo nastaviti sa grilovanjem.

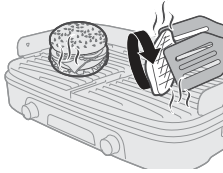

6 Povremeno okrenite sastojke na ploči za grilovanje.

Oprez: Nikada nemojte da sečete sastojke dok se nalaze na ploči za grilovanje i nemojte da koristite metalni pribor za okretanje sastojaka. To može da ošteti oblogu protiv lepljenja.

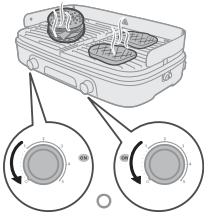

7 Kada sastojci budu pripremljeni po vašem ukusu, skinite ih sa ploče za grilovanje. Regulator vratite u položaj 0.

Oprez: Nemojte da koristite metalni pribor za uklanjanje namirnica sa ploče za grilovanje. To može da ošteti oblogu protiv lepljenja.

Oprez: Nemojte da pomerate niti da transportujete aparat tokom upotrebe ili dok je još uvek vruć.

Grilovanje povrća i palačinki

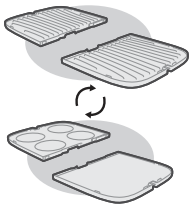

- 1 Odvojite ploče za grilovanje od postolja
- 2 Okrenite ploče za grilovanje na željenu stranu.



- 3 Proverite da li su čvrsto ponovo pričvršćene pre upotrebe.
- 4 Odmotajte kabl za napajanje.

5 Uključite utikač u utičnicu sa uzemljenjem.

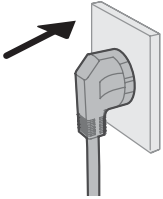

6 Podesite kontrolu temperature na postavku 4.

- Informacije o postavci temperature i vremenu pripreme na roštilju potražite u tabeli za pripremu hrane.

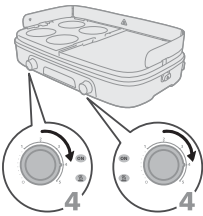

7 Unapred zagrejte aparat dok se indikator ne uključi.

- Aparat je sada spreman za upotrebu.

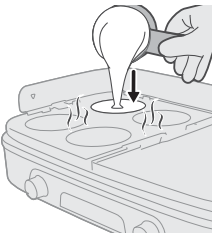
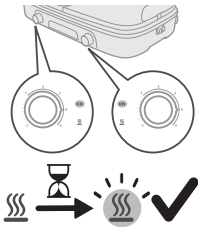

8 Stavite namirnice na vruću ploču za grilovanje.

Napomena: Kada se indikator isključi tokom grilovanja, uređaj se ponovo zagreva. Možete samo nastaviti sa grilovanjem.

9 Povremeno okrećite povrće ili palačinku na ploči za grilovanje.

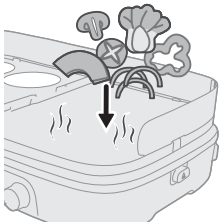

Oprez: Nikada nemojte da sečete sastojke dok se nalaze na ploči za grilovanje i nemojte da koristite metalni pribor za okretanje sastojaka. To može da ošteti oblogu protiv lepljenja.

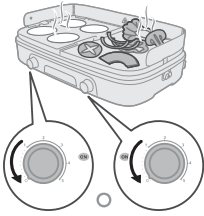

10 Kada sastojci budu pripremljeni po vašem ukusu, skinite ih sa ploče za grilovanje. Regulator vratite u položaj 0.

Oprez: Nemojte da koristite metalni pribor za uklanjanje namirnica sa ploče za grilovanje. To može da ošteti oblogu protiv lepljenja.

Oprez: Nemojte da pomerate niti da transportujete aparat tokom upotrebe ili dok je još uvek vruć.

Odmrzavanje i podgrevanje

- 1 Odmotajte kabl za napajanje.
- 2 Uključite utikač u utičnicu sa uzemljenjem.

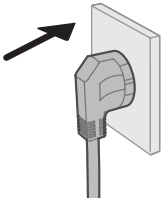

- 3 Podesite kontrolu temperature na postavku 1/2 (odmrzavanje) ili 2/3 (podgrevanje).

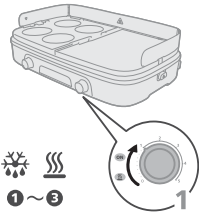

- 4 Unapred zagrejte aparat dok se indikator ne uključi.
 - Aparat je sada spreman za upotrebu.

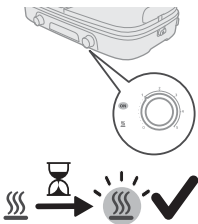

- 5 Sastojke stavite na vruću ploču za grilovanje.

Napomena: Kada se indikator isključi tokom grilovanja, uređaj se ponovo zagreva. Možete samo nastaviti sa grilovanjem.

Napomena: Možete da odaberete da li želite da zatvorite poklopac ili da ga ostavite otvorenim.

- 6 Redovno proveravajte hranu da biste sprečili pregrevanje.
 - Po potrebi, povremeno okrećite namirnice na ploči za grilovanje.

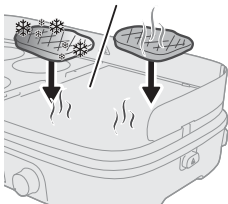

Oprez: Nikada nemojte da sečete sastojke dok se nalaze na ploči za grilovanje i nemojte da koristite metalni pribor za okretanje sastojaka. To može da ošteti oblogu protiv lepljenja.

7 Kada sastojci budu pripremljeni po vašem ukusu, skinite ih sa ploče za grilovanje. Regulator vratite u položaj 0.

Oprez: Nemojte da koristite metalni pribor za uklanjanje namirnica sa ploče za grilovanje. To može da ošteti oblogu protiv lepljenja.

Oprez: Nemojte da pomerate niti da transportujete aparat tokom upotrebe ili dok je još uvek vruć.

Nakon upotrebe

1 Isključite aparat iz zidne utičnice.

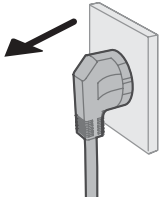

2 Pustite uređaj da se ohladi pre nego što ga pomerite ili očistite.



3 Uklonite štitnik od prskanja.

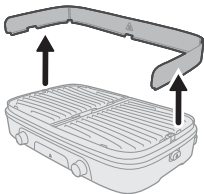

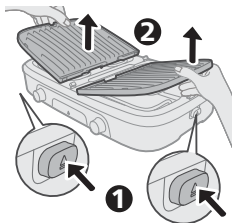

- 4 Pritisnite dugme za izbacivanje na jednoj strani roštilja da biste oslobodili jednu ploču za grilovanje.
- 5 Pažljivo podignite oslobodenu ploču za grilovanje sa postolja.
- 6 Ponovite isti postupak pritiskom na dugme za izbacivanje na drugoj strani da biste oslobodili drugu ploču za grilovanje.
- 7 Podignite i uklonite drugu ploču za grilovanje sa postolja.
- 8 Višak masnoće i ostatke hrane gurnite sa ploče za grilovanje u odvodne žlebove pomoću drvene ili silikonske lopatice.
- 9 Zaostalu masnoću i ostatke hrane na ploči za grilovanje očistite pomoću kuhinjskih ubrusa.

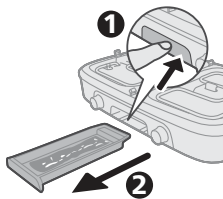

- 10 Uklonite masnoću i ostatke hrane iz fioke za masnoću.



- 11 Očistite ploču za grilovanje, štitnik od prskanja i posudu za masnoću u vrućoj vodi sa malo tečnosti za pranje sudova ili u mašini za pranje sudova.

Napomena: Ako su se masnoća ili ostaci hrane skoreli na ploči za grilovanje, prvo potopite ploču u vruću vodu. Ne koristite abrazivna sredstva za čišćenje niti žice za ribanje za čišćenje ploče za grilovanje.

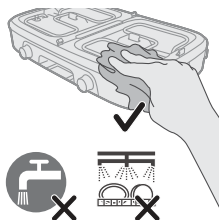

- 12 Postolje očistite vlažnom krpom.

Opasnost: Postolje i kabl za napajanje nemojte da uranjate u vodu niti u bilo koju drugu tečnost.





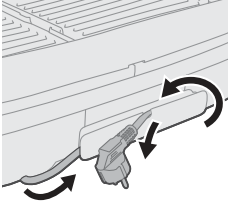









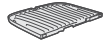















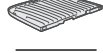

- 13 Temeljno osušite sve delove aparata.

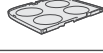
Odlaganje

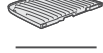

- 1 Stavite ploču za grilovanje u postolje i gurnite posudu za masnoću u postolje.
- 2 Namotajte kabl za napajanje i stavite uređaj u kutiju da biste zaštitili postolje.
- 3 Aparat odložite na suvo mesto.

Tabela za pripremu hrane

			 Min.	
		5	13 - 15	 — 
		5	14 - 16	
		5	14 - 16	
		5	8 - 10	
		5	8 - 10	
		5	30 - 35	
		5	25 - 30	
		4	16 - 18	
		4-5	14 - 16	
	5	8 - 10		
	5	18 - 20	 — 	
	5	16 - 18		
	4	6-8		
	4	10 - 12		
	4	10 - 12		
	1 - 2	-		
	2 - 3	-	 — 	

Johdanto

Onnittelut ostoksestasi ja tervetuloa Philips-tuotteen käyttäjäksi!
Pääset hyödyntämään tukipalvelujamme, kun rekisteröit tuotteesi osoitteessa www.home.id.

Yleiskuvaus

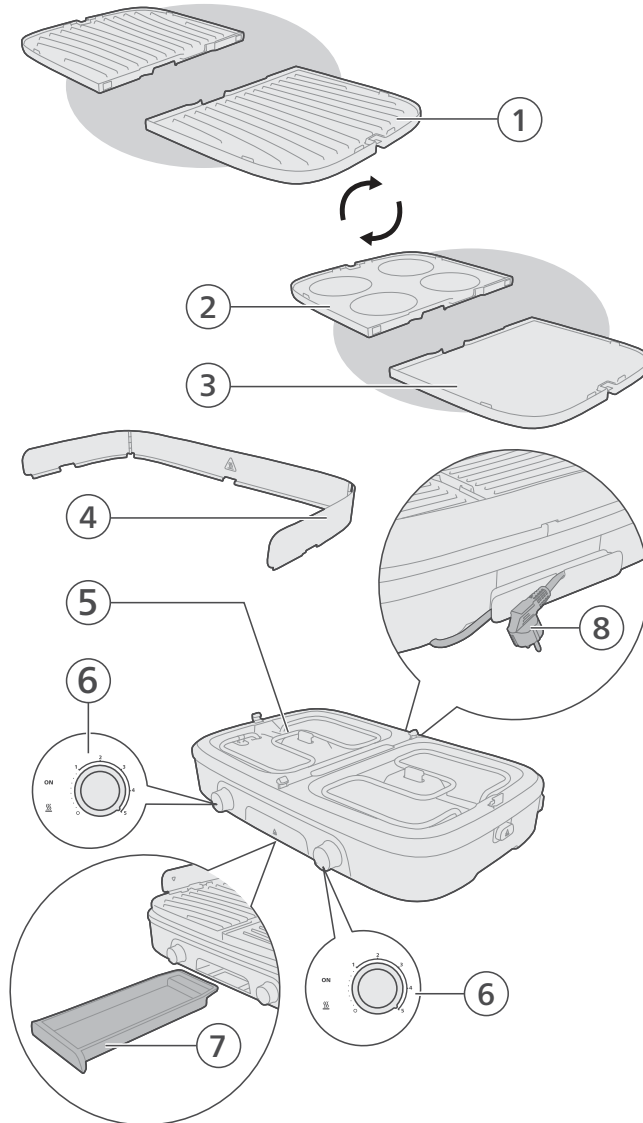

- 1 Kaksipuolinen grillilevy (lihapuoli)
- 2 Kaksipuolinen grillilevy (ohukaispuoli)
- 3 Kaksipuolinen grillilevy (kasvispuoli)
- 4 Roiskesuojus
- 5 Lämmitysvastus
- 6 Lämpötilansäätitimet ja merkkivalo
- 7 Rasva-astia
- 8 Virtajohto ja pistoke

Ennen käyttöönottoa

Pese kaikki ruoan kanssa kosketuksiin joutuvat osat huolellisesti ennen ensimmäistä käyttökertaa (katso Puhdistaminen).

Varmista, että kaikki osat ovat täysin kuivia, ennen kuin aloitat laitteen käytön.

Huomautus: Älä käytä metallisia, teräviä tai hankaavia keittiövälineitä, koska ne vahingoittavat grillilevyn tarttumaton pinoitetta.

- 1 Aseta runko tukevalle ja tasaiselle pinnalle.

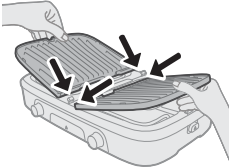

- 2 Kiinnitä grillilevyt tukevasti runkoon.

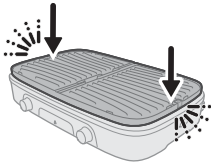

- 3 Avaa roiskesuojus.

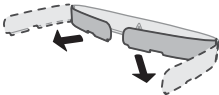

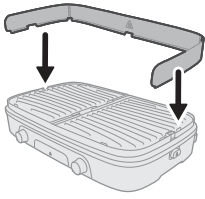

4 Kiinnitä roisikesuojus runkoon.

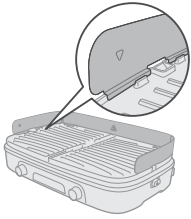

5 Ennen käyttöä varmista, että roisikesuojus on kiinnitetty tukevasti.

Tavanomainen grillaus

- 1 Suorista virtajohto.
- 2 Työnnä pistoke maadoitettuun pistorasiaan.

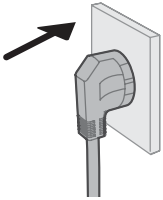

- 3 Säädä lämpötila siihen asetukseen, jolla haluat grillata.
 - Ruoanvalmistustaulukossa on esimerkkejä sopivista grillausajoista ja lämpötiloista.

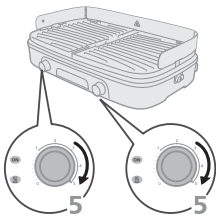

- 4 Esilämmitä laitetta, kunnes merkkivalo syttyy.
 - Laite on nyt käyttövalmis.

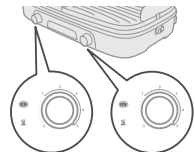

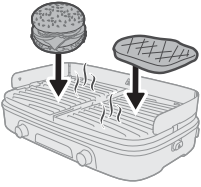

5 Aseta ainekset kuumalle grillilevyllle.

Huomautus: Merkkivalon sammuminen grillauksen aikana on merkki siitä, että laite kuumenee uudelleen. Voit edelleen jatkaa grillausta.

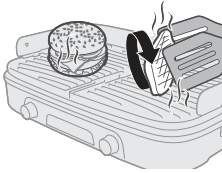

6 Kääntelee grillilevyllä olevia aineksia ajoittain.

Varoitus: Älä koskaan leikkaa aineksia grillilevyllä tai käytä metallisia keittiövälineitä aineiden kääntämiseen. Tämä voi vahingoittaa tarttumatonta pinnoitetta.

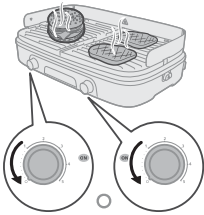

7 Kun ainekset ovat kypsyneet makusi mukaisiksi, nosta ne pois grillilevyttä. Käännä lämpötilansäädin takaisin asentoon 0.

Varoitus: Älä käytä metallisia keittiövälineitä aineiden nostamiseen grillilevyttä. Tämä voi vahingoittaa tarttumatonta pinnoitetta.

Varoitus: Älä siirrä tai kuljeta laitetta muualle käytön aikana tai kun se on vielä kuuma.

Kasvien tai ohukaisten grillaus

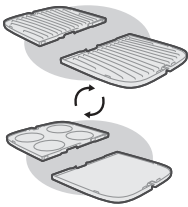

- 1 Irrota grillilevyt alustasta
- 2 Käännä grillilevyt ympäri haluamallesi puolelle.

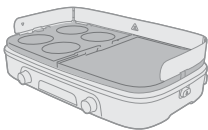

- 3 Varmista ennen käyttöä, että ne on kiinnitetty uudelleen tukevasti.
- 4 Suorista virtajohto.

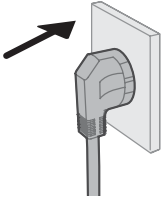

5 Työnnä pistoke maadoitettuun pistorasiaan.

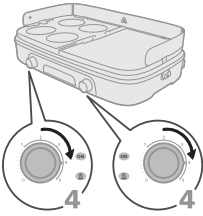

6 Säädä lämpötila asetukseen 4.

- Ruoanvalmistustaulukossa on esimerkkejä sopivista grillausajoista ja lämpötiloista.

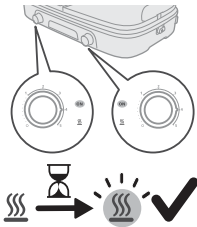

7 Esilämmitä laitetta, kunnes merkkivalo syttyy.

- Laite on nyt käyttövalmis.

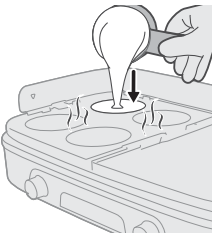

8 Aseta ainekset kuumalle grillilevyllä.

Huomautus: Merkkivalon sammuminen grillauksen aikana on merkki siitä, että laite kuumenee uudelleen. Voit edelleen jatkaa grillausta.

9 Kääntele grillilevyllä olevia kasviksia tai ohukaisia ajoittain.

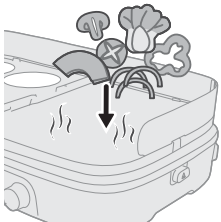

Varoitus: Älä koskaan leikkaa aineksia grillilevyllä tai käytä metallisia keittiövälineitä aineiden kääntämiseen. Tämä voi vahingoittaa tarttumaton pinoitetta.

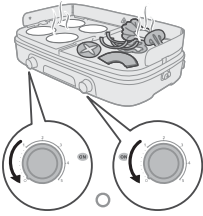

- 10** Kun ainekset ovat kypsyneet makusi mukaisiksi, nosta ne pois grillilevyiltä. Käännä lämpötilansäädin takaisin asentoon 0.

Varoitus: Älä käytä metallisia keittiövälineitä aineiden nostamiseen grillilevyiltä. Tämä voi vahingoittaa tarttumaton pinnoitetta.

Varoitus: Älä siirrä tai kuljeta laitetta muualle käytön aikana tai kun se on vielä kuuma.

Sulatus ja lämmitys

- 1 Suorista virtajohto.
- 2 Työnnä pistoke maadoitettuun pistorasiaan.

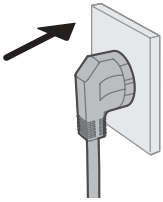

- 3 Säädä lämpötila asetukseen 1/2 (sulatus) tai 2/3 (lämmitys).

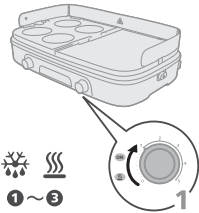

- 4 Esilämmitä laitetta, kunnes merkkivalo syttyy.
 - Laite on nyt käyttövalmis.

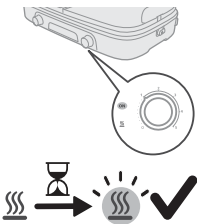

- 5 Aseta ainekset kuumalle grillilevyille.

Huomautus: Merkkivalon sammuminen grillauksen aikana on merkki siitä, että laite kuumenee uudelleen. Voit edelleen jatkaa grillausta.

Huomautus: Voit halutessasi sulkea kannen tai jättää sen auki.

- 6 Tarkista ruoka säännöllisesti, jotta se ei kypsy liikaa tai pala.
 - Käänteile grillilevyllä olevia aineksia ajoittain tarpeen mukaan.

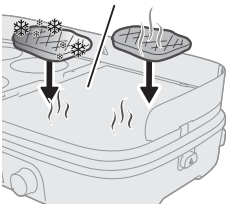

Varoitus: Älä koskaan leikkaa aineksia grillilevyllä tai käytä metallisia keittiövälineitä ainesten kääntämiseen. Tämä voi vahingoittaa tarttumatonta pinnoitetta.

- 7 Kun ainekset ovat kypsyneet makusi mukaisiksi, nosta ne pois grillilevyltä. Käännä lämpötilansäädin takaisin asentoon 0.

Varoitus: Älä käytä metallisia keittiövälineitä ainesten nostamiseen grillilevyltä. Tämä voi vahingoittaa tarttumatonta pinnoitetta.

Varoitus: Älä siirrä tai kuljeta laitetta muualle käytön aikana tai kun se on vielä kuuma.

Käytön jälkeen

- 1 Irrota pistoke pistorasiasta.

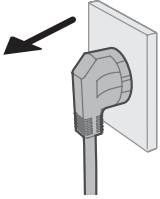

- 2 Anna laitteen jäähtyä, ennen kuin siirrät sitä tai puhdistat sen.



- 3 Irrota roiskesuojus.

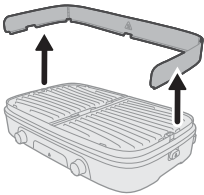

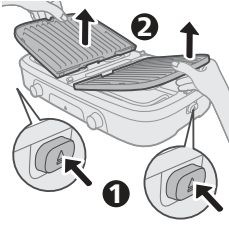

- 4 Irrota yksi grillilevy painamalla grillin sivulla olevaa poistopainiketta.
- 5 Nosta irrotettu grillilevy varovasti rungosta.
- 6 Irrota toinen grillilevy painamalla grillin toisella sivulla olevaa poistopainiketta.
- 7 Poista toinen grillilevy rungosta.
- 8 Työnnä ylimääräinen rasva ja ruoantähteet levystä valutusuraan puu- tai silikonilastalla.
- 9 Poista jäljelle jäänyt rasva ja ruoantähteet grillilevystä talouspaperilla.

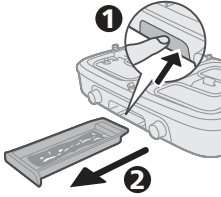

- 10 Poista rasva ja ruoantähteet rasva-astiasta.

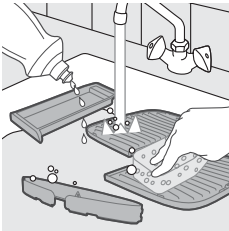

- 11 Puhdista grillilevy, roiskesuojus ja rasva-astia kuumalla vedellä ja astianpesuaineella tai astianpesukoneessa.

Huomautus: Jos grillilevylle on kuivunut rasvaa tai ruoantähteitä, liota levyä ensin kuumassa vedessä. Älä käytä grillilevyn puhdistukseen hankaavia puhdistusaineita tai naarmuttavia välineitä.

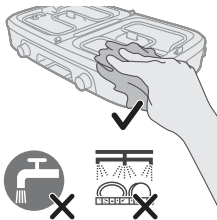

- 12 Puhdista alusta kostealla liinalla.

Vaara: Älä upota runkoa tai virtajohtoa veteen tai muuhun nesteeseen.





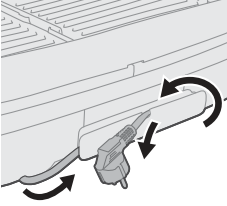









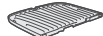



















- 13 Kuivaa kaikki laitteen osat huolellisesti.

Säilytys



- 1 Aseta grillilevy rungon päälle ja liu'uta rasva-astia runkoon.
- 2 Kääri virtajohto kerälle ja aseta laite laatikkoon, jotta runko ei vahingoitu.
- 3 Säilytä laitetta kuivassa paikassa.

Ruoanvalmistustaulukko

			 Min.	
		5	13 - 15	 — 
		5	14 - 16	
		5	14 - 16	
		5	8 - 10	
		5	8 - 10	
		5	30 - 35	
		5	25 - 30	
		4	16 - 18	
		4-5	14 - 16	
		5	8 - 10	
		5	18 - 20	 — 
		5	16 - 18	
		4	6-8	
		4	10 - 12	
		4	10 - 12	
		1 - 2	-	
		2 - 3	-	 — 

Introduktion

Vi gratulerar till ditt köp och hälsar dig välkommen till Philips!

Genom att registrera din produkt på www.home.id kan du dra nytta av den support vi erbjuder.

Allmän beskrivning

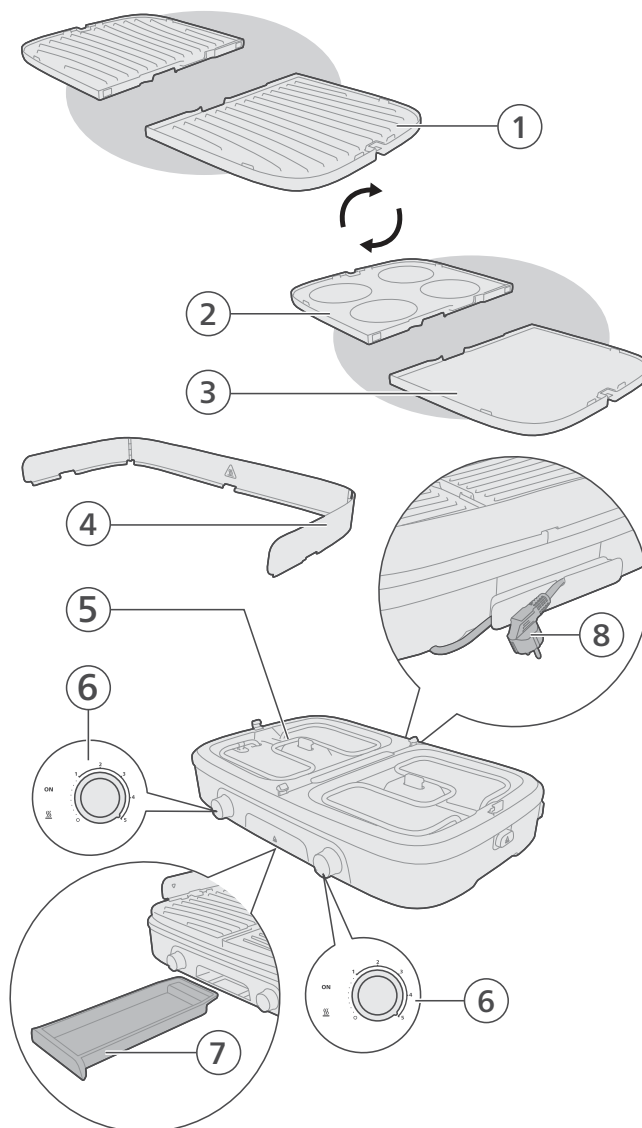

- 1 Dubbelsidig grillplatta (kött sida)
- 2 Dubbelsidig grillplatta (pannkakssida)
- 3 Dubbelsidig grillplatta (grönsakssida)
- 4 Stänkskydd
- 5 Värmeelement
- 6 Temperaturreglage och indikatorlampa
- 7 Droppbricka
- 8 Nätsladd och kontakt

Före första användningen

Rengör noggrant alla delar som kommer i kontakt med livsmedel innan du använder apparaten för första gången (se kapitlet Rengöring).

Kontrollera att alla delar är helt torra innan du startar apparaten.

Obs! Använd inte köksredskap i metall eller redskap som är vassa eftersom de kan skada grillplattans non-stick-beläggning.

- 1 Placera basenheten på en stabil och plan yta.

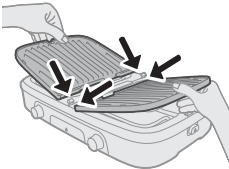

- 2 Sätt fast grillplattorna ordentligt på basenheten.

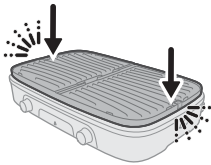

- 3 Vik ut stänkskyddet.

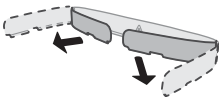

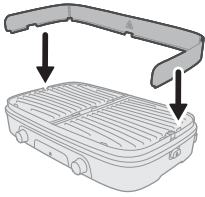

4 Sätt fast stänkskyddet på basenheten.

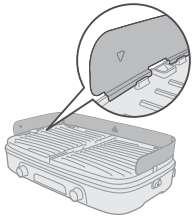

5 Se till att stänkskyddet sitter ordentligt på plats före användning.

Vanlig grillning

- 1 Linda ut nätsladden.
- 2 Sätt in stickkontakten i ett jordat vägguttag.

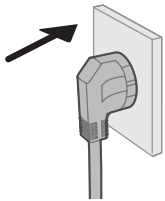

- 3 Ställ in temperaturreglaget på önskad inställning.
 - Se matlagningstabellen för rekommenderade temperaturinställningar och grilltider.

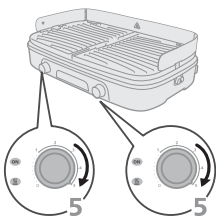

- 4 Låt apparaten förvärmas tills indikatorlampan tänds.
 - Apparaten är nu klar att använda.

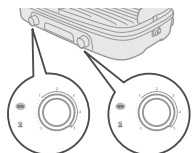

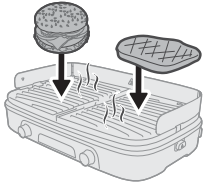

5 Placera ingredienserna på den varma grillplattan.

Obs! Om indikatorlampan släcks under grillningen håller apparaten på att värmas upp igen. Du kan fortsätta att grilla.

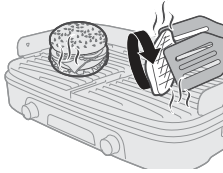

6 Vänd ingredienserna på grillplattan då och då.

Varning! Skär aldrig ingredienserna medan de ligger på grillplattan och använd inte metallredskap för att vända ingredienserna. Det kan skada non-stick-beläggningen.

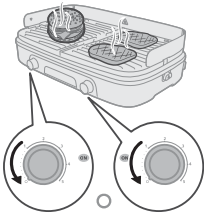

7 Ta bort ingredienserna från grillplattan när de är färdiggrillade. Vrid tillbaka temperaturreglaget till 0.

Varning! Använd inte metallredskap för att ta bort ingredienserna från grillplattan. Det kan skada non-stick-beläggningen.

Varning! Flytta eller transportera inte apparaten under användning eller när den fortfarande är varm.

Grilla grönsaker och pannkakor

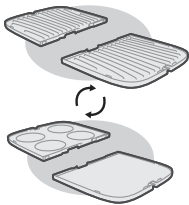

- 1 Ta bort grillplattorna från basenheten.
- 2 Vänd grillplattorna till önskad sida.

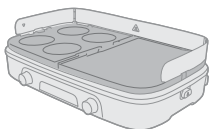

- 3 Se till att de sitter fast ordentligt före användning.
- 4 Linda ut nätsladden.

5 Sätt in stickkontakten i ett jordat vägguttag.

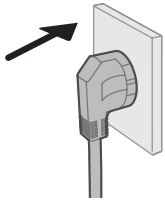

6 Vrid temperaturreglaget till läge 4.

- Se matlagningstabellen för rekommenderade temperaturinställningar och grilltider.

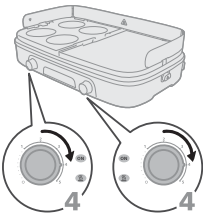

7 Låt apparaten förvärmas tills indikatorlampan tänds.

- Apparaten är nu klar att använda.

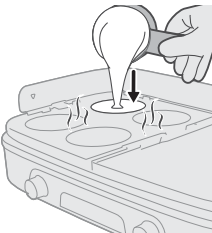
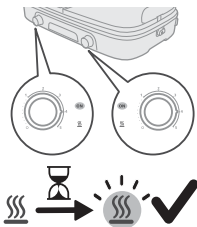

8 Placera ingredienserna på den varma grillplattan.

Obs! Om indikatorlampan släcks under grillningen håller apparaten på att värmas upp igen. Du kan fortsätta att grilla.

9 Vänd grönsakerna eller pannkakan på grillplattan då och då.

Varning! Skär aldrig ingredienserna medan de ligger på grillplattan och använd inte metallredskap för att vända ingredienserna. Det kan skada non-stick-beläggningen.

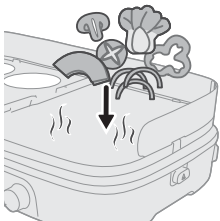

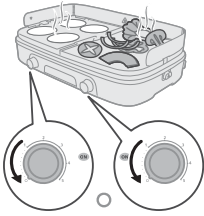

10 Ta bort ingredienserna från grillplattan när de är färdiggrillade. Vrid tillbaka temperaturreglaget till 0.

Varning! Använd inte metallredskap för att ta bort ingredienserna från grillplattan. Det kan skada non-stick-beläggningen.

Varning! Flytta eller transportera inte apparaten under användning eller när den fortfarande är varm.

Tina och värma

- 1 Linda ut nätsladden.
- 2 Sätt in stickkontakten i ett jordat vägguttag.

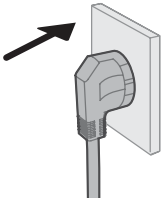

- 3 Vrid temperaturreglaget till läge 1/2 (tina) eller 2/3 (värma).

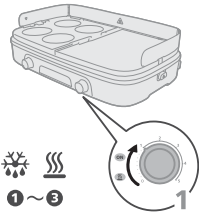

- 4 Låt apparaten förvärmas tills indikatorlampan tänds.
 - Apparaten är nu klar att använda.

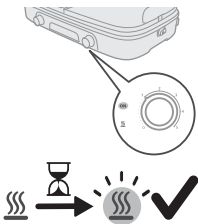

- 5 Placera ingredienserna på den varma grillplattan.

Obs! Om indikatorlampan släcks under grillningen håller apparaten på att värmas upp igen. Du kan fortsätta att grilla.

Obs! Du kan välja om du vill stänga locket eller låta det vara öppet.

- 6 Kontrollera maten regelbundet för att undvika att den bränns.
 - Vänd vid behov ingredienserna på grillplattan.

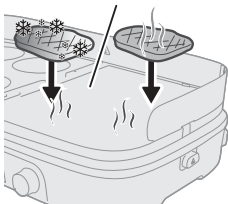

Varning! Skär aldrig ingredienserna medan de ligger på grillplattan och använd inte metallredskap för att vända ingredienserna. Det kan skada non-stick-beläggningen.

7 Ta bort ingredienserna från grillplattan när de är färdiggrillade. Vrid tillbaka temperaturreglaget till 0.

Varning! Använd inte metallredskap för att ta bort ingredienserna från grillplattan. Det kan skada non-stick-beläggningen.

Varning! Flytta eller transportera inte apparaten under användning eller när den fortfarande är varm.

Efter användning

1 Dra ur nätsladden.

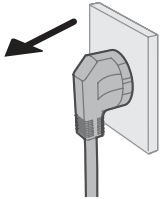

2 Låt apparaten svalna innan du flyttar eller ställer undan den.



3 Ta bort stänkskyddet.

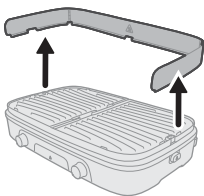

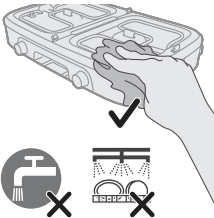
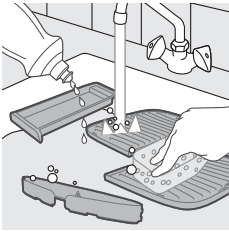
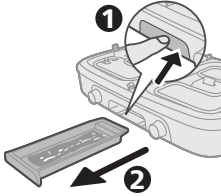
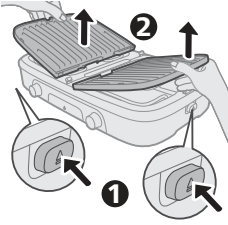

- 4 Tryck på utmatningsknappen på grillens ena sida för att lossa en grillplatta.
- 5 Lyft försiktigt upp den lossade grillplattan från basenheten.
- 6 Upprepa samma procedur genom att trycka på utmatningsknappen på den andra sidan för att lossa den andra grillplattan.
- 7 Lyft och ta bort den andra grillplattan från basenheten.
- 8 Skrapa ned överflödigt fett och matrester på grillplattan i avrinningsskåran med en stekspade i trä eller silikon.
- 9 Använd hushållspapper för att ta bort eventuellt kvarvarande fett och matrester från grillplattan.

10 Ta bort fett och matrester från droppbrickan.

11 Rengör grillplattan, stänkskyddet och droppbrickan i varmt vatten med lite diskmedel, eller i diskmaskinen.

Obs! Blötlägg grillplattan först i varmt vatten om fett eller matrester har fastnat på grillplattan. Använd inte slipande rengöringsmedel eller skurborstar för att rengöra grillplattan.

12 Rengör basenheten med en fuktig trasa.

Fara: Sänk inte ned basenheten eller nätsladden i vatten eller någon annan vätska.





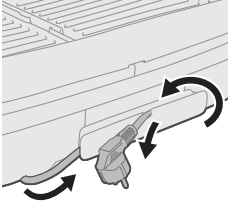









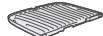



















13 Torka apparatens alla delar noggrant.

Förvaring



- 1 Sätt grillplattan i basenheten och skjut in droppbrickan i basenheten.
- 2 Linda upp nätsladden och lägg apparaten i förpackningen för att skydda basenheten.
- 3 Förvara apparaten på en torr plats.

Matlagningstabell

			 Min.	
		5	13 - 15	 — 
		5	14 - 16	
		5	14 - 16	
		5	8 - 10	
		5	8 - 10	
		5	30 - 35	
		5	25 - 30	
		4	16 - 18	
		4-5	14 - 16	
		5	8 - 10	
		5	18 - 20	 — 
		5	16 - 18	
		4	6-8	
		4	10 - 12	
		4	10 - 12	
		1 - 2	-	
		2 - 3	-	 — 

Giriş

Satın alma tercihiniz için teşekkür ederiz, Philips'e hoş geldiniz!

Sunduğumuz destekten tam olarak yararlanmak için ürününüzü www.home.id adresinde kaydettirin.

Genel açıklama

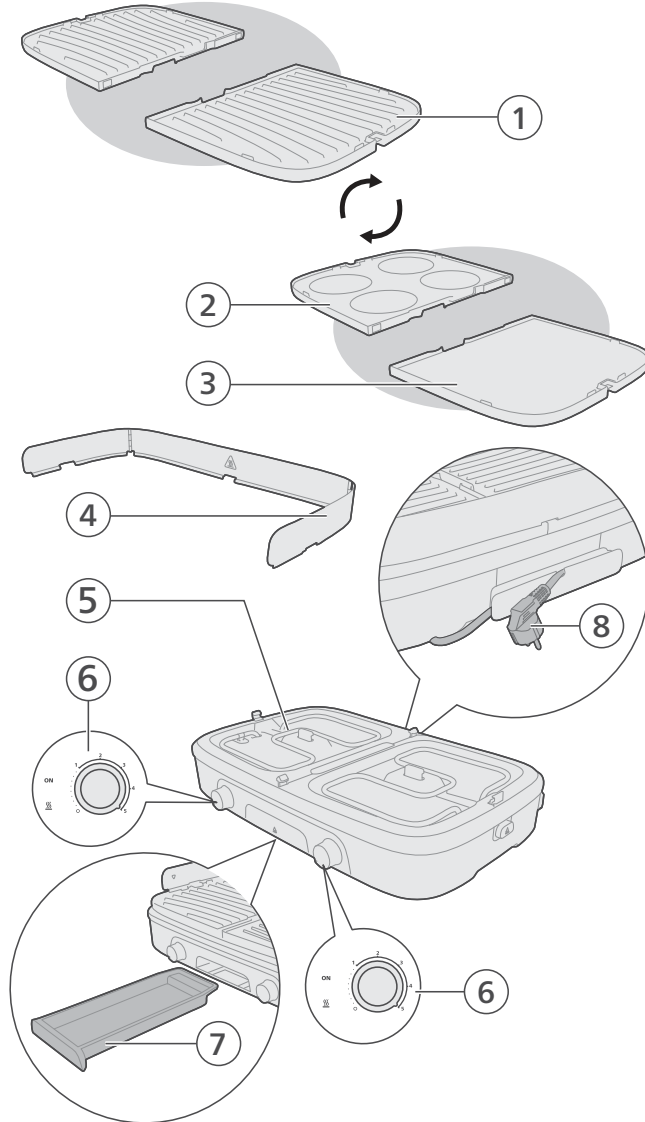

- 1 Çift Taraflı Izgara Plakası (Et Tarafı)
- 2 Çift Taraflı Izgara Plakası (Krep Tarafı)
- 3 Çift Taraflı Izgara Plakası (Sebze Tarafı)
- 4 Sıçrama koruması
- 5 Isıtma elemanı
- 6 Sıcaklık kontrolleri ve Gösterge ışığı
- 7 Yağ tepsisi
- 8 Elektrik kablosu ve fiş

İlk kullanımdan önce

Cihazı ilk kez kullanmadan önce yiyeceklerle temas edecek tüm parçaları iyice temizleyin (bkz. "Temizlik" bölümü).

Cihazı kullanmaya başlamadan önce tüm parçaların tamamen kuru olduğundan emin olun.

Not: Izgara plakasının yapışmaz kaplamasına zarar vereceğinden metal, keskin veya aşındırıcı mutfak aletleri kullanmayın.

- 1 Tabanı dengeli ve düz bir zemin üzerine yerleştirin.

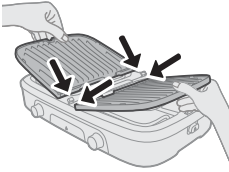

- 2 Izgara plakalarını tabana sağlam bir şekilde takın.

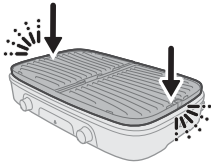

- 3 Sıçrama korumasını açın.

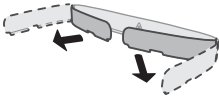

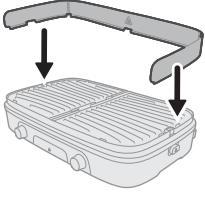

4 Sıçrama korumasını tabana takın

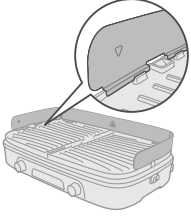

5 Kullanmadan önce sıçrama korumasının yerine sıkıca sabitlendiğinden emin olun.

Normal ızgarada pişirme

- 1 Elektrik kablosunu açın.
- 2 Cihazın fişini topraklı prize takın.

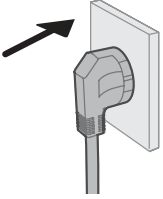

- 3 Sıcaklık kontrolünü ızgara yapmak istediğiniz ayara getirin.
 - Sıcaklık ayarı ve ızgara süresi hakkında bilgi için yiyecek hazırlama tablosuna bakın.

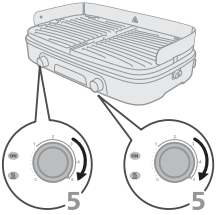

- 4 Gösterge ışığı yanana kadar cihazın önceden ısınmasını bekleyin.
 - Cihaz artık kullanıma hazırdır.

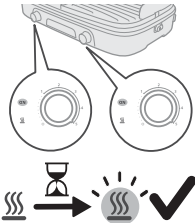

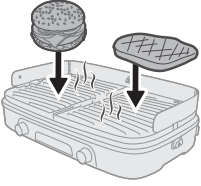

5 Malzemeleri sıcak ızgara plakasına yerleştirin.

Not: Izgara işlemi sırasında gösterge ışığının sönməsi cihazın tekrar ısındığını gösterir. Izgara yapmaya devam edebilirsiniz.

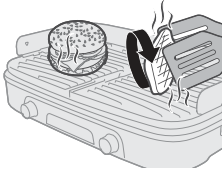

6 Izgara plakasındaki malzemeleri zaman zaman çevirin.

Dikkat: Malzemeleri ızgara plakasının üzerindeyken kesinlikle kesmeyin ve malzemeleri döndürmek için metal aletler kullanmayın. Bu, yapışmaz yüzeye zarar verebilir.

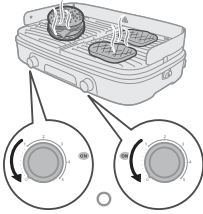

7 Malzemeler istediğiniz şekilde piştiğinde ızgara plakasından alın. Sıcaklık kontrolünü tekrar 0 ayarına getirin.

Dikkat: Malzemeleri ızgara plakasından almak için metal aletler kullanmayın. Bu, yapışmaz yüzeye zarar verebilir.

Dikkat: Cihazı kullanım sırasında veya hala sıcakken hareket ettirmeyin veya taşımayın.

Izgarada sebze ve krep pişirme

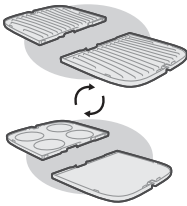

- 1 Izgara plakalarını tabandan ayırın
- 2 Izgara plakalarını istediğiniz tarafa çevirin.

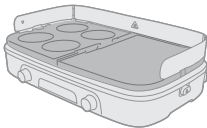

- 3 Kullanmadan önce güvenli bir şekilde yeniden takıldıklarından emin olun.
- 4 Elektrik kablosunu açın.

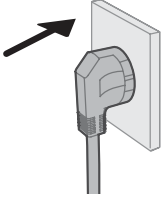

5 Cihazın fişini topraklı prize takın.

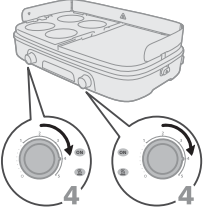

6 Sıcaklık kontrolünü 4 ayarına getirin.

- Sıcaklık ayarı ve ızgara süresi hakkında bilgi için yiyecek hazırlama tablosuna bakın.

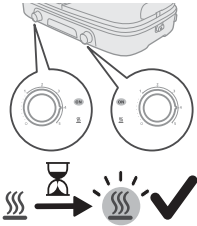

7 Gösterge ışığı yanana kadar cihazın önceden ısınmasını bekleyin.

- Cihaz artık kullanıma hazırdır.

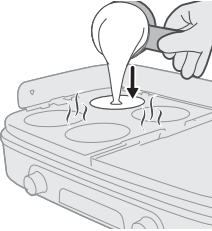

8 Malzemeleri sıcak ızgara plakasına yerleştirin.

Not: Izgara işlemi sırasında gösterge ışığının sönmesi cihazın tekrar ısındığını gösterir. Izgara yapmaya devam edebilirsiniz.

9 Izgara plakasındaki sebze veya krepleri zaman zaman çevirin.

Dikkat: Malzemeleri ızgara plakasının üzerindeyken kesinlikle kesmeyin ve malzemeleri döndürmek için metal aletler kullanmayın. Bu, yapışmaz yüzeye zarar verebilir.

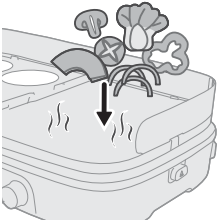

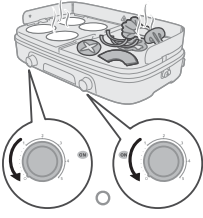

10 Malzemeler istediğiniz şekilde piştiğinde ızgara plakasından alın. Sıcaklık kontrolünü tekrar 0 ayarına getirin.

Dikkat: Malzemeleri ızgara plakasından almak için metal aletler kullanmayın. Bu, yapışmaz yüzeye zarar verebilir.

Dikkat: Cihazı kullanım sırasında veya hala sıcakken hareket ettirmeyin veya taşımayın.

Buz çözme ve tekrar ısıtma

- 1 Elektrik kablosunu açın.
- 2 Cihazın fişini topraklı prize takın.

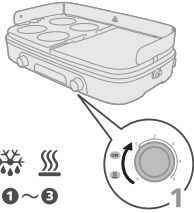
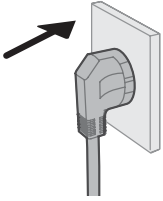

- 3 Sıcaklık kontrolünü 1/2 (buz çözme) veya 2/3 (tekrar ısıtma) ayarına getirin.

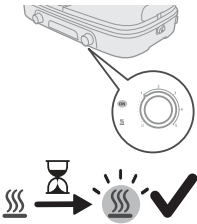

- 4 Gösterge ışığı yanana kadar cihazın önceden ısınmasını bekleyin.
 - Cihaz artık kullanıma hazırdır.

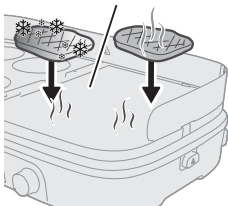

- 5 Malzemeleri sıcak ızgara plakasına yerleştirin.

Not: Izgara işlemi sırasında gösterge ışığının sönməsi cihazın tekrar ısındığını gösterir. Izgara yapmaya devam edebilirsiniz.

Not: Kapağı kapatabilir veya açık bırakabilirsiniz.

- 6 Aşırı ısınmayı önlemek için yiyecekleri düzenli olarak kontrol edin.
 - Gerekiirse ızgara plakasındaki malzemeleri zaman zaman çevirin.

Dikkat: Malzemeleri ızgara plakasının üzerindeyken kesinlikle kesmeyin ve malzemeleri döndürmek için metal aletler kullanmayın. Bu, yapışmaz yüzeye zarar verebilir.

7 Malzemeler istediğiniz şekilde piştiğinde ızgara plakasından alın. Sıcaklık kontrolünü tekrar 0 ayarına getirin.

Dikkat: Malzemeleri ızgara plakasından almak için metal aletler kullanmayın. Bu, yapışmaz yüzeye zarar verebilir.

Dikkat: Cihazı kullanım sırasında veya hala sıcakken hareket ettirmeyin veya taşımayın.

Kullanımdan sonra

1 Cihazın fişini çekin.

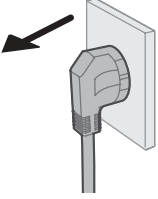

2 Cihazı hareket ettirmeden veya temizlemeden önce soğumasını bekleyin.

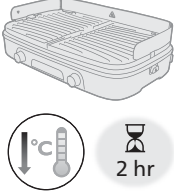

3 Sıçrama korumasını çıkarın.

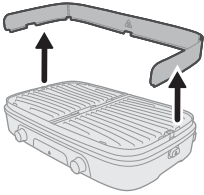

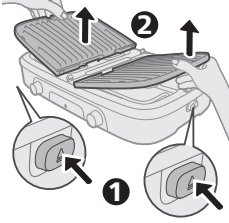

- 4 Bir ızgara plakasını serbest bırakmak için ızgaranın bir tarafındaki çıkarma düğmesine basın.
- 5 Serbest kalan ızgara plakasını tabandan dikkatlice kaldırın.
- 6 İkinci ızgara plakasını serbest bırakmak için diğer taraftaki çıkarma düğmesine basarak aynı işlemi tekrarlayın.
- 7 Diğer ızgara plakasını kaldırıp tabandan çıkarın.
- 8 Izgara plakasındaki fazla yağ ve yiyecek kalıntılarını ahşap veya silikon spatulayla tahliye oluğuna itin.
- 9 Izgara plakasında kalan yağ ve yiyecek kalıntılarını temizlemek için havlu kağıt kullanın.

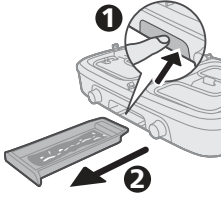

- 10 Yağ tepsisindeki yağ ve yiyecek kalıntılarını temizleyin.



- 11 Izgara plakasını, sıçrama korumasını ve yağ tepsisini bir miktar bulaşık deterjanı ile sıcak suda veya bulaşık makinesinde yıkayın.

Not: Yağ veya yiyecek kalıntıları ızgara plakasına yapışmışsa ızgara plakasını önce sıcak suda bekletin. Izgara plakasını temizlemek için aşındırıcı temizlik maddeleri veya bulaşık teli kullanmayın.

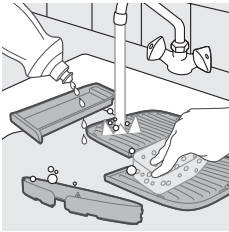

- 12 Tabanı nemli bir bezle silin.

Tehlike: Tabanı veya elektrik kablosunu suya ya da başka bir sıvıya batırmayın.

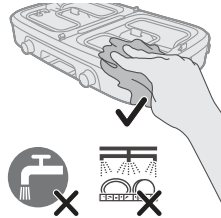





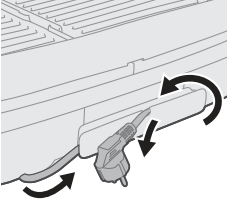









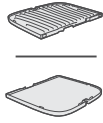









- 13 Cihazın tüm parçalarını iyice kurulayın.

Saklama



- 1 Izgara plakasını tabana yerleştirin ve yağ tepsisini kaydırarak tabana takın.
- 2 Elektrik kablosunu sarın ve tabanı korumak için cihazı kutuya yerleştirin.
- 3 Cihazı kuru bir yerde saklayın.

Yiyecek hazırlama tablosu

			 Min.	
		5	13 - 15	
		5	14 - 16	
		5	14 - 16	
		5	8 - 10	
		5	8 - 10	
		5	30 - 35	
		5	25 - 30	
		4	16 - 18	
		4-5	14 - 16	
	5	8 - 10		
	5	18 - 20		
	5	16 - 18		
	4	6-8		
	4	10 - 12		
	4	10 - 12		
	1 - 2	-		
	2 - 3	-		

Εισαγωγή

Συγχαρητήρια για την αγορά σας και καλώς ήρθατε στη Philips!

Για να επωφεληθείτε πλήρως από την υποστήριξη που παρέχουμε, δηλώστε το προϊόν σας στη διεύθυνση www.home.id.

Γενική περιγραφή

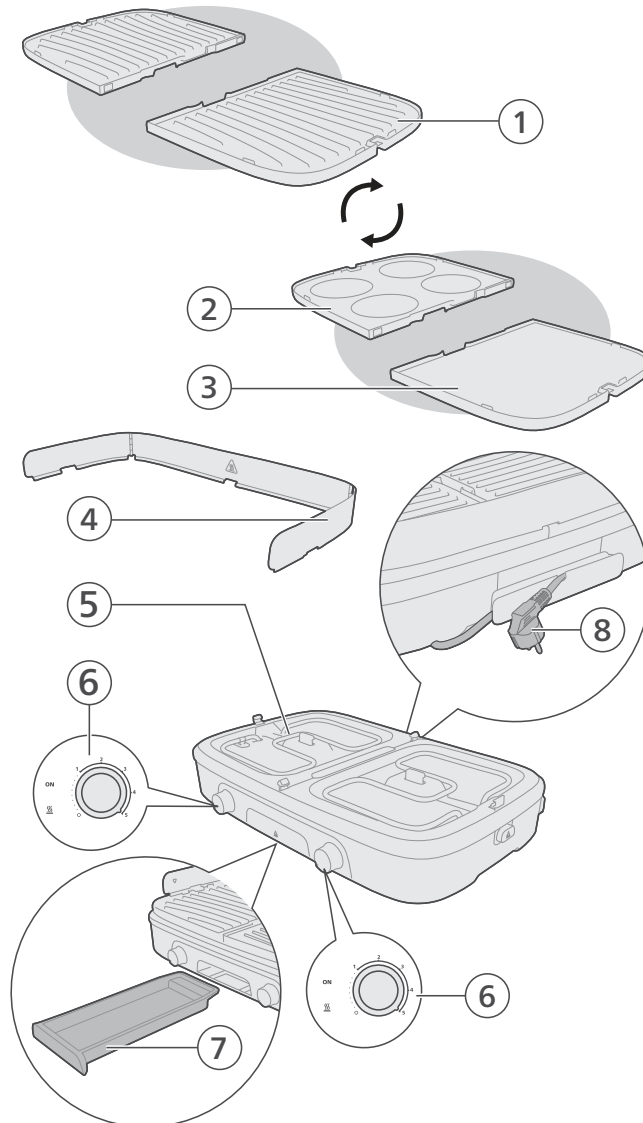

- 1 Πλάκα ψησίματος δύο όψεων (πλευρά κρέατος)
- 2 Πλάκα ψησίματος δύο όψεων (πλευρά για τηγανίτες)
- 3 Πλάκα ψησίματος δύο όψεων (πλευρά λαχανικών)
- 4 Κάλυμμα προστασίας από πιτσιλιές
- 5 Στοιχείο θερμότητας
- 6 Χειριστήρια θερμοκρασίας και ενδεικτική λυχνία
- 7 Δίσκος για το λίπος
- 8 Καλώδιο και φικς

Πριν την πρώτη χρήση

Πριν χρησιμοποιήσετε τη συσκευή για πρώτη φορά, καθαρίστε σχολαστικά όλα τα μέρη που θα έρθουν σε επαφή με τρόφιμα (δείτε το κεφάλαιο "Καθαρισμός").

Βεβαιωθείτε ότι όλα τα εξαρτήματα είναι εντελώς στεγνά πριν αρχίσετε να χρησιμοποιείτε τη συσκευή.

Σημείωση: Μην χρησιμοποιείτε μεταλλικά, αιχμηρά ή διαβρωτικά σκεύη κουζίνας, καθώς φθείρουν την αντικολλητική επιφάνεια της πλάκας ψησίματος.

- 1 Τοποθετήστε τη βάση πάνω σε σταθερή, επίπεδη επιφάνεια.

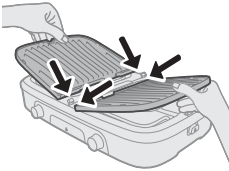

- 2 Τοποθετήστε με ασφάλεια τις πλάκες ψησίματος στη βάση.

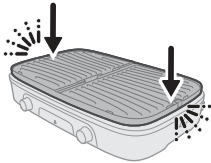

- 3 Ξεδιπλώστε το κάλυμμα προστασίας από πιτσιλιές.

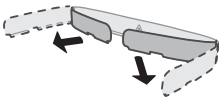

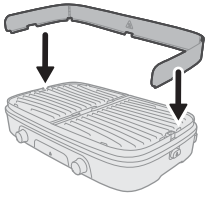

4 Τοποθετήστε το κάλυμμα προστασίας από πιτσιλιές στη βάση

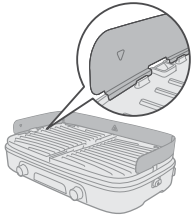

5 Βεβαιωθείτε ότι το κάλυμμα προστασίας από πιτσιλιές έχει στερεωθεί καλά στη θέση του πριν από τη χρήση.

Κανονικό ψήσιμο

- 1** Ξετυλίξτε το καλώδιο.
- 2** Συνδέστε το φισ σε πρίζα με γείωση.

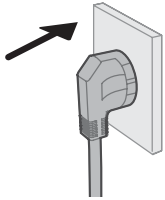

- 3** Θέστε τον διακόπτη θερμοκρασίας στη ρύθμιση που θέλετε να ψήσετε.
 - Ανατρέξτε στον πίνακα μαγειρέματος τροφίμων για να δείτε μια ενδεικτική ρύθμιση θερμοκρασίας και έναν ενδεικτικό χρόνο ψησίματος.

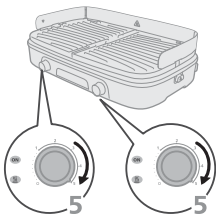

- 4** Αφήστε τη συσκευή να προθερμανθεί μέχρι να ανάψει η ενδεικτική λυχνία.
 - Η συσκευή είναι τώρα έτοιμη για χρήση.

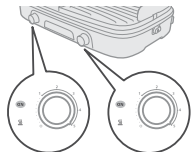

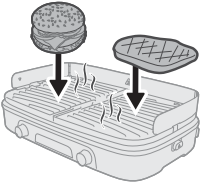

5 Τοποθετήστε τα τρόφιμα πάνω στη ζεστή πλάκα ψησίματος.

Σημείωση: Όταν η ενδεικτική λυχνία σβήνει κατά τη διάρκεια του ψησίματος, η συσκευή θερμαίνεται ξανά. Μπορείτε απλά να συνεχίσετε το ψήσιμο.

6 Γυρίζετε τα τρόφιμα πάνω στην πλάκα ψησίματος ανά διαστήματα.

Προσοχή: Ποτέ μην κόβετε τα υλικά πάνω στην πλάκα ψησίματος και μην χρησιμοποιείτε μεταλλικά σκεύη για να τα γυρίσετε. Μπορεί να προκαλέσετε ζημιά στην αντικολητική επιφάνεια.

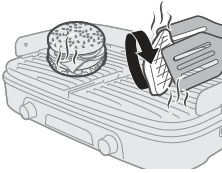

7 Όταν τα υλικά είναι έτοιμα, ανάλογα με τις προτιμήσεις σας, απομακρύνετε τα από την πλάκα ψησίματος. Γυρίστε τον διακόπτη θερμοκρασίας ξανά στη θέση 0.

Προσοχή: Μην χρησιμοποιείτε μεταλλικά σκεύη για να αφαιρέσετε τα υλικά από την πλάκα ψησίματος. Μπορεί να προκαλέσετε ζημιά στην αντικολητική επιφάνεια.

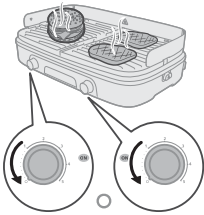

Προσοχή: Μην μετακινείτε και μην μεταφέρετε τη συσκευή ενώ χρησιμοποιείται ή είναι ακόμα ζεστή.

Ψήσιμο για λαχανικά και τηγανίτες

- 1 Αφαιρέστε την πλάκα ψησίματος από τη βάση
- 2 Γυρίστε τις πλάκες ψησίματος στην επιθυμητή πλευρά.

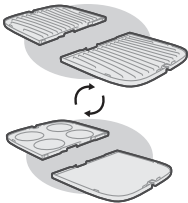

- 3** Βεβαιωθείτε ότι έχουν τοποθετηθεί με ασφάλεια πριν από τη χρήση.
4 Ξετυλίξτε το καλώδιο.

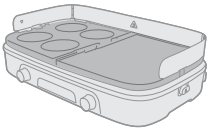

- 5** Συνδέστε το φις σε πρίζα με γείωση.

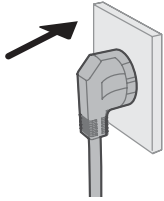

- 6** Γυρίστε τον διακόπτη ρύθμισης θερμοκρασίας στη ρύθμιση 4.
 - Ανατρέξτε στον πίνακα μαγειρέματος τροφίμων για να δείτε μια ενδεικτική ρύθμιση θερμοκρασίας και έναν ενδεικτικό χρόνο ψησίματος.

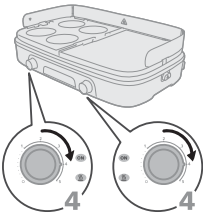

- 7** Αφήστε τη συσκευή να προθερμανθεί μέχρι να ανάψει η ενδεικτική λυχνία.
 - Η συσκευή είναι τώρα έτοιμη για χρήση.

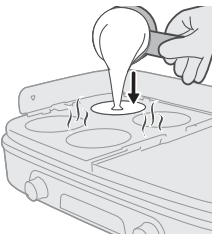
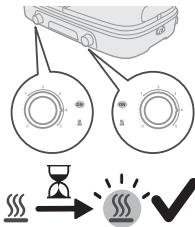

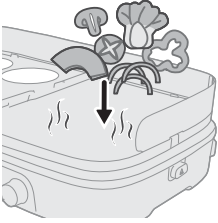

8 Τοποθετήστε τα υλικά πάνω στη ζεστή πλάκα ψησίματος.

Σημείωση: Όταν η ενδεικτική λυχνία σβήνει κατά τη διάρκεια του ψησίματος, η συσκευή θερμαίνεται ξανά. Μπορείτε απλά να συνεχίσετε το ψήσιμο.

9 Γυρίζετε τα λαχανικά ή τις τηγανίτες πάνω στην πλάκα ψησίματος ανά διαστήματα.

Προσοχή: Ποτέ μην κόβετε τα υλικά πάνω στην πλάκα ψησίματος και μην χρησιμοποιείτε μεταλλικά σκεύη για να τα γυρίσετε. Μπορεί να προκαλέσετε ζημιά στην αντικολλητική επιφάνεια.

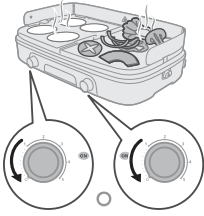

10 Όταν τα υλικά είναι έτοιμα, ανάλογα με τις προτιμήσεις σας, απομακρύνετε τα από την πλάκα ψησίματος. Γυρίστε τον διακόπτη θερμοκρασίας ξανά στη θέση 0.

Προσοχή: Μην χρησιμοποιείτε μεταλλικά σκεύη για να αφαιρέσετε τα υλικά από την πλάκα ψησίματος. Μπορεί να προκαλέσετε ζημιά στην αντικολλητική επιφάνεια.

Προσοχή: Μην μετακινείτε και μην μεταφέρετε τη συσκευή ενώ χρησιμοποιείται ή είναι ακόμα ζεστή.

Απόψυξη και ζέσταμα

- 1 Ξετυλίξτε το καλώδιο.
- 2 Συνδέστε το φικς σε πρίζα με γείωση.

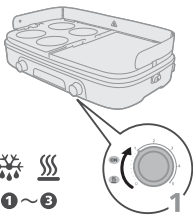
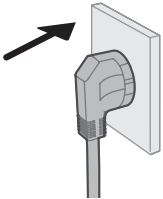

- 3 Ρυθμίστε τον διακόπτη θερμοκρασίας στη ρύθμιση 1/2 (απόψυξη) ή 2/3 (ζέσταμα).

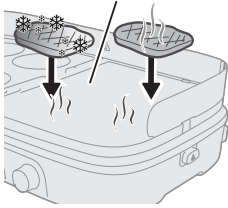
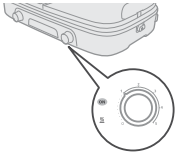

- 4 Αφήστε τη συσκευή να προθερμανθεί μέχρι να ανάψει η ενδεικτική λυχνία.
- Η συσκευή είναι τώρα έτοιμη για χρήση.

- 5 Τοποθετήστε τα τρόφιμα πάνω στη ζεστή πλάκα ψησίματος.

Σημείωση: Όταν η ενδεικτική λυχνία σβήνει κατά τη διάρκεια του ψησίματος, η συσκευή θερμαίνεται ξανά. Μπορείτε απλά να συνεχίσετε το ψήσιμο.

Σημείωση: Μπορείτε να κλείσετε το καπάκι ή να το αφήσετε ανοιχτό.

- 6 Ελέγχετε τακτικά τα τρόφιμα για να αποφύγετε την υπερθέρμανση.

- Γυρίζετε τα τρόφιμα πάνω στην πλάκα ψησίματος ανά διαστήματα εάν χρειάζεται.

Προσοχή: Ποτέ μην κόβετε τα υλικά πάνω στην πλάκα ψησίματος και μη χρησιμοποιείτε μεταλλικά σκεύη για να τα γυρίσετε. Μπορεί να προκαλέσετε ζημιά στην αντικολλητική επιφάνεια.

- 7 Όταν τα υλικά είναι έτοιμα, ανάλογα με τις προτιμήσεις σας, απομακρύνετε τα από την πλάκα ψησίματος. Γυρίστε τον διακόπτη θερμοκρασίας ξανά στη θέση 0.

Προσοχή: Μην χρησιμοποιείτε μεταλλικά σκεύη για να αφαιρέσετε τα υλικά από την πλάκα ψησίματος. Μπορεί να προκαλέσετε ζημιά στην αντικολλητική επιφάνεια.

Προσοχή: Μην μετακινείτε και μην μεταφέρετε τη συσκευή ενώ χρησιμοποιείται ή είναι ακόμα ζεστή.

Μετά τη χρήση

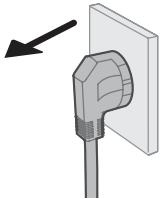

- 1 Αποσυνδέστε τη συσκευή από την πρίζα.



2 Αφήστε τη συσκευή να κρυώσει πριν την μετακινήσετε ή την καθαρίσετε.

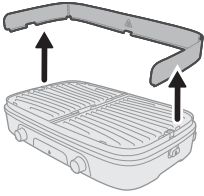

3 Αφαιρέστε το κάλυμμα προστασίας από πιτσιλιές.

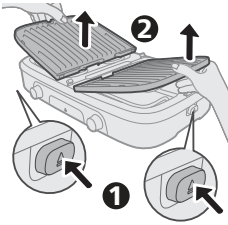

- 4 Πιέστε το κουμπί εξαγωγής στη μία πλευρά της ψηστιέρας για να απελευθερώσετε τη μία πλάκα ψησίματος.
- 5 Σηκώστε προσεκτικά την πλάκα ψησίματος που έχει απελευθερωθεί από τη βάση.
- 6 Επαναλάβετε την ίδια διαδικασία πατώντας το κουμπί εξαγωγής στην άλλη πλευρά για να απελευθερώσετε τη δεύτερη πλάκα ψησίματος.
- 7 Σηκώστε και αφαιρέστε την άλλη πλάκα ψησίματος από τη βάση.
- 8 Με μια ξύλινη σπάτουλα ή μια σπάτουλα σιλικόνης, σπρώξτε το περιττό λίπος και τα υπολείμματα φαγητού από την πλάκα ψησίματος στο αυλάκι στραγγίσματος.
- 9 Χρησιμοποιήστε χαρτί κουζίνας για να απομακρύνετε το υπόλοιπο λίπος και τα υπολείμματα φαγητού από την πλάκα ψησίματος.

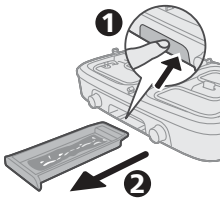

10 Απομακρύνετε το λίπος και τα υπολείμματα φαγητού από το δίσκο συλλογής λίπους.



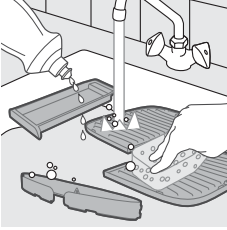

- 11** Καθαρίστε την πλάκα ψησίματος, το κάλυμμα προστασίας από τις πιτσιλιές και τον δίσκο συλλογής λίπους σε ζεστό νερό με λίγο υγρό απορρυπαντικό ή στο πλυντήριο πιάτων.

Σημείωση: Εάν πάνω στην πλάκα ψησίματος έχουν συσσωρευθεί υπολείμματα λίπους ή φαγητού, μουλιάστε πρώτα την πλάκα ψησίματος σε ζεστό νερό. Μην χρησιμοποιείτε διαβρωτικά καθαριστικά ή συρμάτινο σφουγγαράκι για να καθαρίσετε την πλάκα ψησίματος.

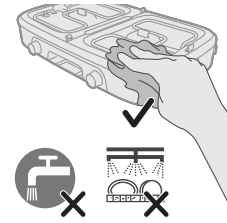

- 12** Καθαρίστε τη βάση με ένα υγρό πανί.

Κίνδυνος: Μην βυθίζετε τη βάση ή το καλώδιο σε νερό ή σε οποιοδήποτε άλλο υγρό.





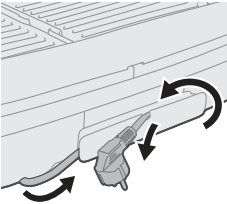









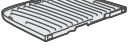















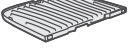

- 13** Στεγνώστε σχολαστικά όλα τα μέρη της συσκευής.

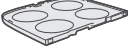
Αποθήκευση

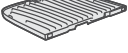

- 1 Τοποθετήστε την πλάκα ψησίματος στη βάση και σύρετε τον δίσκο συλλογής λίπους μέσα στη βάση.
- 2 Τυλίξτε το καλώδιο και τοποθετήστε τη συσκευή στο κουτί της, ώστε η βάση να μένει προστατευμένη.
- 3 Αποθηκεύστε τη συσκευή σε στεγνό μέρος.

Πίνακας μαγειρέματος τροφίμων

			 Min.	
		5	13 - 15	 — 
		5	14 - 16	
		5	14 - 16	
		5	8 - 10	
		5	8 - 10	
		5	30 - 35	
		5	25 - 30	
		4	16 - 18	
		4-5	14 - 16	
		5	8 - 10	
		5	18 - 20	 — 
		5	16 - 18	
		4	6-8	
		4	10 - 12	
		4	10 - 12	
		1 - 2	-	
		2 - 3	-	 — 

Въведение

Поздравления за покупката и добре дошли във Philips!
За да се възползвате изцяло от предлаганата от нас поддръжка,
регистрайте продукта си на адрес www.home.id.

Общо описание

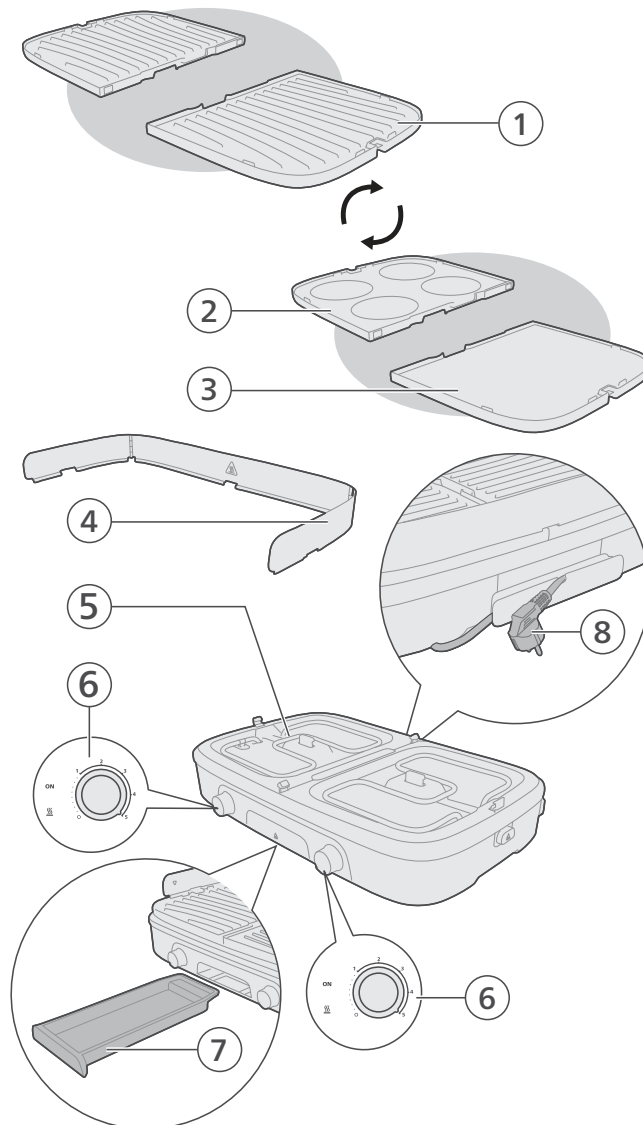

- 1 Двустранна плоча за печене (страна за месо)
- 2 Двустранна плоча за печене (страна за палачинки)
- 3 Двустранна плоча за печене (страна за зеленчуци)
- 4 Предпазител против пръски
- 5 Нагревателен елемент
- 6 Регулатори на температурата и светлинен индикатор
- 7 Тавичка за мазнина
- 8 Захранващ кабел и щепсел

Преди първата употреба

Преди да използвате уреда за първи път, почистете добре всички части, които влизат в контакт с храната (вижте раздел "Почистване").

Уверете се, че всички части са напълно сухи, преди да започнете да използвате уреда отново.

Забележка: Не използвайте метални, остри или абразивни кухненски прибори, тъй като те повреждат незалепващото покритие на плочата за печене.

- 1 Поставете основата върху стабилна, равна повърхност.

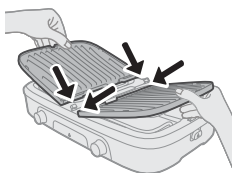

- 2 Закрепете плочите за печене здраво към основата.

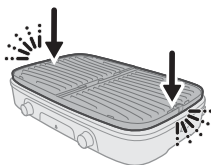

- 3 Разгънете предпазителя против пръски.

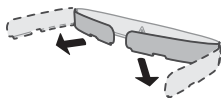

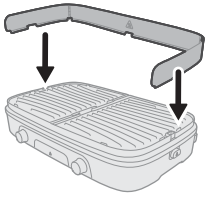

4 Закрепете предпазителя против пръски към основата

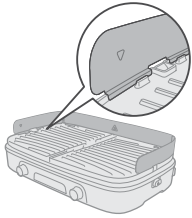

5 Уверете се, че предпазителят против пръски е здраво закрепен на мястото си преди употреба.

Обикновено печене

- 1 Развийте захранващия кабел.
- 2 Включете щепсела на захранващия кабел в заземен контакт.

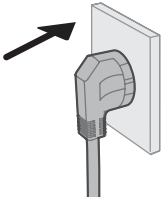

- 3 Нагласете температурния регулатор на желаната настройка за печене.
 - Вижте таблицата за приготвяне на храните, в която са посочени температурните настройки и времето за печене.

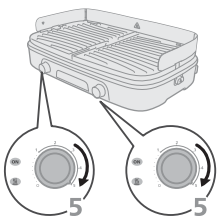

- 4 Изчакайте уредът да загрее, докато светлинният индикатор се включи.
 - Уредът вече е готов за употреба.

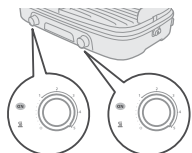

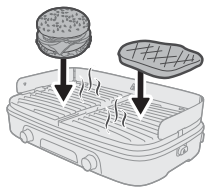

5 Сложете продуктите върху нагорещената плоча за печене.

Забележка: Когато светлинният индикатор угасне по време на печенето, уредът отново се нагрява. Можете просто да продължите да печете.

6 От време на време обръщайте продуктите върху плочата за печене.

Внимание: Никога не режете продуктите върху плочата за печене и не ги обръщайте с метални прибори. Това може да повреди незалепащото покритие.

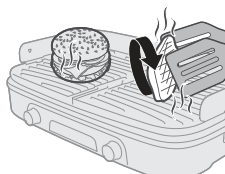

7 Когато продуктите са готови, по ваш вкус, свалете ги от плочата за печене. Върнете температурния регулатор обратно на 0.

Внимание: Не използвайте метални прибори за премахване на продуктите от плочата за печене. Това може да повреди незалепащото покритие.

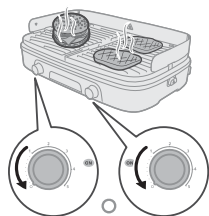

Внимание: Не премествайте и не пренасяйте уреда по време на употреба или докато е още горещ.

Печене на зеленчуци и палачинки

- 1 Отделете плочите за печене от основата
- 2 Обърнете плочите за печене към желаната страна.

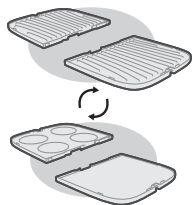

- 3 Уверете се, че са здраво закрепени, преди да ги използвате.
- 4 Развийте хранящия кабел.

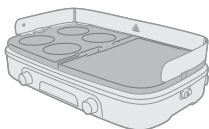

5 Включете щепсела на захранващия кабел в заземен контакт.

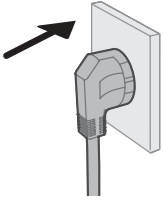

6 Задайте температурния регулатор на настройка 4.

- Вижте таблицата за приготвяне на храните, в която са посочени температурните настройки и времето за печене.

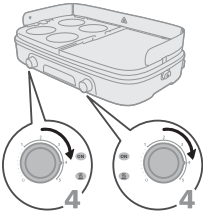

7 Изчакайте уредът да загрее, докато светлинният индикатор се включи.

- Уредът вече е готов за употреба.

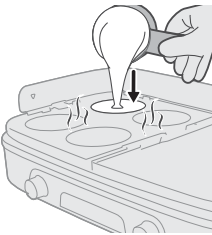
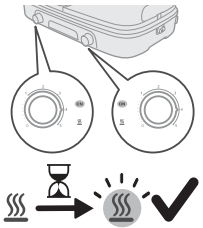

8 Сложете продуктите върху нагорещената плоча за печене.

Забележка: Когато светлинният индикатор угасне по време на печенето, уредът отново се нагрява. Можете просто да продължите да печете.

9 От време на време обръщайте зеленчуците или палачинката върху плочата за печене.

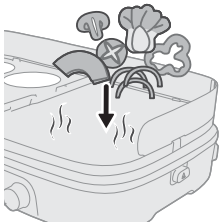

Внимание: Никога не режете продуктите върху плочата за печене и не ги обръщайте с метални прибори. Това може да повреди незалепащото покритие.

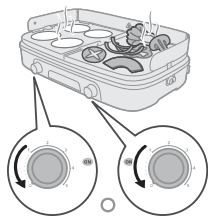

10 Когато продуктите са готови, по ваш вкус, свалете ги от плочата за печене. Върнете температурния регулатор обратно на 0.

Внимание: Не използвайте метални прибори за премахване на продуктите от плочата за печене. Това може да повреди незалепащото покритие.

Внимание: Не премествайте и не пренасяйте уреда по време на употреба или докато е още горещ.

Размразяване и претопляне

- 1 Развийте захранващия кабел.
- 2 Включете щепсела на захранващия кабел в заземен контакт.

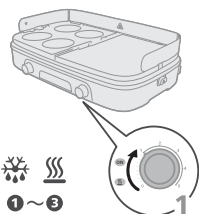
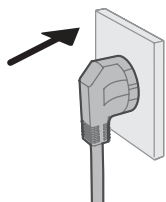

- 3 Задайте температурния регулатор на настройка 1/2 (размразяване) или 2/3 (претопляне).

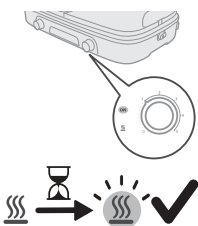

- 4 Изчакайте уредът да загрее, докато светлинният индикатор се включи.
 - Уредът вече е готов за употреба.

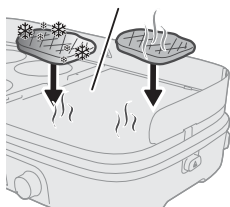

- 5 Сложете продуктите върху нагорещената плоча за печене.

Забележка: Когато светлинният индикатор угасне по време на печенето, уредът отново се нагрива. Можете просто да продължите да печете.

Забележка: Затворете капака или го оставете отворен, по желание.

- 6 Проверявайте редовно храната, за да предотвратите прегряване.
 - От време на време обръщайте продуктите върху плочата за печене, ако е необходимо.

Внимание: Никога не режете продуктите върху плочата за печене и не ги обръщайте с метални прибори. Това може да повреди незалепващото покритие.

7 Когато продуктите са готови, по ваш вкус, свалете ги от плочата за печене. Върнете температурния регулатор обратно на 0.

Внимание: Не използвайте метални прибори за премахване на продуктите от плочата за печене. Това може да повреди незалепващото покритие.

Внимание: Не премествайте и не пренасяйте уреда по време на употреба или докато е още горещ.

След употреба

1 Изключете уреда от контакта.

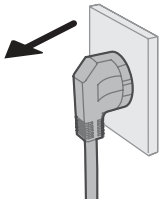

2 Оставете уреда да изстине, преди да го преместите или почистите.



3 Свалете предпазителя против пръски.

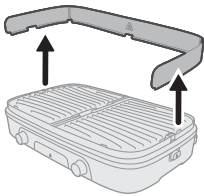

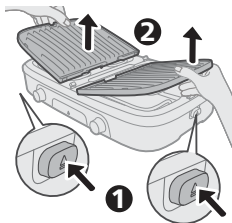

- 4 Натиснете бутона за изваждане от едната страна на грила, за да освободите едната плоча за печене.
- 5 Внимателно повдигнете освободената плоча за печене от основата.
- 6 Повторете същата процедура, като натиснете бутона за изваждане от другата страна, за да освободите втората плоча за печене.
- 7 Повдигнете и свалете другата плоча за печене от основата.
- 8 С дървена или силиконова лопатка избутайте останалата мазнина и хранителни остатъци от плочата за печене в канала за отцеждане.
- 9 Използвайте домакинска хартия, за да почистите мазнината и хранителните остатъци от плочата за печене.

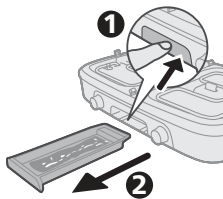

- 10 Почистете мазнината и хранителните остатъци от тавичката за мазнина.



- 11 Почистете плочите за печене, предпазителя против пръски и тавичката за мазнина с малко течен миеш препарат или в съдомиялна машина.

Забележка: Ако върху плочата за печене са се натрупали мазнини или остатъци от храна, първо я накиснете в гореща вода. Не използвайте абразивни почистващи средства или тел за съдове за почистване на плочата за печене.

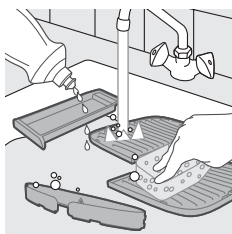

- 12 Почистете основата с влажна кърпа.

Опасност: Не потапяйте основата или захранващия кабел във вода или каквато и да е друга течност.

- 13 Подсушете старателно всички части на уреда.

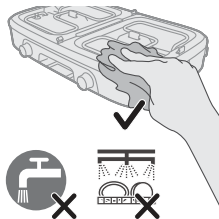



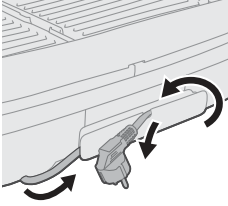









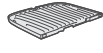















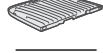

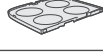

Съхранение

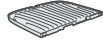

- 1 Поставете плочата за печене в основата и плъзнете тавичката за мазнини в основата.
- 2 Навийте захранващия кабел и приберете уреда в кутията, която ще предпази основата.
- 3 Съхранявайте уреда на сухо място.

Таблица за приготвяне на храните

			 Min.	
		5	13 - 15	 — 
		5	14 - 16	
		5	14 - 16	
		5	8 - 10	
		5	8 - 10	
		5	30 - 35	
		5	25 - 30	
		4	16 - 18	
		4-5	14 - 16	
	5	8 - 10		
	5	18 - 20	 — 	
	5	16 - 18		
	4	6-8		
	4	10 - 12		
	4	10 - 12		
	1 - 2	-		
	2 - 3	-	 — 	

Вовед

Ви честитаме за купувањето и добре дојдовте во Philips!

За да ја искористите целосната поддршка што ја нудиме, регистрирајте го вашиот производ на www.home.id.

Општ опис

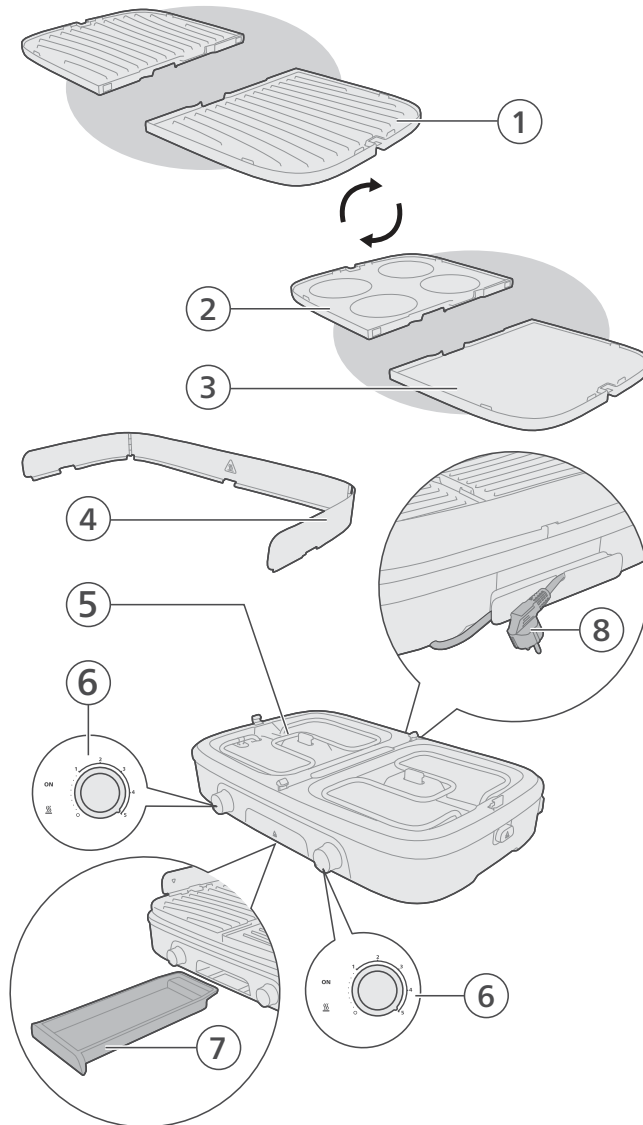

- 1 Двострана плоча за печење (страна за месо)
- 2 Двострана плоча за печење (страна за палачинки)
- 3 Двострана плоча за печење (страна за зеленчук)
- 4 Заштита од прскање
- 5 Грееен елемент
- 6 Контроли за температура и светлосен индикатор
- 7 Плех за маснотии
- 8 Кабел за напојување и приклучок

Пред првото користење

Пред првото користење на апаратот, темелно исчистете ги сите делови што доаѓаат во допир со храната (погледнете го поглавјето „Чистење“).

Проверете дали сите делови се потполно суви пред да го користите апаратот.

Забелешка: Не користете метален, остар или абразивен кујнски прибор бидејќи го оштетува нелепливиот слој на плочата за печење.

- 1 Ставете ја основата на стабилна и рамна површина.

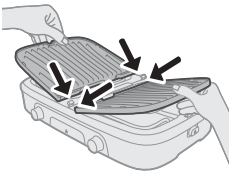

- 2 Прицврстете ги плочите за печење на основата.

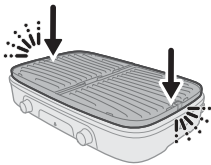

- 3 Расклопете ја заштитата од прскање.

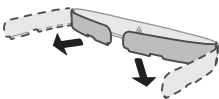

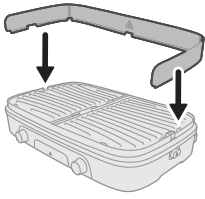

4 Прикачете ја заштитата од прскање на основата

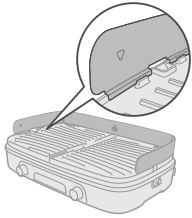

5 Пред употреба, проверете дали заштитата од прскање е безбедно прицврстена.

Обично печење

- 1 Одмотајте го кабелот за напојување.
- 2 Вметнете го приклучокот во заземјен сиден штекер.

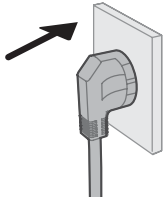

- 3 Поставете ја контролата за температура на саканата поставка за печење.
 - Погледнете ја табелата за подготовка на храна за индикации за поставување на температурата и времето на печење.

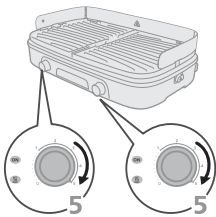

- 4 Оставете го апаратот да се загрее сè додека не се вклучи светлосниот индикатор.
 - Апаратот е подготвен за користење.

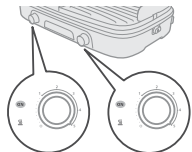

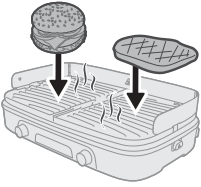

5 Ставете ги состојките на загреаната плоча за печење.

Забелешка: кога светлосниот индикатор ќе се исклучи за време на печењето, апаратот повторно се загрева. Може да продолжите со печењето.

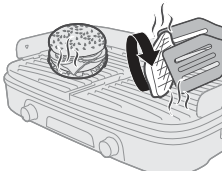

6 Повремено превртувајте ги состојките на плочата за печење.

Внимание: никогаш немојте да ги сечете состојките кога се на плочата за печење и немојте да ги превртувате состојките со метален прибор. Тоа може да ја оштети нелепливата површина.

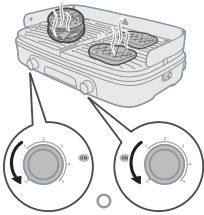

7 Кога состојките ќе бидат готови, отстранете ги од плочата за печење. Вратете ја контролата за температура на 0.

Внимание: немојте да ги отстранувате состојките од плочата за печење со метален прибор. Тоа може да ја оштети нелепливата површина.

Внимание: немојте да го преместувате или транспортирате апаратот за време на употреба или кога сè уште е жешок.

Печење зеленчук и палачинки

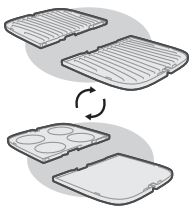

1 Откачете ги плочите за печење од основата

2 Превртете ги плочите за печење на саканата страна.

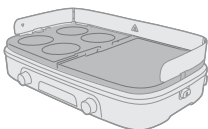

3 Пред употреба, проверете дали се безбедно прицврстени.

4 Одмотајте го кабелот за напојување.

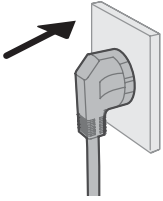

5 Вметнете го приклучокот во заземјен сиден штекер.

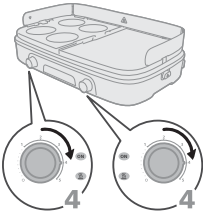

6 Поставете ја контролата за температура на поставката 4.
- Погледнете ја табелата за подготовка на храна за индикации за поставување на температурата и времето на печење.

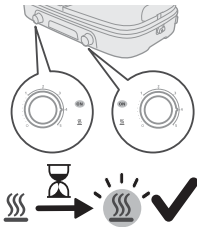

7 Оставете го апаратот да се загрее сè додека не се вклучи светлосниот индикатор.
- Апаратот е подготвен за користење.

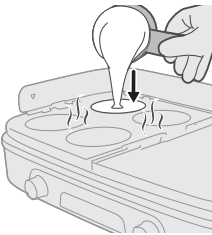

8 Ставете ги состојките на загреаната плоча за печење.

Забелешка: кога светлосниот индикатор ќе се исклучи за време на печењето, апаратот повторно се загрева. Може да продолжите со печењето.

9 Повремено превртувајте го зеленчукот или палачинката на плочата за печење.

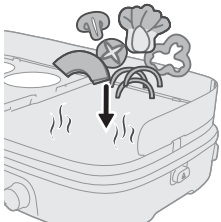

Внимание: никогаш немојте да ги сечете состојките кога се на плочата за печење и немојте да ги превртувате состојките со метален прибор. Тоа може да ја оштети нелепливата површина.

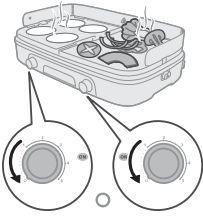

- 10 Кога состојките ќе бидат готови, отстранете ги од плочата за печење. Вратете ја контролата за температура на 0.

Внимание: немојте да ги отстранувате состојките од плочата за печење со метален прибор. Тоа може да ја оштети нелепливата површина.

Внимание: немојте да го преместувате или транспортирате апаратот за време на употреба или кога сè уште е жежок.

Одмрзнување и подгревање

- 1 Одмотајте го кабелот за напојување.
- 2 Вметнете го приклучокот во заземјен сиден штекер.

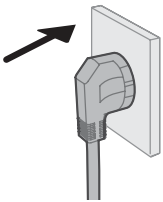

- 3 Поставете ја контролата за температура на поставката 1/2 (одмрзнување) или 2/3 (подгревање).

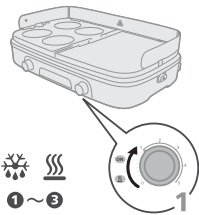

- 4 Оставете го апаратот да се загрее сè додека не се вклучи светлосниот индикатор.
- Апаратот е подготвен за користење.

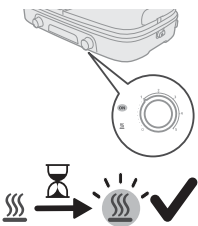

- 5 Ставете ги состојките на загреаната плоча за печење.

Забелешка: кога светлосниот индикатор ќе се исклучи за време на печењето, апаратот повторно се загрева. Може да продолжите со печењето.

Забелешка: може да изберете дали сакате да го затворите капакот или да го оставите отворен.

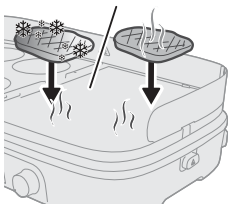

- 6 Редовно проверувајте ја храната за да спречите прегревање.

- Доколку е потребно, повремено превртувајте ги состојките на плочата за печење.

Внимание: никогаш немојте да ги сечете состојките кога се на плочата за печење и немојте да ги превртувате состојките со метален прибор. Тоа може да ја оштети нелепливата површина.

- 7 Кога состојките ќе бидат готови, отстранете ги од плочата за печење. Вратете ја контролата за температура на 0.

Внимание: немојте да ги отстранувате состојките од плочата за печење со метален прибор. Тоа може да ја оштети нелепливата површина.

Внимание: немојте да го преместувате или транспортирате апаратот за време на употреба или кога сè уште е жешок.

По употребата

- 1 Исклучете го апаратот од штекер.

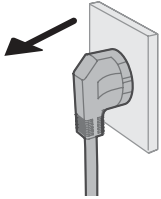

- 2 Оставете го апаратот да се олади пред да го преместите или чистите.



- 3 Отстранете ја заштитата од прскање.

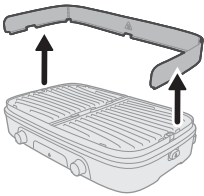

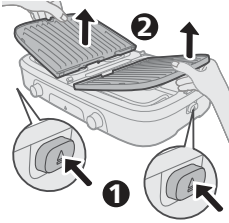

- 4 Притиснете го копчето за исфрлање што се наоѓа на едната страна од скарата за да отпуштите една плоча за печење.
- 5 Внимателно подигнете ја отпуштената плоча за печење од основата.
- 6 Повторете го истиот процес со притиснување на копчето за исфрлање што се наоѓа на другата страна за да ја отпуштите втората плоча за печење.
- 7 Подигнете и отстранете ја другата плоча за печење од основата.
- 8 Турнете ги вишокот маснотии и остатоците од храна на плочата за печење во одводниот жлеб со дрвена или силиконска лопатка.
- 9 Користете кујнска хартија за да ги отстраните преостанатите маснотии и остатоци од храна од плочата за печење.

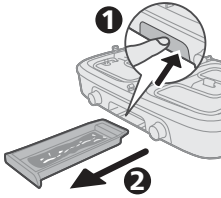

- 10 Отстранете ги маснотиите и остатоците од храна од плехот за маснотии.



- 11 Измијте ги плочата за печење, заштитата од прскање и плехот за маснотии со топла вода и малку течност за миење садови или во машина за садови.

Забелешка: доколку маснотии или остатоци од храна се наталожиле на плочата за печење, прво натопете ја плочата за печење во топла вода. Немојте да користите абразивни средства за чистење или жици за чистење на плочата за печење.

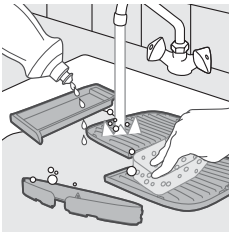

- 12 Исчистете ја основата со влажна крпа.

Опасност: немојте да ја потопувате основата или кабелот за напојување во вода или во некоја друга течност.

- 13 Темелно исушете ги сите делови на апаратот.

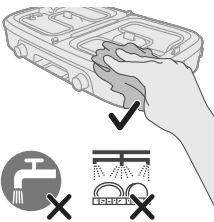



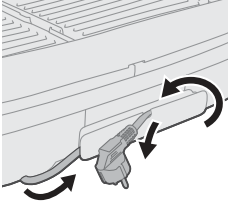









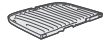















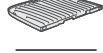

Складирање

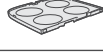

- 1 Ставете ја плочата за печење во основата и турнете го плехот за маснотии во основата.
- 2 Намотајте го кабелот за напојување и ставете го апаратот во кутијата за да ја заштитите основата.
- 3 Чувајте го апаратот на суво место.

Табела за подготовка на храна

			 Min.	
		5	13 - 15	 — 
		5	14 - 16	
		5	14 - 16	
		5	8 - 10	
		5	8 - 10	
		5	30 - 35	
		5	25 - 30	
		4	16 - 18	
		4-5	14 - 16	
	5	8 - 10		
	5	18 - 20	 — 	
	5	16 - 18		
	4	6-8		
	4	10 - 12	 — 	
	4	10 - 12		
	1 - 2	-		
	2 - 3	-		

Введение

Поздравляем с покупкой и приветствуем в клубе Philips!
 Чтобы воспользоваться всеми преимуществами нашей поддержки, зарегистрируйте продукт на сайте www.home.id.

Общее описание

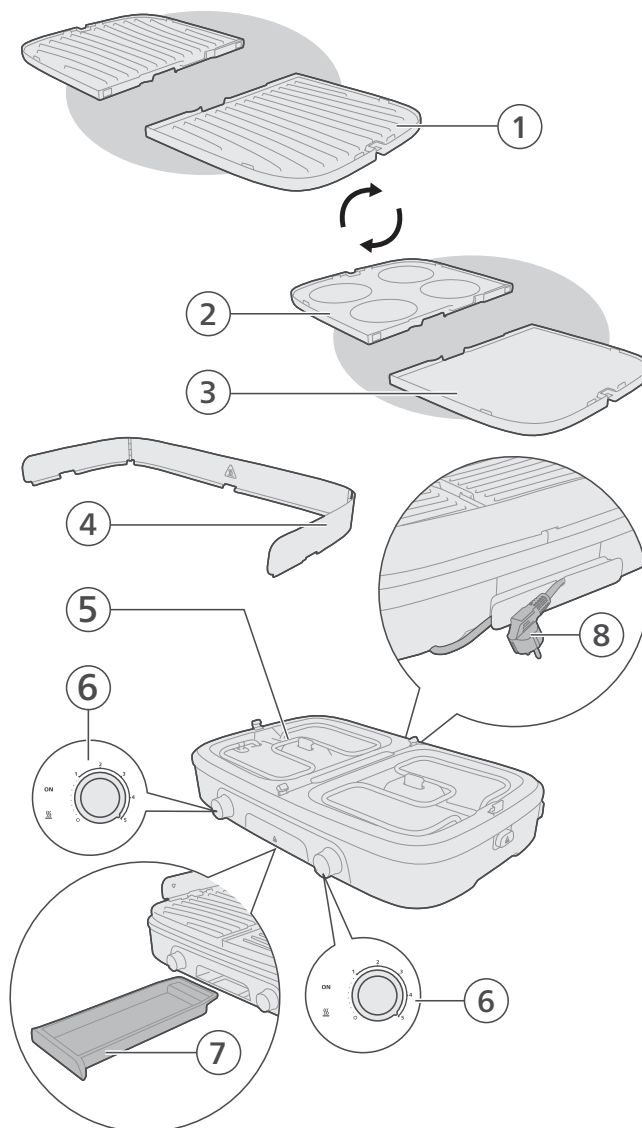

- 1 Двусторонняя пластина для гриля (сторона для мяса)
- 2 Двусторонняя пластина для гриля (сторона для блинов)
- 3 Двусторонняя пластина для гриля (сторона для овощей)
- 4 Защита от разбрызгивания
- 5 Нагревательный элемент
- 6 Регулятор температуры и индикатор
- 7 Поддон для стока жира
- 8 Сетевой шнур с вилкой

Перед первым использованием

Перед первым использованием прибора тщательно вымойте все детали, соприкасающиеся с продуктами питания (см. раздел "Очистка").

Перед использованием прибора убедитесь, что все части абсолютно сухие.

Примечание. Не используйте металлические, острые или абразивные предметы, так как они повреждают антипригарное покрытие пластины гриля.

- 1 Установите основание на устойчивую и ровную поверхность.

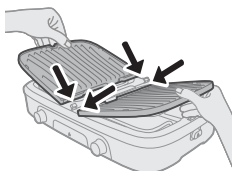

- 2 Надежно прикрепите пластины для гриля к основанию.

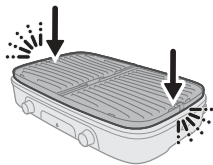

- 3 Разложите защиту от разбрызгивания.

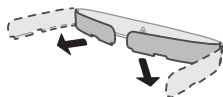

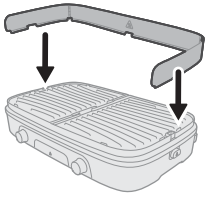

4 Прикрепите защиту от разбрызгивания к основанию

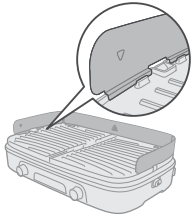

5 Перед использованием убедитесь, что защита от разбрызгивания надежно закреплена.

Обычное приготовление на гриле

- 1 Размотайте сетевой шнур.
- 2 Вставьте вилку шнура питания в заземленную розетку электросети.

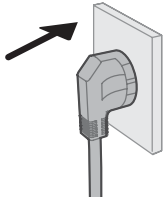

- 3 Установите на регуляторе температуры нужное вам значение для готовки на гриле.
 - Ознакомьтесь с рекомендациями по настройке и длительности приготовления продуктов в таблице.

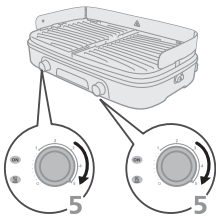

- 4 Дайте прибору нагреться, пока не загорится индикатор.
 - Прибор готов к работе.

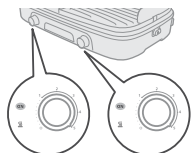

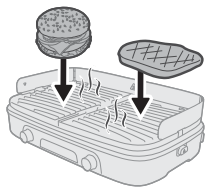

- 5 Положите ингредиенты на горячую пластину гриля.

Примечание. Если индикатор загорается во время приготовления, прибор снова нагревается. Вы можете не прерывать приготовление пищи.

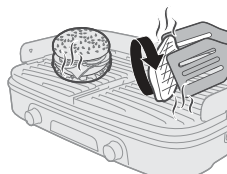

- 6 Периодически переворачивайте ингредиенты на пластине гриля во время приготовления.

Внимание! Не режьте ингредиенты прямо на пластине гриля и не используйте металлические приборы для их переворачивания. Это может повредить антипригарное покрытие.

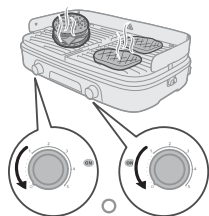

- 7 Когда ингредиенты будут готовы, снимите их с пластины гриля. Поверните регулятор температуры в значение 0.

Внимание! Не используйте металлические приборы для снятия ингредиентов с пластины гриля. Это может повредить антипригарное покрытие.

Внимание! Не перемещайте и не переносите прибор во время использования или пока он еще не остыл.

Приготовление овощей и блинов на гриле

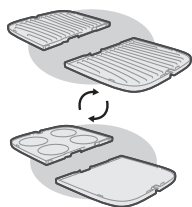

- 1 Снимите пластины для гриля с основания
2 Переверните пластины для гриля на нужную сторону.

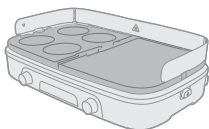

- 3 Убедитесь, что они надежно закреплены, перед эксплуатацией.
4 Размотайте сетевой шнур.

5 Вставьте вилку шнура питания в заземленную розетку электросети.

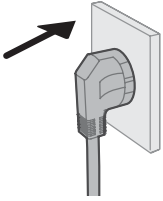

6 Выберите на регуляторе температуры значение 4.

- Ознакомьтесь с рекомендациями по настройке и длительности приготовления продуктов в таблице.

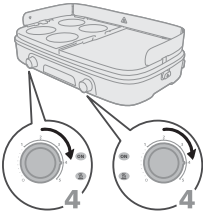

7 Дайте прибору нагреться, пока не загорится индикатор.

- Прибор готов к работе.

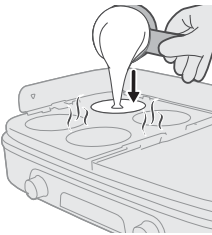
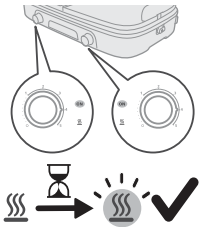

8 Положите ингредиенты на горячую пластину гриля.

Примечание. Если индикатор загорается во время приготовления, прибор снова нагревается. Вы можете не прерывать приготовление пищи.

9 Периодически переворачивайте овощи или блины на пластине гриля во время приготовления.

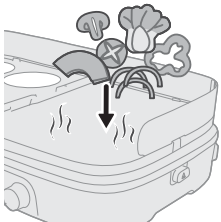

Внимание! Не режьте ингредиенты прямо на пластине гриля и не используйте металлические приборы для их переворачивания. Это может повредить антипригарное покрытие.

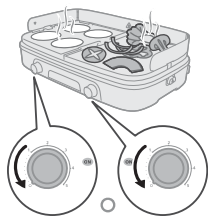

- 10 Когда ингредиенты будут готовы, снимите их с пластины гриля.
Поверните регулятор температуры в значение 0.

Внимание! Не используйте металлические приборы для снятия ингредиентов с пластины гриля. Это может повредить антипригарное покрытие.

Внимание! Не перемещайте и не переносите прибор во время использования или пока он еще не остыл.

Разморозка и подогрев

- 1 Размотайте сетевой шнур.
- 2 Вставьте вилку шнура питания в заземленную розетку электросети.

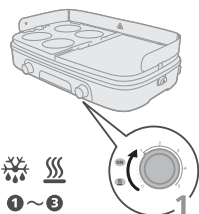
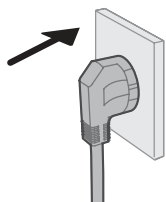

- 3 Установите регулятор нагрева в положение 1/2 (разморозка) или 2/3 (подогрев).

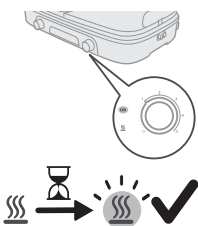

- 4 Дайте прибору нагреться, пока не загорится индикатор.
- Прибор готов к работе.

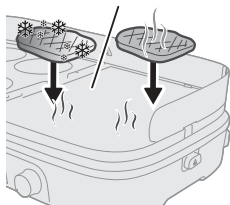

- 5 Положите ингредиенты на горячую пластину гриля.

Примечание. Если индикатор загорается во время приготовления, прибор снова нагревается. Вы можете не прерывать приготовление пищи.

Примечание. Вы можете оставить крышку открытой или закрыть ее.

- 6 Регулярно проверяйте состояние ингредиентов, чтобы предотвратить перегрев.

- Периодически переворачивайте ингредиенты на пластине гриля во время приготовления, если это необходимо.

Внимание! Не режьте ингредиенты прямо на пластине гриля и не используйте металлические приборы для их переворачивания. Это может повредить антипригарное покрытие.

- 7 Когда ингредиенты будут готовы, снимите их с пластины гриля. Поверните регулятор температуры в значение 0.

Внимание! Не используйте металлические приборы для снятия ингредиентов с пластины гриля. Это может повредить антипригарное покрытие.

Внимание! Не перемещайте и не переносите прибор во время использования или пока он еще не остыл.

После завершения работы

- 1 Отключите прибор от электросети.

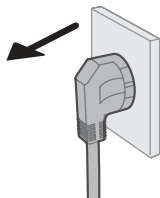

- 2 Прежде чем перемещать или очищать прибор, обязательно подождите, пока он остынет.



- 3 Уберите защиту от разбрызгивания.

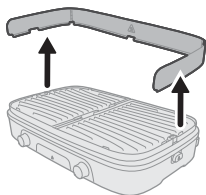

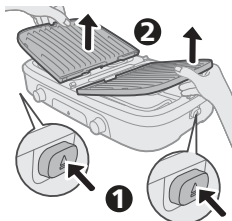

- 4 Нажмите кнопку извлечения на одной стороне гриля, чтобы извлечь одну пластину гриля.
- 5 Аккуратно поднимите снятую пластину с основания.
- 6 Повторите процедуру, нажав кнопку извлечения на другой стороне, чтобы извлечь вторую пластину гриля.
- 7 Приподнимите и снимите вторую пластину с основания гриля.
- 8 С помощью деревянной или силиконовой лопаточки сдвиньте излишки жира и остатки пищи с пластины гриля в паз для стока.
- 9 Бумажным полотенцем удалите остатки жира и еды с пластины гриля.

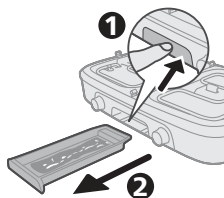

- 10 Удалите с поддона для жира остатки пищи и жира.



- 11 Очистите пластину гриля, защиту от разбрызгивания и поддон для стока жира горячей водой с добавлением моющего средства или в посудомоечной машине.

Примечание. Если жир или остатки еды прикипели к пластине гриля, замочите пластину гриля в горячей воде. Не используйте для очистки пластины гриля абразивные чистящие средства или металлические губки.

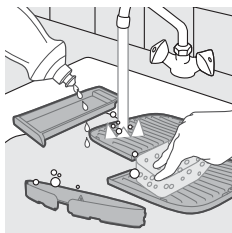

- 12 Очистите основание с помощью влажной ткани.

Опасно! Запрещается погружать основание или сетевой шнур в воду или другие жидкости.

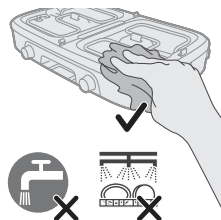





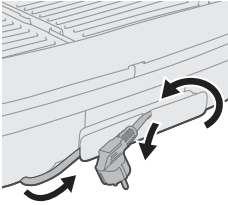









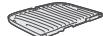



















- 13 Полностью просушите все части прибора.

Хранение



- 1 Установите пластину гриля в основание и задвиньте внутрь основания поддон для стока жира.
- 2 Намотайте сетевой шнур и поместите прибор в коробку, чтобы защитить основание от повреждений.
- 3 Храните прибор в сухом месте.

Таблица приготовления ингредиентов

			 Min.	
		5	13 - 15	 — 
		5	14 - 16	
		5	14 - 16	
		5	8 - 10	
		5	8 - 10	
		5	30 - 35	
		5	25 - 30	
		4	16 - 18	
		4-5	14 - 16	
		5	8 - 10	
		5	18 - 20	 — 
		5	16 - 18	
		4	6-8	
		4	10 - 12	
		4	10 - 12	
		1 - 2	-	
		2 - 3	-	 — 

Вступ

Вітаємо з придбанням виробу Philips!
Щоб у повній мірі скористатися підтримкою, яку ми пропонуємо, зареєструйте свій виріб на вебсайті www.home.id.

Загальний опис

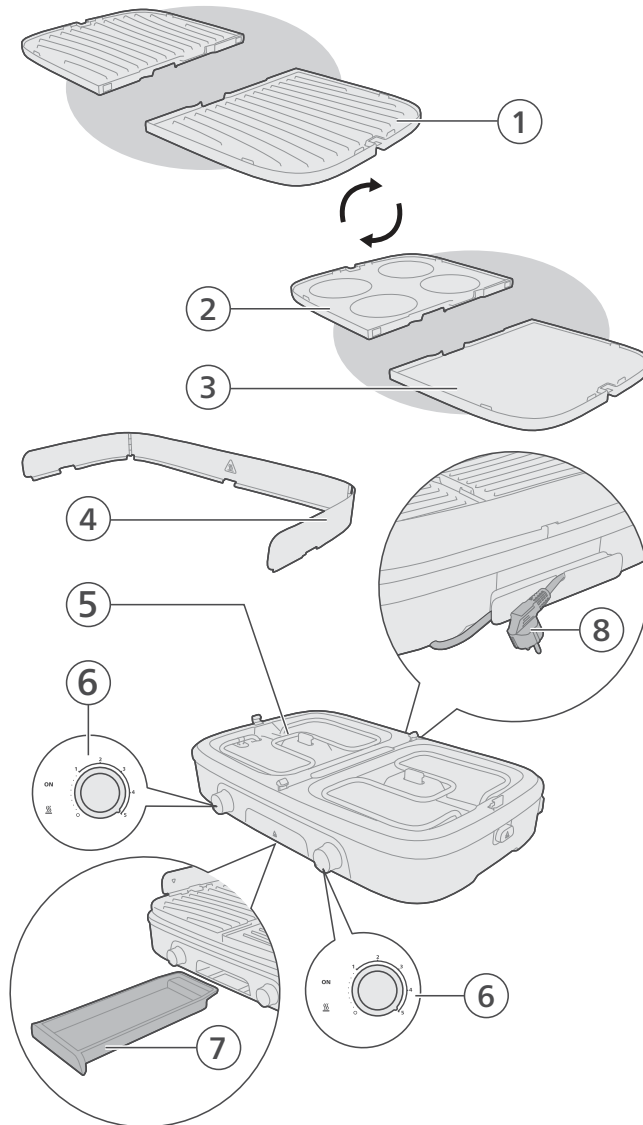

- 1 Двостороння пластина для грилю (сторона для м'яса)
- 2 Двостороння пластина для грилю (сторона для млинців)
- 3 Двостороння пластина для грилю (сторона для овочів)
- 4 Захисний обідок
- 5 Нагрівальний елемент
- 6 Регулятори температури й сигнальний індикатор
- 7 Лоток для жиру
- 8 Шнур живлення і штекер

Перед першим використанням

Перед першим використанням пристрою добре почистіть частини, які контактуватимуть із їжею (див. розділ «Чищення»).

Перед тим як використовувати пристрій, перевірте, чи всі частини сухі.

Примітка. Не використовуйте металеве, гостре або абразивне кухонне приладдя, оскільки воно може пошкодити антипригарне покриття пластини для грилю.

- 1 Поставте платформу на стійку й рівну поверхню.

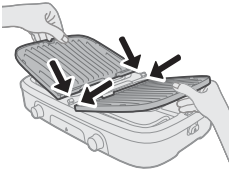

- 2 Надійно закріпіть пластини для грилю на платформі.

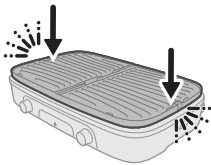

- 3 Розкладіть захисний обідок.

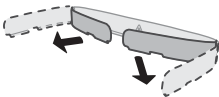

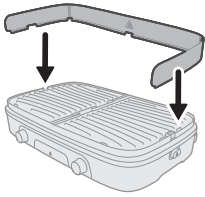

4 Встановіть захисний обідок на платформу.

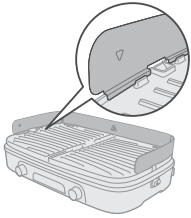

5 Перед використанням переконайтеся, що захисний обідок надійно зафіксовано на платформі.

Звичайне готування на грилі

- 1 Розмотайте шнур.
- 2 Підключіть вилку до заземленої розетки.

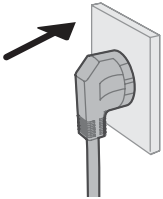

- 3 Встановіть регулятор температури в потрібне положення.
 - Орієнтовний час та температуру готування різних продуктів зазначено в таблиці приготування їжі.

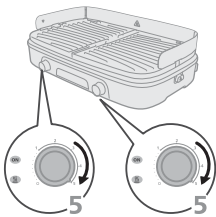

- 4 Зачекайте, поки пристрій розігріється, а індикатор засвітиться.
 - Тепер пристрій готовий до використання.

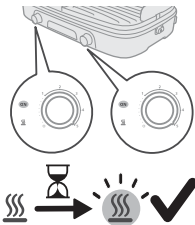

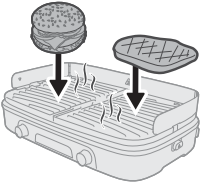

5 Покладіть продукти на гарячу пластину для грилю.

Примітка. Коли індикатор згасає під час приготування на грилі, це означає, що пристрій знову нагрівається. Ви можете просто продовжувати готувати.

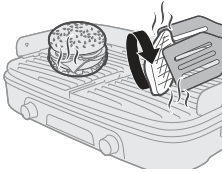

6 Час від часу перевертайте продукти на пластині для грилю.

Увага! У жодному разі не ріжте продукти на пластині для грилю й не перевертайте їх металевим кухонним приладдям. Це може пошкодити антипригарне покриття.

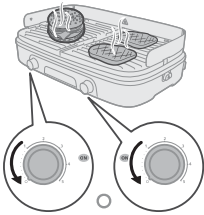

7 Коли продукти будуть готові, зніміть їх із пластини для грилю. Поверніть регулятор температури назад у положення «0».

Увага! Не використовуйте металеве кухонне приладдя, щоб зняти продукти з пластини для грилю. Це може пошкодити антипригарне покриття.

Увага! Не переносьте пристрій, коли він працює або ще гарячий.

Приготування на грилі овочів і млинців

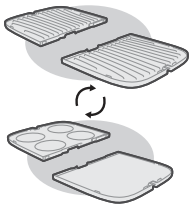

- 1 Зніміть пластини для грилю з платформи.
- 2 Переверніть пластини на бажану сторону.

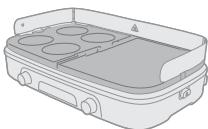

- 3 Перш ніж користуватися пристроєм, перевірте, чи пластини надійно зафіксовано.
- 4 Розмотайте шнур.

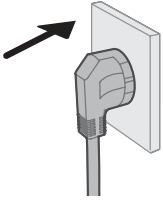

5 Підключіть вилку до заземленої розетки.

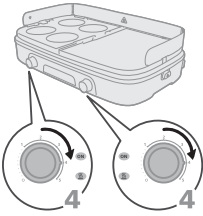

6 За допомогою регулятора температури виберіть налаштування «4».
- Орієнтовний час та температуру готування різних продуктів зазначено в таблиці приготування їжі.

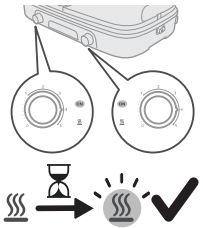

7 Зачекайте, поки пристрій розігріється, а індикатор засвітиться.
- Тепер пристрій готовий до використання.

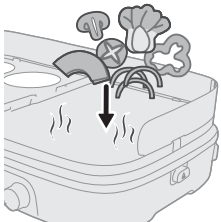
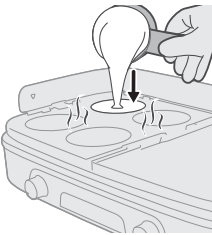

8 Покладіть продукти на гарячу пластину для грилю.

Примітка. Коли індикатор згасає під час приготування на грилі, це означає, що пристрій знову нагрівається. Ви можете просто продовжувати готувати.

9 Час від часу перевертайте овочі або млинці на пластині для грилю.

Увага! У жодному разі не ріжте продукти на пластині для грилю й не перевертайте їх металевим кухонним приладдям. Це може пошкодити антипригарне покриття.

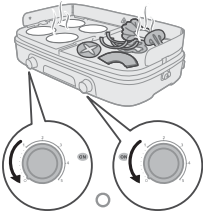

10 Коли продукти будуть готові, зніміть їх із пластини для грилю. Поверніть регулятор температури назад у положення «0».

Увага! Не використовуйте металеве кухонне приладдя, щоб зняти продукти з пластини для грилю. Це може пошкодити антипригарне покриття.

Увага! Не переносьте пристрій, коли він працює або ще гарячий.

Розморожування й повторне розігрівання

- 1 Розмотайте шнур.
- 2 Підключіть вилку до заземленої розетки.

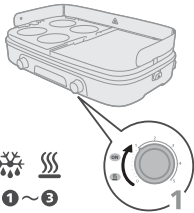
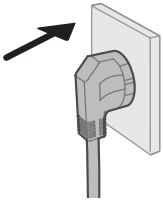

- 3 За допомогою регулятора температури виберіть налаштування «1/2» (розмороження) або «2/3» (повторне розігрівання).

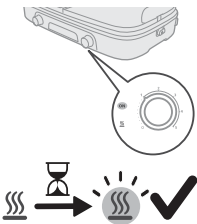

- 4 Зачекайте, поки пристрій розігріється, а індикатор засвітиться.
 - Тепер пристрій готовий до використання.

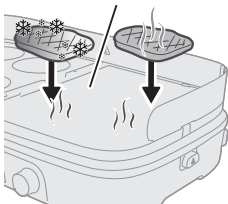

- 5 Покладіть продукти на гарячу пластину для грилю.

Примітка. Коли індикатор згасає під час приготування на грилі, це означає, що пристрій знову нагрівається. Ви можете просто продовжувати готувати.

Примітка. Ви можете закрити кришку або залишити її відкритою.

- 6 Регулярно перевіряйте страву для запобігання її перегріванню.
 - Час від часу за потреби перевертайте продукти на пластині для грилю.

Увага! У жодному разі не ріжте продукти на пластині для грилю й не перевертайте їх металевим кухонним приладдям. Це може пошкодити антипригарне покриття.

7 Коли продукти будуть готові, зніміть їх із пластини для грилю. Поверніть регулятор температури назад у положення «0».

Увага! Не використовуйте металеве кухонне приладдя, щоб зняти продукти з пластини для грилю. Це може пошкодити антипригарне покриття.

Увага! Не переносьте пристрій, коли він працює або ще гарячий.

Після використання

1 Від'єднайте пристрій від мережі.

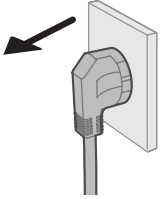

2 Перед перенесенням або чищенням пристрою дайте йому охолонути.

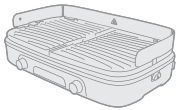

3 Зніміть захисний обідок.

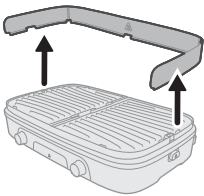

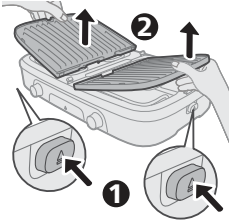

- 4 Натисніть кнопку виймання з одного боку грилю, щоб розблокувати одну пластину для грилю.
- 5 Обережно підніміть розблоковану пластину для грилю з платформи.
- 6 Повторіть те саме, натискаючи кнопку виймання з іншого боку, щоб розблокувати другу пластину для грилю.
- 7 Підніміть і зніміть іншу пластину для грилю з платформи.
- 8 Зітріть із пластини залишки жиру та продуктів у жолобок для збирання жиру за допомогою дерев'яної або силіконової лопатки.
- 9 Для витирання жиру та залишків продуктів із пластини для грилю використовуйте паперові кухонні серветки.

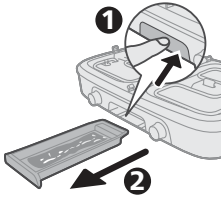

- 10 Видаліть жир та залишки продуктів із лотка для збирання жиру.

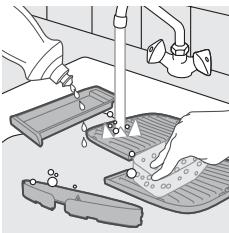

- 11 Пластину для грилю, захисний обідок і лоток для жиру мийте в гарячій воді з миючим засобом або у посудомийній машині.

Примітка. Якщо жир або залишки їжі запеклися на пластині для грилю, спочатку замочіть пластину в гарячій воді. Не використовуйте для чищення пластини для грилю абразивні засоби або металеві ганчірки.

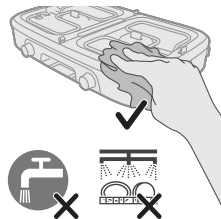

- 12 Платформу витріть вологою ганчіркою.

Небезпечно: Не занурюйте платформу або шнур живлення у воду чи іншу рідину.





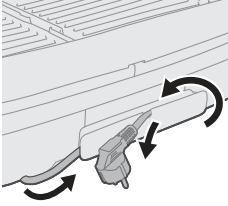









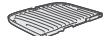





















- 13 Добре висушіть усі частини пристрою.

Зберігання



- 1 Покладіть пластину для грилю на платформу і просуньте лоток для жиру в платформу.
- 2 Змотайте шнур живлення і покладіть пристрій у коробку, щоб прикрити платформу.
- 3 Зберігайте пристрій у сухому місці.

Таблиця приготування їжі

			 Min.	
		5	13 - 15	 — 
		5	14 - 16	
		5	14 - 16	
		5	8 - 10	
		5	8 - 10	
		5	30 - 35	
		5	25 - 30	
		4	16 - 18	 — 
		4-5	14 - 16	
		5	8 - 10	
		5	18 - 20	 — 
		5	16 - 18	
		4	6-8	
		4	10 - 12	 — 
		4	10 - 12	
		1 - 2	-	
		2 - 3	-	 — 

Кіріспе

Осы затты сатып алғаныңызбен құттықтаймыз және Philips компаниясына қош келдіңіз!

Біз ұсынатын қолдауды толық пайдалану үшін өнімді www.home.id веб-сайтында тіркеңіз.

Жалпы сипаттамасы

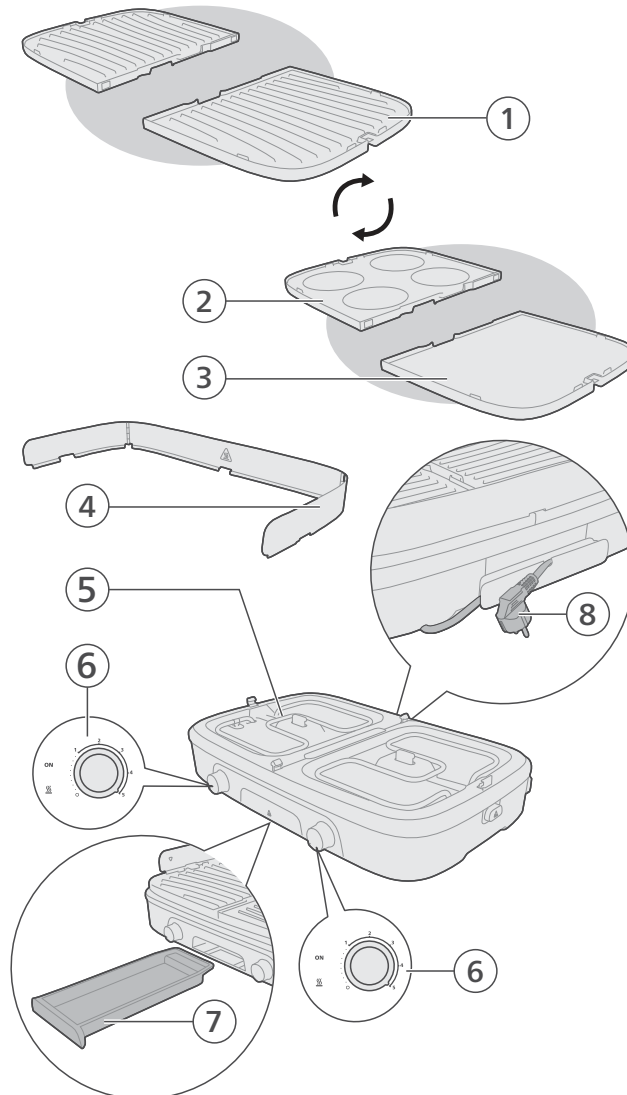

- 1 Екі жақты гриль табағы (ет пісіретін жағы)
- 2 Екі жақты гриль табағы (панкейк пісіретін жағы)
- 3 Екі жақты гриль табағы (көкөніс пісіретін жағы)
- 4 Шашырандыдан қорғайтын жиек
- 5 Қыздыру элементі
- 6 Температура реттегіштері және көрсеткіш шам
- 7 Май табақшасы
- 8 Қуат сымы және штепсельдік ұшы

Алғашқы рет қолданар алдында

Құрылғыны алғашқы рет қолданар алдында, тамаққа тиетін барлық бөлшектерін жақсылап тазалаңыз («Тазалау» тарауын қараңыз).

Құрылғыны пайдалануды бастамастан бұрын барлық бөлшектердің толығымен кепкенін тексеріңіз.

Ескертпе. Металл, өткір немесе қырғыш ас үй құралдарын пайдаланбаңыз, себебі олар гриль табағының жабыспайтын қабатын зақымдайды.

- 1 Түпті тұрақты және тегіс бетке қойыңыз.

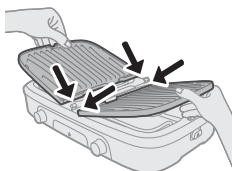

- 2 Гриль табақтарын түпке мықтап бекітіңіз.

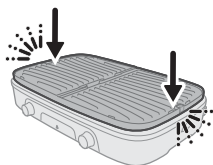

- 3 Шашырандыдан қорғайтын жиекті жазып түзулеңіз.

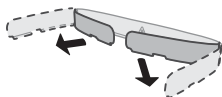

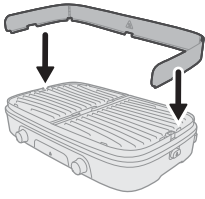

4 Шашырандыдан қорғайтын жиекті түпке бекітіңіз

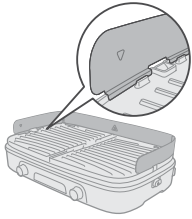

5 Қолданар алдында міндетті түрде шашырандыдан қорғайтын жиекті мықтап бекітіңіз.

Қалыпты грильдеу

- 1 Қуат сымын тарқатыңыз.
- 2 Қуат штепсельдік ұшын тек жерге қосылған қабырға розеткасына жалғаңыз.

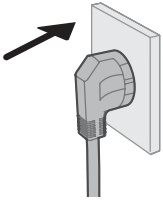

- 3 Грильде пісіру үшін температура реттегішін пайдаланылатын параметрге орнатыңыз.
 - Температура параметрі мен грильдеу уақыты бойынша көрсеткішті тағамды дайындау кестесінен қараңыз.

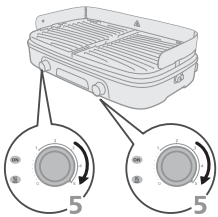

- 4 Көрсеткіш шам жанғанша құрылғыны алдын ала қыздырып қойыңыз.
 - Құрал енді қолдануға дайын.

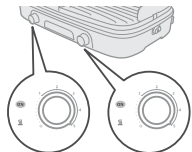

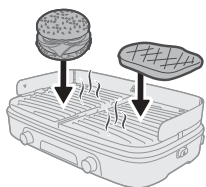

5 Ингредиенттерді ыстық гриль табағына қойыңыз.

Ескертпе. Грильде пісіру барысында көрсеткіш шам өшкенде, құрылғы қайтадан қызады. Жай ғана әрі қарай грильмен пісіре берсеңіз болады.

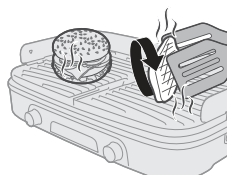

6 Гриль табағындағы ингредиенттерді аударып тұрыңыз.

Сақ болыңыз! Ингредиенттер гриль табағында болған кезде оларды ешқашан кеспеңіз және ингредиенттерді аудару үшін металл құралдар қолданбаңыз. Ол жабыспайтын бетті зақымдауы мүмкін.

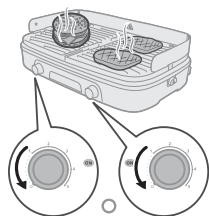

7 Ингредиенттер қалағаныңызша дайын болғанда, ингредиенттерді гриль табағынан шығарып алыңыз. Температура реттегішін қайтадан «0» параметріне бұрап қойыңыз.

Сақ болыңыз! Гриль табағынан ингредиенттерді алу үшін металл құралдар қолданбаңыз. Ол жабыспайтын бетті зақымдауы мүмкін.

Сақ болыңыз! Құрылғыны пайдаланып жатқанда немесе ол әлі ыстық кезде жылжытуға не тасымалдауға болмайды.

Көкөністер мен панкейкті грильде пісіру

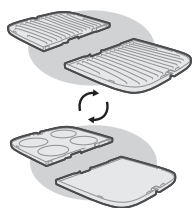

1 Гриль табағын түптен ажыратып алыңыз

2 Гриль табақтарын қажет жағына аударып алыңыз.

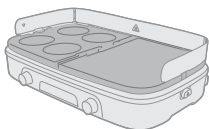

3 Қолданар алдында міндетті түрде оларды қайтадан орнына бекітіңіз.

4 Қуат сымын тарқатыңыз.

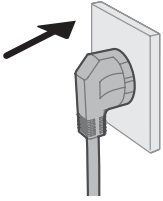

5 Қуат штепсельдік ұшын тек жерге қосылған қабырға розеткасына жалғаңыз.

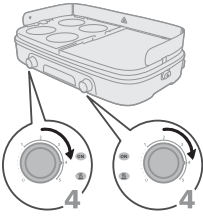

6 Температура реттегішін «4» параметріне қойыңыз.
- Температура параметрі мен грильдеу уақыты бойынша көрсеткішті тағамды дайындау кестесінен қараңыз.

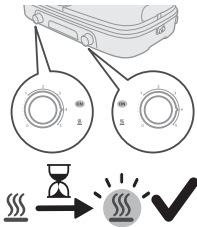

7 Көрсеткіш шам жанғанша құрылғыны алдын ала қыздырып қойыңыз.
- Құрал енді қолдануға дайын.

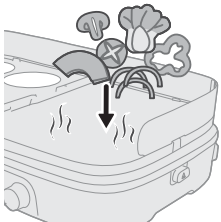
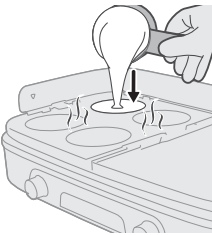

8 Ингредиенттерді ыстық гриль табағына қойыңыз.

Ескертпе. Грильде пісіру барысында көрсеткіш шам өшкенде, құрылғы қайтадан қызады. Жай ғана әрі қарай грильмен пісіре берсеңіз болады.

9 Гриль табағындағы көкөністерді немесе панкейкті аударып тұрыңыз.

Сақ болыңыз! Ингредиенттер гриль табағында болған кезде оларды ешқашан кеспеңіз және ингредиенттерді аудару үшін металл құралдар қолданбаңыз. Ол жабыспайтын бетті зақымдауы мүмкін.

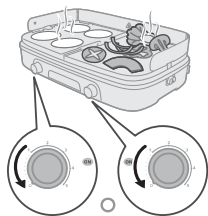

- 10 Ингредиенттер қалағаныңызша дайын болғанда, ингредиенттерді гриль табағынан шығарып алыңыз. Температура реттегішін қайтадан «0» параметріне бұрап қойыңыз.

Сақ болыңыз! Гриль табағынан ингредиенттерді алу үшін металл құралдар қолданбаңыз. Ол жабыспайтын бетті зақымдауы мүмкін.

Сақ болыңыз! Құрылғыны пайдаланып жатқанда немесе ол әлі ыстық кезде жылжытуға не тасымалдауға болмайды.

Жібіту және ысыту

- 1 Қуат сымын тарқатыңыз.
- 2 Қуат штепсельдік ұшын тек жерге қосылған қабырға розеткасына жалғаңыз.

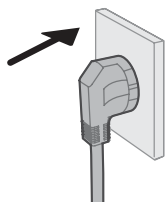

- 3 Температура реттегішін 1/2 (жібіту) немесе 2/3 (ысыту) параметріне қойыңыз.

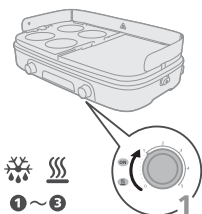

- 4 Көрсеткіш шам жанғанша құрылғыны алдын ала қыздырып қойыңыз.
 - Құрал енді қолдануға дайын.

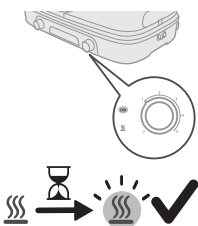

- 5 Ингредиенттерді ыстық гриль табағына қойыңыз.

Ескертпе. Грильде пісіру барысында көрсеткіш шам өшкенде, құрылғы қайтадан қызады. Жай ғана әрі қарай грильмен пісіре берсеңіз болады.

Ескертпе. Қақпақты жабуды не оны ашық қалдыруды таңдауға болады.

- 6 Тамақ қатты ысып кетпеуі үшін оны тұрақты тексеріп тұрыңыз.
 - Қажет болса, гриль табағындағы ингредиенттерді аударып тұрыңыз.

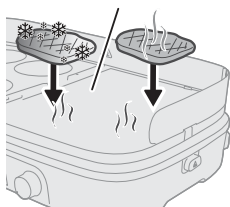

Сақ болыңыз! Ингредиенттер гриль табағында болған кезде оларды ешқашан кеспеңіз және ингредиенттерді аудару үшін металл құралдар қолданбаңыз. Ол жабыспайтын бетті зақымдауы мүмкін.

7 Ингредиенттер қалағаныңызша дайын болғанда, ингредиенттерді гриль табағынан шығарып алыңыз. Температура реттегішін қайтадан «0» параметріне бұрап қойыңыз.

Сақ болыңыз! Гриль табағынан ингредиенттерді алу үшін металл құралдар қолданбаңыз. Ол жабыспайтын бетті зақымдауы мүмкін.

Сақ болыңыз! Құрылғыны пайдаланып жатқанда немесе ол әлі ыстық кезде жылжытуға не тасымалдауға болмайды.

Пайдаланудан кейін

1 Құралды ток көзінен ажыратыңыз.

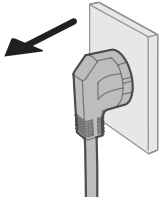

2 Құрылғыны жылжыту немесе тазалау алдында ол суығанын күтіңіз.

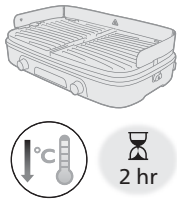

3 Шашырандыдан қорғайтын жиекті алып тастаңыз.

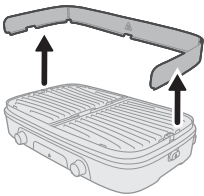

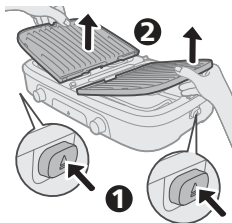

- 4 Бір гриль табағын босату үшін грильдің бір жағындағы шығару түймесін басыңыз.
- 5 Босатылған гриль табағын түптен абайлап көтеріп алыңыз.
- 6 Екінші гриль табағын босату үшін дәл сол процесті қайталап, екінші жақтағы шығару түймесін басыңыз.
- 7 Екінші гриль табағын түптен көтеріп, шығарып алыңыз.
- 8 Гриль табағындағы артық май мен тамақ қалдықтарын дренаж тесіктеріне қарай ағаш немесе силикон қалақшамен итеріңіз.
- 9 Гриль табағындағы қалған май мен тамақ қалдықтарын алу үшін ас үй қағазын пайдаланыңыз.

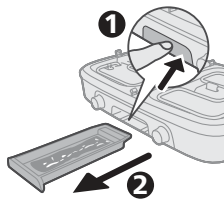

- 10 Май табақшасынан май мен тамақ қалдықтарын алыңыз.



- 11 Гриль табағын, шашырандыдан қорғайтын жиекті және май табақшасын біраз жуғыш сұйықтық қосып ыстық суда немесе ыдыс жуғыш машинамен жуыңыз.

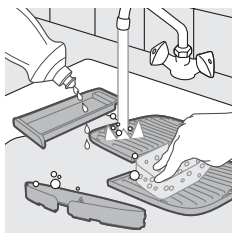

Ескертпе. Гриль табағына май немесе тамақ қалдықтары қатып қалса, алдымен гриль табағын ыстық суда жібітіп алыңыз. Гриль табағын тазалау үшін ешқандай абразивті тазалау құралдарын немесе қырғыштарды қолданбаңыз.

- 12 Негізін дымқыл шүберекпен тазалаңыз.

Қауіпті. Негізін немесе қуат сымын суға немесе басқа сұйықтыққа батыруға болмайды.

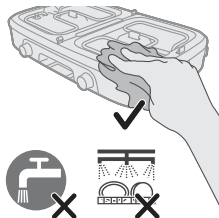





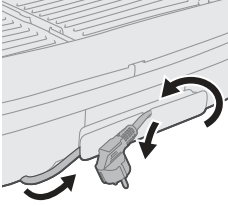









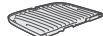



















- 13 Құрылғының барлық бөліктерін мұқият құрғатыңыз.

Сақтау



- 1 Гриль табағын түпке қойыңыз да, май табақшасын түптің ішіне сырғытып кіргізіңіз.
- 2 Қуат сымын орап, негізді қорғау үшін құрылғыны қорапқа салыңыз.
- 3 Құрылғыны құрғақ жерде сақтаңыз.

Тағам дайындау кестесі

			 Min.	
		5	13 - 15	 — 
		5	14 - 16	
		5	14 - 16	
		5	8 - 10	
		5	8 - 10	
		5	30 - 35	
		5	25 - 30	
		4	16 - 18	
		4-5	14 - 16	
		5	8 - 10	
		5	18 - 20	 — 
		5	16 - 18	
		4	6-8	
		4	10 - 12	
		4	10 - 12	
		1 - 2	-	
		2 - 3	-	 — 

מבוא

ברכותינו על רכישתכם וברוכים הבאים למשפחת מוצרי פיליפס!
כדי להפיק את מלוא התועלת מהתמיכה שאנחנו מציעים, יש לרשום את המוצר בכתובת
www.home.id

תיאור כללי

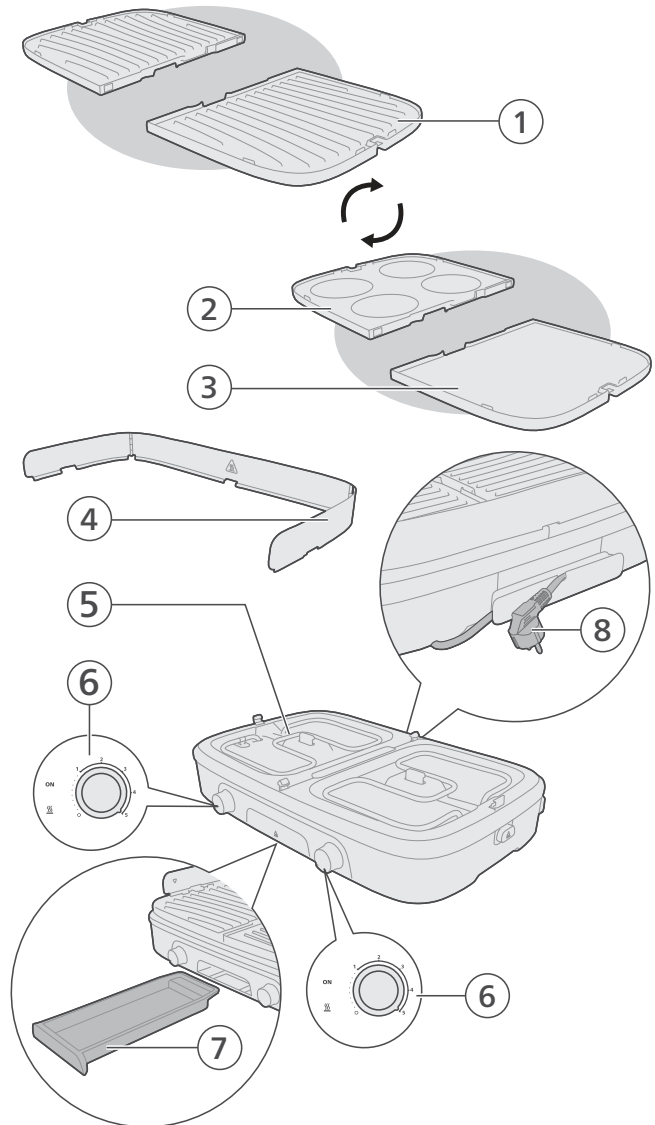

- 1 משטח גריל דו-צדדי (צד לבשר)
- 2 משטח גריל דו-צדדי (צד לפנקייקים)
- 3 משטח גריל דו-צדדי (צד לירקות)
- 4 מגן השפרצות
- 5 רכיב חימום
- 6 בקורת טמפרטורה ונורית מחוץ
- 7 מנש שומן
- 8 כבל חשמל ותקע

לפני השימוש הראשון

לפני השימוש הראשון במכשיר, חובה לנקות ביסודיות את כל החלקים הבאים במגע עם מזון (יש לעיין בפרק 'ניקוי').

יש לוודא שכל החלקים יובשו לחלוטין לפני תחילת השימוש במכשיר.

שימו לב: אין להשתמש בכלי מטבח ממתכת או בכלים חדים או מחוספסים, מכיוון שהם פוגעים בציפוי הנון-סטיק של משטח הגריל.

- 1 יש להניח את הבסיס על משטח שטוח ויציב.

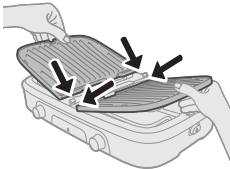

- 2 יש לחבר את משטחי הגריל לבסיס באופן מאובטח.

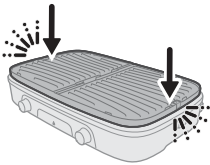

- 3 יש לפתוח את מגן ההשפרצות.

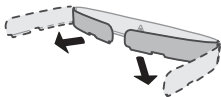

4 יש לחבר את מגן ההשפרצות לבסיס

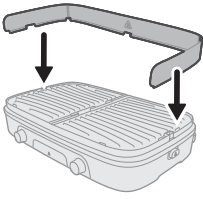

5 יש לוודא שמגן ההשפרצות מקובע במקומו באופן מאובטח לפני השימוש.

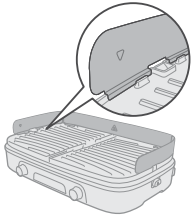

צלייה רגילה

- 1 יש לשחרר את כבל החשמל.
- 2 הכניסו את התקע לשקע שבקיר המצויד בהארכה.

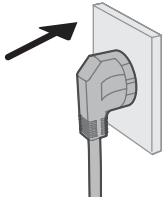

- 3 הגדר את בקרת הטמפרטורה להגדרה בה תרצה להשתמש עבור הצלייה. עיין בטבלת הכנת המזון לקבלת אינדיקציה לגבי הגדרת טמפרטורה וזמן צלייה.

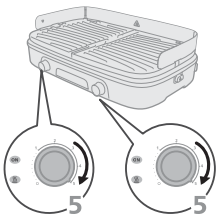

- 4 יש לאפשר למכשיר לבצע חימום מוקדם עד שנורית המחון נדלקת. המכשיר מוכן כעת לשימוש.

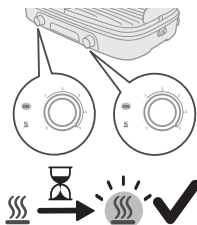

5 יש להניח את הרכיבים על משטח הגריל חם.

הערה: כאשר נורית המחון נכבית בעת צלייה, המכשיר מתחמם שוב. ניתן פשוט להמשיך בצלייה.

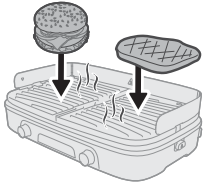

6 יש להפוך את הרכיבים על משטח הגריל מעת לעת.

זהירות: לעולם אין לחתוך את הרכיבים בזמן שהם מונחים על משטחי הגריל ואין להשתמש בכלי מתכת כדי להפוך את הרכיבים. דבר זה עלול לפגוע במשטח הנון-סטיק.

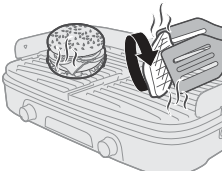

7 כשהרכיבים מגיעים לרמת הצלייה הרצויה עבורך, יש להסיר את הרכיבים ממשטח הגריל. יש להחזיר את בקרת הטמפרטורה ל-0.

זהירות: אין להשתמש בכלי מתכת כדי להסיר את הרכיבים ממשטח הגריל. דבר זה עלול לפגוע במשטח הנון-סטיק.

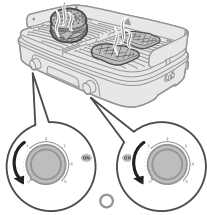

זהירות: אין להסיר או להעביר את המכשיר בעת השימוש או כשהוא עדיין חם.

צליית ירקות ופנקייקים

- 1 יש לנתק את משטחי הגריל מהבסיס
- 2 יש להפוך את משטחי הגריל לצד הרצוי.

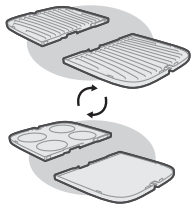

- 3 יש לוודא שהן מחוברות מחדש באופן מאובטח לפני השימוש.
- 4 יש לשחרר את כבל החשמל.



5 הכניסו את התקע לשקע שבקיר המצויד בהארכה.

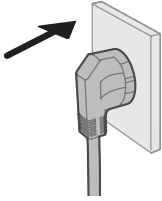

6 יש להגדיר את בקרת הטמפרטורה להגדרה 4. עיין בטבלת הכנת המזון לקבלת אינדיקציה לגבי הגדרת טמפרטורה וזמן צלייה.

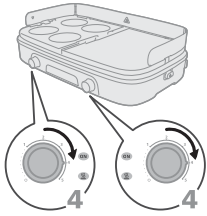

7 יש לאפשר למכשיר לבצע חימום מוקדם עד שנורית המחונן נדלקת. המכשיר מוכן כעת לשימוש.

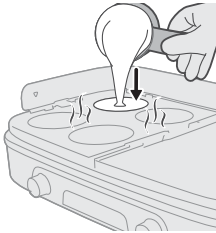
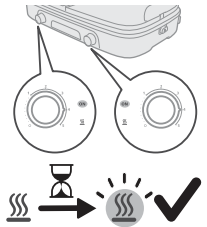

8 יש להניח את הרכיבים על משטח הגריל חם.

הערה: כאשר נורית המחונן נכבית בעת צלייה, המכשיר מתחמם שוב. ניתן פשוט להמשיך בצלייה.

9 יש להפוך את רכיבי הירקות או את הפנקייק על משטח הגריל מעת לעת.

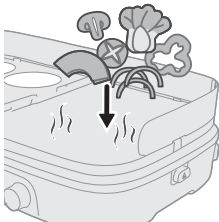

זהירות: לעולם אין לחתוך את הרכיבים בזמן שהם מונחים על משטחי הגריל ואין להשתמש בכלי מתכת כדי להפוך את הרכיבים. דבר זה עלול לפגוע במשטח הנון-סטיק.

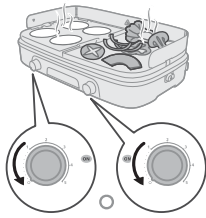

10 כשהרכיבים מגיעים לרמת הצלייה הרצויה עבורך, יש להסיר את הרכיבים ממשטח הגריל. יש להחזיר את בקרת הטמפרטורה ל-0.

זהירות: אין להשתמש בכלי מתכת כדי להסיר את הרכיבים ממשטח הגריל. דבר זה עלול לפגוע במשטח הנון-סטיק.

זהירות: אין להסיר או להעביר את המכשיר בעת השימוש או כשהוא עדיין חם.

הפשרה וחימום מחדש

- 1 יש לשחרר את כבל החשמל.
- 2 הכניסו את התקע לשקע שבקיר המצויד בהארכה.

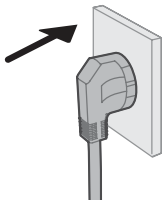

- 3 יש להגדיר את בקרת הטמפרטורה להגדרה 1/2 (הפשרה) או 2/3 (חימום מחדש).

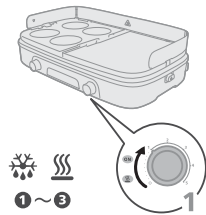

- 4 יש לאפשר למכשיר לבצע חימום מוקדם עד שנורית המחווון נדלקת. המכשיר מוכן כעת לשימוש.

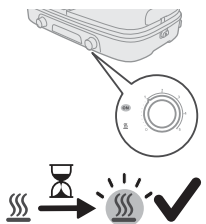

- 5 יש להניח את הרכיבים על משטח הגריל חם.

הערה: כאשר נורית המחווון נכבית בעת צלייה, המכשיר מתחמם שוב. ניתן פשוט להמשיך בצלייה.

הערה: ניתן לבחור האם לסגור את המכסה או להשאיר אותו פתוח.

- 6 יש לבדוק את המזון באופן קבוע על מנת למנוע חימום יתר. יש להפוך את הרכיבים על משטח הגריל מעת לעת במידת הצורך.

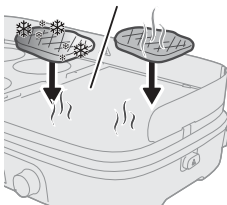

זהירות: לעולם אין לחתוך את הרכיבים בזמן שהם מונחים על משטחי הגריל ואין להשתמש בכלי מתכת כדי להפוך את הרכיבים. דבר זה עלול לפגוע במשטח הנון-סטיק.

7 כשהרכיבים מגיעים לרמת הצלייה הרצויה עבורך, יש להסיר את הרכיבים ממשטח הגריל. יש להחזיר את בקרת הטמפרטורה ל-0.

זהירות: אין להשתמש בכלי מתכת כדי להסיר את הרכיבים ממשטח הגריל. דבר זה עלול לפגוע במשטח הנון-סטיק.

זהירות: אין להסיר או להעביר את המכשיר בעת השימוש או כשהוא עדיין חם.

לאחר השימוש

1 כעת יש לנתק את המכשיר מהחשמל.

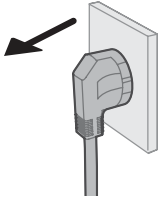

2 יש להניח למכשיר להתקרר לפני הזזה או ניקוי.

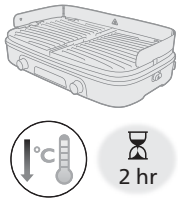

3 יש להסיר את מגן ההשפצות.

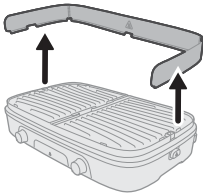

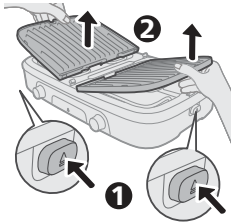

- 4 יש ללחוץ על לחצן השליפה בצד אחד של הגריל כדי לשחרר משטח גריל אחד.
- 5 יש להרים בזהירות את משטח הגריל מהבסיס.
- 6 יש לחזור על אותו תהליך על ידי לחיצה על לחצן השליפה בצד השני כדי לשחרר את משטח הגריל השני.
- 7 יש להרים את משטח הגריל הנוסף ולהסיר אותו מהבסיס.
- 8 יש לדחוף שאריות מזון ושומן על משטח הגריל לתוך חריץ הניקוז עם מרית עץ או סיליקון.
- 9 יש להשתמש בנייר מטבח כדי להסיר שאריות מזון או שומן שנותרו ממשטח הגריל.

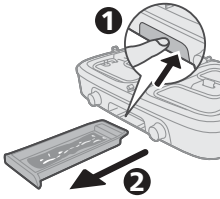

- 10 יש להסיר שאריות מזון ושומן ממגש השומן.



- 11 יש לנקות את משטחי הגריל, מגן ההשפרצות ומגש השומן במים חמים עם נוזל שטיפת כלים או במדיח.

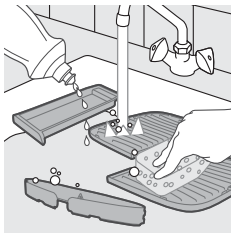

הערה: אם שאריות מזון או שומן נדבקו למשטח הגריל, תחילה יש להשרות את משטח הגריל במים חמים. אין להשתמש בחומרי ניקוי או כלי קרצוף אגרסיביים או כדי לנקות את משטח הגריל.

- 12 יש לנקות את הבסיס עם מטלית לכה.

סכנה: אין לטבול את הבסיס או את כבל החשמל במים או בכל נוזל אחר.

- 13 יש לייבש את כל חלקי המכשיר באופן יסודי.

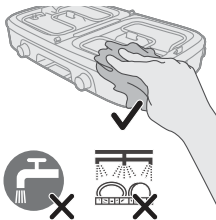



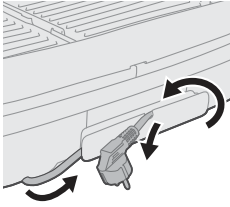









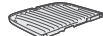















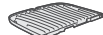



אחסון

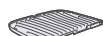

- 1 יש להניח את משטח הגריל על הבסיס ולהחליק את מגש השומן לתוך הבסיס.
- 2 יש לקפל את כבל החשמל ולהניח את המכשיר בקופסה כדי להגן על הבסיס.
- 3 יש לאחסן את המכשיר במקום יבש.

טבלת הכנת מזון

			 Min.	
		5	13 - 15	 
		5	14 - 16	
		5	14 - 16	
	5	8 - 10		
		5	8 - 10	
		5	30 - 35	
		5	25 - 30	
		4	16 - 18	
		4-5	14 - 16	
		5	8 - 10	
		5	18 - 20	
		5	16 - 18	
		4	6-8	
		4	10 - 12	
		4	10 - 12	
		1-2	-	
		2-3	-	 

2026 © Versuni Holding B.V.

PHILIPS and the Philips Shield Emblem are registered trademarks of Koninklijke Philips N.V. and are used under license.

This product has been manufactured by and is sold under the responsibility of Versuni Holding B.V., and Versuni Holding B.V. is the warrantor in relation to this product.

(02/2026)



100% 
www.home.id