

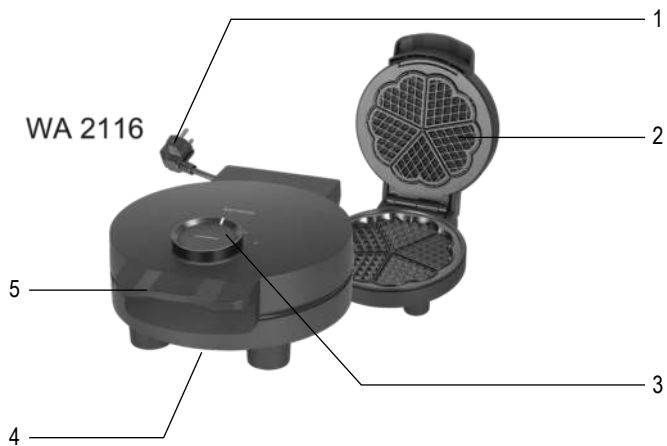

## ART.-NO. **WA 2116 / WA 2118**

<b>DE</b>	Gebrauchsanleitung	Waffeleisen	4
<b>GB</b>	Instructions for use	Waffle iron	9
<b>FR</b>	Mode d'emploi	Gaufrier	14
<b>NL</b>	Gebruiksaanwijzing	Wafelijzer	19
<b>ES</b>	Instrucciones de uso	Gofrera	24
<b>IT</b>	Manuale d'uso	Piastra per cialde	29
<b>DK</b>	Brugsanvisning	Vaffelmaskine	36
<b>SE</b>	Bruksanvisning	Våffeljärn	41
<b>FI</b>	Käyttöohje	Vohvelirauta	45
<b>PT</b>	Manual de instruções	Máquina de waffles	49
<b>PL</b>	Instrukcja obsługi	Gofrownica	54
<b>GR</b>	Οδηγίες χρήσεως	Βαφλιέρα	59

WA 2116



WA 2118

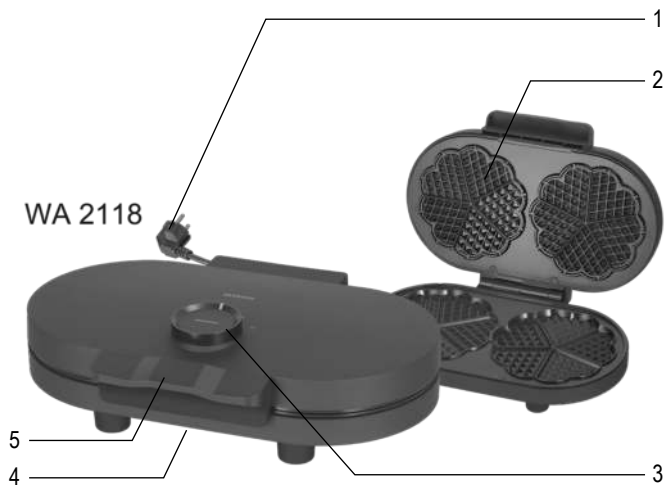

<b>Technische Daten / Technical Data / Caractéristiques techniques / Technische gegevens / Datos técnicos / Dati tecnici / Tekniske data / Tekniska data / Tekniset tiedot / Dados técnicos / Dane techniczne / Τεχνικά χαρακτηριστικά</b>		
Art.Nr. / Item no. / Art. n° / Art.nr. / Nr. ° Art. / Num. art. / Artikelnr. / Art.nr. / Tuotenro / N.° Art.° / Nr art. / Αρ. πρ.	WA 2116	WA 2118
Leistungsaufnahme / Power consumption / Puissance absorbée / Stroomverbruik / Consumo de energia / Potenza assorbita / Strømforbrug / Prestandaupptagning / Ottoteho / Consumo energético / Pobór mocy / Ισχύς εισόδου	1000 W	1200 W
Spannung/Frequenz / Voltage/Frequency / Tension/Fréquence / Spanning/frequentie / Tensión/frecuencia / Tensione/Frequenza / Spænding/Frekvens / Spänning/Frekvens / Jännite/taajuus / Tensão/frequência / Napięcie/częstotliwość / Τάση/Συχνότητα	220 – 240 V~ 50-60 Hz	
Schutzklasse / Protection class / Classe de protection / Veiligheidsklasse / Grado de protección / Classe di protezione / Beskyttelsesklasse / Skyddsklass / Kotelointiluokka / Classe de proteção / Stopień ochrony / Κατηγορία προστασίας	I	
Anzahl Waffeln pro Arbeitsgang / Number of wafers per operation / Nombre de gaufres par cycle / Aantal wafels per bewerking / Número de gofres a la vez / Numero di cialde per operazione / Antal vafler pr. bagning / Antal våfflor per omgång / Vohveleita per paistokerta / Número de waffles por operação / Liczba gofrów na cykl / Βάφλες ανά λειτουργία	1	2
Maße Gerät (B X T X H) / Appliance dimensions (W x D x H) / Dimensions de l'appareil (L x P x H) / Afmetingen apparaat (B X D X H) / Dimensiones del aparato (an x prof x al) / Dimensioni del dispositivo (L x P x A) / Apparatets mål (B X D X H) / Enhetens mått (B X D X H) / Laitteen mitat (L x S x K) / Dimensões do aparelho (L x P x A) / Wymiary urządzenia (szer. x gł. x wys.) / Διαστάσεις συσκευής (Π X Β X Υ)	20,5 x 25,5 x 10,5 cm	35 x 24 x 10,5 cm
Gewicht / Weight / Poids / Gewicht / Peso / Peso / Vægt / Vikt / Paino / Peso / Waga / Βάρος	1,6 kg	2,3 kg

## Waffeleisen

**Liebe Kundin, lieber Kunde,**  
die Gebrauchsanweisung sorgfältig vor der Benutzung des Gerätes durchlesen und für den weiteren Gebrauch aufbewahren. Das Gerät darf nur von Personen benutzt werden, die mit den Sicherheitsanweisungen vertraut sind.

### Anschluss

Das Gerät nur an eine vorschriftsmäßig installierte Schutzkontaktsteckdose anschließen.

Die Netzspannung muss der auf dem Typenschild des Gerätes angegebenen Spannung entsprechen.

Das Gerät entspricht den Richtlinien, die für die CE-Kennzeichnung verbindlich sind.

### Aufbau

1. Anschlussleitung mit Netzstecker
2. Backflächen
3. Temperaturregler mit Kontrollleuchte
4. Typenschild (Geräteunterseite)
5. Griff

### Sicherheitshinweise

- Um Gefährdungen zu vermeiden und um Sicherheitsbestimmungen einzuhalten, dürfen Reparaturen am Gerät und an der Anschlussleitung

nur durch unseren Kundendienst durchgeführt werden. Daher im Reparaturfall unseren Kundendienst telefonisch oder per Mail kontaktieren (siehe separate Garantieerklärung).

- Das Gerät ist nicht dazu bestimmt, mit einer externen Zeitschaltuhr oder einem separaten Fernwirksystem betrieben zu werden.
- Vor jeder Reinigung den Netzstecker ziehen und das Gerät abkühlen lassen.
- Das Gerät darf aus Gründen der elektrischen Sicherheit nicht mit Flüssigkeiten behandelt oder gar darin eingetaucht werden.
- Die beschichteten Backflächen nur mit einem feuchtem Tuch, einer

weichen Bürste oder einem Schwamm reinigen. Das Geräteäußere mit einem angefeuchteten Tuch abwischen.

- Detaillierte Hinweise zur Reinigung bitte dem Abschnitt *Reinigung und Pflege* entnehmen.
- **Achtung!** Die berührbaren Geräteoberflächen werden im Betrieb sehr heiß, Verbrennungsgefahr! Daher das Gerät nur am Griff berühren.
- Das Gerät ist dazu bestimmt, im Haushalt und ähnlichen Anwendungen verwendet zu werden, wie z.B.
  - in Küchen für Mitarbeiter in Läden, Büros und ähnlichen Arbeitsumgebungen,
  - in landwirtschaftlichen Betrieben,
  - von Kunden in Hotels, Motels und weiteren typischen Wohnumgebungen,
  - in Frühstückspensionen.
- Das Gerät kann von Kindern ab 8 Jahren sowie von Personen mit reduzierten physischen, sensorischen oder mentalen Fähigkeiten oder Mangel an Erfahrung und/oder Wissen benutzt werden, wenn sie beaufsichtigt oder bezüglich des sicheren Gebrauchs des Gerätes unterwiesen wurden und die daraus resultierenden Gefahren verstanden haben.
- Kinder dürfen nicht mit dem Gerät spielen.
- Reinigung und Benutzer-Wartung dürfen nicht durch Kinder durchgeführt

werden, es sei denn sie sind 8 Jahre und älter und werden beaufsichtigt.

- **Kinder jünger als 8 Jahre sind vom Gerät und der Anschlussleitung fernzuhalten.**
- Verpackungsmaterial von Kindern fernhalten. Es besteht u.a. Erstickungsgefahr!
- Vor der Inbetriebnahme das komplette Gerät inkl. Anschlussleitung und eventueller Zubehörteile auf Mängel und Beschädigungen überprüfen, die die Funktionssicherheit des Gerätes beeinträchtigen könnten. Falls das Gerät z.B. zu Boden gefallen ist oder an der Anschlussleitung gezogen wurde, können von außen nicht erkennbare Schäden vorliegen. In diesen Fällen das Gerät nicht in Betrieb nehmen.
- Die Anschlussleitung nicht herunterhängen lassen.
- **Den Netzstecker des Gerätes ziehen,**
  - nach jedem Gebrauch
  - bei Störungen während des Betriebes,
  - vor jeder Reinigung des Gerätes.
- Den Netzstecker nicht an der Anschlussleitung aus der Steckdose ziehen, sondern den Netzstecker anfassen.
- Das Gerät frei auf eine wärmebeständige Unterlage stellen. Nicht unter Vorhänge, Hängeschränke oder andere brennbare Materialien

stellen und nicht im Freien verwenden.

- Das heiße Gerät niemals unbeaufsichtigt lassen.
- Das Gerät darf nicht im Freien benutzt werden.
- Das Gerät nicht auf heißen Oberflächen (z.B. Herdplatten o.ä.) oder in der Nähe von offenen Gasflammen abstellen oder benutzen, damit das Gehäuse nicht beschädigt wird.
- Die Anschlussleitung darf heiße Geräteteile nicht berühren.
- Die Anschlussleitung nicht herunterhängen lassen.
- Den Griff nicht zum Transportieren des Gerätes benutzen.
- Wird das Gerät falsch bedient, oder zweckentfremdet verwendet, kann keine Haftung für evtl. auftretende Schäden übernommen werden.

### **Bestimmungsgemäßer Gebrauch**

- Das Gerät dient ausschließlich zur Zubereitung von Waffeln.
- Eine andere, in der Anleitung nicht genannte Verwendung, gilt als nicht bestimmungsgemäß und kann zu schweren Verletzungen oder Schäden am Gerät führen.

### **Vor der ersten Inbetriebnahme**

Das Gerät ca. 10 Minuten mit geschlossenen Backhälften aufheizen, damit der Eigengeruch des Gerätes abklingen kann. (Gerät mit Temperaturregler auf höchste Reglerstellung). Für ausreichende Lüftung durch geöffnete Fenster oder Balkontüren sorgen.

Anschließend den Waffelautomat, wie unter „*Reinigung und Pflege*“ beschrieben, reinigen.

Die erste Waffel aus dem neuen Gerät sollte aus hygienischen Gründen nicht verzehrt werden.

## **Backvorgang**

- Backhälften schließen.
- Netzstecker in die Steckdose stecken. Die Bereitschaftsanzeige am Temperaturregler leuchtet rot.
- Temperaturregler auf die höchste Position einstellen.
- Nach einer Aufheizzeit von ca. 8 Minuten ist der Waffelautomat betriebsbereit.
- Sobald die eingestellte Temperatur erreicht ist, leuchtet die Bereitschaftsanzeige am Temperaturregler grün auf.
- Öffnen Sie die Backhälften.
- Die antihaf-beschichteten Backflächen brauchen nur zu Beginn des Backens leicht mit hochhitzebeständigem Öl oder Fett eingefettet werden.
- Teig in die Mitte der unteren Backfläche einfüllen.
- Das Oberteil zuklappen und kurz andrücken, die Teigverteilung ist dann gleichmäßiger.
- Die Backzeit beträgt je nach Beschaffenheit des Teiges und der gewählten Temperatureinstellung ca. 2-3 Minuten.
- Nachdem der Teig eingefüllt wurde, leuchtet kurz darauf die Bereitschaftsanzeige am Temperaturregler rot auf. Wenn die

Farbe auf grün wechselt, ist der Backvorgang beendet und die Waffel kann entnommen werden.

- Zur Entnahme keine scharfen Gegenstände benutzen. Die Antihafbeschichtung könnte sonst beschädigt werden.
- Den Bräunungsgrad der Waffel kontrollieren und evtl. die Backzeit bzw. die Temperatureinstellung verringern oder erhöhen.
- Neuen Teig sofort nach der Entnahme der Waffel einfüllen.
- Nach Gebrauch den Netzstecker ziehen und das Gerät mit geöffneten Backhälften abkühlen lassen.

## **Praktisch Hinweise**

- Knusprig gebackene Waffeln nebeneinander auf einen Kuchenrost legen, denn nur so bleiben sie auch wirklich knusprig; gestapelt werden sie schnell weich.
- Wird Milch statt Wasser verwendet, werden die Waffeln weicher und dunkler.
- Alle Zutaten sollten die gleiche Temperatur haben, damit eine gleichmäßige Bräunung entsteht.

## **Reinigung und Pflege**

- Vor jeder Reinigung den Netzstecker ziehen und das Gerät mit geöffneten Backhälften abkühlen lassen. Das Gerät außerhalb der Reichweite von Kindern abkühlen lassen.
- Das Gerät darf aus Gründen der elektrischen Sicherheit nicht mit Flüssigkeiten behandelt oder gar darin eingetaucht werden.

- Keine scharfen oder scheuernden Reinigungsmittel verwenden.
- Das Geräteäußere mit einem angefeuchteten Tuch abwischen.
- Die beschichteten Backflächen nur mit einem feuchtem Tuch, einer weichen Bürste oder einem Schwamm reinigen.

## Rezept:

### Sandwaffeln

#### Zutaten:

200g Margarine oder Butter, 100g Zucker, abgeriebene Schale einer Zitrone, 4 Eier, 200g Mehl, ½ Teel. Backpulver, 1 Essl.

Rum

Zum Bestreuen: Puderzucker

#### Zubereitung:

Fett, Zucker und Zitronenschale gut sahnig rühren. Nacheinander die Eier hinzufügen und gut unterrühren. Mit Backpulver hinzugeben, zuletzt den Rum hinzufügen. Den Teig sofort backen. Die gebackenen Waffeln mit Puderzucker bestreuen und warm oder kalt servieren.

#### Waffelautomat:

hohe Temperatureinstellung

## Ersatzteile und Zubehör

Ersatzteile oder Zubehör können bequem im Internet auf unserer Homepage [www.severin.de](http://www.severin.de) unter dem Unterpunkt „Service Center/Ersatzteilshop“ bestellt werden.

## Entsorgung



Geräte, die mit diesem Symbol gekennzeichnet sind, müssen getrennt vom Hausmüll entsorgt werden. Diese Geräte enthalten wertvolle Rohstoffe, die wiederverwertet werden können. Eine ordnungsgemäße Entsorgung schützt die Umwelt und die Gesundheit Ihrer Mitmenschen. Ihre Gemeindeverwaltung bzw. Ihr Fachhändler gibt Auskunft über die ordnungsgemäße Entsorgung.

## Waffle iron

### Dear Customer,

Before using the appliance, read the following instructions carefully and keep this manual for future reference. The appliance must only be used by persons familiar with these instructions.

### Connection to the mains supply

The appliance should only be connected to an earthed socket installed in accordance with the regulations.

Make sure that the supply voltage corresponds with the voltage marked on the rating label.

This product complies with all binding CE labelling directives.

### Familiarisation

1. Power cord with plug
2. Baking surfaces
3. Temperature control with indicator light
4. Nameplate (appliance underside)
5. Handle

### Important safety instructions

- In order to avoid hazards, repairs to this electrical appliance or its power cord must be carried out by our customer service. If repairs are needed, please contact our customer service

department by telephone or email (see separate warranty declaration).

- The appliance is not intended to be operated by means of an external timer or separate remote-control system.
- Before cleaning the appliance, ensure it is disconnected from the power supply and has cooled down completely.
- To avoid the risk of electric shock, do not clean the appliance with liquids or immerse it.
- The non-stick plates can be cleaned with a soft damp cloth, a soft brush or a sponge. The outside of the appliance may be cleaned with a slightly damp cloth.
- For detailed information on cleaning the appliance, please refer to the section

### *Cleaning and care.*

- **Warning:** The outer surfaces of the appliance become very hot during operation. Exercise great care to avoid burns. Do not touch any hot parts of the appliance; use the handle only.
- This appliance is intended for domestic or similar applications, such as
  - in staff kitchens in shops, offices and other similar working environments,
  - in agricultural working environments,
  - by customers in hotels, motels etc. and similar accommodation,
  - in bed-and breakfast type environments.
- This appliance may be used by children (at least 8 years of age), and also by persons with reduced physical, sensory or mental capabilities, or lacking experience and knowledge, if they have been given supervision or instruction concerning the use of the appliance and fully understand all dangers and safety precautions involved.
- Children must not be permitted to play with the appliance.
- Children must not be permitted to carry out any cleaning or maintenance work on the appliance unless they are supervised and at least 8 years of age.
- The appliance and its power cord must be kept well away from children under 8 at all times.
- **Caution:** Keep any packaging materials well away from children, as such materials are a potential source of danger e.g. from suffocation.
- Every time the appliance is used, the main body including the power cord as

well as any attachment fitted should be checked thoroughly for any defects. Should the appliance, for instance, have been dropped onto a hard surface, or if excessive force has been used to pull the power cord, it must no longer be used: even invisible damage may have adverse effects on the operational safety of the appliance.

- Do not let the power cord hang free.
- **Always remove the plug from the wall socket**

- **after use,**
- **in case of any malfunction,**
- **before cleaning the appliance.**

- When removing the plug from the wall socket, never pull on the power cord; always grip the plug itself.
- Place the appliance on a heat-resistant surface clear of any obstructions. Do not position or operate the appliance close to or underneath any wall-cupboards or hanging objects such as curtains or other inflammable materials; do not use the appliance outdoors.
- Do not leave the appliance unattended while it is switched on or still hot.
- The appliance must not be used outdoors.
- To prevent damage to the housing, do not place or operate the appliance on or near hot surfaces (e.g. stove plates) or open flames.
- The power cord must be kept well away from any hot parts of the appliance.
- Never leave the power cord dangling downwards.
- Do not use the handle to carry the appliance.

- No responsibility will be accepted if damage results from improper use, or if these instructions are not complied with.

## **Intended use**

- The appliance is designed exclusively for making waffles.
- Any use other than that described in these instructions must be considered improper and may lead to personal injury or material damage.

## **Before initial use**

The waffle iron should be preheated for ten minutes with the lids closed. (If your waffle iron has an adjustable thermostat control, turn it to its highest setting). This will remove the smell typically encountered when first switching on the waffle iron. For that reason, adequate ventilation should be ensured by opening windows or balcony doors.

Clean the appliance afterwards as described in *General care and cleaning*. For reasons of hygiene, discard the first waffle produced when the appliance is new.

## **Operation**

- Close the lids.
- Plug in the appliance. The indicator light on the temperature control shows red.
- Turn the thermostat control to its maximum setting.
- Preheat the waffle iron for about eight minutes. It is then ready for use.
- Once the pre-set temperature is reached, the indicator light on the temperature control shows green.
- Open the two lids.

- Before use, the non-stick plates should be lightly greased with a small amount of oil or fat that is specifically intended for frying and may be safely heated to high temperatures.
- Put the dough on the middle of the lower plate.
- Close the upper lid and press down gently to help spread the dough evenly.
- The baking time is in general 2 - 3 minutes, depending on the nature of the dough as well as the selected temperature.
- Shortly after placing the dough in the waffle iron, the indicator light on the temperature control shows red. The green light will come on again once the baking process is finished.
- Do not use any sharp objects to remove waffles. This can damage the non-stick coating.
- Check the level of browning. Should the waffle be too light or too dark, adjust the temperature control or baking time.
- Place fresh dough into the waffle iron immediately after removing the waffle.
- After use, remove the plug from the wall socket and allow the appliance to cool down with its cooking plates open.

### Practical hints

- In order to maintain the crispness of the waffles, place them next to each other on a rack to cool. (Placed on top of each other, the waffles will lose their crispness).
- If milk is used instead of water, the waffles will be softer and darker.
- In order to achieve even browning,

all ingredients should be of the same temperature.

### General care and cleaning

- Before cleaning, remove the plug from the wall socket and wait until the appliance has cooled down with the cooking plates open. Leave the appliance to cool down in a place inaccessible to children.
- To avoid the risk of electric shock, do not clean the appliance with water and do not immerse it in water.
- Do not use abrasives or harsh cleaning solutions.
- Clean the outside of the appliance with a soft, slightly damp cloth only.
- The non-stick plates can be cleaned with a soft damp cloth, a soft brush or a sponge.

### Recipe:

#### Sand Waffles

##### *Ingredients:*

200 g (7 oz) margarine or butter, 100 g (3 ½ oz) sugar, grated rind of 1 lemon, 4 eggs, 200 g (7 oz) flour, ½ tsp. baking powder, 1 tbsp. rum, icing sugar

##### *Preparation:*

Cream fat, sugar and lemon rind. Add the eggs one after another and mix well. Gently fold in the flour sifted with baking powder in small portions, and finally stir in the rum. Bake the dough immediately. Sprinkle the baked waffles with icing sugar. Serve warm or cold.

##### *Waffle iron:*

High temperature setting

**Disposal**

Devices marked with this symbol must be disposed of separately from your household waste, as they contain valuable materials which can be recycled. Proper disposal protects the environment and human health. Your local authority or retailer can provide information on the matter.

## Gaufrier

### Chère Cliente, Cher client,

Avant d'utiliser cet appareil, veuillez lire soigneusement les instructions suivantes et conserver ce manuel pour future référence. L'appareil doit être utilisé exclusivement par des personnes familiarisées avec les présentes instructions.

### Branchement au secteur

Cet appareil doit être branché sur une prise de courant avec terre installée selon les normes en vigueur.

Assurez-vous que la tension d'alimentation correspond à la tension indiquée sur la fiche signalétique.

Ce produit est conforme à toutes les directives relatives au marquage "CE".

### Familiarisez-vous avec votre appareil

1. Cordon d'alimentation avec fiche
2. Surfaces de cuisson
3. Thermostat réglable avec voyant lumineux
4. Plaque signalétique (à la base)
5. Poignée

### Consignes de sécurité importantes

- Afin d'éviter tout risque de blessures, les réparations de cet appareil électrique ou de son cordon d'alimentation doivent être effectuées par notre service

clientèle. En cas de besoin de réparations, veuillez contacter notre Service Clientèle par téléphone ou courriel (voir la déclaration de garantie séparée).

- L'appareil n'est pas destiné à être utilisé avec un programmeur externe ou une télécommande indépendante.
- Débranchez toujours la fiche de la prise murale et laissez refroidir l'appareil avant de le nettoyer.
- Pour éviter le risque de chocs électriques, ne pas nettoyer l'appareil avec du liquide et ne pas le plonger dans du liquide.
- Les plaques à revêtement anti-adhésif peuvent être nettoyées avec un chiffon doux humide, une brosse douce ou une éponge. Nettoyer le corps de

- l'appareil avec un chiffon humide.
- Pour des informations détaillées concernant le nettoyage de l'appareil, veuillez vous référer au paragraphe *Entretien et nettoyage*.
  - **Avertissement** : Les surfaces extérieures de l'appareil deviennent très chaudes pendant le fonctionnement. Prenez soin afin d'éviter tout risque de brûlures. Ne touchez aucune partie chaude de l'appareil ; utilisez uniquement la poignée.
  - Cet appareil est destiné à être utilisé dans des applications domestiques et analogues telles que :
    - des coins cuisines réservés au personnel dans des magasins, bureaux et autres environnements professionnels ;
    - des fermes ;
    - l'utilisation par les clients des hôtels, motels et autres environnements à caractère résidentiel ;
    - des environnements de type chambres d'hôtes.
  - Cet appareil peut être utilisé par des enfants (à partir de 8 ans), ainsi que par des personnes souffrant de déficiences physiques, sensorielles ou mentales, ou manquant d'expérience et de connaissances, si ces personnes ont été supervisées et formées à l'utilisation de l'appareil et si elles comprennent les dangers et les précautions de sécurité à prendre.
  - Les enfants ne sont pas autorisés à jouer avec

l'appareil.

- Les enfants ne doivent pas être autorisés à nettoyer ou entretenir l'appareil à moins d'être supervisés et d'avoir plus de 8 ans.
- L'appareil et son cordon d'alimentation doivent être, à tout moment, tenus hors de portée des enfants de moins de 8 ans.
- **Attention** : Tenez les enfants à l'écart des emballages, qui représentent un risque potentiel, par exemple, de suffocation.
- Avant toute utilisation, vérifiez soigneusement que l'appareil, son cordon d'alimentation et ses accessoires ne présentent aucun signe de détérioration qui pourrait avoir un effet néfaste sur la sécurité de fonctionnement de l'appareil. Au cas où l'appareil, par exemple, serait tombé sur une surface dure, ou si une force excessive aurait été employée pour tirer sur le cordon d'alimentation, il ne doit plus être utilisé.
- Ne laissez pas pendre le cordon.
- **Débranchez toujours la fiche de la prise murale**
  - après l'emploi,
  - en cas de fonctionnement défectueux,
  - avant de nettoyer l'appareil.

- Ne débranchez pas l'appareil en tirant sur le cordon; tirez toujours sur la fiche.
- Placez l'appareil sur une surface thermorésistante à l'écart de toute obstruction. Ne positionnez pas l'appareil sous, ou à proximité, des éléments hauts de cuisine ou d'autres objets suspendus tels que rideaux ou autres matériaux inflammables ; n'utilisez pas l'appareil en plein air.
- Ne laissez pas l'appareil sans surveillance lorsqu'il est sous tension ou encore chaud.
- L'appareil ne doit pas être utilisé à l'extérieur.
- Pour éviter d'endommager le boîtier, ne placez ou n'utilisez pas l'appareil sur, ou à proximité d'une surface chaude (telle qu'une plaque de cuisson) ou d'une flamme nue.
- Maintenez le cordon d'alimentation bien à l'écart des parties chaudes de l'appareil.
- Ne laissez pas le câble de raccordement pendre.
- Ne pas utiliser la poignée pour transporter l'appareil.
- Nous déclinons toute responsabilité pour les dommages éventuels subis par cet appareil, résultant d'une utilisation incorrecte ou du non-respect de ce mode d'emploi.

#### **Utilisation correcte**

- L'appareil est exclusivement destiné à la préparation de gaufres.
- L'usage de tout aliment autre que ceux donnés dans ce mode d'emploi doit être considéré comme inadéquat et peut

occasionner des blessures corporelles ou des dommages matériels.

## Avant la première utilisation

Lors de la première utilisation, faites chauffer le gaufrier environ dix minutes en tenant les plaques de cuisson fermées.

(Si votre appareil possède un bouton de thermostat, mettez-le sur la position maximale). Ceci permet d'éliminer l'odeur du "neuf".

Pour cette raison, assurez-vous que la ventilation est adéquate en ouvrant les fenêtres et les porte-fenêtres.

Pour nettoyer le gaufrier référez-vous au paragraphe *Nettoyage et Entretien*.

Pour des raisons d'hygiène, jetez la première gaufre si c'est la première cuite sur un appareil est neuf.

## Utilisation

- Fermez les plaques de cuisson du gaufrier.
- Branchez l'appareil. Le témoin lumineux rouge du thermostat s'allume.
- Mettez le bouton du thermostat sur la position maximale.
- Préchauffez le gaufrier environ huit minutes. Il est alors prêt à l'emploi.
- Une fois que la température préselectionnée est atteinte, le témoin lumineux devient vert.
- Ouvrez les deux plaques de cuisson.
- Avant utilisation, huilez légèrement les plaques à revêtement anti-adhésif avec une petite quantité d'huile spécial friture pouvant être chauffée sans risque à haute température.
- Versez la pâte au centre de la plaque.

- Fermez la partie supérieure de l'appareil et appuyez doucement pour répartir la pâte sur toute la surface.
- Le temps de cuisson dépend de la nature de la pâte et de la température sélectionnée ; en général il est de 2 à 3 minutes.
- Peu de temps après avoir versé la pâte sur plaque du gaufrier, le témoin lumineux du thermostat passe au rouge. Il redevient vert une fois que la cuisson est terminée.
- N'utilisez pas d'objets tranchants pour les retirer. Sinon, le revêtement antiadhésif pourrait être endommagé.
- Si la première gaufre est trop ou pas assez cuite, réglez le bouton thermostat ou le temps de cuisson en conséquence.
- Après avoir enlevé la gaufre cuite, remettez immédiatement de la pâte dans le gaufrier.
- Après chaque utilisation, débranchez la fiche de la prise de courant et laissez refroidir l'appareil en position ouverte.

## Conseils pratiques

- Pour conserver le croustillant des gaufres, laissez-les refroidir côte à côte sur une grille. (Si vous empilez, elles perdront leur croustillant.)
- Si vous utilisez du lait à la place de l'eau, les gaufres seront plus molles et plus brunes.
- Afin d'obtenir une couleur brune égale, tous les ingrédients doivent être à la même température.

## Nettoyage et entretien

- Avant le nettoyage, retirez la fiche de la prise de courant et laissez refroidir l'appareil en position ouverte. Laissez refroidir l'appareil hors de portée des enfants.
- Pour éviter le risque de choc électrique, ne nettoyez pas l'appareil à l'eau et ne le plongez pas dans l'eau.
- N'utilisez aucun produit abrasif ni de détergent très puissant.
- Nettoyer le corps de l'appareil avec un chiffon humide.
- Les plaques à revêtement anti-adhésif peuvent être nettoyées avec un chiffon doux humide, une brosse douce ou une éponge.

## Recette

### Gaufres sablées:

#### *Ingrédients:*

200 gr de margarine ou beurre, 100 gr de sucre, un zeste de citron, 4 oeufs, 200 gr de farine, ½ cuillère à café de levure, 1 cuillère à soupe de rhum, sucre glace

#### *Préparation:*

Mélangez le beurre, le sucre et le zeste de citron. Ajoutez les oeufs un par un et mélangez bien. Ajoutez progressivement la farine tamisée et la levure, puis le rhum.

Faites cuire la pâte immédiatement.

Saupoudrez les gaufres cuites de sucre glace. Servez chaud ou froid.

#### *Gaufrier:*

Réglage de la température sur la position élevée

## Mise au rebut



Les appareils qui portent ce symbole doivent être collectés et traités séparément de vos déchets ménagers, car ils contiennent des matériaux précieux qui peuvent être recyclés. En vous débarrassant correctement de ces appareils, vous contribuez à la prévention de potentiels effets négatifs sur la santé humaine et l'environnement. Votre mairie ou le magasin auprès duquel vous avez acquis l'appareil peuvent vous donner des informations à ce sujet.

## Wafelijzer

### Beste klant

Voordat men dit apparaat gebruikt, moet men de volgende instructies goed doorlezen en bewaar dit manuaal voor latere referentie. Dit apparaat moet alleen gebruikt worden door personen bekend met de gebruiksaanwijzing.

### Aansluiting

Dit apparaat mag alleen worden aangesloten op een volgens de wet geïnstalleerd geaard stopcontact. Zorg ervoor dat de op het typeplaatje aangegeven spanning overeenkomt met de netspanning. Dit product komt overeen met de richtlijnen aangegeven op het CE-label.

### Beschrijving

1. Snoer met stekker
2. Bakvlakken
3. Temperatuurinstelling met indicatielampje
4. Typeplaatje (aan de onderzijde)
5. Handgreep

### Belangrijke veiligheidsinstructies

- Om gevaarlijke situaties te voorkomen moeten reparaties aan dit elektrisch apparaat of het netsnoer, uitgevoerd worden door onze klantenservice.

Voor reparaties graag via telefoon of email contact opnemen met onze afdeling klantenservice (zie aparte garantieverklaring).

- Dit apparaat is niet geschikt voor gebruik met een externe tijd klok of een apart afstandsbediening systeem.
- Haal altijd de stekker uit het stopcontact en laat het apparaat geheel afkoelen voordat men het schoonmaakt.
- Om elektrische schokken te voorkomen dit apparaat nooit met vloeistoffen schoonmaken of onderdompelen.
- De antiaanbaklaag van de platen kan schoongemaakt worden met een zachte vochtige doek, een zachte borstel of een spons. Maak de buitenkant van het

apparaat schoon met een vochtige doek.

- Voor uitvoerige informatie over het schoonmaken van het apparaat, raadpleeg de sectie *Onderhoud en schoonmaken*.
- **Let op:** De buitenkant van het apparaat wordt tijdens gebruik erg heet. Wees voorzichtig om brandwonden te voorkomen. Raak geen hete delen van het apparaat aan; gebruik alleen de hendel.
- Dit apparaat is bestemd voor huishoudelijk of gelijkwaardig gebruik, zoals
  - in bedrijfskeukens, in winkels, kantoren of andere bedrijfsruimtes,
  - in agrarische instellingen,
  - door klanten in hotels, motels enz. en gelijkwaardige accommodaties,
- in bed and breakfast gasthuizen.
- Dit apparaat mag alleen gebruikt worden door kinderen (tenminste 8 jaar oud), en ook door personen met verminderde fysische, zintuigelijke of mentale bekwaamheden, of gebrek van ervaring en kennis, wanneer deze onder begeleiding zijn of instructies ontvangen hebben over het gebruik van dit apparaat en volledig de gevaren en veiligheidsvoorschriften begrijpen.
- Kinderen mogen niet met het apparaat spelen.
- Kinderen mogen in geen geval dit apparaat schoonmaken of onderhoudswerkzaamheden uitvoeren behalve wanneer

onder toezicht van een volwassene en ze tenminste 8 jaar oud zijn.

- Het apparaat en het snoer moeten altijd goed weggehouden worden van kinderen jonger dan 8 jaar.
- **Waarschuwing:** Houdt kinderen weg van inpakmateriaal, daar deze een bron van gevaar zijn bijv. door verstikking.
- Voordat het apparaat wordt gebruikt moet zowel de hoofdeenheid inclusief het powersnoer als gelijk welk hulpstuk, dat wordt aangebracht, eerst zorgvuldig op eventuele defecten worden gecontroleerd. Ingeval het apparaat, bijvoorbeeld, op een hard oppervlak is gevallen, of wanneer men met overdadige kracht aan het power snoer getrokken heeft, mag men het niet meer gebruiken: zelfs onzichtbare beschadiging kan ongewenste effecten hebben op de gebruiksveiligheid van het apparaat.
- Laat het snoer nooit los hangen.
- **Verwijder altijd de stekker uit het stopcontact:**
  - na gebruik,
  - wanneer het apparaat niet werkt,
  - wanneer men het apparaat schoonmaakt.
- Trek de stekker niet aan het snoer uit het stopcontact, trek aan de stekker zelf.
- Zet het apparaat op een vlakke, hittebestendige ondergrond. Plaats of

gebruik het apparaat niet dichtbij of onder keukenkastjes of onder hangende voorwerpen zoals gordijnen en ander brandbaar materiaal. Gebruik het apparaat nooit buiten.

- Laat het apparaat nooit onbeheerd achter als het is aangeschakeld of als het nog niet is afgekoeld.
- Het apparaat mag niet buiten worden gebruikt.
- Om beschadiging aan de behuizing te voorkomen het apparaat niet op of in de buurt van hete oppervlakken (bijv. fornuisplaten) of open vuur plaatsen of bedienen.
- Het snoer moet weggehouden worden van de hete onderdelen van het apparaat.
- Laat het netsnoer niet naar beneden hangen.
- Gebruik de hendel niet om het apparaat te dragen.
- Wordt dit apparaat op een verkeerde manier gebruikt of worden de veiligheidsregels niet gevolgd, dan kan de fabrikant niet aansprakelijk worden gesteld voor eventuele schades.

### **Correct gebruik**

- Het apparaat is uitsluitend bedoeld voor de bereiding van wafels.
- Elk ander gebruik dan datgene wat in deze instructies beschreven is, moet als onjuist beschouwd worden en kan leiden tot persoonlijk letsel of materiële schade.

## Algemene aanwijzing

Laat het wafelijzer ca. 10 minuten gesloten opwarmen zodat de geur van het apparaat kan verdwijnen. (Wanneer het wafelijzer is uitgerust met een verstelbare thermostaatknop zet deze dan in de hoogste stand).

Zorg voor voldoende ventilatie door ramen en balkon deuren te openen.

Hierna het wafelijzer reinigen zoals beschreven in *Reiniging en onderhoud*.

Voor redenen van hygiëne, moet men het eerste wafeltje wat gemaakt is weggooien wanneer het apparaat nieuw is.

## Gebruik van het wafelijzer

- Sluit het wafelijzer.
- Stop de stekker in het stopcontact. Het indicatielampje op de temperatuurcontrole zal rood zijn.
- Draai de thermostaat controle naar de maximale zetting.
- Na een opwarmperiode van ongeveer 8 minuten is het wafelijzer gebruiksklaar.
- Wanneer de ingestelde temperatuur bereikt is, zal het indicatielampje op de temperatuurcontrole groen zijn.
- Het wafelijzer openen.
- Voor gebruik moeten de anti-aanbakplaten licht ingevet worden met een kleine hoeveelheid olie of vet speciaal geschikt voor bakken en die veilig verhit mag worden tot hoge temperaturen.
- Plaats het deeg in het midden van de bodemplaat.
- Sluit de bovenplaat en druk deze zachtjes aan om het deeg gelijkmatig uit te spreiden.

- De baktijd is ongeveer 2 tot 3 minuten, dit hangt af van het soort deeg en de gekozen temperatuur.
- Kort nadat het deeg op het wafelijzer plaatst is, zal het indicatielampje op de temperatuurcontrole rood zijn. Als het bakken klaar is zal het groene lampje weer aangaan.
- Gebruik bij het verwijderen geen scherpe voorwerpen. De antiaanbaklaag kan anders beschadigd raken.
- Controleer de bruiningsgraad. Verander de temperatuur of de baktijd als de wafel te licht of te donker is.
- Plaats vers deeg in het wafelijzer direct na het verwijderen van de gebakken wafel.
- Trek na gebruik de stekker uit het stopcontact en laat het wafelijzer afkoelen met de bakplaten open.

## Handige tips

- Plaats de wafels naast elkaar op een rooster om af te koelen om te zorgen dat deze knapperig blijven (plaats de wafels op elkaar en ze zullen taai worden).
- De wafels zullen zachter en donkerder worden wanneer men melk gebruikt in plaats van water.
- Alle ingrediënten moeten dezelfde temperatuur hebben om gelijkmatig te bakken en bruinen.

### Reiniging en onderhoud

- Voor het schoonmaken moet men de stekker uit het stopcontact halen en het wafelijzer laten afkoelen met de bakplaten open. Laat het apparaat buiten het bereik van kinderen afkoelen.
- Maak dit apparaat nooit schoon met water en dompel het nooit onder om elektrische schokken te voorkomen.
- Gebruik geen schuurmiddel of bijtende schoonmaakproducten.
- Maak de buitenkant van het apparaat schoon met een vochtige doek.
- De antiaanbaklaag van de platen kan schoongemaakt worden met een zachte vochtige doek, een zachte borstel of een spons.

### Recept

#### Zandwafels

##### *Ingrediënten:*

200 gr margarine of boter, 100 gr suiker, geraspte schil van 1 citroen, 4 eieren, 200 gr bloem, ½ eetlepel bakpoeder, 1 theelepel rum, poedersuiker.

##### *Bereiding:*

Meng de boter, suiker en citroenschil. Voeg de eieren één voor één toe en mix goed. Voeg voorzichtig een mengsel van bloem en bakpoeder in kleine hoeveelheden toe en tenslotte de rum. Bak het deeg onmiddellijk. Strooi poedersuiker over de wafels. Serveer warm of koud.

##### *Wafelijzer:*

Hoge temperatuur zetting

### Afval weggoaien



Instrumenten gemerkt met dit symbool moeten apart weggegooid worden van het huishoudelijke afval, daar deze waardevolle materialen bevatten welke men kan recyclen. Juist wegdoen zal het milieu en de menselijke gezondheid beschermen. De plaatselijke autoriteit of handelaar kan daar informatie over geven.

## Gofrera

### Estimado Cliente,

Antes de utilizar el aparato, lea atentamente estas instrucciones y conserve este manual para cualquier consulta posterior. El aparato sólo debe ser usado por personas que se han familiarizado con estas instrucciones.

### Conexión a la red eléctrica

Debe conectar este aparato solamente a una toma de tierra instalada según las normas en vigor.

Asegúrese de que la tensión de la red coincide con la tensión indicada en la placa de características.

Este producto cumple con las directivas obligatorias que acompañan el etiquetado de la CEE.

### Elementos componentes

1. Cable eléctrico con clavija
2. Superficies de horneado
3. Termostato con luz indicadora
4. Placa de características (parte inferior de la unidad)
5. Asa

### Instrucciones importantes de seguridad

- Para evitar cualquier peligro, la reparación del aparato eléctrico o del cable de alimentación deben ser realizadas por

técnicos cualificados.

Para cualquier reparación, póngase en contacto con nuestro departamento de atención al cliente por teléfono o email (véase la declaración de garantía en documento independiente).

- El aparato no debe ser utilizado con un temporizador externo ni un sistema de mando a distancia.
- Antes de limpiar el aparato, asegurarse de que esté desconectado de la red eléctrica y se haya enfriado por completo.
- Para evitar el riesgo de una descarga eléctrica, no limpie el aparato con sustancias líquidas y no lo sumerja.
- Las placas antiadherentes se pueden limpiar con un paño suave, un cepillo

suave o una esponja humedecidos. Limpie la superficie con un paño suave y húmedo.

- Para tener información detallada sobre la limpieza del aparato, consulte la sección *Limpieza y mantenimiento*.
- **Advertencia:** La superficie exterior del aparato se calienta mucho durante el funcionamiento. Extreme las precauciones para evitar quemaduras. No toque ninguna parte caliente del aparato; utilice solo el asa.
- Este aparato ha sido diseñado para el uso doméstico u otra aplicación similar, por ejemplo
  - en cocinas de personal, en oficinas y otros puntos comerciales,
  - en empresas agrícolas,
  - por los clientes de hoteles, pensiones, etc. y alojamientos similares,
  - en casas rurales.
- Este aparato podrá ser utilizado por niños (mayores de 8 años), y también por personas con reducidas facultades físicas, sensoriales o mentales, o sin experiencia ni conocimiento del producto, siempre que hayan recibido supervisión o instrucciones sobre el uso del aparato y comprendan plenamente el riesgo y las precauciones de seguridad del producto.
- Los niños no deben jugar con el aparato.
- No se debe permitir que los niños realicen ningún trabajo de limpieza o mantenimiento del aparato a menos que estén bajo

vigilancia y tengan más de 8 años.

- El aparato y su cable eléctrico siempre se deben mantener fuera del alcance de niños menores de 8 años.

- **Precaución:** Mantenga a los niños alejados del material de embalaje, porque podría ser peligroso, existe el peligro de asfixia.
- Antes de utilizar el aparato, siempre se debe comprobar que tanto la unidad principal, el cable de alimentación como cualquier accesorio no están defectuosos. En caso de que el aparato haya caído sobre una superficie dura, o se haya tirado en exceso del cable de alimentación, no se deberá utilizar de nuevo: incluso los desperfectos no visibles pueden tener efectos adversos sobre la seguridad en el uso del aparato.
- No permita que el cable cuelgue suelto.
- **Apague y desenchufe siempre el aparato**
  - después del uso,
  - si hay una avería, y
  - antes de limpiarlo.
- Cuando se desenchufa la clavija de la pared, nunca tirar del cable de alimentación; sino asir siempre la clavija misma.
- Coloque el aparato sobre una superficie termorresistente sin ninguna obstrucción. No coloque el aparato ni

lo ponga en funcionamiento cerca o debajo de armarios de cocina ni objetos que cuelgan como cortinas u otros objetos inflamables; no utilice el aparato en el exterior.

- No deje el aparato sin supervisión mientras esté encendido o todavía caliente.
- El aparato no debe utilizarse al aire libre.
- Para evitar desperfectos en la carcasa, no coloque ni ponga en funcionamiento el aparato sobre o cerca de superficies calientes (por ejemplo, las placas de la cocina) o llamas.
- Mantenga el cable eléctrico suficientemente alejado de cualquier parte caliente del aparato.
- No deje que el cable de conexión quede colgando.
- No utilice la empuñadura para transportar el aparato.
- No se acepta responsabilidad alguna si hay averías a consecuencia del uso incorrecto del aparato o si estas instrucciones no han sido observadas debidamente.

#### Utilización correcta

- Este aparato solo debe utilizarse exclusivamente para la preparación de gofres.
- Cualquier otra utilización distinta a las indicadas en estas instrucciones debe ser considerada inapropiada y puede provocar lesiones personales o daños materiales.

### Antes del primer uso

La plancha debe precalentarse durante 10 minutos, con la tapa cerrada, y es normal que desprenda un característico olor a nuevo. (Si su plancha dispone de un termostato, ajústelo al máximo nivel).

Por este motivo, se debe asegurar una ventilación adecuada abriendo las ventanas o el balcón.

Limpie la plancha después de cada uso, como se indica en el apartado *Mantenimiento y limpieza*.

Por motivos de higiene, deseche el primer gofre elaborado al estrenar el aparato.

### Funcionamiento

- Cierre la tapa
- Enchufe el aparato. La luz indicadora del control de temperatura se ilumina en rojo.
- Sitúe el control del termostato en la posición máxima.
- Precaliente la plancha durante unos 8 minutos.
- Cuando se alcance la temperatura seleccionada, la luz indicadora del control de temperatura cambiará a verde.
- Abra las dos tapas.
- Antes de utilizarla, debe engrasar ligeramente las placas antiadherentes utilizando una pequeña cantidad de aceite o margarina indicados para freír y que pueden calentarse a elevada temperatura sin ningún riesgo.
- Coloque la pasta en el centro del plato inferior.
- Cierre la tapa superior y presione suavemente para que la pasta se

distribuya.

- El tiempo de horneado es de 2 a 3 minutos, dependiendo de la porción de pasta y la temperatura seleccionada.
- Unos segundos después de colocar la masa en la plancha de gofres, la luz indicadora del control de temperatura se iluminará en rojo. La luz verde volverá a encenderse cuando haya concluido el proceso de horneado.
- No utilice objetos afilados para retirarlos. Si lo hace, podría dañar el revestimiento antiadherente.
- Compruebe el color que va tomando, ajustando para ello el control de temperatura o el tiempo de horneado.
- Coloque una nueva porción de pasta tras retirar el gofre.
- Finalizado el proceso, desenchufe el aparato y déjelo enfriar dejando la tapa abierta.

### Consejos prácticos

- Para mantener los gofres calientes, colóquelos próximos entre sí (si los apila, perderán su textura crujiente).
- Si utiliza leche en lugar de agua, los gofres serán más suaves y dorados.
- Para obtener un buen tostado, todos los ingredientes han de haber sido sometidos a la misma temperatura.

## Mantenimiento y limpieza

- Antes de limpiar el aparato, desenchúfelo y espere a que se haya enfriado. Deje enfriar el aparato fuera del alcance de los niños.
- Para evitar riesgo de electrocución, no limpie la unidad con agua ni la sumerja.
- No emplee productos de limpieza abrasivos o muy fuertes.
- Limpie la superficie con un paño suave y húmedo.
- Las placas antiadherentes se pueden limpiar con un paño suave, un cepillo suave o una esponja humedecidos.

## Receta

### Gofres polvorosos

#### *Ingredientes:*

200 g. de margarina o mantequilla, 100 g. de azúcar, 1 limón rallado, 4 huevos, 200 g. de harina, ½ c/dita de polvo de hornear, 1 c/da de ron y polvo de azúcar.

#### *Preparación:*

Bata la mantequilla, el azúcar y el limón rallado. Agregue los huevos uno tras otro y mezcle bien, suavemente esparza la harina cernida y el polvo de hornear en pequeñas porciones y finalmente agréguele el ron. Hornee la pasta inmediatamente. Esparza el polvo de azúcar y sívalos fríos o calientes.

#### *Plancha para gofres:*

Ajuste de temperatura alta

## Eliminación



Los dispositivos en los que figura este símbolo deben ser eliminados por separado de la basura doméstica, porque contienen componentes valiosos que pueden ser reciclados. La eliminación correcta ayuda a proteger el medio ambiente y la salud de las personas. Consulte a las autoridades municipales o el establecimiento de venta donde podrán facilitarle la información relevante. Los aparatos eléctricos que ya no son utilizables se pueden entregar gratuitamente en el establecimiento de venta.

## Piastra per cialde

### Gentile Cliente,

Prima di utilizzare l'apparecchio, vi raccomandiamo di leggere attentamente le seguenti istruzioni e di conservarle per farvi riferimento anche in futuro. L'apparecchio deve essere utilizzato solo da persone che hanno preso familiarità con le seguenti istruzioni.

### Collegamento alla rete

L'apparecchio deve essere collegato esclusivamente ad una presa di corrente con messa a terra, installata a norma di legge.

Assicuratevi che la tensione di alimentazione corrisponda alla tensione indicata sulla targhetta portadati. Questo prodotto è conforme alle direttive vincolanti per l'etichettatura CE.

### Descrizione

1. Cavo di alimentazione con spina
2. Superfici di cottura
3. Regolatore della temperatura con spia luminosa
4. Targhetta identificativa (sotto l'apparecchio)
5. Manico

### Importanti norme di sicurezza

- Per evitare ogni rischio, le riparazioni a questo apparecchio elettrico o al cavo di alimentazione

devono essere effettuate dal nostro servizio di assistenza tecnica. Se si rendono necessarie operazioni di riparazione, vi raccomandiamo di mettervi in contatto con il nostro servizio di assistenza clienti per telefono o per email (fare riferimento alla dichiarazione di garanzia separata).

- L'apparecchio non è previsto per l'uso con un timer esterno o con un sistema separato di comando a distanza.
- Assicuratevi che l'apparecchio sia disinserito dalla presa di corrente e si sia raffreddato completamente prima di pulirlo.
- Per evitare eventuali rischi di scosse elettriche, non pulite l'apparecchio con

liquidi e non immergetelo in sostanze liquide.

- Le piastre con rivestimento antiaderente possono essere pulite con un panno morbido umido, con una spazzola morbida o con una spugna. Pulite la parte esterna dell'apparecchio solo con un panno morbido appena umido.
- Per informazioni più dettagliate su come pulire l'apparecchio, consultate la sezione *Manutenzione e pulizia*.
- **Attenzione!** Le superfici esterne dell'apparecchio diventano molto calde durante il funzionamento. Prestate estrema attenzione per evitare scottature. Non toccate nessuna delle parti dell'apparecchio soggette a riscaldarsi; utilizzate solo

l'impugnatura.

- Questo apparecchio è studiato per il solo uso domestico o per impieghi simili, come per esempio
  - in cucine per il personale, negozi, uffici e altri ambienti simili di lavoro,
  - in aziende agricole,
  - da clienti di alberghi, motel e sistemazioni simili,
  - da clienti di pensioni "bed-and-breakfast" (letto & colazione).
- Questo apparecchio può essere usato anche da bambini (di almeno 8 anni di età) e da persone con ridotte capacità fisiche, sensoriali o mentali, o da persone senza esperienza o conoscenze, purché siano sotto sorveglianza o siano state date loro istruzioni sull'uso

dell'apparecchio e abbiano compreso appieno le precauzioni di sicurezza e i pericoli eventuali che esso comporta.

- Ai bambini non deve essere consentito di giocare con l'apparecchio.
- Ai bambini non deve essere consentito di effettuare operazioni di pulizia o di manutenzione sull'apparecchio a meno che non siano supervisionati da un adulto e siano comunque più grandi di 8 anni di età.
- L'apparecchio e il cavo di alimentazione devono essere tenuti sempre fuori della portata di bambini di età inferiore agli 8 anni.
- **Avvertenza:** Tutto il materiale di imballaggio deve essere tenuto fuori della portata dei bambini a causa del rischio potenziale esistente, per esempio di soffocamento.
- Prima di ogni utilizzo dell'apparecchio,

controllate attentamente che l'apparecchio e gli accessori inseriti non presentino tracce di deterioramento. Se per esempio fosse caduto battendo su una superficie dura, o se è stata usata una forza eccessiva nel tirare il cavo di alimentazione, l'apparecchio non va più usato: danni anche invisibili ad occhio nudo potrebbero comportare conseguenze negative sulla sicurezza nel funzionamento dell'apparecchio.

- Non permettete che il cavo di alimentazione penda liberamente.
- **Disinserite sempre la spina dalla presa**
  - dopo l'uso,
  - in caso di cattivo funzionamento,
  - prima di pulire l'apparecchio.
- Per disinserire la spina dalla presa di corrente, non tirate mai il cavo di alimentazione ma afferrate direttamente la spina.
- Sistemate l'apparecchio su una superficie termoresistente libera da ogni ostruzione. Non posizionate l'apparecchio e non mettetelo in funzione vicino o al di sotto di armadietti pensili o oggetti pendenti tipo tende o altri materiali infiammabili; non usate l'apparecchio in ambienti esterni.
- Non lasciate incustodito l'apparecchio se in funzione o ancora caldo.
- L'apparecchio non deve essere utilizzato all'aperto.
- Per evitare di danneggiare la cassa, non posizionate l'apparecchio né mettetelo in funzione sopra o vicino a superfici calde (per esempio fornelli a gas o piastre elettriche).

- Fate in modo che il cavo di alimentazione non si trovi mai vicino alle parti dell'apparecchio soggette a riscaldarsi.
- Non lasciare pendere il cavo di collegamento.
- Non usate l'impugnatura per trasportare l'apparecchio.
- Nessuna responsabilità verrà assunta in caso di danni risultanti da un uso errato o dalla non conformità alle istruzioni.

### Uso corretto

- L'apparecchio va utilizzato esclusivamente per la preparazione di cialde.
- Ogni altro utilizzo diverso da quello descritto in questo manuale è da considerarsi improprio e può portare a lesioni personali o a danni materiali.

### Primo utilizzo

- Pulite le piastre con un panno umido e dopo asciugatele accuratamente.
- L'apparecchio va riscaldato per circa 15 minuti tenendo chiusi i coperchi. In questo modo verrà eliminato il tipico odore che la piastra per cialde emana al suo primo utilizzo.
- È bene quindi assicurare una buona aerazione lasciando aperte porte e finestre.
- In seguito, pulite la piastra per cialde come descritto nel paragrafo *Manutenzione e pulizia*.
- Per ragioni igieniche, gettate via il primo ciclo di cialde preparate con l'apparecchio nuovo.
- Lasciate raffreddare l'apparecchio.

- Poi pulite le piastre come descritto nella sezione *Manutenzione e pulizia*.

### Funzionamento

- Chiudete i coperchi.
- Inserite la spina dell'apparecchio in una presa di corrente. La spia luminosa si accende ed è di colore rosso.
- Lasciate preriscaldare la piastra per cialde per circa 5 minuti. Dopodiché sarà pronta per l'uso. Al raggiungimento della temperatura preselezionata, la spia luminosa si spegnerà.
- Aprite il coperchio superiore.
- Prima dell'uso, ungete le piastre antiaderenti con dell'olio o grasso specifico per frittura, quello cioè che può raggiungere alte temperature in tutta sicurezza.
- Mettete l'impasto solo sulla metà **anteriore** della piastra inferiore. Per evitare che l'impasto debordi e per garantirvi di ottenere la caratteristica forma di patate fritte, non eccedete nella quantità dell'impasto. Vi consigliamo di utilizzare circa 65 ml per ciclo di cottura.
- Richiudete il coperchio superiore e esercitate una leggera pressione affinché l'impasto si spanda in maniera uniforme.
- Il tempo di cottura è di 2 - 3 minuti in generale, a seconda del tipo di impasto.
- Aprite il coperchio superiore e controllate il livello di doratura. Poi con attenzione togliete le cialde a forma di patate fritte aiutandovi con una spatola adatta.
- Per evitare di danneggiare il rivestimento antiaderente, non

utilizzate utensili taglienti o appuntiti nel rimuovere gli alimenti.

- Se le cialde a patata risultano troppo chiare o troppo scure, regolate adeguatamente il tempo di cottura.
- Ricaricate con nuovo impasto immediatamente dopo aver rimosso il precedente carico di cialde a patate.
- Dopo l'uso, disinserite la spina dalla presa di corrente a muro e lasciate raffreddare l'apparecchio con le piastre di cottura aperte.

### **Consigli utili**

- Per mantenere la friabilità delle cialde a patate fritte, disponetele una di fianco all'altra sulla griglia per farle raffreddare. Se messe una sull'altra perderanno la loro qualità croccante.
- Per poter ottenere una doratura uniforme, tutti gli ingredienti devono essere alla stessa temperatura.

### **Messa in funzione**

La piastra per cialde va riscaldata per una diecina di minuti tenendo chiusi i coperchi. In questo modo verrà eliminato il tipico odore che la piastra per cialde emana al suo primo utilizzo. (Se sulla vostra piastra per cialde c'è una manopola a termostato regolabile, giratela posizionandola sull'impostazione massima). È bene quindi assicurare una buona aerazione lasciando aperte porte e finestre. In seguito, pulite la piastra per cialde come descritto nel paragrafo *Manutenzione generale e pulizia*.

Per ragione di igiene, vi consigliamo di gettare la prima cialda prodotta con

l'apparecchio nuovo.

### **Funzionamento**

- Chiudete i coperchi.
- Inserite la spina dell'apparecchio in una presa di corrente. La spia luminosa sulla manopola del termostato si accende ed è di colore rosso.
- Ruotate la manopola del termostato sull'impostazione massima.
- Lasciate preriscaldare la piastra per cialde per circa otto minuti. Dopodiché sarà pronta per l'uso.
- Al raggiungimento della temperatura preselezionata, la spia luminosa sulla manopola del termostato diventa di colore verde.
- Aprite i due coperchi.
- Prima dell'uso, ungete le piastre antiaderenti con dell'olio o grasso specifico per frittura, quello cioè che può raggiungere alte temperature in tutta sicurezza.
- Mettete l'impasto al centro della piastra inferiore.
- Richiudete il coperchio superiore e esercitate una leggera pressione affinché l'impasto si spanda in maniera uniforme.
- Il tempo di cottura è di 2 - 3 minuti in generale, a seconda del tipo di impasto e della temperatura impostata.
- Poco dopo aver messo l'impasto sulla piastra per cialde, la spia luminosa sulla manopola del termostato ritorna di colore rosso. La luce verde si riaccenderà alla fine del processo di cottura.
- Non utilizzare oggetti appuntiti per

la rimozione. In caso contrario, il rivestimento antiaderente potrebbe danneggiarsi.

- Controllate il livello di doratura. Nel caso la cialda sia o troppo chiara o troppo scura, regolate di conseguenza o la manopola della temperatura o il tempo di cottura.
- Mettete dell'altro impasto sulla piastra per cialde immediatamente dopo aver tolto la cialda precedente.
- Dopo l'uso, disinserite la spina dalla presa di corrente a muro e lasciate raffreddare l'apparecchio con le piastre di cottura aperte.

### **Consigli utili**

- Per poter mantenere la friabilità delle cialde, vi consigliamo di lasciarle raffreddare su una griglia disponendole una affianco all'altra (Se invece vengono messe una sull'altra, le cialde non saranno più croccanti).
- Se usate del latte, anziché acqua, le cialde diventano più morbide e più scure.
- Per poter ottenere una doratura uniforme, tutti gli ingredienti devono essere alla stessa temperatura.

### **Manutenzione generale e pulizia**

- Prima di procedere alle operazioni di pulizia dell'apparecchio, disinserite la spina dalla presa di corrente a muro e lasciate che l'apparecchio si raffreddi completamente con le piastre di cottura aperte. Lasciare raffreddare l'apparecchio fuori dalla portata dei bambini.

- Per evitare ogni rischio di scossa elettrica, non pulite l'apparecchio con acqua e non immergetelo in acqua.
- Non usate soluzioni abrasive o detergenti concentrati.
- Pulite la parte esterna dell'apparecchio solo con un panno morbido appena umido.
- Le piastre con rivestimento antiaderente possono essere pulite con un panno morbido umido, con una spazzola morbida o con una spugna.

### **Ricetta:**

#### **Cialde zuccherine**

##### *Ingredienti:*

200 gr. di margarina o burro, 100 gr. di zucchero, una buccia di limone grattugiata, 4 uova, 200 gr. di farina, ½ cucchiaino di lievito in polvere, un cucchiaino di rum, zucchero a velo

##### *Preparazione:*

Amalgamate bene la margarina (o il burro) con lo zucchero e la buccia di limone. Aggiungete le uova uno dopo l'altro e mescolate bene. Incorporate delicatamente e gradualmente la farina passata al setaccio insieme al lievito e infine aggiungetevi il rum.

Mettete subito l'impasto sulla piastra.

Cospargete le cialde già cotte con lo zucchero a velo. Servite le cialde calde o anche fredde.

##### *Piastra per cialde:*

Impostazione della temperatura alta

**Smaltimento**

Gli apparecchi contrassegnati con questo simbolo devono essere smaltiti separatamente dai normali rifiuti domestici perché contengono materiali di valore che possono essere riciclati. Lo smaltimento adeguato protegge l'ambiente e la salute umana. Le autorità locali o il negoziante di riferimento possono fornire ulteriori informazioni in materia.

## Vaffelmaskine

### Kære kunde,

Inden apparatet tages i brug bør denne brugsanvisning læses omhyggeligt, og derefter gemmes til senere reference. Apparatet bør kun benyttes af personer der er bekendt med denne brugsanvisning.

### El-tilslutning

Apparatet bør kun tilsluttes en stikdåse, der er beskyttet mod jordfejl og installeret i overensstemmelse med el-regulativet. Vær opmærksom på, om lysnettets spænding svarer til spændingen angivet på typeskiltet. Dette produkt overholder direktiverne som gælder for CE-mærkning.

### Apparatets dele

1. Ledning med stik
2. Bageflader
3. Termostat med kontrollampe
4. Typeskilt (på undersiden)
5. Håndtagene

### Vigtige sikkerhedsforskrifter

- For at undgå farer skal reparation af dette elektriske apparat eller dets ledning, altid udføres af vores kundeservice. Hvis der er behov for reparationer,

skal du kontakte vores kundeservice via telefon eller e-mail (se separat garantibeskrivelse).

- Apparatet er ikke beregnet til brug ved hjælp af en ekstern timer eller et separat fjernstyringssystem.
- Sørg for at stikket er taget ud af stikkontakten og at apparatet er kølet fuldstændigt af inden rengøring.
- For at undgå risiko for elektrisk stød må apparatet ikke rengøres med nogen former for væske eller nedsænkes i væske.
- Slip-let fladerne kan rengøres med en blød, fugtig klud eller en blød børste. Apparatets yderside bør kun rengøres med en blød, fugtig klud.
- Detaljeret information om

rengøring af apparatet findes i afsnittet om *Rengøring og vedligehold.*

- **Advarsel:** Vaffeljernet ydre bliver meget varmt under brug. Udvis stor forsigtighed for at undgå forbrændinger. Berør aldrig apparatets varme dele; benyt altid håndtaget.
- Dette apparat er beregnet til privat brug eller i tilsvarende omgivelser, såsom
  - i tekøkkener, kontorer eller andre mindre virksomheder,
  - landbrugsvirksomheder,
  - af kunder på hoteller, moteller m.m. og tilsvarende foretagender,
  - B&B pensionater.
- Dette apparat kan benyttes af børn (som er mindst 8 år gamle), og også af personer med reducerede fysiske, sensoriske eller mentale evner, eller mangel på erfaring eller viden, hvis de har fået vejledning og instruktion i brugen af dette apparat og fuldt ud forstår alle farer og forholdsregler vedrørende sikkerheden som brug af apparatet medfører.
- Børn må aldrig få lov til at lege med apparatet.
- Børn må aldrig få lov til at udføre rengørings- eller vedligeholdelsesarbejde på dette apparat, medmindre de er under opsyn og mindst 8 år gamle.
- Apparatet og dets ledning må altid holdes væk fra børn som er yngre en 8 år.
- **Advarsel:** Hold børn væk fra emballeringen, da denne udgør en mulig risiko for tilskadecomst, ved f.eks. kvælning.
- Inden apparatet benyttes må både apparatet og dets tilbehør ses grundigt efter for fejl. Hvis apparatet for eksempel har været tabt på en hård overflade eller

der er blevet trukket i ledningen med stor kraft, må det ikke længere benyttes: Selv skader der ikke er synlige kan have ugunstig indvirkning på sikkerheden ved brug af apparatet.

- Lad aldrig ledningen hænge løst ud over bordkanten.
- **Tag altid stikket ud af stikkontakten**
  - efter brug,
  - i tilfælde af fejlfunktion,
  - inden rengøring af apparatet.
- Træk aldrig i selve ledningen, når ledningen tages ud af stikkontakten; tag altid fat i selve stikket.
- Placer vaffeljernet på en ryddet varmekast overflade. Undlad at placere og benytte vaffeljernet under overskabe eller i nærheden af hængende genstande såsom gardiner eller andre brandbare materialer; benyt aldrig vaffeljernet udendørs.
- Lad aldrig vaffeljernet være uden opsyn når det er tændt eller stadig er varmt.
- Apparatet må ikke bruges udendørs.
- For at undgå skader på kabinettet, må apparatet ikke placeres eller benyttes på eller nær varme overflader (f.eks. kogeplader) eller åben ild.
- Ledningen må aldrig komme i berøring med apparatets varme dele.
- Lad ikke ledningen hænge ned.
- Brug ikke håndtaget til at bære apparatet.
- Vi påtager os intet ansvar for skader, der skyldes misbrug eller manglende overholdelse af denne brugsanvisning.

## Korrekt anvendelse

- Apparatet må udelukkende bruges til tilberedning af vaffer.
- Enhver anden anvendelse, end den beskrevet i disse instruktioner, må anses for ukorrekt og kan medføre personskader eller materielle skader.

## Før brug

Vaffeljernet bør forvarmes 10 minutter med låget lukket. Dette vil fjerne den lugt der typisk opstår, når et vaffeljern første gang tages i brug. (Hvis vaffeljernet har justerbar termostat, sættes denne på den højeste temperatur).

Af den grund bør man sørge for tilstrækkelig udluftning ved at åbne vinduer eller balkongdøre.

Rens vaffeljernet bagefter som beskrevet under *Rengøring og vedligehold*.

Når apparatet tages i brug første gang, bør du kassere den første vaffel der bliver bagt af hygiejniske årsager.

## Sådan bruges vaffeljernet

- Luk låget.
- Sæt stikket i stikkontakten. Indikatoren lyser rødt på temperaturkontrollen.
- Drej termostaten hen på den højeste indstilling.
- Forvarm vaffeljernet i ca. 8 minutter. Derefter er det klar til brug.
- Når den forudindstillede temperatur er opnået, vil indikatoren på temperaturkontrollen lyse grønt.
- Åbn vaffeljernet.
- Før brug bør de to slip-let flader smøres med lidt olie eller fedtstof som er velegnet til stegning og derfor kan tåle

- opvarmning til høje temperaturer.
- Hæld dej på midten af den nederste flade.
  - Luk det øverste låg ned og pres forsigtigt for at få dejen til at spredes jævnt.
  - Bagetiden er almindeligvis 2-3 minutter, afhængig af dejens konsistens og den valgte temperatur.
  - Kort tid efter man hældes dej op i vaffeljernet, vil indikatoren på temperaturkontrollen lyse rødt. Når bagningen er afsluttet vil det grønne indikatorlys tænde igen.
  - Brug ikke skarpe genstande til fjernelse. Non-stick-belægningen kan blive beskadiget.
  - Hold øje med hvor brune vaflerne bliver. Hvis vaflerne er for lyse eller for mørke bør temperaturen eller bagetiden justeres.
  - Hæld ny dej på vaffeljernet umiddelbart efter at de færdigbagte vafler er taget ud.
  - Efter brug bør stikket tages ud af stikkontakten og apparatet bør køle helt af med varmegladerne åbne.

### Praktiske tips

- For at vaflerne kan forblive sprøde, bør de sættes til afkøling på en bagerist ved siden af hinanden. (Hvis de placeres oven på hinanden, vil vaflerne blive bløde).
- Hvis der bruges mælk i stedet for vand, vil vaflerne blive blødere og mørkere.
- For at opnå en ensartet bruning, bør alle ingredienser have samme temperatur.

### Rengøring og vedligehold

- Fjern stikket fra stikkontakten og vent med at rengøre apparatet indtil det har kølet helt af med varmegladerne åbne. Lad apparatet køle af uden for børns rækkevidde.
- For at undgå elektrisk stød bør apparatet ikke rengøres med vand og heller ikke nedsænkes i vand.
- Benyt ikke skuremidler eller skræppe rengøringsmidler.
- Apparatets yderside bør kun rengøres med en blød, fugtig klud.
- Slip-let-pladerne kan rengøres med en blød, fugtig klud, en blød børste eller en svamp.

### Opskrift

#### Dessertvafler

##### *Ingredienser:*

200 g margarine eller smør, 100 g sukker, reven skal af 1 citron, 4 æg, 200 g mel, ½ tsk. bagepulver, 1 spsk. rom, flormelis

##### *Tilberedning:*

Rør fedtstof, sukker og citronskal luftigt.

Tilsæt æggene et ad gangen og bland godt. Fold forsigtigt bagepulveret og det sigtede mel ind i dejen i små portioner og tilsæt til sidst rommen.

Bag dejen umiddelbart efter tilberedningen.

Drys de nybagte vafler med flormelis.

Serveres varme eller kolde.

##### *Vaffeljern:*

Høj temperatur indstilling

## Bortskaffelse



Apparater mærket med dette symbol må ikke smides ud sammen med

 husholdningsaffaldet, da de indeholder værdifulde materialer som kan genbruges. Korrekt bortskaffelse beskytter både miljøet og menneskers helbred. Din kommune eller forhandleren kan give dig yderligere information om dette.

## Våffeljärn

### Bästa kund!

Innan du använder apparaten bör du läsa denna bruksanvisning noga och spara den för framtida referens. Apparaten bör endast användas av personer som bekantat sig med dessa instruktioner.

### Anslutning till vägguttaget

Apparaten bör endast anslutas till ett felfritt jordat uttag installerat enligt gällande bestämmelser.

Se till att nätspänningen i vägguttaget motsvarar den som är märkt på apparatens skylt.

Denna produkt uppfyller de krav som är gällande för CE-märkning.

### Komponenter

1. Elsladd med stickpropp
2. Gräddningsytor
3. Temperaturreglage med indikatorlampa
4. Typskylt (apparatundersida)
5. Handtag

### Viktiga säkerhetsföreskrifter

- För att undvika risker får reparationer av denna elektriska apparat eller dess elsladd endast utföras av vår kundservice. Om apparaten bör repareras

ber vi dig kontakta vår serviceavdelning per telefon eller e-post (se separat garantiförklaring).

- Apparaten bör inte användas med hjälp av en extern timer eller separat fjärrkontroll.
- Dra alltid stickproppen ur vägguttaget och se till att apparaten är avstängd innan rengöring påbörjas.
- Undvik risken för elektrisk stöt genom att inte rengöra eller doppa apparaten i vätskor.
- “Non-stick”-plattorna kan rengöras med en mjuk, fuktad duk, en mjuk borste eller en svamp. Torka apparatens utsida med fuktig duk.
- Se avsnittet *Rengöring och skötsel* för detaljerad information om hur apparaten bör rengöras.

- **Varning:** Apparaten yttre ytor blir mycket heta under användningen. Var mycket försiktig så att du inte bränner dig. Vidrör inte apparatens heta delar; använd endast handtaget.
- Apparaten är avsedd för hemmabruk eller liknande användning, såsom
  - i personalkök, kontor och andra kommersiella miljöer,
  - i företag inom jordbrukssektorn,
  - för gäster i hotell, motell och liknande inkvarteringsställen,
  - för gäster i bed-and-breakfast hus.
- Barn (minst 8 år gamla) och även personer med nedsatt fysisk rörelseförmåga, reducerat sinnes- eller mentaltillstånd, eller bristfällig erfarenhet och kunskap får använda denna apparat. Detta under förutsättning att dessa personer är under uppsyn eller har fått tillräckliga instruktioner om hur apparaten används och förstår vilka riskerna är och vilka säkerhetsåtgärder som krävs.
- Barn bör inte tillåtas leka med apparaten.
- Barn bör inte tillåtas rengöra eller göra service på apparaten ifall de inte är övervakade och minst 8 år gamla.
- Apparaten och dess elsladd bör hållas utom räckhåll för barn under 8 år.
- **Varning:** Håll barn på avstånd från apparatens förpackningsmaterial eftersom fara eventuellt kan uppstå. Det finns t.ex. risk för kvävning.
- Innan varje användning bör apparaten samt dess elsladd och monterade tillbehör inspekteras noga så att de inte har några skador. Om apparaten t ex har tappats på en hård yta, eller

om elsladden har utsatts för alltför hård kraft, bör den inte längre användas: Även osynliga skador kan försämra apparatens driftsäkerhet.

- Låt inte sladden hänga fritt.
- **Dra alltid stickproppen ur vägguttaget**
  - efter användning,
  - ifall apparaten skulle krångla,
  - innan apparaten rengörs.
- Ta stickproppen ur vägguttaget genom att dra i stickproppen, aldrig i sladden.
- Placera apparaten på en värmebeständig yta från vilken alla onödiga föremål städats bort. Placera eller använd inte apparaten i närheten av eller under väggskåp eller hängande föremål såsom gardiner eller dylika lättantändliga material; använd inte apparaten utomhus.
- Lämna inte apparaten utan uppsikt när den är påkopplad eller ännu het.
- Apparaten får inte användas utomhus.
- För att undvika skador på hölje bör du inte placera eller använda apparaten på eller i närheten av heta källor (t ex spisplattor) eller öppen eld.
- Elsladden måste hållas på säkert avstånd från apparatens heta delar.
- Låt inte strömkabeln hänga ner.
- Använd inte handtaget för att bära apparaten.
- Inget ansvar godtas om skada uppkommer till följd av felaktig användning, eller om dessa instruktioner inte följts.

## Korrekt användning

- Apparaten används uteslutande för gräddning av våfflor.

- Annan användning än den som beskrivs i denna bruksanvisning anses som felaktig och kan leda till personskador eller materiella skador.

## Innan första användningen

Låt väffeljärnet värmas upp i 10 minuter med locket stängt. (Detta avlägsnar den lukt som uppstår när man första gången tar apparaten i bruk. Om ditt väffeljärn har inställbar termostat bör den vara inställd på den högsta temperaturen).

Vädra därför ordentligt genom att öppna fönster eller balkongdörrar.

Rengör därefter väffeljärnet enligt avsnittet *Rengöring och skötsel*.

Av hygieniska skäl bör du kasta bort den första väfflan du tillagar när apparaten är ny.

## Användning

- Stäng väffeljärnets lock.
- Sätt stickproppen i vägguttaget. Termostatknapens signallampa lyser rött.
- Vrid termostatknapen till dess maximala inställning.
- Låt väffeljärnet värmas upp i ca. 8 minuter. Apparaten är klar för användning.
- När den förinställda temperaturen är nådd lyser termostatknapens signallampa grönt.
- Öppna väffeljärnets lock.
- Innan användningen borde "non stick"-ytorna smörjas lätt med en liten mängd olja eller fett som är speciellt ämnade för stekning och som riskfritt kan upphettas till höga temperaturer.

- Häll smeten i mitten på nedre stekytan.
- Stäng locket och tryck lätt på lockets handtag så att smeten sprider sig jämnt.
- Gräddningstiden är ca 2-3 minuter beroende på sort av smet och termostatens inställning.
- Kort efter att du lagt degen i våffeljärnet lyser termostatknapens signallampa rött. Den gröna signallampan tänds igen när gräddningen är klar.
- Använd inte vassa föremål vid borttagning. Non-stick beläggningen kan skadas.
- Kontrollera att våfflan har rätt färg. Ändra temperaturinställning eller gräddningstid om våfflan är för ljus eller för mörk.
- Häll ny smet i våffeljärnet så snart du har tagit bort den färdiga våfflan.
- Dra stickproppen ur vägguttaget efter användningen och låt apparaten svalna med stekytorna öppna.

### Praktiska råd

- Lägg de färdiga våfflorna bredvid varandra på ett galler. Lagda på hög mister de sin fräschhet.
- Om mjölk används i stället för vatten blir våfflorna mjukare och mörkare.
- Alla ingredienser bör ha samma temperatur för att våfflorna skall bli jämnt bruna.

### Rengöring och skötsel

- Dra stickproppen ur vägguttaget och vänta, utan att stänga våffeljärnets lock, tills apparaten har svalnat innan rengöring påbörjas. Låt apparaten svalna utom räckhåll för barn.

- På grund av risken för elektrisk stöt bör apparaten inte rengöras med vatten eller doppas i vatten.
- Använd inte slipmedel eller starka rengöringslösningar.
- Torka apparatens utsida med fuktig duk. Doppa aldrig apparaten i vatten.
- "Non-stick"-plattorna kan rengöras med en mjuk, fuktad duk, en mjuk borste eller en svamp.

### Recept:

#### Sandvåfflor

##### Ingredienser:

200 g margarin eller smör, ca 1 dl (100 g) socker, rivet skal av 1 citron, 4 ägg, 3 ½ dl (200 g) vetemjöl, ½ tsk bakpulver, 1 msk rom, pudersocker

##### Gör så här:

Blanda väl fett, socker och citronskal. Tillsätt ett ägg i taget och rör till en jämn smet. Blanda försiktigt ner vetemjölet blandat med bakpulvret, litet i gången, och tillsätt slutligen rommen.

Grädda smeten genast.

Dekorera våfflorna med pudersocker.

Serveras varma eller kalla.

##### Våffeljärn:

Hög temperaturinställning.

### Avfallshantering



Enheter märkta med denna symbol måste kasseras separat från hushållsavfallet, eftersom de innehåller värdefulla material som kan återvinnas. Korrekt avfallshantering skyddar miljön och människors hälsa. Din lokala myndighet eller återförsäljare kan ge information i ärendet.

## Vohvelirauta

### Hyvä Asiakas,

Lue seuraavat ohjeet huolellisesti ennen laitteen käyttöä ja säilytä tämä opas tulevaa tarvetta varten. Laitetta saavat käyttää vain henkilöt, jotka ovat tutustuneet näihin ohjeisiin.

### Verkkoliitäntä

Laite tulee liittää määräysten mukaisesti asennettuun, maadoitettuun pistorasiaan. Varmista, että verkkojännite vastaa laitteen arvokilpeen merkittyä jännitettä. Tämä tuote on kaikkien voimassa olevien CE-merkintöjä koskevien direktiivien mukainen.

### Osat

1. Liitäntäjohto pistotulpalla
2. Paistopinnat
3. Lämpötilansäädin merkkivalolla
4. Tyypikilpi (laitteen pohjassa)
5. Kahva

### Tärkeitä turvallisuusohjeita

- Vaarojen välttämiseksi ainoastaan valmistajan huoltopalvelu saa korjata tämän sähkölaitteen ja uusia liitäntäjohton. Jos laite tarvitsee korjausta, ota yhteyttä asiakaspalveluumme

puhelimitse tai sähköpostitse (katso erillinen takuutodistus).

- Tätä laitetta ei ole tarkoitettu käytettäväksi erillisen ajastimen tai kaukosäätimen kanssa.
- Varmista, että lämmitimestä on katkaistu virta ja että se on jäähtynyt täysin ennen puhdistamista.
- Sähköiskun vaaran välttämiseksi älä puhdistaa laitetta nesteillä äläkä upota sitä nesteisiin.
- Pyyhi tarttumattomat paistopinnat kostealla liinalla, pehmeällä harjalla tai pesusienellä. Pyyhi laitteen ulkopinnat kostealla liinalla.
- Yksityiskohtaisia tietoja laitteen puhdistuksesta on osassa *Laitteen puhdistus ja hoito*.

- **Varoitus:** Laitteen kosketuspinnat ovat käytön aikana erittäin kuumia. Ole varovainen laitetta käsitellessäsi välttyäksesi palovammoilta. Älä koske laitteen kuumiin osiin, käytä vain kahvaa.
- Tämä laite on tarkoitettu kotitalouskäyttöön tai vastaavaan, kuten
  - ruokalaitteet, toimistot ja muut kaupalliset ympäristöt,
  - maatalousyritykset,
  - hotellien, motellien jne. ja vastaavien yritysten asiakkaat
  - aamiaisen ja majoituksen tarjoavat majatalot.
- Tätä laitetta saavat käyttää lapset (vähintään 8-vuotiaat), ja myös henkilöt, joilla on fyysisesti, aistillisesti tai henkisesti rajoittunut toimintakyky tai joilla on puuttuvat tai vajavaiset tiedot laitteen toiminnasta, jos he ovat valvonnan alaisena tai jos heille on annettu tarkat ohjeet laitteen käyttöä varten.
- Lasten ei saa antaa leikkiä laitteella.
- Lasten ei saa antaa tehdä laitteen puhdistus- tai huoltotoimenpiteitä, elleivät he ole aikuisen valvonnassa sekä vähintään 8 vuotta vanhoja.
- Laite ja sen liitäntäjohto täytyy aina pitää alle 8-vuotiaiden ulottumattomissa.
- **Varoitus:** Pidä lapset poissa pakkausmateriaalien luota potentiaalisen vaaratilanteen esim. tukehtumisvaaran vuoksi.
- Tarkasta aina ennen laitteen käyttöä huolellisesti laitteen runko, liitäntäjohto ja mahdolliset asennetut lisäosat vaurioiden varalta. Jos laite on esimerkiksi pudonnut kovalle pinnalle tai liitäntäjohtoon vetämiseen on käytetty liikaa voimaa, laitetta ei saa enää käyttää: näkymättömätkin vauriot

voivat aiheuttaa laitetta käytettäessä vaaratilanteita.

- Älä jätä liitäntäjohtoa riippumaan vapaana.
- **Irrota pistotulppa pistorasiasta aina - käytön jälkeen,**
  - jos laitteessa on käyttöhäiriö,
  - ennen laitteen puhdistamista.
- Kun irrotat pistokkeen pistorasiasta, älä vedä liitäntäjohtosta vaan tartu aina pistokkeeseen.
- Aseta laite tasaiselle, kuumuutta kestäväälle pinnalle. Älä käytä laitetta tulenarkojen materiaalien ja esineiden, kuten seinäkaappien tai verhojen alla. Älä käytä laitetta ulkona.
- Älä jätä toiminnassa olevaa tai vielä kuumaa laitetta ilman valvontaa.
- Laitetta ei saa käyttää ulkona.
- Jotta ulkokuori ei vaurioituisi, älä aseta laitetta kuumille pinnoille tai niiden lähelle, lähelle avotulta tai tulenarkoja höyryjä.
- Pidä kaikki virtajohtot aina kaukana laitteen kuumista osista.
- Älä jätä liitäntäjohtoa roikkumaan.
- Älä kanna laitetta kädensijasta kiinnittämällä.
- Jos laite vahingoittuu väärinkäytön seurauksena tai siksi, että annettuja ohjeita ei ole noudatettu, valmistaja ei vastaa aiheutuneista vahingoista.

### Asianmukainen käyttö

- Laitetta käytetään yksinomaan vohvelien valmistukseen.
- Kaikki muu kuin näissä ohjeissa kuvailtu käyttö on määräysten vastaista ja voi aiheuttaa henkilövammoja tai aineellisia

vahinkoja.

### Ennen ensimmäistä käyttöä

Kuumenna vohvelirautaa kansi suljettuna noin 10 minuuttia. (Mikäli vohveliraudassa on säädettävä termostaatti, aseta säädin yläasentoon.) Näin poistuu ensikäytölle tyypillinen haju.

Sen takia täytyy varmistaa riittävä tuuletus avaamalla ikkuna tai parvekkeen ovi. Puhdista laite *Puhdistus ja huolto* -kohdassa annettujen ohjeiden mukaisesti. Kun laite on uusi, ensimmäistä sillä tehtyä vohvelia ei tulisi syödä hygieniasyistä johtuen.

### Käyttö

- Sulje kansi.
- Laita pistotulppa pistorasiaan. Lämpötilasäätimen merkkivalo syttyy punaisena.
- Kytke termostaatin säädin maksimiasetukseen.
- Esilämmitä vohvelirautaa noin 8 minuuttia, ja laite on käyttövalmis.
- Kun esisäädetty lämpötila on saavutettu, lämpötilasäätimen merkkivalo vaihtuu vihreäksi.
- Avaa kannet.
- Ennen käyttöä tarttumattomiksi käsitellyt levyt tulee rasvata kevyesti pienellä määrällä paistamiseen tarkoitettua, kovaa kuumentamista kestäväää öljyä tai rasvaa.
- Kaada taikina pohjaosan keskelle.
- Laske kansiosa alas ja paina kevyesti, jotta taikina leviää tasaisesti.
- Paisto aika on yleensä 2 - 3 minuuttia taikinan koostumuksesta ja säädetyistä

- lämpötilasta riippuen.
- Kun taikina on kaadettu vohvelirautaan, lämpötilasäätimen merkkivalo syttyy punaisena. Kun vohveli on paistunut, vihreä merkkivalo syttyy uudelleen.
- Älä käytä teräviä esineitä poistamiseen. Tarttumaton pinnoite voi muuten vaurioitua.
- Tarkista, onko vohveli sopivan ruskea. Jos se on liian vaalea tai liian tumma, säädä lämpötilaa tai paistoaikaa.
- Kaada vohvelirautaan uusi taikinaerä heti, kun olet nostanut edellisen vohvelin pois.
- Käytön jälkeen irrota pistotulppa pistorasiasta ja anna laitteen jäähtyä avattuna.

### Käytännön neuvoja

- Jotta vohvelit säilyttäisivät rapeutensa, aseta ne vierekkäin ritilälle jäähtymään. (Päällekkäin ladottaessa ne menettävät rapeutensa.)
- Jos veden asemesta käytetään maitoa, tulee vohveleista pehmeämpiä ja tummempia.
- Jotta vohvelit ruskistuisivat tasaisesti, tulee kaikkien taikinan aineiden olla samanlämpöisiä.

### Puhdistus ja huolto

- Irrota pistotulppa pistorasiasta ennen puhdistusta, ja anna laitteen jäähtyä paistopinnat avoimena. Anna laitteen jäähtyä lasten ulottumattomissa.
- Sähköturvallisuussyistä laitetta ei saa puhdistaa vedellä eikä upottaa veteen.
- Älä käytä hankaavia tai karkeita puhdistusaineita.

- Pyyhi laitteen ulkopinnat kostealla liinalla.
- Pyyhi tarttumattomat paistopinnat kostealla liinalla, pehmeällä harjalla tai pesusienellä.

### Resepti

#### Hiekkavohvelit

##### Ainekset:

200 g voita tai margariinia, 100 g sokeria, raastettu sitruunankuori, 4 munaa, 200 g vehnä jauhoja, ½ tl leivinjauhetta, 1 rkl rommia, tomosokeria

##### Valmistus:

Vatkaa rasva, sokeri ja raastettu sitruunankuori vaahdoksi. Lisää munat yksitellen ja sekoita hyvin. Lisää varovaisesti pienissä erissä vehnä jauhot, joihin on sekoitettu leivinjauhe. Sekoita lopuksi joukkoon rommi. Paista taikina heti. Koristele vohvelit tomosokerilla. Tarjoile lämpiminä tai kylminä.

##### Vohvelirauta:

Korkea lämpötila-asetus

### Jätehuolto



Tällä symbolilla merkityt laitteet täytyy hävittää kotitalousjätteestä erillään, sillä ne sisältävät

arvokkaita kierrätyskelpoisia materiaaleja. Asianmukaisella hävittämisellä suojellaan ympäristöä ja ihmisterveyttä. Saat aiheesta lisätietoa paikallisilta viranomaisilta tai jälleenmyyjiltä.

## Máquina de waffles

### Caro(a) Cliente,

Leia atentamente as instruções antes de usar o aparelho e guarde-as para consulta futura. O aparelho deve apenas ser utilizado por pessoas que estejam familiarizadas com as instruções de segurança.

### Ligação

Ligar o aparelho apenas a uma tomada com ligação à terra corretamente instalada. A tensão da rede deve corresponder à tensão especificada na placa de identificação do aparelho.

O aparelho está em conformidade com as diretivas que são vinculativas para a marcação CE.

### Estrutura

1. Cabo elétrico com ficha de alimentação
2. Superfícies de cozedura
3. Regulador de temperatura com luz indicadora
4. Placa de identificação (parte inferior do aparelho)
5. Pega

### Instruções de segurança

- Para evitar correr riscos e cumprir os regulamentos de segurança, as reparações no aparelho

e no cabo de ligação só podem ser efetuadas pelo nosso serviço de apoio ao cliente. Em caso de necessidade de reparação, contactar o nosso serviço de apoio ao cliente por telefone ou e-mail (ver declaração de garantia em separado).

- O aparelho não deve ser operado com um temporizador externo ou com um sistema de controlo remoto separado.
- Antes de limpar, deve retirar a ficha de alimentação e deixar que o aparelho arrefeça.
- Por razões de segurança elétrica, o aparelho não deve ser limpo com líquidos nem neles imerso.
- Limpar as superfícies da forma revestidas apenas com um pano húmido,

uma escova macia ou uma esponja. Limpar o exterior do aparelho com um pano húmido.

- Para obter instruções de limpeza detalhadas, consulte a secção *Limpeza e manutenção*.
- **Atenção!** As superfícies do aparelho que podem ser tocadas ficam muito quentes durante o funcionamento, risco de queimaduras! Por isso, tocar no aparelho apenas pela pega.
- O aparelho destina-se a ser utilizado em casa e aplicações semelhantes, tais como:
  - em cozinhas para funcionários em lojas, escritórios e ambientes de trabalho;
  - em quintas,
  - hóspedes em hotéis,

motéis e outros ambientes residenciais,

- em pensões.
- O aparelho pode ser utilizado por crianças com mais de 8 anos de idade ou por pessoas com capacidades físicas, sensoriais ou mentais reduzidas ou experiência e/ou conhecimentos insuficientes, caso sejam supervisionadas ou caso tenham recebido instruções adequadas em relação ao uso seguro do aparelho, compreendendo os perigos associados.
- As crianças não devem brincar com o aparelho.
- A limpeza e manutenção do utilizador não deve ser efetuada por crianças, a menos que estas tenham 8 anos ou mais e sejam supervisionadas.

- Crianças menores de 8 anos de idade devem ser mantidas longe do aparelho e do respetivo cabo elétrico.
  - Deve manter todo o material de embalagem afastado das crianças. Existe o perigo de asfixia!
  - Antes da instalação, deve verificar todo o equipamento, incluindo o cabo de ligação e quaisquer outros acessórios, relativamente a defeitos e danos que possam prejudicar a fiabilidade funcional do aparelho. Por exemplo, se o aparelho sofreu o impacto de uma queda, pode haver danos que não consiga ver a partir do exterior. Se este for o caso, não utilize o aparelho.
  - Não deixar pendurar o cabo de ligação.
  - **Retirar aficha da tomada,**
    - após cada utilização
    - em caso de avaria durante o funcionamento,
    - antes de cada limpeza do aparelho.
  - Não desligar a ficha da tomada puxando o cabo elétrico, mas sim segurando a própria ficha.
  - Colocar o aparelho livremente sobre uma superfície resistente ao calor. Não colocar debaixo de cortinas, armários de parede ou outros materiais inflamáveis e não utilizar ao ar livre.
  - Nunca deixar o aparelho quente sem vigilância.
  - O aparelho não deve ser usado ao ar livre.
  - Não colocar ou utilizar o aparelho sobre superfícies quentes (por exemplo, placas de fogão ou semelhantes) ou perto de chamas de gás abertas para evitar danos na caixa.
  - O cabo de ligação não deve tocar nas peças quentes do aparelho.
  - Não deixar pendurar o cabo de ligação.
  - Não utilizar a pega para transportar o aparelho.
  - Se o aparelho for utilizado de forma incorreta ou para finalidades diferentes das pretendidas, não é aceite qualquer responsabilidade por quaisquer danos que possam ocorrer.
- ### Utilização prevista
- O aparelho destina-se exclusivamente à preparação de waffles.
  - Qualquer outra utilização não especificada nas instruções é considerada inadequada e pode provocar ferimentos graves ou danos no aparelho.
- ### Antes da primeira utilização
- Aquecer o aparelho durante cerca de 10 minutos com as metades da forma fechadas, para que o odor próprio do aparelho se dissipe. (Colocar o aparelho com o regulador de temperatura na posição mais elevada).  
Deve garantir a ventilação adequada através de janelas ou portas de varanda abertas.  
De seguida, limpar a máquina de waffles como descrito em “*Limpeza e conservação*”.

Por razões de higiene, o primeiro waffle do novo aparelho não deve ser consumido.

### **Processo de cozedura**

- Fechar as metades da forma.
- Ligue a ficha à tomada. O indicador de pronto no controlador da temperatura acende a vermelho.
- Colocar o controlador da temperatura na posição mais alta.
- Após um tempo de aquecimento de aprox. 8 minutos, a máquina de waffles está pronta a ser utilizada.
- Assim que a temperatura definida for atingida, o indicador de pronto no controlador da temperatura acende a verde.
- Abra as metades da forma.
- As superfícies da forma antiaderentes só precisam ser levemente untadas com óleo ou gordura resistente ao calor no início da cozedura.
- Deitar a massa no centro da superfície de cozedura inferior.
- Fechar a parte superior e pressionar brevemente para distribuir a massa de forma mais uniforme.
- O tempo de cozedura é de aprox. 2-3 minutos, dependendo da consistência da massa e da temperatura selecionada.
- Uma vez adicionada a massa, o indicador de pronto no controlador da temperatura acende-se a vermelho pouco tempo depois. Quando a cor muda para verde, o processo de cozedura está concluído e o waffle pode ser removido.
- Não utilizar objetos pontiagudos para

remoção. Caso contrário, o revestimento antiaderente pode ser danificado.

- Verificar o grau de escurecimento do waffle e, eventualmente, reduzir ou aumentar o tempo de cozedura ou a temperatura.
- Deitar nova massa imediatamente após retirar o waffle.
- Após a utilização, desligar o aparelho da tomada e deixá-lo arrefecer com as metades da forma abertas.

### **Conselhos práticos**

- Colocar os waffles estaladiços uns ao lado dos outros numa grelha para bolos, pois só assim é possível mantê-los realmente estaladiços; empilhados ficam rapidamente moles.
- Se for usado leite em vez de água, os waffles ficam mais macios e escuros.
- Todos os ingredientes devem estar à mesma temperatura para um dourado uniforme.

### **Limpeza e manutenção**

- Desligar sempre o aparelho da tomada antes de o limpar e deixá-lo arrefecer com as metades da forma abertas. Deixar o aparelho arrefecer fora do alcance das crianças.
- Por razões de segurança elétrica, o aparelho não deve ser limpo com líquidos nem neles imerso.
- Não utilizar produtos de limpeza agressivos nem abrasivos.
- Limpar o exterior do aparelho com um pano húmido.
- Limpar as superfícies da forma revestidas apenas com um pano

húmido, uma escova macia ou uma esponja.

**Receita:****Waffles de areia***Ingredientes:*

200 g de margarina ou manteiga, 100 g de açúcar, casca ralada de limão, 4 ovos, 200 g de farinha, ½ colher de chá de fermento em pó, 1 colher de sopa de rum

*Para polvilhar:* Açúcar em pó

*Preparação:*

Mexer bem a gordura, açúcar e raspa de limão até ficar bem cremoso. Adicionar os ovos, um de cada vez, e misturar bem.

Adicionar o fermento em pó e, por fim, o rum. Cozer a massa imediatamente.

Polvilhar os waffles cozidos com açúcar em pó e servir quente ou frio.

*Máquina de waffles:*

ajuste de alta temperatura

**Eliminação**

Os aparelhos marcados com este símbolo devem ser eliminados separadamente dos resíduos

domésticos, já que contêm materiais valiosos que podem ser reciclados. A eliminação adequada protege o ambiente e a saúde humana. As suas autoridades locais ou o revendedor podem facultar-lhe informações sobre o assunto.

## Gofrownica

### Szanowni Klienci!

Przed użyciem urządzenia proszę dokładnie zapoznać się z poniższą instrukcją, którą należy zachować do późniejszego wglądu. Urządzenie może być obsługiwane wyłącznie przez osoby, które zapoznały się z niniejszą instrukcją.

### Podłączenie do sieci zasilającej

Urządzenie należy podłączać do sieci elektrycznej wyłącznie do prawidłowo zainstalowanego gniazdka z uziemieniem. Należy sprawdzić, czy napięcie sieciowe zgadza się z napięciem podanym na tabliczce znamionowej urządzenia. Niniejszy wyrób zgodny jest z obowiązującymi w UE przepisami dotyczącymi oznakowania produktu.

### Zestaw

1. Przewód zasilający z wtyczką
2. Powierzchnie do pieczenia
3. Regulator temperatury z lampką kontrolną
4. Tabliczka znamionowa (dolna strona urządzenia)
5. Uchwyt

### Instrukcja bezpieczeństwa

- Aby zachować bezpieczeństwo, wszelkie naprawy tego elektrycznego urządzenia muszą być wykonywane

przez nasz serwis. W przypadku konieczności wykonania naprawy, proszę skontaktować się telefonicznie lub elektronicznie (patrz oddzielna deklaracja gwarancyjna) z działem obsługi klienta.

- Urządzenie nie jest przystosowane by je uruchamiać przy użyciu zewnętrznego czasomierza lub odrębnego systemu zdalnego sterowania.
- Przed przystąpieniem do czyszczenia, należy sprawdzić, czy urządzenie zupełnie ostygło i jest wyłączone z sieci elektrycznej.
- Aby nie dopuścić do porażenia prądem, nie czyścić urządzenia cieczami ani nie zanurzać go.

- Płyty pokryte warstwą nieprzywierającą można wycierać delikatną i wilgotną ściereczką, delikatną szczoteczką lub gąbką. Zewnętrzną powierzchnię gofrownicy można czyścić wyłącznie miękką, wilgotną ściereczką.
- Szczegółowe informacje na temat czyszczenia urządzenia znajdują się w punkcie *Czyszczenie i konserwacja*.
- **Ostrzeżenie:** Podczas pracy zewnętrzna powierzchnia urządzenia nagrzewa się do bardzo wysokiej temperatury. Należy zachować szczególną ostrożność, aby uniknąć oparzenia. Nie dotykać żadnych gorących elementów gofrownicy; trzymać wyłącznie za uchwyt.
- Urządzenie przeznaczone jest do zastosowań domowych lub podobnych, jak np. w
  - kuchniach biurowych lub innych miejscach pracy;
  - agroturystyce;
  - hotelach, motelach itp. oraz innych podobnych lokalach (przez klientów);
  - pensjonatach.
- Osoby o ograniczonych zdolnościach fizycznych, czuciowych lub psychicznych albo nieposiadające stosownego doświadczenia lub wiedzy, a także dzieci (w wieku co najmniej 8 lat), mogą korzystać z urządzenia tylko wówczas, kiedy znajdują się pod nadzorem lub zostały poinstruowane, jak używać urządzenia i są w pełni świadome

wszelkich zagrożeń i wymaganych środków ostrożności.

- Nie dopuszczać do używania urządzenia jako zabawki przez dzieci.
- Nie wolno pozwalać dzieciom na wykonywanie jakichkolwiek prac związanych bezpośrednio z konserwacją lub czyszczeniem urządzenia, a jeżeli już, to dziecko musi mieć co najmniej 8 lat i być nadzorowane przez osobę dorosłą.
- Nie dopuszczać do urządzenia i jego przewodu zasilającego dzieci poniżej 8 lat.
- **Ostrzeżenie:** Nie pozwalać, aby dzieci miały dostęp do elementów opakowania, ponieważ mogą one spowodować zagrożenie, np. uduszenia.
- Przed użyciem należy dokładnie sprawdzić, czy główny korpus urządzenia i wszystkie elementy czynnościowe są sprawne i nie noszą śladów uszkodzenia. Jeżeli urządzenie

np. spadło na twardą powierzchnię albo przewód zasilający został narażony na zbyt silne szarpnięcie, nie nadaje się ono do dalszego użytku: nawet najmniejsza, niewidoczna usterka powstała z tego powodu, może mieć ujemny wpływ na działanie urządzenia i bezpieczeństwo użytkownika.

- Nie należy pozostawiać przewodu zasilającego swobodnie zwisającego.
- **Wtyczkę należy wyjąć z gniazda elektrycznego:**
  - po zakończeniu pracy;
  - w przypadku stwierdzenia usterki urządzenia;
  - i przed przystąpieniem do czyszczenia.
- Nigdy nie należy ciągnąć za przewód przy wyjmowaniu wtyczki z gniazda elektrycznego.
- Gofrownicę należy stawiać na żaroodpornej powierzchni z dala od innych przedmiotów. Nie ustawiać, ani nie włączać urządzenia w pobliżu lub poniżej: szafek wiszących lub innych wiszących elementów, np. zasłon, łatwopalnych materiałów; nie używać gofrownicy na wolnym powietrzu.
- Nie zostawiać włączonego lub rozgrzanego urządzenia bez nadzoru.
- Urządzenia nie wolno używać na zewnątrz.
- **Ostrzeżenie:** Umieszczanie gofrownicy na gorącej powierzchni, w pobliżu źródeł ciepła, ognia czy wydzielających się łatwopalnych oparów grozi jej uszkodzeniem.
- Przewód zasilający powinien zawsze znajdować się z dala od gorących

elementów gofrownicy.

- Nie pozwól, aby kabel przyłączeniowy zwisał.
- Nie używać uchwytu do przenoszenia urządzenia.
- Za szkody wynikłe z nieprawidłowego używania sprzętu lub użytkowania niezgodnego z instrukcją obsługi odpowiedzialność ponosi wyłącznie użytkownik.

### **Prawidłowe użytkowanie**

- Urządzenie służy wyłącznie do przygotowywania gofrów.
- Każdy inne użycie urządzenia niż opisane w niniejszej instrukcji jest nieprawidłowe i może doprowadzić do obrażeń ciała lub szkód materialnych.

### **Przed użyciem urządzenia po raz pierwszy**

Rozgrzewać gofrownicę przez 10 minut z zamkniętą pokrywą. W ten sposób usuwa się specyficzny zapach nowego urządzenia. (Jeśli gofrownica posiada termostat, należy nastawić gałkę termostatu na najwyższy poziom).

Z tego względu należy zapewnić w pomieszczeniu odpowiednią wentylację, otwierając okna lub drzwi balkonowe.

Po użyciu, wyczyścić gofrownicę w sposób opisany w punkcie *Czyszczenie i konserwacja*.

Ze względów higienicznych pierwszego gofra przygotowanego z użyciem nowego urządzenia należy wyrzucić do śmieci.

### **Obsługa**

- Zamknąć pokrywę.
- Włączyć urządzenie. Lampka kontrolna temperatury zapali się na czerwono.
- Ustawić regulator temperatury na najwyższej pozycji.
- Nagrzewać gofrownicę przez około 8 minut. Po tym czasie urządzenie jest gotowe do pracy.
- Kiedy urządzenie osiągnie żądaną temperaturę, lampka kontrolna temperatury zmieni kolor na zielony.
- Otworzyć obydwie pokrywy.
- Przed użyciem, pokryć warstwę ochronne płyt niewielką ilością tłuszczu lub oleju przeznaczonego do smażenia w wysokich temperaturach.
- Włać ciasto na środek dolnej płyty.
- Zamknąć górną płytę i delikatnie przycisnąć. Dzięki temu ciasto rozprowadzi się równomiernie.
- Na ogół czas pieczenia wynosi od 2 do 3 minut, w zależności od rodzaju ciasta i wybranej temperatury.
- Po właniu ciasta na płytę gofrownicy, lampka kontrolna temperatury ponownie zaświeci się na czerwono. Zmieni się ponownie na zieloną, kiedy proces pieczenia dobiegnie końca.
- Do wyjmowania gofrów nie używaj ostrych przedmiotów. Mogą one uszkodzić nieprzywierającą powłokę.
- Sprawdzić poziom zarumienienia się gofra. Jeśli jest on zbyt jasny lub zbyt ciemny, zmienić odpowiednio poziom temperatury lub czas pieczenia.
- Włać świeże ciasto do gofrownicy bezpośrednio po wyjęciu upieczonego wcześniej gofra.

- Po zakończeniu pracy wyjąć wtyczkę z gniazdka elektrycznego i poczekać aż gofrownica ostygnie.

### Porady praktyczne

- W celu zachowania odpowiedniej kruchości gofrów należy umieścić je, jeden obok drugiego, na siatce do chwili ostygnięcia. (Umieszczone jeden na drugim utracą kruchość.)
- Używając do ciasta mleka zamiast wody otrzymuje się bardziej miękkie i ciemniejsze gofry.
- Aby uzyskać równomierne zarumienienie, wszystkie składniki powinny mieć tę samą temperaturę.

### Czyszczenie i konserwacja

- Przed przystąpieniem do czyszczenia należy wyjąć wtyczkę z gniazdka elektrycznego i poczekać na ostygnięcie gofrownicy przy otwartych pokrywach. Pozostaw urządzenie do ostygnięcia poza zasięgiem dzieci.
- Nie zanurzać sprzętu w wodzie, ani nie myć go wodą, ponieważ grozi to porażeniem prądem.
- Do czyszczenia nie należy stosować żrących roztworów, ani środków ściernych.
- Zewnętrzną powierzchnię gofrownicy można czyścić wyłącznie miękką, wilgotną ściereczką.
- Płyty pokryte warstwą nieprzywierającą można wycierać delikatną i wilgotną ściereczką, delikatną szczoteczką lub gąbką.

### Przepis:

#### Gofry Piaskowe

##### Składniki:

200 g masła lub margaryny, 100 g cukru, starta skórka z 1 cytryny, 4 jajka, 200 g mąki, ½ łyżeczki proszku do pieczenia, 1 łyżka stołowa rumu.

*Do posypania:* cukier puder

##### Przygotowanie:

Zmieszać tłuszcz, cukier i skórkę z cytryny. Dodawać jajka jedno po drugim i dokładnie wymieszać. Powoli dodawać w małych ilościach mąkę przesianą przez sitko razem z proszkiem do pieczenia i na koniec wmieszać rum. Ciasto piec bezpośrednio po przygotowaniu. Upieczone gofry posypać cukrem pudrem. Podawać na ciepło lub na zimno.

Ustawienie temperatury na wysokim poziomie.

### Utylizacja



Urządzenia oznaczone powyższym symbolem należy utylizować osobno, a nie wraz ze zwykłymi odpadkami z gospodarstwa domowego. Urządzenia takie zawierają bowiem cenne materiały, które można poddać recyklingowi. Odpowiednia utylizacja takich urządzeń pomaga w ochronie środowiska i zdrowia człowieka. Szczegółowych informacji na ten temat udzielają lokalne władze lub sklepy prowadzące sprzedaż detaliczną.

## Βαφλιέρα

### Οδηγίες χρήσης

Πριν χρησιμοποιήσετε τη συσκευή, διαβάστε προσεκτικά τις ακόλουθες οδηγίες χρήσης και φυλάξτε το παρόν εγχειρίδιο για μελλοντική χρήση. Η συσκευή πρέπει να χρησιμοποιείται από άτομα που να γνωρίζουν αυτές τις οδηγίες.

### Σύνδεση με την παροχή ηλεκτρικού ρεύματος

Η συσκευή αυτή πρέπει να συνδέεται μόνο με γειωμένη πρίζα, εγκατεστημένη σύμφωνα με τις ισχύουσες διατάξεις. Βεβαιωθείτε ότι η τάση του ηλεκτρικού ρεύματος που χρησιμοποιείτε συμβαδίζει με αυτή που αναγράφεται στη συσκευή. Το προϊόν αυτό έχει κατασκευαστεί σύμφωνα με όλες τις ισχύουσες οδηγίες της ΕΕ σχετικά με την αναγραφή στοιχείων.

### Τα μέρη της συσκευής

1. Ηλεκτρικό καλώδιο με φισ
2. Επιφάνειες ψησίματος
3. Θερμοστάτης με λυχνία ελέγχου
4. Πινακίδα κατασκευαστή (κάτω πλευρά συσκευής)
5. Λαβή

### Σημαντικοί κανόνες ασφάλειας

- Για να αποφύγετε κινδύνους, οι επισκευές σε αυτή την ηλεκτρική συσκευή ή στο ηλεκτρικό

καλώδιό της πρέπει να διεξάγονται από την εξυπηρέτηση πελατών μας. Σε περίπτωση επισκευής, επικοινωνήστε με το τμήμα εξυπηρέτησης πελατών τηλεφωνικώς ή μέσω email (βλ. ξεχωριστή δήλωση εγγύησης).

- Η συσκευή δεν προορίζεται για λειτουργία με εξωτερικό χρονοδιακόπτη ή ξεχωριστό τηλεχειριζόμενο σύστημα.
- Πριν καθαρίσετε τη συσκευή, βεβαιωθείτε ότι είναι αποσυνδεδεμένη από το ηλεκτρικό ρεύμα και ότι έχει ψυχθεί εντελώς.
- Για να αποφύγετε τον κίνδυνο πρόκλησης ηλεκτροπληξίας, μην καθαρίζετε τη συσκευή με υγρά και μην τη βυθίζετε σε υγρά.
- Μπορείτε να καθαρίσετε τις

αντικολλητικές πλάκες με ένα μαλακό υγρό πανί, με μια μαλακή βούρτσα ή με ένα σπόγγο. Καθαρίστε την εξωτερική επιφάνεια της συσκευής μόνο με μαλακό υγρό πανί.

- Για αναλυτικές πληροφορίες για τον καθαρισμό της συσκευής, ανατρέξτε στην παράγραφο «Καθαρισμός και φροντίδα».

- **Προειδοποίηση:**

Κατά τη λειτουργία, οι θερμοκρασίες των εξωτερικών επιφανειών της συσκευής είναι πολύ υψηλές. Προσέχετε πολύ για να αποφύγετε την πρόκληση εγκαυμάτων. Μην αγγίζετε τα θερμά μέρη της συσκευής. Χρησιμοποιήστε μόνο τη λαβή.

- Η συσκευή αυτή

προορίζεται για οικιακή χρήση ή παρόμοιες χρήσεις, όπως για παράδειγμα:

- σε κουζίνες εταιρειών, σε γραφεία και άλλα εργασιακά περιβάλλοντα,
- σε γεωργικές εταιρείες,
- από πελάτες σε ξενοδοχεία, πανδοχεία κτλ. και παρόμοιες εγκαταστάσεις,
- σε ξενώνες που σερβίρουν πρωινό.
- Η συσκευή αυτή μπορεί να χρησιμοποιηθεί από παιδιά (τουλάχιστον 8 χρονών) και από άτομα με μειωμένες φυσικές, αισθητήριες ή διανοητικές ικανότητες ή χωρίς πείρα και γνώσεις, εάν επιτηρούνται ή τους έχουν δοθεί οδηγίες σχετικά με τη χρήση της συσκευής και κατανοούν πλήρως

όλους τους εμπλεκόμενους κίνδυνους και προφυλάξεις για την ασφάλεια.

- Τα παιδιά δεν πρέπει να επιτρέπεται να παίζουν με τη συσκευή.
- Δεν πρέπει να επιτρέπεται στα παιδιά να εκτελούν οποιαδήποτε εργασία καθαρισμού ή συντήρησης στη συσκευή εκτός εάν επιτηρούνται και είναι τουλάχιστον 8 ετών.
- Κρατήστε πάντα τη συσκευή και το ηλεκτρικό καλώδιό της μακριά από παιδιά κάτω των 8 ετών.
- **Προσοχή!** Τα παιδιά πρέπει να παραμένουν μακριά από τα υλικά συσκευασίας, επειδή είναι δυνητικώς επικίνδυνα, π.χ. κίνδυνος ασφυξίας.
- Κάθε φορά που χρησιμοποιείτε τη συσκευή, θα πρέπει να ελέγχετε προσεκτικά την κύρια μονάδα, το ηλεκτρικό καλώδιο, καθώς και κάθε εξάρτημα για τυχόν ελαττώματα. Αν η συσκευή, για παράδειγμα, έχει πέσει σε σκληρή επιφάνεια ή έχει ασκηθεί υπερβολική δύναμη για το τράβηγμα του ηλεκτρικού καλωδίου δεν θα πρέπει

να χρησιμοποιηθεί ξανά, ακόμη κι αν η ζημιά δεν φαίνεται ότι μπορεί να προκαλέσει προβλήματα στην ασφαλή λειτουργία της συσκευής.

- Μην αφήνετε το καλώδιο να κρέμεται ελεύθερο.
- **Βγάξτε πάντοτε το καλώδιο από την πρίζα**
  - μετά τη χρήση,
  - σε περίπτωση βλάβης,
  - πριν καθαρίσετε τη συσκευή.
- Μην τραβάτε ποτέ το καλώδιο όταν θέλετε να βγάλετε τη συσκευή από την πρίζα.
- Τοποθετήστε τη συσκευή σε μια επιφάνεια που αντέχει τη θερμότητα στην οποία δεν υπάρχουν εμπόδια. Μην τοποθετείτε τη συσκευή και μην τη θέτετε σε λειτουργία κοντά ή κάτω από ντουλάπια ή κρεμαστά αντικείμενα, όπως κουρτίνες ή άλλα εύφλεκτα υλικά. Μην χρησιμοποιείτε τη συσκευή σε εξωτερικούς χώρους.
- Μην αφήνετε τη συσκευή χωρίς επιτήρηση ενώ είναι ενεργοποιημένη ή είναι ακόμη ζεστή.
- Η συσκευή δεν πρέπει να χρησιμοποιείται σε εξωτερικούς χώρους.
- Για να αποφύγετε την πρόκληση βλάβης στο περίβλημα, μην τοποθετείτε τη συσκευή πάνω ή κοντά σε ζεστές επιφάνειες (π.χ. εστίες φούρνων) ή σε γυμνές φλόγες.
- Θα πρέπει να φυλάσσετε το ηλεκτρικό καλώδιο μακριά από τα θερμά μέρη της συσκευής.
- Μην αφήνετε το καλώδιο τροφοδοσίας να κρέμεται.

- Μην χρησιμοποιείτε τη λαβή για να μεταφέρετε τη συσκευή.
- Δεν φέρουμε καμία ευθύνη για ζημιές που προκαλούνται λόγω λανθασμένης χρήσης ή επειδή δεν έχουν τηρηθεί οι παρούσες οδηγίες.

### Σωστή χρήση

- Η συσκευή χρησιμοποιείται αποκλειστικά για την παρασκευή βάφλας.
- Οποιαδήποτε χρήση διαφορετική από αυτή που περιγράφεται σε αυτές τις οδηγίες πρέπει να θεωρηθεί λανθασμένη και μπορεί να οδηγήσει σε προσωπικό τραυματισμό ή ζημιά σε υλικά.

### Πριν από την πρώτη χρήση

Προθερμάνετε τη βαφλομηχανή για δέκα λεπτά με κλειστά καπάκια. Με αυτό τον τρόπο θα αφαιρεθεί η χαρακτηριστική μυρωδιά που αναδύεται κατά την πρώτη χρήση της βαφλομηχανής. (Αν η βαφλομηχανή σας έχει ρυθμιζόμενο θερμοστάτη, ρυθμίστε τον στην υψηλότερη θέση).

Για το λόγο αυτό, ανοίξτε τα παράθυρα ή την μπαλκονόπορτα ώστε να υπάρξει επαρκής εξαερισμός.

Μετά, καθαρίστε τη βαφλομηχανή όπως περιγράφεται στην παράγραφο *Καθαρισμός και φροντίδα*.

Για λόγους υγιεινής, απορρίψτε την πρώτη βάφλα που δημιουργείται όταν η συσκευή είναι καινούρια.

### Λειτουργία

- Κλείστε τα καπάκια.
- Τοποθετήστε το ηλεκτρικό καλώδιο στην πρίζα. Η ενδεικτική λυχνία στο διακόπτη ελέγχου θερμοκρασίας γίνεται κόκκινη.
- Στρέψτε το θερμοστάτη στη μέγιστη ρύθμισή του.
- Προθερμάνετε τη βαφλομηχανή για περίπου οκτώ λεπτά. Μετά την προθέρμανση είναι έτοιμη για χρήση.
- Μόλις επιτευχθεί η προκαθορισμένη θερμοκρασία, η ενδεικτική λυχνία στο διακόπτη ελέγχου θερμοκρασίας γίνεται πράσινη.
- Ανοίξτε τα δύο καπάκια.
- Πριν από τη χρήση θα πρέπει να αλείψετε τις αντικολλητικές πλάκες με μια μικρή ποσότητα λαδιού ή λίπους το οποίο είναι ειδικό για τηγάνισμα και μπορεί να θερμανθεί σε υψηλές θερμοκρασίες με ασφάλεια.
- Τοποθετήστε το μείγμα στο κέντρο της κάτω πλάκας.
- Κλείστε το πάνω καπάκι και πιέστε προς τα κάτω ελαφρά προκειμένου να απλωθεί το μείγμα παντού ομοιόμορφα.
- Ο χρόνος ψήσιματος είναι περίπου 2 έως 3 λεπτά, ανάλογα με τη φύση του μείγματος και τη θερμοκρασία επιλογής.
- Λίγο μετά την τοποθέτηση της ζύμης στη βαφλομηχανή, η ενδεικτική λυχνία στο διακόπτη ελέγχου θερμοκρασίας γίνεται κόκκινη. Όταν ολοκληρωθεί το ψήσιμο, θα ανάψει ξανά η πράσινη λυχνία.
- Μην χρησιμοποιείτε αιχμηρά αντικείμενα για την αφαίρεση. Διαφορετικά, η αντικολλητική επίστρωση μπορεί να υποστεί ζημιά.

- Επιλέξτε το βαθμό ροδίσματος της βάφλας. Ρυθμίστε τη θερμοκρασία ή το χρόνο ψησίματος αναλόγως.
- Τοποθετήστε φρέσκο μείγμα στη βαφλομηχανή αμέσως μόλις αφαιρέσετε τη βάφλα.
- Μετά τη χρήση, αφαιρέστε το ηλεκτρικό καλώδιο από την πρίζα, και αφήστε τη συσκευή να κρυώσει με τις πλάκες ανοικτές.

### **Πρακτικές συμβουλές**

- Προκειμένου να διατηρηθούν οι βάφλες τραγανιστές, τοποθετήστε τις επάνω σε μια σχάρα τη μία δίπλα στην άλλη για να κρυώσουν. (Αν τις τοποθετήσετε τη μία επάνω στην άλλη, θα χάσουν την τραγανιστή τους γεύση).
- Αν χρησιμοποιήσετε γάλα αντί για νερό, οι βάφλες θα είναι μαλακότερες και θα αποκτήσουν πιο σκούρο χρώμα.
- Για να πετύχετε ομοιόμορφο χρώμα, πρέπει όλα τα υλικά να βρίσκονται στην ίδια θερμοκρασία.

### **Καθαρισμός και φροντίδα**

- Πρωτού καθαρίσετε τη συσκευή, βγάλτε το ηλεκτρικό καλώδιο από την πρίζα, και περιμένετε μέχρι να κρυώσει με τις πλάκες ψησίματος ανοικτές. Αφήστε τη συσκευή να κρυώσει μακριά από παιδιά.
- Για να μην πάθετε ηλεκτροπληξία, μη χρησιμοποιείτε ποτέ νερό και μη βυθίζετε ποτέ τη συσκευή στο νερό.
- Μη χρησιμοποιείτε διαβρωτικές ουσίες ή ισχυρά απορρυπαντικά.
- Καθαρίστε την εξωτερική επιφάνεια της συσκευής μόνο με μαλακό υγρό πανί.

- Μπορείτε να καθαρίσετε τις αντικολλητικές πλάκες με ένα μαλακό υγρό πανί, με μια μαλακή βούρτσα ή με ένα σπόγγο.

### **Συνταγή Απλές βάφλες**

*Υλικά:*

200 γραμμάρια μαργαρίνη ή βούτυρο, 100 γραμμάρια ζάχαρη, ζύσμα λεμονιού, 4 αυγά, 200 γραμμάρια αλεύρι, ½ κουταλάκι του τσαγιού μπέικιν πάουντερ, 1 κουταλιά της σούπας ρούμι, ζάχαρη άχνη για γκλασάρισμα

*Προετοιμασία:*

Χτυπήστε καλά το βούτυρο ή τη μαργαρίνη μαζί με τη ζάχαρη και το ζύσμα ώσπου να γίνουν ένα αφράτο μείγμα.

Προσθέστε τα αυγά ένα-ένα και ανακατέψτε τα καλά. Μετά προσθέστε σε μικρές δόσεις το αλεύρι, το οποίο έχετε κοσκινίσει μαζί με το μπέικιν πάουντερ, ανακατεύοντας απαλά. Τέλος, προσθέστε το ρούμι.

Ψήστε το μείγμα αμέσως.

Πασπαλίστε την άχνη ζάχαρη πάνω στις ψημένες βάφλες. Σερβίρετέ τις ζεστές ή κρύες.

*Βαφλομηχανή:*

Ρύθμιση υψηλής θερμοκρασίας

## Απόρριψη



Οι συσκευές με αυτό το σύμβολο πρέπει να απορριφθούν ξεχωριστά από τα οικιακά απόβλητα, επειδή περιέχουν πολύτιμα υλικά που μπορούν να ανακυκλωθούν. Η σωστή διάθεση προστατεύει το περιβάλλον και την ανθρώπινη υγεία. Θα βρείτε πληροφορίες για το συγκεκριμένο θέμα από την τοπική σας αρμόδια αρχή ή έμπορο λιανικής.







## SEVERIN Elektrogeräte GmbH

Röhre 27

D-59846 Sundern

Tel +49 2933 982-0

Fax +49 2933 982-1333

information@severin.de

MANUAL WA 2116 / WA 2118 12/24  
Technische Änderungen vorbehalten. /  
Model specifications are subject to change.

