

Hisense

life reimagined



USER'S OPERATION MANUAL

Before operating this unit, please read this manual thoroughly, and retain for future reference.

This is a short version of the User's Manual. For more information, please scan the QR code above to view the full version of the manual.

NOTE:

1. Please adjust your mobile or tablet device to portrait mode during the browsing of electronic manuals to achieve the best viewing experience.
2. To ensure a smooth experience with the download feature of the electronic manuals, we recommend using Google Chrome, Microsoft Edge, or the Safari browser.

EN

English

SAFETY AND WARNING INFORMATION

Before using the appliance for the first time

Before connecting the appliance to the power mains, please read carefully the instructions for use which describe the appliance and its correct and safe use. The instructions apply to several appliance types/models; thus, settings or equipment may be described herein which is not available in your appliance. We recommend saving this instruction manual for future reference and attach it to the appliance if it is sold in the future.

Check for any damage or irregularities on your appliance. If you find your appliance is damaged, notify the retailer from which you have purchased the appliance.

Before connecting the appliance to the power mains, let the appliance rest in a vertical position for a minimum of 2 hours. This will reduce the possibility of operation faults due to the effect of transport on the cooling system.

Important safety instructions



WARNING

Risk of fire/flammable materials

The appliance must be connected to the power mains and grounded in compliance with the effective standards and regulations.

WARNING! Do not locate multiple portable socket-outlets or portable power supplies at the rear of the appliance.

Before cleaning the appliance, unplug it from the power mains (unplug the power cord from the wall outlet).

⚡ WARNING! If the supply cord is damaged, it must be replaced by the manufacturer, its service agent or similarly qualified persons in order to avoid a hazard.

⚡ WARNING! When positioning the appliance, ensure the supply cord is not trapped or damaged.

⚡ WARNING! The LED light must not be replaced by the user! If the LED light is damaged, contact the customer helpline for assistance.

SAFETY AND WARNING INFORMATION

⚠ WARNING! Do not use electrical appliances inside the food storage compartments of the appliance, unless they are of the type recommended by the manufacturer.

⚠ WARNING! Do not use mechanical devices or other means to accelerate the defrosting process, other than those recommended by the manufacturer.

⚠ WARNING! To avoid any hazard resulting from poor stability of the appliance, make sure it is installed as instructed.

Freeze burn hazard

To avoid freeze burn, never put frozen food in your mouth and do not touch frozen food.

Safety of children and vulnerable persons

The appliance is not intended for use by persons (including children) with reduced physical, sensory or mental capabilities, or lack of experience and knowledge, unless they have been given supervision or instruction concerning use of the appliance by a person responsible for their safety.

Children should be supervised to ensure that they do not play with the appliance.

Cleaning and user maintenance shall not be made by children without supervision.

Remove the packaging intended to protect the appliance or particular parts during transport and keep it outside the reach of children. It presents danger of injury or suffocation.

When removing a used appliance, disconnect the power cord, remove the door, and leave the shelves in the appliance. This will prevent children from locking themselves in the appliance.

For European markets only

This appliance can be used by children aged from 8 years and above and persons with reduced physical, sensory or mental capabilities or lack of experience and knowledge if they have been given supervision or instruction concerning use of the appliance in a safe way and understand the hazards involved.

Children shall not play with the appliance.

SAFETY AND WARNING INFORMATION

Cleaning and user maintenance shall not be made by children without supervision.

Children aged from 3 to 8 years are allowed to load and unload refrigerating appliances.

Warning regarding the refrigerant

The appliance contains a small amount of an environmentally friendly yet flammable gas R600a. Make sure that no parts of the cooling system are damaged. A gas leak is not hazardous to the environment, but it could cause eye injury or fire.

In case of a gas leak, ventilate the room thoroughly, disconnect the appliance from the power mains, and call a service technician.

Important information on the use of appliance

WARNING! This appliance is intended to be used in household and similar applications such as:

- staff kitchen areas in shops, offices and other working environments;
- farm houses and by clients in hotels, motels and other residential type environments;
- bed and breakfast type environments;
- catering and similar non-retail applications.

⚠ WARNING! Keep ventilation openings, in the appliance enclosure or in the built-in structure, clear of obstruction.

The appliance may not be used outdoors and it may not be exposed to rain.

Do not store explosive substances such as aerosol cans with a flammable propellant in this appliance.

If the appliance will be out of use for an extended period of time, switch it off using the relevant button, and unplug it from the power mains. Empty the appliance, defrost it, clean it, and leave the door ajar.

In case of an error or power supply failure, do not open the freezer compartment unless the freezer has not operated for over 16 hours. After this period, use the frozen food or provide sufficient cooling (e.g. a replacement appliance).

Technical information on the appliance

Rating plate can be found in the appliance interior. It indicates data on voltage, gross and net volume, type and amount of refrigerant, and information on the climate classes.

SAFETY AND WARNING INFORMATION

If the language on the rating plate is not the language of your choice or the language of your country, replace it with the one supplied.

⚠ WARNING! Do not damage the refrigerant circuit.

INSTALLING YOUR NEW APPLIANCE

- Stand your appliance in a dry and well ventilated place. Keep the appliance out of direct sunlight, rain or frost.
- The diagram shows the temperature range of each climate class. The climate class of this appliance is specified on the rating plate. Use beyond this range may result in poor performance.
- Sufficient clear space should be available around the appliance to facilitate ventilation and heat dissipation.
- Suggested space is indicated in the figure.
- Product size(mm): 595*600*1856

Climate class	Ambient temperature
SN	+10°C to +32°C
N	+16°C to +32°C
ST	+16°C to +38°C
T	+16°C to +43°C

In the non-built-in status

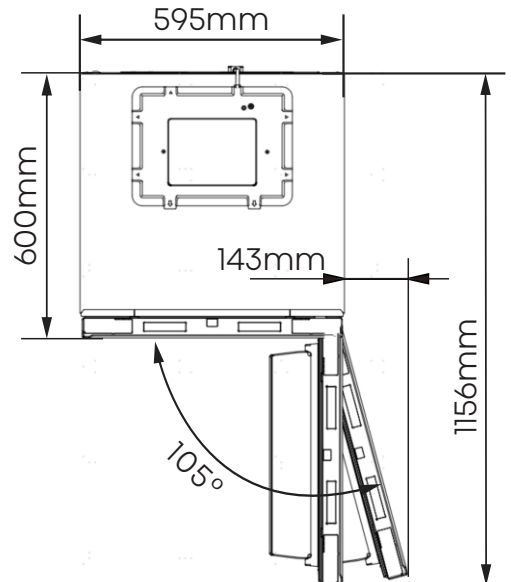
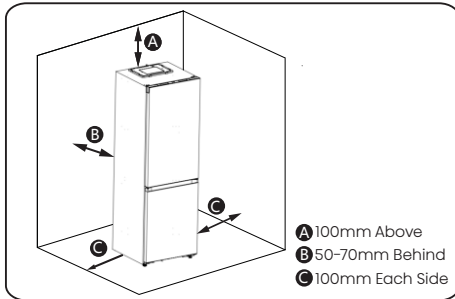

INSTALLING YOUR NEW APPLIANCE

In the built-in status

Reserve a gap of more than 2.5mm on the left and right side, and more than 5mm on the top side.

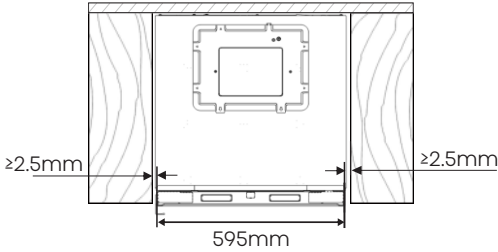

Door closing status for refrigerator in the built-in status

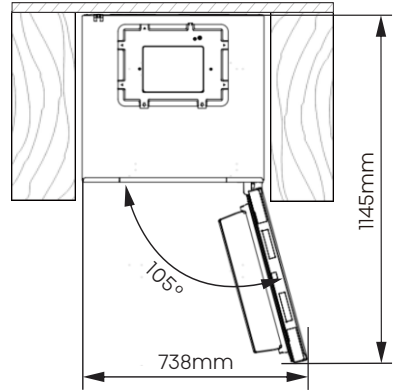

The total space required for the refrigerator to fully open the door in the built-in status

Leveling of appliance (if needed):

- The figure is for reference only.
- The appliance is fitted with adjustable feet that can be used to level the appliance.
- To allow the doors to self-close, tilt the top backwards by turning the adjustable feet.

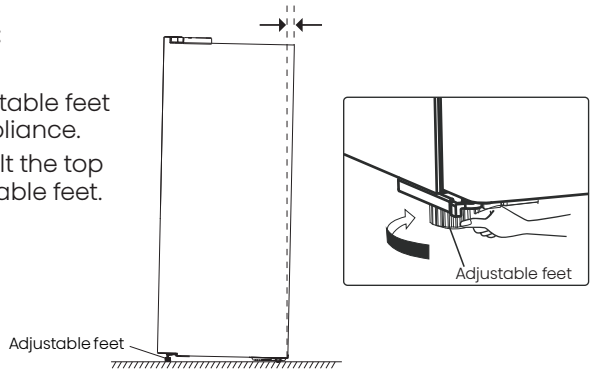

! WARNING

- For proper installation, this refrigerator must be placed on a level surface of hard material that is the same height as the rest of the flooring. This surface should be strong enough to support a fully loaded refrigerator.
- The rollers should be only used for forward or backward movement. Moving the refrigerator sideways may damage your floor and the rollers.

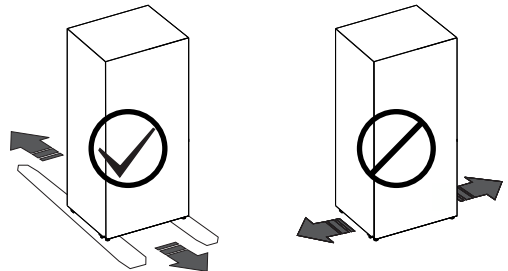

DESCRIPTION OF THE APPLIANCE

- Appliance interior equipment may change according to the appliance model.
- The diagram may slightly differ from the appliance you purchased, please get more information in the E-manual.

A: Fridge

1. Electronic control *
2. Flexible wine rack
3. Storage shelves
4. 0°C Fresh Box
5. Vegetable drawer cover
6. Vegetable drawer
7. Door rack

B: Freezer

8. Freezer drawers

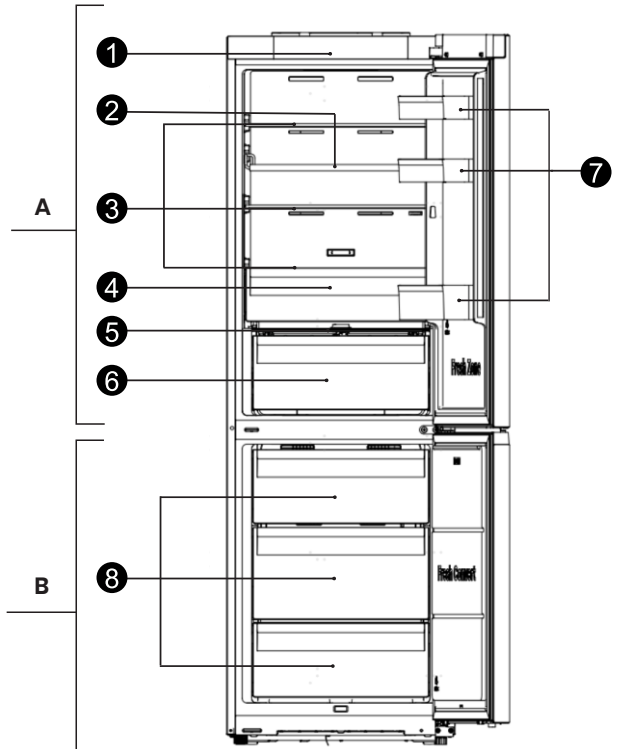

* : If the model has a control panel on the fridge door, the electronic control is replaced with a decorative cover.

CONTROL PANEL

Use your appliance according to the following control regulations, your appliance has the corresponding functions and models as the display panels showed in the pictures below. When the appliance is powered on for the first time, the backlighting of the icons on display panel starts working. If no button have been pressed and the doors are closed, the backlighting will turn off after one minute.

NOTE: The control panel may differ by model, so choose according to your appliance. Please refer to the E-manual for more information.

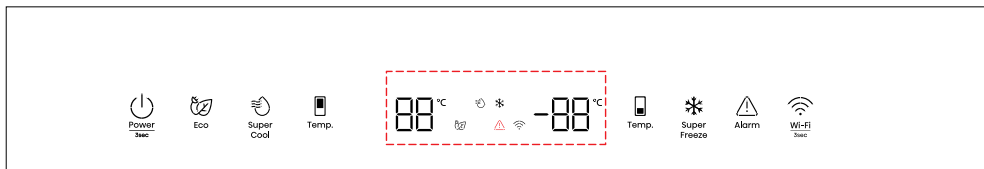

TYPE 1: Electronic Control (located at the top of appliance)



Power

Press and hold "Power" button for 3 seconds to turn the standby function on or off. When the standby function is on, the display panel will show "--".



Eco

Press the "Eco" button to turn on the energy saving function, the "Eco" icon will be illuminated. The temperature of fridge is automatically switched to 6°C and the temperature of freezer is automatically switched to -17°C. Press the "Temp" button or "Eco" button to turn off the energy saving function and the refrigerator temperature setting will revert back to the previous setting.



Super Cool

Press the "Super Cool" button to activate this function. The "Super Cool" icon will be illuminated the fridge temperature indicator will display 2°C. Super cool will automatically turn off after 6 hours or you can turn it off by pressing the "Super Cool" button or left "Temp" button, and the fridge temperature setting will revert back to the previous setting.



Fridge Compartment Temperature

Press the left "Temp" button repeatedly to cycle through the available temperature settings from 8°C to 2°C.



Freezer Compartment Temperature

Press the right "Temp" button repeatedly to cycle through the available temperature settings from -14°C to -24°C.



Super Freeze

Press the "super Freeze" button to activate this function. The "Super Freeze" icon will be illuminated and the temperature indicator will display -28°C. Super freezer will automatically turn off after 52 hours or you can turn it off by pressing the "Super Freeze" button or pressing the right "Temp" button, and the freezer temperature setting will revert back to the previous setting.



High temperature alarm

If the temperature inside the appliance is too high, an alarm will sound to alert you and the "Alarm" icon will illuminated.

Switching off the alarm: If you want to switch off the acoustic alarm, briefly press the "Alarm" button. The "Alarm" icon will remain illuminated until the actual temperature in the appliance drops below the alarm level.

Door Open Alarm

If a door is open for longer than 1 minutes, an alarm will sound to alert you. Press any button to cancel the door alarm, which makes the buzzer sound stop. Also the door alarm can be stopped by closing the door.

CONTROL PANEL

Demo mode

This mode, indicated by "OF", the appliance is operating but it stops making cool air. To switch on or off demo mode by pressing and holding "Power" and "Wi-Fi" buttons at the same time for 3 seconds and the buzzer beeps 3 times.

TYPE 2: Electronic Control
(located on the fridge door)



Power

Press and hold "Power" button for 3 seconds to turn the standby function on or off. When the standby function is on, the display panel will show "--".

Fridge Compartment Temperature

Press the "Fridge" button repeatedly to cycle through the available temperature settings from 8°C to 2°C. Recommended Temperature Settings: 4°C.

Freezer Compartment Temperature

Press the "Freezer" button repeatedly to cycle through the available temperature settings from -14°C to -24°C.

Recommended Temperature Settings: -18°C.



Eco

Press the "Mode" button to turn on the energy saving function, the "🌿" icon will be illuminated. The temperature of fridge is automatically switched to 6°C and the temperature of freezer is automatically switched to -17°C.

Press the "Fridge" or "Freezer" button until the corresponding mode icon turns off and the refrigerator temperature setting will revert back to the previous setting.

❄️ Super Freeze

Press the "Mode" button to turn on the Super freeze function. The "❄️" icon will be illuminated and the freezer temperature is set to -28°C. Super freeze will automatically turn off after about 52 hours or you can turn it off by pressing the "Freezer" button until the corresponding mode icon turns off, and the temperature setting will revert back to the previous setting.

🌀 Super Cool

Press the "Mode" button to turn on the Super Cool function. The "🌀" icon will be illuminated and the fridge temperature is set to 2°C. Super cool will automatically turn off after about 6 hours or you can turn it off by pressing the "Fridge" button until the corresponding mode icon turns off, and the refrigerator temperature setting will revert back to the previous setting.

High temperature alarm

If the temperature inside the appliance is too high, an alarm will sound to alert you and the "⚠️" icon will illuminate.

Switch off the alarm: If you want to switch off the acoustic alarm, briefly press the "Alarm" button. The "⚠️" icon will remain illuminated until the actual temperature in the appliance drops below the alarm level.

Door Open Alarm

If a door is open for longer than 1 minutes, an alarm will sound to alert you. Press any button to cancel the door alarm, which makes the buzzer sound stop. Also the door alarm can be stopped by closing the door.

Demo mode

This mode, indicated by "OF", the appliance is operating but it stops making cool air. To switch on or off demo mode by pressing and holding "Power" and "Fridge" buttons at the same time for 3 seconds and the buzzer beeps 3 times.

CONTROL PANEL

Wi-Fi

ConnectLife app

ConnectLife is a smart home app that allows you to communicate with your smart appliances using a smartphone or tablet.

Installation

1. Open the Apple App Store (IOS) or the Google Play Store (Android) on your smartphone.
2. Search for the "ConnectLife" app. You will see an app with the following icon:



3. Download and install the ConnectLife app provided by ConnectLife, LLC.

Alternatively, you can scan the following QR code with your smart phone or tablet to find the ConnectLife app:



NOTE:

- The distance between your appliance and the Wi-Fi router can impact the performance. If they are too far apart pairing your appliance might fail or take longer.
- The appliance supports 2.4 GHz Wi-Fi networks only. The Wi-Fi network SSID must be visible.

Connecting your refrigerator

After installing the ConnectLife app, sign in or create an account and follow these steps:

1. Ensure the appliance is powered on and the display panel is active. You'll know it's ready when the panel lights up.

2. Press and hold the "Wi-Fi"(TYPE 1) or "Mode"(TYPE 2) button for 3 seconds until you hear a beep and see the "Wi-Fi" light flashing after it constantly on for a few seconds.
3. Ensure Bluetooth is enabled on your phone and open the ConnectLife app. Look for the pop-up indicating that a new appliance has been found. Tap the button on the pop-up and follow the instructions to proceed.
4. If a pop-up doesn't appear, tap the button called "Add appliance" or "+" in the app.
5. Locate "Refrigerator" in the device list and select it.
6. Follow the instructions in the app connect your refrigerator. Once the setup is complete, your refrigerator will appear on your home screen.

TYPE 1:



TYPE 2:

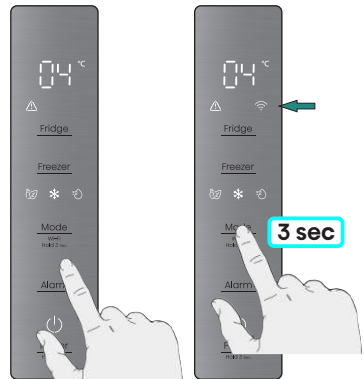

USING THE APPLIANCE

0 °C Fresh Box

In this drawer you can get a lower temperature to store fish, meat and other erodible food temporarily. You can move the slide bar to set the temperature of this drawer. When the slide bar is moved to the far left, the drawer will be the same temperature as the other part of the fresh compartment, and when the slide bar is moved to the far right, the drawer will be about 1-4°C lower than the other part of the fresh compartment. There are some commendations in the below table which you can consult.

Fridge temp. set	Slide bar	Food	Storage period
2°C	Leftmost	Fruits	< 2 weeks
2°C	Rightmost	Fish&meat	< 3 days
5°C	Leftmost	Vegetables	< 5 days
5°C	Rightmost	Fish&meat	< 3 days
8°C	Leftmost	Vegetables	< 5 days
8°C	Rightmost	Fruits	< 2 weeks

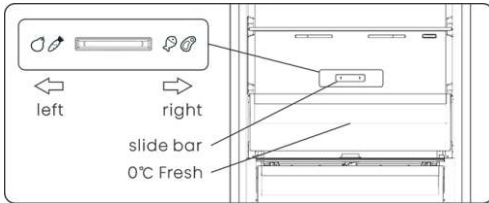

NOTE: Due to the environment temperature and setting temperature both influence the temperature of 0° box (drawer), the actual temperature may change in a certain range. The temperature of this drawer may lower than zero, so it is normal that liquid in this drawer was frozen.

Crisper and humidity control

You can rotate the knob on the crisper cover to keep different humidity in the crisper. Push the knob on the left, you will keep a higher humidity which can storage vegetable and fruit long and fresh, to the right will be lower humidity. It is for controlling the temperature of the crisper and avoiding the vegetable losing moisture.

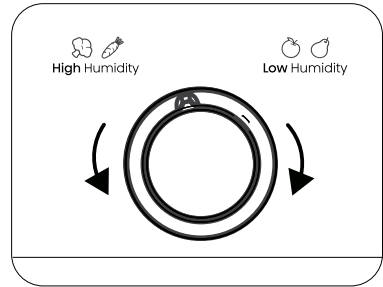

CLEANING AND CARE

- For hygiene, clean the appliance (exterior and interior accessories) regularly at least every two months.
- Ensure the appliance is completely dry before switching back on and plugging back into the mains socket.
- Wipe the inside of the appliance with a weak solution of bicarbonate of soda, and then rinse with warm water using a wrung-out sponge or cloth.
- Take care to keep door seals clean. Sticky food and drinks can cause seals to stick to the cabinet. Wash the seals with a mild detergent and warm water. Rinse and dry them thoroughly after cleaning.
- This product contains a light source of energy efficiency class G.
- For more cleaning details, please refer to the E-manual.

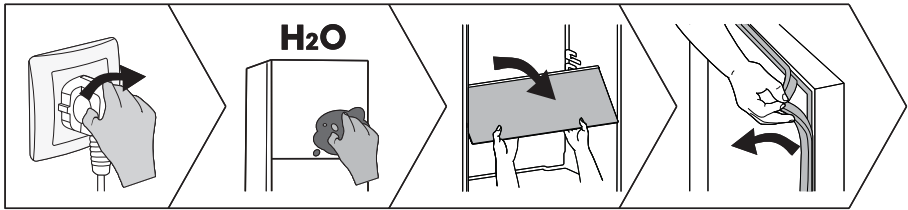

HELPFUL HINTS AND TIPS

Energy saving tips

We recommend that you follow the tips to save energy.

- Try to avoid keeping the door open for long periods.
- Ensure the appliance is away from any sources of heat.
- Don't set the temperature colder than necessary.
- Don't store warm food or evaporating liquid in the appliance.

Switching off your appliance

If the appliance needs to be switched off for an extended period, the following steps should be taken prevent mould on the appliance.

1. Remove all food.
2. Remove the power plug from the mains socket.
3. Clean and dry the interior thoroughly.
4. Ensure that all the doors are wedged open slightly to allow air to circulate.

- Please refer to the E-manual for more information.

TROUBLESHOOTING

- If you experience a problem with your appliance or are concerned that the appliance is not functioning correctly, you can carry out the following easy checks before calling for service.
- **NOTE:** You can find more relevant information in the E-manual.

WARNING

Don't try to repair the appliance yourself. If the problem persists after you have made the checks mentioned below, contact a qualified electrician, authorized service engineer or the shop where you purchased the product.

DANGER

Risk of child entrapment. Before you throw away your old refrigerator or freezer:

- Take off the doors.
- Leave the shelves in place so that children may not easily climb inside.

Problem	Possible cause & Solution
Appliance is not working correctly	Check whether the power cord is plugged into the power outlet properly.
	The ambient temperature is too low. Try setting the chamber temperature to a colder level to solve this problem.
A layer of frost occurs in the compartment	Check that the air outlets are not blocked by food and ensure food is placed within the appliance to allow sufficient ventilation. Ensure that the door can be fully closed.
Temperature inside is too warm	You may have left the doors open too long or too frequently; or the doors are kept open by some obstacle; or the appliance is located with insufficient clearance at the sides, back and top.
Unable to connect appliance to Wi-Fi network	The Wi-Fi password was entered incorrectly, or the network could not be found. For specific network configuration operations, please refer to the electronic manual.

DISPOSAL OF THE APPLIANCE

It is prohibited to dispose of this appliance as household waste.

Packaging materials

Packaging materials with the recycle symbol are recyclable. Dispose of the packaging into a suitable waste collection container to recycle it.

Before disposal of the appliance

1. Pull out the mains plug from the mains socket.
2. Cut off the power cord and discard with the mains plug.

WARNING

Refrigerators contain refrigerant and gases in the insulation. Refrigerant and gases must be disposed of professionally as they may cause eye injuries or ignition. Ensure that tubing of the refrigerant circuit is not damaged prior to proper disposal.

	Correct Disposal of this product
	<p>This marking indicates that this product should not be disposed with other household wastes throughout the EU. To prevent possible harm to the environment or human health from uncontrolled waste disposal, recycle it responsibly to promote the sustainable reuse of material resources. To return your used device, please use the return and collection systems or contact the retailer where the product was purchased. They can take this product for environmental safe recycling.</p>

SUGGESTION OF USING THE APPLIANCE

To avoid contamination of food, please respect the following instructions:

- Opening the door for long periods can cause a significant increase of the temperature in the compartments of the appliance.
- Clean regularly surfaces that can come in contact with food and accessible drainage systems.
- Clean water tanks if they have not been used for 48h; flush the water system connected to a water supply if water has not been drawn for 5 days.(Special for models with water tanks)
- Store raw meat and fish in suitable containers in the refrigerator, so that it is not in contact with or drip onto other food.
- Two-star frozen-food compartments are suitable for storing pre-frozen food, storing or making ice-cream and making ice cubes.
- One-, two- and three-star compartments are not suitable for the freezing of fresh food.

SUGGESTION OF USING THE APPLIANCE

- If the refrigerating appliance is left empty for long periods, switch off, defrost, clean, dry, and leave the door open to prevent mould developing within the appliance.
- **NOTE:** The information below is for reference only, as functions may vary by models. Please get more details in the E-manual.

Order	Compartments type	Target storage temp.[°C]	Appropriate food	Storage life
1	Fridge	+2~+8	Eggs, cooked food, packaged food, fruits and vegetables, dairy products, cakes, drinks and other foods which are not suitable for freezing	/
2	Four-star	≤-18	Seafood, freshwater aquatic products and meats	≤3 months
3	Three-star	≤-18		≤2 months
4	Two-star	≤-12		≤1 month
5	One-star	≤-6		
6	Zero-star	-6~0	Fresh pork, beef, fish, chicken, some packaged processed foods, etc. Partially packed/wrapped up encapsulated processed foods (non-freezable foods)	≤3 days
7	Chill	-3~+3	Seafood, pork, beef, chicken, freshwater aquatic products, etc.	2~7 days
8	Fresh Food	0~+4	Fresh pork, beef, fish, chicken, cooked food, etc.	≤3 days
9	Wine	+5~+20	Red wine, white wine, sparkling wine, etc.	/

Declaration of conformity

The company declares that the device with the function Connectlife complies with the essential requirements and other relevant provisions of Directive 2014/53/EU. The detailed Declaration of Conformity can be found at the web address <https://aid.connectlife.io> on the page of your device among the additional documents.

Hisense

life reimagined



MANUEL D'UTILISATION DE L'UTILISATEUR

Avant de faire fonctionner cet appareil, veuillez lire attentivement ce manuel et le conserver pour référence ultérieure

Il s'agit d'une version abrégée du Manuel de l'utilisateur. Pour plus d'informations, veuillez numériser le code QR ci-dessus afin de visualiser la version complète du manuel.

REMARQUE :

1. Veuillez régler votre téléphone mobile ou tablette en mode portrait pendant la navigation des manuels électroniques pour obtenir la meilleure expérience de visualisation.
2. Pour garantir une expérience fluide avec la fonction de téléchargement des manuels électroniques, nous vous recommandons d'utiliser le navigateur Google Chrome, Microsoft Edge ou Safari.

FR

Français

Avant d'utiliser l'appareil pour la première fois

Avant de connecter l'appareil au réseau électrique, veuillez lire attentivement le manuel d'instructions qui décrit l'appareil et son utilisation correcte et sûre. Les instructions s'appliquent à plusieurs types / modèles d'appareils ; il se peut donc que des réglages ou des équipements décrits ici ne soient pas disponibles dans votre appareil. Nous vous recommandons de conserver ce manuel d'instructions pour référence ultérieure et de le joindre à l'appareil si ce dernier est revendu dans la future.

Vérifiez votre appareil pour les dommages ou les irrégularités. Si vous constatez que votre appareil est endommagé, informez-en le détaillant auprès duquel vous avez acheté l'appareil.

Avant de connecter l'appareil au réseau électrique, laissez-le reposer en position verticale pendant au moins 2 heures. Cela permettra de réduire les risques de dysfonctionnement dus à l'effet du transport sur le système de refroidissement.

Instructions de sécurité importantes



AVERTISSEMENT

Risque d'incendie/matériaux inflammables.

L'appareil doit être connecté au réseau électrique et mis à la terre conformément aux normes et réglementations en vigueur.

AVERTISSEMENT ! Ne placez pas plusieurs prises portables ou alimentations électriques portables à l'arrière de l'appareil.

Avant de nettoyer l'appareil, débranchez-le du réseau électrique (débranchez le cordon d'alimentation de la prise murale).

⚠ AVERTISSEMENT ! Si le cordon d'alimentation est endommagé, il doit être remplacé par le fabricant, l'un de ses agents ou une personne qualifiée similaire afin d'éviter tout danger.

⚠ AVERTISSEMENT ! Lors du positionnement de l'appareil, assurez-vous que le cordon d'alimentation n'est pas coincé ni endommagé.

⚠ AVERTISSEMENT ! La lampe DEL ne doit pas être remplacée par l'utilisateur ! Si la lampe DEL est endommagée, contactez le service d'assistance à la clientèle pour obtenir de l'aide.

⚠ AVERTISSEMENT ! N'utilisez pas d'appareils électriques à l'intérieur des compartiments de stockage des aliments de l'appareil sauf s'ils sont recommandés par le fabricant.

⚠ AVERTISSEMENT ! N'utilisez pas de dispositifs mécaniques ou d'autres moyens pour accélérer le processus de dégivrage, autres que ceux recommandés par le fabricant.

⚠ AVERTISSEMENT ! Pour éviter tout risque résultant d'une mauvaise stabilité de l'appareil, assurez-vous qu'il est installé conformément aux instructions.

Risque de gelure

Pour éviter les gelures, ne mettez jamais d'aliments congelés dans votre bouche et ne touchez pas aux aliments congelés.

Sécurité des enfants et des personnes vulnérables

Cet appareil n'est pas destiné à être utilisé par des personnes (y compris des enfants) avec des capacités physiques, sensorielles ou mentales réduites, ou un manque d'expérience et de connaissance, à moins qu'elles n'aient reçu une surveillance ou des instructions concernant l'utilisation de l'appareil d'une personne responsable de leur sécurité.

Les enfants doivent être surveillés pour s'assurer qu'ils ne jouent pas avec l'appareil.

Le nettoyage et l'entretien par l'utilisateur ne doivent pas être effectués par des enfants sans surveillance.

Retirez l'emballage destiné à protéger l'appareil ou les parties particulières pendant le transport et gardez-le hors de portée des enfants. Il présente un risque de blessure ou d'étouffement.

Lors du retrait d'un appareil usagé, débranchez le cordon d'alimentation, retirez la porte et laissez les étagères dans l'appareil. Cela empêchera les enfants de s'enfermer dans l'appareil.

Pour les marchés européens uniquement

Cet appareil peut être utilisé par des enfants âgés de 8 ans ou plus, ainsi que par des personnes ayant des capacités physiques, sensorielles ou mentales réduites, ou un manque d'expérience et de connaissances, à condition qu'ils soient surveillés ou qu'ils reçoivent des instructions concernant l'utilisation de l'appareil de manière sûre et comprennent les risques impliqués.

Les enfants ne doivent pas jouer avec l'appareil.

Le nettoyage et l'entretien par l'utilisateur ne doivent pas être effectués par des enfants sans surveillance.

Les enfants âgés de 3 à 8 ans sont autorisés à charger et décharger les appareils de réfrigération.

Avertissement concernant le réfrigérant

L'appareil contient une petite quantité d'un gaz R600a respectueux de l'environnement mais inflammable. Assurez-vous qu'aucune partie du système de refroidissement n'est endommagée. Une fuite de gaz n'est pas dangereuse pour l'environnement, mais elle peut provoquer des lésions oculaires ou un incendie.

En cas de fuite de gaz, ventilez soigneusement la pièce, débranchez l'appareil du réseau électrique et appelez un technicien de maintenance.

Informations importantes sur l'utilisation de l'appareil

AVERTISSEMENT ! Cet appareil est destiné à être utilisé dans des applications domestiques et similaires telles que :

- les zones de cuisine du personnel dans les boutiques, les bureaux et les autres environnements de travail ;
- les maisons de ferme et par les clients dans les hôtels, les motels et les autres environnements de type résidentiel ;
- les environnements de type lit et petit-déjeuner ;
- la restauration et les applications non commerciales similaires.

⚠ AVERTISSEMENT ! Gardez les ouvertures de ventilation, dans le boîtier de l'appareil ou la structure intégrée, à l'écart de toute obstruction.

L'appareil ne doit pas être utilisé à l'extérieur ni sous pluie.

Ne conservez pas de substances explosives comme les canettes d'aérosol contenant un propergol inflammable à l'intérieur de l'appareil.

Si l'appareil est hors service pendant une période prolongée, éteignez-le à l'aide du bouton correspondant et débranchez-le du réseau électrique. Videz l'appareil, dégivrez-le, nettoyez-le et laissez la porte entrouverte.

En cas d'erreur ou de panne d'alimentation électrique, n'ouvrez pas le compartiment congélateur à moins que le congélateur n'ait pas fonctionné pendant plus de 16 heures. Après cette période, utilisez les aliments congelés ou assurez un refroidissement suffisant (par exemple, un appareil de remplacement).

Informations techniques sur l'appareil

La plaque signalétique se trouve à l'intérieur de l'appareil. Elle indique les données sur la tension, le volume brut et net, le type et la quantité de réfrigérant, ainsi que des informations sur les classes climatiques.

INFORMATIONS RELATIVES À LA SÉCURITÉ ET L'AVERTISSEMENT

Si la langue figurant sur la plaque signalétique n'est pas celle de votre choix ou de votre pays, remplacez-la par celle fournie.

⚠ AVERTISSEMENT ! N'endommagez pas le circuit de réfrigérant.

INSTALLATION DE VOTRE NOUVEL APPAREIL

- Placez votre appareil dans un endroit sec et bien ventilé. Gardez l'appareil à l'abri de la lumière directe du soleil, de la pluie et du gel.
- Le diagramme montre la plage de température de chaque classe climatique. La classe climatique de cet appareil est indiquée sur la plaque signalétique. L'utilisation de l'appareil au-delà de cette plage peut entraîner des performances médiocres.

Classe climatique	Température ambiante
SN	+10 °C à +32 °C
N	+16 °C à +32 °C
ST	+16 °C à +38 °C
T	+16 °C à +43 °C

- Un espace libre suffisant doit être disponible autour de l'appareil pour faciliter la ventilation et la dissipation de la chaleur.
- L'espace suggéré est indiqué sur la figure.
- Dimensions (mm) : 595*600*1856

Pour les installations non encastrées

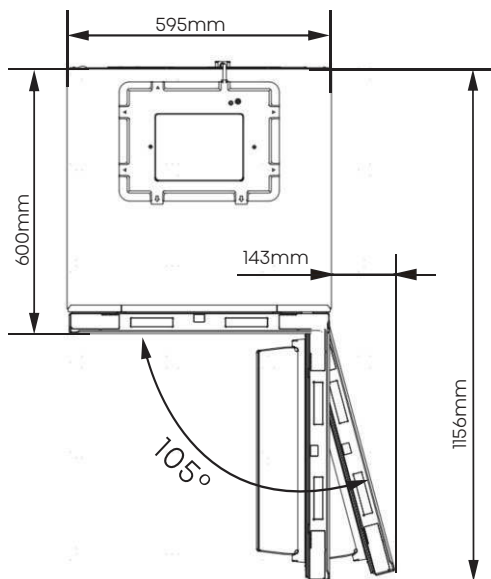
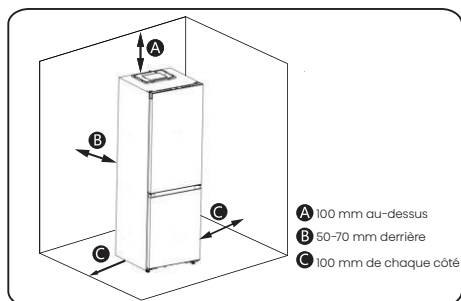

INSTALLATION DE VOTRE NOUVEL APPAREIL

Pour les installations encastrées

Laissez un espace de plus de 2,5 mm sur les côtés gauche et droit, et de plus de 5 mm en haut.

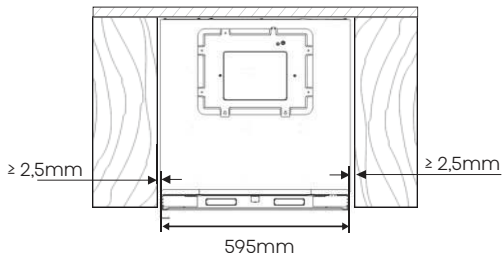

Fermeture de la porte et installation encastrée

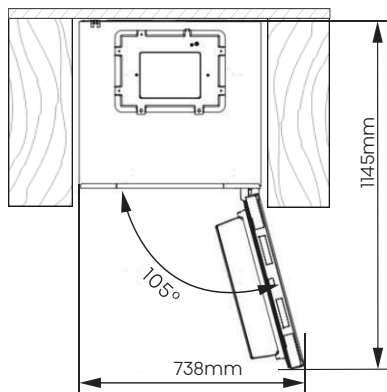

L'espace total requis pour que le réfrigérateur ouvre complètement la porte en mode encastré

Mise à niveau de l'appareil (si nécessaire) :

- La figure n'est donnée qu'à titre indicatif.
- L'appareil est équipé de pieds réglables qui peuvent être utilisés pour le mettre à niveau.
- Pour permettre aux portes de se fermer automatiquement, inclinez le haut vers l'arrière en tournant les pieds réglables.

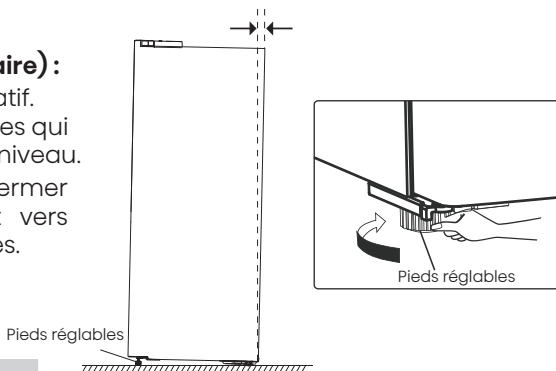

AVERTISSEMENT

- Pour une installation appropriée, ce réfrigérateur doit être placé sur une surface plane de matériau dur au ras du reste du plancher. Ladite surface doit être assez solide pour supporter le poids d'un réfrigérateur complètement chargé.
- Les roulettes ne doivent être utilisées que pour les mouvements vers l'avant ou vers l'arrière. Le déplacement latéral du réfrigérateur pourrait endommager votre plancher et les rouleaux.

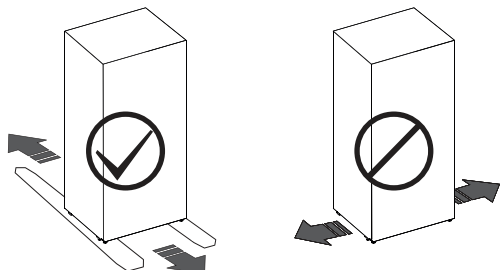

DESCRIPTION DE L'APPAREIL

- L'équipement intérieur de l'appareil peut varier en fonction du modèle de l'appareil.
- Le schéma peut différer légèrement de l'appareil que vous avez acheté. Pour plus d'informations, consultez le manuel électronique.

A : Réfrigérateur

1. Commande électronique *
2. Porte-bouteilles flexible
3. Étagères de rangement
4. Bac fraîcheur 0 °C
5. Couvercle du bac à légumes
6. Bac à légumes
7. Balconnet de porte

B : Congélateur

8. Bacs du congélateur

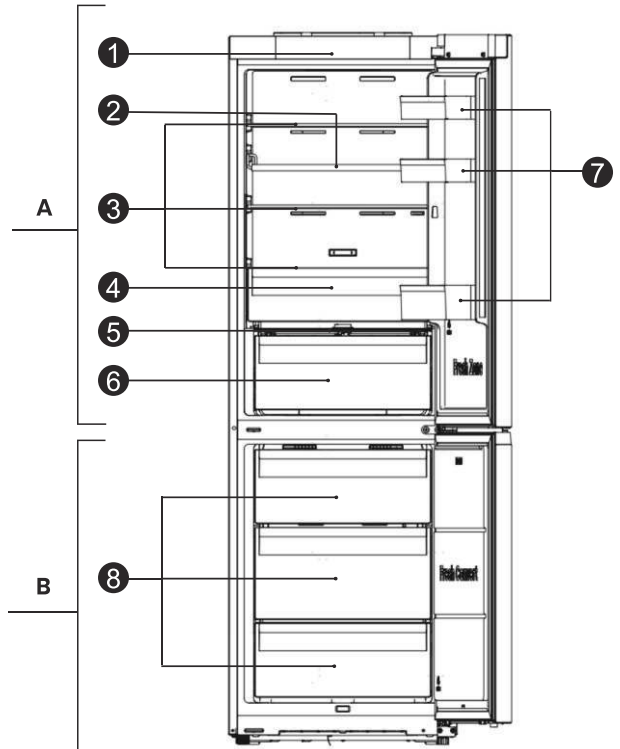

* : Si le modèle dispose d'un panneau de commande sur la porte du réfrigérateur, la commande électronique est remplacée par un couvercle décoratif.

PANNEAU DE COMMANDE

Suivez ces instructions pour utiliser les différentes fonctions et réglages du panneau de commande de votre appareil. Lors de la mise sous tension initiale, les icônes du panneau d'affichage s'allumeront. Si aucune bouton n'est actionnée et que les portes restent fermées, le rétroéclairage s'éteint au bout d'une minute.

REMARQUE : Le panneau de commande peut varier selon le modèle. Choisissez donc en fonction de votre appareil. Veuillez consulter le manuel électronique pour plus de détails.

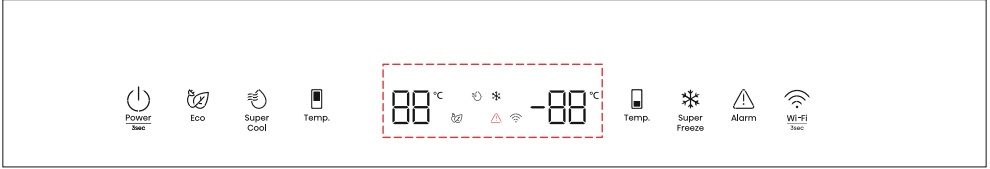





TYPE 1 : Commande électronique (situé en haut de l'appareil)





Alimentation

Appuyez sur le bouton « Power » et maintenez-la enfoncée pendant trois secondes pour mettre l'appareil en mode veille. L'écran affiche « -- » en mode veille.

Éco

Appuyez sur le bouton « Eco »  pour activer la fonction d'économie d'énergie, et l'icône «  » s'allumera. La température du réfrigérateur se règle automatiquement sur 6 °C et celle du congélateur sur -17 °C. Appuyez sur le bouton « Temp »  ou « Eco »  pour désactiver la fonction d'économie d'énergie, et la température du réfrigérateur reviendra au réglage précédent.

Super réfrigération

Appuyez sur le bouton « Super Cool »  pour activer cette fonction. L'icône «  » s'allume et la température du réfrigérateur affiche 2 °C. La fonction Super froid se désactive automatiquement après 6 heures, ou vous pouvez la désactiver en appuyant sur le bouton « Super Cool »  ou sur le bouton « Temp » . Le réfrigérateur reviendra au réglage précédent.





Température du compartiment réfrigérateur

Appuyez plusieurs fois sur le bouton « Temp »  de gauche pour faire défiler les réglages de température de 8 °C à 2 °C.

Température du compartiment congélateur



Appuyez plusieurs fois sur le bouton « Temp »  de droite pour faire défiler les réglages de température de -14 °C à -24 °C.

Super congélation

Appuyez sur le bouton « Super Freeze »  pour activer cette fonction. L'icône «  » s'allume et la température du réfrigérateur affiche -28 °C. La fonction se désactive automatiquement après 52 heures, ou vous pouvez la désactiver en appuyant sur le bouton « Super Freeze »  ou sur le bouton « Temp » . Le congélateur reviendra au réglage précédent.

Alarme haute température

Une alarme se déclenche si la température intérieure devient trop élevée, et l'icône «  » s'allume.

Désactivation de l'alarme : Appuyez sur le bouton Alarme  pour couper le son. L'icône «  » reste allumée jusqu'à ce que la température redescende en dessous du seuil d'alarme.

Alarme de porte ouverte

Le fait de laisser une porte ouverte pendant plus d'une minute déclenche cette alarme. Appuyez sur n'importe quel bouton pour arrêter l'alarme de porte et couper le son de l'avertisseur sonore. L'alarme de porte sera désactivée en fermant la porte.

PANNEAU DE COMMANDE

Mode démo

Dans ce mode, indiqué par « OF », l'appareil fonctionne, mais ne refroidit pas. Pour activer/désactiver le mode Démo, appuyez longuement sur les boutons « Power » et « Wi-Fi » pendant 3 secondes. L'avertisseur sonore émettra 3 bips.

TYPE 2 : Commande électronique (située sur la porte du réfrigérateur)



Alimentation

Appuyez sur le bouton « Power » et maintenez-la enfoncée pendant trois secondes pour mettre l'appareil en mode veille. L'écran affiche « -- » en mode veille.

Température du compartiment réfrigérateur

Appuyez plusieurs fois sur le bouton « **Fridge** » pour faire défiler les réglages de température de 8 °C à 2 °C. Réglages de température recommandés : 4 °C.

Température du compartiment congélateur

Appuyez plusieurs fois sur le bouton « **Freezer** » pour faire défiler les réglages de température de -14 °C à -24 °C. Réglages de température recommandés : -18 °C.

Éco

Appuyez sur le bouton « Mode » pour activer la fonction d'économie d'énergie, et l'icône «  » s'allumera. La température du réfrigérateur sera automatiquement réglée à 6 °C et celle du congélateur à -17 °C. Appuyez sur le bouton « Fridge » ou « Freezer »

jusqu'à ce que l'icône correspondante s'éteigne et la température reviendra au réglage précédent.

Super congélation

Pour activer la fonction Super congélation, appuyez sur le bouton « Mode ». L'icône «  » s'allume et la température du congélateur se règle sur -28 °C. La fonction se désactive automatiquement après 52 heures, ou vous pouvez la désactiver en appuyant sur le bouton « Freezer » jusqu'à ce que l'icône du mode correspondant s'éteigne. Le congélateur reviendra au réglage précédent.

Super réfrigération

Pour activer la fonction Super réfrigération, appuyez sur le bouton « Mode ». L'icône «  » s'allume et la température du réfrigérateur se règle sur 2 °C. La fonction se désactive automatiquement après 6 heures, ou vous pouvez la désactiver en appuyant sur le bouton « Fridge » jusqu'à ce que l'icône du mode correspondant s'éteigne. La température du réfrigérateur reviendra au réglage précédent.

Alarme haute température

Une alarme se déclenche si la température intérieure devient trop élevée, et l'icône «  » s'allume.

Désactivation de l'alarme : Appuyez sur le bouton « Alarm » pour couper le son.

L'icône «  » reste allumée jusqu'à ce que la température redescende en dessous du seuil d'alarme.

Alarme de porte ouverte

Le fait de laisser une porte ouverte pendant plus d'une minute déclenche cette alarme. Appuyez sur n'importe quel bouton pour arrêter l'alarme de porte et couper le son de l'avertisseur sonore. L'alarme de porte sera désactivée en fermant la porte.

Mode démo

Dans ce mode, indiqué par « OF », l'appareil fonctionne, mais ne refroidit pas. Pour activer/désactiver le mode Démo, appuyez longuement sur les boutons « Power » et « Fridge » pendant 3 secondes. L'avertisseur sonore émettra 3 bips.

PANNEAU DE COMMANDE

Wi-Fi

Application ConnectLife

ConnectLife est une application intelligente qui vous permet de communiquer avec vos appareils intelligents à l'aide d'un smartphone ou d'une tablette.

Installation

1. Ouvrez l'Apple App Store (iOS) ou le Google Play Store (Android) sur votre smartphone.
2. Recherchez « ConnectLife ». Recherchez l'application avec l'icône suivante :



3. Téléchargez et installez l'application ConnectLife fournie par ConnectLife, LLC. Vous pouvez également scanner le code QR avec votre smartphone ou votre tablette pour installer l'application ConnectLife.



REMARQUE :

- La force du signal Wi-Fi peut être affectée par la distance entre votre appareil et le routeur Wi-Fi. S'ils sont trop éloignés, l'association peut échouer ou prendre plus de temps.
- L'appareil est uniquement compatible avec les réseaux Wi-Fi de 2,4 GHz. Le SSID du réseau Wi-Fi doit être visible.

Connecter votre réfrigérateur

Après avoir installé l'application ConnectLife, connectez-vous ou créez un compte et :

1. Assurez-vous que l'appareil est sous tension et que le panneau d'affichage est allumé. L'appareil est prêt lorsque le panneau s'allume.
2. Appuyez longuement sur le bouton « Wi-Fi » (**TYPE 1**) ou « Mode » (**TYPE 2**) pendant 3 secondes jusqu'à ce que vous entendiez un bip et que le voyant «  » reste allumé

- pendant quelques secondes, puis clignote.
3. Lorsque le Bluetooth est activé sur votre appareil mobile, ouvrez l'application ConnectLife. Attendez la fenêtre contextuelle indiquant qu'un nouvel appareil a été détecté. Appuyez sur le bouton dans la fenêtre contextuelle et suivez les instructions pour continuer.
4. Si aucune fenêtre contextuelle n'apparaît, appuyez manuellement sur « Ajouter un appareil » ou « + » dans l'application.
5. Choisissez « Réfrigérateur » dans la liste des appareils.
6. Suivez les instructions de l'application pour connecter votre réfrigérateur. Une fois terminé, l'icône du réfrigérateur s'affichera sur votre écran.

TYPE 1 :



TYPE 2 :

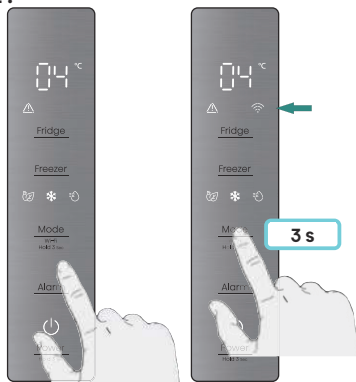

UTILISATION DE L'APPAREIL

Bac fraîcheur 0 °C

Ce bac offre une température plus fraîche pour conserver les aliments périssables comme le poisson et la viande. Vous pouvez régler la température à l'aide de la barre coulissante : faites glisser vers l'extrême gauche pour ajuster la température du tiroir à celle du reste du réfrigérateur et faites glisser vers l'extrême droite pour rendre le tiroir environ 4 °C plus froid. Référez-vous au tableau ci-dessous pour connaître les recommandations en matière de stockage.

Réglage temp. du réfrigérateur	Barre coulissante	Nourriture	Période de stockage
2°C	Extrême gauche	Fruits	< 2 semaines
2°C	Extrême droit	Poisson et viande	< 3 jours
5°C	Extrême gauche	Légumes	< 5 jours
5°C	Extrême droit	Poisson et viande	< 3 jours
8°C	Extrême gauche	Légumes	< 5 jours
8°C	Extrême droit	Fruits	< 2 semaines

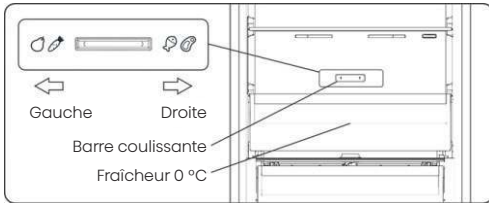

REMARQUE : La température réelle du compartiment 0 °C (tiroir) peut varier dans une certaine plage, car elle est influencée à la fois par la température ambiante et le réglage de température sélectionné. Il est normal que les liquides gèlent si la température du bac descend en dessous de zéro.

Bac à fruits et légumes et contrôle de l'humidité

Tournez le bouton du couvercle du bac à fruits et légumes pour régler l'humidité. Tourner le bouton vers la gauche augmente l'humidité, prolongeant ainsi la fraîcheur des fruits et légumes. Le tourner à droite réduit l'humidité. Il est utilisé pour préserver l'humidité des légumes.

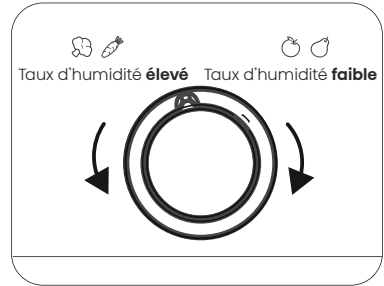

NETTOYAGE ET ENTRETIEN

- Pour des raisons d'hygiène, nettoyez régulièrement l'appareil (accessoires extérieurs et intérieurs) au moins tous les deux mois.
- Assurez-vous que l'appareil est complètement sec avant de le remettre sous tension et de le rebrancher sur la prise de courant.
- Essuyez l'intérieur de l'appareil avec une solution faible de bicarbonate de soude, puis rincez-le avec de l'eau tiède à l'aide d'une éponge ou d'un chiffon essoré.
- Veillez à ce que les joints de porte restent propres. Les aliments et les boissons collants peuvent faire adhérer les joints à l'armoire. Lavez les joints avec un détergent doux et de l'eau chaude. Rincez-les et séchez-les soigneusement après le nettoyage.
- Ce produit contient une source de lumière classée dans la classe d'efficacité énergétique G.
- Pour plus de détails sur le nettoyage, reportez-vous au manuel électronique.

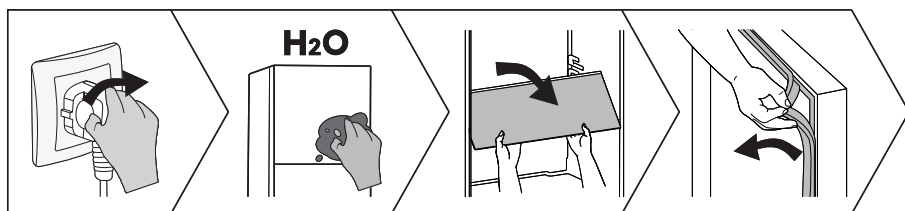

CONSEILS ET ASTUCES UTILES

Conseils pour économiser de l'énergie

Nous vous recommandons de suivre les conseils pour économiser de l'énergie.

- Essayez d'éviter de garder la porte ouverte pendant de longues périodes.
- Assurez-vous de maintenir l'appareil à l'écart de toute source de chaleur.
- Ne réglez pas la température plus basse que nécessaire.
- Ne conservez pas d'aliments chauds ou de liquide qui s'évapore dans l'appareil.

Mise hors tension de votre appareil

Si l'appareil doit être éteint pendant une période prolongée, les mesures suivantes doivent être prises pour éviter les moisissures sur l'appareil.

1. Retirez tous les aliments.
2. Débranchez la fiche d'alimentation de la prise de courant.
3. Nettoyez et séchez l'intérieur soigneusement.
4. Veillez à ce que toutes les portes soient légèrement coincées pour permettre à l'air de circuler.

- Pour plus d'informations, reportez-vous au manuel électronique.

DÉPANNAGE

- Si vous rencontrez un problème avec votre appareil ou si vous craignez qu'il ne fonctionne pas correctement, vous pouvez effectuer les vérifications simples suivantes avant de faire appel au service après-vente.
- **REMARQUE :** Vous pouvez trouver plus d'informations pertinentes dans le manuel électronique.

AVERTISSEMENT

N'essayez pas de réparer l'appareil vous-même. Si le problème persiste après avoir effectué les contrôles mentionnés ci-dessus, contactez un électricien qualifié, un technicien de maintenance autorisé ou le magasin où vous avez acheté le produit.

DANGER

Risque de piégeage des enfants. Avant de jeter votre ancien réfrigérateur ou congélateur :

- Enlevez les portes.
- Laissez les étagères en place pour que les enfants ne puissent pas facilement grimper à l'intérieur.

Problème	Cause possible et solution
L'appareil ne fonctionne pas correctement	Vérifiez si le cordon d'alimentation est correctement branché dans la prise de courant.
	La température ambiante est trop basse. Essayez de régler la température de la chambre à un niveau plus bas pour résoudre ce problème.
Une couche de givre se produit dans le compartiment	Assurez-vous que les sorties d'air ne sont pas bloquées par des aliments et que les aliments sont placés dans l'appareil de manière à permettre une ventilation suffisante. Assurez-vous que la porte peut être complètement fermée.
La température intérieure est trop chaude	Vous avez peut-être laissé les portes ouvertes trop longtemps ou trop souvent ; ou les portes sont maintenues ouvertes à cause d'un obstacle quelconque ; ou l'appareil est situé à un endroit avec un dégagement insuffisant sur les côtés, à l'arrière et en haut.
Impossible de connecter l'appareil au réseau Wi-Fi	Le mot de passe Wi-Fi est saisi correctement ou le réseau ne peut pas être trouvé. Pour les opérations spécifiques de configuration du réseau, reportez-vous au manuel électronique.

MISE AU REBUT DE L'APPAREIL

Il est interdit d'éliminer cet appareil comme des déchets ménagers.

Matériaux d'emballage

Les matériaux d'emballage avec le symbole de recyclage sont recyclables. Jetez l'emballage dans un contenant de collecte de déchets approprié pour le recycler.

Avant la mise au rebut de l'appareil

1. Retirez la fiche d'alimentation de la prise de courant.
2. Coupez le cordon d'alimentation et jetez-le avec la fiche d'alimentation.

AVERTISSEMENT

Les réfrigérateurs contiennent des réfrigérants et des gaz dans l'isolation. Le réfrigérant et les gaz doivent être éliminés de manière professionnelle, car ils peuvent provoquer des lésions oculaires ou l'ignition.

Assurez-vous que le tuyau de réfrigérant n'est pas endommagé avant de l'éliminer correctement.

Mise au rebut correcte de ce produit



Ce marquage indique que cet appareil ne doit pas être jeté avec les déchets ménagers dans toute l'UE. Afin d'éviter tout dommage éventuel de la mise au rebut des déchets incontrôlée à l'environnement ou à la santé humaine, recyclez-le de manière responsable afin de promouvoir la réutilisation des ressources matérielles. Pour retourner votre dispositif utilisé, veuillez utiliser les systèmes de retour et de collecte ou contacter le revendeur chez qui le produit a été acheté. Ils peuvent prendre ce produit pour un recyclage respectueux de l'environnement.

RECOMMANDATIONS POUR L'UTILISATION DE L'APPAREIL

Pour éviter la contamination des aliments, veuillez respecter les instructions suivantes :

- L'ouverture de la porte pendant de longues périodes peut provoquer une augmentation significative de la température dans les compartiments de l'appareil.
- Nettoyez régulièrement les surfaces qui peuvent entrer en contact avec les aliments et les systèmes de drainage accessibles.
- Nettoyez les réservoirs d'eau s'ils n'ont pas été utilisés pendant 48 h ; rincez le système d'eau raccordé à une alimentation en eau si l'eau n'a pas été prise pendant 5 jours. (Spécial pour les modèles avec réservoir d'eau)
- Conservez la viande et le poisson crus dans des contenants appropriés au réfrigérateur, de sorte qu'ils ne soient pas en contact avec d'autres aliments ou qu'ils ne s'égouttent pas sur d'autres aliments.
- Les compartiments d'aliments congelés deux étoiles sont adaptés pour conserver des aliments pré-congelés, conserver ou fabriquer de la crème glacée et des glaçons.
- Les compartiments d'une, deux et trois étoiles ne sont pas adaptés pour congeler les aliments frais.

RECOMMANDATIONS POUR L'UTILISATION DE L'APPAREIL

- Si l'appareil de réfrigération est laissé vide pendant de longues périodes, éteignez-le, dégivrez-le, nettoyez-le, séchez-le et laissez la porte ouverte pour éviter le développement de moisissures dans l'appareil.
- **REMARQUE** : Les informations ci-dessous ne sont données qu'à titre indicatif, car les fonctions peuvent varier selon les modèles. Pour plus de détails, reportez-vous au manuel électronique.

No.	Type de compartiments	Température de conservation cible [°C]	Aliments appropriés	Durée de stockage
1	Réfrigérateur	+2~+8	Œufs, aliments cuits, aliments emballés, fruits et légumes, produits laitiers, gâteaux, boissons et autres aliments qui ne conviennent pas à la congélation.	/
2	Quatre étoiles	≤-18	Fruits de mer, produits aquatiques d'eau douce et viandes.	≤ 3 mois
3	Trois étoiles	≤-18		≤ 2 mois
4	Deux étoiles	≤-12		≤ 1 mois
5	Une étoile	≤-6		
6	Zéro étoile	-6~0	Porc frais, bœuf, poisson, poulet, certains aliments transformés emballés, etc. Aliments transformés encapsulés partiellement emballés/enrobés (aliments non congelables)	≤ 3 jours
7	Refroidissement	-3~+3	Fruits de mer, porc, bœuf, poulet, produits aquatiques d'eau douce, etc.	2-7 jours
8	Aliments frais	0~+4	Porc frais, bœuf, poisson, poulet, aliments cuits, etc.	≤ 3 jours
9	Vin	+5~+20	Vin rouge, vin blanc, vin mousseux etc.	/

Déclaration de conformité

L'entreprise déclare que l'appareil doté de la fonction Connectlife est conforme aux exigences essentielles et aux autres dispositions pertinentes de la Directive 2014/53/UE. La Déclaration de conformité détaillée est disponible sur la page de votre appareil, parmi les documents supplémentaires, à l'adresse suivante : <https://auid.connectlife.io>.

Indicateur de température

Pour vous aider au bon réglage de votre appareil, celui-ci est équipé d'un indicateur de température placé dans la zone la plus froide.

Pour la bonne conservation des denrées dans votre réfrigérateur et notamment dans la zone la plus froide, veillez à ce que dans l'indicateur de température « OK » apparaisse.

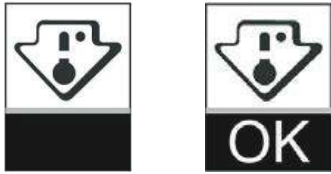

Le symbole ci-contre indique l'emplacement de la zone la plus froide de votre réfrigérateur. Il définit le haut de cette zone.

Si « OK » n'apparaît pas, la température moyenne de cette zone est trop élevée. Réglez le thermostat sur une position plus froide.

A chaque modification du réglage du thermostat, attendez la stabilisation de la température à l'intérieur de l'appareil avant de procéder si nécessaire à un nouveau réglage. Ne modifiez la position du thermostat que progressivement et attendez au moins 12 heures avant de procéder à une nouvelle vérification.

NOTA : après chargement de l'appareil de denrées fraîches ou après des ouvertures répétées ou prolongées de la porte il est normal que l'inscription « OK » n'apparaisse pas dans l'indicateur de température ; attendez au moins 12 heures avant de réajuster le thermostat.



Hisense

life reimagined



BEDIENUNGSANLEITUNG

Bevor Sie dieses Gerät bedienen, lesen Sie bitte dieses Handbuch sorgfältig durch und bewahren Sie es zum späteren Nachschlagen auf

Dies ist eine Kurzversion des Benutzerhandbuchs. Bitte scannen Sie für weitere Informationen den obigen QR-Code, um die Vollversion des Handbuchs anzuzeigen.

HINWEIS:

1. Für das beste Anzeigenerlebnis stellen Sie bitte Ihr Mobiltelefon oder Tablet beim Durchsuchen elektronischer Handbücher auf den Hochformatmodus ein.
2. Für einen reibungslosen Ablauf bei der Download-Funktion der elektronischen Handbücher empfehlen wir die Verwendung des Browsers Google Chrome, Microsoft Edge oder Safari.

DE

Deutsch

Vor dem ersten Inbetriebnahme

Bevor Sie das Gerät an das Stromnetz anschließen, lesen Sie bitte sorgfältig die Gebrauchsanweisung, die das Gerät und seinen richtigen und sicheren Gebrauch beschreibt. Die Anleitung ist für mehrere Gerätetypen/Modelle gültig. Möglicherweise sind deswegen hier auch Einstellungen oder Ausstattungen beschrieben, die bei Ihrem Gerät nicht vorhanden sind. Wir empfehlen, diese Bedienungsanleitung zum späteren Nachschlagen aufzubewahren und sie bei einem späteren Verkauf dem Gerät beizulegen.

Überprüfen Sie Ihr Gerät auf etwaige Schäden oder Unregelmäßigkeiten. Sollten Sie an Ihrem Gerät Schäden feststellen, benachrichtigen Sie bitte umgehend den Händler, bei dem Sie das Gerät gekauft haben.

Lassen Sie das Gerät vor dem Anschließen an das Stromnetz mindestens 2 Stunden in aufrechter Position ruhig stehen. Dadurch verringert sich die Möglichkeit von Betriebsstörungen aufgrund von Transportauswirkungen auf das Kühlsystem.

Wichtige Sicherheitsanweisungen



WARNUNG **Gefahr von Brand/brennbaren Stoffen**

Der Anschluss und die Erdung des Geräts müssen den geltenden Normen und Vorschriften entsprechend erfolgen.

WARNUNG! Stellen Sie die Mehrfachkupplungssteckdose oder portable Stromversorgung nicht an der Geräterückseite auf.

Trennen Sie das Gerät vor der Reinigung vom Stromnetz (ziehen Sie das Netzkabel aus der Steckdose).

⚠️ WARNUNG! Wenn das Netzkabel beschädigt ist, muss es durch den Hersteller, seinen Kundendienst oder ähnlich qualifizierte Personen ersetzt werden, um eine Gefährdung zu vermeiden.

⚠️ WARNUNG! Stellen Sie bei der Positionierung des Geräts sicher, dass das Netzkabel nicht eingeklemmt oder beschädigt ist.

⚠️ WARNUNG! Das LED-Licht muss nicht vom Anwender ersetzt werden! Wenn das LED-Licht beschädigt ist, wenden Sie sich an den Kundendienst.

⚠️ WARNUNG! Verwenden Sie keine elektrischen Geräte innerhalb des Lebensmittellagefachs des Gerätes, außer wenn sie die vom Hersteller empfohlenen Typen sind.

⚠️ WARNUNG! Verwenden Sie keine mechanischen Vorrichtungen oder anderen Mittel, um den Entfrostsprozess zu beschleunigen, außer wenn die vom Hersteller empfohlen sind.

⚠️ WARNUNG! Um Gefahren durch mangelnde Stabilität des Geräts zu vermeiden, stellen Sie sicher, dass es gemäß den Anweisungen installiert wird.

Gefrierbrandgefahr

Um Gefrierbrand zu vermeiden, nehmen Sie niemals gefrorene Lebensmittel in den Mund und berühren Sie sie nicht.

Sicherheit von Kindern und schutzbedürftigen Personen

Dieses Gerät ist nicht dafür bestimmt, durch Personen (einschließlich Kinder) mit eingeschränkten physischen, sensorischen oder geistigen Fähigkeiten oder mangels Erfahrung und mangels Wissen benutzt zu werden, es sei denn, sie werden durch eine für ihre Sicherheit zuständige Person beaufsichtigt oder erhalten von ihr Anweisungen, wie das Gerät zu benutzen ist.

Die Kinder sollten beaufsichtigt werden, um sicherzustellen, dass sie nicht mit dem Gerät spielen.

Die Reinigung und Wartung dürfen nicht von Kindern ohne Aufsicht durchgeführt werden.

Entfernen Sie die Verpackung, die das Gerät oder einzelne Teile während des Transports schützen soll, und bewahren Sie diese außerhalb der Reichweite von Kindern auf. Es besteht Verletzungs- oder Erstickungsgefahr.

Beim Entsorgen eines Altgeräts ziehen Sie bitte den Netzstecker, nehmen die Tür ab und belassen die Ablagen im Gerät. Dadurch verhindern Sie, dass sich Kinder im Gerät einsperren.

Nur für europäische Märkte

Dieses Gerät kann von Kindern von 8 Jahren und älter sowie Personen mit eingeschränkten körperlichen, sensorischen bzw. geistigen Fähigkeiten oder mangelnder Erfahrung und Wissen verwendet werden, wenn sie eine Beaufsichtigung bzw. Anweisung für die Nutzung der Maschine auf sichere Weise erfahren und die Risiken gekannt haben.

Die Kinder dürfen nicht mit dem Gerät spielen.

INFORMATIONEN ZUR SICHERHEIT UND WARNHINWEISE

Die Reinigung und Wartung dürfen nicht von Kindern ohne Aufsicht durchgeführt werden.

Die Kinder im Alter von 3 bis 8 Jahren dürfen Kühlgeräte be- und entladen.

Warnung bezüglich des Kältemittels

Das Gerät enthält eine kleine Menge des umweltfreundlichen, jedoch brennbaren Gases R600a. Stellen Sie sicher, dass keine Teile des Kühlsystems beschädigt sind. Ein Gasleck stellt keine Gefahr für die Umwelt dar, kann aber zu Augenverletzungen oder Bränden führen.

Im Falle eines Gaslecks ist der Raum gründlich zu lüften, das Gerät vom Stromnetz zu trennen und ein Servicetechniker zu rufen.

Wichtige Hinweise zur Gerätenutzung

WARNUNG! Dieses Gerät ist für den Haushalt und ähnliche Anwendungen wie:

- Mitarbeiter-Küchenbereiche in Läden, Büros und anderen Arbeitsumgebungen;
- Bauernhäuser und von Kunden in Hotels, Motels und anderen Wohnräumen;
- Bett- und Frühstück-Typ Umgebungen;
- Gastronomie und ähnliche Non-Retail-Anwendungen.

⚠️ WARNUNG! Halten Sie die Belüftungsöffnungen, die Geräteverkleidung oder die integrierte Struktur von Behinderungen frei.

Das Gerät darf nicht im Freien verwendet und nicht dem Regen ausgesetzt werden.

Bewahren Sie keine explosiven Stoffe wie Spraydosen mit brennbaren Treibmittel in diesem.

Wenn Sie das Gerät längere Zeit nicht benutzen, schalten Sie es mit der entsprechenden Taste aus und ziehen Sie den Stecker aus der Steckdose. Gerät entleeren, abtauen, reinigen und die Tür angelehnt lassen.

Öffnen Sie im Falle eines Fehlers oder eines Stromausfalls das Gefrierfach nicht, es sei denn, der Gefrierschrank war länger als 16 Stunden nicht in Betrieb. Nach Ablauf dieser Frist das Gefriergut aufbrauchen oder für ausreichend Kühlung sorgen (z. B. durch ein Ersatzgerät).

Technische Informationen zum Gerät

Das Typenschild befindet sich im Inneren des Geräts. Es enthält Angaben zu Spannung, Brutto- und Nettovolumen, Art und Menge des Kältemittels sowie Informationen zu den Klimaklassen.

INFORMATIONEN ZUR SICHERHEIT UND WARNHINWEISE

Sollte die Sprache auf dem Typenschild nicht Ihrer Wunschsprache bzw. der Sprache Ihres Landes entsprechen, ersetzen Sie diese durch die mitgelieferte Sprache.

⚠️ WARNUNG! Beschädigen Sie den Kältemittelkreislauf nicht.

AUFBAU IHRES NEUEN GERÄTES

- Stellen Sie Ihr Gerät an einem trockenen und gut belüfteten Ort auf. Schützen Sie das Gerät vor direkter Sonneneinstrahlung, Regen oder Frost.
- Das Diagramm zeigt den Temperaturbereich der jeweiligen Klimaklasse. Die Klimaklasse dieses Gerätes ist auf dem Typenschild angegeben. Eine Verwendung außerhalb dieses Bereichs kann zu Schlechtleistung führen.
- Das Gerät sollte von einem ausreichenden Freiraum umgeben sein, um die Belüftung und Wärmeableitung zu ermöglichen.
- Der empfohlene Platz ist in der Abbildung angegeben.
- Abmessungen (mm): 595 × 600 × 1856

Klimaklasse	Umgebungstemperatur
SN	+10°C bis +32°C
N	+16°C bis +32°C
ST	+16°C bis +38°C
T	+16°C bis +43°C

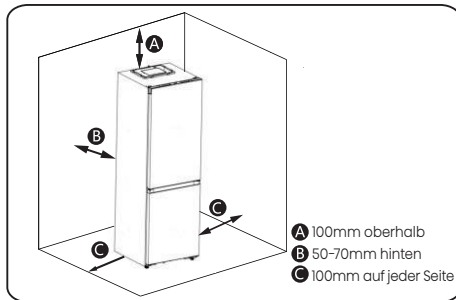

Freistehend

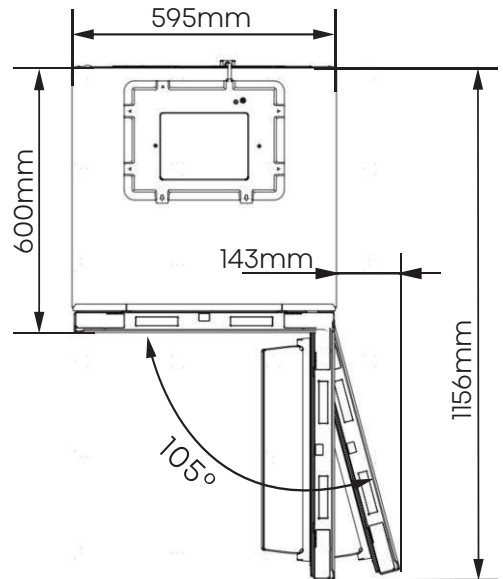

AUFBAU IHRES NEUEN GERÄTES

Eingebaut

Halten Sie auf der linken und rechten Seite einen Abstand von mehr als 2,5mm und oben einen Abstand von mehr als 5mm ein.

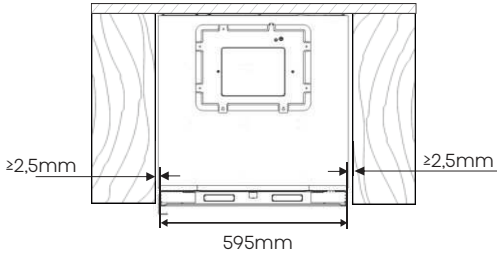

Türschließstatus für Einbauinstallation

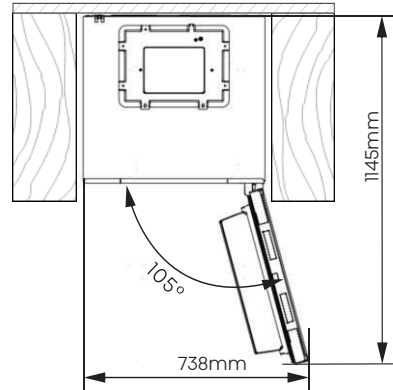

Der gesamte Platz, der für die Kühl-Gefrierkombination benötigt wird, um die Tür bei Einbau vollständig zu öffnen

Nivellierung des Geräts (falls erforderlich):

- Die Abbildung dient nur als Referenz.
- Das Gerät ist mit Stellfüßen ausgestattet, mit denen das Gerät nivelliert werden kann.
- Damit sich die Türen selbst schließen, kippen Sie das Oberteil durch Drehen der verstellbaren Füße nach hinten.

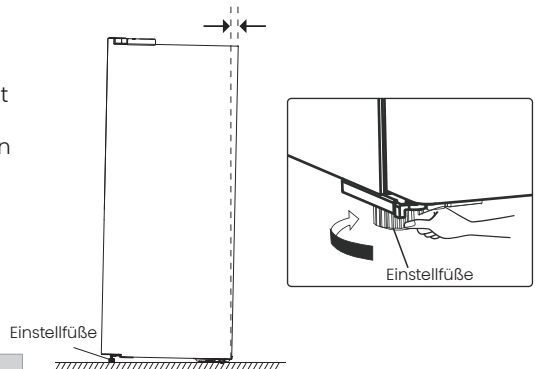

WARNUNG

- Für die ordnungsgemäße Installation muss dieser Kühlschrank auf einer ebenen Fläche aus hartem Material, das in gleicher Höhe wie der Rest des Fußbodens ist, platziert werden. Diese Oberfläche sollte stark genug sein, um einen voll beladenen Kühlschrank zu unterstützen.
- Die Rollen dürfen ausschließlich für Vorwärts- bzw. Rückwärtsbewegungen verwendet werden. Seitliches Verschieben des Kühlschranks könnten die Beschädigung an Boden und Rollen verursachen.

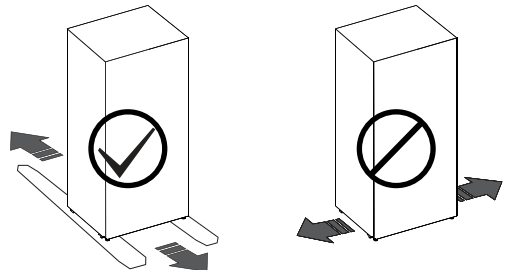

BESCHREIBUNG DES GERÄTS

- Die Innenausstattung des Geräts kann je nach Gerätemodell variieren.
- Das Diagramm kann leicht von dem Ihres gekauften Geräts abweichen. Weitere Informationen finden Sie im E-Handbuch.

A: Kühlschrank

1. Elektronisches Steuergerät *
2. Flexibles Weinregal
3. Einlegeböden
4. 0°C-Frischhaltefach
5. Abdeckung der Gemüseschublade
6. Gemüseschublade
7. Türablage

B: Gefrierschrank

8. Gefrierschubladen

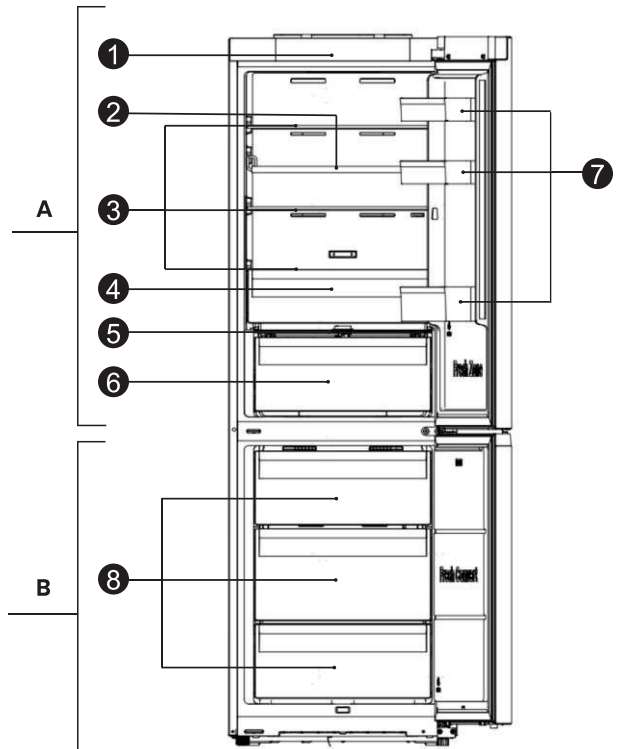

* : Wenn das Modell über ein Bedienfeld an der Kühlschranktür verfügt, wird die elektronische Steuerung durch eine dekorative Verkleidung ersetzt.

BEDIENFELD

Befolgen Sie die nachstehenden Bedienungshinweise, um die verschiedenen Funktionen und Einstellungen im Bedienfeld Ihres Geräts zu nutzen. Beim ersten Einschalten leuchten die Symbole im Display auf. Wenn keine Tasten gedrückt werden und die Türen geschlossen bleiben, schaltet sich die Hintergrundbeleuchtung nach einer Minute aus.

HINWEIS: Das Bedienfeld kann je nach Modell variieren, daher wählen Sie entsprechend Ihrem Gerät. Weitere Informationen finden Sie in der elektronischen Bedienungsanleitung.

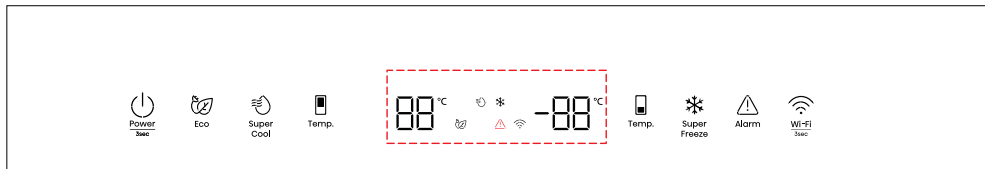

TYP 1: Elektronische Bedienelemente (oben)







Ein/Aus

Halten Sie „Power“ für 3 Sekunden gedrückt, um in den Standby-Modus zu wechseln. Im Standby-Modus wird im Display „-“ angezeigt.







Energie sparen

Tippen Sie auf „Eco“ , um die Energiesparfunktion zu aktivieren, damit leuchtet das Symbol  auf. Die Temperatur des Kühlschranks wird automatisch auf 6°C und die des Gefrierschranks auf -17°C eingestellt. Drücken Sie „Temp“  oder „Eco“ , um die Energiesparfunktion auszuschalten, damit kehrt die Temperatur des Kühlschranks zur vorherigen Einstellung zurück.



Super Cool

Tippen Sie auf „Super Cool“ , um diese Funktion zu aktivieren. Das Symbol  leuchtet und die Kühlschranktemperatur wird mit 2°C angezeigt. Die Super Cool-Funktion schaltet sich nach 6 Stunden automatisch aus. Sie können sie auch mit „Super Cool“  oder „Temp“ , ausschalten. Der Kühlschrank kehrt zur vorherigen Einstellung zurück.



Kühlschranktemperatur

Tippen Sie mehrfach links auf „Temp“ , um die Temperatureinstellungen von 8°C abwärts bis 2°C zu durchlaufen.







Gefrierschranktemperatur

Tippen Sie mehrfach rechts auf „Temp“ , um die Temperatureinstellungen von -14°C abwärts bis -24°C zu durchlaufen.





Super Freeze

Tippen Sie auf „Super Freeze“ , um diese Funktion zu aktivieren. Das Symbol  leuchtet und die Gefrierschranktemperatur wird mit -28°C angezeigt. Die Funktion schaltet sich nach 52 Stunden automatisch aus oder Sie können sie mit „Super Freeze“  oder „Temp“  ausschalten. Der Gefrierschrank kehrt zur vorherigen Einstellung zurück.



Alarm bei hoher Temperatur

Wenn die Innentemperatur zu hoch ansteigt, ertönt ein Alarm, der durch das Symbol  angezeigt wird.

Alarm stummschalten: Drücken Sie die Alarntaste , um den Ton auszuschalten. Das Symbol  leuchtet, bis die Temperatur unter die Alarmschwelle fällt.

Alarm bei offener Tür

Bleibt eine Tür länger als 1 Minute offen, wird dieser Alarm ausgelöst. Drücken Sie eine beliebige Taste, um den Türalarm zu beenden und den Summer auszuschalten. Der Türalarm wird durch Schließen der Tür gelöscht.

BEDIENFELD

Demo-Modus

In diesem Modus, der durch „OF“ angezeigt wird, läuft das Gerät, kühlt aber nicht. Um den Demo-Modus zu aktivieren/deaktivieren, halten Sie „Power“ und „Wi-Fi“ für 3 Sekunden gedrückt. Der Summer gibt 3 Signaltöne ab.

TYP 2: Elektronische Steuerung (an der Kühlschranktür)

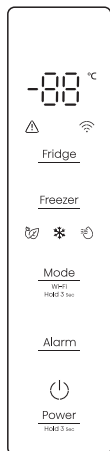

Ein/Aus

Halten Sie „Power“ für 3 Sekunden gedrückt, um in den Standby-Modus zu wechseln. Im Standby-Modus wird im Display „-“ angezeigt.

Kühlschranktemperatur

Drücken Sie wiederholt „Fridge“, um die Temperatureinstellungen von 8°C bis 2°C zu durchlaufen. Empfohlene Temperatureinstellungen: 4°C.

Gefrierschranktemperatur

Drücken Sie wiederholt „Freezer“, um die Temperatureinstellungen von -14°C bis -24°C zu durchlaufen. Empfohlene Temperatureinstellungen: -18°C.

Energie sparen

Tippen Sie auf „Mode“, um die Energiesparfunktion zu aktivieren, damit leuchtet das Symbol „“. Die Kühlschranktemperatur wird automatisch auf 6°C und die Gefrierschranktemperatur auf -17°C eingestellt.

Drücken Sie „Fridge“ oder „Freezer“, bis das entsprechende Symbol erlischt und die Temperatur auf die vorherige Einstellung zurückgesetzt wird.

Super Freeze

Um Super Freeze einzuschalten, drücken Sie die Modustaste „Mode“. Das Symbol „“ leuchtet und der Gefrierschrank wird auf -28°C eingestellt. Die Funktion wird nach 52 Stunden automatisch ausgeschaltet. Sie können sie auch ausschalten, indem Sie „Freezer“ drücken, bis das entsprechende Symbol erlischt. Der Gefrierschrank kehrt zur vorherigen Einstellung zurück.

Super Cool

Um die Super Cool-Funktion zu aktivieren, drücken Sie „Mode“. Das Symbol „“ leuchtet und der Kühlschrank wird auf 2°C eingestellt. Nach 6 Stunden schaltet sich die Funktion aus, oder Sie können sie ausschalten, indem Sie „Fridge“ drücken, bis das entsprechende Symbol erlischt. Die Kühlschranktemperatur kehrt zur vorherigen Einstellung zurück.

Alarm bei hoher Temperatur

Wenn die Innentemperatur zu hoch ansteigt, ertönt ein Alarm, der durch das Symbol „“ angezeigt wird.

Alarm stummschalten: Drücken Sie „Alarm“, um den Ton stummzuschalten. Das Symbol „“ leuchtet, bis die Temperatur unter die Alarmschwelle fällt.

Alarm bei offener Tür

Bleibt eine Tür länger als 1 Minute offen, wird dieser Alarm ausgelöst. Drücken Sie eine beliebige Taste, um den Türalarm zu beenden und den Summer auszuschalten. Der Türalarm wird durch Schließen der Tür gelöscht.

Demo-Modus

In diesem Modus, der durch „OF“ angezeigt wird, läuft das Gerät, kühlt aber nicht. Um den Demo-Modus zu aktivieren/deaktivieren, halten Sie „Power“ und „Fridge“ für 3 Sekunden gedrückt. Der Summer gibt 3 Signaltöne ab.

BEDIENFELD

Wi-Fi

ConnectLife-App

ConnectLife ist eine intelligente App, mit der Sie über Ihr Handy oder Tablet mit Ihren intelligenten Geräten kommunizieren können.

Installation

1. Öffnen Sie den Apple App Store (iOS) oder den Google Play Store (Android) auf Ihrem Handy.
2. Suchen Sie nach „ConnectLife“. Suchen Sie nach der App mit dem folgenden Symbol:



3. Laden Sie die ConnectLife-App von Connect Life, LLC herunter und installieren Sie sie. Alternativ scannen Sie den QR-Code mit Ihrem Handy oder Tablet, um die ConnectLife-App zu installieren.



HINWEIS:

- Die WLAN-Signalstärke kann durch die Entfernung zwischen Ihrem Gerät und dem WLAN-Router beeinflusst werden. Wenn die Geräte zu weit voneinander entfernt sind, kann die Kopplung fehlschlagen oder länger dauern.
- Das Gerät unterstützt nur 2,4-GHz-WLAN-Netzwerke. Die SSID des WLAN-Netzwerks muss sichtbar sein.

Kühl-Gefrierkombination verbinden

Melden Sie sich nach der Installation von ConnectLife an oder erstellen Sie ein Konto und:

1. Vergewissern Sie sich, dass das Gerät eingeschaltet ist und das Display leuchtet. Das Gerät ist bereit, wenn das Display leuchtet.

2. Halten Sie „Wi-Fi“ (**TYP 1**) oder „Mode“ (**TYP 2**) für 3 Sekunden gedrückt, bis Sie Signaltöne hören und die Anzeige „“ für einige Sekunden leuchtet und dann blinkt.
3. Öffnen Sie bei aktivierter Bluetooth-Funktion auf Ihrem Gerät ConnectLife. Warten Sie auf das Pop-up, das anzeigt, dass ein neues Gerät erkannt wurde. Tippen Sie auf die Schaltfläche im Pop-up-Fenster und folgen Sie den Anleitungen, um fortzufahren.
4. Wenn kein Pop-up-Fenster erscheint, tippen Sie auf „Gerät hinzufügen“ oder „+“ in der App.
5. Wählen Sie „Kühl-Gefrierkombination“ aus der Geräteliste.
6. Befolgen Sie die Anleitungen in der App, um Ihre Kühl-Gefrierkombination zu verbinden. Sobald dies geschehen ist, wird die Kühl-Gefrierkombination auf Ihrem Bildschirm angezeigt.

TYP 1:



TYP 2:



GEBRAUCHSHINWEISE

0°C-Frischhaltefach

Dieses Schubfach bietet eine kühlere Temperatur zur Aufbewahrung leicht verderblicher Lebensmittel wie Fisch und Fleisch. Sie können die Temperatur mit dem Schieberegler einstellen: Wenn Sie ihn ganz nach links schieben, entspricht die Temperatur des Schubfachs der des restlichen Kühlschranks, während das Schubfach bei einer Einstellung ganz nach rechts etwa 4°C kühler ist. In der nachstehenden Tabelle finden Sie Empfehlungen zur Lagerung.

Kühlschranktemperatur, Einstellung	Schieberegler	Lebensmittel	Dauer der Lagerung
2°C	Ganz links	Obst	<2 Wochen
2°C	Ganz rechts	Fisch und Fleisch	<3 Tage
5°C	Ganz links	Gemüse	<5 Tage
5°C	Ganz rechts	Fisch und Fleisch	<3 Tage
8°C	Ganz links	Gemüse	<5 Tage
8°C	Ganz rechts	Obst	<2 Wochen

HINWEIS: Da die Umgebungstemperatur und die eingestellte Temperatur die Temperatur des 0°C-Schubfachs beeinflussen, kann sich die tatsächliche Temperatur in einem bestimmten Bereich ändern. Es ist normal, dass Flüssigkeiten gefrieren, wenn die Temperatur im Schubfach unter Null fällt.

Gemüseschubfach und Feuchtigkeitsregelung

Stellen Sie die Luftfeuchtigkeit durch Drehen des Einstellknopfs an der Abdeckung des Gemüseschubfachs ein. Drehen Sie den Einstellknopf nach links, um die Luftfeuchtigkeit zu erhöhen und die Frische von Obst und Gemüse zu verlängern. Wenn Sie ihn nach rechts drehen, wird die Luftfeuchtigkeit verringert. Das Schubfach dient dazu, die Feuchtigkeit im Gemüse zu erhalten.

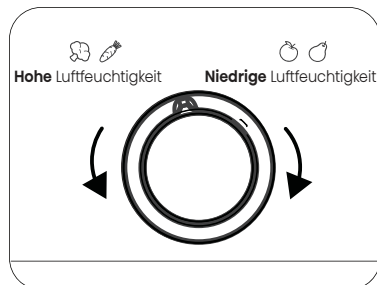
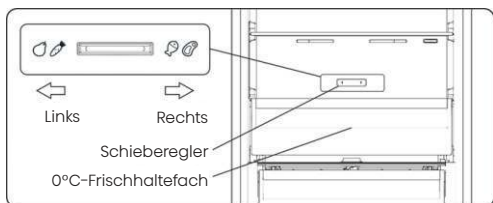

REINIGUNG UND PFLEGE

- Reinigen Sie das Gerät (äußeres und inneres Zubehör) aus hygienischen Gründen regelmäßig mindestens alle zwei Monate.
- Stellen Sie sicher, dass das Gerät vollständig trocken ist, bevor Sie es wieder einschalten und wieder an die Steckdose anschließen.
- Wischen Sie das Innere des Geräts mit einer schwachen Natronlösung aus und spülen Sie es anschließend mit warmem Wasser und einem ausgewungenen Schwamm oder Tuch ab.
- Achten Sie darauf, die Türdichtungen sauber zu halten. Klebrige Speisen und Getränke können dazu führen, dass Dichtungen am Gehäuse festkleben. Waschen Sie die Dichtung mit mildem Reinigungsmittel und warmem Wasser ab. Nach der Reinigung sie gründlich abspülen und trocknen.
- Dieses Produkt enthält ein Leuchtmittel der Energieeffizienzklasse G.
- Weitere Einzelheiten zur Reinigung finden Sie im E-Handbuch.

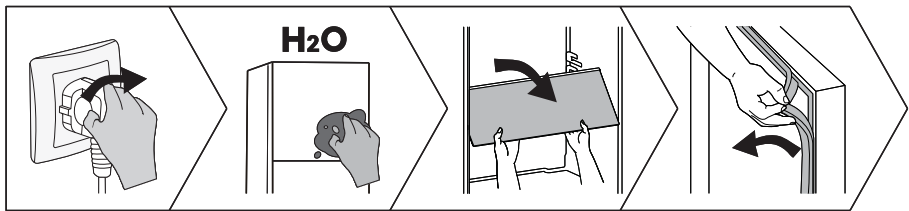

HILFREICHE TIPPS UND TRICKS

Energiespartipps

Wir empfehlen, die Tipps zum Energiesparen zu befolgen.

- Lassen Sie das Gerät möglichst kurz geöffnet, um Energie zu sparen.
- Stellen Sie sicher, dass das Gerät nicht in der Nähe von Wärmequellen steht.
- Stellen Sie die Temperatur nicht kälter als nötig ein.
- Lagern Sie keine warmen Speisen oder dampfende Flüssigkeit im Gerät.

Ausschalten Ihres Gerätes

Wenn das Gerät für einen längeren Zeitraum auszuschalten braucht, sollten die folgenden Schritte durchgeführt werden, um die Schimmelbildung auf dem Gerät zu verhindern.

1. Entfernen Sie alle Lebensmittel.
2. Entfernen Sie den Netzstecker aus der Steckdose.
3. Säubern und trocknen Sie das Innere gründlich.
4. Stellen Sie sicher, dass alle Türen wenig geöffnet sind, um eine Luftzirkulation zu ermöglichen.

- Weitere Informationen finden Sie im E-Handbuch.

FEHLERBEHEBUNG

- Wenn bei Ihrem Gerät ein Problem auftritt oder Sie den Verdacht haben, dass das Gerät nicht ordnungsgemäß funktioniert, können Sie die folgenden einfachen Prüfungen durchführen, bevor Sie den Kundendienst anrufen.
- **HINWEIS:** Weitere relevante Informationen finden Sie im E-Handbuch.

WARNUNG

Versuchen Sie nicht, das Gerät selbst zu reparieren. Wenn das Problem bestehen bleibt, nachdem Sie die folgenden Überprüfungen durchführen, kontaktieren Sie bitte einen qualifizierten Elektriker, Servicetechniker oder das Geschäft, in dem Sie das Produkt gekauft haben.

GEFAHR

Einklemmgefahr für Kinder. Bevor Sie Ihren alten Kühlschrank oder Gefrierschrank entsorgen:

- Entfernen Sie die Türen.
- Entfernen Sie nicht die Böden damit Kinder nicht ohne Weiteres hineinklettern können.

Problem	Mögliche Ursache & Lösung
Das Gerät funktioniert nicht richtig	Überprüfen Sie, ob das Netzkabel richtig in die Steckdose eingesteckt ist.
	Die Umgebungstemperatur ist zu niedrig. Versuchen Sie, die Kammertemperatur auf ein kälteres Niveau einzustellen, um dieses Problem zu lösen.
Eine Frostschicht tritt im Kompartiment auf	Überprüfen Sie, dass die Luftauslässe nicht durch die Lebensmittel blockiert sind, und stellen Sie sicher, dass die Lebensmittel innerhalb des Gerätes so angebracht ist, dass eine ausreichende Belüftung ermöglicht ist. Stellen Sie sicher, dass die Tür ganz geschlossen werden kann.
Die Temperatur im Inneren ist zu warm	Sie können die Türen zu lange oder zu häufig offen gehalten haben; oder die Türen sind durch ein Hindernis offen gehalten; oder das Gerät ist mit unzureichendem Freiraum an den Seiten, hinten und oben gelegt.
Das Gerät kann nicht mit dem WLAN-Netzwerk verbunden werden	Das WLAN-Passwort wurde falsch eingegeben oder das Netzwerk konnte nicht gefunden werden. Informationen zu spezifischen Netzwerkkonfigurationsvorgängen finden Sie im elektronischen Handbuch.

ENTSORGUNG DES GERÄTS

Dieses Gerät darf nicht mit dem normalen Hausmüll entsorgt werden.

Verpackungsmaterialien

Die Verpackungsmaterialien mit dem Recycling-Symbol sind recycelbar. Entsorgen Sie die Verpackung in dem dafür vorgesehenen Sammelcontainer.

Vor der Entsorgung des Gerätes

1. Stecken Sie den Hauptstromschalter aus der Steckdose.
2. Trennen Sie das Netzkabel ab und entsorgen Sie es mit dem Netzstecker.

WARNUNG

Die Kühlschränke enthalten Kältemittel und Gase in der Isolierung. Die Kältemittel und Gase müssen fachgerecht entsorgt werden, da sie zu Augenverletzungen oder Entzündung führen können.

Stellen Sie sicher, dass der Schlauch des Kühlkreislaufs vor der ordnungsgemäßen Entsorgung nicht beschädigt ist.

	Richtige Entsorgung dieses Produkts
 	<p>Diese Markierung zeigt an, dass dieses Produkt in der EU nicht zusammen mit anderen Hausabfällen entsorgt werden sollte. Um mögliche Umwelt- und Gesundheitsschäden aus unkontrollierter Abfallentsorgung zu vermeiden, recyceln Sie es verantwortungsbewusst, um die nachhaltige Wiederverwendung von Rohstoffen zu fördern. Verwenden Sie bitte die entsprechenden Rückgabe- und Sammelsysteme zur Rückgabe Ihres gebrauchten Gerätes oder wenden Sie sich an den Händler, bei dem Sie das Produkt gekauft haben. Sie können dieses Produkt auf umweltfreundliche Weise recyceln.</p>

VERWENDUNGSVORSCHLAG FÜR DAS GERÄT

Beachten Sie die folgenden Anweisungen, um eine Kontamination von Lebensmitteln zu vermeiden:

- Wenn Sie die Tür längere Zeit geöffnet halten, kann dies zu einer erheblichen Temperaturerhöhung in den Kammern des Geräts führen.
- Reinigen Sie regelmäßig Oberflächen, die mit Lebensmitteln und zugänglichen Ablaufsystemen in Kontakt kommen können.
- Reinigen Sie die Wassertanks, wenn sie 48 Stunden nicht benutzt wurden: Spülen Sie das an eine Wasserversorgung angeschlossene Wassersystem, wenn 5 Tage lang kein Wasser gezogen wurde. (Speziell für Modelle mit Wassertank)
- Sie rohes Fleisch und Fisch in geeigneten Behältern im Kühlschrank auf, damit es nicht mit anderen Lebensmitteln in Berührung kommt oder darauf tropft.
- Zwei-Sterne-Tiefkühlfächer eignen sich für die Lagerung von Tiefkühlkost, die Lagerung oder Herstellung von Eiscreme und die Herstellung von Eiswürfeln.
- Ein-, Zwei- und Drei-Sterne-Abteile sind nicht zum Einfrieren frischer Lebensmittel geeignet.

VERWENDUNGSVORSCHLAG FÜR DAS GERÄT

- Wenn das Kühlgerät längere Zeit leer gelassen wird, schalten Sie das Gerät aus, entfrosten, reinigen, trocknen und lassen Sie die Tür offen, um Schimmelbildung im Gerät zu vermeiden.
- **HINWEIS:** Die folgenden Informationen dienen nur als Referenz, da die Funktionen je nach Modell unterschiedlich sein können. Weitere Einzelheiten finden Sie im E-Handbuch.

Reihenfolge	Fächer Typ	Zielaufbewahrungstemp. [°C]	Geeignete Lebensmittel	Haltbarkeit
1	Kühlschrank	+2~+8	Eier, Fertiggerichte, abgepackte Lebensmittel, Obst und Gemüse, Milchprodukte, Kuchen, Getränke und andere Lebensmittel sind nicht zum Einfrieren geeignet.	/
2	Vier Sterne	≤-18	Meeresfrüchte, Süßwasserprodukte und Fleisch.	≤ 3 Monate
3	Drei Sterne	≤-18		≤ 2 Monate
4	Zwei Sterne	≤-12		≤ 1 Monat
5	Ein Stern	≤-6		
6	Null-Stern	-6~0	Frisches Schweinefleisch, Rindfleisch, Fisch, Hühnchen, einige abgepackte verarbeitete Lebensmittel usw. Teilweise eingekapselte verarbeitete Lebensmittel (nicht einfrierfähige Lebensmittel)	≤ 3 Tage
7	Kühle	-3~+3	Meeresfrüchte, Schweinefleisch, Rindfleisch, Hühnchen, Süßwasseraquarienprodukte usw.	2~7 Tage
8	Frisches Essen	0~+4	Frisches Schweinefleisch, Rindfleisch, Fisch, Hühnchen, gekochte Speisen usw.	≤ 3 Tage
9	Wein	+5~+20	Rotwein, Weißwein, Sekt usw.	/

Konformitätserklärung

Wir erklären, dass das Gerät mit der Connectlife-Funktion mit den wesentlichen Anforderungen und anderen relevanten Bestimmungen der Richtlinie 2014/53/EU übereinstimmt. Die ausführliche Konformitätserklärung finden Sie auf der Seite Ihres Geräts unter weiteren Dokumenten bei <https://auid.connectlife.io>.

Hisense

life reimagined



MANUALE OPERATIVO PER L'UTENTE

Prima della messa in funzione di questo apparecchio, leggere attentamente il presente manuale e conservarlo per riferimento futuro

Questa è una versione breve del Manuale Utente. Per ulteriori informazioni, scansionare il codice QR qui sopra per visualizzare la versione completa del manuale.

NOTA:

1. Regola il tuo dispositivo mobile o tablet in modalità verticale durante la navigazione dei manuali elettronici per ottenere la migliore esperienza visiva.
2. Per garantire un'esperienza fluida con la funzione di download dei manuali elettronici, ti consigliamo di utilizzare i browser Google Chrome, Microsoft Edge o Safari.

IT

Italiano

INFORMAZIONI DI AVVERTENZA E SICUREZZA

Prima di utilizzare il prodotto per la prima volta

Prima di collegare il dispositivo alla rete elettrica, leggere attentamente le istruzioni per l'uso, che descrivono il dispositivo e il suo utilizzo corretto e sicuro. Le istruzioni si applicano a diversi tipi/modelli di apparecchi; pertanto, le impostazioni o le apparecchiature qui descritte non disponibili nel vostro apparecchio. Si consiglia di conservare questo manuale di istruzioni per riferimento futuro e di allegarlo al dispositivo in caso di futura vendita.

Controlla il tuo dispositivo per eventuali danni o anomalie. Se trovi che il tuo apparecchio è danneggiato, avvisa il rivenditore dove lo avete acquistato.

Prima di collegare il dispositivo alla rete elettrica, lasciarlo in posizione verticale per almeno 2 ore. Ciò ridurrà la possibilità di guasti di funzionamento dovuti all'effetto del trasporto sul sistema di raffreddamento.

Importanti istruzioni di sicurezza



AVVERTENZA

Rischio di incendio / materiali infiammabili.

L'apparecchio deve essere collegato alla rete elettrica e messo a terra in conformità alle norme e regolamenti vigenti.

AVVERTENZA! Non individuare più prese portatili o alimentatori portatili sul retro dell'apparecchio.

Prima di pulire il dispositivo, scollegarlo dalla rete elettrica (scollegare il cavo di alimentazione dalla presa a muro).

⚠ AVVERTENZA! Se il cavo di alimentazione è danneggiato, deve essere sostituito dal produttore, dal suo servizio di assistenza o da personale qualificato al fine di evitare situazioni pericolose.

⚠ AVVERTENZA! Quando si posiziona l'apparecchio, assicurarsi che il cavo di alimentazione non sia intrappolato o danneggiato.

⚠ AVVERTENZA! L'illuminazione LED non dev'essere sostituita dall'utente! Se l'illuminazione LED è danneggiata, contattare l'assistenza tecnica.

INFORMAZIONI DI AVVERTENZA E SICUREZZA

⚠ AVVERTENZA! Non utilizzare apparecchi elettrici all'interno degli scomparti per la conservazione degli alimenti, a meno che non siano del tipo consigliato dal produttore.

⚠ AVVERTENZA! Non utilizzare dispositivi meccanici o altri mezzi per accelerare il processo di sbrinamento, diversi da quelli consigliati dal produttore.

⚠ AVVERTENZA! Per evitare qualsiasi pericolo causato dalla scarsa stabilità del dispositivo, assicurarsi di seguire le istruzioni per l'installazione.

Pericolo di ustioni da congelamento

Per evitare ustioni da congelamento, non mettere mai il cibo congelato in bocca né toccare il cibo congelato.

Sicurezza dei bambini e delle persone vulnerabili

Questo apparecchio non è destinato all'uso da parte di persone (compresi i bambini) con ridotte capacità fisiche, sensoriali o mentali, o con mancanza di esperienza e conoscenza, a meno che non siano state sottoposte a supervisione o istruzioni sull'uso dell'apparecchio da parte di una persona responsabile della loro sicurezza.

I bambini dovrebbero essere supervisionati per assicurarsi che non giochino con l'apparecchio.

La pulizia e la manutenzione da parte dell'utente non devono essere effettuate da bambini non sorvegliati.

Rimuovere l'eventuale imballaggio destinato a proteggere il dispositivo o parti particolari durante il trasporto e tenerlo fuori dalla portata dei bambini. Presenta pericolo di lesioni o soffocamento.

Quando si rimuove un elettrodomestico usato, scollegare il cavo di alimentazione, rimuovere la porta e lasciare i ripiani nell'elettrodomestico. Ciò impedirà ai bambini di chiudersi nell'apparecchio.

Solo per i mercati europei

Questo apparecchio può essere utilizzato da bambini di età superiore agli 8 anni e persone con ridotte capacità fisiche, sensoriali o mentali o mancanza di esperienza e conoscenza, qualora siano controllati o istruiti all'uso dell'apparecchio in modo sicuro e comprendano i rischi derivanti.

I bambini non devono giocare con l'apparecchio.

INFORMAZIONI DI AVVERTENZA E SICUREZZA

La pulizia e la manutenzione da parte dell'utente non devono essere effettuate da bambini non sorvegliati.

I bambini di età compresa tra 3 e 8 anni sono autorizzati a caricare e scaricare apparecchi di refrigerazione.

Avvertenza relativa al refrigerante

L'apparecchio contiene una piccola quantità di gas ecologico ma infiammabile R600a. Assicurarsi che nessuna parte del sistema di raffreddamento sia danneggiata. La perdita di gas non è pericolosa per l'ambiente, ma potrebbe causare lesioni agli occhi o incendi.

In caso di perdita di gas, ventilare accuratamente la stanza, scollegare l'apparecchio dalla presa di corrente e chiamare un tecnico dell'assistenza.

Informazioni importanti sull'uso dell'apparecchio

AVVERTENZA! Questo elettrodomestico deve essere utilizzato in applicazioni domestiche e simili come:

- aree di cucina per il personale in negozi, uffici e altri ambienti di lavoro;
- agriturismi e dai clienti in hotel, motel e altri ambienti di tipo residenziale;
- ambienti di tipo bed and breakfast;
- ristoranti e simili attività di vendita non al dettaglio.

⚠ AVVERTENZA! Mantenere le aperture per la ventilazione libere da ostruzioni, sia dell'intera struttura sia dei componenti integrati.

L'apparecchio non può essere utilizzato all'aperto o esposto alla pioggia.

Non conservare sostanze esplosive, come bombolette spray con propellente infiammabile, in quest'apparecchio.

Se non utilizza l'apparecchio per un lungo periodo, spegnerlo tramite l'apposito pulsante e scollegarlo dalla rete elettrica. Svuotare l'apparecchio, sbrinarlo, pulirlo e lasciare la porta socchiusa.

In caso di errore o interruzione dell'alimentazione elettrica, non aprire il vano congelatore a meno che il congelatore non sia in funzione da più di 16 ore. Trascorso questo periodo utilizzare gli alimenti congelati oppure provvedere a un raffreddamento sufficiente (ad es. con un apparecchio sostitutivo).

Informazioni tecniche sull'apparecchio

La targhetta identificativa si trova all'interno dell'apparecchio. Indica dati su tensione, volume lordo e netto, tipo e quantità di refrigerante e informazioni sulle classi climatiche.

INFORMAZIONI DI AVVERTENZA E SICUREZZA

Se la lingua riportata sulla targhetta non è quella da voi scelta o la lingua del vostro Paese, sostituirla con quella fornita.

⚠ AVVERTENZA! Non danneggiare il circuito del refrigerante.

INSTALLAZIONE DEL NUOVO APPARECCHIO

- Posiziona l'apparecchio in un luogo asciutto e ben ventilato. Non esporlo direttamente alla luce solare, pioggia o ghiaccio.
- Il diagramma mostra l'escursione termica per ciascuna classe climatica. La classe climatica di questo apparecchio è specificata sulla targhetta identificativa. L'utilizzo al di fuori di questo intervallo potrebbe comportare prestazioni scadenti.
- Intorno all'apparecchio deve essere disponibile uno spazio libero sufficiente per facilitare la ventilazione e la dissipazione del calore.
- Lo spazio consigliato è indicato in figura.
- Dimensioni (mm): 595*600*1856

Classe climatica	Temperatura ambiente
SN	+10°C a +32°C
N	+16°C a +32°C
ST	+16°C a +38°C
T	+16°C a +43°C

Nello stato non incorporato

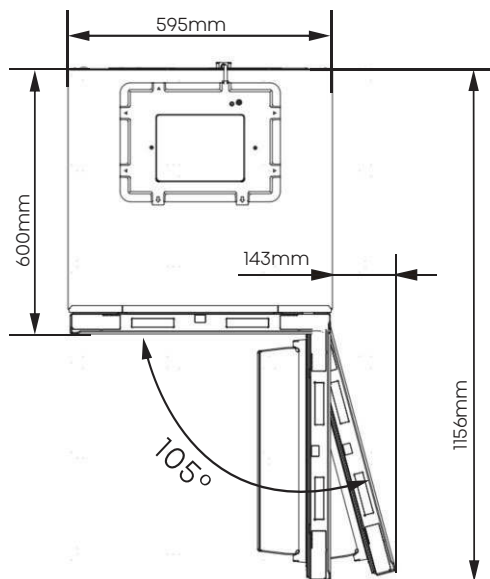
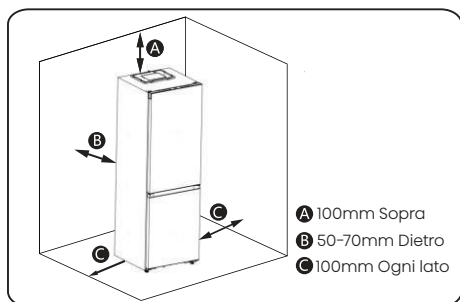

INSTALLAZIONE DEL NUOVO APPARECCHIO

Nello stato incorporato

Lasciare uno spazio di oltre 2,5mm sui lati destro e sinistro e di oltre 5mm sulla parte superiore.

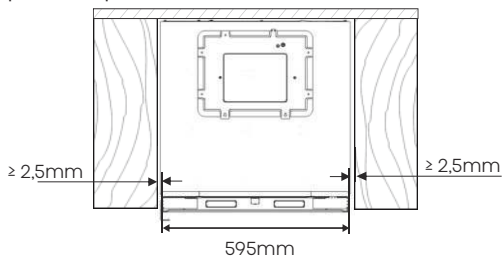

Stato di chiusura della porta per l'installazione a incasso

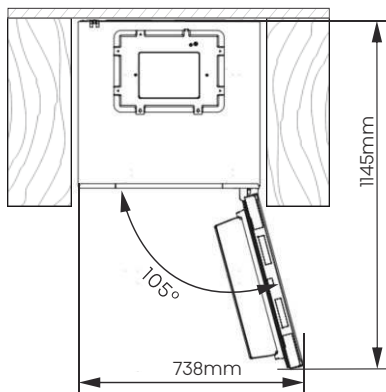

Lo spazio totale necessario al frigorifero per aprire completamente lo sportello nello stato incorporato

Livellamento dell'apparecchio (se necessario):

- La figura è solo di riferimento.
- L'apparecchio è dotato di piedini regolabili che possono essere utilizzati per livellare l'apparecchio.
- Per consentire l'autochiusura delle ante, inclinare il top all'indietro ruotando i piedini regolabili.

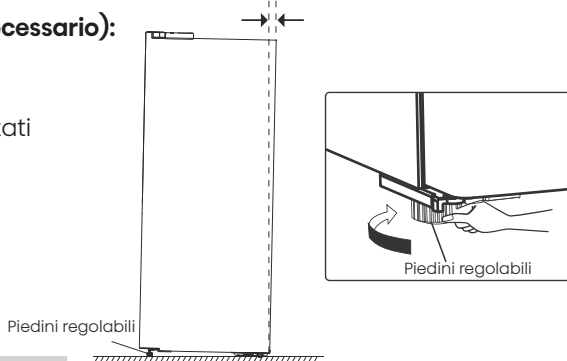

AVVERTENZA

- Per un'installazione idonea, questo frigorifero deve essere posizionato su un piano rigido che sia alla stessa altezza del resto del pavimento. Questa superficie deve essere abbastanza resistente da sopportare il peso di un frigorifero a pieno carico.
- I rulli devono essere utilizzati solo per il movimento in avanti o all'indietro. Spostare il frigorifero lungo i lati potrebbe danneggiare il pavimento e i rulli.

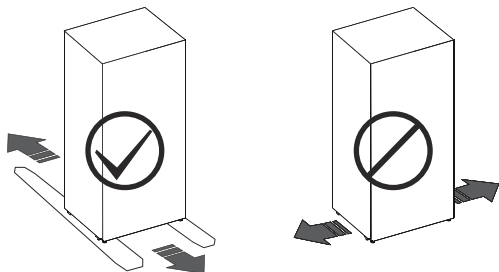

DESCRIZIONE DELL'APPARECCHIO

- La dotazione interna dell'apparecchio può variare a seconda del modello dell'apparecchio.
- Il diagramma potrebbe differire leggermente dall'unità acquistata, consultare il manuale elettronico per ulteriori informazioni.

A: Frigo

1. Controllo elettronico *
2. Portabottiglie flessibile
3. Ripiani di stoccaggio
4. Cassetto 0°C Fresh
5. Coperchio del cassetto verdure
6. Cassetto verdure
7. Mensola portaoggetti

B: Congelatore

8. Cassetti freezer

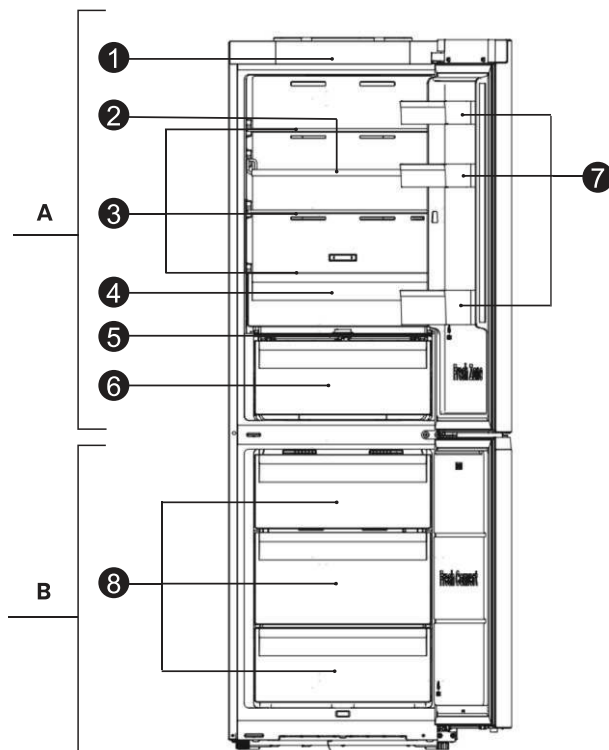

* : Se il modello ha un pannello di controllo sulla porta del frigo, il controllo elettronico è sostituito da una copertura decorativa.

PANNELLO DI CONTROLLO

Seguite queste indicazioni per utilizzare le varie funzioni e impostazioni del pannello di controllo dell'apparecchio. All'accensione iniziale, le icone del pannello del display si illuminano. Se non si preme alcun pulsante e gli sportelli rimangono chiusi, la retroilluminazione si spegne dopo un minuto.

NOTA: Il pannello di controllo può variare a seconda del modello, quindi sceglietelo in base al vostro apparecchio. Per maggiori informazioni, consultare il manuale elettronico.

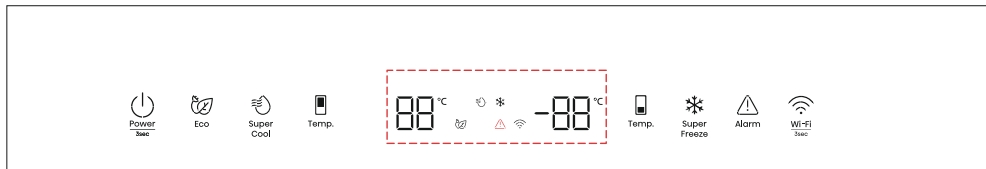





TIPO 1: Controllo elettronico (situato nella parte superiore dell'apparecchio)





Alimentazione

Tenere premuto il pulsante "Power" per 3 secondi per attivare la modalità standby. Il display visualizza "—" in modalità standby.

Eco

Premere il pulsante "Eco"  per attivare la funzione di risparmio energetico e l'icona  si accende. La temperatura del frigorifero si imposta automaticamente a 6°C e quella del congelatore a -17°C. Premere il pulsante "Temp"  o "Eco"  per disattivare la funzione di risparmio energetico e la temperatura del frigo tornerà all'impostazione precedente.

Super Fresco

Premere il pulsante "Super Cool"  per attivare questa funzione. L'icona  si accende e la temperatura del frigorifero visualizza 2°C. La funzione Super Fresco si spegne automaticamente dopo 6 ore, oppure si può spegnere premendo il pulsante "Super Cool"  o il pulsante "Temp" . Il frigo ritornerà all'impostazione precedente.





Temperatura dello scomparto frigo

Premere ripetutamente il pulsante "Temp"  per scorrere le impostazioni di temperatura da 8°C a 2°C.

Temperatura dello scomparto freezer



Premere il pulsante destro "Temp"  ripetutamente per scorrere le impostazioni di temperatura da -14°C a -24°C.

Super Congelamento

Premere il pulsante "Super Freeze"  per attivare questa funzione. L'icona  si accende e la temperatura del congelatore visualizza -28°C. Si spegnerà automaticamente dopo 52 ore, oppure si può spegnere premendo il pulsante  "Super Freeze" o il pulsante "Temp" . Il congelatore tornerà all'impostazione precedente.

Allarme temperatura elevata

Se la temperatura interna diventa troppo alta, viene emesso un allarme, indicato dall'icona  illuminata.

Silenziamento dell'allarme: Premere il pulsante "Alarm"  per silenziare il suono. L'icona  rimane accesa finché la temperatura non scende sotto la soglia di allarme.

Allarme sportello aperto

Lasciando uno sportello aperto per più di 1 minuto si attiva questo allarme. Premendo un pulsante qualsiasi si interrompe l'allarme porta e si silenzia il cicalino. L'allarme porta sarà cancellato chiudendo la porta.

PANNELLO DI CONTROLLO

Modalità demo

In questa modalità, indicata da "OF", l'apparecchio è in funzione ma non raffredda. Per attivare/disattivare la modalità demo, tenere premuti i pulsanti "Power" e "Wi-Fi" per 3 secondi. Il cicalino emette 3 segnali acustici.

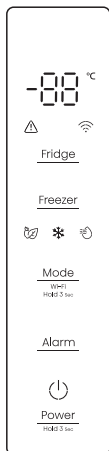

TIPO 2: Controllo elettronico (situato sulla porta del frigo)



Alimentazione

Tenere premuto il pulsante "Power" per 3 secondi per attivare la modalità standby. Il display visualizza "—" in modalità standby.

Temperatura dello scomparto frigo

Premere ripetutamente il pulsante "Fridge" per scorrere le impostazioni di temperatura da 8°C a 2°C. Impostazioni della temperatura raccomandate: 4°C.

Temperatura dello scomparto freezer

Premere ripetutamente il pulsante "Freezer" per scorrere le impostazioni di temperatura da -14°C a -24°C. Impostazioni di temperatura consigliate: -18°C.



Eco

Premere il pulsante "Mode" per attivare la funzione di risparmio energetico e l'icona "Eco" si accende. La temperatura del frigorifero si imposta automaticamente a 6°C e quella del congelatore a -17°C. Premere il tasto "Fridge" o "Freezer" finché l'icona corrispondente non si spegne e la temperatura torna all'impostazione precedente.



Super Congelamento

Per attivare Super Congelamento, premere il pulsante "Mode". L'icona "❄" si accenderà e il congelatore si imposterà a -28°C. Si spegnerà automaticamente dopo 52 ore, oppure è possibile spegnerlo premendo il pulsante "Freezer" fino a quando l'icona della modalità corrispondente si spegne. Il congelatore tornerà all'impostazione precedente.



Super Fresco

Per attivare Super Fresco, premere il pulsante "Mode". L'icona "☺" si accende e il frigo si imposta a 2°C. Si spegne dopo 6 ore, oppure si può spegnere premendo il tasto "Fridge" fino a quando l'icona della modalità corrispondente si spegne. La temperatura del frigo ritornerà all'impostazione precedente.

Allarme temperatura elevata

Se la temperatura interna diventa troppo alta, viene emesso un allarme, indicato dall'icona "⚠" illuminata.

Silenziamento dell'allarme: Premere il pulsante "Alarm" per silenziare il suono. L'icona "⚠" rimane accesa finché la temperatura non scende sotto la soglia di allarme.

Allarme sportello aperto

Lasciando una sportello aperto per più di 1 minuto si attiva questo allarme. Premendo un pulsante qualsiasi si interrompe l'allarme porta e si silenzia il cicalino. L'allarme porta sarà cancellato chiudendo la porta.

Modalità demo

In questa modalità, indicata da "OF", l'apparecchio è in funzione ma non raffredda. Per attivare/disattivare la modalità Demo, tenere premuti i pulsanti "Power" e "Fridge" per 3 secondi. Il cicalino emette 3 segnali acustici.

PANNELLO DI CONTROLLO

Wi-Fi App ConnectLife

ConnectLife è un'app intelligente che consente di comunicare con gli elettrodomestici intelligenti utilizzando uno smartphone o un tablet.

Installazione

1. Aprire l'Apple App Store (iOS) o il Google Play Store (Android) sullo smartphone.
2. Cercare "ConnectLife". Cercare l'app con la seguente icona:



3. Scaricare e installare l'app ConnectLife fornita da ConnectLife, LLC.

In alternativa, eseguire la scansione del codice QR con lo smartphone o il tablet per installare l'app ConnectLife.



NOTA:

- La potenza del segnale Wi-Fi può essere influenzata dalla distanza tra l'apparecchio e il router Wi-Fi. Se sono troppo distanti, l'accoppiamento potrebbe fallire o richiedere più tempo.
- L'apparecchio supporta solo reti Wi-Fi a 2,4 GHz. L'SSID della rete Wi-Fi deve essere visibile.

Collegamento del frigorifero

Dopo aver installato ConnectLife, accedere o creare un account e:

1. Accertarsi che l'apparecchio sia acceso e che il pannello del display sia illuminato. È pronto quando il pannello si accende.
2. Tenere premuto il pulsante "Wi-Fi" (**TIPO 1**) o la "Mode" (**TIPO 2**) per 3 secondi finché non si sente un segnale acustico e la spia "Wi-Fi" rimane accesa per alcuni secondi e poi lampeggia.

3. Con il Bluetooth attivato sul dispositivo, aprire ConnectLife. Attendere il pop-up che indica il rilevamento di un nuovo apparecchio. Toccare il pulsante sul pop-up e seguire le istruzioni per procedere.
4. Se non appare alcun pop-up, toccare manualmente "Aggiungi apparecchio" o "+" nell'app.
5. Scegliere "Frigorifero" dall'elenco dei dispositivi.
6. Seguire le istruzioni dell'app per collegare il frigorifero. Al termine, il frigorifero verrà visualizzato sullo schermo.

TIPO 1:



TIPO 2:

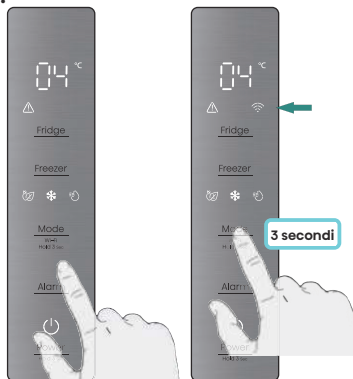

UTILIZZO DELL'APPARECCHIO

Cassetto 0°C Fresh

Questo cassetto offre una temperatura più bassa per la conservazione di alimenti deperibili come pesce e carne. La temperatura può essere regolata con la barra di scorrimento: spostandola all'estrema sinistra la temperatura del cassetto si uniforma a quella del resto del frigorifero, mentre spostandola all'estrema destra il cassetto diventa più freddo di circa 4°C. Consultare la tabella sottostante per le raccomandazioni di conservazione.

Temperatura del frigo, impostata	Barra di scorrimento	Cibo	Periodo di conservazione
2°C	Più a sinistra	Frutta	< 2 settimane
2°C	Più a destra	Pesce&carne	< 3 giorni
5°C	Più a sinistra	Verdure	< 5 giorni
5°C	Più a destra	Pesce&carne	< 3 giorni
8°C	Più a sinistra	Verdure	< 5 giorni
8°C	Più a destra	Frutta	< 2 settimane

Controllo del vano frutta e verdura e dell'umidità

Ruotare la manopola sul coperchio del vano frutta e verdura per regolare l'umidità. Ruotando la manopola a sinistra si aumenta l'umidità, prolungando la freschezza di frutta e verdura. Ruotandola a destra si riduce l'umidità. Serve a preservare l'umidità delle verdure.

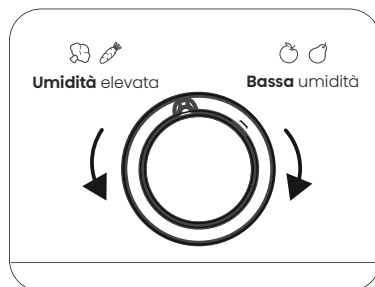

NOTA: A causa della temperatura dell'ambiente e della temperatura di impostazione che influenzano la temperatura del contenitore 0°C (cassetto), la temperatura effettiva può variare in un certo intervallo. È normale che i liquidi si congelino se la temperatura della cassetta scende sotto lo zero.

PULIZIA E MANUTENZIONE

- Per mantenere l'igiene, pulire regolarmente il dispositivo (accessori esterni ed interni) almeno ogni due mesi.
- Assicurati che il dispositivo sia completamente asciutto prima di riaccenderlo e collegarlo a una presa elettrica.
- Pulisci l'interno del dispositivo con una soluzione diluita di bicarbonato di sodio, quindi risciacqua con una spugna strizzata o un panno inumidito con acqua tiepida.
- Fare attenzione a mantenere pulite le guarnizioni delle porte. Cibi e bevande appiccicosi possono causare l'adesione delle guarnizioni al mobiletto. Lavare le guarnizioni con un detergente delicato e acqua calda. Risciacquare e asciugare con cura dopo la pulizia.
- Il presente prodotto contiene una sorgente luminosa di classe di efficienza energetica G.
- Per ulteriori dettagli sulla pulizia, fare riferimento al manuale elettronico.

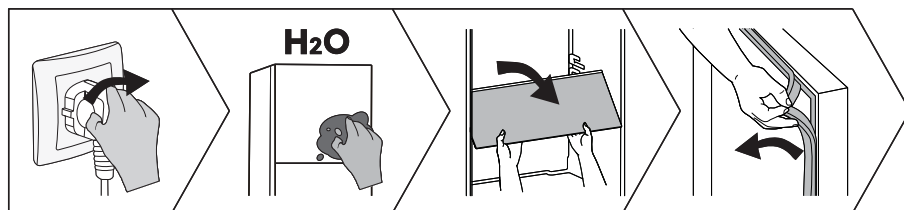

CONSIGLI E SUGGERIMENTI UTILI

Consigli sul risparmio di energia

Vi raccomandiamo di seguire i consigli per risparmiare energia.

- Cercate di evitare di tenere la porta aperta per lunghi periodi al fine di risparmiare energia.
- Assicurarsi che l'apparecchio sia lontano da qualsiasi fonte di calore.
- Non impostare la temperatura più fredda del necessario.
- Non conservare cibi caldi o liquidi in evaporazione nell'apparecchio.

Spegnimento dell'apparecchio

Se l'apparecchio deve essere spento per un periodo prolungato, devono essere adottate le seguenti precauzioni per evitare la formazione di muffa nell'apparecchio.

1. Rimuovere tutti gli alimenti.
2. Togliere la spina dalla presa di corrente.
3. Pulire e asciugare l'interno completamente.
4. Assicurarsi che tutte le porte siano leggermente aperte, per far circolare l'aria.

- Per ulteriori informazioni fare riferimento al manuale elettronico.

RISOLUZIONE DEI PROBLEMI

- Se riscontri un problema con il tuo apparecchio o temi che l'apparecchio non funzioni correttamente, puoi eseguire i seguenti semplici controlli prima di chiamare l'assistenza.
- **NOTA:** Maggiori informazioni sono disponibili nel manuale elettronico.

AVVERTENZA

Non tentare di riparare l'apparecchio da soli. Se il problema persiste dopo aver effettuato i controlli di seguito elencati, contattare un elettricista qualificato, un tecnico autorizzato o il proprio rivenditore.

PERICOLO

Rischio di intrappolamento del bambino. Prima di gettare via il tuo vecchio frigorifero o freezer:

- Smonta le porte.
- Lascia i ripiani al loro posto così che i bambini non possano facilmente entrare dentro.

Problema	Possibile causa e soluzione
L'apparecchio non funziona correttamente	Controllare se il cavo di alimentazione sia inserito nella presa di corrente in modo corretto.
	La temperatura ambiente è troppo bassa. Prova a impostare la temperatura ambiente ad un livello più freddo per risolvere questo problema.
Uno strato di brina si è formato nel vano	Verificare che le prese d'aria non siano ostacolate dal cibo e collocare gli alimenti all'interno dell'apparecchio per consentire una ventilazione adeguata. Assicurarsi che la porta possa essere completamente chiusa.
La temperatura all'interno è troppo calda	Si può avere lasciato le porte aperte troppo a lungo o troppo spesso; o le porte sono tenute aperte da qualche ostacolo; o l'apparecchio si trova con spazio insufficiente ai lati, posteriormente e superiormente.
Impossibile collegare l'apparecchio alla rete Wi-Fi	La password Wi-Fi è stata inserita in modo errato oppure non è possibile trovare la rete. Fare riferimento al manuale elettronico per le operazioni specifiche di configurazione della rete.

SMALTIMENTO DELL'APPARECCHIO

È vietato smaltire questo apparecchio come rifiuto domestico.

Materiali di imballaggio

I materiali di imballaggio con il simbolo di riciclaggio sono riciclabili. Smaltire l'imballaggio in un contenitore di raccolta dei rifiuti idoneo.

Prima dello smaltimento dell'apparecchio

1. Estrarre la spina dalla presa di corrente.
2. Staccare il cavo di alimentazione e smaltirlo con la spina.

AVVERTENZA

I frigoriferi contengono refrigerante e gas nell'isolamento. Il refrigerante e i gas devono essere smaltiti professionalmente in quanto possono causare lesioni agli occhi o combustione.

Assicurarsi che la tubatura del circuito del refrigerante non sia danneggiata prima del corretto smaltimento.

	Corretto smaltimento del prodotto
	<p>Questo simbolo indica che questo prodotto non deve essere smaltito con gli altri rifiuti domestici nel territorio dell'UE. Per prevenire danni all'ambiente o alla salute umana a causa di uno smaltimento non conforme, riciclarlo in modo responsabile per promuovere il sostenibile riutilizzo delle risorse rinnovabili. Per restituire il dispositivo usato, utilizzare i sistemi di restituzione e raccolta o contattare il rivenditore presso il quale è stato acquistato il prodotto. Essi possono ritirare questo prodotto per un riciclaggio ambientale sicuro.</p>

CONSIGLI PER L'USO DELL'APPARECCHIO

Per evitare la contaminazione del cibo, si prega di rispettare le seguenti istruzioni:

- L'apertura della porta per lunghi periodi può causare un notevole aumento della temperatura negli scomparti dell'apparecchio.
- Pulire regolarmente le superfici che possono venire a contatto con cibo e sistemi di drenaggio accessibili.
- Pulire i serbatoi dell'acqua se non sono stati utilizzati per 48 ore; lavare l'impianto idrico collegato a una rete idrica se l'acqua non è stata aspirata per 5 giorni. (Speciale per modelli con serbatoio acqua)
- Conservare la carne e il pesce crudi in contenitori adatti in frigorifero, in modo che non vengano a contatto con altri alimenti o vi gocciolino sopra.
- Gli scomparti per alimenti surgelati a due stelle sono adatti per conservare cibi surgelati, conservare o preparare gelati e produrre cubetti di ghiaccio.
- Gli scomparti a una, due e tre stelle non sono adatti per il congelamento di alimenti freschi.

CONSIGLI PER L'USO DELL'APPARECCHIO

- Se il frigorifero viene lasciato vuoto per lunghi periodi, spegnere, scongelare, pulire, asciugare e lasciare lo sportello aperto per evitare lo sviluppo di muffa all'interno dell'apparecchio.
- **NOTA:** Le seguenti informazioni sono solo di riferimento poiché le caratteristiche possono variare in base al modello. Si prega di ottenere maggiori dettagli nel manuale elettronico.

Ordine	Tipo Scomparti	Temperatura di conservazione ideale [°C]	Cibo appropriato	Periodo di conservazione
1	Frigorifero	+2~+8	Uova, cibo cotto, cibo confezionato, frutta e verdura, latticini, torte, bevande e altri alimenti non sono adatti al congelamento.	/
2	Quattro-stelle	≤-18	Frutti di mare, prodotti acquatici d'acqua dolce e carni.	≤3 mesi
3	Tre-stelle	≤-18		≤2 mesi
4	Due stelle	≤-12		≤1 mese
5	Una-stella	≤-6		
6	Zero-stella	-6~0	Maiale fresco, manzo, pesce, pollo, alcuni alimenti trasformati confezionati, ecc. Alimenti trasformati parzialmente confezionati/incapsulati (alimenti non congelabili)	≤3 giorni
7	Freddo	-3~+3	Frutti di mare, carne di maiale, manzo, pollo, prodotti acquatici d'acqua dolce, ecc.	2-7 giorni
8	Cibo fresco	0~+4	Maiale fresco, manzo, pesce, pollo, cibi cotti, ecc.	≤3 giorni
9	Vino	+5~+20	Vino rosso, vino bianco, vino spumante, ecc.	/

Dichiarazione di conformità

L'azienda dichiara che il dispositivo con la funzione Connectlife è conforme ai requisiti essenziali e alle altre disposizioni pertinenti della direttiva 2014/53/UE. La Dichiarazione di Conformità dettagliata è disponibile nella pagina del dispositivo tra i documenti aggiuntivi a questo link: <https://auid.connectlife.io>.

Hisense

life reimagined



MANUAL DE OPERACIÓN DE USUARIO

Antes de utilizar este aparato, lea detenidamente este manual y consérvelo para consultas futuras.

Esta es una versión abreviada del Manual del Usuario. Para más información, por favor escanee el código QR de arriba para ver la versión completa del manual.

NOTA:

1. Al navegar por el manual electrónico, ajuste su teléfono móvil o tableta en modo vertical para una mejor experiencia de visualización.
2. Para garantizar una experiencia fluida de descarga del manual electrónico, recomendamos usar Google Chrome, Microsoft Edge o Safari como navegador.

ES

Español

INFORMACIÓN DE SEGURIDAD Y ADVERTENCIAS

Antes de utilizar el aparato por primera vez

Antes de conectar el aparato a la red eléctrica, lea atentamente las instrucciones de uso que describen el aparato y su uso correcto y seguro. Las instrucciones se aplican a varios tipos/modelos de aparatos; por lo tanto, puede que se describan ajustes o equipos que no están disponibles en su aparato. Recomendamos guardar este manual para futuras referencias y, si decide vender el aparato, adjuntarlo al mismo.

Verifique si el aparato presenta algún daño o anomalía. Si encuentra que su aparato está dañado, notifíquelo al minorista donde lo adquirió.

Antes de conectar el aparato a la red eléctrica, deje que el aparato repose en una posición vertical durante un mínimo de 2 horas. Esto reducirá la posibilidad de fallos de funcionamiento debido al efecto del transporte en el sistema de refrigeración.

Instrucciones importantes de seguridad



ADVERTENCIA

Riesgo de incendio/materiales inflamables

El aparato debe ser conectado a la red eléctrica y estar correctamente conectado a tierra de acuerdo con las normas y regulaciones vigentes.

¡ADVERTENCIA! No coloque múltiples conectores portátiles ni fuentes de alimentación portátiles en la parte trasera del aparato.

Antes de limpiar el aparato, asegúrese de desconectarlo de la red eléctrica (retire el cable de la toma de pared).

⚠ ¡ADVERTENCIA! Si el cable de alimentación está dañado, debe ser reemplazado por el fabricante, su agente de servicio o personas debidamente calificadas a fin de evitar peligro.

⚠ ¡ADVERTENCIA! Al momento de colocar el aparato, asegúrese de que el cable de alimentación no esté atrapado ni dañado.

⚠ ¡ADVERTENCIA! ¡El usuario no debe reemplazar la luz LED! Si la luz LED está dañada, póngase en contacto con el servicio de atención al cliente.

INFORMACIÓN DE SEGURIDAD Y ADVERTENCIAS

⚠ ¡ADVERTENCIA! No utilice aparatos eléctricos dentro de los compartimentos de almacenamiento de alimentos del aparato, a menos que sean del tipo recomendado por el fabricante.

⚠ ¡ADVERTENCIA! No utilice los dispositivos mecánicos u otros medios, con excepción de los recomendados por el fabricante, para acelerar el proceso de descongelación.

⚠ ¡ADVERTENCIA! Para evitar cualquier riesgo derivado de la mala estabilidad del aparato, asegúrese de que esté instalado según las instrucciones.

Riesgo de quemaduras por congelación

Para evitar quemaduras por congelación, no coloque alimentos congelados en la boca ni toque alimentos congelados.

Seguridad para niños y personas vulnerables

Este aparato no se diseña para usarse por personas (incluso niños) con capacidades físicas, sensoriales y mentales reducidas o con falta de experiencia y conocimiento a menos que hayan sido supervisados o instruidos sobre el uso del aparato por una persona responsable de su seguridad.

Se debe supervisar a los niños para asegurarse de que no jueguen con el aparato.

La limpieza y el mantenimiento no deben realizarlos niños sin supervisión.

Retire el embalaje destinado a proteger el aparato o partes específicas durante el transporte y manténgalo fuera del alcance de los niños, ya que presenta peligro de lesiones o sofocación.

Al retirar un aparato usado, desconecte el cable de alimentación, retire la puerta y deje los estantes en el aparato. Esto evitará que los niños se encierran dentro del aparato.

Solo para el mercado europeo

Este aparato puede ser utilizado por niños mayores de 8 años y por personas con capacidades físicas, sensoriales o mentales reducidas o falta de experiencia y conocimientos, siempre que hayan sido supervisados o instruidos sobre el uso seguro y sean conscientes de los peligros asociados.

Los niños no deben jugar con el aparato.

INFORMACIÓN DE SEGURIDAD Y ADVERTENCIAS

La limpieza y el mantenimiento no deben realizarlos niños sin supervisión.

Los niños de 3 a 8 años tienen permitido usar aparatos de refrigeración.

Advertencia sobre el refrigerante

El aparato contiene una pequeña cantidad de gas R600a, ecológico pero inflamable. Asegúrese de que no haya partes dañadas del sistema de refrigeración. Una fuga de gas no es peligrosa para el medio ambiente, pero podría causar lesiones o incendio.

Si ocurre una fuga de gas, ventile completamente, desconecte el aparato de la red eléctrica y llame a un técnico de mantenimiento.

Información importante sobre el uso del aparato

¡ADVERTENCIA! Este aparato está diseñado para ser utilizado en el hogar y las aplicaciones similares tales como:

- áreas de personal de cocina en tiendas, oficinas y otros lugares de trabajo;
- granjas y clientes en hoteles, moteles y otros lugares residenciales;
- entornos para huéspedes;
- aplicaciones de restauración y similares no comerciales.

⚠ ¡ADVERTENCIA! Mantenga las aperturas de ventilación de la carcasa del aparato o de las estructuras integradas libres de obstrucciones.

Este dispositivo no debe usarse al aire libre ni exponerse a la lluvia.

No almacene las sustancias explosivas tales como latas de aerosol con un propulsor inflamable en este aparato.

Si el aparato no se va a utilizar durante un período prolongado, apáguelo utilizando el botón correspondiente y desenchúfelo de la red eléctrica. Vacíe el aparato, descongélelo, límpielo y deje la puerta semiabierta.

En caso de error o fallo en el suministro de energía, no abra el compartimento del congelador a menos que el congelador no haya funcionado durante más de 16 horas. Después de este período, utilice los alimentos congelados o proporcione una refrigeración suficiente (por ejemplo, un aparato de reemplazo).

Información técnica sobre el aparato

La placa de características se encuentra en el interior del aparato. Indica datos sobre voltaje, volumen bruto y neto, tipo y cantidad de refrigerante, e información sobre las clases climáticas.

INFORMACIÓN DE SEGURIDAD Y ADVERTENCIAS

Si el idioma en la placa de características no es el idioma de su elección o el idioma de su país, reemplácelo con el que se suministra.

⚠️;ADVERTENCIA! No dañe el circuito de refrigerante.

INSTALACIÓN DEL NUEVO APARATO

- Coloque su aparato en un lugar seco y bien ventilado. Mantenga el aparato apartado de la luz directa del sol, de la lluvia o de la escarcha.
- El diagrama muestra el rango de temperatura de cada clase climática. La clase climática de este aparato se especifica en la placa de características. El uso fuera de este rango puede resultar en un rendimiento deficiente.
- Debe haber suficiente espacio libre alrededor del aparato para facilitar la ventilación y la disipación del calor.
- El espacio sugerido se indica en la figura.
- Dimensiones (mm): 595*600*1856

Clase climática	Temperatura ambiente
SN	+10°C a +32°C
N	+16°C a +32°C
ST	+16°C a +38°C
T	+16°C a +43°C

En el estado no integrado

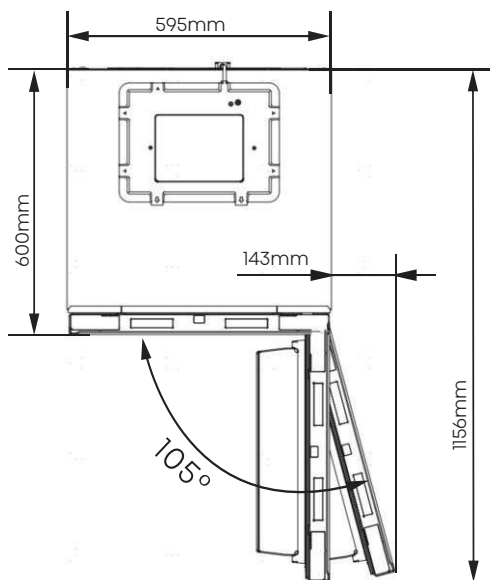
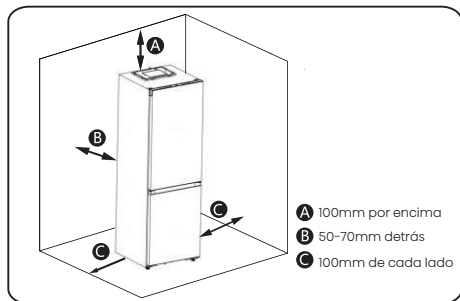

INSTALACIÓN DEL NUEVO APARATO

En el estado integrado

Deje un espacio de más de 2,5mm en ambos lados, izquierdo y derecho, y más de 5mm en la parte superior.

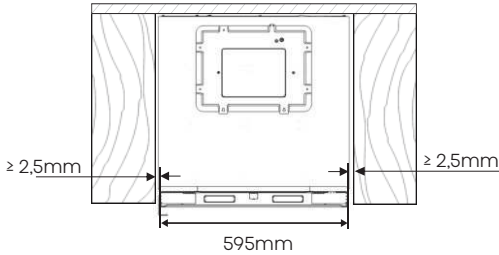

Estado del cierre de puerta para una instalación integrada:

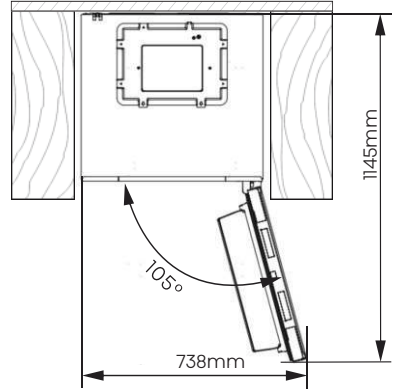

El espacio total necesario para abrir completamente la puerta del refrigerador en el estado integrado

Estabilización del aparato (si es necesario):

- La figura es solo para referencia.
- El aparato está equipado con patas ajustables que se pueden utilizar para nivelar el aparato.
- Para permitir el autocierre de las puertas, incline la parte superior hacia atrás girando las patas ajustables.

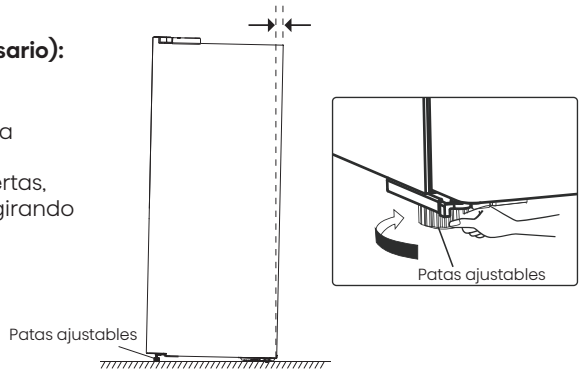

⚠ ADVERTENCIA

- Para realizar una instalación adecuada, se debe colocar el refrigerador sobre una superficie nivelada de material duro que esté a la misma altura que el resto del suelo. Esta superficie debe ser lo suficientemente fuerte para soportar un refrigerador completamente cargada.
- Las ruedas solo se deben usar para movimiento hacia adelante o hacia atrás. Mover el refrigerador hacia los lados podría dañar el suelo y las ruedas.

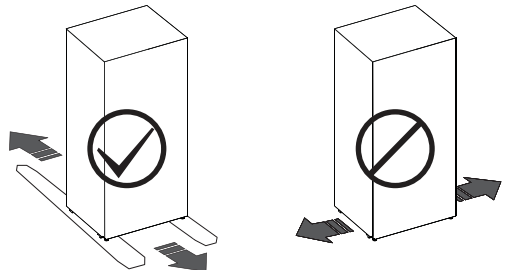

DESCRIPCIÓN DEL APARATO

- El equipamiento interior del aparato puede variar según el modelo del aparato.
- El diagrama puede diferir ligeramente del aparato que ha adquirido, por favor, obtenga más información en el E-manual.

A: Heladera

1. Control electrónico *
2. Anaqueel para vinos flexible
3. Estantes de almacenamiento
4. Caja de conservación de alimentos frescos 0°C
5. Cubierta de la gaveta para vegetales
6. Gaveta para vegetales
7. Anaqueel de la puerta

B: Congelador

8. Gavetas del congelador

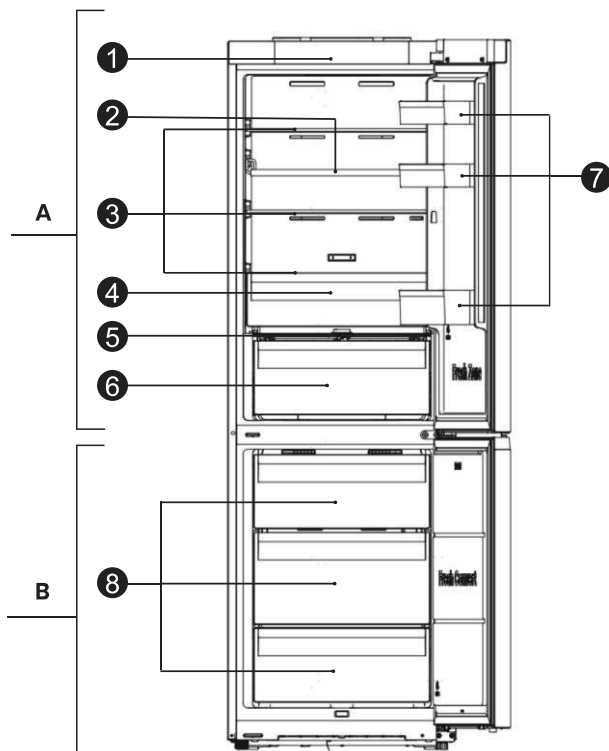

* : Si el modelo tiene un panel de control en la puerta de la heladera, el control electrónico se reemplazará con una cubierta decorativa.

PANEL DE CONTROL

Siga estos lineamientos operativos para utilizar las diversas funciones y ajustes en el panel de control del aparato. Después del encendido inicial, los íconos del panel de visualización se iluminarán. Si no se presionan los botones y las puertas permanecen cerradas, la luz de fondo se apagará después de un minuto.

NOTA: El panel de control puede variar según el modelo, de modo que debe elegir en función de su aparato. Consulte el e-Manual para conocer más detalles.

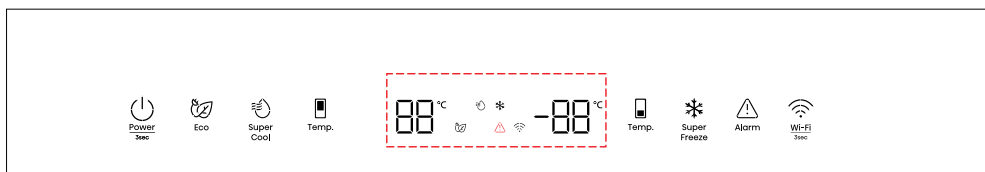

TIPO 1: Control electrónico (ubicado en la parte superior del aparato)

Alimentación

Presione y sostenga el botón «Power» durante 3 segundos para alternar al modo en espera. La pantalla mostrará «--» en el modo en espera.

Eco

Presione el botón «Eco» para activar la función de ahorro de energía, y el ícono «Eco» se iluminará. La temperatura de la heladera se establecerá en 6°C de manera automática, y la temperatura del congelador en -17°C. Presione el botón «Temp» o «Eco» para desactivar la función de ahorro de energía y la temperatura de la heladera volverá al ajuste anterior.

Sobreenfriamiento

Presione el botón «Super Cool» para activar esta función. El ícono «Super Cool» se iluminará y la temperatura de la heladera se visualizará en 2°C. El sobreenfriamiento se apagará automáticamente después de 6 horas, o puede apagarlo presionando el botón «Super Cool» o el botón «Temp». La heladera volverá al ajuste anterior.

Temperatura del compartimiento de la heladera

Presione el botón «Temp» izquierdo de manera repetida para recorrer los ajustes de temperatura desde 8°C hacia abajo hasta 2°C.

Temperatura del compartimiento del congelador

Presione el botón «Temp» derecho de

manera repetida para recorrer los ajustes de temperatura desde -14°C hacia abajo hasta -24°C.

Súper congelación

Presione el botón «Super Freeze» para activar esta función. El ícono «Super Freeze» se iluminará y la temperatura del congelador se visualizará en -28°C. Se apagará automáticamente después de 52 horas, o puede apagarlo presionando el botón «Súper congelación» o el botón «Temp». El congelador volverá al ajuste anterior.

Alarma de alta temperatura

Suena una alarma si la temperatura interior sube demasiado, lo que se indica mediante el ícono «Alarm» iluminado.

Silenciamiento de la alarma: Presione el botón Alarma «Alarm» para silenciar el sonido. El ícono «Alarm» permanecerá iluminado hasta que la temperatura caiga por debajo del umbral de la alarma.

Alarma de puerta abierta

Si deja abierta una puerta durante más de 1 minuto se activará la alarma. Presione cualquier botón para detener la alarma de la puerta y silenciar el zumbador. La alarma de la puerta se borrará al cerrar la puerta.

PANEL DE CONTROL

Modo demo

En este modo, que se indica con «OF», el aparato está funcionando, pero no enfriando. Para activar/desactivar el modo demo, presione y sostenga los botones «Power» y «Wi-Fi» durante 3 segundos. El zumbador hará biiip 3 veces.

TIPO 2: Control electrónico (ubicado en la puerta de la heladera)

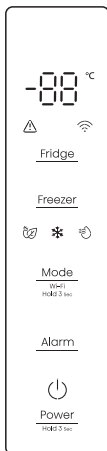

Alimentación

Presione y sostenga el botón «Power» durante 3 segundos para alternar al modo en espera. La pantalla mostrará «--» en el modo en espera.

Temperatura del compartimiento de la heladera

Presione el botón «Fridge» de manera repetida para recorrer los ajustes de temperatura desde 8°C hacia abajo hasta 2°C.

Ajustes de temperatura recomendados: 4°C.

Temperatura del compartimiento del congelador

Presione el botón «Freezer» de manera repetida para recorrer los ajustes de temperatura desde -14°C hacia abajo hasta -24°C. Ajustes de la temperatura recomendados: -18°C.



Eco

Presione el botón «Mode» para activar la función de ahorro de energía, y el ícono «Eco» se iluminará. La temperatura de la heladera se establecerá en 6°C de manera automática y la temperatura del congelador en -17°C.

Presione el botón «Fridge» o «Freezer» hasta

que se apague el correspondiente ícono, y la temperatura volverá al ajuste anterior.

❄ Súper congelación

Para activar súper congelación, presione el botón «Mode». El ícono «❄» se iluminará y la temperatura del congelador se establecerá en -28°C. Se apagará automáticamente después de 52 horas, o puede apagarlo presionando el botón «Freezer» hasta que se apague el ícono de modo correspondiente. El congelador volverá al ajuste anterior.

🌊 Sobreenfriamiento

Para activar sobreenfriamiento, presione el botón «Mode». El ícono «🌊» se iluminará y la temperatura de la heladera se establecerá en 2°C. Se apagará automáticamente después de 6 horas, o puede apagarlo presionando el botón «Fridge» hasta que se apague el ícono de modo correspondiente. La temperatura de la heladera volverá al ajuste anterior.

Alarma de alta temperatura

Suena una alarma si la temperatura interior sube demasiado, lo que se indica mediante el ícono «⚠» iluminado.

Silenciamiento de la alarma: Presione el botón «Alarm» para silenciar el sonido. El ícono

«⚠» permanecerá iluminado hasta que la temperatura caiga por debajo del umbral de la alarma.

Alarma de puerta abierta

Si deja abierta una puerta durante más de 1 minuto se activará la alarma: Presione cualquier botón para detener la alarma de la puerta y silenciar el zumbador. La alarma de la puerta se borrará al cerrar la puerta.

Modo demo

En este modo, que se indica con «OF», el aparato está funcionando, pero no enfriando. Para activar/desactivar el modo demo, presione y sostenga los botones «Power» y «Fridge» durante 3 segundos. El zumbador hará biiip 3 veces.

PANEL DE CONTROL

Wi-Fi

Aplicación ConnectLife

ConnectLife es una aplicación inteligente que le permite comunicarse con sus aparatos inteligentes mediante el uso de un teléfono inteligente o tableta.

Instalación

1. Abra la tienda de aplicaciones Apple (iOS) o la tienda de Google Play (Android) en su teléfono inteligente.
2. Busque «ConnectLife». Busque la aplicación con el siguiente ícono:



3. Descargue e instale la aplicación ConnectLife que proporcionó Connect Life, LLC.

Alternativamente, escanee el código QR con su teléfono inteligente o tableta para instalar la aplicación ConnectLife.



NOTA:

- La intensidad de la señal Wi-Fi puede verse afectada por la distancia entre su aparato y el enrutador Wi-Fi. Si están muy lejos uno de otro el emparejamiento podría fallar o tomar mucho tiempo.
- El aparato soporta redes WiFi de 2,4 GHz únicamente. El SSID de la red Wi-Fi debe estar visible.

Conexión del refrigerador

Después de instalar ConnectLife, inicie sesión o proceda a crear una cuenta y:

1. Asegúrese de que el aparato esté encendido y el panel de visualización esté iluminado. Estará listo cuando el panel se ilumine.
2. Presione y sostenga el botón «Wi-Fi» (**TIPO 1**) o «Mode» (**TIPO 2**) durante 3 segundos hasta

que oiga un biip, y la luz «» permanecerá encendida durante unos segundos y luego destellará.

3. Con el bluetooth habilitado en su dispositivo, abra ConnectLife. Espere que emerja la indicación de que se ha detectado un nuevo aparato. Toque el botón en la ventana emergente y siga las instrucciones para proceder.
4. Si no emerge una ventana, toque manualmente «Agregar aparato» o «+» en la aplicación.
5. Elija «Refrigerador» de la lista de dispositivos.
6. Siga las instrucciones en la aplicación para conectar su refrigerador. Una vez finalizado, el refrigerador se visualizará en su pantalla.

TIPO 1:



TIPO 2:



USO DEL APARATO

Caja de conservación de alimentos frescos 0 °C

Esta gaveta ofrece una temperatura más fría para almacenar alimentos perecederos como pescado y carne. Puede ajustar la temperatura con la barra de desplazamiento: si la mueve hacia el extremo izquierdo la temperatura de la gaveta coincidirá con el resto de la heladera, mientras que si la desliza hacia el extremo derecho la gaveta se enfriará aproximadamente 1-4°C. Consulte la tabla a continuación para conocer las recomendaciones de almacenamiento.

Establecer la temperatura de la heladera	Barra de desplazamiento	Alimentos	Periodo de almacenamiento
2°C	Extremo izquierdo	Frutas	< 2 semanas
2°C	Extremo derecho	Pescado & carne	< 3 días
5°C	Extremo izquierdo	Vegetales	< 5 días
5°C	Extremo derecho	Pescado & carne	< 3 días
8°C	Extremo izquierdo	Vegetales	< 5 días
8°C	Extremo derecho	Frutas	< 2 semanas

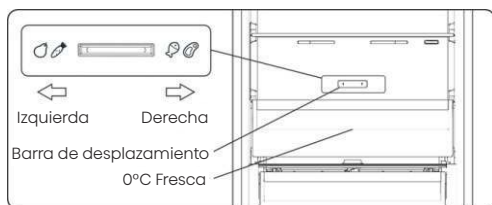

NOTA: Debido a que tanto la temperatura ambiente como la temperatura de ajuste influyen en la temperatura de la caja de 0°C (gaveta), la temperatura real puede cambiar en un determinado rango. Es normal que los líquidos se congelen si la temperatura de la caja cae por debajo de cero.

Cajón de verduras y control de humedad

Gire la perilla sobre la cubierta del cajón de verduras para ajustar la humedad. Al girar la perilla hacia la izquierda aumenta la humedad, lo que prolonga la frescura de las frutas y los vegetales. Al girarla hacia la derecha reduce la humedad. Se utiliza para preservar la humedad en los vegetales.

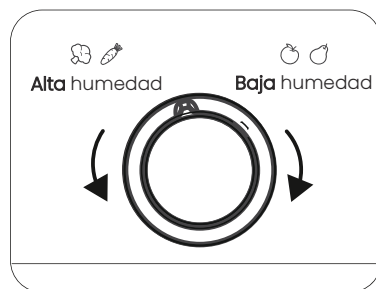

LIMPIEZA Y CUIDADO

- Por motivos de higiene, limpie regularmente el aparato (accesorios exteriores e interiores) al menos cada dos meses.
- Asegúrese de que el aparato esté completamente seco antes de volver a encenderlo y conectarlo al enchufe del tomacorriente.
- Limpie el interior del aparato con una solución débil de bicarbonato de sodio y, a continuación, aclárelo con agua tibia usando una esponja o paño rígido.
- Mantenga limpios los sellos de la puerta. Los alimentos y bebidas pegajosos pueden hacer que los sellos se adhieran al gabinete. Lave el sello con detergente suave y agua tibia. Aclárelo y séquelo detenidamente después de limpiarlo.
- Este producto contiene una fuente de luz de clase de eficiencia energética G.
- Para más detalles sobre la limpieza, consulte el E-manual.

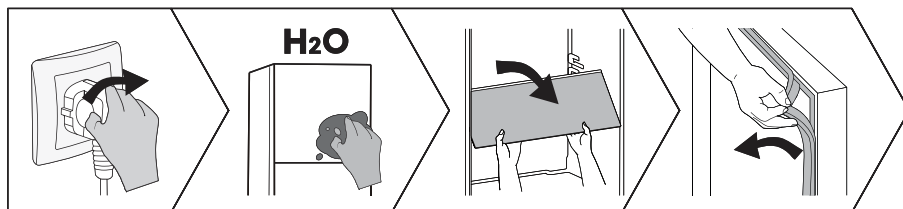

SUGERENCIAS Y CONSEJOS ÚTILES

Consejos de ahorro de energía

Le recomendamos que siga los consejos de ahorro de energía.

- Evite dejar la puerta abierta durante periodos largos.
- Asegúrese de que el aparato esté alejado de cualquier fuente de calor.
- No ajuste la temperatura más baja de lo necesario.
- No almacene alimentos calientes o líquidos que se evaporan en la unidad.

Apagado del aparato

Si tiene que apagar el aparato durante un largo periodo de tiempo, debe seguir los siguientes pasos para evitar que le salga moho.

1. Retire todos los alimentos.
2. Desconecte el enchufe del tomacorriente.
3. Limpie y seque completamente el interior.
4. Asegúrese de que todas las puertas queden abiertas ligeramente para permitir que circule el aire.

- Para más información, consulte el E-manual.

RESOLUCIÓN DE PROBLEMAS

- Si experimenta algún problema con el aparato o le preocupa que no funcione correctamente, puede realizar las siguientes sencillas comprobaciones antes de llamar al servicio técnico.
- **NOTA:** Puede encontrar más información relevante en el E-manual.

ADVERTENCIA

No intente reparar el aparato usted mismo. Si el problema persiste después de haber realizado las comprobaciones descritas a continuación, póngase en contacto con un electricista cualificado, un ingeniero de mantenimiento autorizado o la tienda donde compró el producto.

PELIGRO

Riesgo de atrapamiento de niños. Antes de descartar el refrigerador o congelador viejo:

- Retire las puertas.
- Deje los estantes en lugar adecuado para que los niños no puedan meterse dentro fácilmente.

Problema	Causa posible y Solución
El aparato no funciona correctamente	Compruebe si el cable eléctrico está enchufado correctamente en la toma eléctrica.
	La temperatura ambiental es demasiado baja. Intente establecer la temperatura de la cámara en un nivel más frío para solucionar este problema.
Hay una capa de escarcha en el compartimento	Compruebe que las salidas de aire no estén bloqueadas con alimentos y asegúrese de que la comida esté colocada dentro del aparato de forma que permita una ventilación suficiente. Asegúrese de que la puerta esté completamente cerrada.
La temperatura interior es demasiado alta	Es posible que haya dejado las puertas abiertas demasiado rato o que las haya abierto con demasiada frecuencia, que algún obstáculo las haya mantenido abiertas o que el aparato tenga poco espacio a los lados, por detrás y por encima.
No se puede conectar el aparato a la red WiFi	La contraseña de Wi-Fi se ingresó incorrectamente, o no se pudo encontrar la red. Para operaciones específicas de configuración de red, consulte el manual electrónico.

ELIMINACIÓN DEL APARATO

Está prohibido eliminar este aparato con los residuos domésticos.

Materiales de embalaje

Los materiales de embalaje con el símbolo de reciclaje son reciclables. Deseche el embalaje a un contenedor de recogida de residuos adecuado para reciclarlo.

Antes de desechar el aparato

1. Desconecte el cable de alimentación del tomacorriente.
2. Corte el cable eléctrico y deséchelo con el enchufe.

ADVERTENCIA

Los refrigeradores contienen refrigerante y gases en el aislamiento. Se debe desechar el refrigerante y los gases de forma profesional, ya que podrían provocar lesiones oculares o ignición.

Asegúrese de que la tubería del circuito de refrigerante no esté dañada antes de desecharla correctamente.

Eliminación Correcta del producto	
	<p>Esta marca indica que este producto no debe eliminarse con otros desechos domésticos en UE. Para evitar posibles daños al medio ambiente o la salud humana por la eliminación incontrolada de residuos, recíclelo de manera responsable para promover la reutilización sostenible de los recursos materiales. Para devolver su dispositivo usado, utilice los sistemas de devolución y recogida o póngase en contacto con el distribuidor donde compró el producto. Ellos pueden retirar este producto para un reciclaje seguro para el medio ambiente.</p>

SUGERENCIA DE USO DEL APARATO

Para evitar contaminar los alimentos, siga las siguientes instrucciones:

- Si abre la puerta por largos periodos, puede aumentar significativamente la temperatura de los compartimientos del aparato.
- Limpie regularmente las superficies que puedan estar en contacto con alimentos y sistemas de desagües accesibles.
- Limpie el tanque de agua si no se ha utilizado por 48 horas; purgue el sistema de agua conectado al suministro de agua en caso de no haber extraído agua por 5 días. (Especial para modelos con tanques de agua)
- Almacene la carne y el pescado crudo en los recipientes adecuados del refrigerador para que no estén en contacto ni goteen sobre otros alimentos.
- Los compartimientos de dos estrellas para alimentos congelados son ideales para almacenar alimentos precongelados o cremas heladas y hacer cubitos de hielo.
- Los compartimientos de uno, dos y tres estrellas no son aptos para congelar alimentos frescos.

SUGERENCIA DE USO DEL APARATO

- Si el refrigerador está vacío por largos periodos, desconéctelo, descongélelo, límpielo, séquelo y deje la puerta abierta para evitar la formación de moho dentro del aparato.
- **NOTA:** La información a continuación es solo para referencia, ya que las funciones pueden variar según los modelos. Por favor, obtenga más detalles en el manual electrónico.

Orden	Tipo de compartimentos	Temperatura de almacenamiento o meta [°C]	Alimentos apropiados	Vida útil de almacenamiento
1	Frigorífico	+2~+8	Los huevos, los alimentos cocidos, los alimentos envasados, las frutas y verduras, los productos lácteos, las tortas, las bebidas y otros alimentos no aptos para congelar.	/
2	Cuatro estrellas	≤-18	Marisco, productos de agua dulce y carnes.	≤3 meses
3	Tres estrellas	≤-18		≤2 meses
4	Dos estrellas	≤-12		≤1 mes
5	Una estrella	≤-6		
6	Cero estrella	-6~0	Cerdo fresco, carne de res, pescado, pollo, algunos alimentos procesados envasados, etc. Alimentos procesados encapsulados o parcialmente empaquetados (alimentos no congelables)	≤3 días
7	Fresco	-3~+3	Marisco, carne de res, pollo, productos de agua dulce, etc.	2~7 días
8	Alimentos frescos	0~+4	Cerdo fresco, carne de res, pescado, pollo, alimentos cocidos, etc.	≤3 días
9	Vino	+5~+20	Vino rojo, vino blanco, vino espumante, etc.	/

Declaración de conformidad

La empresa declara que el dispositivo con la función Connectlife cumple con los requisitos esenciales y otras disposiciones relevantes de la Directiva 2014/53/UE. La Declaración de conformidad detallada está disponible en la página de su dispositivo entre los documentos adicionales en el siguiente enlace: <https://auid.connectlife.io>.

Hisense

life reimagined



MANUAL DE OPERAÇÃO DO USUÁRIO

Antes de operar esta unidade, leia atentamente este manual e guarde para consultas futuras.

Esta é uma versão resumida do Manual de Utilizador. Para mais informação, digitalize o código QR acima para consultar a versão integral do manual.

NOTA:

1. Ajuste o seu telemóvel ou tablet para o modo horizontal durante a navegação pelos manuais eletrónicos de forma a obter a melhor experiência de visualização.
2. Para garantir uma experiência imaculada com o recurso de download dos manuais eletrónicos, recomendamos que utilize o navegador Google Chrome, Microsoft Edge, ou Safari.

PT

Português

INFORMAÇÕES DE SEGURANÇA E AVISO

Antes de utilizar o aparelho pela primeira vez

Antes de ligar o eletrodoméstico à fonte de alimentação, leia cuidadosamente as instruções de utilização que descrevem o eletrodoméstico e a sua utilização correta e segura. As instruções aplicam-se a vários tipos/modelos de eletrodomésticos, por conseguinte, podem ser descritas definições ou equipamentos que não constam no seu eletrodoméstico. Recomendamos que conserve o manual de instruções para consulta futura e que o anexe ao eletrodoméstico caso proceda à sua venda futura.

Verifique se o seu eletrodoméstico não apresenta quaisquer danos ou irregularidades. Caso detete que o seu eletrodoméstico está danificado, notifique o revendedor onde adquiriu o eletrodoméstico.

Antes de ligar o eletrodoméstico à fonte de alimentação, permita que o eletrodoméstico repouse numa posição vertical por um mínimo de 2 horas. Isto reduzirá a possibilidade de problemas de funcionamento devido ao efeito do transporte no sistema de refrigeração.

Instruções de segurança importantes



AVISO

Risco de incêndio/materiais inflamáveis.

O eletrodoméstico tem de ser ligado à fonte de alimentação e à terra em conformidade com as normas e regulamentos aplicáveis.

AVISO! Não coloque várias saídas de tomada portátil ou fontes de energia portáteis atrás do aparelho.

Antes de limpar o eletrodoméstico, desligue-o da fonte de alimentação (desligue o cabo de alimentação da tomada).

AVISO! Se o cabo de alimentação estiver danificado, ele deve ser substituído pelo fabricante, seu agente de serviço ou pessoas qualificadas para evitar um perigo.

AVISO! Ao posicionar o aparelho, assegure-se que o cabo de alimentação não está preso ou danificado.

AVISO! A luz LED não deve ser substituída pelo usuário! Se a luz do LED estiver danificada, entre em contato com a linha de atendimento ao cliente para obter assistência.

INFORMAÇÕES DE SEGURANÇA E AVISO

⚠ AVISO! Não utilize aparelhos eléctricos no interior dos compartimentos de armazenamento de alimentos do aparelho, a menos que sejam do tipo recomendado pelo fabricante.

⚠ AVISO! Não use dispositivos mecânicos ou outros meios para acelerar o processo de descongelamento, exceto os recomendados pelo fabricante.

⚠ AVISO! Para evitar qualquer perigo resultante da fraca estabilidade do eletrodoméstico, certifique-se de que este é instalado conforme instruído.

Perigo de queimadura devido à congelação

Para evitar a queimadura devido à congelação, nunca coloque alimentos congelados na sua boca e não toque nos alimentos congelados.

Segurança para crianças e para pessoas vulneráveis

Este aparelho não deve ser usado por pessoas (incluindo crianças) com capacidades físicas, sensoriais ou mentais reduzidas, ou falta de experiência e conhecimento, a menos que tenham recebido supervisão ou instruções sobre o uso do aparelho por uma pessoa responsável pela sua segurança.

Crianças devem ser supervisionadas para garantir que não brinquem com o aparelho.

A limpeza e a manutenção do utilizador não devem ser feitas por crianças sem supervisão.

Remova as embalagens destinadas a proteger o eletrodoméstico ou peças previstas para a segurança durante o transporte e mantenha-as fora do alcance das crianças. Estas representam um perigo de lesão ou de asfixia.

Quando remove um eletrodoméstico usado, desligue o cabo de alimentação da tomada, retire a porta e deixe as prateleiras no eletrodoméstico. Isto impedirá que as crianças fiquem presas no interior do eletrodoméstico.

Apenas para os mercados europeus

Este aparelho pode ser utilizado por crianças com idade igual ou superior a 8 anos e pessoas com capacidades físicas, sensoriais ou mentais reduzidas ou falta de experiência e conhecimento, se tiverem recebido supervisão ou instruções relativas ao uso do aparelho de forma segura e que tenham compreensão dos riscos envolvidos.

As crianças não devem brincar com o aparelho.

INFORMAÇÕES DE SEGURANÇA E AVISO

A limpeza e a manutenção do utilizador não devem ser feitas por crianças sem supervisão.

Crianças com idade entre 3 e 8 anos podem carregar e descarregar aparelhos de refrigeração.

Aviso relativo ao refrigerante

O eletrodoméstico contém uma quantidade pequena do gás ecológico, contudo, inflamável R600a. Certifique-se de nenhum componente do sistema de arrefecimento se danifica. Uma fuga de gás não é um perigo para o ambiente, mas pode causar lesões oculares ou incêndio.

Na eventualidade de uma fuga de gás, ventile a divisão, desligue o eletrodoméstico da fonte de alimentação e contacte um técnico especializado.

Informação importante sobre a utilização do eletrodoméstico

AVISO! Este aparelho destina-se a ser utilizado em aplicações domésticas e similares, tais como:

- áreas de cozinha de funcionários em lojas, escritórios e outros ambientes de trabalho;
- casas de fazenda e clientes em hotéis, motéis e outros ambientes de tipo residencial;
- ambientes de tipo de cama e café da manhã;
- catering e outras aplicações semelhantes de não retalho.

⚠ AVISO! Mantenha as aberturas de ventilação, na caixa do aparelho ou na estrutura embutida, sem obstruções.

O eletrodoméstico não pode ser utilizado no exterior e não pode ficar exposto à chuva.

Não armazene substâncias explosivas, como latas de aerossol com um propelente inflamável neste aparelho.

Caso o eletrodoméstico não seja utilizado por um período prolongado, desligue-o utilizando o botão relevante e retire a ficha da tomada. Esvazie o eletrodoméstico, descongele-o, limpe-o e deixe a porta entreaberta.

Na eventualidade de um erro ou de falha de alimentação elétrica, não abra o compartimento do congelador a não ser que o congelador não esteja a funcionar há mais de 16 horas. Decorrido este período, consuma os alimentos congelados ou providencie arrefecimento suficiente (ex. eletrodoméstico de substituição).

Informação técnica sobre o eletrodoméstico

A placa de identificação está localizada no interior do eletrodoméstico. Esta indica dados sobre a tensão, o volume bruto e líquido, o tipo e a quantidade de refrigerante, bem como informação sobre as classes climáticas.

INFORMAÇÕES DE SEGURANÇA E AVISO

Caso o idioma na placa de identificação não seja o seu idioma de eleição ou o idioma do seu país, substituída pela fornecida.

⚠️ AVISO! Não danifique o circuito refrigerante.

INSTALAR SEU NOVO APARELHO

- Coloque o seu eletrodoméstico num local seco e bem ventilado. Manter o aparelho fora de luz directa do sol, chuva e gelo.
- O diagrama apresenta o intervalo de temperatura de cada classe climática. A classe climática deste eletrodoméstico é especificada na placa de identificação. A utilização além deste intervalo pode resultar num desempenho fraco.
- Deixe espaço suficiente em torno do eletrodoméstico para facilitar a ventilação e a dissipação do calor.
- O espaço sugerido é indicado na figura.
- Dimensões (mm): 595*600*1856

Classe climática	Temperatura ambiente
SN	+10°C a +32°C
N	+16°C a +32°C
ST	+16°C a +38°C
T	+16°C a +43°C

No estado não encastrado

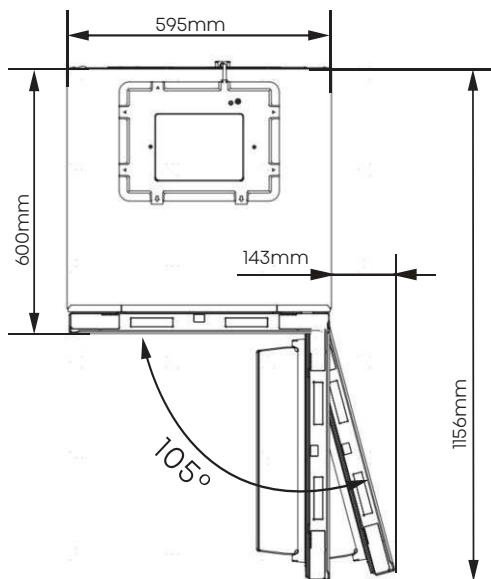
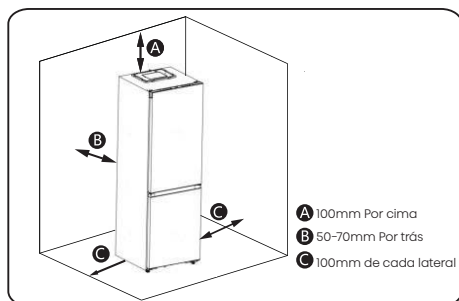

INSTALAR SEU NOVO APARELHO

No estado encastrado

Deixe um espaço superior a 2,5mm de ambos os lados, e mais de 5mm no topo.

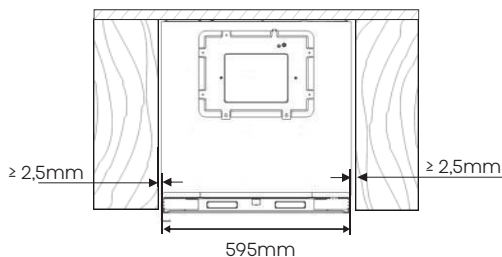

Estado de fecho da porta para instalação de encastrar

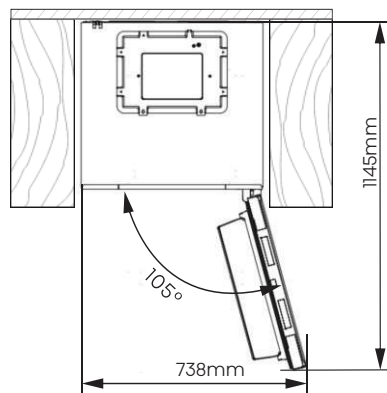

O espaço total necessário para o refrigerífico abrir a porta por completo no estado encastrado

Nivelar o eletrodoméstico (se necessário):

- A figura serve apenas como referência.
- O eletrodoméstico está equipado com pés ajustáveis que podem ser utilizados para nivelar o eletrodoméstico.
- Para permitir que as portas fechem por si, incline o topo para trás rodando os pés ajustáveis cerca.

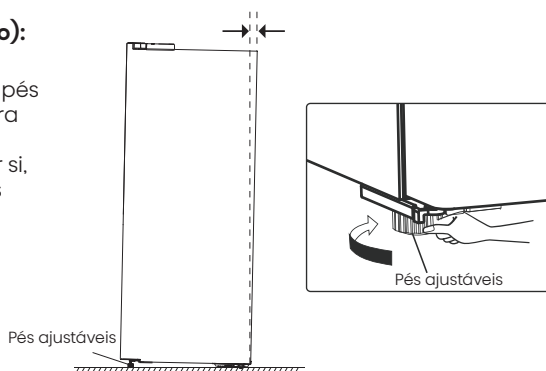

⚠ AVISO

- Para uma instalação adequada, este refrigerador deve ser colocado em uma superfície nivelada de material rígido que tenha a mesma altura que o restante do piso. Esta superfície deve ser forte o suficiente para suportar um refrigerador totalmente carregado.
- As rodas só devem ser utilizadas para deslocar para a frente ou para trás. Mover o refrigerador lateralmente pode danificar sua parte inferior e os rolos.

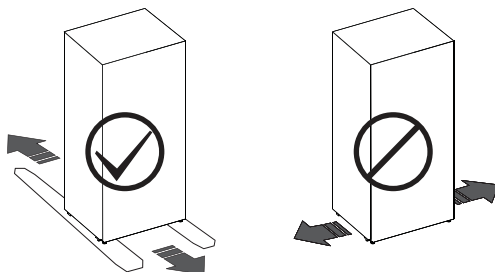

DESCRIÇÃO DO APARELHO

- O equipamento no interior do eletrodoméstico pode mudar consoante o modelo do eletrodoméstico.
- O diagrama pode diferir ligeiramente do eletrodoméstico que adquiriu, obtenha mais informação no manual eletrónico.

A: Frigorífico

1. Controlo eletrónico *
2. Prateleira para vinho flexível
3. Prateleiras de arrumação
4. Caixa de frescos a 0°C
5. Cobertura da gaveta para vegetais
6. Gaveta para vegetais
7. Prateleira da porta

B: Congelador

8. Gavetas do congelador

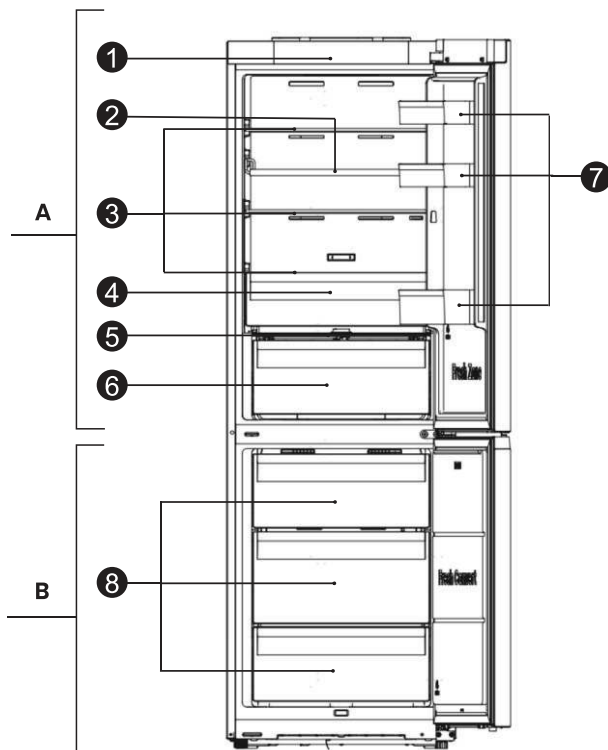

* : Se o modelo tiver um painel de controlo na porta do frigorífico, o controlo eletrónico é substituído por uma cobertura decorativa.

PAINEL DE CONTROLO

Siga estas orientações de funcionamento para utilizar as várias funções e definições no painel de controlo do seu aparelho. Depois de ligar pela primeira vez, os ícones do painel e visualização acendem-se. Se não premir quaisquer botões e as portas permanecerem fechadas, a luz de fundo desliga-se após um minuto.

NOTA: O painel de controlo pode variar dependendo do modelo, portanto escolha de acordo com o seu aparelho. Consulte o manual eletrónico para mais detalhes.

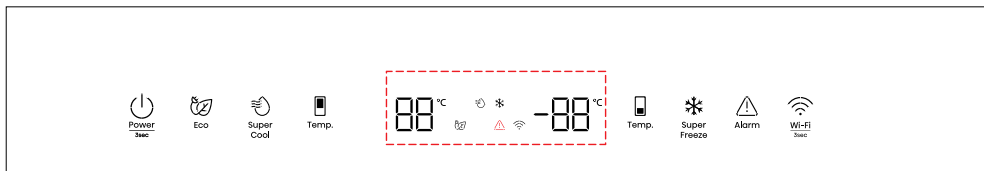

TIPO 1: Controlo eletrónico (situado no topo do aparelho)

Interruptor

Mantenha premido o botão "Power" durante 3 segundos para alternar o modo standby. O visor mostra "--" no modo standby.

Eco

Prima o botão "Eco" para ligar a função de economia de energia, e o ícone "Eco" acender-se-á. A temperatura do frigorífico será automaticamente definida para 6°C e a temperatura do congelador para -17°C. Prima o botão "Temp" ou "Eco" para desligar a função de economia de energia, e o frigorífico volta à definição anterior.

Super fresco

Prima o botão "Super Cool" para ativar esta função. O ícone "Super Cool" acender-se-á e a temperatura do frigorífico irá exibir 2°C. Super fresco será automaticamente desligado após 6 horas, ou pode desligar ao premir o botão "Super Cool" ou o botão "Temp". O frigorífico volta à definição anterior.

Temperatura do compartimento do frigorífico

Prima repetidamente o botão esquerdo "Temp" para alternar entre as definições de temperatura de 8°C até 2°C.

Temperatura do compartimento do congelador

Prima repetidamente o botão direito "Temp" para alternar entre as definições de temperatura de -14°C até -24°C.

Super congelar

Prima o botão "Super Freeze" para ativar esta função. O ícone "Super Freeze" acender-se-á e a temperatura do congelador irá exibir -28°C. Irá desligar-se automaticamente após 52 horas, ou pode desligar ao premir o botão "Super Freeze" ou o botão "Temp". O congelador volta à definição anterior.

Alarme de temperatura elevada

Se a temperatura interior ficar demasiado alta, irá tocar um alarme, indicado por um ícone "Alarm" iluminado.

Silenciar o alarme: Prima o botão Alarme para silenciar o som. O ícone "Alarm" permanece aceso até a temperatura cair abaixo do limite do alarme.

Alarme de porta aberta

Deixar a porta aberta durante mais de 1 minuto aciona este alarme. Prima qualquer botão para parar o alarme da porta e silenciar o aviso sonoro. O alarme da porta será eliminado ao fechar a porta.

PAINEL DE CONTROLO

Modo Demo

Neste modo, indicado por "OF", o aparelho está a funcionar, mas não está a refrigerar. Para ativar/desativar o Modo Demo, mantenha premido os botões "Power" e "Wi-Fi" durante 3 segundos. O aviso sonoro irá tocar 3 vezes.

TIPO 2: Controlo eletrónico (situado na porta do frigorífico)



Mantenha premido o botão "Power" durante 3 segundos para alternar o modo standby. O visor mostra "--" no modo standby.

Temperatura do compartimento do frigorífico

Prima repetidamente o botão "Fridge" para alternar entre as definições de temperatura de 8°C até 2°C. Definições de temperatura recomendada: 4°C.

Temperatura do compartimento do congelador

Prima repetidamente o botão "Freezer" para alternar entre as definições de temperatura de -14°C até -24°C. Definições da temperatura recomendada: -18°C.



Prima o botão "Mode" para ligar a função de economia de energia, e o ícone "Eco" acender-se-á. A temperatura do frigorífico será automaticamente definida para 6°C e a temperatura do congelador para -17°C. Prima o botão "Fridge" ou "Freezer" até o ícone correspondente se desligar, e a temperatura volta à definição anterior.

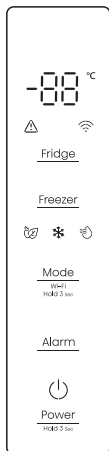

Super congelar

Para ligar Super congelar, prima o botão "Mode". O ícone "Super congelar" acender-se-á e o congelador será definido para -28°C. Irá desligar-se automaticamente após 52 horas, ou pode desligar ao premir o botão "Freezer" até o ícone do modo correspondente se apagar. O congelador volta à definição anterior.

Super fresco

Para ligar Super fresco, prima o botão "Mode". O ícone "Super fresco" acender-se-á e o frigorífico será definido para 2°C. Irá desligar-se automaticamente após 6 horas, ou pode desligar ao premir o botão "Fridge" até o ícone do modo correspondente se apagar. A temperatura do frigorífico volta à definição anterior.

Alarme de temperatura elevada

Se a temperatura interior ficar demasiado alta, irá tocar um alarme, indicado por um ícone "Alarm" iluminado.

Silenciar o Alarme: Prima o botão "Alarm" para silenciar o som. O ícone "Alarm" permanece aceso até a temperatura cair abaixo do limite do alarme.

Alarme de porta aberta

Deixar a porta aberta durante mais de 1 minuto aciona este alarme. Prima qualquer botão para parar o alarme da porta e silenciar o aviso sonoro. O alarme da porta será eliminado ao fechar a porta.

Modo Demo

Neste modo, indicado por "OF", o aparelho está a funcionar, mas não está a refrigerar. Para ativar/desativar o Modo Demo, mantenha premido os botões "Power" e "Fridge" durante 3 segundos. O aviso sonoro irá tocar 3 vezes.

PAINEL DE CONTROLO

Wi-Fi

App ConnectLife

ConnectLife é uma smart App que lhe permite comunicar com os seus aparelhos inteligentes através de um smartphone ou tablet.

Instalação

1. Abra a Apple App Store (iOS) ou a Google Play Store (Android) no seu smartphone.
2. Procure por "ConnectLife". Procure a app com o seguinte ícone:



3. Transfira e instale a app ConnectLife disponibilizada por ConnectLife, LLC. Como alternativa, digitalize o código QR com o seu smartphone ou tablet para instalar a app ConnectLife.



NOTA:

- A força do sinal Wi-Fi pode ser afetada pela distância entre o seu aparelho e o router Wi-Fi. Se estiverem demasiado afastados, o emparelhamento pode falhar ou demorar mais tempo.
- O aparelho suporta apenas redes Wi-Fi de 2,4 GHz. O SSID da rede Wi-Fi deve estar visível.

Ligar o seu frigorífico

Depois de instalar ConnectLife, inicie sessão ou crie uma conta, e:

1. Certifique-se de que o aparelho está ligado e que o painel de visualização está iluminado. Está pronto quando o painel de acende.
2. Mantenha premido o botão "Wi-Fi" (**TIPO 1**) ou "Mode" (**TIPO 2**) durante 3 segundos até ouvir um apito e a luz "Wi-Fi" permanece acesa durante alguns segundos e depois pisca.

3. Com Bluetooth ativado no seu aparelho, abra a app ConnectLife. Aguarde a janela pop-up a indicar que foi detetado um novo aparelho. Toque no botão na janela pop-up e siga as instruções para prosseguir.
4. Se não surgir nenhuma janela pop-up, toque manualmente em "Adicionar dispositivos" ou "+" na app.
5. Escolha "Frigorífico" a partir da lista de dispositivos.
6. Siga as instruções na app para ligar o seu frigorífico. Assim que terminar, o frigorífico será exibido no seu ecrã.

TIPO 1:



TIPO 2:

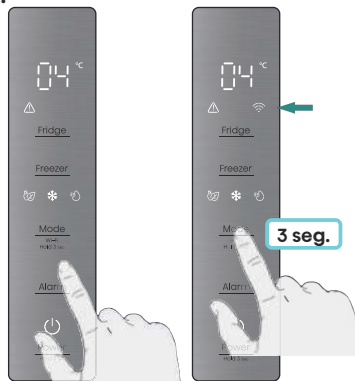

UTILIZAR O APARELHO

Caixa de frescos a 0°C

Esta gaveta oferece uma temperatura mais fresca para guardar alimentos perecíveis, como peixe e carne. Pode ajustar a temperatura com a barra deslizante: mova para a esquerda para combinar a temperatura das gavetas com o restante frigorífico, deslize para a direita e torna a gaveta cerca de 4°C mais fria. Consulte a tabela abaixo para recomendações de armazenamento.

Temp.frigorífico, def.	Barra deslizante	Tipo de alimento	Período de armazenamento
2°C	Extrema esquerda	Fruta	< 2 semanas
2°C	Extrema direita	Peixe&Carne	< 3 dias
5°C	Extrema esquerda	Vegetais	< 5 dias
5°C	Extrema direita	Peixe&Carne	< 3 dias
8°C	Extrema esquerda	Vegetais	< 5 dias
8°C	Extrema direita	Fruta	< 2 semanas

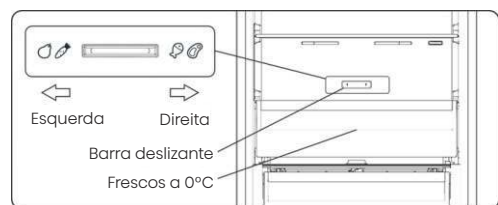

NOTA: Devido à temperatura ambiente e à temperatura definida, ambas influenciam a temperatura da caixa de 0°C (gaveta), a temperatura atual pode alterar num determinado intervalo. É normal os líquidos congelarem se a temperatura da caixa for inferior a zero.

Controlo de frescura e de humidade

Rode o botão na tampa de frescura para ajustar a humidade. Girar o botão para a esquerda aumenta a humidade, prolongando a frescura da fruta e dos vegetais. Girar para a direita reduz a humidade. É utilizado para preservar a humidade nos vegetais.



LIMPEZA E CUIDADO

- Por motivos de higiene, limpe o eletrodoméstico (exterior e acessórios interiores) regularmente, pelo menos, duas vezes por mês.
- Garanta que o eletrodoméstico se encontra totalmente seco antes de voltar a ligar ou de ligar à tomada.
- Limpe o interior do eletrodoméstico com uma solução fraca de bicarbonato de sódio e, de seguida, enxague com água quente utilizando uma esponja ou pano torcido.
- Tome cuidado para manter os selos da porta limpos. Os alimentos e bebidas pegajosas podem deixar manchas quando se prendem no armário. Lave os selos com detergente suave e água morna. Enxágüe e seque profundamente depois da limpeza.
- O produto contém uma fonte de energia de luz de classe de eficiência G.
- Para mais detalhes sobre a limpeza, consulte o manual eletrónico.

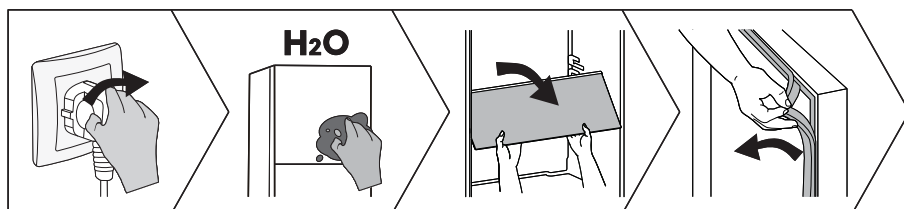

SUGESTÕES E DICAS ÚTEIS

Dicas de economia de energia

Recomendamos que siga as dicas para poupar energia.

- Tente evitar manter a porta aberta por longos períodos de tempo.
- Assegure-se de que o eletrodoméstico se encontra afastado de quaisquer fontes de calor.
- Não coloque uma temperatura mais fria do que o necessário.
- Não armazene alimentos quentes ou líquidos a evaporar no aparelho.

Desligar o seu aparelho

Se o aparelho precisar de ser desligado por um longo período de tempo, os seguintes passos devem ser seguidos para prevenir mofo no aparelho.

1. Remova todos os alimentos.
2. Remova a ficha das principais tomadas antes.
3. Limpe e seque completamente o interior.
4. Assegure que todas as portas são forçosamente abertas para permitir que ar circule.

- Consulte o manual eletrónico para mais informação.

RESOLUÇÃO DE PROBLEMAS

- Caso tenha um problema com o seu eletrodoméstico ou esteja preocupado com a possibilidade de o eletrodoméstico não estar a funcionar corretamente, pode executar as seguintes verificações antes de contactar um técnico especializado.
- **NOTA:** Pode encontrar mais informação relevante no manual eletrónico.

AVISO

Não tente reparar o aparelho por si mesmo. Se o problema continuar depois de fazer as examinações abaixo, contacte um electricista qualificado, engenheiro de serviço autorizado ou loja onde comprou o produto.

PERIGO

Risco de apresamento de crianças. Antes de jogar fora sua refrigerador ou congelador antigo:

- Remova as portas.
- Deixe as prateleiras no devido lugar para dificultar a entrada de crianças.

Problema	Causa possível & solução
O aparelho não está funcionando corretamente	Verifique se o cabo de alimentação está ligado na saída de energia apropriadamente.
	A temperatura ambiente está muito baixa. Tente definir a temperatura do compartimento para um nível mais frio para resolver este problema.
Uma camada de geada ocorre no compartimento	Verifique se as saídas de ar não estão bloqueadas por qualquer alimento e certifique-se de que o alimento é colocado dentro do aparelho para permitir uma ventilação suficiente. Assegure-se de que a porta fecha totalmente.
A temperatura no interior é muito alta	Poderá ter deixado as portas abertas por muito tempo ou demasiadas vezes; ou as portas estão a ser mantidas abertas por algum obstáculo; ou o aparelho está num local onde tem objectos dos lados, atrás ou em cima.
Não consegue ligar o eletrodoméstico à rede Wi-Fi	A palavra Wi-Fi foi incorretamente inserida, ou a rede não foi encontrada. Para operações de configuração de rede específicas, consulte o manual eletrónico.

ELIMINAÇÃO DO APARELHO

É proibido remover o aparelho como resíduos de casa.

Materiais de embalagem

Os materiais de embalagem com símbolo de reciclagem são recicláveis. Remova o embalagem num recipiente de recolha de resíduos apropriados para reciclar.

Antes da eliminação do aparelho

1. Puxe a ficha principal das principais tomadas antes.
2. Desligue o cabo de alimentação e deite fora a ficha principal.



AVISO

Refrigeradores contêm refrigerante e gases na isolação. Refrigerante e gases devem ser eliminados profissionalmente pois podem causar danos oculares ou ignições. Assegure-se que a tubagem do circuito de refrigerante não está danificada antes da eliminação apropriada.

Eliminação correcta deste produto	
	<p>Esta marca indica que este produto não deve ser descartado com outros resíduos domésticos em toda a UE. Para evitar possíveis danos ao meio ambiente ou à saúde humana causados pelo descarte não controlado de resíduos, recicle-os de forma responsável para promover a reutilização sustentável de recursos materiais. Para devolver o dispositivo que utilizou, use os sistemas de devolução e recolha ou entre em contacto com o revendedor onde o produto foi comprado. Eles podem levar este produto para reciclagem ambientalmente segura.</p>

SUGESTÃO DE USO DO APARELHO

Para evitar a contaminação dos alimentos, respeite as seguintes instruções:

- Abrir a porta durante longos períodos pode causar um aumento significativo da temperatura nos compartimentos do aparelho.
- Limpe regularmente as superfícies que possam entrar em contacto com alimentos e sistemas de drenagem acessíveis.
- Limpe os reservatórios de água se não tiverem sido usados durante 48 h; lave o sistema de água conectado a um fornecimento de água, se não foi retirada água durante 5 dias. (Especial para modelos com tanques de água)
- Guarde carne e peixe crus em recipientes adequados no refrigerador, para que não fiquem em contacto ou pinguem sobre outros alimentos.
- Os compartimentos de comida congelada de duas estrelas são adequados para guardar alimentos pré-congelados, guardar ou fazer gelados e fazer cubos de gelo.
- Compartimentos de uma, duas e três estrelas não são adequados para o congelamento de alimentos frescos.

SUGESTÃO DE USO DO APARELHO

- Se o aparelho de refrigeração ficar vazio durante longos períodos, desligue, descongele, limpe, seque e deixe a porta aberta para evitar o desenvolvimento de bolor dentro do aparelho.
- **NOTA:** A informação abaixo serve apenas para referência, dado que as funções podem variar consoante os modelos. Obtenha mais detalhes no manual eletrônico.

Ordem	Tipo de compartimentos	Temp. de armazenamento alvo [°C]	Alimentos apropriados	Período de conservação
1	Frigorífico	+2~+8	Ovos, alimentos cozinhados, alimentos embalados, frutas e legumes, laticínios, bolos, bebidas e outros alimentos não são adequados para serem congelados.	/
2	Quatro estrelas	≤-18	Marisco, produtos aquáticos de água doce e carnes.	≤3 meses
3	Três estrelas	≤-18		≤2 meses
4	Duas estrelas	≤-12		≤1 mês
5	Uma estrela	≤-6		
6	Zero estrelas	-6~0	Porco fresco, carne de boi, peixe, frango, alguns alimentos processados embalados etc. Alimentos processados parcialmente embalados (alimentos não congeláveis)	≤3 dias
7	Arrefecimento	-3~+3	Marisco, porco, carne de boi, frango, produtos aquáticos de água doce etc.	2~7 dias
8	Alimentos frescos	0~+4	Porco fresco, carne de boi, peixe, frango, alimentos cozinhados etc.	≤3 dias
9	Vinho	+5~+20	Vinho tinto, vinho branco, vinho espumante, etc.	/

Declaração de conformidade

A empresa declara que o dispositivo com a função Connectlife cumpre os requisitos essenciais e outras provisões relevantes da Diretiva 2014/53/UE. A Declaração de conformidade detalhada pode ser encontrada na página do seu dispositivo entre os documentos adicionais neste link: <https://auid.connectlife.io>.

Hisense

life reimagined



GEBRUIKERHANDLEIDING

Alvorens dit apparaat te gaan bedienen, moet u deze gebruikershandleiding zorgvuldig doorlezen en voor toekomstig gebruik bewaren.

Dit is een korte versie van de gebruikershandleiding. Scan voor meer informatie de QR-code hierboven om de volledige versie van de handleiding te bekijken.

OPMERKING:

1. Stel uw mobiele apparaat of tablet in op staand tijdens het doorbladeren van elektronische handleidingen voor de beste kijkervaring.
2. Om ervoor te zorgen dat het downloaden van de elektronische handleidingen soepel verloopt, raden we Google Chrome, Microsoft Edge of de Safari-browser aan te gebruiken.

NL

Nederlands

Voordat u het apparaat voor het eerst gebruikt

Lees voordat u het apparaat aansluit op het elektriciteitsnet aandachtig de gebruiksaanwijzing die het apparaat en het correcte en veilige gebruik ervan beschrijft. De instructies zijn van toepassing op verschillende typen/modellen apparaten; het is dus mogelijk dat hierin instellingen of apparatuur worden beschreven die niet beschikbaar zijn in uw apparaat. We raden aan deze gebruiksaanwijzing te bewaren voor toekomstig gebruik en bij het apparaat te voegen als het in de toekomst wordt verkocht.

Controleer uw apparaat op beschadigingen of onregelmatigheden. Als u vaststelt dat uw apparaat beschadigd is, moet u de verkoper waar u het apparaat hebt gekocht hiervan op de hoogte stellen.

Laat het apparaat minimaal 2 uur in verticale positie staan voordat u het aansluit op het elektriciteitsnet. Dit verkleint de kans op storingen door het effect van transport op het koelsysteem.

Belangrijke veiligheidsinstructies



WAARSCHUWING

Brandgevaar/brandbare materialen

Het apparaat moet worden aangesloten op het elektriciteitsnet en worden geaard volgens de geldende normen en voorschriften.

WAARSCHUWING! Niet meerdere draagbare stopcontacten of verlengsnoeren aan de achterkant van het apparaat plaatsen.

Haal de stekker uit het stopcontact voordat u het apparaat schoonmaakt (trek het netsnoer uit het stopcontact).

⚠ WAARSCHUWING! Als het netsnoer beschadigd is, moet het door de fabrikant, zijn serviceagent of vergelijkbare gekwalificeerde personen worden vervangen om gevaar te voorkomen.

⚠ WAARSCHUWING! Bij het positioneren van het apparaat moet u controleren of het netsnoer niet verstrikt of beschadigd is geraakt.

⚠ WAARSCHUWING! Het LED-lampje mag niet door de gebruiker worden vervangen! Als het LED-lampje beschadigd is, neemt u contact op met de klantenservice voor assistentie.

⚠ WAARSCHUWING! Gebruik geen elektrische apparaten in de opslagruimte voor levensmiddelen van het apparaat, tenzij zij van het type zijn dat wordt aanbevolen door de fabrikant.

⚠ WAARSCHUWING! Gebruik geen mechanische apparaten of andere middelen om het ondooiproces te versnellen, andere dan die aanbevolen door de fabrikant.

⚠ WAARSCHUWING! Om gevaar als gevolg van een slechte stabiliteit van het apparaat te voorkomen, moet het volgens de instructies worden geïnstalleerd.

Gevaar voor bevrozing

Stop bevroren voedsel nooit in uw mond en raak bevroren voedsel niet aan om bevrozing te voorkomen.

Veiligheid van kinderen en kwetsbare personen

Dit apparaat is niet bestemd voor gebruik door personen (inclusief kinderen) met verminderde lichamelijke, zintuiglijke of geestelijke vermogens of een gebrek aan ervaring en kennis, tenzij zij onder toezicht staan of instructies hebben gekregen over het gebruik van het apparaat van een persoon die verantwoordelijk is voor hun veiligheid.

Kinderen moeten onder toezicht staan om ervoor te zorgen dat ze niet met het apparaat spelen.

Reinigings- en onderhoudswerkzaamheden mag niet zonder toezicht door kinderen worden gedaan.

Verwijder de verpakking die bedoeld is om het apparaat of bepaalde onderdelen tijdens het transport te beschermen en houd deze buiten het bereik van kinderen. Er bestaat gevaar voor verwonding of verstikking.

Als u een gebruikt apparaat verwijdert, moet u het netsnoer loskoppelen, de deur verwijderen en de schappen in het apparaat laten zitten. Dit voorkomt dat kinderen zichzelf opsluiten in het apparaat.

Alleen voor Europese markten

Dit apparaat kan door kinderen van 8 jaar en ouder en personen met verminderde fysieke, sensorische of mentale capaciteiten of gebrek aan ervaring en kennis worden gebruikt als zij op een veilige manier geïnstrueerd zijn over het gebruik van het apparaat en de betrokken gevaren hebben begrepen.

Kinderen mogen niet met het apparaat spelen.

VEILIGHEIDS-EN WAARSCHUWINGSINFORMATIE

Reinigings-en onderhoudswerkzaamheden mag niet zonder toezicht door kinderen worden gedaan.

Kinderen in de leeftijd van 3 tot 8 mogen in werking zijnde koelende apparaten vullen en leegmaken.

Waarschuwing met betrekking tot het koelmiddel

Het apparaat bevat een kleine hoeveelheid van een milieuvriendelijk maar brandbaar gas R600a. Controleer of er geen onderdelen van het koelsysteem beschadigd zijn. Een gaslek is niet gevaarlijk voor het milieu, maar kan wel oogletsel of brand veroorzaken.

In geval van een gaslek moet u de ruimte grondig ventileren, de stekker van het apparaat uit het stopcontact halen en een servicetechnicus bellen.

Belangrijke informatie over het gebruik van het apparaat

WAARSCHUWING! Dit apparaat is bedoeld voor gebruik in huishoudelijke en soortgelijke toepassingen zoals:

- personeelkeukens in winkels, kantoren of andere werkomgevingen;
- boerderijen en bij klanten in hotels, motels en andere type woonomgevingen;
- bed en breakfast type omgevingen;
- catering en dergelijke niet-retail toepassingen.

 **WAARSCHUWING!** Ventilatieopeningen in de behuizing van het apparaat of in een ingebouwde structuur vrij van obstakels houden.

Het apparaat mag niet buitenshuis worden gebruikt en mag niet worden blootgesteld aan regen.

Geen explosieve stoffen zoals aerosol blikjes met brandbaar drijfgas in dit apparaat bewaren.

Als het apparaat langere tijd niet wordt gebruikt, schakel het dan uit met de betreffende knop en trek de stekker uit het stopcontact. Maak het apparaat leeg, ontdooi het, maak het schoon en laat de deur op een kier staan.

Open in geval van een storing of stroomstoring het vriesvak niet, tenzij de vriezer langer dan 16 uur niet heeft gewerkt. Gebruik na deze periode het ingevroren voedsel of zorg voor voldoende koeling (bijv. een vervangend apparaat).

Technische informatie over het apparaat

Het typeplaatje bevindt zich in het interieur van het apparaat. Het bevat gegevens over de spanning, het bruto- en nettovolume, het type en de hoeveelheid koelmiddel en informatie over de klimaatklassen.

VEILIGHEIDS-EN WAARSCHUWINGSINFORMATIE

Als de taal op het typeplaatje niet de taal van uw keuze of van uw land is, vervang deze dan door de bijgeleverde taal.

⚠ WAARSCHUWING! Het koelcircuit niet beschadigen.

INSTALLEREN VAN UW NIEUW APPARAAT

- Zet het apparaat op een droge en goed geventileerde plaats. Houd het apparaat niet in direct zonlicht, regen of vorst.
- Het diagram toont het temperatuurbereik van elke klimaatklasse. De klimaatklasse van dit apparaat staat vermeld op het typeplaatje. Gebruik buiten dit bereik kan leiden tot slechte prestaties.
- Rondom het apparaat moet voldoende vrije ruimte zijn voor ventilatie en warmteafvoer.
- De voorgestelde ruimte is aangegeven in de afbeelding.
- Afmetingen (mm): 595*600*1156

Klimaatklasse	Omgevingstemperatuur
SN	+10°C tot +32°C
N	+16°C tot +32°C
ST	+16°C tot +38°C
T	+16°C tot +43°C

In de niet ingebouwde toestand

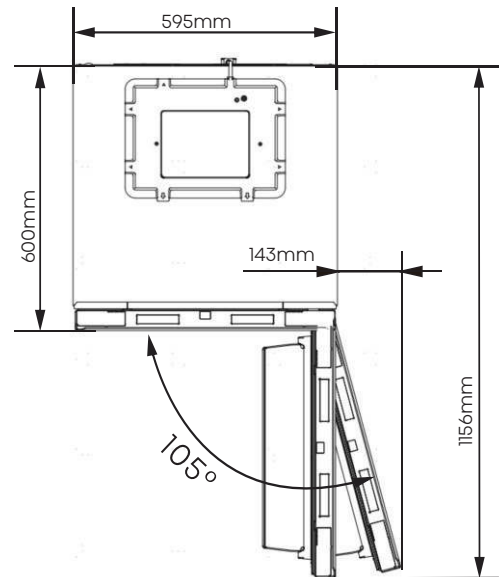
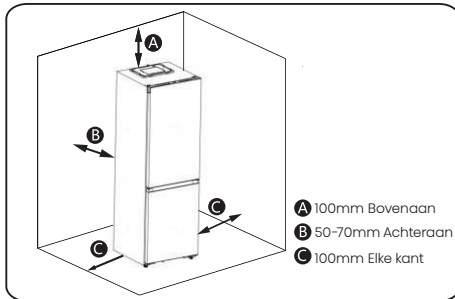

INSTALLEREN VAN UW NIEUW APPARAAT

In de ingebouwde toestand

Laat een opening van meer dan 2,5mm aan zowel de linker- als rechterkant en meer dan 5mm bovenaan.

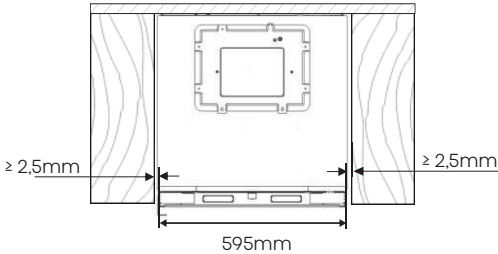

Status gesloten deur voor ingebouwde installatie

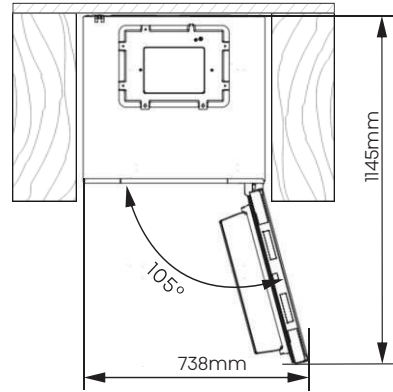

De totale ruimte nodig om de deur van de koelkast volledig te openen in de ingebouwde toestand

Waterpas zetten van het apparaat (indien nodig):

- De afbeelding dient alleen ter referentie.
- Het apparaat is voorzien van stelvoetjes waarmee het waterpas kan worden gezet.
- Om de deuren zelf te laten sluiten, kantel je de bovenkant naar achteren door aan de verstelbare pootjes te draaien.

Verstelbare bodemvoetjes

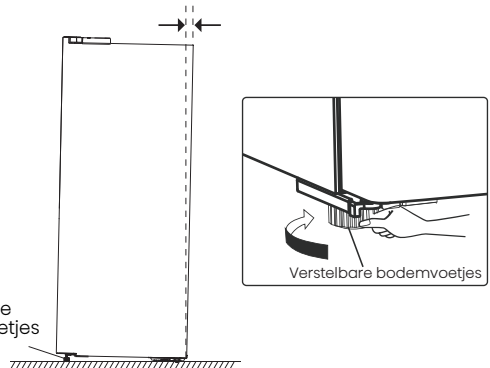

WAARSCHUWING

- Voor een correcte installatie moet deze koelkast op een vlak oppervlak van hard materiaal dat dezelfde hoogte als de rest van de vloer worden geplaatst. Dit oppervlak moet sterk genoeg om een volledig geladen koelkast te ondersteunen.
- De rollers mogen alleen worden gebruikt voor voorwaartse of achterwaartse beweging. Bij het zijwaarts verplaatsen van u de koelkast, kan uw vloer en de rollen beschadigd raken.

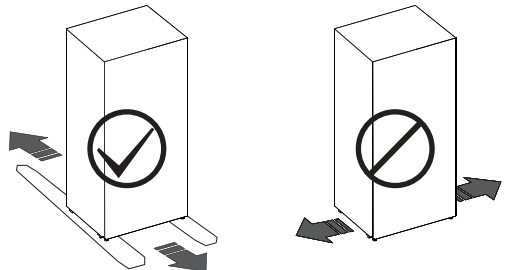

BESCHRIJVING VAN HET APPARAAT

- De binnenuitrusting van het apparaat kan anders zijn afhankelijk van het model.
- Het schema kan enigszins afwijken van het apparaat dat u hebt gekocht. Meer informatie vindt u in de E-handleiding.

A: Koelkast

1. Elektronische bediening *
2. Flexibel wijnrek
3. Bewaarschappen
4. 0°C Vershoudcompartiment
5. Deksel groentelade
6. Groentelade
7. Deurrek

B: Diepvriezer

8. Diepvriezerlades

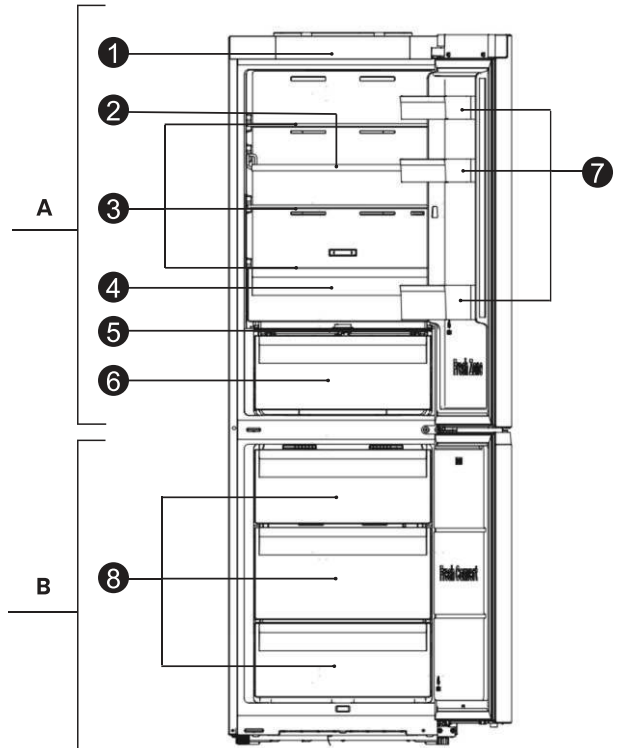

*: Als het model een bedieningspaneel op de deur van de koelkast heeft, is de elektronische regeling vervangen door een decoratief deksel.

BEDIENINGSPANEEL

Volg deze gebruiksaanwijzingen om de verschillende functies en instellingen op het bedieningspaneel van uw apparaat te gebruiken. Bij het voor de eerste keer starten, zullen de pictogrammen op het schermpaneel gaan branden. Als er niet op knoppen gedrukt wordt en de deuren dicht blijven, gaat de achtergrondverlichting na een minuut uit.

OPMERKING: Het bedieningspaneel kan verschillen per model, kies dus overeenkomstig uw apparaat. Raadpleeg de E-handleiding voor meer informatie.

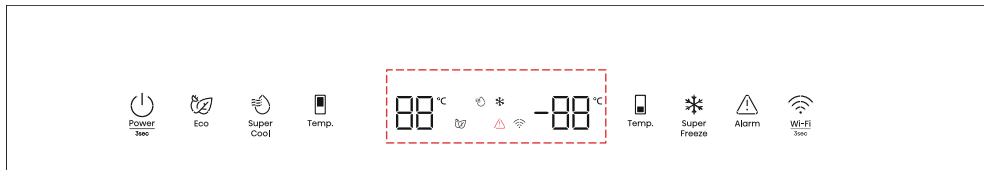

TYPE 1: Elektronische bediening (bovenop het apparaat)



Aan/uit

Houd de knop "Power" 3 seconden ingedrukt om naar de stand-bymodus te gaan. Het scherm zal "--" weergeven in de stand-bymodus.



Eco

Druk op de knop "Eco" om de energiebesparingsfunctie in te schakelen, het pictogram gaat branden. De temperatuur van de koelkast zal automatisch worden ingesteld op 6°C en de temperatuur van de diepvriezer op -17°C. Druk op de toets "Temp" of "Eco" om de energiebesparingsfunctie uit te schakelen en de temperatuur van de koelkast zal terugkeren naar de eerdere instelling.



Super Koelen

Druk op de knop "Super Cool" om deze functie te activeren. Het pictogram zal oplichten en de temperatuur van de koelkast zal 2°C weergeven. Super Koelen zal automatisch uitschakelen na 6 uur of u kunt het uitschakelen door op de toets "Super Cool" of de toets "Temp" te drukken. De koelkast zal terugkeren naar de eerdere instelling.



Temperatuur koelkastcompartiment

Druk herhaaldelijk op de linker "Temp" knop om de temperatuurinstellingen te doorlopen van 8°C tot 2°C.



Temperatuur diepvriescompartiment

Temp.

Druk herhaaldelijk op de rechter "Temp" knop om de temperatuurinstellingen te doorlopen van -14°C tot -24°C.



Super Vriezen

Druk op de knop "Super Freeze" om deze functie te activeren. Het pictogram zal oplichten en de temperatuur van de diepvriezer zal -28°C weergeven. Het zal automatisch uitschakelen na 52 uur of u kunt het uitschakelen door op de toets "Super Freeze" of de toets "Temp" te drukken. De diepvriezer zal terugkeren naar de eerdere instelling.



Alarm hoge temperatuur

Alarm

Er klinkt een alarm als de binnentemperatuur te hoog wordt, aangegeven door een verlicht "Alarm" pictogram.

Het alarm dempen: Druk op de toets "Alarm" om het geluid te stoppen. Het "Alarm" pictogram blijft branden tot de temperatuur onder de drempelwaarde van het alarm zakt.

Alarm deur open

Een deur langer dan 1 minuut open laten, activeert dit alarm. Druk op een toets om het deuralarm te stoppen en de zoemer uit te schakelen. Het deuralarm zal stoppen door de deur te sluiten.

BEDIENINGSPANEEL

Demo-modus

In deze modus, aangegeven door "OF", werkt het apparaat maar koelt het niet. Houd de toetsen "Power" en "Wi-Fi" 3 seconden ingedrukt om de Demo-modus in/uit te schakelen. De zoemer zal 3 keer klinken.

TYPE 2: Elektronische regeling (op de deur van de koelkast)



Aan/uit

Houd de knop "Power" 3 seconden ingedrukt om naar de stand-bymodus te gaan. Het scherm zal "--" weergeven in de stand-bymodus.

Temperatuur koelkastcompartiment

Druk herhaaldelijk op de toets "Fridge" om van 8°C tot 2°C te gaan in de temperatuurinstellingen. Aanbevolen temperatuurinstellingen: 4°C.

Temperatuur diepvriescompartiment

Druk herhaaldelijk op de toets "Freezer" om van -14°C tot -24°C te gaan in de temperatuurinstellingen. Aanbevolen temperatuurinstellingen: -18°C.



Eco

Druk op de knop "Mode" om de energiebesparingsfunctie in te schakelen, het pictogram "Eco" gaat branden. De temperatuur van de koelkast zal automatisch op 6°C ingesteld worden en deze van de diepvriezer op -17°C.

Druk op de toets "Fridge" of "Freezer" tot het overeenstemmend pictogram uit gaat en de temperatuur zal terugkeren naar de eerdere instelling.

Super Vriezen

Druk op de toets "Mode" om Super Vriezen in te schakelen. Het pictogram "Super Vriezen" zal oplichten en de temperatuur van de diepvriezer zal op -28°C ingesteld worden. Het zal automatisch uitschakelen na 52 uur of u kunt het uitschakelen door op de toets "Freezer" te drukken tot het overeenstemmend pictogram van de modus uit gaat. De diepvriezer zal terugkeren naar de eerdere instelling.

Super Koelen

Druk op de toets "Mode" om Super Koelen in te schakelen. Het pictogram "Super Koelen" zal oplichten en de temperatuur van de koelkast zal op 2°C ingesteld worden. Het zal automatisch uitschakelen na 6 uur of u kunt het uitschakelen door op de toets "Fridge" te drukken tot het overeenstemmend pictogram van de modus uit gaat. De temperatuur van de koelkast zal terugkeren naar de eerdere instelling.

Alarm hoge temperatuur

Er klinkt een alarm als de binnentemperatuur te hoog wordt, aangegeven door een verlicht "Alarm" pictogram.

Het alarm stoppen: Druk op de toets "Alarm" om het geluid uit te schakelen. Het "Alarm" pictogram blijft branden tot de temperatuur onder de drempelwaarde van het alarm zakt.

Alarm deur open

Een deur langer dan 1 minuut open laten, activeert dit alarm. Druk op een toets om het deuralarm te stoppen en de zoemer uit te schakelen. Het deuralarm zal stoppen door de deur te sluiten.

Demo-modus

In deze modus, aangegeven door "OF", werkt het apparaat maar koelt het niet. Houd de toetsen "Power" en "Fridge" 3 seconden ingedrukt om de Demo-modus in/uit te schakelen. De zoemer zal 3 keer klinken.

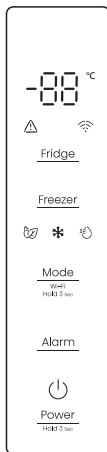

BEDIENINGSPANEEL

Wi-Fi

ConnectLife-app

ConnectLife is een slimme app waarmee u met uw slimme apparaten kunt communiceren via een smartphone of tablet.

Installatie

1. Open de Apple App Store (iOS) of de Google Play Store (Android) op uw smartphone.
2. Zoek naar "ConnectLife". Zoek naar de app met het volgende pictogram:



3. Download en installeer de ConnectLife-app aangeboden door ConnectLife, LLC.

Een andere manier is het scannen van de QR-code met uw smartphone of tablet om de ConnectLife-app te installeren.



OPMERKING:

- De sterkte van het Wi-Fi-sigitaal kan worden beïnvloed door de afstand tussen uw apparaat en de Wi-Fi-router. Als ze zich te ver van elkaar bevinden, kan het koppelen mislukken of langer duren.
- Het apparaat ondersteunt enkel 2,4 GHz WiFi-netwerken. De SSID van het Wi-Fi-netwerk moet zichtbaar zijn.

Uw koelkast verbinden

Meld u na het installeren van ConnectLife aan of maak een account aan en:

1. Verzekert dat het apparaat ingeschakeld is en het schermpaneel verlicht is. Het is klaar als het paneel verlicht wordt.
2. Houd de toets "Wi-Fi" (**TYPE 1**) of "Mode" (**TYPE 2**) 3 seconden ingedrukt tot u een pieptoon hoort, het lampje "Wi-Fi" blijft enkele seconden branden en gaat daarna knipperen.

3. Open ConnectLife, met Bluetooth ingeschakeld op uw apparaat. Wacht op de pop-up die aangeeft dat er een nieuw apparaat gedetecteerd werd. Tik op de knop op de pop-up en volg de instructies om verder te gaan.
4. Als er geen pop-up verschijnt, tik dan op "Apparaat toevoegen" of "+" in de app.
5. Kies "Koelkast" uit de lijst met apparaten.
6. Volg de instructies in de app om uw koelkast te verbinden. Daarna zal de koelkast op uw scherm weergegeven worden.

TYPE 1:



TYPE 2:

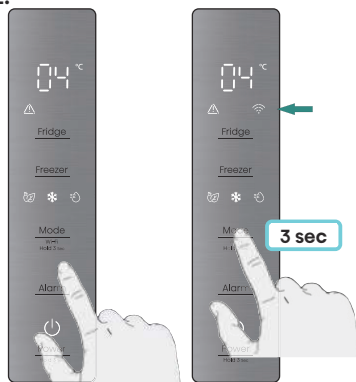

HET APPARAAT GEBRUIKEN

0°C Vershoudcompartment

Deze lade biedt een koelere temperatuur om beperkt houdbare voeding, zoals vis en vlees te bewaren. U kunt de temperatuur aanpassen met de schuifregelaar: deze uiterst links zetten stemt de temperatuur van de lade af op deze van de rest van de koelkast, deze uiterst rechts zetten maakt de lade ongeveer 4°C kouder. Raadpleeg onderstaande tabel voor aanbevelingen voor bewaring.

Temp. koelkast instellen	Schuifbalk	Voedsel	Bewaarperiode
2°C	Uiterst links	Fruit	< 2 weken
2°C	Uiterst rechts	Vis & vlees	< 3 dagen
5°C	Uiterst links	Groenten	< 5 dagen
5°C	Uiterst rechts	Vis & vlees	< 3 dagen
8°C	Uiterst links	Groenten	< 5 dagen
8°C	Uiterst rechts	Fruit	< 2 weken

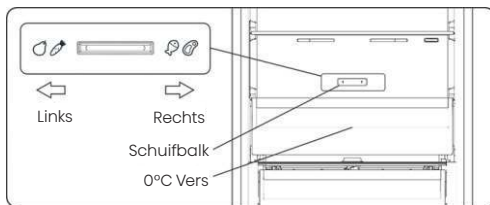

OPMERKING: Omdat de omgevingstemperatuur en de ingestelde temperatuur beide de temperatuur van het 0°C compartiment (lade) beïnvloeden, kan de werkelijke temperatuur schommelen in een bepaald bereik. Het is normaal dat vloeistoffen bevroren als de temperatuur van het compartiment onder nul zakt.

Vershoudlade en regeling vochtigheid

Draai de knop op het deksel van de vershoudlade om de vochtigheid aan te passen. De knop naar links draaien, verhoogt de vochtigheid, waardoor fruit en groenten langer vers blijven. De knop naar rechts draaien verlaagt de vochtigheid. Het wordt gebruikt om het vocht in de groenten te houden.

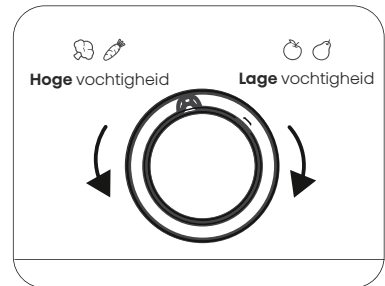

REINIGEN EN ONDERHOUD

- Voor de hygiëne moet u het apparaat (exterieur en interieuraccessoires) regelmatig schoonmaken, minstens om de twee maanden.
- Zorg ervoor dat het apparaat volledig droog is voordat u het weer inschakelt en de stekker weer in het stopcontact steekt.
- Veeg de binnenkant van het apparaat af met een zwakke oplossing van zuiveringszout en spoel het daarna af met warm water met een uitgewrongen spons of doek.
- Zorg ervoor dat deurrubbers schoon blijven. Plakkerig eten en drinken kan ervoor zorgen dat de afdichtingen aan de kast blijven plakken. Was de afdichting met een mild reinigingsmiddel en warm water. Afspoelen en het goed drogen na het reinigen.
- Dit product bevat een lichtbron met energieefficiëntieklasse G.
- Raadpleeg de E-handleiding voor meer informatie over reiniging.

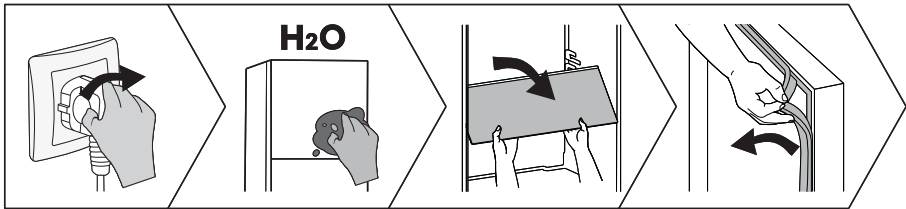

NUTTIGE AANWIJZINGEN EN TIPS

Energiebesparende tips

We raden u aan de tips te volgen om energie te besparen.

- Probeer te voorkomen dat de deur lange tijd open te houden.
- Zorg ervoor dat het apparaat uit de buurt van warmtebronnen staat.
- De temperatuur niet kouder instellen dan nodig.
- Geen warm voedsel of verdampingsvloeistof in het apparaat bewaren.

Uitschakelen van uw apparaat

Als het apparaat voor een langere periode moet worden uitgeschakeld, dienen de volgende stappen dienen te worden genomen om schimmel op het apparaat te voorkomen.

1. Verwijder al het voedsel.
2. De stekker uit het stopcontact trekken.
3. De binnen goed reinigen en drogen.
4. Zorg ervoor dat alle deuren wijd open zijn om lucht te laten circuleren.

- Raadpleeg de E-handleiding voor meer informatie.

PROBLEEMOPLOSSING

- Als u een probleem ondervindt met uw apparaat of als u vreest dat het apparaat niet goed werkt, kunt u de volgende eenvoudige controles uitvoeren voordat u belt voor service.
- **OPMERKING:** Meer relevante informatie is te vinden in de E-handleiding.



WAARSCHUWING

Het apparaat niet zelf proberen te repareren. Als het probleem aanhoudt nadat u alle onderstaande controles heeft uitgevoerd, moet u contact opnemen met een gekwalificeerde elektricien, geautoriseerde service engineer of de winkel waar u het product heeft gekocht.



GEVAAR

Risico voor beknellingsgevaar voor kinderen. Alvorens u uw oude koelkast of diepvriezer afdankt:

- De deuren verwijderen.
- Laat de schappen op hun plaats zodat kinderen er niet makkelijk in kunnen klimmen.

Probleem	Mogelijke oorzaak & Oplossing
Het apparaat werkt niet naar behoren	Controleer of het netsnoer goed is aangesloten op het stopcontact.
	De omgevingstemperatuur is te laag. Probeer de kamertemperatuur op een lagere temperatuur te zetten om dit probleem op te lossen.
Een laag rijp treedt op in het compartiment	Controleer of de ventilatie-openingen niet door voedsel geblokkeerd zijn en zorg ervoor dat voedsel in het apparaat geplaatst is om voldoende ventilatie mogelijk te maken. Zorg ervoor dat de deur volledig gesloten kan worden.
Temperatuur aan de binnenkant is te warm	U heeft mogelijk de deuren te lang of te vaak geopend; of de deuren worden door een obstakel open gehouden; of het apparaat heeft onvoldoende speling aan de zijkant, achterkant en bovenkant.
Kan apparaat niet verbinden met Wi-Fi-netwerk	Het Wi-Fi-wachtwoord is onjuist ingevoerd of het netwerk kon niet worden gevonden. Raadpleeg de elektronische handleiding voor specifieke netwerkconfiguraties.

AFDANKEN VAN HET APPARAAT

Het is verboden om dit apparaat af te voeren als huishoudelijk afval.

Verpakkingsmaterialen

Verpakkingsmateriaal met het recycle symbool zijn recyclebaar. Verwijder de verpakking in een geschikte afvalverzamelbak om deze te recyclen.

Alvorens het afdanken van het apparaat

1. De stekker uit het stopcontact trekken.
2. Het netsnoer afsnijden en samen weggooid met de stekker.



WAARSCHUWING

Koelkasten bevatten koelmiddel en gasen in de isolatie. Koelmiddel en gasen moeten professioneel worden afgevoerd, omdat ze oogletsel of ontsteking kunnen veroorzaken. Zorg ervoor dat leidingen van het koelcircuit niet beschadigd raken voorafgaand aan het afdanken.

	Correcte verwijdering van dit product
	Deze markering geeft aan dat dit product niet mag worden weggegooid met ander huishoudelijk afval in de hele EU. Om schade aan het milieu en de menselijke gezondheid door ongecontroleerde afvalverwijdering te voorkomen, moet u op een verantwoorde manier recyclen en zo duurzaam hergebruik van grondstoffen te bevorderen. Om uw gebruikte apparaat terug te brengen, dan kunt u gebruik maken van de terugkeer en inzamelsystemen of neem contact op met de winkel waar het product is gekocht. Zij kunnen dit product gebruiken voor milieuvriendelijke recycling.

SUGGESTIE VOOR HET GEBRUIK VAN HET APPARAAT

Teneinde besmetting van voedsel te voorkomen, gaarne de volgende instructies in acht nemen:

- Het langdurige openen van de deur kan een aanzienlijke verhoging van de temperatuur in de compartimenten van het apparaat veroorzaken.
- De oppervlakken die in contact kunnen komen met voedsel en toegankelijke afvoersystemen regelmatig reinigen.
- Reinig de watertanks indien deze gedurende 48 uur niet zijn gebruikt; het watersysteem aangesloten op een water toevoer doorspoelen, indien het water de afgelopen 5 dagen niet heeft gestroomd. (Speciaal voor modellen met watertanks)
- Bewaar rauw vlees en vis in daarvoor geschikte opslagbakken in de koelkast, zodat het niet in contact komt met of druipt op ander voedsel.
- Diepvriesvakken met twee-sterren zijn geschikt voor het bewaren van diepgevroren voedsel, bewaren en maken van ijs en ijsblokjes maken.
- Compartimenten met één, twee en drie sterren zijn niet geschikt voor het invriezen van vers voedsel.

SUGGESTIE VOOR HET GEBRUIK VAN HET APPARAAT

- Indien het koelapparaat gedurende lange perioden leeg zal staan, deze uitschakelen, ontdooien, reinigen, drogen, en de deur open laten staan teneinde schimmelvorming in het apparaat te voorkomen.
- **OPMERKING:** De onderstaande informatie is alleen bedoeld als referentie, aangezien de functies per model kunnen verschillen. Meer informatie vindt u in de E-handleiding.

Volgorde	Compartimenten type	Doelopslag temp. [°C]	Geschikt voedsel	Houdbaarheid
1	Koelkast	+2~+8	Eieren, gekookt voedsel, verpakt voedsel, fruit en groenten, zuivelproducten, cake, dranken en andere voedingsmiddelen zijn niet geschikt om in te worden ingevroren.	/
2	Vier sterren	≤-18	Zeevruchten, zoetwaterproducten en vlees.	≤3 maanden
3	Drie sterren	≤-18		≤2 maanden
4	Twee sterren	≤-12		≤1 maand
5	Een ster	≤-6		
6	Nul ster	-6~0	Vers varkensvlees, rundvlees, vis, kip, sommige verpakte verwerkte voedingsmiddelen, enz. Gedeeltelijk verpakt/gewikkeld verwerkt voedsel (niet-in te vriezen voedsel)	≤3 dagen
7	Chill	-3~+3	Zeevruchten, varkensvlees, rundvlees, kip, zoetwater-waterproducten, enz.	2~7 dagen
8	Vers Voedsel	0~+4	Vers varkensvlees, rundvlees, vis, kip, gekookt voedsel, enz.	≤3 dagen
9	Wijn	+5~+20	Rode wijn, witte wijn, mousserende wijn enz.	/

Conformiteitsverklaring

Het bedrijf verklaart dat het apparaat met de functie Connectlife voldoet aan de essentiële vereisten en andere relevante voorwaarden van Richtlijn 2014/53/EU. U kunt alle details van de Conformiteitsverklaring, samen met aanvullende documenten, bekijken op de pagina van uw apparaat via deze link: <https://aid.connectlife.io>.

Hisense

life reimagined



BRUKSANVISNING

Innan du använder den här enheten, vänligen läs igenom handboken noggrant och behåll det hela för framtida referens

Detta är en kort version av användarmanualen. För mer information, skanna QR-koden ovan för att visa den fullständiga versionen av manualen.

OBSERVERA:

1. Justera din mobil eller surfplatta till porträttläge under läsning av elektroniska manualer för att uppnå bästa visningsupplevelse.
2. För att säkerställa en smidig upplevelse med nedladdningsfunktionen av de elektroniska manualerna, rekommenderar vi att använda Google Chrome, Microsoft Edge eller Safariwebbläsaren.

SV

Svenska

Innan du använder apparaten för första gången

Innan du ansluter apparaten till elnätet, läs noggrant igenom bruksanvisningen som beskriver apparaten och dess korrekta och säkra användning. Instruktionerna gäller för flera typer/modeller av apparater; därför kan inställningar eller utrustning som beskrivs här inte finnas tillgängliga i din apparat. Vi rekommenderar att spara denna bruksanvisning för framtida referens och bifoga den till apparaten om den säljs i framtiden.

Kontrollera om det finns några skador eller oegentligheter på din apparat. Om du finner att din apparat är skadad, meddela återförsäljaren där du köpte apparaten.

Innan du ansluter apparaten till elnätet, låt apparaten vila i vertikalt läge i minst 2 timmar. Detta minskar risken för funktionsfel på grund av transportens påverkan på kylsystemet.

Viktiga säkerhetsanvisningar



VARNING **Brandrisk/brandfarliga material**

Apparaten måste anslutas till elnätet och jordas i enlighet med gällande standarder och föreskrifter.

VARNING! Placera inte flera bärbara eluttag eller bärbara strömförsörjningar på baksidan av apparaten.

Innan du rengör apparaten, koppla ur den från elnätet (dra ut nätkabeln från vägguttaget).

VARNING! Om nätkabeln är skadad måste den bytas ut av tillverkaren, dess serviceagent eller liknande kvalificerade personer för att undvika fara.

VARNING! När du placerar apparaten, se till att nätkabeln inte är fastklämd eller skadad.

VARNING! LED-ljuset får inte bytas av användaren! Om LED-ljuset är skadat, kontakta kundsupport för hjälp.

SÄKERHETS- OCH VARNINGSINFORMATION

⚠ VARNING! Använd inte elektriska apparater inne i matförvaringsutrymmena i apparaten, om de inte är av typen som rekommenderas av tillverkaren.

⚠ VARNING! Använd inte mekaniska enheter eller andra medel för att påskynda avfrostningsprocessen, utom de som rekommenderas av tillverkaren.

⚠ VARNING! För att undvika faror som kan uppstå på grund av dålig stabilitet hos apparaten, se till att den installeras enligt anvisningarna.

Risk för frysbrännskador

För att undvika frysbrännskador, lägg aldrig fryst mat i munnen och rör inte vid fryst mat.

Säkerhet för barn och utsatta personer

Denna apparat är inte avsedd för användning av personer (inklusive barn) med nedsatt fysisk, sensorisk eller mental förmåga eller brist på erfarenhet och kunskap, om de inte övervakas eller får instruktioner om hur apparaten ska användas av en person som är ansvarig för deras säkerhet.

Barn bör övervakas för att säkerställa att de inte leker med apparaten.

Rengöring och användarunderhåll får inte utföras av barn utan övervakning.

Ta bort förpackningen som är avsedd att skydda apparaten eller specifika delar under transporten och håll den utom räckhåll för barn. Det kan utgöra en risk för skada eller kvävning.

När du tar bort en använd apparat, koppla bort strömsladden, ta bort dörren och lämna hyllorna i apparaten. Detta förhindrar att barn låser sig själva i apparaten.

Endast för europeiska marknader

Denna apparat kan användas av barn från 8 år och uppåt samt av personer med nedsatt fysisk, sensorisk eller mental förmåga eller brist på erfarenhet och kunskap, under förutsättning att de övervakas eller får instruktioner om hur apparaten ska användas på ett säkert sätt och förstår de risker som är förknippade med användningen.

Barn bör inte leka med apparaten.

SÄKERHETS- OCH VARNINGSINFORMATION

Rengöring och användarunderhåll får inte utföras av barn utan övervakning.

Barn i åldern 3 till 8 år får lov att lasta och lossa kylapparater.

Varning angående köldmediet

Apparaten innehåller en liten mängd miljövänlig men brandfarlig gas R600a. Se till att inga delar av kylsystemet är skadade. En gasläcka är inte farlig för miljön, men det kan orsaka ögonskador eller brand.

Vid en gasläcka, ventilera rummet ordentligt, koppla bort apparaten från elnätet och kontakta en servicetekniker.

Viktig information om användning av apparaten

VARNING! Denna apparat är avsedd för användning i hushåll och liknande applikationer såsom:

- personalens köksområden i butiker, kontor och andra arbetsmiljöer;
- lantgårdar och av kunder på hotell, motell och andra bostadsliknande miljöer;
- boenden av bed and breakfast-typ;
- catering och liknande icke-detaljhandelsapplikationer.

⚠ VARNING! Håll ventilationsöppningarna i apparatskåpet eller i inbyggnadsstrukturen fria från hinder.

Apparaten får inte användas utomhus och den får inte utsättas för regn.

Förvara inte explosiva ämnen som aerosolfaskor med brandfarligt drivmedel i denna apparat.

Om apparaten inte kommer att användas under en längre tid, stäng av den med hjälp av relevant knapp och koppla ur den från elnätet. Töm apparaten, avfrosta den, rengör den och lämna dörren på glänt.

Vid fel eller strömavbrott, öppna inte frysacket om frysen inte har varit igång i över 16 timmar. Efter denna period, använd den frysta maten eller ordna tillräcklig kylning (t.ex. en ersättningsapparat).

Teknisk information om apparaten

Märkskylten finns inuti apparaten. Den anger data om spänning, brutto- och nettovolym, typ och mängd köldmedium, samt information om klimatklasser.

SÄKERHETS- OCH VARNINGSINFORMATION

Om språket på märkskylten inte är det språk du föredrar eller landets språk, byt ut det mot den medföljande.

⚠ VARNING! Skada inte kylmediakretsen.

INSTALLATION AV DIN NYA APPARAT

- Placera din apparat på en torr och välventilerad plats. Håll apparaten borta från direkt solljus, regn eller frost.
- Diagrammet visar temperaturintervallet för varje klimatklass. Klimatklassen för denna apparat anges på märkskylten. Användning utanför detta intervall kan resultera i dålig prestanda.
- Tillräckligt med fritt utrymme bör finnas runt apparaten för att underlätta ventilation och värmeavledning.
- Rekommenderat utrymme anges i figuren.
- Mått (mm): 595*600*1856

Klimatklass	Omgivande temperatur
SN	+10°C till +32°C
N	+16°C till +32°C
ST	+16°C till +38°C
T	+16°C till +43°C

Ej inbyggt läge

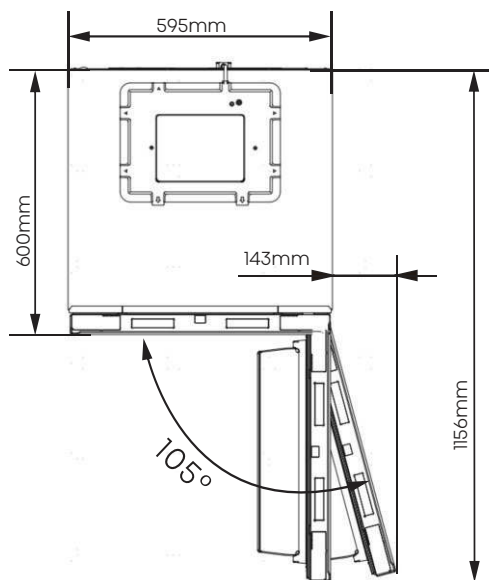
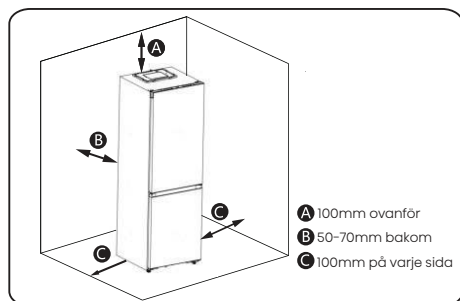

INSTALLATION AV DIN NYA APPARAT

Inbyggt läge

Säkerställ att det finns ett mellanrum på minst 2,5mm på vänster och höger sida, samt minst 5mm ovanför.

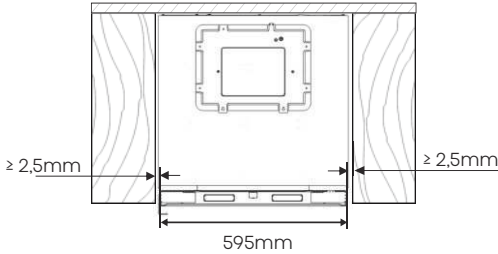

Status för dörrstängning vid inbyggd installation

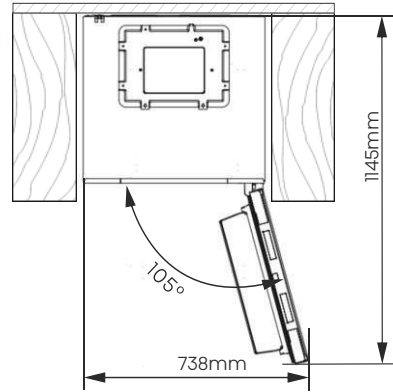

Det totala utrymmet som krävs för att kylskåpsdörren ska kunna öppnas helt i inbyggt läge.

Justering av apparatens nivå (om nödvändigt):

- Figuren är endast för referens.
- Apparaten är utrustad med justerbara fötter som kan användas för att nivåjustera apparaten.
- För att dörrarna ska kunna stängas automatiskt, luta toppen bakåt genom att justera de justerbara fötterna.

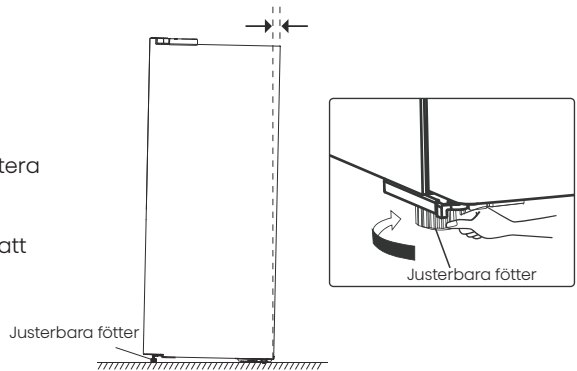

! VARNING

- För korrekt installation måste denna kylskåp placeras på en jämn yta av hårt material som är i samma höjd som resten av golvet. Denna yta bör vara tillräckligt stark för att bära ett fullt lastat kylskåp.
- Hjulen ska endast användas för framåt- eller bakåtrörelse. Att flytta kylskåpet sidledes kan skada golvet och hjulen.

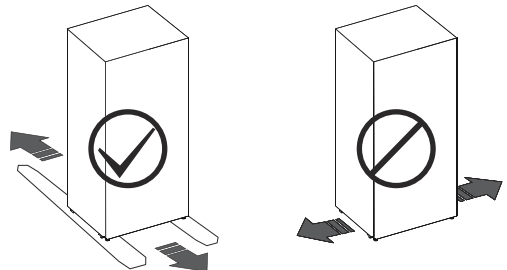

BESKRIVNING AV APPARATEN

- Utrustningen inuti apparaten kan variera beroende på modell.
- Diagrammet kan skilja sig något från den apparat du köpte, för mer information, se E-manualen.

A: Kylskåp

1. Elektronisk kontroll *
2. Flexibelt vinställ
3. Förvaringshyllor
4. 0°C Färsk box
5. Grönsakslåda lock
6. Grönsakslåda
7. Dörrhylla

B: Frys

8. Fryslådor

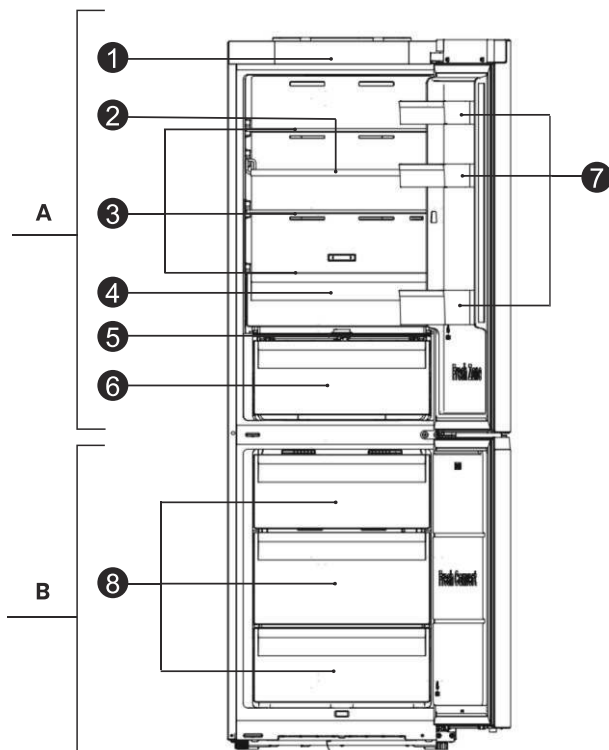

* : Om modellen har en kontrollpanel på kylskåpsdörren ersätts den elektroniska kontrollen med ett dekorativt lock.

KONTROLLPANEL

Följ dessa riktlinjer för att använda de olika funktionerna och inställningarna på din apparats kontrollpanel. Vid första uppstart lyser ikonerna på displaypanelen upp. Om inga knappar trycks in och dörrarna förblir stängda släcks bakgrundsbelysningen efter en minut.

OB: Kontrollpanelens layout kan variera beroende på modell, så välj enligt din apparat. Välj enligt din apparat och se E-manualen för detaljer.

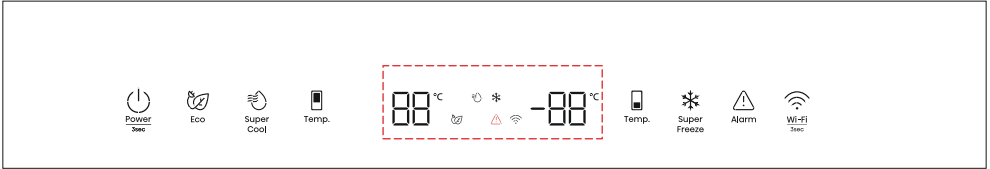

TYP 1: Elektronisk kontroll (placerad ovanpå apparaten)



Ström

Tryck och håll inne knappen "Power" i 3 sekunder för att växla till standbyläge. Displayen visar "--" i standbyläge.



Eko

Tryck på knappen "Eco" för att aktivera energibesparingsläget, och ikonen "Eco" tänds. Kylskåpets temperatur ställs automatiskt in på 6°C och frysfrysens temperatur på -17°C. Tryck på knappen "Temp" eller "Eco" igen för att stänga av energisparfunktionen. Kylskåpets temperatur återgår till föregående inställning.



Superkyl

Tryck på knappen "Super Cool" för att aktivera denna funktion. Ikonen "Super Cool" tänds och kylskåpets temperatur visas som 2°C. Superkyl stängs av automatiskt efter 6 timmar, eller manuellt genom att trycka på knappen "Super Cool" eller "Temp" igen. Kylskåpets temperatur återgår till den tidigare inställningen.



Kylskåpsfackstemperatur

Tryck upprepade gånger på den vänstra knappen "Temp" för att välja mellan temperaturinställningar från 8°C ner till 2°C.



Frysfackstemperatur

Temp.

Tryck upprepade gånger på den högra knappen "Temp" för att välja mellan temperaturinställningar från -14°C ner till -24°C.



Superfrys

Tryck på knappen "Super Freeze" för att aktivera denna funktion. Ikonen "Super Freeze" tänds och frysfackets temperatur visas som -28°C. Funktionen stängs av automatiskt efter 52 timmar, eller manuellt genom att trycka på knappen "Super Freeze" eller "Temp". Frysfacket återgår till den tidigare inställningen.



Högtemperaturalarm

Alarm

Ett alarm aktiveras om temperaturen inuti apparaten blir för hög, vilket indikeras av att ikonen "Alarm" tänds.

Stäng av alarmet: Tryck på larmknappen "Alarm" för att stänga av ljudet. Ikonen "Alarm" förblir tänd tills temperaturen sjunker under larmgränsen.

Dörröppningsalarm

Om en dörr lämnas öppen i mer än 1 minut aktiveras detta alarm. Tryck på valfri knapp för att stoppa dörrlarmet och tysta summern. Larmet raderas automatiskt när dörren stängs.

KONTROLLPANEL

Demoläge

I detta läge, som indikeras av "OF", är apparaten på men kyler inte. För att aktivera/inaktivera demoläget, tryck och håll inne knapparna "Power" och "Wi-Fi" i 3 sekunder. Summern piper tre gånger.

TYP 2: Elektronisk kontroll
(placerad på kylskåpsdörren)



Tryck och håll inne knappen "Power" i 3 sekunder för att växla till standbyläge. Displayen visar "--" i standbyläge.

Kylskåpsfackstemperatur

Tryck upprepade gånger på knappen "Fridge" för att växla mellan temperaturinställningarna från 8°C till 2°C. Rekommenderad temperaturinställning: 4°C.

Frysfackstemperatur

Tryck på knappen "Freezer" upprepade gånger för att växla mellan temperaturinställningarna från -14°C till -24°C. Rekommenderad temperaturinställning: -18°C.



Tryck på knappen "Mode" för att aktivera energibesparingsfunktionen. Ikonen "E" tänds. Kylskåpets temperatur ställs automatiskt in på 6°C och frysfackets temperatur på -17°C. Tryck på knappen "Fridge" eller "Freezer" tills motsvarande ikon släcks. Temperaturen återgår därefter till föregående inställning.



Tryck på knappen "Mode" för att aktivera Superfrys. Ikonen "S" tänds och frysfackets temperatur ställs in på -28°C. Denna funktion stängs av automatiskt efter 52 timmar, eller så kan du stänga av den manuellt genom att trycka på knappen "Freezer" tills motsvarande ikon släcks. Frysfacket återgår till den tidigare inställningen.



Tryck på knappen "Mode" för att aktivera Superkyl. Ikonen "K" tänds och kylskåpets temperatur ställs in på 2°C. Funktionen stängs av automatiskt efter 6 timmar, eller så kan du stänga av den manuellt genom att trycka på knappen "Fridge" tills motsvarande ikon släcks. Kylskåpets temperatur återgår därefter till föregående inställning.

Högtemperaturalarm

Ett alarm aktiveras om temperaturen inuti apparaten blir för hög, vilket indikeras av att ikonen "A" tänds.

Stäng av alarmet: Tryck på larmknappen "Alarm" för att stänga av ljudet. Ikonen "A" förblir tänd tills temperaturen sjunker under larmgränsen.

Dörröppningsalarm

Om en dörr lämnas öppen i mer än 1 minut aktiveras detta alarm. Tryck på valfri knapp för att stoppa dörrlarmet och tysta summern. Larmet raderas automatiskt när dörren stängs.

Demoläge

I detta läge, som indikeras av "OF", är apparaten på men kyler inte. För att aktivera eller avaktivera demoläget, tryck och håll in knapparna "Power" och "Fridge" i 3 sekunder. Summern piper tre gånger.

KONTROLLPANEL

Wi-Fi

ConnectLife-app

ConnectLife är en smart app som låter dig kommunicera med dina smarta apparater via en smartphone eller surfplatta.

Installation

1. Öppna Apple App Store (iOS) eller Google Play Store (Android) på din smartphone.
2. Sök efter "ConnectLife". Leta efter appen med följande ikon:



3. Ladda ner och installera appen ConnectLife från ConnectLife, LLC.

Alternativt kan du skanna QR-koden med din smartphone eller surfplatta för att installera ConnectLife-appen.



OBS:

- Wi-Fi-signalens styrka kan påverkas av avståndet mellan apparaten och Wi-Fi-routern. Om de är för långt ifrån varandra kan parkopplingen misslyckas eller ta längre tid.
- Apparaten stöder endast Wi-Fi-nätverk på 2,4 GHz. Wi-Fi-nätverkets SSID måste vara synligt.

Anslut ditt kylskåp

Efter att du har installerat ConnectLife, logga in eller skapa ett konto och följ dessa steg:

1. Säkerställ att apparaten är påslagen och att displaypanelen är upplyst. Den är redo när panelens lampor är tända.
2. Tryck och håll in knappen "Wi-Fi" (**TYPE 1**) eller "Mode" (**TYPE 2**) i 3 sekunder tills du hör en signal och lampan "Wi-Fi" lyser i några sekunder innan den börjar blinka.
3. Aktivera Bluetooth på din enhet och öppna

ConnectLife-appen. Vänta på ett popup-meddelande som indikerar att en ny apparat har upptäckts. Tryck på knappen i popup-fönstret och följ instruktionerna för att fortsätta.

4. Om inget popup-meddelande visas, tryck manuellt på "Lägg till apparat" eller "+" i appen.
5. Välj "Kylskåp" från enhetslistan.
6. Följ instruktionerna i appen för att ansluta ditt kylskåp. När anslutningen är klar kommer kylskåpet att visas på din skärm.

TYP 1:

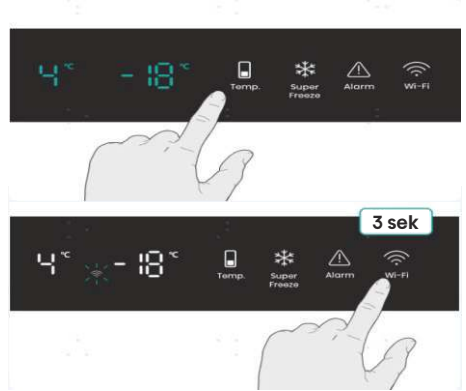

TYP 2:



ANVÄNDNING AV APPARATEN

0°C Färsk box

Denna låda erbjuder en svalare temperatur för förvaring av lättfördärliga livsmedel som fisk och kött. Temperaturen kan justeras med skjutreglaget:

Flytta reglaget längst till vänster för att matcha lådans temperatur med resten av kylskåpet. Flytta reglaget längst till höger för att göra lådan cirka 4°C kallare. Se tabellen nedan för förvaringsrekommendationer.

Kylskåpstemp. inställd	Skjutreglage	Livsmedel	Förvaringstid
2°C	Längst till vänster	Frukt	< 2 veckor
2°C	Längst till höger	Fisk & kött	< 3 dagar
5°C	Längst till vänster	Grönsaker	< 5 dagar
5°C	Längst till höger	Fisk & kött	< 3 dagar
8°C	Längst till vänster	Grönsaker	< 5 dagar
8°C	Längst till höger	Frukt	< 2 veckor

Grönsakslåda och fuktighetskontroll

Vrid på ratten på locket till grönsakslådan för att justera fuktigheten. Vrid ratten åt vänster för att öka fuktigheten och förlänga hållbarheten för frukt och grönsaker. Vrid ratten åt höger för att minska fuktigheten och bevara grönsakernas krispighet.

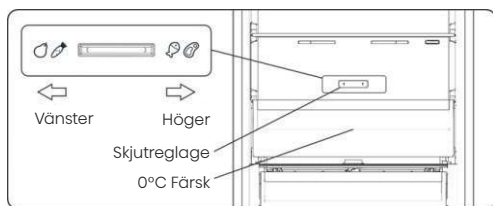
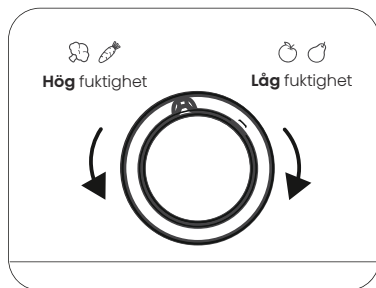

OBS: Temperaturen i 0°C-lådan (lådan) påverkas av både omgivningstemperaturen och kylskåpets inställningar, vilket kan få temperaturen att variera inom ett visst intervall. Det är normalt att vätskor fryser om lådans temperatur sjunker under noll.

RENGÖRING OCH SKÖTSEL

- För hygien, rengör apparaten (utsida och insida tillbehör) regelbundet minst varannan månad.
- Se till att apparaten är helt torr innan du slår på den igen och kopplar in den i eluttaget.
- Torka av insidan av apparaten med en svag lösning av bikarbonat och skölj sedan med varmt vatten med hjälp av en urvriden svamp eller trasa.
- Var noga med att hålla dörrtätningarna rena. Kladdig mat och drycker kan orsaka att tätningarna fastnar på skåpet. Tvätta tätningarna med ett mildt rengöringsmedel och varmt vatten. Skölj och torka den ordentligt efter rengöring.
- Denna produkt innehåller en ljuskälla med energieffektivitetsklass G.
- För mer rengöringsdetaljer, vänligen se E-manualen.

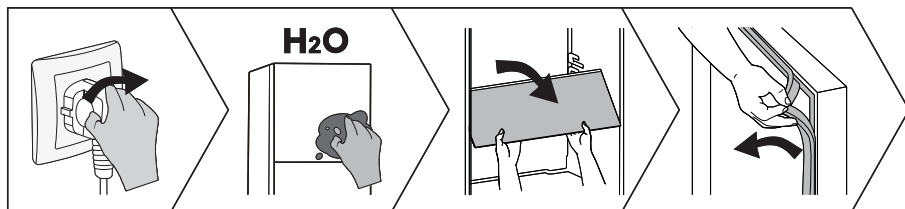

ANVÄNDBARA TIPS OCH RÅD

Energibesparingstips

Vi rekommenderar att du följer tipsen nedan för att spara energi.

- Försök att undvika att hålla dörren öppen under långa perioder.
- Se till att apparaten är borta från alla värmekällor.
- Ställ inte in temperaturen kallare än nödvändigt.
- Förvara inte varm mat eller avdunstande vätska i apparaten.

Avstängning av din apparat

Om apparaten behöver stängas av under en längre tid bör följande åtgärder vidtas för att förhindra mögelbildning på apparaten.

1. Ta bort all mat.
2. Dra ut kontakten från vägguttaget.
3. Rengör och torka insidan noggrant.
4. Se till att alla dörrar är något öppna för att låta luften cirkulera.

- Vänligen se E-manualen för mer information.

FELSÖKNING

- Om du upplever ett problem med din apparat eller är orolig för att apparaten inte fungerar korrekt, kan du göra följande enkla kontroller innan du ringer efter service.
- **OBSERVERA:** Du kan hitta mer relevant information i E-manualen.

VARNING

Försök inte att reparera apparaten själv. Om problemet kvarstår efter att du har gjort de kontroller som nämns nedan, kontakta en kvalificerad elektriker, auktoriserad serviceingenjör eller affären där du köpte produkten.

FARA

Risk för att barn fastnar. Innan du kastar ditt gamla kylskåp eller frys:

- Ta av dörrarna.
- Lämna hyllorna på plats så att barn inte lätt kan klättra in.

Problem	Möjlig orsak och lösning
Apparaten fungerar inte korrekt	Kontrollera om strömkabeln är korrekt inkopplad i eluttaget.
	Omgivande temperatur är för låg. Försök ställa in kammartemperaturen på en kallare nivå för att lösa detta problem.
Ett lager frost bildas i utrymmet.	Kontrollera att luftutsläppen inte är blockerade av mat och se till att mat placeras inuti apparaten för tillräcklig ventilation. Se till att dörren kan stängas helt.
Temperaturen inuti är för varm	Du kan ha lämnat dörrarna öppna för länge eller för ofta, eller så hålls dörrarna öppna av något hinder, eller så är apparaten placerad med otillräckligt utrymme på sidorna, baksidan och toppen.
Det går inte att ansluta apparaten till Wi-Fi-nätverket	Wi-Fi-lösenordet angavs felaktigt, eller nätverket kunde inte hittas. För specifika nätverkskonfigurationsåtgärder, vänligen se den elektroniska manualen.

AVYTTRING AV APPARATEN

Det är förbjudet att göra sig av med denna apparat som hushållsavfall.

Förpackningsmaterial

Förpackningsmaterial med återvinningsymbol är återvinningsbart. Kasta förpackningen i en lämplig behållare för återvinning.

Innan du gör dig av med apparaten

1. Drag ut nätkontakten från vägguttaget.
2. Klipp av strömkabeln och kasta den med nätkontakten.

VARNING

Kylskåp innehåller kylmedium och gaser i isoleringen. Kylmedel och gaser måste hanteras professionellt eftersom de kan orsaka ögonskador eller antändning. Se till att rören i kylmediekretsen inte är skadade innan du kasserar apparaten.

	Korrekt avfallshandtering för denna produkt
	Denna märkning indikerar att denna produkt inte bör kastas med annat hushållsavfall i hela EU. För att förhindra eventuell skada på miljön eller människors hälsa från okontrollerad avfallshandtering bör den återvinnas ansvarsfullt för att främja hållbar återanvändning av materialresurser. För att returnera din använda enhet, använd vänligen retur- och insamlingssystemen eller kontakta den återförsäljare där produkten köptes. De kan ta emot denna produkt för miljösäker återvinning.

FÖRSLAG FÖR ANVÄNDNING AV APPARATEN

För att undvika kontaminering av mat, respektera följande instruktioner:

- Att hålla dörren öppen under långa perioder kan orsaka en betydande ökning av temperaturen i apparatens fack.
- Rengör regelbundet ytor som kan komma i kontakt med mat och tillgängliga dräneringssystem.
- Rengör vattentankar om de inte har använts på 48 timmar; spola igenom vattensystemet anslutet till vattenförsörjningen om vatten inte har tagits ut på 5 dagar. (Särskilt för modeller med vattentankar)
- Förvara rått kött och fisk i lämpliga behållare i kylskåpet så att det inte kommer i kontakt med eller droppar på annan mat.
- Tvåstjärniga fack för fryst mat är lämpliga för att lagra förfrysad mat, förvara eller göra glass och göra isbitar.
- Ett-, två- och trestjärniga fack är inte lämpliga för att frysa färsk mat.

FÖRSLAG FÖR ANVÄNDNING AV APPARATEN

- Om kylapparaten står tom under långa perioder, stäng av, avfrosta, rengör, torka och lämna dörren öppen för att förhindra mögelbildning inuti apparaten.
- **OBSERVERA:** Informationen nedan är endast för referens, eftersom funktioner kan variera mellan modeller. För mer information, se E-manualen.

Ordning	Facktyp	Måltemperatur [°C]	Lämplig mat	Förvaringstid
1	Kylskåp	+2~+8	Ägg, kokt mat, förpackad mat, frukt och grönsaker, mejeriprodukter, tårter, drycker och annan mat som inte är lämplig för frysning.	/
2	Fyrstjärnig	≤-18	Skaldjur, sötvattensprodukter och kött.	≤3 månader
3	Tre-stjärnig	≤-18		≤2 månader
4	Två-stjärnig	≤-12		≤1 månad
5	En-stjärnig	≤-6		
6	Noll-stjärnig	-6~-0	Färskt fläsk, nötkött, fisk, kyckling, vissa förpackade bearbetade livsmedel, etc. Delvis förpackade/inlindade inkapslade processade livsmedel (ej frysbara livsmedel)	≤3 dagar
7	Kyla	-3~+3	Skaldjur, fläsk, nötkött, kyckling, sötvattensprodukter, etc.	2~7 dagar
8	Färsk mat	0~+4	Färskt fläsk, nötkött, fisk, kyckling, tillagad mat, etc.	≤3 dagar
9	Vin	+5~+20	Rött vin, vitt vin, mousserande vin, etc.	/

Försäkran om överensstämmelse

Företaget intygar att enheten med funktionen Connectlife uppfyller de grundläggande kraven och andra relevanta bestämmelser i direktiv 2014/53/EU. Den detaljerade försäkran om överensstämmelse finns på enhetens sida bland ytterligare dokument via denna länk: <https://aid.connectlife.io>.

Hisense

life reimagined



BRUGERMANUAL

Før du betjener denne enhed, bedes du læse denne vejledning grundigt og beholde den til fremtidig reference

Dette er en kort version af brugervejledningen. For mere information, scan venligst QR-koden ovenfor for at se den fulde version af manualen.

BEMÆRK:

1. Juster venligst din mobil- eller tablet-enhed til portrættilstand under gennemsyn af elektroniske manualer for at opnå den bedste seeroplevelse.
2. For at sikre en jævn oplevelse med downloadfunktionen i de elektroniske manualer anbefaler vi at bruge Google Chrome, Microsoft Edge eller Safari-browsersen.

DA

Dansk

Inden apparatet tages i brug første gang

Før du tilslutter apparatet til strøm, bedes du læse brugsanvisningen omhyggeligt, som beskriver apparatet og dets korrekte og sikre brug. Vejledningen gælder for flere apparattyper/modeller; Derfor kan indstillinger eller udstyr blive beskrevet heri, som ikke er tilgængeligt i dit apparat. Vi anbefaler at gemme denne brugsanvisning til fremtidig reference og vedhæfte den til apparatet, hvis det sælges i fremtiden.

Tjek for eventuelle skader eller uregelmæssigheder på dit apparat. Hvis du opdager, at dit apparat er beskadiget, skal du underrette den forhandler, hvorfra du har købt apparatet.

Før apparatet tilsluttes til strøm, skal apparatet hvile i lodret stilling i mindst 2 timer. Dette vil reducere risikoen for driftsfejl på grund af transportens påvirkning af kølesystemet.

Vigtige sikkerhedsinstruktioner



ADVARSEL

Risiko for brand/brændbare materialer

Apparatet skal være tilsluttet strøm og jordet i overensstemmelse med gældende standarder og forskrifter.

ADVARSEL! Placer ikke flere bærbare stikkontakter eller bærbare strømforsyninger på bagsiden af apparatet.

Før du rengør apparatet, skal du tage stikket ud af stikkontakten (træk strømkablet ud af stikkontakten).

⚠️ ADVARSEL! Hvis netledningen er beskadiget, skal den udskiftes af producenten, dennes serviceagent eller lignende kvalificerede personer for at undgå en fare.

⚠️ ADVARSEL! Når du placerer apparatet, skal du sikre, at forsyningskablet ikke bliver klemt eller beskadiget.

⚠️ ADVARSEL! LED-lyset må ikke udskiftes af brugeren! Hvis LED-lyset er beskadiget, skal du kontakte kundeservicetelefonen for at få hjælp.

SIKKERHEDS- OG ADVARSELSPLYSNINGER

⚠ ADVARSEL! Brug ikke elektriske apparater i apparatets opbevaringsrum til fødevarer, medmindre de er af den type, der anbefales af producenten.

⚠ ADVARSEL! Brug ikke mekaniske anordninger eller andre midler til at fremskynde afrimningsprocessen, bortset fra dem, der anbefales af producenten.

⚠ ADVARSEL! For at undgå enhver fare som følge af dårlig stabilitet af apparatet, skal du sørge for, at det er installeret som anvist.

Fare for forfrysning

For at undgå forfrysning må du aldrig putte frosne fødevarer i munden eller røre ved frosne fødevarer.

Sikkerhed for børn og udsatte personer

Dette apparat er ikke beregnet til brug af personer (herunder børn) med nedsatte fysiske, sensoriske eller mentale evner eller manglende erfaring og viden, medmindre de er blevet overvåget eller instrueret i brugen af apparatet af en person, der er ansvarlig for deres sikkerhed.

Børn skal være under opsyn for at sikre, at de ikke leger med apparatet.

Rengøring og brugervedligeholdelse må ikke foretages af børn uden opsyn.

Fjern emballagen, der er beregnet til at beskytte apparatet eller bestemte dele under transport, og opbevar den uden for børns rækkevidde. Det forhindrer fare for skader eller kvælning.

Når du fjerner et brugt apparat, skal du tage strømkablet ud, fjerne lågen og lade hylderne blive i apparatet. Dette forhindrer børn i at låse sig inde i apparatet.

Kun til europæiske markeder

Dette apparat kan anvendes af børn fra 8 år og opefter og personer med nedsatte fysiske, sensoriske eller mentale evner eller manglende erfaring og viden, hvis de har fået tilsyn eller instruktion i sikker brug af apparatet og forstår de involverede farer.

Børn må ikke lege med apparatet.

SIKKERHEDS- OG ADVARSELSPLYSNINGER

Rengøring og brugervedligeholdelse må ikke foretages af børn uden opsyn.

Børn i alderen 3-8 år har lov til at læsse og aflæse køleapparater.

Advarsel vedrørende kølemidlet

Apparatet indeholder en lille mængde af en miljøvenlig, men brandfarlig gas R600a. Sørg for, at ingen dele af kølesystemet er beskadiget. En gaslækage er ikke farlig for miljøet, men den kan forårsage øjenskade eller brand.

I tilfælde af en gaslækage, udluft rummet grundigt, afbryd apparatet fra strømmen og tilkald en servicetekniker.

Vigtig information om brugen af apparatet

ADVARSEL! Dette apparat er beregnet til brug i husholdninger og lignende anvendelser som f.eks.:

- personale køkkenområder i butikker, kontorer og andre arbejdsmiljøer;
- gårde og af kunder på hoteller, moteller og andre boliglignende miljøer;
- bed and breakfast-miljøer;
- catering og lignende anvendelser uden for detailhandelen.

 **ADVARSEL!** Hold ventilationsåbninger i apparatets kabinet eller i den indbyggede konstruktion fri for forhindringer.

Apparatet må ikke bruges udendørs eller udsættes for regn.

Opbevar ikke eksplosive stoffer som f.eks. aerosoldåser med brændbart drivmiddel i dette apparat.

Hvis apparatet ikke skal bruges i længere tid, skal du slukke det på den relevante knap og tage stikket ud af stikkontakten. Tøm apparatet, afrim det, rengør det, og lad døren stå på klem.

I tilfælde af fejl eller strømsvigt, må du ikke åbne fryseren, medmindre fryseren ikke har været i drift i over 16 timer. Efter denne periode skal du bruge den frosne mad eller sørge for tilstrækkelig afkøling (f.eks. et erstatningsapparat).

Teknisk information om apparatet

Typeskiltet findes i apparatets indre. Det angiver data om spænding, brutto- og nettovolumen, type og mængde af kølemiddel samt information om klimaklasserne.

SIKKERHEDS- OG ADVARSELSPLYSNINGER

Hvis sproget på mærkepladen ikke er det sprog, du vælger eller sproget i dit land, skal du erstatte det med det medfølgende.

⚠ ADVARSEL! Beskadig ikke kølemiddelkredsløbet.

INSTALLATION AF DIT NYE APPARAT

- Stil dit apparat på et tørt og godt ventileret sted. Opbevar apparatet uden for direkte sollys, regn eller frost.
- Diagrammet viser temperaturområdet for hver klimaklasse. Dette apparats klimaklasse er angivet på typeskiltet. Brug ud over dette område kan resultere i en dårligere ydeevne.
- Der skal være tilstrækkelig fri plads omkring apparatet for at lette ventilation og varmeafledning.
- Foreslået plads er angivet i figuren.
- Dimensioner (mm): 595*600*1156

Klimaklasse	Omgivelsestemperatur
SN	+10°C til +32°C
N	+16°C til +32°C
ST	+16°C til +38°C
T	+16°C til +43°C

I ikke-indbygget tilstand

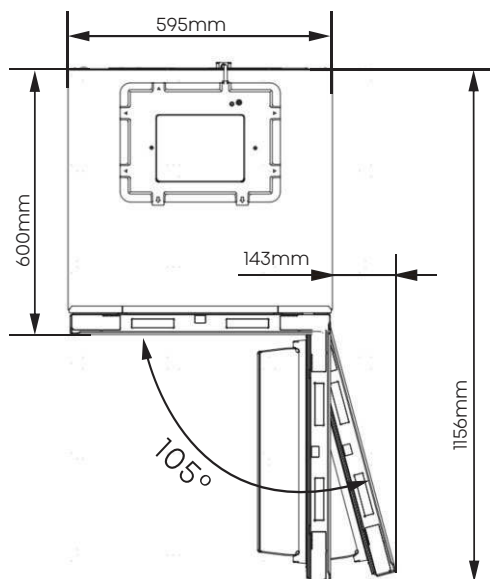
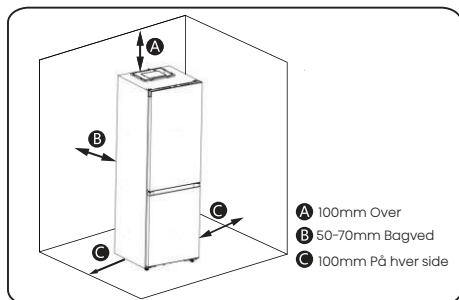

INSTALLATION AF DIT NYE APPARAT

I indbygget tilstand

Forlad en afstand på mere end 2,5mm på både venstre og højre side og mere end 5mm på toppen.

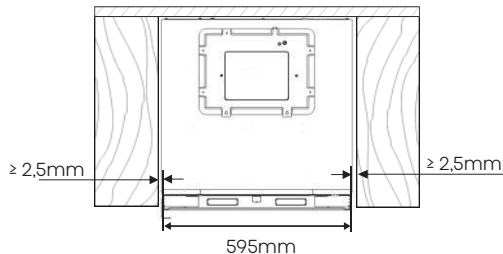

Dørlukningsstatus for indbygget installation

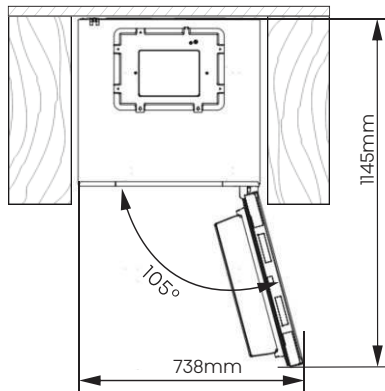

Den samlede plads, der kræves, for at køleskabet kan åbne døren helt i indbygget tilstand.

Nivellering af apparatet (hvis nødvendigt):

- Figuren er kun til reference.
- Apparatet er udstyret med justerbare fødder, der kan bruges til at nivellere apparatet.
- For at lade dørene lukke i selv, skal du vippe toppen bagud ved at dreje de justerbare fødder.

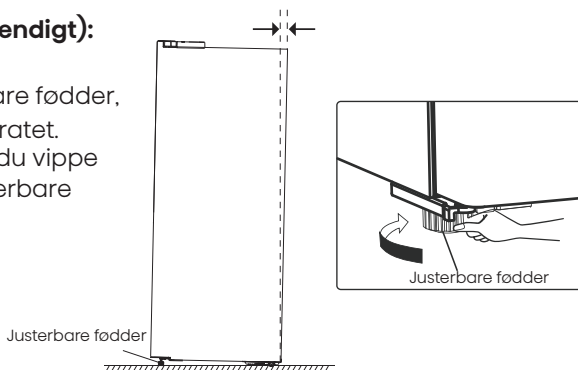

⚠ ADVARSEL

- For korrekt installation skal dette køleskab placeres på en plan overflade af hårdt materiale, der har samme højde som resten af gulvet. Denne overflade skal være stærk nok til at understøtte et fuldt fyldt køleskab.
- Hjulene bør kun bruges til fremad eller bagudgående kørsel. Flytning af køleskabet sidelæns kan beskadige gulvet og rullerne.

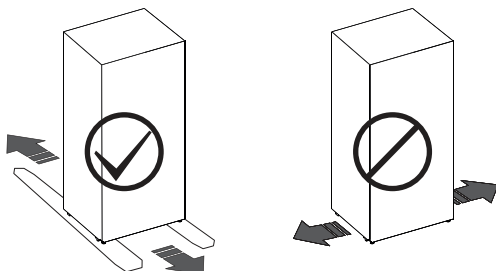

BESKRIVELSE AF APPARATET

- Apparatets indvendige udstyr kan ændre sig afhængigt af apparatets model.
- Diagrammet kan afvige en smule fra det apparat, du har købt, få mere information i E-manualen.

A: Køleskab

1. Elektronisk kontrol
2. Fleksibel vinhylde
3. Opbevaringshylde
4. 0°C Frisk Boks
5. Grøntsagsskuffelåg
6. Grøntsagsskuffe
7. Dørhylde

B: Fryser

8. Fryseskuffer

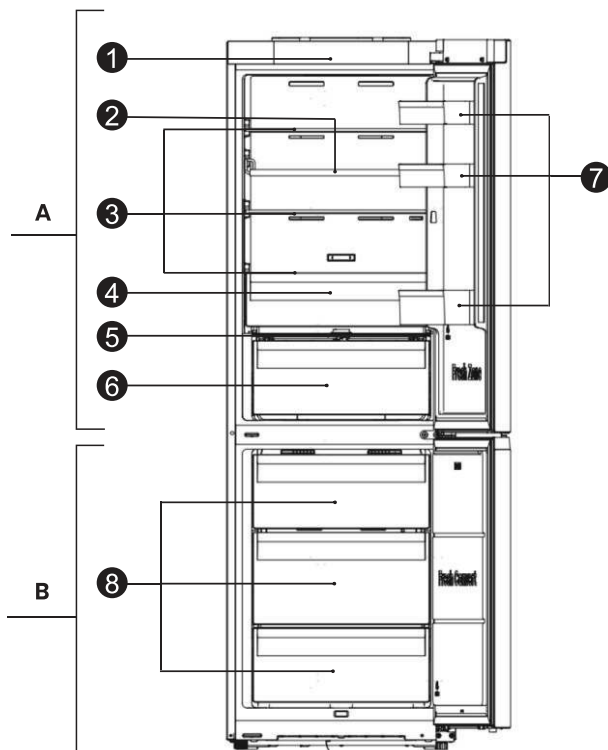

* : Hvis modellen har et kontrolpanel på køleskabsdøren, erstattes den elektroniske kontrol med et dekorativt dæksel.

BETJENINGSPANEL

Følg disse driftsretningslinjer for at udnytte de forskellige funktioner og indstillinger på dit apparats betjeningspanel. Ved opstart lyser displaypanelets ikoner. Hvis der ikke trykkes på knapper, og dørene forbliver lukkede, slukkes baggrundsbelysningen efter ét minut.

BEMÆRK: Betjeningspanelet kan variere afhængigt af modellen, så vælg i henhold til dit apparat. Se E-manualen for flere detaljer.

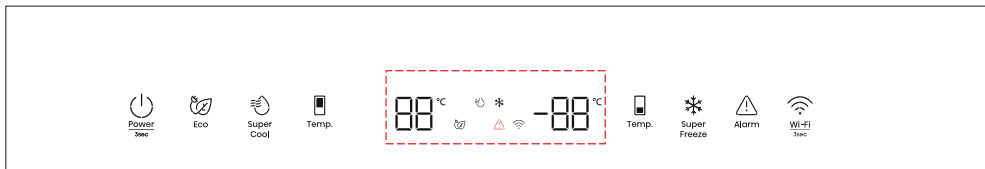

TYPE 1: Elektronisk kontrol (øverst på apparatet)



Strøm

Tryk og hold "Power"-knappen nede i 3 sekunder for at skifte til standby-tilstand. Displayet vil vise "--" i standby-tilstand.



Øko

Tryk på "Eco"-knappen for at aktivere energibesparende funktion, og ikonet vil lyse, når funktionen er aktiv. Køleskabets temperatur indstilles automatisk til 6°C, og fryserens temperatur til -17°C. For at deaktivere den energibesparende funktion skal du trykke på "Temp"-knappen eller "Eco"-knappen igen. Temperaturen vender derefter tilbage til den tidligere indstilling.



Superkøl

Tryk på "Super Cool"-knappen for at aktivere denne funktion. Ikonet vil lyse, og køleskabets temperatur vises som 2°C. Superkøl slukker automatisk efter 6 timer, eller du kan slukke den ved at trykke på "Super Cool"-knappen eller "Temp"-knappen. Køleskabet vil derefter vende tilbage til den tidligere temperaturindstilling.

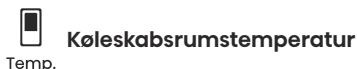

Køleskabsrumstemperatur

Tryk gentagne gange på venstre "Temp"-knap for at vælge temperaturindstillinger fra 8°C ned til 2°C.



Fryserrumstemperatur

Temp.

Tryk gentagne gange på højre "Temp"-knap for at vælge temperaturindstillinger fra -14°C ned til -24°C.



Superfrys

Tryk på "Super Freeze"-knappen for at aktivere denne funktion. Ikonet vil lyse, og fryserens temperatur vises som -28°C. Funktionen slukker automatisk efter 52 timer, eller du kan manuelt deaktivere den ved at trykke på "Super Freeze"-knappen eller "Temp"-knap. Fryseren vil derefter vende tilbage til den tidligere temperaturindstilling.



Høj temperatur alarm

Alarm

En alarm lyder, hvis den indvendige temperatur bliver for høj, hvilket angives med et oplyst "Alarm" ikon.

Sådan slukkes alarmer: Tryk på "Alarm"-knap for at slukke lyden. Ikonet forbliver tændt, indtil temperaturen falder under alarmgrænsen.

Døråbningsalarm

Hvis en dør står åben i mere end 1 minut, aktiveres alarmer. Tryk på en vilkårlig knap for at stoppe døråbningsalarmer og slukke summeren. Alarmer deaktiveres, når døren lukkes.

BETJENINGSPANEL

Demotilstand

I denne tilstand, angivet ved "OF", er apparatet tændt, men køler ikke. For at aktivere eller deaktivere Demo-tilstand skal du trykke og holde "Power"- og "Wi-Fi"-knapperne nede i 3 sekunder. Summeren bipper 3 gange som bekræftelse.

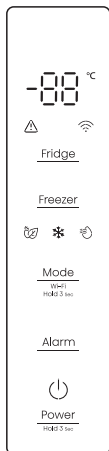

TYPE 2: Elektronisk kontrol
(placeret på køleskabsdøren)



Tryk og hold "Power"-knappen nede i 3 sekunder for at skifte til standby-tilstand. Displayet vil vise "--" i standby-tilstand.

Køleskabsrumstemperatur

Tryk gentagne gange på "Fridge"-knappen for at vælge temperaturindstillinger fra 8°C ned til 2°C. Anbefalede temperaturindstillinger: 4°C.

Fryserrumstemperatur

Tryk gentagne gange på "Freezer"-knappen for at vælge temperaturindstillinger fra -14°C ned til -24°C. Anbefalede temperaturindstillinger: -18°C.



Tryk på "Mode"-knappen for at aktivere energibesparende funktion. Ikonet "🌿" vil lyse, når funktionen er aktiv. Køleskabets temperatur indstilles automatisk til 6°C, og fryserens temperatur til -17°C.

Tryk på "Fridge"- eller "Freezer"-knappen, indtil det tilsvarende ikon slukker, og temperaturen vender tilbage til den tidligere indstilling.

Superfrys

Tryk på "Mode"-knappen for at aktivere Superfrys. Ikonet "❄️" vil lyse, og fryseren indstilles til -28°C. Funktionen slukkes automatisk efter 52 timer, eller du kan slukke den manuelt ved at trykke på "Freezer"-knappen, indtil det tilsvarende ikon slukker. Fryseren vil derefter vende tilbage til den tidligere temperaturindstilling.

Superkøl

Tryk på "Mode"-knappen for at aktivere Superkøl. Ikonet "🌀" lyser, og køleskabet indstilles til 2°C. Funktionen slukkes automatisk efter 6 timer, eller du kan slukke den manuelt ved at trykke på "Fridge"-knappen, indtil det tilsvarende ikon slukker. Temperaturen vender tilbage til den tidligere indstilling.

Høj temperatur alarm

En alarm lyder, hvis den indvendige temperatur bliver for høj, hvilket angives med et oplyst "⚠️" ikon.

Sådan slukkes alarmer: Tryk på "Alarm"-knappen for at slukke lyden. Ikonet "⚠️" forbliver tændt, indtil temperaturen falder under alarmgrænsen.

Døråbningsalarm

Hvis en dør står åben i mere end 1 minut, aktiveres alarmer. Tryk på en vilkårlig knap for at stoppe døralarmen og slukke summeren. Alarmer deaktiveres, når døren lukkes.

Demotilstand

I denne tilstand, angivet ved "OF", er apparatet tændt, men køler ikke. For at aktivere eller deaktivere Demo-tilstand skal du trykke og holde "Power"- og "Fridge"-knapperne nede i 3 sekunder. Summeren bipper 3 gange som bekræftelse.

BETJENINGSPANEL

Wi-Fi

ConnectLife-app

ConnectLife er en smart app, der gør det muligt at kommunikere med dine smarte apparater via en smartphone eller tablet.

Installation

1. Åbn App Store (iOS) eller Google Play Butik (Android) på din smartphone.
2. Søg efter "ConnectLife". Se efter appen med følgende ikon:



3. Download og installer ConnectLife-appen leveret af ConnectLife, LLC.

Alternativt kan du scanne QR-koden med din smartphone eller tablet for at installere appen.



BEMÆRK:

- Wi-Fi-signalet kan påvirkes af afstanden mellem apparatet og Wi-Fi-routeren. Hvis de er for langt fra hinanden, kan parringen mislykkes eller tage længere tid.
- Apparatet understøtter kun 2,4 GHz Wi-Fi-netværk. Wi-Fi-netværkets SSID skal være synligt.

Sådan tilsluttes køleskabet

Efter installation af ConnectLife skal du logge ind eller oprette en konto og følge disse trin:

1. Sørg for, at apparatet er tændt, og at displaypanelet lyser op. Når panelet lyser, er det klar.
2. Tryk og hold "Wi-Fi" (**TYPE 1**) eller "Mode" (**TYPE 2**)-knappen nede i 3 sekunder, indtil du hører et bip, og lyset "Wi-Fi" forbliver tændt i et par sekunder, før det begynder at blinke.
3. Aktivér Bluetooth på din enhed, åbn ConnectLife-appen, og vent på en pop-up, der viser, at et nyt apparat er blevet opdaget.

Tryk på knappen i pop-up-meddelelsen, og følg instruktionerne for at fortsætte.

4. Hvis der ikke vises en pop-up, skal du manuelt trykke på "Tilføj apparat" eller "+" i appen.
5. Vælg "Køleskab" fra enhedslisten.
6. Følg instruktionerne i appen for at tilslutte køleskabet. Når forbindelsen er oprettet, vises køleskabet på din skærm.

TYPE 1:



TYPE 2:

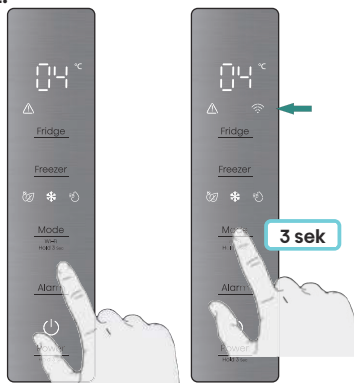

BRUG AF APPARATET

0°C Frisk Boks

Denne skuffe tilbyder en koldere temperatur til opbevaring af letfordærlige fødevarer som fisk og kød. Du kan justere temperaturen med skydebjælken: Hvis du flytter den helt til venstre, tilpasses skuffens temperatur til resten af køleskabet, mens en bevægelse helt til højre gør skuffen cirka 4°C koldere. Se tabellen nedenfor for opbevaringsanbefalinger:

Køleskabs-temperatur indstilling	Skydebjælke	Fødevarer	Opbevaringstid
2°C	Venstre	Frukt	< 2 uger
2°C	Højre	Fisk & kød	< 3 dage
5°C	Venstre	Grøntsager	< 5 dage
5°C	Højre	Fisk & kød	< 3 dage
8°C	Venstre	Grøntsager	< 5 dage
8°C	Højre	Frukt	< 2 uger

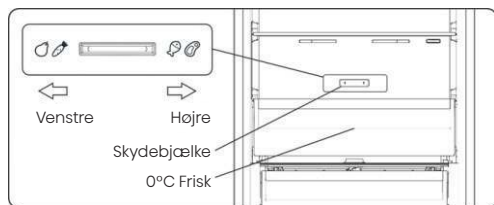

BEMÆRK: Miljøtemperaturen og indstillingstemperaturen påvirker begge temperaturen i 0°C boksen (skuffen). Den faktiske temperatur kan variere inden for et bestemt område. Det er normalt, at væsker fryser, hvis boksens temperatur falder under nul.

Frukt- og grøntsagsskuffe med fugtighedsregulering

Drej knappen på frugt- og grøntsagsskuffens låg for at justere fugtigheden. Drej til venstre for at øge fugtigheden og forlænge friskheden af frugt og grøntsager. Drej til højre for at reducere fugtigheden. Den bruges til at bevare fugten i grøntsagerne.

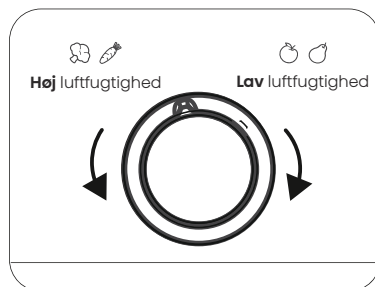

RENGØRING OG PLEJE

- For god hygiejne skal apparatet (udvendigt og indvendigt tilbehør) rengøres regelmæssigt mindst hver anden måned.
- Sørg for, at apparatet er helt tørt, før det tændes igen og sættes i stikkontakten.
- Tør indersiden af apparatet af med en svag opløsning af bikarbonat og skyl derefter med varmt vand med en opvredet svamp eller klud.
- Sørg for at holde dørtætninger rene. Klæbrig mad og drikkevarer kan få forseglinger til at klæbe til skabet. Vask tætningerne med et mildt rengøringsmiddel og varmt vand. Skyl og tør dem grundigt efter rengøring.
- Dette produkt indeholder en lyskilde med energieffektivitetsklasse G.
- For flere rengøringsdetaljer henvises til E-manualen.

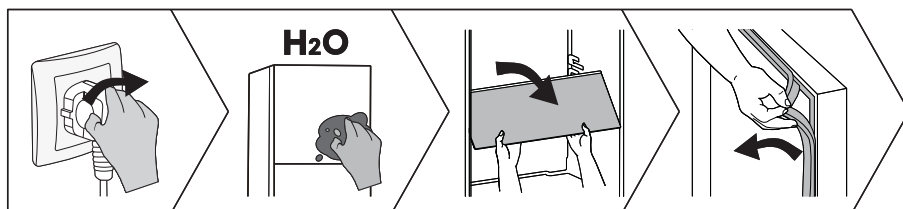

NYTTIGE RÅD OG TIPS

Energibesparende tips

Vi anbefaler, at du følger rådene for at spare energi.

- Prøv at undgå at holde døren åben i længere tid ad gangen.
- Sørg for, at apparatet er væk fra varmekilder.
- Indstil ikke temperaturen koldere end nødvendigt.
- Opbevar ikke varm mad eller fordampende væske i apparatet.

Sluk for dit apparat

Hvis apparatet skal slukkes i en længere periode, skal følgende trin tages for at forhindre mug på apparatet.

1. Fjern al mad.
2. Tag strømstikket ud af stikkontakten.
3. Rengør og tør indvendigt grundigt.
4. Sørg for, at alle døre er åbnet en smule, så luften kan cirkulere.

- Se venligst E-manualen for mere information.

FEJLFINDING

- Hvis du oplever et problem med dit apparat eller er bekymret for, at apparatet ikke fungerer korrekt, kan du udføre følgende lette test, før du tilkalder service.
- **BEMÆRK:** Du kan finde mere relevant information i E-manualen.



ADVARSEL

Forsøg ikke selv at reparere apparatet. Hvis problemet fortsætter, efter at du har foretaget de nedenfor nævnte kontroller, skal du kontakte en kvalificeret elektriker, en autoriseret servicetekniker eller den butik, hvor du købte produktet.



FARE

Risiko for at børn bliver fanget. Inden du smider dit gamle køleskab eller fryser ud:

- Tag dørene af.
- Lad hylderne sidde på plads, så børn ikke nemt kan klatre ind.

Problem	Mulig årsag og løsning
Apparatet fungerer ikke korrekt	Kontroller, om netledningen er sat korrekt i stikkontakten.
	Den omgivende temperatur er for lav. Prøv at indstille kammertemperaturen til et koldere niveau for at løse dette problem.
Der opstår et frostlag i rummet	Kontroller, at luftudtagene ikke er blokeret af mad, og sørg for, at maden er placeret i apparatet for at tillade tilstrækkelig ventilation. Sørg for, at døren kan lukkes helt.
Temperaturen indeni er for varm	Du har måske ladet dørene stå åbne for længe eller for ofte; eller dørene holdes åbne af en forhindring; eller apparatet er placeret med utilstrækkelig frigang på siderne, bagsiden og toppen.
Kan ikke forbinde apparatet til WiFi-netværket	Wi-Fi-adgangskoden blev indtastet forkert, eller netværket kunne ikke findes. For specifikke netværkskonfigurationshandlinger henvises til den elektroniske manual.

BORTSKAFFELSE AF APPARATET

Det er forbudt at bortskaffe dette apparat som husholdningsaffald.

Emballeringsmaterialer

Emballagematerialer med genbrugssymbolet kan genbruges. Smid emballagen i en egnet affaldsindsamlingsbeholder for at genanvende den.

Før bortskaffelse af apparatet

1. Træk netstikket ud af stikkontakten.
2. Klip netledningen af og smid den ud sammen med netstikket.

ADVARSEL

Køleskabe indeholder kølemiddel og gasser i isoleringen. Kølemiddel og gasser skal bortskaffes professionelt, da de kan forårsage øjenskader eller antændelse. Sørg for, at slangerne i kølemiddelkredsløbet ikke er beskadiget, før de bortskaffes korrekt.

	Korrekt bortskaffelse af dette produkt
	Denne mærkning angiver, at dette produkt ikke må bortskaffes sammen med andet husholdningsaffald i hele EU. For at forhindre mulig skade på miljøet eller menneskers sundhed fra ukontrolleret bortskaffelse af affald, skal det genbruges ansvarligt for at fremme bæredygtig genbrug af materielle ressourcer. For at returnere din brugte enhed skal du bruge retur- og indsamlingssystemerne eller kontakte forhandleren, hvor produktet er købt. De kan tage dette produkt til miljøsikket genbrug.

FORSLAG TIL BRUG AF APPARATET

For at undgå kontaminering af fødevarer skal du respektere følgende instruktioner:

- Åbning af døren i længere perioder kan forårsage en betydelig stigning i temperaturen i apparatets rum.
- Rengør jævnligt overflader, der kan komme i kontakt med fødevarer og tilgængelige afløbssystemer.
- Rengør vandtanke, hvis de ikke har været brugt i 48 timer; skyl vandsystemet tilsluttet en vandforsyning, hvis der ikke har været trukket vand i 5 dage. (Unikt for modeller med vandtank)
- Opbevar rått kød og fisk i egnede beholdere i køleskabet, så det ikke kommer i kontakt med eller drypper ned på andre fødevarer.
- To-stjernede fryserum er velegnede til opbevaring af forfrosne madvarer, opbevaring eller fremstilling af is og fremstilling af isterninger.
- Et-, to- og trestjernede rum er ikke egnede til frysning af friske fødevarer.

FORSLAG TIL BRUG AF APPARATET

- Hvis køleapparatet efterlades tomt i længere perioder, skal du slukke, afrime, rengøre, tørre og lade døren stå åben for at forhindre, at der udvikles mug i apparatet.
- **BEMÆRK:** Oplysningerne nedenfor er kun til reference, da funktionerne kan variere fra model til model. Få flere detaljer i E-manualen.

Bestille	Rum type	Målopbevaringstemperatur [°C]	Passende mad	Opbevaringstid
1	Køleskab	+2~+8	Æg, kogt mad, emballeret mad, frugt og grønt, mejeriprodukter, kager, drikkevarer og andre fødevarer, der ikke er egnede til at fryse.	/
2	Fire-stjernet	≤-18	Fisk og skaldyr, akvatiske ferskvandsprodukter og kød.	≤3 måneder
3	Tre-stjernet	≤-18		
4	To-stjernet	≤-12		≤2 måneder
5	En-stjernet	≤-6		≤1 måned
6	Nul-stjernet	-6~0	Frisk svinekød, oksekød, fisk, kylling, nogle emballerede forarbejdede fødevarer osv. Delvist pakket/indpakket indkapslet forarbejdede fødevarer (ikke-frysbare fødevarer)	≤3 dage
7	Chill	-3~+3	Fisk og skaldyr, svinekød, oksekød, kylling, ferskvandsprodukter, osv.	2~7 dage
8	Frisk mad	0~+4	Frisk svinekød, oksekød, fisk, kylling, kogt mad osv.	≤3 dage
9	Vin	+5~+20	Rødvin, hvidvin, mousserende vin osv.	/

Overensstemmelseserklæring

Virksomheden erklærer, at enheden med funktionen Connectlife opfylder de væsentlige krav og andre relevante bestemmelser i direktiv 2014/53/EU. Den detaljerede overensstemmelseserklæring findes på enhedens side blandt yderligere dokumenter via dette link: <https://aid.connectlife.io>.

Hisense

life reimagined



BRUKERVEILEDNING

Før du bruker denne enheten vennligs les igjennom brukerveiledningen grundig og oppbevar den i tilfelle du trenger den senere

Dette er en kort versjon av brukerhåndboken. For mer informasjon, vennligst skann QR-koden ovenfor for å se den fullstendige versjonen av håndboken.

MERK:

1. Vennligst juster mobil- eller nettbrettet til portrettmodus under lesing av elektroniske håndbøker for å oppnå den beste visningsopplevelsen.
2. For å sikre en problemfri opplevelse med nedlastingsfunksjonen til de elektroniske håndbøkene, anbefaler vi å bruke Google Chrome, Microsoft Edge, eller Safari-nettleseren.

NO

Norsk

Før du bruker apparatet for første gang

Før du kobler apparatet til strømnettet, vennligst les nøye gjennom bruksanvisningen som beskriver apparatet og dets korrekte og sikre bruk. Instruksjonene gjelder for flere apparattyper/modeller; dermed kan innstillinger eller utstyr være beskrevet her som ikke er tilgjengelig i ditt apparat. Vi anbefaler å lagre denne bruksanvisningen for fremtidig referanse og feste den til apparatet hvis det blir solgt i fremtiden.

Sjekk for eventuelle skader eller uregelmessigheter på apparatet ditt. Hvis du finner at apparatet ditt er skadet, varsle forhandleren der du har kjøpt apparatet.

Før du kobler apparatet til strømnettet, la apparatet stå i vertikal stilling i minst 2 timer. Dette vil redusere muligheten for driftsfeil på grunn av transportens effekt på kjølesystemet.

Viktige sikkerhetsinstruksjoner



ADVARSEL

Fare for brann / brennbare materialer

Apparatet må kobles til strømnettet og jordes i samsvar med gjeldende standarder og forskrifter.

ADVARSEL! Unngå å plassere flere bærbare stikkontaktuttak eller bærbare strømforsyninger på baksiden av apparatet.

Før du rengjør apparatet, trekk det ut av strømnettet (trekk strømledningen ut av veggen).

⚠ ADVARSEL! En skadet strømledning må skiftes ut av produsenten, dennes serviceagent eller lignende kvalifiserte personer for å unngå farer.

⚠ ADVARSEL! Når du installerer apparatet, sørg for at strømledningen ikke er klemt eller skadet.

⚠ ADVARSEL! Brukere må ikke erstatte LED-lyset! Kontakt kundeservice for assistanse dersom LED-lyset er skadet.

SIKKERHETS- OG ADVARSELSINFORMASJON

⚠ ADVARSEL! Unngå å bruke elektriske apparater inne i matoppbevaringsrommet til dette apparatet, bortsett fra de som anbefales av produsenten.

⚠ ADVARSEL! Ikke bruk mekaniske enheter eller andre metoder for å akselerere avrimingsprosessen, bortsett fra de som er godkjent av produsenten.

⚠ ADVARSEL! For å unngå enhver fare som skyldes dårlig stabilitet av apparatet, sørg for at det er installert som instruert.

Fare for frostskafer

For å unngå frostskafer, ikke sett frossen mat i munnen og ikke rør ved frossen mat.

Sikkerheten til barn og sårbare personer

Bruk av dette apparatet av personer, inkludert barn, med nedsatte fysiske, sensoriske eller mentale evner, eller som mangler erfaring og kunnskap, anbefales ikke med mindre de er under tilsyn eller instruert om sikker bruk av apparater av noen som er ansvarlige for deres sikkerhet.

Hold oppsyn med barn for å forhindre at de leker med apparater.

Barn må ikke utføre rengjøring eller vedlikehold uten tilsyn av en voksen.

Fjern emballasjen som er ment for å beskytte apparatet eller spesielle deler under transport, og hold den utenfor rekkevidde for barn. Den utgjør fare for skader eller kvelning.

Når du fjerner et brukt apparat, koble fra strømledningen, fjern døren, og la hyllene stå i apparatet. Dette vil hindre at barn låser seg inne i apparatet.

Kun for europeiske markeder

Barn i alderen 8 år og oppover, og personer med reduserte fysiske, sensoriske eller mentale evner, eller som mangler erfaring og kunnskap, kan bruke dette apparatet under tilsyn eller etter å ha mottatt instruksjoner om sikker bruk og forstått risikoene involvert.

Barn må ikke leke med apparater.

SIKKERHETS- OG ADVARSELSINFORMASJON

Barn må ikke utføre rengjøring eller vedlikehold uten tilsyn av en voksen.

Barn i alderen 3 til 8 år kan laste og losse kjøleapparater.

Advarsel angående kjølemiddelet

Apparatet inneholder en liten mengde av en miljøvennlig, men brennbar gass R600a. Sørg for at ingen deler av kjølesystemet er skadet. En gasslekkasje er ikke farlig for miljøet, men den kan forårsake øyeskade eller brann.

I tilfelle en gasslekkasje, ventiler rommet grundig, koble fra apparatet fra strømmettet, og ring en servicetekniker.

Viktig informasjon om bruk av apparatet

ADVARSEL! Dette apparatet er designet for bruk i husholdninger og lignende miljøer:

- bemanne kjøkkenområder i butikker, kontorer og andre arbeidsmiljøer;
- gårdshus og av kunder på hoteller, moteller og andre boligtyper miljøer;
- bed & breakfast-miljøer;
- catering og lignende ikke-butikkmiljøer.

⚠ ADVARSEL! Sørg for at ventilasjonsåpningen i apparatets kabinett eller innebygd struktur forblir uhindret.

Apparatet må ikke brukes utendørs og det må ikke utsettes for regn.

Ikke oppbevar eksplosive stoffer, som spraybokser med brennbare drivmidler, i dette apparatet.

Hvis apparatet ikke skal brukes over en lengre periode, slå det av med den relevante knappen, og koble det fra strømmettet. Tøm apparatet, tine det opp, rengjør det, og la døren stå på gløtt.

I tilfelle en feil eller strøbrudd, ikke åpne fryserrommet med mindre fryseren ikke har vært i drift i over 16 timer. Etter denne perioden, bruk den frosne maten eller sørg for tilstrekkelig kjøling (f.eks. et erstatningsapparat).

Teknisk informasjon om apparatet

Typeplaten finner du i apparatets indre. Den angir data om spenning, brutto- og netto volum, type og mengde kjølemiddel, og informasjon om klimaklassene.

SIKKERHETS- OG ADVARSELSINFORMASJON

Hvis språket på typeplaten ikke er språket du foretrekker eller språket i landet ditt, erstatt den med den som er levert.

⚠ ADVARSEL! Unngå å skade kjølemiddelkretsene.

INSTALLERER DITT NYE APPARAT

- Plasser apparatet ditt på et tørt og godt ventilert sted. Plasser apparatet vekk fra direkte sollys, regn eller frost.
- Diagrammet viser temperaturområdet for hver klimaklasse. Klimaklassen til dette apparatet er spesifisert på typeplaten. Bruk utenfor dette området kan resultere i dårlig ytelse.
- Det bør være tilstrekkelig med klar plass rundt apparatet for å tilrettelegge for ventilasjon og varmeavledning.
- Foreslått plass er angitt i figuren.
- MÅL (mm): 595*600*1856

Klimaklasse	Omgivelsestemperatur
SN	+10°C til +32°C
N	+16°C til +32°C
ST	+16°C til +38°C
T	+16°C til +43°C

I ikke-innbygd status

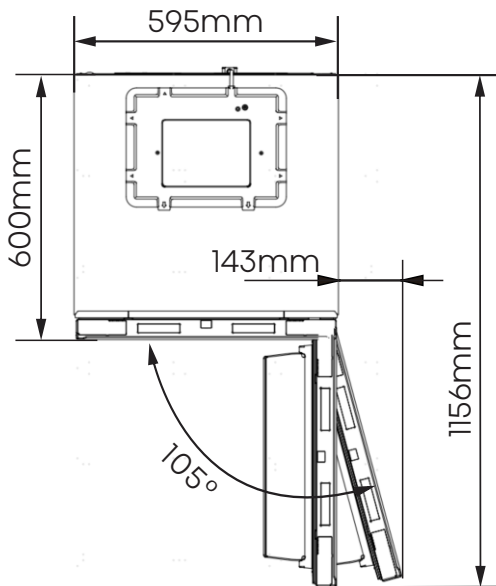
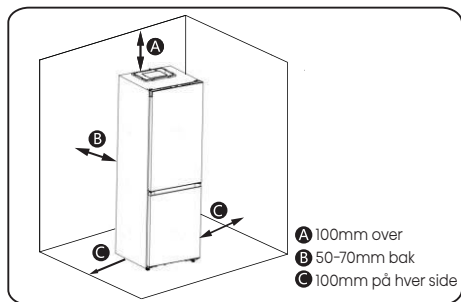

INSTALLERER DITT NYE APPARAT

I innbygd status

La det være et mellomrom på mer enn 2,5mm på både venstre og høyre side, og mer enn 5mm på toppen.

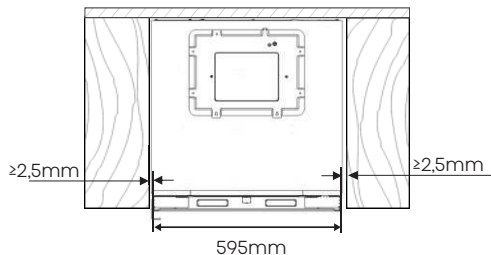

Dørlukkestatus for innbygd installasjon

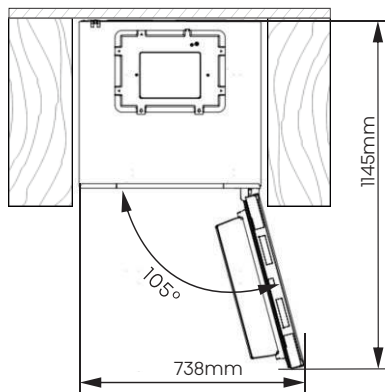

Den totale plassen som kreves for at kjøleskapsdøren kan åpnes helt i innbygd status

Nivellering av apparatet (om nødvendig):

- Figuren er kun til referanse.
- Apparatet er utstyrt med justerbare føtter som kan brukes til å nivellere apparatet.
- For å få dørene til å lukke seg selv, vipper du toppen bakover ved å vri på de justerbare føttene.

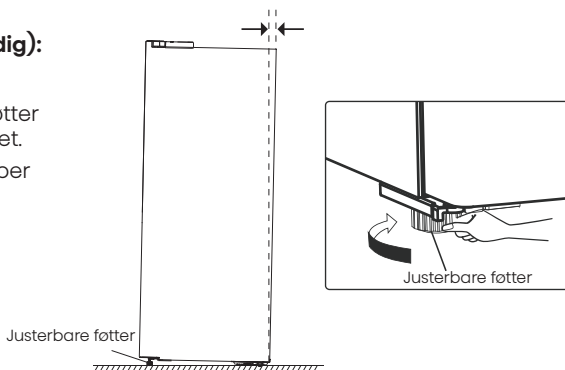

! ADVARSEL

- For riktig installasjon må dette kjøleskapet plasseres på en jevn overflate av hardt materiale som er i samme høyde som resten av gulvet. Denne overflaten bør være sterk nok til å støtte et fullt lastet kjøleskap.
- Rullene skal kun brukes til bevegelse fremover eller bakover. Hvis du flytter kjøleskapet sidelengs, kan det skade gulvet og rullene.

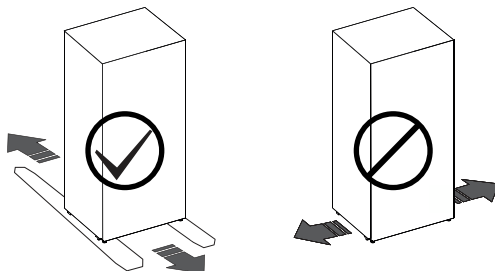

BESKRIVELSE AV APPARATET

- Utstyret i apparatets indre kan variere avhengig av apparatmodellen.
- Diagrammet kan avvike noe fra apparatet du har kjøpt, vennligst hent mer informasjon i E-manualen.

A: Kjøleskap

1. Elektronisk kontroll
2. Fleksibel vinhylle
3. Oppbevaringshyller
4. 0°C Fersk boks
5. Grønnsaksskuffedeksel
6. Grønnsaksskuff
7. Dørhylle

B: Fryser

8. Fryseskuffer

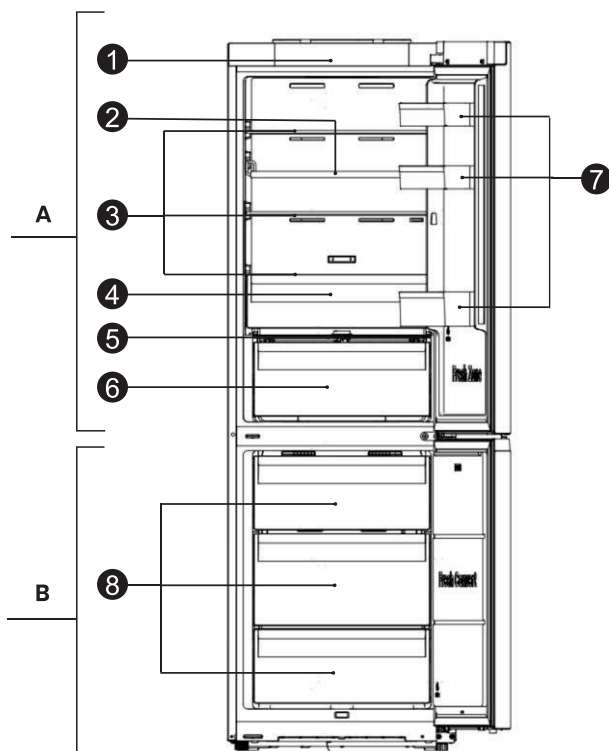

* : Hvis modellen har et kontrollpanel på kjøleskapsdøren, erstattes den elektroniske kontrollen med et dekorativt deksel.

KONTROLLPANEL

Følg disse retningslinjene for å bruke de ulike funksjonene og innstillingene på apparatets kontrollpanel. Ved første oppstart lyser ikonene på displaypanelet. Hvis ingen knapper trykkes og dørene forblir lukket, slås bakgrunnsbelysningen av etter ett minutt.

MERK: Kontrollpanelet kan variere avhengig av modellen, så velg i henhold til apparatet ditt. Se E-manualen for mer informasjon.

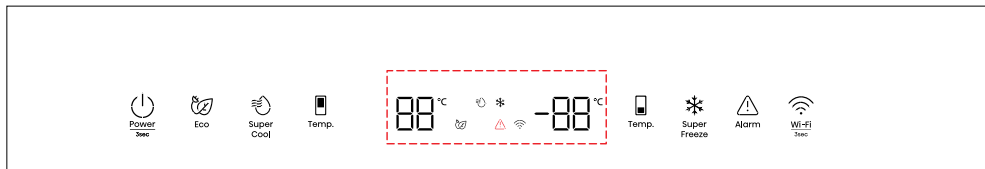

TYPE 1: Elektronisk kontroll (plassert øverst på apparatet)







Strøm

Trykk og hold «Power»-knappen i 3 sekunder for å bytte til standby-modus. Displayet viser «--» i standby-modus.







Øko

Trykk på «Eco»-knappen  for å aktivere energisparingsfunksjonen. «»-ikonet lyser. Temperaturen i kjøleskapet settes automatisk til 6°C, og fryserens temperatur til -17°C. Trykk på «Temp»-knappen  eller «Eco»-knappen  for å deaktivere funksjonen. Temperaturen i kjøleskapet går tilbake til den tidligere innstillingen.



Superkjøl

Trykk på «Super Cool»-knappen  for å aktivere denne funksjonen. «»-ikonet lyser, og temperaturen i kjøleskapet settes til 2°C. Superkjøl slår seg automatisk av etter 6 timer, eller du kan deaktivere den ved å trykke på «Super Cool»-knappen  eller «Temp»-knappen . Kjøleskapet går tilbake til den tidligere innstillingen.



Kjøleskapsromstemperatur

Temp.

Trykk gjentatte ganger på venstre «Temp»-knapp  for å justere temperaturen fra 8°C ned til 2°C.







Temp.

Fryserromstemperatur

Trykk gjentatte ganger på høyre «Temp»-knapp  for å justere temperaturen fra -14°C ned til -24°C.



Superfrys

Trykk på «Super Freeze»-knappen  for å aktivere denne funksjonen. «»-ikonet lyser, og fryserens temperatur settes til -28°C. Funksjonen slår seg automatisk av etter 52 timer, eller du kan deaktivere den ved å trykke på «Super Freeze»-knappen  eller «Temp»-knappen . Fryseren vil gå tilbake til den forrige innstillingen.



Høy temperatur alarm

Alarm

En alarm aktiveres hvis den interne temperaturen blir for høy, indikert ved at «»-ikonet lyser.

Slik slår du av alarmen: Trykk på «Alarm»-knappen  for å slå av lyden. Ikonet «» forblir opplyst til temperaturen faller under alarmgrensen.

Døråpningsalarm

Hvis en dør forblir åpen i mer enn 1 minutt, aktiveres alarmen. Trykk på en hvilken som helst knapp for å slå av alarmen og lyden. Lukk døren for å tilbake stille alarmen.

KONTROLLPANEL

Demomodus

I denne modusen, indikert med «OF», er apparatet påslått, men det kjøler ikke. For å aktivere eller deaktivere demomodus, trykk og hold inne «Power»- og «Wi-Fi»-knappene i 3 sekunder. Buzzer vil gi fra seg tre pip.

TYPE 2: Elektronisk kontroll (plassert på kjøleskapsdøren)



Trykk og hold «Power»-knappen i 3 sekunder for å bytte til standby-modus. Displayet viser «--» i standby-modus.

Kjøleskapsromstemperatur

Trykk gjentatte ganger på «Fridge»-knappen for å bla gjennom temperaturinnstillinger fra 8°C til 2°C. Anbefalt temperaturinnstilling: 4°C.

Fryserromstemperatur

Trykk gjentatte ganger på «Freezer»-knappen for å bla gjennom temperaturinnstillinger fra -14°C til -24°C. Anbefalt temperaturinnstilling: -18°C.

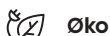

Trykk på «Mode»-knappen for å aktivere energisparingsfunksjonen. «»-ikonet lyser. Kjøleskapets temperatur settes automatisk til 6°C, og fryserens temperatur til -17°C. Trykk på «Fridge»- eller «Freezer»-knappen til det tilsvarende ikonet slukker, og temperaturen går tilbake til den forrige innstillingen.

Superfrys

Trykk på «Mode»-knappen for å aktivere superfrys. «»-ikonet lyser, og fryserens temperatur settes til -28°C. Funksjonen slår seg av automatisk av etter 52 timer, eller du kan deaktivere den manuelt ved å trykke på «Freezer»-knappen til det tilsvarende ikonet slukker. Fryseren vil gå tilbake til den forrige innstillingen.

Superkjøl

Trykk på «Mode»-knappen for å aktivere superkjøl. «»-ikonet lyser, og kjøleskapets temperatur settes til 2°C. Funksjonen slår seg av automatisk etter 6 timer, eller du kan deaktivere den manuelt ved å trykke på «Fridge»-knappen til det tilsvarende ikonet slukker. Kjøleskapets temperatur går tilbake til den forrige innstillingen.

Høy temperatur alarm

En alarm aktiveres hvis den interne temperaturen blir for høy, indikert ved at «»-ikonet lyser.

For å slå av alarmlyden: Trykk på «Alarm»-knappen for å slå av lyden. Ikonet «» forblir opplyst til temperaturen faller under alarmgrensen.

Dørråpningsalarm

Hvis en dør forblir åpen i mer enn 1 minutt, aktiveres alarmen. Trykk på en hvilken som helst knapp for å slå av alarmen og lyden. Lukk døren for å tilbakestille alarmen.

Demomodus

I denne modusen, indikert med «OF», er apparatet påslått, men det kjøler ikke. For å aktivere eller deaktivere demomodus, trykk og hold inne «Power»- og «Fridge»-knappene i 3 sekunder. Buzzer vil gi fra seg tre pip.

KONTROLLPANEL

Wi-Fi

ConnectLife-app

ConnectLife er en smartapp som lar deg kontrollere apparatet via en smarttelefon eller et nettbrett.

Installasjon

1. Åpne Apple App Store (iOS) eller Google Play Store (Android) på smarttelefonen din.
2. Søk etter «ConnectLife». Se etter appen med dette ikonet:



3. Last ned og installer ConnectLife-appen levert av ConnectLife, LLC.

Alternativt kan du skanne QR-koden med smarttelefonen eller nettbrettet ditt for å installere ConnectLife-appen.



MERK:

- Wi-Fi-signalet kan påvirkes av avstanden mellom apparatet og Wi-Fi-ruteren. Hvis avstanden er for stor, kan paringen mislykkes eller ta lengre tid.
- Apparatet støtter kun 2,4 GHz Wi-Fi-nettverk. SSID må være synlig.

Tilkobling av kjøleskapet

Etter at du har installert ConnectLife, logg inn eller opprett en konto og følg disse trinnene:

1. Sørg for at apparatet er slått på, og at displaypanelet er opplyst. Det er klart til bruk når panelet lyser opp.
2. Trykk og hold «Wi-Fi»-knappen (**TYPE 1**) eller «Mode»-knappen (**TYPE 2**) i 3 sekunder til du hører et pip, og «Wi-Fi»-lyset forblir tent i noen sekunder før det begynner å blinke.
3. Aktiver Bluetooth på enheten din, og åpne ConnectLife-appen. Vent på en popup-melding som indikerer at et nytt apparat

er oppdaget. Trykk på knappen i popup-meldingen og følg instruksjonene for å fortsette.

4. Hvis ingen popup-melding vises, trykk manuelt på «Legg til apparat» eller «+»-symbolet i appen.
5. Velg «Kjøleskap» fra listen over enheter.
6. Følg instruksjonene i appen for å koble til kjøleskapet. Når tilkoblingen er fullført, vises kjøleskapet i appen.

TYPE 1:



TYPE 2:

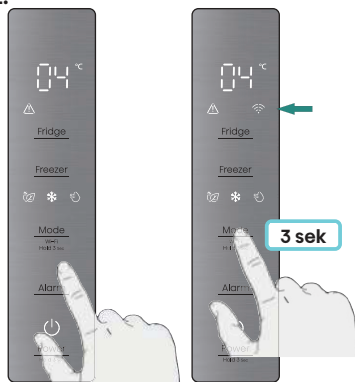

BRUK AV APPARATET

0°C Fersk boks

Denne skuffen tilbyr en lavere temperatur for oppbevaring av lett bederfelige matvarer som fisk og kjøtt. Temperaturen kan justeres med skyvefeltet: Skyv feltet helt til venstre for å tilpasse skuffens temperatur til resten av kjøleskapet, eller skyv det helt til høyre for å gjøre skuffen omtrent 4°C kjøligere. Se tabellen nedenfor for lagringsanbefalinger.

Kjøleskapstemperatur	Skyvefelt	Mat	Lagringsperiode
2°C	Venstre ytterst	Frukt	< 2 uker
2°C	Høyre ytterst	Fisk og kjøtt	< 3 dager
5°C	Venstre ytterst	Grønnsaker	< 5 dager
5°C	Høyre ytterst	Fisk og kjøtt	< 3 dager
8°C	Venstre ytterst	Grønnsaker	< 5 dager
8°C	Høyre ytterst	Frukt	< 2 uker

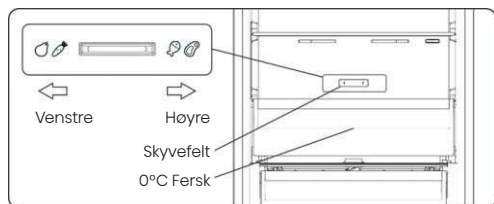

MERK: Miljøtemperaturen og innstillingstemperaturen påvirker temperaturen i 0°C-boksen (skuffen). Faktisk temperatur kan variere innenfor et visst område. Det er normalt at væsker fryser hvis temperaturen i boksen synker under null.

Frukt- og Grønnsaksskuff med Fuktighetskontroll

Drei knappen på dekelet til frukt- og grønnsaksskuffen for å justere fuktigheten. Å dreie knappen mot venstre øker fuktigheten og forlenger friskheten til frukt og grønnsaker. Å dreie knappen mot høyre reduserer fuktigheten. Dette brukes til å bevare fuktigheten i grønnsakene.

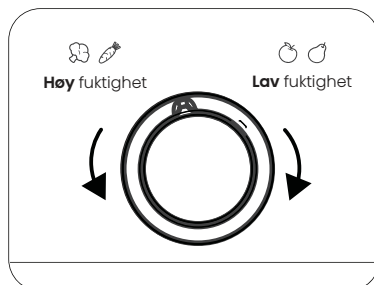

RENGJØRING OG STELL

- For hygiene, rengjør apparatet (eksteriør og interiørtilbehør) regelmessig, minst hver annen måned.
- Sørg for at apparatet er helt tørt før du slår det på igjen og kobler det til strømuttaket.
- Tørk innsiden av apparatet med en svak løsning av natron, og skyll deretter med varmt vann ved hjelp av en oppvridd svamp eller klut.
- Pass på å holde dørtetninger rene. Klissete mat og drikke kan få tetninger til å klebe seg til skapet. Vask tetningene med et mildt rengjøringsmiddel og varmt vann. Skyll og tørk grundig etter rengjøring.
- Dette produktet inneholder en lyskilde med energieffektivitetsklasse G.
- For flere rengjøringsdetaljer, vennligst se E-manualen.

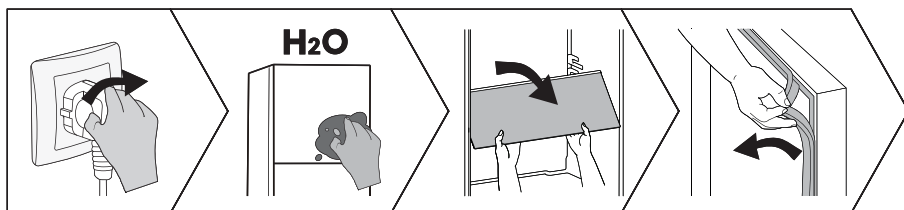

NYTTIGE TIPS OG RÅD

Energisparetips

Følg disse energisparetipsene for effektiv bruk.

- Prøv å unngå å holde døren åpen over lengre perioder.
- Forsikre deg om at apparatet er plassert borte fra enhver varmekilde.
- Unngå å stille inn temperaturer kaldere enn nødvendig.
- Ikke oppbevar varm mat eller fordampende væsker inne.

Slår av apparatet

Hvis apparatet skal slås av for en lengre periode, følg spesifikke trinn for å forhindre muggdannelse.

1. Fjern all mat.
2. Koble strømpluggen fra stikkontakten.
3. Rengjør og tørk interiøret grundig.
4. Åpne alle dører litt for luftsirkulasjon ved langvarig ikke-bruk.

- Vennligst se E-manualen for mer informasjon.

- Hvis du opplever et problem med apparatet ditt eller er bekymret for at apparatet ikke fungerer riktig, kan du utføre følgende enkle sjekker før du ringer etter service.
- **MERK:** Du kan finne mer relevant informasjon i E-manualen.

ADVARSEL

Unngå å forsøke å reparere apparater selv. Hvis problemet vedvarer etter å ha utført de nevnte kontrollene, kontakt en kvalifisert elektriker, autorisert servicetekniker eller butikken der produktet ble kjøpt.

FARE

Risiko for at barn blir fanget. Før du kaster ditt gamle kjøleskap eller fryser:

- Ta av dørene.
- La hyllene være på plass slik at barn ikke lett kan klatre inni.

Problem	Mulig årsak og løsning
Apparatet fungerer ikke som det skal	Sjekk om strømledningen er riktig plagget inn i stikkontakten.
	Omgivelsestemperaturen er for lav. Prøv å sette kammerets temperatur til et kaldere nivå for å løse dette problemet.
Frostdannelse i rom	Sørg for at luftutløpene ikke blokkeres av mat, og ordne mat for tilstrekkelig ventilasjon i apparatet. Sørg for at døren kan lukkes helt.
Temperaturen inne er for varm	Problemer som langvarig eller hyppig døråpning, hindringer som holder dørene åpne, eller utilstrekkelig klaring rundt apparatet kan føre til temperaturøkninger inne.
Kan ikke koble apparatet til Wi-Fi-nettverket	Wi-Fi-passordet ble tastet inn feil, eller nettverket kunne ikke finnes. For spesifikke nettverkskonfigurasjonsoperasjoner, vennligst se den elektroniske manualen.

AVHENDING AV APPARATER

Ikke kast dette apparatet som husholdningsavfall.

Emballasjematerialer

Resirkuler emballasjematerialer merket med resirkuleringssymbolet. Når du kaster apparatet, må det kun gjøres på et autorisert avfallsmottak.

Før avhending av apparatet

1. Koble fra stikkkontakten.
2. Klipp og kast strømledningen og støpselet på en sikker måte.

ADVARSEL

Kjøleskap inneholder kjølemiddel og isolasjonsgasser. Kast kjølemiddel og gasser fagmessig for å unngå øyeskader eller antennelse.

Sørg for at kjølemiddelkretsslangen er uskadet før avhending.

	Riktig avhending av dette produktet
	<p>Denne merkingen indikerer at dette produktet ikke skal kastes sammen med annet husholdningsavfall i hele EU. For å forhindre mulig skade på miljøet eller menneskers helse fra ukontrollert avfallsdeponering, resirkuler det ansvarlig for å fremme bærekraftig gjenbruk av materielle ressurser. For å returnere din brukte enhet, vennligst bruk retur- og innsamlingsystemene eller kontakt forhandleren der produktet ble kjøpt. De kan ta dette produktet for miljøvennlig resirkulering.</p>

FORSLAG TIL BRUK AV APPARATET

Følg disse instruksjonene for å unngå matforurensning:

- Lang døråpninger øker temperaturen betydelig i apparatets rom.
- Rengjør jevnlig overflater i kontakt med mat og tilgjengelige dreneringssystemer.
- Rengjør vanntanker hvis de ikke har vært brukt på 48 timer; skyll vannsystemet tilkoblet en vannforsyning hvis vann ikke har vært trukket på 5 dager. (Spesielt for modeller med vanntanker)
- Oppbevar rått kjøtt og fisk i egnede beholdere i kjøleskapet for å unngå kontakt med eller drypp på annen mat.
- To-stjerners frossenmatrom er egnet for oppbevaring av ferdigfrossen mat, lage iskrem og isbiter.
- En-, to- og trestjerners rom er ikke laget for frysing av fersk mat.

FORSLAG TIL BRUK AV APPARATET

- Slå av, avrim, rengjør, tørk og la døren stå åpen på et tomt kjøleapparat i lengre perioder for å forhindre muggdannelse inni.
- **MERK:** Informasjonen nedenfor er kun til referanse, da funksjoner kan variere etter modeller. Vennligst få flere detaljer i E-manualen.

Rekkefølge	Rom type	Mål lagringstemperatur. [°C]	Passende mat	Lagringslevetid
1	Kjøleskap	+2~+8	Oppbevar egg, kokt mat, pakket mat, frukt, grønnsaker, meieriprodukter, kaker, drikke og annen mat som ikke kan frys.	/
2	Fire-stjerners	≤-18	Sjømat, ferskvannsprodukter og kjøtt.	≤3 måneder
3	Tre-stjerners	≤-18		≤2 måneder
4	To-stjerners	≤-12		≤1 måned
5	En-stjerners	≤-6		
6	Null-stjerners	-6~0	Fersk svinekjøtt, storfekjøtt, fisk, kylling, noen pakket bearbejdede matvarer, osv.. Delvis pakket/innpakket bearbejdede matvarer (ikke-frysbare matvarer)	≤3 dager
7	Slapp av	-3~+3	Sjømat, svinekjøtt, storfekjøtt, kylling, ferskvannsprodukter, osv..	2~7 dager
8	Fersk mat	0~+4	Fersk svinekjøtt, storfekjøtt, fisk, kylling, tilberedt mat, osv..	≤3 dager
9	Vin	+5~+20	Rødvin, hvitvin, musserende vin osv.	/

Samsvarserklæring

Selskapet erklærer at enheten med funksjonen Connectlife oppfyller de grunnleggende kravene og andre relevante bestemmelser i direktiv 2014/53/EU. Den detaljerte samsvarserklæringen finnes på enhetens side blant tilleggsdokumenter på denne lenken: <https://aud.connectlife.io>.

Hisense

life reimagined



KÄYTTÖOHJEET

Lue nämä käyttöohjeet huolellisesti ennen kuin käytät tätä laitetta, säilytä ne myöhempää käyttöä varten

Tämä on käyttöoppaan lyhyt versio. Saat lisätietoja skannaamalla yllä olevan QR-koodin ja pääset katsomaan käyttöoppaan täysversiota.

HUOMAUTUS:

1. Aseta mobiili- tai tablet-laitteesi muotokuvatilaan, kun selaat sähköisiä käyttöohjeita, jotta saat parhaan katselukokemuksen.
2. Varmistaaksesi sujuvan käyttökokemuksen sähköisten käsikirjojen lataustoiminnolla, suosittelemme käyttämään Google Chrome-, Microsoft Edge- tai Safari-selainta.

FI

Suomalainen

Ennen laitteen ensimmäistä käyttökertaa

Ennen kuin kytket laitteen sähköverkkoon, lue huolellisesti käyttöohjeet, joissa kuvataan laitetta ja sen oikeaa ja turvallista käyttöä. Ohjeet koskevat useita laitetyppejä/malleja, joten niissä saatetaan kuvata asetuksia tai varusteita, jotka eivät ole käytettävissä laitteessasi. On hyvä säästää tämä käyttöohje myöhempää käyttöä varten ja liittää se laitteeseen, jos se myydään tulevaisuudessa.

Tarkista, onko laitteessa vaurioita tai poikkeavuuksia. Jos huomaat, että laitteesi on vaurioitunut, ilmoita asiasta jälleenmyyjälle, jolta olet ostanut laitteen.

Ennen kuin kytket laitteen sähköverkkoon, anna sen olla paikoillaan pystysuorassa asennossa vähintään 2 tuntia. Tämä vähentää kuljetuksen jäähdytysjärjestelmään aiheuttamien toimintahäiriöiden mahdollisuutta.

Tärkeitä turvallisuusohjeita



VAROITUS

Tulipalovaara / syttyvät materiaalit

Laitteet tulevat liittää sähköverkkoon ja maadoittaa voimassa olevien standardien ja määräysten mukaisesti.

VAROITUS! Älä sijoita useita kannettavia pistorasioita tai kannettavia virtalähteitä laitteen takaosaan.

Irrota laite sähköverkosta (irrota virtajohto pistorasiasta) ennen puhdistamista.

VAROITUS! Jos syöttöjohto on vaurioitunut, se on vaihdettava valmistajan, sen huoltoedustajan tai vastaavan pätevyyden omaavan henkilön toimesta vaaran välttämiseksi.

VAROITUS! Varmista laitetta sijoittaessasi, että syöttöjohto ei jää kiinni tai vahingoitu.

VAROITUS! Käyttäjä ei saa vaihtaa LED-valoa itse! Jos LED-valo on vaurioitunut, ota yhteyttä asiakaspalveluun.

TURVALLISUUSTIEDOT JA VAROITUKSET

VAROITUS! Älä käytä sähkölaitteita laitteen elintarvikeseäilytysastioiden sisällä, elleivät ne ole valmistajan suosittelemaa tyyppiä.

VAROITUS! Älä käytä muita kuin valmistajan suosittelemia mekaanisia laitteita tai muita keinoja sulatusprosessin nopeuttamiseksi.

VAROITUS! Varmista, että laite on asennettu ohjeiden mukaisesti, jotta vältät laitteen huonosta vakaudesta johtuvat vaarat.

Paleltumisvaara

Välttääksesi paleltumisen, älä koskaan laita pakastettua ruokaa suuhusi äläkä koske pakastettuun ruokaan.

Lasten ja haavoittuvassa asemassa olevien henkilöiden turvallisuus

Tätä laitetta ei ole tarkoitettu sellaisten henkilöiden (mukaan lukien lasten) käyttöön, joiden fyysiset, aistien tai henkiset kyvyt ovat heikentyneet tai joilla ei ole kokemusta tai tietoa, ilman heidän turvallisuudestaan vastaavan henkilön valvontaa tai ohjeita.

Lapsia on valvottava sen varmistamiseksi, että he eivät leiki laitteella.

Lapset eivät saa puhdistaa tai huoltaa laitetta ilman valvontaa.

Poista pakkaukset, joiden tarkoituksena on suojata laitetta tai sen tiettyjä osia kuljetuksen aikana, ja pidä ne lasten ulottumattomissa. Ne aiheuttavat loukkaantumisen- tai tukehtumisvaaran.

Kun viet käytetyn laitteen pois, irrota virtajohto, poista ovi ja jätä hyllyt laitteeseen. Näin estät lapsia jäämästä jumiin laitteeseen.

Vain Euroopan markkinoille

Tätä laitetta voivat käyttää vähintään 8-vuotiaat lapset ja henkilöt, joilla on heikentyneet fyysiset, sensoriset tai henkiset kyvyt tai joilla ei ole kokemusta ja tietoa, jos heitä on valvottu tai opastettu laitteen turvallisesta käytöstä ja he ymmärtävät siihen liittyvät vaarat.

Lapset eivät saa leikkiä laitteella.

TURVALLISUUSTIEDOT JA VAROITUKSET

Lapset eivät saa puhdistaa tai huoltaa laitetta ilman valvontaa.

3–8-vuotiaat lapset saavat lastata ja purkaa kylmälaitteita.

Varoitus kylmäaineesta

Laitte sisältää pienen määrän ympäristöystävällistä mutta syttyvää R600a-kaasua. Varmista, että jäähdytysjärjestelmän osat eivät vahingoitu. Kaasuvuoto ei ole vaarallinen ympäristölle, mutta se voi aiheuttaa silmävamman tai tulipalon.

Kaasuvuodon sattuessa tuuleta huone perusteellisesti, irrota pistoke pistorasiasta ja soita huoltoteknikolle.

Tärkeitä tietoja laitteen käytöstä

VAROITUS! Tämä laite on tarkoitettu käytettäväksi kotitalouksissa ja vastaavissa paikoissa, kuten:

- liikkeiden, toimistojen ja muiden työympäristöjen keittiötiloihin;
- maataloilla ja hotellien, motellien ja muiden majoitusliikkeiden asiakkaiden käyttöön;
- majoitusliikkeissä;
- pitopalveluissa ja vastaavissa muissa kuin vähittäiskaupan sovelluksissa.

⚠ VAROITUS! Pidä laitteen kotelossa tai sisäänrakennetussa rakenteessa olevat ilmanvaihtoaukot vapaina.

Laitetta ei saa käyttää ulkona eikä sitä saa altistaa sateelle.

Älä säilytä tässä laitteessa räjähdysalttiita aineita, kuten aerosolipurkkeja, joissa on syttyvä ponneainetta.

Jos laite on poissa käytöstä pidemmän aikaa, kytke se pois päältä painikkeella ja irrota pistoke sähköverkosta. Tyhjennä laite, sulata se, puhdista se ja jätä ovi auki.

Vian tai sähkökatkoksen sattuessa älä avaa pakastelokeroa, ellei pakastin ole ollut toiminnassa yli 16 tuntiin. Käytä pakastetut elintarvikkeet tämän ajanjakson jälkeen tai varmista riittävä jäähdytys (esim. käyttämällä korvaavaa laitetta).

Laitteen tekniset tiedot

Luokituskilpi löytyy laitteen sisäpuolelta. Siinä ilmoitetaan tiedot jännitteestä, brutto- ja nettotilavuudesta, kylmäaineen tyypistä ja määrästä sekä tiedot ilmastoluokista.

TURVALLISUUSTIEDOT JA VAROITUKSET

Jos luokituskilven kieli ei ole valitsemasi tai maassasi käytössä oleva kieli, vaihda se mukana toimitettuun versioon.

VAROITUS! Älä vahingoita kylmäaineputkistoa.

UUDEN LAITTEEN ASENTAMINEN

- Sijoita laite kuivaan ja hyvin ilmastoituun paikkaan. Pidä laite poissa suorasta auringonvalosta, sateelta tai pakkaselta.
- Kaaviossa on esitetty kunkin ilmastoluokan lämpötila-alue. Tämän laitteen ilmastoluokka on ilmoitettu luokituskilvessä. Tämän alueen ylittävä käyttö voi johtaa huonoon suorituskykyyn.
- Laitteen ympärillä on oltava riittävästi vapaata tilaa ilmanvaihdon ja lämmön poistumisen helpottamiseksi.
- Suositeltava tila on merkitty kuvaan.
- Mitat (mm): 595*600*1856

Ilmastoluokka	Ympäristön lämpötila
SN	+10°C - +32°C
N	+16°C - +32°C
ST	+16°C - +38°C
T	+16°C - +43°C

Ei sisäänrakennetussa tilassa

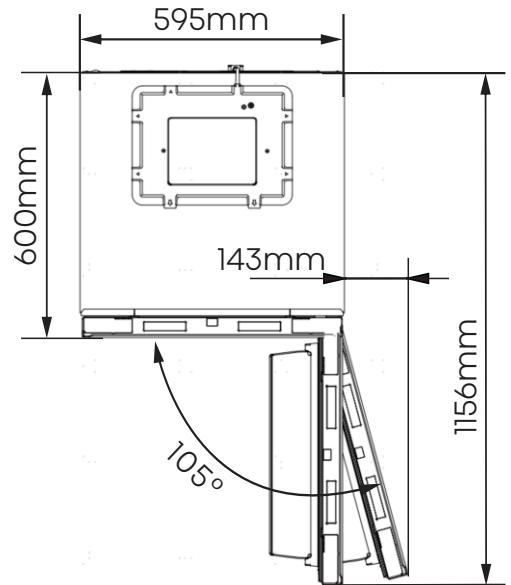
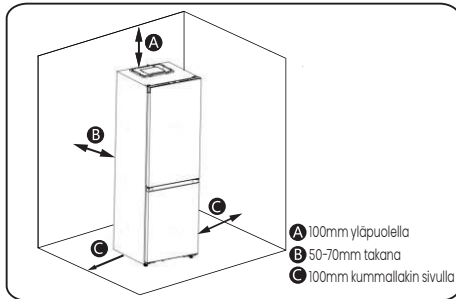

UUDEN LAITTEEN ASENTAMINEN

Sisäänrakennetussa tilassa

Jätä vähintään 2,5mm tilaa vasemmalle ja oikealle puolelle ja vähintään 5mm yläpuolelle.

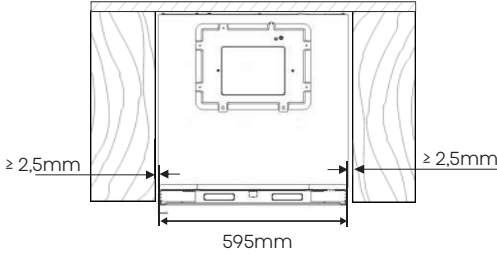

Integroidun asennuksen oven sulkemisen tila

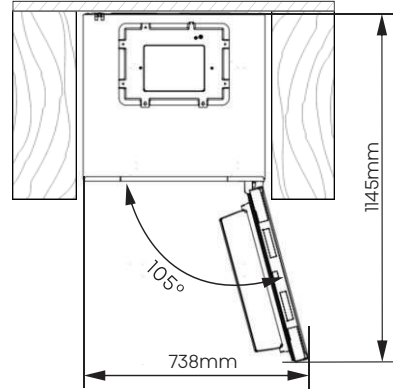

Kokonaistila, joka vaaditaan, jotta jääkaapin ovi aukeaa kokonaan integroituna

Laitteen tasoittaminen (tarvittaessa):

- Kuva on viitteellinen.
- Laitteessa on säädettävät jalat, joita voidaan käyttää laitteen tasoittamiseen.
- Jotta ovet sulkeutuvat itsestään, kallista yläosaa taaksepäin kääntämällä säädettäviä jalkoja.

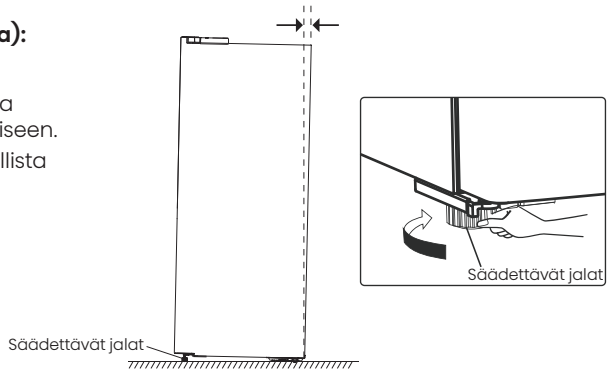

! VAROITUS

- Tämä jääkaappi tulee asettaa tasaiselle kovasta materiaalista valmistetulle pinnalle, joka on samankorkuinen kuin muu lattia. Tämän pinnan on oltava riittävän vahva, jotta se kannattelee täysin kuormitettua jääkaappia.
- Rullia tulee käyttää vain eteen- tai taaksepäin liikkumiseen. Jääkaapin siirtäminen sivuttain voi vahingoittaa lattiaa ja rullia.

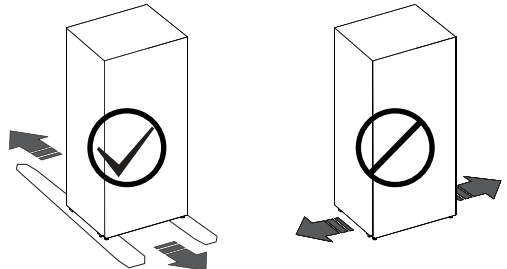

LAITTEEN KUVAUS

- Laitteen sisäpuoliset varusteet saattavat vaihdella malleittain.
- Kaavio saattaa poiketa hieman ostamastasi laitteesta, saat lisätietoja sähköisestä käyttöoppaasta.

A: Jääkaappi

1. Elektroninen ohjaus *
2. Joustava viiniteline
3. Säilytyshyllyt
4. 0°C:n tuorelaatikko
5. Vihanneslaatikon kansi
6. Vihanneslaatikko
7. Oviteline

B: Pakastin

8. Pakastimen vetolaatikot

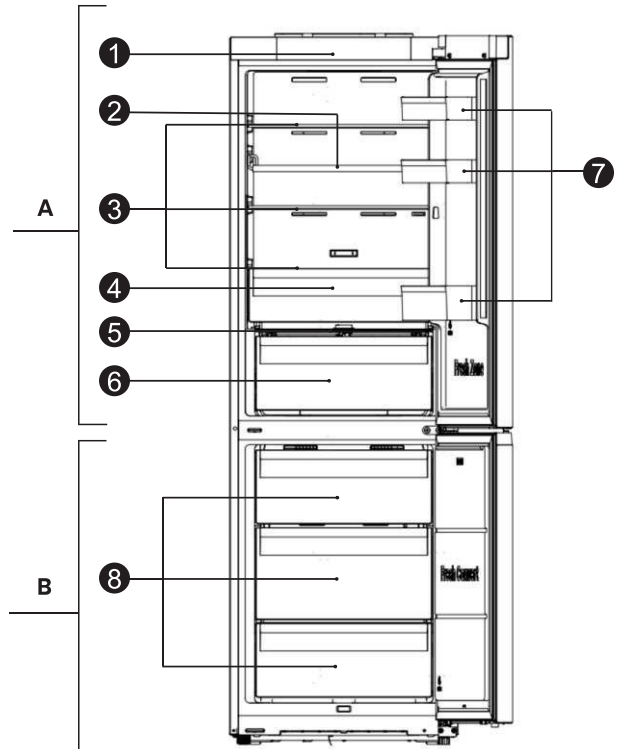

*: Jos mallissa on ohjauspaneeli jääkaapin ovesta, elektroninen ohjaus korvataan koristekannella.

OHJAUSPANEELI

Noudata näitä käyttöohjeita laitteen ohjauspaneelin eri toimintojen ja asetusten käyttämiseksi. Näyttöpaneelin kuvakkeet syttyvät ensimmäisen käynnistyskerran yhteydessä. Jos painikkeita ei paineta ja ovet pidetään kiinni, taustavalaistus sammuu minuutin kuluttua.

HUOMAUTUS: Ohjauspaneeli voi vaihdella malleittain, joten valitse toiminnot laitteesi mukaisesti. Katso lisätietoja E-käyttöoppaasta.

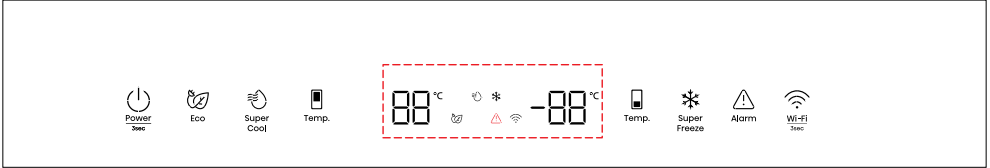

TYYPPI 1: Elektroninen ohjaus (sijaitsee laitteen päällä)



Virta

Pida "Power"-painiketta painettuna 3 sekuntia vaihtaaksesi valmiustilaan. Näytöllä näkyy valmiustilassa "--".



Eco

Paina "Eco" -painiketta kytkeäksesi päälle virransäästötilan, ja "Eco"-kuvake syttyy. Jääkaapin lämpötilaksi asetetaan automaattisesti 6°C, ja pakastimen lämpötilaksi -17°C. Paina "Temp" - tai "Eco"-painiketta kytkeäksesi virransäästötoiminnon pois päältä, ja jääkaapin lämpötila palautuu aiempaan asetukseen.



Pikaviilennys

Aktivoi tämä toiminto painamalla "Super Cool" -painiketta. "Super Cool"-kuvake syttyy ja jääkaapin lämpötilaksi näytetään 2°C. Pikaviilennystoiminto kytkeytyy automaattisesti pois päältä 6 tunnin kuluttua, tai voit kytkeä sen pois päältä painamalla "Super Cool" - tai "Temp" -painiketta. Jääkaappi palautetaan aiempaan asetukseen.



Jääkaappiosion lämpötila

Paina vasenta "Temp" -painiketta toistuvasti kierrättääksesi lämpötila-asetusta välillä 8°C-2°C.



Pakastinosion lämpötila

Paina oikeaa "Temp" -painiketta toistuvasti kierrättääksesi lämpötila-asetusta välillä -14°C--24°C.



Pikajäädytys

Aktivoi tämä toiminto painamalla "Super Freeze" -painiketta. "Super Freeze"-kuvake syttyy ja pakastimen lämpötilaksi näytetään -28°C. Se kytkeytyy automaattisesti pois päältä 52 tunnin kuluttua, tai voit kytkeä sen pois päältä painamalla "Super Freeze" - tai "Temp" -painiketta. Pakastin palautetaan aiempaan asetukseen.



Korkean lämpötilan hälytys

Jos sisäinen lämpötila nousee liian korkeaksi, toistetaan hälytysääni ja "Alarm"-kuvake syttyy. Hälytyksen hiljentäminen: Hiljennä ääni painamalla "Alarm" -painiketta. "Alarm"-kuvake palaa, kunnes lämpötila laskee alle hälytyksen asetetun raja-arvon.

Ovi auki -hälytys

Oven jättäminen auki yli 1 minuutiksi laukaisee tämän hälytyksen. Hiljennä oven hälytysääni painamalla mitä tahansa painiketta. Oven hälytys kytkeytyy pois päältä sulkemalla ovi.

OHJAUSPANEELI

Esittelytila

Tämä tila on merkitty "OF", ja siinä laite on käynnissä mutta ei viilennä. Aktivoi/deaktivoi esittelytila pitämällä painettuna "Power"- ja "Wi-Fi"-painikkeita 3 sekuntia. Hälytyn piippaa 3 kertaa.

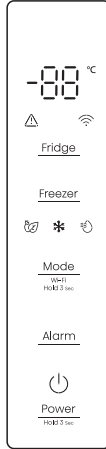

TYYPPI 2: Elektroninen ohjaus (sijaitsee jääkaapin ovessa)



Virta

Pida "Power"-painiketta painettuna 3 sekuntia vaihtaaksesi valmiustilaan. Näytöllä näkyy valmiustilassa "--".

Jääkaappiosion lämpötila

Paina "Fridge"-painiketta toistuvasti kierrättääksesi lämpötila-asetusta välillä 8°C–2°C. Suositellut lämpötila-asetukset: 4°C.

Pakastinosion lämpötila

Paina "Freezer"-painiketta toistuvasti kierrättääksesi lämpötila-asetusta välillä -14°C–-24°C. Suositellut lämpötila-asetukset: -18°C.



Paina "Mode"-painiketta kytkeäksesi päälle virransäästötilan, ja "Eco"-kuvake syttyy. Jääkaapin lämpötilaksi asetetaan automaattisesti 6°C ja pakastimen lämpötilaksi -17°C.

Paina "Fridge"- tai "Freezer"-painiketta, kunnes vastaava kuvake sammuu, ja lämpötila palautetaan aiempaan asetukseen.



Kytke pikajäädytys -toiminto päälle painamalla "Mode"-painiketta. "❄"-kuvake syttyy ja pakastimen lämpötilaksi asetetaan -28°C. Toiminto kytkeytyy automaattisesti pois päältä 52 tunnin kuluttua, tai voit kytkeä sen pois päältä painamalla "Freezer"-painiketta, kunnes vastaava tilakuvake sammuu. Pakastin palautetaan aiempaan asetukseen.



Kytke Pikaviilennys -toiminto päälle painamalla "Mode"-painiketta. "☞"-kuvake syttyy ja jääkaapin lämpötilaksi asetetaan 2°C. Toiminto kytkeytyy pois päältä 6 tunnin kuluttua, tai voit kytkeä sen pois päältä painamalla "Fridge"-painiketta, kunnes vastaava tilakuvake sammuu. Jääkaapin lämpötila palautetaan aiempaan asetukseen.

Korkean lämpötilan hälytys

Jos sisäinen lämpötila nousee liian korkeaksi, toistetaan hälytysääni ja "⚠"-kuvake syttyy. Hälytyksen hiljentäminen – Hiljennä hälytys painamalla "Alarm"-painiketta. "⚠"-kuvake palaa, kunnes lämpötila laskee alle hälytyksen asetetun raja-arvon.

Ovi auki -hälytys

Oven jättäminen auki yli 1 minuutiksi laukaisee tämän hälytyksen. Hiljennä oven hälytysääni painamalla mitä tahansa painiketta. Oven hälytys kytkeytyy pois päältä sulkemalla ovi.

Esittelytila

Tämä tila on merkitty "OF", ja siinä laite on käynnissä mutta ei viilennä. Aktivoi/deaktivoi esittelytila pitämällä painettuna "Power"- ja "Fridge"-painikkeita 3 sekuntia. Hälytyn piippaa 3 kertaa.

OHJAUSPANEELI

Wi-Fi

ConnectLife-sovellus

ConnectLife on älysovellus, jonka avulla voit käyttää älylaitteitasi älypuhelimien tai tabletin kautta.

Asennus

1. Avaa Apple App Store (iOS) tai Google Play Store (Android) älypuhelimellasi.
2. Hae hakusanalla "ConnectLife". Etsi sovellus, jossa on seuraava kuvake:



3. Lataa ja asenna ConnectLife-sovellus, jonka tarjoaa ConnectLife, LLC. Vaihtoehtoisesti voit skannata QR-koodin älypuhelimellasi tai tabletillasasi ConnectLife-sovelluksen asentamiseksi.



HUOMAUTUS:

- Wi-Fi-signaalin voimakkuuteen voi vaikuttaa laitteesi ja Wi-Fi-reitittimesi välinen etäisyys. Jos ne ovat liian kaukana toisistaan, parimuodostus voi epäonnistua tai kestää pidempään.
- Laite tukee vain 2,4 GHz:n Wi-Fi-verkkoja. Wi-Fi-verkon SSID:n on oltava näkyvässä.

Jääkaapin yhdistäminen

Kun olet asentanut ConnectLife-sovelluksen, kirjautu sisään tai luo tili ja:

1. varmista, että laitteessa on virrat ja että näyttöpaneelissa palaa valot. Se on valmis, kun paneelissa palaa valot.
2. Pidä painettuna "Wi-Fi"- (**TYYPPI 1**) tai "Mode"-painiketta (**TYYPPI 2**) 3 sekuntia, kunnes kuulet piippauksen ja "Wi-Fi"-valo pysyy päällä muutaman sekunnin ja sitten vilkkuu.
3. Ota käyttöön Bluetooth laitteellasi ja avaa ConnectLife-sovellus. Odota, että esiin

tulee ponnahdusikkuna, jossa kerrotaan uuden laitteen tunnistamisesta. Napauta ponnahdusikkunan painiketta ja jatka noudattamalla ohjeita.

4. Jos ponnahdusikkuna ei avaudu, napauta Lisää laite tai + sovelluksessa.
5. Valitse laiteluettelosta Jääkaappi.
6. Noudata ohjeita sovelluksessa yhdistääksesi jääkaapin. Kun yhteys on muodostettu, jääkaappi näkyy näytöllä.

TYYPPI 1:



TYYPPI 2:



LAITTEEN KÄYTTÖ

0°C:n tuorelaatikko

Tämä vetolaatikko tarjoaa viileämmän lämpötilan helposti pilaantuvien elintarvikkeiden, kuten kalan ja lihan, säilyttämiseen. Voit säätää lämpötilaa liukupalkilla: sen liikuttaminen täysin vasemmalle asettaa vetolaatikon lämpötilan samaksi muun jääkaapin kanssa, ja täysin oikealle liikuttaminen tekee vetolaatikosta noin 4°C viileämmän. Katso alla olevasta taulukosta säilytys-suosituksia.

Jääkaapin lämpötilan asettaminen	Liukupalkki	Elintarvike	Säilyvyys
2°C	Vasemmalla	Hedelmät	< 2 viikkoa
2°C	Oikealla	Kala ja liha	< 3 päivää
5°C	Vasemmalla	Vihannekset	< 5 päivää
5°C	Oikealla	Kala ja liha	< 3 päivää
8°C	Vasemmalla	Vihannekset	< 5 päivää
8°C	Oikealla	Hedelmät	< 2 viikkoa

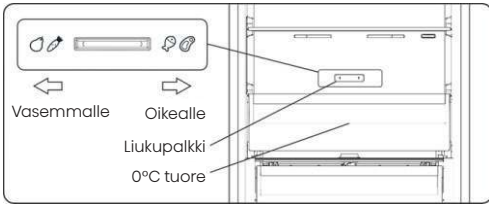

HUOMAUTUS: Koska ympäristön lämpötila ja asetuslämpötila vaikuttavat molemmat 0-asteisen laatikon lämpötilaan, todellinen lämpötila voi vaihdella tietyllä alueella. On tavallista, että nesteet jäätyvät, jos laatikon lämpötila laskee alle nollan.

Säilytyskaapin ja kosteuden säätö

Säädä kosteutta kääntämällä säilytyskaapin kannessa olevaa nuppia. Nupin kääntäminen vasemmalle lisää kosteutta, mikä pitää hedelmät ja vihannekset tuoreina pidempään. Sen kääntäminen oikealle vähentää kosteutta. Sitä käytetään kosteuden säilyttämiseksi vihanneksissa.

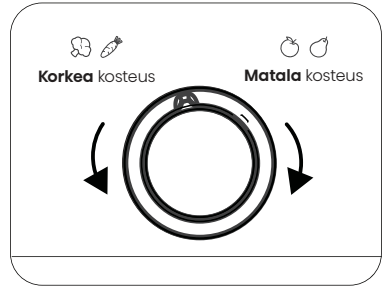

PUHDISTUS JA HOITO

- Hygienian vuoksi puhdista laite (ulko- ja sisätarvikkeet) säännöllisesti vähintään kahden kuukauden välein.
- Varmista, että laite on täysin kuiva ennen kuin kytket sen takaisin päälle ja takaisin pistorasiiaan.
- Pyyhi laitteen sisäpuoli heikolla soodaliuoksella ja huuhtele se sitten lämpimällä vedellä ja vääntyneellä sienellä tai liinalla.
- Huolehdi siitä, että ovi tiivisteet pysyvät puhtaina. Tahmeat ruoat ja juomat voivat aiheuttaa tiivisteiden tarttumisen kiinni laitteeseen. Pese tiiviste miedolla pesuaineella ja lämpimällä vedellä. Huuhtele ja kuivaa se huolellisesti puhdistuksen jälkeen.
- Tämä tuote sisältää energialuokan G valonlähteen.
- Lisätietoja puhdistuksesta on sähköisessä käyttöoppaassa.

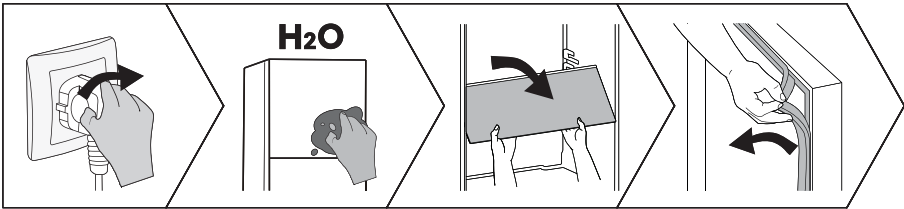

HYÖDYLLISIÄ VIHJEITÄ JA VINKKEJÄ

Energiansäästövinkejä

Suosittellemme, että noudatat alla olevia vinkkejä energian säästämiseksi.

- Vältä oven pitämistä auki pitkiä aikoja.
- Varmista, että laite on kaukana lämmönlähteistä.
- Älä aseta lämpötilaa matalammaksi kuin on tarpeen.
- Älä säilytä laitteessa lämmintä ruokaa tai haihtuvaa nestettä.

Laitteen sammuttaminen

Jos laite on kytkettävä pois päältä pidemmäksi aikaa, on ryhdyttävä seuraaviin toimenpiteisiin homeen syntymisen välttämiseksi.

1. Poista kaikki elintarvikkeet.
2. Irrota verkkopistoke pistorasiasta.
3. Puhdista ja kuivaa sisätilat perusteellisesti.
4. Varmista, että kaikki ovet on kiilattu hieman auki, jotta ilma pääsee kiertämään.

- Katso lisätietoja sähköisestä käyttöoppaasta.

VIANMÄÄRITYS

- Jos laitteessa ilmenee ongelmia tai olet huolissasi siitä, että laite ei toimi oikein, voit suorittaa seuraavat helpot tarkistukset ennen huoltoon soittamista.
- **HUOMAUTUS:** Löydät lisää asiaa koskevia tietoja sähköisestä käyttöoppaasta.

VAROITUS

Älä yritä korjata laitetta itse. Jos ongelma ei poistu sen jälkeen, kun olet tehnyt alla mainitut tarkistukset, ota yhteys pätevään sähköasentajaan, valtuutettuun huoltomieheen tai liikkeeseen, josta ostit tuotteen.

VAARA

Lapsen kiinnijäämisvaara. Ennen kuin heität vanhan jääkaapin tai pakastimen pois:

- Ota ovet pois.
- Jätä hyllyt paikoilleen, jotta lapsi ei voi helposti kiivetä sisään.

Ongelma	Mahdollinen syy ja ratkaisu
Laitte ei toimi oikein	Tarkista, onko virtajohto kytketty kunnolla pistorasiaan.
	Ympäristön lämpötila on liian alhainen. Kokeile asettaa kammion lämpötila matalammaksi ongelman ratkaisemiseksi.
Lokeroon muodostuu huurrekerros	Tarkista, että elintarvikkeet eivät ole tukkineet ilmanottoaukkoja ja varmista, että elintarvikkeet on sijoitettu laitteen sisään niin, että ilmanvaihto on riittävä. Varmista, että ovi voidaan sulkea kokonaan.
Sisälämpötila on liian korkea	Ovi on saattanut olla auki liian pitkään tai liian usein; tai ovia pitää auki jokin este; tai laite on sijoitettu siten, että sivuilla, takana ja ylhäällä ei ole riittävästi tilaa.
Laitetta ei voida yhdistää WiFi-verkkoon	Wi-Fi-salasana syötettiin väärin tai verkkoa ei löydetty. Katso erityiset verkon määrittämisparametrit sähköisestä käyttöoppaasta.

LAITTEEN HÄVITTÄMINEN

Tämän laitteen hävittäminen kotitalousjätteenä on kielletty.

Pakkausmateriaalit

Kierrätysymbolilla varustetut pakkausmateriaalit ovat kierrätettäviä. Hävitä pakkaus sopivaan jätteenkeräysastiaan sen kierrättämiseksi.

Ennen laitteen hävittämistä

1. Vedä pistoke pistorasiasta.
2. Katkaise virtajohto ja hävitä se pistokkeen mukana.



VAROITUS

Jääkaapit sisältävät eristettyjä kylmäaineita ja kaasuja. Kylmäaine ja kaasut on hävitettävä ammattilaisen toimesta, koska ne voivat aiheuttaa silmävammoja tai syttyä. Varmista, että kylmäaineet eivät ole vaurioituneet ennen asianmukaista hävittämistä.

	Tämän tuotteen oikea hävittäminen
	<p>Tämä merkintä osoittaa, että tätä tuotetta ei saa hävittää muiden kotitalousjätteiden mukana koko EU:n alueella. Jätteen hallitsemattomasta hävittämisestä ei aiheutuisi haittaa ympäristölle tai ihmisten terveydelle, kierrätä ne vastuullisesti ja edistä materiaalivarojen kestävä uudelleenkäyttöä. Palauta käytetty laite käyttämällä palautus- ja keräysjärjestelmiä tai ottamalla yhteyttä jälleenmyyjään, jolta tuote on ostettu. Hän voi ottaa tämän tuotteen ympäristöystävällisesti ja turvallisesti kierrätykseen.</p>

LAITTEEN KÄYTTÖÄ KOSKEVA EHDOTUS

Elintarvikkeiden saastumisen välttämiseksi noudata seuraavia ohjeita:

- Luukun avaaminen pitkiksi ajoiksi voi aiheuttaa merkittävää lämpötilan nousua laitteen sisällä.
- Puhdista säännöllisesti pinnat, jotka voivat joutua kosketuksiin ruoan kanssa, sekä tyhjennysaukot.
- Puhdista vesisäiliöt, jos niitä ei ole käytetty 48 tuntiin; huuhtelee vesijohtoverkkoon liitetty vesijärjestelmä, jos vettä ei ole otettu 5 päivään. (Erityisesti vesisäiliöillä varustetuille malleille)
- Säilytä raakaa lihaa ja kalaa sopivissa astioissa jääkaapissa niin, että se ei pääse kosketuksiin muiden elintarvikkeiden kanssa eikä tipu muiden elintarvikkeiden päälle.
- Kahden tähden pakastelokerot soveltuvat pakastettujen elintarvikkeiden säilytykseen, jäätelön säilytykseen tai valmistukseen sekä jääkuutioiden valmistukseen.
- Yhden, kahden ja kolmen tähden lokerot eivät sovellu tuoreiden elintarvikkeiden pakastamiseen.

LAITTEEN KÄYTTÖÄ KOSKEVA EHDOTUS

- Jos jääkaappi jätetään tyhjäksi pitkäksi aikaa, sammuta, sulata, puhdista ja kuivaa se, ja jätä ovi auki, jotta laitteen sisällä ei pääse muodostumaan homeita.
- **HUOMAUTUS:** Alla olevat tiedot ovat viitteellisiä, sillä toiminnot saattavat vaihdella malleittain. Saat lisätietoja sähköisestä käyttöoppaasta.

Tilaus	Lokerotyyppi	Säilytyksen tavoitelämpötila [°C]	Sopiva elintarvike	Säilytysaika
1	Jääkaappi	+2~+8	Munat, kypsennetyt elintarvikkeet, pakatut elintarvikkeet, hedelmät ja vihannekset, maitotuotteet, kakut, juomat ja muut elintarvikkeet, jotka eivät sovellu pakastettaviksi.	/
2	Neljä tähteä	≤-18	Äyriäiset, makean veden kalat ja liha.	≤3 kuukautta
3	Kolme tähteä	≤-18		≤2 kuukautta
4	Kaksi tähteä	≤-12		≤1 kuukausi
5	Yksi tähti	≤-6		
6	Nolla tähteä	-6~0	Tuore sianliha, naudanliha, kala, kana, jotkin pakatut jalostetut elintarvikkeet jne. Osittain pakatut/käärityt jalosteet (ei-pakastettavat elintarvikkeet).	≤3 päivää
7	Jäähdytys	-3~+3	Merenelävät, sianliha, naudanliha, kana, makean veden kalat jne.	2~7 päivää
8	Tuore elintarvike	0~+4	Tuore sianliha, naudanliha, kala, kana, kypsennetty ruoka jne.	≤3 päivää
9	Viini	+5~+20	Punaviini, valkoviini, kuohuviini jne.	/

Vaatimustenmukaisuusilmoitus

Yritys ilmoittaa, että laite Connectlife-toiminnolla täyttää direktiivin 2014/53/EU keskeisimmät vaatimukset ja muut oleelliset ehdot. Tarkempi vaatimustenmukaisuusilmoitus ja muita asiakirjoja löytyy laitteen sivulta osoitteesta <https://auid.connectlife.io>.

Hisense

life reimagined