

Benutzer-
handbuch
Waschmaschine



HW50-BP12307U1
HW50-BP12307AU1
HW50-BP12307GU1

DE

Haier

Vielen Dank für den Kauf eines Haier-Produkts.

Bitte lesen Sie diese Anleitung sorgfältig durch, bevor Sie das Gerät verwenden. Die Anleitung enthält wichtige Informationen, die Ihnen dabei helfen sollen, das Gerät optimal zu nutzen und eine sichere und ordnungsgemäße Installation, Verwendung und Wartung zu gewährleisten.

Bewahren Sie dieses Handbuch an einem geeigneten Ort auf, damit Sie jederzeit darin nachlesen können, wie Sie das Gerät sicher und ordnungsgemäß verwenden.

Wenn Sie das Gerät verkaufen, verschenken oder bei einem Umzug zurücklassen, geben Sie bitte auch dieses Handbuch weiter, damit sich der neue Besitzer mit dem Gerät und den Sicherheitshinweisen vertraut machen kann.

Legende



Warnung – Wichtige Sicherheitsinformationen



Allgemeine Informationen und Tipps



Informationen zur Umwelt



Entsorgung

Tragen Sie zum Schutz der Umwelt und der menschlichen Gesundheit bei. Geben Sie die Verpackungen in geeignete Behälter, um sie zu recyceln. Helfen Sie mit, Elektro- und Elektronikaltgeräte zu recyceln. Mit diesem Symbol gekennzeichnete Geräte dürfen nicht im Hausmüll entsorgt werden. Geben Sie das Produkt bei Ihrer örtlichen Recyclingstelle ab oder wenden Sie sich an Ihr Gemeindeamt.



WARNUNG!

Es besteht Verletzungs- und Erstickengefahr!

Trennen Sie das Gerät vom Stromnetz. Schneiden Sie das Netzkabel ab und entsorgen Sie es. Entfernen Sie die Türverriegelung, um zu verhindern, dass Kinder und Haustiere in das Gerät gelangen.

1 - Sicherheitsinformationen	4
2 - Installation	7
3 - Beschreibung des Produkts	11
4 - Bedienfeld.....	11
5 - Programme	15
6 - Verbrauch.....	16
7 - Täglicher Gebrauch	17
8 - hOn App.....	21
9 - Umweltfreundliches Waschen.....	25
10 - Pflege und Reinigung	26
11 - Fehlersuche.....	29
12 - Technische Daten	32
13 Kundendienst.....	33

Bevor Sie das Gerät zum ersten Mal einschalten, lesen Sie bitte die folgenden Sicherheitshinweise!



WARNUNG!

Vor der ersten Verwendung

- ▶ Vergewissern Sie sich, dass es keine Transportschäden gibt.
- ▶ Stellen Sie sicher, dass alle Transportbolzen entfernt wurden.
- ▶ Entfernen Sie alle Verpackungen und bewahren Sie sie außerhalb der Reichweite von Kindern auf.
- ▶ Handhaben Sie das Gerät immer mit mindestens zwei Personen, da es schwer ist.

Täglicher Gebrauch

- ▶ Dieses Gerät kann von Kindern ab 8 Jahren und Personen mit eingeschränkten körperlichen, sensorischen oder geistigen Fähigkeiten oder mangelnder Erfahrung und mangelndem Wissen benutzt werden, wenn diese in die sichere Bedienung des Geräts eingewiesen wurden oder beaufsichtigt werden.
- ▶ Halten Sie Kinder unter 3 Jahren von dem Gerät fern, es sei denn, sie werden ständig beaufsichtigt.
- ▶ Kinder dürfen nicht mit dem Gerät spielen.
- ▶ Lassen Sie Kinder und Haustiere nicht in die Nähe des Geräts kommen, wenn die Tür geöffnet ist.
- ▶ Bewahren Sie Waschmittel außerhalb der Reichweite von Kindern auf.
- ▶ Ziehen Sie Reißverschlüsse auf, fixieren Sie lose Fäden und achten Sie auf kleine Gegenstände, um zu verhindern, dass sich die Wäsche verheddert. Verwenden Sie gegebenenfalls einen geeigneten Beutel oder ein Netz.
- ▶ Berühren oder verwenden Sie das Gerät nicht, wenn Sie barfuß sind oder nasse oder feuchte Hände oder Füße haben.
- ▶ Decken Sie das Gerät während des Betriebs und danach nicht ab, damit die Feuchtigkeit oder Nässe verdampfen kann.
- ▶ Stellen Sie keine schweren Gegenstände, Wärme- oder Feuchtigkeitsquellen auf das Gerät.
- ▶ Verwenden oder lagern Sie keine brennbaren Wasch- oder Trockenreinigungsmittel in unmittelbarer Nähe des Geräts.
- ▶ Verwenden Sie keine brennbaren Sprays in unmittelbarer Nähe des Geräts.
- ▶ Waschen Sie keine mit Lösungsmitteln behandelten Kleidungsstücke im Gerät, ohne sie vorher an der Luft getrocknet zu haben.

**WARNUNG!****Täglicher Gebrauch**

- ▶ Ziehen Sie en Stecker nicht in Gegenwart von entflammaren Gasen heraus oder stecken Sie ihn in die Steckdose.
- ▶ Waschen Sie Schaumgummi oder schwammartige Materialien nicht heiß.
- ▶ Waschen Sie keine Wäsche, die mit Mehl verunreinigt ist.
- ▶ Öffnen Sie die Waschmittelschublade nicht während eines Waschvorgangs.
- ▶ Berühren Sie die Tür während des Waschvorgangs nicht, da sie heiß wird.
- ▶ Öffnen Sie die Tür nicht, wenn der Wasserstand sichtbar über dem Bullauge steht.
- ▶ Öffnen Sie die Tür nicht mit Gewalt. Die Tür ist mit einer Selbstverriegelung ausgestattet und öffnet sich kurz nach Beendigung des Waschvorgangs.
- ▶ Schalten Sie das Gerät nach jedem Waschprogramm und vor jeder Routine-wartung aus und trennen Sie das Gerät von der Stromversorgung, um Strom zu sparen und die Sicherheit zu gewährleisten.
- ▶ Halten Sie den Stecker und nicht das Kabel, wenn Sie den Netzstecker ziehen.

Wartung/Reinigung

- ▶ Stellen Sie sicher, dass Kinder beaufsichtigt werden, wenn sie Reinigungs- und Wartungsarbeiten durchführen.
- ▶ Trennen Sie das Gerät von der Stromversorgung, bevor Sie routinemäßige Wartungsarbeiten durchführen.
- ▶ Halten Sie den unteren Teil des Bullauges sauber und öffnen Sie die Tür und die Waschmittelschublade, wenn das Gerät nicht verwendet wird, um Gerüche zu vermeiden.
- ▶ Verwenden Sie zum Reinigen des Geräts kein Spritzwasser oder Dampf.
- ▶ Lassen Sie ein beschädigtes Netzkabel nur durch den Hersteller, seinen Kundendienst oder ähnlich qualifizierte Personen ersetzen, um eine Gefahr zu vermeiden.
- ▶ Versuchen Sie nicht, das Gerät selbst zu reparieren. Im Falle einer Reparatur wenden Sie sich bitte an unseren Kundendienst.
- ▶ Entfernen Sie alle Fremdkörper wie Metallgegenstände, Chemikalien, zerbrechliche Gegenstände, brennende Kerzen, brennende Zigaretten usw. aus dem Gerät.

Installation

- ▶ Das Gerät sollte an einem gut belüfteten Ort aufgestellt werden. Stellen Sie sicher, dass es an einem Ort aufgestellt wird, an dem die Tür vollständig geöffnet werden kann.
- ▶ Stellen Sie das Gerät niemals im Freien, in einem Nassraum oder an einem Ort auf, an dem Wasser austreten kann, wie z. B. unter oder in der Nähe eines Waschbeckens. Im Falle eines Wasserschadens unterbrechen Sie die Stromzufuhr und lassen Sie das Gerät an der Luft trocknen.



WARNUNG!

Installation

- ▶ Installieren oder verwenden Sie das Gerät nur an einem Ort, an dem die Temperatur über 5 °C liegt.
 - ▶ Stellen Sie das Gerät nicht direkt auf einen Teppich oder in die Nähe einer Wand oder eines Möbelstücks auf.
 - ▶ Installieren Sie das Gerät nicht in direktem Sonnenlicht oder in der Nähe von Wärmequellen (z. B. Öfen, Heizungen).
 - ▶ Stellen Sie sicher, dass die elektrischen Angaben auf dem Typenschild mit der Stromversorgung übereinstimmen. Ist dies nicht der Fall, wenden Sie sich an einen Elektriker.
 - ▶ Verwenden Sie keine Mehrfachstecker-Adapter und Verlängerungskabel.
 - ▶ Achten Sie darauf, dass nur das mitgelieferte Elektrokabel und der Schlauchsatz verwendet werden.
 - ▶ Achten Sie darauf, dass Sie das Stromkabel und den Stecker nicht beschädigen. Wenn das Stromkabel und der Stecker beschädigt sind, lassen Sie sie durch einen Elektriker ersetzen.
 - ▶ Verwenden Sie für die Stromversorgung eine separate geerdete Steckdose, die nach der Installation leicht zugänglich ist. Das Gerät muss geerdet sein.
- Nur für UK:** Das Netzkabel des Geräts ist mit einem 3-adrigen (geerdeten) Stecker ausgestattet, der in eine normale 3-adrige (geerdete) Steckdose passt. Schneiden Sie niemals den dritten Stift (Erdung) ab oder demontieren Sie ihn. Nach der Installation des Geräts muss der Stecker zugänglich sein.
- ▶ Vergewissern Sie sich, dass die Schlauchverbindungen und -anschlüsse fest sind und keine Leckagen aufweisen.

Bestimmungsgemäße Verwendung

Dieses Gerät ist nur für das Waschen von waschmaschinenfester Wäsche bestimmt. Befolgen Sie jederzeit die Anweisungen auf dem Etikett des jeweiligen Kleidungsstücks. Das Gerät ist ausschließlich für den häuslichen Gebrauch im Haus bestimmt. Es ist nicht für den kommerziellen oder industriellen Gebrauch bestimmt.

Änderungen oder Modifikationen am Gerät sind nicht erlaubt. Bei einer nicht bestimmungsgemäßen Verwendung können Gefahren und der Verlust aller Garantie- und Haftungsansprüche eintreten.

2.1 Vorbereitung

- ▶ Nehmen Sie das Gerät aus der Verpackung.
- ▶ Entfernen Sie das gesamte Verpackungsmaterial, einschließlich der Schutzfolie auf dem Gehäuse und des Styroporbodens, und bewahren Sie sie außerhalb der Reichweite von Kindern auf.
- ▶ Beim Öffnen der Verpackung können Wassertropfen auf dem Plastikbeutel und dem Bullauge zu sehen sein. Dieses normale Phänomen ist das Ergebnis von Wassertests in der Fabrik.



Hinweis: Entsorgung der Verpackung

Bewahren Sie alle Verpackungsmaterialien außerhalb der Reichweite von Kindern auf und entsorgen Sie sie auf umweltfreundliche Weise.

2.2 OPTIONAL: Anbringen von Pads zur Geräuschreduzierung

1. Wenn Sie die Schrumpfverpackung öffnen, finden Sie vier Pads zur Geräuschreduzierung. Diese werden zur Geräuschreduzierung eingesetzt (Abb. 2-1).
2. Legen Sie die Waschmaschine auf die Seite, sodass das Bullauge nach oben und die Unterseite zum Benutzer zeigt.
3. Nehmen Sie die Pads zur Geräuschreduzierung heraus und entfernen Sie die doppelseitig klebende Schutzfolie; kleben Sie die Pads zur Geräuschreduzierung wie in Abbildung 3 gezeigt unter das Waschmaschinengehäuse (zwei längere Pads in Position 1 und 3, zwei kürzere Pads in Position 2 und 4). Stellen Sie die Maschine schließlich wieder aufrecht hin.

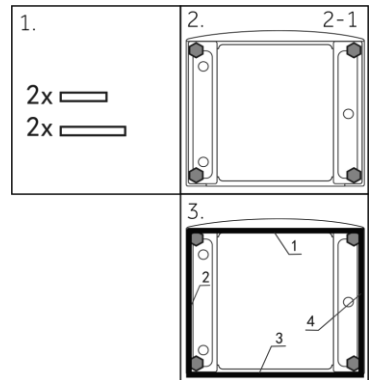

2.3 Entfernen der Transportbolzen

Die Transportbolzen dienen zum Festklemmen von Antivibrationskomponenten im Inneren des Geräts während des Transports, um Schäden im Inneren zu vermeiden.

1. Entfernen Sie alle 4 Bolzen auf der Rückseite und nehmen Sie die Kunststoffabstandshalter heraus (Abb. 2-2) (Abb. 2-3).
2. Füllen Sie die verbleibenden Löcher mit Blindstopfen (Abb. 2-4) (Abb. 2-5).

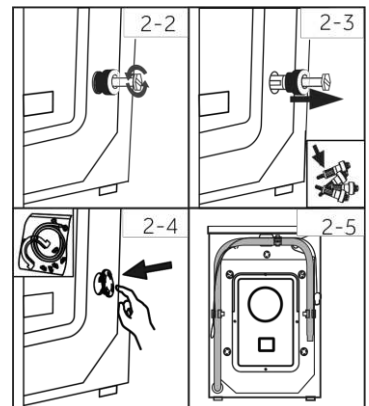



Hinweis: An einem sicheren Ort aufbewahren

Bewahren Sie alle Teile der Transportsicherung für die spätere Verwendung an einem sicheren Ort auf. Wenn das Gerät bewegt werden soll, müssen vorher die Schutzvorrichtungen wieder angebracht werden.

2.4 Transport des Geräts

Wenn die Maschine an einen anderen Ort transportiert werden soll, bringen Sie die vor der Installation entfernten Transportbolzen wieder an, um Schäden zu vermeiden: Die Montage erfolgt in umgekehrter Reihenfolge.

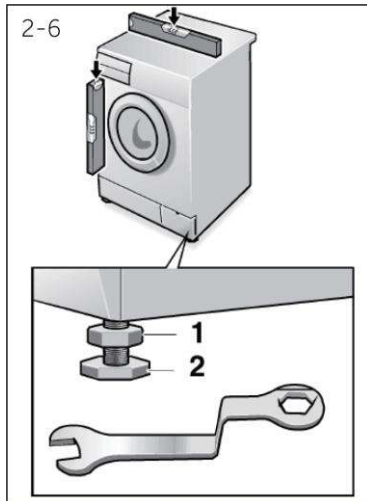

2.5 Ausrichten des Geräts

Stellen Sie alle FüÙe ein (Abb. 2-6), um eine vollständig waagerechte Position zu erreichen. Dadurch werden Vibrationen und damit auch Geräusche während der Verwendung minimiert. Außerdem wird dadurch der Verschleiß verringert. Wir empfehlen, für die Einstellung eine Wasserwaage zu verwenden. Der Boden sollte so stabil und flach wie möglich sein.

1. Lösen Sie die Kontermutter (1) mit einem Schraubenschlüssel.
2. Stellen Sie die Höhe durch Drehen des Fußes (2) ein.
3. Ziehen Sie die Kontermutter (1) gegen das Gehäuse fest.



WARNUNG!

- ▶ Die Mini-Waschmaschine kann nicht direkt auf die Waschmaschine und den Trockner gestellt werden.

2.6 Abwasseranschluss

Befestigen Sie den Wasserabflussschlauch ordnungsgemäß an der Rohrleitung. Der Schlauch muss an einem Punkt eine Höhe von 80 bis 100 cm über dem Gerät erreichen! Lassen Sie den Abflussschlauch möglichst immer an der Schelle an der Geräterückseite befestigt.



WARNUNG!

- ▶ Verwenden Sie für den Anschluss nur den mitgelieferten Schlauchsatz.
- ▶ Verwenden Sie niemals alte Schläuche wieder!
- ▶ Schließen Sie den Schlauch nur an die Kaltwasserversorgung an.
- ▶ Überprüfen Sie vor dem Anschluss, ob das Wasser sauber und klar ist.

Folgende Anschlüsse sind möglich:

2.6.1 Ablaufschlauch zum Waschbecken

- ▶ Hängen Sie den Ablaufschlauch mit der U-Halterung über den Rand eines ausreichend großen Waschbeckens (Abb. 2-7).
- ▶ Sichern Sie die U-Halterung ausreichend gegen Verrutschen.

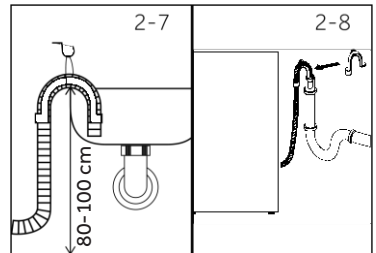

2.6.2 Ablaufschlauch zum Abwasseranschluss

- ▶ Der Innendurchmesser des Standrohrs mit Entlüftungsbohrung muss mindestens 40 mm betragen.
- ▶ Stecken Sie den Ablaufschlauch etwa 80-100 mm in das Abwasserrohr.
- ▶ Bringen Sie die U-Halterung an und sichern Sie sie ausreichend (Abb. 2-8).

2.6.3 Anschluss des Ablaufschlauchs an das Waschbecken

- ▶ Die Verbindungsstelle muss oberhalb des Siphons liegen.
- ▶ Der Anschluss an den Stutzen wird in der Regel durch ein Pad (A) verschlossen. Dieses muss entfernt werden, um Funktionsstörungen zu vermeiden (Abb. 2-9).
- ▶ Sichern Sie den Ablaufschlauch mit einer Schelle.

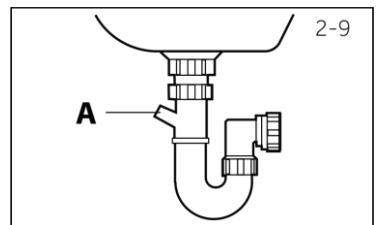

VORSICHT!

- ▶ Der Ablaufschlauch darf nicht in Wasser getaucht werden und muss sicher befestigt und leckfrei sein. Wird der Ablaufschlauch auf den Boden gelegt oder befindet sich das Rohr in einer Höhe von weniger als 80 cm, wird das Wasser der Waschmaschine während des Befüllens kontinuierlich entleert (automatische Entleerung).
- ▶ Der Ablaufschlauch darf nicht verlängert werden. Wenden Sie sich bei Bedarf an den Kundendienst.

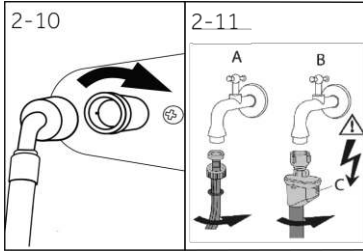

2.7 Frischwasseranschluss

Stellen Sie sicher, dass die Dichtungen eingesetzt sind.

1. Schließen Sie den Wasserzulaufschlauch mit dem abgewinkelten Ende an das Gerät an (Abb. 2-10). Ziehen Sie die Verschraubung von Hand an.
2. Das andere Ende wird an einen Wasserhahn mit einem 3/4"-Gewinde angeschlossen (Abb. 2-11).

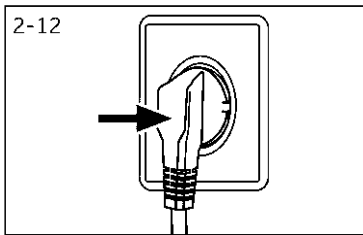

2.8 Elektrischer Anschluss

Überprüfen Sie vor jedem Anschluss Folgendes:

- ▶ Die Stromversorgung, die Steckdose und die Sicherung müssen den Angaben auf dem Typenschild entsprechen.
- ▶ Die Steckdose ist geerdet und es dürfen keine Mehrfachstecker oder Verlängerungen verwendet werden.
- ▶ Der Netzstecker und die Steckdose entsprechen strikt den Angaben.
- ▶ **Nur UK:** Der britische Stecker entspricht der Norm BS1363A.

Stecken Sie den Stecker in die Steckdose (Abb. 2-12).



WARNUNG!

- ▶ Stellen Sie immer sicher, dass alle Anschlüsse (Stromanschluss, Abfluss und Frischwasserschlauch) fest, trocken und leckfrei sind!
- ▶ Achten Sie darauf, dass diese Teile nicht gequetscht, geknickt oder verdreht werden.
- ▶ Wenn das Netzkabel beschädigt ist, muss es durch den Kundendienst ersetzt werden (siehe Garantiekarte), um eine Gefahr zu vermeiden.



Hinweis

Aufgrund von technischen Änderungen und unterschiedlichen Modellen können die Abbildungen in den folgenden Kapiteln von Ihrem Modell abweichen.

3.1 Abbildung des Geräts

Vorderseite (Abb. 3-1):

Rückseite (Abb. 3-2):

3-1	3-2
<p>1 Schublade für Weichspüler/Waschmittel 2 Arbeitsplatte 3 Bedienfeld</p> <p>4 Waschmaschinentür 5 Wartungsklappe 6 Einstellbare Füße</p>	<p>1 Transportbolzen (T1-T4) 2 Hintere Abdeckung 3 Schrauben der hinteren Abdeckung (S1-S4) 4 Netzkabel 5 Wassereinlassventil 6 Ablaufschlauch</p>

3.2 Zubehör

Überprüfen Sie das Zubehör und die Literatur anhand dieser Liste (Abb. 3-3):

3-3
<p>Baugruppe Zulaufschlauch</p> <p>5 Blindstopfen</p> <p>Halterung für den Ablaufschlauch</p> <p>2x 2x</p> <p>Garantiekarte</p> <p>10 JAHRE GARANTIE AUF DIE TEILE</p> <p>Einfache Erklärung der Bedienung</p> <p>Allgemeine Sicherheitsvorschriften</p> <p>Energieetikett</p>

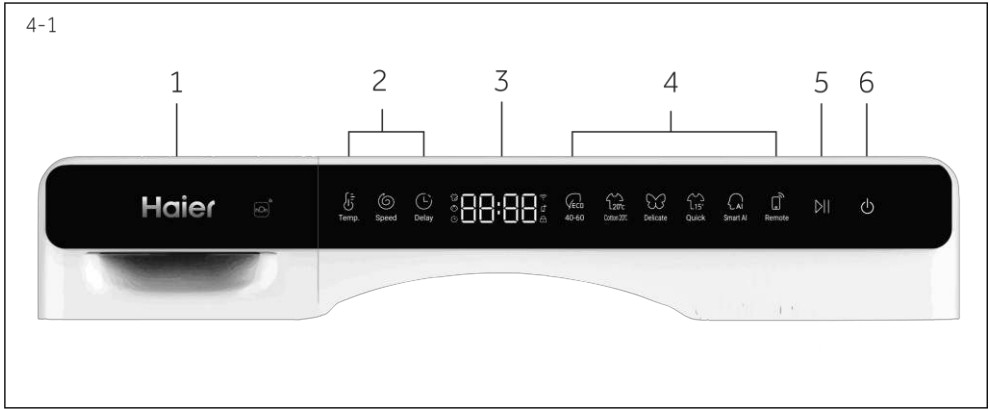

1 Schublade für Weichspüler/Waschmittel
4 Programm-Tasten

2 Funktionstasten
5 Taste „Start/Pause“

3 Display
6 „Ein/Aus“-Taste

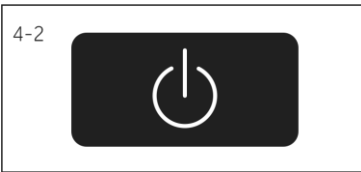

4.1 Ein/Aus-Taste

Drücken Sie die „Ein/Aus“-Taste, um das Gerät zu starten oder auszuschalten (Abb. 4-2).



4.2 Programm

Wählen Sie das Programm durch Drücken aus. Die Standardeinstellungen des Programms werden angezeigt (Abb. 4-3). „Smart AI“ verfügt standardmäßig über die Dampfwaschfunktion.



4.3 Display

Das Display (Abb.4-4) zeigt folgende Informationen an:

- Waschdauer
- Dampfwäsche
- Kindersicherung
- Endzeit-Verzögerung
- Gerät ist mit WLAN-Netzwerk verbunden.
- App-Bedienung
- Verriegelung der Tür

4.4 Schublade für Weichspüler/Waschmittel

Nach dem Öffnen der Schublade sind die folgenden Komponenten zu sehen (Abb. 4-5):

1: Fach für Pulver- oder Flüssigwaschmittel.

2: Waschmittelklappe zur Auswahl des Waschmittels, für Pulverwaschmittel nach oben, für Flüssigwaschmittel nach unten klappen.

3: Fach für den Weichspüler.

4: Verriegelungslasche. Drücken Sie die Verriegelungslasche nach unten, um das Fach herauszuziehen. Die Empfehlung zur Art des Waschmittels ist für die verschiedenen Waschttemperaturen geeignet.

Bitte beachten Sie die Gebrauchsanweisung des Waschmittels (P15).

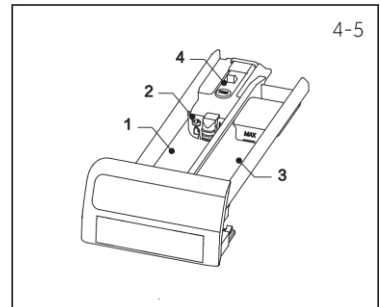

4.5 Funktionstasten

Die Funktionstasten (Abb. 4-6) ermöglichen zusätzliche Optionen im gewählten Programm, bevor das Programm startet. Die entsprechenden Anzeigen werden angezeigt. Wenn Sie das Gerät ausschalten oder ein neues Programm auswählen, werden alle Optionen deaktiviert.

Wenn eine Taste mehrere Optionen hat, kann die gewünschte Option durch aufeinanderfolgendes Drücken der Taste ausgewählt werden.

Nach Drücken der Tasten ist die Funktion bei hellem Leuchten ausgewählt.

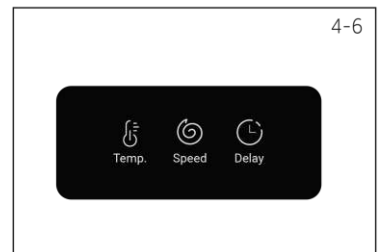

Hinweis: Werkseinstellungen

Um in jedem Programm die besten Ergebnisse zu erzielen, hat Haier verfügt über gut definierte spezifische Standardeinstellungen. Wenn es keine besonderen Anforderungen gibt, werden die Standardeinstellungen empfohlen.

4.5.1 Funktionstaste „Verzögerung“

Drücken Sie diese Taste (Abb. 4-7), um das Programm mit einer Verzögerung zu starten. Die Endzeitverzögerung kann in 30-Minuten-Schritten von 0-24 Stunden erhöht werden (die Endzeit ist länger als die ursprüngliche Programmzeit). Zum Beispiel bedeutet die Anzeige „aus 6:30“, dass der Programmzyklus in 6 Stunden und 30 Minuten endet. Drücken Sie die Taste „Start/Pause“, um die Zeitverzögerung zu aktivieren.



Hinweis: Flüssigwaschmittel

Bei der Verwendung von Flüssigwaschmittel ist es nicht empfehlenswert, die Endzeitverzögerung zu aktivieren.

4.5.2 Funktionstaste „Temperatur“

Drücken Sie diese Taste (Abb. 4-8), um die Waschttemperaturen des Programms zu ändern. Wenn kein Wert leuchtet (Anzeige „--°C“), wird das Wasser nicht erwärmt.

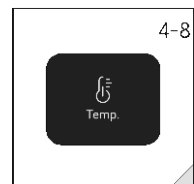



4.5.3 Funktionstaste „Geschwindigkeit“

Drücken Sie diese Taste (Abb.4-9), um den Schleudergang des Programms zu ändern oder zu deaktivieren. Wenn kein Wert auf der Anzeige „□“ leuchtet, wird die Wäsche nicht geschleudert.



4.5.4 Taste „Start/Pause“

Drücken Sie leicht auf diese Taste (Abb. 4-10), um das aktuell angezeigte Programm zu starten oder zu unterbrechen. Während der Programmeinstellung und während des Programmablaufs leuchtet die LED über der Taste oder blinkt bei Unterbrechung.



4.6 Kindersicherung

Wählen Sie ein Programm aus und starten Sie es dann. Berühren Sie im Anschluss die Tasten „Temperatur“ und „Verzögerung“ 3 Sekunden lang, um alle Elemente des Bedienfeldes gegen eine Aktivierung zu sperren, Bedienfeldanzeige . Berühren Sie diese beiden Tasten zum Entriegeln erneut. Die Anzeige der Kindersicherung leuchtet auf, wenn die Kindersicherung funktioniert. Die Funktion ist optional, wenn die Maschine läuft.

Auf dem Display wird „cLoT“ (Abb.4-11) angezeigt. Wenn bei aktivierter Kindersicherung eine Taste gedrückt wird, ändert sich nichts.

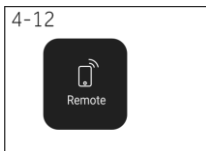

4.7 Taste App-Bedienung

Drücken Sie kurz auf diese Taste, um die App-Bedienung des Geräts über die hOn-App zu aktivieren/deaktivieren (Abb. 4-12). HINWEIS: Um den Kopplungsvorgang zu starten, folgen Sie bitte den Anweisungen in der App. Weitere Informationen finden Sie in Kapitel 8 „hOn-App“.



Hinweis: Akustisches Signal

In den folgenden Fällen ist standardmäßig kein akustisches Signal zu hören:

- ▶ beim Drücken einer Taste
- ▶ am Ende eines Programms

Das akustische Signal kann bei Bedarf ausgewählt werden; siehe TÄGLICHER GEBRAUCH (P21 7.13)



Hinweis: Das Verfahren dient zum Überprüfen der Anzahl der Durchgänge, die die Maschine ausgeführt hat.

Vorgehensweise: Wählen Sie im Standby-Modus zuerst das Programm „Baumwolle 20°C“ aus. Drücken Sie dann gleichzeitig „Temperatur“ und „Geschwindigkeit“. Es wird 2 Sekunden lang die Anzahl der laufenden Waschgänge angezeigt, und dann kehren Sie zur Standby-Anzeige zurück. Die kumulativen laufenden Zyklen addieren 1 nach Beendigung des Programms. Die laufenden Waschgänge werden in hexadezimaler Form angezeigt, wenn sie über 9999 liegen.

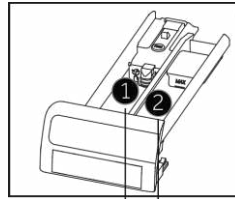

Waschmittelfach für:

- ❶ Waschmittel
- ❷ Weichmacher oder

• Ja, oder Optional, / Nein

Programm	Max. Ladung in kg	Temperatur in °C 1)		Voreinstellung		Art der Textilien	Voreingestellte Schleuderdr ehzahl in U/min	Funktion		
		wählbarer Bereich		1	2			Temperatur	Geschwindigkeit	Verzögerung
Smart AI	5,0	* bis 60	40	•	○	Baumwolle / Synthetik	1000	○	○	○
Schnell 15 Min. 	1,5	* bis 40	*	•	○	Baumwolle / Synthetik	1000	○	○	○
Feinwäsche 	1,5	* bis 30	30	•	○	Feinwäsche und Seide	600	○	○	○
Baumwolle 20 °C	5,0	/	/	•	○	Baumwolle	1000	/	○	○
ECO 40-60 	5,0	/	/	•	○	/	/	/	/	○

* Wasser wird nicht erhitzt.

Reduzieren Sie die Waschmittelmenge, da die Programmdauer kurz ist.

Das Design und die Spezifikationen können zum Zweck der Qualitätsverbesserung ohne vorherige Ankündigung geändert werden.

Scannen Sie den QR-Code auf dem Energieetikett, um Informationen zum Energieverbrauch zu erhalten.





Der tatsächliche Energieverbrauch kann je nach den örtlichen Gegebenheiten von dem angegebenen Wert abweichen.



Hinweis: Auto Gewicht

Das Gerät ist mit einer Beladungserkennung ausgestattet. Bei geringer Beladung werden Energie, Wasser und Waschzeit in einigen Programmen automatisch reduziert. Die voreingestellte Zeit auf dem Display kann je nach Beladungsgewicht variieren, was die Programme „Smart AI, Baumwolle 20 °C, Eco 40-60“ betrifft.

Vorläufige Angaben (gemäß Verordnung (EU) 2019/2023 der Kommission):

Nennkapazität	Programm			ENERGY		Maximale Temperatur (°C)	Effektive Drehzahl (U/min)	 Restfeuchte (%)
		(kg)	(HH:MM)	(kWh/Programmdurchlauf)	(L/Programmdurchlauf)			
5 kg	Eco 40-60	5,0	3:08	0,475	37,0	35	1200	58,0
	Eco 40-60	2,5	2:30	0,308	26,0	30	1200	58,0
	Eco 40-60	1,5	2:30	0,308	21,0	32	1200	60,0
	Baumwolle 20 °C	5,0	0:53	0,150	48,0	20	1000	65,0
	Feinwäsche 30°C	1,5	0:45	0,250	30,0	30	600	70,0
	Schnell 15 Min. 30°C	1,5	0:23	0,200	30,0	30	1000	65,0

Die für andere Programme als das Programm Eco 40- 60 angegebenen Werte sind lediglich Richtwerte.

7.1 Stromversorgung

Schließen Sie die Waschmaschine an das Stromnetz an (220 V bis 240 V-/50 Hz; Abb. 7-1). Bitte beachten Sie auch den Abschnitt INSTALLATION (siehe P10).

7.2 Wasseranschluss

- ▶ Überprüfen Sie vor dem Anschließen die Sauberkeit und Klarheit des Wasserzulaufs.
- ▶ Drehen Sie den Hahn auf (Abb. 7-2).

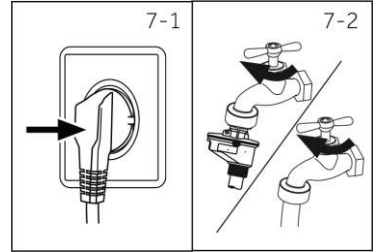

Hinweis: Dichtheit

Überprüfen Sie vor der Verwendung der Waschmaschine durch Aufdrehen des Wasserhahns, ob die Verbindungen zwischen dem Wasserhahn und dem Zulaufschlauch dicht sind.

7.3 Wäsche vorbereiten

- ▶ Sortieren Sie die Kleidung nach Stoff (Baumwolle, Synthetik, Wolle oder Seide usw.) und Verschmutzungsgrad (Abb. 7-3). Achten Sie auf die Pflegekennzeichnung auf den Wäscheetiketten.
- ▶ Trennen Sie weiße Kleidung von farbiger Kleidung. Waschen Sie farbige Textilien zuerst mit der Hand, um zu überprüfen, ob sie ausbleichen oder verfärben.
- ▶ Leeren Sie die Taschen (Schlüssel, Münzen usw.) und entfernen Sie härtere Schmuckgegenstände (z. B. Broschen).
- ▶ Kleidungsstücke ohne Saum, Feinwäsche und fein gewebte Textilien wie z. B. feine Vorhänge sollten zur Pflege dieser empfindlichen Wäsche in einen Wäschebeutel gesteckt werden (besser wäre eine Hand- oder Trockenreinigung).
- ▶ Schließen Sie Reißverschlüsse, Klettverschlüsse und Haken, und achten Sie darauf, dass die Knöpfe fest angenäht sind.
- ▶ Legen Sie empfindliche Teile wie Wäsche ohne festen Saum, feine Unterwäsche (Dessous) und Kleinteile wie Socken, Gürtel, BHs usw. in einen Wäschebeutel.
- ▶ Falten Sie große Stoffstücke wie Bettlaken, Tagesdecken usw. auseinander.
- ▶ Drehen Sie Jeans und bedruckte, verzierte oder farbtintensive Textilien auf links; waschen Sie sie ggf. separat.

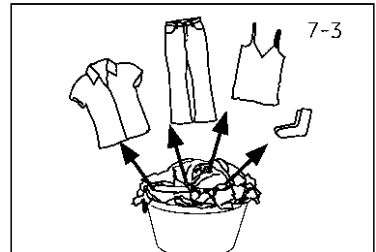

VORSICHT!

Nichttextile, sowie kleine, lose oder scharfkantige Gegenstände können zu Fehlfunktionen und Schäden an Kleidung und Gerät führen.

Pflegetabelle

Waschen		
 Waschbar bei max. 95°C im Normalwaschgang	 Waschbar bei max. 60°C im Normalwaschgang	 Waschbar bei max. 60°C im Schonwaschgang
 Waschbar bei max. 40°C im Normalwaschgang	 Waschbar bei max. 40°C im Schonwaschgang	 Waschbar bei max. 40°C im Schonwaschgang für sehr Feines
 Waschbar bei max. 30°C im Normalwaschgang	 Waschbar bei max. 30°C im Schonwaschgang	 Waschbar bei max. 30°C im Schonwaschgang für sehr Feines
 Handwäsche bei max. 40°C	 Nicht waschen	
Bleichen		
 Jedes Bleichverfahren erlaubt	 Nur Sauerstoff/chlorfrei	 Nicht bleichen
Trocknen		
 Trocknen im Wäschetrockner bei normaler Temperatur möglich	 Trocknen im Wäschetrockner bei niedrigerer Temperatur möglich	 Nicht trocknergeeignet
 Trocknen auf der Wäscheleine	 Liegend Trocknen	
Bügeln		
 Bügeln bei einer Höchsttemperatur von max. 200°C	 Bügeln bei mittlerer Temperatur von max. 150°C	 Bügeln bei niedriger Temperatur von max. 110°C; ohne Dampf (Dampfbügeln kann irreversible Schäden verursachen)
 Nicht bügeln		
Professionelle Textilpflege		
 Chemische Reinigung mit Tetrachlorethen	 Chemische Reinigung mit Kohlenwasserstoffen	 Nicht chemisch reinigen
 Professionelle Nassreinigung	 Nicht professionell nass reinigen	

7.4 Beladen des Geräts

- ▶ Legen Sie die Wäsche Stück für Stück ein.
- ▶ Überladen Sie die Waschmaschine nicht. Beachten Sie die unterschiedliche maximale Ladung je nach Programm! Faustregel für die maximale Ladung: Halten Sie einen Abstand von zehn Zentimetern zwischen der Ladung und der Oberseite der Trommel ein.
- ▶ Schließen Sie die Tür vorsichtig. Achten Sie darauf, dass keine Wäschestücke eingeklemmt werden.

7.5 Auswahl des Waschmittels

- ▶ Die Waschwirkung und die Waschleistung werden durch die Qualität des verwendeten Waschmittels bestimmt.
- ▶ Verwenden Sie nur für die Maschinenwäsche zugelassene Waschmittel.
- ▶ Verwenden Sie bei Bedarf spezielle Waschmittel, z. B. für synthetische und Wollstoffe.
- ▶ Siehe Tipps für Waschmittelaufkleber auf der Arbeitsplatte.
- ▶ Verwenden Sie keine chemischen Reinigungsmittel wie Trichlorethylen und ähnliche Produkte.

Wählen Sie das beste Waschmittel

Programm	Art des Waschmittels				
	Universal	Farbe	Feinwäsche	Spezial	Weichspüler
Smart AI	L/P	L/P	-	-	o
Schnell 15 Min.	L	L	-	-	o
Feinwäsche	-	-	L/P	L/P	o
Baumwolle 20 °C	L/P	L/P	-	-	o
ECO 40-60	L/P	L/P	-	-	o

L = Gel-/Flüssigwaschmittel P = Pulverwaschmittel O = optional – = Nein
 Bei der Verwendung von Flüssigwaschmitteln ist es nicht empfehlenswert, die Zeitverzögerung zu aktivieren.

Wir empfehlen die Verwendung von:

- ▶ Waschpulver: bei 20°C bis 90°C* (beste Verwendung: bei 40-60°C)
- ▶ Farblaschmittel: bei 20°C bis 60°C (beste Verwendung: bei 30-60°C)
- ▶ Woll-/Feinwaschmittel: bei 20°C bis 30°C (beste Verwendung: bei 20-30°C)

* Wählen Sie die Waschtemperatur 90 °C nur für besondere hygienische Anforderungen.

* Wenn Sie eine Wassertemperatur von 60°C oder mehr wählen, empfehlen wir Ihnen, weniger Waschmittel zu verwenden. Bitte verwenden Sie ein spezielles Desinfektionsmittel, das für Baumwoll- oder Synthetiktücher geeignet ist.

* Es ist besser, weniger oder schaumfreies Waschmittelpulver zu verwenden.

* *Bitte fügen Sie je nach Gewicht der Wäsche Weichspüler hinzu.

7-4

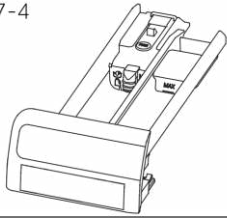

7.6 Hinzufügen von Waschmittel

1. Schieben Sie die Waschlade heraus.
2. Geben Sie die benötigten Waschmittel in die entsprechenden Fächer (Abb. 7-4).
3. Schieben Sie die Waschlade vorsichtig zurück.



Hinweis:

- ▶ Entfernen Sie Waschmittelreste vor dem nächsten Waschgang aus der Waschlade.
- ▶ Verwenden Sie nicht zu viel Waschmittel oder Weichspüler.
- ▶ Bitte beachten Sie die Anweisungen auf der Verpackung des Waschmittels.
- ▶ Füllen Sie das Waschmittel immer erst kurz vor Beginn des Waschvorgangs ein.
- ▶ Konzentrierte Flüssigwaschmittel sollten vor der Zugabe verdünnt werden.
- ▶ Verwenden Sie kein Flüssigwaschmittel, wenn die Funktion „Verzögerung“ ausgewählt ist.
- ▶ Wählen Sie die Programmeinstellungen gemäß den Pflegesymbolen auf allen Wäscheetiketten und gemäß der Programmtabelle sorgfältig aus.

7-5



7.7 Schalten Sie den die Waschmaschine ein

Drücken Sie die „Ein/Aus“-Taste, um das Gerät zu starten oder auszuschalten (Abb. 7-5).

7-6

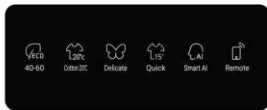

7.8 Auswahl eines Programms

Um ein optimales Waschergebnis zu erzielen, wählen Sie ein Programm, das dem Verschmutzungsgrad und der Art der Wäsche entspricht. Drücken Sie die Tasten der Programmauswahl, um das richtige Programm auszuwählen. Die Standardeinstellungen werden angezeigt (Abb. 7-6). Drücken Sie die Tasten „Feinwäsche“ und „Smart AI“ gleichzeitig für ca. 3 Sekunden, um das Programm „Schleudern“ aufzurufen.

7-7

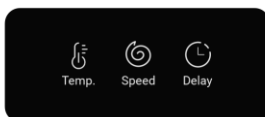

7.9 Individuelle Auswahlen hinzufügen

Wählen Sie die gewünschten Optionen und Einstellungen (Abb. 7-7) aus; siehe Bedienfeld.

7.10 Waschprogramm starten

Drücken Sie zum Starten die Taste „Start/Pause“ (Abb. 7-8). Die LED hört auf zu blinken und leuchtet dauerhaft.

Das Gerät arbeitet mit den aktuellen Einstellungen.

Änderungen sind nur durch Abbrechen des Programms möglich.



7.11 Waschprogramm unterbrechen/wechseln

Um ein laufendes Programm zu unterbrechen, drücken Sie leicht auf die Taste „Start/Pause“. Die LED über der Taste blinkt. Drücken Sie die Taste erneut, um den Waschvorgang wieder aufzunehmen.

Zum Abbrechen eines laufenden Programms und aller seiner individuellen Einstellungen:

1. Drücken Sie die Taste „Start/Pause“, um das laufende Programm zu unterbrechen.
2. Wählen Sie ein neues Programm aus und starten Sie es.

7.12 Nach dem Waschen



Hinweis: Türverriegelung

- ▶ Aus Sicherheitsgründen wird die Tür während des Waschvorgangs teilweise verriegelt. Das Öffnen der Tür ist nur am Ende des Programms oder nach einem korrekten Abbruch des Programms möglich.
- ▶ Bei hohem Wasserstand, hoher Wassertemperatur und während des Schleuderns ist es nicht möglich, die Tür zu öffnen; **Loc** **H** wird angezeigt.

1. Am Ende des Programms wird **End** angezeigt.
2. Das Gerät schaltet sich automatisch aus.
3. Nehmen Sie die Wäsche so schnell wie möglich heraus, um sie zu schonen und eine weitere Faltenbildung zu vermeiden.
4. Drehen Sie das Wasser ab.
5. Ziehen Sie das Netzkabel ab.
6. Öffnen Sie die Tür, um die Bildung von Feuchtigkeit und Gerüchen zu vermeiden. Lassen Sie sie offen, wenn Sie die Maschine nicht verwenden.
7. Kleine Wäschestücke können nach dem Hochgeschwindigkeits-Trocknen leicht an der Wand kleben. Bitte vergessen Sie diese nicht, wenn Sie die Tür öffnen, um die Wäsche herauszunehmen.



Hinweis: Standby-Modus/Energiesparmodus

Das eingeschaltete Gerät schaltet in den Standby-Modus, wenn es nicht innerhalb von 2 Minuten vor Programmbeginn oder am Ende des Programms eingeschaltet wird. Das Display schaltet sich aus. Das spart Energie.

7.13 Aktivieren oder Deaktivieren des Summers

Das akustische Signal kann bei Bedarf deaktiviert werden:

1. Schalten Sie das Gerät ein.
2. Wählen Sie das Programm „Smart AI“.
3. Drücken Sie die Tasten „Temperatur“ und „App-Bedienung“ gleichzeitig etwa 3 Sekunden lang. Auf dem Display wird „ON“ angezeigt und der Summer ertönt. Drücken Sie diese beiden Tasten erneut gleichzeitig, um den Summer auszuschalten. Auf dem Display wird „OFF“ angezeigt.

8.1 Allgemeine Informationen

Dieses Gerät ist mit WLAN-Technologie für die App-Bedienung über die hOn-App ausgestattet.

WARNUNG!

Befolgen Sie die in diesem Handbuch angegebenen Sicherheitsvorkehrungen auch bei der Verwendung des Geräts über die App. Die Befolgung dieser Anweisungen ist für eine sichere Verwendung unerlässlich.

8.2 Anforderungen

1. **WLAN-Netzwerk:** Es ist ein Router erforderlich, der sowohl mit 802.11b/g/n als auch mit dem 2,4 GHz-Band kompatibel ist. 5-GHz-Netzwerke und öffentliche Netzwerke werden nicht unterstützt. Der Netzwerkname (SSID) muss zwischen 1 und 31 Zeichen und das Passwort zwischen 8 und 64 Zeichen lang sein. Die Verschlüsselungsoptionen umfassen offen, WPA-PSK und WPA2-PSK.
2. **Kompatible Geräte:** Die App ist für Android-, iOS- und Huawei-Geräte verfügbar, sowohl für Tablets als auch für Smartphones.
3. **Positionierung:** Installieren Sie das Gerät in einem Bereich mit einem starken WLAN-Signal.

Technische Merkmale WLAN:

Frequenz	2400 MHz – 2483,5 MHz
Max. Leistung	+20 dBm
Standard	IEEE802.11b/g/n und BLE V4.2

8.3 Download und Installation der hOn-App

1. Laden Sie die App über den QR-Code herunter oder besuchen Sie go.haier-europe.com/download-app.



Die App 
herunterladen

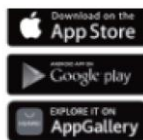

Hinweis: Anmeldung

Die Erstellung eines Profils (Anmeldung) ist nur bei der erstmaligen Nutzung erforderlich oder wenn das Konto gelöscht/deaktiviert wurde. Für die künftige Nutzung loggen Sie sich einfach mit Ihrer E-Mail-Adresse und Ihrem Passwort ein. Überprüfen Sie den DEMO-Modus in der App, um die WLAN-Funktionen zu erkunden.

8.4 Gerätekopplung





Hinweis

Das Heimnetzwerk muss auf 2,4 GHz eingestellt sein; 5-GHz-Netzwerke werden nicht unterstützt. Vergewissern Sie sich, dass Ihr Smartphone mit demselben 2,4-GHz-WLAN-Netzwerk verbunden ist, das Sie zur Konfiguration des Geräts verwenden möchten.

1. Öffnen Sie die hOn-App, erstellen Sie ein neues Profil (oder melden Sie sich an, wenn Sie bereits über ein Profil verfügen).
2. Tippen Sie auf „Gerät hinzufügen“ und folgen Sie den Anweisungen auf dem Bildschirm Ihres Smartphones, um die Einrichtung abzuschließen.

8.5 Aktivierung der App-Bedienung



1. Stellen Sie sicher, dass der Router eingeschaltet und mit dem Internet verbunden ist.
2. Legen Sie die Wäsche ein und schließen Sie die Tür.
3. Schalten Sie das Gerät ein.
4. Drücken Sie kurz die Taste . Die Tür wird verriegelt.
5. Starten Sie das Programm über die App. Das Bedienfeld wird mit Ausnahme der Tasten „EIN/AUS“ und „START/PAUSE“ deaktiviert. Nur die Kindersicherung ist während des Programms verfügbar.
6. Die App-Bedienung kann auch während des Programms durch kurzes Drücken der Taste  aktiviert werden.



Hinweis: Ablauf der App-Bedienung

Sie können bis zu 24 Stunden nach Aktivierung der App-Bedienung einen Befehl von der App aus senden.

8.6 Deaktivierung der App-Bedienung

1. Während eines Programms können Sie die App-Bedienung durch kurzes Drücken der Taste  deaktivieren; das Programm wird fortgesetzt. Sie können den Status des Programms in der App einsehen, jedoch keine Befehle senden (z. B. Stopp/Pause).
2. Wenn es die Sicherheitsbedingungen erlauben, kann die Tür geöffnet werden.
3. Um die Bedienung über die App wieder aufzunehmen, vergewissern Sie sich, dass die Tür geschlossen ist, und drücken Sie dann erneut kurz die Taste .

8.7 Programmende mit App-Bedienung

1. Bei Programmende wird die Tür entriegelt, und die App-Bedienung wird deaktiviert.
2. Nach 2 Minuten schaltet sich das Gerät automatisch aus.

8.8 Ausschalten des WLAN-Moduls und Löschen der Netzwerkanmeldeinformationen

Löschen der gespeicherten WLAN-Netzwerkinformationen und Ausschalten des WLAN-Moduls:

1. Schalten Sie das Gerät ein.
2. Ohne ein Programm zu starten, drücken Sie die Taste  und halten Sie sie 5 Sekunden lang gedrückt, bis „rESt“ angezeigt wird.
3. Halten Sie die Taste „Verzögerung“ für weitere 5 Sekunden gedrückt, bis „donE“ angezeigt wird.
4. Die Konfigurationsinformationen werden gelöscht. Wählen Sie zum Schließen ein Programm oder schalten Sie das Gerät aus.
5. Um die App neu zu konfigurieren, entfernen Sie das Gerät aus der hOn-App und starten Sie einen neuen Kopplungsvorgang.



Hinweis

Wenden Sie dieses Verfahren nur an, wenn Sie beabsichtigen, das Gerät zu verkaufen.



Umweltverträgliche Verwendung

- ▶ Um Energie, Wasser, Waschmittel und Zeit optimal zu nutzen, sollten Sie die empfohlene maximale Ladungsmenge verwenden.
- ▶ Überladen Sie die Waschmaschine nicht (Handbreiter Abstand über der Wäsche).
- ▶ Für leicht verschmutzte Wäsche wählen Sie das Programm „Schnell 15 Min.“.
- ▶ Dosieren Sie jedes Waschmittel genau.
- ▶ Wählen Sie die niedrigste geeignete Waschtemperatur - moderne Waschmittel reinigen effizient unter 60 °C.
- ▶ Erhöhen Sie die Standardeinstellungen nur bei starker Verschmutzung.

Allgemeine Informationen:

- ▶ Mit dem Programm Eco 40-60 kann normal verschmutzte Baumwollwäsche, die als bei 40°C oder 60°C waschbar deklariert ist, im selben Waschgang gereinigt werden. Dieses Programm wird verwendet, um die Einhaltung der EU-Ökodesign-Vorschriften zu bewerten.
- ▶ Die effizientesten Programme in Bezug auf den Energieverbrauch sind im Allgemeinen diejenigen, die bei niedrigeren Temperaturen und längerer Dauer laufen.
- ▶ Lärm und Restfeuchte werden durch die Schleudergeschwindigkeit beeinflusst: Je höher die Schleudergeschwindigkeit, desto höher der Lärm und desto niedriger die Restfeuchte.

10.1 Reinigung der Waschmittelschublade

Achten Sie stets darauf, dass keine Waschmittelmittelrückstände vorhanden sind. Reinigen Sie die Schublade regelmäßig (Abb. 10-1):

1. Ziehen Sie die Schublade bis zum Anschlag heraus.
2. Drücken Sie die Entriegelungstaste und nehmen Sie die Schublade heraus.
3. Wischen Sie die Innenseite des Waschbeckens mit einem Handtuch sauber.
4. Spülen Sie die Schublade mit Wasser aus, bis sie sauber ist, und setzen Sie die Schublade wieder in das Gerät ein.

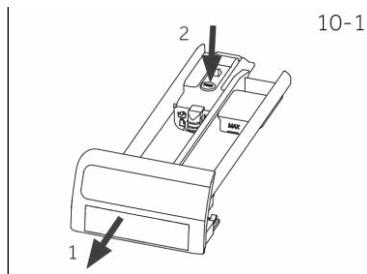

10.2 Reinigung der Maschine

- ▶ Ziehen Sie während der Reinigung und Wartung den Netzstecker.
- ▶ Reinigen Sie das Maschinengehäuse (Abb. 10-2) und die Gummiteile mit einem weichen Tuch und Seifenflüssigkeit.
- ▶ Verwenden Sie keine organischen Chemikalien oder ätzenden Lösungsmittel.
- ▶ Drehen Sie den Wasserhahn auf, um zu sehen, ob er undicht ist.



10.3 Wassereinlassventil und Filter des Einlassventils

Um eine Verstopfung der Wasserzufuhr durch feste Stoffe wie Kalk zu verhindern, reinigen Sie regelmäßig den Filter des Einlassventils.

- ▶ Ziehen Sie den Netzstecker und stellen Sie die Wasserversorgung ab.
- ▶ Schrauben Sie den Wasserzulaufschlauch auf der Rückseite des Geräts (Abb. 10-3) sowie am Wasserhahn ab.
- ▶ Spülen Sie den Filter mit Wasser und reinigen Sie ihn mit einer Bürste (Abb. 10-4).
- ▶ Setzen Sie den Filter ein und montieren Sie den Zulaufschlauch.

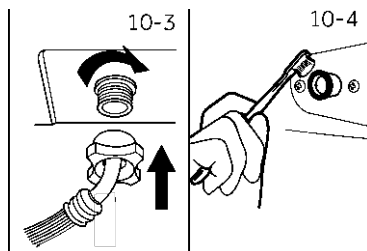

10.4 Reinigung der Trommel

- ▶ Entfernen Sie versehentlich gewaschene Gegenstände, insbesondere Metallteile wie Stecknadeln, Münzen usw. aus der Trommel (Abb. 9-5), da sie Rostflecken und Schäden verursachen.
- ▶ Verwenden Sie zum Entfernen von Rostflecken einen chlorfreien Reiniger. Beachten Sie die Warnhinweise des Waschmittelherstellers.
- ▶ Verwenden Sie zur Reinigung keine harten Gegenstände oder Stahlwolle.
- ▶ Nach dem Reinigungsvorgang öffnen Sie die Tür, reinigen Sie die Flecken und den Schaum um die Dichtung herum mit einem Handtuch und halten Sie die Dichtung innen und außen sauber (Abb. 10-5).

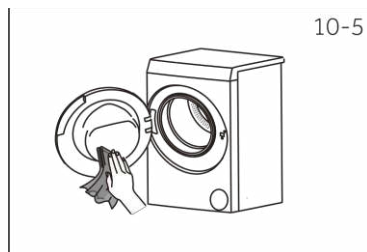

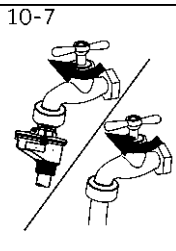
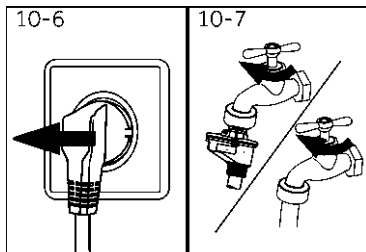

10.5 Lange Zeiträume der Nichtnutzung

Wenn das Gerät über einen längeren Zeitraum nicht verwendet wird:

1. Ziehen Sie den Netzstecker heraus (Abb. 10-6).
2. Drehen Sie die Wasserzufuhr ab (Abb. 10-7).
3. Öffnen Sie die Tür, um die Bildung von Feuchtigkeit und Gerüchen zu vermeiden. Lassen Sie die Tür offen, wenn Sie die Maschine nicht verwenden.

Überprüfen Sie vor der nächsten Verwendung sorgfältig das Netzkabel, den Wasserzulauf und den Ablaufschlauch. Stellen Sie sicher, dass alles ordnungsgemäß installiert ist und es keine Leckagen gibt.

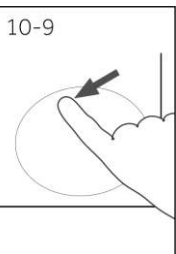
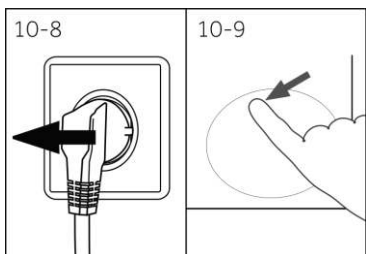

10.6 Filter der Pumpe

Reinigen Sie den Filter einmal im Monat und überprüfen Sie beispielsweise den Pumpenfilter, wenn Folgendes beim Gerät auftritt:

- ▶ Das Wasser läuft nicht ab.
- ▶ Das Gerät schleudert nicht.
- ▶ Das Gerät verursacht ungewöhnliche Geräusche beim Betrieb.



! WARNUNG!

Verbrühungsgefahr! Das Wasser im Pumpenfilter kann sehr heiß sein! Bevor Sie etwas unternehmen, stellen Sie bitte sicher, dass das Wasser abgekühlt ist.

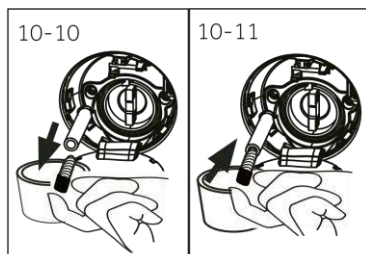

1. Schalten Sie das Gerät aus und ziehen Sie den Netzstecker (Abb. 10-8).
2. Drücken und öffnen Sie die Wartungsklappe (Abb. 10-9).
3. Stellen Sie einen flachen Behälter zum Auffangen von Waschwasser bereit (Abb. 10-10). Es könnten größere Mengen sein!
4. Ziehen Sie den Ablaufschlauch heraus und halten Sie sein Ende über den Behälter (Abb. 10-10).
5. Nehmen Sie den Verschlussstopfen aus dem Ablaufschlauch (Abb. 10-10).
6. Nach vollständiger Entleerung schließen Sie den Ablaufschlauch (Abb. 10-11) und schieben ihn zurück in die Maschine.
7. Schrauben Sie den Pumpenfilter gegen den Uhrzeigersinn ab und entfernen Sie ihn (Abb. 10-12).
8. Entfernen Sie Verunreinigungen und Schmutz (Abb. 10-13).

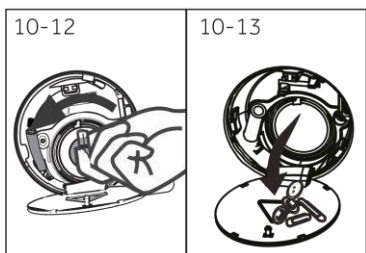

9. Reinigen Sie den Pumpenfilter vorsichtig, z. B. unter fließendem Wasser (Abb. 10-14).
10. Nach der Reinigung bringen Sie den Griff wieder an und ziehen Sie ihn fest, bis er sich nicht mehr bewegt. Zu diesem Zeitpunkt befindet sich der Griff in vertikaler Position (Abb. 10-15).
11. Schließen Sie die Wartungsklappe.

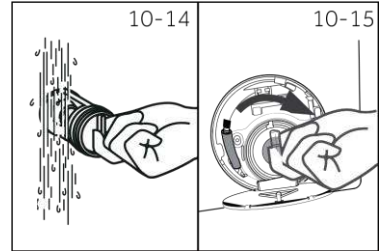

VORSICHT!

- ▶ Die Dichtung des Pumpenfilters muss sauber und unversehrt sein. Wenn der Deckel nicht ganz fest angezogen ist, kann Wasser austreten.
- ▶ Der Filter muss an seinem Platz sein, anderenfalls kann es zu Leckagen kommen.

Viele auftretende Probleme können auch ohne besondere Fachkenntnisse selbst gelöst werden. Im Falle eines Problems überprüfen Sie bitte alle gezeigten Möglichkeiten und befolgen Sie die unten stehenden Anweisungen, bevor Sie sich an den Kundendienst wenden. Siehe KUNDENDIENST.



WARNUNG!

- ▶ Schalten Sie das Gerät vor der Wartung aus und ziehen Sie den Netzstecker aus der Steckdose.
- ▶ Elektrogeräte sollten nur von qualifizierten Elektrofachleuten gewartet werden, da unsachgemäße Reparaturen erhebliche Folgeschäden verursachen können.
- ▶ Ein beschädigtes Netzkabel sollte nur vom Hersteller, seinen Kundendienst oder ähnlich qualifizierte Personen ausgetauscht werden, um eine Gefahr zu vermeiden.
- ▶ Im Interesse der Sicherheit des Endbenutzers wird von einer Selbstreparatur oder einer nicht fachmännischen Reparatur abgeraten. Bitte wenden Sie sich an einen Kundendienst.

11.1 Informationscodes

Die folgenden Codes werden nur angezeigt, wenn es sich um Informationen zum Waschgang handelt. Es müssen keine Maßnahmen durchgeführt werden.

Code	Nachricht
1:25	Die verbleibende Zeit des Waschvorgangs beträgt 1 Stunde und 25 Minuten.
6:30	Die verbleibende Zeit des Waschvorgangs einschließlich der gewählten Endzeitverzögerung beträgt 6 Stunden und 30 Minuten.
Auto	Die automatische Ladungserkennung funktioniert, allerdings nur bei einigen Programmen.
End	Der Waschvorgang ist beendet. Das Gerät schaltet sich automatisch aus.
Loft	Die Tür ist aufgrund eines hohen Wasserstands, einer hohen Wassertemperatur oder eines Schleudergangs geschlossen.
OFF	Der Summer ist deaktiviert.
on	Der Summer ist aktiviert.
CLoF	Die Funktionstasten sind geschlossen. Der Programmwechsel ist ungültig.

11.2 Fehlersuche mit Display-Code

Problem	Ursache	Lösung
CL FLt	<ul style="list-style-type: none"> • Fehler beim Entleeren, das Wasser wird nicht innerhalb von 6 Minuten vollständig entleert. 	<ul style="list-style-type: none"> • Reinigen Sie den Pumpenfilter. • Überprüfen Sie die Installation des Ablaufschlauchs.
E2	<ul style="list-style-type: none"> • Fehler beim Verriegeln. 	<ul style="list-style-type: none"> • Schließen Sie die Tür richtig.
E4	<ul style="list-style-type: none"> • Beim Hauptwaschwasserzulauf und beim Spülwasserzulauf erreicht das Wasser nach der eingestellten Zeit nicht den eingestellten Wasserstand. • Der Ablaufschlauch entleert sich automatisch. 	<ul style="list-style-type: none"> • Stellen Sie sicher, dass der Wasserhahn vollständig geöffnet ist und der Wasserdruck normal ist. • Überprüfen Sie die Installation des Ablaufschlauchs.
E8	<ul style="list-style-type: none"> • Fehler beim Schutz des Wasserstands. 	<ul style="list-style-type: none"> • Wenden Sie sich an den Kundendienst.

Problem	Ursache	Lösung
E b	<ul style="list-style-type: none"> Erkennung von eingeklemmter Kleidung 	<ul style="list-style-type: none"> Bitte öffnen Sie die Tür und legen Sie die in der Tür eingeklemmten Kleidungsstücke neu in die Trommel. Wenn sich das Problem nicht beheben lässt, schalten Sie Wasser und Strom ab und wenden Sie sich an den Kundendienst.
F 3	<ul style="list-style-type: none"> Fehler beim Temperatursensor. 	<ul style="list-style-type: none"> Wenden Sie sich an den Kundendienst.
F 4	<ul style="list-style-type: none"> Heizfehler. 	<ul style="list-style-type: none"> Wenden Sie sich an den Kundendienst.
F 7	<ul style="list-style-type: none"> Motorfehler. 	<ul style="list-style-type: none"> Wenden Sie sich an den Kundendienst.
F A	<ul style="list-style-type: none"> Fehler beim Wasserstandssensor 	<ul style="list-style-type: none"> Wenden Sie sich an den Kundendienst.
F 00 oder F 02	<ul style="list-style-type: none"> Anormaler Kommunikationsfehler. 	<ul style="list-style-type: none"> Wenden Sie sich an den Kundendienst.

11.3 Fehlersuche ohne Display-Code

Problem	Ursache	Lösung
Die Waschmaschine funktioniert nicht.	<ul style="list-style-type: none"> Das Programm ist noch nicht gestartet. Die Tür ist nicht richtig geschlossen. Die Maschine wurde nicht eingeschaltet. Stromausfall. Die Kindersicherung ist aktiviert. 	<ul style="list-style-type: none"> Überprüfen Sie das Programm und starten Sie es. Schließen Sie die Tür richtig. Schalten Sie die Maschine ein. Überprüfen Sie die Stromversorgung. Deaktivieren Sie die Kindersicherung.
Die Waschmaschine wird nicht mit Wasser gefüllt.	<ul style="list-style-type: none"> Kein Wasser. Der Zulaufschlauch ist geknickt. Der Filter des Zulaufschlauchs ist verstopft. Der Wasserdruck beträgt weniger als 0,03 MPa. Die Tür ist nicht richtig geschlossen. Ausfall der Wasserversorgung. 	<ul style="list-style-type: none"> Überprüfen Sie den Wasserhahn. Überprüfen Sie den Zulaufschlauch. Reinigen Sie den Filter des Zulaufschlauchs. Überprüfen Sie den Wasserdruck. Schließen Sie die Tür richtig. Stellen Sie die Wasserversorgung sicher.
Die Maschine entleert sich, während sie befüllt wird.	<ul style="list-style-type: none"> Die Höhe des Ablaufschlauchs liegt unter 80 cm. Das Ende des Ablaufschlauchs könnte ins Wasser reichen. 	<ul style="list-style-type: none"> Stellen Sie sicher, dass die Höhe des Ablaufschlauchs zwischen 80 und 100 cm liegt. Stellen Sie sicher, dass sich der Ablaufschlauch nicht im Wasser befindet.
Fehler bei der Entleerung.	<ul style="list-style-type: none"> Der Ablaufschlauch ist verstopft. Der Pumpenfilter ist verstopft. Das Ende des Ablaufschlauchs liegt höher als 100 cm über dem Boden. 	<ul style="list-style-type: none"> Reinigen Sie den Ablaufschlauch. Reinigen Sie den Pumpenfilter. Stellen Sie sicher, dass der Ablaufschlauch richtig installiert ist.
Starke Vibrationen beim Schleudern.	<ul style="list-style-type: none"> Nicht alle Transportbolzen wurden entfernt. Das Gerät steht nicht stabil. Die Maschine ist überladen. 	<ul style="list-style-type: none"> Entfernen Sie alle Transportbolzen. Achten Sie auf einen festen Untergrund und eine ebene Fläche. Prüfen Sie das Gewicht und das Gleichgewicht der Beladung.
Der Betrieb stoppt vor Beendigung des Waschprogramms.	<ul style="list-style-type: none"> Wasser- oder Stromausfall. 	<ul style="list-style-type: none"> Überprüfen Sie die Strom- und Wasserversorgung.
Der Betrieb wird für einen bestimmten Zeitraum unterbrochen.	<ul style="list-style-type: none"> Das Gerät zeigt einen Fehlercode an. Problem aufgrund des Beladungsmusters. Das Programm weicht die Wäsche ein. 	<ul style="list-style-type: none"> Prüfen Sie die Display-Codes. Reduzieren Sie die Beladung oder passen Sie sie an. Brechen Sie das Programm ab und starten Sie es erneut.

Problem	Ursache	Lösung
Übermäßiger Schaum schwimmt in der Trommel und/oder in der Waschmittelschublade.	<ul style="list-style-type: none"> Das Waschmittel ist nicht geeignet. Übermäßiger Gebrauch von Waschmittel. 	<ul style="list-style-type: none"> Überprüfen Sie die Waschmittelpfehlungen. Reduzieren Sie die Menge an Waschmittel.
Automatische Einstellung der Waschzeit.	<ul style="list-style-type: none"> Die Dauer des Waschprogramms wird angepasst. 	<ul style="list-style-type: none"> Das ist normal und beeinträchtigt die Funktionalität nicht.
Das Schleudern schlägt fehl.	<ul style="list-style-type: none"> Ungleichgewicht der Wäsche. 	<ul style="list-style-type: none"> Überprüfen Sie die Maschinenladung und die Wäsche und führen Sie erneut ein Schleuderprogramm durch.
Unbefriedigendes Waschergebnis.	<ul style="list-style-type: none"> Der Verschmutzungsgrad stimmt nicht mit dem gewählten Programm überein. Die Waschmittelmenge war nicht ausreichend. Die maximale Ladung wurde überschritten. Die Wäsche war ungleichmäßig in der Trommel verteilt. 	<ul style="list-style-type: none"> Wählen Sie ein anderes Programm aus. Wählen Sie das Waschmittel nach dem Grad der Verschmutzung und nach den Herstellerangaben aus. Reduzieren Sie die Ladung. Legen Sie die Wäsche lose in die Maschine.
Waschmittelmückstände befinden sich auf der Wäsche.	<ul style="list-style-type: none"> Unlösliche Partikel des Waschmittels können als weiße Flecken auf der Wäsche zurückbleiben. 	<ul style="list-style-type: none"> Führen Sie eine zusätzliche Spülung durch. Versuchen Sie, die Partikel aus der trockenen Wäsche zu bürsten. Wählen Sie ein anderes Waschmittel.
Die Wäsche hat graue Flecken.	<ul style="list-style-type: none"> Verursacht durch Fette wie Öle, Cremes oder Salben. 	<ul style="list-style-type: none"> Behandeln Sie die Wäsche mit einem Spezialreiniger vor.



Hinweis: Schaumbildung

Wenn während des Schleudergangs zu viel Schaum festgestellt wird, stoppt der Motor und die Ablaufpumpe wird 90 Sekunden lang aktiviert. Wenn diese Schaumentfernung bis zu dreimal fehlschlägt, wird das Programm ohne Schleudern beendet.

Sollten die Fehlermeldungen trotz der getroffenen Maßnahmen erneut auftreten, schalten Sie das Gerät aus, trennen Sie es von der Stromversorgung und wenden Sie sich an den Kundendienst.

11.4 Im Falle eines Stromausfalls

Das aktuelle Programm und seine Einstellung werden gespeichert. Sobald die Stromversorgung wiederhergestellt ist, wird der Betrieb wieder aufgenommen.

Wenn ein Stromausfall ein laufendes Waschprogramm unterbricht, wird die Türöffnung mechanisch blockiert. Zum Herausholen der Wäsche sollte kein Wasserstand im gläsernen Bullauge der Tür zu sehen sein. - Gefahr von Verbrennungen! Der Wasserstand muss wie unter „Pumpenfilter“ beschrieben gesenkt werden. Ziehen Sie erst dann den Hebel (A) unter der Wartungsklappe (Abb. 11-1), wenn die Tür durch ein leichtes Klicken entriegelt wird. Befestigen Sie anschließend alle Teile wieder.

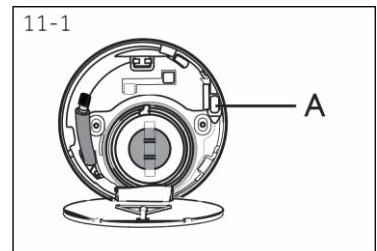

Wenn sich die Waschmaschine in einem sicheren Zustand befindet (das heißt unter dem Wasserstand unter dem Fenster entlang eines bestimmten Abstands, Trommeltemperatur unter 55 °C, die innere Trommel hat sich nicht gedreht), kann die Tür der Maschine entriegelt werden.

12.1 Zusätzliche technische Daten

	HW50-BP12307U1
Spannung in V	220-240 V~/ 50 Hz
Stromstärke in A	10
Max. Leistung in W	1800
Wasserdruck in MPa	0,03≤P ≤1
Nettogewicht in kg	47

12.2 Abmessungen des Produkts

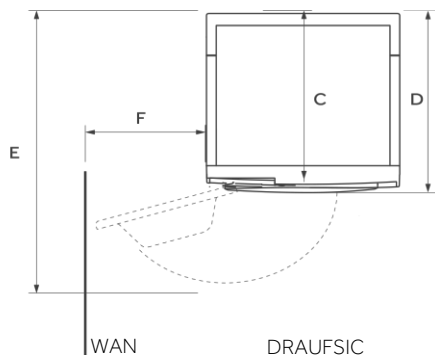
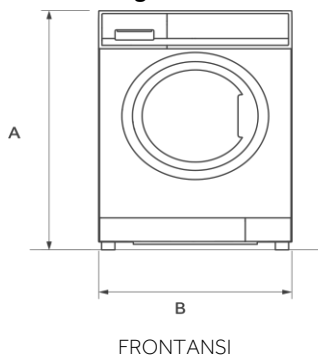

PRODUKTABMESSUNGEN	HW50-BP12307U1
A Gesamthöhe des Produkts in mm	700
B Gesamtbreite des Produkts in mm	510
C Gesamttiefe des Produkts (Zur Größe des Hauptbedienfelds) in mm	450
D Gesamttiefe des Produkts in mm	492
E Tiefe der geöffneten Tür in mm	871
F Mindestabstand der Tür zur angrenzenden Wand in mm	140

Hinweis: Die genaue Höhe Ihrer Waschmaschine hängt davon ab, wie weit die Füße von der Basis der Maschine entfernt sind. Der Raum, in dem Sie Ihre Waschmaschine installieren, muss mindestens 40 mm breiter und 20 mm tiefer sein als die Abmessungen der Maschine.

12.3 Normen und Richtlinien

Dieses Produkt erfüllt die Anforderungen aller geltenden EG-Richtlinien mit den entsprechenden harmonisierten Normen, die eine CE-Kennzeichnung vorsehen.

Wir empfehlen unseren Haier-Kundendienst und die Verwendung von Original-Ersatzteilen, wobei die Mindestdauer der Ersatzteile für die Haushaltswaschmaschine 10 Jahre beträgt.

Wenn Sie ein Problem mit Ihrem Gerät haben, lesen Sie bitte zuerst den Abschnitt FEHLERSUCHE.

Wenn Sie dort keine Lösung finden, wenden Sie sich bitte an:

- ▶ Ihren Händler vor Ort.
- ▶ Der Kundendienst- und Support-Bereich auf www.haier.com, wo Sie Telefonnummern und FAQs finden und die Wartungsansprüche aktivieren können.

Für spezifische Produktinformationen melden Sie sich bitte auf der offiziellen Haier-Website https://www.haier-europe.com/en_GB/technical-assistance/ an und suchen Sie das von Ihnen verwendete Modell. Klicken Sie auf das Produkt, um zur Detailseite zu gelangen, und klicken Sie dann auf „Dokumente“, um das Benutzerhandbuch zum Herunterladen zu finden. Sie können die Produktinformationen auch auf dieser Seite finden.

Informationen zum Modell finden Sie in der Produktdatenbank unter <https://eprel.ec.europa.eu/>, indem Sie nach der auf dem Produktetikett angegebenen Modellkennung suchen.

Wenn Sie mit unserem Kundendienst Kontakt aufnehmen möchten, halten Sie bitte die folgenden Daten bereit.

Die Angaben sind auf dem Typenschild zu finden.

Modell _____ Seriennummer _____

Überprüfen Sie im Garantiefall auch die mit dem Produkt gelieferte Garantiekarte.

Für allgemeine Geschäftsanfragen finden Sie nachstehend unsere Adressen in Europa:

Europäische Haier-Adressen			
Land*	Postanschrift	Land*	Postanschrift
Italien	Haier Europe Trading SRL Via De Cristoforis, 12 21100 Varese ITALIEN	Frankreich	Haier France SAS 53 Boulevard Ornano – Pleyad 3 93200 Saint Denis FRANKREICH
Spanien Portugal	Haier Iberia SL Pg. Garcia Faria, 49-51 08019 Barcelona SPANIEN	Belgien-FR Belgien-NL Niederlande Luxemburg	Haier Benelux SA Anderlecht Straße von Lennik 451 BELGIEN
Deutschland Österreich	Haier Deutschland GmbH Konrad-Zuse-Platz 6 81829 München DEUTSCHLAND	Polen Ungarn Griechenland Rumänien Russland	Haier Poland Sp. zo.o. Al. Jerozolimskie 181B 02-222 Warschau POLEN
Vereinigtes Königreich	Haier Appliances UK Co.Ltd. 302 Bridgewater-Platz Birchwood Park Warrington WA3 6x	Tschechische Republik und Slowakei	Haier Europe ČR s.r.o. Sokolovská 651/136a, 186 00 Prag 8 Karlin Tschechische Republik

*Weitere Informationen finden Sie unter www.haier.com

Modellinformationen finden Sie in der Produktdatenbank unter <https://eprel.ec.europa.eu/>, indem Sie nach der Modellkennung suchen, die im Feld Modell des auf dem Produkt angebrachten Etiketts angegeben ist: den Link zum Modell in der Produktdatenbank finden Sie hier unten für jede Modellkennung:



HW50-BP12307U1 HW50-BP12307AU1 HW50-BP12307GU1



Haier