

Shark

BLÆSER

TF200SEU-serien

BRUGERVEJLEDNING



Den faktiske enhed kan variere en smule i udseende og farve.

VIGTIGE SIKKERHEDSINSTRUKTIONER

KUN EGNET TIL HUSHOLDNINGSBRUG.

⚠ ADVARSEL

FOR AT REDUCERE RISIKOEN FOR BRAND, ELEKTRISK STØD ELLER PERSONSKADE: LÆS HELE INSTRUKTIONSHÆFTET INDEN BRUG.

- 1. Brænd ikke** battericeller. Kontakt din lokale affaldsmyndighed for at få oplysninger om tilgængelige genbrugs- og/eller bortskaffelsesmuligheder.
- 2.** Dette apparat leveres med en fjernbetjening, som indeholder to AAA-batterier. Bortskaf batterierne på korrekt vis. Hold altid batterier væk fra børn (kvælningsfare). Selv brugte batterier kan forårsage skader.
- 3.** For at mindske risikoen for elektrisk stød må du kun slutte apparatet til en stikkontakt, der er udstyret med en fjernstrømsafbryder (RCD).
- 4.** Blæseren skal bruges på en stabil og plan overflade.
- 5.** Brug aldrig denne blæser i nærheden af pools, badekar, brusere, bassiner eller andre beholdere, der indeholder vand.
- 6. Brug ikke** en enhed med en beskadiget ledning. Bortskaf eller returner enheden til en autoriseret servicefacilitet for undersøgelse og/eller reparation.
- 7. Du må ikke** føre ledningen under gulvtæpper. **Du må ikke** dække ledningen til med sengetæpper, tæpper, løbere eller lignende tildækninger. **Du må ikke** føre opladerledningen under møbler eller apparater. Hold opladerledningen væk fra travle områder. Anbring opladeren i et område, hvor ledningen ikke vil udgøre en snublefare.
- 8.** Hvis opladerledningen er beskadiget, skal den udskiftes.
- 9.** Dette apparat er ikke beregnet til at blive brugt af personer (herunder børn) med nedsatte fysiske og mentale evner, svækkede sanser eller manglende erfaring og viden, medmindre de er blevet vejledt eller instrueret i apparatets korrekte anvendelse af en person, der er ansvarlig for deres sikkerhed.
- 10.** Børn skal være under opsyn for at sikre, at de **IKKE** leger med apparatet.
- 11.** Rengøring og brugsvedligeholdelse må ikke udføres af børn uden overvågning.
- 12.** Inden rengøring eller anden vedligeholdelse skal apparatet tages ud af stikkontakten.
- 13.** Brug kun tilbehør af mærket Shark®.
- 14. Du må ikke** bruge apparatet, hvis det ikke fungerer, som det skal, er blevet tabt, beskadiget, har været efterladt udenfor eller nedsænket i vand.
- 15.** Sluk for alt på apparatet, før dets stik sættes i eller trækkes ud af stikkontakten.
- 16.** Træk stikket ud af stikkontakten, når det ikke er i brug, og før vedligeholdelse eller rengøring.
- 17.** Vask kun ydersiden/hård plastik/ikke-elektroniske dele med vand i hånden. **Må ikke** nedsænkes i væske. Rengøring med rengøringsmidler kan beskadige apparatet.
- 18. Forsøg ikke** at reparere eller justere nogen elektriske eller mekaniske funktioner på dette apparat, da det kan være farligt og ugyldiggøre garantien.
- 19.** Selv brugte batterier kan forårsage alvorlig personskade eller død.
- 20.** Ring til et lokalt giftkontrolcenter for information om behandling.
- 21.** Den kompatible batteritype er AAA.
- 22.** Den nominelle batterispænding er 3 V.
- 23.** Ikke-genopladelige batterier kan ikke oplades.
- 24. Du må ikke** gennemtvinge afladning, genopladning, adskillelse eller opvarmning til over 60 °C af batteriet eller afbrænde det. Hvis du gør dette, kan det resultere i personskade på grund af udluftning, lækage eller eksplosion, som resulterer i kemiske forbrændinger.
- 25.** Sørg for, at batterierne er installeret korrekt i henhold til polariteten (+ og -).
- 26. Bland ikke** gamle og nye batterier, forskellige mærker eller typer af batterier, såsom alkaline, kul-zink eller genopladelige batterier.

- 27.** Fjern og genbrug straks eller bortskaf batterier fra udstyr, der ikke har været brugt i længere tid, i henhold til lokale regler.
- 28.** Sørg altid for at sikre adgang til batterirummet. Hvis batterirummet ikke lukker forsvarligt, skal du stoppe med at anvende produktet, fjerne batterierne og opbevare dem utilgængeligt for børn.

⚠ **ADVARSEL: Ikke egnet til brug med solid-state-hastighedskontrol.**

FJERNELSE OG BORTSKAFFELSE AF BATTERI

Denne fjernbetjening bruger to AAA-batterier. Når fjernbetjeningens batterier ikke længere kan holde en opladning, skal de fjernes fra fjernbetjeningen og bortskaffes til genbrug. Produktet **MÅ IKKE** brændes eller komposteres med dets indbyggede batteri eller fjernbetjeningsbatteriet. Når dine fjernbetjeningsbatterier skal udskiftes, skal det bortskaffes eller genanvendes i overensstemmelse med lokale bestemmelser eller forordninger. I nogle områder er det ulovligt at smide brugte batterier i skraldespanden eller i husholdningsaffaldet. Returnér brugte batterier til en godkendt genbrugsstation eller en forhandler med henblik på genanvendelse. Kontakt din lokale genbrugsstation for at få oplysninger om, hvor du kan aflevere de brugte batterier.

SIKKERHED FOR STRØMFORSYNINGEN

- 1.** Læs og følg alle instruktioner på selve produktet eller dem, der følger med.
- 2. Brug ikke** en forlængerledning.
- 3. Må ikke** anvendes under 3 meter fra et bassin eller andre vandområder og må ikke anvendes på et badeværelse.

LÆS OG GEM DENNE VEJLEDNING

Ifølge:

Kommissionens forordning (EU) 206/2012 om gennemførelse af Europa-Parlamentets og Rådets direktiv 2009/125/EF for så vidt angår krav til miljøvenligt design af klimaanlæg og komfortblæsere.

BEMÆRK	BESKRIVELSE	SYMBOL	VÆRDI	ENHED
	Maksimal gennemstrømningshastighed	F	43,42	m ³ /min
	Blæserstrøm Input	P	90	W
	Serviceværdi	SV	0.51	(m ³ /min)/W
	Standby-strøm Forbrug	P _{SB}	0.27	W
Vandret	Blæserlyd Strømniveau	L _{wa}	62.2	dB(A)
Lodret	Blæserlyd Strømniveau	L _{wa}	62.2	dB(A)
	Maksimal lufthastighed	c	2.3	m/s
	Måling standard for serviceværdi	IEC 60879		

STARTVEJLEDNING

OPSÆTNING AF DIN BLÆSER



Omfatter:

- A** Sokkel og bundplade
- B** Stang og blad (1x)
- C** Blad (1x)
- Fjernbetjening
- Batterier (2x)

- 1.** Tag soklen ud af emballagen, og anbring den på en jævn overflade.
- 2.** Brug monteringsmærkerne til at justere den røde pil, der er påtrykt **stangen**, med den røde pil, der er påtrykt **soklen**. Drej **stangen** med uret for at låse den fast i **soklen**. Fjern tapen, når monteringen er færdig.
- 3.** Fjern papret og tapen fra **stangen**. Ret den trykte røde cirkel på **bladet** ind efter den røde cirkel på **indersiden af stangen**. Tryk **bladet** fast ind i **stangen**, indtil det klikker på plads. Fjern al monteringsstape på **soklen** og **stangen**.

FUNKTIONER



DREJ: Juster blæserbladet manuelt til venstre eller højre for at øge den vandrette dækning.

VIP: Drej bladene manuelt for at øge den vandrette dækning.

TELESKOP: Juster blæserens højde manuelt op eller ned.

Opbevar **FJERNBETJENINGEN** på ventilatorens magnetiske bagside.

STØVBESKYTTELSESPANELET, panelet beskytter enhedens indre.

TILPASNING

	Tænd Tryk på knappen på soklen eller fjernbetjeningen	Tryk på for at tænde og slukke apparatet.
	Blæserhastigheder Tryk på knappen, og hold den inde, eller tryk på fjernbetjeningen	Tryk på på blæserikonet på fjernbetjeningen, eller hold tænd/sluk-knappen på enheden inde for at skifte mellem blæserhastighederne 1-10. LED-lysene angiver den valgte blæserhastighed.
	Kun specialtilstanden Kun fjernbetjening	Indstilling 1: Dvaletilstand. I otte timer tilpasser blæseren sig de bedste indstillinger for støj fra omgivelserne, mens den dæmper sine lys og lyde. Indstilling 2: BreezeBoost-tilstand. Blæseren vil skabe luftstrømning ved høj hastighed, når hastigheden er indstillet til over 10. Indstilling 3: NaturalBreeze-tilstand. Blæseren vil skabe varierende luftstrømningsmønstre for at simulere naturlig vind. Indstilling 4: Slukket.
	Svingning Kun fjernbetjening	 Indstilling 1: 45 grader Indstilling 2: 90 grader Indstilling 3: 180 grader Tryk på på svingningsikonet på fjernbetjeningen for at skifte mellem svingning. LED-lyset skifter, når der er valgt svingning. ⚠ Hvis du vil lade enheden svinge, når den er vandret, skal du sørge for at placere den på et sted, hvor den ikke rammer nogen vægge eller genstande.
	Timer Kun fjernbetjening	 Indstilling 1: 1 time Indstilling 2: 2 timer Indstilling 3: 4 timer Indstilling 4: 8 timer Indstilling 5: 12 timer Tryk på på timerikonet på fjernbetjeningen for at indstille timeren til 1-12 timer. LED-lys angiver, hvor mange timer timeren er indstillet til. LED-lyset slukker efter 20 sekunder. For at tjekke, hvor lang tid timeren har igen, skal du trykke på ; hvorefter LED-lyset vil lyse.
	Vandret vinkeljustering Kun fjernbetjening	Tryk på vinkeljusteringspilene på fjernbetjeningen for at ændre blæserens vandrette vinkel, mens du befinder dig på afstand af den.

SÅDAN DEAKTIVERES LYDE: Hold timer- og svingningsknapperne på fjernbetjeningen inde samtidigt i tre sekunder for at deaktivere lyde. Gentag for at aktivere igen.

SÅDAN BÆRES BLÆSEREN: Det anbefales at bruge håndtaget på soklen til at bære blæseren, samtidig med at du holder under stangen.



FJERNBETJENING

- Inden første brug skal der isættes 2 AAA-batterier.
- Brug 2 AAA-batterier til at udskifte batteriet i fjernbetjeningen. Se "VEDLIGEHOLDELSE" for instruktioner om udskiftning af batteriet.

HVIS DU KØBER EN ANDEN

FJERNBETJENING: Du skal parre fjernbetjeningen med enheden. Det gør du ved at trykke på tænd/sluk-knappen i 5 sekunder, når enheden er i standbytilstand. Tryk derefter på op-pilen for ventilatorhastighed på fjernbetjeningen.

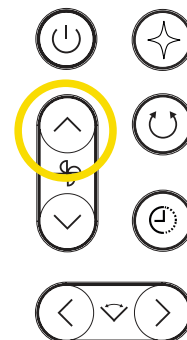
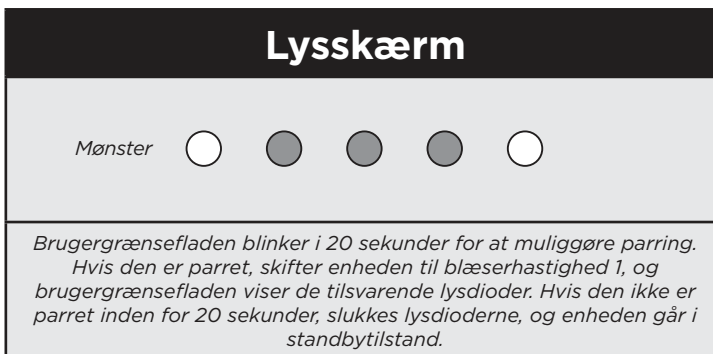

FAN SPEEDS (BLÆSERHASTIGHEDER)

Lysskærm			
Hastighed 1	○ ● ● ● ●	Hastighed 6	> ○ ○ ○ ○ ○ < + ○ ● ● ● ●
Hastighed 2	○ ○ ● ● ●	Hastighed 7	> ○ ○ ○ ○ ○ < + ○ ○ ● ● ●
Hastighed 3	○ ○ ○ ● ●	Hastighed 8	> ○ ○ ○ ○ ○ < + ○ ○ ○ ● ●
Hastighed 4	○ ○ ○ ○ ●	Hastighed 9	> ○ ○ ○ ○ ○ < + ○ ○ ○ ○ ●
Hastighed 5	○ ○ ○ ○ ○	Hastighed 10	> ○ ○ ○ ○ ○ < + ○ ○ ○ ○ ○

Når blæserhastigheden er valgt, viser lyset den korrekte hastighed. Ved hastigheder på 6-10 blinker alle 5 lys, før der vises ekstra lys for at vise den aktuelle hastighed.

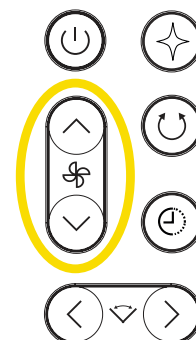

Ændring af **BLÆSERHASTIGHED** vil øge eller mindske blæserens luftstrøm. Alle modeller har 10 hastigheder. Ved hastigheder på 6 til 10 blinker alle 5 lys, før der vises yderligere LED-lys, der svarer til den aktuelle hastighed.

Tryk på blæserikonet på fjernbetjeningen, eller hold tænd/sluk-knappen på enheden inde for at skifte mellem blæserhastighederne 1-10.

Anbefalede hastigheder	1	2	3	4	5	6	7	8	9	10	Boost
Børneværelse	✓	✓	✓								
Stille søvn	✓	✓	✓	✓							
Arbejde hjemmefra	✓	✓	✓	✓	✓						
Ser tv	✓	✓	✓	✓	✓	✓					
Omgivende støj, søvn		✓	✓	✓	✓	✓	✓	✓			
Madlavning				✓	✓	✓	✓	✓	✓	✓	
Motion					✓	✓	✓	✓	✓	✓	✓
Varm dag, afkøling						✓	✓	✓	✓	✓	✓



SVINGNING

Lysskærm

45 grader	<input checked="" type="radio"/>	<input checked="" type="radio"/>	<input type="radio"/>	<input checked="" type="radio"/>	<input checked="" type="radio"/>
90 grader	<input checked="" type="radio"/>	<input type="radio"/>	<input type="radio"/>	<input type="radio"/>	<input checked="" type="radio"/>
180 grader	<input type="radio"/>	<input type="radio"/>	<input type="radio"/>	<input type="radio"/>	<input type="radio"/>

Når svingning er aktiveret, vises lys for at angive den aktuelle vinkel.

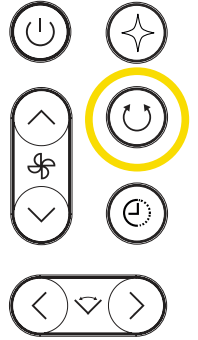

Vælg mellem tre **SVINGNINGS**-indstillinger, så det passer bedst til dit behov. For at ændre svingningsindstillingerne skal du trykke på knappen for at bladre gennem tilvalgene på **FJERNBETJENINGEN**. For at slukke for svingningen skal du trykke på knappen svingning, indtil ingen LED-lys lyser.

TIMER

Vælg mellem tre **TIMER**-indstillinger, så det passer bedst til dit behov. Tryk på på timerikonet på fjernbetjeningen for at indstille timeren fra 1-12 timer. LED-lysene angiver, hvor mange timer timeren er indstillet til. Lysene slukker efter 20 sekunder. For at kontrollere, hvor længe der er tilbage på timeren, skal du trykke på timerikonet igen, hvorefter indikatorlamperne lyser igen.

Lysskærm

1 time	<input type="radio"/>	<input checked="" type="radio"/>	<input checked="" type="radio"/>	<input checked="" type="radio"/>	<input checked="" type="radio"/>
2 timer	<input type="radio"/>	<input type="radio"/>	<input checked="" type="radio"/>	<input checked="" type="radio"/>	<input checked="" type="radio"/>
4 timer	<input type="radio"/>	<input type="radio"/>	<input type="radio"/>	<input checked="" type="radio"/>	<input checked="" type="radio"/>
8 timer	<input type="radio"/>	<input type="radio"/>	<input type="radio"/>	<input type="radio"/>	<input checked="" type="radio"/>
12 timer	<input type="radio"/>	<input type="radio"/>	<input type="radio"/>	<input type="radio"/>	<input type="radio"/>

LED-lysene angiver timerintervallet i 20 sekunder og slukker derefter.

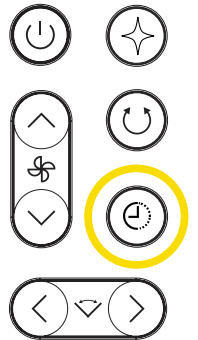

SPECIALTILSTANDE

Vælg mellem **SPECIALTILSTANDE**-indstillinger, så det passer bedst til dit behov. Tryk på ikonet Specialtilstand på fjernbetjeningen for at skifte mellem de tilgængelige specialtilstande. For at deaktivere skal du ændre blæserhastigheden ved at trykke på pilene på fjernbetjeningen eller holde knappen på enheden nede. Du kan finde flere oplysninger om specialtilstande og indikatorlys i instruktionsvideoerne på sharkclean.eu.

Lysskærm

- Dvaletilstand:** Alle lys blinker fra højre mod venstre.
- BreezeBoost-tilstand:** Alle lys blinker fra venstre mod højre.
- NaturalBreeze-tilstand:** Et lys blinker fra venstre mod højre.

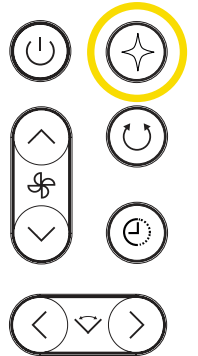

Dvale	Blæseren dæmper lyde, dæmper lys og skifter til en blæserhastighed, der er optimeret til søvn. Dvaletilstand slukkes automatisk efter 8 timer. Du skal bruge knappen til specialtilstande og skifte til en anden tilstand eller slukke for enheden for at deaktivere den. Når blæseren er slået FRA og til igen, vender den tilbage til den sidst anvendte blæserindstilling.
BreezeBoost	Blæseren vil skabe luftstrømning ved høj hastighed, når hastigheden er indstillet til over 10.
NaturalBreeze	Blæseren vil skabe varierende luftstrømningsmønstre for at simulere naturlig vind.

VANDRET VINKELJUSTERING

Du kan bruge fjernbetjeningen til på afstand at ændre blæserens vandrette vinkel. Tryk på venstre eller højre pil på fjernbetjeningen for at justere den vandrette vinkel.

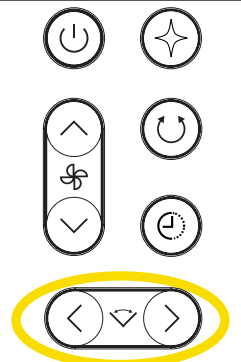

- Træk sticket ud af blæseren, før der foretages rengøring eller vedligeholdelse.
- Vi anbefaler, at du rengør blæseren hver 6. måned eller efter behov.
- Vi anbefaler, at batterierne i fjernbetjeningen udskiftes hver 12. måned eller efter behov.

STØVPANEL

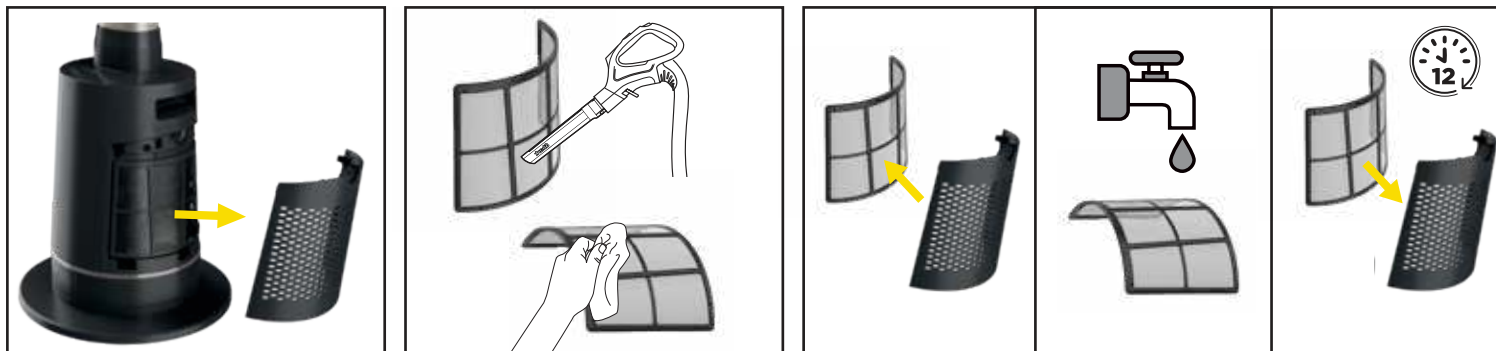

1. Fjern støvpanelet fra enheden ved forsigtigt at trække i tappen. Bemærk: Netfilteret behøver ikke at blive fjernet fra støvpanelet.

2. Brug en støvsuger ved lav hastighed med et blødt børstetilbehør ELLER en klud/håndklæde til at fjerne snavs fra støvpanelet og den indvendige netskærm. **BRUG IKKE slibende, kemiske rengøringsmidler.**

3. **VALGFRIT:** Hvis der sidder snavs fast mellem netfilteret og støvpanelet, kan filteret fjernes ved forsigtigt at trække det ud af tapperne på panelet. Skyl filteret og panelet med vand fra hanen ved stuetemperatur. Lad både filteret og panelet lufttørre i 12 timer, før det monteres igen. Blæseren **MÅ IKKE anvendes, når netfilteret er vådt.**

STØVPANEL (FORTSAT)



4. Udskift støvpanelet ved at sætte tapperne ind i bunden af panelet i fordybningerne på enheden og skubbe panelet ind, indtil det klikker på plads.

UDVENDIG RENGØRING



For at rengøre blæserens yderside skal den tørres af med en mikrofiberklud fugtet med varmt sæbevand. For at undgå beskadigelse må der ikke anvendes slibende kemiske rengøringsmidler eller for meget vand.

UDSKIFTNING AF BATTERIERNE I FJERNBETJENINGEN



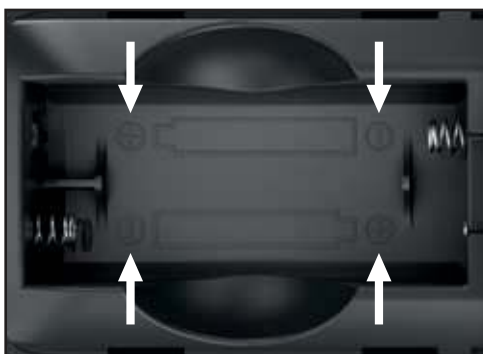

1. For at få adgang til batterierne skal du trykke forsigtigt ned på batteridækslet bag på fjernbetjeningen og derefter skubbe låget af. Tag batterierne ud af kammeret, og følg de lokale bestemmelser for bortskaffelse af batteriet.

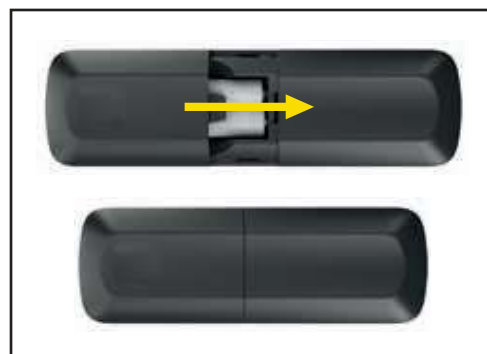

2. Sæt 2 nye AAA-batterier i fjernbetjeningen. Sørg for, at batterierne er installeret i korrekt retning som vist i batterikammeret.



3. Skub batterilåget tilbage på plads på bagsiden af fjernbetjeningen.

ALMINDELIG BRUG	Hvorfor virker teleskopet ikke?	Fjern tapen, når monteringen er færdig.
	Hvordan kan jeg skifte fra lodret til vandret retning?	For at dreje blæseren lodret eller vandret skal du tage fat i den ene ende af blæserbladet og flytte det til det ønskede sted. Blæseren har 360 graders rotation.
LYSSKÆRM / INDSTILLINGER	Hvorfor virker svingning ikke, og/eller enheden klikker, når svingning er valgt?	Blæseren leveres med tape på stangen og soklen for at hjælpe med monteringsprocessen. Fjern tapen, når monteringen er færdig. Hvis svingningen stadig ikke virker, efter at tapen er blevet fjernet, skal du sørge for, at alle samplingsberøringspunkter er samlet korrekt. Drej stangen med uret fast på soklen, indtil den klikker sikkert på plads, for at kontrollere, at den er monteret helt og korrekt.
	Hvor skal jeg placere fjernbetjeningen?	Opbevar fjernbetjeningen på den magnetiske holder øverst på stangen, på mærkatet, der viser en kontur af fjernbetjeningen.
	Hvorfor ændrer min blæser hastigheder af sig selv?	Blæseren kan være i NaturalBreeze-tilstand, som automatisk ændres for at simulere naturlig vind. Tryk på ikonet for Blæserhastighed eller knappen Specialtilstand i øverste højre hjørne af fjernbetjeningen for at deaktivere en specialtilstand.
	Hvorfor fungerer fjernbetjeningen ikke?	Når du bruger fjernbetjeningen, skal du sørge for, at den peger direkte mod LED-lysene på forsiden af blæseren. Hvis du køber en ny fjernbetjening, skal du parre den med blæseren før brug. For at parre fjernbetjeningen med blæseren skal du holde tænd/sluk-knappen på blæsersoklen nede i 20 sekunder, eller indtil det første og sidste lys på lysskærmen lyser, og derefter trykke på blæsersens op-pil på fjernbetjeningen. Hvis fjernbetjeningen ikke virker, kan det være nødvendigt at skifte batterierne. Se afsnittet Udskiftning af batterier i afsnittet Fjernbetjening for instruktioner.
	Hvorfor er blæseren ustabil?	Sørg for, at ventilatoren er samlet korrekt, og at alle dele er blevet klikket helt på plads. Kontrollér forbindelsespunkterne, hvor stativet forbindes til soklen.
	Hvorfor er lyset svagt?	Blæseren kan være i dvaletilstand, hvilket dæmper lyset. Tryk på knappen Specialtilstand i øverste højre hjørne af fjernbetjeningen, indtil dvaletilstand er slået fra, for at deaktivere.
	Hvorfor slukkede min enhed af sig selv?	Timertilstand kan være aktiveret. Timeren slukker for blæseren efter 1 til 12 timer. For at slukke timeren skal du trykke på  timerknappen, indtil alle kontrollysene er slukket.
	Hvordan deaktiverer jeg bip og lyde?	Tryk og hold  timer og  svingningsknapperne inde samtidigt i tre sekunder for at deaktivere lyde. Gentag for at genaktivere ringelyde.
	Hvordan fungerer indikatorlamperne på soklen?	De 5 lys på soklen lyser i forskellige mønstre for at angive status for tilgængelige blæserfunktioner, herunder effekt, hastighed, svingning vinkel-, timer- og specialfunktioner. I alle tilfælde slukkes lyset efter 20 sekunder.
	VEDLIGEHOLD-ELSE	Hvor ofte skal jeg rengøre ventilatoren og støvbeskyttelsesfilteret?

TO (2) ÅRS BEGRÆNSET GARANTI

Forbrugere, der køber et produkt i EU, drager fordel af juridiske rettigheder i forbindelse med produktets kvalitet (dine lovbestemte rettigheder). Du kan gøre disse rettigheder gældende over for forhandleren. Hos Shark er vi dog så sikre på vores produkters kvalitet, at vi giver dig en fabriksgaranti på to år. Disse vilkår og betingelser vedrører kun vores fabriksgaranti – dine lovbestemte rettigheder påvirkes ikke.

Vilkårene nedenunder beskriver betingelserne og omfanget af vores garanti. De påvirker ikke dine lovbestemte rettigheder eller din forhandlers forpligtelser og din kontrakt med denne.

Shark-garantier

Dit Shark-apparat udgør en betydelig investering. Din nye Ventilator skal fungere korrekt så længe som muligt. Garantien, der følger med apparatet, er vigtig at tage i betragtning, da den afspejler, hvor megen tiltro producenten har til produktet og fabrikkationskvaliteten.

Hvert Shark-apparat leveres med en garanti, der omfatter gratis dele og arbejdskraft. Du kan finde online-support på sharkclean.eu

Hvordan registrerer jeg min Shark-garanti?

Køb foretaget fra Shark-hjemmesiden registreres automatisk for den garanti på to år. Du kan registrere din garanti online inden for 28 dage efter købet. For at spare tid skal du vide følgende om din Ventilator:

- Dato for købet af apparatet (kvittering eller leveringsseddel).

Besøg sharkclean.eu for at registrere online

VIGTIGT:

- Garantien vil kun dække dit produkt fra købsdatoen og i købslandet.
- Behold altid kvitteringen. Kvitteringen skal bruges til at bekræfte de oplysninger, du har givet os, hvis der skulle være behov for at bruge garantien. Hvis en gyldig kvittering ikke kan fremvises, kan det gøre din garanti ugyldig.

Hvad er fordelene ved at registrere min gratis Shark-garanti?

Når du registrerer din garanti, har vi dine oplysninger ved hånden, hvis der nogensinde skulle være behov for at komme i kontakt med hinanden. Du kan også modtage råd, om hvordan du får det bedste ud af din Shark-enhed og høre de seneste nyheder om ny Shark-teknologi og udgivelser. Registreres garantien online, får du straks bekræftelse på, at vi har modtaget dine oplysninger.

Hvor længe er nye Shark-apparater dækket af garantien?

Vores tillid til vores design- og kvalitetskontrol betyder, at der er to års garanti på din nye Shark-enhed.

Hvad dækker den gratis Shark-garanti?

Reparation eller udskiftning af Shark-apparatet (efter Sharks valg) inklusive alle dele og alt arbejde. En Shark-garanti er en udvidelse af dine lovbestemte rettigheder som kunde.

Hvad dækker den gratis Shark-garanti ikke?

1. Normal slitage af sliddele (såsom tilbehør). Reservedele kan købes på sharkclean.eu
2. Skader forårsaget af forkert brug, misbrug, uagtsom håndtering, manglende udførelse af nødvendig vedligeholdelse eller skade på grund af forkert håndtering under transport.
3. Skader forårsaget af vedligeholdelse, der ikke er godkendt af Shark.

Hvor kan jeg købe originale Shark-dele og tilbehør?

Shark-dele og tilbehør er udviklet af de samme teknikere, der også har udviklet Shark-enheden. Du finder et komplet udvalg af Shark-reservedele og reservedele/tilbehør til alle Shark-maskiner på sharkclean.eu

Husk, at skader forårsaget af brug af uoriginale Shark-dele muligvis ikke er dækket af din garanti.

VIGTIG INFORMATION

REGISTRER DIT KØB

 sharkclean.eu/register-guarantee

 Scan QR-koden med en mobilenhed



FJERNELSE OG BORTSKAFFELSE AF BATTERI

Denne fjernbetjening bruger to AAA-batterier. Når fjernbetjeningens batterier ikke længere kan holde en opladning, skal de fjernes fra fjernbetjeningen og bortskaffes til genbrug. Produktet **MÅ IKKE** brændes eller komposteres med dets indbyggede batteri eller fjernbetjeningsbatteriet. Når dine fjernbetjeningsbatterier skal udskiftes, skal det bortskaffes eller genanvendes i overensstemmelse med lokale bestemmelser eller forordninger. I nogle områder er det ulovligt at smide brugte batterier i skraldespanden eller i husholdningsaffaldet. Returnér brugte batterier til en godkendt genbrugsstation eller en forhandler med henblik på genanvendelse. Kontakt din lokale genbrugsstation for at få oplysninger om, hvor du kan aflevere de brugte batterier.

GEM DISSE OPLYSNINGER

Modelnummer: _____

Serienummer: _____

Købsdato: _____

(Behold din kvittering)

Forretning, hvor apparatet er købt: _____

TEKNISKE SPECIFIKATIONER

Spænding: 220-240 V - 50-60 Hz/3 A

Watt: 90 W

Fordele ved at registrere dit produkt og oprette en konto:

- Få nemmere, hurtigere produktsupport og adgang til garantioplysninger
- Få adgang til fejlfinding og instruktioner om produktpleje
- Vær blandt de første til at få eksklusive tilbud på produkter

TIP: Du kan finde model- og serienumre på QR-koden på mærkatet, der er placeret på blæserens sokkel.



Denne mærkning angiver, at dette produkt ikke må bortskaffes sammen med andet husholdningsaffald. Produktet skal på ansvarlig vis afleveres til genbrug for at fremme bæredygtig genanvendelse af råmaterialer og for at forhindre mulig skade på miljøet eller folkesundheden fra ukontrolleret bortskaffelse af affald. Ved aflevering af dit brugte apparat bedes du anvende de tilgængelige returnerings- og indsamlingssystemer eller kontakte forhandleren, hvor du købte produktet. De kan sørge for, at produktet bliver genanvendt på en miljømæssigt forsvarlig måde.

LÆS DENNE VEJLEDNING OMHYGGELEGT IGENNEM, OG GEM DEN TIL FREMTIDIGE OPSLAG.

Denne brugervejledning er beregnet til at hjælpe dig med at lære din nye Shark®-blæser at kende.

SharkNinja Europe Ltd,
1st/2nd Floor Building 3150,
Thorpe Park, Century Way,
Leeds, England, LS15 8ZB
sharkclean.co.uk

SharkNinja Germany GmbH,
Rotfeder-Ring 9,
60327 Frankfurt am Main
Tyskland
sharkclean.eu

Illustrationerne kan afvige fra det faktiske produkt. Vi bestræber os hele tiden på at forbedre vores produkter, og derfor kan specifikationerne i denne vejledning blive ændret uden varsel.



Shark

VENTILATOR

Serie TF200SEU

BEDIENUNGSANLEITUNG



Das Gerät kann in Aussehen und Farbe leicht von der Abbildung abweichen.

WICHTIGE SICHERHEITSHINWEISE

NUR FÜR DEN HAUSHALTSGEBRAUCH GEEIGNET.



WARNHINWEIS

ZUR VERRINGERUNG DES RISIKOS VON BRAND, ELEKTROSCHOCK ODER VERLETZUNGEN: BITTE ALLE ANWEISUNGEN VOR DEM GEBRAUCH LESEN.

1. Akku-/Batteriezellen **nicht** verbrennen. Informationen zu den verfügbaren Recycling- und Entsorgungsmöglichkeiten erteilt das örtliche Umweltamt.
2. Dieses Gerät enthält eine Fernbedienung, in der sich (2) AAA-Batterien befinden. Batterien ordnungsgemäß entsorgen. Batterien immer von Kindern fernhalten (Erstickungsgefahr). Selbst gebrauchte Batterien können Verletzungen verursachen.
3. Um das Risiko eines Stromschlags zu verringern, das Gerät nur an eine Steckdose anschließen, die mit einer Fehlerstrom-Schutzeinrichtung (RCD) ausgestattet ist.
4. Der Ventilator sollte auf einer stabilen und flachen Oberfläche benutzt werden.
5. Den Ventilator niemals in der Nähe von Schwimmbecken, Badewannen, Duschen, Waschbecken oder anderen Behältern mit Wasser verwenden.
6. **Niemals** ein Gerät mit beschädigten Kabeln betreiben. Das Gerät entsorgen oder von einem autorisierten Kundendienst überprüfen und/oder reparieren lassen.
7. Das Kabel **nicht** unter Teppichen verlegen. Das Ladekabel **nicht** mit Teppichen, Läufern oder Ähnlichem bedecken. Das Ladekabel **nicht** unter Möbelstücken oder Haushaltsgeräten durchführen. Das Ladekabel von stark frequentierten Bereichen fernhalten. Das Ladegerät dort aufstellen, wo man nicht über das Kabel stolpern kann.
8. Ein beschädigtes Ladekabel muss ausgetauscht werden.
9. Dieses Gerät darf nicht durch Personen mit eingeschränkten physischen, sensorischen oder geistigen Fähigkeiten (einschließlich Kindern) oder ohne die nötige Erfahrung und das Wissen verwendet werden, es sei denn, sie werden von einer für ihre Sicherheit verantwortlichen Person beaufsichtigt oder haben von dieser Person Anweisungen zur Verwendung des Geräts erhalten.
10. Kinder müssen beaufsichtigt werden, damit sie **NICHT** mit dem Gerät spielen.
11. Die Reinigung und durch den Anwender vorzunehmende Wartungsarbeiten dürfen von Kindern nur unter Aufsicht vorgenommen werden.
12. Vor der Reinigung oder anderen Wartungsarbeiten muss das Gerät von der Steckdose getrennt werden.
13. Nur Zubehör von Shark® verwenden.
14. Das Gerät **nicht** nutzen, falls es nicht ordnungsgemäß funktioniert bzw. fallen gelassen, beschädigt, im Freien stehen gelassen oder in Wasser getaucht wurde.
15. Alle Bedienelemente ausschalten, bevor das Gerät ein- oder ausgesteckt wird.
16. Wenn das Gerät nicht genutzt wird oder vor der Wartung bzw. Reinigung den Gerätestecker aus der Steckdose ziehen.
17. Außenteile/Kunststoff/nicht elektronische Teile nur von Hand und mit Wasser reinigen. **Nicht** in Wasser eintauchen. Reinigungsmittel können das Gerät beschädigen.
18. **Nicht** versuchen, elektrische oder mechanische Funktionen dieses Geräts zu reparieren oder anzupassen, da dies zu Gefahren und zum Verlust der Garantie führen kann.
19. Auch verbrauchte Akkus und Batterien können zu schweren Verletzungen oder zum Tod führen.
20. Informationen zur Behandlung erteilt ein örtliches Giftnotrufzentrum.
21. Kompatibel mit Batterien vom Typ AAA.
22. Die Nennspannung der Batterie beträgt 3 V.
23. Nicht aufladbare Batterien dürfen nicht aufgeladen werden.
24. **Nicht** zwangsentladen, wiederaufladen, zerlegen, über 60 °C erhitzen oder verbrennen. Andernfalls besteht Verletzungsgefahr durch Entlüftung, Leckage oder Explosion, die zu chemischen Verbrennungen führen kann.
25. Darauf achten, dass die Batterien entsprechend der Polarität (+ und -) eingesetzt werden.
26. **Alte und neue Batterien, verschiedene Marken oder Batterietypen wie Alkali-, Kohle-, Zink- oder wiederaufladbare Batterien nicht kombinieren.**

27. Batterien und Akkus aus Geräten, die über einen längeren Zeitraum nicht benutzt werden, herausnehmen und sofort recyceln oder entsprechend den örtlichen Vorschriften entsorgen.

28. Darauf achten, dass das Batteriefach stets sicher geschlossen ist. Wenn sich das Batteriefach nicht sicher schließen lässt, das Gerät nicht mehr benutzen, die Batterien herausnehmen und sie von Kindern fernhalten.



WARNHINWEIS: Nicht für die Verwendung mit elektronischen Drehzahlreglern geeignet.

ENTNAHME UND ENTSORGUNG VON BATTERIEN

Diese Fernbedienung benötigt 2 AAA-Batterien. Wenn die Batterien der Fernbedienung leer sind, sollten sie aus der Fernbedienung entfernt und recycelt werden. Das Produkt **NICHT** mit dem eingebauten Akku oder den Batterien der Fernbedienung verbrennen oder zum Kompost geben. Wenn die Batterien der Fernbedienung ausgetauscht werden müssen, sind sie gemäß den lokalen Vorschriften zu entsorgen oder zu recyceln. In einigen Ländern ist es verboten, gebrauchte Batterien im Hausmüll oder im kommunalen Abfall zu entsorgen. Bringen Sie verbrauchte Batterien zum Recycling in eine autorisierte Recyclinganlage oder ins Geschäft. Informationen zur Abgabe von Altbatterien erteilt das örtliche Recyclingzentrum.

SICHERHEITSHINWEISE ZUR STROMVERSORGUNG

1. Alle Hinweise, die auf dem Produkt stehen oder mit diesem geliefert wurden, müssen gelesen und befolgt werden.
2. **Kein** Verlängerungskabel verwenden.
3. **Nicht** im Umkreis von drei Metern von einem Pool oder anderen Wasserflächen und nicht im Badezimmer benutzen.

DIESE ANWEISUNGEN LESEN UND AUFBEWAHREN

Gemäß:

Verordnung (EU) 206/2012 der Kommission zur Durchführung der Richtlinie 2009/125/EC des Europäischen Parlaments und des Rates im Hinblick auf die Festlegung von Anforderungen an die umweltgerechte Gestaltung von Raumklimageräten und Komfortventilatoren.

HINWEIS	BESCHREIBUNG	SYMBOL	WERT	EINHEIT
	Maximale Durchsatzleistung	F	43,42	m ³ /min
	Ventilatorleistung Leistungsaufnahme	P	90	W
	Servicewert	SV	0,51	(m ³ /min)/W
	Standby-Stromverbrauch	P _{SB}	0,27	W
Horizontal	Ventilatorgeräusch Leistungsstufe	L _{wa}	62,2	dB(A)
Vertikal	Ventilatorgeräusch Leistungsstufe	L _{wa}	62,2	dB(A)
	Maximale Luftgeschwindigkeit	c	2,3	m/s
	Mess- Standard für den Servicewert	IEC 60879		

Vor dem Gebrauch des Geräts bitte die Warnhinweise auf der Rückseite lesen und die Anleitung aufbewahren.

KURZANLEITUNG

DEN VENTILATOR ZUSAMMENBAUEN



1. Die Basis aus der Verpackung nehmen und auf eine ebene Oberfläche stellen.

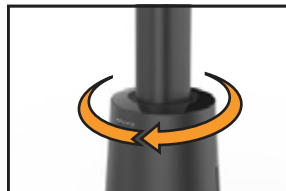

2. Den roten Pfeil am **Stab** an dem roten Pfeil auf der **Basis** mithilfe der Montageaufkleber ausrichten. Den **Stab** im Uhrzeigersinn drehen, um ihn in der **Basis** zu verriegeln. Entfernen Sie das Klebeband, nachdem die Montage abgeschlossen ist.

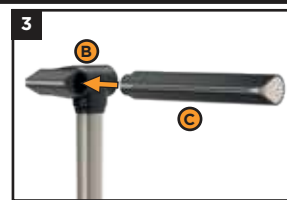

3. Pappe und Klebeband vom **Stab** entfernen. Den aufgedruckten roten Kreis auf dem **Flügel** an dem roten Kreis auf dem **Innenstab** ausrichten. Den **Flügel** fest in den **Stab** drücken, bis er einrastet. Das Klebeband von der **Basis** und dem **Stab** entfernen.

FUNKTIONEN



DREHEN: Den Ventilatorflügel manuell nach links oder rechts neigen, um die horizontale Abdeckung zu erhöhen.



ROTIEREN: Die Flügel können manuell gedreht werden, um die horizontale Abdeckung zu erhöhen.



TELESKOP: Die Höhe des Ventilators kann manuell nach oben oder unten verstellt werden.



Die **FERNBEDIENUNG** lässt sich zur Aufbewahrung magnetisch an der Rückseite befestigen.



Das **STAUBSCHUTZ-Gitter** Das Paneel schützt das Innere des Geräts.

ANPASSUNG

	Einschalten <i>Drücken Sie die Taste an der Basis oder der Fernbedienung.</i>	Drücken Sie auf , um das Gerät ein- oder auszuschalten.
	Ventilator-Geschwindigkeitsstufen <i>Halten Sie die Taste auf der Basis oder auf der Fernbedienung gedrückt.</i>	Drücken Sie das Ventilator-Symbol auf der Fernbedienung oder halten Sie die Einschalttaste auf dem Gerät gedrückt, um zwischen den Ventilator-Geschwindigkeitsstufen 1-10 zu wechseln. Die LED-Leuchten zeigen die gewählte Ventilator-Geschwindigkeitsstufe an.
	Sondermodi <i>Nur Fernbedienung</i>	Einstellung 1: Sleep-Modus (Ruhe). Der Ventilator wählt 8 Stunden lang die beste Einstellung für ein leises Betriebsgeräusch, dimmt die Anzeigeluchten und schaltet die Signaltöne stumm. Einstellung 2: BreezeBoost-Modus (BreezeBoost). Ab der Geschwindigkeitsstufe 10 erzeugt der Ventilator einen besonders starken Luftstrom. Einstellung 3: NaturalBreeze (Natürliche Brise). Der Ventilator sorgt für einen variierenden Luftstrom, der natürlichen Wind simuliert. Einstellung 4: Off (Aus).
	Oszillation <i>Nur mit Fernbedienung</i>	 Einstellung 1: 45 Grad Einstellung 2: 90 Grad Einstellung 3: 180 Grad
	Timer <i>Nur mit Fernbedienung</i>	 Einstellung 1: 1 Stunde Einstellung 2: 2 Stunden Einstellung 3: 4 Stunden Einstellung 4: 8 Stunden Einstellung 5: 12 Stunden
	Horizontale Winkeleinstellung <i>Nur mit Fernbedienung</i>	Drücken Sie die Pfeile zur Anpassung des Winkels auf der Fernbedienung, um den horizontalen Winkel des Ventilators aus der Ferne zu ändern.

ZUM DEAKTIVIEREN DER SIGNALTÖNE: Halten Sie die Timer- und Oszillationstasten auf der Fernbedienung gleichzeitig 3 Sekunden lang gedrückt, um die Signaltöne zu deaktivieren. Wiederholen Sie den Vorgang, um die Funktion wieder zu aktivieren.

TRAGEPOSITION: Es wird empfohlen, das Gerät mithilfe des Griffs an der Basis zu tragen und gleichzeitig den Stab zu stützen.



FERNBEDIENUNG

- Vor dem ersten Gebrauch 2 AAA-Batterien einlegen.
- Verwenden Sie zum Auswechseln der Batterie in der Fernbedienung 2 AAA-Batterien. Siehe „WARTUNG“ für Anweisungen zum Ersetzen der Batterien.

BEI KAUF EINER ERSATZFERNBEDIENUNG:

Sie müssen die Fernbedienung mit dem Gerät koppeln. Drücken Sie dazu im Standby-Modus 5 Sekunden lang die Einschalttaste des Geräts. Drücken Sie dann auf der Fernbedienung den Pfeil für die Ventilatorgeschwindigkeit nach oben.

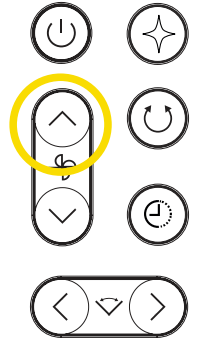
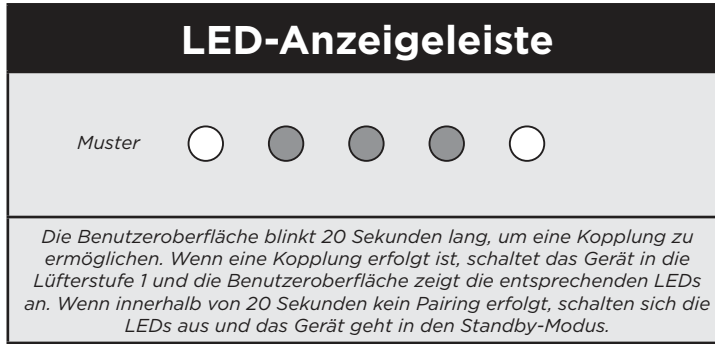

VENTILATOR-GESCHWINDIGKEITSSTUFEN

LED-Anzeigeleiste

Geschwindigkeitsstufe 1	○ ● ● ● ●	Geschwindigkeitsstufe 6	▷ ○ ○ ○ ○ ○ ◁ + ○ ● ● ● ●
Geschwindigkeitsstufe 2	○ ○ ● ● ●	Geschwindigkeitsstufe 7	▷ ○ ○ ○ ○ ○ ◁ + ○ ○ ● ● ●
Geschwindigkeitsstufe 3	○ ○ ○ ● ●	Geschwindigkeitsstufe 8	▷ ○ ○ ○ ○ ○ ◁ + ○ ○ ○ ● ●
Geschwindigkeitsstufe 4	○ ○ ○ ○ ●	Geschwindigkeitsstufe 9	▷ ○ ○ ○ ○ ○ ◁ + ○ ○ ○ ○ ●
Geschwindigkeitsstufe 5	○ ○ ○ ○ ○	Geschwindigkeitsstufe 10	▷ ○ ○ ○ ○ ○ ◁ + ○ ○ ○ ○ ○

Wenn die Ventilator-Geschwindigkeitsstufe ausgewählt wurde, zeigen die Anzeigeleuchten die richtige Geschwindigkeit an. Bei den Geschwindigkeiten 6-10 blinken alle 5 Anzeigeleuchten, bevor weitere LEDs zur Anzeige der aktuellen Geschwindigkeit angezeigt werden.

Die Änderung der **VENTILATOR-GESCHWINDIGKEITSSTUFE** erhöht oder senkt den Luftstrom des Ventilators. Alle Modelle haben 10 Geschwindigkeitsstufen. Bei den Geschwindigkeitsstufen 6 bis 10 blinken alle 5 Anzeigeleuchten, bevor weitere LEDs entsprechend der aktuellen Geschwindigkeitsstufe angezeigt werden.

Durch Drücken der Pfeile für die Ventilator-Geschwindigkeitsstufe auf der Fernbedienung oder durch längeres Drücken der Einschalttaste am Gerät können Sie zwischen den Ventilator-Geschwindigkeitsstufen 1-10 wechseln.

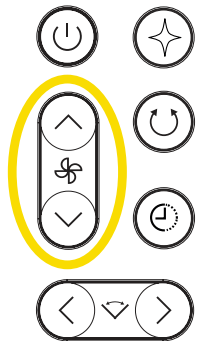



Empfohlene Geschwindigkeitsstufen	1	2	3	4	5	6	7	8	9	10	Boost
Kinderzimmer	✓	✓	✓								
Ruhig schlafen	✓	✓	✓	✓							
Von zu Hause aus arbeiten	✓	✓	✓	✓	✓						
Fernsehen	✓	✓	✓	✓	✓	✓					
Betriebsgeräusch für einen erholsamen Schlaf		✓	✓	✓	✓	✓	✓	✓			
Kochen				✓	✓	✓	✓	✓	✓	✓	
Sport treiben					✓	✓	✓	✓	✓	✓	✓
Abkühlung an heißen Tagen						✓	✓	✓	✓	✓	✓

LED-Anzeigeleiste

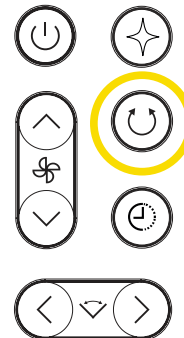

45 Grad	<input checked="" type="radio"/>	<input checked="" type="radio"/>	<input type="radio"/>	<input checked="" type="radio"/>	<input checked="" type="radio"/>
90 Grad	<input checked="" type="radio"/>	<input type="radio"/>	<input type="radio"/>	<input type="radio"/>	<input checked="" type="radio"/>
180 Grad	<input type="radio"/>	<input type="radio"/>	<input type="radio"/>	<input type="radio"/>	<input type="radio"/>

Wenn die Oszillation aktiviert ist, zeigen Anzeigeleuchten den aktuellen Winkel an.



Wählen Sie zwischen den **OSZILLATIONSEINSTELLUNGEN**, um Ihren Bedürfnissen optimal gerecht zu werden. Um die Oszillationseinstellungen zu ändern, drücken Sie die Taste , um die Optionen auf der **FERNBEDIENUNG** zu durchlaufen. Um die Oszillation auszuschalten, drücken Sie die Oszillationstaste, bis keine LED mehr leuchtet.

TIMER

Wählen Sie zwischen **TIMER**-Funktionen, um Ihren Bedürfnissen optimal gerecht zu werden. Drücken Sie das Timer-Symbol  auf der Fernbedienung, um zwischen den Timer-Einstellungen 1-12 Stunden zu wechseln. Die LED-Anzeigeleuchten leuchten auf und zeigen an, auf wie viele Stunden der Timer eingestellt ist. Die Anzeigeleuchten schalten sich nach 20 Sekunden ab. Um zu überprüfen, wie lange der Timer noch läuft, drücken Sie erneut auf das Timer-Symbol , woraufhin die Anzeigeleuchten wieder aufleuchten.

LED-Anzeigeleiste

1 Stunde	<input type="radio"/>	<input checked="" type="radio"/>	<input checked="" type="radio"/>	<input checked="" type="radio"/>	<input checked="" type="radio"/>
2 Stunden	<input type="radio"/>	<input type="radio"/>	<input checked="" type="radio"/>	<input checked="" type="radio"/>	<input checked="" type="radio"/>
4 Stunden	<input type="radio"/>	<input type="radio"/>	<input type="radio"/>	<input checked="" type="radio"/>	<input checked="" type="radio"/>
8 Stunden	<input type="radio"/>	<input type="radio"/>	<input type="radio"/>	<input type="radio"/>	<input checked="" type="radio"/>
12 Stunden	<input type="radio"/>	<input type="radio"/>	<input type="radio"/>	<input type="radio"/>	<input type="radio"/>

Die LED-Anzeigeleuchten zeigen das Timer-Intervall für 20 Sekunden an und erlöschen dann.

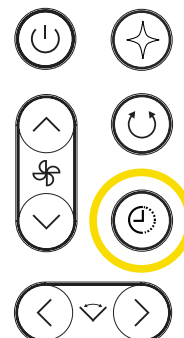

SONDERMODI

Wählen Sie Einstellungen für den **SONDERMODUS**, um Ihren Bedürfnissen gerecht zu werden. Drücken Sie auf der Fernbedienung das Symbol für den Sondermodus , um zwischen den verfügbaren Modi zu wechseln. Zum Ausschalten ändern Sie die Ventilator-Geschwindigkeitsstufe durch Drücken der Pfeile auf der Fernbedienung oder durch Halten der Taste am Gerät. Weitere Informationen zu den Sondermodi und Anzeigeleuchten finden Sie in den Anleitungsvideos auf sharkclean.eu.

LED-Anzeigeleiste

- Sleep-Modus (Ruhe):** Alle Anzeigeleuchten blinken von rechts nach links.
- BreezeBoost-Modus (BreezeBoost):** Alle Anzeigeleuchten blinken von links nach rechts.
- NaturalBreeze (Natürliche Brise):** Je eine Leuchte blinkt von links nach rechts.

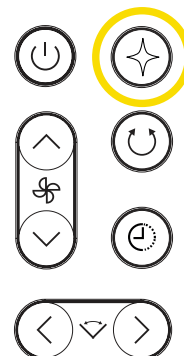

Sleep-Modus (Ruhe)	Der Ventilator schaltet den Signalton stumm, dimmt die Anzeigeleuchten und schaltet auf eine für den Schlaf optimierte Ventilator-Geschwindigkeitsstufe. Der Sleep-Modus (Ruhe) schaltet sich nach 8 Stunden automatisch ab. Zum Deaktivieren wechseln Sie mit der Taste Sondermodus zu einem anderen Modus oder schalten Sie das Gerät aus. Beim Aus- und Wiedereinschalten kehrt der Ventilator zur zuletzt verwendeten Einstellung zurück.
BreezeBoost (BreezeBoost)	Ab der Geschwindigkeitsstufe 10 erzeugt der Ventilator einen besonders starken Luftstrom.
NaturalBreeze (Natürliche Brise)	Der Ventilator sorgt für einen variierenden Luftstrom, der natürlichen Wind simuliert.

HORIZONTALE WINKELEINSTELLUNG

Sie können die Fernbedienung verwenden, um den horizontalen Winkel des Ventilators aus der Ferne zu verändern. Drücken Sie die Pfeiltasten nach links oder rechts auf der Fernbedienung, um den horizontalen Winkel einzustellen.

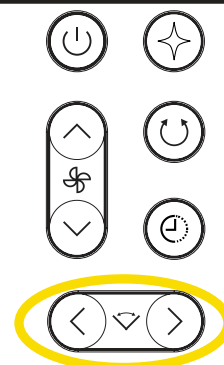

- Ziehen Sie den Stecker des Ventilators, bevor Sie Reinigungs- oder Wartungsarbeiten durchführen.
- Wir empfehlen, den Ventilator alle 6 Monate oder bei Bedarf zu reinigen.
- Wir empfehlen, die Batterien in der Fernbedienung alle 12 Monate oder bei Bedarf zu wechseln.

STAUBSCHUTZ

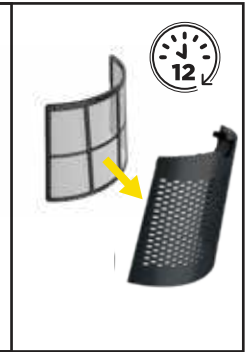
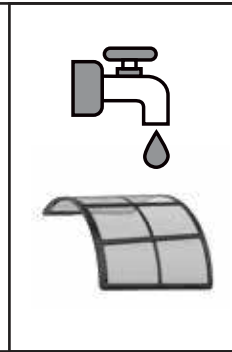
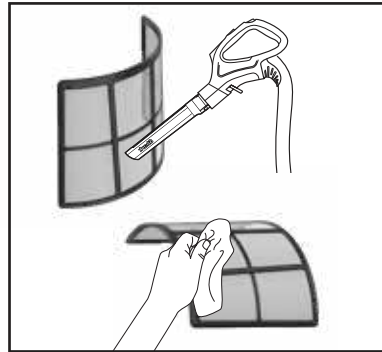

1. Entfernen Sie das Staubschutz-Gitter vom Gerät, indem Sie vorsichtig an der Fingerlasche ziehen. Hinweis: Der Maschenfilter muss nicht aus dem Staubschutz-Gitter entfernt werden.

2. Verwenden Sie einen Staubsauger auf niedriger Stufe mit einem weichen Bürstenaufsatz ODER ein Tuch/ Handtuch, um Verunreinigungen vom Staubschutz-Gitter und dem inneren Netzfilter zu entfernen. **Verwenden Sie KEINE scheuernden chemischen Reinigungsmittel.**

3. OPTIONAL: Wenn sich zwischen dem Netzfilter und dem Staubschutz-Gitter Schmutz angesammelt hat, kann der Filter abgenommen werden, indem er vorsichtig aus den Laschen der Platte gezogen wird. Spülen Sie den Filter und das Gitter mit Leitungswasser bei Raumtemperatur ab. Lassen Sie sowohl den Filter als auch das Gitter 12 Stunden lang an der Luft trocknen, bevor Sie beides wieder einbauen. **Den Ventilator NICHT verwenden, wenn der Netzfilter nass ist.**

STAUBSCHUTZ (FORTSETZUNG)



4. Setzen Sie das Staubschutz-Gitter wieder ein, indem Sie die Laschen an der Unterseite des Gitters in die Vertiefungen am Gerät einführen und das Gitter nach innen schieben, bis es einrastet.

AUSSENREINIGUNG



Um den Ventilator von außen zu reinigen, wischen Sie ihn mit einem mit warmem Seifenwasser angefeuchteten Mikrofasertuch ab. Um Schäden zu vermeiden, sollten Sie keine scheuernden chemischen Reinigungsmittel oder zu viel Wasser verwenden.

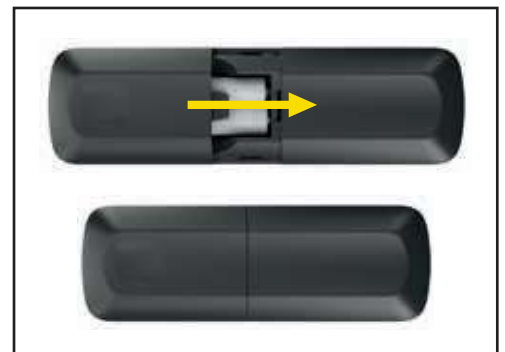
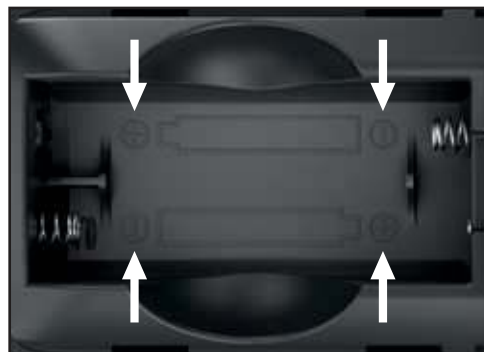

ERSETZEN DER BATTERIEN IN DER FERNBEDIENUNG



1. Um die Batterien zu entnehmen, drücken Sie leicht auf das Batteriefach auf der Rückseite der Fernbedienung und schieben Sie es dann ab. Nehmen Sie die Batterien aus der Kammer und befolgen Sie die örtlichen Vorschriften für die Batterieentsorgung.

2. Setzen Sie 2 neue AAA-Batterien in die Fernbedienung ein. Vergewissern Sie sich, dass die Batterien polrichtig, wie im Batteriefach gezeigt, eingelegt sind.

3. Schieben Sie das Batteriefach auf der Rückseite der Fernbedienung wieder in Position.

ALLGEMEINER GEBRAUCH	Warum funktioniert die Teleskopfunktion nicht?	Entfernen Sie das Klebeband nach Abschluss der Montage.
	Wie kann ich von der vertikalen zur horizontalen Ausrichtung wechseln?	Um den Ventilator vertikal oder horizontal zu neigen, fassen Sie ein Ende des Ventilatorflügels an und bewegen Sie ihn in die gewünschte Position. Der Ventilator lässt sich um 360 Grad drehen.
LED-ANZEIGE-LEISTE / EINSTELLUNGEN	Warum funktioniert die Oszillation nicht und/oder klickt das Gerät, wenn die Oszillation ausgewählt ist?	Der Ventilator wird mit Klebeband am Stab und an der Basis geliefert, um die Montage zu erleichtern. Entfernen Sie das Klebeband nach Abschluss der Montage. Wenn die Oszillation nach dem Entfernen des Klebebands immer noch nicht funktioniert, vergewissern Sie sich, dass alle Montagepunkte korrekt montiert sind. Drehen Sie den Stab im Uhrzeigersinn fest auf der Basis, bis er sicher einrastet, um zu überprüfen, ob er vollständig und korrekt installiert ist.
	Wo soll die Fernbedienung aufbewahrt werden?	Bewahren Sie die Fernbedienung an der magnetischen Halterung oben am Stab auf, und zwar auf dem Aufkleber, der einen Umriss der Fernbedienung zeigt.
	Warum ändert sich die Drehzahl des Ventilators von selbst?	Der Ventilator befindet sich möglicherweise im Modus NaturalBreeze (Natürliche Brise), wodurch automatisch ein natürlicher Wind simuliert wird. Um einen Sondermodus zu deaktivieren, drücken Sie das Symbol für die Ventilator-Geschwindigkeitsstufe oder die Taste für den Sondermodus in der oberen rechten Ecke der Fernbedienung.
	Warum funktioniert die Fernbedienung nicht?	Wenn Sie die Fernbedienung verwenden, achten Sie darauf, dass sie direkt auf die LED-Anzeigeleuchten an der Vorderseite des Ventilators gerichtet ist. Wenn Sie eine Ersatzfernbedienung kaufen, müssen Sie diese vor der Verwendung mit dem Ventilator koppeln. Um die Fernbedienung mit dem Ventilator zu koppeln, halten Sie die Einschalttaste an der Ventilatorbasis 20 Sekunden lang gedrückt oder bis die erste und letzte Leuchte auf der LED-Anzeigeleiste aufleuchten, und drücken Sie dann den Pfeil für die Ventilator-Geschwindigkeitsstufe auf der Fernbedienung. Wenn die Fernbedienung nicht funktioniert, müssen Sie möglicherweise die Batterien wechseln. Anweisungen hierzu siehe Abschnitt „Ersetzen der Batterien in der Fernbedienung“.
	Warum läuft der Ventilator unregelmäßig?	Achten Sie darauf, dass der Ventilator richtig zusammengebaut ist und alle Teile vollständig eingerastet sind. Überprüfen Sie die Verbindungspunkte, an denen der Stab mit der Basis verbunden ist.
	Warum sind die Anzeigeleuchten gedimmt?	Der Ventilator befindet sich möglicherweise im Sleep-Modus (Ruhe). In diesem Modus sind die Anzeigeleuchten gedimmt. Zum Deaktivieren drücken Sie die Taste Sondermodus in der oberen rechten Ecke der Fernbedienung, bis der Ruhemodus deaktiviert ist.
	Warum schaltet sich das Gerät von selbst aus?	Der Timer-Modus ist möglicherweise aktiviert. Der Timer schaltet den Ventilator nach 1 bis 12 Stunden ab. Um den Timer zu deaktivieren, drücken Sie die Timer-Taste  , bis alle Anzeigeleuchten erloschen sind.
	Wie lassen sich die Signaltöne deaktivieren?	Halten Sie die Tasten Timer  und Oszillation  gleichzeitig 3 Sekunden lang gedrückt, um die Signaltöne zu deaktivieren. Wiederholen Sie den Vorgang, um die Signaltöne wieder zu aktivieren.
	Wie funktionieren die Anzeigeleuchten an der Basis?	Die 5 Anzeigeleuchten an der Basis leuchten in verschiedenen Mustern auf, um den Status der verfügbaren Ventilatorfunktionen anzuzeigen, einschließlich Leistung, Geschwindigkeit, Oszillationswinkel, Timer und Sondermodi. In allen Fällen schalten sich die Anzeigeleuchten nach 20 Sekunden ab.
WARTUNG	Wie oft sollten der Ventilator und der Staubschutz-Filter gereinigt werden?	Wir empfehlen, den Ventilator und den Staubschutz-Filter alle 6 Monate oder bei Bedarf zu reinigen.

ZWEI (2) JAHRE BESCHRÄNKTE GARANTIE FÜR TF200SEU Series

Wenn Sie als Verbraucher ein Produkt in Deutschland kaufen, erhalten Sie automatisch Ihre gesetzlichen Gewährleistungsrechte hinsichtlich der Mangelfreiheit des jeweiligen Produktes. Sie können diese gesetzlichen Rechte Ihrem Einzelhändler, bei dem Sie das Produkt erworben haben, gegenüber geltend machen oder uns gegenüber, sofern Sie das Produkt direkt bei Shark erworben haben. Die Inanspruchnahme dieser gesetzlichen Rechte ist unentgeltlich.

Allerdings haben wir bei Shark so großes Vertrauen in die Qualität unserer Produkte, dass wir Ihnen eine zusätzliche Herstellergarantie von zwei (2) Jahren bieten. Diese Garantie schränkt Ihre gesetzlichen Rechte aus dem Kaufvertrag mit dem Einzelhändler, bei dem Sie das Produkt erworben haben, oder die Verpflichtungen Ihres Einzelhändlers aus dem Kaufvertrag mit ihm nicht ein. Das gilt auch gegenüber uns, wenn Sie das Produkt direkt von Shark erworben haben.

Nachfolgend werden die Bedingungen und der Umfang unserer Herstellergarantie beschrieben, die SharkNinja Germany GmbH, Rotfeder-Ring 9, 60327 Frankfurt am Main (Deutschland) gibt.

Shark-Garantie

Ein Haushaltsgerät bedeutet eine beträchtliche Investition. Ihr neues Gerät sollte daher so lange wie möglich funktionieren. Die Garantie spielt dabei eine wichtige Rolle und spiegelt wider, wie viel Vertrauen der Hersteller in sein Produkt und die Herstellungsqualität hat

Wie lang ist die Garantie auf unsere Produkte?

Da wir großes Vertrauen in unser Design und die Qualitätskontrolle setzen, ist die Garantie für Ihr Produkt für eine Dauer von zwei (2) Jahren ab dem Kaufdatum gültig.

Wo ist die Garantie räumlich gültig?

Bitte beachten Sie, dass die zwei Jahres-Garantie für alle Produkte Geltung hat, die bei einem Händler (online und offline) mit Sitz in der EU gekauft wurden.

Wie mache ich die Garantie geltend?

Wenden Sie sich hierzu bitte an unseren Kundendienst. Unsere Kundendienst-Helpline (**0800 000 9063**) ist von Montag bis Freitag von 9.00 bis 18.00 Uhr für Sie da. Der Anruf ist kostenlos, und Sie werden sofort zu einem Mitarbeiter von uns durchgestellt. Halten Sie hierzu auch bitte Ihren Kaufbeleg bereit. Bitte bewahren Sie den Kaufbeleg immer auf. Wenn ein Garantiefall eintritt, brauchen wir den Kaufbeleg, um zu prüfen, ob die Informationen, die Sie uns gegeben haben, korrekt sind. Wenn Sie keinen gültigen Kaufbeleg vorlegen können, verlieren Sie dadurch Ihren Garantieanspruch.

Sie können unserem Kundendienst auch eine E-Mail an **kundendienst-de@sharkninja.com** schicken. Bitte fügen Sie auch hier eine Kopie Ihres Kaufbeleges bei und schildern Sie uns Ihren Garantiefall so detailliert wie möglich.

Wenn Sie uns mit einem Garantieanspruch kontaktieren, werden wir in erster Linie entsprechende Fehlerbehebungsmaßnahmen mit Ihnen durchführen und, je nach Ergebnis, den weiteren Verlauf mit Ihnen besprechen. In den meisten Fällen werden wir Ihnen Ersatzteile schicken oder Ihr Gerät komplett ersetzen, falls der Fehler nicht mit einem Ersatzteil gelöst werden kann.

Sie erhalten auch Online-Unterstützung unter www.sharkclean.eu

Wie registriere ich meine Garantie?

Sie können Ihre Garantie innerhalb von 28 Tagen ab dem Kaufdatum online registrieren.

Um Zeit zu sparen, halten Sie bitte die folgenden Informationen zu Ihrem Gerät bereit:

- Modellnummer
- Seriennummer (falls verfügbar)
- Kaufdatum des Produkts (Kauf- oder Lieferbeleg)

Um sich zu registrieren, besuchen Sie bitte www.sharkclean.eu

Welche Vorteile habe ich von der Registrierung meiner Garantie?

Die Registrierung der Garantie ist keine Voraussetzung für deren Geltendmachung. Wenn Sie Ihre Garantie aber registrieren, können Sie auch unseren Newsletter mit Tipps, Ratschlägen und Gewinnspielen abonnieren. Über den Newsletter erhalten Sie aktuelle Nachrichten zu neuen Technologien und Produkten von Shark. Wenn Sie Ihre Garantie online registrieren, erhalten Sie sofort eine Bestätigung, dass Ihre Daten bei uns eingegangen sind.

Details zu unserer Datenschutzrichtlinie finden Sie unter www.sharkclean.eu

Was wird durch die Garantie abgedeckt?

Reparatur oder Ersatz Ihres Produkts (nach Wahl von uns), einschließlich aller Teile und der Arbeitszeit bei Konstruktions-, Material- und Verarbeitungsfehlern (inklusive Transport- und Versandkosten).

Was wird durch die Garantien nicht abgedeckt?

- Normaler Verschleiß.
- Versehentliche Beschädigungen, Fehler, verursacht durch fahrlässigen Gebrauch oder nachlässige Pflege, Fehlbedienung, Vernachlässigung, achtlose oder unsachgemäße Handhabung des Gerätes, die nicht in Übereinstimmung mit den Anweisungen in der mitgelieferten Bedienungsanleitung von Shark zu Ihrem Gerät erfolgt.
- Gebrauch des Luftreinigers zu anderen Zwecken als dem normalen Gebrauch im Haushalt.
- Der Gebrauch von Teilen, die nicht in Übereinstimmung mit den Anweisungen in der Bedienungsanleitung montiert oder installiert wurden.
- Verwendung von Teilen und Zubehör, die keine Originalkomponenten von Shark sind.
- Fehlerhafte Installation (außer, wenn die Installation von Shark durchgeführt wurde).
- Wenn Reparaturen oder Änderungen, die nicht von Shark und seinen Handelsvertretern oder Vertragshändlern, sondern von Dritten durchgeführt wurden, es sei denn, Sie können nachweisen, dass die Reparaturen oder Änderungen, die von anderen durchgeführt wurden, nicht mit dem Mangel zusammenhängen, für den Sie die erweiterte Garantie ausüben.

Was geschieht, wenn meine Garantie ausläuft?

Shark stellt keine Geräte her, die nur für eine begrenzte Zeit funktionieren. Wir wissen es zu schätzen, wenn Kunden ihren Luftreiniger auch nach Ablauf der Garantiefrist reparieren lassen möchten. Bitte kontaktieren Sie in diesem Falle unsere Kundendienst-Helpline unter der Rufnummer **0800 000 9063**, und fragen Sie nach unserem Kundenprogramm für abgelaufene Garantien.

Wo kann ich Originalersatzteile und Originalzubehör von Shark kaufen?

Ersatzteile und Zubehör von Shark werden von denselben Ingenieuren entwickelt, die auch Ihr Shark-Gerät entwickelt haben. Die vollständige Palette der Ersatz- und Zubehörteile von Shark für alle Shark-Geräte finden Sie unter www.sharkclean.eu

WICHTIGE INFORMATIONEN

REGISTRIEREN SIE IHREN KAUF



sharkclean.eu/register-guarantee



Scannen Sie den QR-Code
mit einem Mobilgerät



BATTERIEENTNAHME UND ENTSORGUNG

Diese Fernbedienung benötigt 2 AAA-Batterien. Wenn die Batterien der Fernbedienung leer sind, sollten sie aus der Fernbedienung entfernt und recycelt werden. Das Produkt **NICHT** mit dem eingebauten Akku oder den Batterien der Fernbedienung verbrennen oder zum Kompost geben. Wenn die Batterien der Fernbedienung ausgetauscht werden müssen, sind sie gemäß den lokalen Vorschriften zu entsorgen oder zu recyceln. In einigen Ländern ist es verboten, gebrauchte Batterien im Hausmüll oder im kommunalen Abfall zu entsorgen. Bringen Sie verbrauchte Batterien zum Recycling in eine autorisierte Recyclinganlage oder ins Geschäft. Informationen zur Abgabe von Altbatterien erteilt das örtliche Recyclingzentrum.

BEWAHREN SIE FOLGENDE INFORMATIONEN GUT AUF

Modellnummer: _____

Seriennummer: _____

Kaufdatum: _____

(Kaufbeleg aufbewahren)

Gekauft bei: _____

TECHNISCHE DATEN

Netzspannung: 220-240 V - 50-60 Hz / 3 A

Wattleistung: 90 W

Vorteile der Registrierung des Produkts und der Erstellung eines Kontos:

- Sie erhalten einfacher und schneller Produkt-Support und Zugriff auf Garantieinformationen
- Sie erhalten Zugang zu Anleitungen zur Fehlerdiagnose und -behebung sowie zur Produktpflege.
- Sie gehören zu den Ersten, die über exklusive Produkt-Werbeaktionen informiert werden.

TIPP: Sie finden die Modell- und Seriennummer auf dem QR-Code-Etikett auf der Basis des Ventilators.



Diese Kennzeichnung zeigt an, dass dieses Produkt nicht mit dem normalen Hausmüll entsorgt werden darf. Indem Sie sicherstellen, dass dieses Gerät korrekt entsorgt wird, helfen Sie mit, potenziell negativen Folgen für die Umwelt und die menschliche Gesundheit vorzubeugen, und Sie tragen dazu bei, dass Materialien nachhaltig wiederverwendet werden. Benutzen Sie bitte für die Rückgabe des Altgeräts entsprechende Rückgabe- und Sammelsysteme oder kontaktieren Sie den Einzelhändler, bei dem Sie das Gerät gekauft haben. Dieser kann das Produkt für ein umweltfreundliches und sicheres Recycling zurücknehmen.

BITTE AUFMERKSAM DURCHLESEN UND ZUR INFORMATION AUFBEWAHREN.

Die vorliegende Bedienungsanleitung soll helfen, sich vollständig mit dem neuen Shark® Ventilator vertraut zu machen.

SharkNinja Europe Ltd,
1st/2nd Floor Building 3150,
Thorpe Park, Century Way,
Leeds, England, LS15 8ZB
sharkclean.co.uk

SharkNinja Germany GmbH,
Rotfeder-Ring 9,
60327 Frankfurt am Main,
Germany
sharkclean.eu

Die Abbildungen können vom tatsächlichen Produkt abweichen. Im ständigen Bemühen um die fortlaufende Verbesserung unserer Produkte behalten wir uns Änderungen der hierin enthaltenen Spezifikationen ohne Ankündigung vor.

Shark

FAN

TF200SEU Series

OWNER'S GUIDE



Actual unit may vary slightly in appearance and colour.

IMPORTANT SAFETY INSTRUCTIONS

SUITABLE FOR HOUSEHOLD USE ONLY.

⚠ WARNING

TO REDUCE THE RISK OF FIRE, ELECTRIC SHOCK, OR INJURY: READ ALL THESE INSTRUCTIONS BEFORE USE.

- 1.** **Do not** incinerate battery cells. Consult your local waste authority for information regarding available recycling and/or disposal options.
- 2.** This appliance comes with a remote control that contains (2) AAA batteries. Dispose of batteries properly. Always keep batteries away from children (choke hazard). Even used batteries can cause injury.
- 3.** To reduce the risk of an electric shock, connect only to an outlet provided with a Residual Current Device (RCD).
- 4.** The fan should be used on a stable and level surface.
- 5.** Never use this fan near pools, bathtubs, showers, basins, or other vessels containing water.
- 6.** **Do not** operate any unit with a damaged wire. Discard the unit or return to an authorized service facility for examination and/or repair.
- 7.** **Do not** run cord under carpeting. **Do not** cover charge cord with throw rugs, runners, or similar coverings. **Do not** route charger cord under furniture or appliances. Keep charger cord away from high-traffic areas. Place charger in an area where the cord will not be tripped over.
- 8.** If the charger cord is damaged, it should be replaced.
- 9.** This appliance is not intended for use by anyone (including children) with reduced physical, sensory, or mental capabilities, or lack of experience and knowledge, unless they have been given supervision or instruction concerning use of the appliance by a person responsible for their safety.
- 10.** Children should be supervised to ensure that they **DO NOT** play with the appliance.
- 11.** Cleaning and user maintenance shall not be made by children without supervision.
- 12.** Prior to cleaning or other maintenance, the appliance must be unplugged from the electrical outlet.
- 13.** Only use Shark® branded accessories.
- 14.** **Do not** use if appliance is not working as it should, or has been dropped, damaged, left outdoors, or dropped into water.
- 15.** Turn off all controls before plugging in or unplugging the appliance.
- 16.** Unplug from electrical outlet when not in use and before any maintenance or cleaning.
- 17.** Hand wash exterior/hard plastic/non-electronic parts with water only. **Do not** immerse. Cleaning with chemicals could damage the unit.
- 18.** **Do not** attempt to repair or adjust any electrical or mechanical functions of this appliance, as this may cause danger and void the warranty.
- 19.** Even used batteries may cause severe injury or death.
- 20.** Call a local poison control center for treatment information.
- 21.** Compatible battery type is AAA.
- 22.** The nominal battery voltage is 3V.
- 23.** Non-rechargeable batteries are not to be recharged.
- 24.** **Do not** force discharge, recharge, disassemble, heat above 60°C, or incinerate. Doing so may result in injury due to venting, leakage, or explosion resulting in chemical burns.
- 25.** Ensure the batteries are installed correctly according to polarity (+ and -).
- 26.** **Do not** mix old and new batteries, different brands or types of batteries, such as alkaline, carbon-zinc, or rechargeable batteries.

- 27.** Remove and immediately recycle or dispose of batteries from equipment not used for an extended period of time according to local regulations.
- 28.** Always completely secure the battery compartment. If the battery compartment does not close securely, stop using the product, remove the batteries, and keep them away from children.

⚠ WARNING: Not suitable for use with solid-state speed controls.

BATTERY REMOVAL AND DISPOSAL

This remote control uses 2 AAA batteries. When the remote batteries no longer have a charge, they should be removed from the remote and recycled. **DO NOT** incinerate or compost the product with its integral battery or the remote batteries. When your remote batteries need to be replaced, dispose of them or recycle them in accordance with local ordinances or regulations. In some areas, it is illegal to place spent batteries in the trash or in a municipal solid waste stream. Return spent batteries to an authorized recycling center or to retailer for recycling. Contact your local recycling center for information on where to drop off the spent batteries.

POWER SUPPLY SAFETY

- 1.** Read and follow all instructions that are on the product or provided with the product.
- 2.** **Do not** use an extension cord.
- 3.** **Do not** use within 3 metres of a pool or other bodies of water and do not use in a bathroom.

READ AND SAVE THESE INSTRUCTIONS

SHARK TF200SEU SERIES PRODUCT INFORMATION

According to:

Commission Regulation (EU) 206/2012 implementing Directive 2009/125/EC of the European Parliament and of the Council with regard to eco-design requirements for air conditioners and comfort fans.

NOTE	DESCRIPTION	SYMBOL	VALUE	UNIT
	Maximum Flow Rate	F	43.42	m ³ /min
	Fan Power Input	P	90	W
	Service Value	SV	0.51	(m ³ /min)/W
	Standby Power Consumption	P _{SB}	0.27	W
Horizontal	Fan Sound Power Level	L _{wa}	62.2	dB(A)
Vertical	Fan Sound Power Level	L _{wa}	62.2	dB(A)
	Maximum Air Velocity	c	2.3	m/s
	Measurement standard for service value	IEC 60879		

Please be sure to read and save the warnings on other side prior to using your unit.

QUICK START GUIDE

SETTING UP YOUR FAN

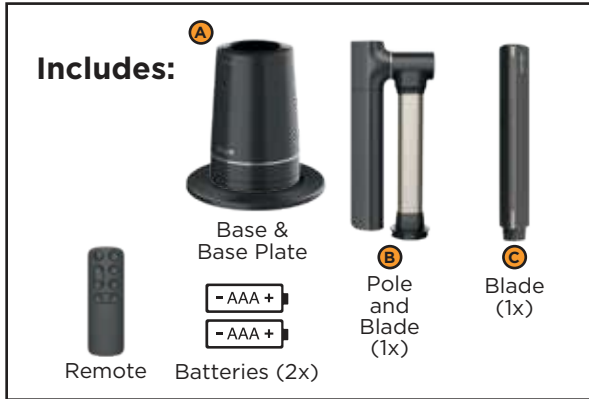

1. Remove base from packaging. place on an even surface. **2.** Use assembly stickers to align the red arrow printed on the **Pole** with the red arrow printed on the **Base**. Twist the **Pole** clockwise to lock it into the **Base**. Remove tape after assembly has been completed. **3.** Remove tape and cardboard from **Pole**. Line up the printed red circle on the **Blade** with the red circle on the inner **Pole**. Press the **Blade** firmly into the **Pole** until it clicks into place. Remove all assembly tape on **Base** and **Pole**.

FEATURES



PIVOT: Manually adjust the fan blade left or right to increase horizontal coverage.



TILT: Manually rotate the blades to increase horizontal coverage.



TELESCOPE: Manually adjust the height of the fan up or down.



Magnetically store **REMOTE** on back of the fan.



DUST DEFENCE panel protects the interior of the unit.

CUSTOMISABILITY

	Power On <i>Press button on base or remote</i>	Press to turn the unit on or off.
	Fan Speeds <i>Press and hold button on base or press on remote</i>	Press the fan icon on the remote or hold down the power button on the unit to switch between fan speeds 1-10. LED lights will indicate selected fan speed.
	Specialty Modes <i>Remote only</i>	<p>Setting 1: Sleep Mode. For 8 hours the fan will adjust to the best setting for ambient noise, whilst dimming lights and muting chimes.</p> <p>Setting 2: BreezeBoost Mode. Fan will create high speed airflow above speed setting 10.</p> <p>Setting 3: NaturalBreeze Mode. Fan will create varying airflow patterns to simulate natural wind.</p> <p>Setting 4: Off.</p>
	Oscillation <i>Remote only</i>	<p>Setting 1: 45 degrees Setting 2: 90 degrees Setting 3: 180 degrees</p> <p>Press the oscillation icon on the remote to toggle oscillation. LED lights will change when oscillation has been selected. ⚠️ If you'd like to oscillate the unit when it is horizontal, make sure to place it in a location where it will not hit any walls or objects.</p>
	Timer <i>Remote only</i>	<p>Setting 1: 1 Hour Setting 2: 2 Hours Setting 3: 4 Hours Setting 4: 8 Hours Setting 5: 12 Hours</p> <p>Press the timer icon on the remote to switch between timer settings of 1-12 hours. LED lights will indicate how many hours the timer is set for. LEDs will switch off after 20 seconds. To check how long is left on the timer, press the timer icon and LED lights will appear.</p>
	Horizontal Angle Adjust <i>Remote only</i>	Press the angle adjust arrows on the remote to change the horizontal angle of the fan from a distance.

TO DISABLE CHIME: Hold down the timer and oscillation buttons on the remote at the same time for 3 seconds to disable chiming. Repeat to re-enable.

CARRYING POSITION: Recommended carrying position is to use the handle on the base while simultaneously supporting the pole.



REMOTE

- Before first use, insert 2 AAA batteries.
- To replace the battery in the remote, use 2 AAA batteries. See "MAINTENANCE" for battery replacement instructions.

IF YOU PURCHASE A REPLACEMENT REMOTE: you must pair the remote to the unit. To do this, press power on the unit for 5 seconds when in standby mode. Then press the fan speed up arrow on the remote.

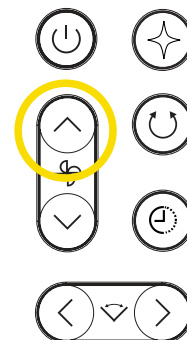
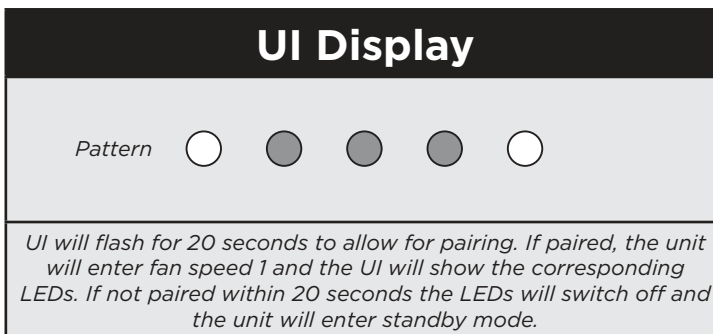

FAN SPEEDS

UI Display	
Speed 1 ○●●●●	Speed 6 >○○○○○<+●●●●●
Speed 2 ○○●●●	Speed 7 >○○○○○<+○○●●●
Speed 3 ○○○●●	Speed 8 >○○○○○<+○○○●●
Speed 4 ○○○○●	Speed 9 >○○○○○<+○○○○●
Speed 5 ○○○○○	Speed 10 >○○○○○<+○○○○○

When fan speed is selected, the lights will display the correct speed. For speeds 6-10, all 5 lights will flash before displaying additional lights to show the current speed.

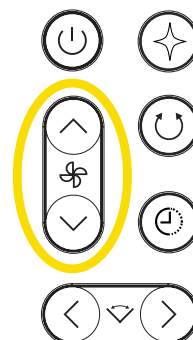

Changing the **FAN SPEED** will increase or decrease the airflow of the fan. All models have 10 speeds. For speeds 6 to 10, all 5 lights will flash before showing additional LEDs to correspond to the current speed.

Press the fan speed arrows on the remote or hold down the power button on the base to switch between fan speeds 1-10.

Recommended Speeds	1	2	3	4	5	6	7	8	9	10	Boost
Nursery	✓	✓	✓								
Quiet Sleep	✓	✓	✓	✓							
Working From Home	✓	✓	✓	✓	✓						
Watching TV	✓	✓	✓	✓	✓	✓					
Ambient Noise Sleep		✓	✓	✓	✓	✓	✓	✓			
Cooking				✓	✓	✓	✓	✓	✓	✓	
Exercise					✓	✓	✓	✓	✓	✓	✓
Hot Day Cool Down						✓	✓	✓	✓	✓	✓



OSCILLATION

UI Display

45 degrees	●	●	○	●	●
90 degrees	●	○	○	○	●
180 degrees	○	○	○	○	○

When oscillation is activated, lights will display to indicate the current angle.

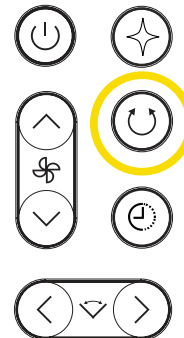

Choose between **OSCILLATION** settings to best suit your needs. To change oscillation settings, press the button to cycle through options on the **REMOTE**. To turn off oscillation, press the oscillation button until no LEDs are illuminated.

TIMER

Choose between **TIMER** settings to best suit your needs. Press the Timer icon on the remote to switch between timer settings of 1-12 hours. The LED lights will indicate how many hours the timer is set for. The lights will switch off after 20 seconds. To check how long is left on the timer, press the Timer icon again and the indicator lights will illuminate again.

UI Display

1 hour	○	●	●	●	●
2 hour	○	○	●	●	●
4 hour	○	○	○	●	●
8 hour	○	○	○	○	●
12 hour	○	○	○	○	○

The LED lights will indicate the timer interval for 20 seconds, then turn off.

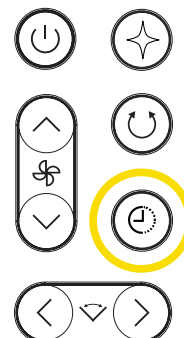

Choose between **SPECIALTY MODE** settings to best suit your needs. Press the Specialty Mode icon on the remote to toggle through the available Specialty Modes. To deactivate, change the fan speed by pressing the arrows on the remote or holding down the button on the unit.

For more information on Specialty Modes and indicator lights, see the How-To videos on sharkclean.eu

SPECIALTY MODES

Sleep	Fan will mute chimes, dim lights, and switch to a fan speed optimised for sleep. Sleep Mode will turn off automatically after 8 hours. To deactivate, use the Specialty Mode button and toggle until another mode is selected or switch the unit OFF. When switched OFF and on again, the fan returns back to last used fan setting.
BreezeBoost	Fan will create a high-speed airflow above speed setting 10.
NaturalBreeze	Fan will create varying airflow patterns to simulate natural wind.

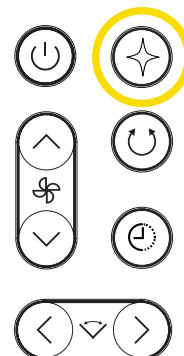

HORIZONTAL ANGLE ADJUST

You can use the remote control to change the horizontal angle of the fan from a distance. Press the left or right arrows on the remote to adjust the horizontal angle.

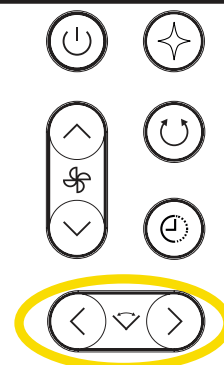

MAINTENANCE

- Unplug the fan before doing any cleaning or maintenance.
- We recommend cleaning the fan every 6 months, or as needed.
- We recommend changing the batteries in the remote control every 12 months, or as needed.

DUST DEFENCE

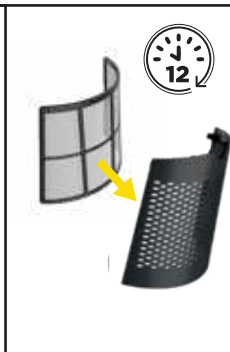
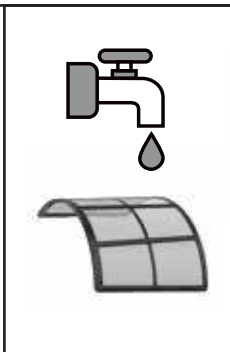
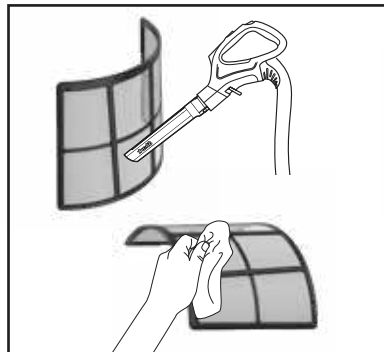

1. Remove the Dust Defence panel from the unit by gently pulling on the finger tab.
Note: the mesh filter does not need to be removed from the Dust Defence panel.

2. Use a vacuum cleaner on low speed with a soft brush attachment OR a cloth/towel to remove debris from the Dust Defence panel and the internal mesh screen.
Do NOT use abrasive chemical cleaners.

3. OPTIONAL: If debris is stuck between the mesh filter and the Dust Defence panel, the filter can be removed by gently pulling it out of the tabs on the panel. Rinse the filter and the panel with room-temperature tap water. Allow both the filter and the panel to air-dry for 12 hours before reinstalling. **DO NOT use the fan when the mesh filter is wet.**

DUST DEFENCE (CONTINUED)



4. Replace the Dust Defence panel by inserting the tabs on the bottom of the panel into the indents on the unit and pushing the panel in until it clicks into place.

EXTERNAL CLEANING



To clean the exterior of the fan, wipe it down with a microfiber cloth dampened with warm, soapy water. To prevent damage, do not use abrasive chemical cleaners or too much water.

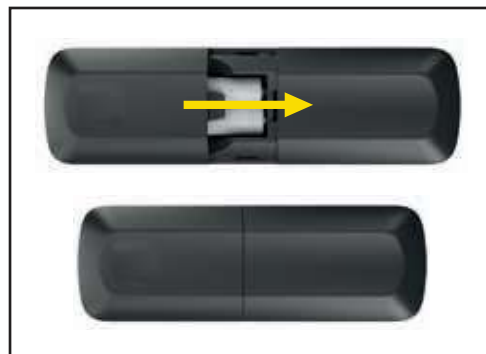
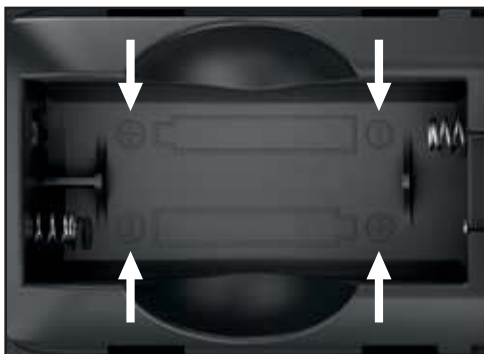

REPLACING THE BATTERIES IN THE REMOTE



1. To access the batteries, push down gently on the battery door on the back of the remote, then slide the door off. Remove the batteries from the chamber and follow local ordinances for battery disposal.

2. Insert 2 new AAA batteries into the remote. Make sure the batteries are installed in correct orientation as shown in the battery chamber.

3. Slide the battery door back into place on the back of the remote.

GENERAL USE	Why is telescoping not working?	Remove the tape after assembly is complete.
	How can I switch from vertical orientation to horizontal orientation?	To pivot the fan vertically or horizontally, grip one end of the fan blade and move it to the desired location. The fan has 360 degrees of rotation.
UI / SETTINGS	Why is oscillation not working and/or the unit clicking when oscillation is selected?	The fan comes with tape on the pole and the base to help in the assembly process. Remove the tape after assembly is complete. If oscillation is still not working after the tape has been removed, make sure that all assembly touchpoints are correctly assembled. Twist the pole clockwise firmly onto the base until it clicks securely into place to verify that it is installed completely and correctly.
	Where do I put the remote?	Store the remote on the magnetic mount on the top of the pole, on the sticker that shows an outline of the remote.
	Why is my fan changing speeds on its own?	The fan may be in NaturalBreeze Mode, which changes automatically to simulate natural wind. To deactivate a Specialty Mode, press the Fan Speed icon, or the Specialty Mode button in the top right corner of the remote.
	Why is the remote not working?	When using the remote control, make sure it is pointed directly at the LED lights on the front of the fan. If you purchase a replacement remote control, you must pair it with the fan before use. To pair the remote with the fan, hold down the Power button on the fan base for 20 seconds, or until the first and last lights on the display illuminate, then press the Fan Speed Up arrow on the remote. If the remote is not working, you may need to change the batteries. See the Replacing the Batteries in the Remote section for instructions.
	Why is the fan unsteady?	Make sure the fan has been assembled correctly and that all parts have been completely clicked into place. Check the connection points where the pole connects to the base.
	Why are the lights dim?	The fan may be in Sleep Mode, which dims the lights. To deactivate, press the Specialty Mode button in the top right corner of the remote until Sleep Mode is turned off.
	Why did my unit turn off on its own?	Timer Mode may be activated. The timer will turn the fan off after 1 to 12 hours. To turn off the timer, press the  Timer button until all of the indicator lights are turned off.
	How do I disable beeping and chiming?	Press and hold the  Timer and  Oscillation buttons at the same time for 3 seconds to disable chiming. Repeat to reactivate chiming sounds.
	How do the indicator lights on the base work?	The 5 lights on the base illuminate in different patterns to indicate the status of available fan functions, including Power, Speed, Oscillation Angle, Timer, and Specialty Modes. In all cases, the lights will turn off after 20 seconds.
MAINTENANCE	How often should I clean the fan and the Dust Defence filter?	We recommend cleaning the fan and the Dust Defence filter every 6 months or as needed.

TWO (2) YEAR LIMITED GUARANTEE

When a consumer buys a product in Europe, they get the benefit of legal rights relating to the quality of the product (your statutory rights). You can enforce these rights against your retailer. However, at Shark we are so confident about the quality of our products that we give you an additional manufacturer's guarantee of two years. These terms and conditions relate to our manufacturer's guarantee only - your statutory rights are unaffected.

The conditions below describe the prerequisites and scope of our guarantee. They do not affect your statutory rights or the obligations of your retailer and your contract with them.

Shark Guarantees

Your Shark unit constitutes a sizeable investment. Your new fan needs to work properly for as long as possible. The guarantee it comes with is an important consideration - and reflects how much confidence the manufacturer has in its product and manufacturing quality.

Every Shark machine comes with a free parts and labour guarantee. You'll also find online support at sharkclean.eu

How do I register my Shark guarantee?

You can register your guarantee online within 28 days of purchase. To save time, you'll need the following information about your fan

- Date you purchased the unit (receipt or delivery note).
- To register online, please visit sharkclean.eu

IMPORTANT:

- The guarantee will only cover your product from the date of purchase and in the country of purchase.
- Please keep your receipt at all times. Should you need to use your guarantee we will need your receipt to verify the information you have supplied to us is correct. The inability to produce a valid receipt may invalidate your guarantee.

What are the benefits of registering my free Shark guarantee?

When you register your guarantee we'll have your details to hand if we ever need to get in touch. You can also receive tips and advice on how to get the best out of your Shark unit and hear the latest news about new Shark technology and launches. If you register your guarantee online, you'll get instant confirmation that we've received your details.

How long are new Shark machines guaranteed for?

Our confidence in our design and quality control means that your new Shark unit is guaranteed for a total of two years.

What is covered by the free Shark guarantee?

Repair or replacement of your Shark machine (at Shark's discretion), including all parts and labour. A Shark guarantee is in addition to your legal rights as a consumer.

What is not covered by the free Shark guarantee?

1. Normal wear and tear of wearable parts (such as accessories). Replacement parts are available for purchase at sharkclean.eu
2. Damage caused by misuse, abuse, negligent handling, failure to perform required maintenance or damage due to mishandling in transit.
3. Damage caused by maintenance not authorised by Shark.

Where can I buy genuine Shark spares and accessories?

Shark spares and accessories are developed by the same engineers who developed your Shark unit. You'll find a full range of Shark spares and replacement parts/accessories for all Shark machines at sharkclean.eu

Please remember that damage caused by the use of non-Shark spares may not be covered under your guarantee.

IMPORTANT INFORMATION

REGISTER YOUR PURCHASE

 sharkclean.eu/register-guarantee

 Scan QR code using mobile device



BATTERY REMOVAL AND DISPOSAL

This remote control uses 2 AAA batteries. When the remote batteries no longer have a charge, they should be removed from the remote and recycled. **DO NOT** incinerate or compost the product with its integral battery or the remote batteries. When your remote batteries need to be replaced, dispose of them or recycle them in accordance with local ordinances or regulations. In some areas, it is illegal to place spent batteries in the trash or in a municipal solid waste stream. Return spent batteries to an authorised recycling center or to retailer for recycling. Contact your local recycling center for information on where to drop off the spent batteries.

RECORD THIS INFORMATION

Model Number: _____

Serial Number: _____

Date of Purchase: _____
(Keep receipt)

Store of Purchase: _____

TECHNICAL SPECIFICATIONS

Voltage: 220-240V- 50-60Hz / 3A
Watts: 90W

Benefits of registering your product and creating an account:

- Get easier, faster product support and access to warranty information
- Access troubleshooting and product care instructions
- Be among the first to know about exclusive product promotions

TIP: You can find the model and serial numbers on the QR code label on the base of the fan.



This marking indicates that this product should not be disposed with other household wastes. To prevent possible harm to the environment or human health from uncontrolled waste disposal, recycle it responsibly to promote the sustainable reuse of material sources. To return your used device, please use the return and collection systems or contact the retailer where this product was purchased. They can take this product for environmentally safe recycling.

PLEASE READ CAREFULLY AND KEEP FOR FUTURE REFERENCE.

This Owner's Guide is designed to help you get a complete understanding of your new Shark® fan.

SharkNinja Europe Ltd,
1st/2nd Floor Building 3150,
Thorpe Park, Century Way,
Leeds, England, LS15 8ZB
sharkclean.co.uk

SharkNinja Germany GmbH,
Rotfeder-Ring 9,
60327 Frankfurt am Main,
Germany
sharkclean.eu

Illustrations may differ from actual product. We are constantly striving to improve our products; therefore the specifications contained herein are subject to change without notice.

Shark

VENTILADOR

Gama TF200SEU

GUÍA DEL USUARIO



El producto real puede variar ligeramente en apariencia y color.

INSTRUCCIONES DE SEGURIDAD IMPORTANTES

SOLO APTO PARA USO DOMÉSTICO.

ESPAÑOL

ADVERTENCIA

PARA REDUCIR EL RIESGO DE INCENDIO, DESCARGA ELÉCTRICA O LESIONES: LEE ESTAS INSTRUCCIONES ANTES DE USAR EL PRODUCTO.

- 1.** No incineres las celdas de las pilas. Consulta a las autoridades locales competentes en materia de residuos para obtener información sobre las opciones de reciclaje o eliminación disponibles.
- 2.** Este producto se suministra con un mando a distancia que contiene (2) pilas AAA. Desecha las pilas correctamente. Mantén siempre las pilas fuera del alcance de los niños (peligro de asfixia). Las pilas usadas también pueden causar lesiones.
- 3.** Para reducir el riesgo de descarga eléctrica, conéctalo únicamente a una toma de corriente provista de un dispositivo de corriente residual (RCD).
- 4.** El ventilador debe utilizarse sobre una superficie estable y nivelada.
- 5.** No utilices este ventilador cerca de piscinas, bañeras, duchas, lavabos u otros recipientes que contengan agua.
- 6.** No utilices la unidad si el cable está dañado. Desecha o devuelve la unidad a un centro de mantenimiento autorizado para su evaluación o reparación.
- 7.** No pases el cable por debajo de las alfombras o moquetas. No cubras el cable con alfombras, moquetas o revestimientos similares. No pases el cable del cargador por debajo de muebles o electrodomésticos. Mantén el cable del cargador alejado de zonas de mucho tránsito. Coloca el cargador en una zona donde nadie se pueda tropezar con el cable.
- 8.** Si el cable del cargador está dañado, tendrás que sustituirlo.
- 9.** Este producto no lo deben utilizar personas (incluidos niños) con discapacidades físicas, sensoriales o intelectuales, o que carezcan de la experiencia y los conocimientos necesarios, a menos que otra persona responsable de su seguridad las supervise y las instruya debidamente.
- 10.** Se debe supervisar a los niños para asegurarse de que **NO** jueguen con el producto.
- 11.** Los niños no deben encargarse de la limpieza y el mantenimiento sin supervisión.
- 12.** Antes de limpiar o llevar a cabo otras tareas de mantenimiento, el producto debe desenchufarse de la toma de corriente.
- 13.** Utiliza únicamente accesorios de la marca Shark®.
- 14.** No utilices el producto si no funciona correctamente, o si se ha caído, ha sufrido daños, se ha dejado a la intemperie o se ha sumergido en agua.
- 15.** Apaga el producto del todo antes de enchufarlo o desenchufarlo.
- 16.** Desenchufa el producto de la toma de corriente cuando no esté en uso y antes de llevar a cabo tareas de mantenimiento o limpieza.
- 17.** Lava a mano y solo con agua el exterior, el plástico duro y las partes no electrónicas. No lo sumerjas en agua. El producto podría sufrir daños si se limpia con productos químicos.
- 18.** No intentes reparar ni ajustar ninguna de las funciones eléctricas o mecánicas de este producto, ya que esto podría causar daños y anular la garantía.
- 19.** Incluso las pilas usadas pueden causar lesiones graves o la muerte.
- 20.** Llama al centro toxicológico local para que te informen sobre los posibles tratamientos.
- 21.** El tipo de pila compatible es AAA.
- 22.** El voltaje nominal de la pila es de 3 V.
- 23.** Las pilas no recargables no se pueden recargar.
- 24.** No fuerces la descarga ni las recargues, desmontes, calientes por encima de 60 °C ni incineres. Hacerlo podría provocar lesiones debidas a emisiones, fugas o explosiones que pueden causar quemaduras químicas.
- 25.** Asegúrate de que las pilas estén instaladas correctamente de acuerdo con la polaridad (+ y -).
- 26.** No mezcles pilas viejas y nuevas, marcas o tipos de pilas diferentes (como pilas alcalinas, de carbono-zinc o recargables).

27. Retira y recicla o desecha de inmediato (de acuerdo con la normativa local) las pilas del equipo cuando no lo vayas a utilizar durante un largo periodo de tiempo.

28. Asegúrate siempre de cerrar bien el compartimiento de la pila. Si no se cierra de forma segura, deja de utilizar el producto, retira las pilas y mantenlas alejadas de los niños.

 **ADVERTENCIA: No apto para su uso con controles de velocidad de estado sólido.**

EXTRACCIÓN Y ELIMINACIÓN DE LAS PILAS

Este mando a distancia utiliza 2 pilas AAA. Cuando las pilas del mando a distancia ya no tengan carga, debes retirarlas del mando y reciclarlas. **NO** incineres ni deseches en la basura orgánica el producto con la batería integrada ni con las pilas del mando a distancia. Cuando sea necesario sustituir las pilas del mando a distancia, elimínalas o reciclas de conformidad con la normativa y las ordenanzas locales. En algunas zonas, es ilegal tirar las pilas gastadas a la basura o junto con los residuos sólidos urbanos. Lleva las pilas usadas a un centro de reciclaje autorizado o bien a un minorista para que este se encargue de reciclarlas. Ponte en contacto con el centro de reciclaje más cercano para solicitar información sobre dónde depositar las pilas gastadas.

SEGURIDAD DE LA FUENTE DE ALIMENTACIÓN

- 1.** Lee y sigue todas las instrucciones que aparecen en el producto o que se suministran con él.
- 2.** No utilices ningún cable alargador.
- 3.** No lo utilices a menos de 3 metros de una piscina u otros cuerpos de agua. No lo uses en el cuarto de baño.

LEE Y GUARDA ESTAS INSTRUCCIONES

En conformidad con:

Reglamento (UE) n.º 206/2012 de la Comisión por el que se desarrolla la Directiva 2009/125/CE del Parlamento Europeo y del Consejo respecto de los requisitos de diseño ecológico aplicables a los acondicionadores de aire y a los ventiladores.

NOTA	DESCRIPCIÓN	SÍMBOLO	VALOR	UNIDAD
	Caudal máximo	F	43,42	m ³ /min
	Entrada de potencia del ventilador	P	90	W
	Valor de servicio	SV	0,51	(m ³ /min)/W
	Consumo de energía en espera	P _{SB}	0,27	W
Horizontal	Nivel de potencia sonora del ventilador	L _{wa}	62,2	dB(A)
Vertical	Nivel de potencia sonora del ventilador	L _{wa}	62,2	dB(A)
	Velocidad máxima del aire	c	2,3	m/s
	Estándar de medición para el valor de servicio	IEC 60879		

GUÍA DE INICIO RÁPIDO

CÓMO CONFIGURAR EL VENTILADOR



1. Retira la base del embalaje y colócala sobre una superficie nivelada.



2. Utiliza las pegatinas de montaje para alinear la flecha roja impresa en el **mástil** con la flecha roja impresa en la **base**. Gira el **mástil** en el sentido de las agujas del reloj para bloquearlo en la **base**. Retira la cinta después de terminar el montaje.



3. Retira el cartón y la cinta del **mástil**. Alinea el círculo rojo impreso en el **aspa** con el círculo rojo en el palo interior del **mástil**. Presiona el **aspa** firmemente en el **mástil** hasta que encaje en su sitio. Retira toda la cinta de montaje de la **base** y el **mástil**.

CARACTERÍSTICAS



PIVOTAR: ajusta manualmente el aspa del ventilador a la izquierda o a la derecha para aumentar la cobertura horizontal.



GIRAR: gira las aspas manualmente para aumentar la cobertura horizontal.



EXTENDER/PLEGAR: ajusta manualmente la altura del ventilador hacia arriba o hacia abajo.



El **MANDO A DISTANCIA** se sujeta en la parte trasera del ventilador con un imán.



El panel extraíble **DUST DEFENCE** protege el interior de la unidad.

CAPACIDAD DE PERSONALIZACIÓN

	Encendido <i>Pulsa el botón de la base o del mando a distancia</i>	Pulsa para encender o apagar la unidad.
	Velocidades del ventilador <i>Mantén pulsado el botón de la base o pulsa el mando a distancia</i>	Pulsa el icono del ventilador en el mando a distancia o mantén pulsado el botón de encendido/apagado de la unidad para cambiar entre las velocidades del ventilador de 1 a 10. Las luces LED indican la velocidad seleccionada.
	Modos especiales <i>Solo con el mando a distancia</i>	Ajuste 1: modo Sleep (Reposo). Durante 8 horas, el ventilador se adaptará a los mejores ajustes de ruido ambiental, atenuará las luces y silenciará los indicadores sonoros. Ajuste 2: modo BreezeBoost (Impulso de brisa). El ventilador crea un flujo de aire de alta velocidad por encima del ajuste de velocidad 10. Ajuste 3: modo NaturalBreeze (Brisa natural). El ventilador crea patrones de flujo de aire variables para simular la brisa natural. Ajuste 4: Off (Apagado).
	Oscilación <i>Solo con el mando a distancia</i>	<p>Ajuste 1: 45 grados Ajuste 2: 90 grados Ajuste 3: 180 grados</p> <p>Pulsa el icono de oscilación en el mando a distancia para alternar entre los distintos ángulos de oscilación. Las luces LED cambiarán cuando se haya seleccionado la oscilación. ⚠ Si deseas que la unidad oscile cuando esté en horizontal, asegúrate de ponerla en un lugar donde no choque con ninguna pared u objeto.</p>
	Temporizador <i>Solo con el mando a distancia</i>	<p>Ajuste 1: 1 hora Ajuste 2: 2 horas Ajuste 3: 4 horas Ajuste 4: 8 horas Ajuste 5: 12 horas</p> <p>Pulsa el icono del temporizador en el mando a distancia para cambiar entre los ajustes del temporizador de 1 a 12 horas. Aparecerán luces LED que indican para cuántas horas está programado el temporizador. Las luces LED se apagarán después de 20 segundos. Para comprobar cuánto tiempo le queda al temporizador, pulsa el icono del temporizador y las luces LED volverán a encenderse.</p>
	Ajuste del ángulo horizontal <i>Solo con el mando a distancia</i>	Pulsa las flechas del mando a distancia para cambiar el ángulo horizontal del ventilador.

PARA DESACTIVAR LOS INDICADORES SONOROS: mantén pulsados a la vez los botones del temporizador y de oscilación en el mando a distancia durante 3 segundos para desactivar los indicadores sonoros. Repite esta acción para volver a activarlos.

POSICIÓN PARA TRANSPORTAR EL VENTILADOR: la forma de transportar el ventilador recomendada es sujetando el asa de la base con una mano y el mástil con la otra.



MANDO A DISTANCIA

- Antes del primer uso, introduce 2 pilas AAA.
- Para cambiar las pilas del mando a distancia, utiliza 2 pilas AAA. Consulta las instrucciones de recambio de las pilas en la sección "MANTENIMIENTO".

Pantalla de la interfaz de usuario

Patrón



La interfaz de usuario parpadeará durante 20 segundos para permitir el emparejamiento. Si se empareja, la unidad entrará en la velocidad del ventilador 1 y la interfaz de usuario mostrará los LED correspondientes. Si no se realiza el emparejamiento en 20 segundos, los LED se apagarán y la unidad entrará en modo de espera.



SI COMPRAS UN MANDO A DISTANCIA

DE RECAMBIO: debe emparejar el mando a distancia con la unidad. Para ello, pulse el botón de encendido de la unidad durante 5 segundos cuando esté en modo de espera. A continuación, pulse la flecha de velocidad del ventilador en el mando a distancia.

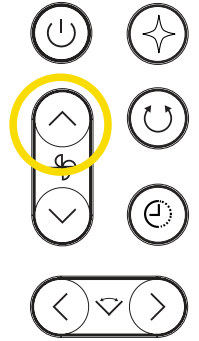

VELOCIDADES DEL VENTILADOR

Pantalla de la interfaz de usuario

Velocidad 1	○●●●●	Velocidad 6	⋈○○○○⋈+●●●●
Velocidad 2	○○●●●	Velocidad 7	⋈○○○○⋈+○○●●●
Velocidad 3	○○○●●	Velocidad 8	⋈○○○○⋈+○○○●●
Velocidad 4	○○○○●	Velocidad 9	⋈○○○○⋈+○○○○●
Velocidad 5	○○○○○	Velocidad 10	⋈○○○○⋈+○○○○○

Cuando se selecciona una velocidad del ventilador, las luces muestran el patrón correspondiente. Para las velocidades 6 a 10, las 5 luces parpadearán antes de mostrar las luces adicionales correspondientes a la velocidad seleccionada.

Al cambiar la **VELOCIDAD DEL VENTILADOR** aumentará o disminuirá el flujo de aire. Todos los modelos tienen 10 velocidades. Para las velocidades 6 a 10, las 5 luces parpadearán antes de mostrar las luces LED adicionales correspondientes a la velocidad seleccionada.

Pulsa las flechas de velocidad del ventilador en el mando a distancia o mantén pulsado el botón de encendido/apagado en la base para cambiar entre las velocidades del ventilador de 1 a 10.

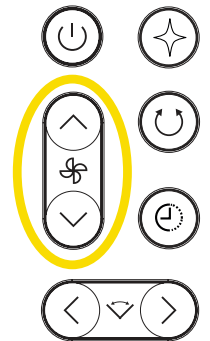

Velocidades recomendadas	1	2	3	4	5	6	7	8	9	10	Boost
Para bebés	✓	✓	✓								
Para dormir	✓	✓	✓	✓							
Mientras trabajas desde casa	✓	✓	✓	✓	✓						
Mientras ves la televisión	✓	✓	✓	✓	✓	✓					
Para dormir con ruido ambiente		✓	✓	✓	✓	✓	✓	✓			
Mientras cocinas				✓	✓	✓	✓	✓	✓	✓	
Mientras haces ejercicio					✓	✓	✓	✓	✓	✓	✓
Para días calurosos						✓	✓	✓	✓	✓	✓

OSCILACIÓN

Pantalla de la interfaz de usuario

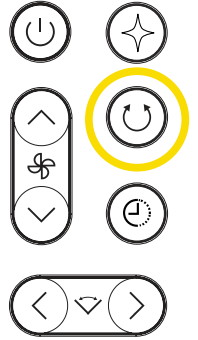

45 grados	<input checked="" type="radio"/>	<input checked="" type="radio"/>	<input type="radio"/>	<input type="radio"/>	<input type="radio"/>
90 grados	<input type="radio"/>	<input type="radio"/>	<input type="radio"/>	<input type="radio"/>	<input checked="" type="radio"/>
180 grados	<input type="radio"/>	<input type="radio"/>	<input type="radio"/>	<input type="radio"/>	<input type="radio"/>

Quando la oscilación está activada, se verán luces LED que indican el ángulo elegido.



Escoge entre los ajustes de **OSCILACIÓN** el que mejor se adapte a tus necesidades. Para cambiar los ajustes de oscilación, pulsa el botón  en el mando a distancia para pasar por las distintas opciones. Para apagar la oscilación, pulsa el botón de oscilación hasta que no se iluminen los LED.

TEMPORIZADOR

Escoge entre los distintos ajustes de **TEMPORIZADOR** el que mejor se adapte a tus necesidades. Pulsa el icono del temporizador  en el mando a distancia para cambiar entre los ajustes del temporizador de 1 a 12 horas. Aparecerán luces LED que indican para cuántas horas está programado el temporizador. Las luces LED se apagarán después de 20 segundos. Para comprobar cuánto tiempo queda en el temporizador, pulsa de nuevo el icono del temporizador  y los indicadores LED se volverán a iluminar.

Pantalla de la interfaz de usuario

1 hora	<input type="radio"/>	<input checked="" type="radio"/>	<input checked="" type="radio"/>	<input checked="" type="radio"/>	<input checked="" type="radio"/>
2 horas	<input type="radio"/>	<input type="radio"/>	<input checked="" type="radio"/>	<input checked="" type="radio"/>	<input checked="" type="radio"/>
4 horas	<input type="radio"/>	<input type="radio"/>	<input type="radio"/>	<input checked="" type="radio"/>	<input checked="" type="radio"/>
8 horas	<input type="radio"/>	<input type="radio"/>	<input type="radio"/>	<input type="radio"/>	<input checked="" type="radio"/>
12 horas	<input type="radio"/>	<input type="radio"/>	<input type="radio"/>	<input type="radio"/>	<input type="radio"/>

Las luces LED indicarán durante 20 segundos el intervalo del temporizador y luego se apagarán.

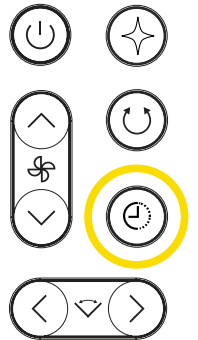

MODOS SPECIALTY (ESPECIALES)

Escoge entre los distintos **MODOS SPECIALTY (ESPECIALES)** el que mejor se adapte a tus necesidades. Pulsa el icono de modos Specialty (Especiales)  en el mando a distancia para alternar entre los modos especiales disponibles. Para desactivarlos, cambia la velocidad del ventilador pulsando las flechas del mando a distancia o manteniendo pulsado el botón en la unidad. Para ver más información sobre los modos Specialty (Especiales) y los indicadores luminosos, consulta los vídeos con instrucciones en sharkclean.eu.

Pantalla de la interfaz de usuario

- Modo Sleep (Reposo):** Todas las luces parpadearán de derecha a izquierda.
- Modo BreezeBoost (Impulso de brisa):** Todas las luces parpadearán de izquierda a derecha.
- Modo NaturalBreeze (Brisa natural):** Una única luz parpadeará de izquierda a derecha.

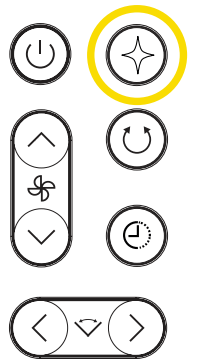

Reposo	El ventilador silenciará las notificaciones, atenuará las luces y cambiará a una velocidad del ventilador optimizada para el sueño. El modo de reposo se apagará automáticamente después de 8 horas. Para desactivarlo, utiliza el botón de los modos Specialty (Especiales) y vete pasando por ellos hasta seleccionar otro modo o apagar la unidad. Cuando se apaga y se vuelve a encender, el ventilador vuelve a la última configuración utilizada.
BreezeBoost (Impulso de brisa)	El ventilador crea un flujo de aire de alta velocidad por encima del ajuste de velocidad 10.
NaturalBreeze (Brisa natural)	El ventilador crea patrones de flujo de aire variables para simular la brisa natural.

AJUSTE DEL ÁNGULO HORIZONTAL

Puedes utilizar el mando a distancia para cambiar el ángulo horizontal del ventilador. Pulsa las flechas izquierda o derecha del mando a distancia para ajustar el ángulo horizontal.

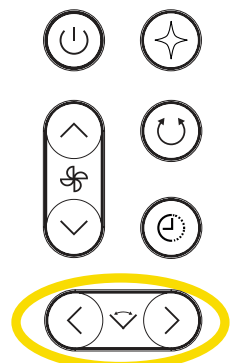

- Desenchufa el ventilador antes de llevar a cabo cualquier limpieza o mantenimiento.
- Te recomendamos limpiar el ventilador cada 6 meses o según lo consideres necesario.
- Te recomendamos cambiar las pilas del mando a distancia cada 12 meses o según sea necesario.

DUST DEFENCE (PROTECTOR DE POLVO)

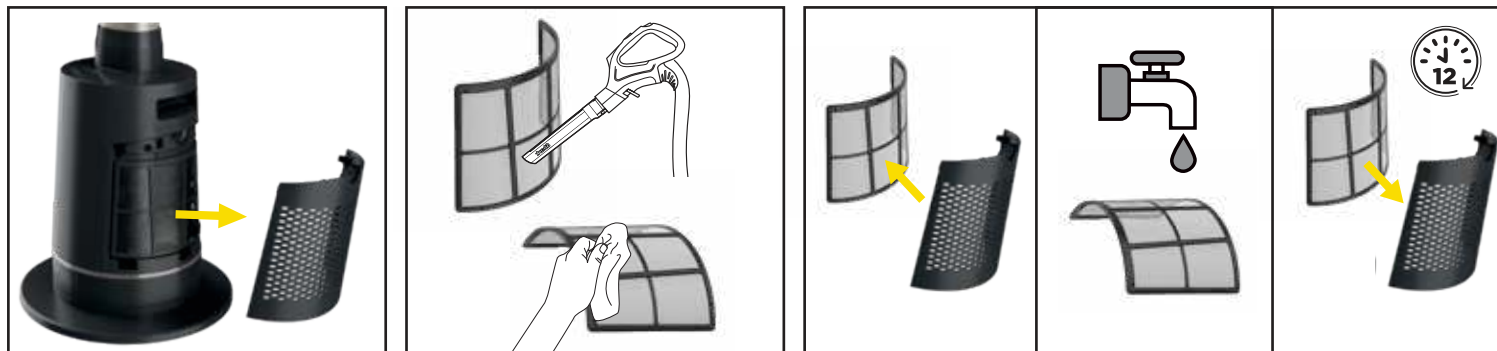

1. Retira el panel Dust Defence de protección contra el polvo de la unidad tirando suavemente de la lengüeta. Nota: No es necesario retirar el filtro de malla del panel Dust Defence.
2. Utiliza una aspiradora de baja potencia con un cepillo suave O un paño/toalla para eliminar los residuos del panel Dust Defence y la pantalla de malla interna. **NO utilices limpiadores químicos abrasivos.**
3. **OPCIONAL:** Si hay residuos atascados entre el filtro de malla y el panel Dust Defence, el filtro puede retirarse tirando suavemente de las lengüetas del panel. Aclara el filtro y el panel con agua del grifo a temperatura ambiente. Deja que el filtro y el panel se sequen al aire durante 12 horas antes de volver a instalarlos. **NO utilices el ventilador mientras el filtro de malla esté mojado.**

DUST DEFENCE (PROTECCIÓN CONTRA EL POLVO) (CONTINUACIÓN)



4. Vuelve a colocar el panel Dust Defence insertando las pestañas de la parte inferior del panel en las muescas de la unidad y empujando el panel hasta que encaje en su sitio.

LIMPIEZA EXTERNA



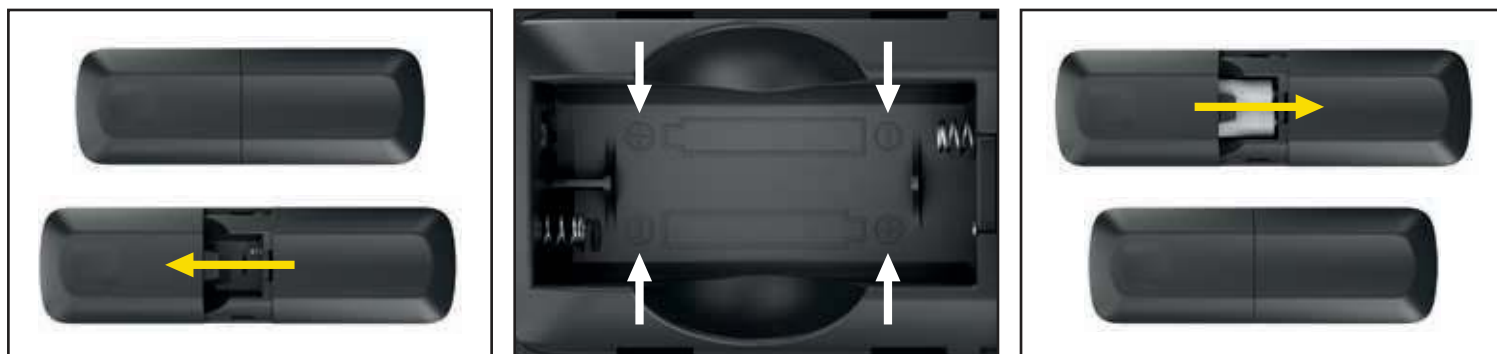

Limpia el exterior del ventilador con un paño de microfibra humedecido con agua tibia y jabón. Para evitar daños, no utilices limpiadores químicos abrasivos ni demasiada agua.

RECAMBIO DE LAS PILAS DEL MANDO A DISTANCIA



1. Para acceder a las pilas, presiona suavemente la tapa de la parte trasera del mando a distancia y, a continuación, desliza la tapa hacia fuera. Retira las pilas de su receptáculo y sigue las ordenanzas locales para desecharlas.
2. Inserta 2 pilas AAA nuevas en el mando a distancia. Asegúrate de que las pilas estén instaladas en la orientación correcta, como se muestra en el receptáculo de las pilas.
3. Vuelva a colocar la tapa de las pilas en su sitio en la parte posterior del mando a distancia.

USO GENERAL	¿Por qué no puedo extender el mástil del ventilador?	Retira la cinta después de terminar el montaje.
	¿Cómo puedo cambiar de orientación vertical a orientación horizontal?	Para pivotar el ventilador vertical u horizontalmente, sujeta un extremo del aspa del ventilador y muévelo a la posición que desees. El ventilador tiene 360 grados de rotación.
IU/AJUSTES	¿Por qué la oscilación no funciona y/o la unidad hace clic cuando se selecciona la oscilación?	El ventilador viene con una cinta en el mástil y la base para ayudar en el proceso de montaje. Retira la cinta después de terminar el montaje. Si la oscilación sigue sin funcionar una vez retirada la cinta, asegúrate de que todos los puntos de contacto del montaje estén correctamente instalados. Gira el mástil con firmeza en el sentido de las agujas del reloj sobre la base hasta que encaje con un clic que indicará que está instalado completa y correctamente.
	¿Dónde puedo poner el mando a distancia?	Guarda el mando a distancia en el soporte magnético de la parte superior del mástil, en la pegatina que muestra un contorno de mando a distancia.
	¿Por qué mi ventilador cambia de velocidad por sí solo?	El ventilador puede estar en modo NaturalBreeze (Brisa natural), que cambia automáticamente para simular el viento natural. Para desactivar uno de los modos Specialty (Especiales), pulsa el icono de velocidad del ventilador o el botón de modos especiales en la esquina superior derecha del mando a distancia.
	¿Por qué no funciona el mando a distancia?	Cuando utilices el mando a distancia, asegúrate de que estás apuntando directamente a las luces LED de la parte delantera del ventilador. Si compras un mando a distancia de recambio, debes emparejarlo con el ventilador antes de usarlo. Para emparejar el mando a distancia con el ventilador, mantén pulsado el botón de encendido/apagado de la base del ventilador durante 20 segundos, o hasta que se enciendan la primera y la última luz de la pantalla y, a continuación, pulsa la flecha arriba de velocidad del ventilador en el mando a distancia. Si el mando a distancia no funciona, es posible que tengas que cambiar las pilas. Consulta cómo cambiar las pilas del mando a distancia en la sección Mando a distancia de este manual de instrucciones.
	¿Por qué el ventilador está inestable?	Asegúrate de que el ventilador se ha montado correctamente y de que todas las piezas están bien enganchadas en su sitio. Comprueba los puntos de conexión donde el mástil se conecta a la base.
	¿Por qué las luces se atenúan?	El ventilador puede estar en modo Sleep (reposo), lo que atenúa las luces. Para desactivar este modo, pulsa el botón de modos Specialty (Especiales) en la esquina superior derecha del mando a distancia hasta que se apague el modo Sleep (reposo).
	¿Por qué se apagó la unidad por sí sola?	El temporizador puede estar activado. El temporizador apagará el ventilador después de 1 a 12 horas. Para apagar el temporizador, pulsa el botón el temporizador  hasta que todos los indicadores luminosos se apaguen.
	¿Cómo puedo desactivar los indicadores sonoros?	Mantén pulsados los botones del temporizador  y de oscilación  en el mando a distancia al mismo tiempo durante 3 segundos para desactivar los indicadores sonoros. Repite el procedimiento para volver a activarlos.
	¿Cómo funcionan las luces indicadoras de la base?	Las 5 luces de la base se iluminan con diferentes patrones para indicar el estado de las funciones del ventilador disponibles, que incluyen la potencia, la velocidad, el ángulo de oscilación, el temporizador y los modos Specialty (especiales). En todos los casos, las luces se apagaran después de 20 segundos.
MANTENIMIENTO	¿Con qué frecuencia debo limpiar el ventilador y el filtro Dust Defence de protección contra el polvo?	Te recomendamos limpiar el ventilador cada 6 meses o según lo consideres necesario.

GARANTÍA LIMITADA DE DOS (2) AÑOS

Cuando un consumidor compra un producto en la Unión Europea, está amparado por los derechos legales en lo que respecta a la calidad de dicho producto (tus derechos legales). Puedes hacer valer esos derechos ante tu proveedor. No obstante, Shark confía tanto en la calidad de sus productos que te otorga una garantía adicional del fabricante de dos años. Estos términos y condiciones se refieren únicamente a la garantía que ofrece el fabricante: tus derechos legales no se ven afectados.

A continuación, se detallan los requisitos previos y el alcance de nuestra garantía, los cuales son emitidos por SharkNinja Germany GmbH, Rotfeder-Ring 9, 60327 Frankfurt am Main (Alemania) (“nos”, “nuestro[s]”, “nuestra[s]” o “nosotros”). Dichas condiciones no afectan a sus derechos legales, a las obligaciones de su proveedor ni a los acuerdos que usted haya estipulado con él. Lo anteriormente mencionado resulta igualmente aplicable en el caso de que usted haya comprado el producto a Shark de forma directa.

Garantías de Shark

Tu ventilador Shark constituye una inversión considerable. El ventilador debe funcionar correctamente el mayor tiempo posible. La garantía que lo acompaña es un compromiso importante y refleja el grado de confianza del fabricante en la calidad de sus productos.

Todos los electrodomésticos Shark están respaldados por una garantía gratuita contra defectos de materiales o mano de obra. Nuestro servicio de asistencia telefónica **900 839 453** está operativo de lunes a viernes, de 9:00 a 18:00 h. La llamada es gratuita y te permitirá ponerte en contacto directo con un representante de Shark. También puedes encontrar ayuda en línea en **sharkclean.eu**

¿Cómo debo registrar mi garantía Shark?

Puede registrar su garantía en línea en un plazo de 28 días a partir de la fecha de compra. Para ahorrar tiempo, te informamos de que necesitarás los siguientes datos de tu ventilador:

- Fecha de compra del ventilador (factura, recibo o albarán).

Para el registro en línea, entra en **sharkclean.eu**

IMPORTANTE:

- La garantía cubre el producto durante dos (2) años a partir de la fecha de compra y en el país de compra.
- Le rogamos que conserve en todo momento la factura o el recibo de compra. Si necesita utilizar la garantía, deberá proporcionarnos

la factura o el recibo de compra para comprobar que la información suministrada es correcta. En caso de no poder presentar una factura o un recibo de compra válido, la garantía quedará invalidada.

¿Cuáles son los beneficios de registrar mi garantía?

Al registrarte, nos permites disponer de tus datos por si necesitamos contactar contigo.

Si lo deseas, también puedes recibir consejos para optimizar el uso de tu ventilador Shark e información sobre nuevos productos y tecnologías Shark. Si registras tu garantía en línea, recibirás inmediatamente la confirmación de que hemos recibido tus datos.

¿Cuánto duran las garantías de las máquinas nuevas Shark?

Nuestra confianza en nuestro diseño y control de calidad significa que tu ventilador Shark está garantizado por un total de dos años.

¿Qué cubre la garantía gratuita Shark?

Reparación o sustitución de su máquina Shark (a discreción de Shark), incluyendo todas las piezas y la mano de obra. La garantía Shark es adicional a tus derechos legales como consumidor.

¿Qué aspectos no cubre la garantía gratuita Shark?

1. El desgaste normal y deterioro de las piezas (como, p. ej., los accesorios) no está cubierto por esta garantía. Las piezas de repuesto están disponibles para su compra en **sharkclean.eu**
2. El daño causado por usos incorrectos, abusivos o una manipulación negligente, falta de mantenimiento requerido o daño debido a una mala manipulación en el transporte.
3. Daños causados por un mantenimiento no autorizado por Shark.

¿Dónde puedo adquirir recambios y accesorios originales Shark?

Los recambios y accesorios Shark están diseñados por los mismos ingenieros que desarrollan los ventiladores Shark. Puedes ver el catálogo de recambios, piezas de repuesto y accesorios Shark correspondientes a todas las máquinas Shark en **sharkclean.eu**

Recuerda que los daños causados por el uso de recambios que no sean de Shark podrían no estar cubiertos por la garantía.

INFORMACIÓN IMPORTANTE

REGISTRA TU COMPRA



sharkclean.eu/register-guarantee



Escanea el código QR con un móvil.



EXTRACCIÓN Y ELIMINACIÓN DE LAS PILAS

Este mando a distancia utiliza 2 pilas AAA. Cuando las pilas del mando a distancia ya no tengan carga, debes retirarlas del mando y reciclarlas. **NO** incineres ni deseches en la basura orgánica el producto con la batería integrada ni con las pilas del mando a distancia. Cuando sea necesario sustituir las pilas del mando a distancia, elimínalas o reciclas de conformidad con la normativa y las ordenanzas locales. En algunas zonas, es ilegal tirar las pilas gastadas a la basura o junto con los residuos sólidos urbanos. Lleva las pilas usadas a un centro de reciclaje autorizado o bien a un minorista para que este se encargue de reciclarlas. Ponte en contacto con el centro de reciclaje más cercano para solicitar información sobre dónde depositar las pilas gastadas.

ANOTA LOS SIGUIENTES DATOS

Número de modelo: _____

Número de gama: _____

Fecha de compra: _____

(Guarda el comprobante)

Establecimiento de compra: _____

ESPECIFICACIONES TÉCNICAS

Voltaje: 220-240 V - 50-60 Hz / 3 A

Vatios: 90 W

Ventajas de registrar tu producto y crear una cuenta:

- Recibe asistencia para el producto de forma más rápida y sencilla; accede también a información sobre la garantía.
- Accede a las instrucciones relativas a la resolución de problemas y al mantenimiento del producto.
- Sé una de las primeras personas en enterarte de promociones exclusivas de productos.

CONSEJO: Puedes encontrar el número de modelo y el número de gama en la etiqueta del código QR que se encuentra en la parte inferior del cabezal del ventilador.



Esta marca indica que este producto no debe eliminarse junto con otros residuos domésticos. Con el objetivo de evitar posibles daños medioambientales o para la salud humana que pueda ocasionar la eliminación de residuos no controlada, recicla el producto de forma responsable para fomentar la reutilización sostenible de las materias primas. Para devolver cualquier producto usado, utiliza los sistemas de recogida y devolución, o ponte en contacto con el establecimiento donde adquiriste este producto. Ahí podrán encargarse de que se recicle de forma segura para el medioambiente.

LEE ESTE DOCUMENTO CON ATENCIÓN Y GUÁRDALO PARA FUTURAS CONSULTAS.

Esta Guía del usuario está destinada a ayudarte a entender perfectamente tu nuevo ventilador Shark®.

SharkNinja Europe Ltd,
1st/2nd Floor Building 3150,
Thorpe Park, Century Way,
Leeds, Inglaterra, LS15 8ZB
sharkclean.co.uk

SharkNinja Germany GmbH,
Rotfeder-Ring 9,
60327 Frankfurt am Main,
Alemania
sharkclean.eu

Las ilustraciones pueden variar con respecto al producto. Nos esforzamos constantemente por mejorar nuestros productos; por lo tanto, las especificaciones incluidas en la presente guía están sujetas a cambios sin previo aviso.



Shark

VENTILATEUR

Gamme TF200SEU

NOTICE D'UTILISATION



L'apparence et la couleur de l'appareil peuvent varier légèrement.

CONSIGNES DE SÉCURITÉ IMPORTANTES

DESTINÉ UNIQUEMENT À UN USAGE DOMESTIQUE.

AVERTISSEMENT

AFIN DE RÉDUIRE LES RISQUES D'INCENDIE, DE DÉCHARGE ÉLECTRIQUE OU DE BLESSURES : VEUILLEZ LIRE TOUTES CES CONSIGNES AVANT UTILISATION.

- 1. NE PAS** incinérer les éléments de la pile. Consulter les autorités locales de gestion des déchets pour obtenir des informations concernant les options de recyclage et/ou de mise au rebut disponibles.
- 2.** Cet appareil est fourni avec une télécommande qui contient des piles AAA (2). Mettre les piles au rebut selon les directives en vigueur. Toujours garder les piles hors de portée des enfants (risque d'étouffement). Même les piles usées peuvent causer des blessures.
- 3.** Afin de réduire le risque de décharge électrique, brancher impérativement l'appareil sur une prise équipée d'un dispositif différentiel à courant résiduel (DDR).
- 4.** Le ventilateur doit être utilisé sur une surface stable et plane.
- 5.** Ne jamais utiliser ce ventilateur à côté d'une piscine, d'une baignoire, d'une douche, d'un bassin ou d'autres récipients contenant de l'eau.
- 6. NE PAS** utiliser un appareil avec un câble endommagé. Mettre l'appareil au rebut ou le rapporter à un service après-vente agréé pour examen et/ou réparation.
- 7. NE PAS** faire passer le cordon d'alimentation sous un revêtement de sol souple, type moquette. **NE PAS** faire passer le câble du chargeur sous un tapis, un chemin d'escalier, un tapis de couloir ou des revêtements similaires. **NE PAS** faire passer le câble du chargeur sous un meuble ou un appareil. Garder le câble du chargeur à distance des zones à fort passage. Placer le chargeur dans une zone où le câble ne fera pas trébucher quelqu'un.
- 8.** Si le câble du chargeur est endommagé, il doit être remplacé.
- 9.** Cet appareil n'est pas conçu pour être utilisé par des personnes (y compris les enfants) dont les capacités physiques, sensorielles ou mentales sont réduites, ou qui manquent d'expérience et de connaissances, à moins qu'elles n'aient été supervisées ou aient reçu des consignes sur l'utilisation de l'appareil par une personne responsable de leur sécurité.
- 10.** Les enfants doivent être surveillés afin qu'ils **NE JOUENT PAS** avec l'appareil.
- 11.** Le nettoyage et l'entretien par l'utilisateur ne doivent pas être effectués par des enfants sans surveillance.
- 12.** Avant toute manipulation de nettoyage ou d'entretien, l'appareil doit être débranché de la prise électrique.
- 13.** Utiliser uniquement les accessoires de la marque Shark®.
- 14. NE PAS** utiliser l'appareil s'il ne fonctionne pas correctement, s'il est tombé au sol ou dans l'eau, s'il a été endommagé ou laissé à l'extérieur.
- 15.** Désactiver toutes les commandes avant de brancher ou de débrancher l'appareil.
- 16.** Débrancher l'appareil de la prise électrique lorsqu'il n'est pas utilisé et avant toute opération d'entretien ou de nettoyage.
- 17.** Laver à la main les pièces extérieures/en plastique dur/non électroniques avec de l'eau seulement. **NE PAS** immerger. L'utilisation de produits chimiques pourrait endommager l'appareil.
- 18. NE PAS** essayer de réparer ou d'ajuster toute fonction électrique ou mécanique de cet appareil, car cela pourrait vous mettre en danger et rendre la garantie caduque.
- 19.** Les piles, même usagées, peuvent provoquer des blessures graves, voire mortelles.
- 20.** Appeler un centre antipoison local pour obtenir des informations sur un éventuel traitement.
- 21.** Le type de pile compatible est AAA.
- 22.** La tension nominale de la pile est de 3 V.
- 23.** Les piles non rechargeables ne doivent pas être rechargées.
- 24. NE PAS** les forcer à se décharger, les recharger, les démonter, les chauffer à plus de 60 °C ou les incinérer. De telles actions peuvent entraîner des blessures dues à la libération de gaz, à des fuites ou à des explosions à l'origine de brûlures chimiques.
- 25.** Veiller à ce que les piles soient installées correctement en respectant la polarité (+ et -).
- 26. NE PAS** mélanger des piles anciennes et nouvelles, des marques ou des types de piles différents, comme des piles alcalines, des piles au carbone-zinc ou des piles rechargeables.

- 27.** Retirer et recycler immédiatement ou mettre au rebut les piles des équipements non utilisés pendant une période prolongée, conformément aux réglementations locales.
- 28.** Veiller à ce que le compartiment à piles soit toujours bien fermé. Si le compartiment à piles ne se ferme pas correctement, cesser d'utiliser l'appareil, retirer les piles et les conserver hors de portée des enfants.

 **AVERTISSEMENT : Ne convient pas à un usage avec des commandes de vitesse à semi-conducteurs.**

RETRAIT ET MISE AU REBUT DES PILES

Cette télécommande utilise 2 piles AAA. Quand les piles de la télécommande sont épuisées, elles doivent être retirées de la télécommande et recyclées. **NE PAS** incinérer ou composter le produit avec sa batterie intégrée ou les piles de la télécommande. Lorsque les piles de la télécommande doivent être remplacées, les jeter ou les recycler conformément aux ordonnances et réglementations locales. Dans certaines régions, il est interdit de jeter les piles usagées dans la poubelle ou avec les déchets municipaux. Rapporter les piles usagées dans un centre de recyclage agréé ou chez un revendeur pour qu'elles soient recyclées. Pour plus d'informations sur les endroits où déposer les piles usagées, contacter le centre de recyclage local.

SÉCURITÉ DE L'ALIMENTATION ÉLECTRIQUE

- 1.** Lire et respecter l'intégralité de la notice d'utilisation se trouvant sur le produit ou fournie avec le produit.
- 2. NE PAS** utiliser de rallonge.
- 3. NE PAS** utiliser à moins de 3 m d'une piscine ou autre plan d'eau ni dans une salle de bain.

**LIRE ATTENTIVEMENT ET CONSERVER
CETTE NOTICE D'UTILISATION**

Conformément à :

Règlement (UE) N° 206/2012 de la Commission portant application de la directive 2009/125/CE du Parlement européen et du Conseil en ce qui concerne les exigences d'écoconception applicables aux climatiseurs et aux ventilateurs de confort.

REMARQUE	DESCRIPTION	SYMBOLE	VALEUR	UNITÉ
	Débit maximal	F	43,42	m ³ /min
	Puissance du ventilateur	P	90	W
	Valeur de service	SV	0.51	(m ³ /min)/W
	Consommation d'énergie en mode veille	P _{SB}	0.27	W
Horizontal	Niveau sonore du ventilateur	L _{wa}	62,2	dB(A)
Vertical	Niveau sonore du ventilateur	L _{wa}	62,2	dB(A)
	Vitesse maximale de l'air	c	2,3	m/s
	Mesure standard de la valeur de service	IEC 60879		

GUIDE DE DÉMARRAGE RAPIDE

RÉGLAGE DE VOTRE VENTILATEUR

Comprend :



Base et socle de la base
Télécommande
Piles (2 x)

Pied et pale (1 x)
Pale (1 x)

1



1. Retirez la base de l'emballage et placez-la sur une surface plane.

2



2. Utilisez les autocollants de montage pour aligner la flèche rouge imprimée sur le **pied** avec la flèche rouge imprimée sur la **base** . Tournez le **pied** dans le sens des aiguilles d'une montre pour le verrouiller dans la **base** . Retirez le ruban adhésif une fois l'assemblage terminé.

3



3. Retirez le carton et le ruban adhésif du **pied** . Alignez le cercle rouge imprimé sur la **pale** avec le cercle rouge situé sur le **pied intérieur** . Enfoncez fermement la **pale** dans le **pied** jusqu'à entendre un clic. Retirez tout le ruban adhésif d'assemblage sur la **base** et le **pied** .

CARACTÉRISTIQUES



PIVOT : Ajustez manuellement la pale du ventilateur vers la gauche ou la droite pour augmenter la couverture horizontale.



INCLINAISON : Faites pivoter manuellement les pales pour augmenter la couverture horizontale.



TÉLESCOPE : Réglez manuellement la hauteur du ventilateur pour l'augmenter ou la diminuer.















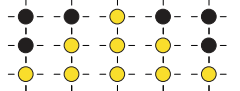

Rangez la **TÉLÉCOMMANDE** magnétique à l'arrière du ventilateur.

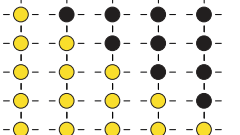

Le **panneau DUST DEFENCE** protège l'intérieur de l'appareil.

PERSONNALISATION

	<p>Mise sous tension Appuyez sur le bouton de la base ou de la télécommande</p>	Appuyez sur le bouton  pour allumer ou éteindre l'appareil.
	<p>Vitesses du ventilateur Maintenez appuyé le bouton de la base ou appuyez sur la télécommande</p>	Appuyez sur le bouton avec l'icône de ventilateur  de la télécommande ou maintenez enfoncé le bouton d'alimentation de l'appareil pour naviguer entre les vitesses de ventilation (1 à 10). Les voyants LED indiquent la vitesse de ventilation sélectionnée.
	<p>Modes spécialisés Uniquement avec la télécommande</p>	<p>Réglage 1 : Mode Sleep (Sommeil). Pendant 8 heures, le ventilateur s'ajuste au meilleur réglage pour le bruit ambiant, tout en atténuant les lumières et en coupant les sons de notification.</p> <p>Réglage 2 : Mode BreezeBoost (Boosteur de brise). Le ventilateur crée un flux d'air à haute vitesse au-dessus de la vitesse 10.</p> <p>Réglage 3 : Mode NaturalBreeze (Brise naturelle). Le ventilateur crée des flux d'air variables pour simuler le vent naturel.</p> <p>Réglage 4 : Arrêt.</p>
	<p>Oscillation Uniquement avec la télécommande</p>	<div style="display: flex; align-items: center;">  <div style="margin-left: 10px;"> <p>Réglage 1 : 45 degrés</p> <p>Réglage 2 : 90 degrés</p> <p>Réglage 3 : 180 degrés</p> </div> </div> <p>Appuyez sur le bouton avec l'icône d'oscillation  de la télécommande pour basculer en mode oscillation. Les voyants LED changent lorsque le mode oscillation est sélectionné. ⚠ Si vous souhaitez faire osciller l'appareil lorsqu'il est à l'horizontale, veillez à le placer à un endroit où il ne risque pas de heurter des murs ou des objets.</p>
	<p>Minuteur Uniquement avec la télécommande</p>	<div style="display: flex; align-items: center;">  <div style="margin-left: 10px;"> <p>Réglage 1 : 1 heure</p> <p>Réglage 2 : 2 heures</p> <p>Réglage 3 : 4 heures</p> <p>Réglage 4 : 8 heures</p> <p>Réglage 5 : 12 heures</p> </div> </div> <p>Appuyez sur le bouton avec l'icône de minuterie  de la télécommande pour naviguer entre les réglages de minuterie (de 1 à 12 heures). Les voyants LED indiquent le nombre d'heures pour lequel le minuteur est réglé. Les voyants LED s'éteignent au bout de 20 secondes. Pour vérifier le temps restant sur le minuteur, appuyez sur le bouton avec l'icône de minuterie  pour faire apparaître les voyants LED.</p>
	<p>Réglage horizontal de l'angle Uniquement avec la télécommande</p>	Appuyez sur les flèches d'ajustement de l'angle  de la télécommande pour régler l'angle horizontal du ventilateur à distance.

POUR DÉSACTIVER LES SONS DE NOTIFICATION : Maintenez appuyé simultanément les boutons de minuterie  et d'oscillation  de la télécommande pendant 3 secondes pour désactiver les sons. Répétez l'opération pour les réactiver.

POSITION DE TRANSPORT : La méthode recommandée pour transporter l'appareil est d'utiliser la poignée de la base tout en soutenant le pied.



- Avant la première utilisation, insérez 2 piles AAA.
- Pour remplacer les piles de la télécommande, utilisez 2 piles AAA. Reportez-vous à la section « ENTRETIEN » pour savoir comment remplacer les piles.

Écran de l'interface utilisateur

Séquence ○ ● ● ● ● ○

L'interface utilisateur clignote pendant 20 secondes pour permettre l'appairage. En cas d'appairage, l'appareil passe à la vitesse 1 du ventilateur et l'interface utilisateur affiche les DEL correspondantes. Si l'appairage n'est pas réalisé dans les 20 secondes, les LED s'éteignent et l'appareil passe en mode veille.



SI VOUS ACHETEZ UNE TÉLÉCOMMANDE DE RECHANGE : vous devez appairer la télécommande à l'appareil. Pour ce faire, appuyez sur le bouton d'allumage de l'appareil pendant 5 secondes lorsqu'il est en mode veille. Appuyez ensuite sur la flèche d'augmentation de la vitesse du ventilateur sur la télécommande.

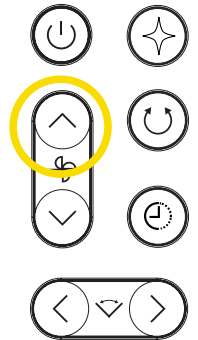

VITESSES DU VENTILATEUR

Écran de l'interface utilisateur

Vitesse 1	○●●●●	Vitesse 6	>○○○○○< + ○●●●●
Vitesse 2	○○●●●	Vitesse 7	>○○○○○< + ○○●●●
Vitesse 3	○○○●●	Vitesse 8	>○○○○○< + ○○○●●
Vitesse 4	○○○○●	Vitesse 9	>○○○○○< + ○○○○●
Vitesse 5	○○○○○	Vitesse 10	>○○○○○< + ○○○○○

Lorsque la vitesse du ventilateur est sélectionnée, les voyants indiquent la vitesse correspondante. Pour les vitesses 6 à 10, les 5 voyants clignotent avant d'afficher d'autres voyants indiquant la vitesse actuelle.

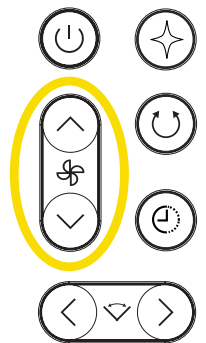

Changer la **VITESSE DU VENTILATEUR** augmente ou diminue le flux d'air du ventilateur. Tous les modèles possèdent 10 vitesses. Pour les vitesses de 6 à 10, les 5 voyants clignoteront avant d'afficher des voyants supplémentaires correspondant à la vitesse actuelle.

Appuyez sur les flèches de vitesse de ventilation de la télécommande ou maintenez enfoncé le bouton Marche/Arrêt de l'appareil pour naviguer entre les vitesses de ventilation 1 à 10.



Vitesse recommandées	1	2	3	4	5	6	7	8	9	10	Boost (Boost)
Chambre enfant	✓	✓	✓								
Sommeil silencieux	✓	✓	✓	✓							
Télétravail	✓	✓	✓	✓	✓						
Visionnage TV	✓	✓	✓	✓	✓	✓					
Sommeil avec son d'ambiance		✓	✓	✓	✓	✓	✓	✓			
Cuisine				✓	✓	✓	✓	✓	✓	✓	
Exercice					✓	✓	✓	✓	✓	✓	✓
Rafraîchissement lors d'une chaude journée						✓	✓	✓	✓	✓	✓

OSCILLATION

Écran de l'interface utilisateur

45°	<input checked="" type="radio"/>	<input checked="" type="radio"/>	<input type="radio"/>	<input type="radio"/>	<input type="radio"/>
90°	<input type="radio"/>	<input type="radio"/>	<input type="radio"/>	<input type="radio"/>	<input checked="" type="radio"/>
180°	<input type="radio"/>	<input type="radio"/>	<input type="radio"/>	<input type="radio"/>	<input type="radio"/>

Lorsque l'oscillation est activée, des voyants s'affichent pour indiquer l'angle actuel.

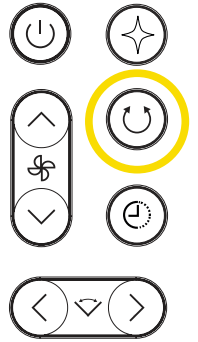

Choisissez le réglage d'**OSCILLATION** qui s'adapte le mieux à vos besoins. Pour modifier les réglages d'oscillation, appuyez sur le bouton pour faire défiler les options sur la **TÉLÉCOMMANDE**. Pour désactiver l'oscillation, appuyez sur le bouton d'oscillation jusqu'à ce que les voyants soient éteints.

MINUTEUR

Choisissez le réglage de **MINUTEUR** qui s'adapte le mieux à vos besoins. Appuyez sur le bouton avec l'icône de minuterie de la télécommande pour naviguer entre les réglages de minuterie (de 1 à 12 heures). Les voyants LED indiquent le nombre d'heures pour lequel le minuteur est réglé. Les voyants s'éteignent au bout de 20 secondes. Pour vérifier le temps restant sur le minuteur, appuyez de nouveau sur le bouton avec l'icône de minuterie et les voyants s'allumeront à nouveau.

Écran de l'interface utilisateur

1 heure	<input type="radio"/>	<input checked="" type="radio"/>	<input checked="" type="radio"/>	<input checked="" type="radio"/>	<input checked="" type="radio"/>
2 heures	<input type="radio"/>	<input type="radio"/>	<input checked="" type="radio"/>	<input checked="" type="radio"/>	<input checked="" type="radio"/>
4 heures	<input type="radio"/>	<input type="radio"/>	<input type="radio"/>	<input checked="" type="radio"/>	<input checked="" type="radio"/>
8 heures	<input type="radio"/>	<input type="radio"/>	<input type="radio"/>	<input type="radio"/>	<input checked="" type="radio"/>
12 heures	<input type="radio"/>	<input type="radio"/>	<input type="radio"/>	<input type="radio"/>	<input type="radio"/>

Les voyants LED indiquent la durée du minuteur pendant 20 secondes, puis s'éteignent.

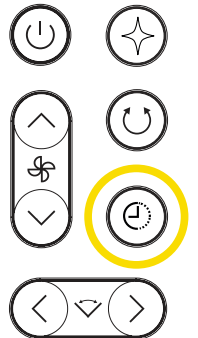

MODES SPÉCIALISÉS

Choisissez les réglages du **MODE SPÉCIALISÉ** qui répondent le mieux à vos besoins. Appuyez sur le bouton avec l'icône de mode spécialisé sur la télécommande pour naviguer entre les modes spécialisés disponibles. Pour le désactiver, modifiez la vitesse du ventilateur en appuyant sur les flèches de la télécommande ou en maintenant enfoncé le bouton de l'appareil. Pour plus d'informations sur les modes spécialisés et les voyants lumineux, consultez les tutoriels vidéo sur sharkclean.eu.

Écran de l'interface utilisateur

- Mode Sleep (Sommeil) :** Tous les voyants clignotent de droite à gauche.
- Mode BreezeBoost (Boosteur de brise) :** Tous les voyants clignotent de gauche à droite.
- Mode NaturalBreeze (Brise naturelle) :** Un voyant clignote de gauche à droite.

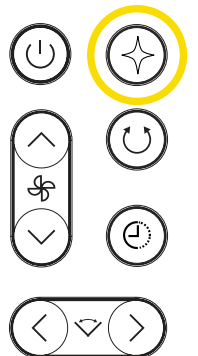

Sleep (Sommeil)	Le ventilateur désactivera les sonneries, atténuera les lumières et passera à une vitesse de ventilation optimisée pour le sommeil. Le mode Sleep (Sommeil) s'éteint automatiquement au bout de 8 heures. Pour le désactiver, utilisez le bouton de mode spécialisé et sélectionnez un autre mode ou ÉTEIGNEZ l'appareil. Lorsqu'il est éteint puis rallumé, le ventilateur revient au dernier réglage utilisé.
BreezeBoost (Boosteur de brise)	Le ventilateur crée un flux d'air à haute vitesse au-dessus de la vitesse 10.
NaturalBreeze (Brise naturelle)	Le ventilateur crée des flux d'air variables pour simuler le vent naturel.

RÉGLAGE HORIZONTAL DE L'ANGLE

Il est possible d'utiliser la télécommande pour changer l'angle horizontal du ventilateur à distance. Appuyez sur les flèches gauche/droite de la télécommande pour ajuster l'angle horizontal.

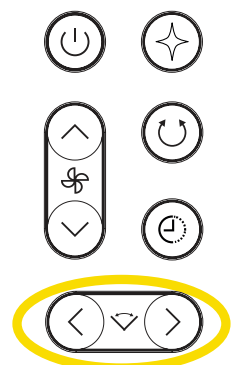

- Débranchez le ventilateur avant toute opération de nettoyage ou d'entretien.
- Il est recommandé de nettoyer le ventilateur tous les 6 mois ou en cas de besoin.
- Nous recommandons de changer les piles de la télécommande tous les 12 mois, ou lorsque cela est nécessaire.

PANNEAU DUST DEFENCE

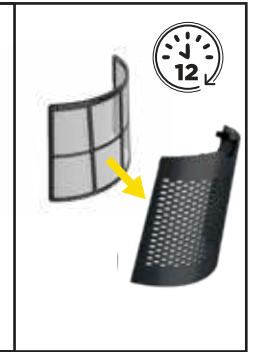
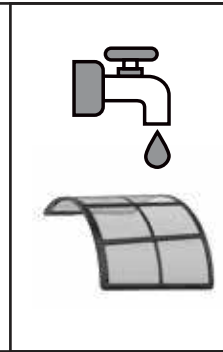
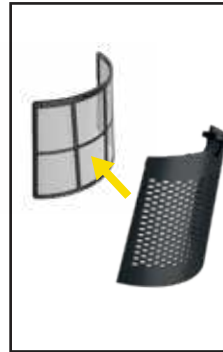
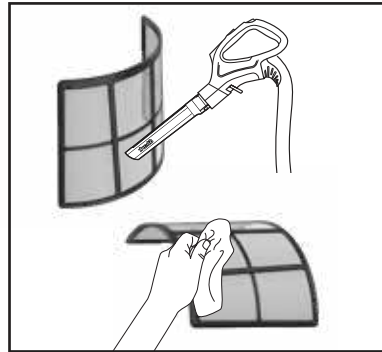

1. Retirez le panneau Dust Defence de l'appareil en tirant doucement sur la languette. Remarque : il n'est pas nécessaire de retirer le filtre en maille du panneau Dust Defence.
2. Utilisez un aspirateur à basse vitesse avec une brosse douce OU un chiffon/une serviette pour enlever les débris du panneau Dust Defence et du filtre en maille interne. **N'utilisez PAS de nettoyeurs chimiques abrasifs.**
3. **FACULTATIF** : Si des débris sont coincés entre le filtre en maille et le panneau Dust Defence, vous pouvez retirer le filtre en tirant doucement sur les languettes du panneau. Rincez le filtre et le panneau avec de l'eau du robinet à température ambiante. Laissez le filtre et le panneau sécher à l'air libre pendant 12 heures avant de les réinstaller. **N'utilisez PAS le ventilateur si le filtre à maille est mouillé.**

PANNEAU DUST DEFENCE (SUITE)



4. Remettez le panneau Dust Defence en place en insérant les languettes situées au bas du panneau dans les encoches de l'appareil et en poussant le panneau jusqu'à ce qu'il s'enclenche.

NETTOYAGE EXTERNE



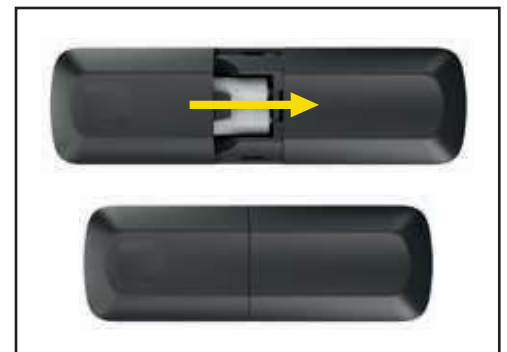
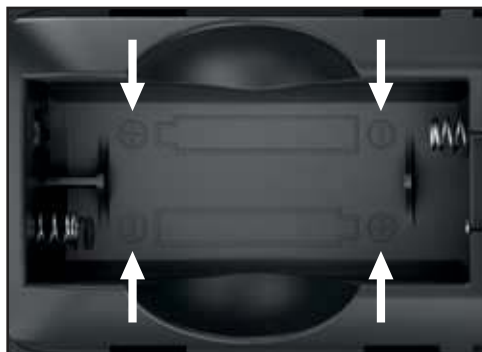

Pour nettoyer l'extérieur du ventilateur, essuyez-le avec un chiffon en microfibre imbibé d'eau chaude et savonneuse. Pour éviter tout dommage, n'utilisez pas de nettoyeurs chimiques abrasifs ou trop d'eau.

REMPLEZ LES PILES DE LA TÉLÉCOMMANDE



1. Pour accéder aux piles, appuyez doucement sur le couvercle des piles à l'arrière de la télécommande, puis faites-le glisser pour l'enlever. Retirez les piles et respectez les réglementations locales en vigueur en matière de recyclage de ces dernières.
2. Insérez 2 piles AAA neuves dans la télécommande. Assurez-vous que les piles sont installées dans le bon sens, comme indiqué dans le compartiment.
3. Remettez le couvercle des piles en place à l'arrière de la télécommande.

UTILISATION GÉNÉRALE	Pourquoi le pied télescopique ne fonctionne-t-il pas ?	Retirez le ruban adhésif une fois l'assemblage terminé.
	Comment puis-je passer de l'orientation verticale à l'orientation horizontale ?	Pour faire pivoter le ventilateur verticalement ou horizontalement, saisissez une extrémité de la pale du ventilateur et déplacez-la à l'emplacement souhaité. Le ventilateur tourne à 360 degrés.
INTERFACE UTILISATEUR/ RÉGLAGES	Pourquoi l'oscillation ne fonctionne-t-elle pas et/ou pourquoi l'appareil émet-il un cliquetis lorsque l'oscillation est sélectionnée ?	Le ventilateur est fourni avec du ruban adhésif sur le pied et la base pour faciliter le processus d'assemblage. Retirez le ruban adhésif une fois l'assemblage terminé. Si l'oscillation ne fonctionne toujours pas après le retrait du ruban adhésif, assurez-vous que tous les points de contact de l'ensemble sont correctement assemblés. Faites pivoter fermement le pied dans le sens des aiguilles d'une montre sur la base, jusqu'à entendre un clic pour vérifier qu'il est correctement installé.
	Où puis-je placer la télécommande ?	Rangez la télécommande sur le support magnétique au-dessus du pied, sur l'autocollant qui présente un contour de télécommande.
	Pourquoi mon ventilateur change-t-il de vitesse tout seul ?	Le ventilateur peut être en mode NaturalBreeze (Brise naturelle), qui change automatiquement de vitesse pour simuler le vent naturel. Pour désactiver un mode spécialisé, appuyez sur l'icône de vitesse du ventilateur ou sur le bouton de mode spécialisé dans le coin supérieur droit de la télécommande.
	Pourquoi la télécommande ne fonctionne-t-elle pas ?	Lors de l'utilisation de la télécommande, il est recommandé de la diriger directement vers les voyants LED situés à l'avant du ventilateur. Si vous achetez une télécommande de remplacement, vous devez la jumeler avec le ventilateur avant de l'utiliser. Pour jumeler la télécommande avec le ventilateur, maintenez enfoncé le bouton d'alimentation sur la base du ventilateur pendant 20 secondes ou jusqu'à ce que les premiers et derniers voyants de l'écran s'allument, puis appuyez sur la flèche vers le haut de vitesse du ventilateur sur la télécommande. Si la télécommande ne fonctionne pas, vous devrez peut-être changer les piles. Consultez la section Remplacer les piles de la télécommande pour savoir comment procéder.
	Pourquoi le ventilateur est-il instable ?	Assurez-vous que le ventilateur a été correctement assemblé et que toutes les pièces ont été complètement enclenchées. Vérifiez les points de connexion à l'endroit où le pied se connecte à la base.
	Pourquoi les lumières sont-elles tamisées ?	Le ventilateur est peut-être en mode Sleep (Sommeil), ce qui réduit la luminosité des voyants. Pour désactiver le mode, appuyez sur le bouton de mode spécialisé dans le coin supérieur droit de la télécommande jusqu'à ce que le mode Sleep (Sommeil) soit désactivé.
	Pourquoi mon appareil s'est-il éteint tout seul ?	Le mode Minuteur peut être activé. Le minuteur éteindra le ventilateur au bout de 1 à 12 heures. Pour éteindre le minuteur, appuyez sur le bouton du minuteur  jusqu'à ce que tous les voyants s'éteignent.
	Comment désactiver les sons ?	Maintenez appuyé simultanément les boutons du minuteur  et d'oscillation  pendant 3 secondes pour désactiver les sons. Répétez l'opération pour réactiver les sons.
	Comment fonctionnent les voyants lumineux de la base ?	Les 5 voyants lumineux de la base s'allument selon différentes séquences pour indiquer les réglages des modes disponibles du ventilateur, notamment la puissance, la vitesse, l'angle d'oscillation, le minuteur et les modes spécialisés. Dans tous les cas, les voyants s'éteignent au bout de 20 secondes.
	ENTRETIEN	À quelle fréquence dois-je nettoyer le ventilateur et le filtre du panneau Dust Defence ?

CONTRAT DE GARANTIE COMMERCIALE

Lorsqu'un client achète un produit en Europe, il bénéficie des droits légaux relatifs à la qualité du produit (vos droits légaux : garantie légale de conformité de 2 ans à compter de la délivrance et garantie légale des vices cachés de 2 ans à compter de la découverte du vice). Le client peut faire valoir ces droits à l'encontre de son détaillant. Shark a une grande confiance dans la qualité de ses produits et fournit donc une garantie commerciale supplémentaire gratuite pouvant aller jusqu'à deux ans.

Ces conditions contractuelles se réfèrent uniquement à la garantie commerciale et ne portent aucune atteinte à vos droits légaux. Nos conditions de garantie commerciale sont les suivantes. Elles n'affectent en rien vos droits légaux ni les obligations de votre revendeur à votre égard.

Garantie commerciale Shark

Votre appareil Shark constitue un investissement important. Votre nouvel appareil doit donc fonctionner correctement le plus longtemps possible. La garantie commerciale fournie avec l'appareil reflète la confiance du fabricant dans ses produits et témoigne de leur qualité de fabrication.

Chaque produit Shark bénéficie de garanties légales (conformité et vices cachés). Notre service client (+33 (800) 908874) est ouvert du lundi au vendredi de 8h à 20h, le samedi de 9h à 19h et le dimanche de 10h à 18h30. L'appel est gratuit et vous serez directement mis en relation avec un représentant Shark. Vous trouverez également une assistance en ligne sur le site sharkclean.eu

Comment puis-je enregistrer ma garantie commerciale Shark ?

Vous pouvez enregistrer votre garantie commerciale en ligne dans un délai de 28 jours après la date d'achat de votre produit. Pour gagner du temps, préparez les informations suivantes à propos de votre appareil :

- Date d'achat de l'appareil (ticket de caisse ou bon de livraison)

Pour l'enregistrer en ligne, rendez-vous sur le site sharkclean.eu. **“Les produits achetés directement auprès de Shark sont automatiquement enregistrés.”**

IMPORTANT

- La garantie commerciale couvre votre Produit pendant 2 ans à partir de la date d'achat
- Il est indispensable de conserver le justificatif d'achat.

Pour utiliser la garantie commerciale, vous devez présenter votre justificatif d'achat afin que nous puissions vérifier vos droits. L'impossibilité de présenter un justificatif d'achat valable peut annuler la garantie commerciale.

Quels sont les avantages de l'enregistrement de ma garantie commerciale gratuite Shark ?

Si vous enregistrez votre garantie commerciale, nous disposons de vos coordonnées au cas où nous aurions besoin de vous contacter.

Vous pourrez également recevoir des conseils et astuces pour vous aider à mieux utiliser votre appareil Shark, et des informations concernant les nouvelles technologies et les nouveaux produits Shark. Si vous enregistrez votre garantie commerciale en ligne, vous recevrez immédiatement la confirmation de la réception de vos coordonnées.

Quelle est la durée de la garantie commerciale pour les appareils Shark neufs ?

Compte tenu de notre confiance dans notre design et notre contrôle qualité, votre nouvel appareil Shark est garanti pour une durée totale de deux ans à partir de la date d'achat.

Qu'est-ce qui est couvert par la garantie commerciale Shark ?

La réparation ou le remplacement de votre appareil Shark (à la discrétion de Shark), y compris les pièces et la main-d'œuvre. Cette garantie Shark s'ajoute à vos droits légaux en tant que consommateur.

Qu'est-ce qui n'est pas couvert par la garantie commerciale Shark ?

1. L'usure normale des pièces d'usure (comme les accessoires) n'est pas couverte par cette garantie. Les pièces de rechange peuvent être achetées sur le site sharkclean.eu
2. Dommages causés par une utilisation incorrecte ou abusive, une manipulation négligente, un manquement à l'entretien requis ou des dommages dus à une mauvaise manipulation pendant le transport.
3. Dommages causés par une maintenance non autorisée par Shark.

Que se passe-t-il lorsque ma garantie commerciale arrive à échéance ?

Shark conçoit des produits destinés à durer longtemps. Toutefois, il se peut que certains de nos clients souhaitent faire réparer leur appareil après la fin de la garantie commerciale. Dans ce cas, veuillez contacter notre service client et demander des renseignements sur notre programme d'intervention hors garantie commerciale au +33 (800) 908874.

Où puis-je acheter des pièces de rechange et des accessoires d'origine Shark ?

Les pièces de rechange et les accessoires Shark sont développés par les mêmes ingénieurs qui ont conçu votre appareil Shark. Vous trouverez une gamme complète de pièces de rechange et d'accessoires Shark pour tous les appareils Shark sur le site sharkclean.eu

Veuillez noter que la garantie commerciale ne couvre pas les dommages résultant de l'installation ou de l'utilisation de pièces détachées autres que les pièces détachées Shark.

GARANTIES LÉGALES

Cette garantie commerciale s'applique sans préjudice du droit du consommateur de bénéficier de la garantie légale de conformité, dans les conditions prévues aux articles L217-3 et suivants du code de la consommation et de celle relative aux vices cachés, dans les conditions prévues aux articles 1641 à 1648 et 2232 du code civil.

Le consommateur dispose d'un délai de deux ans à compter de la délivrance du bien pour obtenir la mise en œuvre de la garantie légale de conformité en cas d'apparition d'un défaut de conformité. Durant ce délai, le consommateur n'est tenu d'établir que l'existence du défaut de conformité et non la date d'apparition de celui-ci.

Lorsque le contrat de vente du bien prévoit la fourniture d'un contenu numérique ou d'un service numérique de manière continue pendant une durée supérieure à deux ans, la garantie légale est applicable à ce contenu numérique ou ce service numérique tout au long de la période de fourniture prévue. Durant ce délai, le consommateur n'est tenu d'établir que l'existence du défaut de conformité affectant le contenu numérique ou le service numérique et non la date d'apparition de celui-ci.

La garantie légale de conformité emporte obligation pour le professionnel, le cas échéant, de fournir toutes les mises à jour nécessaires au maintien de la conformité du bien.

La garantie légale de conformité donne au consommateur droit à la réparation ou au remplacement du bien dans un délai de trente jours suivant sa demande, sans frais et sans inconvénient majeur pour lui.

Si le bien est réparé dans le cadre de la garantie légale de conformité, le consommateur bénéficie d'une extension de six mois de la garantie initiale.

Si le consommateur demande la réparation du bien, mais que le vendeur impose le remplacement, la garantie légale de conformité est renouvelée pour une période de deux ans à compter de la date de remplacement du bien.

Le consommateur peut obtenir une réduction du prix d'achat en conservant le bien ou mettre fin au contrat en se faisant rembourser intégralement contre restitution du bien, si :

- 1° Le professionnel refuse de réparer ou de remplacer le bien ;
- 2° La réparation ou le remplacement du bien intervient après un délai de trente jours ;

3° La réparation ou le remplacement du bien occasionne un inconvénient majeur pour le consommateur, notamment lorsque le consommateur supporte définitivement les frais de reprise ou d'enlèvement du bien non conforme, ou s'il supporte les frais d'installation du bien réparé ou de remplacement ;

4° La non-conformité du bien persiste en dépit de la tentative de mise en conformité du vendeur restée infructueuse.

Le consommateur a également droit à une réduction du prix du bien ou à la résolution du contrat lorsque le défaut de conformité est si grave qu'il justifie que la réduction du prix ou la résolution du contrat soit immédiate. Le consommateur n'est alors pas tenu de demander la réparation ou le remplacement du bien au préalable.

Le consommateur n'a pas droit à la résolution de la vente si le défaut de conformité est mineur.

Toute période d'immobilisation du bien en vue de sa réparation ou de son remplacement suspend la garantie qui restait à courir jusqu'à la délivrance du bien remis en état.

Les droits mentionnés ci-dessus résultent de l'application des articles L. 217-1 à L. 217-32 du code de la consommation.

Le vendeur qui fait obstacle de mauvaise foi à la mise en œuvre de la garantie légale de conformité encourt une amende civile d'un montant maximal de 300 000 euros, qui peut être portée jusqu'à 10 % du chiffre d'affaires moyen annuel (article L. 241-5 du code de la consommation).

Le consommateur bénéficie également de la garantie légale des vices cachés en application des articles 1641 à 1649 du code civil, pendant une durée de deux ans à compter de la découverte du défaut. Cette garantie donne droit à une réduction de prix si le bien est conservé ou à un remboursement intégral contre restitution du bien. »

SharkNinja Europe Ltd,
1st/2nd Floor Building 3150,
Thorpe Park, Century Way,
Leeds, England, LS15 8ZB
Numéro gratuit du service client - +33800908874
Adresse e-mail - serviceclients.fr@sharkninja.com

INFORMATIONS IMPORTANTES

ENREGISTREMENT DE VOTRE ACHAT



sharkclean.eu/register-guarantee



Scannez le QR code avec un appareil mobile.



RETRAIT ET MISE AU REBUT DES PILES

Cette télécommande utilise 2 piles AAA. Quand les piles de la télécommande sont épuisées, elles doivent être retirées de la télécommande et recyclées. **NE PAS** incinérer ou composter le produit avec sa batterie intégrée ou les piles de la télécommande. Lorsque les piles de la télécommande doivent être remplacées, les jeter ou les recycler conformément aux ordonnances et réglementations locales. Dans certaines régions, il est interdit de jeter les piles usagées dans la poubelle ou avec les déchets municipaux. Rapporter les piles usagées dans un centre de recyclage agréé ou chez un revendeur pour qu'elles soient recyclées. Pour plus d'informations sur les endroits où déposer les piles usagées, contacter le centre de recyclage local.

INFORMATIONS À NOTER

Numéro de modèle : _____

Numéro de série : _____

Date d'achat : _____

(Conserver le justificatif d'achat)

Magasin d'achat : _____

CARACTÉRISTIQUES TECHNIQUES

Tension : 220-240 V- 50-60 Hz / 3 A

Puissance : 90 W

Avantages de l'enregistrement de votre produit et de la création d'un compte :

- Assistance produit et accès aux informations de garantie plus rapides et plus simples
- Accès aux notices d'entretien des produits et de dépannage
- Promotions exclusives sur les produits en avant-première

CONSEIL : vous trouverez les numéros de modèle et de série sur l'étiquette de QR code située sur la base du ventilateur.



Ce symbole indique que cet appareil ne doit pas être jeté avec les ordures ménagères. Afin de prévenir une éventuelle nocivité pour l'environnement ou la santé résultant de la mise au rebut non conforme des déchets, recyclez l'appareil de manière responsable pour favoriser la réutilisation durable des matériaux. Pour renvoyer votre appareil usagé, utilisez les systèmes de retour et de collecte, ou contactez le détaillant auprès duquel cet appareil a été acheté. Il pourra procéder au recyclage de cet appareil dans le respect de l'environnement.

VEUILLEZ LIRE ATTENTIVEMENT ET CONSERVER POUR CONSULTATION ULTÉRIEURE.

Cette notice d'utilisation est conçue pour vous aider à connaître parfaitement votre nouveau ventilateur Shark®.

SharkNinja Europe Ltd,
1st/2nd Floor Building 3150,
Thorpe Park, Century Way,
Leeds, Angleterre, LS15 8ZB
sharkclean.co.uk

SharkNinja Germany GmbH,
Rotfeder-Ring 9,
60327 Frankfurt am Main,
Allemagne
sharkclean.eu

Les illustrations peuvent être différentes du produit réel. Nous nous efforçons d'améliorer constamment nos produits. Par conséquent, les spécifications contenues dans ce manuel sont susceptibles d'être modifiées sans préavis.



Shark

VENTILATORE

Serie TF200SEU

MANUALE D'USO



Il prodotto effettivo potrebbe presentare lievi differenze nell'aspetto e nel colore.

IMPORTANTI ISTRUZIONI DI SICUREZZA

ESCLUSIVAMENTE PER USO DOMESTICO.

⚠ AVVERTENZA

PER RIDURRE IL RISCHIO DI INCENDIO, ELETTROCUZIONE O LESIONI: LEGGERE TUTTE LE ISTRUZIONI PRIMA DELL'USO.

- 1. Non** incenerire le celle della batteria. Rivolgersi all'ente preposto per informazioni sul riciclo e/o lo smaltimento dei componenti.
- 2.** Questo apparecchio è dotato di un telecomando contenente due (2) batterie AAA. Smaltire adeguatamente le batterie. Tenere le batterie sempre lontano dalla portata dei bambini (pericolo di soffocamento). Le batterie possono causare lesioni anche se esauste.
- 3.** Per ridurre il rischio di folgorazione, collegare l'apparecchio esclusivamente a una presa dotata di interruttore differenziale (RCD).
- 4.** Il ventilatore deve essere utilizzato su una superficie stabile e piana.
- 5.** Non utilizzare mai questo ventilatore vicino a piscine, vasche da bagno, docce, lavandini o altri recipienti contenenti acqua.
- 6. Non** azionare l'unità se il cavo appare danneggiato. Smaltire o restituire l'unità a un centro di assistenza autorizzato per la verifica e/o la riparazione.
- 7. Non** far passare il cavo sotto la moquette. **Non** coprire il cavo con tappeti, tappetini o coperture simili. **Non** far passare il cavo del caricabatterie sotto i mobili o gli elettrodomestici. Tenere il cavo del caricabatterie lontano dalle aree di maggiore passaggio. Posizionare il caricabatterie in modo che non si possa inciampare sul cavo.
- 8.** Se il cavo del caricabatterie è danneggiato, deve essere sostituito.
- 9.** Questo apparecchio non è destinato all'utilizzo da parte di persone (bambini compresi) con capacità fisiche, sensoriali o mentali ridotte o prive di esperienza e conoscenze, a meno che una persona responsabile della loro sicurezza non ne supervisioni l'operato o non abbia fornito loro adeguate istruzioni sull'uso dell'apparecchio.
- 10.** È necessaria la supervisione di un adulto per garantire che i bambini **NON** giochino con l'apparecchio.
- 11.** La manutenzione e la pulizia non devono essere effettuate da bambini senza la supervisione di un adulto.
- 12.** Prima della pulizia o altre manutenzioni, l'apparecchio deve essere scollegato dalla presa elettrica.
- 13.** Utilizzare solo accessori originali Shark®.
- 14. Non** utilizzare il dispositivo se non funziona correttamente, ha subito urti, appare danneggiato, è stato lasciato all'aperto o è caduto in acqua.
- 15.** Spegner tutti i comandi prima di collegare o scollegare l'apparecchio dalla presa elettrica.
- 16.** Scollegare dalla presa elettrica quando non viene utilizzato o prima di eseguire un intervento di manutenzione o pulizia.
- 17.** Lavare a mano e solo con acqua l'esterno, le parti in plastica dura e non elettroniche. **Non** immergere in acqua. La pulizia con sostanze chimiche potrebbe danneggiare l'unità.
- 18. Non** tentare di riparare o regolare le funzioni elettriche o meccaniche di questo apparecchio, poiché ciò potrebbe causare pericoli e invalidare la garanzia.
- 19.** Anche le batterie usate possono causare lesioni gravi o morte.
- 20.** Chiamare un centro antiveleni locale per informazioni sul trattamento.
- 21.** Il tipo di batteria compatibile è AAA.
- 22.** La tensione nominale della batteria è di 3 V.
- 23.** Non ricaricare le batterie non ricaricabili.
- 24. Non** scaricare, ricaricare o smontare forzatamente, non riscaldare sopra i 60 °C o incenerire. Così facendo si potrebbe incorrere in lesioni dovute a sfiato, perdite o esplosioni in grado di causare ustioni chimiche.
- 25.** Assicurarsi che le batterie siano installate correttamente secondo la polarità (+ e -).
- 26. Non** utilizzare insieme batterie vecchie e nuove, di diversi marchi o tipi, come batterie alcaline, zinco-carbone o ricaricabili.

27. Rimuovere le batterie dagli apparecchi non utilizzati per lunghi periodi di tempo e riciclarle o smaltirle immediatamente, in conformità alle normative locali.

28. Chiudere sempre completamente lo scomparto della batteria. Se lo scomparto della batteria non si chiude bene, non usare più il prodotto, rimuovere le batterie e conservarle in un luogo non accessibile ai bambini.

⚠ AVVERTENZA: non adatto per l'uso con regolatori di velocità a stato solido.

RIMOZIONE E SMALTIMENTO DELLE BATTERIE

Questo telecomando utilizza due (2) batterie AAA. Se le batterie del telecomando sono scariche, devono essere rimosse e riciclate. **NON** incenerire o compostare il prodotto con la batteria interna o le batterie del telecomando installate. Quando è necessario sostituire le batterie del telecomando, smaltirle o riciclarle in conformità alle ordinanze o normative locali. In alcuni Paesi non è consentito gettare le batterie usate nel cassetto dell'indifferenziata o nei cestini dei rifiuti solidi urbani. In tali circostanze, portare le batterie esauste presso un centro di riciclo o un rivenditore autorizzato per il riciclo. Per informazioni sullo smaltimento delle batterie esauste, contattare il proprio centro di raccolta.

SICUREZZA DELL'ALIMENTAZIONE ELETTRICA

- 1.** Leggere e seguire le istruzioni apposte sul prodotto o fornite assieme al prodotto.
- 2. Non** utilizzare prolunghe.
- 3. Non** utilizzare a meno di 3 metri di distanza da piscine o altri corpi d'acqua né in bagno.

LEGGERE E CONSERVARE QUESTE ISTRUZIONI

Ai sensi del:

Regolamento (UE) n. 206/2012 della Commissione che integra la direttiva 2009/125/CE del Parlamento europeo e del Consiglio relativa alle specifiche per la progettazione ecocompatibile dei condizionatori d'aria e dei ventilatori.

NOTA	DESCRIZIONE	SIMBOLO	VALORE	UNITÀ
	Portata massima del flusso d'aria	F	43,42	m ³ /min
	Alimentazione del ventilatore Ingresso	P	90	W
	Valore di funzionamento	SV	0,51	(m ³ /min)/W
	Consumo elettrico in standby	P _{SB}	0,27	W
Orizzontale	Livello di potenza sonora del ventilatore	L _{wa}	62,2	dB(A)
Verticale	Livello di potenza sonora del ventilatore	L _{wa}	62,2	dB(A)
	Velocità massima dell'aria	c	2,3	m/s
	Standard di misurazione per il valore di funzionamento	IEC 60879		

GUIDA RAPIDA

CONFIGURAZIONE DEL VENTILATORE

Include:



Base e piastra della base (A)

Asta ed elica (x1) (B)

Elica (x1) (C)

Telecomando

Batterie (x2)

1. Rimuovere la base dall'imballaggio e posizionarla su una superficie piana.



2. Utilizzare i contrassegni di assemblaggio e allineare la freccia rossa presente sull'asta con la freccia rossa sulla base. Ruotare l'asta in senso orario per fissarla all'interno della base. Al termine dell'assemblaggio, rimuovere il nastro adesivo.



3. Rimuovere il materiale di imballaggio e il nastro adesivo dall'asta. Allineare il cerchio rosso presente sull'elica con il cerchio rosso sul lato interno dell'asta. Premere con decisione l'elica nell'asta fino a farla scattare in posizione. Rimuovere tutto il nastro adesivo presente sulla base e sull'asta.



CARATTERISTICHE



ROTAZIONE: regolare manualmente verso sinistra o destra l'elica del ventilatore per aumentare la copertura orizzontale.



INCLINAZIONE: Ruotare manualmente le pale per aumentare la copertura orizzontale.



PROLUNGA TELESCOPICA: regolare manualmente l'altezza del ventilatore verso l'alto o verso il basso.















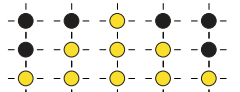

Riporre il **TELECOMANDO** fissandolo al magnete sul retro del ventilatore.

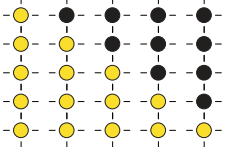

Il pannello **ANTIPOVERE** protegge l'interno dell'unità.

PERSONALIZZAZIONE

	<p>Accensione</p> <p>Premere il pulsante sulla base o sul telecomando</p>	Premere  per accendere o spegnere l'unità.
	<p>Velocità del ventilatore</p> <p>Tenere premuto il pulsante sulla base o sul telecomando</p>	Premere l'icona della ventola  sul telecomando o tenere premuto il pulsante di accensione sull'unità per passare da una velocità all'altra (da 1 a 10). Le spie LED indicheranno la velocità selezionata.
	<p>Modalità speciali</p> <p>Solo telecomando</p>	<p>Impostazione 1: modalità Sleep (Riposo). Per 8 ore il ventilatore si regolerà sulle impostazioni ottimali per ridurre il rumore ambientale, attenuando la luminosità delle spie e disattivando i segnali acustici.</p> <p>Impostazione 2: modalità BreezeBoost (Ventilazione turbo). Il ventilatore genererà un potente flusso d'aria a una velocità superiore all'impostazione 10.</p> <p>Impostazione 3: modalità NaturalBreeze (Brezza naturale). Il ventilatore genererà un flusso d'aria variabile per simulare il vento naturale.</p> <p>Impostazione 4: Spento.</p>
	<p>Oscillazione</p> <p>Solo telecomando</p>	<div style="display: flex; align-items: center;">  <div style="margin-left: 10px;"> <p>Impostazione 1: 45 gradi</p> <p>Impostazione 2: 90 gradi</p> <p>Impostazione 3: 180 gradi</p> </div> </div> <p>Premere l'icona dell'oscillazione  sul telecomando per modificare l'oscillazione. Le spie LED si illumineranno in base all'oscillazione selezionata. ⚠ Se si desidera attivare l'oscillazione con l'unità in posizione orizzontale, accertarsi che sia collocata in modo da non urtare pareti o oggetti circostanti.</p>
	<p>Timer</p> <p>Solo telecomando</p>	<div style="display: flex; align-items: center;">  <div style="margin-left: 10px;"> <p>Impostazione 1: 1 ora</p> <p>Impostazione 2: 2 ore</p> <p>Impostazione 3: 4 ore</p> <p>Impostazione 4: 8 ore</p> <p>Impostazione 5: 12 ore</p> </div> </div> <p>Premere l'icona del timer  sul telecomando per impostare il timer da 1 a 12 ore. L'accensione delle spie LED indicherà su quante ore è impostato il timer. I LED si spegneranno dopo 20 secondi. Per verificare il tempo residuo del timer, premere l'icona del timer  per far illuminare le spie LED.</p>
	<p>Regolazione angolo orizzontale</p> <p>Solo telecomando</p>	Premere le frecce di regolazione dell'angolazione  sul telecomando per modificare a distanza l'angolo orizzontale del ventilatore.

DISATTIVAZIONE DEI SEGNALI ACUSTICI: per disattivare i segnali acustici, tenere premuti contemporaneamente per 3 secondi il pulsante del timer  e quello dell'oscillazione  sul telecomando. Ripetere l'operazione per la riattivazione.

POSIZIONE DI TRASPORTO: per trasportare il ventilatore posizionare una mano sull'impugnatura della base e l'altra sull'asta.



TELECOMANDO

- Prima del primo utilizzo, inserire due (2) batterie AAA.
- Per sostituire le batterie del telecomando, utilizzare due (2) batterie AAA. Vedere la sezione "MANUTENZIONE" per le istruzioni sulla sostituzione delle batterie.

SE SI ACQUISTA UN TELECOMANDO

DI RICAMBIO: è necessario associare il telecomando all'unità. Per farlo, premere l'accensione dell'unità per 5 secondi quando è in modalità standby. Quindi premere la freccia di aumento della velocità della ventola sul telecomando.

Display dell'interfaccia utente

Sequenza ○ ● ● ● ● ○

L'interfaccia utente lampeggia per 20 secondi per consentire l'accoppiamento. In caso di accoppiamento, l'unità entrerà nella velocità 1 della ventola e l'interfaccia utente mostrerà i LED corrispondenti. Se non viene effettuata l'associazione entro 20 secondi, i LED si spengono e l'unità entra in modalità standby.

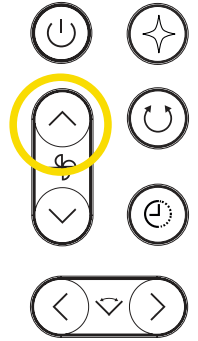

VELOCITÀ DEL VENTILATORE

Display dell'interfaccia utente

Velocità 1 ○●●●●	Velocità 6 >○○○○○<+●●●●●
Velocità 2 ○○●●●	Velocità 7 >○○○○○<+○○●●●
Velocità 3 ○○○●●	Velocità 8 >○○○○○<+○○○●●
Velocità 4 ○○○○●	Velocità 9 >○○○○○<+○○○○●
Velocità 5 ○○○○○	Velocità 10 >○○○○○<+○○○○○

Quando si seleziona la velocità del ventilatore, le spie si illuminano di conseguenza. Per le velocità da 6 a 10, prima le 5 spie lampeggeranno tutte insieme e poi si illumineranno le spie corrispondenti alla velocità impostata.

Modificando l'impostazione di **VELOCITÀ**, il flusso d'aria del ventilatore aumenterà o diminuirà di conseguenza. Tutti i modelli offrono 10 velocità. Per le velocità da 6 a 10, prima le 5 spie lampeggeranno tutte insieme e poi si illumineranno le spie corrispondenti alla velocità impostata.

Premere le frecce di velocità della ventola sul telecomando oppure tenere premuto il pulsante di accensione sulla base per passare da una velocità all'altra (da 1 a 10).

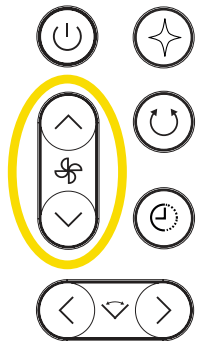

Velocità consigliate	1	2	3	4	5	6	7	8	9	10	Boost
Cameretta dei bambini	✓	✓	✓								
Sonno tranquillo	✓	✓	✓	✓							
Lavoro da casa	✓	✓	✓	✓	✓						
Guardare la TV	✓	✓	✓	✓	✓	✓					
Sonno con rumori ambientali		✓	✓	✓	✓	✓	✓	✓			
Cucinare				✓	✓	✓	✓	✓	✓	✓	
Allenamento					✓	✓	✓	✓	✓	✓	✓
Fresco nelle giornate calde						✓	✓	✓	✓	✓	✓

OSCILLAZIONE

Display dell'interfaccia utente

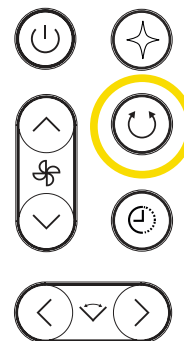

45 gradi	●	●	○	●	●
90 gradi	●	○	○	○	●
180 gradi	○	○	○	○	○

Quando l'oscillazione è attivata, le spie si accendono per indicare l'angolo selezionato.



Scegliere l'impostazione di **OSCILLAZIONE** più adatta alle proprie esigenze. Per modificare le impostazioni di oscillazione, premere il pulsante  sul telecomando per scorrere le opzioni sul **TELECOMANDO**. Per disattivare l'oscillazione, premere il pulsante dell'oscillazione finché tutti i LED saranno spenti.

TIMER

Scegliere l'impostazione del **TIMER** più adatta alle proprie esigenze. Premere l'icona del timer  sul telecomando per impostare il timer da 1 a 12 ore. L'accensione delle spie LED indicherà per quante ore è impostato il timer. Le spie si spegneranno dopo 20 secondi. Per verificare il tempo residuo del timer, premere di nuovo l'icona  del timer per far illuminare le spie.

Display dell'interfaccia utente

1 ora	○	●	●	●	●
2 ore	○	○	●	●	●
4 ore	○	○	○	●	●
8 ore	○	○	○	○	●
12 ore	○	○	○	○	○

Le spie LED indicheranno l'intervallo del timer per 20 secondi, dopo di che si spegneranno.

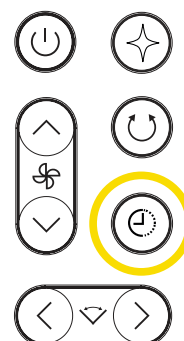

MODALITÀ SPECIALI

Scegliere e impostare la **MODALITÀ SPECIALE** più adatta alle proprie esigenze. Premere l'icona delle modalità speciali  sul telecomando per passare da una modalità all'altra. Per disattivare una modalità, modificare la velocità del ventilatore premendo le frecce sul telecomando o tenendo premuto il pulsante sull'unità.

Per ulteriori informazioni sulle modalità speciali e sulle spie luminose, guardare i video tutorial su sharkclean.eu.

Display dell'interfaccia utente

Modalità Sleep (Riposo): tutte le spie lampeggiano da destra a sinistra.

Modalità BreezeBoost (Ventilazione turbo): tutte le spie lampeggiano da sinistra a destra.

Modalità NaturalBreeze (Brezza naturale): una sola spia lampeggia da sinistra a destra.

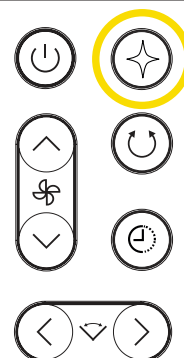

Sleep (Riposo)	Il ventilatore silenzia i segnali acustici, attenua la luminosità delle spie e imposta una velocità ottimizzata per il riposo. La modalità Sleep (Riposo) si disattiva automaticamente dopo 8 ore. Per disattivarla manualmente, premere il pulsante delle modalità speciali fino a selezionare un'altra modalità o spegnere l'unità. Quando il ventilatore viene riacceso, il funzionamento riprende sull'ultima impostazione selezionata.
BreezeBoost (Ventilazione turbo)	Il ventilatore genera un potente flusso d'aria a una velocità superiore all'impostazione 10.
NaturalBreeze (Brezza naturale)	Il ventilatore genera un flusso d'aria variabile per simulare il vento naturale.

REGOLAZIONE ANGOLO ORIZZONTALE

È possibile utilizzare il telecomando per modificare l'angolo orizzontale del ventilatore a distanza. Premere la freccia sinistra o destra del telecomando per regolare l'angolo orizzontale.

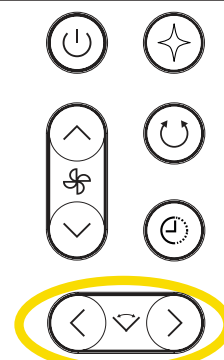

- Scollegare il ventilatore prima di effettuare qualsiasi operazione di pulizia o manutenzione.
- Si consiglia di pulire il ventilatore ogni 6 mesi o quando necessario.
- Si consiglia di sostituire le batterie nel telecomando ogni 12 mesi o quando necessario.

PANNELLO ANTIPOLVERE

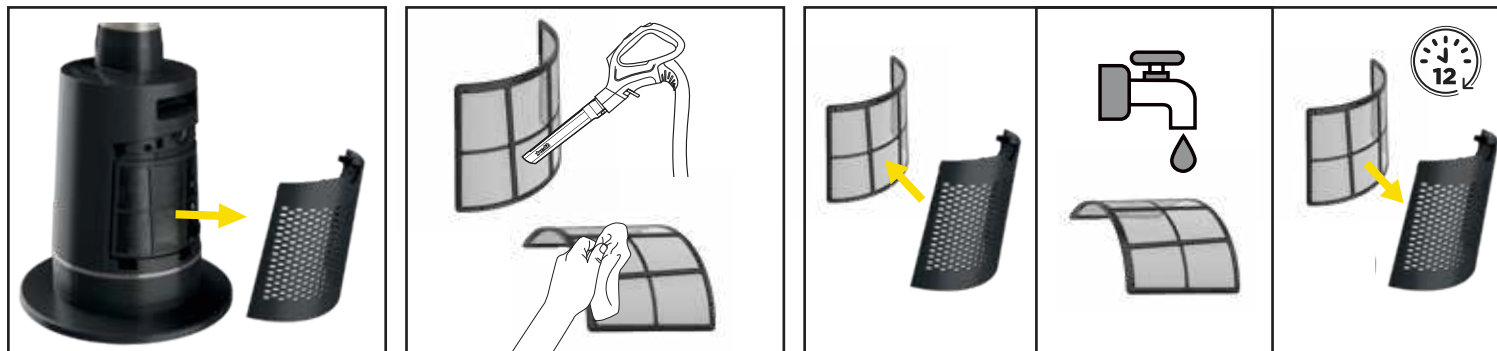

1. Rimuovere il pannello antipolvere dall'unità tirando delicatamente la linguetta. Nota - Non è necessario rimuovere il filtro a retino dal pannello antipolvere.
2. Utilizzare un aspirapolvere a bassa potenza con una spazzola morbida OPPURE un panno/straccio per rimuovere lo sporco dal pannello antipolvere e dal retino interno. **NON utilizzare detergenti chimici abrasivi.**
3. **FACOLTATIVO:** se tra il filtro a retino e il pannello antipolvere resta incastrato della sporcizia, rimuovere il filtro estraendolo delicatamente dalle linguette sul pannello. Sciacquare il filtro e il pannello con acqua corrente a temperatura ambiente. Lasciare asciugare all'aria sia il filtro che il pannello per 12 ore prima di reinstallare il tutto. **NON utilizzare il ventilatore con il filtro a retino bagnato.**

PANNELLO ANTIPOLVERE (CONTINUA)



4. Riposizionare il pannello antipolvere inserendo le linguette posizionate sul lato inferiore all'interno degli alloggiamenti sull'unità e premere il pannello finché non scatta in posizione.

PULIZIA ESTERNA



Per pulire l'esterno del ventilatore, passare un panno in microfibra inumidito con una soluzione tiepida di acqua e sapone. Per evitare danni, non utilizzare detergenti chimici abrasivi o troppa acqua.

SOSTITUZIONE DELLE BATTERIE DEL TELECOMANDO

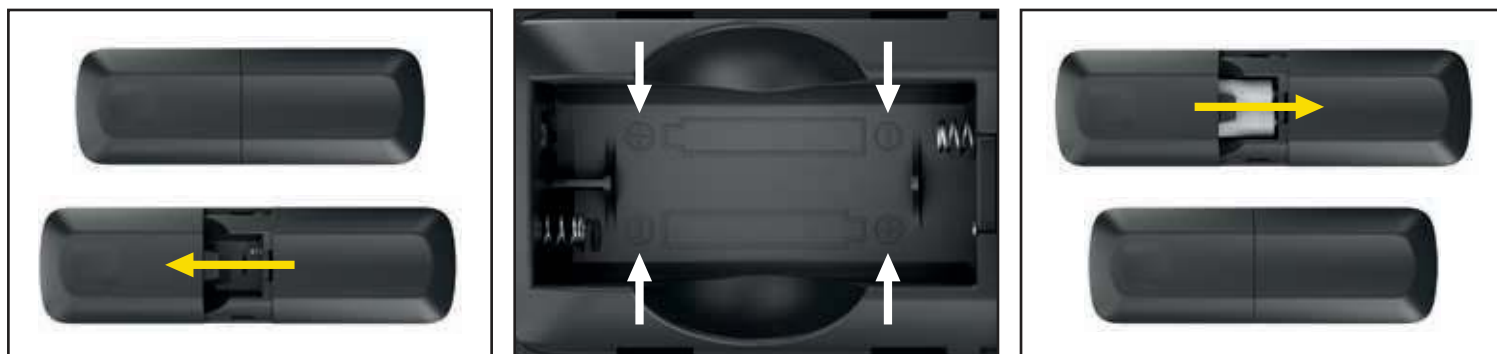

1. Per accedere alle batterie, premere delicatamente lo sportellino sul retro del telecomando, quindi farlo scorrere per rimuoverlo. Estrarre le batterie dal vano e smaltirle attenendosi ai regolamenti locali.
2. Inserire due (2) batterie AAA nuove nel telecomando. Assicurarsi che le batterie siano installate con l'orientamento corretto, indicato nel vano batterie.
3. Riposizionare lo sportellino del vano batterie sul retro del telecomando.

UTILIZZO GENERALE	Perché la prolunga telescopica non funziona?	Rimuovere il nastro adesivo al termine dell'assemblaggio.
	Come si passa dall'orientamento verticale all'orientamento orizzontale?	Per ruotare il ventilatore verticalmente o orizzontalmente, afferrare un'estremità dell'elica e spostarla nella posizione desiderata. Il ventilatore può essere ruotato di 360 gradi.
INTERFACCIA UTENTE/ IMPOSTAZIONI	Perché l'oscillazione non funziona e/o l'unità fa degli scatti quando è selezionata?	Per facilitare il processo di assemblaggio sull'asta e sulla base del ventilatore è applicato del nastro adesivo. Rimuovere il nastro adesivo al termine dell'assemblaggio. Se l'oscillazione continua a non funzionare dopo la rimozione del nastro, assicurarsi che tutti i punti di contatto del gruppo siano montati correttamente. Per verificare che l'asta sia installata completamente e correttamente, ruotarla con decisione in senso orario nella base finché non scatta saldamente in posizione.
	Dove si ripone il telecomando?	Riporre il telecomando sul supporto magnetico nella parte superiore dell'asta, sopra l'adesivo che riproduce la sagoma del telecomando.
	Perché il ventilatore cambia velocità da solo?	Il ventilatore potrebbe essere in modalità NaturalBreeze (Brezza naturale), che varia automaticamente la velocità per simulare il vento naturale. Per disattivare una modalità speciale, premere l'icona della velocità o il pulsante delle modalità speciali situato in alto a destra sul telecomando.
	Perché il telecomando non funziona?	Quando si utilizza il telecomando, accertarsi di tenerlo puntato direttamente verso le spie LED sul lato anteriore del ventilatore. Quando si acquista un telecomando di ricambio, prima dell'uso è necessario abbinarlo al ventilatore. Per abbinare il telecomando al ventilatore, tenere premuto il pulsante di accensione sulla base del ventilatore per 20 secondi o finché la prima e l'ultima spia sul display non si illuminano, quindi premere la freccia della velocità Su sul telecomando. Se il telecomando non funziona, potrebbe essere necessario sostituire le batterie. Per istruzioni, vedere la sezione Sostituzione delle batterie del telecomando.
	Perché il ventilatore è instabile?	Accertarsi che il ventilatore sia montato correttamente e che tutte le parti siano completamente innestate in posizione. Controllare i punti di congiunzione in cui l'asta si collega alla base.
	Perché la luminosità delle spie si attenua?	Il ventilatore potrebbe essere in modalità Sleep (Riposo), che attenua le spie luminose. Per disattivarla, premere il pulsante delle modalità speciali in alto a destra sul telecomando finché la modalità Sleep (Riposo) non sarà disattivata.
	Perché l'unità si è spenta da sola?	È possibile che sia attivato il timer. Il timer spegne il ventilatore dopo 1-12 ore a seconda dell'impostazione. Per disattivare il timer, premere il pulsante del timer  finché tutte le spie luminose non saranno spente.
	Come si disattivano bip e altri segnali acustici?	Per disattivare i segnali acustici, tenere premuti contemporaneamente per 3 secondi il pulsante del timer  e quello dell'oscillazione  . Ripetere l'operazione per riattivare i segnali acustici.
	Come funzionano le spie sulla base?	Le 5 spie sulla base si accendono in diverse combinazioni per indicare lo stato delle funzioni presenti sul ventilatore, come accensione, velocità, angolo di oscillazione, timer e modalità speciali. In tutti i casi, le spie si spengono dopo 20 secondi.
MANUTENZIONE	Con quale frequenza bisogna pulire il ventilatore e il filtro antipolvere?	<ul style="list-style-type: none"> • Si consiglia di pulire il ventilatore e il filtro antipolvere ogni 6 mesi o quando necessario.

GARANZIA CONVENZIONALE DI DUE (2) ANNI

Quando un consumatore acquista un prodotto nell'Unione Europea, beneficia di una serie di diritti legali relativi alla qualità del prodotto (i diritti di legge del cliente). Il cliente può far valere questi diritti nei confronti del proprio rivenditore. Tuttavia, Shark ripone una tale fiducia nella qualità dei propri prodotti da offrire al cliente una garanzia del produttore supplementare della durata di due anni. Questi termini e condizioni riguardano esclusivamente la garanzia del produttore, lasciando inalterati i diritti di legge del cliente.

Le condizioni che seguono descrivono i prerequisiti e il campo di applicazione della nostra garanzia. Non alterano in alcun modo i diritti di legge o gli obblighi di legge del rivenditore né il contratto del cliente con lo stesso.

Garanzie Shark

Ventilatore Shark è un vero investimento. Ventilatore deve funzionare correttamente per il maggior tempo possibile. La garanzia di cui è provvisto è un fattore importante e riflette il grado di fiducia che il produttore ha nella qualità del proprio prodotto e del processo di produzione. Ogni apparecchio Shark è provvisto di una garanzia gratuita relativa a ricambi e manodopera. La nostra linea diretta di assistenza clienti (**800 035863**) è attiva dalle ore 09:00 alle ore 18:00, dal lunedì al venerdì. La telefonata è gratuita e il cliente verrà messo direttamente in contatto con un rappresentante di Shark. È anche possibile ricevere assistenza online visitando il sito sharkclean.eu

Come devo fare per registrare la mia garanzia estesa Shark?

È possibile registrare la propria garanzia online entro 28 giorni dall'acquisto. Per farti risparmiare tempo, ricorda di tenere a portata di mano le seguenti informazioni relative ventilatore:

- Data di acquisto Ventilatore (scontrino fiscale o bolla di consegna).

Per effettuare la registrazione online, visita il sito sharkclean.eu

IMPORTANTE

- La Garanzia convenzionale copre il Prodotto per 2 anni a partire dalla data di acquisto e nel paese di acquisto.
- Ti chiediamo di conservare sempre il relativo scontrino fiscale. Qualora dovessi far valere la Garanzia convenzionale, avremo bisogno dello scontrino fiscale per verificare che le informazioni che ci hai fornito siano corrette. Qualora tu non sia in grado di fornirci uno scontrino fiscale valido, la garanzia non sarà valida.

Quali sono i vantaggi offerti dalla registrazione della garanzia gratuita Shark?

Quando il cliente registra la garanzia, l'azienda avrà i suoi dati qualora sia necessario contattarlo.

L'utente potrà inoltre ricevere suggerimenti e consigli su come sfruttare tutte le potenzialità ventilatore Shark e conoscere le ultime notizie sulle nuove tecnologie e i lanci di nuovi prodotti Shark. Registrando la garanzia online, l'utente riceverà una conferma immediata della ricezione dei dati.

Per quanto tempo sono garantiti gli apparecchi Shark nuovi?

La nostra fiducia nel design e nella qualità significa che il tuo nuovo ventilatore Shark è garantito per un totale di due anni.

Che cosa copre la garanzia gratuita Shark?

La riparazione o la sostituzione dell'apparecchio Shark (a discrezione di Shark), inclusi tutti i ricambi e la manodopera. La garanzia Shark va ad aggiungersi ai diritti legali dell'utente come consumatore.

Che cosa non copre la garanzia gratuita Shark?

1. La presente garanzia non copre la normale usura e rottura delle parti soggette a usura (ad esempio gli accessori). Le parti di ricambio possono essere acquistate sul sito sharkclean.eu
2. Danni causati da uso non conforme, improprio, negligente nonché da una mancata manutenzione o danni causati da una manipolazione scorretta durante il trasporto.
3. Danni causati da manutenzione non autorizzata Shark.

Dove è possibile acquistare ricambi e accessori originali Shark?

I ricambi e gli accessori Shark sono progettati dagli stessi ingegneri che hanno sviluppato ventilatore Shark. È possibile trovare una gamma completa di parti di ricambio, componenti sostitutivi e accessori Shark per tutti gli apparecchi Shark sul sito sharkclean.eu

Si ricorda che i danni causati dall'uso di parti di ricambio non originali Shark potrebbero non essere coperti dalla garanzia.

INFORMAZIONI IMPORTANTI

REGISTRA IL TUO ACQUISTO



sharkclean.eu/register-guarantee



Scansiona il codice QR con
il tuo dispositivo mobile



RIMOZIONE E SMALTIMENTO DELLE BATTERIE

Questo telecomando utilizza due (2) batterie AAA. Se le batterie del telecomando sono scariche, devono essere rimosse e riciclate. **NON** incenerire o compostare il prodotto con la batteria interna o le batterie del telecomando installate. Quando è necessario sostituire le batterie del telecomando, smaltirle o riciclarle in conformità alle ordinanze o normative locali. In alcuni Paesi non è consentito gettare le batterie usate nel cassonetto dell'indifferenziata o nei cestini dei rifiuti solidi urbani. In tali circostanze, portare le batterie esauste presso un centro di riciclo o un rivenditore autorizzato per il riciclo. Per informazioni sullo smaltimento delle batterie esauste contattare il proprio centro di raccolta.

INDICARE I SEGUENTI DATI

Numero del modello: _____

Numero di serie: _____

Data di acquisto: _____
(conservare lo scontrino fiscale)

Negozio in cui è stato acquistato: _____

SPECIFICHE TECNICHE

Tensione: 220-240 V- 50-60 Hz/3 A

Watt: 90 W

Vantaggi della registrazione del prodotto e della creazione di un account:

- Assistenza al prodotto e accesso alle informazioni sulla garanzia più semplice e veloce
- Accesso alle istruzioni per la risoluzione dei problemi e la manutenzione del prodotto
- Aggiornamenti in anteprima su promozioni esclusive per i prodotti

SUGGERIMENTO: il modello e il numero di serie sono riportati sulla targhetta con il codice QR che si trova sulla base del ventilatore.



Questo marchio indica che il prodotto non deve essere smaltito con altri rifiuti domestici. Per evitare eventuali danni all'ambiente o alla salute dell'uomo causati dallo smaltimento incontrollato dei rifiuti, riciclare il prodotto in maniera responsabile allo scopo di favorire il riutilizzo sostenibile dei materiali. Per lo smaltimento dell'apparecchio dopo l'utilizzo, occorre avvalersi dei sistemi di restituzione e raccolta o contattare il rivenditore presso cui il prodotto è stato acquistato. Il rivenditore può ritirare questo prodotto e garantire un riciclo sicuro per l'ambiente.

LEGGERE ATTENTAMENTE IL MANUALE D'USO E CONSERVARLO COME RIFERIMENTO PER IL FUTURO.

Il presente Manuale d'uso ha lo scopo di aiutare ad acquisire una conoscenza completa del nuovo ventilatore Shark®.

SharkNinja Europe Ltd,
1st/2nd Floor Building 3150,
Thorpe Park, Century Way,
Leeds, Inghilterra, LS15 8ZB
sharkclean.co.uk

SharkNinja Germany GmbH,
Rotfeder-Ring 9,
60327 Francoforte sul Meno,
Germania
sharkclean.eu

Il prodotto illustrato potrebbe risultare diverso dal prodotto effettivo. Shark si impegna costantemente a migliorare i propri prodotti, pertanto le specifiche descritte nel presente documento possono essere soggette a modifica senza preavviso.



Shark

VENTILATOR

TF200SEU-serie

GEBRUIKERSHANDLEIDING



De werkelijke eenheid kan enigszins variëren in uiterlijk en kleur.

BELANGRIJKE VEILIGHEIDSINSTRUCTIES

ALLEEN GESCHIKT VOOR HUISHOUDELIJK GEBRUIK.



WAARSCHUWING

OM HET RISICO OP BRAND, ELEKTRISCHE SCHOKKEN OF LETSEL TE BEPERKEN: LEES VÓÓR HET GEBRUIK DEZE INSTRUCTIES.

1. Verbrand de accucellen **niet**. Raadpleeg je plaatselijke afvalverwerkingsbedrijf voor informatie over beschikbare opties voor recycling en/of verwijdering.
2. Dit apparaat heeft een afstandsbediening met (2) AAA-batterijen. Gooi batterijen op de juiste manier weg. Houd batterijen altijd uit de buurt van kinderen (verstikkingsgevaar). Zelfs lege accu's kunnen letsel veroorzaken.
3. Om het risico op een elektrische schok te beperken, mag u het apparaat alleen aansluiten op een stopcontact dat is voorzien van een aardlekschakelaar.
4. De ventilator moet op een stabiele en vlakke ondergrond worden gebruikt.
5. Gebruik deze ventilator nooit in de buurt van zwembaden, badkuipen, douches, wastafels of andere voorwerpen die water bevatten.
6. Gebruik een apparaat **NIET** met een beschadigd snoer. Gooi het apparaat weg of breng het naar een erkende reparatiedienst voor onderzoek en/of reparatie.
7. **Leg het snoer niet** onder een tapijt. Bedek de laadkabel **niet** met vloerkleden, lopers of soortgelijke bedekkingen. Leg de laadkabel **niet** onder meubilair of apparatuur. Houd de laadkabel uit de buurt van plaatsen waar veel verkeer is. Plaats de lader op een plek waar niemand over het snoer kan struikelen.
8. Als de laadkabel is beschadigd, moet deze worden vervangen.
9. Dit apparaat is niet bedoeld voor het gebruik door personen (waaronder kinderen) met beperkte fysieke, zintuiglijke of verstandelijke vermogens of gebrek aan ervaring en kennis, tenzij deze personen onder toezicht staan of instructies gekregen hebben over het gebruik van het apparaat van een persoon die verantwoordelijk is voor hun veiligheid.
10. Let op dat kinderen **NIET** met het apparaat spelen.
11. Reiniging en onderhoud dienen onder supervisie door kinderen te worden uitgevoerd.
12. Vóór reiniging of ander onderhoud moet het apparaat uit het stopcontact worden gehaald.
13. Gebruik alleen accessoires van het merk Shark®.
14. Gebruik het apparaat **NIET** als het niet correct werkt, is gevallen, beschadigd, buiten heeft gestaan of in water is gevallen.
15. Schakel alle bedieningselementen uit voordat de stekker van het apparaat in het stopcontact wordt gestoken of uit het stopcontact wordt verwijderd.
16. Haal de stekker uit het stopcontact wanneer het apparaat niet wordt gebruikt en tevens voordat u het apparaat reinigt of onderhoud aan het apparaat uitvoert.
17. Was de buitenkant/hard plastic/niet-elektronische onderdelen met de hand met een vochtige doek. Dompel het apparaat **niet** onder. Chemische reinigingsmiddelen kunnen het apparaat beschadigen.
18. **Probeer geen** elektrische of mechanische functies van dit apparaat te repareren of aan te passen, want hierdoor kan gevaar ontstaan en kan de garantie komen te vervallen.
19. Zelfs gebruikte accu's kunnen ernstig letsel of de dood veroorzaken.
20. Bel een plaatselijk antigifcentrum voor informatie over behandeling.
21. Het juiste type batterij is AAA.
22. De nominale accuspanning is 3 V.
23. Niet-oplaadbare batterijen mogen niet opnieuw worden opgeladen.
24. **NIET** geforceerd ontladen, opladen, demonteren, verhitten boven 60 °C of verbranden. Dit kan leiden tot letsel door ontvluchting, lekkage of een explosie met chemische brandwonden tot gevolg.
25. Zorg ervoor dat de accu's volgens de polariteit (+ en -) zijn geplaatst.
26. **Gebruik geen** oude en nieuwe accu's, accu's van verschillende merken of types, zoals alkalineaccu's, zinkkoolstofaccu's of oplaadbare accu's, door elkaar.

27. Verwijder accu's uit apparatuur die langere tijd niet gebruikt is en recycle deze onmiddellijk of gooi ze weg volgens de lokale voorschriften.

28. Zet het accuvak altijd goed vast. Als het batterijvak niet goed sluit, stop dan met het gebruik van het product, verwijder de batterijen en houd ze uit de buurt van kinderen.



WAARSCHUWING: Niet geschikt voor gebruik met een vaste snelheidsregeling.

DE BATTERIJ VERWIJDEREN EN WEGGOOIEN

Deze afstandsbediening gebruikt 2 AAA-batterijen. Als de batterij(en) van de afstandsbediening niet meer werkt/werken, moet(en) deze uit de afstandsbediening worden verwijderd en worden gerecycled. Verbrand of composteer het product **NIET** samen met de geïntegreerde accu of de batterij(en) van de afstandsbediening. Wanneer de batterij(en) van de afstandsbediening moet(en) worden vervangen, dient u deze in overeenstemming met de plaatselijke verordeningen of voorschriften weg te gooien of te recyclen. In sommige gebieden is het verboden om gebruikte batterijen in de prullenbak of bij het vaste stadsafval te gooien. Breng gebruikte batterijen naar een geautoriseerd recyclingcentrum of een winkelier voor recycling. Neem contact op met uw lokale recyclinglocatie als u niet weet waar u de gebruikte accu kunt inleveren.

VEILIGHEID VAN DE STROOMVOORZIENING

1. Lees en volg alle instructies die op het product staan of bij het product worden geleverd.
2. Gebruik **nooit** een verlengsnoer.
3. **Niet** gebruiken binnen 3 meter van het zwembad of andere waterpartijen en niet gebruiken in een badkamer.

LEES EN BEWAAR DEZE INSTRUCTIES

In overeenstemming met:

Verordening (EU) 206/2012 van de Commissie tot uitvoering van Richtlijn 2009/125/EG van het Europees Parlement en de Raad betreffende eisen inzake ecologisch ontwerp voor airconditioners en ventilatoren.

OPMERKING	OMSCHRIJVING	SYMBOOL	WAARDE	APPARAAT
	Maximale ventilatorstroom	F	43,42	m ³ /min
	Ventilator vermogen Ingang	P	90	W
	Servicewaarde	SV	0,51	(m ³ /min)/W
	Stand-by stroom Verbruik	P _{SB}	0,27	W
Horizontaal	Geluid ventilator Vermogensniveau	L _{wa}	62,2	dB(A)
Verticaal	Geluid ventilator Vermogensniveau	L _{wa}	62,2	dB(A)
	Maximale luchtsnelheid	c	2,3	m/s
	Meting standaard voor servicewaarde	IEC 60879		

SNELSTARTGIDS

UW VENTILATOR INSTELLEN

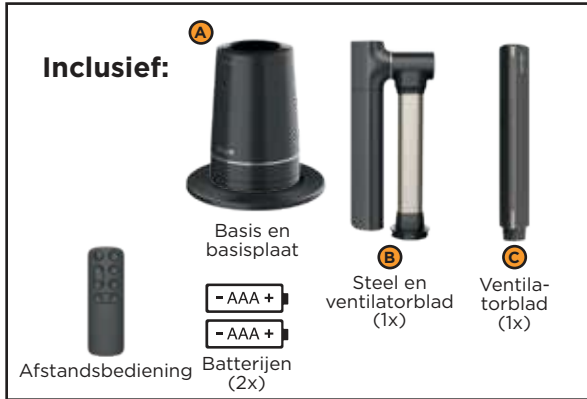

1. Haal de basis uit de verpakking en plaats deze op een vlak oppervlak.



2. Gebruik de montagestickers om de rode pijl op de **steel** uit te lijnen met de rode pijl op de **basis**. Draai de **steel** met de klok mee om deze vast te zetten in de **basis**. Verwijder de tape nadat de montage is voltooid.



3. Verwijder karton en tape van de **steel**. Breng de gedrukte rode cirkel op het **ventilatorblad** in lijn met de rode cirkel op de binnenkant van de **steel**. Druk het **blad** stevig in de **steel** totdat het op zijn plaats klikt. Verwijder alle montage tape van de **basis** en **steel**.

EIGENSCHAPPEN



DRAAIEN: Stel het ventilatorblad handmatig naar links of rechts af om de horizontale dekking te vergroten.



KANTELEN: Draai de bladen handmatig om de horizontale dekking te vergroten.



TELESCOOP: Stel de hoogte van de ventilator handmatig omhoog of omlaag in.



Bewaars de **AFSTANDSBEDIENING** magnetisch op de achterkant van de ventilator.



STOFBESCHERMING-paneel beschermt de binnenkant van het toestel.

AANPASBAARHEID

	Inschakelen <i>Druk op de knop op de basis of afstandsbediening</i>	Druk in om het apparaat aan en uit te zetten.
	Ventilatorsnelheden <i>Houd de knop op de basis ingedrukt of druk op de afstandsbediening</i>	Druk op het ventilatorpictogram op de afstandsbediening of houd de aan-uitknop op het apparaat ingedrukt om te schakelen tussen ventilatorsnelheden 1-10. Ledlampjes geven de geselecteerde ventilatorsnelheid aan.
	Speciale modi <i>Alleen op afstandsbediening</i>	Instelling 1: Sleep (Slaap)-modus. De ventilator past zich gedurende 8 uur aan de beste instellingen voor omgevingsgeluid aan, terwijl de verlichting wordt gedimd en de geluiden worden gedempt. Instelling 2: BreezeBoost-modus. De ventilator creëert een luchtstroom met hoge snelheid boven de snelheidsinstelling 10. Instelling 3: NaturalBreeze-modus. Ventilator creëert verschillende luchtstroompatronen om natuurlijke wind te simuleren. Instelling 4: Uit.
	Zwenken <i>Alleen afstandsbediening</i>	 Instelling 1: 45 graden Instelling 2: 90 graden Instelling 3: 180 graden
	Timer <i>Alleen afstandsbediening</i>	 Instelling 1: 1 uur Instelling 2: 2 uur Instelling 3: 4 uur Instelling 4: 8 uur Instelling 5: 12 uur
	Horizontale hoek aanpassen <i>Alleen afstandsbediening</i>	Druk op de pijlen voor het aanpassen van de hoek op de afstandsbediening om de horizontale hoek van de ventilator op afstand te wijzigen.

GELUID UITSCHAKELEN: Houd de timer- en oscillatieknop op de afstandsbediening tegelijkertijd 3 seconden ingedrukt om het geluid uit te schakelen. Herhaal dit om weer in te schakelen.

POSITIE VOOR VERVOEREN: Aanbevolen voor het vervoer van het apparaat is het gebruik van de handgreep op de basis terwijl tegelijkertijd de steel wordt ondersteund.



AFSTANDSBEDIENING

- Plaats vóór het eerste gebruik 2 AAA-batterijen.
- Gebruik 2 AAA-batterijen om de batterij in de afstandsbediening te vervangen. Zie "ONDERHOUD" voor instructies voor het vervangen van de batterij.

ALS U EEN VERVANGENDE

AFSTANDSBEDIENING KOOPT, U moet de afstandsbediening aan de unit koppelen. Om dit te doen, drukt u 5 seconden op power op het apparaat wanneer het in stand-by staat. Druk vervolgens op de pijl voor ventilatorsnelheid omhoog op de afstandsbediening.

UI-weergave

Patroon ○ ● ● ● ○

De UI knippert gedurende 20 seconden om koppeling mogelijk te maken. Als de unit gekoppeld is, schakelt hij over naar ventilatorsnelheid 1 en toont de UI de overeenkomstige LED's. Als de afstandsbediening niet binnen 20 seconden wordt gekoppeld, gaan de LED's uit en schakelt de unit over naar de stand-bymodus.

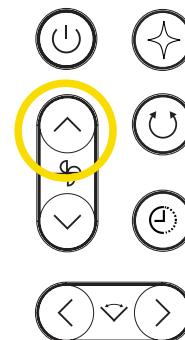

VENTILATORSNELHEDEN

UI-weergave

stand 1	○○●●●●	stand 6	>○○○○○< + ○●●●●●
stand 2	○○●●●●	stand 7	>○○○○○< + ○●●●●●
stand 3	○○○●●●	stand 8	>○○○○○< + ○○○●●●
stand 4	○○○○●●	stand 9	>○○○○○< + ○○○○●●
stand 5	○○○○○●	stand 10	>○○○○○< + ○○○○○●

Wanneer de ventilatorsnelheid is geselecteerd, geven de lampjes de juiste snelheid weer. Voor snelheden 6-10 knipperen alle 5 de lampjes voordat er extra lampjes worden weergegeven om de huidige snelheid weer te geven.

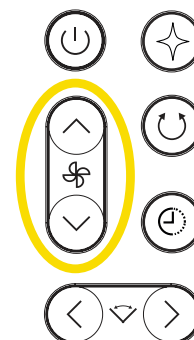

U kunt de luchtstroom verhogen en verlagen door de **VENTILATORSNELHEID** te wijzigen. Alle modellen hebben 10 snelheden. Voor snelheden 6 tot 10 knipperen alle 5 de lampjes voordat er extra LED's worden weergegeven die overeenkomen met de huidige snelheid.

Druk op het ventilatorpictogram op de afstandsbediening of houd de aan-uitknop op het apparaat ingedrukt om te schakelen tussen ventilatorsnelheden 1-10.



Aanbevolen snelheden	1	2	3	4	5	6	7	8	9	10	Boost
Kinderkamer	✓	✓	✓								
Stille slaap	✓	✓	✓	✓							
Thuiswerkend	✓	✓	✓	✓	✓						
TV kijken	✓	✓	✓	✓	✓	✓					
Omgevingsgeluid slaap		✓	✓	✓	✓	✓	✓	✓			
Koken				✓	✓	✓	✓	✓	✓	✓	
Sporten					✓	✓	✓	✓	✓	✓	✓
Afkoelen warme dag						✓	✓	✓	✓	✓	✓

OSCILLATIE

UI-weergave

45 graden	<input checked="" type="radio"/>	<input checked="" type="radio"/>	<input type="radio"/>	<input checked="" type="radio"/>	<input checked="" type="radio"/>
90 graden	<input checked="" type="radio"/>	<input type="radio"/>	<input type="radio"/>	<input type="radio"/>	<input checked="" type="radio"/>
180 graden	<input type="radio"/>	<input type="radio"/>	<input type="radio"/>	<input type="radio"/>	<input type="radio"/>

Wanneer oscillatie is geactiveerd, worden er lampjes weergegeven om de huidige hoek aan te geven.

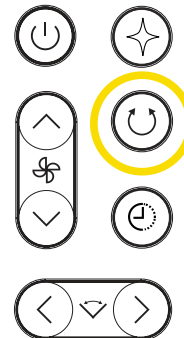

Kies tussen **OSCILLATIE**-standen om aan uw behoeften te voldoen. Om de oscillatie-instellingen te wijzigen, drukt u op de knop om door de opties op de **AFSTANDBEDIENING te bladeren**. Om de oscillatie uit te schakelen, drukt u op de oscillatieknop totdat er geen LED's meer branden.

TIMER

Kies tussen **TIMER**-standen om aan uw behoeften te voldoen. Druk op het timerpictogram op de afstandsbediening om de timerinstellingen te schakelen tussen 1 en 12 uur. Er verschijnen ledlampjes om aan te geven voor hoeveel uur de timer is ingesteld. De led's gaan na 20 seconden uit. Om te controleren hoelang er nog op de timer staat, drukt u nogmaals op het timerpictogram en de indicatielampjes gaan weer branden.

UI-weergave

1 uur	<input type="radio"/>	<input checked="" type="radio"/>	<input checked="" type="radio"/>	<input checked="" type="radio"/>	<input checked="" type="radio"/>
2 uur	<input type="radio"/>	<input type="radio"/>	<input checked="" type="radio"/>	<input checked="" type="radio"/>	<input checked="" type="radio"/>
4 uur	<input type="radio"/>	<input type="radio"/>	<input type="radio"/>	<input checked="" type="radio"/>	<input checked="" type="radio"/>
8 uur	<input type="radio"/>	<input type="radio"/>	<input type="radio"/>	<input type="radio"/>	<input checked="" type="radio"/>
12 uur	<input type="radio"/>	<input type="radio"/>	<input type="radio"/>	<input type="radio"/>	<input type="radio"/>

De LED-lampjes geven het timerinterval gedurende 20 seconden aan en gaan dan uit.

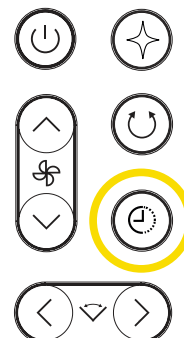

SPECIALE MODI

Kies tussen **SPECIALE MODUS**-standen om aan uw behoeften te voldoen. Druk op het pictogram van de modus Specialiteit op de afstandsbediening om door de beschikbare modus Specialiteit te schakelen. Om uit te schakelen, wijzigt u de ventilatorsnelheid door op de pijlen op de afstandsbediening te drukken of de knop op het apparaat ingedrukt te houden. Zie de instructievideo's op sharkclean.eu voor meer informatie over speciale modi en indicatorlampjes.

UI-weergave

- Sleep (Slaap)-modus:** alle lampjes knipperen van rechts naar links.
- BreezeBoost-modus:** alle lampjes knipperen van links naar rechts.
- NaturalBreeze-modus:** één lampje knippert van links naar rechts.

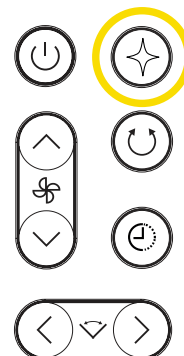

Slaap	De ventilator dempt de geluiden, dimt de verlichting en schakelt over naar een ventilatorsnelheid die geoptimaliseerd is voor de slaap. De slaapmodus wordt na 8 uur automatisch uitgeschakeld. Om uit te schakelen, gebruikt u de knop Speciale modus en schakelt u tot een andere modus is geselecteerd of schakelt u het apparaat UIT. Wanneer de ventilator wordt UIT- en weer ingeschakeld, keert de ventilator terug naar de laatst gebruikte ventilatorinstelling.
BreezeBoost	De ventilator creëert een luchtstroom met hoge snelheid boven de snelheidsinstelling 10.
NaturalBreeze	Ventilator creëert verschillende luchtstroompatronen om natuurlijke wind te simuleren.

HORIZONTALA HOEK AANPASSEN

U kunt de afstandsbediening gebruiken om de horizontale hoek van de ventilator op afstand te veranderen. Druk op de pijlen naar links of rechts op de afstandsbediening om de horizontale hoek aan te passen.

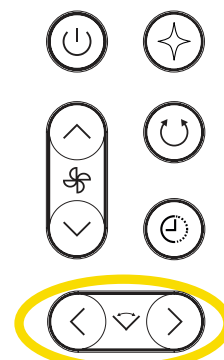

- Koppel de ventilator los voordat u de reiniging of het onderhoud uitvoert.
- We raden aan om de ventilator om de 6 maanden of wanneer nodig te reinigen.
- We raden aan de batterijen in de afstandsbediening elke 12 maanden te vervangen, of indien nodig.

STOFBESCHERMING

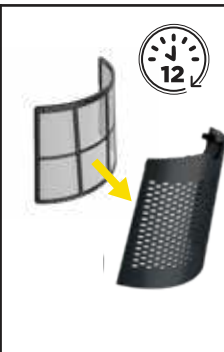
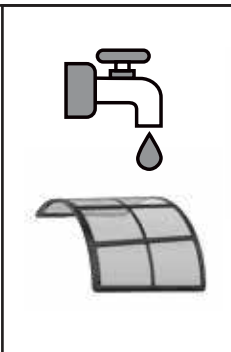
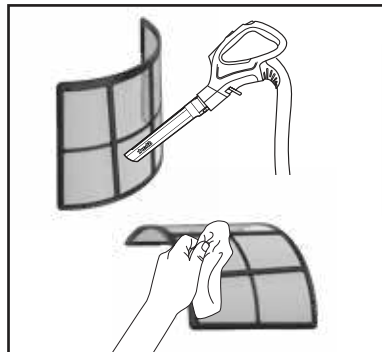

1. Verwijder het stofbeschermingspaneel van het apparaat door voorzichtig aan het vingerlipje te trekken. Opmerking: het gaasfilter hoeft niet van het stofbeschermingspaneel te worden verwijderd.

2. Gebruik een stofzuiger op lage snelheid met een zachte borstel OF een doek/handdoek om vuil van het stofbeschermingspaneel en het interne gaasfilter te verwijderen. **Gebruik GEEN schurende chemische reinigingsmiddelen.**

3. OPTIONEEL: Als er vuil vastzit tussen het gaasfilter en het stofbeschermingspaneel, kan het filter worden verwijderd door het voorzichtig uit de lipjes op het paneel te trekken. Spoel het filter en het paneel met kraanwater op kamertemperatuur. Laat zowel het filter als het paneel gedurende 12 uur aan de lucht drogen voordat u het weer installeert. **Gebruik de ventilator NIET wanneer het gaasfilter nat is.**

STOFBESCHERMING (VERVOLG)



4. Plaats het stofbeschermingspaneel terug door de lipjes aan de onderkant van het paneel in de inkepingen op het apparaat te steken en het paneel naar binnen te duwen totdat het op zijn plaats klikt.

EXTERNE REINIGING



Om de buitenkant van de ventilator te reinigen, veegt u deze af met een microvezeldoek die is bevochtigd met een warm sopje. Gebruik geen schurende chemische reinigingsmiddelen of te veel water om schade te voorkomen.

BATTERIJEN IN DE AFSTANDSBEDIENING VERVERGEN

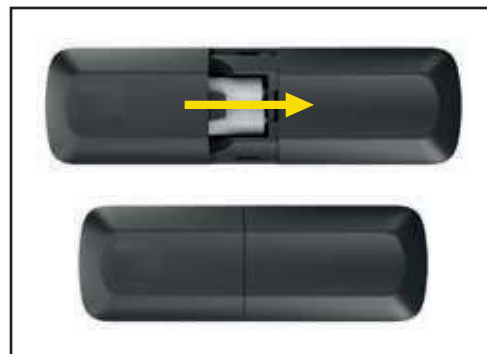
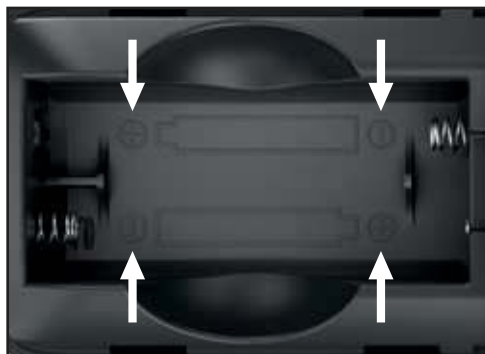

1. Om toegang te krijgen tot de batterijen, drukt u voorzichtig het batterijklepje aan de achterkant van de afstandsbediening naar beneden en schuift u het klepje eraf. Verwijder de batterijen uit de behuizing en volg de plaatselijke voorschriften voor het afvoeren van de batterij.

2. Plaats 2 nieuwe AAA-batterijen in de afstandsbediening. Zorg ervoor dat de batterijen in de juiste richting zijn geïnstalleerd, zoals weergegeven in de behuizing van de batterijen.

3. Schuif het batterijklepje terug op zijn plaats aan de achterkant van de afstandsbediening.

ALGEMEEN GEBRUIK	Waarom werkt het telescoperen niet?	Verwijder de tape nadat de montage is voltooid.
	Hoe kan ik overschakelen van verticale richting naar horizontale richting?	Om de ventilator verticaal of horizontaal te draaien, pakt u één uiteinde van het ventilatorblad vast en zet u het in de gewenste stand. De ventilator heeft een rotatie van 360 graden.
UI / IN- STELLINGEN	Waarom werkt de oscillatie niet en/of klikt de unit wanneer oscillatie wordt geselecteerd?	De ventilator wordt geleverd met tape op de steel en de basis om te helpen bij het montageproces. Verwijder de tape nadat de montage is voltooid. Als de oscillatie nog steeds niet werkt nadat de tape is verwijderd, zorg er dan voor dat alle contactpunten van de montage correct zijn gemonteerd. Draai de steel stevig met de klok mee op de basis totdat hij stevig op zijn plaats klikt om te controleren of hij volledig en correct is geïnstalleerd.
	Waar laat ik de afstandsbediening?	Bewaar de afstandsbediening op de magnetische bevestiging aan de bovenkant van de steel, op de sticker die een omtrek van de afstandsbediening weergeeft.
	Waarom verandert mijn ventilator vanzelf de snelheid?	De ventilator kan in de NaturalBreeze-modus staan, die automatisch verandert om de natuurlijke wind te simuleren. Om een speciale modus te deactiveren, drukt u op het pictogram Ventilatorsnelheid of de knop Speciale modus in de rechterbovenhoek van de afstandsbediening.
	Waarom werkt de afstandsbediening niet?	Als u de afstandsbediening gebruikt, moet u ervoor zorgen dat deze rechtstreeks op de led's aan de voorkant van de ventilator is gericht. Als u een vervangende afstandsbediening koopt, moet u deze vóór gebruik koppelen met de ventilator. Om de afstandsbediening met de ventilator te koppelen, houdt u de aan-uitknop op de ventilatorbasis gedurende 20 seconden ingedrukt, of totdat de eerste en laatste lampjes op het display gaan branden, en drukt u vervolgens op de pijl voor ventilatorsnelheid omhoog op de afstandsbediening. Als de afstandsbediening niet werkt, moet u mogelijk de batterijen vervangen. Zie het gedeelte Batterijen vervangen in de paragraaf Afstandsbediening voor instructies.
	Waarom is de ventilator niet stabiel?	Zorg ervoor dat de ventilator correct is gemonteerd en dat alle onderdelen volledig op hun plaats zijn vastgeklikt. Controleer de aansluitpunten waar de steel op de basis is aangesloten.
	Waarom zijn de lichten gedimd?	De ventilator kan in de slaapmodus staan, waardoor de lichten dimmen. Om uit te schakelen, drukt u op de knop Speciale modus in de rechterbovenhoek van de afstandsbediening totdat de slaapmodus is uitgeschakeld.
	Waarom werd mijn apparaat vanzelf uitgeschakeld?	Timermodus kan geactiveerd zijn. De timer schakelt de ventilator na 1 tot 12 uur uit. Om de timer uit te schakelen, drukt u op de  timerknop totdat alle controlelampjes zijn uitgeschakeld.
	Hoe schakel ik het piepen en de geluiden uit?	Houd de  timer- en  oscillatieknop op de afstandsbediening tegelijkertijd 3 seconden ingedrukt om het geluid uit te schakelen. Herhaal dit om de geluiden opnieuw te activeren.
	Hoe werken de indicatielampjes op de basis?	De 5 lampjes op de basis branden in verschillende patronen om de status van beschikbare ventilatorfuncties aan te geven, waaronder de modi voor vermogen, snelheid, oscillatiehoek, timer en speciale modi. In alle gevallen gaan de lampjes na 20 seconden uit.
ONDERHOUD	Hoe vaak moet ik de ventilator en het stofbeschermingsfilter reinigen?	We raden aan om de ventilator en het stofbeschermingsfilter om de 6 maanden of wanneer nodig te reinigen.

BEPERKTE GARANTIE VAN TWEE (2) JAAR

Wanneer een consument in de Europese Unie een product koopt, krijgt hij/zij wettelijke rechten met betrekking tot de kwaliteit van het product (uw wettelijke rechten). U kunt uw winkelier aan deze rechten houden. Bij Shark hebben wij echter zoveel vertrouwen in de kwaliteit van onze producten, dat wij fabrieksgarantie van twee jaar geven. Deze voorwaarden hebben alleen betrekking op onze fabrieksgarantie - uw wettelijke rechten blijven onaangetast.

De onderstaande voorwaarden beschrijven de vereisten en omvang van onze garantie. Zij hebben geen invloed op uw wettelijke rechten of de verplichtingen van de verkoper van het product en uw overeenkomst met hen.

Shark-garantie

Uw Shark ventilator vergt een flinke investering. Uw nieuwe ventilator moet het zo lang mogelijk goed doen. De garantie bij het apparaat is een belangrijke indicator en laat zien hoeveel vertrouwen de fabrikant in zijn product heeft en in de kwaliteit hiervan.

Ieder apparaat van Shark wordt geleverd met garantie op de onderdelen en werkzaamheden. U vindt online ondersteuning op sharkclean.eu

Hoe registreer ik mijn Shark-garantie?

U kunt uw garantie binnen 28 dagen na aankoop online registreren. Om tijd te besparen, heeft u de volgende informatie over uw haardroger nodig:

- Datum van aankoop van de ventilator (aankoopbewijs).

Bezoek sharkclean.eu om online te registreren

BELANGRIJK:

- De garantie dekt uw Product gedurende 2 jaar vanaf de datum van aankoop en in het land van aankoop.
- Bewaar altijd het aankoopbewijs. Wilt u gebruik maken van uw garantie, dan hebben wij het aankoopbewijs nodig om te controleren of de versterkte informatie correct is. Als u geen geldig aankoopbewijs kunt overleggen, zal uw garantie komen te vervallen.

Wat zijn de voordelen van het registreren van mijn gratis Shark garantie?

Als u uw garantie registreert, hebben wij uw gegevens bij de hand, in het geval wij contact met u op moeten nemen.

U kunt ook tips en adviezen krijgen over hoe u het meeste rendement uit uw Shark ventilator kunt halen en u zult op de hoogte worden gehouden over nieuwe technologieën en productlanceringen van Shark. Als u uw garantie online registreert, krijgt u onmiddellijk een bevestiging dat wij uw gegevens hebben ontvangen.

Hoe lang krijg ik garantie op een nieuw apparaat van Shark?

Vanwege ons vertrouwen in ons ontwerp en onze kwaliteitscontrole heeft uw nieuwe Shark ventilator een garantie van in totaal twee jaar.

Wat wordt er door de gratis garantie van Shark gedekt?

Reparatie of vervanging van uw Shark-apparaat (naar beoordeling van Shark), inclusief alle onderdelen en arbeid. De garantie van Shark is een aanvulling op uw wettelijke rechten als klant.

Wat wordt er door de gratis garantie van Shark niet gedekt?

1. Normale slijtage van aan slijtage onderhevige onderdelen (zoals accessoires), vallen niet onder deze garantie. Vervangingsonderdelen zijn te koop op sharkclean.eu
2. Schade veroorzaakt door foutief gebruik, misbruik, achteloos handelen, het niet uitvoeren van het vereiste onderhoud of schade door een onjuiste behandeling tijdens het transport.
3. Schade veroorzaakt door niet door Shark geautoriseerd onderhoud.

Waar kan ik originele onderdelen en accessoires van Shark kopen?

Onderdelen en accessoires van Shark zijn ontworpen door dezelfde ingenieurs die uw Shark ventilator hebben ontworpen. U vindt een uitgebreid assortiment Sharkonderdelen, -vervangingsonderdelen/-accessoires voor alle apparaten van Shark op sharkclean.eu

Houd er rekening mee dat schade veroorzaakt door het gebruik van niet-originele Shark-reserveonderdelen mogelijk niet door uw garantie wordt gedekt.

BELANGRIJKE INFORMATIE

REGISTREER UW AANKOOP

sharkclean.eu/register-garantie

Scan de QR-code met een mobiel apparaat



DE ACCU VERWIJDEREN EN WEGGOOIEN

Deze afstandsbediening gebruikt 2 AAA-batterijen. Als de batterij(en) van de afstandsbediening niet meer werkt/werken, moet(en) deze uit de afstandsbediening worden verwijderd en worden gerecycled. Verbrand of composteer het product **NIET** samen met de geïntegreerde accu of de batterij(en) van de afstandsbediening. Wanneer de batterij(en) van de afstandsbediening moet(en) worden vervangen, dient u deze in overeenstemming met de plaatselijke verordeningen of voorschriften weg te gooien of te recyclen. In sommige gebieden is het verboden om gebruikte batterijen in de prullenbak of bij het vaste stadsafval te gooien. Breng gebruikte batterijen naar een geautoriseerde recyclinglocatie of een winkelier voor recycling. Neem contact op met uw lokale recyclinglocatie als u niet weet waar u de gebruikte accu kunt inleveren.

SCHRIJF DEZE INFORMATIE OP

Modelnummer: _____

Serienummer: _____

Datum van aankoop: _____

(bewaars de kassabon)

Winkel waar u het product heeft gekocht: _____

TECHNISCHE SPECIFICATIES

Spanning: 220 - 240V - 50 - 60Hz / 3 A
watt: 90W

Voordelen van het registreren van uw product en het aanmaken van een account:

- Krijg gemakkelijker en sneller hulp bij uw product en toegang tot garantievoorwaarden
- Krijg toegang tot instructies voor problemen en onderhoud van uw product
- Word als een van de eersten op de hoogte gesteld van exclusieve productaanbiedingen

TIP: U vindt het model- en serienummer op het QR-codelabel op de basis van de ventilator.

Deze markering geeft aan dat dit product niet bij het overige huisvuil mag worden weggegooid. Om schade aan het milieu of de gezondheid van de mens door ongecontroleerd weggooien van afval te voorkomen, moet u het afval op een verantwoordelijke manier recyclen om het duurzame hergebruik van materialen te bevorderen. Om uw gebruikte apparaat retour te sturen kunt u gebruikmaken van het retour- en inzamelsysteem of contact opnemen met de winkelier waar u dit product heeft gekocht. Zij kunnen dit product milieuvriendelijk laten recyclen.

ZORGVULDIG DOORLEZEN EN BEWAREN VOOR TOEKOMSTIG GEBRUIK.

Deze bedieningshandleiding is ontworpen om u te helpen bij het gebruik van uw nieuwe Shark®-ventilator.

SharkNinja Europe Ltd,
1st/2nd Floor Building 3150,
Thorpe Park, Century Way,
Leeds, Engeland, LS15 8ZB
sharkclean.co.uk

SharkNinja Germany GmbH,
Rotfeder-Ring 9,
60327 Frankfurt am Main,
Duitsland
sharkclean.eu

De afbeeldingen kunnen afwijken van het werkelijke product. Wij streven er constant naar om onze producten te verbeteren; daarom zijn de specificaties in dit document onderhevig aan wijzigingen zonder voorafgaande kennisgeving.



Shark

VIFTE

TF200SEU-serien

BRUKERHÅNDBOK



Faktisk enhet kan variere noe i utseende og farge.

VIKTIGE SIKKERHETSINSTRUKSJONER

KUN EGNET FOR HUSHOLDNINGSBRUK.

⚠ ADVARSEL

FOR Å REDUSERE RISIKOEN FOR BRANN, ELEKTRISK STØT ELLER PERSONSKADE: LES ALLE DISSE INSTRUKSJONENE FØR BRUK.

- 1.** **Ikke** brenn battericeller. Ta kontakt med lokale myndigheter for informasjon om avfallshåndtering og tilgjengelige resirkulerings- og/eller avhendingsalternativer.
- 2.** Dette apparatet kommer med en fjernkontroll som inneholder (2) AAA-batterier. Avhend batterier på riktig måte. Hold alltid batterier utenfor barns rekkevidde (kvelningsfare). Selv brukte batterier kan forårsake personskade.
- 3.** For å redusere risikoen for elektrisk støt må du kun koble til en stikkontakt som er utstyrt med en jordfeilbryter.
- 4.** Viften skal brukes på et stabilt og jevnt underlag.
- 5.** Bruk aldri viften i nærheten av bassenger, badekar, dusjer eller andre beholdere som inneholder vann.
- 6.** **Ikke** bruk en enhet hvis ledningen er skadet. Avhend enheten eller returner den til et autorisert serviceverksted for undersøkelse og/eller reparasjon.
- 7.** **Ikke** før ledningen under teppe. **Ikke** dekk til laderledningen med løse matter, løpere eller tilsvarende dekker. **Ikke** før laderledningen under møbler eller apparater. Hold laderledningen unna områder med stor pågang. Plasser laderen i et område der ledningen ikke kan snubles over.
- 8.** Hvis laderledningen er skadet, må den skiftes ut.
- 9.** Dette apparatet er ikke tiltenkt for bruk av noen personer (inkludert barn) med reduserte fysiske, sensoriske eller mentale evner eller mangel på erfaring og kunnskap, med mindre de har fått tilsyn eller veiledning om bruken av apparatet fra en person som er ansvarlig for sikkerheten deres.
- 10.** Barn må være under tilsyn for å sikre at de **IKKE** leker med apparatet.
- 11.** Rengjøring og brukervedlikehold skal ikke utføres av barn uten tilsyn.
- 12.** Før rengjøring eller annet vedlikehold må apparatet kobles fra det elektriske uttaket.
- 13.** Bruk kun Shark®-merkede tilbehør.
- 14.** **Ikke** bruk hvis apparatet ikke fungerer som det skal, eller har blitt sluppet, skadet, etterlatt utendørs eller sluppet i vann.
- 15.** Slå av alle kontroller før du kobler apparatet fra eller til.
- 16.** Trekk ut fra stikkontakt når det ikke er i bruk og før vedlikehold eller rengjøring.
- 17.** Vask utvendige deler / deler av hardplast / ikke-elektroniske deler for hånd, kun med vann. **Ikke** senk ned i vann. Rengjøring med kjemikalier kan skade enheten.
- 18.** **Ikke** forsøk å reparere eller justere noen elektriske eller mekaniske funksjoner på dette apparatet, da dette kan føre til fare og ugyldiggjøre garantien.
- 19.** Selv brukte batterier kan forårsake alvorlig personskade eller død.
- 20.** Kontakt Giftinformasjonen for veiledning om behandling.
- 21.** Kompatibel batteritype er AAA.
- 22.** Den nominelle batterispenningen er 3 V.
- 23.** Ikke-oppladbare batterier skal ikke lades opp igjen.
- 24.** Må **ikke** tvangsutlades, lades opp, demonteres, varmes opp til over 60 °C eller brennes. Dette kan føre til personskader på grunn av utslipp, lekkasje eller eksplosjon som kan resultere i kjemiske brannskader.
- 25.** Sørg for at batteriene installeres riktig i henhold til polaritet (+ og -).
- 26.** **Ikke** bland gamle og nye batterier, eller forskjellige batterimerker eller -typer, slik som alkaliske batterier, sink-karbon-batterier eller oppladbare batterier.

- 27.** Fjern batteriene fra utstyr som ikke brukes over en lengre periode, og resirkuler eller avhend dem umiddelbart i henhold til lokale forskrifter.
- 28.** Sørg alltid for at batterirommet er helt sikret. Dersom batterirommet ikke lukkes helt, avslutt bruk av produktet, ta ut batteriene og oppbevar dem utilgjengelig for barn.

⚠ **ADVARSEL: Ikke egnet for bruk med solid-state hastighetskontrollere.**

FJERNING OG AVHENDING AV BATTERI

Denne fjernkontrollen bruker 2 AAA-batterier. Når fjernkontrollens batterier ikke lenger har en ladning, skal de fjernes fra fjernkontrollen og resirkuleres. **IKKE** brenn eller komposter produktet med det integrerte batteriet eller fjernkontrollens batterier. Når batteriene i fjernkontrollen din må byttes ut, avhend dem eller resirkuler dem i samsvar med lokale bestemmelser eller forskrifter. I noen områder er det forbudt å kaste brukte batterier i søpla eller i det kommunale avfallssystemet. Returner brukte batterier til et autorisert resirkuleringssenter eller til forhandler for resirkulering. Kontakt det lokale resirkuleringssenteret ditt for informasjon om hvor du kan levere de brukte batteriene.

STRØMFORSYNINGSSIKKERHET

- 1.** Les og følg alle instruksjonene som er på, eller som følger med produktet.
- 2.** **Ikke** bruk en skjøteledning.
- 3.** **Må ikke** brukes innen tre meter fra et basseng eller andre vannmasser, og skal ikke brukes på et bad.

LES OG TA VARE PÅ DISSE INSTRUKSENE

Ifølge:

implementeringsdirektiv 2009/125/EF i kommisjonsforordning (EU) 206/2012 fra Europaparlamentet og Europarådet med hensyn til krav til miljøvennlig design for klimaanlegg og komfortvifter.

MERK	BESKRIVELSE	SYMBOL	VERDI	ENHET
	Maksimal strømningshastighet	F	43,42	m ³ /min
	Viftekraft Tilførsel	P	90	W
	Serviceverdi	SV	0,51	(m ³ /min)/W
	Strømforbruk i standby-modus Forbruk	P _{SB}	0,27	W
Horisontal	Viftelyd Strømnivå	L _{wa}	62,2	dB(A)
Vertikal	Viftelyd Strømnivå	L _{wa}	62,2	dB(A)
	Maksimal lufthastighet	c	2,3	m/s
	Måling-standard for serviceverdi	IEC 60879		

Sørg for at du leser og lagrer advarslene på den andre siden før du bruker enheten.

HURTIGSTARTSVEILEDNING

SETTE OPP VIFTEN

Inkluderer:

Base og bunnplate (A)
Stang og blad (1 stk.) (B)
Blad (1 stk.) (C)
Fjernkontroll
Batterier (2 stk.)



1. Ta basen ut av emballasjen og plasser den på et jevnt underlag.



2. Bruk monteringsklistermerkene for å innrette den røde pilen på **stangen** med den røde pilen på **basen**. Drei **stangen** med klokken for å låse den inn i **basen**. Fjern tapen etter at monteringen er fullført.



3. Fjern tape og papp fra **stangen**. Juster den røde sirkelen på **bladet** med den røde sirkelen på den indre **stangen**. Trykk **bladet** godt inn i **stangen** til det klikker på plass. Fjern all monteringstape på **basen** og **stangen**.

FUNKSJONER



SVING: Juster viftebladet manuelt til venstre eller høyre for å øke horisontal dekning.



VIPP: Roter bladene manuelt for å øke horisontal dekning.



TELESKOP: Juster høyden på viften opp eller ned manuelt.



Magnetisk oppbevaring av **FJERNKONTROLLEN** på baksiden av viften.



STØVFORSVARSpanelet beskytter innsiden av enheten.

TILPASNINGSMULIGHETER

	Slå på Trykk på knappen på basen eller fjernkontrollen	Trykk på for å slå enheten av og på.
	Viftehastigheter Trykk og hold inne knappen på basen eller trykk på fjernkontrollen	Trykk på vifteikonet på fjernkontrollen eller hold inne av/på-knappen på enheten for å veksle mellom viftehastighetene 1-10. LED-lamper vil indikere valgt viftehastighet.
	Spesialmoduser Kun fjernkontroll	Innstilling 1: Sleep (Hvile)-modus. I åtte timer vil viften justere seg til de beste innstillingene for omgivelsesstøy, samtidig som lysene dempes og varslingslydene settes på lydløs. Innstilling 2: BreezeBoost-modus. Viften vil skape høyhastighetsluftstrøm ved hastighetsinnstilling over 10. Innstilling 3: NaturalBreeze-modus. Viften vil skape varierende luftstrømmønstre for å simulere naturlig vind. Innstilling 4: Av.
	Svingning Kun fjernkontroll	 Innstilling 1: 45 grader Innstilling 2: 90 grader Innstilling 3: 180 grader Trykk på på svingningsikonet på fjernkontrollen for å veksle mellom svingninger. LED-lampene endres når oscillering (svingning) er valgt. ⚠ Hvis du ønsker å svinge enheten når den står horisontalt, sørg for å plassere den på et sted der den ikke vil treffe vegger eller gjenstander.
	Timer Kun fjernkontroll	 Innstilling 1: 1 time Innstilling 2: 2 timer Innstilling 3: 4 timer Innstilling 4: 8 timer Innstilling 5: 12 timer Trykk på timerikonet på fjernkontrollen for å veksle mellom timerinnstillingene på 1-12 timer. LED-lamper vil indikere hvor mange timer timeren er innstilt på. LED-lampene vil slå seg av etter 20 sekunder. For å sjekke hvor lang tid det er igjen, trykk på timerikonet, og LED-lamper vil dukke opp.
	Justere horisontal vinkel Kun fjernkontroll	Trykk på vinkeljusteringspilene på fjernkontrollen for å endre viftens horisontale vinkel fra avstand.

SLIK DEAKTIVERER DU VARSLINGSLYDER: Hold nede timer- og svingning -knappene på fjernkontrollen samtidig i tre sekunder for å deaktivere varslingslydene. Gjenta for å aktivere på nytt.

BÆREPOSISJON: Det er anbefalt å bruke håndtaket på basen samtidig som stangen støttes for å bære enheten.



FJERNKONTROLL

- Sett inn 2 AAA-batterier før første gangs bruk.
- Bruk 2 AAA-batterier for å skifte ut batteriet i fjernkontrollen. Se «VEDLIKEHOLD» for instruksjoner om utskifting av batteri.

HVIS DU KJØPER EN

ERSTATNINGSFJERNKONTROLL:

Må du parre fjernkontrollen med enheten. Dette gjør du ved å trykke på strømknappen i 5 sekunder når enheten er i standby-modus. Trykk deretter på pilen for viftehastighet opp på fjernkontrollen.

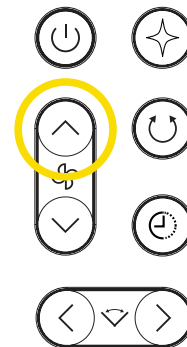
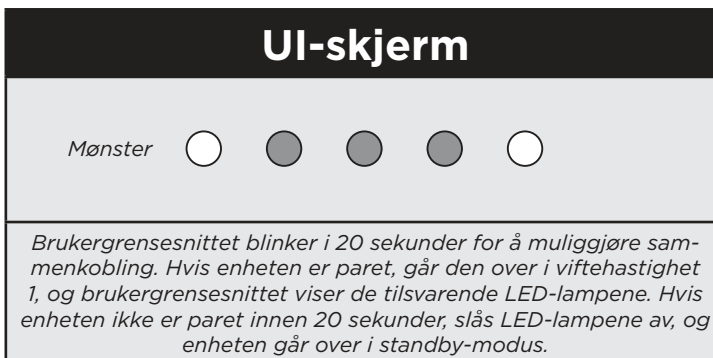

FAN SPEEDS (VIFTEHASTIGHETER)

UI-skjerm	
Hastighet 1 ○ ● ● ● ●	Hastighet 6 > ○ ○ ○ ○ ○ < + ○ ● ● ● ●
Hastighet 2 ○ ○ ● ● ●	Hastighet 7 > ○ ○ ○ ○ ○ < + ○ ○ ● ● ●
Hastighet 3 ○ ○ ○ ● ●	Hastighet 8 > ○ ○ ○ ○ ○ < + ○ ○ ○ ● ●
Hastighet 4 ○ ○ ○ ○ ●	Hastighet 9 > ○ ○ ○ ○ ○ < + ○ ○ ○ ○ ●
Hastighet 5 ○ ○ ○ ○ ○	Hastighet 10 > ○ ○ ○ ○ ○ < + ○ ○ ○ ○ ○

Når viftehastighet er valgt, vil lysene vise den riktige hastigheten. For hastighet 6-10 vil alle 5 lysene blinke før de viser ytterligere lys for å vise den gjeldende hastigheten.

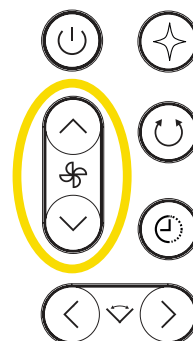

Endring av **VIFTEHASTIGHET** vil øke eller redusere luftstrømmen til viften. Alle modellene har 10 hastigheter. For hastigheter fra 6 til 10 vil alle de 5 lysene blinke før de viser ytterligere LED-lamper for å samsvare med den gjeldende hastigheten.

Trykk på viftehastighetspilene på fjernkontrollen eller hold inne av/på-knappen på basen for å veksle mellom viftehastigheter 1-10.

Anbefalte hastigheter	1	2	3	4	5	6	7	8	9	10	Boost
Barnerom	✓	✓	✓								
Stille søvn	✓	✓	✓	✓							
Jobbe hjemmefra	✓	✓	✓	✓	✓						
Se på TV	✓	✓	✓	✓	✓	✓					
Omgivelsesstøy for søvn		✓	✓	✓	✓	✓	✓	✓			
Matlaging				✓	✓	✓	✓	✓	✓	✓	
Trening					✓	✓	✓	✓	✓	✓	✓
Avkjøling for varm dag						✓	✓	✓	✓	✓	✓



OSCILLATION (SVINGNING)

UI-skjerm



45 grader	<input checked="" type="radio"/>	<input checked="" type="radio"/>	<input type="radio"/>	<input checked="" type="radio"/>	<input checked="" type="radio"/>
90 grader	<input checked="" type="radio"/>	<input type="radio"/>	<input type="radio"/>	<input type="radio"/>	<input checked="" type="radio"/>
180 grader	<input type="radio"/>	<input type="radio"/>	<input type="radio"/>	<input type="radio"/>	<input type="radio"/>

Når svingning er aktivert, vil lysene vises for å indikere gjeldende vinkel.

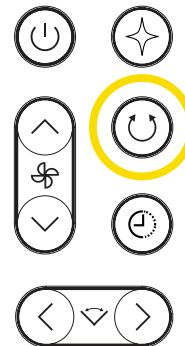
Velg mellom **OSCILLATION (SVINGNING)**-innstillinger som best passer dine behov. For å endre svingningsinnstillinger, trykk på -knappen for å bla gjennom alternativene på **FJERNKONTROLLEN**. For å slå av svingning, trykk på svingningsknappen til ingen LED-lamper lyser.



TIMER

Velg mellom **TIMER**-innstillinger som best passer dine behov. Trykk på  timerikonet på fjernkontrollen for å veksle mellom timerinnstillingene på 1-12 timer. LED-lampene vil indikere hvor mange timer timeren er innstilt på. Lampene vil slå seg av etter 20 sekunder. For å sjekke hvor mye tid som er igjen på timeren, trykk på  timerikonet igjen, så tennes indikatorlampene på nytt.

UI-skjerm

1 time	<input type="radio"/>	<input checked="" type="radio"/>	<input checked="" type="radio"/>	<input checked="" type="radio"/>	<input checked="" type="radio"/>
2 timer	<input type="radio"/>	<input type="radio"/>	<input checked="" type="radio"/>	<input checked="" type="radio"/>	<input checked="" type="radio"/>
4 timer	<input type="radio"/>	<input type="radio"/>	<input type="radio"/>	<input checked="" type="radio"/>	<input checked="" type="radio"/>
8 timer	<input type="radio"/>	<input type="radio"/>	<input type="radio"/>	<input type="radio"/>	<input checked="" type="radio"/>
12 timer	<input type="radio"/>	<input type="radio"/>	<input type="radio"/>	<input type="radio"/>	<input type="radio"/>

LED-lampene indikerer timerintervallet i 20 sekunder, og slår seg deretter av.

Velg mellom **SPECIALTY MODE (SPESIALMODUS)**

-innstillinger som best passer dine behov. Trykk på  Specialty (Spesial)-modusikonet på fjernkontrollen for å veksle mellom de tilgjengelige spesialmodusene. For å deaktivere, endre vifte hastigheten ved å trykke på pilene på fjernkontrollen eller holde nede knappen på enheten.

For mer informasjon om spesialmoduser og indikatorlamper, se videoene Slik gjør du det på sharkclean.eu.

UI-skjerm

Sleep (Hvile)-modus: Alle lysene vil blinke fra høyre til venstre.

BreezeBoost-modus: Alle lysene vil blinke fra høyre til venstre.

NaturalBreeze-modus: Ett lys vil blinke fra venstre til høyre.

Søvn	Viften vil dempe varselsignaler, dempe lys og bytte til en viftehastighet som er optimalisert for søvn. Søvnmodus slås av automatisk etter 8 timer. For å deaktivere, bruk Specialty Mode (Spesialmodus)-knappen og veksle inntil en annen modus er valgt eller slå enheten AV. Når den slås AV og på igjen, går viften tilbake til siste brukte vifteinnstilling.
BreezeBoost	Viften vil skape en høyhastighets luftstrøm over hastighetsinnstilling 10.
NaturalBreeze	Viften vil skape varierende luftstrømmønstre for å simulere naturlig vind.

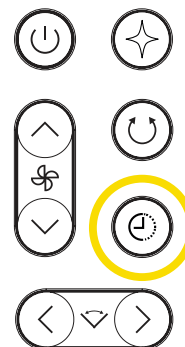

SPESIALMODUSER



JUSTERE HORIZONTAL VINKEL

Du kan bruke fjernkontrollen til å endre viftens horisontale vinkel fra avstand. Trykk på venstre eller høyre pil på fjernkontrollen for å justere den horisontale vinkelen.

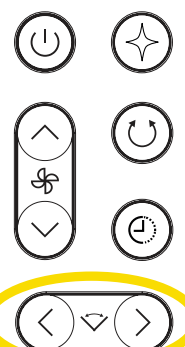

- Koble fra viften før utføring av rengjøring eller vedlikehold.
- Vi anbefaler å rengjøre viften hver 6. måned eller etter behov.
- Vi anbefaler at du bytter batteriene i fjernkontrollen hver 12. måned, eller etter behov.

STØVFORSVAR

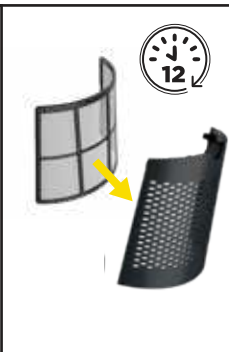
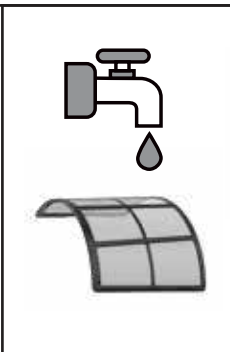
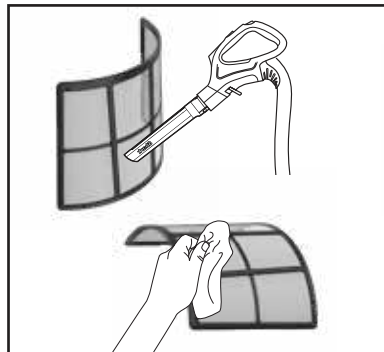

1. Fjern støvforvarspanelet fra enheten ved å trekke forsiktig i fingerfliken. Merk: Nettfilteret trenger ikke å fjernes fra støvforvarspanelet.

2. Bruk en støvsuger på lav hastighet med et mykt børstetilbehør ELLER en klut/håndkle for å fjerne rester fra støvforvarspanelet og den interne nettingskjermer. **IKKE bruk skurende kjemiske rengjøringsmidler.**

3. VALGFRITT: Hvis det sitter fast rusk mellom nettfilteret og støvforvarspanelet, kan filteret fjernes ved å trekke det forsiktig ut av tappene på panelet. Skyll filteret og panelet med vann fra springen ved romtemperatur. La både filteret og panelet lufttørke i 12 timer før du setter det tilbake. **IKKE bruk viften når nettfilteret er vått.**

STØVFORSVAR (FORTSATT)



4. Skift ut støvforvarspanelet ved å sette tappene på bunnen av panelet inn i fordypningene på enheten og skyve panelet inn til det klikker på plass.

EKSTERN RENGJØRING



For å rengjøre utsiden av viften, tørk den av med en mikrofiberklut fuktet med varmt såpevann. For å unngå skade, ikke bruke slipende kjemiske rengjøringsmidler eller for mye vann.

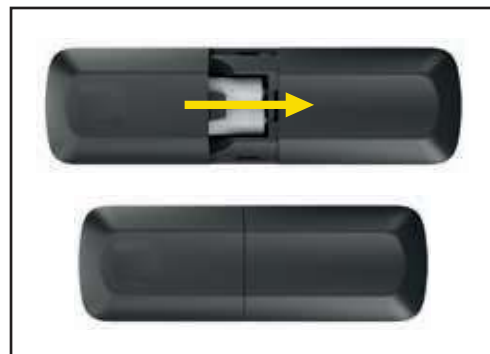
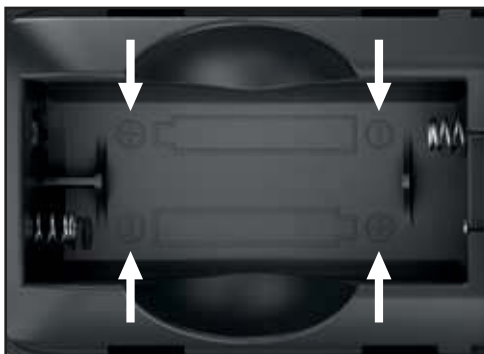

BYTTE UT BATTERIENE I FJERNKONTROLLEN



1. For å få tilgang til batteriene, skyv forsiktig ned på batteridøren på baksiden av fjernkontrollen og skyv deretter døren av. Fjern batteriene fra kammeret og følg lokale forskrifter for avhending av batteri.

2. Sett inn 2 nye AAA-batterier i fjernkontrollen. Kontroller at batteriene er satt inn i riktig retning som vist i batterikammeret.

3. Skyv batteridøren tilbake på plass på baksiden av fjernkontrollen.

GENERELL BRUK	Hvorfor fungerer ikke teleskopfunksjonen?	Fjern tapen etter at monteringen er fullført.
	Hvordan kan jeg bytte fra vertikal orientering til horisontal orientering?	For å svinge viften vertikalt eller horisontalt, grip den ene enden av viftebladet og flytt det til ønsket sted. Viften har 360 graders rotasjon.
UI/INN-STILLINGER	Hvorfor fungerer ikke svingning og/eller enheten klikker når svingning er valgt?	Viften leveres med tape på stangen og basen for å hjelpe i monteringsprosessen. Fjern tapen etter at monteringen er fullført. Hvis svingning fremdeles ikke fungerer etter at tapen er fjernet, sørg for at alle berøringspunkter for montering er riktig montert. Drei stangen fast med klokken på basen til den klikker godt på plass for å bekrefte at den er installert fullstendig og riktig.
	Hvor legger jeg fjernkontrollen?	Oppbevar fjernkontrollen på det magnetiske festet på toppen av stangen, på klistremerket som viser en kontur av fjernkontrollen.
	Hvorfor endrer viften hastigheter på egen hånd?	Viften kan være i NaturalBreeze-modus, som endres automatisk for å simulere naturlig vind. For å deaktivere en Specialty Mode (Spesialmodus), trykk på Fan Speed (Viftehastighet)-ikonet eller på Specialty Mode (Spesialmodus)-knappen øverst til høyre på fjernkontrollen.
	Hvorfor fungerer ikke fjernkontrollen?	Når fjernkontrollen brukes, sørg for at den peker rett mot LED-lampene foran på viften. Hvis du kjøper en ny fjernkontroll, må du pare den med viften før bruk. For å pare fjernkontrollen med viften, hold inne av/på-knappen på viftebasen i 20 sekunder, eller til de første og siste lysene på skjermen lyser, og trykk deretter på Fan Speed Up (Viftehastighet opp)-pilen på fjernkontrollen. Hvis fjernkontrollen ikke fungerer, må du kanskje bytte ut batteriene. Se Bytte ut batterier i delen Fjernkontroll for instruksjoner.
	Hvorfor er viften ustø?	Kontroller at viften er riktig montert og at alle delene er klikket helt på plass. Kontroller tilkoblingspunktene der stangen kobles til basen.
	Hvorfor er lysene svake?	Viften kan være i Sleep Mode (Søvnmodus), som dimmer lysene. For å deaktivere, trykk på Specialty Mode (Spesialmodus)-knappen øverst til høyre på fjernkontrollen til Sleep Mode (Søvnmodus) er slått av.
	Hvorfor slo enheten min seg av av seg selv?	Timer Mode (Timermodus) kan være aktivert. Timeren vil slå viften av etter 1 til 12 timer. For å slå av timeren, trykk på  Timer (Timer)-knappen til alle indikatorlysene er slått av.
	Hvordan deaktiverer jeg piping og varsellyder?	Trykk på og hold inne  Timer (Timer)- og  Oscillation (Svingning)-knappene samtidig i tre sekunder for å deaktivere varslingslyder. Gjenta for å reaktivere varslingslyder.
	Hvordan fungerer indikatorlysene på basen?	De fem lysene på basen lyser i forskjellige mønstre for å indikere statusen til tilgjengelige viftefunksjoner, inkludert Power (Effekt), Speed (Hastighet), Oscillation angle (Svingningsvinkel) Timer (Timer) og Specialty Modes (Spesialmoduser). I alle tilfeller vil lysene slå seg av etter 20 sekunder.
VEDLIKEHOLD	Hvor ofte skal jeg rengjøre viften og støvforsvarsfilteret?	Vi anbefaler å rengjøre viften og støvforsvarsfilteret hver 6. måned eller etter behov.

TO (2) ÅRS BEGRENSET GARANTI

Når en forbruker kjøper et produkt i Den europeiske union, får de fordelene av lovbestemte rettigheter relatert til produktets kvalitet (dine «lovfestede rettigheter»). Du kan håndheve disse rettighetene hos forhandleren din. Hos Shark er vi imidlertid så sikre på kvaliteten på produktene våre at vi gir deg en produsentgaranti på to år. Disse vilkårene og betingelsene gjelder bare vår produsentgaranti – dine lovbestemte rettigheter påvirkes ikke.

Betingelsene nedenfor beskriver forutsetningene for og omfanget av garantien vår. De påvirker ikke dine lovfestede rettigheter eller forhandlerens forpliktelser og din kontrakt med dem.

Shark-garantier

Din Shark-enhet utgjør en vesentlig investering. Din nye Ventilator må fungere riktig så lenge som mulig. Garantien den kommer med er en viktig faktor – og viser hvor stor tillit produsenten har til produktet og produksjonskvaliteten.

Du finner nettsøtte på sharkclean.eu

Hvordan registrerer jeg Shark-garantien?

Kjøp fra Shark-nettstedet blir automatisk registrert for den utvidede garantien på to år. Du kan registrere garantien på nett innen 28 dager etter kjøpet. For å spare tid, trenger du følgende informasjon om Ventilator:

- Kjøpsdato for enheten (kvittering eller følgeseddel).

For å registrere på nett, gå til sharkclean.eu

VIKTIG:

- Garantien dekker produktet ditt i 2 år og starter fra kjøpsdatoen og i kjøpslandet.
- Ta vare på kvitteringen til enhver tid. Hvis du må benytte deg av garantien, må vi ha kvitteringen for å bekrefte at informasjonen du har oppgitt til oss er korrekt. Hvis du ikke kan fremlegge en gyldig kvittering, kan det føre til at garantien oppheves.

Hva er fordelene ved å registrere den frie Sharkgarantien?

Etter at du har registrert garantien, har vi personopplysningene tilgjengelig hvis vi trenger å kontakte deg. Du kan også motta tips og råd om hvordan du best bruker Shark-enheten og få oppdateringer om ny Shark-teknologi og nye lanseringer. Hvis du registrerer garantien på nett, får du umiddelbart bekreftelse på at vi har mottatt personopplysningene dine.

Hvor lang er garantien for nye Shark-enheter?

Vår tiltro til egen design og kvalitetskontroll betyr at din nye Shark-enhet er garantert for totalt to år.

Hva dekkes av den frie Shark-garantien?

Reparasjon eller bytte av en Shark-enhet (etter Sharks eget skjønn), inkludert alle deler og arbeid. En Sharkgaranti kommer i tillegg til lovfestede rettigheter som forbruker.

Hva dekkes ikke av den frie Shark-garantien?

1. Normal slitasje på bruktdeler (som for eksempel tilbehør). Erstatningsdeler er tilgjengelig for kjøp på sharkclean.eu
2. Skade som følge av forsømmelse, feil bruk, uforsiktig bruk, unnlattelse av å utføre påkrevd vedlikehold eller skader som følge av feil håndtering under transport.
3. Skade som følge av vedlikehold ikke autorisert av Shark.

Hvor kan jeg kjøpe originale Shark-reservedeler og -tilbehør?

De samme ingeniørene som utviklet Shark-enheten har også utviklet vårt utvalg av Shark-reservedeler og -tilbehør. Du finner et komplett utvalg av reservedeler fra Shark, erstatningsdeler/tilbehør for alle Sharkenheter på sharkclean.eu

Husk at skade forårsaket av bruk av reservedeler som ikke er fra Shark, kanskje ikke dekkes av garantien din.

VIKTIG INFORMASJON

REGISTRER KJØPET DITT

 sharkclean.eu/register-guarantee

 Skann QR-koden med en mobilenhet



FJERNING OG AVHENDING AV BATTERI

Denne fjernkontrollen bruker 2 AAA-batterier. Når fjernkontrollens batterier ikke lenger har en ladning, skal de fjernes fra fjernkontrollen og resirkuleres. **IKKE** brenn eller komposter produktet med det integrerte batteriet eller fjernkontrollens batterier. Når batteriene i fjernkontrollen din må byttes ut, avhend dem eller resirkuler dem i samsvar med lokale bestemmelser eller forskrifter. I noen områder er det forbudt å kaste brukte batterier i søpla eller i det kommunale avfallssystemet. Returner brukte batterier til et autorisert resirkuleringscenter eller til forhandler for resirkulering. Kontakt det lokale resirkuleringscenteret ditt for informasjon om hvor du kan levere de brukte batteriene.

TA VARE PÅ DENNE INFORMASJONEN

Modellnummer: _____

Serienummer: _____

Kjøpsdato: _____
(Ta vare på kvitteringen)

Kjøpsbutikk: _____

TEKNISKE SPESIFIKASJONER

Spenning: 220–240 V- 50–60 Hz / 3 A
Watt: 90 W

Fordeler med å registrere produktet ditt og opprette en konto:

- Få enklere, raskere produktstøtte og tilgang til garantiinformasjon
- Få tilgang til feilsøking og vedlikehold av produkter
- Vær blant de første som får vite om eksklusive produktkampanjer

TIPS: Du finner modell- og serienummer på QR-kodeetiketten på undersiden av basen på viften.



Dette merket indikerer at produktet ikke skal avhendes sammen med annet husholdningsavfall. For å forhindre potensiell miljø- eller helseskade fra ukontrollert avhending av avfall, skal det resirkuleres på en ansvarlig måte for å fremme bærekraftig gjenbruk av materialressurser. Bruk systemene for retur og innsamling, eller kontakt forhandleren der produktet ble kjøpt, for å returnere den brukte enheten din. De kan ta imot dette produktet og resirkulere det på en miljømessig trygg måte.

LES NØYE GJENNOM OG BEHOLD FOR FREMTIDIG REFERANSE.

Denne brukerhåndboken er utformet for å hjelpe deg med å få en fullstendig forståelse av den nye Shark®-viften din.

SharkNinja Europe Ltd,
1st/2nd Floor Building 3150,
Thorpe Park, Century Way,
Leeds, England, LS15 8ZB
sharkclean.co.uk

SharkNinja Germany GmbH,
Rotfeder-Ring 9,
60327 Frankfurt am Main,
Tyskland
sharkclean.eu

Illustrasjonene kan avvike fra det faktiske produktet. Vi arbeider kontinuerlig med å forbedre produktene våre, og derfor kan spesifikasjonene i dette dokumentet endres uten varsel.

Shark

WENTYLATOR

Seria TF200SEU

INSTRUKCJA OBSŁUGI



Rzeczywiste urządzenie może nieznacznie różnić się wyglądem i kolorem.

WAŻNE INSTRUKCJE DOTYCZĄCE BEZPIECZEŃSTWA

NADAJE SIĘ TYLKO DO UŻYTKU DOMOWEGO.

POLSKI

⚠ OSTRZEŻENIE

ABY ZMNIJSZYĆ RYZYKO POŻARU, PORĄŻENIA PRĄDEM LUB OBRAŻEŃ: PRZECZYTAJ CAŁĄ INSTRUKCJĘ PRZED UŻYCIEM.

- 1.** **NIE** spalać ogniw baterii. Skonsultuj się z lokalnym urzędem ds. odpadów, aby uzyskać informacje na temat dostępnych opcji recyklingu i/lub utylizacji.
- 2.** To urządzenie jest dostarczane z pilotem zdalnego sterowania, który zawiera (2) baterie AAA. Baterie należy utylizować we właściwy sposób. Baterie należy zawsze trzymać z dala od dzieci (ryzyko zadławienia). Nawet zużyte baterie mogą spowodować obrażenia.
- 3.** Aby zmniejszyć ryzyko porażenia prądem elektrycznym, urządzenie należy podłączać wyłącznie do gniazdka wyposażonego w wyłącznik różnicowoprądowy (RCD).
- 4.** Wentylator powinien być używany na stabilnej i równej powierzchni.
- 5.** Nigdy nie używaj tego wentylatora w pobliżu basenów, wanień, pryszniców, umywalk lub innych zbiorników zawierających wodę.
- 6.** **NIE WOLNO** używać urządzenia z uszkodzonym przewodem. Urządzenie należy wyrzucić lub zwrócić do autoryzowanego serwisu w celu sprawdzenia i/lub naprawy.
- 7.** **NIE WOLNO** prowadzić przewodu pod wykładziną. **NIE** przykrywać przewodu ładującego dywanikami, chodnikami lub podobnymi pokryciami. **NIE** prowadzić przewodu ładowarki pod meblami lub urządzeniami. Przewód ładowarki należy trzymać z dala od miejsc o dużym natężeniu ruchu. Umieść ładowarkę w miejscu, w którym przewód nie będzie narażony na potknięcie.
- 8.** Jeśli przewód ładowarki jest uszkodzony, należy go wymienić.
- 9.** Urządzenie nie jest przeznaczone do użytku przez osoby (w tym dzieci) o ograniczonych zdolnościach fizycznych, sensorycznych lub umysłowych, bez odpowiedniego doświadczenia i dostatecznej wiedzy, chyba że są one nadzorowane lub instruowane przez osobę odpowiedzialną za ich bezpieczeństwo.
- 10.** Dzieci powinny być nadzorowane, aby upewnić się, że **NIE** bawią się urządzeniem.
- 11.** Czyszczenie i konserwacja nie mogą być przeprowadzane przez dzieci pozostawione bez nadzoru.
- 12.** Przed przystąpieniem do czyszczenia lub innych czynności konserwacyjnych należy odłączyć urządzenie od gniazdka elektrycznego.
- 13.** Należy używać wyłącznie akcesoriów marki Shark®.
- 14.** **NIE** używaj urządzenia, jeśli nie działa ono prawidłowo, zostało upuszczone, uszkodzone, pozostawione na zewnątrz lub upuszczone do wody.
- 15.** Przed podłączeniem lub odłączeniem urządzenia należy wyłączyć wszystkie elementy sterujące.
- 16.** Nieużywane urządzenie należy odłączyć od gniazdka elektrycznego przed przystąpieniem do konserwacji lub czyszczenia.
- 17.** Zewnętrzne/twarde plastikowe/nieelektroniczne części należy myć ręcznie wyłącznie wodą. **NIE WOLNO** zanurzać. Czyszczenie chemikaliami może uszkodzić urządzenie.
- 18.** **NIE WOLNO** podejmować prób naprawy lub regulacji jakichkolwiek funkcji elektrycznych lub mechanicznych tego urządzenia, ponieważ może to spowodować zagrożenie i unieważnienie gwarancji.
- 19.** Nawet zużyte baterie mogą spowodować poważne obrażenia lub śmierć.
- 20.** Zadzwoń do lokalnego centrum kontroli zatruc, aby uzyskać informacje na temat leczenia.
- 21.** Kompatybilny typ baterii to AAA.
- 22.** Nominalne napięcie baterii wynosi 3 V.
- 23.** Baterie nieładowalne nie mogą być ładowane.
- 24.** **NIE WOLNO** rozładowywać na siłę, ładować, demontować, podgrzewać powyżej 60°C ani spalać. W przeciwnym razie może dojść do obrażeń spowodowanych odpowietrzeniem, wyciekami lub wybuchem skutkującym oparzeniami chemicznymi.
- 25.** Upewnij się, że baterie są prawidłowo zainstalowane zgodnie z biegunowością (+ i -).
- 26.** **Nie należy** mieszać starych i nowych baterii, baterii różnych marek lub typów, takich jak baterie alkaliczne, węglowo-cynkowe lub akumulatory.

27. Baterie z urządzeń nieużywanych przez dłuższy czas należy natychmiast wyjąć i poddać recyklingowi lub zutylizować zgodnie z lokalnymi przepisami.

28. Zawsze należy całkowicie zabezpieczyć komorę baterii. Jeśli komora baterii nie zamyka się bezpiecznie, należy zaprzestać korzystania z produktu, wyjąć baterie i trzymać je z dala od dzieci.

⚠ **OSTRZEŻENIE: Nie nadaje się do użytku z półprzewodnikowymi regulatorami prędkości.**

DEMONTAŻ I UTYLIZACJA BATERII

Ten pilot wykorzystuje 2 baterie AAA. Gdy baterie pilota są już rozładowane, należy wyjąć je z pilota i poddać recyklingowi. **NIE WOLNO** spalać ani kompostować produktu wraz z wbudowaną baterią lub baterią zdalną. Gdy baterie pilota wymagają wymiany, należy je zutylizować lub poddać recyklingowi zgodnie z lokalnymi przepisami. W niektórych regionach umieszczanie zużytych baterii w koszu na śmieci lub w strumieniu stałych odpadów komunalnych jest nielegalne. Zużyte baterie należy zwrócić do autoryzowanego punktu recyklingu lub do sprzedawcy detalicznego w celu recyklingu. Skontaktuj się z lokalnym centrum recyklingu, aby uzyskać informacje o tym, gdzie można oddać zużyte baterie.

BEZPIECZEŃSTWO ZASILANIA

- 1.** Należy przeczytać i przestrzegać wszystkich instrukcji znajdujących się na produkcie lub dostarczonych wraz z nim.
- 2.** **NIE** używać przedłużacza.
- 3.** **NIE WOLNO** używać w odległości mniejszej niż 3 metry od basenu i **NIE WOLNO** używać w łazience lub innych zbiornikach wodnych.

PRZECZYTAJ I ZACHOWAJ TE INSTRUKCJE

Zgodnie z:

Rozporządzenie Komisji (UE) 206/2012 w sprawie wykonania dyrektywy Parlamentu Europejskiego i Rady 2009/125/WE w odniesieniu do wymogów dotyczących ekoprojektu dla klimatyzatorów i wentylatorów przenośnych.

UWAGA	OPIS	SYMBOL	WARTOŚĆ	JEDNOSTKA
	Maksymalny przepływ wentylatora	F	43,42	m ³ /min
	Moc wentylatora Wejście	P	90	W
	Wartość usługi	SV	0,51	(m ³ /min)/W
	Moc w trybie czuwania Zużycie	P _{SB}	0,27	W
Poziomo	Dźwięk wentylatora Poziom mocy	L _{wa}	62,2	dB(A)
Pionowo	Dźwięk wentylatora Poziom mocy	L _{wa}	62,2	dB(A)
	Maksymalna prędkość powietrza	c	2,3	m/s
	Standard pomiaru wartości usługi	IEC 60879		

Przed użyciem urządzenia należy przeczytać i zachować ostrzeżenia z drugiej strony.

SKRÓCONA INSTRUKCJA OBSŁUGI

KONFIGURACJA WENTYLATORA



1. Wyjmij podstawę z opakowania i umieść na równej powierzchni.



2. Za pomocą naklejek montażowych wyrównaj czerwoną strzałkę na słupku z czerwoną strzałką na podstawie. Przekręć słupek zgodnie z ruchem wskazówek zegara, aby zablokować go w podstawie. Po zakończeniu montażu usuń taśmę.



3. Zdejmij karton i taśmę ze słupka. Wyrównaj wydrukowane czerwone kółko na ostrzu z czerwonym kółkiem na wewnętrznym słupku. Wciśnij ostrze mocno w słupek, aż zatrzaśnie się na swoim miejscu. Usuń wszystkie taśmy montażowe z podstawy i słupka.

FUNKCJE



OBACZANIE: Ręcznie wyreguluj łopatkę wentylatora w lewo lub w prawo, aby zwiększyć zasięg w poziomie.



POCHYLENIE: Ręcznie obróć łopatkę w celu zwiększenia zasięgu w poziomie.



TRYB TELESKOPOWY: Ręcznie wyreguluj wysokość wentylatora.



PILOTA umieść na magnesie z tyłu wentylatora.



Panel **DUST DEFENCE** chroni wnętrze urządzenia.

MOŻLIWOŚCI DOSTOSOWANIA

	Zasilanie <i>Naciśnij przycisk na podstawie lub pilocie</i>	Naciśnij , aby włączyć lub wyłączyć urządzenie.
	Prędkości wentylatora <i>Naciśnij i przytrzymaj przycisk na podstawie lub naciśnij na pilocie</i>	Naciskaj na pilocie lub przytrzymaj przycisk zasilania na urządzeniu, aby przełączać prędkości wentylatora od 1 do 10. Diody wskażą wybraną prędkość wentylatora.
	Tryby Specjalne (Specjalne) <i>Tylko na pilocie</i>	Ustawienie 1: Tryb Sleep (Sen). Wentylator na 8 godzin dostosuje ustawienia do szumu otoczenia, przyciemniając diody i wyciszając sygnały dźwiękowe. Ustawienie 2: Tryb BreezeBoost (BreezeBoost). Wentylator wytworzy silny nadmuch powyżej ustawienia prędkości 10. Ustawienie 3: Tryb NaturalBreeze (NaturalBreeze). Wentylator będzie wytwarzał zmienny nadmuch, symulując naturalny wiatr. Ustawienie 4: Wył.
	Oscylacja <i>Tylko na pilocie</i>	 Ustawienie 1: 45 stopni Ustawienie 2: 90 stopni Ustawienie 3: 180 stopni <p>Naciskaj na pilocie, aby przełączać oscylację. Diody LED zmieniają się po wybraniu oscylacji. ⚠ Jeśli chcesz, aby urządzenie oscyloowało w pozycji poziomej, ustaw je tak, aby nie uderzało o ściany lub przedmioty.</p>
	Timer <i>Tylko na pilocie</i>	 Ustawienie 1: 1 godzina Ustawienie 2: 2 godziny Ustawienie 3: 4 godziny Ustawienie 4: 8 godzin Ustawienie 5: 12 godzin <p>Naciskaj ikonę timera na pilocie, aby przełączać między ustawieniami timera od 1 do 12 godzin. Diody LED wskażą, na ile godzin jest ustawiony timer. Diody wyłączą się po 20 sekundach. Aby sprawdzić, ile czasu pozostało na timerze, naciśnij ikonę timera, a pojawią się diody.</p>
	Regulacja kąta poziomego <i>Tylko na pilocie</i>	Naciskaj na pilocie, aby zmienić poziomy kąt wentylatora.

ABY WYŁĄCZYĆ DŹWIĘKI: Przytrzymaj jednocześnie przyciski timera i oscylacji na pilocie przez 3 sekundy, aby wyłączyć sygnały dźwiękowe. Powtórz, aby włączyć je ponownie.

POZYCJA PRZY PRZENOSZENIU: Zaleca się przenoszenie urządzenia za uchwyt na podstawie przy jednoczesnym przytrzymywaniu słupka.



- Przed pierwszym użyciem należy włożyć 2 baterie AAA.
- Do wymiany baterii w pilocie należy użyć 2 baterii AAA. Instrukcje dotyczące wymiany baterii znajdują się w części „KONSERWACJA”.

Wyświetlacz interfejsu użytkownika

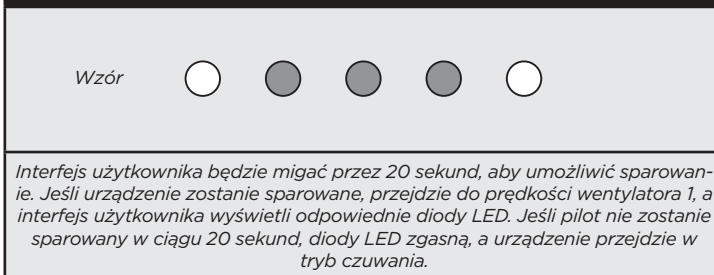

JEŚLI KUPUJESZ ZASTĘPCZEGO PILOTA:

Należy sparować pilota z urządzeniem. Aby to zrobić, naciśnij i przytrzymaj przycisk zasilania przez 5 sekund, gdy urządzenie znajduje się w trybie czuwania. Następnie naciśnij strzałkę zwiększania prędkości wentylatora na pilocie.

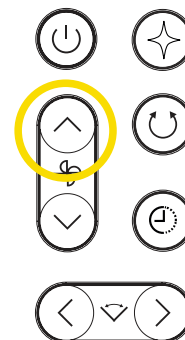

PRĘDKOŚCI WENTYLATORA

Wyświetlacz interfejsu użytkownika

Prędkość 1	○●●●●●	Prędkość 6	>○○○○○< + ●●●●●
Prędkość 2	○○●●●●	Prędkość 7	>○○○○○< + ○●●●●
Prędkość 3	○○○●●●	Prędkość 8	>○○○○○< + ○○○●●
Prędkość 4	○○○○●●	Prędkość 9	>○○○○○< + ○○○○●
Prędkość 5	○○○○○●	Prędkość 10	>○○○○○< + ○○○○○

Po wybraniu prędkości wentylatora diody będą wyświetlać prawidłową prędkość. W przypadku prędkości 6-10 wszystkie 5 diod będzie migać przed wyświetleniem dodatkowych diod pokazujących aktualną prędkość.

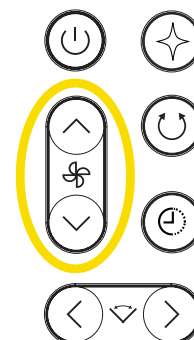

Zmiana **PRĘDKOŚCI WENTYLATORA** zwiększy lub zmniejszy przepływ powietrza wentylatora. Wszystkie modele mają 10 prędkości. W przypadku prędkości od 6 do 10 wszystkie 5 diod będzie migać przed wyświetleniem bieżącej prędkości.

Naciskaj na pilocie lub przytrzymaj przycisk zasilania na urządzeniu, aby przełączać prędkości wentylatora od 1 do 10.

Zalecane prędkości	1	2	3	4	5	6	7	8	9	10	Boost
Pokój dziecka	✓	✓	✓								
Cichy sen	✓	✓	✓	✓							
Praca w domu	✓	✓	✓	✓	✓						
Oglądanie telewizji	✓	✓	✓	✓	✓	✓					
Sen w szumie otoczenia		✓	✓	✓	✓	✓	✓	✓			
Gotowanie				✓	✓	✓	✓	✓	✓	✓	
Ćwiczenie					✓	✓	✓	✓	✓	✓	✓
Chłodzenie w upalny dzień						✓	✓	✓	✓	✓	✓

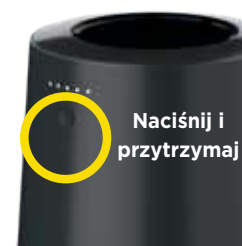



OSCYLACJA

Wyświetlacz interfejsu użytkownika

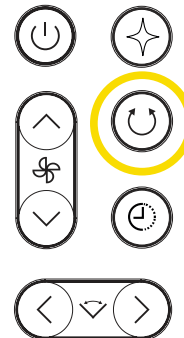

45 stopni	<input checked="" type="radio"/>	<input checked="" type="radio"/>	<input type="radio"/>	<input checked="" type="radio"/>	<input checked="" type="radio"/>
90 stopni	<input checked="" type="radio"/>	<input type="radio"/>	<input type="radio"/>	<input type="radio"/>	<input checked="" type="radio"/>
180 stopni	<input type="radio"/>	<input type="radio"/>	<input type="radio"/>	<input type="radio"/>	<input type="radio"/>

Po włączeniu oscylacji na wyświetlaczu pojawią się diody wskazujące aktualny kąt.



Wybierz spośród ustawień **OSCYLACJI**, aby najlepiej dopasować do swoich potrzeb. Aby zmienić ustawienia oscylacji, naciśnij przycisk , aby przełączać się między opcjami na **PILOCIE**. Aby wyłączyć oscylację, naciśnij przycisk oscylacji, aż żadne diody LED nie będą świecić.

TIMER

Wybierz spośród 2 ustawień **TIMERA**, aby najlepiej dopasować je do swoich potrzeb. Naciskaj  ikonę timera na pilocie, aby przełączać między ustawieniami timera od 1 do 12 godzin. Diody LED wskażą, na ile godzin jest ustawiony timer. Diody wyłączą się po 20 sekundach. Aby sprawdzić, ile czasu pozostało na timerze, naciśnij ponownie ikonę Timer (Timer) , a diody zaświecą się ponownie.

Wyświetlacz interfejsu użytkownika

1 godz.	<input type="radio"/>	<input checked="" type="radio"/>	<input checked="" type="radio"/>	<input checked="" type="radio"/>	<input checked="" type="radio"/>
2 godz.	<input type="radio"/>	<input type="radio"/>	<input checked="" type="radio"/>	<input checked="" type="radio"/>	<input checked="" type="radio"/>
4 godz.	<input type="radio"/>	<input type="radio"/>	<input type="radio"/>	<input checked="" type="radio"/>	<input checked="" type="radio"/>
8 godz.	<input type="radio"/>	<input type="radio"/>	<input type="radio"/>	<input type="radio"/>	<input checked="" type="radio"/>
12 godz.	<input type="radio"/>	<input type="radio"/>	<input type="radio"/>	<input type="radio"/>	<input type="radio"/>

Diody LED będzie wskazywać interwał timera przez 20 sekund, a następnie zgaśnie.

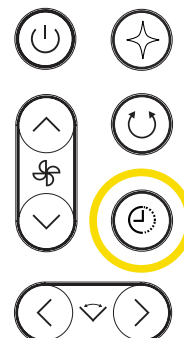

TRYBY SPECJALTY (SPECJALNE)

Wybierz spośród ustawień **TRYBU SPECJALTY (SPECJALNEGO)**, aby najlepiej dopasować je do swoich potrzeb. Naciśnij ikonę trybu  Specjalty (Specjalny) na pilocie, aby przełączać między dostępnymi trybami specjalnymi. Aby wyłączyć, należy zmienić prędkość wentylatora, naciskając strzałki na pilocie lub przytrzymując przycisk na urządzeniu.

Więcej informacji na temat trybów Specjalty (Specjalnych) i diod znajdziesz w filmach instruktażowych na stronie sharkclean.eu.

Wyświetlacz interfejsu użytkownika

- Tryb Sleep (Sen):** Wszystkie diody będą migać od prawej do lewej.
- Tryb BreezeBoost:** Wszystkie diody będą migać od lewej do prawej.
- Tryb NaturalBreeze:** Jedna dioda będzie migać od lewej do prawej.

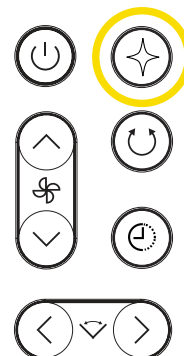

Tryb Sleep (Sen)	Wentylator wyciszy dźwięki, przyciemni diody i przełączy się na prędkość wentylatora zoptymalizowaną pod kątem snu. Tryb Sleep (Sen) wyłączy się automatycznie po 8 godzinach. Aby wyłączyć urządzenie, użyj przycisku trybu Specjalty (Specjalnego) i przełączaj do momentu wybrania innego trybu lub wyłącz urządzenie. Po wyłączeniu i ponownym włączeniu wentylator powraca do ostatnio używanego ustawienia.
BreezeBoost	Wentylator wytworzy silny nadmuch powyżej ustawienia prędkości 10.
NaturalBreeze	Wentylator będzie wytwarzał zmienny nadmuch, symulując naturalny wiatr.

REGULACJA KĄTA POZIOMEGO

Za pomocą pilota zdalnego sterowania można zmieniać poziomy kąt wentylatora z odległości. Naciśnij strzałkę w lewo lub w prawo na pilocie, aby dostosować kąt poziomy.

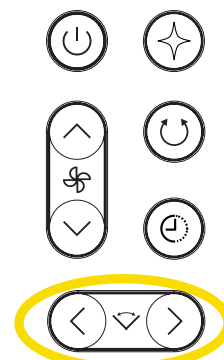

- Przed przystąpieniem do czyszczenia lub konserwacji należy odłączyć wentylator od zasilania.
- Zalecamy czyszczenie wentylatora co 6 miesięcy lub w razie potrzeby.
- Zalecamy wymianę baterii w pilocie co 12 miesięcy lub w razie potrzeby.

DUST DEFENCE



1. Zdejmij panel Dust Defence z urządzenia, delikatnie pociągając za wypustkę. Uwaga: nie trzeba wyjmować filtra siatkowego z panelu Dust Defence.

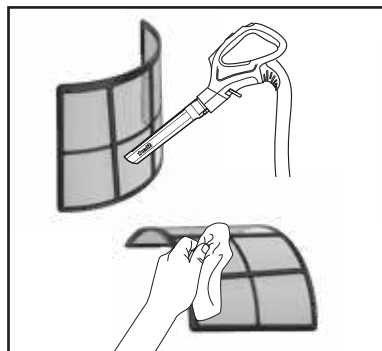

2. Użyj odkurzacza na niskich obrotach z miękką szczotką LUB ściereczki/ręcznika, aby usunąć zanieczyszczenia z panelu Dust Defence i wewnętrznej siatki. **NIE używaj środków czyszczących o właściwościach ściernych.**

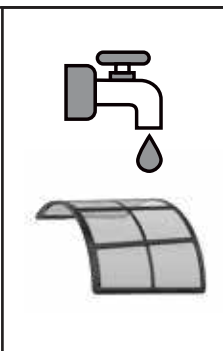
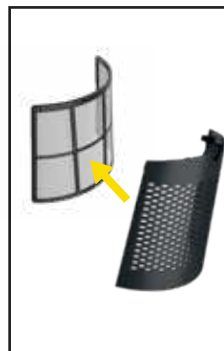

3. **OPCJONALNIE:** Jeśli zanieczyszczenia utkną między filtrem siatkowym a panelem Dust Defence, filtr można wyjąć, delikatnie wyciągając go z zaczepów na panelu. Przepłucz filtr i panel wodą z kranu o temperaturze pokojowej. Pozostaw filtr i panel do wyschnięcia na powietrzu przez 12 godzin przed ponownym zamontowaniem. **NIE używaj oczyszczacza powietrza, gdy filtr z siatki jest mokry.**

DUST DEFENCE (CD.)



4. Załóż z powrotem panel Dust Defence, wsuwając zaczepy na spodzie panelu we wgłębienia na urządzeniu i wciskając panel, aż zatrzaśnie się na swoim miejscu.

CZYSZCZENIE NA ZEWNĄTRZ



Aby wyczyścić wentylator z zewnątrz, przetrzyj części ściereczką z mikrofibry zwilżoną ciepłą wodą z płynem do naczyń. Aby zapobiec uszkodzeniom, nie używaj ściernych chemicznych środków czyszczących ani zbyt dużej ilości wody.

WYMIANA BATERII W PILOCIE

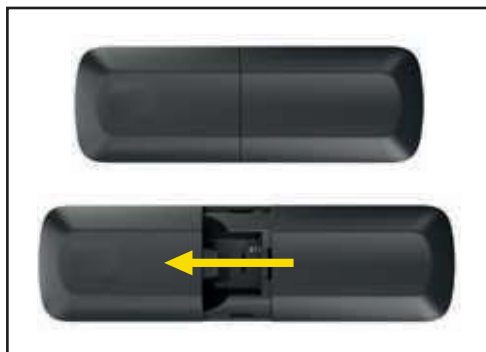

1. Aby uzyskać dostęp do baterii, należy delikatnie nacisnąć pokrywę komory baterii z tyłu pilota, a następnie ją zsunąć. Wyjmij baterie z komory i postępuj zgodnie z lokalnymi przepisami dotyczącymi utylizacji baterii.

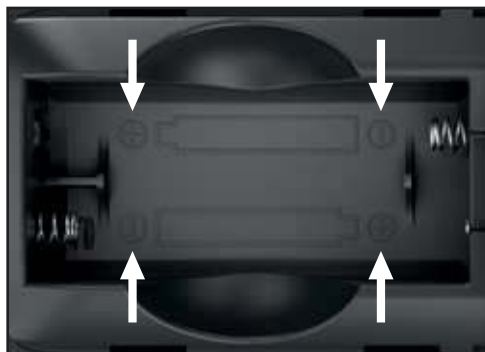

2. Włóż 2 nowe baterie AAA do pilota. Włóż baterie właściwą stroną, jak pokazano w komorze baterii.

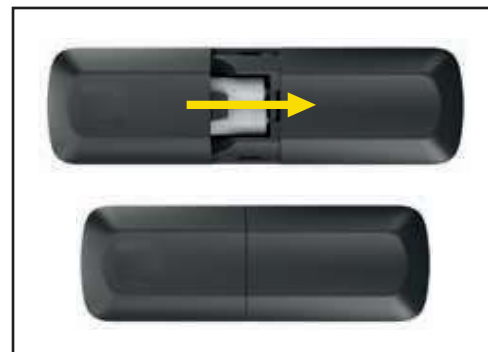

3. Wsuń pokrywę baterii z powrotem na miejsce z tyłu pilota.

UŻYTKOWANIE OGÓLNE	Dlaczego składanie/rozkładanie teleskopowe nie działa?	Po zakończeniu montażu usuń taśmę.
	Jak zmienić orientację pionową na poziomą?	Aby obrócić wentylator w pionie lub poziomie, należy chwycić jeden koniec łopatkę wentylatora i przesunąć go w żądane miejsce. Wentylator obraca się o 360 stopni.
INTERFEJS UŻYTKOWNIKA / USTAWIENIA	Dlaczego oscylacja nie działa i/lub słychać stukot po wybraniu oscylacji?	Wentylator jest dostarczany z taśmą na słupku i podstawie, aby ułatwić montaż. Po zakończeniu montażu usuń taśmę. Jeśli po usunięciu taśmy oscylacja nadal nie działa, upewnij się, że urządzenie jest prawidłowo zmontowane. Aby sprawdzić, czy urządzenie jest prawidłowo zmontowane, przekręć przymocowany do podstawy słupek w kierunku zgodnym z ruchem wskazówek zegara, aż zatrzaśnie się na swoim miejscu.
	Co zrobić z pilotem?	Przechowuj pilota na uchwycie magnetycznym w górnej części słupka, na naklejce z zarysem pilota.
	Dlaczego wentylator sam zmienia prędkość?	Wentylator może pracować w trybie NaturalBreeze, który zmienia się automatycznie, aby symulować naturalny wiatr. Aby wyłączyć tryb Specjalny (Specjalny), naciśnij ikonę prędkości wentylatora lub przycisk trybu Specjalny (Specjalnego) w prawym górnym rogu pilota.
	Dlaczego pilot nie działa?	Podczas korzystania z pilota należy upewnić się, że jest on skierowany bezpośrednio na diody LED z przodu wentylatora. Jeśli zakupisz zastępczego pilota, przed użyciem należy go sparować z wentylatorem. Aby sparować pilota z wentylatorem, przytrzymaj przycisk zasilania na podstawie wentylatora przez 20 sekund lub do momentu zaświecenia się pierwszej i ostatniej diody na wyświetlaczu, a następnie naciśnij strzałkę zwiększania prędkości wentylatora na pilocie. Jeśli pilot nie działa, konieczna może być wymiana baterii. Instrukcje znajdują się w sekcji „Wymiana baterii w pilocie”.
	Dlaczego wentylator jest niestabilny?	Upewnij się, że wentylator został prawidłowo zmontowany, a wszystkie części zostały całkowicie zatrzaśnięte na swoim miejscu. Sprawdź miejsca, w których słupek łączy się z podstawą.
	Dlaczego diody są przyciemnione?	Wentylator może być w trybie Sleep (Sen), w którym diody są przyciemnione. Aby go wyłączyć, naciskaj przycisk trybu Specjalny (Specjalnego) w prawym górnym rogu pilota, aż tryb Sleep (Sen) zostanie wyłączony.
	Dlaczego urządzenie samo się wyłączyło?	Mógł zostać aktywowany tryb Timer (Timer). Timer wyłączy wentylator po upływie od 1 do 12 godzin. Aby wyłączyć timer, naciskaj przycisk Timer (Timer)  , aż wszystkie diody zgasną.
	Jak wyłączyć dźwięki?	Naciśnij i przytrzymaj przyciski  Timer (Timer) i  Oscillation (Oscylacja) jednocześnie przez 3 sekundy, aby wyłączyć dźwięki. Powtórz, aby ponownie włączyć dźwięki.
	Jak działają diody na podstawie?	5 diod na podstawie zaświeca się w różnych sekwencjach, wskazując stan dostępnych funkcji wentylatora: Power (Zasilanie), Speed (Prędkość), Oscillation (Oscylacja), Angle (Kąt), Timer (Timer) i tryby Specjalny (Specjalne). We wszystkich przypadkach diody wyłączą się po 20 sekundach.
KONSERWACJA	Jak często należy czyścić wentylator i filtr Dust Defence?	Zalecamy czyszczenie wentylatora i filtra Dust Defence co 6 miesięcy lub w razie potrzeby.

DWA (2) LATA OGRANICZONEJ GWARANCJI

Jeśli konsument kupuje produkt w Europie, otrzymuje korzyść wynikającą z praw dotyczących jakości produktu (praw ustawowych). Można wyegzekwować te prawa od swojego sprzedawcy. Jednakże, w Shark jesteśmy tak pewni jakości naszych produktów, że oferujemy dodatkową gwarancję producenta na dwa lata. Niniejsze warunki dotyczą wyłącznie gwarancji producenta – Twoje prawa ustawowe pozostają nienaruszone.

Poniższe warunki opisują warunki wstępne i zakres gwarancji. Nie wpływają na prawa ustawowe kupującego ani na obowiązki sprzedawcy lub zawartą z nim umowę.

Gwarancja Shark

Urządzenie Shark to duża inwestycja. Twój nowy sprzęt powinien działać poprawnie jak najdłużej. Gwarancja na produkt jest ważnym elementem zakupu, ponieważ odzwierciedla pewność producenta co do samego produktu i jakości jego produkcji.

Każde urządzenie Shark jest objęte darmową gwarancją na części i robociznę. Wsparcie możesz także uzyskać na stronie sharkclean.eu

Jak zarejestrować gwarancję Shark?

Gwarancję możesz zarejestrować online w ciągu 28 dni od zakupu. Aby zaoszczędzić czas, przygotuj poniższe informacje na temat urządzenia:

- Data zakupu urządzenia (paragon lub nota dostawy).
- Aby zarejestrować urządzenie online, odwiedź stronę sharkclean.eu

WAŻNE

- Gwarancja obejmuje Twój produkt tylko od daty zakupu oraz w kraju zakupu.
- Prosimy o zachowanie paragonu. Jeśli w przyszłości zechcesz skorzystać z gwarancji, będziemy potrzebować paragonu, aby sprawdzić poprawność przekazanych nam informacji. Brak ważnego paragonu może spowodować unieważnienie gwarancji.

Jakie są korzyści z zarejestrowania bezpłatnej gwarancji Shark?

Po zarejestrowaniu gwarancji będziemy mieć Twoje dane na wypadek konieczności kontaktu z Tobą. Możesz też otrzymywać wskazówki i porady na temat optymalnego wykorzystania urządzenia Shark oraz najbardziej aktualne informacje o nowych technologiach i premierach Shark. Jeśli zarejestrujesz gwarancję online, natychmiast potwierdzimy otrzymanie Twoich danych.

Jak długo nowe urządzenia Shark są objęte gwarancją?

Jesteśmy pewni swojego projektu i procesów kontroli jakości, dlatego Twoje nowe urządzenie Shark jest objęte gwarancją na łączny okres dwóch lat.

Co obejmuje bezpłatna gwarancja Shark?

Naprawę lub wymianę urządzenia Shark (według uznania Shark), w tym wszystkie części i robociznę. Gwarancja Shark jest dodatkowo do Twoich ustawowych praw jako konsumenta.

Czego nie obejmuje bezpłatnej gwarancja Shark?

1. Normalnego zużycia części zużywających się (takich jak akcesoria). Części i robocizna są dostępne do zakupu na stronie sharkclean.eu.
2. Uszkodzeń spowodowanych niewłaściwym użytkowaniem, nadmiernym użyciem, niedbałym traktowaniem, brakiem wymaganej konserwacji lub uszkodzeniami spowodowanymi niewłaściwym transportem.
3. Uszkodzeń spowodowanych konserwacją nieautoryzowaną przez Shark.

Gdzie mogę kupić oryginalne części zamienne i akcesoria Shark?

Części zamienne i akcesoria Shark są opracowywane przez tych samych inżynierów, którzy opracowali Twój urządzenie Shark. Pełny zakres części zamiennych, elementów wymiennych i akcesoriów do wszystkich urządzeń Shark znajdziesz na stronie sharkclean.eu.

Pamiętaj, że uszkodzenia spowodowane użyciem części zamiennych innych niż marki Shark mogą nie być objęte gwarancją.

WAŻNE INFORMACJE

ZAREJESTRUJ SWÓJ ZAKUP

 sharkclean.eu/register-guarantee

 Zeskanuj kod QR za pomocą urządzenia mobilnego.



DEMONTAŻ I UTYLIZACJA BATERII

Ten pilot wykorzystuje 2 baterie AAA. Gdy baterie pilota są już rozładowane, należy wyjąć je z pilota i poddać recyklingowi. **NIE WOLNO** spalać ani kompostować produktu wraz z wbudowaną baterią lub baterią zdaną. Gdy baterie pilota wymagają wymiany, należy je zutylizować lub poddać recyklingowi zgodnie z lokalnymi przepisami. W niektórych regionach umieszczanie zużytych baterii w koszu na śmieci lub w strumieniu stałych odpadów komunalnych jest nielegalne. Zużyte baterie należy zwrócić do autoryzowanego punktu recyklingu lub do sprzedawcy detalicznego w celu recyklingu. Skontaktuj się z lokalnym centrum recyklingu, aby uzyskać informacje o tym, gdzie można oddać zużyte baterie.

ZAPISZ TE INFORMACJE

Numer modelu: _____

Numer seryjny: _____

Data zakupu: _____

(zachowaj paragon)

Miejsce zakupu: _____

DANE TECHNICZNE

Napięcie: 220-240 V - 50-60 Hz / 3 A
Moc: 90 W

Korzyści z rejestracji produktu i utworzenia konta:

- Łatwiejsze i szybsze wsparcie produktowe oraz dostęp do informacji gwarancyjnych
- Dostęp do instrukcji rozwiązywania problemów i pielęgnacji produktu
- Bycie jedną z pierwszych osób, które dowiedzą się o promocjach produktów

WSKAZÓWKA: Model i numery seryjne można znaleźć na etykiecie z kodem QR na podstawie wentylatora.



To oznaczenie wskazuje, że tego produktu nie należy wyrzucać z innymi odpadami domowymi. Aby zapobiec ewentualnym szkodom dla środowiska lub zdrowia wynikającym z niekontrolowanego usuwania odpadów, poddaj urządzenie recyklingowi w sposób odpowiedzialny, promując zrównoważone ponowne wykorzystanie źródeł surowców. Aby zwrócić to urządzenie, skorzystaj z systemu zwrotów i odbioru lub skontaktuj się ze sprzedawcą produktu. Sprzedawca może oddać ten produkt do recyklingu.

PRZECZYTAJ UWAŻNIE I ZACHOWAJ DO WYKORZYSTANIA W PRZYSZŁOŚCI.

Ta instrukcja ma na celu pomóc ci w pełni zrozumieć działanie Twojego nowego wentylatora Shark.

SharkNinja Europe Ltd,
1st/2nd Floor Building 3150,
Thorpe Park, Century Way,
Leeds, Anglia, LS15 8ZB
sharkclean.co.uk

SharkNinja Germany GmbH,
Rotfeder-Ring 9,
60327 Frankfurt am Main,
Niemcy
sharkclean.eu

Prezentacje produktu na ilustracjach mogą odbiegać od rzeczywistego produktu. Nieustannie staramy się ulepszać nasze produkty, dlatego też specyfikacje podane w tym dokumencie mogą ulegać zmianom bez wcześniejszego powiadomienia.

Shark

VENTOINHA

Série TF200SEU

GUIA DO UTILIZADOR



O aparelho real pode variar ligeiramente em aparência e cor.

INSTRUÇÕES DE SEGURANÇA IMPORTANTES

ADEQUADO APENAS PARA UTILIZAÇÃO DOMÉSTICA.

AVISO

PARA REDUZIR O RISCO DE INCÊNDIO, CHOQUE ELÉTRICO OU FERIMENTOS: LEIA TODAS ESTAS INSTRUÇÕES ANTES DE USAR.

- 1.** Não incinere as pilhas. Consulte a sua autoridade de resíduos local para obter informações relativamente a opções de reciclagem e/ou eliminação disponíveis.
- 2.** Este aparelho é fornecido com um controlo remoto que contém duas pilhas AAA. Elimine as pilhas de modo adequado. Mantenha sempre as pilhas longe do alcance das crianças (perigo de asfixia). Mesmo as pilhas já gastas podem causar ferimentos.
- 3.** Para reduzir o risco de choque elétrico, ligue apenas a uma tomada fornecida com um Dispositivo de Corrente Residual (RCD).
- 4.** A ventoinha deve ser utilizada numa superfície estável e nivelada.
- 5.** Nunca utilize esta ventoinha perto de piscinas, banheiras, chuveiros, lavatórios ou outros recipientes que contenham água.
- 6.** Não opere qualquer aparelho com um fio danificado. Deite fora a unidade ou envie-a para um centro de assistência autorizado para ser examinada e/ou reparada.
- 7.** Não passe o cabo por baixo de carpetes. Não cubra o cabo do carregador com tapetes, passadeiras ou outras coberturas semelhantes. Não passe o cabo do carregador por baixo de mobiliário ou aparelhos. Mantenha o cabo do carregador afastado de áreas de tráfego elevado. Coloque o carregador numa área onde o cabo não possa fazer alguém tropeçar.
- 8.** Se o cabo estiver danificado, deve ser substituído.
- 9.** Este aparelho não deve ser usado por qualquer pessoa (incluindo crianças) com capacidades físicas, sensoriais ou mentais reduzidas, ou com falta de experiência e conhecimentos, exceto se tiverem recebido supervisão ou instruções sobre como usar o aparelho por alguém responsável pela sua segurança.
- 10.** As crianças devem ser supervisionadas para garantir que **NÃO** brincam com o aparelho.
- 11.** A limpeza e a manutenção não devem ser realizadas por crianças sem supervisão.
- 12.** Antes da limpeza ou de outra manutenção, o aparelho tem de ser desligado da tomada.
- 13.** Utilize apenas acessórios da marca Shark®.
- 14.** Não utilize se o aparelho não estiver a funcionar corretamente ou se tiver caído, tiver sido danificado, deixado ao ar livre ou caído na água.
- 15.** Desligue todos os controlos antes de ligar ou desligar o aparelho da tomada elétrica.
- 16.** Desligue da tomada elétrica quando não estiver a utilizar ou antes de qualquer operação de limpeza ou manutenção.
- 17.** Lave à mão as peças não eletrónicas exteriores em plástico rígido apenas com água. Não mergulhe o aparelho. Limpar com produtos químicos pode danificar o aparelho.
- 18.** Não tente reparar nem ajustar quaisquer funções elétricas ou mecânicas deste aparelho, pois isso pode causar perigo e anular a garantia.
- 19.** Mesmo as pilhas usadas podem causar ferimentos graves ou morte.
- 20.** Ligue para um centro de controlo de venenos local para obter informações sobre o tratamento.
- 21.** O tipo de pilha compatível é AAA.
- 22.** A tensão nominal da pilha é de 3 V.
- 23.** As pilhas não recarregáveis não podem ser recarregadas.
- 24.** Não force a descarga, nem recarregue, desmonte, aqueça acima de 60 °C nem incinere. Se o fizer, pode provocar ferimentos devido a ventilação, fugas ou explosão, resultando em queimaduras químicas.
- 25.** Certifique-se de que as pilhas estão corretamente instaladas de acordo com a polaridade (+ e -).
- 26.** Não misture pilhas velhas e novas, marcas ou tipos diferentes de pilhas, como pilhas alcalinas, de carbono-zinco ou recarregáveis.

- 27.** Retire e recicle imediatamente ou elimine as pilhas do equipamento não utilizado durante um longo período de tempo, de acordo com os regulamentos locais.
- 28.** Fixe sempre completamente o compartimento da pilha. Se o compartimento das pilhas não fechar de modo seguro, pare de utilizar o produto, remova as pilhas e mantenha-as fora do alcance das crianças.

 **AVISO: Não é adequado para utilização com controlos de velocidade de estado sólido.**

REMOÇÃO E ELIMINAÇÃO DAS PILHAS

Este controlo remoto utiliza duas pilhas AAA. Quando as pilhas já não tiverem carga, devem ser retiradas do controlo remoto e recicladas. **NÃO** incinere nem coloque o produto na compostagem com a respetiva pilha integrada ou as pilhas do controlo remoto. Quando as pilhas do controlo remoto tiverem de ser substituídas, elimine-as ou recicle-as de acordo com as normas ou regulamentos locais. Em algumas regiões, é ilegal colocar pilhas gastas nos caixotes de lixo ou no circuito municipal de resíduos sólidos. Entregue as pilhas usadas num centro de reciclagem autorizado ou num revendedor para que sejam recicladas. Contacte o centro de reciclagem local para obter informações sobre o local onde deve depositar as pilhas usadas.

SEGURANÇA DA ALIMENTAÇÃO ELÉTRICA

- 1.** Leia e siga todas as instruções que se encontram no produto ou que são fornecidas com o produto.
- 2.** Não utilize um cabo de extensão.
- 3.** Não utilize a menos de 3 metros da piscina ou de outros corpos de água e não utilize numa casa de banho.

LEIA E GUARDE ESTAS INSTRUÇÕES

INFORMAÇÕES SOBRE O PRODUTO DA SÉRIE TF200SEU DA SHARK

De acordo com:

o Regulamento da Comissão (UE) 206/2012 que dá execução à Diretiva 2009/125/CE do Parlamento Europeu e do Conselho no que se refere aos requisitos de conceção ecológica para aparelhos de ar condicionado e ventoinhas de conforto.

NOTA	DESCRIÇÃO	SÍMBOLO	VALOR	UNIDADE
	Caudal máximo	F	43,42	m ³ /min
	Entrada de potência da ventoinha	P	90	W
	Valor de serviço	SV	0,51	(m ³ /min)/W
	Consumo de potência em espera	P _{SB}	0,27	W
Horizontal	Nível de potência do ruído da ventoinha	L _{wa}	62,2	dB(A)
Vertical	Nível de potência do ruído da ventoinha	L _{wa}	62,2	dB(A)
	Velocidade máxima do ar	c	2,3	m/s
	Medição padrão para valor de serviço	IEC 60879		

GUIA DE INÍCIO RÁPIDO

CONFIGURAR A VENTONINHA

Inclui:



Base e placa da base (A)

Controlo remoto

Pilhas (2x) - AAA +

Haste e pá (1x) (B)

Pá (1x) (C)

1. Retire a base da embalagem e coloque-a numa superfície plana.



2. Utilize autocolantes de montagem para alinhar a seta vermelha impressa na haste com a seta vermelha impressa na base. Rode a haste no sentido dos ponteiros do relógio para a fixar na base. Remova a fita depois de concluir a montagem.



3. Retire o cartão e a fita adesiva da haste. Alinhe o círculo vermelho impresso na pá com o círculo vermelho na parte interior da haste. Pressione a pá com firmeza na haste até ouvir um clique. Remova toda a fita de montagem da base e da haste.



FUNÇÕES



GIRAR: Ajustar manualmente a pá da ventoinha para a esquerda ou para a direita para aumentar a cobertura horizontal.



INCLINAÇÃO: Rodar manualmente as pás para aumentar a cobertura horizontal.



TELESCÓPIO: Ajustar manualmente a altura da ventoinha para cima ou para baixo.















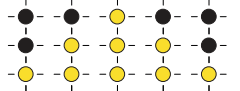

Armazenar magneticamente o **CONTROLO REMOTO** na parte de trás da ventoinha.

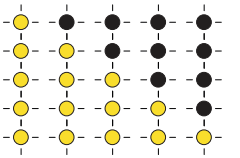

O painel de **PROTEÇÃO CONTRA POEIRAS** protege o interior da unidade.

PERSONALIZAÇÃO

	<p>Ligar</p> <p><i>Prima o botão na base ou no controlo remoto</i></p>	Prima  para ligar e desligar o aparelho.
	<p>Velocidades da ventoinha</p> <p><i>Prima e mantenha premido o botão na base ou prima no controlo remoto</i></p>	Prima o ícone da ventoinha  no controlo remoto ou mantenha premido o botão de alimentação na unidade para alternar entre as velocidades da ventoinha 1-10. As luzes LED indicam a velocidade da ventoinha selecionada.
	<p>Modos especiais</p> <p><i>Apenas com o controlo remoto</i></p>	<p>Definição 1: Modo Sleep (Suspensão). Durante 8 horas, a ventoinha ajustar-se-á às melhores definições de ruído ambiente, ao mesmo tempo que escurece as luzes e silencia os sinais sonoros.</p> <p>Definição 2: Modo BreezeBoost (Brisa Intensa). A ventoinha criará um fluxo de ar de alta velocidade acima da definição de velocidade 10.</p> <p>Definição 3: Modo NaturalBreeze (Brisa Natural). A ventoinha criará padrões de fluxo de ar variáveis para simular o vento natural.</p> <p>Definição 4: Off (Desligado).</p>
	<p>Oscilação</p> <p><i>Apenas no controlo remoto</i></p>	<div style="display: flex; align-items: center;">  <div style="margin-left: 10px;"> <p>Definição 1: 45 graus</p> <p>Definição 2: 90 graus</p> <p>Definição 3: 180 graus</p> </div> </div> <p>Prima o ícone de oscilação  no controlo remoto para alternar entre ângulos de oscilação. As luzes LED irão mudar quando a oscilação tiver sido selecionada. ⚠️ Se pretender oscilar a unidade quando estiver na horizontal, certifique-se de que a coloca num local onde não irá bater em quaisquer paredes ou objetos.</p>
	<p>Temporizador</p> <p><i>Apenas no controlo remoto</i></p>	<div style="display: flex; align-items: center;">  <div style="margin-left: 10px;"> <p>Definição 1: 1 hora</p> <p>Definição 2: 2 horas</p> <p>Definição 3: 4 horas</p> <p>Definição 4: 8 horas</p> <p>Definição 5: 12 horas</p> </div> </div> <p>Prima o ícone do temporizador  no controlo remoto para alternar entre as definições do temporizador 1-12 horas. As luzes LED indicam o número de horas para as quais o temporizador está definido. As luzes LED apagam-se após 20 segundos. Para verificar quanto tempo resta no temporizador, prima o ícone do temporizador  e as luzes LED irão acender-se.</p>
	<p>Regulação do ângulo horizontal</p> <p><i>Apenas no controlo remoto</i></p>	Prima as setas de ajuste do ângulo  no controlo remoto para alterar o ângulo horizontal da ventoinha à distância.

PARA DESATIVAR OS SINAIS SONOROS: Mantenha premidos os botões do temporizador  e da oscilação  no controlo remoto em simultâneo durante 3 segundos para desativar os sinais sonoros. Repita para reativar.

POSIÇÃO DE TRANSPORTE: A posição de transporte recomendada consiste em utilizar a pega na base enquanto suporta simultaneamente a haste.



CONTROLO REMOTO

- Antes da primeira utilização, insira 2 pilhas AAA.
- Para substituir as baterias no controlo remoto, utilize 2 pilhas AAA. Consulte "MANUTENÇÃO" para obter instruções de substituição das pilhas.

SE COMPRAR UM CONTROLO REMOTO DE SUBSTITUIÇÃO: é necessário emparelhar o controlo remoto com a unidade. Para o fazer, prima o botão de ligar a unidade durante 5 segundos quando esta estiver no modo de espera. Em seguida, prima a seta para cima da velocidade da ventoinha no controlo remoto.

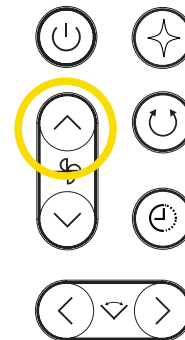
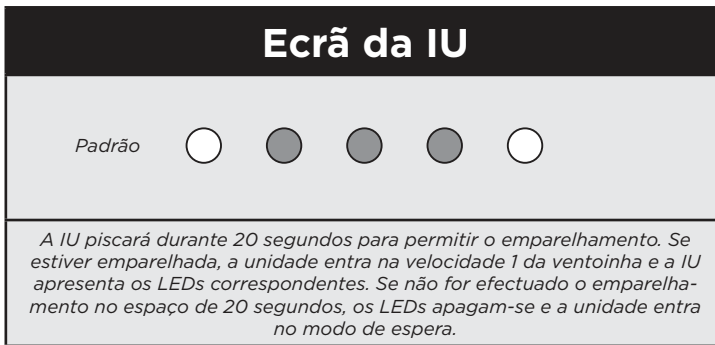

VELOCIDADES DA VENTONHA

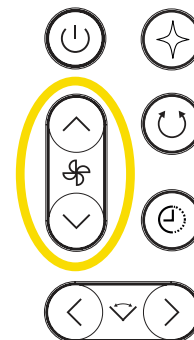
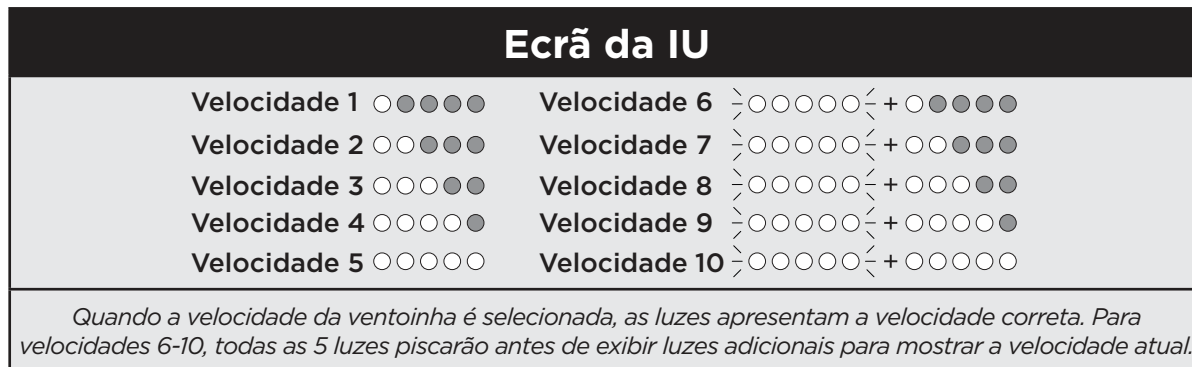

Alterar a **FAN SPEED (VELOCIDADE DA VENTONHA)** aumentará ou diminuirá o caudal de ar da mesma. Todos os modelos têm 10 velocidades. Para velocidades de 6 a 10, todas as 5 luzes piscarão antes de mostrarem LED adicionais para corresponder à velocidade atual.

Prima as setas de velocidade da ventoinha no controlo remoto ou mantenha premido o botão de alimentação na base para alternar entre as velocidades da ventoinha 1-10.

Velocidades recomendadas	1	2	3	4	5	6	7	8	9	10	Boost (Intenso)
Quarto de crianças	✓	✓	✓								
Sono tranquilo	✓	✓	✓	✓							
Trabalhar a partir de casa	✓	✓	✓	✓	✓						
Ver televisão	✓	✓	✓	✓	✓	✓					
Sono com ruído ambiente		✓	✓	✓	✓	✓	✓	✓			
Cozinhar				✓	✓	✓	✓	✓	✓	✓	
Exercício					✓	✓	✓	✓	✓	✓	✓
Arrefecimento em dia quente						✓	✓	✓	✓	✓	✓



OSCILAÇÃO

Ecrã da IU

45 graus	<input checked="" type="radio"/>	<input checked="" type="radio"/>	<input type="radio"/>	<input type="radio"/>	<input type="radio"/>
90 graus	<input type="radio"/>	<input type="radio"/>	<input type="radio"/>	<input type="radio"/>	<input checked="" type="radio"/>
180 graus	<input type="radio"/>	<input type="radio"/>	<input type="radio"/>	<input type="radio"/>	<input type="radio"/>

Quando a oscilação é ativada, são apresentadas luzes para indicar o ângulo atual.

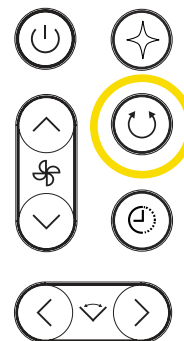

Escolha entre definições de **OSCILLATION** (Oscilação) para melhor se adaptar às suas necessidades. Para alterar as definições de oscilação, prima o botão para percorrer as opções no ecrã do **CONTROLO REMOTO**. Para desligar a oscilação, prima o botão de oscilação até que não se acendam quaisquer LED.

TEMPORIZADOR

Ecrã da IU

1 hora	<input type="radio"/>	<input checked="" type="radio"/>	<input checked="" type="radio"/>	<input checked="" type="radio"/>	<input checked="" type="radio"/>
2 horas	<input type="radio"/>	<input type="radio"/>	<input checked="" type="radio"/>	<input checked="" type="radio"/>	<input checked="" type="radio"/>
4 horas	<input type="radio"/>	<input type="radio"/>	<input type="radio"/>	<input checked="" type="radio"/>	<input checked="" type="radio"/>
8 horas	<input type="radio"/>	<input type="radio"/>	<input type="radio"/>	<input type="radio"/>	<input checked="" type="radio"/>
12 horas	<input type="radio"/>	<input type="radio"/>	<input type="radio"/>	<input type="radio"/>	<input type="radio"/>

As luzes LED indicam o intervalo do temporizador durante 20 segundos e apagam-se.

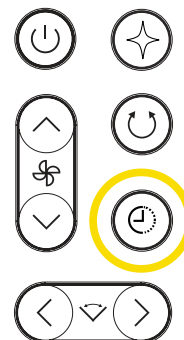

Escolha entre definições de **TIMER** (Temporizador) para melhor se adaptar às suas necessidades. Prima o ícone do Timer (Temporizador) no controlo remoto para alternar entre as definições do temporizador 1-12 horas. As luzes LED indicam o número de horas para as quais o temporizador está definido. As luzes LED apagam-se após 20 segundos. Para verificar quanto tempo resta no temporizador, prima novamente o ícone do Timer (Temporizador) e as luzes indicadoras acendem-se novamente.

MODOS ESPECIAIS

Ecrã da IU

- Modo Sleep (Suspensão):** Todas as luzes irão piscar da direita para a esquerda.
- Modo BreezeBoost (Brisa Intensa):** Todas as luzes irão piscar da esquerda para a direita.
- Modo NaturalBreeze (Brisa Natural):** Uma luz irá piscar da esquerda para a direita.

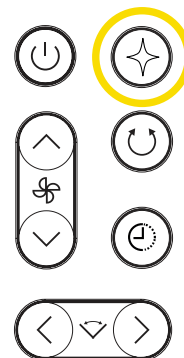

Escolha entre definições de **SPECIALTY MODE** (Modo especial) para melhor se adaptar às suas necessidades. Prima o ícone do modo Specialty (Especial) no controlo remoto para alternar entre os modos Specialty (Especiais) disponíveis. Para desativar, altere a velocidade da ventoinha premindo as setas no controlo remoto ou mantendo premido o botão no aparelho.

Para obter mais informações sobre os modos Specialty (Especiais) e luzes indicadoras, consulte os vídeos de "Como fazer" em sharkclean.eu.

Sleep (Suspensão)	A ventoinha irá silenciar os sinais sonoros, as luzes esbatidas e mudar para uma velocidade da ventoinha otimizada para dormir. O modo Sleep (Suspensão) desliga-se automaticamente após 8 horas. Para desativar, utilize o botão Modo Specialty (Especial) e alterne até que outro modo seja selecionado ou desligue o aparelho. Se for DESLIGADA e ligada novamente, a ventoinha regressa à última definição utilizada.
BreezeBoost (Brisa Intensa):	A ventoinha criará um fluxo de ar de alta velocidade acima da definição de velocidade 10.
NaturalBreeze (Brisa Natural)	A ventoinha criará padrões de fluxo de ar variáveis para simular o vento natural.

REGULAÇÃO DO ÂNGULO HORIZONTAL

Pode utilizar o controlo remoto para alterar o ângulo horizontal da ventoinha à distância. Prima as setas para a esquerda ou para a direita no controlo remoto para ajustar o ângulo horizontal.

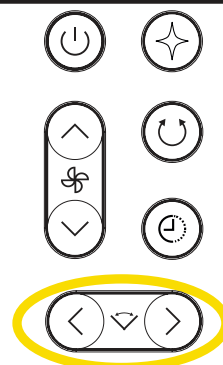

- Desligue a ventoinha antes de realizar qualquer limpeza ou manutenção.
- Recomendamos que limpe a ventoinha de 6 em 6 meses ou sempre que necessário.
- Recomendamos a substituição das pilhas no controlo remoto a cada 12 meses ou conforme necessário.

PROTEÇÃO CONTRA O PÓ

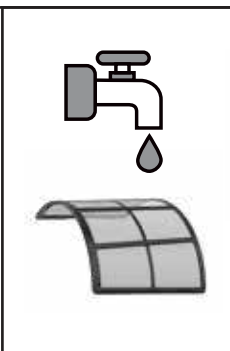
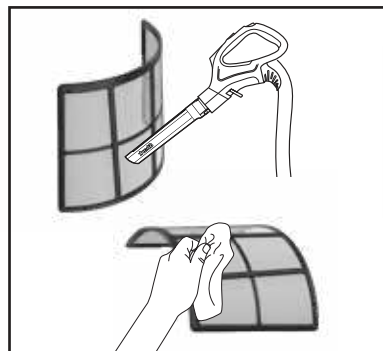

1. Retire o painel de Proteção contra o Pó do aparelho puxando suavemente a patilha do dedo.
Nota: o filtro de malha não precisa de ser removido do painel de Proteção contra o Pó.

2. Utilize um aspirador a baixa velocidade com um acessório de escova macia OU um pano/toalha para remover detritos do painel de Proteção contra o Pó e do filtro de rede interno. **NÃO utilize produtos de limpeza químicos abrasivos.**

3. OPCIONAL Se houver resíduos presos entre o filtro de rede e o painel de Proteção contra o Pó, o filtro pode ser removido puxando-o suavemente para fora das patilhas do painel. Enxague o filtro e o painel com água da torneira à temperatura ambiente. Deixe o filtro e o painel a secar ao ar durante 12 horas antes de voltar a colocá-los. **NÃO utilize a ventoinha quando o filtro de rede estiver molhado.**

PROTEÇÃO CONTRA O PÓ (CONTINUAÇÃO)



4. Substitua o painel de Proteção contra o Pó inserindo as patilhas na parte inferior do painel nos entalhes do aparelho e empurrando o painel até encaixar no lugar.

LIMPEZA EXTERNA



Para limpar o exterior da ventoinha, limpe-a com um pano de microfibras humedecido com água morna e sabão. Para evitar danos, não utilize produtos de limpeza químicos abrasivos nem demasiada água.

SUBSTITUIR AS PILHAS NO CONTROLO REMOTO

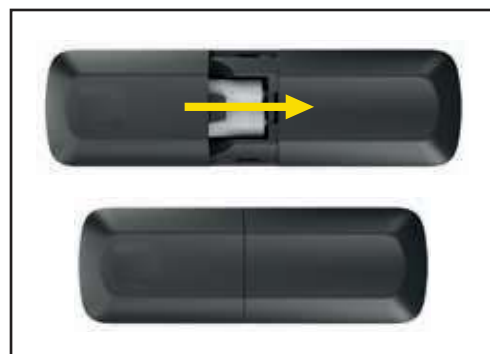
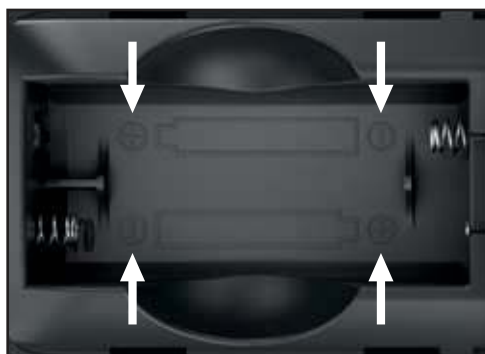
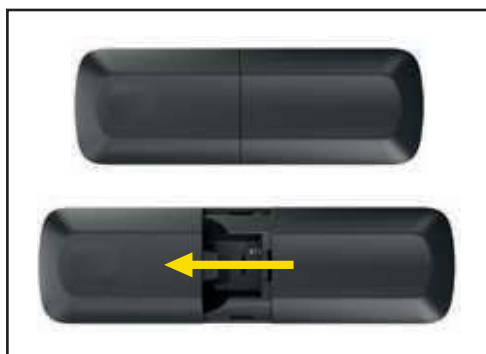

1. Para aceder às pilhas, empurre suavemente a tampa das pilhas na parte de trás do controlo remoto e, em seguida, deslize a tampa para fora. Retire as pilhas do compartimento e siga os regulamentos locais para eliminação das pilhas.

2. Insira 2 pilhas AAA novas no controlo remoto. Certifique-se de que as pilhas estão instaladas na orientação correta, conforme mostrado no compartimento das pilhas.

3. Faça deslizar a tampa das pilhas de volta para o lugar na parte de trás do controlo remoto.

UTILIZAÇÃO GERAL	Porque é que a telescopia não está a funcionar?	Remova a fita depois de concluir a montagem.
	Como posso mudar da orientação vertical para a orientação horizontal?	Para rodar a ventoinha vertical ou horizontalmente, segure numa extremidade da pá da ventoinha e mova-a para a localização pretendida. A ventoinha tem 360 graus de rotação.
IU/DEFINIÇÕES	Porque é que a oscilação não funciona e/ou o aparelho clica quando a oscilação é selecionada?	A ventoinha vem com fita na haste e na base para ajudar no processo de montagem. Remova a fita depois de concluir a montagem. Se a oscilação ainda não estiver a funcionar depois de a fita ter sido removida, certifique-se de que todos os pontos de contacto do conjunto estão corretamente montados. Rode a haste no sentido dos ponteiros do relógio firmemente na base até ouvir um clique e encaixar de forma segura no lugar para verificar se está instalado de forma completa e correta.
	Onde posso colocar o controlo remoto?	Guarde o controlo remoto no suporte magnético na parte superior da haste, no autocolante que mostra um contorno do controlo remoto.
	Porque é que a ventoinha está a mudar de velocidade sozinha?	A ventoinha pode estar no modo NaturalBreeze (Brisa Natural), que muda automaticamente para simular o vento natural. Para desativar um Modo Specialty (Especial), prima o ícone Velocidade da ventoinha ou o botão Modo Specialty (Especial) no canto superior direito do controlo remoto.
	Porque é que o controlo remoto não funciona?	Quando utilizar o controlo remoto, certifique-se de que este está apontado diretamente para as luzes LED na parte frontal da ventoinha. Se adquirir um controlo remoto de substituição, deve emparelhá-lo com a ventoinha antes de o utilizar. Para emparelhar o controlo remoto com a ventoinha, mantenha premido o botão de alimentação na base da ventoinha durante 20 segundos, ou até que a primeira e a última luzes no visor se acendam, depois prima a seta de Velocidade da ventoinha no controlo remoto. Se o controlo remoto não estiver a funcionar, pode ser necessário substituir as pilhas. Consulte Substituir as pilhas na secção Controlo remoto para obter instruções.
	Porque é que a ventoinha está instável?	Certifique-se de que a ventoinha foi montada corretamente e que todas as peças foram completamente encaixadas no seu lugar. Verifique os pontos de ligação onde a haste se liga à base.
	Porque é que as luzes estão esbatidas?	A ventoinha pode estar no modo Sleep (Suspensão), que escurece as luzes. Para desativar, prima o botão de modo Specialty (Especial) no canto superior direito do controlo remoto até o modo Sleep (Suspensão) ser desligado.
	Porque é que o meu aparelho se desligou sozinho?	O modo Timer (Temporizador) pode estar ativado. O temporizador desliga a ventoinha após 1 a 12 horas. Para desligar o temporizador, prima o botão (Timer) Temporizador  até que todas as luzes indicadoras se apaguem.
	Como desativo todos os sinais sonoros?	Prima sem soltar os botões de Timer (Temporizador)  e Oscillation (Oscilação)  em simultâneo durante 3 segundos para desativar os sinais sonoros. Repita para reativar os sinais sonoros.
	Como funcionam as luzes indicadoras na base?	As 5 luzes na base acendem-se em diferentes padrões para indicar o estado das funções de ventoinha disponíveis, incluindo Potência, Velocidade, Oscilação ângulo, temporizador e modos de especiais. Em todos os casos, as luzes apagam-se após 20 segundos.
	MANUTENÇÃO	Com que frequência devo limpar a ventoinha e a Proteção contra o Pó?

GARANTIA LIMITADA DE DOIS (2) ANOS

Quando um consumidor compra um produto na União Europeia, obtém o benefício dos direitos legais relacionados com a qualidade do produto (os seus direitos legais). Pode exigir o cumprimento destes direitos pelo seu revendedor. No entanto, na Shark, temos tanta confiança na qualidade dos nossos produtos que disponibilizamos uma garantia adicional do fabricante de até dois anos. Estes termos e condições referem-se apenas à nossa garantia de fabricante – os seus direitos legais permanecem inalterados. As condições abaixo descrevem os pré-requisitos e a abrangência da nossa garantia. Não afetam os seus direitos legais, nem as obrigações do seu revendedor, nem o seu contrato com o mesmo.

A Shark garante

O seu purificador de ar Shark é um investimento relativamente importante. O seu novo Ventilador tem de trabalhar corretamente, o máximo de tempo possível. A garantia que o acompanha é um aspeto importante a considerar – e reflete a confiança que o fabricante tem no seu produto e na qualidade de fabrico.

Pode encontrar apoio online em sharkclean.eu

Como posso registar a minha garantia Shark?

Pode registar a garantia online até 28 dias após a compra. Para poupar tempo, irá precisar das seguintes informações sobre o seu Ventilador:

- Data da compra do purificador de ar (recibo ou nota de entrega).

Para efetuar o registo online, visite sharkclean.eu

IMPORTANTE

- A garantia cobre o seu Produto durante 2 anos a partir da data de compra e no país de compra.
- Guarde sempre o seu recibo. Caso tenha de utilizar a sua garantia alargada, vamos precisar do recibo para verificar se as informações que nos disponibilizou estão corretas. A não apresentação de um recibo válido pode invalidar a sua garantia.

Quais são os benefícios de registar a minha garantia Shark gratuita?

Quando registar a sua garantia, teremos os seus dados disponíveis se necessitarmos de entrar em contacto consigo.

Também pode receber dicas e conselhos sobre como aproveitar ao máximo o seu ventilador de ar Shark e conhecer as últimas novidades sobre lançamentos e novas tecnologias da Shark. Se registar a sua garantia online, receberá uma confirmação instantânea de que recebemos os seus dados.

Qual é a duração da garantia dos aparelhos Shark novos?

A nossa confiança no nosso design e controlo de qualidade significa que o seu novo ventilador de ar de cabelo Shark está garantido por um total de dois anos.

O que está abrangido pela garantia Shark gratuita?

Reparação ou substituição do seu aparelho Shark (a critério da Shark), incluindo todas as peças e mão-de-obra. Uma garantia Shark é um complemento aos seus direitos legais enquanto consumidor.

O que não está abrangido pela garantia Shark gratuita?

1. O desgaste normal das peças suscetíveis de desgaste (tais como acessórios), não é coberto por esta garantia. As peças de substituição estão disponíveis para comprar em sharkclean.eu
2. Danos causados por má utilização, abuso, manuseamento negligente, não realização da manutenção necessária ou danos devidos a mau manuseamento em trânsito.
3. Danos causados por manutenção não autorizada pela Shark.

Onde posso comprar peças sobresselentes e acessórios genuínos Shark?

As peças sobresselentes e acessórios Shark são concebidos pelos mesmos engenheiros que conceberam o seu ventilador de cabelo Shark. Encontrará uma ampla gama de peças sobresselentes, peças de reposição e acessórios para todas as máquinas Shark em sharkclean.eu

Lembre-se de que os danos causados pela utilização de peças sobresselentes que não sejam da marca Shark podem não estar cobertos pela sua garantia.

INFORMAÇÕES IMPORTANTES

REGISTE A SUA COMPRA



sharkclean.eu/register-guarantee



Faça a leitura do código QR com o telemóvel



REMOÇÃO E ELIMINAÇÃO DAS PILHAS

Este controlo remoto utiliza duas pilhas AAA. Quando as pilhas já não tiverem carga, devem ser retiradas do controlo remoto e recicladas. **NÃO** incinere nem coloque o produto na compostagem com a respetiva pilha integrada ou as pilhas do controlo remoto. Quando as pilhas do controlo remoto tiverem de ser substituídas, elimine-as ou recicle-as de acordo com as normas ou regulamentos locais. Em algumas regiões, é ilegal colocar pilhas gastas nos caixotes de lixo ou no circuito municipal de resíduos sólidos. Entregue as pilhas usadas num centro de reciclagem autorizado ou num revendedor para que sejam recicladas. Contacte o centro de reciclagem local para obter informações sobre o local onde deve depositar as pilhas usadas.

REGISTE ESTAS INFORMAÇÕES

Número do modelo: _____

Número de série: _____

Data da compra: _____

(Guarde o recibo)

Loja da compra: _____

ESPECIFICAÇÕES TÉCNICAS

Tensão: 220-240 V- 50-60 Hz / 3A

Watts: 90 W

Vantagens de registar o seu produto e criar uma conta:

- Ter uma assistência para o produto mais fácil e rápida, além de acesso à informação de garantia
- Aceder a instruções de resolução de problemas e de manutenção dos produtos
- Estar entre os primeiros a saber das promoções exclusivas de produtos

SUGESTÃO: Pode encontrar o modelo e os números de série na etiqueta do código QR na base da ventoinha.



Este símbolo indica que o produto não deve ser eliminado juntamente com o restante lixo doméstico. Para evitar possíveis danos para o ambiente ou para a saúde humana devido à eliminação não controlada de resíduos, recicle-o de forma responsável para promover a reutilização sustentável dos materiais de origem. Para devolver o seu aparelho usado, use os sistemas de devolução e recolha ou contacte o revendedor onde o produto foi adquirido. Estes podem encaminhar o produto para uma reciclagem ecológica e segura.

LEIA COM ATENÇÃO E GARDE PARA CONSULTAS FUTURAS.

Este Guia do utilizador foi concebido para que possa compreender melhor a sua nova ventoinha Shark®.

SharkNinja Europe Ltd,
1st/2nd Floor Building 3150,
Thorpe Park, Century Way,
Leeds, Inglaterra, LS15 8ZB
sharkclean.co.uk

SharkNinja Germany GmbH,
Rotfeder-Ring 9,
60327 Frankfurt am Main,
Alemanha
sharkclean.eu

As ilustrações podem diferir do produto real. Melhoramos continuamente os nossos produtos. Assim, as especificações aqui contidas estão sujeitas a alterações sem aviso prévio.



Shark
TUULETIN

TF200SEU-sarja

OMISTAJAN OPAS



Todellinen laite voi hieman poiketa ulkonäöltään ja väriltään.

TÄRKEITÄ TURVALLISUUSOHJEITA

SOVELTUU VAIN KOTITALOUSKÄYTTÖÖN.

VAROITUS

TULIPALON, SÄHKÖISKUN TAI VAMMAN VÄLTÄMISEKSI: LUE KAIKKI NÄMÄ OHJEET ENNEN KÄYTTÖÄ.

- 1. Älä** sytytä akkukennoja palamaan. Kysy paikallisilta jätehuoltoviranomaisilta lisätietoja tuotteen kierrätyksestä ja/tai hävittämisestä.
- 2.** Tämän laitteen mukana toimitetaan kaukosäädin, joka sisältää kaksi AAA-paristoa. Hävitä paristot asianmukaisesti. Pidä paristot aina poissa lasten ulottuvilta (tukehtumisvaara). Myös käytetyt akut voivat aiheuttaa vamman.
- 3.** Sähköiskun vaaran minimoimiseksi kytke laite ainoastaan vikavirtasuojattuun (RCD) pistorasiaan.
- 4.** Tuulettimen täytyy olla vakaalla ja tasaisella pinnalla.
- 5.** Tuuletinta ei saa koskaan käyttää uima-altaiden, kylpyammeiden, suihkujen, pesualtaiden tai muiden vesisäiliöiden lähellä.
- 6. Älä** käytä laitetta, jos sen johto on vaurioitunut. Hävitä laite tai palauta se valtuutettuun huoltopisteeseen tarkastusta ja/tai korjausta varten.
- 7. Älä** käytä johtoa mattojen alla. **Älä** peitä latausjohtoa matoilla tai vastaavilla. **Älä** kuljeta latausjohtoa huonekalujen tai laitteiden ali. Pidä latausjohto poissa kulkureiteiltä. Sijoita laturi paikkaan, jossa johtoon ei voi kompastua.
- 8.** Jos laturin johto on vaurioitunut, se on vaihdettava.
- 9.** Henkilöt (mukaan lukien lapset), joiden fyysinen, sensorinen tai henkinen toimintakyky on rajoittunut tai joilla ei ole tarvittavaa kokemusta tai tietoa laitteen käytöstä, voivat käyttää laitetta ainoastaan, mikäli heidän turvallisuudestaan vastaava henkilö valvoo heitä ja ohjeistaa laitteen turvallisessa käytössä.
- 10.** Lapsia tulee valvoa. Heidän **Ei** pidä antaa leikkiä laitteella.
- 11.** Lapset eivät saa puhdistaa tai huoltaa laitetta ilman valvontaa.
- 12.** Ennen laitteen puhdistusta tai muita huoltotoimenpiteitä laite tulee irrottaa pistorasiasta.
- 13.** Käytä vain Shark®-merkkisiä lisävarusteita.
- 14. Älä** käytä laitetta, jos se ei toimi oikein tai se on pudonnut, vaurioitunut, jätetty ulos tai pudonnut veteen.
- 15.** Kytke kaikki säätimet pois päältä ennen kuin kiinnität laitteen pistokkeen pistorasiaan tai irrotat pistokkeen.
- 16.** Irrota pistorasiasta, kun laite ei ole käytössä ja ennen kaikkia huolto- tai puhdistustoimenpiteitä.
- 17.** Pese ulkoiset/kovat muoviset/ei-sähkötoimiset osat käsin vain vedellä. **Älä** upota veteen. Kemikaaleilla puhdistaminen voi vaurioittaa laitetta.
- 18. Älä** yritä korjata tai säätää mitään laitteen sähkötoimista tai mekaanista toimintaa, sillä se voi aiheuttaa vaaran ja mitätöidä takuun.
- 19.** Myös käytetyt akut voivat aiheuttaa vakavan vamman tai johtaa kuolemaan.
- 20.** Soita myrkytyskeskukseen, jos tarvitset apua.
- 21.** Yhteensopivan pariston tyyppi on AAA.
- 22.** Pariston nimellisjännite on 3 V.
- 23.** Ei-ladattavia paristoja ei voi ladata.
- 24. Älä** pura, lataa äläkä pura paristoja osiin, älä kuumenna niitä yli 60 °C:een äläkä sytytä paristoja palamaan. Muuten paristot voivat aiheuttaa vamman ilmanpoiston, vuodon tai räjähdyksen aiheuttaessa kemiallisia palovammoja.
- 25.** Varmista, että paristot on asetettu oikein päin napaisuus huomioiden (+ ja -).
- 26. Älä** sekoita keskenään vanhoja ja uusia paristoja äläkä eri paristomerkkejä tai -tyyppejä, kuten alkaliparistoja, hiili-sinkki-paristoja tai ladattavia akkuja.

- 27.** Poista ja kierrätä tai hävitä paristot välittömästi paikallisten määräysten mukaisesti laitteista, joita ei käytetä pidempään aikaan.
- 28.** Paristolokero on suljettava aina huolella. Jos paristolokero ei sulkeudu kunnolla, lopeta tuotteen käyttö, poista paristot ja pidä ne poissa lasten ulottuvilta.



VAROITUS: Ei sovi käytettäväksi elektronisen nopeuden säätimen kanssa.

PARISTON POISTAMINEN JA HÄVITTÄMINEN

Tämä kaukosäädin käyttää kahta AAA-paristoa. Kun kaukosäätimen paristoissa ei ole enää virtaa, ne täytyy poistaa kaukosäätimestä ja kierrättää. Tuotetta **Ei SAA** polttaa tai kompostoida kiinteän akun tai kaukosäätimen paristojen ollessa paikallaan. Kun kaukosäätimen paristot on aika vaihtaa, ne täytyy hävittää tai kierrättää paikallisten sääntöjen ja määräysten mukaisesti. Joillakin alueilla on laitonta jättää käytettyjä paristoja roska-astiaan tai kunnalliseen kiinteän jätteen keräykseen. Palauta käytetyt paristot kierrätettäviksi valtuutettuun kierrätyskeskukseen tai jälleenmyyjälle. Paikallisesta kierrätyskeskuksesta saa tietoa siitä, minne käytetyt paristot tulee viedä.

VIRTALÄHTEEN TURVALLISUUS

- 1.** Lue kaikki tuotteen sisältämät ja sen mukana toimitetut ohjeet ja noudata niitä.
- 2. Älä** käytä jatkojohtoa.
- 3. Älä** käytä 3 metrin säteellä uima-altaasta äläkä kylpyhuoneessa tai muissa paikoissa, joissa on vettä.

LUE JA SÄILYTÄ NÄMÄ OHJEET

Noudattaa:

komission asetusta (EU) 206/2012, jolla pannaan täytäntöön Euroopan parlamentin ja neuvoston direktiivi 2009/125/EY huoneilmastointilaitteiden ja huonetuuletinten ekosuunnitteluvaatimusten osalta.

HUOMAUTUS	KUVAUS	SYMBOLI	ARVO	LAITE
	Enimmäisilma- virta	F	43,42	m ³ /min
	Tuulettimen teho Teho	P	90	W
	Käyttöarvo	SV	0,51	(m ³ /min)/W
	Virrankulutus valmiustilassa	P _{SB}	0,27	W
Vaakasuunnassa	Tuulettimen ääni Tehotaso	L _{wa}	62,2	dB(A)
Pystysuunnassa	Tuulettimen ääni Tehotaso	L _{wa}	62,2	dB(A)
	Ilman enimmäisnopeus	c	2,3	m/s
	Hyötysuhteen mittaus- standardi	IEC 60879		

Lue kääntöpuolella olevat varoitukset ennen laitteen käyttöä ja säilytä ne.

PIKA-ALOITUSOPAS

SUOMI

TUULETTIMEN KÄYTTÖNOTTO



Sisältö:



Jalusta ja alalevy

- AAA +

- AAA +

Kaukosäädin Paristot (2 kpl)



Varsi ja siipi (1 kpl)



Siipi (1 kpl)



1. Ota jalusta pakkauksesta ja aseta se tasaiselle alustalle.



2. Kohdista varren punainen nuoli jalustan punaiseen nuoleen asennustarrojen avulla. Lukitse varsi jalustaan kiertämällä myötäpäivään. Poista teippi kokoamisen jälkeen.



3. Poista varresta teippi ja pahvi. Kohdista siiven punainen ympyrä sisävarren punaiseen ympyrään. Paina siipeä napakasti varteen, kunnes se napsahtaa paikalleen. Poista kaikki asennusteipit jalustasta ja varresta.

OMINAISUUDET



KÄÄNTYVÄ: Säädä tuulettimen siipeä manuaalisesti vasemmalle tai oikealle vaakasuuntaisen tuuletuksen lisäämiseksi.



KALLISTUVA: Kierrä siipiä manuaalisesti vaakasuuntaisen tuuletuksen lisäämiseksi.



TELESKOOPPINEN: Säädä tuulettimen korkeutta manuaalisesti ylös tai alas.



Säilytä **KAUKOSÄÄDINTÄ** tuulettimen takana olevassa magneettipidikkeessä.



PÖLYLTÄ SUOJAAVA paneeli suojaa laitteen sisätiloja.

MUKAUTETTAVUUS

	Virta päälle Paina jalustan tai kaukosäätimen painiketta	Käynnistä tai sammuta laite painamalla .
	Tuulettimen nopeudet Paina jalustan painiketta pitkään tai paina kaukosäätimen painiketta	Paina tuulettimen kuvaketta kaukosäätimestä tai paina laitteen virtapainiketta pitkään vaihtaaksesi tuulettimen nopeuden välillä 1-10. LED-valot ilmaisevat tuulettimen valitun nopeuden.
	Erikoistilat Vain kaukosäädin	Asetus 1: Sleep Mode (Unitila). Tuulettimen asetukset säädetään 8 tunnin ajaksi optimaalisiksi melu, valojen himmennys ja äänimerkkien mykistys huomioiden. Asetus 2: BreezeBoost Mode (BreezeBoost-tila). Tuulettin luo nopean ilmavirtauksen, jonka nopeus ylittää nopeusasetuksen 10. Asetus 3: NaturalBreeze Mode (NaturalBreeze-tila). Tuulettin luo erilaisia ilmavirtauskuviota luonnollisen tuulen simuloimiseksi. Asetus 4: Off (Pois päältä).
	Kääntötoiminto Vain kaukosäädin	Asetus 1: 45 astetta Asetus 2: 90 astetta Asetus 3: 180 astetta Paina kääntötoiminnon kuvaketta kaukosäätimestä vaihtaaksesi kääntötoiminnon kulmaa. LED-valot muuttuvat, kun kääntötoiminto on valittu. ⚠ Jos haluat kääntää laitetta oskillaatiotoiminnolla sen ollessa vaaka-asennossa, varmista, että laite on sijoitettu paikkaan, jossa se ei osu seiniin tai esineisiin.
	Ajastin Vain kaukosäädin	Asetus 1: 1 tunti Asetus 2: 2 tuntia Asetus 3: 4 tuntia Asetus 4: 8 tuntia Asetus 5: 12 tuntia Paina ajastinkuvaketta kaukosäätimestä vaihtaaksesi ajastinasetusten välillä 1-12 tuntia. LED-valot osoittavat, kuinka moneksi tunniksi ajastin on asetettu. LED-valot sammuvat 20 sekunnin kuluttua. Jos haluat tarkistaa, kuinka kauan paljon ajastimessa on aikaa jäljellä, paina ajastinkuvaketta niin LED-valot syttyvät.
	Kulman säätö vaakasuunnassa Vain kaukosäädin	Paina kulmansäätönuolia kaukosäätimestä muuttaaksesi tuulettimen vaakakulmaa etäältä.

ÄÄNIMERKIN POISTAMINEN KÄYTTÖSTÄ: Poista äänimerkki käytöstä painamalla kaukosäätimen ajastin- ja kääntötoimintopainikkeita samanaikaisesti 3 sekunnin ajan. Ota äänimerkki uudelleen käyttöön toistamalla tämä.

KULJETUSASENTO: Suosittelemme kantamaan laitetta käyttämällä jalustassa olevaa kahvaa ja tukemalla samalla vartta kädellä.



KAUKOSÄÄDIN

- Aseta kaukosäätimeen kaksi AAA-paristoa ennen ensimmäistä käyttökertaa.
- Kun kaukosäätimen paristot tulee vaihtaa, käytä kahta AAA-paristoa. Katso paristojen vaihto-ohjeet kohdasta "HUOLTO".

JOS OSTAT VAIHTOKAUKOSÄÄTIMEN:

sinun on paritettava kaukosäädin yksikköön. Tee tämä painamalla yksikön virtaa 5 sekunnin ajan, kun se on valmiustilassa. Paina sitten kaukosäätimessä olevaa tuulettimen nopeuden nuolta ylöspäin.

Käyttöliittymän näyttö

Kuvio



Käyttöliittymä vilkkuu 20 sekunnin ajan pariliitoksen muodostamiseksi. Jos pariliitos on muodostettu, laite siirtyy tuulettimen nopeuteen 1 ja käyttöliittymä näyttää vastaavat LEDit. Jos pariliitosta ei muodosteta 20 sekunnin kuluessa, LEDit sammuvat ja laite siirtyy valmiustilaan.

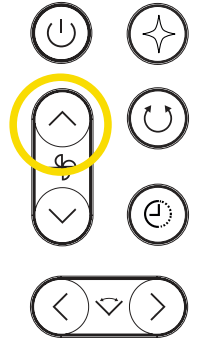

TUULETTIMEN NOPEUDET

Käyttöliittymän näyttö

Nopeus 1	●●●●●	Nopeus 6	>○○○○○<+●●●●●
Nopeus 2	○○●●●	Nopeus 7	>○○○○○<+○○●●●
Nopeus 3	○○○●●	Nopeus 8	>○○○○○<+○○○●●
Nopeus 4	○○○○●	Nopeus 9	>○○○○○<+○○○○●
Nopeus 5	○○○○○	Nopeus 10	>○○○○○<+○○○○○

Kun tuulettimen nopeus on valittu, valot näyttävät oikean nopeuden. Nopeudella 6-10 kaikki viisi valoa vilkkuvat, ennen kuin näyttöön ilmestyy lisää valoja nykyisen nopeuden osoittamiseksi.

TUULETTIMEN NOPEUDEN muuttaminen lisää tai vähentää tuulettimen ilmavirtausta. Kaikissa malleissa on 10 nopeutta. Nopeudella 6-10 kaikki viisi valoa vilkkuvat, ennen kuin näyttöön ilmestyy lisää LED-valoja nykyisen nopeuden osoittamiseksi.

Paina tuulettimen nopeuden nuolia kaukosäätimestä tai paina laitteen virtapainiketta pitkään vaihtaaksesi tuulettimen nopeutta välillä 1-10.

Suosittelut nopeudet	1	2	3	4	5	6	7	8	9	10	Boost (Lisäteho)
Lastenhuone	✓	✓	✓								
Hiljainen, nukutaan	✓	✓	✓	✓							
Työskentely kotona	✓	✓	✓	✓	✓						
TV:n katselu	✓	✓	✓	✓	✓	✓					
Ympäristön melua, nukutaan		✓	✓	✓	✓	✓	✓	✓			
Ruoanvalmistus				✓	✓	✓	✓	✓	✓	✓	
Kuntoillaan					✓	✓	✓	✓	✓	✓	✓
Jäähdytys lämpimänä päivänä						✓	✓	✓	✓	✓	✓

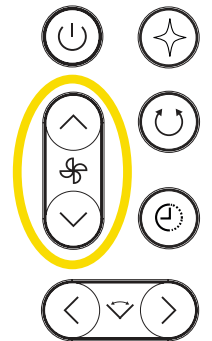

Käyttöliittymän näyttö

45 astetta	<input checked="" type="radio"/>	<input checked="" type="radio"/>	<input type="radio"/>	<input checked="" type="radio"/>	<input checked="" type="radio"/>
90 astetta	<input checked="" type="radio"/>	<input type="radio"/>	<input type="radio"/>	<input type="radio"/>	<input checked="" type="radio"/>
180 astetta	<input type="radio"/>	<input type="radio"/>	<input type="radio"/>	<input type="radio"/>	<input type="radio"/>

Kun kääntötoiminto on aktivoitu, valot syttyvät osoittamaan nykyistä kulmaa.

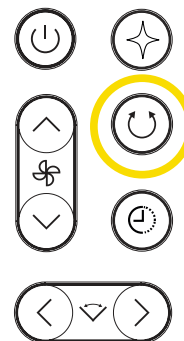

Valitse **KÄÄNTÖTOIMINNON** asetuksista tarpeidesi mukaan. Voit muuttaa kääntötoiminnon asetuksia painamalla -painiketta ja selaamalla **KAUKOSÄÄTIMEN** toimintoja. Kytke kääntötoiminto pois päältä painamalla kääntötoimintopainiketta, kunnes LED-valot eivät pala.

AJASTIN

Valitse **AJASTIMEN** asetuksista tarpeidesi mukaan. Paina ajastinkuvaketta kaukosäätimestä vaihtaaksesi ajastinasetusten välillä 1-12 tuntia. LED-valot osoittavat, kuinka moneksi tunniksi ajastin on asetettu. Valot sammuvat 20 sekunnin kuluttua. Voit tarkistaa ajastimen jäljellä olevan ajan painamalla ajastinkuvaketta uudelleen, jolloin merkkivalot syttyvät uudelleen.

Käyttöliittymän näyttö

1 tunti	<input type="radio"/>	<input checked="" type="radio"/>	<input checked="" type="radio"/>	<input checked="" type="radio"/>	<input checked="" type="radio"/>
2 tuntia	<input type="radio"/>	<input type="radio"/>	<input checked="" type="radio"/>	<input checked="" type="radio"/>	<input checked="" type="radio"/>
4 tuntia	<input type="radio"/>	<input type="radio"/>	<input type="radio"/>	<input checked="" type="radio"/>	<input checked="" type="radio"/>
8 tuntia	<input type="radio"/>	<input type="radio"/>	<input type="radio"/>	<input type="radio"/>	<input checked="" type="radio"/>
12 tuntia	<input type="radio"/>	<input type="radio"/>	<input type="radio"/>	<input type="radio"/>	<input type="radio"/>

LED-valot ilmaisevat ajastimen jakson 20 sekunnin ajan ja sammuvat sitten.

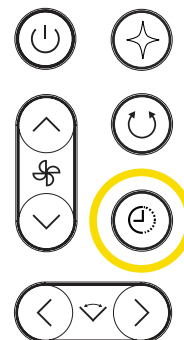

ERIKOISTILAT

Valitse **ERIKOISTILOJEN** asetuksista tarpeidesi mukaan. Paina kaukosäätimestä erikoistilojen kuvaketta siirtyäksesi käytettävissä olevien erikoistilojen välillä. Voit poistaa toiminnon käytöstä muuttamalla tuulettimen nopeutta painamalla kaukosäätimen nuolia tai painamalla laitteen painiketta pitkään. Lisätietoja erikoistiloista ja merkkivaloista on ohjevideoissa osoitteessa sharkclean.eu.

Käyttöliittymän näyttö

Sleep Mode (Unitila): Kaikki valot vilkkuvat oikealta vasemmalle.
BreezeBoost Mode (BreezeBoost-tila): Kaikki valot vilkkuvat vasemmalta oikealle.
NaturalBreeze Mode (NaturalBreeze-tila): Yksi valo vilkkuu vasemmalta oikealle.

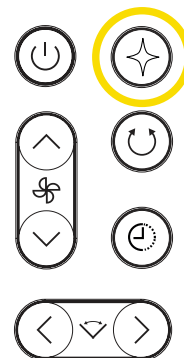

Sleep (Uni)	Tuuletin mykistää äänimerkit, himmentää valot ja vaihtaa tuulettimen nopeuden nukkumista ajatellen optimoiduksi nopeudeksi. Sleep Mode (Unitila) sammuu automaattisesti 8 tunnin kuluttua. Voit poistaa toiminnon käytöstä painamalla erikoistilan painiketta toisen tilan valitsemiseksi tai kytkemällä laitteen POIS PÄÄLTÄ. Kun laite on kytketty pois päältä ja uudelleen päälle, se palaa viimeksi käytettyyn tuulettimen asetukseen.
BreezeBoost	Tuuletin luo nopean ilmavirtauksen, jonka nopeus ylittää nopeusasetuksen 10.
NaturalBreeze	Tuuletin luo erilaisia ilmavirtauskuvioita luonnollisen tuulen simuloimiseksi.

KULMAN SÄÄTÖ VAAKASUUNNASSA

Voit säätää tuulettimen kulmaa vaakasuunnassa etäältä käyttämällä kaukosäädintä. Säädä kulmaa vaakasuunnassa kaukosäätimen nuolipainikkeista vasemmalle tai oikealle.

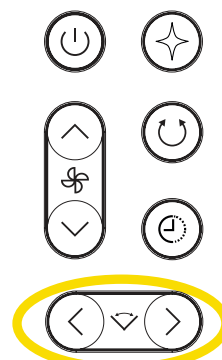

- Irrota tuulettimen pistoke pistorasiasta ennen puhdistusta tai huoltoa.
- Suosittelemme puhdistamaan tuulettimen 6 kuukauden välein tai tarpeen mukaan.
- Suosittelemme vaihtamaan kaukosäätimen paristot 12 kuukauden välein tai tarpeen mukaan.

PÖLYN POISTAMINEN

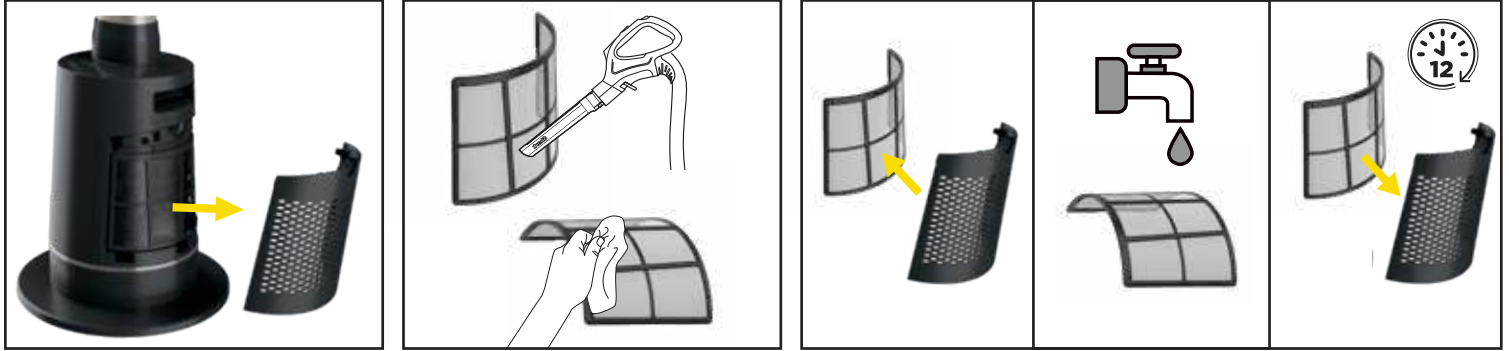

1. Irrota pölyltä suojaava paneeli laitteesta vetämällä varovasti kielekkeestä. Huomautus: verkkosuodatinta ei tarvitse irrottaa pölyltä suojaavasta paneelista.

2. Poista roskat pölyltä suojaavasta paneelista ja sisäisestä verkkosuodattimesta käyttämällä pölynimuria matalalla teholla ja pehmeällä harjasuulakkeella TAI liinalla/ pyyhkeellä. **ÄLÄ käytä hankaavia kemiallisia puhdistusaineita.**

3. HALUTESSASI VOIT: Jos verkkosuodattimen ja pölyltä suojaavan paneelin väliin on juuttunut roskia, voit irrottaa suodattimen vetämällä sen varovasti irti paneelin kielekkeistä. Huuhtelee suodatin ja paneeli huoneenlämpöisellä hanavedellä. Anna suodattimen ja paneelin kuivua 12 tuntia ennen kuin asennat ne jälleen paikalleen. **ÄLÄ käytä tuuletinta, jos verkkosuodatin on märkä.**

PÖLYLTÄ SUOJAAVA PANEELI (JATKU)



4. Vaihda pölyltä suojaava paneeli työntämällä paneelin pohjassa olevat kielekkeet laitteessa oleviin loviin ja työntämällä paneelia, kunnes se napsahtaa paikalleen.

ULKOINEN PUHDISTUS



Puhdista tuuletin ulkopuolelta pyyhkimällä se lämpimään saippuaveteen kostutetulla mikrokuituliinalla. Vaurioiden välttämiseksi älä käytä hankaavia kemiallisia puhdistusaineita tai liikaa vettä.

KAUKOSÄÄTIMEN PARISTOJEN VAIHTAMINEN



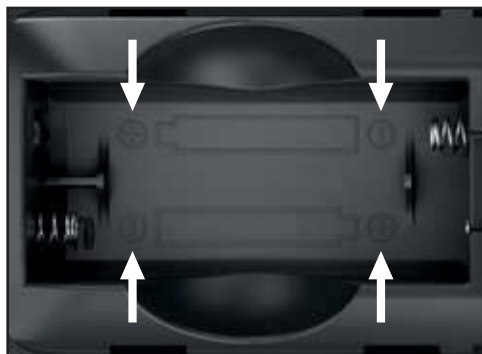

1. Pääset käsiksi paristoihin painamalla varovasti paristolokeron luukkua kaukosäätimen takana ja liu'uttamalla luukun sitten irti. Poista paristot lokerosta ja noudata paikallisia määräyksiä paristojen hävittämistä koskien.

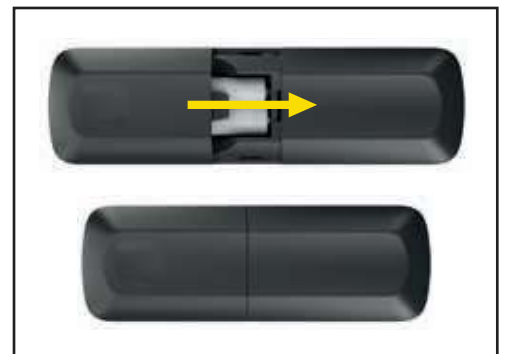

2. Aseta kaukosäätimeen kaksi uutta AAA-paristoa. Varmista, että paristot on asennettu oikein päin paristolokerossa olevan kuvan mukaisesti.



3. Liu'uta paristokotelon kansi takaisin paikalleen kaukosäätimen taakse.

YLEINEN KÄYTTÖ	Miksi teleskooppivarsi ei toimi?	Poista teippi kokoamisen jälkeen.
	Miten pystysuunnasta vaihdetaan vaakasuuntaiseen tuuletukseen?	Voit kääntää tuuletinta pysty- tai vaakasuuntaan tarttumalla tuulettimen siiven toiseen päähän ja siirtämällä sen haluamaasi asentoon. Tuuletinta voi kiertää 360 astetta.
KÄYTTÖ-LIITTYMÄ/ASETUKSET	Miksi kääntötoiminto ei toimi ja/tai yksikkö naksahuttaa, kun kääntötoiminto on valittuna?	Tuuletin toimitetaan teippi kiinnitettynä varteen ja jalustaan. Se auttaa kokoamisessa. Poista teippi kokoamisen jälkeen. Jos kääntötoiminto ei vielä toimi teipin poistamisen jälkeen, varmista, että kaikki asennuksen kosketuspisteet on koottu oikein. Kierrä vartta myötäpäivään tiukasti jalustaa vasten, kunnes se napsahuttaa tukevasti paikalleen ja varmistaa, että se on asennettu kokonaan ja oikein.
	Mihin laitan kaukosäätimen?	Säilytä kaukosäädintä varren yläosassa olevassa magneettitelineessä. Kohdassa on tarra, jossa ovat kaukosäätimen ääriiviivat.
	Miksi tuuletin vaihtaa nopeutta itsekseen?	Tuuletin saattaa olla NaturalBreeze Mode (NaturalBreeze-tila) -tilassa, jossa nopeus vaihtelee automaattisesti luonnollisen tuulen simuloimiseksi. Voit poistaa erikoistilan käytöstä painamalla tuulettimen nopeuden kuvaketta tai kaukosäätimen oikeassa yläkulmassa olevaa erikoistilan painiketta.
	Miksi kaukosäädin ei toimi?	Kun käytät kaukosäädintä, varmista, että osoitat sillä suoraan tuulettimen pään etuosassa olevia LED-valoja. Jos ostat vaihtokaukosäätimen, se on yhdistettävä tuulettimeen ennen käyttöä. Yhdistä kaukosäädin tuulettimeen painamalla tuulettimen jalustan virtapainiketta 20 sekunnin ajan tai kunnes näytön ensimmäinen ja viimeinen valo syttyvät. Paina sitten kaukosäätimestä tuulettimen nopeutta ylös-nuolella nopeammaksi. Jos kaukosäädin ei toimi, sinun on saatettava vaihtaa paristot. Katso ohjeet kohdasta Kaukosäätimen paristojen vaihtaminen.
	Miksi tuuletin on epävakaa?	Varmista, että tuuletin on koottu oikein ja että kaikki osat ovat napsahaneet paikoilleen kunnolla. Tarkista liitântäkohdat, joissa varsi liitetään jalustaan.
	Miksi valot ovat himmeitä?	Tuuletin saattaa olla Sleep Mode (Unitila) -tilassa, jossa valot ovat himmeät. Voit poistaa toiminnon käytöstä painamalla kaukosäätimen oikeassa yläkulmassa olevaa erikoistilan painiketta, kunnes Sleep Mode (Unitila) on kytketty pois päältä.
	Miksi laite sammui itsestään?	Timer Mode (Ajastintila) saattaa olla käytössä. Ajastin sammuttaa tuulettimen 1-12 tunnin kuluttua. Voit sammuttaa ajastimen painamalla ajastinpainiketta  kunnes kaikki merkkivalot sammuvat.
	Miten poistan äänimerkit käytöstä?	Poista äänimerkit käytöstä painamalla kaukosäätimen ajastin-  ja kääntötoimintopainikkeita  samanaikaisesti 3 sekunnin ajan. Toista sama, jos haluat ottaa äänimerkit jälleen käyttöön.
	Miten jalustan merkkivalot toimivat?	Jalustan viisi valoa syttyvät eri kuvioina ilmaisten käytettävissä olevien tuuletintoimintojen tilaa, mukaan lukien teho, nopeus, kääntötoiminnon kulma, ajastin ja erikoistilat. Kaikissa tapauksissa valot sammuvat 20 sekunnin kuluttua.
HUOLTO	Kuinka usein tuuletin ja pölysuodatin tulee puhdistaa?	Suosittellemme puhdistamaan tuulettimen ja pölysuodattimen 6 kuukauden välein tai tarpeen mukaan.

Kun kuluttaja ostaa tuotteen Euroopan unionissa, hänellä on tuotteen laatua koskevat lailliset oikeudet (lakisääteiset oikeudet). Voit käyttää näitä oikeuksia jälleenmyyjää vastaan. Me Shark olemme kuitenkin niin varmoja tuotteidemme laadusta, että myönämme tuotteelle kahden vuoden valmistajan lisätakuun. Nämä ehdot liittyvät vain valmistajan takuuseen – ne eivät vaikuta lakisääteisiin oikeuksiisi.

Alla esitetyissä ehdoissa kuvataan myöntämämme takuun edellytykset ja laajuus. Ne eivät vaikuta lakisääteisiin oikeuksiisi tai oman jälleenmyyjäsi velvollisuuksiin eivätkä jälleenmyyjän kanssa solmimaasi sopimukseen.

Shark-takuun sisältö

Shark-laitteesi on merkittävä sijoitus. Uuden Tuuletin on toimittava kunnolla mahdollisimman kauan. Kodinkoneelle myönnettävä takuu on huomionarvoinen asia ja kertoo valmistajan luottamuksesta omaan tuotteeseensa ja valmistuksen laatuun. Asiakastukea on saatavana verkon kautta osoitteessa sharkclean.eu

Miten rekisteröin Shark-takuun?

Sharkin verkkosivustolta ostetuille tuotteille annetaan automaattisesti kahden vuoden laajennettu takuu. Voit rekisteröidä takuun verkossa 28 päivän kuluessa tuotteen ostamisesta. Tarvitset seuraavat tiedot Tuuletin:

- Laitteen ostopäivämäärä (kuitista tai lähetysilmoituksesta).

Takuu voidaan rekisteröidä verkossa sivustolla sharkclean.eu

TÄRKEÄÄ

- Kahden vuoden takuu alkaa laitteen ostopäivämäärästä ja ostomaassa.
- Säilytä kuitti tallessa koko takuuajan. Mikäli sinun täytyy hyödyntää takuuta, tarvitsemme kuitin tarkistaaksemme, että antamasi tiedot ovat oikein. Kelpuutetun kuitin puuttuminen mitätöi takuun.

Mitä etua on maksuttoman Shark-takuun rekisteröinnistä?

Rekisteröityäsi takuusi meillä on yhteystietosi siltä varalta, että joudumme jostain syystä ottamaan sinuun yhteyttä. Lisäksi voit saada vinkkejä ja neuvoja siitä, miten voit hyödyntää Shark-laitettasi parhaalla mahdollisella tavalla, ja saat tietoja uusista Shark-tekniikoista ja -tuotteista. Rekisteröidessäsi takuun verkossa saat heti vahvistuksen tietojesi vastaanottamisesta.

Miten pitkä on uusien Shark-laitteiden takuu?

Luotamme suunnitteluamme ja laadunvarmistukseen niin paljon, että uudelle Shark-laitteellesi annetaan yhteensä kahden vuoden takuu.

Mitä maksuton Shark-takuu kattaa?

Shark-laitteen korjaus ja vaihto (Sharkin harkinnan mukaisesti) mukaan lukien kaikki osat ja työ. Sharktakuu on lisäksi kuluttajan lakisääteisiin oikeuksiin.

Mitä maksuton Shark-takuu ei kata?

1. Normaalia käyttötarvikkeiden kulumista (esim. lisätarvikkeiden). Varaosia voi ostaa osoitteesta sharkclean.eu
2. Väärinkäytöstä, huolimattomasta käsittelystä, vaadittavan huollon suorittamatta jättämisestä tai väärästä käsittelystä kuljetuksen aikana aiheutuvaa vauriota.
3. Sharkin valtuuttamattoman huollon aiheuttamaa vikaa.

Mistä voin ostaa alkuperäisiä Shark-varaosia ja -lisävarusteita?

Shark-varaosat ja -varusteet ovat samojen asiantuntijoiden kehittämiä kuin Shark-laite. Kaikki Shark-varaosat, kaikkien Shark-laitteiden vaihtoosarat ja lisävarusteet ovat saatavilla sivustolta sharkclean.eu

Huomioi, että takuu ei välttämättä kata muiden kuin Shark-varaosien käytöstä aiheutuneita vahinkoja.

REKISTERÖI OSTOKSESI

 sharkclean.eu/register-guarantee

 Skannaa QR-koodi mobiililaitteella



AKUN POISTAMINEN JA HÄVITTÄMINEN

Tämä kaukosäädin käyttää kahta AAA-paristoa. Kun kaukosäätimen paristoissa ei ole enää virtaa, ne täytyy poistaa kaukosäätimestä ja kierrättää. Tuotetta **EI SAA** polttaa tai kompostoida kiinteän akun tai kaukosäätimen paristojen ollessa paikallaan. Kun kaukosäätimen paristot on aika vaihtaa, ne täytyy hävittää tai kierrättää paikallisten sääntöjen ja määräysten mukaisesti. Joillakin alueilla on laitonta jättää käytettyjä paristoja roska-astiaan tai kunnalliseen kiinteän jätteen keräykseen. Palauta käytetyt paristot kierrätettäviksi valtuutettuun kierrätyskeskukseen tai jälleenmyyjälle. Paikallisesta kierrätyskeskuksesta saa tietoa siitä, minne käytetyt paristot tulee viedä.

KIRJAA MUISTIIN SEURAAVAT TIEDOT

Mallinumero: _____

Sarjanumero: _____

Ostopäivä: _____
(Säilytä kuitti)

Ostoliike: _____

TEKNISET TIEDOT

Jännite: 220-240 V - 50-60 Hz / 3 A
Teho: 90 W

Tuotteen rekisteröinnin ja tilin luomisen edut:

- Saat helpomman ja nopeamman asiakastuen sekä pääsyn takuutietoihin
- Voit tarkastella viiankorjaus- ja tuotehoito-ohjeita
- Saat tietää ensimmäisten joukossa ainutlaatuisista tuotekampanjoista.

VINKKI: Malli- ja sarjanumero löytyvät tuuletin jalustassa olevasta QR-koodimerkinnästä.



Tämä merkintä kertoo, että laitetta ei pidä hävittää kotitalousjätteen mukana. Valvomattoman jätteiden hävittämisen aiheuttaman mahdollisen ympäristö- tai terveyshaitan välttämiseksi laite on kierrätettävä vastuullisesti materiaaliressurssien kestävän uudelleenikäytön edistämiseksi. Käytä käytettyä laitetta palauttaessasi palautus- ja keräysjärjestelmiä tai ota yhteyttä tämän tuotteen myyjään. Myyjä voi vastaanottaa tuotteen, jotta se kierrätettäisiin ympäristölle turvallisella tavalla.

LUE OPAS HUOLELLISESTI JA SÄILYTÄ SE TULEVAAN TARVETTA VARTEN.

Tämän omistajan oppaan tarkoitus on auttaa sinua käyttämään uutta Shark®-tuuletintasi oikein ja tehokkaasti.

SharkNinja Europe Ltd,
1st/2nd Floor Building 3150,
Thorpe Park, Century Way,
Leeds, England, LS15 8ZB
sharkclean.co.uk

SharkNinja Germany GmbH,
Rotfeder-Ring 9,
60327 Frankfurt am Main,
Germany
sharkclean.eu

Kuvat saattavat näyttää erilaisilta kuin varsinainen tuote. Pyrimme jatkuvasti parantamaan tuotteitamme. Siksi tässä annetut tiedot voivat muuttua milloin tahansa ilman erillistä ilmoitusta.

Shark

FLÄKT

TF200SEU-serien

BRUKSANVISNING



Den faktiska enheten kan variera något i utseende och färg.

VIKTIG SÄKERHETSINFORMATION

ENDAST LÄMPLIG FÖR HUSHÅLLSBRUK.

⚠ VARNING

FÖR ATT MINSKA RISK FÖR BRAND, ELSTÖTAR ELLER SKADA: LÄS ALLA DESSA INSTRUKTIONER FÖRE ANVÄNDNING.

1. Bränn **inte** battericeller. Rådfråga din lokala avfallsmyndighet för information om tillgängliga återvinnings- och/eller bortskaffningsalternativ.
2. Den här apparaten levereras med en fjärrkontroll som innehåller två (2) AAA-batterier. Kassera batterier på rätt sätt. Förvara alltid batterier oåtkomligt för barn (risk för kvävning). Även använda batterier kan orsaka skada.
3. För att minska risken för elektriska stötar, anslut endast till ett uttag försett med jordfelsbrytare (Residual Current Device, RCD).
4. Fläkten ska användas på en stabil plan yta.
5. Använd aldrig denna fläkt nära pooler, badkar, duschar, handfat eller andra kärl som innehåller vatten.
6. Använd **inte** en enhet med en skadad ledning. Kassera enheten eller lämna in den till en auktoriserad serviceverkstad för undersökning och/eller reparation.
7. Dra **inte** en sladd under en matta. Täck **inte** över sladden med flyttbara mattor eller liknande. Dra **inte** laddningssladden under möbler eller apparater. Håll laddarsladden borta från områden där det rör sig mycket folk. Placera laddaren på en plats där ingen kan snubbla över sladden.
8. Om laddarsladden är skadad ska den bytas ut.
9. Den här apparaten är inte avsedd för användning av någon (inklusive barn) med nedsatt fysisk, sensorisk eller psykisk förmåga, eller som saknar erfarenhet eller kunskap, utan överinseende eller anvisningar från en person som är ansvarig för användarens säkerhet.
10. Barn bör hållas under uppsikt så att de **INTE** leker med apparaten.
11. Rengöring och underhåll får inte utföras av barn utan övervakning.
12. Innan du rengör eller utför annat underhåll måste apparaten kopplas ur från eluttaget.
13. Använd endast tillbehör från Shark®.
14. Använd **inte** apparaten om den inte fungerar som den borde eller har tappats, skadats, lämnats utomhus eller hamnat i vatten.
15. Stäng av alla knappar innan du ansluter eller kopplar ur apparaten.
16. Dra ur kontakten ur eluttaget när den inte används och före underhåll eller rengöring.
17. Handdiska exteriör/hårdplast/icke-elektroniska delar med endast vatten. Sänk **inte** ner i vatten. Rengöring med kemikalier kan skada enheten.
18. Försök **inte** reparera eller justera några elektriska eller mekaniska funktioner hos den här apparaten eftersom det kan orsaka fara och göra garantin ogiltig.
19. Även använda batterier kan orsaka allvarlig skada eller dödsfall.
20. Ring en lokal giftinformationscentral för information om behandling.
21. Kompatibel batterityp är AAA.
22. Den nominella batterispänningen är 3 V.
23. Icke-laddningsbara batterier ska inte laddas om.
24. Tvinga **inte** fram urladdning, laddning, demontering, upphettning över 60°C eller förbränning. Detta kan leda till kemiska brännskador på grund av utgasning, läckage eller explosion.
25. Se till att batterierna är korrekt installerade enligt polaritet (+ och -).
26. Blanda **inte** gamla och nya batterier, olika märken eller typer av batterier, som alkaliska, kol-zink eller uppladdningsbara batterier.

27. Avlägsna och återvinn eller kassera omedelbart batterier från utrustning som inte används under en längre tid enligt lokala bestämmelser.

28. Se till att batterifacket alltid är tillstängt. Om batterifacket inte går att stänga helt, sluta att använda produkten, ta ur batterierna och förvara dem utom räckhåll för barn.

⚠ **VARNING: Ej lämplig för användning med halvledarvarvregulatorer.**

AVLÄGSNANDE OCH BORTSKAFFANDE AV BATTERIER

Denna fjärrkontroll använder två AAA-batterier. När fjärrkontrollsbatterierna är tomma bör de tas ut ur fjärrkontrollen och återvinnas. Bränn eller kompostera **INTE** produkten med dess inbyggda batteri eller batterierna i fjärrkontrollen. När fjärrkontrollsbatterierna behöver bytas ut ska de kasseras eller återvinnas enligt lokala förordningar eller bestämmelser. På vissa platser är det olagligt att slänga använda batterier i soporna eller i den kommunala sophanteringen. Återlämna använda batterier till en behörig återvinningsstation eller en återförsäljare för återvinning. Kontakta din lokala återvinningsstation för information om var de använda batterierna kan lämnas in.

SÄKERHET FÖR STRÖMFÖRSÖRJNING

1. Läs och följ alla instruktioner som står på produkten eller som tillhandahålls med produkten.
2. Använd **inte** en förlängningssladd.
3. Använd **inte** inom tre meter från en pool eller andra vattenförekomster och använd inte i ett badrum.

LÄS IGENOM OCH SPARA DESSA INSTRUKTIONER

Enligt:

Kommissionens förordning (EU) 206/2012 om genomförande av Europaparlamentets och rådets direktiv 2009/125/EG vad gäller krav på ekodesign för luftkonditioneringsapparater och komfortfläktar.

OBS!	BESKRIVNING	SYMBOL	VÄRDE	ENHET
	Maximal flödes hastighet	F	43,42	m ³ /min
	Fläktkraft Ingång	P	90	W
	Servicevärde	SV	0,51	(m ³ /min)/W
	Förbrukning i stand-by-läge	P _{SB}	0,27	W
Horisontellt	Fläktljud Effektnivå	L _{wa}	62,2	dB(A)
Vertikalt	Fläktljud Effektnivå	L _{wa}	62,2	dB(A)
	Maximal lufthastighet	c	2,3	m/s
	Mätning standard för servicevärde	IEC 60879		

Se till att läsa och spara varningarna på föregående sida innan du använder enheten.

SNABBSTARTSGUIDE

MONTERA DIN FLÄKT



1. Ta ut basen ur förpackningen och placera den på en jämn yta.

2. Använd monteringsdekalerna för att rikta in den röda pilen som är tryckt på **stativet** med den röda pilen som är tryckt på **basen**. Vrid **stativet** medurs för att låsa fast den i **basen**. Ta bort tejen efter att monteringen har slutförts.

3. Ta bort tejp och kartong från **stativet**. Rikta in den tryckta röda cirkeln på **bladet** med den röda cirkeln på det inre **stativet**. Tryck in **bladet** ordentligt i **stativet** tills det klickar på plats. Ta bort all monteringsstejp på **basen** och **stativet**.

FUNKTIONER



VRIDPUNKT: Justera fläktbladet manuellt åt vänster eller höger för att öka den horisontella täckningen.

LUTNING: Roterar bladen manuellt för att öka den horisontella täckningen.

TELESKOP: Justera fläktens höjd manuellt uppåt eller nedåt.

Placera **FJÄRRKONTROLLEN** magnetiskt på fläktens baksida.

Panelen **DUST DEFENCE (DAMMSKYDD)** skyddar enhetens inre.

ANPASSNINGSBARHET

	Slå på Tryck på knappen på basen eller fjärrkontrollen	Tryck för att slå på eller stänga av enheten.
	Fläkthastigheter Tryck och håll in knappen på basen eller tryck på fjärrkontrollen	Tryck på fläktikonen på fjärrkontrollen eller håll ned strömknappen på enheten för att växla mellan fläkthastigheterna 1-10. LED-lamporna anger vald fläkthastighet.
	Specialinställningar Endast fjärrkontroll	Inställning 1: Sleep Mode (Viloläge). Fläkten kommer under åtta timmar att anpassa sig till de bästa inställningarna för bakgrundsljud, samtidigt som den dämpar belysningen och stänger av ljudsignalerna. Inställning 2: BreezeBoost Mode (Extra bris-läge). Fläkten skapar luftflöde med hög hastighet över hastighetsinställning 10. Inställning 3: NaturalBreeze Mode (Naturlig bris-läge). Fläkten skapar varierande luftflödesmönster för att simulera naturlig vind. Inställning 4: Off (Av).
	Svängning Endast fjärrkontroll	 Inställning 1: 45 grader Inställning 2: 90 grader Inställning 3: 180 grader Tryck på svängningsikonen på fjärrkontrollen för att ändra svängning. LED-lamporna ändras när svängning har valts. ⚠ Ställ enheten så att den inte stöter emot väggar eller föremål om du vill att den ska svänga när den är i horisontellt läge.
	Timer Endast fjärrkontroll	 Inställning 1: 1 timme Inställning 2: 2 timmar Inställning 3: 4 timmar Inställning 4: 8 timmar Inställning 5: 12 timmar Tryck på timerikonen på fjärrkontrollen för att växla mellan timerinställningarna 1-12 timmar. LED-lampor visar hur många timmar timern är inställd på. LED-lamporna kommer att stängas av efter 20 sekunder. Tryck på timerikonen för att se hur lång tid som återstår av timern och LED-lamporna tänds.
	Horisontell vinkeljustering Endast fjärrkontroll	Tryck på fjärrkontrollens pilar för vinkeljustering för att ändra fläktens horisontella vinkel på avstånd.

FÖR ATT INAKTIVERA LJUDSIGNAL: Håll in knapparna för timer och svängning på fjärrkontrollen samtidigt i tre sekunder för att avaktivera ljudsignaler. Upprepa för att återaktivera.

BÄRANDE POSITION: Rekommenderat bärläge är att använda handtaget på basen och samtidigt stödja stativet.



FJÄRRKONTROLL

- Sätt i två AAA-batterier före första användningstillfället.
- Använd två AAA-batterier för att byta ut batterierna i fjärrkontrollen. Se "UNDERHÅLL" för instruktioner om batteribyte.

OM DU KÖPER EN NY FJÄRRKONTROLL:

du måste para ihop fjärrkontrollen med enheten. Detta gör du genom att trycka på strömbrytaren i 5 sekunder när enheten är i standbyläge. Tryck sedan på uppåtpilen för fläkthastighet på fjärrkontrollen.

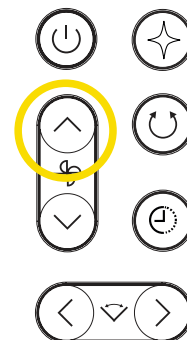

FLÄKTHASTIGHETER

Kontrollpanel	
Hastighet 1	○●●●●
Hastighet 2	○○●●●
Hastighet 3	○○○●●
Hastighet 4	○○○○●
Hastighet 5	○○○○○
Hastighet 6	>○○○○○<+○●●●●
Hastighet 7	>○○○○○<+○○●●●
Hastighet 8	>○○○○○<+○○○●●
Hastighet 9	>○○○○○<+○○○○●
Hastighet 10	>○○○○○<+○○○○○

När fläkthastigheten är vald kommer lamporna att visa rätt hastighet. För hastigheterna 6-10 blinkar alla fem lamporna innan ytterligare lampor visas för att visa den aktuella hastigheten.

När **FLÄKTHASTIGHETEN** ändras kommer fläktens luftflöde att öka eller minska. Alla modeller har 10 hastigheter. För hastigheterna 6 till 10 blinkar alla fem lamporna innan ytterligare LED-lampor visas för att motsvara den aktuella hastigheten.

Tryck på fläkthastighetspilarna på fjärrkontrollen eller håll ned strömknappen på basen för att växla mellan fläkthastigheterna 1-10.

Rekommenderade hastigheter	1	2	3	4	5	6	7	8	9	10	Boost (Boost)
Nursery (Barnrum)	✓	✓	✓								
Quiet Sleep (Tyst sömn)	✓	✓	✓	✓							
Working From Home (Hemarbete)	✓	✓	✓	✓	✓						
Watching TV (Titta på TV)	✓	✓	✓	✓	✓	✓					
Ambient Noise Sleep (Bakgrundsljud sömn)		✓	✓	✓	✓	✓	✓	✓			
Cooking (Matlagning)				✓	✓	✓	✓	✓	✓	✓	
Exercise (Träning)					✓	✓	✓	✓	✓	✓	✓
Hot Day Cool Down (Svalka under varma dagar)						✓	✓	✓	✓	✓	✓

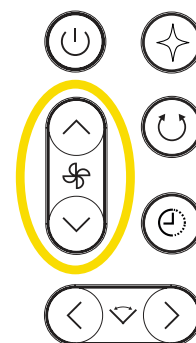



SVÄNGNING

Kontrollpanel

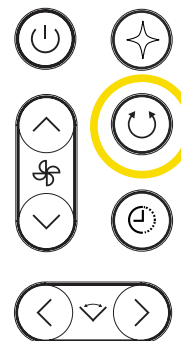

45 grader	<input checked="" type="radio"/>	<input checked="" type="radio"/>	<input type="radio"/>	<input checked="" type="radio"/>	<input checked="" type="radio"/>
90 grader	<input checked="" type="radio"/>	<input type="radio"/>	<input type="radio"/>	<input type="radio"/>	<input checked="" type="radio"/>
180 grader	<input type="radio"/>	<input type="radio"/>	<input type="radio"/>	<input type="radio"/>	<input type="radio"/>

När svängningen är aktiverad visas lampor som indikerar den aktuella vinkeln.



Välj mellan de olika inställningarna för **SVÄNGNING** som bäst passar dina behov. Om du vill ändra svängningsinställningarna trycker du på knappen  för att bläddra mellan alternativen på **FJÄRRKONTROLLEN**. Stäng av svängningen genom att trycka på svängningsknappen tills inga LED-lampor lyser.

TIMER

Välj mellan olika inställningar för **TIMER** som passar dina behov bäst. Tryck på  timerikonen på fjärrkontrollen för att växla mellan timerinställningarna 1-12 timmar. LED-lamporna visar hur många timmar timern är inställd på. Lamporna släcks efter 20 sekunder. Tryck på  Timer-ikonen igen för att se hur lång tid som återstår av timern, så tänds indikatorlamporna igen.

Kontrollpanel

1 timme	<input type="radio"/>	<input checked="" type="radio"/>	<input checked="" type="radio"/>	<input checked="" type="radio"/>	<input checked="" type="radio"/>
2 timmar	<input type="radio"/>	<input type="radio"/>	<input checked="" type="radio"/>	<input checked="" type="radio"/>	<input checked="" type="radio"/>
4 timmar	<input type="radio"/>	<input type="radio"/>	<input type="radio"/>	<input checked="" type="radio"/>	<input checked="" type="radio"/>
8 timmar	<input type="radio"/>	<input type="radio"/>	<input type="radio"/>	<input type="radio"/>	<input checked="" type="radio"/>
12 timmar	<input type="radio"/>	<input type="radio"/>	<input type="radio"/>	<input type="radio"/>	<input type="radio"/>

LED-lamporna visar timerns intervall i 20 sekunder och släcks sedan.

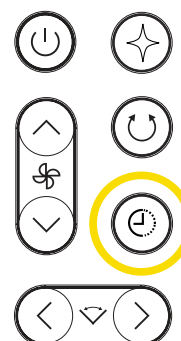

SPECIALLÄGEN

Välj mellan olika inställningar för **SPECIALTY MODE (SPECIALLÄGE)** som passar dina behov bäst. Tryck på ikonen för  Specialty mode (Specialläge) på fjärrkontrollen för att växla mellan de tillgängliga speciallägena. För att avaktivera ändrar du fläkthastigheten genom att trycka på pilarna på fjärrkontrollen eller hålla ned knappen på enheten.

Mer information om speciallägen och indikatorlampor finns i instruktionsfilmerna på sharkclean.eu.

Kontrollpanel

Sleep Mode (Viloläge): Alla lampor blinkar från höger till vänster.

BreezeBoost Mode (BreezeBoost-läge): Alla lampor blinkar från vänster till höger.

NaturalBreeze Mode (Naturlig bris-läge): En lampa blinkar från vänster till höger.

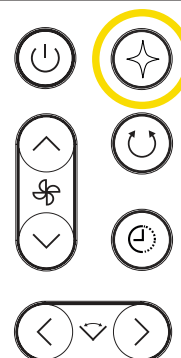

Vila	Fläkten stänger av ljudsignaler, dämpar belysningen och växlar till en fläkthastighet som är optimerad för vila. Sleep Mode (Viloläge) stängs av automatiskt efter åtta timmar. Avaktivera genom att använda knappen Specialty Mode (Specialläge) och växla tills ett annat läge väljs eller genom att stänga av enheten. När fläkten stängs AV och sätts på igen återgår den till den senast använda fläktinställningen.
BreezeBoost	Fläkten skapar ett luftflöde med hög hastighet över hastighetsinställning 10.
NaturalBreeze	Fläkten skapar varierande luftflödesmönster för att simulera naturlig vind.

HORISONTELL VINKELJUSTERING

Du kan använda fjärrkontrollen för att ändra fläktens horisontella vinkel på avstånd. Tryck på vänster- eller högerpilarna på fjärrkontrollen för att justera den horisontella vinkeln.

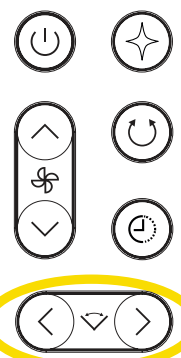

- Koppla ur fläkten innan rengöring eller underhåll utförs.
- Vi rekommenderar fläkten rengörs var sjätte månad eller vid behov.
- Vi rekommenderar att batterierna i fjärrkontrollen byts ut var tolfte månad eller vid behov.

DUST DEFENCE

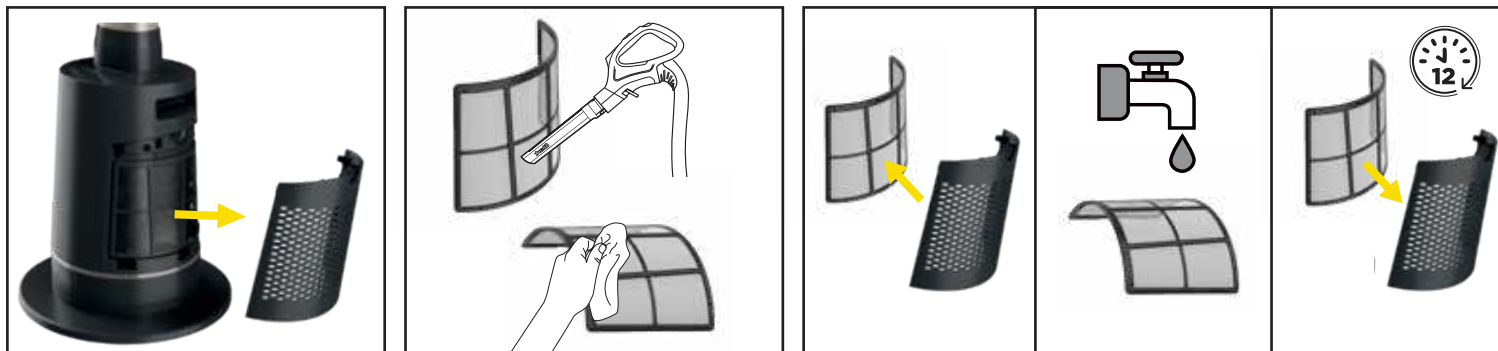

1. Ta bort Dust Defence-panelen från enheten genom att försiktigt dra i fingerfliken. Obs! Nätfiltret behöver inte tas bort från Dust Defence-panelen.
2. Använd en dammsugare på låg hastighet med en mjuk borste ELLER en trasa/handduk för att avlägsna skräp från Dust Defence-panelen och den inre nätskärmen. **Använd INTE slipande kemiska rengöringsmedel.**
3. **VALFRITT:** Om skräp har fastnat mellan nätfiltret och Dust Defence-panelen kan filtret tas bort genom att försiktigt dra ut det ur flikarna på panelen. Skölj filtret och panelen med rumstempererat kranvatten. Låt både filtret och panelen lufttorka i 12 timmar innan de sätts tillbaka. Använd **INTE fläkten när nätfiltret är vått.**

DUST DEFENCE (FORTSÄTTNING)



4. Sätt tillbaka Dust Defence-panelen genom att föra in flikarna på panelens undersida i skårorna på enheten och tryck in panelen tills den klickar på plats.

UTVÄNDIG RENGÖRING



Rengör fläktens utsida genom att torka av den med en mikrofiberduk fuktad med varmt vatten med diskmedel. Undvik skador genom att inte använda slipande kemiska rengöringsmedel eller för mycket vatten.

BYTA UT BATTERIERNA I FJÄRRKONTROLLEN

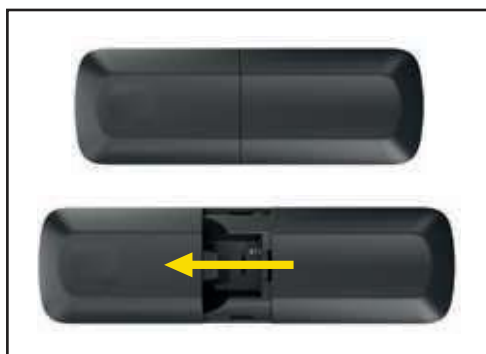

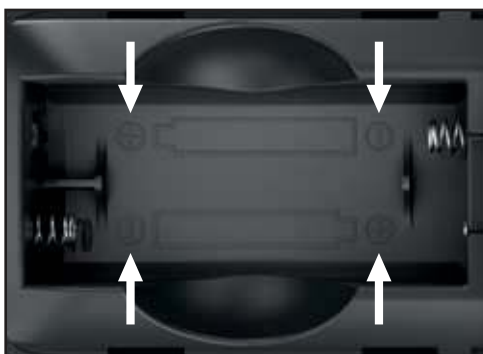

1. För att komma åt batterierna trycker du försiktigt ned batteriluckan på fjärrkontrollens baksida och skjuter sedan bort luckan. Ta ut batterierna ur enheten och följ de lokala föreskrifterna för avfallshantering av batterier.

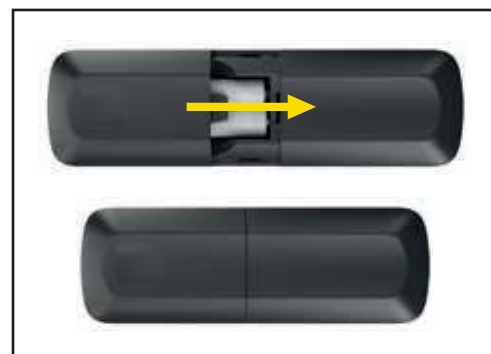

2. Sätt i två nya AAA-batterier i fjärrkontrollen. Se till att batterierna är korrekt isatta i den riktning som visas i batterifacket.



3. Skjut tillbaka batteriluckan på plats på fjärrkontrollens baksida.

ALLMÄN ANVÄNDNING	Varför fungerar inte teleskopet?	Ta bort tejpens när monteringen är klar.
	Hur kan jag växla från vertikal orientering till horisontell orientering?	Vrid fläkten vertikalt eller horisontellt genom att ta tag i ena änden av fläktbladet och flytta det till önskad position. Fläkten har 360 graders rotation.
ANVÄNDAR-GRÄNSSNITT/INSTÄLLNINGAR	Varför fungerar inte svängningen och/eller orsakar klickljud när svängningen väljs?	Fläkten levereras med tejp på stativet och basen för att underlätta monteringsprocessen. Ta bort tejpens när monteringen är klar. Om svängningen fortfarande inte fungerar efter att tejpens har tagits bort, kontrollera att alla monteringspunkter är korrekt monterade. Vrid stativet medurs på basen tills det klickar fast ordentligt för att kontrollera att det är helt och hållet korrekt monterat.
	Var ska jag placera fjärrkontrollen?	Förvara fjärrkontrollen på det magnetiska fästet på stativets ovansida, på klistermärket som visar en kontur av fjärrkontrollen.
	Varför ändrar fläkten hastighet av sig själv?	Fläkten kan vara i NaturalBreeze-läge, som ändras automatiskt för att simulera naturlig vind. För att avaktivera ett specialläge trycker du på ikonen för fläkthastighet eller på knappen för specialläge i fjärrkontrollens övre högra hörn.
	Varför fungerar inte fjärrkontrollen?	Se till att fjärrkontrollen riktas direkt mot LED-lamporna på fläktens framsida när du använder den. Om du köper en ny fjärrkontroll måste du parkoppla den med fläkten före användning. Parkoppla fjärrkontrollen med fläkten genom att hålla ned strömknappen på fläktbasen i 20 sekunder, eller tills den första och sista lampan på displayen tänds, och sedan trycka på uppåtpilen för fläkthastighet på fjärrkontrollen. Om fjärrkontrollen inte fungerar kan du behöva byta ut batterierna. Se avsnittet Byta ut batterierna i fjärrkontrollen för anvisningar.
	Varför är fläkten ostadig?	Kontrollera att fläkten har monterats korrekt och att alla delar har klickats fast helt och hållet. Kontrollera anslutningspunkterna där stativet ansluts till basen.
	Varför är lamporna svaga?	Fläkten kan vara i Sleep Mode (Viloläge), vilket dämpar belysningen. Avaktivera genom att trycka på knappen Specialty Mode (Specialläge) i fjärrkontrollens övre högra hörn tills Sleep Mode (Viloläge) stängs av.
	Varför stängde min enhet av sig själv?	Timer Mode (Timerläge) kan aktiveras. Timern stänger av fläkten efter en till tolv timmar. Stäng av timern genom att trycka på  timerknappen tills alla indikatorlampor är släckta.
	Hur inaktiverar jag pip och ljudsignaler?	Tryck och håll in knapparna för  timer och  svängning samtidigt i tre sekunder för att avaktivera ljudsignaler. Upprepa för att återaktivera ljudsignalerna.
	Hur fungerar indikatorlamporna på basen?	De fem lamporna på basen tänds i olika mönster för att indikera status för tillgängliga fläkthastigheter, inklusive effekt, hastighet, svängning läge för vinkel, timer och specialfunktioner. I samtliga fall släcks lamporna efter 20 sekunder.
UNDERHÅLL	Hur ofta ska jag rengöra fläkten och Dust Defence-filtret?	Vi rekommenderar att fläkten och Dust Defence-filtret rengörs var sjätte månad eller vid behov.

TVÅ (2) ÅRS BEGRÄNSAD GARANTI

När en konsument köper en produkt i Europeiska Unionen får de juridiska rättigheter avseende produktens kvalitet (dina lagstadgade rättigheter). Du kan hävda dessa rättigheter mot din återförsäljare. På Shark är vi dock så säkra på kvaliteten på våra produkter att vi ger dig tillverkargaranti på två år. Dessa villkor avser endast vår tillverkargaranti – dina lagstadgade rättigheter påverkas inte.

Villkoren nedan beskriver förutsättningarna för och omfattningen av vår garanti. De påverkar inte dina lagstadgade rättigheter eller återförsäljarens skyldigheter och inte heller ditt avtal med återförsäljaren.

Shark Garanties

Din Shark- fläkt utgör en stor investering. Din nya Fläkt ska fungera korrekt under en lång tid. Den medföljande garantin återspeglar tillverkarens förtroende för sin produkt- och tillverkningskvalitet. Du hittar onlinesupport på sharkclean.eu

Hur registrerar jag min utökade Shark-garanti?

Du kan registrera din garanti online inom 28 dagar från inköp. För att spara tid, ha följande information om din Fläkt till hands:

- Datum då du köpte luftrenare (kvitto eller följesedel).

För att registrera online, besök sharkclean.eu

VIKTIGT:

- Garantin täcker din produkt under två år från och med datumet för köpet och i det land där köpet gjordes.
- Spara alltid kvittot. Skulle du behöva använda din garanti behöver vi kvittot för att bekräfta att den information vi har fått är korrekt. Om du inte kan visa upp ett giltigt kvitto kommer detta att ogiltigförklara din garanti.

Vilka är fördelarna med att registrera den inkluderade Shark-garantin?

När du registrerar din garanti har vi dina uppgifter till hands om vi behöver ta kontakt. Du kan också få tips och råd om hur du får största möjliga nytta av din Shark-fläkt och de senaste nyheterna om nya produkter och lanseringar från Shark. Om du registrerar din garanti online, får du genast en bekräftelse om att vi har tagit emot dina uppgifter.

Hur länge gäller garantin för din nya Shark-apparat?

Vårt förtroende för vår design och kvalitetskontroll innebär att din nya Shark- fläkt har en garanti som gäller i totalt två år.

Vad täcks av den inkluderade Shark-garantin?

Reparation eller byte av din Shark-apparat (enligt Sharks gottfinnande), inklusive alla delar och arbete. En Shark-garanti gäller utöver dina lagliga rättigheter som köpare.

Vad täcks inte av den inkluderade Shark-garantin?

1. Normalt slitage på bärbara delar (t.ex. tillbehör) täcks inte av denna garanti. Reservdelar finns att köpa på sharkclean.eu
2. Skada orsakad av felaktig eller olämplig användning, försumlig hantering, underlåtenhet att utföra nödvändigt underhåll eller skada orsakad av felaktig hantering under transport.
3. Skada orsakad av underhåll som inte är godkänd av Shark.



Var kan jag köpa Sharks originalreservdelar och tillbehör?

Sharks reservdelar och tillbehör utvecklas av samma ingenjörer som har utvecklat din Shark-hårtork. Du hittar ett fullständigt sortiment av Sharks reservdelar och tillbehör för alla Shark-maskiner på sharkclean.eu

Kom ihåg att skador som orsakas av användning av reservdelar som inte kommer från Shark kanske inte täcks av din garanti.

VIKTIG INFORMATION

REGISTRERA DITT KÖP

-  sharkclean.eu/register-guarantee
-  Skanna QR-koden med din mobila enhet



UTTAGNING OCH BORTSKAFFANDE AV BATTERIER

Denna fjärrkontroll använder två AAA-batterier. När fjärrkontrollsbatterierna är tomma bör de tas ut ur fjärrkontrollen och återvinnas. Bränn eller kompostera **INTE** produkten med dess inbyggda batteri eller batterierna i fjärrkontrollen. När fjärrkontrollsbatterierna behöver bytas ut ska de kasseras eller återvinnas enligt lokala förordningar eller bestämmelser. På vissa platser är det olagligt att slänga använda batterier i soporna eller i den kommunala sophanteringen. Återlämna använda batterier till en behörig återvinningsstation eller en återförsäljare för återvinning. Kontakta din lokala återvinningsstation för information om var de använda batterierna kan lämnas in.

NOTERA DENNA INFORMATION

Modellnummer: _____

Serienummer: _____

Inköpsdatum: _____
(Spara kvittot)

Inköpsställe: _____

TEKNISKA SPECIFIKATIONER

Spänning: 220–240 V- 50–60 Hz/ 3A
Watt: 90 W

Fördelar med att registrera din produkt och skapa ett konto:

- Du får enklare och snabbare produktsupport och åtkomst till garantiinformation
- Du får hjälp med felsökning och skötselinstruktioner för produkten
- Var bland de första som får reda på exklusiva produktkampanjer

TIPS: Modell- och serienummer anges på QR-kodetiketten på fläktens undersida.

Denna märkning anger att produkten inte får kastas bland hushållsavfall. För att förhindra miljöbelastning eller skador på människors hälsa till följd av okontrollerad avfallshantering, ska apparaten återvinnas på ett ansvarsfullt sätt för att främja en hållbar återanvändning av material. För att återlämna en använd enhet kan du använda dig av befintliga retur- och insamlingssystem, eller kontakta den återförsäljare där produkten köptes. De kan lämna produkten till miljösäker återvinning.

LÄS INSTRUKTIONERNA NOGGRANT OCH BEHÅLL DEM FÖR FRAMTIDA BRUK.

Den här bruksanvisningen är avsedd att hjälpa dig att få en fullständig förståelse för din nya Shark®-fläkt.

SharkNinja Europe Ltd, 1st/2nd Floor Building 3150, Thorpe Park, Century Way, Leeds, England, LS15 8ZB sharkclean.co.uk	SharkNinja Germany GmbH, Rotfeder-Ring 9, 60327 Frankfurt am Main, Tyskland sharkclean.eu
---	---

Illustrationerna kan avvika från den verkliga produkten. Vi strävar konstant efter att förbättra våra produkter, därför kan specifikationerna i detta dokument ändras utan föregående meddelande.