

Funk-Stereo-Headset mit Rauschunterdrückung  
WH-1000XM6



Modell: YY2984

## Kurzanleitung

### Finden, was passt

[Tragen des Headsets](#)

### Stellen Sie für noch mehr Funktionen und Bedienkomfort eine Verbindung zur App her

Ihr Gerät verfügt über viele nützliche Funktionen.

Laden Sie „Sony | Sound Connect“ herunter, um das Gerät optimal zu nutzen.

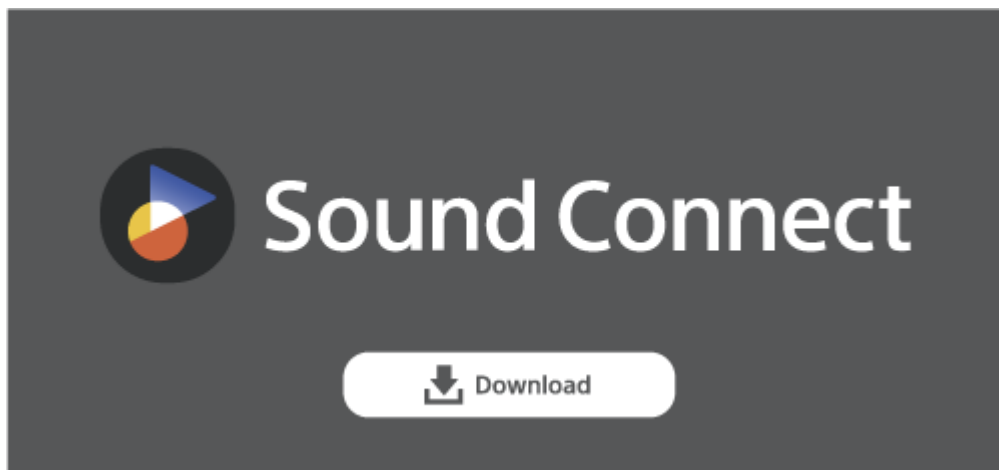

### Erste Schritte

**1**

### Einschalten des Headsets



Halten Sie die Taste  (Ein/Aus) mindestens etwa 2 Sekunden lang gedrückt, bis die Anzeige (blau) blinkt. Das Headset wechselt automatisch in den Kopplungsmodus, wenn Sie das Headset nach dem Kauf zum ersten Mal einschalten.

**2**

### Herstellen einer BLUETOOTH®-Verbindung



Laden Sie die App „Sony | Sound Connect“ herunter.  
Befolgen Sie die Anweisungen in der heruntergeladenen App „Sony | Sound Connect“.

**3**

### Bedienung des Headsets



Mit dem Touchsensor-Bedienfeld können Sie die folgenden Funktionen ausführen.

- Zweimal schnell tippen: Wiedergabe/Pause
- Nach vorne streichen und loslassen: Ansteuern des Anfangs des nächsten Titels
- Nach hinten streichen und loslassen: Ansteuern des Anfangs des vorherigen Titels (oder des aktuellen Titels während der Wiedergabe)
- Nach oben streichen und loslassen: Erhöhen der Lautstärke
- Nach unten streichen und loslassen: Verringern der Lautstärke

Weitere Einzelheiten zur Bedienung finden Sie unter „Steuern des Audiogeräts (Bluetooth-Verbindung)“.

#### So verhindern Sie Verbrennungen oder Fehlfunktionen aufgrund von Nässe

Das Headset ist nicht wasserdicht.

Wenn das Headset durch Regen oder starkes Schwitzen usw. sehr feucht ist und geladen wird, besteht Brandgefahr oder es kann zu Fehlfunktionen kommen.

#### Hinweis

- Wenn Sie das Headset aufsetzen, ohne den Schieber zu verstellen, wird das Headset auf dem Kopf möglicherweise nicht richtig positioniert, sodass es nicht komfortabel sitzt oder der Rauschunterdrückungseffekt nur schwach ist. Möglicherweise funktioniert auch die Headset-Funktion zum Erkennen des Aufsetzens nicht richtig, sodass die Musikwiedergabe automatisch stoppt oder die Ausschaltautomatik (Akkuschonfunktion) aktiviert und das Headset automatisch ausgeschaltet wird.

## Verwandte Informationen

[Tragen des Headsets](#)

[Manuelles Herstellen einer Bluetooth-Verbindung](#)

[Laden des Headsets](#)

Erste Schritte

[Leistungsspektrum der Bluetooth-Funktion](#)

[Hinweise zur Sprachführung](#)

## Mitgeliefertes Zubehör

- [Mitgelieferte Teile](#)

- [Verstauen des Headsets in der Transporttasche](#)

## Teile und Bedienelemente

- [Positionen und Funktionen der Komponenten](#)

- [Hinweise zur Anzeige](#)

## Tragen des Headsets

- [Tragen des Headsets](#)

## Bedienung des Headsets

- [Informationen zum Touchsensor-Bedienfeld](#)

- [Verwenden von Quick Access](#)

## Stromversorgung/Aufladen

- [Laden des Headsets](#)

- [Verfügbare Betriebsdauer](#)

- [Prüfen der Akkurestladung](#)

- [Einschalten des Headsets](#)

- [Ausschalten des Headsets](#)

## Herstellen von Verbindungen

### [Herstellen einer drahtlosen Verbindung zu Bluetooth-Geräten](#)

#### Einfache Einrichtung mit App

- [Herstellen der Verbindung mit der App „Sony | Sound Connect“](#)

#### Android-Smartphone

- [Kopplung und Verbindung mit einem Android-Smartphone](#)

- [Kopplung und Verbindung mit einem Android-Smartphone über LE Audio](#)

- [Verbindung mit einem gekoppelten Android-Smartphone](#)

#### iPhone (iOS-Geräte)

- [Kopplung und Verbindung mit einem iPhone](#)

- [Verbindung mit einem gekoppelten iPhone](#)

#### Computer

[Kopplung und Herstellen einer Verbindung mit einem Computer \(Windows® 11\)](#)

[Kopplung und Herstellen einer Verbindung mit einem Computer \(Windows 10\)](#)

[Kopplung und Herstellen einer Verbindung mit einem Computer \(Mac\)](#)

[Verbindung mit einem gekoppelten Computer \(Windows 11\)](#)

[Verbindung mit einem gekoppelten Computer \(Windows 10\)](#)

[Verbindung mit einem gekoppelten Computer \(Mac\)](#)

## Andere Bluetooth-Geräte

[Koppeln und Herstellen einer Verbindung mit einem Bluetooth-Gerät](#)

[Verbindung mit einem gekoppelten Bluetooth-Gerät](#)

## Mehrpunktverbindung

[Verbindung des Headsets mit 2 Geräten gleichzeitig \(Mehrpunktverbindung\)](#)

[Wechseln zwischen dem Ton von mehreren Geräten mit „Audio-Wechsel“](#)

[Trennen einer Bluetooth-Verbindung \(nach der Verwendung\)](#)

[Verwendung des mitgelieferten Kopfhörerkabels](#)

## Wiedergeben von Musik

### Wiedergeben von Musik über eine Bluetooth-Verbindung

[Wiedergeben von Musik von einem Gerät über eine Bluetooth-Verbindung](#)

[Steuern des Audiogeräts \(Bluetooth-Verbindung\)](#)

[Informationen zu 360 Reality Audio](#)

[Verwenden der nahtlosen Wiedergabe mit Lautsprechern \(Auto Switch\)](#)

### Funktion zur Rauschunterdrückung

[Was ist die Rauschunterdrückung?](#)

[Verwendung der Funktion zur Rauschunterdrückung](#)

[Jederzeit automatisches Optimieren der Funktion zur Rauschunterdrückung je nach Headset-Träger und Umgebungsbedingungen](#)

### Wahrnehmen von Umgebungsgeräuschen

[Wahrnehmen von Umgebungsgeräuschen während der Musikwiedergabe \(Modus für Umgebungsgeräusche\)](#)

[Automatische Anpassung des Pegels der Umgebungsgeräuscherkennung gemäß dem Umgebungsgeräuschpegel \(Umgebungsgeräuschautomatik\)](#)

[Schnelles Wahrnehmen von Umgebungsgeräuschen \(Modus für schnelle Aufmerksamkeit\)](#)

[Führen von Gesprächen beim Tragen des Headsets \(Speak-to-Chat\)](#)

## Tonqualitätsmodus

[Hinweise zum Tonqualitätsmodus](#)

---

[Unterstützte Codecs](#)

---

[Hinweise zur DSEE Extreme-Funktion](#)

---

[Verwenden von 360 Upmix for Cinema](#)

## Telefonate führen

[Entgegennehmen eines Anrufs](#)

---

[Anrufen](#)

---

[Anruf-Funktionen](#)

---

[Tätigen eines Videoanrufs auf dem Computer](#)

## Verwenden der Sprachunterstützungsfunktion

[Verwenden der Sprachsteuerung](#)

---

[Verwenden von Google Assistant](#)

---

[Verwenden von Tencent Xiaowei](#)

---

[Verwenden der Sprachunterstützungsfunktion \(Google app\)](#)

---

[Verwenden der Sprachunterstützungsfunktion \(Siri\)](#)

## Verwenden der Apps

[Funktionen der App „Sony | Sound Connect“](#)

---

[Installieren der App „Sony | Sound Connect“](#)

---

[Zugreifen auf Support-Informationen über die App „Sony | Sound Connect“](#)

---

[So halten Sie die Software auf dem neuesten Stand \(zur komfortablen Nutzung des Headsets\)](#)

## Möglichkeiten mit Partnerservices

[Möglichkeiten mit Partnerservices](#)

## Wichtige Informationen

[Sicherheitsmaßnahmen](#)

---

[So verhindern Sie Verbrennungen oder Fehlfunktionen aufgrund von Nässe](#)

---

[Lizenzen](#)

---

[Markenzeichen](#)

[Kunden-Support-Websites](#)

Fehlerbehebung

[Fehlerbehebung](#)

[Zurücksetzen des Headsets](#)

[Initialisieren des Headsets zum Wiederherstellen der Werkseinstellungen](#)

Technische Daten

[Technische Daten](#)

5-063-141-91(1) Copyright 2025 Sony Corporation

Funk-Stereo-Headset mit Rauschunterdrückung  
WH-1000XM6

## Leistungsspektrum der Bluetooth-Funktion

Das Headset verwendet Bluetooth-Funktechnologie, mit der Ihnen folgende Funktionen zur Verfügung stehen.

### Wiedergeben von Musik

Sie können Musik ohne Kabelverbindung über ein Smartphone oder einen Musikplayer o. Ä. wiedergeben lassen.



### Telefonieren

Sie können im Freisprechbetrieb telefonieren, während sich Ihr Smartphone in Ihrer Tasche befindet.



Funk-Stereo-Headset mit Rauschunterdrückung  
WH-1000XM6

## Hinweise zur Sprachführung

---

Werkseitig hören Sie die Sprachführung auf Englisch oder Chinesisch, wenn Sie das Headset auf die Ohren setzen. Über die App „Sony | Sound Connect“ können Sie die Sprache der Sprachführung ändern, die Sprachführung ein-/ausschalten und die Lautstärke für die Sprachführung einstellen.

### „Pairing“ (Kopplung)

- Beim Aktivieren des Kopplungsmodus

### „Low battery“ (Akku schwach)

- Wenn die Akkurestladung des Headsets niedrig ist

### „Battery is empty“ (Akku leer)

- Beim automatischen Ausschalten wegen niedriger Akkurestladung des Headsets

### „Battery about XX %“ (Akku bei ca. XX %)/„Battery fully charged“ (Akku vollständig geladen)

- Zur Information über die Akkurestladung  
Der Wert „XX“ gibt die ungefähre Restladung an. Verwenden Sie sie als groben Richtwert.

### „Voice guidance test“ (Test Sprachführung)

- Beim Einstellen der Lautstärke für die Sprachführung

### „The Google Assistant is not connected“ (Keine Google Assistant-Verbindung) \*

- Wenn Google™ Assistant auf dem mit dem Headset verbundenen Smartphone nicht verfügbar ist, obwohl Sie das Touchsensor-Bedienfeld bedienen

\* Wird in manchen Ländern bzw. Regionen möglicherweise nicht unterstützt.

### „The Xiaowei is not connected“ (Der Xiaowei ist nicht verbunden.)

- Wenn Tencent Xiaowei auf dem mit dem Headset verbundenen Smartphone nicht verfügbar ist, obwohl Sie das Touchsensor-Bedienfeld bedienen

### „The Voice Assistant is not available. Please open the Sound Connect and check the Voice Assistant settings.“ (Der Sprachassistent ist nicht verfügbar. Bitte öffnen Sie Sound Connect und überprüfen Sie die Sprachassistent-Einstellungen.)

- Wenn die Sprachunterstützung während der Verbindung in LE Audio bedient wird

### „Launch the Sound Connect to activate the Service Link.“ (Starten Sie Sound Connect, um Service-Link zu aktivieren.)

- Wenn Quick Access nicht verfügbar ist, weil Service Link ausgeschaltet ist

### „App assigned to the Quick Access is not launched on the mobile device“ (Quick Access zugewiesene App wird am Mobilgerät nicht gestartet)

- Wenn Quick Access auf die Taste NC/AMB (Rauschunterdrückung/Modus für Umgebungsgeräusche) eingestellt ist und die entsprechende App nicht startet, selbst wenn die Taste NC/AMB (Rauschunterdrückung/Modus für Umgebungsgeräusche) gedrückt wird

**„The Quick Access is not available. Please open the Sound Connect and check the Quick Access settings.“ (Quick Access ist nicht verfügbar. Bitte öffnen Sie Sound Connect und überprüfen Sie die Quick Access-Einstellungen.)**

- Wenn Quick Access während der Verbindung in LE Audio bedient wird

**„The [Safe volume control] limits the volume.“ ([Sichere Lautstärkesteuerung] beschränkt die Lautstärke.)**

- Wenn die sichere Lautstärkeregelung gestartet wird

**„Apologies, the command could not be recognized“ (Entschuldigung, der Befehl konnte nicht erkannt werden)**

- Wenn die Sprachsteuerung den Befehl nach dem Erkennen des Weckworts nicht erkennt

**„The voice assistant on your mobile device is not responding. Please check your settings.“ (Der Sprachassistent auf Ihrem Mobilgerät reagiert nicht. Bitte prüfen Sie Ihre Einstellungen.)**

- Wenn die Sprachsteuerung das Wort „Assistent“ erkennt, aber die Sprachunterstützungsfunktion nicht aktiviert wird

**„Mic Off“ (Mikro Aus)**

- Wenn das Headset bedient wurde, um das Mikrofon während eines Anrufs auszuschalten

**„Mic On“ (Mikro Ein)**

- Wenn das Headset bedient wurde, um das Mikrofon während eines Anrufs einzuschalten

**„Charging stopped. To resume charging, disconnect the USB cable and wait before trying again.“ (Der Ladevorgang wurde gestoppt. Um den Ladevorgang fortzusetzen, trennen Sie das USB-Kabel und warten Sie, bevor Sie es erneut versuchen.)**

- Wenn das Headset beim Laden verwendet wird und das Laden ungewöhnlich verläuft oder eine ungewöhnliche Ladetemperatur auftritt

### **Hinweis**

- Es dauert etwa 10 Minuten, bis das Wechseln der Sprache für die Sprachführung in Kraft tritt. Je nach Signalempfang und anderen Bedingungen kann es auch länger als 10 Minuten dauern.
- Wenn Sie nach dem Wechseln der Sprache für die Sprachführung das Headset initialisieren, um die werkseitigen Einstellungen wiederherzustellen, wird die Sprache ebenfalls auf die werkseitige Einstellung zurückgesetzt.
- Wenn die Sprachführung nach dem Wechseln der Sprache für die Sprachführung oder dem Aktualisieren der Software nicht zu hören ist, schalten Sie das Headset aus und wieder ein.

Funk-Stereo-Headset mit Rauschunterdrückung  
WH-1000XM6

## Mitgelieferte Teile

---

Überprüfen Sie nach dem Öffnen der Verpackung, ob alle Komponenten auf der Liste darin enthalten sind. Falls etwas fehlt, wenden Sie sich an den Sony-Support oder einen Sony-Händler in Ihrer Nähe.

Zahlen in ( ) geben die Menge an.

### Funk-Stereo-Headset mit Rauschunterdrückung (1)

### USB Type-C®-Kabel (USB-A auf USB-C®) (1)



### Kopfhörerkabel (1)

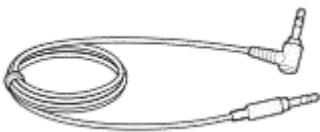

### Transporttasche (1)

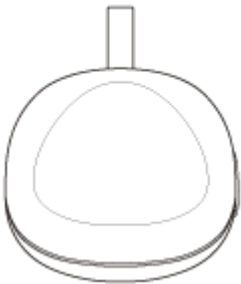

### Unterlagen (1 Satz)

Funk-Stereo-Headset mit Rauschunterdrückung  
WH-1000XM6

## Verstauen des Headsets in der Transporttasche

Stellen Sie den Schieber nach dem Gebrauch des Headsets auf die kürzeste Position ein und drehen Sie die linke und die rechte Einheit, um das Headset flach zusammenzufalten. Falten Sie die linke Einheit zum Kopfhörerbügel hin und verstauen Sie das Headset in der mitgelieferten Transporttasche.

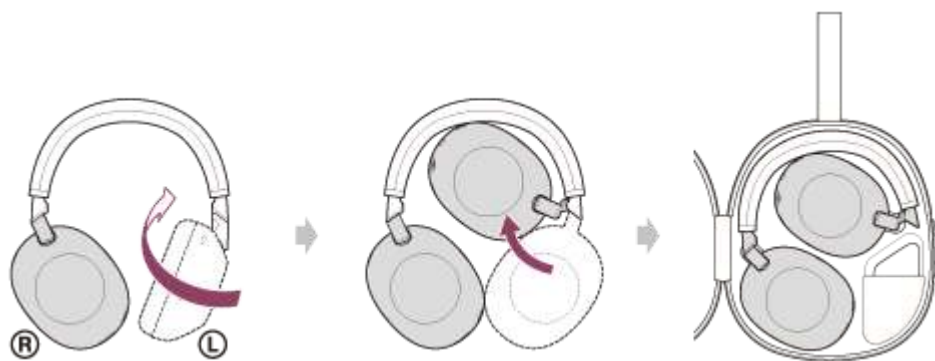

### So verstauen Sie die Kabel

Verstauen Sie die Kabel in der Halterung hinter der Abtrennung in der Transporttasche.

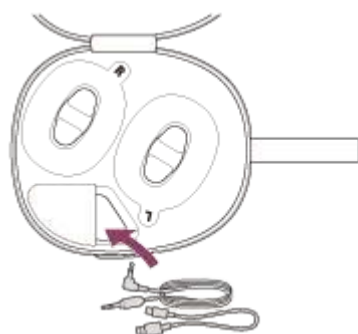

### Info zum Bedienungsanleitungsvideo

Im Video sehen Sie, wie Sie das Headset in der Transporttasche verstauen.

Audioerklärungen sind nicht verfügbar.

Modelle für alle Länder und Regionen mit Ausnahme des chinesischen Festlandes:

[https://rd1.sony.net/help/mdr/mov0091/h\\_zz/](https://rd1.sony.net/help/mdr/mov0091/h_zz/)



Modelle für das chinesische Festland:

<https://rd1.sony.net/help/mdr/mov0091/zh-cn/>

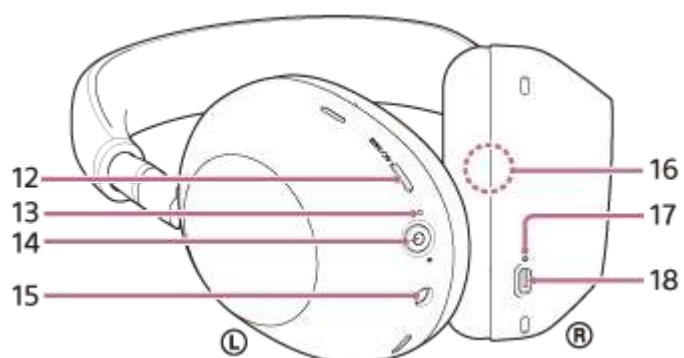
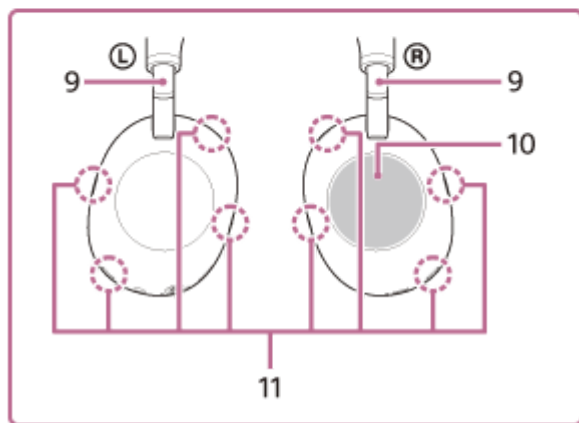
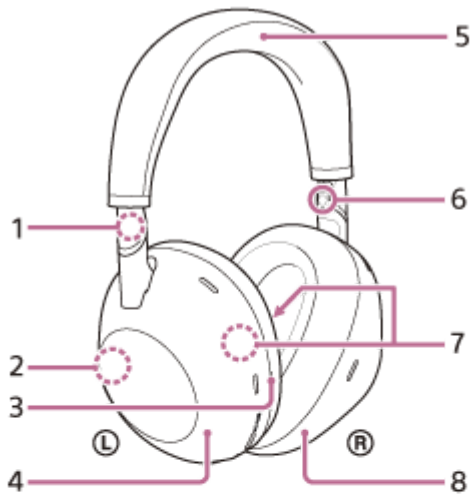
## Positionen und Funktionen der Komponenten



1. Markierung **L** (links)
2. Integrierte Antenne  
Eine Bluetooth-Antenne ist im Headset integriert.
3. Tastpunkt  
Die linke Einheit verfügt über einen fühlbaren Punkt am Rand des Gehäuses.
4. Linke Einheit
5. Kopfhörerbügel

6. Markierung ® (rechts)
7. Mikrofone mit Funktion zur Rauschunterdrückung (intern) (links, rechts)  
Erfassen das Rauschen, wenn die Rauschunterdrückungsfunktion aktiviert ist.
8. Rechte Einheit
9. Schieber (links, rechts)  
Schieben, um die Länge des Kopfhörerbügels anzupassen.
10. Touchsensor-Bedienfeld  
Dient zur Steuerung der Musikwiedergabe des verbundenen Bluetooth-Geräts aus der Ferne oder führt andere Bedienvorgänge mittels Touch-Bedienung durch.
11. Mikrofone mit Funktion zur Rauschunterdrückung (extern) und Spracherfassungsmikrofone (links, rechts)  
Erfassen das Rauschen, wenn die Rauschunterdrückungsfunktion aktiviert ist, und die Stimme des Trägers beim Telefonieren oder wenn der Speak-to-Chat-Modus verwendet wird.
12. NC/AMB-Taste (Rauschunterdrückung/Modus für Umgebungsgeräusche)
13. Anzeige (orange/blau)  
Leuchtet orange oder blau auf und gibt damit den Akku- oder Kommunikationsstatus des Headsets an.
14. Taste  (Ein/Aus)/Taste  (Bluetooth)
15. Kopfhörerkabeleingangsbuchse  
Schließen Sie hier einen Musikplayer o. Ä. über das mitgelieferte Kopfhörerkabel an. Stellen Sie sicher, dass Sie das Kabel einstecken, bis es hörbar einrastet. Wenn der Stecker nicht richtig angeschlossen ist, ist der Ton möglicherweise nicht einwandfrei zu hören.
16. Seriennummer  
Befindet sich an der rechten Einheit innen.  
Siehe „So überprüfen Sie Seriennummern, Sicherheitskennzeichen usw.“ unten.
17. Ladeanzeige (orange)  
Leuchtet während des Ladens orange.
18. USB Type-C-Anschluss  
Schließen Sie das Headset zum Aufladen mit dem mitgelieferten USB Type-C-Kabel an einen Computer oder über ein handelsübliches USB-Netzteil an eine Netzsteckdose an.

### So überprüfen Sie Seriennummern, Sicherheitskennzeichen usw.

- Vergewissern Sie sich, dass das Headset ausgeschaltet und das USB-Kabel nicht angeschlossen ist.
- Entfernen Sie das Ohrpolster von der rechten Einheit, indem Sie es gerade vom Gehäuse herunterziehen. Ziehen Sie es möglichst nicht schräg herunter.  
Die Seriennummer und Sicherheitskennzeichen usw. befinden sich an der unteren rechten Ecke der rechten Einheit.

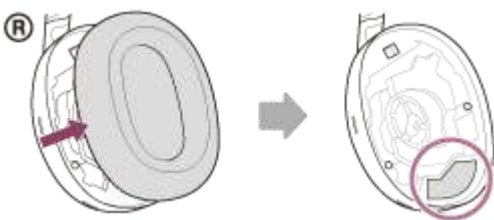

- Bringen Sie das entfernte Ohrpolster an der rechten Einheit an.  
Setzen Sie die fünf Laschen unbedingt fest in die Einheit ein, bis Sie ein Klicken hören.

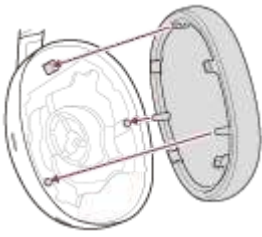

### Hinweis

- Nehmen Sie das Ohrpolster nur ab, wenn es unbedingt erforderlich ist.
- Stellen Sie vor dem Entfernen des Ohrpolsters sicher, dass das Headset ausgeschaltet und das USB-Kabel nicht angeschlossen ist.
- Nehmen Sie das Ohrpolster nicht in der Nähe von Eisensand oder anderen Metallpartikeln ab. Eisensand oder andere Metallpartikel können am Magneten im Inneren des Headsets haften bleiben, was zu Fehlfunktionen am Headset führen kann.
- Alle Schäden, die auf die Nichteinhaltung der oben genannten Vorsichtsmaßnahmen zurückzuführen sind, fallen nicht unter die Produktgarantie.

---

### Verwandtes Thema

- [Hinweise zur Anzeige](#)
- [Prüfen der Akkurestladung](#)
- [Informationen zum Touchsensor-Bedienfeld](#)

Funk-Stereo-Headset mit Rauschunterdrückung  
WH-1000XM6

## Hinweise zur Anzeige

Die Anzeige informiert Sie über verschiedene Status des Headsets.

● : Leuchtet blau / ● : Leuchtet orange / -: Ausgeschaltet

### Anzeige (blau/orange) neben der -Taste (Ein/Aus)

#### Einschalten

● -- ● -- (blinkt zweimal blau)

Wenn in diesem Fall die Akkurestladung 10 % oder weniger (Laden erforderlich) beträgt, leuchtet die Anzeige nacheinander wie folgt.

● -- ● -- (blinkt etwa 15 Sekunden lang mehrmals langsam orange)

#### Ausschalten

● ---- (leuchtet etwa 2 Sekunden stetig blau)

#### Anzeigen der Akkurestladung

- Restladung: Über 10 %
  - -- ● -- (blinkt zweimal blau)
- Restladung: 10 % oder weniger (Laden erforderlich)
  - -- ● -- (blinkt etwa 15 Sekunden lang mehrmals langsam orange)

Für ausführliche Informationen siehe „[Prüfen der Akkurestladung](#)“.

#### Wenn die Akkurestladung sinkt

● -- ● -- (blinkt etwa 15 Sekunden lang mehrmals langsam orange)

#### Bluetooth-Funktion

- Kopplungsmodus
  - - ● ---- ● - ● ---- ● - ● (blinkt wiederholt zweimal blau)
- Nicht verbunden
  - ---- ● ---- (blinkt in Intervallen von etwa 1 Sekunde wiederholt blau)
- Verbindungsvorgang abgeschlossen
  - - ● - ● - ● - ● - ● - ● - ● - (blinkt etwa 5 Sekunden lang wiederholt schnell blau)
- Verbunden
  - ---- ● ---- (blinkt in Intervallen von etwa 5 Sekunden wiederholt blau)
- Eingehender Anruf
  - -- ● -- ● -- ● -- ● -- ● -- (blinkt wiederholt schnell blau)



Die Statusanzeigen für „Nicht verbunden“ und „Verbunden“ schalten sich nach einer bestimmten Zeit automatisch aus. Sie blinken wieder eine bestimmte Zeit lang, wenn irgendeine Funktion ausgeführt wird. Wenn die Akkurestladung niedrig ist, beginnt die Anzeige orange zu blinken.

#### Sonstiges

- Kopfhörerkabel angeschlossen (Gerät ist eingeschaltet)
  - - - - - ● - - - - (blinkt in Intervallen von etwa 5 Sekunden wiederholt blau)
 Die Anzeige erlischt nach einer bestimmten Zeit automatisch. Wenn die Akkurestladung niedrig ist, beginnt die Anzeige orange zu blinken.
- Aktualisieren der Software
  - - ● - - - - ● - ● - - - - ● - ● - - - - (blinkt mit einem Intervall von ungefähr 0,6 Sekunden wiederholt orange und blau)
- Initialisierung abgeschlossen
  - - ● - ● - ● - (blinkt 4-mal blau)
 Für Einzelheiten siehe „[Initialisieren des Headsets zum Wiederherstellen der Werkseinstellungen](#)“.

## Ladeanzeige für USB Type-C-Anschluss (orange)

### Aufladen

- Während des Aufladens
  -  (leuchtet orange)
 Die Anzeige erlischt, wenn der Ladevorgang abgeschlossen ist.
- Ungewöhnliche Temperatur
  - ● - - ● ● - - (blinkt wiederholt zweimal orange)
- Ungewöhnliches Laden
  -  - -  - - (blinkt wiederholt langsam orange)

### Verwandtes Thema

- [Prüfen der Akkurestladung](#)
- [Initialisieren des Headsets zum Wiederherstellen der Werkseinstellungen](#)

Funk-Stereo-Headset mit Rauschunterdrückung  
WH-1000XM6

## Tragen des Headsets

### 1 Achten Sie darauf, welche die linke und welche die rechte Einheit des Headsets ist.

An der linken Einheit befinden sich die Markierung **L** (links), ein fühlbarer Punkt (A), die Taste **⏻** (Ein/Aus), die Taste NC/AMB (Rauschunterdrückung/Modus für Umgebungsgeräusche).

An der rechten Einheit befindet sich die Markierung **R** (rechts). Es gibt hier weder einen fühlbaren Punkt noch eine Taste.



### 2 Verschieben Sie den Schieber.

Verschieben Sie vor dem Aufsetzen des Headsets den Schieber auf die volle Länge.

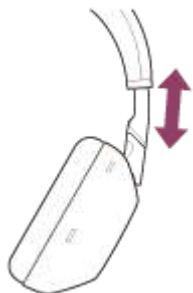

### 3 Setzen Sie das Headset auf.

Setzen Sie das Headset so auf, dass die Ohrpolster fest über den Ohren sitzen.

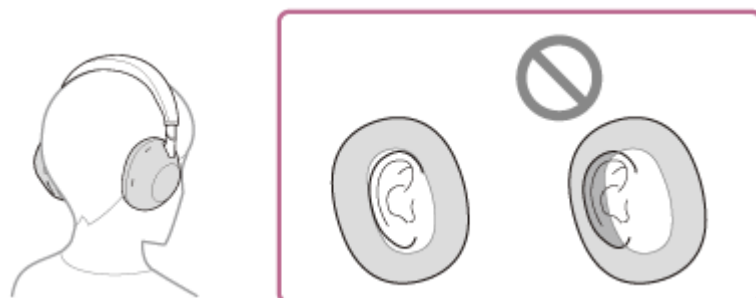

#### 4 Stellen Sie die Länge des Schiebers ein.

Stellen Sie die Länge des Schiebers so ein, dass der Kopfhörerbügel oben den Kopf berührt.

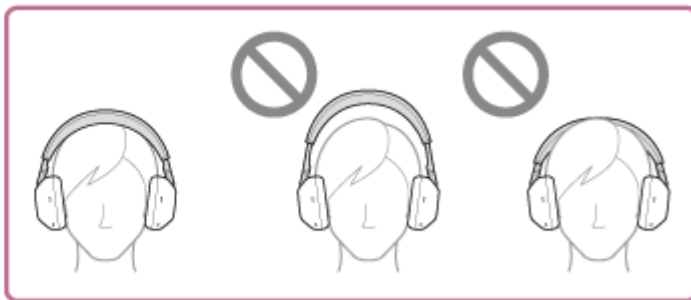

#### 5 Stellen Sie die Ausrichtung der Einheiten ein.

Stellen Sie die Ausrichtung der linken und der rechten Einheit ein, sodass die Ohrpolster um das ganze Ohr fest sitzen.



Wenn Sie das Headset aufsetzen, ohne den Schieber zu verstellen, wird das Headset auf dem Kopf möglicherweise nicht richtig positioniert, sodass es nicht komfortabel sitzt oder der Rauschunterdrückungseffekt nur schwach ist. Möglicherweise funktioniert auch die Headset-Funktion zum Erkennen des Aufsetzens nicht richtig, sodass die Musikwiedergabe automatisch stoppt oder die Ausschaltautomatik (Akkuschonfunktion) aktiviert und das Headset automatisch ausgeschaltet wird.

### Beim Aufsetzen und Abnehmen des Headsets

Per Werkseinstellung erkennt der in die linke Einheit integrierte Näherungssensor, wenn das Headset aufgesetzt oder abgenommen wird, und das Headset steuert automatisch die Deaktivierung der Funktion des Touchsensor-Bedienfelds, das Ausschalten des Headsets, das Pausieren der Musikwiedergabe usw.

#### Wenn das Headset getragen wird

- Mit dem Touchsensor-Bedienfeld des Headsets können Sie Musik wiedergeben, Anrufe tätigen und entgegennehmen usw.

#### Wenn das Headset abgenommen wird

- Wenn Sie das Headset aufgesetzt haben und Musik hören und dann das Headset abnehmen, pausiert die Musikwiedergabe automatisch. Wenn Sie das Headset wieder aufsetzen, wird die Musikwiedergabe über das Headset fortgesetzt.
- Das Headset schaltet sich zum Schonen des Akkus automatisch aus, wenn es 15 Minuten lang nicht getragen wird.
- Um eine unerwünschte Reaktion des Headsets zu verhindern, können die Musikwiedergabe, das Tätigen und Entgegennehmen von Anrufen und andere Funktionen bei abgenommenem Headset auch dann nicht ausgeführt werden, wenn Sie auf das Touchsensor-Bedienfeld tippen.  
Die Funktion zur Rauschunterdrückung kann nicht verwendet werden, selbst wenn Sie die Taste NC/AMB (Rauschunterdrückung/Modus für Umgebungsgeräusche) drücken.

### Info zum Bedienungsanleitungsvideo

Im Video sehen Sie, wie Sie sich das Headset in die Ohren setzen.

Audioerklärungen sind nicht verfügbar.

Modelle für alle Länder und Regionen mit Ausnahme des chinesischen Festlandes:

[https://rd1.sony.net/help/mdr/mov0090/h\\_zz/](https://rd1.sony.net/help/mdr/mov0090/h_zz/)

Modelle für das chinesische Festland:

<https://rd1.sony.net/help/mdr/mov0090/zh-cn/>

### Tip

- Mit der App „Sony | Sound Connect“ können Sie die Einstellungen für die automatische Musikwiedergabepause und -fortsetzung durch Erkennen des Aufsetzens bzw. die Ausschaltautomatik (Akkuschonfunktion) durch Erkennen des Aufsetzens ändern.

### Hinweis

- Wenn Sie das Headset aufsetzen, ohne den Schieber zu verstellen, wird das Headset auf dem Kopf möglicherweise nicht richtig positioniert, sodass es nicht komfortabel sitzt oder der Rauschunterdrückungseffekt nur schwach ist. Möglicherweise funktioniert auch die Headset-Funktion zum Erkennen des Aufsetzens nicht richtig, sodass die Musikwiedergabe automatisch stoppt oder die Ausschaltautomatik (Akkuschonfunktion) aktiviert und das Headset automatisch ausgeschaltet wird.
- In den folgenden Fällen funktioniert das Erkennen des Aufsetzens möglicherweise nicht richtig. Schalten Sie das Headset bei Nichtgebrauch aus.
  - Das Headset ist um den Nacken gelegt und das Kinn ragt in das Gehäuse



- Sie greifen mit der Hand in das Ohrpolster der linken Einheit.



- Das Headset befindet sich in einem Behälter wie einer Tasche.



- Das Headset hängt an der Kante eines Gegenstands, beispielsweise einer Tasche.

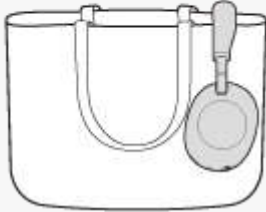

– Das Headset befindet sich auf einer Oberfläche wie einem Schreibtisch.

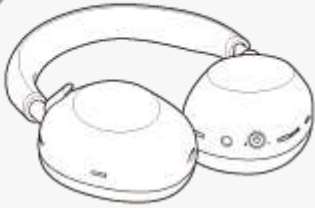

- Wenn Sie beim Tragen des Headsets wie unten dargestellt nach oben oder unten schauen oder wenn Sie das Headset verkehrt herum tragen, funktioniert das Erkennen des Aufsetzens unter Umständen nicht einwandfrei und das Touchsensor-Bedienfeld und die NC/AMB-Taste (Rauschunterdrückung/Modus für Umgebungsgeräusche) stehen möglicherweise nicht zur Verfügung. Setzen Sie das Headset richtig auf und schauen Sie geradeaus oder drücken Sie kurz die  -Taste (Ein/Aus).

– Tragen des Headsets im Liegen oder mit dem Gesicht nach oben

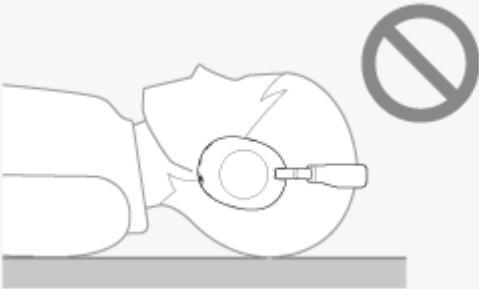

– Tragen des Headsets mit dem Gesicht nach unten



- Wenn Sie das Headset über einer Mütze, einem Tuch, Schal, Haaren o. Ä. tragen, funktioniert das Erkennen des Aufsetzens unter Umständen nicht einwandfrei und das Touchsensor-Bedienfeld steht möglicherweise nicht zur Verfügung. Tragen Sie das Headset so, dass sich die Ohren unter den Ohrpolstern befinden.
- Wenn das mitgelieferte Kopfhörerkabel an das Headset angeschlossen ist, funktioniert das Erkennen des Aufsetzens nicht.
- Die automatische Musikwiedergabepause und -fortsetzung durch Erkennen des Aufsetzens steht nur bei einer Bluetooth-Verbindung zur Verfügung.
- Das verbundene Gerät oder die Wiedergabeanwendung unterstützt möglicherweise die automatische Musikwiedergabepause und -fortsetzung durch Erkennen des Aufsetzens nicht.
- Äußere übermäßige Kräfteinwirkungen, wie z. B. das Drehen der Drehachse oder anderer beweglicher Teile des Geräts entgegen der vorgesehenen Richtung oder das Fallenlassen des Headsets, können Schäden verursachen. Die Garantie deckt keine Fehlfunktionen ab, die durch Schäden aufgrund unsachgemäßer Handhabung verursacht werden.

---

---

## Verwandtes Thema

- [Funktionen der App „Sony | Sound Connect“](#)

5-063-141-91(1) Copyright 2025 Sony Corporation

Funk-Stereo-Headset mit Rauschunterdrückung  
WH-1000XM6

## Informationen zum Touchsensor-Bedienfeld

Mit dem Touchsensor-Bedienfeld (A) am Headset können Sie verschiedene Funktionen ausführen, z. B. Musik wiedergeben, telefonieren oder in den Modus für schnelle Aufmerksamkeit schalten.



### Hauptfunktionen

- Tippen Sie zweimal schnell (mit etwa 0,4 Sekunden Intervall zwischen dem Tippen).

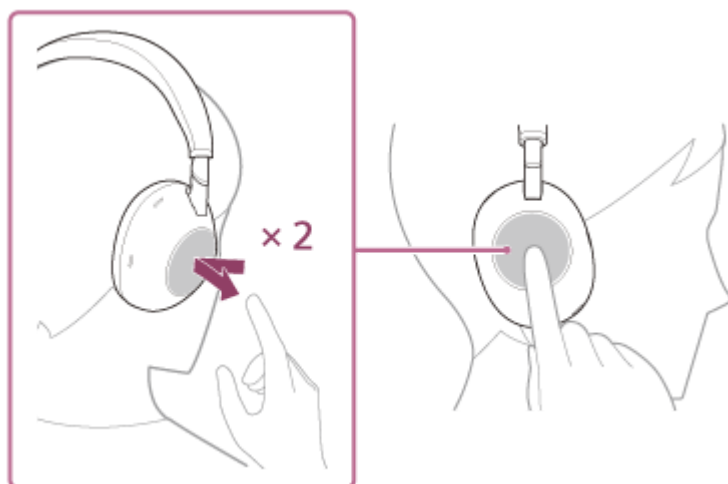

Während der Musikwiedergabe: Starten oder Anhalten der Musikwiedergabe.  
Bei einem Anruf: Entgegennehmen eines eingehenden Anrufs. Beenden eines Anrufs.

- Streichen Sie nach vorne und lassen Sie los.



Während der Musikwiedergabe: Wechseln zum Anfang des nächsten Titels. Zum schnellen Vorlauf nach vorne streichen und gedrückt halten. An gewünschter Stelle der Wiedergabe loslassen.

- Streichen Sie nach hinten und lassen Sie los.



Während der Musikwiedergabe: Wechseln zum Anfang des vorherigen (bzw. während der Wiedergabe aktuellen) Titels. Zum schnellen Rücklauf nach hinten streichen und gedrückt halten. An gewünschter Stelle der Wiedergabe loslassen.

- Streichen Sie nach oben und lassen Sie los.

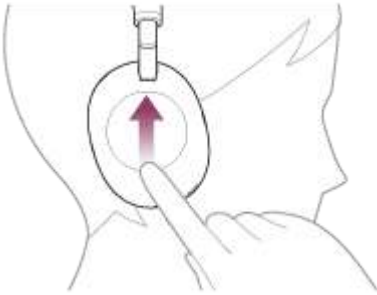

Während der Musikwiedergabe/eines Telefongesprächs: Erhöhen der Lautstärke. Wiederholen, bis die Lautstärke den gewünschten Pegel erreicht. Um die Lautstärke weiter zu ändern, nach oben streichen und gedrückt halten. Bei der gewünschten Lautstärke loslassen.

- Streichen Sie nach unten und lassen Sie los.



Während der Musikwiedergabe/eines Telefongesprächs: Verringern der Lautstärke. Wiederholen, bis die Lautstärke den gewünschten Pegel erreicht. Um die Lautstärke weiter zu ändern, nach unten streichen und gedrückt halten. Bei der gewünschten Lautstärke loslassen.

- Halten Sie den Finger auf das Touchsensor-Bedienfeld.



Bei Verwendung der Sprachunterstützungsfunktion: Starten der Spracheingabe. Um die Spracheingabe zu beenden, den Finger abheben.

- Berühren Sie das gesamte Touchsensor-Bedienfeld mit der Hand.

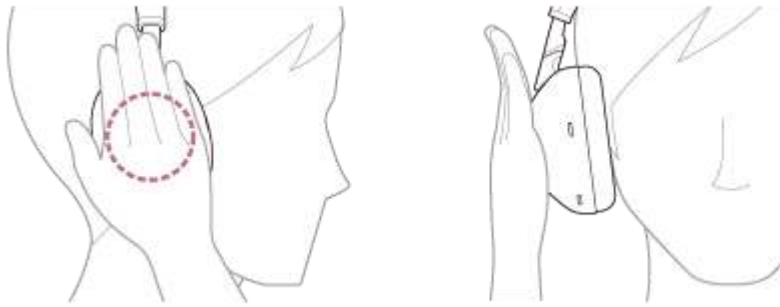

Aktivieren des Modus für schnelle Aufmerksamkeit. Zum Deaktivieren des Modus für schnelle Aufmerksamkeit die Hand abheben.

### Tipp

- Sie können das Touchsensor-Bedienfeld mit der App „Sony | Sound Connect“ ein-/ausschalten.

### Hinweis

- Bei einem schlechten Kommunikationsempfang kann es vorkommen, dass das Bluetooth-Gerät nicht richtig auf die Bedienung am Headset reagiert.
- Die verfügbaren Funktionen können je nach dem verbundenen Gerät, der Musiksoftware oder der verwendeten App variieren. In manchen Fällen reagiert es anders oder gar nicht, wenn die oben beschriebenen Funktionen ausgeführt werden.
- Um eine unerwünschte Reaktion des Headsets zu verhindern, können die Musikwiedergabe, das Tätigen und Entgegennehmen von Anrufen und andere Funktionen bei abgenommenem Headset auch dann nicht ausgeführt werden, wenn Sie auf das Touchsensor-Bedienfeld tippen.

---

### Verwandtes Thema

- [Funktionen der App „Sony | Sound Connect“](#)
- [Steuern des Audiogeräts \(Bluetooth-Verbindung\)](#)
- [Anruf-Funktionen](#)
- [Tragen des Headsets](#)
- [Verwenden von Google Assistant](#)
- [Verwenden der Sprachunterstützungsfunktion \(Siri\)](#)
- [Schnelles Wahrnehmen von Umgebungsgeräuschen \(Modus für schnelle Aufmerksamkeit\)](#)
- [Entgegennehmen eines Anrufs](#)
- [Anrufen](#)

Funk-Stereo-Headset mit Rauschunterdrückung  
WH-1000XM6

## Verwenden von Quick Access

Mit Quick Access können Sie Inhalte in der entsprechenden App wiedergeben lassen, indem Sie einfach die Taste am Headset drücken.

### 1 Setzen Sie sich das Headset auf die Ohren.

Im Abschnitt „[Tragen des Headsets](#)“ erfahren Sie, wie Sie das Headset auf die Ohren setzen.

### 2 Verbinden Sie das Headset über Bluetooth mit einem Smartphone.

### 3 Starten Sie die App „Sony | Sound Connect“ und legen Sie die Taste NC/AMB (Rauschunterdrückung/Modus für Umgebungsgeräusche) als Quick Access-Taste fest.

### 4 Weisen Sie mit der App „Sony | Sound Connect“ einen Service zu, der ausgeführt werden soll, wenn die Taste NC/AMB (Rauschunterdrückung/Modus für Umgebungsgeräusche) zwei- oder dreimal gedrückt wird.

Wenn die Taste NC/AMB (Rauschunterdrückung/Modus für Umgebungsgeräusche) zwei- oder dreimal gedrückt wird, kann der zuvor zugewiesene Service ausgeführt werden.

Stellen Sie die Funktion, die ausgeführt wird, wenn die Taste NC/AMB (Rauschunterdrückung/Modus für Umgebungsgeräusche) zweimal gedrückt wird, für [Press the [NC/AMB] button 2 times] und die Funktion, die ausgeführt wird, wenn die Taste dreimal gedrückt wird, für [Press the [NC/AMB] button 3 times] ein.

### 5 Starten Sie die App des Service, der für Quick Access zugewiesen wurde.

### 6 Drücken Sie die Taste NC/AMB (Rauschunterdrückung/Modus für Umgebungsgeräusche) zweimal oder dreimal, um Quick Access zu verwenden.

Der zuvor zugewiesene Service wird ausgeführt.

#### Tipp

- Für Quick Access müssen Sie die entsprechende Smartphone-App installieren und eine Verbindung zum Internet herstellen. Für einige Apps müssen Sie sich anmelden.
- Einzelheiten zu den neuesten Spezifikationen von Quick Access entnehmen Sie der App „Sony | Sound Connect“.

#### Hinweis

- Welche Services Quick Access zugewiesen werden können, hängt von den Ländern und Regionen ab.

Funk-Stereo-Headset mit Rauschunterdrückung  
WH-1000XM6

## Laden des Headsets

Das Headset enthält einen integrierten Lithium-Ionen-Akku. Laden Sie das Headset vor der Inbetriebnahme mit dem mitgelieferten USB-Type-C-Kabel.

### 1 Schließen Sie das Headset an eine Netzsteckdose an.

Verwenden Sie das mitgelieferte USB Type-C-Kabel und ein handelsübliches USB-Netzteil (A).

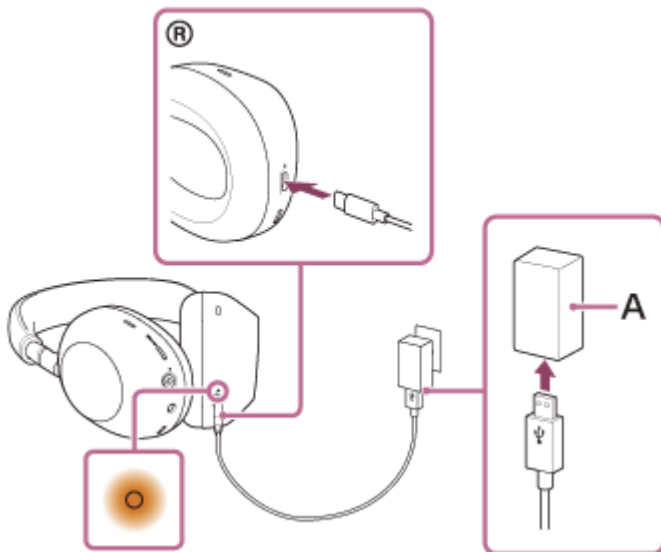

- Die Ladeanzeige (orange) am Headset leuchtet.
- Das Aufladen ist nach etwa 3,5 Stunden\* abgeschlossen und die Ladeanzeige erlischt automatisch.

\* Diese Werte geben die Ladedauer bis zum vollständigen Aufladen eines völlig entladenen Akkus an. Die Ladedauer variiert je nach den Betriebsbedingungen.

Wenn der Ladevorgang abgeschlossen ist, trennen Sie das USB Type-C-Kabel.

## Informationen zum Laden während der Verwendung des Headsets

Sie können das Headset während des Ladevorgangs verwenden.

Wenn Sie das Headset während des Ladevorgangs verwenden, wird der Ladevorgang bei etwa 80 % beendet (wenn die Akkuladung mehr als 80 % beträgt, wird der Ladevorgang nicht gestartet). Der Wert ist eine grobe Schätzung. Der Wert kann je nach Umgebung variieren.

Je nach der Ladeumgebung (z. B. dem Typ des verwendeten USB-Netzteils) sind beim Laden elektrische Störgeräusche vom Headset zu hören.

Wenn sich am USB Type-C-Kabel oder am USB Type-C-Anschluss Feuchtigkeit wie Wasser oder Schweiß oder Fremdkörper wie z. B. Staub befinden, kann es beim Laden aufgrund von Feuer, elektrischem Schlag, Wärmebildung oder Funken zu Unfällen wie schweren Verletzungen oder Verbrennungen kommen. Das Laden des Headsets in dieser Situation kann auch zu Fehlfunktionen führen. Beachten Sie Folgendes, wenn Sie das Headset beim Laden verwenden.

- Sollten irgendwelche Störungen auftreten, stoppen Sie umgehend die Verwendung des Headsets.
- Vergewissern Sie sich, dass der Anschluss nicht mit Staub oder anderen Fremdkörpern verunreinigt ist.
- Wenn das USB Type-C-Kabel oder der USB Type-C-Anschluss beim Laden durch Feuchtigkeit wie Wasser oder Schweiß nass wird, trennen Sie umgehend das USB Type-C-Kabel vom angeschlossenen Gerät, um den Ladevorgang zu stoppen.



## Systemvoraussetzungen für das Laden des Akkus über USB

### USB-Netzteil

Handelsübliches USB-Netzteil mit einer Ausgangsstromstärke von mindestens 1,5 A

### Mit USB PD (USB Power Delivery) kompatibles, handelsübliches USB-Netzteil

Es empfiehlt sich, ein USB-Netzteil zu verwenden, das mit einer Ausgangsleistung von 5 V/2 A oder 9 V/3 A kompatibel ist.

Die Funktionsfähigkeit des Headsets kann nicht mit allen USB-PD-kompatiblen Geräten garantiert werden.

### PC

PC mit einem Standard-USB-Anschluss

- Es besteht keine Garantie, dass der Betrieb mit allen Computern funktioniert.
- Der Betrieb mit einem selbst zusammengestellten Computer kann nicht garantiert werden.

### Tipps

- Das Headset kann auch durch Anschluss an einen laufenden Computer mithilfe des mitgelieferten USB Type-C-Kabels aufgeladen werden.

### Hinweis

- Der Akku lädt sich bei eingeschaltetem Headset nicht vollständig auf.
- Das Laden ist mit anderen als dem mitgelieferten USB Type-C-Kabel unter Umständen nicht erfolgreich.
- Das Laden ist je nach Typ des USB-Netzteils unter Umständen nicht erfolgreich.
- Das Headset kann nicht geladen werden, wenn der Computer in den Standby- (Energiespar-) oder Ruhemodus übergeht. Ändern Sie in diesem Fall die Computereinstellungen, um das Laden wieder aufzunehmen.
- Wenn das Headset lange Zeit nicht verwendet wurde, verkürzt sich möglicherweise die Betriebsdauer des Akkus. Allerdings bessert sich die Akkubetriebsdauer nach mehreren Lade- und Entladezyklen. Wenn Sie das Headset über einen langen Zeitraum aufbewahren, müssen Sie den Akku alle 6 Monate aufladen, um eine übermäßige Entladung zu vermeiden.
- Wenn das Headset über einen langen Zeitraum nicht verwendet wurde, kann sich die Ladedauer des Akkus erhöhen.
- Falls das Headset während des Ladevorgangs ein Problem aus den nachfolgenden Gründen feststellt, blinkt die Ladeanzeige (orange). Wiederholen Sie in diesem Fall den Ladevorgang im Ladetemperaturbereich. Falls das Problem weiterhin besteht, wenden Sie sich an den Sony-Support oder einen Sony-Händler in Ihrer Nähe.
  - Die Umgebungstemperatur liegt nicht im zulässigen Ladetemperaturbereich von 5 °C bis 35 °C.
  - Es liegt ein Problem am Akku vor.
- Wenn das Headset über einen langen Zeitraum nicht verwendet wurde, leuchtet die Ladeanzeige (orange) beim Starten des Ladevorgangs am Headset möglicherweise nicht unmittelbar auf. Bitte warten Sie etwas, bis die Anzeige leuchtet.
- Wenn sich die Betriebsdauer des integrierten Akkus erheblich verkürzt, muss der Akku ausgetauscht werden. Wenden Sie sich an den Sony-Support oder einen Sony-Händler in Ihrer Nähe.
- Setzen Sie das Gerät keinen extremen Temperaturschwankungen, direktem Sonnenlicht, Feuchtigkeit, Sand oder Staub aus und schützen Sie es vor einem elektrischen Schlag. Lassen Sie das Headset niemals in einem geparkten Fahrzeug liegen.

- Verwenden Sie zum Anschluss des Headsets an einen Computer ausschließlich das mitgelieferte USB Type-C-Kabel und verbinden Sie die Geräte unbedingt direkt miteinander. Bei Verbindung über einen USB-Hub wird der Ladevorgang nicht richtig ausgeführt.
- Die Funktionsfähigkeit des Headsets kann nicht mit allen USB-PD-kompatiblen Geräten garantiert werden.
- Wenn das Headset mit einem USB-PD-kompatiblen Netzteil geladen wird, kann sich die rechte Einheit erwärmen. Dabei handelt es sich jedoch nicht um eine Fehlfunktion.

5-063-141-91(1) Copyright 2025 Sony Corporation

Funk-Stereo-Headset mit Rauschunterdrückung  
WH-1000XM6

## Verfügbare Betriebsdauer

Die verfügbare Betriebsdauer des Headsets mit vollständig aufgeladenem Akku ist wie folgt:

### Bluetooth-Verbindung

#### Musikwiedergabedauer

Codec	Funktion zur Rauschunterdrückung/Modus für Umgebungsgeräusche	Verfügbare Betriebsdauer
LDAC™	Funktion zur Rauschunterdrückung: EIN	max. 26 Stunden
LDAC	Modus für Umgebungsgeräusche: EIN	max. 26 Stunden
LDAC	AUS	max. 36 Stunden
AAC	Funktion zur Rauschunterdrückung: EIN	max. 30 Stunden
AAC	Modus für Umgebungsgeräusche: EIN	max. 30 Stunden
AAC	AUS	max. 40 Stunden
SBC	Funktion zur Rauschunterdrückung: EIN	max. 30 Stunden
SBC	Modus für Umgebungsgeräusche: EIN	max. 30 Stunden
SBC	AUS	max. 40 Stunden
LC3	Funktion zur Rauschunterdrückung: EIN	max. 30 Stunden
LC3	Modus für Umgebungsgeräusche: EIN	max. 30 Stunden
LC3	AUS	max. 40 Stunden

- Nach einer Ladedauer von 3 Minuten kann etwa 1 Stunde\* lang Musik wiedergegeben werden, wenn ein handelsübliches USB-Netzteil mit einer Ausgangsleistung von mindestens 5 V/1,5 A verwendet wird.
- Nach einer Ladedauer von 3 Minuten kann etwa 3 Stunden\* lang Musik wiedergegeben werden, wenn ein handelsübliches USB-PD-kompatibles Netzteil mit einer Ausgangsleistung von mindestens 9 V/2,3 A verwendet wird.

\* Dauer bei Nutzung an einem Ort mit einer Umgebungstemperatur zwischen 25 °C und 35 °C. Diese variiert abhängig von den Betriebsbedingungen.

#### Kommunikationsdauer

Funktion zur Rauschunterdrückung/Modus für Umgebungsgeräusche	Verfügbare Betriebsdauer
Funktion zur Rauschunterdrückung: EIN	max. 24 Stunden
Modus für Umgebungsgeräusche: EIN	max. 24 Stunden
AUS	max. 28 Stunden

#### Kopfhörerkabel angeschlossen (Gerät eingeschaltet)

Funktion zur Rauschunterdrückung/Modus für Umgebungsgeräusche	Verfügbare Betriebsdauer
Funktion zur Rauschunterdrückung: EIN	max. 28 Stunden
Modus für Umgebungsgeräusche: EIN	max. 28 Stunden
AUS	max. 38 Stunden

### Tipp

- Mithilfe der App „Sony | Sound Connect“ können Sie prüfen, welcher Codec für eine Verbindung verwendet wird, oder die DSEE Extreme™-Funktion umschalten.

### Hinweis

- Die Betriebsdauer kann je nach den Einstellungen der Headset-Funktionen und den Nutzungsbedingungen von den Zeitangaben oben abweichen.
- Wenn die folgenden Funktionen eingestellt sind, ist die verfügbare Betriebsdauer des Akkus kürzer als oben beschrieben.
  - Equalizer
  - DSEE Extreme
  - Speak-to-Chat
  - Service Link
  - Sonstige Änderungen an den Standardmodi und -funktionen in der App „Sony | Sound Connect“

Wenn Sie die Einstellungen oben gleichzeitig nutzen, verkürzt sich die verfügbare Betriebsdauer des Akkus noch mehr.

---

### Verwandtes Thema

- [Unterstützte Codecs](#)
- [Hinweise zur DSEE Extreme-Funktion](#)
- [Funktionen der App „Sony | Sound Connect“](#)

Funk-Stereo-Headset mit Rauschunterdrückung  
WH-1000XM6

## Prüfen der Akkurestladung

Sie können die Akkurestladung folgendermaßen prüfen.

### Bei Verwendung eines iPhone (iOS 13 oder höher)

Ist das Headset über eine HFP-Bluetooth-Verbindung (Hands-free Profile) mit einem iPhone verbunden, können Sie über das iPhone die Akkurestladung des Headsets prüfen. Sie finden ausführliche Informationen hierzu in der Bedienungsanleitung zum iPhone.

Die angezeigte Restladung kann in manchen Fällen von der tatsächlichen Restladung abweichen. Verwenden Sie sie als groben Richtwert.

### Bei Verwendung eines Android™-Smartphones (Betriebssystem 8.1 oder höher)

Ist das Headset über eine HFP-Bluetooth-Verbindung mit einem Android-Smartphone verbunden, können Sie über das Smartphone die Akkurestladung des Headsets prüfen. Ausführliche Informationen hierzu finden Sie in der Bedienungsanleitung des Android-Smartphones.

Die angezeigte Restladung kann in manchen Fällen von der tatsächlichen Restladung abweichen. Verwenden Sie sie als groben Richtwert.

### Prüfen mit der Ein/Aus-Taste

Wenn Sie die Taste  (Ein/Aus) (A) bei eingeschaltetem Headset drücken, ist eine Sprachführung zur Angabe der Akkurestladung zu hören.

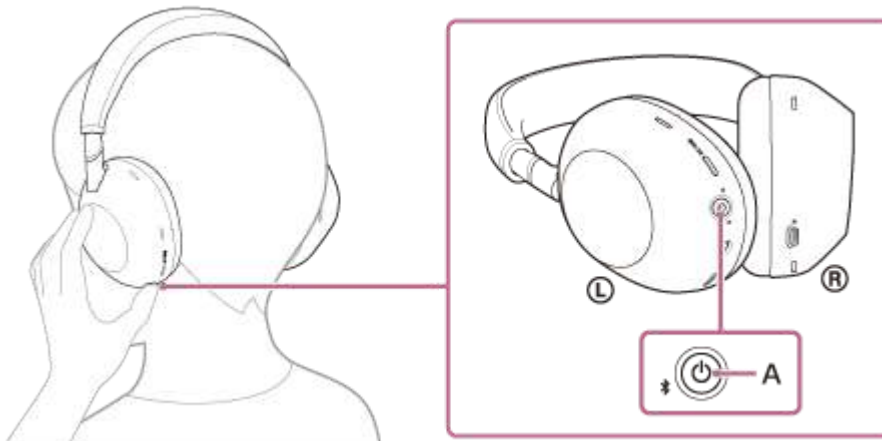

„Battery about XX %“ (Akku bei ca. XX %) (Der Wert „XX“ gibt die ungefähre Restladung an.)

„Battery fully charged“ (Akku vollständig geladen)

Die von der Sprachführung angegebene Akkurestladung kann in manchen Fällen von der tatsächlichen Akkurestladung abweichen. Verwenden Sie sie als groben Richtwert.

Die Anzeige (orange) blinkt auch etwa 15 Sekunden lang, wenn die Akkurestladung beim Einschalten des Headsets 10 % oder weniger beträgt.

### Benachrichtigung mit Sprachführung

Ein Warnton ist zu hören und die Farbe der Betriebsanzeige (blau) wechselt zu orange. Wenn die Sprachführung „Low battery“ (Akku schwach) zu hören ist, laden Sie das Headset so bald wie möglich auf.

Wenn der Akku vollständig entladen ist, ist ein Warnton zu hören, Sie hören die Sprachführung „Battery is empty“ (Akku leer) und das Headset schaltet sich automatisch aus.

- Sie können die Akkurestladung des Headsets auch mit der App „Sony | Sound Connect“ prüfen. Android-Smartphones und iPhone unterstützen diese App.

### Hinweis

- Wenn das Headset und das Smartphone nicht über HFP verbunden sind, wird die Akkurestladung nicht richtig angezeigt.
- Wenn Sie das Headset mit einem iPhone oder Android-Smartphone in einer Mehrpunktverbindung nur mit „Media audio“ (A2DP) verbinden, wird die Akkurestladung nicht richtig angezeigt.
- Die Akkurestladung wird unmittelbar nach einer Softwareaktualisierung oder wenn das Headset lange Zeit nicht mehr verwendet wurde, möglicherweise nicht korrekt angezeigt. Laden und entladen Sie den Akku in diesem Fall mehrere Male, um die Akkurestladung korrekt anzuzeigen.

---

---

### Verwandtes Thema

- [Hinweise zur Anzeige](#)
- [Funktionen der App „Sony | Sound Connect“](#)

Funk-Stereo-Headset mit Rauschunterdrückung  
WH-1000XM6

## Einschalten des Headsets

- 1 Halten Sie die Taste  (Ein/Aus) (A) mindestens etwa 2 Sekunden lang gedrückt, bis die Anzeige (blau) blinkt.

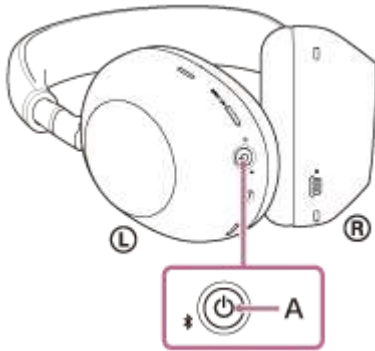

### Verwandtes Thema

- [Ausschalten des Headsets](#)

Funk-Stereo-Headset mit Rauschunterdrückung  
WH-1000XM6

## Ausschalten des Headsets

- 1 Halten Sie die Taste  (Ein/Aus) (A) mindestens etwa 2 Sekunden lang gedrückt, bis die Anzeige (blau) erlischt.

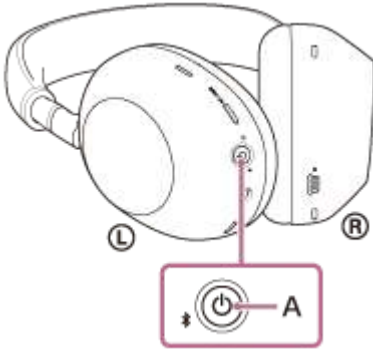

### Tipp

- Sie können das Headset auch mit der App „Sony | Sound Connect“ ausschalten.
- Das Headset schaltet sich automatisch aus, wenn es 15 Minuten lang nicht getragen wird. Diese Einstellung kann mit der App „Sony | Sound Connect“ geändert werden.
- Wenn Sie das Headset in einer Tasche o. Ä. aufbewahren, schalten Sie das Headset aus. Andernfalls funktioniert das Erkennen des Aufsetzens möglicherweise nicht richtig.

### Verwandtes Thema

- [Einschalten des Headsets](#)
- [Funktionen der App „Sony | Sound Connect“](#)

Funk-Stereo-Headset mit Rauschunterdrückung  
WH-1000XM6

## Herstellen einer drahtlosen Verbindung zu Bluetooth-Geräten

---

Mit der Bluetooth-Funktion Ihres Bluetooth-Geräts können Sie ohne Kabelverbindung im Freisprechbetrieb Anrufe tätigen und Musik hören.

### Kopplung

Um die Bluetooth-Funktion nutzen zu können, müssen die beiden zu verbindenden Geräte zuvor registriert werden. Die Funktion zum Registrieren eines Geräts wird als „Kopplung“ bezeichnet.

Koppeln Sie das Headset und das Gerät manuell.

### Verbindung mit einem gekoppelten Gerät

Wenn ein Gerät einmal gekoppelt wurde, ist es nicht erforderlich, es erneut zu koppeln. Befolgen Sie bei Geräten, die bereits mit dem Headset gekoppelt sind, die Anweisungen zum jeweiligen Gerät.

Näheres zu Kopplungs- oder Verbindungsvorgängen finden Sie im folgenden verwandten Thema.

---

### Verwandtes Thema

- [Kopplung und Verbindung mit einem Android-Smartphone](#)
- [Kopplung und Verbindung mit einem iPhone](#)
- [Kopplung und Herstellen einer Verbindung mit einem Computer \(Windows® 11\)](#)
- [Kopplung und Herstellen einer Verbindung mit einem Computer \(Windows 10\)](#)
- [Kopplung und Herstellen einer Verbindung mit einem Computer \(Mac\)](#)
- [Koppeln und Herstellen einer Verbindung mit einem Bluetooth-Gerät](#)
- [Verbindung mit einem gekoppelten Android-Smartphone](#)
- [Verbindung mit einem gekoppelten iPhone](#)
- [Verbindung mit einem gekoppelten Computer \(Windows 11\)](#)
- [Verbindung mit einem gekoppelten Computer \(Windows 10\)](#)
- [Verbindung mit einem gekoppelten Computer \(Mac\)](#)
- [Verbindung mit einem gekoppelten Bluetooth-Gerät](#)

Funk-Stereo-Headset mit Rauschunterdrückung  
WH-1000XM6

## Herstellen der Verbindung mit der App „Sony | Sound Connect“

Starten Sie die App „Sony | Sound Connect“ auf Ihrem Android-Smartphone/iPhone, um eine Verbindung zwischen dem Headset und einem Smartphone bzw. iPhone herzustellen.



Sony Sound Connect 

### Hinweis

- Bei manchen Smartphones und iPhone-Modellen wird die Verbindung möglicherweise instabil, wenn sie mit der App „Sony | Sound Connect“ hergestellt wird. Befolgen Sie in diesem Fall die Anweisungen unter „[Verbindung mit einem gekoppelten Android-Smartphone](#)“ oder „[Verbindung mit einem gekoppelten iPhone](#)“, um die Verbindung zum Headset herzustellen.

### Verwandtes Thema

- [Kopplung und Verbindung mit einem Android-Smartphone](#)
- [Kopplung und Verbindung mit einem iPhone](#)
- [Kopplung und Herstellen einer Verbindung mit einem Computer \(Windows® 11\)](#)
- [Kopplung und Herstellen einer Verbindung mit einem Computer \(Windows 10\)](#)
- [Kopplung und Herstellen einer Verbindung mit einem Computer \(Mac\)](#)
- [Verbindung mit einem gekoppelten Android-Smartphone](#)
- [Verbindung mit einem gekoppelten iPhone](#)
- [Funktionen der App „Sony | Sound Connect“](#)
- [Installieren der App „Sony | Sound Connect“](#)

Funk-Stereo-Headset mit Rauschunterdrückung  
WH-1000XM6

## Kopplung und Verbindung mit einem Android-Smartphone

Das Registrieren des Geräts, zu dem eine Verbindung hergestellt werden soll, wird als „Kopplung“ bezeichnet. Sie müssen ein Gerät zunächst koppeln, bevor Sie es zusammen mit dem Headset verwenden können.

Beachten Sie vor dem Starten des Vorgangs Folgendes:

- Das Android-Smartphone befindet sich innerhalb einer Entfernung von 1 m zum Headset.
- Das Headset ist ausreichend geladen.
- Die Bedienungsanleitung des Android-Smartphones liegt vor.

### 1 Wechseln Sie am Headset in den Kopplungsmodus.

Schalten Sie das Headset ein, wenn Sie zum ersten Mal nach dem Kauf eine Kopplung zwischen dem Headset und einem anderen Gerät durchführen oder wenn Sie das Headset initialisiert haben (wenn das Headset über keine Kopplungsinformationen verfügt). Das Headset wechselt automatisch in den Kopplungsmodus. Fahren Sie in diesem Fall mit Schritt 2 fort.

Wenn Sie ein zweites oder weiteres Bluetooth-Gerät koppeln (und das Headset bereits über Kopplungsinformationen für andere Geräte verfügt), halten Sie die Taste  (Bluetooth) (A) mindestens etwa 5 Sekunden lang gedrückt, um manuell in den Kopplungsmodus zu wechseln.

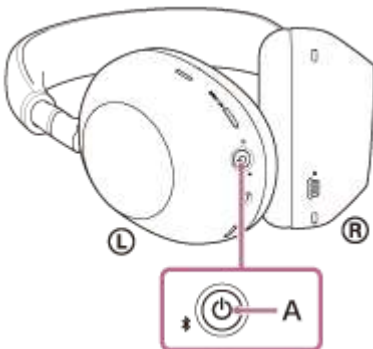

Die Anzeige (blau) blinkt wiederholt zweimal hintereinander. Sie hören die Sprachführung „Pairing“ (Kopplung).

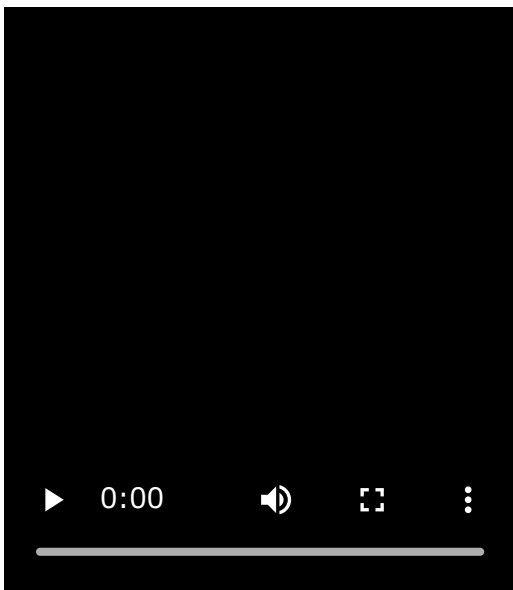

### 2 Entsperren Sie den Bildschirm des Android-Smartphones, wenn er gesperrt ist.

**3 Wählen Sie auf dem Bildschirm Ihres Android-Smartphones [Settings] - [Device connection] - [Bluetooth].**



**4 Tippen Sie auf den Schalter, um die Bluetooth-Funktion einzuschalten.**



**5 Tippen Sie auf [WH-1000XM6].**

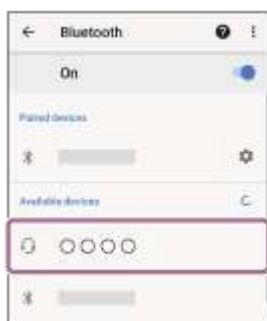

Wenn ein Passwort\* eingegeben werden muss, geben Sie „0000“ ein.

Das Headset und das Android-Smartphone werden gekoppelt und eine Verbindung wird hergestellt.

Sie hören einen Signalton, dass die Verbindung hergestellt wurde.

Wenn die Geräte nicht verbunden sind, schlagen Sie unter [„Verbindung mit einem gekoppelten Android-Smartphone“](#) nach.

Wenn [WH-1000XM6] nicht auf dem Display des Android-Smartphones angezeigt wird, wiederholen Sie alle Schritte ab Schritt 3.

\* Das Passwort wird manchmal auch „Kennwort“, „PIN-Code“, „PIN-Nummer“ oder „Passcode“ genannt.

### Tipp

- Die oben beschriebene Bedienung ist ein Beispiel. Weitere Einzelheiten dazu schlagen Sie bitte in der mit dem Android-Smartphone gelieferten Bedienungsanleitung nach.
- Um alle Bluetooth-Kopplungsinformationen zu löschen, schlagen Sie unter [„Initialisieren des Headsets zum Wiederherstellen der Werkseinstellungen“](#) nach.

### Hinweis

- Wenn die Kopplung nicht innerhalb von 5 Minuten ausgeführt werden kann, wird der Kopplungsmodus abgebrochen. Schalten Sie das Gerät in diesem Fall aus und starten Sie den Vorgang erneut ab Schritt 1.
- Sobald der Kopplungsvorgang für Bluetooth-Geräte abgeschlossen ist, muss er nur in folgenden Fällen wiederholt werden:
  - Die Kopplungsinformationen wurden nach einer Reparatur oder einem ähnlichen Vorgang gelöscht.
  - Ein 9. Gerät wird gekoppelt.Das Headset kann mit bis zu 8 Geräten gekoppelt werden. Wird nach 8 bereits gekoppelten Geräten ein weiteres Gerät

gekoppelt, werden die Registrierungsinformationen des gekoppelten Geräts mit der am längsten zurückliegenden Verbindung durch die Informationen für das neue Gerät ersetzt.

- Die Kopplungsinformationen für das Headset wurden vom verbundenen Bluetooth-Gerät gelöscht.
- Das Headset wird initialisiert.

Alle Kopplungsinformationen werden gelöscht. Löschen Sie in diesem Fall die Kopplungsinformationen für das Headset vom verbundenen Gerät und führen Sie die Kopplung erneut durch.

- Das Headset kann mit mehreren Geräten gekoppelt werden, Musik kann jedoch nur von jeweils 1 gekoppelten Gerät zur selben Zeit wiedergegeben werden.

---

## Verwandtes Thema

- [Herstellen einer drahtlosen Verbindung zu Bluetooth-Geräten](#)
- [Verbindung mit einem gekoppelten Android-Smartphone](#)
- [Wiedergeben von Musik von einem Gerät über eine Bluetooth-Verbindung](#)
- [Trennen einer Bluetooth-Verbindung \(nach der Verwendung\)](#)
- [Initialisieren des Headsets zum Wiederherstellen der Werkseinstellungen](#)

Funk-Stereo-Headset mit Rauschunterdrückung  
WH-1000XM6

## Kopplung und Verbindung mit einem Android-Smartphone über LE Audio

LE Audio ist ein Tonkommunikationsstandard für die Bluetooth-Technologie.

Bei einer LE Audio-Verbindung wird eine geringe Latenz priorisiert, was verglichen mit einer Classic Audio-Verbindung zu einer geringeren Verbindungsstabilität führt. Wenn aufgrund des schlechten Empfangs Tonaussetzer auftreten, stellen Sie die Verbindung mit Classic Audio erneut her.

Sowohl das Android-Smartphone als auch das Headset müssen LE Audio unterstützen.

### Geräte, die LE Audio unterstützen

Aktuelle Informationen zu kompatiblen Geräten finden Sie auf den folgenden Seiten.

- Supportseite (Modelle für alle Länder und Regionen mit Ausnahme des chinesischen Festlandes)
- Download-Seite für Sony | Sound Connect (Modelle für das chinesische Festland)

### Informationen zu LE Audio

- LE Audio unterstützt den „LC3“-Codec. Wenn eine Verbindung über LE Audio hergestellt wird, können Sie den Ton von einem Android-Smartphone mit weniger Tonverzögerung wiedergeben lassen.
- Wenn Sie eine Verbindung über LE Audio herstellen, können einige der Headset-Funktionen nicht verwendet werden. Ausführliche Informationen finden Sie unter „[Funktionen der App „Sony | Sound Connect“](#)“.

#### 1 Installieren Sie die App „Sony | Sound Connect“ auf dem Android-Smartphone und verbinden Sie das Headset über Bluetooth.

Ausführliche Informationen zur Verbindung über Bluetooth finden Sie unter „[Herstellen der Verbindung mit der App „Sony | Sound Connect“](#)“ oder „[Kopplung und Verbindung mit einem Android-Smartphone](#)“.

#### 2 Starten Sie die App „Sony | Sound Connect“ und wählen Sie [LE Audio connection setting for headphones] - [LE Audio Priority].

#### 3 Wählen Sie am Android-Smartphone [Settings] - [Device connection] - [Bluetooth].

#### 4 Wählen Sie [Paired devices] - [WH-1000XM6] und löschen Sie die Kopplungsinformationen (Verlauf der Classic Audio-Verbindung).

#### 5 Halten Sie die Taste (Ein/Aus) etwa 5 Sekunden lang gedrückt, um in den Kopplungsmodus zu wechseln.

Die Anzeige (blau) blinkt wiederholt zweimal hintereinander. Sie hören die Sprachführung „Pairing“ (Kopplung).

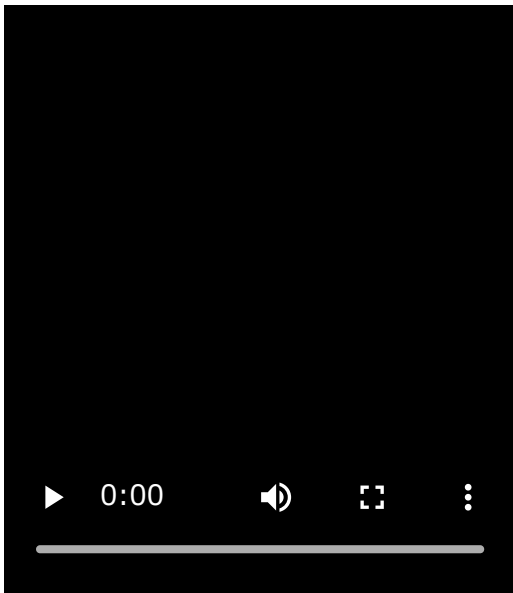

- 6** Wählen Sie am Android-Smartphone [Settings] - [Device connection], um den Bluetooth-Einstellbildschirm zu öffnen.
- 7** Wählen Sie [Pair new device].
- 8** Wählen Sie [Available devices] - [WH-1000XM6].  
Das Headset und das Android-Smartphone werden gekoppelt und eine Verbindung wird hergestellt. Sie hören einen Signalton, dass die Verbindung hergestellt wurde.
- 9** Tippen Sie auf das Symbol  (Einstellungen), das neben dem angeschlossenen [WH-1000XM6] angezeigt wird.
- 10** Prüfen Sie, ob [LE Audio] aktiviert ist.  
Wenn nicht, tippen Sie auf den Schalter, um [LE Audio] einzuschalten.
- 11** Überprüfen Sie auf dem Bildschirm der App „Sony | Sound Connect“, ob [LE Audio] unter dem Namen des Headsets angezeigt wird.

### Zum Aufheben von LE Audio

Verbinden Sie das Android-Smartphone wieder über Classic Audio mit dem Headset.

Starten Sie die App „Sony | Sound Connect“ und wählen Sie [LE Audio connection setting for headphones] - [Classic Audio only (conventional connection method)].

#### Tipp

- Die oben beschriebene Bedienung ist ein Beispiel. Weitere Einzelheiten dazu schlagen Sie bitte in der mit dem Android-Smartphone gelieferten Bedienungsanleitung nach.
- Wenn bei einer Verbindung mit LE Audio Tonaussetzer auftreten oder die Verbindung anderweitig instabil ist, stellen Sie die Verbindung mit Classic Audio erneut her und stellen Sie „Priorität auf der Tonqualität“ oder „Priorität auf stabiler Verbindung“ als Tonqualitätsmodus ein.

---

---

## Verwandtes Thema

- [Laden des Headsets](#)
- [Herstellen einer drahtlosen Verbindung zu Bluetooth-Geräten](#)
- [Verbindung mit einem gekoppelten Android-Smartphone](#)
- [Wiedergeben von Musik von einem Gerät über eine Bluetooth-Verbindung](#)
- [Trennen einer Bluetooth-Verbindung \(nach der Verwendung\)](#)
- [Initialisieren des Headsets zum Wiederherstellen der Werkseinstellungen](#)

5-063-141-91(1) Copyright 2025 Sony Corporation

Funk-Stereo-Headset mit Rauschunterdrückung  
WH-1000XM6

## Verbindung mit einem gekoppelten Android-Smartphone

**1 Entsperren Sie den Bildschirm des Android-Smartphones, wenn er gesperrt ist.**

**2 Schalten Sie das Headset ein.**

Halten Sie die Taste  (Ein/Aus) (A) mindestens etwa 2 Sekunden lang gedrückt.

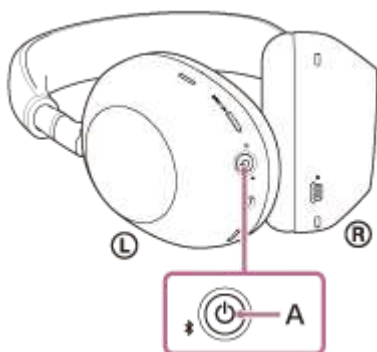

Sie hören einen Signalton, dass das Headset eingeschaltet wird.

Die Anzeige (blau) blinkt auch weiter, nachdem Sie die Taste losgelassen haben.

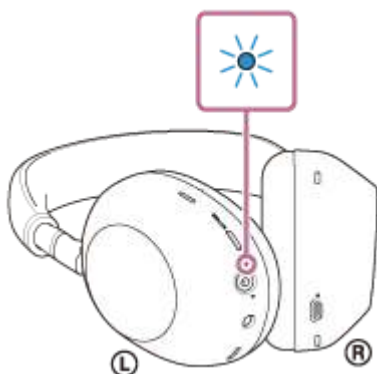

Wenn sich das Headset automatisch mit dem zuletzt verbundenen Gerät verbunden hat, hören Sie einen Signalton, dass die Verbindung hergestellt wurde.

Überprüfen Sie den Verbindungsstatus am Android-Smartphone. Wenn das Gerät nicht verbunden ist, fahren Sie mit Schritt 3 fort.

**3 Wählen Sie auf dem Bildschirm Ihres Android-Smartphones [Settings] - [Device connection] - [Bluetooth].**

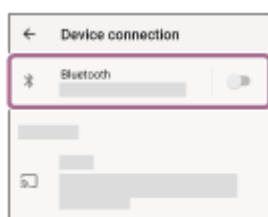

**4 Tippen Sie auf den Schalter, um die Bluetooth-Funktion einzuschalten.**

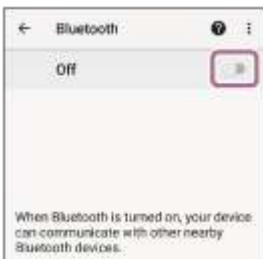

**5 Tippen Sie auf [WH-1000XM6].**

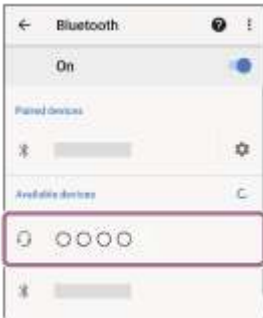

Sie hören einen Signalton, dass die Verbindung hergestellt wurde.

**Tip**

- Die oben beschriebene Bedienung ist ein Beispiel. Weitere Einzelheiten dazu schlagen Sie bitte in der mit dem Android-Smartphone gelieferten Bedienungsanleitung nach.

**Hinweis**

- Beim Verbinden wird möglicherweise [WH-1000XM6], [LE\_WH-1000XM6] oder beides auf dem zu verbindenden Gerät angezeigt. Wenn beide oder [WH-1000XM6] angezeigt werden, wählen Sie [WH-1000XM6]; wenn [LE\_WH-1000XM6] angezeigt wird, wählen Sie [LE\_WH-1000XM6].
- Wenn das zuletzt verbundene Bluetooth-Gerät in die Nähe des Headsets gebracht wird und Sie das Headset einschalten, verbindet es sich eventuell automatisch mit dem Gerät. Deaktivieren Sie in diesem Fall die Bluetooth-Funktion am zuletzt verbundenen Gerät oder schalten Sie es aus.
- Wenn Sie Ihr Android-Smartphone nicht mit dem Headset verbinden können, löschen Sie die Kopplungsinformationen des Headsets auf dem Smartphone und nehmen Sie die Kopplung dann erneut vor. Lesen Sie bezüglich der Bedienung am Android-Smartphone die mit dem Smartphone gelieferte Bedienungsanleitung.

**Verwandtes Thema**

- [Herstellen einer drahtlosen Verbindung zu Bluetooth-Geräten](#)
- [Kopplung und Verbindung mit einem Android-Smartphone](#)
- [Wiedergeben von Musik von einem Gerät über eine Bluetooth-Verbindung](#)
- [Trennen einer Bluetooth-Verbindung \(nach der Verwendung\)](#)

Funk-Stereo-Headset mit Rauschunterdrückung  
WH-1000XM6

## Kopplung und Verbindung mit einem iPhone

Das Registrieren des Geräts, zu dem eine Verbindung hergestellt werden soll, wird als „Kopplung“ bezeichnet. Sie müssen ein Gerät zunächst koppeln, bevor Sie es zusammen mit dem Headset verwenden können.

Beachten Sie vor dem Starten des Vorgangs Folgendes:

- Das iPhone befindet sich innerhalb einer Entfernung von 1 m zum Headset.
- Das Headset ist ausreichend geladen.
- Die Bedienungsanleitung des iPhone liegt vor.

### 1 Wechseln Sie am Headset in den Kopplungsmodus.

Schalten Sie das Headset ein, wenn Sie zum ersten Mal nach dem Kauf eine Kopplung zwischen dem Headset und einem anderen Gerät durchführen oder wenn Sie das Headset initialisiert haben (wenn das Headset über keine Kopplungsinformationen verfügt). Das Headset wechselt automatisch in den Kopplungsmodus. Fahren Sie in diesem Fall mit Schritt 2 fort.

Wenn Sie ein zweites oder weiteres Bluetooth-Gerät koppeln (und das Headset bereits über Kopplungsinformationen für andere Geräte verfügt), halten Sie die Taste  (Bluetooth) (A) mindestens etwa 5 Sekunden lang gedrückt, um manuell in den Kopplungsmodus zu wechseln.

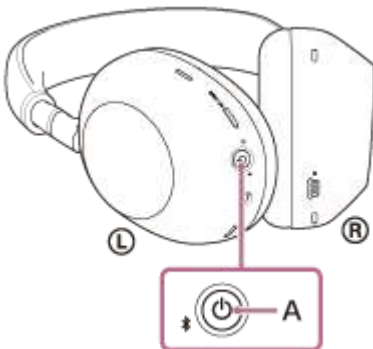

Die Anzeige (blau) blinkt wiederholt zweimal hintereinander. Sie hören die Sprachführung „Pairing“ (Kopplung).

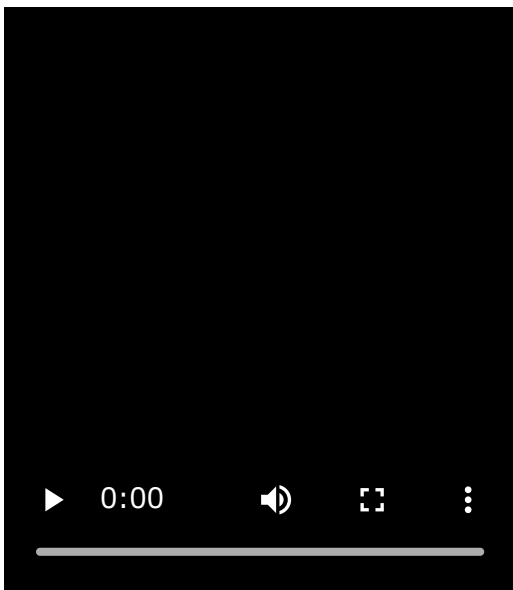

### 2 Entsperren Sie den Bildschirm des iPhone, wenn er gesperrt ist.

**3 Gehen Sie auf Ihrem iPhone-Bildschirm zu [Settings] und tippen Sie auf [Bluetooth].**



**4 Tippen Sie auf den Schalter, um die Bluetooth-Funktion einzuschalten.**



**5 Tippen Sie auf [WH-1000XM6].**



Wenn ein Passwort\* eingegeben werden muss, geben Sie „0000“ ein.

Das Headset und das iPhone werden gekoppelt und eine Verbindung wird hergestellt.

Sie hören einen Signalton, dass die Verbindung hergestellt wurde.

Wenn die Geräte nicht verbunden sind, schlagen Sie unter „[Verbindung mit einem gekoppelten iPhone](#)“ nach.

Wenn [WH-1000XM6] nicht auf dem Display des iPhone angezeigt wird, wiederholen Sie alle Schritte ab Schritt 3.

\* Das Passwort wird manchmal auch „Kennwort“, „PIN-Code“, „PIN-Nummer“ oder „Passcode“ genannt.

### Tipp

- Die oben beschriebene Bedienung ist ein Beispiel. Weitere Einzelheiten dazu schlagen Sie bitte in der mit dem iPhone gelieferten Bedienungsanleitung nach.
- Um alle Bluetooth-Kopplungsinformationen zu löschen, schlagen Sie unter „[Initialisieren des Headsets zum Wiederherstellen der Werkseinstellungen](#)“ nach.

### Hinweis

- Wenn die Kopplung nicht innerhalb von 5 Minuten ausgeführt werden kann, wird der Kopplungsmodus abgebrochen. Schalten Sie das Gerät in diesem Fall aus und starten Sie den Vorgang erneut ab Schritt 1.
- Sobald der Kopplungsvorgang für Bluetooth-Geräte abgeschlossen ist, muss er nur in folgenden Fällen wiederholt werden:
  - Die Kopplungsinformationen wurden nach einer Reparatur oder einem ähnlichen Vorgang gelöscht.
  - Ein 9. Gerät wird gekoppelt.  
Das Headset kann mit bis zu 8 Geräten gekoppelt werden. Wird nach 8 bereits gekoppelten Geräten ein weiteres Gerät gekoppelt, werden die Registrierungsinformationen des gekoppelten Geräts mit der am längsten zurückliegenden Verbindung durch die Informationen für das neue Gerät ersetzt.
  - Die Kopplungsinformationen für das Headset wurden vom verbundenen Bluetooth-Gerät gelöscht.

– Das Headset wird initialisiert.

Alle Kopplungsinformationen werden gelöscht. Löschen Sie in diesem Fall die Kopplungsinformationen für das Headset vom verbundenen Gerät und führen Sie die Kopplung erneut durch.

- Das Headset kann mit mehreren Geräten gekoppelt werden, Musik kann jedoch nur von jeweils 1 gekoppelten Gerät zur selben Zeit wiedergegeben werden.

---

### Verwandtes Thema

- [Herstellen einer drahtlosen Verbindung zu Bluetooth-Geräten](#)
- [Verbindung mit einem gekoppelten iPhone](#)
- [Wiedergeben von Musik von einem Gerät über eine Bluetooth-Verbindung](#)
- [Trennen einer Bluetooth-Verbindung \(nach der Verwendung\)](#)
- [Initialisieren des Headsets zum Wiederherstellen der Werkseinstellungen](#)

5-063-141-91(1) Copyright 2025 Sony Corporation

Funk-Stereo-Headset mit Rauschunterdrückung  
WH-1000XM6

## Verbindung mit einem gekoppelten iPhone

**1** Entsperren Sie den Bildschirm des iPhone, wenn er gesperrt ist.

**2** Schalten Sie das Headset ein.

Halten Sie die Taste  (Ein/Aus) (A) mindestens etwa 2 Sekunden lang gedrückt.

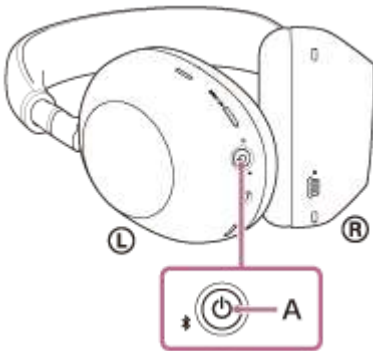

Sie hören einen Signalton, dass das Headset eingeschaltet wird.

Die Anzeige (blau) blinkt auch weiter, nachdem Sie die Taste losgelassen haben.

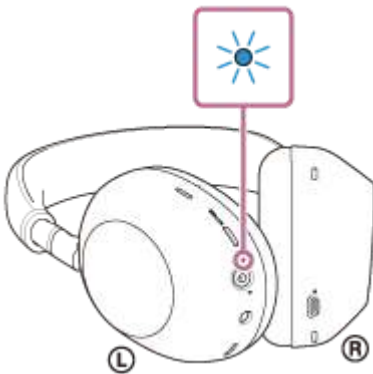

Wenn sich das Headset automatisch mit dem zuletzt verbundenen Gerät verbunden hat, hören Sie einen Signalton, dass die Verbindung hergestellt wurde.

Überprüfen Sie den Verbindungsstatus am iPhone. Wenn das Gerät nicht verbunden ist, fahren Sie mit Schritt 3 fort.

**3** Gehen Sie auf Ihrem iPhone-Bildschirm zu [Settings] und tippen Sie auf [Bluetooth].



**4** Tippen Sie auf den Schalter, um die Bluetooth-Funktion einzuschalten.



**5** Tippen Sie auf [WH-1000XM6].



Sie hören einen Signalton, dass die Verbindung hergestellt wurde.

### Tip

- Die oben beschriebene Bedienung ist ein Beispiel. Weitere Einzelheiten dazu schlagen Sie bitte in der mit dem iPhone gelieferten Bedienungsanleitung nach.

### Hinweis

- Beim Verbinden wird möglicherweise [WH-1000XM6], [LE\_WH-1000XM6] oder beides auf dem zu verbindenden Gerät angezeigt. Wenn beide oder [WH-1000XM6] angezeigt werden, wählen Sie [WH-1000XM6]; wenn [LE\_WH-1000XM6] angezeigt wird, wählen Sie [LE\_WH-1000XM6].
- Wenn das zuletzt verbundene Bluetooth-Gerät in die Nähe des Headsets gebracht wird und Sie das Headset einschalten, verbindet es sich eventuell automatisch mit dem Gerät. Deaktivieren Sie in diesem Fall die Bluetooth-Funktion am zuletzt verbundenen Gerät oder schalten Sie es aus.
- Wenn Sie Ihr iPhone nicht mit dem Headset verbinden können, löschen Sie die Kopplungsinformationen des Headsets auf dem iPhone und nehmen Sie die Kopplung dann erneut vor. Hinweise zur Bedienung am iPhone schlagen Sie bitte in der mit dem iPhone gelieferten Bedienungsanleitung nach.

### Verwandtes Thema

- [Herstellen einer drahtlosen Verbindung zu Bluetooth-Geräten](#)
- [Kopplung und Verbindung mit einem iPhone](#)
- [Wiedergeben von Musik von einem Gerät über eine Bluetooth-Verbindung](#)
- [Trennen einer Bluetooth-Verbindung \(nach der Verwendung\)](#)

Funk-Stereo-Headset mit Rauschunterdrückung  
WH-1000XM6

## Kopplung und Herstellen einer Verbindung mit einem Computer (Windows® 11)

Das Registrieren des Geräts, zu dem eine Verbindung hergestellt werden soll, wird als „Kopplung“ bezeichnet. Sie müssen ein Gerät zunächst koppeln, bevor Sie es zusammen mit dem Headset verwenden können.

Beachten Sie vor dem Starten des Vorgangs Folgendes:

- Ihr Computer verfügt über eine Bluetooth-Funktion, die Musikwiedergabeverbindungen (A2DP) unterstützt.
- Wenn Sie eine Anwendung für Videoanrufe auf einem Computer verwenden, verfügt der Computer über eine Bluetooth-Funktion, die Anrufverbindungen unterstützt (HFP/HSP).
- Der Computer befindet sich innerhalb einer Entfernung von 1 m zum Headset.
- Das Headset ist ausreichend geladen.
- Die Bedienungsanleitung des Computers liegt vor.
- Je nach dem verwendeten Computer muss der integrierte Bluetooth-Adapter möglicherweise eingeschaltet werden. Wenn Sie nicht wissen, wie der Bluetooth-Adapter eingeschaltet wird, oder sich nicht sicher sind, ob Ihr Computer über einen integrierten Bluetooth-Adapter verfügt, schlagen Sie in der mit dem Computer gelieferten Bedienungsanleitung nach.
- Die Funktion Swift Pair macht die Kopplung einfacher. Zum Verwenden der Funktion Swift Pair klicken Sie auf die Schaltfläche [Start] - [Settings] - [Bluetooth & devices] - den Schalter [Show notifications to connect using Swift Pair], um die Funktion Swift Pair einzuschalten.

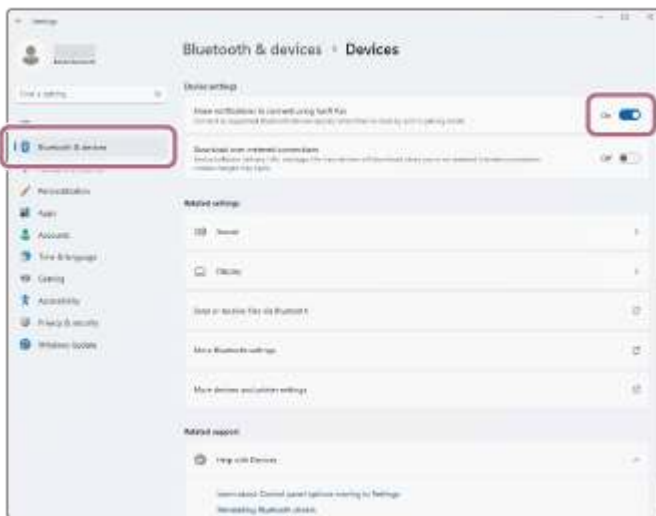

### 1 Wechseln Sie am Headset in den Kopplungsmodus.

Schalten Sie das Headset ein, wenn Sie zum ersten Mal nach dem Kauf eine Kopplung zwischen dem Headset und einem anderen Gerät durchführen oder wenn Sie das Headset initialisiert haben (wenn das Headset über keine Kopplungsinformationen verfügt). Das Headset wechselt automatisch in den Kopplungsmodus. Fahren Sie in diesem Fall mit Schritt 2 fort.

Wenn Sie ein zweites oder weiteres Bluetooth-Gerät koppeln (und das Headset bereits über Kopplungsinformationen für andere Geräte verfügt), halten Sie die Taste  (Bluetooth) (A) mindestens etwa 5 Sekunden lang gedrückt, um manuell in den Kopplungsmodus zu wechseln.

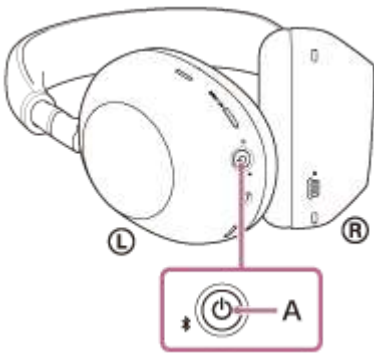

Die Anzeige (blau) blinkt wiederholt zweimal hintereinander. Sie hören die Sprachführung „Pairing“ (Kopplung).

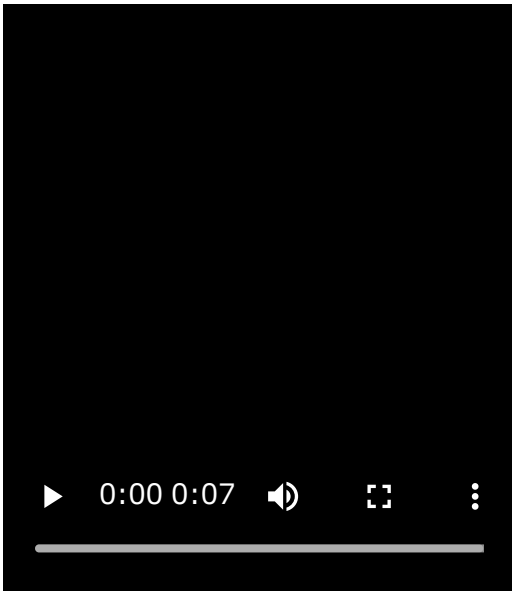

- 2 **Reaktivieren Sie den Computer, wenn sich der Computer im Standby- (Energiespar-) oder Ruhemodus befindet.**

Um die Funktion Swift Pair zu verwenden, fahren Sie mit Schritt 3 fort.

Um die Verbindung ohne die Funktion Swift Pair herzustellen, fahren Sie mit Schritt 4 und dann mit Schritt 8 fort.

- 3 **(Wenn Sie sich in Schritt 2 für das Verwenden der Funktion Swift Pair entschieden haben) Wählen Sie [Connect] aus dem Popup-Menü, das auf dem Computerbildschirm angezeigt wird.**



Die Verbindung wird hergestellt.

Sie hören einen Signalton, dass die Verbindung hergestellt wurde.

- 4 **(Wenn Sie sich in Schritt 2 für die Verbindungsherstellung ohne die Funktion Swift Pair entschieden haben) Klicken Sie auf dem Computerbildschirm auf die Schaltfläche [Start] und dann auf [Settings].**

- 5 **Klicken Sie auf [Bluetooth & devices].**

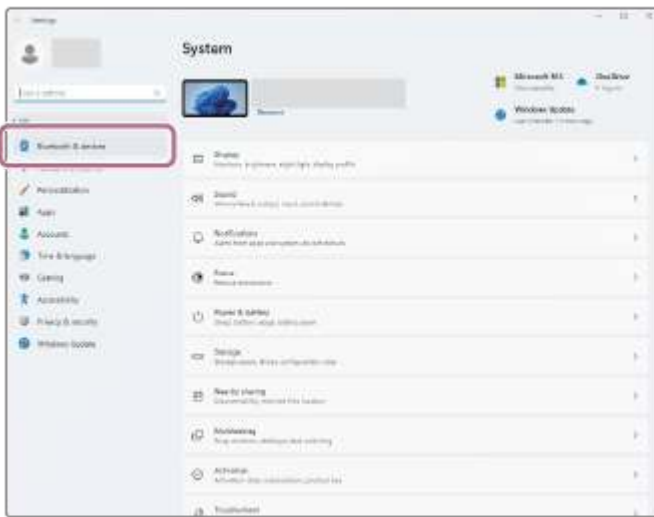

6 Klicken Sie auf den Schalter [Bluetooth], um die Bluetooth-Funktion zu aktivieren, und klicken Sie danach auf [Add device].

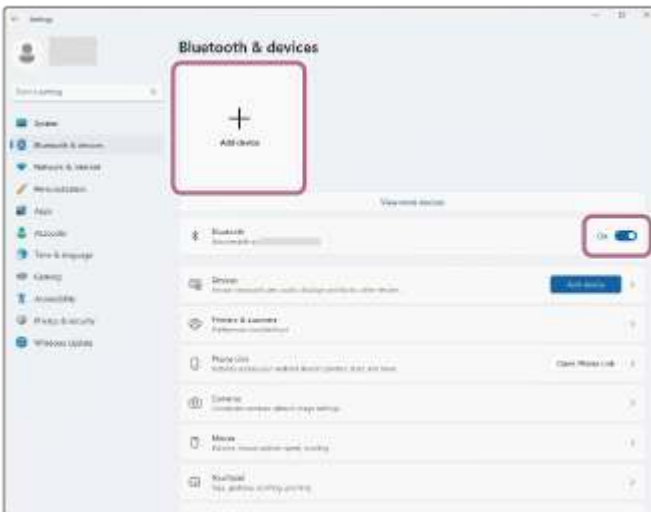

7 Klicken Sie auf [Bluetooth].



8 Klicken Sie auf [WH-1000XM6].



Wenn ein Passwort\* eingegeben werden muss, geben Sie „0000“ ein.

Das Headset und der Computer werden gekoppelt und eine Verbindung wird hergestellt.

Sie hören einen Signalton, dass die Verbindung hergestellt wurde.

Wenn die Geräte nicht verbunden sind, schlagen Sie unter „[Verbindung mit einem gekoppelten Computer \(Windows 11\)](#)“ nach.

Wenn [WH-1000XM6] nicht auf dem Computerbildschirm angezeigt wird, wiederholen Sie alle Schritte ab Schritt 4.

\* Das Passwort wird manchmal auch „Kennwort“, „PIN-Code“, „PIN-Nummer“ oder „Passcode“ genannt.

## Tipp

- Die oben beschriebene Bedienung ist ein Beispiel. Weitere Einzelheiten dazu schlagen Sie bitte in der mit dem Computer gelieferten Bedienungsanleitung nach.
- Um alle Bluetooth-Kopplungsinformationen zu löschen, schlagen Sie unter „[Initialisieren des Headsets zum Wiederherstellen der Werkseinstellungen](#)“ nach.

## Hinweis

- Wenn die Kopplung nicht innerhalb von 5 Minuten ausgeführt werden kann, wird der Kopplungsmodus abgebrochen. Schalten Sie das Gerät in diesem Fall aus und starten Sie den Vorgang erneut ab Schritt 1.
- Sobald der Kopplungsvorgang für Bluetooth-Geräte abgeschlossen ist, muss er nur in folgenden Fällen wiederholt werden:
  - Die Kopplungsinformationen wurden nach einer Reparatur oder einem ähnlichen Vorgang gelöscht.
  - Ein 9. Gerät wird gekoppelt.  
Das Headset kann mit bis zu 8 Geräten gekoppelt werden. Wird nach 8 bereits gekoppelten Geräten ein weiteres Gerät gekoppelt, werden die Registrierungsinformationen des gekoppelten Geräts mit der am längsten zurückliegenden Verbindung durch die Informationen für das neue Gerät ersetzt.
  - Die Kopplungsinformationen für das Headset wurden vom verbundenen Bluetooth-Gerät gelöscht.
  - Das Headset wird initialisiert.  
Alle Kopplungsinformationen werden gelöscht. Löschen Sie in diesem Fall die Kopplungsinformationen für das Headset vom verbundenen Gerät und führen Sie die Kopplung erneut durch.
- Das Headset kann mit mehreren Geräten gekoppelt werden, Musik kann jedoch nur von jeweils 1 gekoppelten Gerät zur selben Zeit wiedergegeben werden.

---

## Verwandtes Thema

- [Herstellen einer drahtlosen Verbindung zu Bluetooth-Geräten](#)
- [Verbindung mit einem gekoppelten Computer \(Windows 11\)](#)
- [Wiedergeben von Musik von einem Gerät über eine Bluetooth-Verbindung](#)
- [Tätigen eines Videoanrufs auf dem Computer](#)

- Trennen einer Bluetooth-Verbindung (nach der Verwendung)
- Initialisieren des Headsets zum Wiederherstellen der Werkseinstellungen

5-063-141-91(1) Copyright 2025 Sony Corporation

Funk-Stereo-Headset mit Rauschunterdrückung  
WH-1000XM6

## Kopplung und Herstellen einer Verbindung mit einem Computer (Windows 10)

Das Registrieren des Geräts, zu dem eine Verbindung hergestellt werden soll, wird als „Kopplung“ bezeichnet. Sie müssen ein Gerät zunächst koppeln, bevor Sie es zusammen mit dem Headset verwenden können.

Beachten Sie vor dem Starten des Vorgangs Folgendes:

- Ihr Computer verfügt über eine Bluetooth-Funktion, die Musikwiedergabeverbindungen (A2DP) unterstützt.
- Wenn Sie eine Anwendung für Videoanrufe auf einem Computer verwenden, verfügt der Computer über eine Bluetooth-Funktion, die Anrufverbindungen unterstützt (HFP/HSP).
- Der Computer befindet sich innerhalb einer Entfernung von 1 m zum Headset.
- Das Headset ist ausreichend geladen.
- Die Bedienungsanleitung des Computers liegt vor.
- Je nach dem verwendeten Computer muss der integrierte Bluetooth-Adapter möglicherweise eingeschaltet werden. Wenn Sie nicht wissen, wie der Bluetooth-Adapter eingeschaltet wird, oder sich nicht sicher sind, ob Ihr Computer über einen integrierten Bluetooth-Adapter verfügt, schlagen Sie in der mit dem Computer gelieferten Bedienungsanleitung nach.
- Wenn Ihr Betriebssystem Windows 10 Version 1803 oder höher ist, kann die Funktion Swift Pair die Kopplung vereinfachen. Wenn Sie die Funktion Swift Pair verwenden wollen, klicken Sie auf die Schaltfläche [Start] - [Settings] - [Devices] - [Bluetooth & other devices] und aktivieren Sie das Kontrollkästchen [Show notifications to connect using Swift Pair].

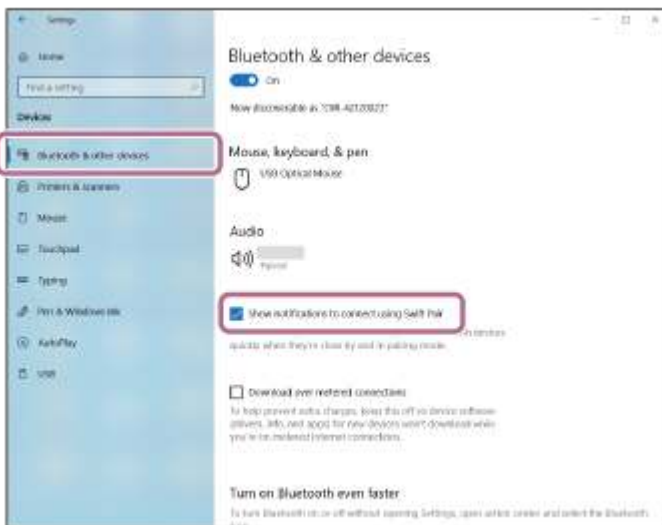

### 1 Wechseln Sie am Headset in den Kopplungsmodus.

Schalten Sie das Headset ein, wenn Sie zum ersten Mal nach dem Kauf eine Kopplung zwischen dem Headset und einem anderen Gerät durchführen oder wenn Sie das Headset initialisiert haben (wenn das Headset über keine Kopplungsinformationen verfügt). Das Headset wechselt automatisch in den Kopplungsmodus. Fahren Sie in diesem Fall mit Schritt 2 fort.

Wenn Sie ein zweites oder weiteres Bluetooth-Gerät koppeln (und das Headset bereits über Kopplungsinformationen für andere Geräte verfügt), halten Sie die Taste **⌘** (Bluetooth) (A) mindestens etwa 5 Sekunden lang gedrückt, um manuell in den Kopplungsmodus zu wechseln.

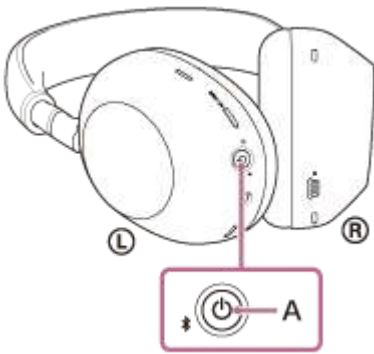

Die Anzeige (blau) blinkt wiederholt zweimal hintereinander. Sie hören die Sprachführung „Pairing“ (Kopplung).

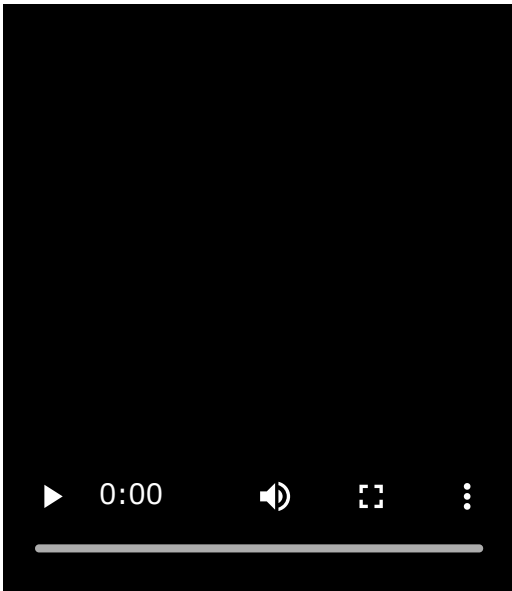

- 2 **Reaktivieren Sie den Computer, wenn sich der Computer im Standby- (Energiespar-) oder Ruhemodus befindet.**

Um die Funktion Swift Pair zu verwenden, fahren Sie mit Schritt 3 fort.

Um die Verbindung ohne die Funktion Swift Pair herzustellen, fahren Sie mit Schritt 4 und dann mit Schritt 7 fort.

- 3 **(Wenn Sie sich in Schritt 2 für das Verwenden der Funktion Swift Pair entschieden haben) Wählen Sie [Connect] aus dem Popup-Menü, das auf dem Computerbildschirm angezeigt wird.**

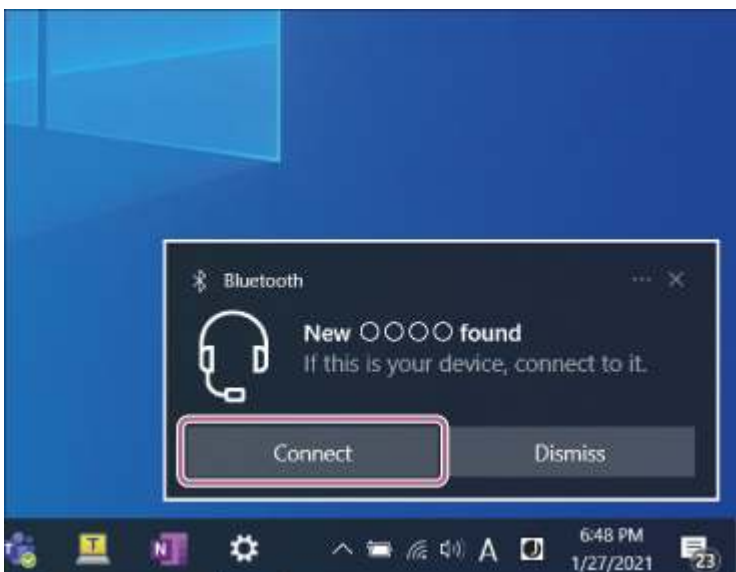

Die Verbindung wird hergestellt.

Sie hören einen Signalton, dass die Verbindung hergestellt wurde.

- 4 (Wenn Sie sich in Schritt 2 für die Verbindungsherstellung ohne die Funktion Swift Pair entschieden haben) Klicken Sie auf dem Computerbildschirm auf die Schaltfläche [Start] und dann auf [Settings] - [Devices].



- 5 Klicken Sie auf die Registerkarte [Bluetooth & other devices] und dann auf den Schalter [Bluetooth], um die Bluetooth-Funktion zu aktivieren, und klicken Sie danach auf [Add Bluetooth or other device].

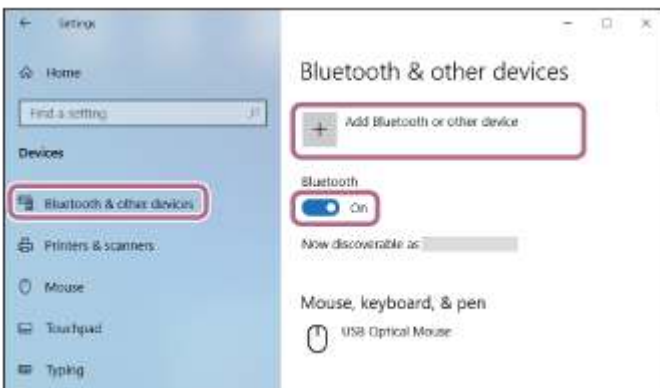

- 6 Klicken Sie auf [Bluetooth].



## 7 Klicken Sie auf [WH-1000XM6].

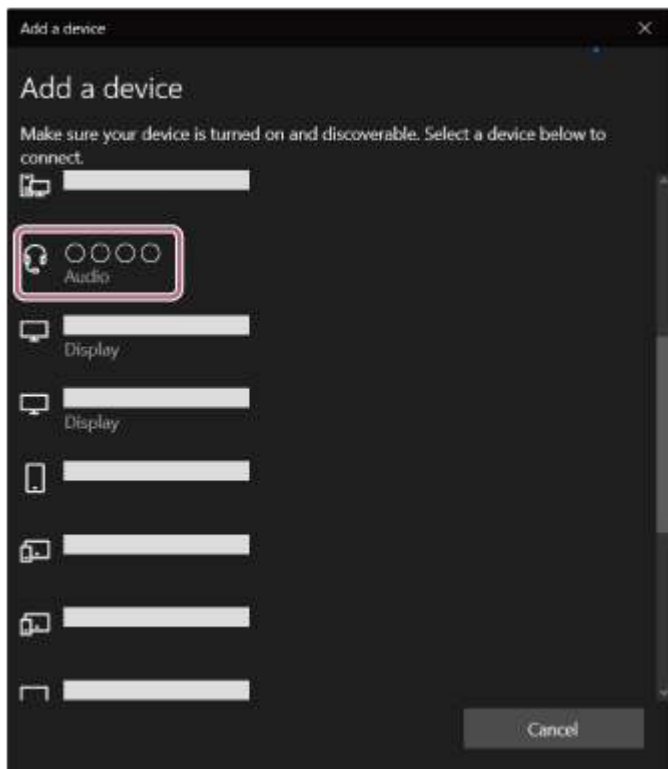

Wenn ein Passwort\* eingegeben werden muss, geben Sie „0000“ ein.

Das Headset und der Computer werden gekoppelt und eine Verbindung wird hergestellt.

Sie hören einen Signalton, dass die Verbindung hergestellt wurde.

Wenn die Geräte nicht verbunden sind, schlagen Sie unter „[Verbindung mit einem gekoppelten Computer \(Windows 10\)](#)“ nach.

Wenn [WH-1000XM6] nicht auf dem Computerbildschirm angezeigt wird, wiederholen Sie alle Schritte ab Schritt 4.

\* Das Passwort wird manchmal auch „Kennwort“, „PIN-Code“, „PIN-Nummer“ oder „Passcode“ genannt.

### Tipp

- Die oben beschriebene Bedienung ist ein Beispiel. Weitere Einzelheiten dazu schlagen Sie bitte in der mit dem Computer gelieferten Bedienungsanleitung nach.
- Um alle Bluetooth-Kopplungsinformationen zu löschen, schlagen Sie unter „[Initialisieren des Headsets zum Wiederherstellen der Werkseinstellungen](#)“ nach.

### Hinweis

- Wenn die Kopplung nicht innerhalb von 5 Minuten ausgeführt werden kann, wird der Kopplungsmodus abgebrochen. Schalten Sie das Gerät in diesem Fall aus und starten Sie den Vorgang erneut ab Schritt 1.
- Sobald der Kopplungsvorgang für Bluetooth-Geräte abgeschlossen ist, muss er nur in folgenden Fällen wiederholt werden:
  - Die Kopplungsinformationen wurden nach einer Reparatur oder einem ähnlichen Vorgang gelöscht.
  - Ein 9. Gerät wird gekoppelt.  
Das Headset kann mit bis zu 8 Geräten gekoppelt werden. Wird nach 8 bereits gekoppelten Geräten ein weiteres Gerät gekoppelt, werden die Registrierungsinformationen des gekoppelten Geräts mit der am längsten zurückliegenden Verbindung durch die Informationen für das neue Gerät ersetzt.
  - Die Kopplungsinformationen für das Headset wurden vom verbundenen Bluetooth-Gerät gelöscht.
  - Das Headset wird initialisiert.  
Alle Kopplungsinformationen werden gelöscht. Löschen Sie in diesem Fall die Kopplungsinformationen für das Headset vom verbundenen Gerät und führen Sie die Kopplung erneut durch.
- Das Headset kann mit mehreren Geräten gekoppelt werden, Musik kann jedoch nur von jeweils 1 gekoppelten Gerät zur selben Zeit wiedergegeben werden.

---

---

## Verwandtes Thema

- [Herstellen einer drahtlosen Verbindung zu Bluetooth-Geräten](#)
- [Verbindung mit einem gekoppelten Computer \(Windows 10\)](#)
- [Wiedergeben von Musik von einem Gerät über eine Bluetooth-Verbindung](#)
- [Tätigen eines Videoanrufs auf dem Computer](#)
- [Trennen einer Bluetooth-Verbindung \(nach der Verwendung\)](#)
- [Initialisieren des Headsets zum Wiederherstellen der Werkseinstellungen](#)

5-063-141-91(1) Copyright 2025 Sony Corporation

Funk-Stereo-Headset mit Rauschunterdrückung  
WH-1000XM6

## Kopplung und Herstellen einer Verbindung mit einem Computer (Mac)

Das Registrieren des Geräts, zu dem eine Verbindung hergestellt werden soll, wird als „Kopplung“ bezeichnet. Sie müssen ein Gerät zunächst koppeln, bevor Sie es zusammen mit dem Headset verwenden können.

### Kompatible Betriebssysteme

macOS (Version 11 oder höher)

Beachten Sie vor dem Starten des Vorgangs Folgendes:

- Ihr Computer verfügt über eine Bluetooth-Funktion, die Musikwiedergabeverbindungen (A2DP) unterstützt.
- Wenn Sie eine Anwendung für Videoanrufe auf einem Computer verwenden, verfügt der Computer über eine Bluetooth-Funktion, die Anrufverbindungen unterstützt (HFP/HSP).
- Der Computer befindet sich innerhalb einer Entfernung von 1 m zum Headset.
- Das Headset ist ausreichend geladen.
- Die Bedienungsanleitung des Computers liegt vor.
- Je nach dem verwendeten Computer muss der integrierte Bluetooth-Adapter möglicherweise eingeschaltet werden. Wenn Sie nicht wissen, wie der Bluetooth-Adapter eingeschaltet wird, oder sich nicht sicher sind, ob Ihr Computer über einen integrierten Bluetooth-Adapter verfügt, schlagen Sie in der mit dem Computer gelieferten Bedienungsanleitung nach.
- Stellen Sie den Lautsprecher des Computers auf EIN.  
Wenn der Lautsprecher des Computers auf  „AUS“ eingestellt wird, ist über das Headset kein Ton zu hören.

Computerlautsprecher im Modus EIN



### 1 Wechseln Sie am Headset in den Kopplungsmodus.

Schalten Sie das Headset ein, wenn Sie zum ersten Mal nach dem Kauf eine Kopplung zwischen dem Headset und einem anderen Gerät durchführen oder wenn Sie das Headset initialisiert haben (wenn das Headset über keine Kopplungsinformationen verfügt). Das Headset wechselt automatisch in den Kopplungsmodus. Fahren Sie in diesem Fall mit Schritt 2 fort.

Wenn Sie ein zweites oder weiteres Bluetooth-Gerät koppeln (und das Headset bereits über Kopplungsinformationen für andere Geräte verfügt), halten Sie die Taste  (Bluetooth) (A) mindestens etwa 5 Sekunden lang gedrückt, um manuell in den Kopplungsmodus zu wechseln.

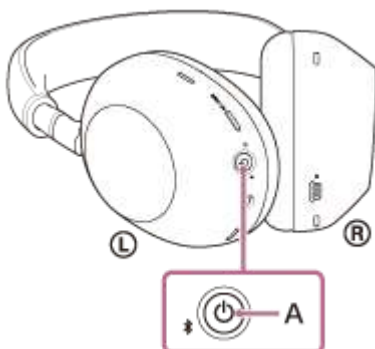

Die Anzeige (blau) blinkt wiederholt zweimal hintereinander. Sie hören die Sprachführung „Pairing“ (Kopplung).

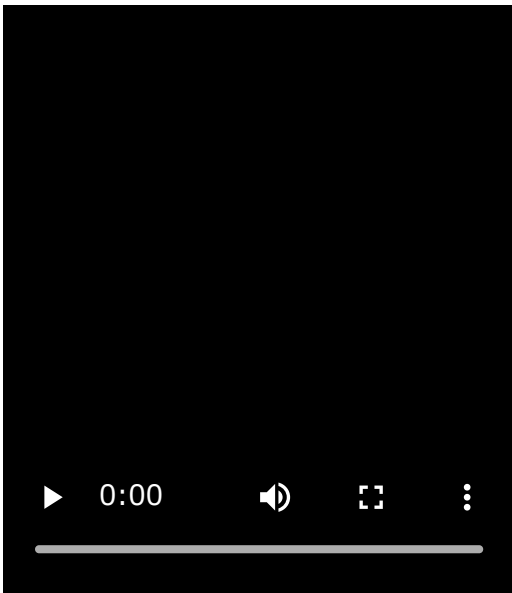

2 Reaktivieren Sie den Computer, wenn sich der Computer im Standby- (Energiespar-) oder Ruhemodus befindet.

3 Wählen Sie [  (System Preferences) ] - [Bluetooth] im Dock unten auf dem Computerbildschirm.



4 Wählen Sie [WH-100XM6] auf dem [Bluetooth]-Bildschirm und klicken Sie dann auf [Connect].



Wenn ein Passwort\* eingegeben werden muss, geben Sie „0000“ ein.

Das Headset und der Computer werden gekoppelt und eine Verbindung wird hergestellt.

Sie hören einen Signalton, dass die Verbindung hergestellt wurde.

Wenn die Geräte nicht verbunden sind, schlagen Sie unter „[Verbindung mit einem gekoppelten Computer \(Mac\)](#)“ nach.

Wenn [WH-1000XM6] nicht auf dem Computerbildschirm angezeigt wird, wiederholen Sie alle Schritte ab Schritt 3.

\* Das Passwort wird manchmal auch „Kennwort“, „PIN-Code“, „PIN-Nummer“ oder „Passcode“ genannt.

### Tipp

- Die oben beschriebene Bedienung ist ein Beispiel. Weitere Einzelheiten dazu schlagen Sie bitte in der mit dem Computer gelieferten Bedienungsanleitung nach.
- Um alle Bluetooth-Kopplungsinformationen zu löschen, schlagen Sie unter „[Initialisieren des Headsets zum Wiederherstellen der Werkseinstellungen](#)“ nach.

### Hinweis

- Wenn die Kopplung nicht innerhalb von 5 Minuten ausgeführt werden kann, wird der Kopplungsmodus abgebrochen. Schalten Sie das Gerät in diesem Fall aus und starten Sie den Vorgang erneut ab Schritt 1.
- Sobald der Kopplungsvorgang für Bluetooth-Geräte abgeschlossen ist, muss er nur in folgenden Fällen wiederholt werden:
  - Die Kopplungsinformationen wurden nach einer Reparatur oder einem ähnlichen Vorgang gelöscht.
  - Ein 9. Gerät wird gekoppelt.  
Das Headset kann mit bis zu 8 Geräten gekoppelt werden. Wird nach 8 bereits gekoppelten Geräten ein weiteres Gerät gekoppelt, werden die Registrierungsinformationen des gekoppelten Geräts mit der am längsten zurückliegenden Verbindung durch die Informationen für das neue Gerät ersetzt.
  - Die Kopplungsinformationen für das Headset wurden vom verbundenen Bluetooth-Gerät gelöscht.
  - Das Headset wird initialisiert.  
Alle Kopplungsinformationen werden gelöscht. Löschen Sie in diesem Fall die Kopplungsinformationen für das Headset vom verbundenen Gerät und führen Sie die Kopplung erneut durch.
- Das Headset kann mit mehreren Geräten gekoppelt werden, Musik kann jedoch nur von jeweils 1 gekoppeltem Gerät zur selben Zeit wiedergegeben werden.

---

### Verwandtes Thema

- [Herstellen einer drahtlosen Verbindung zu Bluetooth-Geräten](#)
- [Verbindung mit einem gekoppelten Computer \(Mac\)](#)
- [Wiedergeben von Musik von einem Gerät über eine Bluetooth-Verbindung](#)
- [Tätigen eines Videoanrufs auf dem Computer](#)
- [Trennen einer Bluetooth-Verbindung \(nach der Verwendung\)](#)
- [Initialisieren des Headsets zum Wiederherstellen der Werkseinstellungen](#)

Funk-Stereo-Headset mit Rauschunterdrückung  
WH-1000XM6

## Verbindung mit einem gekoppelten Computer (Windows 11)

Beachten Sie vor dem Starten des Vorgangs Folgendes:

- Je nach dem verwendeten Computer muss der integrierte Bluetooth-Adapter möglicherweise eingeschaltet werden. Wenn Sie nicht wissen, wie der Bluetooth-Adapter eingeschaltet wird, oder sich nicht sicher sind, ob Ihr Computer über einen integrierten Bluetooth-Adapter verfügt, schlagen Sie in der mit dem Computer gelieferten Bedienungsanleitung nach.

**1** Reaktivieren Sie den Computer, wenn sich der Computer im Standby- (Energiespar-) oder Ruhemodus befindet.

**2** Schalten Sie das Headset ein.

Halten Sie die Taste  (Ein/Aus) (A) mindestens etwa 2 Sekunden lang gedrückt.

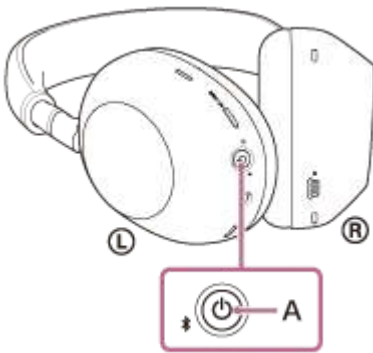

Sie hören einen Signalton, dass das Headset eingeschaltet wird.  
Die Anzeige (blau) blinkt auch weiter, nachdem Sie die Taste losgelassen haben.

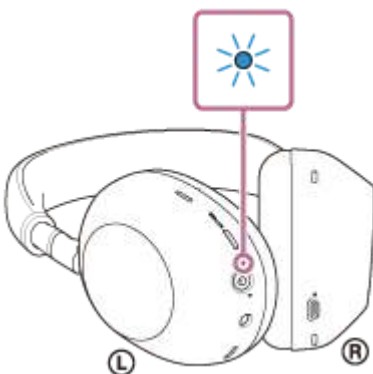

Wenn sich das Headset automatisch mit dem zuletzt verbundenen Gerät verbunden hat, hören Sie einen Signalton, dass die Verbindung hergestellt wurde.

Überprüfen Sie den Verbindungsstatus am Computer. Wenn das Gerät nicht verbunden ist, fahren Sie mit Schritt 3 fort.

**3** Klicken Sie auf dem Computerbildschirm mit der rechten Maustaste auf das Lautsprechersymbol der Symbolleiste und wählen Sie dann [Sound settings].

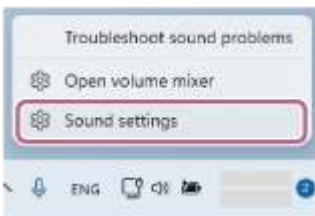

4 Wählen Sie auf dem Bildschirm [Sound] die Option [WH-1000XM6] für [Output] und [Input].

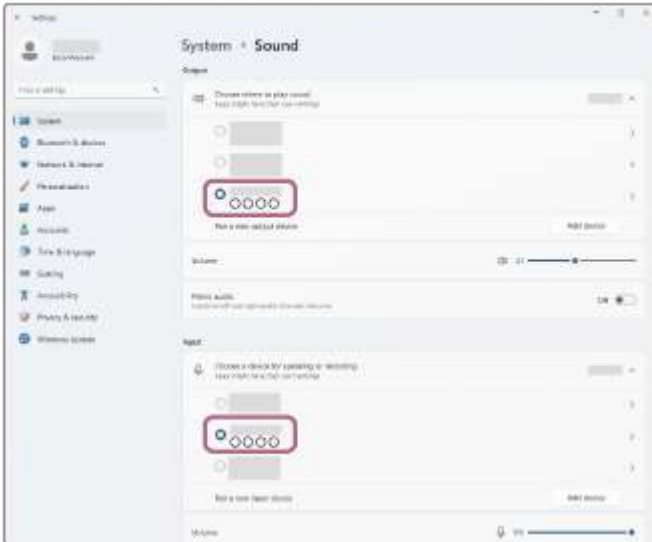

Die Verbindung wird hergestellt.

Sie hören einen Signalton, dass die Verbindung hergestellt wurde.

Wenn [WH-1000XM6] für [Output] und [Input] nicht angezeigt wird, fahren Sie mit Schritt 5 fort.

5 Klicken Sie auf [More sound settings].

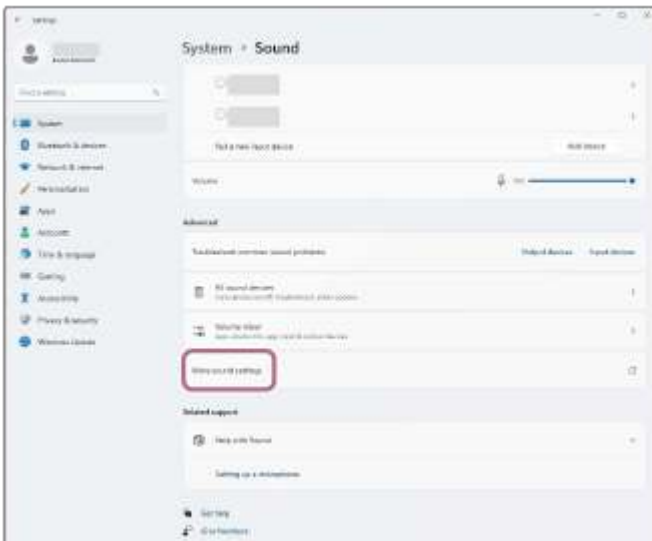

6 Wählen Sie auf der Registerkarte [Playback] auf dem Bildschirm [Sound] die Option [WH-1000XM6], klicken Sie mit der rechten Maustaste darauf und wählen Sie [Connect] aus dem angezeigten Menü.



Die Verbindung wird hergestellt.

Sie hören einen Signalton, dass die Verbindung hergestellt wurde.

- 7 Wählen Sie auf der Registerkarte [Recording] die Option [WH-100XM6], klicken Sie mit der rechten Maustaste darauf und wählen Sie [Connect] aus dem angezeigten Menü.**

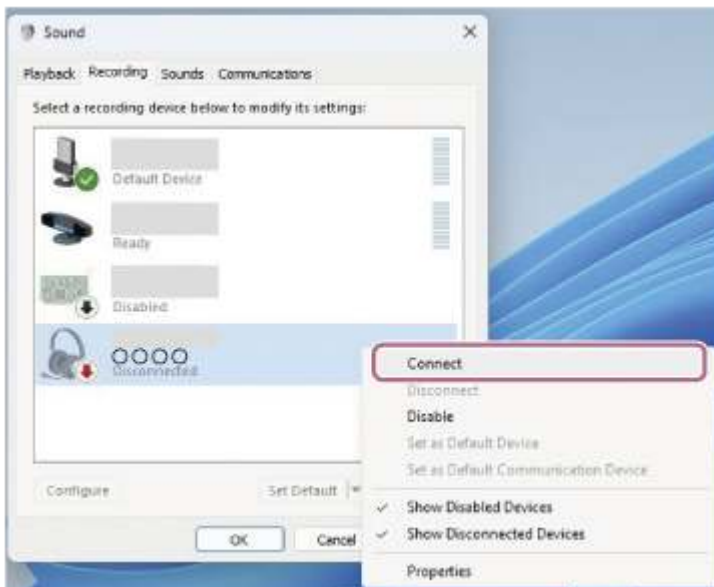

### Tipp

- Die oben beschriebene Bedienung ist ein Beispiel. Weitere Einzelheiten dazu schlagen Sie bitte in der mit dem Computer gelieferten Bedienungsanleitung nach.

### Hinweis

- Wenn die Tonqualität bei der Musikwiedergabe nicht zufriedenstellend ist, überprüfen Sie, ob die A2DP-Funktion, die Musikwiedergabeverbindungen unterstützt, in den Computereinstellungen aktiviert ist. Weitere Einzelheiten dazu schlagen Sie bitte in der mit dem Computer gelieferten Bedienungsanleitung nach.

- Wenn das zuletzt verbundene Bluetooth-Gerät in die Nähe des Headsets gebracht wird und Sie das Headset einschalten, verbindet es sich eventuell automatisch mit dem Gerät. Deaktivieren Sie in diesem Fall die Bluetooth-Funktion am zuletzt verbundenen Gerät oder schalten Sie es aus.
- Wenn Sie Ihren Computer nicht mit dem Headset verbinden können, löschen Sie die Kopplungsinformationen des Headsets auf dem Computer und nehmen Sie die Kopplung dann erneut vor. Lesen Sie für die Bedienverfahren am Computer bitte die mit dem Computer gelieferte Bedienungsanleitung.

---

### Verwandtes Thema

- [Herstellen einer drahtlosen Verbindung zu Bluetooth-Geräten](#)
- [Kopplung und Herstellen einer Verbindung mit einem Computer \(Windows® 11\)](#)
- [Wiedergeben von Musik von einem Gerät über eine Bluetooth-Verbindung](#)
- [Trennen einer Bluetooth-Verbindung \(nach der Verwendung\)](#)

5-063-141-91(1) Copyright 2025 Sony Corporation

Funk-Stereo-Headset mit Rauschunterdrückung  
WH-1000XM6

## Verbindung mit einem gekoppelten Computer (Windows 10)

Beachten Sie vor dem Starten des Vorgangs Folgendes:

- Je nach dem verwendeten Computer muss der integrierte Bluetooth-Adapter möglicherweise eingeschaltet werden. Wenn Sie nicht wissen, wie der Bluetooth-Adapter eingeschaltet wird, oder sich nicht sicher sind, ob Ihr Computer über einen integrierten Bluetooth-Adapter verfügt, schlagen Sie in der mit dem Computer gelieferten Bedienungsanleitung nach.

**1** Reaktivieren Sie den Computer, wenn sich der Computer im Standby- (Energiespar-) oder Ruhemodus befindet.

**2** Schalten Sie das Headset ein.

Halten Sie die Taste  (Ein/Aus) (A) mindestens etwa 2 Sekunden lang gedrückt.

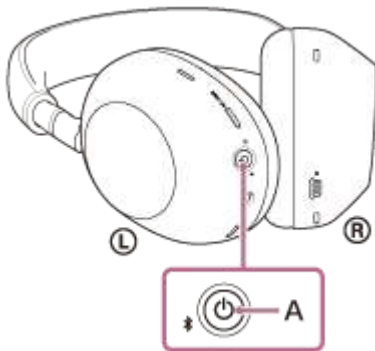

Sie hören einen Signalton, dass das Headset eingeschaltet wird.  
Die Anzeige (blau) blinkt auch weiter, nachdem Sie die Taste losgelassen haben.

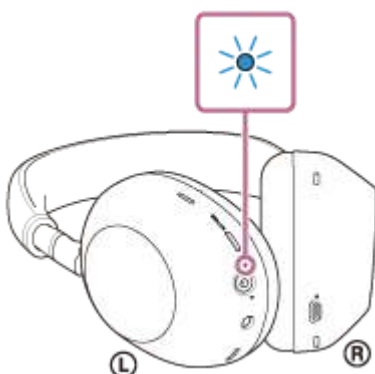

Wenn sich das Headset automatisch mit dem zuletzt verbundenen Gerät verbunden hat, hören Sie einen Signalton, dass die Verbindung hergestellt wurde.

Überprüfen Sie den Verbindungsstatus am Computer. Wenn das Gerät nicht verbunden ist, fahren Sie mit Schritt 3 fort.

**3** Klicken Sie auf dem Computerbildschirm mit der rechten Maustaste auf das Lautsprechersymbol der Symbolleiste und wählen Sie dann [Open Sound settings].

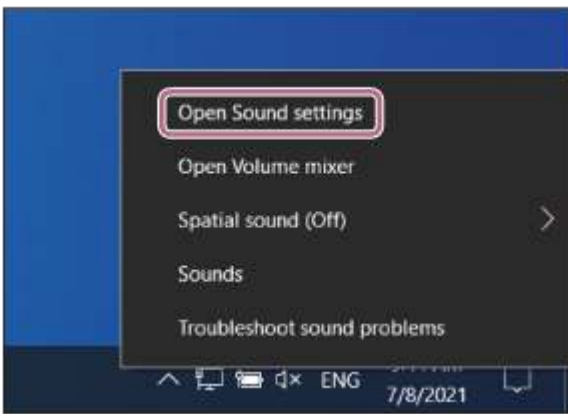

- 4 Wählen Sie im Dropdown-Menü [Choose your output device] die Option [Headphones (WH-1000XM6 Stereo)].

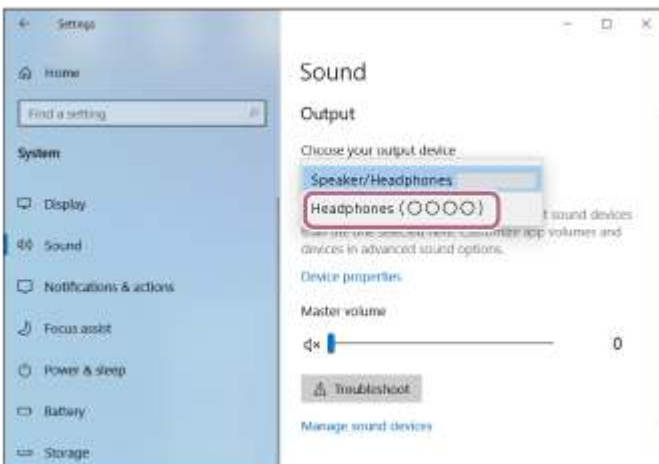

Sie hören einen Signalton, dass die Verbindung hergestellt wurde.

Wenn [Headphones (WH-1000XM6 Stereo)] im Dropdown-Menü nicht angezeigt wird, fahren Sie mit Schritt 5 fort.

- 5 Klicken Sie auf [Sound Control Panel], klicken Sie mit der rechten Maustaste auf die Registerkarte [Playback] auf dem Bildschirm [Sound] und aktivieren Sie das Kontrollkästchen [Show Disconnected Devices].

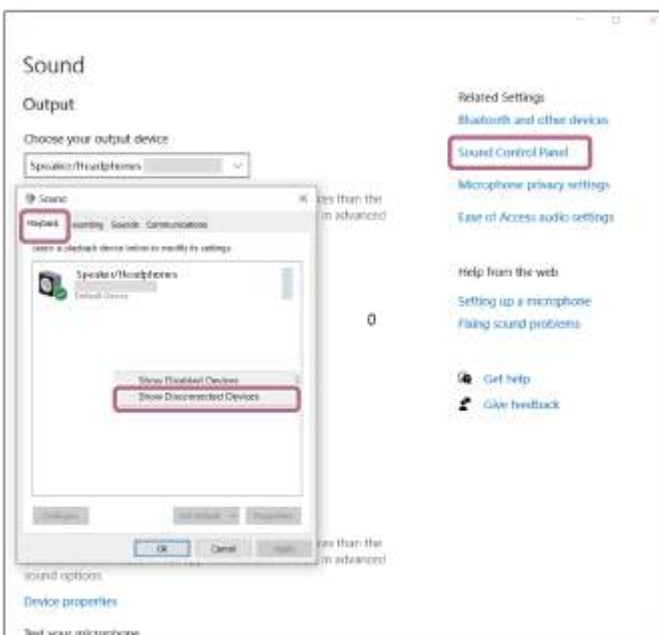

- 6 Wählen Sie [Connect] aus dem angezeigten Menü aus.

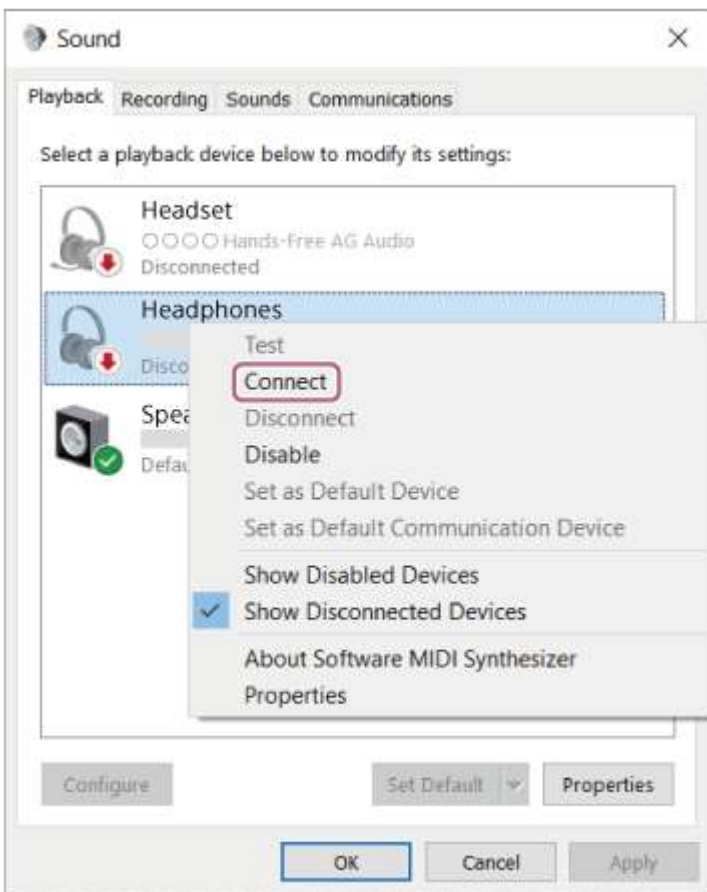

Sie hören einen Signalton, dass die Verbindung hergestellt wurde.

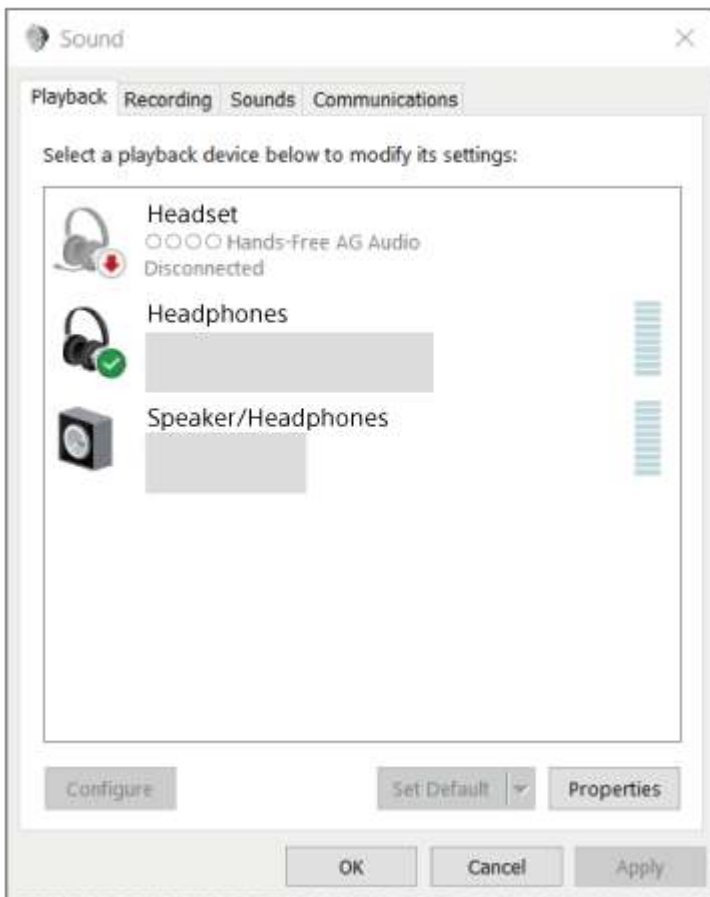

**Tipp**

- Die oben beschriebene Bedienung ist ein Beispiel. Weitere Einzelheiten dazu schlagen Sie bitte in der mit dem Computer gelieferten Bedienungsanleitung nach.

### Hinweis

- Wenn die Tonqualität bei der Musikwiedergabe nicht zufriedenstellend ist, überprüfen Sie, ob die A2DP-Funktion, die Musikwiedergabeverbindungen unterstützt, in den Computereinstellungen aktiviert ist. Weitere Einzelheiten dazu schlagen Sie bitte in der mit dem Computer gelieferten Bedienungsanleitung nach.
- Wenn das zuletzt verbundene Bluetooth-Gerät in die Nähe des Headsets gebracht wird und Sie das Headset einschalten, verbindet es sich eventuell automatisch mit dem Gerät. Deaktivieren Sie in diesem Fall die Bluetooth-Funktion am zuletzt verbundenen Gerät oder schalten Sie es aus.
- Wenn Sie Ihren Computer nicht mit dem Headset verbinden können, löschen Sie die Kopplungsinformationen des Headsets auf dem Computer und nehmen Sie die Kopplung dann erneut vor. Lesen Sie für die Bedienverfahren am Computer bitte die mit dem Computer gelieferte Bedienungsanleitung.

---

---

### Verwandtes Thema

- [Herstellen einer drahtlosen Verbindung zu Bluetooth-Geräten](#)
- [Kopplung und Herstellen einer Verbindung mit einem Computer \(Windows 10\)](#)
- [Wiedergeben von Musik von einem Gerät über eine Bluetooth-Verbindung](#)
- [Trennen einer Bluetooth-Verbindung \(nach der Verwendung\)](#)

Funk-Stereo-Headset mit Rauschunterdrückung  
WH-1000XM6

## Verbindung mit einem gekoppelten Computer (Mac)

### Kompatible Betriebssysteme

macOS (Version 11 oder höher)

Beachten Sie vor dem Starten des Vorgangs Folgendes:

- Je nach dem verwendeten Computer muss der integrierte Bluetooth-Adapter möglicherweise eingeschaltet werden. Wenn Sie nicht wissen, wie der Bluetooth-Adapter eingeschaltet wird, oder sich nicht sicher sind, ob Ihr Computer über einen integrierten Bluetooth-Adapter verfügt, schlagen Sie in der mit dem Computer gelieferten Bedienungsanleitung nach.
- Stellen Sie den Lautsprecher des Computers auf EIN. Wenn der Lautsprecher des Computers auf  „AUS“ eingestellt wird, ist über das Headset kein Ton zu hören.

Computerlautsprecher im Modus EIN



**1** Reaktivieren Sie den Computer, wenn sich der Computer im Standby- (Energiespar-) oder Ruhemodus befindet.

**2** Schalten Sie das Headset ein.

Halten Sie die Taste  (Ein/Aus) (A) mindestens etwa 2 Sekunden lang gedrückt.

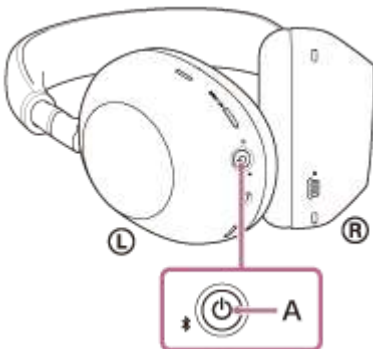

Sie hören einen Signalton, dass das Headset eingeschaltet wird.  
Die Anzeige (blau) blinkt auch weiter, nachdem Sie die Taste losgelassen haben.

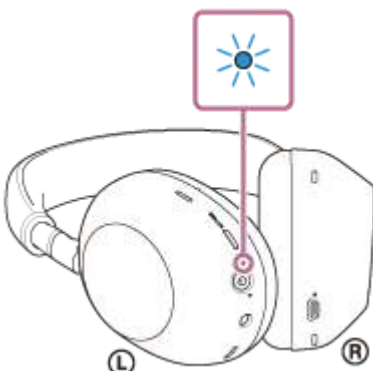

Wenn sich das Headset automatisch mit dem zuletzt verbundenen Gerät verbunden hat, hören Sie einen Signalton, dass die Verbindung hergestellt wurde.

Überprüfen Sie den Verbindungsstatus am Computer. Wenn das Gerät nicht verbunden ist, fahren Sie mit Schritt 3 fort.

- 3 Wählen Sie [  (System Preferences) ] - [Bluetooth] im Dock unten auf dem Computerbildschirm.



- 4 Wenn der [Bluetooth]-Bildschirm angezeigt wird, halten Sie die Strg-Taste des Computers gedrückt, klicken Sie auf [WH-1000XM6] und wählen Sie [Connect] aus dem Popup-Menü.



Die Verbindung wird hergestellt. Sie hören einen Signalton, dass die Verbindung hergestellt wurde.

### Tip

- Die oben beschriebene Bedienung ist ein Beispiel. Weitere Einzelheiten dazu schlagen Sie bitte in der mit dem Computer gelieferten Bedienungsanleitung nach.

### Hinweis

- Wenn die Tonqualität bei der Musikwiedergabe nicht zufriedenstellend ist, überprüfen Sie, ob die A2DP-Funktion, die Musikwiedergabeverbindungen unterstützt, in den Computereinstellungen aktiviert ist. Weitere Einzelheiten dazu schlagen Sie bitte in der mit dem Computer gelieferten Bedienungsanleitung nach.
- Wenn das zuletzt verbundene Bluetooth-Gerät in die Nähe des Headsets gebracht wird und Sie das Headset einschalten, verbindet es sich eventuell automatisch mit dem Gerät. Deaktivieren Sie in diesem Fall die Bluetooth-Funktion am zuletzt verbundenen Gerät oder schalten Sie es aus.
- Wenn Sie Ihren Computer nicht mit dem Headset verbinden können, löschen Sie die Kopplungsinformationen des Headsets auf dem Computer und nehmen Sie die Kopplung dann erneut vor. Lesen Sie für die Bedienverfahren am Computer bitte die mit dem Computer gelieferte Bedienungsanleitung.

---

---

## Verwandtes Thema

- [Herstellen einer drahtlosen Verbindung zu Bluetooth-Geräten](#)
- [Kopplung und Herstellen einer Verbindung mit einem Computer \(Mac\)](#)
- [Wiedergeben von Musik von einem Gerät über eine Bluetooth-Verbindung](#)
- [Trennen einer Bluetooth-Verbindung \(nach der Verwendung\)](#)

5-063-141-91(1) Copyright 2025 Sony Corporation

Funk-Stereo-Headset mit Rauschunterdrückung  
WH-1000XM6

## Koppeln und Herstellen einer Verbindung mit einem Bluetooth-Gerät

Das Registrieren des Geräts, zu dem eine Verbindung hergestellt werden soll, wird als „Kopplung“ bezeichnet. Sie müssen ein Gerät zunächst koppeln, bevor Sie es zusammen mit dem Headset verwenden können.

Beachten Sie vor dem Starten des Vorgangs Folgendes:

- Das Bluetooth-Gerät befindet sich innerhalb einer Entfernung von 1 m zum Headset.
- Das Headset ist ausreichend geladen.
- Die Bedienungsanleitung des Bluetooth-Geräts liegt vor.

### 1 Wechseln Sie am Headset in den Kopplungsmodus.

Schalten Sie das Headset ein, wenn Sie zum ersten Mal nach dem Kauf eine Kopplung zwischen dem Headset und einem anderen Gerät durchführen oder wenn Sie das Headset initialisiert haben (wenn das Headset über keine Kopplungsinformationen verfügt). Das Headset wechselt automatisch in den Kopplungsmodus. Fahren Sie in diesem Fall mit Schritt 2 fort.

Wenn Sie ein zweites oder weiteres Bluetooth-Gerät koppeln (und das Headset bereits über Kopplungsinformationen für andere Geräte verfügt), halten Sie die Taste  (Bluetooth) (A) mindestens etwa 5 Sekunden lang gedrückt, um manuell in den Kopplungsmodus zu wechseln.

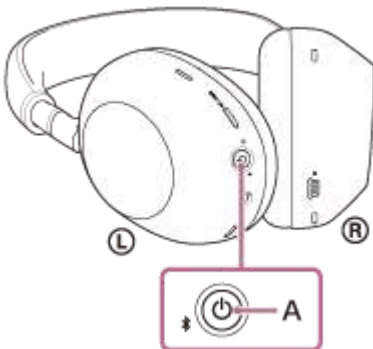

Die Anzeige (blau) blinkt wiederholt zweimal hintereinander. Sie hören die Sprachführung „Pairing“ (Kopplung).

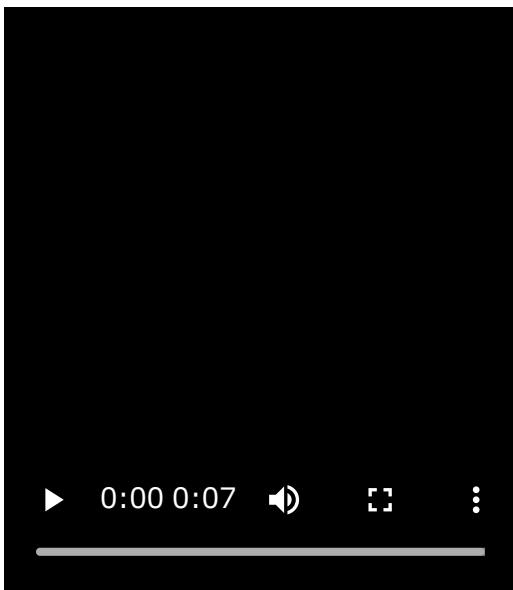

### 2 Führen Sie den Kopplungsvorgang bei dem Bluetooth-Gerät durch, damit es das Headset sucht.

[WH-1000XM6] wird in der Liste der erkannten Geräte auf dem Bildschirm des Bluetooth-Geräts angezeigt. Wenn nicht, wiederholen Sie den Vorgang ab Schritt 1.

### 3 Wählen Sie [WH-1000XM6] auf dem Bildschirm des zu koppelnden Bluetooth-Geräts aus.

Wenn ein Passwort\* eingegeben werden muss, geben Sie „0000“ ein.

\* Das Passwort wird manchmal auch „Kennwort“, „PIN-Code“, „PIN-Nummer“ oder „Passcode“ genannt.

### 4 Stellen Sie die Bluetooth-Verbindung über das Bluetooth-Gerät her.

Wenn die Kopplung abgeschlossen ist, wird bei manchen Geräten automatisch eine Verbindung zum Headset hergestellt.

Sie hören einen Signalton, dass die Verbindung hergestellt wurde.

Wenn die Geräte nicht verbunden sind, schlagen Sie unter [„Verbindung mit einem gekoppelten Bluetooth-Gerät“](#) nach.

#### Tipp

- Die oben beschriebene Bedienung ist ein Beispiel. Weitere Einzelheiten dazu schlagen Sie bitte in der mit dem Bluetooth-Gerät gelieferten Bedienungsanleitung nach.
- Um alle Bluetooth-Kopplungsinformationen zu löschen, schlagen Sie unter [„Initialisieren des Headsets zum Wiederherstellen der Werkseinstellungen“](#) nach.

#### Hinweis

- Wenn die Kopplung nicht innerhalb von 5 Minuten ausgeführt werden kann, wird der Kopplungsmodus abgebrochen. Schalten Sie das Gerät in diesem Fall aus und starten Sie den Vorgang erneut ab Schritt 1.
- Sobald der Kopplungsvorgang für Bluetooth-Geräte abgeschlossen ist, muss er nur in folgenden Fällen wiederholt werden:
  - Die Kopplungsinformationen wurden nach einer Reparatur oder einem ähnlichen Vorgang gelöscht.
  - Ein 9. Gerät wird gekoppelt.  
Das Headset kann mit bis zu 8 Geräten gekoppelt werden. Wird nach 8 bereits gekoppelten Geräten ein weiteres Gerät gekoppelt, werden die Registrierungsinformationen des gekoppelten Geräts mit der am längsten zurückliegenden Verbindung durch die Informationen für das neue Gerät ersetzt.
  - Die Kopplungsinformationen für das Headset wurden vom verbundenen Bluetooth-Gerät gelöscht.
  - Das Headset wird initialisiert.  
Alle Kopplungsinformationen werden gelöscht. Löschen Sie in diesem Fall die Kopplungsinformationen für das Headset vom verbundenen Gerät und führen Sie die Kopplung erneut durch.
- Das Headset kann mit mehreren Geräten gekoppelt werden, Musik kann jedoch nur von jeweils 1 gekoppeltem Gerät zur selben Zeit wiedergegeben werden.

#### Verwandtes Thema

- [Herstellen einer drahtlosen Verbindung zu Bluetooth-Geräten](#)
- [Verbindung mit einem gekoppelten Bluetooth-Gerät](#)
- [Wiedergeben von Musik von einem Gerät über eine Bluetooth-Verbindung](#)
- [Trennen einer Bluetooth-Verbindung \(nach der Verwendung\)](#)
- [Initialisieren des Headsets zum Wiederherstellen der Werkseinstellungen](#)

Funk-Stereo-Headset mit Rauschunterdrückung  
WH-1000XM6

## Verbindung mit einem gekoppelten Bluetooth-Gerät

### 1 Schalten Sie das Headset ein.

Halten Sie die Taste  (Ein/Aus) (A) mindestens etwa 2 Sekunden lang gedrückt.

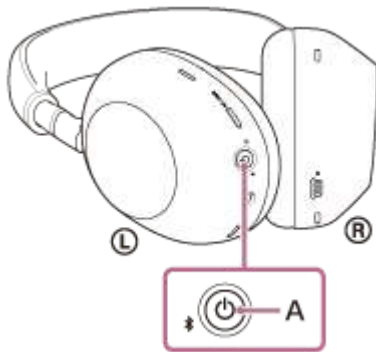

Sie hören einen Signalton, dass das Headset eingeschaltet wird.  
Die Anzeige (blau) blinkt auch weiter, nachdem Sie die Taste losgelassen haben.

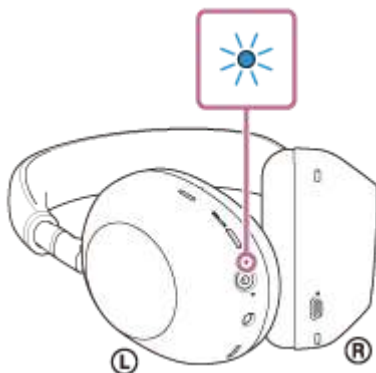

Wenn sich das Headset automatisch mit dem zuletzt verbundenen Gerät verbunden hat, hören Sie einen Signalton, dass die Verbindung hergestellt wurde.

Überprüfen Sie den Verbindungsstatus am Bluetooth-Gerät. Wenn das Gerät nicht verbunden ist, fahren Sie mit Schritt 2 fort.

### 2 Stellen Sie die Bluetooth-Verbindung über das Bluetooth-Gerät her.

Hinweise zur Bedienung am Bluetooth-Gerät schlagen Sie bitte in der mit Ihrem Bluetooth-Gerät gelieferten Bedienungsanleitung nach.

Nach dem Herstellen der Verbindung hören Sie einen Signalton, dass die Verbindung hergestellt wurde.

#### Tipp

- Die oben beschriebene Bedienung ist ein Beispiel. Weitere Einzelheiten dazu schlagen Sie bitte in der mit dem Bluetooth-Gerät gelieferten Bedienungsanleitung nach.

#### Hinweis

- Beim Verbinden wird möglicherweise [WH-1000XM6], [LE\_WH-1000XM6] oder beides auf dem zu verbindenden Gerät angezeigt. Wenn beide oder [WH-1000XM6] angezeigt werden, wählen Sie [WH-1000XM6]; wenn [LE\_WH-1000XM6] angezeigt wird, wählen Sie [LE\_WH-1000XM6].
- Wenn das zuletzt verbundene Bluetooth-Gerät in die Nähe des Headsets gebracht wird und Sie das Headset einschalten, verbindet es sich eventuell automatisch mit dem Gerät. Deaktivieren Sie in diesem Fall die Bluetooth-Funktion am zuletzt verbundenen Gerät oder schalten Sie es aus.
- Wenn Sie Ihr Bluetooth-Gerät nicht mit dem Headset verbinden können, löschen Sie die Kopplungsinformationen des Headsets auf dem Bluetooth-Gerät und nehmen Sie die Kopplung dann erneut vor. Hinweise zur Bedienung am Bluetooth-Gerät schlagen Sie bitte in der mit Ihrem Bluetooth-Gerät gelieferten Bedienungsanleitung nach.

---

## Verwandtes Thema

- [Herstellen einer drahtlosen Verbindung zu Bluetooth-Geräten](#)
- [Koppeln und Herstellen einer Verbindung mit einem Bluetooth-Gerät](#)
- [Wiedergeben von Musik von einem Gerät über eine Bluetooth-Verbindung](#)
- [Trennen einer Bluetooth-Verbindung \(nach der Verwendung\)](#)

Funk-Stereo-Headset mit Rauschunterdrückung  
WH-1000XM6

## Verbindung des Headsets mit 2 Geräten gleichzeitig (Mehrpunktverbindung)

Wenn [Connect to 2 devices simultaneously] mit der App „Sony | Sound Connect“ eingeschaltet wird, kann das Headset über Bluetooth mit 2 Geräten gleichzeitig verbunden werden und Sie haben folgende Möglichkeiten.

- Warten auf einen eingehenden Anruf bei 2 Smartphones  
Sie können über das Headset die auf dem einen Smartphone wiedergegebene Musik hören, an beiden Smartphones auf einen Anruf warten und das Gespräch bei einem eingehenden Anruf annehmen.

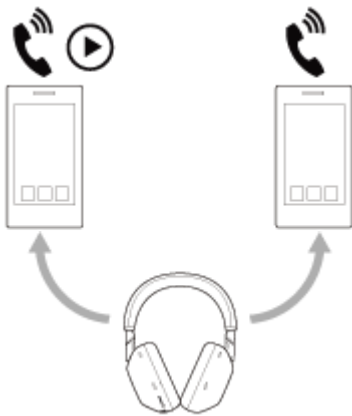

- Umschalten der Musikwiedergabe zwischen 2 Geräten  
Sie können die Musikwiedergabe von einem Gerät zum anderen schalten, ohne eine neue Bluetooth-Verbindung herstellen zu müssen.

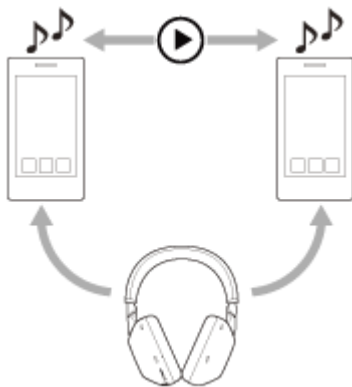

## Herstellen einer Bluetooth-Verbindung des Headsets mit 2 Geräten gleichzeitig

Stellen Sie vor dem Verbinden sicher, dass die App „Sony | Sound Connect“ auf einem der 2 Geräte installiert ist.

- 1 **Koppeln Sie das Headset jeweils mit den 2 Geräten.**
- 2 **Stellen Sie von dem Gerät aus, auf dem die App „Sony | Sound Connect“ installiert, eine Bluetooth-Verbindung mit dem Headset her.**
- 3 **Aktivieren Sie [Connect to 2 devices simultaneously] mit der App „Sony | Sound Connect“.**
- 4 **Bedienen Sie das zweite Gerät, um eine Bluetooth-Verbindung mit dem Headset herzustellen.**

Wenn zwischen 2 Geräten und dem Headset Bluetooth-Verbindungen bestehen, kann ein weiteres gekoppeltes Gerät über Bluetooth verbunden werden.

Wenn Sie vom dritten Gerät aus versuchen, eine Bluetooth-Verbindung mit dem Headset herzustellen, wird die Bluetooth-Verbindung mit dem Gerät, auf dem zuletzt Musik wiedergegeben wurde, beibehalten und die Bluetooth-Verbindung mit dem anderen Gerät wird getrennt. Danach wird eine Bluetooth-Verbindung zwischen dem dritten Gerät und dem Headset hergestellt.

### **Musikwiedergabe, wenn das Headset über Bluetooth mit 2 Geräten verbunden ist**

- Wenn Sie zur Musikwiedergabe das Headset bedienen, wird die Musik von dem Gerät wiedergegeben wurde, dessen Musik beim letzten Mal wiedergegeben wurde.
- Wenn Musik auf dem ersten Gerät wiedergegeben wird und Sie das zweite Gerät zum Starten der Musikwiedergabe bedienen, ist die Musik vom zweiten Gerät über das Headset zu hören.

### **Telefonieren, wenn das Headset über Bluetooth mit 2 Geräten verbunden ist**

- Wenn das Headset über Bluetooth gleichzeitig mit 2 Smartphones o. Ä. verbunden ist, befinden sich beide Geräte im Bereitschaftsmodus.
- Wenn am ersten Gerät ein Anruf eingeht, wird ein Klingelton über das Headset ausgegeben.

Wenn Sie über das Headset telefonieren und am zweiten Gerät ein Anruf eingeht, ist ein Klingelton zu hören, der das Telefonat auf dem ersten Gerät überlagert. In diesem Fall können Sie den zweiten Anruf mit dem Headset entgegennehmen oder abweisen, aber Sie können den ersten Anruf nicht beenden.

Wenn Sie den ersten Anruf beenden wollen, müssen Sie das verbundene Gerät bedienen.

Wenn der zweite Anruf entgegengenommen wird, ohne den ersten Anruf zu beenden, wird der erste Anruf lautlos fortgesetzt. Wenn der zweite Anruf beendet wird, ist wieder der erste Anruf aktiv.

#### **Hinweis**

- Wenn das verbundene Gerät zu einem ungewollten Zeitpunkt umschaltet, können Sie dies möglicherweise verhindern, indem Sie den Signal- und Betriebsmodus an Ihrem Smartphone ausschalten oder die Lautstärke verringern.

---

---

#### **Verwandtes Thema**

- [Funktionen der App „Sony | Sound Connect“](#)
- [Herstellen einer drahtlosen Verbindung zu Bluetooth-Geräten](#)
- [Unterstützte Codecs](#)

Funk-Stereo-Headset mit Rauschunterdrückung  
WH-1000XM6

## Wechseln zwischen dem Ton von mehreren Geräten mit „Audio-Wechsel“

Die Funktion „Audio-Wechsel“ ist eine Google-Funktion zum Wechseln zwischen dem Ton von mehreren Android-Geräten.

Headsets, die „Audio-Wechsel“ unterstützen, können mit mehreren Geräten verbunden werden. Wenn Sie das Headset für Geräte verwenden, bei denen „Audio-Wechsel“ eingeschaltet ist, wechselt das Headset nahtlos zwischen dem von den Geräten ausgegebenen Ton. Ihr Gerät benachrichtigt Sie, wenn der Ton zwischen den Geräten gewechselt wurde.

### Kompatible Smartphones

Android 8 oder höher

Einzelheiten zu „Audio-Wechsel“ finden Sie unter der folgenden URL.

[https://support.google.com/android/?p=switch\\_audio](https://support.google.com/android/?p=switch_audio)

Um diese Funktion nutzen zu können, müssen Sie Ihr Headset und das Gerät über Google Fast Pair verbinden.

Einzelheiten zu Google Fast Pair finden Sie unter der folgenden URL.

<https://support.google.com/android/answer/9417604>

### Hinweis

- Die Spezifikationen von „Audio-Wechsel“ unterliegen unangekündigten Änderungen.

Funk-Stereo-Headset mit Rauschunterdrückung  
WH-1000XM6

## Trennen einer Bluetooth-Verbindung (nach der Verwendung)

---

**1 Trennen Sie die Bluetooth-Verbindung, indem Sie das Bluetooth-Gerät bedienen.**

Sie hören einen Signalton.

**2 Schalten Sie das Headset aus.**

Sie hören einen Signalton.

### Tipp

- Wenn Sie die Musikwiedergabe beenden, wird die Bluetooth-Verbindung je nach Bluetooth-Gerät möglicherweise automatisch beendet.

---

### Verwandtes Thema

- [Ausschalten des Headsets](#)

Funk-Stereo-Headset mit Rauschunterdrückung  
WH-1000XM6

## Verwendung des mitgelieferten Kopfhörerkabels

Wenn Sie das Headset an einem Ort verwenden, an dem die Verwendung von Bluetooth-Geräten nicht erlaubt ist, wie z. B. in einem Flugzeug, können Sie das Headset als Kopfhörer mit Rauschunterdrückung einsetzen, wenn das Headset über das mitgelieferte Kopfhörerkabel an ein Gerät angeschlossen und eingeschaltet ist. Das Headset unterstützt die Wiedergabe von High-Resolution Audio.

### 1 Schließen Sie ein Wiedergabegerät mit dem mitgelieferten Kopfhörerkabel an die Kopfhörereingangsbuchse an.

Stellen Sie sicher, dass Sie den Stecker in L-Form mit dem anzuschließenden Gerät verbinden.

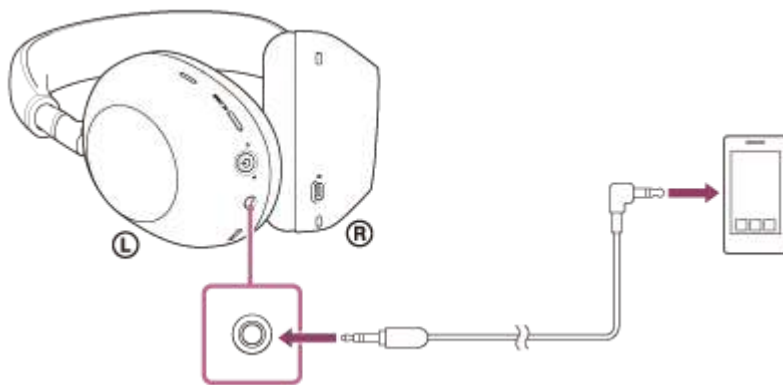

### Tipps

- Wenn Sie das Kopfhörerkabel vom Headset trennen, während das Headset eingeschaltet ist, können Sie über die Bluetooth-Funktion drahtlos Musik hören und Anrufe tätigen.
- Sie können auch bei ausgeschaltetem Headset Musik hören. In diesem Fall kann die Rauschunterdrückungsfunktion nicht verwendet werden.
- Schalten Sie das Headset für High-Resolution Audio-Musik oder zur Verwendung von Funktionen wie Rauschunterdrückung/Modus für Umgebungsgeräusche ein.
- Wenn Sie angerufen werden, wird ein Klingelton über das Headset ausgegeben. Nehmen Sie den Anruf über das Smartphone entgegen und sprechen Sie über das Mikrofon des Telefons. Über das Headset ist die Stimme des Anrufers zu hören. Wenn Sie das Kopfhörerkabel vom Smartphone trennen, können Sie über das Mikrofon und den Lautsprecher des Smartphones sprechen.

### Hinweise

- Verwenden Sie nur das mitgelieferte Kopfhörerkabel.
- Stellen Sie sicher, dass Sie das Kabel einstecken, bis es hörbar einrastet. Wenn der Stecker nicht richtig angeschlossen ist, ist der Ton möglicherweise nicht einwandfrei zu hören.
- Wenn Sie das Kopfhörerkabel verwenden, steht die Bluetooth-Funktion nicht zur Verfügung.
- Sie können den Modus für schnelle Aufmerksamkeit und Speak-to-Chat verwenden, wenn das Headset über das mitgelieferte Kopfhörerkabel an ein Gerät angeschlossen und eingeschaltet ist. Führen Sie Funktionen wie Lautstärkeeinstellung und Wiedergabe/Pause am Wiedergabegerät aus. Wenn das Headset ausgeschaltet ist, können Sie den Modus für schnelle Aufmerksamkeit und Speak-to-Chat nicht verwenden.
- Die NC/AMB-Taste (Rauschunterdrückung/Modus für Umgebungsgeräusche) kann bei ausgeschaltetem Headset nicht verwendet werden.

- Wenn Sie zum Telefonieren das Kopfhörerkabel mit dem Headset verbinden, deaktivieren Sie Speak-to-Chat. Wenn Speak-to-Chat aktiviert ist, ist die Stimme des Anrufers über das Headset nicht zu hören.

---

## Verwandtes Thema

- [Verwendung der Funktion zur Rauschunterdrückung](#)
- [Wahrnehmen von Umgebungsgeräuschen während der Musikwiedergabe \(Modus für Umgebungsgeräusche\)](#)
- [Schnelles Wahrnehmen von Umgebungsgeräuschen \(Modus für schnelle Aufmerksamkeit\)](#)
- [Führen von Gesprächen beim Tragen des Headsets \(Speak-to-Chat\)](#)

5-063-141-91(1) Copyright 2025 Sony Corporation

Funk-Stereo-Headset mit Rauschunterdrückung  
WH-1000XM6

## Wiedergeben von Musik von einem Gerät über eine Bluetooth-Verbindung

Wenn das Bluetooth-Gerät die folgenden Profile unterstützt, können Sie über eine Bluetooth-Verbindung Musik wiedergeben und das Gerät vom Headset aus steuern.

- A2DP (Advanced Audio Distribution Profile)  
Sie können Musik in hoher Qualität drahtlos wiedergeben lassen.
- AVRCP (Audio Video Remote Control Profile)  
Sie können die Lautstärke einstellen usw.

Die Bedienung kann je nach Bluetooth-Gerät variieren. Schlagen Sie in der mit dem Bluetooth-Gerät gelieferten Bedienungsanleitung nach.

### 1 Verbinden Sie das Headset mit einem Bluetooth-Gerät.

### 2 Setzen Sie sich das Headset auf die Ohren.

Im Abschnitt „[Tragen des Headsets](#)“ erfahren Sie, wie Sie das Headset auf die Ohren setzen.

### 3 Bedienen Sie zum Starten der Wiedergabe das Bluetooth-Gerät und stellen Sie eine moderate Lautstärke ein.

### 4 Stellen Sie die Lautstärke mithilfe des Touchsensor-Bedienfelds des Headsets ein.

- Erhöhen der Lautstärke: Wiederholt nach oben streichen, bis die Lautstärke den gewünschten Pegel erreicht.



- Verringern der Lautstärke: Wiederholt nach unten streichen, bis die Lautstärke den gewünschten Pegel erreicht.



- Kontinuierliches Ändern der Lautstärke: Nach oben oder unten streichen und halten. Beim gewünschten Lautstärkepegel loslassen.

Wenn die Lautstärke auf den niedrigsten bzw. den höchsten Wert eingestellt wird, ertönt ein akustisches Signal.

### Tipp

- Das Headset unterstützt SCMS-T-Inhaltsschutz. Sie können auf dem Headset Musik und andere Audioinhalte wiedergeben, die von einem Gerät wie einem tragbaren Fernsehgerät stammen, das den SCMS-T-Inhaltsschutz unterstützt.
- Je nach dem Bluetooth-Gerät müssen Sie am Gerät möglicherweise die Lautstärke einstellen oder die Audioausgabeeinstellung festlegen.
- Die Headset-Lautstärke während eines Anrufs und während der Musikwiedergabe ist jeweils unabhängig einstellbar. Auch wenn Sie die Lautstärke während die Musikwiedergabe ändern, ändert sich die Lautstärke eines Anrufs nicht.

### Hinweis

- Bei einem schlechten Kommunikationsempfang kann es vorkommen, dass das Bluetooth-Gerät nicht richtig auf die Bedienung am Headset reagiert.

---

### Verwandtes Thema

- [Herstellen einer drahtlosen Verbindung zu Bluetooth-Geräten](#)
- [Steuern des Audiogeräts \(Bluetooth-Verbindung\)](#)
- [Verwendung der Funktion zur Rauschunterdrückung](#)

Funk-Stereo-Headset mit Rauschunterdrückung  
WH-1000XM6

## Steuern des Audiogeräts (Bluetooth-Verbindung)

Wenn Ihr Bluetooth-Gerät die Gerätesteuerung (kompatibles Profil: AVRCP) unterstützt, stehen die folgenden Funktionen zur Verfügung. Die verfügbaren Funktionen hängen vom Bluetooth-Gerät ab. Schlagen Sie also in der mit Ihrem Gerät gelieferten Bedienungsanleitung nach.

Mit dem Touchsensor-Bedienfeld können Sie die folgenden Funktionen ausführen.

- Wiedergabe/Pause: Tippen Sie zweimal schnell (mit etwa 0,4 Sekunden Intervall) auf das Touchsensor-Bedienfeld.

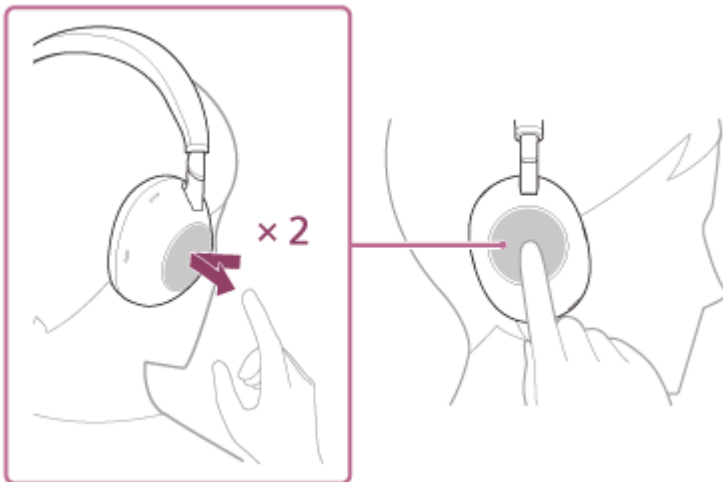

- Zum Anfang des nächsten Titels springen: Nach vorne streichen und loslassen.



- Zum Anfang des vorherigen Titels (bzw. aktuellen Titels während der Wiedergabe) springen: Nach hinten streichen und loslassen.



- Schneller Vorlauf: Nach vorne streichen und gedrückt halten. (Es dauert eine Weile, bis der schnelle Vorlauf beginnt.) An gewünschter Stelle der Wiedergabe loslassen.

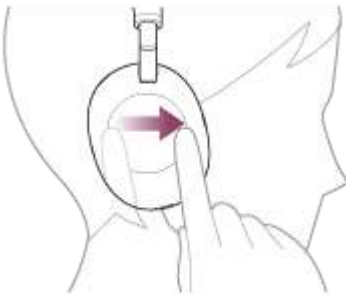

- Schneller Rücklauf: Nach hinten streichen und gedrückt halten. (Es dauert eine Weile, bis der schnelle Rücklauf beginnt.) An gewünschter Stelle der Wiedergabe loslassen.



- Erhöhen der Lautstärke: Wiederholt nach oben streichen, bis die Lautstärke den gewünschten Pegel erreicht.

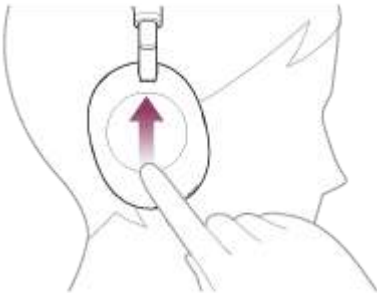

- Verringern der Lautstärke: Wiederholt nach unten streichen, bis die Lautstärke den gewünschten Pegel erreicht.



- Kontinuierliches Ändern der Lautstärke: Nach oben oder unten streichen und halten. Beim gewünschten Lautstärkepegel loslassen.

### Hinweis

- Bei einem schlechten Kommunikationsempfang kann es vorkommen, dass das Bluetooth-Gerät nicht richtig auf die Bedienung am Headset reagiert.
- Die verfügbaren Funktionen können je nach dem verbundenen Gerät, der Musiksoftware oder der verwendeten App variieren. In manchen Fällen reagiert es anders oder gar nicht, wenn die oben beschriebenen Funktionen ausgeführt werden.

Funk-Stereo-Headset mit Rauschunterdrückung  
WH-1000XM6

## Informationen zu 360 Reality Audio

---

### Was ist 360 Reality Audio?

360 Reality Audio ermöglicht ein völlig neues Musikerlebnis auf der Grundlage der dreidimensionalen 360-Audiotechnologie von Sony.

Die einzelnen Tonquellen wie Gesang, Chorstimmen und Musikinstrumente werden anhand von Positionsinformationen in einem kugelförmigen Raum angeordnet.

Die Zuhörer erleben ein dreidimensionales Klangfeld, als ob sie sich inmitten einer Live-Veranstaltung der Künstler befänden.

### Nutzungsbedingungen

Laden Sie die App eines (kostenpflichtigen) Musik-Streaming-Diensts aus dem Internet herunter, die 360 Reality Audio auf einem iOS- oder Android-Gerät wie einem Smartphone unterstützt, und nutzen Sie diese.

Wenn Sie das Klangfeld und die akustischen Merkmale des Headsets mit der App „Sony | Sound Connect“ optimieren, erzielen Sie einen noch realitätsgetreueren Klang.

Einzelheiten zu 360 Reality Audio finden Sie unter der folgenden URL.

<https://www.sony.net/360RA/>

#### Hinweis

- Der Dienst ist in einigen Ländern und Regionen nicht verfügbar.

Funk-Stereo-Headset mit Rauschunterdrückung  
WH-1000XM6

## Verwenden der nahtlosen Wiedergabe mit Lautsprechern (Auto Switch)

Sie können Musik drahtlos wiedergeben und dabei automatisch zwischen dem mit Auto Switch kompatiblen Headset und dem Lautsprecher als Audioausgabequelle wechseln, ohne das Headset oder den Lautsprecher zu bedienen. Einzelheiten zu den mit Auto Switch kompatiblen Geräten finden Sie unter der folgenden URL.

[https://www.sony.net/asw\\_comp\\_hp](https://www.sony.net/asw_comp_hp)

Vor dem Gebrauch von Auto Switch stellen Sie Folgendes sicher:

- Installieren Sie die App „Sony | Sound Connect“ auf dem Smartphone.
- Aktualisieren Sie die Software von Lautsprecher und Headset auf die neueste Version.

### 1 Koppeln Sie den mit Auto Switch kompatiblen Lautsprecher mit dem Smartphone, auf dem die App „Sony | Sound Connect“ installiert wurde.

Sind die Geräte bereits gekoppelt, stellen Sie eine Verbindung zwischen dem Lautsprecher und dem Smartphone her.

### 2 Vergewissern Sie sich, dass die Bluetooth-Standby-Funktion des Lautsprechers in der App „Sony | Sound Connect“ aktiviert ist.

### 3 Schalten Sie den Lautsprecher aus.

### 4 Verbinden Sie das Headset mit dem Smartphone und befolgen Sie die Bildschirmanweisungen von Auto Switch, um die Verknüpfung mit dem Lautsprecher zu aktivieren.

### 5 Starten Sie die Musikwiedergabe auf Ihrem Smartphone.

Starten Sie die Musikwiedergabe auf dem Smartphone, auf dem die App „Sony | Sound Connect“ installiert ist und die Auto Switch-Einstellungen spezifiziert wurden.

Wenn Sie das Headset ausschalten, während die Musikwiedergabe vom Headset läuft, wird automatisch zum Lautsprecher als Audioausgabequelle für die Musikwiedergabe umgeschaltet.

Wenn die Audioausgabequelle nicht wie erwartet umgeschaltet wird, verringern Sie den Abstand zwischen Lautsprecher und Headset und versuchen Sie es erneut.

Wenn Sie das Headset einschalten und aufsetzen, während die Musikwiedergabe vom Lautsprecher läuft, wird automatisch zum Headset als Audioausgabequelle für die Musikwiedergabe umgeschaltet.

## So stellen Sie die Lautstärke ein

Stellen Sie die Lautstärke während der Wiedergabe am Headset oder Lautsprecher ein. Das Ändern der Lautstärke wirkt sich nur auf das Headset oder den Lautsprecher aus, der gerade Musik wiedergibt.

## So deaktivieren Sie Auto Switch

Heben Sie die Verknüpfung für Auto Switch in der App „Sony | Sound Connect“ auf. Wenn Sie das Headset oder den verknüpften Lautsprecher initialisieren, wird die Verknüpfung ebenfalls aufgehoben.

### Tipp

- Wenn die Lautsprecherverknüpfung aktiviert ist und Sie die Audioausgabequelle nicht automatisch umschalten wollen, schalten Sie vorab die Musikwiedergabe am Smartphone in den Pausemodus.

### **Hinweis**

- Auto Switch funktioniert nicht bei der Freisprechfunktion des verbundenen Smartphones.

5-063-141-91(1) Copyright 2025 Sony Corporation

Funk-Stereo-Headset mit Rauschunterdrückung  
WH-1000XM6

## Was ist die Rauschunterdrückung?

Die Funktion zur Rauschunterdrückung generiert gegenpolige Schallwellen gegen Umgebungsgeräusche (wie Fahrgeräusche im Auto oder Klimaanlagegeräusche in Räumen), um Umgebungsgeräusche durch Neutralisierung zu verringern.

### Hinweis

- Da die Rauschunterdrückungsleistung je nach Veränderung der Tragebedingungen und der Nutzungsumgebung automatisch optimiert wird, bemerken Sie unter Umständen Schwankungen in der Rauschunterdrückungswirkung.
- Je nach der Art der Geräusche oder wenn die Funktion in einer sehr ruhigen Umgebung verwendet wird, nehmen Sie die Wirkung der Rauschunterdrückung möglicherweise nicht wahr oder haben das Gefühl, dass manche Geräusche sogar verstärkt werden. In diesem Fall lässt sich das Problem möglicherweise beheben, indem Sie das Headset wieder auf die Ohren setzen.
- Je nachdem, wie Sie das Headset tragen, kann sich der Rauschunterdrückungseffekt beim Tragen des Headsets verringern oder nicht zu spüren sein oder ein Pfeifgeräusch (Rückkopplung) kann zu hören sein. Nehmen Sie das Headset in diesem Fall ab und setzen Sie es wieder auf.
- Die Funktion zur Rauschunterdrückung funktioniert primär im niederfrequenten Bereich, wie z. B. bei den Geräuschen eines Fahrzeugs oder einer Klimaanlage. Das Rauschen wird zwar reduziert, es wird aber nicht vollständig aufgehoben.
- Wenn Sie das Headset in einem Auto oder Bus verwenden, kann es abhängig von den Straßenbedingungen zu Rauschen kommen.
- Smartphones können zu Interferenzen und Rauschen führen. Vergrößern Sie in diesem Fall den Abstand zwischen Headset und Smartphone.
- Decken Sie die Mikrofone (A) an der linken und rechten Einheit des Headsets nicht mit der Hand usw. ab. Andernfalls kann die Funktion zur Rauschunterdrückung oder der Modus für Umgebungsgeräusche möglicherweise beeinträchtigt werden oder es kommt zu einem Pfeifgeräusch (Rückkopplung). Nehmen Sie in diesen Fällen die Hände usw. vom linken und rechten Mikrofon.

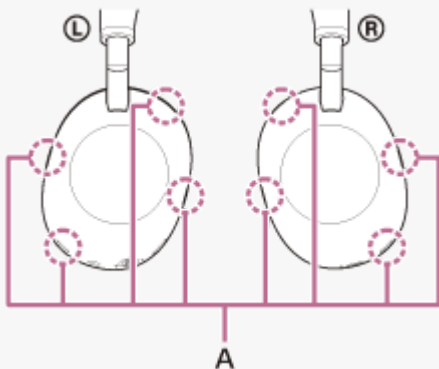

Einzelheiten zur Verwendung der Rauschunterdrückungsfunktion finden Sie im folgenden verwandten Thema.

### Verwandtes Thema

- [Verwendung der Funktion zur Rauschunterdrückung](#)

Funk-Stereo-Headset mit Rauschunterdrückung  
WH-1000XM6

## Verwendung der Funktion zur Rauschunterdrückung

Mit der Funktion zur Rauschunterdrückung können Sie ohne Beeinträchtigung durch Umgebungsgeräusche Musik hören.

### 1 Schalten Sie das Headset ein.

Sie hören einen Signalton, dass das Headset eingeschaltet wird.

Wenn Sie das Headset zum ersten Mal nach dem Kauf oder unmittelbar nach dem Initialisieren des Headsets verwenden und das Headset einschalten, wird die Funktion zur Rauschunterdrückung automatisch eingeschaltet. Alle ab diesem Zeitpunkt vorgenommenen Änderungen an den Einstellungen werden beibehalten.

### 2 Drücken Sie die Taste NC/AMB (Rauschunterdrückung/Modus für Umgebungsgeräusche) (A), um die Einstellungen der Rauschunterdrückungsfunktion zu ändern.

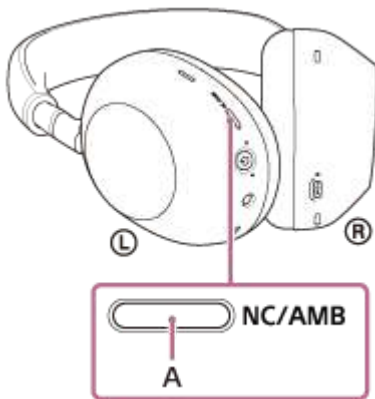

Mit jedem Tastendruck wechselt die Funktion folgendermaßen.

Modus für Umgebungsgeräusche: EIN

Sie hören einen Signalton.



Funktion zur Rauschunterdrückung: EIN

Sie hören einen Signalton.

### Überprüfen des Signaltons

- Wenn der Modus für Umgebungsgeräusche aktiviert ist

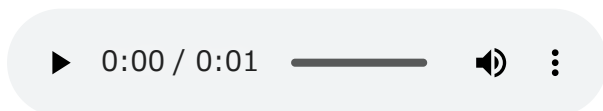

- Wenn die Funktion zur Rauschunterdrückung aktiviert ist

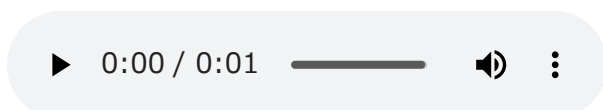

Im Video sehen Sie, wie Sie die Funktion zur Rauschunterdrückung verwenden.

Audioerklärungen sind nicht verfügbar.

Modelle für alle Länder und Regionen mit Ausnahme des chinesischen Festlandes:

[https://rd1.sony.net/help/mdr/mov0088/h\\_zz/](https://rd1.sony.net/help/mdr/mov0088/h_zz/)

Modelle für das chinesische Festland:

<https://rd1.sony.net/help/mdr/mov0088/zh-cn/>

### Tipp

- Wenn Sie die Funktion zur Rauschunterdrückung mit einer Bluetooth-Verbindung verwenden und das mitgelieferte Kopfhörerkabel anschließen, wird die Bluetooth-Funktion ausgeschaltet, aber die Rauschunterdrückungsfunktion können Sie weiter verwenden.
- Schalten Sie das Headset aus und verwenden Sie das mitgelieferte Kopfhörerkabel, wenn Sie das Headset als gewöhnlichen Kopfhörer verwenden.
- Sie können die Einstellungen der Funktion zur Rauschunterdrückung und des Modus für Umgebungsgeräusche auch mit der App „Sony | Sound Connect“ ändern.
- Sie haben in der App „Sony | Sound Connect“ folgende Auswahlmöglichkeiten, um einzustellen, wie die Funktionen wechseln sollen, wenn Sie die NC/AMB-Taste (Rauschunterdrückung/Modus für Umgebungsgeräusche) drücken.
  - Funktion zur Rauschunterdrückung: EIN ➔ Modus für Umgebungsgeräusche: EIN ➔ Funktion zur Rauschunterdrückung: AUS/Modus für Umgebungsgeräusche: AUS
  - Funktion zur Rauschunterdrückung: EIN ➔ Modus für Umgebungsgeräusche: EIN
  - Modus für Umgebungsgeräusche: EIN ➔ Funktion zur Rauschunterdrückung: AUS/Modus für Umgebungsgeräusche: AUS
  - Funktion zur Rauschunterdrückung: EIN ➔ Funktion zur Rauschunterdrückung: AUS/Modus für Umgebungsgeräusche: AUS

---

### Verwandtes Thema

- [Hinweise zur Sprachführung](#)
- [Einschalten des Headsets](#)
- [Was ist die Rauschunterdrückung?](#)
- [Wahrnehmen von Umgebungsgeräuschen während der Musikwiedergabe \(Modus für Umgebungsgeräusche\)](#)
- [Funktionen der App „Sony | Sound Connect“](#)

Funk-Stereo-Headset mit Rauschunterdrückung  
WH-1000XM6

## Jederzeit automatisches Optimieren der Funktion zur Rauschunterdrückung je nach Headset-Träger und Umgebungsbedingungen

---

Der automatische NC-Optimierer misst automatisch die Tragebedingungen des Headsets und die Nutzungsumgebung, um die Merkmale der Rauschunterdrückung konstant zu optimieren. Er sorgt automatisch für einen idealen Rauschunterdrückungseffekt für die Tragebedingungen und die Nutzungsumgebung.

### Hinweis

- Da die Rauschunterdrückungsleistung je nach Veränderung der Tragebedingungen und der Nutzungsumgebung automatisch optimiert wird, bemerken Sie unter Umständen Schwankungen in der Rauschunterdrückungswirkung.

Funk-Stereo-Headset mit Rauschunterdrückung  
WH-1000XM6

## Wahrnehmen von Umgebungsgeräuschen während der Musikwiedergabe (Modus für Umgebungsgeräusche)

Das in die linke und die rechte Headset-Einheit integrierte Mikrofon macht die Wahrnehmung von Umgebungsgeräuschen einfacher. Sie können die Umgebungsgeräusche hören und gleichzeitig Musik genießen.

### 1 Schalten Sie das Headset ein.

Sie hören einen Signalton, dass das Headset eingeschaltet wird.

Wenn Sie das Headset zum ersten Mal nach dem Kauf oder unmittelbar nach dem Initialisieren des Headsets verwenden und das Headset einschalten, wird die Funktion zur Rauschunterdrückung automatisch eingeschaltet. Alle ab diesem Zeitpunkt vorgenommenen Änderungen an den Einstellungen werden beibehalten.

### 2 Drücken Sie die Taste NC/AMB (Rauschunterdrückung/Modus für Umgebungsgeräusche) (A), um zum Modus für Umgebungsgeräusche zu schalten.

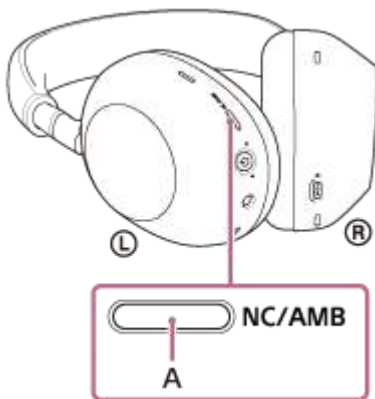

Mit jedem Tastendruck wechselt die Funktion folgendermaßen.

Funktion zur Rauschunterdrückung: EIN

Sie hören einen Signalton.



Modus für Umgebungsgeräusche: EIN

Sie hören einen Signalton.

### Überprüfen des Signaltons

- Wenn die Funktion zur Rauschunterdrückung aktiviert ist

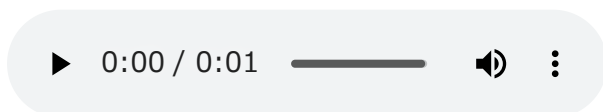

- Wenn der Modus für Umgebungsgeräusche aktiviert ist

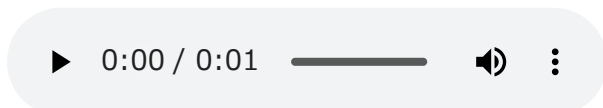

## Info zum Bedienungsanleitungsvideo

Im Video sehen Sie, wie Sie den Modus für Umgebungsgeräusche verwenden.

Audioerklärungen sind nicht verfügbar.

Modelle für alle Länder und Regionen mit Ausnahme des chinesischen Festlandes:

[https://rd1.sony.net/help/mdr/mov0088/h\\_zz/](https://rd1.sony.net/help/mdr/mov0088/h_zz/)

Modelle für das chinesische Festland:

<https://rd1.sony.net/help/mdr/mov0088/zh-cn/>

### Tipp

- Mit der App „Sony | Sound Connect“ geänderte Einstellungen für den Modus für Umgebungsgeräusche werden im Headset gespeichert. Wenn Sie die Einstellungen geändert haben, können Sie mit den gespeicherten Einstellungen Musik hören, indem Sie den Modus für Umgebungsgeräusche einschalten, auch wenn das Headset mit anderen Geräten verbunden wird, auf denen die App „Sony | Sound Connect“ nicht installiert ist.
- Sie haben in der App „Sony | Sound Connect“ folgende Auswahlmöglichkeiten, um einzustellen, wie die Funktionen wechseln sollen, wenn Sie die NC/AMB-Taste (Rauschunterdrückung/Modus für Umgebungsgeräusche) drücken.
  - Funktion zur Rauschunterdrückung: EIN ➔ Modus für Umgebungsgeräusche: EIN ➔ Funktion zur Rauschunterdrückung: AUS/Modus für Umgebungsgeräusche: AUS
  - Funktion zur Rauschunterdrückung: EIN ➔ Modus für Umgebungsgeräusche: EIN
  - Modus für Umgebungsgeräusche: EIN ➔ Funktion zur Rauschunterdrückung: AUS/Modus für Umgebungsgeräusche: AUS
  - Funktion zur Rauschunterdrückung: EIN ➔ Funktion zur Rauschunterdrückung: AUS/Modus für Umgebungsgeräusche: AUS

### Hinweis

- Abhängig von den Umgebungsbedingungen und dem Typ/der Lautstärke der Audiowiedergabe sind Umgebungsgeräusche auch dann nicht zu hören, wenn Sie den Modus für Umgebungsgeräusche verwenden. Verwenden Sie das Headset nicht an Orten, an denen es gefährlich für Sie wäre, die Umgebungsgeräusche nicht hören zu können, wie z. B. an einer Straße mit Auto- und Fahrradverkehr.
- Wenn das Headset nicht richtig auf den Ohren sitzt, funktioniert der Modus für Umgebungsgeräusche möglicherweise nicht korrekt. Setzen Sie das Headset wie vorgegeben auf.
- Je nach den Umgebungsbedingungen nehmen die Windgeräusche möglicherweise zu, wenn der Modus für Umgebungsgeräusche aktiviert ist. Verringern Sie in diesem Fall mit der App „Sony | Sound Connect“ die Lautstärke des Modus für Umgebungsgeräusche. Wenn die Windgeräusche noch immer laut sind, schalten Sie den Modus für Umgebungsgeräusche aus.
- Wenn der Modus für Umgebungsgeräusche aktiviert ist und Ihre Finger oder Haare die Mikrofone (extern) für die Funktion zur Rauschunterdrückung berühren, hören Sie möglicherweise ein lautes Geräusch.

---

### Verwandtes Thema

- [Hinweise zur Sprachführung](#)
- [Verwendung der Funktion zur Rauschunterdrückung](#)
- [Funktionen der App „Sony | Sound Connect“](#)

Funk-Stereo-Headset mit Rauschunterdrückung  
WH-1000XM6

## Automatische Anpassung des Pegels der Umgebungsgeräuscherkennung gemäß dem Umgebungsgeräuschpegel (Umgebungsgeräuschautomatik)

---

Die Umgebungsgeräuschautomatik passt den Pegel der Umgebungsgeräuscherkennung gemäß dem Umgebungsgeräuschpegel an, wenn die Umgebungsgeräuschautomatik aktiviert ist. Das System erfasst weiterhin die Umgebungsgeräusche, passt den Umfang der erfassten Umgebungsgeräusche in lauten Umgebungen aber automatisch an, sodass Sie Ihre Musik genießen können.

### Tipp

- Sie können mit der App „Sony | Sound Connect“ die Umgebungsgeräuschautomatik ein-/ausschalten und die Empfindlichkeitseinstellungen ändern.

Funk-Stereo-Headset mit Rauschunterdrückung  
WH-1000XM6

## Schnelles Wahrnehmen von Umgebungsgeräuschen (Modus für schnelle Aufmerksamkeit)

Diese Funktion reduziert die Lautstärke von Musik, Telefonaten und Klingeltönen, damit Umgebungsgeräusche leicht zu hören sind. Der Modus für schnelle Aufmerksamkeit ist praktisch, wenn Sie schnell Ansagen auf dem Bahnsteig usw. hören möchten.

### Aktivieren des Modus für schnelle Aufmerksamkeit

Berühren Sie das gesamte Touchsensor-Bedienfeld (A) des Headsets. Der Modus für schnelle Aufmerksamkeit wird nur aktiviert, wenn Sie das Touchsensor-Bedienfeld berühren.

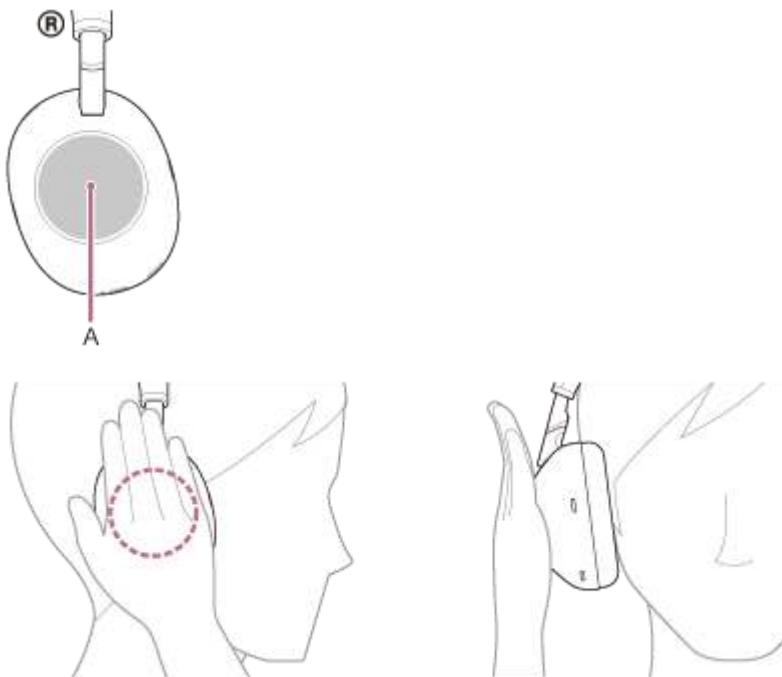

### So deaktivieren Sie den Modus für schnelle Aufmerksamkeit

Nehmen Sie die Hand vom Touchsensor-Bedienfeld.

### Info zum Bedienungsanleitungsvideo

Im Video sehen Sie, wie Sie den Modus für schnelle Aufmerksamkeit verwenden.  
Audioerklärungen sind nicht verfügbar.

Modelle für alle Länder und Regionen mit Ausnahme des chinesischen Festlandes:

[https://rd1.sony.net/help/mdr/mov0089/h\\_zz/](https://rd1.sony.net/help/mdr/mov0089/h_zz/)

Modelle für das chinesische Festland:

<https://rd1.sony.net/help/mdr/mov0089/zh-cn/>

#### Hinweis

- Wenn Sie es wie folgt berühren, funktioniert der Modus möglicherweise nicht richtig.
  - Es ist nicht das ganze Touchsensor-Bedienfeld abgedeckt.



– Das Touchsensor-Bedienfeld wird nicht berührt.



- Je nach den Umgebungsbedingungen und dem Typ/der Lautstärke der Audiowiedergabe sind Umgebungsgeräusche möglicherweise auch dann nicht zu hören, wenn Sie den Modus für schnelle Aufmerksamkeit verwenden. Verwenden Sie das Headset nicht an Orten, an denen es gefährlich für Sie wäre, die Umgebungsgeräusche nicht hören zu können, wie z. B. an einer Straße mit Auto- und Fahrradverkehr.
- Wenn das Headset nicht wie vorgesehen getragen wird, funktioniert der Modus für schnelle Aufmerksamkeit möglicherweise nicht korrekt. Setzen Sie das Headset wie vorgegeben auf.

Funk-Stereo-Headset mit Rauschunterdrückung  
WH-1000XM6

## Führen von Gesprächen beim Tragen des Headsets (Speak-to-Chat)

Wenn Speak-to-Chat vorab aktiviert wird, startet der Speak-to-Chat-Modus automatisch, sobald Sie mit jemandem sprechen. Das Headset verringert die Lautstärke der gerade wiedergegebenen Musik und erfasst die Stimme des Gesprächspartners über die Mikrofone, damit dieser besser zu verstehen ist.

Wenn das Headset die Stimme des Headset-Trägers eine bestimmte Zeit lang nicht erkennt, wird der Speak-to-Chat-Modus automatisch beendet.

Wenn Sie den Modus schon früher beenden wollen, verwenden Sie dazu die Headset-Tasten oder das Touchsensor-Bedienfeld.

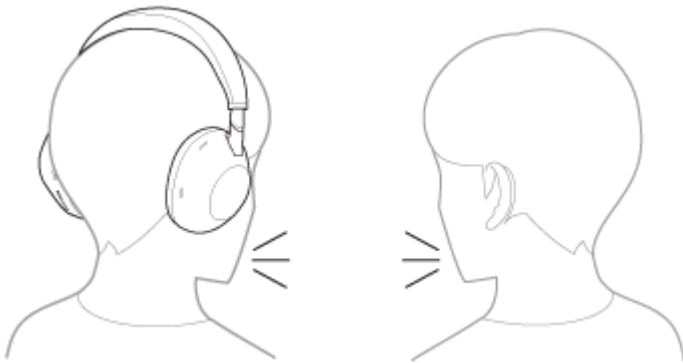

### So aktivieren Sie Speak-to-Chat

Zum Aktivieren des Speak-to-Chat-Modus muss zuvor Speak-to-Chat aktiviert werden.

Werkseitig ist Speak-to-Chat deaktiviert. Zum Aktivieren ändern Sie die Einstellung mit der App „Sony | Sound Connect“.

### So deaktivieren Sie Speak-to-Chat

Zum Deaktivieren ändern Sie die Einstellung mit der App „Sony | Sound Connect“.

#### Tipp

- Sie können auch mithilfe der App „Sony | Sound Connect“ zwischen aktiviert/deaktiviert umschalten sowie die Empfindlichkeit der automatischen Audioerkennung oder die Zeitspanne ändern, nach der der Speak-to-Chat-Modus endet. Werkseitig ist die Zeitspanne, nach der der Modus endet, auf etwa 15 Sekunden eingestellt.

#### Hinweis

- Der Speak-to-Chat-Modus wird aktiviert, wenn das Headset erkennt, dass die Person, die das Headset trägt, spricht. In seltenen Fällen wird er unter Umständen jedoch als Reaktion auf Vibrationen von Geräten wie elektrischen Zahnbürsten, Massagegeräten und Rasierapparaten sowie durch Zähneputzen, Husten oder Summen oder nach Geräuschen wie den Stimmen anderer Menschen, Umgebungsgeräuschen oder Durchsagen in öffentlichen Verkehrsmitteln aktiviert. In Fällen, in denen Speak-to-Chat häufig versehentlich aktiviert wird, setzen Sie den Speak-to-Chat-Modus auf „L Sensitivity“.
- Das Sprechen der Person, die das Headset trägt, wird aufgrund von Umgebungsgeräuschen unter Umständen nicht erkannt, sodass der Speak-to-Chat-Modus nicht aktiviert wird. Sprechen Sie in diesem Fall länger oder lauter. In manchen Fällen wird der Speak-to-Chat-Modus selbst dann nicht aktiviert, wenn Sie länger und lauter sprechen, weil die Umgebung extrem laut ist, beispielsweise in einem Flugzeug.



Funk-Stereo-Headset mit Rauschunterdrückung  
WH-1000XM6

## Hinweise zum Tonqualitätsmodus

---

Während der Bluetooth-Wiedergabe können die folgenden 2 Tonqualitätsmodi gewählt werden. Mit der App „Sony | Sound Connect“ können Sie die Einstellung wechseln und den Tonqualitätsmodus prüfen.

**Priorität auf der Tonqualität:** Die Tonqualität hat Vorrang (Standard).

**Priorität auf stabiler Verbindung:** Die Verbindungsstabilität hat Vorrang.

- Wenn Sie der Klangqualität Vorrang geben wollen, wählen Sie „Priorität auf der Tonqualität“.
- Wenn die Verbindung instabil ist und es zum Beispiel zu Unterbrechungen kommt, wählen Sie „Priorität auf stabiler Verbindung“.

### Hinweis

- Die Wiedergabedauer kann abhängig von der Tonqualität und den Bedingungen, unter denen Sie das Headset verwenden, möglicherweise kürzer werden.
- Abhängig von den Umgebungsbedingungen in dem Bereich, in dem Sie das Headset verwenden, kann es noch immer zu Unterbrechungen kommen, auch wenn „Priorität auf stabiler Verbindung“ ausgewählt ist.

---

### Verwandtes Thema

- [Funktionen der App „Sony | Sound Connect“](#)

Funk-Stereo-Headset mit Rauschunterdrückung  
WH-1000XM6

## Unterstützte Codecs

---

Ein Codec ist ein „Audio-Codierungsalgorithmus“, der bei der drahtlosen Tonübertragung über eine Bluetooth-Verbindung verwendet wird.

Das Headset unterstützt die folgenden Codecs.

Bei der Verbindung mit Classic Audio über eine A2DP-Verbindung (für die Musikwiedergabe): SBC, AAC, LDAC

Bei der Verbindung mit LE Audio: LC3

- SBC

Das ist eine Abkürzung für Subband Codec.

SBC ist die Standard-Audiocodierttechnologie, die in Bluetooth-Geräten verwendet wird.

Alle Bluetooth-Geräte unterstützen SBC.

- AAC

Das ist eine Abkürzung für Advanced Audio Coding.

AAC wird in erster Linie in Apple-Produkten wie einem iPhone verwendet und bietet eine höhere Tonqualität als SBC.

- LDAC

LDAC ist eine von Sony entwickelte Audiocodierttechnologie zur Übertragung von High-Resolution (Hi-Res) Audio-Inhalten auch über eine Bluetooth-Verbindung.

Anders als bei anderen Bluetooth-kompatiblen Codierttechnologien, wie z. B. SBC, werden dabei keine High-Resolution Audio-Inhalte<sup>\*</sup> herunterkonvertiert.

Mithilfe effizienter Codierung und optimierter Paketbildung werden bei unübertroffener Tonqualität ungefähr 3-mal mehr Daten<sup>\*\*</sup> als bei anderen Technologien über ein Bluetooth-Funknetz übertragen.

- LC3

Das ist eine Abkürzung für Low Complexity Communication Codec.

LC3 ist ein Codec für LE Audio und erzielt eine Übertragung mit niedriger Latenz.

\* Mit Ausnahme von Inhalten im DSD-Format.

\*\* Im Vergleich mit SBC, wenn die Bitrate von 990 kbps (96/48 kHz) oder 909 kbps (88,2/44,1 kHz) ausgewählt ist.

Wenn Sie Musik in einem der oben genannten Codecs von einem angeschlossenen Gerät übertragenen, schaltet das Headset automatisch zu dem Codec um und gibt die Musik mit dem gleichen Codec wieder.

Wenn das angeschlossene Gerät einen Codec mit einer höheren Tonqualität als SBC unterstützt, müssen Sie das Gerät möglicherweise vorher auf die Wiedergabe von Musik mit dem gewünschten der unterstützten Codecs einstellen.

Schlagen Sie zum Einstellen des Codecs in der mit dem Gerät gelieferten Bedienungsanleitung nach.

---

### Verwandtes Thema

- [Hinweise zum Tonqualitätsmodus](#)

Funk-Stereo-Headset mit Rauschunterdrückung  
WH-1000XM6

## Hinweise zur DSEE Extreme-Funktion

---

Dank KI-Technologie kann DSEE Extreme die Frequenzgänge der Originaltonquelle, die bei der Komprimierung verloren gehen, mit großer Genauigkeit reproduzieren.

Sie können die Einstellungen mit der App „Sony | Sound Connect“ wechseln.

Je nach den Spezifikationen des Wiedergabegeräts wird die DSEE Extreme-Funktion eventuell deaktiviert, wenn eine komprimierte Tonquelle mit LDAC übertragen wird.

### Hinweis

- Wenn DSEE Extreme auf [Auto] gesetzt wird, verkürzt sich die verfügbare Betriebsdauer.

---

### Verwandtes Thema

- [Funktionen der App „Sony | Sound Connect“](#)

Funk-Stereo-Headset mit Rauschunterdrückung  
WH-1000XM6

## Verwenden von 360 Upmix for Cinema

---

Wenn Sie 360 Upmix for Cinema verwenden, klingt der Ton aller Stereo-Tonquellen einschließlich Streaming-Diensten bei der Wiedergabe wie Raumklang.

Sie können die Einstellungen mit der App „Sony | Sound Connect“ wechseln.

Funk-Stereo-Headset mit Rauschunterdrückung  
WH-1000XM6

## Entgegennehmen eines Anrufs

Mit einem Smartphone, das das Bluetooth-Profil HFP (Hands-free Profile) oder HSP (Headset Profile) unterstützt, können Sie über eine Bluetooth-Verbindung im Freisprechbetrieb telefonieren.

- Wenn Sie ein Smartphone verwenden, das sowohl HFP als auch HSP unterstützt, stellen Sie es auf HFP ein.
- Die Bedienung kann je nach Smartphone variieren. Schlagen Sie in der mit dem Smartphone gelieferten Bedienungsanleitung nach.
- Je nach dem verbundenen Gerät oder der verwendeten App arbeiten die Funktionen unter Umständen nicht einwandfrei, auch wenn Sie sie über das Headset bedienen.

Die Mikrofone des Headsets sind so konzipiert, dass sie bei richtigem Tragen die Stimme des Trägers gut erfassen. Wenn das Headset nicht korrekt getragen wird, lässt sich die Stimme des Trägers möglicherweise nicht gut erfassen. Wenn Sie einen Anruf tätigen, achten Sie darauf, das Headset richtig zu tragen.

### Klingelton

Wenn Sie angerufen werden, wird ein Klingelton über das Headset ausgegeben und die Anzeige (blau) blinkt schnell. Sie hören je nach Smartphone einen der folgenden Klingeltöne.

- Am Headset eingestellter Klingelton
- Am Smartphone eingestellter Klingelton
- Am Smartphone ausschließlich für eine Bluetooth-Verbindung eingestellter Klingelton

**1 Verbinden Sie das Headset vorab über Bluetooth mit einem Smartphone.**

**2 Wenn Sie den Klingelton hören, tippen Sie zweimal schnell (mit etwa 0,4 Sekunden Intervall) auf das Touchsensor-Bedienfeld, um den Anruf entgegenzunehmen.**

Wenn während der Musikwiedergabe ein Anruf eingeht, wird die Wiedergabe unterbrochen und Sie hören einen Klingelton über das Headset.

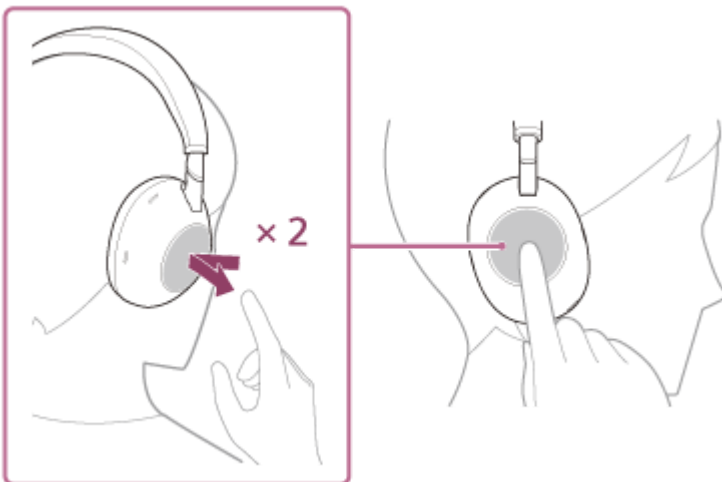

Das Headset verfügt über ungerichtete Mikrofone. Sie müssen beim Reden nicht auf die Position des Mikrofons achten.

**Wenn kein Klingelton über das Headset zu hören ist**

- Das Headset ist möglicherweise nicht über HFP oder HSP mit dem Smartphone verbunden. Überprüfen Sie den Verbindungsstatus am Smartphone.
- Wenn die Musikwiedergabe nicht automatisch unterbrochen wird, pausieren Sie die Wiedergabe über das Wiedergabegerät.

### 3 Stellen Sie die Lautstärke mithilfe des Touchsensor-Bedienfelds ein.

- Erhöhen der Lautstärke: Wiederholt nach oben streichen, bis die Lautstärke den gewünschten Pegel erreicht.

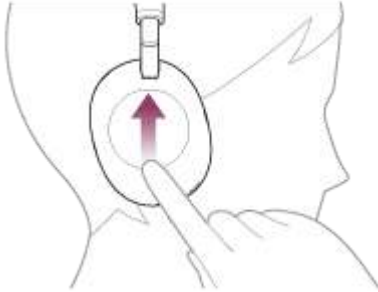

- Verringern der Lautstärke: Wiederholt nach unten streichen, bis die Lautstärke den gewünschten Pegel erreicht.



- Kontinuierliches Ändern der Lautstärke: Nach oben oder unten streichen und halten. Beim gewünschten Lautstärkepegel loslassen.

Wenn die Lautstärke auf den niedrigsten bzw. den höchsten Wert eingestellt wird, ertönt ein akustisches Signal.

### 4 Am Ende des Gesprächs tippen Sie zweimal schnell (mit etwa 0,4 Sekunden Intervall) auf das Touchsensor-Bedienfeld, um den Anruf zu beenden.

Wenn Sie einen Anruf während der Musikwiedergabe entgegengenommen haben, wird die Musikwiedergabe automatisch fortgesetzt, sobald der Anruf beendet wurde.

#### Tipp

- Beim Entgegennehmen eines Anrufs an einem Smartphone geht der Anruf bei manchen Smartphones möglicherweise nicht am Headset, sondern am Smartphone ein. Schalten Sie den Anruf mit dem Smartphone auf das Headset um.
- Die Lautstärke für einen Anruf kann nur während eines Telefongesprächs eingestellt werden.
- Die Headset-Lautstärke während eines Anrufs und während der Musikwiedergabe ist jeweils unabhängig einstellbar. Wenn Sie die Lautstärke während eines Anrufs ändern, ändert sich die Lautstärke der Musikwiedergabe nicht.

#### Hinweis

- Wenn Sie während der Musikwiedergabe einen eingehenden Anruf entgegennehmen, wird die Wiedergabe je nach dem verbundenen Gerät oder der verwendeten Wiedergabe-App möglicherweise nicht automatisch fortgesetzt, selbst wenn das Telefonat beendet wurde.
- Verwenden Sie ein Smartphone in einer Entfernung von mindestens 50 cm zum Headset. Störgeräusche können auftreten, wenn sich das Smartphone zu nahe am Headset befindet.

- Damit Sie während eines Anrufs Ihre eigene Stimme besser hören können, erfassen die Mikrofone Umgebungsgeräusche (Sidetone-Funktion). Wenn Ihre Stimme zu laut klingt oder die Geräusche der Umgebung Sie stören, deaktivieren Sie [Capture Voice During a Phone Call] in der App „Sony | Sound Connect“.

---

---

## Verwandtes Thema

- [Herstellen einer drahtlosen Verbindung zu Bluetooth-Geräten](#)
- [Anrufen](#)
- [Anruf-Funktionen](#)

5-063-141-91(1) Copyright 2025 Sony Corporation

Funk-Stereo-Headset mit Rauschunterdrückung  
WH-1000XM6

## Anrufen

Mit einem Smartphone, das das Bluetooth-Profil HFP (Hands-free Profile) oder HSP (Headset Profile) unterstützt, können Sie über eine Bluetooth-Verbindung im Freisprechbetrieb telefonieren.

- Wenn Sie ein Smartphone verwenden, das sowohl HFP als auch HSP unterstützt, stellen Sie es auf HFP ein.
- Die Bedienung kann je nach Smartphone variieren. Schlagen Sie in der mit dem Smartphone gelieferten Bedienungsanleitung nach.
- Je nach dem verbundenen Gerät oder der verwendeten App arbeiten die Funktionen unter Umständen nicht einwandfrei, auch wenn Sie sie über das Headset bedienen.

Die Mikrofone des Headsets sind so konzipiert, dass sie bei richtigem Tragen die Stimme des Trägers gut erfassen. Wenn das Headset nicht korrekt getragen wird, lässt sich die Stimme des Trägers möglicherweise nicht gut erfassen. Wenn Sie einen Anruf tätigen, achten Sie darauf, das Headset richtig zu tragen.

### 1 Verbinden Sie das Headset über Bluetooth mit einem Smartphone.

### 2 Wenn Sie einen Anruf tätigen möchten, müssen Sie Ihr Smartphone bedienen.

Wenn Sie einen Anruf tätigen, ist der Wählton über das Headset zu hören.

Wenn Sie während der Musikwiedergabe einen Anruf tätigen, wird die Wiedergabe unterbrochen.

Wenn über das Headset kein Wählton zu hören ist, schalten Sie die Anrufeinheit mit Ihrem Smartphone auf das Headset um.

### 3 Stellen Sie die Lautstärke mithilfe des Touchsensor-Bedienfelds ein.

- Erhöhen der Lautstärke: Wiederholt nach oben streichen, bis die Lautstärke den gewünschten Pegel erreicht.



- Verringern der Lautstärke: Wiederholt nach unten streichen, bis die Lautstärke den gewünschten Pegel erreicht.



- Kontinuierliches Ändern der Lautstärke: Nach oben oder unten streichen und halten. Beim gewünschten Lautstärkepegel loslassen.

Wenn die Lautstärke auf den niedrigsten bzw. den höchsten Wert eingestellt wird, ertönt ein akustisches Signal.

- 4 Am Ende des Gesprächs tippen Sie zweimal schnell (mit etwa 0,4 Sekunden Intervall) auf das Touchsensor-Bedienfeld, um den Anruf zu beenden.

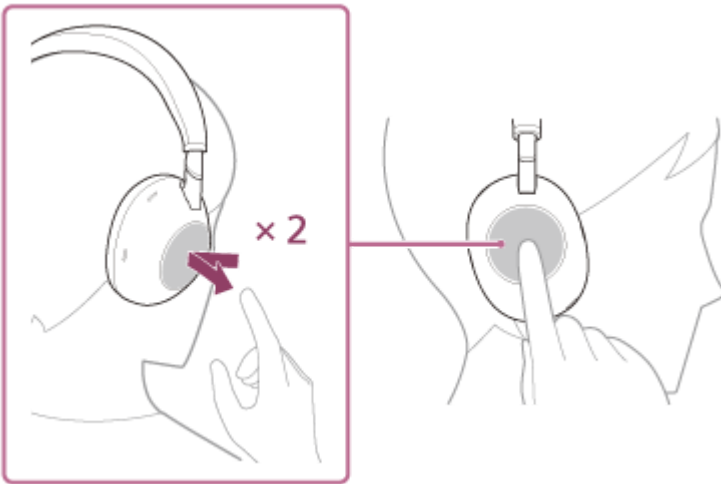

Wenn Sie einen Anruf während der Musikwiedergabe getätigt haben, wird die Musikwiedergabe automatisch fortgesetzt, sobald der Anruf beendet wurde.

### Tipp

- Die Lautstärke für einen Anruf kann nur während eines Telefongesprächs eingestellt werden.
- Die Headset-Lautstärke während eines Anrufs und während der Musikwiedergabe ist jeweils unabhängig einstellbar. Wenn Sie die Lautstärke während eines Anrufs ändern, ändert sich die Lautstärke der Musikwiedergabe nicht.

### Hinweis

- Wenn Sie während der Musikwiedergabe einen Anruf tätigen, wird die Wiedergabe je nach dem verbundenen Gerät oder der verwendeten Wiedergabe-App möglicherweise nicht automatisch fortgesetzt, selbst wenn das Telefonat beendet wurde.
- Verwenden Sie ein Smartphone in einer Entfernung von mindestens 50 cm zum Headset. Störgeräusche können auftreten, wenn sich das Smartphone zu nahe am Headset befindet.
- Damit Sie während eines Anrufs Ihre eigene Stimme besser hören können, erfassen die Mikrofone Umgebungsgeräusche (Sidetone-Funktion). Wenn Ihre Stimme zu laut klingt oder die Geräusche der Umgebung Sie stören, deaktivieren Sie [Capture Voice During a Phone Call] in der App „Sony | Sound Connect“.

### Verwandtes Thema

- [Herstellen einer drahtlosen Verbindung zu Bluetooth-Geräten](#)
- [Entgegennehmen eines Anrufs](#)
- [Anruf-Funktionen](#)

Funk-Stereo-Headset mit Rauschunterdrückung  
WH-1000XM6

## Anruf-Funktionen

---

Die während eines Anrufs verfügbaren Funktionen können je nach dem Profil variieren, das von Ihrem Smartphone unterstützt wird. Zudem können die verfügbaren Funktionen selbst beim selben Profil je nach Smartphone variieren. Je nach dem verbundenen Gerät oder der verwendeten App arbeiten die Funktionen unter Umständen nicht einwandfrei, auch wenn Sie sie über das Touchsensor-Bedienfeld bedienen.

Schlagen Sie in der mit dem Smartphone gelieferten Bedienungsanleitung nach.

### Unterstütztes Profil: HFP (Hands-free Profile)

#### Im Bereitschaftsmodus/während der Musikwiedergabe

- Legen Sie den Finger auf das Touchsensor-Bedienfeld, um die Sprachwahlfunktion des Smartphones zu starten oder die Google app auf dem Android-Smartphone bzw. Siri auf dem iPhone zu aktivieren.



#### Ausgehender Anruf

- Tippen Sie zweimal schnell (mit etwa 0,4 Sekunden Intervall) auf das Touchsensor-Bedienfeld, um einen ausgehenden Anruf abubrechen.

#### Eingehender Anruf

- Tippen Sie zweimal schnell auf das Touchsensor-Bedienfeld, um einen Anruf entgegenzunehmen.
- Halten Sie einen Finger auf das Touchsensor-Bedienfeld gedrückt, um einen Anruf abzuweisen.

Wenn die Einstellung für die Kopfgeste in der App „Sony | Sound Connect“ aktiviert ist, können Sie die folgenden Bedienvorgänge ausführen, während Sie das Headset tragen.

- Entgegennehmen eines Anrufs: Mit dem Kopf nicken.



- Abweisen eines Anrufs: Den Kopf schütteln.



### Während des Telefonats

- Wenn Sie die Einstellung zum Ein-/Ausschalten des Mikrofons während eines Anrufs in der App „Sony | Sound Connect“ aktivieren, können Sie das Mikrofon ein-/ausschalten, indem Sie die Taste NC/AMB (Rauschunterdrückung/Modus für Umgebungsgeräusche) zweimal schnell drücken.
- Tippen Sie zweimal schnell auf das Touchsensor-Bedienfeld, um einen Anruf zu beenden.

### Unterstütztes Profil: HSP (Headset Profile)

#### Ausgehender Anruf

- Tippen Sie zweimal schnell auf das Touchsensor-Bedienfeld, um einen ausgehenden Anruf abubrechen.

#### Eingehender Anruf

- Tippen Sie zweimal schnell auf das Touchsensor-Bedienfeld, um einen Anruf entgegenzunehmen.

### Während des Telefonats

- Wenn Sie die Einstellung zum Ein-/Ausschalten des Mikrofons während eines Anrufs in der App „Sony | Sound Connect“ aktivieren, können Sie das Mikrofon ein-/ausschalten, indem Sie die Taste NC/AMB (Rauschunterdrückung/Modus für Umgebungsgeräusche) zweimal schnell drücken.
- Tippen Sie zweimal schnell auf das Touchsensor-Bedienfeld, um einen Anruf zu beenden.

#### Tipp

- Wenn das Mikrofon ausgeschaltet ist, hören Sie alle 7 Sekunden einen Signalton, der auf den Ausschaltzustand hinweist. Dieser Signalton kann mit der App „Sony | Sound Connect“ ein-/ausgeschaltet werden.

#### Hinweis

- Wenn [Head Gesture] in der App „Sony | Sound Connect“ aktiviert ist, funktionieren die Funktionen in Verbindung mit der Kopfgesteuerung je nach dem verbundenen Gerät oder der verwendeten Anwendung möglicherweise nicht ordnungsgemäß.
- Je nach der verwendeten Anwendung für Videoanrufe können die Mikrofoneinstellungen möglicherweise nicht konfiguriert werden.

- Das Ein-/Ausschalten des Mikrofons wirkt sich nur auf das Mikrofon des Headsets aus. Es wirkt sich nicht auf die Mikrofoneinstellungen Ihres Smartphones oder der Computersoftware aus.

---

### Verwandtes Thema

- [Entgegennehmen eines Anrufs](#)
- [Anrufen](#)

5-063-141-91(1) Copyright 2025 Sony Corporation

Funk-Stereo-Headset mit Rauschunterdrückung  
WH-1000XM6

## Tätigen eines Videoanrufs auf dem Computer

Wenn Sie an Ihrem Computer einen Videoanruf tätigen, können Sie schnurlos über Ihr Headset sprechen.

- 1 Verbinden Sie das Headset über eine Bluetooth-Verbindung mit dem Computer.**
- 2 Starten Sie die Anwendung für Videoanrufe auf dem Computer.**
- 3 Überprüfen Sie die Einstellungen\* der Anwendung für Videoanrufe.**
  - Wenn Sie an Ihrem Computer einen Videoanruf tätigen, wählen Sie keine Musikwiedergabeverbindungen (A2DP), sondern Anrufverbindungen (HFP/HSP). Wenn Sie Musikwiedergabeverbindungen wählen, ist ein Videoanruf unter Umständen nicht möglich.
  - Wählen Sie bei den Lautsprechereinstellungen Anrufverbindungen [Headset (WH-1000XM6 Hands-Free)]\*\* . ([Headphones (WH-1000XM6 Stereo)]\*\* ist für Musikwiedergabeverbindungen gedacht.)
  - Wählen Sie bei den Mikrofoneinstellungen Anrufverbindungen [Headset (WH-1000XM6 Hands-Free)]\*\* .
  - Je nach der verwendeten Anwendung für Videoanrufe können möglicherweise keine Anrufverbindungen [Headset (WH-1000XM6 Hands-Free)]\*\* oder Musikwiedergabeverbindungen [Headphones (WH-1000XM6 Stereo)]\*\* bei den Lautsprecher- oder Mikrofoneinstellungen ausgewählt werden und es wird lediglich [WH-1000XM6] angezeigt. Wählen Sie in diesem Fall [WH-1000XM6].
  - Auf der Kunden-Support-Website finden Sie häufig gestellte Fragen und entsprechende Antworten.

\* Je nach der verwendeten Anwendung für Videoanrufe steht diese Funktion möglicherweise nicht zur Verfügung.

\*\* Die Namen können sich je nach dem Computer oder der verwendeten Anwendung für Videoanrufe unterscheiden.

### Tipp

- Wenn die Einstellungen der Anwendung für Videoanrufe nicht überprüft oder keine Anrufverbindungen [Headset (WH-1000XM6 Hands-Free)] ausgewählt werden können, wählen Sie zum Herstellen von Verbindungen bei den Einstellungen des Computers [Headset (WH-1000XM6 Hands-Free)] aus. Siehe „[Verbindung mit einem gekoppelten Computer \(Windows 11\)](#)“, „[Verbindung mit einem gekoppelten Computer \(Windows 10\)](#)“ oder „[Verbindung mit einem gekoppelten Computer \(Mac\)](#)“.

### Hinweis

- Je nach der verwendeten Anwendung für Videoanrufe können die Mikrofoneinstellungen möglicherweise nicht konfiguriert werden.
- Wenn Speak-to-Chat aktiviert ist und die Mikrofoneinstellungen nicht richtig ausgewählt sind oder nicht konfiguriert werden können, wird beim Erkennen einer Stimme der Speak-to-Chat-Modus aktiviert und der Ton vom Headset wird leise oder ist möglicherweise nicht hörbar.
- Je nach dem Computer oder der verwendeten Anwendung funktioniert das Headset bei einem Videoanruf möglicherweise nicht einwandfrei. Dem lässt sich entgegenwirken, indem Sie den Computer neu starten.

### Verwandtes Thema

- [Herstellen einer drahtlosen Verbindung zu Bluetooth-Geräten](#)
- [Kopplung und Herstellen einer Verbindung mit einem Computer \(Windows® 11\)](#)

- Kopplung und Herstellen einer Verbindung mit einem Computer (Windows 10)
- Kopplung und Herstellen einer Verbindung mit einem Computer (Mac)
- Verbindung mit einem gekoppelten Computer (Windows 11)
- Verbindung mit einem gekoppelten Computer (Windows 10)
- Verbindung mit einem gekoppelten Computer (Mac)
- Trennen einer Bluetooth-Verbindung (nach der Verwendung)

5-063-141-91(1) Copyright 2025 Sony Corporation

Funk-Stereo-Headset mit Rauschunterdrückung  
WH-1000XM6

## Verwenden der Sprachsteuerung

Sie können drei Sprachen verwenden: „Japanisch“, „Englisch“ und „Chinesisch“.

### 1 Nehmen Sie die folgenden Einstellungen mit der App „Sony | Sound Connect“ vor.

- Setzen Sie [Sprachsteuerung / Sprachassistent] auf [Bedienen Sie die Kopfhörer mit Sprachbefehlen]
- Legen Sie die Sprache in [Sprachstrg.-Spracheinst.] fest.

### 2 Sagen Sie das Weckwort.

Sie können die folgenden Wörter als Weckwörter verwenden:

Japanisch: ハローヘッドホン

Englisch: Hey, Headphones

Chinesisch: Hey, 你好

Sie hören einen Signalton, dass das Weckwort akzeptiert wurde, und das System wartet ca. 8 Sekunden auf eine Sprachbefehleingabe.

### 3 Geben Sie zum Bedienen des Headsets Sprachbefehle ein, während dieses auf die Eingabe wartet.

Welche Sprachbefehle verfügbar sind, finden Sie in der App „Sony | Sound Connect“.

- Sie können die Sprachunterstützungsfunktion des verbundenen Geräts verwenden, indem Sie anstelle des Weckworts Folgendes sagen.

Japanisch: アシスタント

Englisch: Assistant

Chinesisch: 语音助手

## Wenn der Befehl nicht gut erkannt wird

- Wiederholen Sie den Befehl deutlich mit lauter Stimme.
- Wenn Umgebungsgeräusche stören, wird Ihre Stimme möglicherweise nicht richtig erkannt.
- Wenn die Lautstärke des Headsets zu hoch ist, wird Ihre Stimme möglicherweise nicht richtig erkannt.
- Nachdem Sie „アシスタント“, „Assistant“ oder „语音助手“ gesagt haben, kann es etwa 2 Sekunden dauern, bis die Sprachunterstützungsfunktion gestartet wird.

Funk-Stereo-Headset mit Rauschunterdrückung  
WH-1000XM6

## Verwenden von Google Assistant

Wird in manchen Ländern bzw. Regionen möglicherweise nicht unterstützt.

Bei Verwendung der integrierten Google Assistant-Funktion bei einem Smartphone können Sie das Smartphone bedienen oder eine Suche ausführen, indem Sie in das linke und rechte Mikrofon des Headsets sprechen.

### Kompatible Smartphones

- Smartphones mit installiertem Android™ 6 oder höher

#### 1 Starten Sie die App „Sony | Sound Connect“ und legen Sie das Touchsensor-Bedienfeld als Google Assistant-Bedienelement fest.

Wenn Sie Google Assistant zum ersten Mal verwenden, starten Sie die App „Google Assistant“, berühren Sie [Finish headphones setup] in der Konversationsansicht und befolgen die Anweisungen auf dem Bildschirm, um die Anfangskonfiguration für Google Assistant vorzunehmen.

#### 2 Sagen Sie „Hey Google“ oder bedienen Sie das Touchsensor-Bedienfeld, um Google Assistant zu verwenden.



- Legen Sie den Finger auf das Touchsensor-Bedienfeld, um einen Sprachbefehl einzugeben, und heben Sie den Finger ab, um den Sprachbefehl zu beenden.
- Wenn kein Sprachbefehl erkannt wird, solange der Finger auf dem Touchsensor-Bedienfeld liegt, werden Benachrichtigungen vorgelesen, sobald der Finger abgehoben wird.

Näheres zu Google Assistant finden Sie auf der folgenden Website:

Modelle für alle Länder und Regionen mit Ausnahme des chinesischen Festlandes:

Einzelheiten zur Google app finden Sie in der Bedienungsanleitung oder auf der Support-Website zum Android-Smartphone oder auf der Website von Google Play.

<https://assistant.google.com>

<https://g.co/headphones/help>

Modelle für das chinesische Festland:

Einzelheiten zur Google app finden Sie in der Bedienungsanleitung oder auf der Support-Website zum Android-Smartphone.

<https://g.co/headphones/help>

## Bedienen des Headsets mit Google Assistant

Mithilfe bestimmter gesprochener Befehle an Google Assistant können Sie Einstellungen zur Rauschunterdrückung vornehmen oder andere Funktionen am Headset ausführen.

Näheres dazu finden Sie auf der folgenden Website\*:

<https://support.google.com/assistant/answer/7172842#headphones>

\* Das Headset ist nicht mit allen auf der Website angegebenen Spezifikationen kompatibel.

### Tipp

- Prüfen oder aktualisieren Sie mit der App „Sony | Sound Connect“ die Softwareversion des Headsets.
- Wenn Google Assistant nicht verfügbar ist, weil beispielsweise keine Verbindung zum Netzwerk besteht, hören Sie die Sprachführung „The Google Assistant is not connected“ (Keine Google Assistant-Verbindung).
- Wenn [Finish headphones setup] in der Konversationsansicht der App Google Assistant nicht angezeigt wird, löschen Sie die Kopplungsinformationen für das Headset aus den Bluetooth-Einstellungen am Smartphone und nehmen die Kopplung erneut vor.
- Es ist möglich, den Sprachassistent nicht dem Touchsensor-Bedienfeld zuzuweisen.

### Hinweis

- Wenn dem Touchsensor-Bedienfeld die Google Assistant-Funktion zugewiesen ist, kann die Sprachunterstützungsfunktion (Google app) nicht verwendet werden.
- Wenn dem Touchsensor-Bedienfeld die Google Assistant-Funktion zugewiesen ist, kann die Sprachunterstützungsfunktion (Siri) nicht verwendet werden.
- Google Assistant ist in bestimmten Sprachen, Ländern und Regionen nicht verfügbar.
- Die Funktion zum Bedienen des Headsets mit Google Assistant hängt von den Spezifikationen von Google Assistant ab.
- Die Spezifikationen von Google Assistant unterliegen unangekündigten Änderungen.
- Für Details zu von anderen Firmen bereitgestellten Services wie Google Assistant wenden Sie sich direkt an die jeweiligen Serviceanbieter.  
Sony übernimmt keinerlei Haftung für Probleme wie Missverständnisse im Zusammenhang mit von anderen Firmen bereitgestellten Services.

Funk-Stereo-Headset mit Rauschunterdrückung  
WH-1000XM6

## Verwenden von Tencent Xiaowei

Bei Modellen für das chinesische Festland.

Bei Verwendung des integrierten Tencent Xiaowei bei einem Smartphone können Sie das Smartphone bedienen oder eine Suche ausführen, indem Sie in das Mikrofon des Headsets sprechen.

### Kompatible Smartphones

- 安装了Android 6或更新版本，或iOS 10或更新版本的智能手机。
- 需要使用最新的腾讯小微App。

**1** Starten Sie die App „Sony | Sound Connect“ und legen Sie das Touchsensor-Bedienfeld als Tencent Xiaowei-Bedienelement fest.

**2** Starten Sie die Tencent Xiaowei app.

**3** Bedienen Sie zur Verwendung der Tencent Xiaowei app das Touchsensor-Bedienfeld.



- Legen Sie den Finger auf das Touchsensor-Bedienfeld, um einen Sprachbefehl einzugeben, und heben Sie den Finger ab, um den Sprachbefehl zu beenden.

Näheres zu Tencent Xiaowei finden Sie auf der folgenden Website:

<https://xiaowei.tencent.com/guide/index.html?cid=1465>

### Tipp

- Prüfen oder aktualisieren Sie mit der App „Sony | Sound Connect“ die Softwareversion des Headsets.

### Hinweis

- Wenn dem Touchsensor-Bedienfeld die Tencent Xiaowei-Funktion zugewiesen wird, kann die Sprachunterstützungsfunktion (Google app) nicht verwendet werden.
- Wenn dem Touchsensor-Bedienfeld die Tencent Xiaowei-Funktion zugewiesen wird, können Sie Siri auf dem iPhone nicht mit dem Touchsensor-Bedienfeld aktivieren.

- Wenn dem Touchsensor-Bedienfeld die Tencent Xiaowei-Funktion zugewiesen wird, kann Google Assistant nicht über das Headset verwendet werden.
- Tencent Xiaowei ist nur in China verfügbar.

5-063-141-91(1) Copyright 2025 Sony Corporation

Funk-Stereo-Headset mit Rauschunterdrückung  
WH-1000XM6

## Verwenden der Sprachunterstützungsfunktion (Google app)

Bei Verwendung der integrierten Google app bei einem Android-Smartphone können Sie das Android-Smartphone bedienen, indem Sie in das linke und das rechte Mikrofon des Headsets sprechen.

### 1 Stellen Sie die Unterstützungs- und Spracheingabeauswahl auf die Google app ein.

Wählen Sie am Android-Smartphone [Settings] - [Apps & notifications] - [Advanced] - [Default apps] - [Assist & voice input] und setzen Sie [Assist app] auf die Google app.

Die oben beschriebene Bedienung ist ein Beispiel. Ausführliche Informationen hierzu finden Sie in der Bedienungsanleitung des Android-Smartphones.

Hinweis: Möglicherweise ist die neueste Version der Google app erforderlich.

Modelle für alle Länder und Regionen mit Ausnahme des chinesischen Festlandes:

Einzelheiten zur Google app finden Sie in der Bedienungsanleitung oder auf der Support-Website zum Android-Smartphone oder auf der Google Play-Store-Website.

Modelle für das chinesische Festland:

Einzelheiten zur Google app finden Sie in der Bedienungsanleitung oder auf der Support-Website zum Android-Smartphone.

Die Google app lässt sich je nach den technischen Daten des Android-Smartphones möglicherweise nicht vom Headset aus aktivieren.

### 2 Verbinden Sie das Headset über Bluetooth mit dem Android-Smartphone.

### 3 Wenn sich das Android-Smartphone im Bereitschaftsmodus befindet oder Musik wiedergibt, halten Sie den Finger auf das Touchsensor-Bedienfeld des Headsets.



Die Google app wird aktiviert.

### 4 Sprechen Sie über die App mit Google, während Sie das Headset aufgesetzt haben.

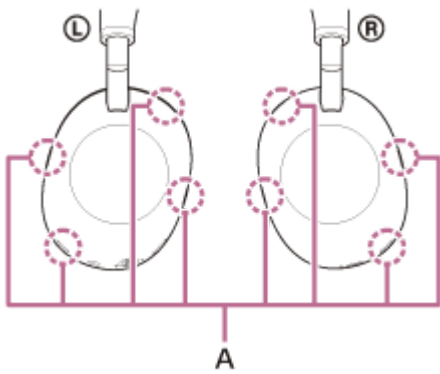

An der linken und rechten Einheit des Headsets befinden sich Mikrofone (A).

Ausführliche Informationen zu Apps, die mit der Google app verwendet werden können, finden Sie in der Bedienungsanleitung des Android-Smartphones.

Nach dem Aktivieren der Google app wird der Sprachbefehl nach Verstreichen einer bestimmten Zeit ohne Anweisung abgebrochen.

### Hinweis

- Wenn dem Touchsensor-Bedienfeld die Google Assistant-Funktion zugewiesen ist, steht die Sprachunterstützungsfunktion (Google app) nicht zur Verfügung.
- Wenn dem Touchsensor-Bedienfeld die Tencent Xiaowei-Funktion zugewiesen ist, steht die Sprachunterstützungsfunktion (Google app) nicht zur Verfügung.
- Die Google app kann nicht aktiviert werden, wenn Sie „Hey Google“ sagen, auch wenn die Einstellung „Hey Google“ des Android-Smartphones aktiviert ist.
- Damit Sie während eines Anrufs Ihre eigene Stimme besser hören können, erfassen die Mikrofone Umgebungsgeräusche (Sidetone-Funktion). Wenn Ihre Stimme zu laut ist oder die Geräusche der Umgebung Sie stören, deaktivieren Sie [Capture Voice During a Phone Call] in der App „Sony | Sound Connect“.
- Die Google app wird je nach den technischen Daten des Smartphones oder der Anwendungsversion möglicherweise nicht aktiviert.
- Die Google app funktioniert nicht bei Verbindung mit einem Gerät, das nicht mit der Sprachunterstützungsfunktion kompatibel ist.

Funk-Stereo-Headset mit Rauschunterdrückung  
WH-1000XM6

## Verwenden der Sprachunterstützungsfunktion (Siri)

Wenn Sie Siri bei einem iPhone verwenden, können Sie in das linke und rechte Mikrofon des Headsets sprechen, um das iPhone zu bedienen.

### 1 Aktivieren Sie Siri.

Wählen Sie bei einem iPhone die Option [Settings] - [Siri & Search], um [Press Home for Siri] und [Allow Siri When Locked] zu aktivieren.

Die oben beschriebene Bedienung ist ein Beispiel. Sie finden ausführliche Informationen hierzu in der Bedienungsanleitung zum iPhone.

Hinweis: Sie finden ausführliche Informationen zu Siri in der Bedienungsanleitung oder auf der Support-Website zum iPhone.

### 2 Verbinden Sie das Headset über Bluetooth mit dem iPhone.

### 3 Wenn sich das iPhone im Bereitschaftsmodus befindet oder Musik wiedergibt, halten Sie den Finger auf das Touchsensor-Bedienfeld des Headsets.



Siri ist aktiviert.

### 4 Sprechen Sie eine Anweisung für Siri, während Sie das Headset aufgesetzt haben.

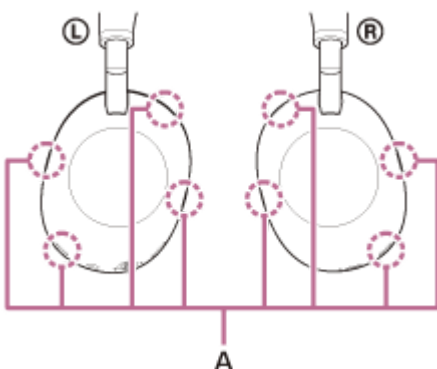

An der linken und rechten Einheit des Headsets befinden sich Mikrofone (A).

Ausführliche Informationen zu Apps, die mit Siri verwendet werden können, finden Sie in der Bedienungsanleitung zum iPhone.

Nach dem Aktivieren von Siri wird Siri nach Verstreichen einer bestimmten Zeit ohne Anweisung deaktiviert.

### Hinweis

- Wenn dem Touchsensor-Bedienfeld die Google Assistant-Funktion zugewiesen ist, steht Siri nicht zur Verfügung.
- Wenn dem Touchsensor-Bedienfeld die Tencent Xiaowei-Funktion zugewiesen ist, steht Siri nicht zur Verfügung.
- Siri kann nicht aktiviert werden, wenn Sie „Hey Siri“ sagen, auch wenn am iPhone die Einstellung „Hey Siri“ aktiviert ist.
- Damit Sie während eines Anrufs Ihre eigene Stimme besser hören können, erfassen die Mikrofone Umgebungsgeräusche (Sidetone-Funktion). Wenn Ihre Stimme zu laut klingt oder die Geräusche der Umgebung Sie stören, deaktivieren Sie [Capture Voice During a Phone Call] in der App „Sony | Sound Connect“.
- Siri wird je nach den technischen Daten des Smartphones oder der Anwendungsversion möglicherweise nicht aktiviert.

Funk-Stereo-Headset mit Rauschunterdrückung  
WH-1000XM6

## Funktionen der App „Sony | Sound Connect“

Wenn Sie das Smartphone, auf dem die App „Sony | Sound Connect“ installiert ist, und das Headset über Bluetooth verbinden, können Sie Folgendes tun.

- Aktualisieren der Headset-Software
- Wechseln der Sprache für die Sprachführung
- Ein-/Ausschalten der Sprachführung
- Einstellen der Lautstärke für die Sprachführung
- Einstellen des Sprachassistenten\*
- Einstellen der Quick Access-Funktion\*
- Ein-/Ausschalten von Service Link\*
- Ein-/Ausschalten des Touchsensor-Bedienfelds
- Einstellen des Bluetooth-Verbindungsmodus (Tonqualitätsmodus)\*
- Ein-/Ausschalten des Nebentons
- Ausschalten des Headsets
- Einstellen der Ausschaltautomatik durch Erkennen des Aufsetzens
- Einstellen der automatischen Musikwiedergabepause und -fortsetzung durch Erkennen des Aufsetzens
- Überprüfen von Verbindungsstatus und Einstellungen des Headsets
- Einstellen der Mehrpunktverbindung (gleichzeitige Verbindung des Headsets mit 2 Geräten)
- LE Audio-Verbindungseinstellung für das Headset
- Initialisieren des Headsets
- Überprüfen der Softwareversion des Headsets
- Ein-/Ausschalten der Kopfgestenerkennung
- Anzeigen des LE Audio-Verbindungsstatus
- Anzeigen des Bluetooth-Verbindungs-Codecs
- Anzeigen des Einstellstatus der DSEE Extreme-Funktion
- Einstellen der DSEE Extreme-Funktion
- Anzeigen der Akkurestladung des Headsets
- Auswählen der Equalizer-Einstellung für Musik und Gaming
- Anpassen der Equalizer-Einstellung
- Einstellen der Rauschunterdrückungsfunktion und des Modus für Umgebungsgeräusche (Umgebungsgeräuschsteuerung)
- Auswählen des Umschaltmusters beim Wechseln der Funktion zur Rauschunterdrückung/des Modus für Umgebungsgeräusche am Headset
- Ein-/Ausschalten der Umgebungsgeräuschautomatik
- Festlegen der Empfindlichkeit für die Umgebungsgeräuscherkennung
- Automatisches Anpassen der Funktion zur Rauschunterdrückung durch Verhaltenserkennung (Adaptive Geräuschsteuerung)
- Aktivieren/Deaktivieren und Konfigurieren der automatischen Audioerkennung für Speak-to-Chat
- Einstellen der BGM-Effekte
- Einstellen der Lautstärke während der Musikwiedergabe/eines Telefongesprächs
- Musikwiedergabe/Pause oder Ansteuern des Anfangs des vorherigen Titels (bzw. des aktuellen Titels während der Wiedergabe)/Ansteuern des Anfangs des nächsten Titels
- Einfache Kopplung\*
- Umschalten der Sprache für die Sprachsteuerung
- Ein-/Ausschalten von sicherem Hören
- Einstellen von räumlichem Klang und der Head-Tracking-Funktion
- Einstellen der Auto Play-Funktion
- Nahtlose Wiedergabe mit Lautsprechern (Auto Switch)\*

- Einstellen der 360 Upmix for Cinema-Funktion
- Ein-/Ausschalten der Mikrofone während eines Anrufs

\* Kann während der LE Audio-Verbindung nicht verwendet werden.

### Tipp

- Die Bedienung der App „Sony | Sound Connect“ variiert je nach Audiogerät. Die technischen Daten und das Bildschirmdesign der App können sich ohne vorherige Ankündigung ändern.

---

### Verwandtes Thema

- [Installieren der App „Sony | Sound Connect“](#)
- [Prüfen der Akkurestladung](#)
- [Verwendung der Funktion zur Rauschunterdrückung](#)
- [Jederzeit automatisches Optimieren der Funktion zur Rauschunterdrückung je nach Headset-Träger und Umgebungsbedingungen](#)
- [Wahrnehmen von Umgebungsgeräuschen während der Musikwiedergabe \(Modus für Umgebungsgeräusche\)](#)
- [Hinweise zum Tonqualitätsmodus](#)
- [Unterstützte Codecs](#)
- [Hinweise zur DSEE Extreme-Funktion](#)
- [Automatische Anpassung des Pegels der Umgebungsgeräuscherkennung gemäß dem Umgebungsgeräuschpegel \(Umgebungsgeräuschautomatik\)](#)
- [Führen von Gesprächen beim Tragen des Headsets \(Speak-to-Chat\)](#)
- [Verbindung des Headsets mit 2 Geräten gleichzeitig \(Mehrpunktverbindung\)](#)
- [Informationen zu 360 Reality Audio](#)
- [Verwenden der nahtlosen Wiedergabe mit Lautsprechern \(Auto Switch\)](#)
- [Verwenden von 360 Upmix for Cinema](#)
- [Anruf-Funktionen](#)

Funk-Stereo-Headset mit Rauschunterdrückung  
WH-1000XM6

## Installieren der App „Sony | Sound Connect“

### 1 Laden Sie die App „Sony | Sound Connect“ herunter und installieren Sie sie auf Ihrem Smartphone.

Bei Modellen für alle Länder und Regionen mit Ausnahme des chinesischen Festlands können Sie sie von Google Play oder vom App Store herunterladen.



Sony Sound Connect 

### 2 Rufen Sie die App „Sony | Sound Connect“ auf, nachdem Sie sie installiert haben.

#### Verwandtes Thema

- [Funktionen der App „Sony | Sound Connect“](#)

Funk-Stereo-Headset mit Rauschunterdrückung  
WH-1000XM6

## Zugreifen auf Support-Informationen über die App „Sony | Sound Connect“

---

Sie können über die App „Sony | Sound Connect“ auf die neuesten Support-Informationen zugreifen.

- 1 **Tippen Sie auf [Help] auf dem Bildschirm der App „Sony | Sound Connect“, um die Support-Seite aufzurufen.**
- 2 **Wählen Sie die gewünschte Option aus.**

Funk-Stereo-Headset mit Rauschunterdrückung  
WH-1000XM6

## So halten Sie die Software auf dem neuesten Stand (zur komfortablen Nutzung des Headsets)

Installieren Sie die neueste Headset-Software mit der App „Sony | Sound Connect“, um neue Funktionen zu nutzen oder bestimmte Headset-Probleme zu beheben.

Verwenden Sie das Headset immer mit der neuesten installierten Software.

Einzelheiten zur neuesten Headset-Software und zum Aktualisieren der Software finden Sie in den Informationen zur Support-Website.

Wenn die Einstellung zum automatischen Aktualisieren in der App „Sony | Sound Connect“ aktiviert ist und die folgenden Bedingungen erfüllt sind, startet die Software-Aktualisierung automatisch zur Nachtzeit, wenn das Headset nicht verwendet wird.

- Die Software wurde bereits übertragen.
- Die Akkurestladung der Headset-Einheit liegt bei über 20 %.
- Das Headset wird ausgeschaltet.

Sie können die Software des Headsets auch folgendermaßen aktualisieren.

### 1 Schalten Sie das Headset ein.

Halten Sie die Taste  (Ein/Aus) (A) mindestens etwa 2 Sekunden lang gedrückt.

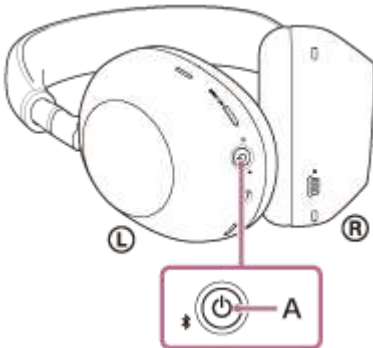

### 2 Starten Sie die App „Sony | Sound Connect“ auf einem Mobilgerät wie einem Smartphone.

### 3 Aktualisieren Sie die Headset-Software gemäß den Anweisungen auf dem Bildschirm.

#### Hinweis

- Wenn das für die Aktualisierung verwendete Mobilgerät mit anderen Bluetooth-Geräten verbunden ist, schalten Sie alle Bluetooth-Geräte aus, bis die Aktualisierung abgeschlossen ist.  
Die Software darf nicht aktualisiert werden, wenn das Mobilgerät mit anderen Geräten verbunden ist, die mit Bluetooth Low Energy kompatibel sind (wie beispielsweise tragbare Geräte, Smartwatches usw.).
- Beachten Sie Folgendes, wenn die Aktualisierung nicht abgeschlossen werden kann.
  - Schließen Sie alle auf dem Mobilgerät installierten Apps außer der App „Sony | Sound Connect“.
  - Laden Sie das Headset und das Mobilgerät vollständig auf.
  - Legen Sie das Headset und das für die Aktualisierung verwendete Mobilgerät möglichst nahe nebeneinander, bevor Sie die Aktualisierung starten.
  - Halten Sie WLAN-Geräte und andere Bluetooth-Geräte während der Aktualisierung vom Headset fern.

- Schalten Sie vor dem Aktualisieren der Software den Energiesparmodus\* des Mobilgeräts aus.  
Je nach der Betriebssystemversion des Mobilgeräts wird die Aktualisierung mit aktiviertem Energiesparmodus möglicherweise nicht abgeschlossen.

\* Die Namen unterscheiden sich je nach dem verwendeten Mobilgerät.

---

---

## Verwandtes Thema

- [Funktionen der App „Sony | Sound Connect“](#)

5-063-141-91(1) Copyright 2025 Sony Corporation

Funk-Stereo-Headset mit Rauschunterdrückung  
WH-1000XM6

## Möglichkeiten mit Partnerservices

---

Nach der Konfiguration in der App „Sony | Sound Connect“ können Sie die mit dem Headset verknüpften Apps nutzen. Einzelheiten zu den verknüpfbaren Apps finden Sie unter folgender URL.

<https://www.sony.net/supported-servicelink>

Einzelheiten zu den neuesten Services und Möglichkeiten, die das Verknüpfen bietet, finden Sie auf der Registerkarte [Services] der App „Sony | Sound Connect“.

- 1 **Starten Sie die App „Sony | Sound Connect“.**
- 2 **Konfigurieren Sie die einzelnen Services mit der App „Sony | Sound Connect“.**

### Hinweis

- Welche Services verknüpft werden können, hängt von den Ländern und Regionen ab.
- Die Spezifikationen von verknüpfbaren Services können ohne vorherige Ankündigung geändert, ausgesetzt oder eingestellt werden.
- Die entsprechende App muss installiert sein.
- Einzelheiten zu Service Link finden Sie unter der folgenden URL.  
[sony.net/servicelink](https://www.sony.net/servicelink)

---

### Verwandtes Thema

- [Installieren der App „Sony | Sound Connect“](#)

## Sicherheitsmaßnahmen

---

### Hinweise zur Bluetooth-Kommunikation

- Die Bluetooth-Funktechnologie ermöglicht auf kurze Distanz eine drahtlose Kommunikation zwischen digitalen Geräten wie z. B. Smartphones und Computern. Die maximale Kommunikationsreichweite kann je nach dem Vorhandensein von Hindernissen (Personen, Metallgegenständen, Wänden usw.) oder der elektromagnetischen Umgebung variieren.
- Von einem Bluetooth-Gerät ausgehende Mikrowellen können den Betrieb von elektronischen medizinischen Geräten beeinflussen. Schalten Sie das Headset und andere Bluetooth-Geräte an folgenden Orten aus. Andernfalls besteht Unfallgefahr:
  - In Krankenhäusern, in der Nähe von Behindertenplätzen in Zügen, an Orten wie beispielsweise Tankstellen, wo brennbare Gase vorhanden sein können, in der Nähe von automatischen Türen oder in der Nähe von Feuermeldern.
- Dieses Produkt strahlt Funkwellen ab, wenn es im Drahtlosmodus verwendet wird. Wenn Sie es im Drahtlosmodus in einem Flugzeug verwenden wollen, befolgen Sie in Bezug auf die zulässige Verwendung von Produkten im Drahtlosmodus die Anweisungen der Flugbesatzung.
- Aufgrund der Merkmale der Bluetooth-Funktechnologie wird der Ton vom Headset gegenüber dem Ton vom Sendegerät möglicherweise verzögert ausgegeben. Folglich sind Bild und Ton bei der Filmwiedergabe oder beim Spielen unter Umständen nicht synchron.
- Das Headset unterstützt dem Bluetooth-Standard entsprechende Sicherheitsfunktionen, um die Sicherheit bei der Kommunikation mit Bluetooth-Funktechnologie zu gewährleisten. Je nach den konfigurierten Einstellungen und anderen Faktoren bieten diese jedoch möglicherweise keinen ausreichenden Schutz. Seien Sie bei der Kommunikation mit Bluetooth-Funktechnologie also vorsichtig.
- Sony übernimmt keinerlei Haftung für Schäden oder Verluste, die auf Sicherheitslücken bei der Übertragung von Informationen während der Bluetooth-Kommunikation zurückzuführen sind.
- Es kann keine Bluetooth-Verbindung mit allen Bluetooth-Geräten garantiert werden.
  - Bluetooth-Geräte, die mit dem Headset verbunden werden, müssen den von Bluetooth SIG, Inc. vorgegebenen Bluetooth-Standard unterstützen und entsprechend zertifiziert sein.
  - Auch wenn ein verbundenes Gerät dem Bluetooth-Standard entspricht, kann es vorkommen, dass die Merkmale oder technischen Daten des Bluetooth-Geräts eine Verbindung unmöglich machen bzw. zu Abweichungen bei Steuerungsmethoden, Anzeige oder Betrieb führen.
  - Wenn Sie das Headset als Freisprecheinrichtung beim Telefonieren nutzen, kann es je nach dem verbundenen Gerät oder der Kommunikationsumgebung zu Störgeräuschen kommen.
- Je nach dem Gerät, zu dem eine Verbindung hergestellt werden soll, kann es eine Weile dauern, bis die Kommunikation beginnt.

### Hinweis zur statischen Aufladung

- Wenn Sie das Headset bei niedriger Luftfeuchtigkeit verwenden, kann es aufgrund von statischer Aufladung im Körper zu unangenehmen Empfindungen kommen. Dies ist keine Fehlfunktion des Headsets. Sie können den Effekt verringern, indem Sie Kleidungsstücke aus Naturfasern tragen, die sich nicht so stark statisch aufladen.

### Hinweise zum Tragen des Headsets

- Da das Headset die Ohren dicht abschließt, kann das Trommelfell verletzt werden, wenn Sie das Headset mit Gewalt gegen die Ohren drücken oder abrupt abnehmen. Wenn Sie das Headset aufsetzen, ist möglicherweise ein klickendes Geräusch von der Lautsprechermembran zu hören. Dies ist keine Fehlfunktion.

### Weitere Hinweise

- Das Headset ist ein Präzisionsgerät. Schützen Sie es daher vor starken Stößen.
- Der Touchsensor funktioniert möglicherweise nicht einwandfrei, wenn Sie Aufkleber oder Ähnliches auf das Touchsensor-Bedienfeld kleben.
- Achten Sie darauf, sich nicht die Finger einzuklemmen, wenn Sie das Headset zusammenklappen.
- Verwenden Sie ausschließlich das mitgelieferte Kopfhörerkabel, wenn Sie das Headset als kabelgebundene Kopfhörer verwenden. Schließen Sie das Kopfhörerkabel unbedingt fest an.
- Je nach der Signalqualität des Smartphones und den Umgebungsbedingungen funktioniert das Headset möglicherweise nicht.
- Achten Sie darauf, dass nicht längere Zeit Gewicht oder Druck auf dem Headset lastet, auch nicht beim Aufbewahren. Andernfalls kann es sich verformen.
- Wenn Sie sich beim Verwenden des Headsets unwohl fühlen, verwenden Sie es auf keinen Fall weiter.
- Bei langer Verwendung oder Aufbewahrung werden die Ohrpolster möglicherweise beschädigt oder nutzen sich ab.
- Das Headset ist nicht wasserdicht. Wenn Wasser oder Fremdkörper in das Headset eindringen, kann dies einen Brand oder einen elektrischen Schlag verursachen. Wenn Wasser oder Fremdkörper in das Headset eindringen, beenden Sie den Gebrauch umgehend und wenden Sie sich an den Sony-Support oder einen Sony-Händler in Ihrer Nähe.

### **Reinigen des Headsets**

- Staub und Schmutz an der Außenseite des Headsets können mit einem Tuch und klarem Wasser abgewischt werden. Verwenden Sie keine mit Alkohol, Verdünner, Benzol usw. angefeuchteten Tücher, da diese die Gehäuseoberfläche des Headsets angreifen oder das Headset anderweitig beschädigen könnten.

### **Verwenden Sie das Headset nicht in der Nähe von medizinischen Geräten**

- Die Funkwellen könnten Herzschrittmacher oder andere medizinische Geräte beeinträchtigen. Verwenden Sie das Headset nicht an belebten Orten wie in Zügen oder einer medizinischen Einrichtung.
- Das Headset enthält Magnete, die unter Umständen Herzschrittmacher, programmierbare Shuntventile zur Behandlung von Hydrozephalus oder andere medizinische Geräte stören. Halten Sie das Headset von Personen, die ein solches medizinisches Gerät nutzen, fern. Wenn Sie ein solches medizinisches Gerät nutzen, wenden Sie sich vor dem Gebrauch des Headsets an einen Arzt.

### **Halten Sie das Headset von Magnetkarten fern**

- Das Headset enthält Magnete. Wenn sich eine Magnetkarte in der Nähe des Headsets befindet, kann die Magnetkarte beeinträchtigt oder deaktiviert werden.

Funk-Stereo-Headset mit Rauschunterdrückung  
WH-1000XM6

## So verhindern Sie Verbrennungen oder Fehlfunktionen aufgrund von Nässe

### Hinweise zur Wasserdichtigkeit des Headsets

Das Headset ist nicht wasserdicht. Wenn Wasser oder Fremdkörper in das Headset eindringen, besteht Brandgefahr oder es kann zu Fehlfunktionen kommen.

Vermeiden Sie Situationen wie die folgenden und setzen Sie das Headset keiner Feuchtigkeit und keinem Schmutz aus.

- Verwenden des Headsets bei Regen oder Schnee.



- Berühren des Headsets, wenn Ihre Hände nach Hausarbeiten in der Küche oder dem Händewaschen im Badezimmer nass sind und Sie sie noch nicht abgetrocknet haben.

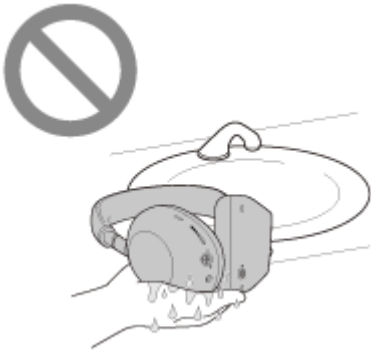

- Berühren des Headsets mit schweißnassen Händen oder Verwenden des Headsets in Situationen, in denen es mit Schweiß in Kontakt kommen könnte.



- Verstauen des Headsets in einer Tasche zusammen mit einer kalten PET-Flasche.



**Wenn das Headset nass wird oder Wasser in das Headset gelangt**

Wenn ein nasses Headset geladen oder eingeschaltet wird, besteht Brandgefahr oder es kann zu Fehlfunktionen kommen. Drehen Sie das Headset möglichst ganz um und trocknen Sie das Headset mit einem trockenen Tuch, bis kein Wasser mehr aus dem Loch an der Basis des Schiebers austritt. Lassen Sie das Headset danach an einer schattigen, gut belüfteten Stelle trocknen, bis es vollständig trocken ist.

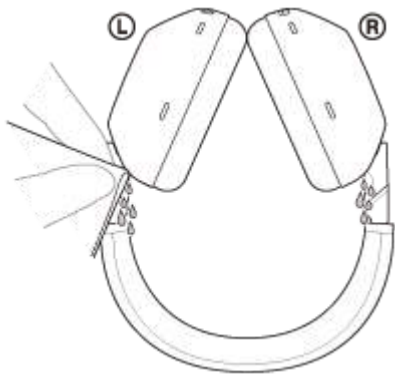

5-063-141-91(1) Copyright 2025 Sony Corporation

Funk-Stereo-Headset mit Rauschunterdrückung  
WH-1000XM6

## Lizenzen

---

- Dieses Produkt umfasst Software, die Sony gemäß einer Lizenzvereinbarung mit dem Eigentümer des Urheberrechts verwendet. Wir sind dazu verpflichtet, den Inhalt der Vereinbarung den Kunden gemäß den Anforderungen des Urheberrechtinhabers der Software bekannt zu geben. Bitte lesen Sie den Inhalt der Lizenz unter folgender URL durch.  
<https://rd1.sony.net/help/mdr/sl/25/>
- Die Verwendung des „Made for Apple“-Markenemblems bedeutet, dass ein Zubehör speziell für den Anschluss an das(die) Apple-Produkt(e) entwickelt wurde, die im Markenemblem bezeichnet sind, und vom Entwickler für die Erfüllung der Apple-Leistungsstandards zertifiziert wurde. Apple übernimmt keine Verantwortung für den Betrieb dieses Geräts oder dessen Einhaltung von Sicherheits- und gesetzlichen Standards.
- Netzwerkdienste, Inhalte und (Betriebssystem und) Software dieses Produkts können einzelnen Bedingungen und Konditionen unterliegen sowie jederzeit geändert, unterbrochen oder eingestellt werden; des Weiteren können Gebühren, Registrierung und Kreditkarteninformationen verlangt werden.

Funk-Stereo-Headset mit Rauschunterdrückung  
WH-1000XM6

## Markenzeichen

---

- Google, Android und Google Play sind Markenzeichen von Google LLC.
- Apple, iPhone, macOS, Mac und Siri sind Markenzeichen von Apple Inc., die in den USA und anderen Ländern und Regionen registriert sind.
- App Store ist eine Service-Marke von Apple Inc., die in den USA und anderen Ländern und Regionen registriert ist.
- IOS ist in den USA und anderen Ländern eine Marke oder eine eingetragene Marke von Cisco und wird unter Lizenz verwendet.
- Microsoft und Windows sind registrierte Markenzeichen oder Markenzeichen der Microsoft Corporation in den Vereinigten Staaten und/oder anderen Ländern.
- Der Bluetooth®-Schriftzug und die Logos sind eingetragene Markenzeichen und Eigentum der Bluetooth SIG, Inc., und ihre Verwendung durch die Sony Group Corporation und ihre Tochterfirmen erfolgt in Lizenz.
- USB Type-C® und USB-C® sind eingetragene Markenzeichen von USB Implementers Forum.
- LDAC und das LDAC-Logo sind Markenzeichen der Sony Group Corporation oder ihrer Tochterfirmen.
- „DSEE“ und „DSEE Extreme“ sind Markenzeichen oder registrierte Markenzeichen der Sony Group Corporation oder ihrer Tochterfirmen.
- Alle anderen Marken und eingetragenen Marken sind Marken oder eingetragene Marken der jeweiligen Eigentümer. In diesem Handbuch werden die Zeichen ™ und ® nicht verwendet.

Funk-Stereo-Headset mit Rauschunterdrückung  
WH-1000XM6

## Kunden-Support-Websites

---

Kunden in den USA, Kanada und Lateinamerika:

<https://www.sony.com/am/support>

Kunden in europäischen Ländern:

<https://www.sony.eu/support>

Kunden in China:

<https://service.sony.com.cn>

Kunden in anderen Ländern/Regionen:

<https://www.sony-asia.com/support>

Funk-Stereo-Headset mit Rauschunterdrückung  
WH-1000XM6

## Fehlerbehebung

---

Sollten Probleme auftreten, gehen Sie bitte wie unten beschrieben vor.

**1. Schalten Sie das Headset aus, laden Sie es auf und schalten Sie es dann wieder ein.**



**2. Starten Sie das verbundene Gerät wie den Computer oder das Smartphone neu.**



**3. Rufen Sie die Sony-Supportseite über das Menü der App „Sony | Sound Connect“ auf, um nach der Ursache und einer möglichen Lösung für das Problem zu suchen, oder lesen Sie auf der folgenden Supportseite nach.**  
<https://www.sony.net/support/WH-1000XM6/>



**4. Setzen Sie das Headset zurück.**



**5. Initialisieren Sie das Headset.**



**6. Sollte das Problem bestehen bleiben, wenden Sie sich an den unten stehenden Sony-Support oder einen Sony-Händler in Ihrer Nähe.**  
<https://www.sony.net/support-contact>

---

### Verwandtes Thema

- [Laden des Headsets](#)
- [Kunden-Support-Websites](#)
- [Zurücksetzen des Headsets](#)
- [Initialisieren des Headsets zum Wiederherstellen der Werkseinstellungen](#)

Funk-Stereo-Headset mit Rauschunterdrückung  
WH-1000XM6

## Zurücksetzen des Headsets

Wenn das Headset nicht eingeschaltet werden kann oder selbst eingeschaltet nicht bedient werden kann, setzen Sie es zurück.

### 1 Schließen Sie das Headset an eine Netzsteckdose an.

Verwenden Sie das mitgelieferte USB Type-C-Kabel und ein handelsübliches USB-Netzteil (A).

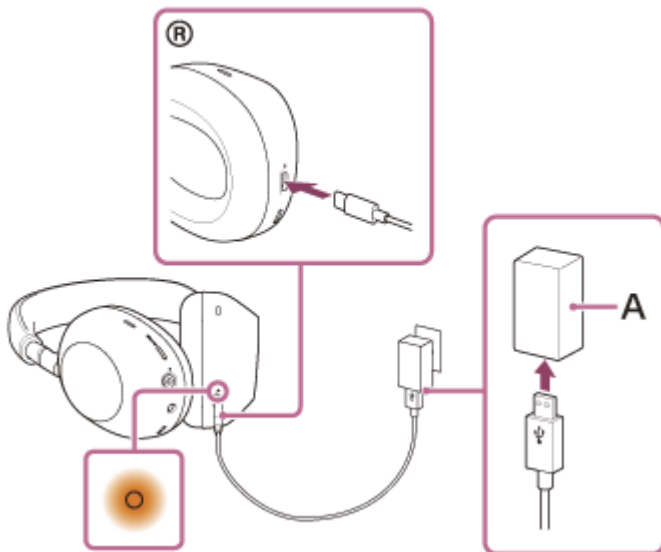

### 2 Halten Sie die Taste (Ein/Aus) (B) und die Taste NC/AMB (Rauschunterdrückung/Modus für Umgebungsgeräusche) (C) etwa 5 Sekunden lang gedrückt.

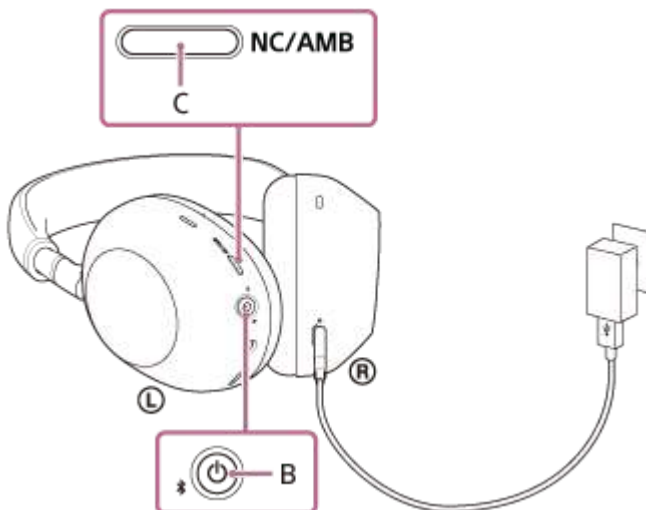

Das Headset wird zurückgesetzt (die Ladeanzeige erlischt und leuchtet dann wieder).

Die Kopplungsinformationen und andere Einstellungen bleiben gespeichert.

Falls das Headset auch nach dem Zurücksetzen nicht richtig funktioniert, initialisieren Sie das Headset zum Wiederherstellen der Werkseinstellungen.

---

---

## Verwandtes Thema

- [Initialisieren des Headsets zum Wiederherstellen der Werkseinstellungen](#)

5-063-141-91(1) Copyright 2025 Sony Corporation

Funk-Stereo-Headset mit Rauschunterdrückung  
WH-1000XM6

## Initialisieren des Headsets zum Wiederherstellen der Werkseinstellungen

Falls das Headset auch nach dem Zurücksetzen nicht richtig funktioniert, initialisieren Sie das Headset.

### 1 Schalten Sie das Headset aus.

Lösen Sie das USB-Type-C-Kabel.

### 2 Halten Sie die Taste (Ein/Aus) (A) und die Taste NC/AMB (Rauschunterdrückung/Modus für Umgebungsgeräusche) (B) etwa 10 Sekunden lang gedrückt.

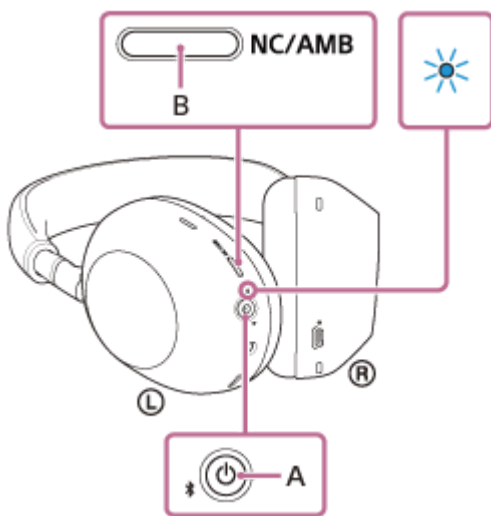

Wenn das Initialisieren abgeschlossen ist, blinkt die Anzeige (blau) 4-mal ( ● - ● - ● - ● - ).

Dieser Vorgang setzt Lautstärkeinstellungen usw. auf die Werkseinstellungen zurück und löscht alle Kopplungsinformationen. Löschen Sie in diesem Fall die Kopplungsinformationen für das Headset vom verbundenen Gerät und führen Sie die Kopplung erneut durch.

Falls das Headset auch nach dem Initialisieren nicht richtig funktioniert, wenden Sie sich an den Sony-Support oder einen Sony-Händler in Ihrer Nähe.

### Verwandtes Thema

- [Zurücksetzen des Headsets](#)

Funk-Stereo-Headset mit Rauschunterdrückung  
WH-1000XM6

## Technische Daten

---

### Headset

#### Stromversorgung:

5 V Gleichstrom / 1,5 A (Verwendung eines im Handel erhältlichen USB Normal-AC-Adapters)

5 V Gleichstrom / 1,5 A und 9 V / 2,3 A (Verwendung eines im Handel erhältlichen USB Power Delivery AC-Adapters)  
oder verwenden Sie die eingebauten Lithium-Ionen-Batterien (Produktbetriebsstrom: 3,8 V Gleichstrom)

#### Betriebstemperatur:

0 °C bis 40 °C

#### Ladedauer:

Ca. 3,5 Stunden

#### Hinweis

- Die Ladedauer kann je nach den Betriebsbedingungen von diesen Angaben abweichen.

#### Ladetemperatur:

5 °C bis 35 °C

#### Gewicht:

Ca. 254 g

#### Impedanz:

48 Ω (1 kHz) (bei Anschluss über das Kopfhörerkabel und eingeschaltetem Headset)

16 Ω (1 kHz) (bei Anschluss über das Kopfhörerkabel und ausgeschaltetem Headset)

#### Empfindlichkeit:

103 dB/mW (bei Anschluss über das Kopfhörerkabel und eingeschaltetem Headset)

102 dB/mW (bei Anschluss über das Kopfhörerkabel und ausgeschaltetem Headset)

#### Frequenzgang:

4 Hz - 40 000 Hz (IEC)<sup>1)</sup>

(bei Anschluss über das Kopfhörerkabel und eingeschaltetem Headset)

### Technische Daten zur Kommunikation

#### Kommunikationssystem:

Bluetooth-Spezifikation Version 5.3

#### Sendeleistung:

Bluetooth-Spezifikation Leistungsklasse 1

#### Maximale Kommunikationsreichweite:

Sichtlinie ca. 10 m <sup>2)</sup>

### **Frequenzband:**

Bluetooth: 2,4-GHz-Frequenzband (2,400 0 GHz - 2,483 5 GHz)

### **Kompatible Bluetooth-Profile <sup>3)</sup>:**

A2DP/AVRCP/HFP/HSP  
TMAP/CSIP/MCP/VCP/CCP

### **Unterstützter Codec <sup>4)</sup>:**

SBC  
AAC  
LDAC  
LC3

### **Übertragungsbereich (A2DP):**

20 Hz - 20 000 Hz (Abtastfrequenz 44,1 kHz)

20 Hz - 40 000 Hz (Abtastfrequenz LDAC 96 kHz, 990 kbps)

1) IEC = Internationale Elektrotechnische Kommission

2) Die tatsächliche Reichweite hängt von verschiedenen Faktoren ab, wie z. B. Hindernissen zwischen Geräten, Magnetfeldern um einem Mikrowellenherd, statischer Elektrizität, Empfangsempfindlichkeit, Leistung der Antenne, Betriebssystem, Softwareanwendung usw.

3) Bluetooth-Standardprofile geben den Zweck der Bluetooth-Kommunikation zwischen den Geräten an.

4) Codec: Format für die Audiosignalkomprimierung und -konvertierung

Änderungen, die dem technischen Fortschritt dienen, bleiben vorbehalten.

## **Kompatible iPhone-Modelle**

iPhone 15 Pro Max  
iPhone 15 Pro  
iPhone 15 Plus  
iPhone 15  
iPhone 14 Pro Max  
iPhone 14 Pro  
iPhone 14 Plus  
iPhone 14  
iPhone SE (3. Generation)  
iPhone 13 Pro Max  
iPhone 13 Pro  
iPhone 13  
iPhone 13 mini  
iPhone 12 Pro Max  
iPhone 12 Pro  
iPhone 12  
iPhone 12 mini  
iPhone SE (2. Generation)  
iPhone 11 Pro Max  
iPhone 11 Pro  
iPhone 11  
iPhone XS Max  
iPhone XS  
iPhone XR  
iPhone X  
iPhone 8 Plus  
iPhone 8

(Stand: Januar 2025)

5-063-141-91(1) Copyright 2025 Sony Corporation