

wilfa



# ICY

## FROZEN DRINK MAKER FDM1B-TC2000

---

- |                           |                              |
|---------------------------|------------------------------|
| EN · Instruction manual   | NL · Instructies             |
| NO · Bruksanvisning       | PL · Instrukcje              |
| SE · Bruksanvisning       | FR · Instructions            |
| DK · Betjeningsvejledning | IT · Manuale di istruzioni   |
| FI · Käyttöohje           | ES · Manual de instrucciones |
| DE · Anleitung            |                              |



READ ALL INSTRUCTIONS BEFORE USE

EN

LES ALLE ANVISNINGER FØR BRUK

NO

LÄS IGENOM ALLA INSTRUKTIONER INNAN PRODUKTEN ANVÄNDS

SE

LÆS ALLE VEJLEDNINGER INDEN BRUG

DK

LUE OHJEET HUOLELLISESTI ENNEN KÄYTTÖÄ

FI

LESEN SIE DIE ANLEITUNG VOR DEM GEBRAUCH GRÜNDLICH DURCH

DE

LEES VÓÓR GEBRUIK ALLE INSTRUCTIES

NL

PRZED UŻYCIEM ZAPOZNAĆ SIĘ ZE WSZYSTKIMI ZALECENIAMI

PL

PRENEZ CONNAISSANCE DE TOUTES LES INSTRUCTIONS AVANT UTILISATION

FR

LEGGERE TUTTE LE ISTRUZIONI PRIMA DELL'USO

IT

LEA TODAS LAS INSTRUCCIONES ANTES DE USAR

ES

EN

## CONTENTS

---

|    |                               |
|----|-------------------------------|
| 4  | IMPORTANT SAFETY INSTRUCTIONS |
| 8  | PRODUCT OVERVIEW              |
| 9  | BEFORE USE                    |
| 10 | USE                           |
| 11 | CLEANING AND MAINTENANCE      |
| 12 | TROUBLESHOOTING               |
| 12 | TIPS                          |
| 14 | GUARANTEE                     |
| 15 | PRODUCT SPECIFICATIONS        |
| 15 | SUPPORT AND SPARE PARTS       |
| 15 | RECYCLABILITY                 |

## IMPORTANT SAFETY INSTRUCTIONS

- Before using the frozen drink maker for the first time, wait 2 hours after positioning it, and ensure that the transparent lid remains open during this time.
- Distilled water is not allowed to be used in this unit, tap water is recommended.
- When using electrical appliances it is important to observe basic safety rules to reduce the risk of fire, electric shock and damage to persons or property. Please read all instructions carefully before using an appliance.
- Read all the instructions before use.
- Make sure that the voltage corresponds with the voltage stated on the rating plate.
- If the supply cord is damaged, it must be replaced by the manufacturer, its service agent or similarly qualified persons in order to avoid a hazard.
- The appliance must not be opened. It contains no parts that can be repaired by the user.
- Do not position the product at an incline greater than 45°. Do not upend this product or incline it over a 45° angle.

- Do not pour water on the ventilation openings, cord or plug.
- Do not immerse the appliance in water or other liquid.
- Disconnect the appliance after use or before cleaning.
- Provide good ventilation around the appliance, a minimum of 10 cm.
- Only use accessories recommended by the manufacturer.
- This appliance can be used by children aged from 8 years and above and persons with reduced physical, sensory or mental capabilities or lack of experience and knowledge if they have been given supervision or instruction concerning use of the appliance in a safe way and understand the hazards involved.
- Children shall not play with the appliance.
- Cleaning and user maintenance shall not be made by children without supervision.
- Do not use this appliance near flames, hot plates or a stove.

- Do not insert objects into the machine through the ventilation openings. This can cause electric shock or fire.
- Do not start the appliance until you have fitted the tank and stirring blades.
- Do not use outdoors.
- Never clean with scouring powder or other hard objects.
- **Warning:** Do not store explosive substances such as aerosol cans with a flammable propellant in this appliance.
- This product is intended for indoor, non-industrial, non-commercial; household use only.
- **Warning:** When positioning the appliance, ensure the supply cord is not trapped or damaged.
- **Warning:** Do not locate multiple portable socket-outlets or portable power supplies at the rear of the appliance.
- **Warning:** Keep ventilation openings, in the appliance enclosure or in the built-in structure, clear of obstruction.
- **Warning:** Do not use mechanical devices or other means to accelerate the defrosting process, other than those recommended by the manufacturer.

- **Warning:** Do not damage the refrigerant circuit.
- **Warning:** Do not use electrical appliances inside the food storage compartments of the appliance, unless they are of the type recommended by the manufacturer.
- **Warning:** When disposing of the appliance, do so only at an authorized waste disposal center. Do not expose to flame.

The refrigerant isobutene (R290) is contained within the refrigerant circuit of the appliance, a natural gas with a high level of environmental compatibility, which is nevertheless flammable. During transportation and installation of the appliance, ensure that none of the components of the refrigerant circuit becomes damaged.



The refrigerant (R290) is flammable.

**Caution:** risk of fire / Flammable materials.

If the refrigerant circuit should be damaged:

- Avoid opening flames and sources of ignition.
- Thoroughly ventilate the room in which the appliance is situated.

## PRODUCT OVERVIEW

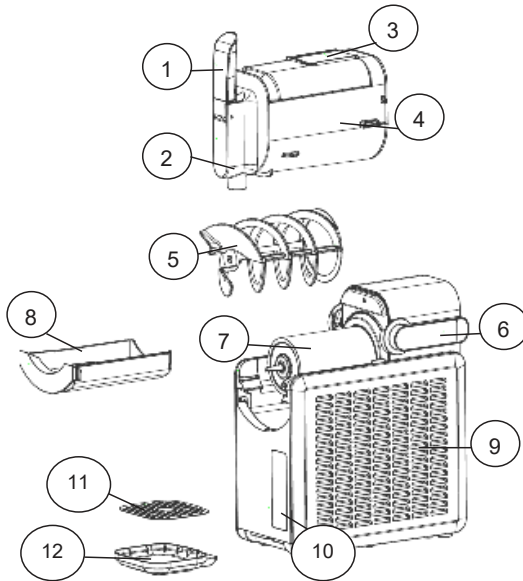

## Key components:

1. Handle
2. Dispenser
3. Top lid
4. Tank
5. Stirring blades
6. Tank lock handle
7. Evaporator
8. Water tray
9. Housing
10. Control panel
11. Drip tray cover
12. Drip tray

## Control panel:

1. Display
2. Thickness display
3. Thickness adjustment
4. Slush preset
5. Frappe preset
6. Milkshake preset
7. Slush cocktail preset
8. Frozen drink preset
9. Clean
10. Child lock
11. Timer – delay function
12. On/Off button
13. Start/pause button

## BEFORE USE

**Note:** Read all the warnings before using the appliance.

1. Place the slush machine on a flat, stable surface.
2. Clean all parts that touch the liquid, including the evaporator, tank, and stirring blades. Ensure the power cord is unplugged before cleaning. (See "cleaning and maintenance" for detailed cleaning instructions).
3. Assemble the tank by sliding it over the stirring blades and evaporator. Lock it into place by pushing the handle down as shown in the figure.

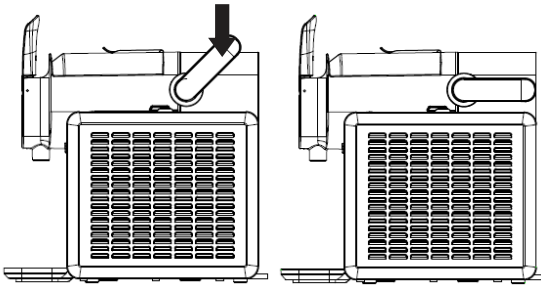

4. Assemble the handle and drip tray as shown in the figure.

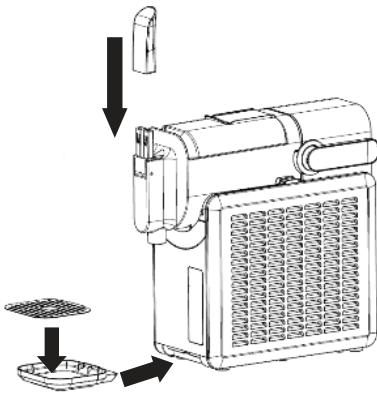

## USE

| Preset                 | Ingredients   | Examples  |
|------------------------|---|---|
| <b>Slush</b>           | Ready-to-drink or infused beverages containing high sugar content.                              | Lemonade, soda.                                       |
| <b>Frappe</b>          | Coffee, tea, or other ready-to-drink and infused beverages with added sugar.                    | Frappe, ready to use frappe mix.                      |
| <b>Milkshake</b>       | Dairy-based beverages such as milk or yoghurt, plant-based alternatives.                        | Chocolate milk, milkshake.                            |
| <b>Slush cocktails</b> | Liqueurs, spirits (mixed with non-alcoholic beverages), wine, or low alcohol by volume liquids. | Margarita, rosé wine, premixed spirits and cocktails. |
| <b>Frozen drinks</b>   | Fresh juices (without pulp), fruit-based juices, fruit sodas, or similar beverages.             | Orange juice, mango juice, soda.                      |

1. Ensure that the water tray, stirring blades and tank are securely installed. Open the lid on top of the tank and pour your prepared liquid into the tank, keeping it between the Minimum and Max (1.50L) levels.

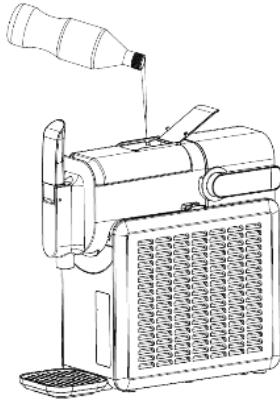

2. Close the lid securely.
3. Plug in the machine. The on/off button will flash. Press it to activate the control panel.
4. Select your desired preset:
  - Slush
  - Frappe
  - Milkshake
  - Slush cocktails
  - Frozen drinks

5. Adjust the thickness using the "+" or "-" buttons. The higher the number of bars, the lower the temperature.
6. Press the start button to start the machine. The child lock will activate after 1 minute of inactivity. To deactivate, press and hold the child lock button for 3 seconds.

## AFTER PREPARATION

- Once the slush is ready, the machine will alert you with a buzzer sound. Pull the handle down to pour your drink.

## TIMER FUNCTION

Use the timer function to delay the start of the machine.

1. Choose your desired preset and thickness.
2. Press the timer button, adjust the time using the "+" and "-" buttons, and press the start/pause button to begin the countdown. The startup can be delayed by up to 24 hours.
3. To cancel the timer, press the start/pause button.
4. You can modify the settings and time anytime. Simply unlock the child lock and adjust with "+" and "-" buttons.

## CLEANING AND MAINTENANCE

### CLEANING STEPS

1. After use, pour clean water (water temperature not exceeding 50°C) into the tank.
2. Select the "Clean" mode to initiate cleaning.
3. Drain the water and repeat if necessary.
4. Disassemble and clean the parts.
  - The tank, stirring blades and water tray can be cleaned in the dishwasher. We recommend placing the parts on the top rack in the dishwasher.
  - Use a damp soft brush or cloth to clean the evaporator and the sealing ring at the rear of it.
5. Ensure all parts are completely dry before reassembling.

**Caution:** Do not immerse the appliance, cord, or plug in water or any other liquid.

### STORING

- Ensure the machine is thoroughly cleaned, with no residue remaining, before storing.
- Store it upright and in a dry and safe place.

## TROUBLESHOOTING

| Problem                    | Cause                               | Solution  |
|----------------------------|-------------------------------------|---|
| Stirring blades scraping   | Low sugar content                   | Adjust the sugar content  |
|                            | Incorrect assembly                  | Reassemble the stirring blades correctly.                               |
| Display shows "OP"         | Tank not installed correctly        | Reassemble the tank and securely lock the tank.                         |
| Display shows "E1" or "E2" | Sensor short circuit / open circuit | Power off and restart.<br>Contact Wilfa customer service if unresolved. |
| Display shows "E3"         | Motor issue                         | Restart.<br>Contact Wilfa customer service if unresolved.               |

## PROTECTION FUNCTIONS

- Motor Protection: Prevents overloading during operation.
- Compressor Protection: Delays restart to prevent frequent cycling.
- Safety Lock: Prevents operation if the tank is not securely attached.

## TIPS

1. Always maintain ingredients between the Minimum and Max levels.
2. Use ingredients with at least 6% sugar content or a Brix value of 10%. If insufficient, add 1-2 tablespoon of flavoured syrup or another high-sugar ingredient.
3. When using alcohol, ensure the percentage is between 2.8% and 16%.
4. Be aware that the alcohol takes a longer time to freeze. To reduce the freezing time, add the alcohol only after the slush has reached the desired consistency.
5. Pre-chill ingredients to enhance performance.
6. Clean the dispenser after every use to prevent blockages.
7. When using natural fruit juice, strain it before adding it to the machine to avoid clogging the dispenser.





## GUARANTEE

Wilfa issues a 5 year guarantee on this product from the day of purchase. The guarantee covers production failure or defects that arise during the guarantee period. Your purchase receipt works as proof towards retailer if claiming your guarantee.

The guarantee is valid only for products that are bought and used in private households. The guarantee is not valid if the product is used commercially. The guarantee is not valid if the product is misused, used by negligence, if not following instructions given by Wilfa, if modified or if unauthorized reparation is done. The guarantee is also not valid for normal wear of the product, misuse, lack of maintenance, use of wrong electrical voltage or:

- Overloading of product
- Parts which are normally worn down
- Parts you can expect being replaced regularly (e.g. filter, battery etc.)

**Instruction manual is also available at our website; [wilfa.com](http://wilfa.com)**

## PRODUCT SPECIFICATIONS

220-240V~50Hz, 220W

23g R290

If the appliance is idle for almost 1 minute, it enters 'off mode'. The power consumption in off mode is 0.4W.

## SUPPORT AND SPARE PARTS

For support please visit us at **wilfa.com**, and see our customer service/support page. Here you will find frequently asked questions, spare parts, tips and tricks and all our contact information.

## RECYCLABILITY



This marking indicates that this product should not be disposed with other household wastes throughout the EU. To prevent possible harm to the environment or human health from uncontrolled waste disposal, recycle it responsibly to promote the sustainable reuse of material resources. To return your used device, please use the return and collection systems or contact the retailer where the product was purchased. They can take this product for environmentally safe recycling free of charge.

NO

## INNHold

---

|    |                               |
|----|-------------------------------|
| 18 | VIKTIGE SIKKERHETSANVISNINGER |
| 22 | PRODUKTOVERSIKT               |
| 23 | FØR BRUK                      |
| 24 | BRUK                          |
| 25 | RENGJØRING OG VEDLIKEHOLD     |
| 26 | PROBLEMLØSNING                |
| 26 | TIPS                          |
| 28 | GARANTI                       |
| 29 | PRODUKTSPEKIFIKASJONER        |
| 29 | SUPPORT OG RESERVEDELER       |
| 29 | GJENVINNING                   |

## VIKTIGE SIKKERHETSANVISNINGER

- Vent i to timer etter at drikkemaskinen er satt på plass før du bruker den for første gang. Sørg for at det gjennomsiktige lokket er åpent i denne perioden.
- Destillert vann kan ikke brukes på denne enheten. Det anbefales å bruke springvann.
- Ved bruk av elektriske apparater er det viktig å overholde grunnleggende sikkerhetsregler for å redusere faren for brann, elektrisk støt og skade på personer eller eiendom. Les alle anvisninger nøye før bruk.
- Les alle anvisninger før bruk.
- Kontroller at spenningen samsvarer med spenningen som er angitt på typeskiltet.
- Hvis strømledningen er ødelagt, må den skiftes av produsenten, en servicetekniker eller lignende kvalifisert person for å unngå farlige situasjoner.
- Apparatet må ikke åpnes. Det inneholder ingen deler som kan repareres av brukeren.
- Ikke plasser produktet i en helling som er brattere enn 45°. Ikke still produktet på høykant eller plasser det i en helling som er brattere enn 45°.

- Ikke hell vann på ventilasjonsåpningene, ledningen eller støpselet.
- Apparatet må ikke senkes i vann eller annen væske.
- Slå av apparatet og trekk ut støpselet etter bruk og før rengjøring.
- Sørg for god ventilasjon rundt apparatet, minst 10 cm.
- Bruk bare tilbehør som anbefales av produsenten.
- Produktet kan brukes av barn fra 8 år og oppover, samt personer med nedsatte fysiske, sansemessige eller mentale evner, eller mangel på erfaring og kunnskap, hvis de er under tilsyn eller har fått anvisninger om sikker bruk av produktet og er klar over farene forbundet med bruken.
- Barn skal ikke leke med produktet.
- Rengjøring og vedlikehold skal ikke utføres av barn uten tilsyn.
- Ikke bruk dette apparatet i nærheten av flammer, kokeplater eller komfyr.
- Ikke stikk gjenstander inn i maskinen gjennom ventilasjonsåpningene. Dette kan føre til elektrisk støt eller brann.

NO

NO

- Ikke start apparatet før du har montert beholderen og rørebladene.
- Skal ikke brukes utendørs.
- Må ikke rengjøres med skurepulver eller harde redskaper.
- **Advarsel:** Ikke oppbevar eksplosive stoffer, som for eksempel spraybokser med brennbare drivmidler, i dette produktet.
- Produktet er kun beregnet for innendørs, ikke-industriell, ikke-kommersiell husholdningsbruk.
- **Advarsel:** Pass på at strømledningen ikke kommer i klem eller blir skadet når du flytter på apparatet.
- **Advarsel:** Ikke plasser flere bærbare stikkontakter eller bærbare strømforsyninger på baksiden av apparatet.
- **Advarsel:** Ventilasjonsåpningene, i apparatets kabinett eller i den innebygde strukturen, må ikke blokkeres.
- **Advarsel:** Ikke bruk mekaniske innretninger eller andre midler for å fremskynde avrimingsprosessen, annet enn det som anbefales av produsenten.
- **Advarsel:** Kjølemiddelkretsen må ikke skades.

- **Advarsel:** Ikke bruk elektriske apparater inne i produktets oppbevaringsrom, med mindre disse anbefales av produsenten.
- **Advarsel:** Ved avfallshåndtering må apparatet kun leveres til et autorisert avfallsdeponi. Må ikke utsettes for flammer.

NO

Kjølemiddelet isobuten (R290) er plassert i kjølekretsen på apparatet. Dette er en brennbar naturgass med høy miljøkompatibilitet. Pass på at ingen av komponentene i kjølemiddelkretsen blir skadet under transport og installasjon av apparatet.



Kjølemiddelet (R290) er brennbart.

**Forsiktig:** brannfarlig / brennbare materialer.

Hvis kjølemiddelkretsen blir skadet:

- Unngå åpne flammer og tennkilder.
- Luft rommet grundig der apparatet er plassert.

## PRODUKTOVERSIKT

NO

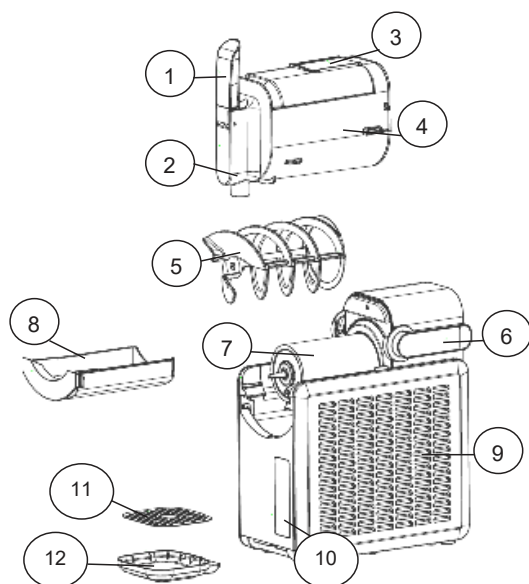

TIME F  
88:88



Slush



Frappe



Milkshake



Slush  
Cocktails



Frozen  
Drinks



Clean



Control  
Lock



Timer



### Hovedkomponenter:

1. Håndtak
2. Dispenser
3. Topplukk
4. Beholder
5. Røreblader
6. Låsehåndtak for beholder
7. Fordamper
8. Vannskål
9. Kabinett
10. Betjeningspanel
11. Deksel til dryppbeger
12. Dryppbeger

### Betjeningspanel:

1. Display
2. Visning av tykkelse
3. Justering av tykkelse
4. Forhåndsinnstilling for slush
5. Forhåndsinnstilling for frappe
6. Forhåndsinnstilling for milkshake
7. Forhåndsinnstilling for slushcocktail
8. Forhåndsinnstilling for frosne drikke
9. Rengjøring
10. Barnesikring
11. Timer – tidsurfunksjon
12. Av/på-knapp
13. Start/pause-knapp

## FØR BRUK

**Merk:** Les alle advarslene før du bruker apparatet.

1. Plasser slushmaskinen på en flat, stabil overflate.
2. Rengjør alle deler som kommer i kontakt med væsken, inkludert fordamperen, beholderen og rørebladene. Sørg for at strømledningen er koblet fra før rengjøring. (Se «rengjøring og vedlikehold» for detaljerte rengjøringsinstruksjoner).
3. Monter beholderen ved å skyve den over rørebladene og fordamperen. Lås den på plass ved å skyve håndtaket ned, som vist i illustrasjonen.

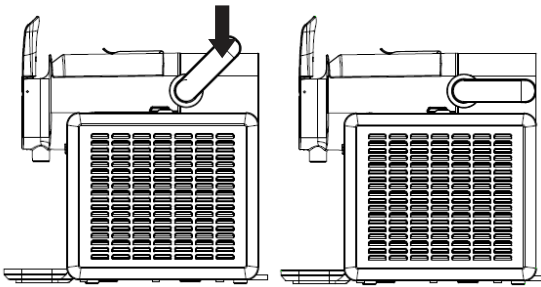

4. Monter håndtaket og dryppbegeret som vist i illustrasjonen.

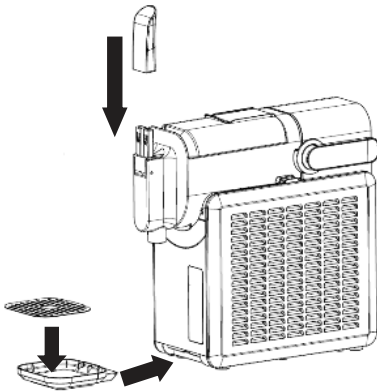

NO

## BRUK

| Forhåndsinnstilling     | Ingredienser  | Eksempler  |
|-------------------------|---|--|
| <b>Slush</b>            | Drikkeklare eller smaksatte drikker med høyt sukkerinnhold.   | Limonade, brus.  |
| <b>Frappe</b>           | Kaffe, te eller andre drikkeklare og smaksatte drikker med tilsatt sukker.                                | Frappe, bruksklar frappeblanding.                          |
| <b>Milkshake</b>        | Melkebaserte drikker som melk eller yoghurt, plantebaserte alternativer.                                  | Sjokolademelk, milkshake.                                  |
| <b>Slush-cocktailer</b> | Likør, brennevin (blandet med ikke-alkoholholdige drikkevarer), vin eller væsker med lavt alkoholinnhold. | Margarita, rosévin, ferdigblandet brennevin og cocktailer. |
| <b>Frosne drikker</b>   | Fersk juice (uten fruktkjøtt), fruktbasert juice, fruktdrikker eller lignende drikkevarer.                | Appelsinjuice, mangojuice, brus.                           |

1. Kontroller at vannskålen, rørebladene og beholderen er godt festet. Åpne lokket på toppen av beholderen og hell den klargjorte væsken i beholderen. Påse at væsken er mellom minimums- og maksimumsnivået (1,50 l).

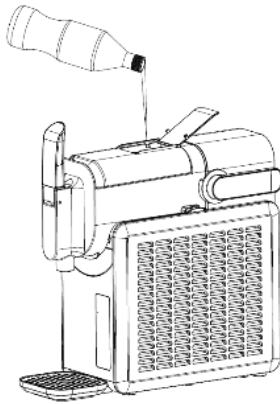

2. Sett lokket godt på igjen.
3. Koble til strømmen. På/av-knappen blinker. Trykk på den for å aktivere betjeningspanelet.
4. Velg ønsket forhåndsinnstilling:
  - Slush
  - Frappe
  - Milkshake
  - Slush-cocktail
  - Frosne drikker

5. Juster tykkelsen med knappen "+" eller "-". Jo høyere antall stolper, desto lavere er temperaturen.
6. Trykk på startknappen for å starte maskinen. Barnesikringen aktiveres etter 1 minutt inaktivitet. Trykk og hold inne barnesikringsknappen i 3 sekunder for å deaktivere den.

NO

## ETTER TILBEREDNING

- Når slushen er klar, varsler maskinen deg med en summelyd. Trekk håndtaket ned for å helle ut drikken.

## TIDSURFUNKSJON

Bruk tidsurfunksjonen til å forsinke oppstart av maskinen.

1. Velg ønsket forhåndsinnstilling og tykkelse.
2. Trykk på timerknappen, juster tiden med knappene "+" og "-", og trykk på start/pause-knappen for å starte nedtellingen. Oppstarten kan forsinkes med opptil 24 timer.
3. For å avbryte timeren trykker du på start/pause-knappen.
4. Du kan endre innstillingene og tiden når som helst. Bare lås opp barnesikringen og juster med knappene "+" og "-".

## RENGJØRING OG VEDLIKEHOLD

### RENGJØRINGSTRINN

1. Hell rent vann (vanntemperatur ikke over 50 °C) i beholderen etter bruk.
2. Velg rengjøringsmodus for å starte rengjøringen.
3. Tapp ut vannet og gjenta om nødvendig.
4. Demonter og rengjør delene.
  - Beholderen, rørebladene og vannskålen kan vaskes i oppvaskmaskin. Vi anbefaler å plassere delene på det øverste stativet i oppvaskmaskinen.
  - Bruk en fuktig, myk børste eller klut til å rengjøre fordampere og tetningsringen på baksiden av den.
5. Sørg for at alle delene er helt tørre før de monteres igjen.

**Forsiktig:** Apparatet, ledningen og støpselet må ikke nedsenkes i vann eller annen væske.

### OPPBEVARING

- Sørg for at maskinen er grundig rengjort og fri for rester før du setter den bort.
- Oppbevar den i oppreist stilling på et tørt og trygt sted.

## PROBLEMLØSNING

NO

| Problem                         | Årsak                                | Løsning  |
|---------------------------------|--------------------------------------|--|
| Rørebladene skraper             | Lavt sukkerinnhold                   | Juster sukkerinnholdet   |
|                                 | Feil montering                       | Monter rørebladene på riktig måte.   |
| Displayet viser "OP"            | Beholderen er ikke riktig installert | Monter beholderen igjen og lås den ordentlig på plass.                     |
| Displayet viser "E1" eller "E2" | Kortslutning/kretsbrudd i sensor     | Slå av og på igjen.<br>Kontakt Wilfa kundeservice hvis problemet vedvarer. |
| Displayet viser "E3"            | Motorproblem                         | Start på nytt.<br>Kontakt Wilfa kundeservice hvis problemet vedvarer.      |

## BESKYTTELSESFUNKSJONER

- Motorvern: Hindrer overbelastning under drift.
- Kompressorvern: Forsinker omstart for å hindre hyppig start og stopp.
- Sikkerhetslås: Hindrer at maskinen starter hvis beholderen ikke er riktig festet.

## TIPS

1. Sørg alltid for at ingrediensene er mellom minimums- og maksimumsnivået.
2. Bruk ingredienser med minst 6 % sukkerinnhold eller en Brix-verdi på 10 %. Hvis det ikke er nok, tilsetter du 1–2 ss smaksatt sirup eller en annen ingrediens med høyt sukkerinnhold.
3. Når du bruker alkohol, må du sørge for at prosentandelen er mellom 2,8 % og 16 %.
4. Husk at det tar lengre tid før alkoholen fryser. For å redusere frysetiden tilsetter du alkoholen først etter at slushen har nådd ønsket konsistens.
5. Avkjøl ingrediensene på forhånd for å oppnå et bedre resultat.
6. Rengjør dispenseren etter hver bruk for å unngå tilstopping.
7. Når du bruker naturlig fruktjuice, må du sile den før du tilsetter den i maskinen for å unngå at dispenseren tettes til.

NO

NO



## GARANTI

Wilfa gir 5 års garanti på dette produktet fra kjøpsdato. Garantien dekker produksjonsfeil eller mangler som oppstår i garantiperioden. Kjøpskvitteringen fungerer som bevis overfor forhandleren hvis du krever garanti.

Garantien gjelder kun for produkter som er kjøpt og brukt i privathusholdning. Garantien ugyldiggjøres hvis produktet brukes kommersielt. Garantien er ikke gyldig hvis produktet misbrukes, ved uaktsom bruk eller hvis du ikke følger instruksjonene fra Wilfa, eller ved uautoriserte modifiseringer og reparasjoner. Garantien dekker heller ikke normal bruksslitasje på produktet, misbruk, mangel på vedlikehold, bruk av feil elektrisk spenning eller:

- Overbelastning av produktet
- Vanlige slitedeler
- Deler som må skiftes ut regelmessig (f.eks. filter, batteri osv.)

**Bruksanvisningen er også tilgjengelig på nettstedet vårt: [wilfa.no](http://wilfa.no)**

## PRODUKTSPEKIFIKASJONER

220-240V~50Hz, 220W

23g R290

Hvis apparatet er inaktivt i nesten 1 minutt, går det over i "av-modus". Strømförbruket i av-modus er 0,4W.

NO

## SUPPORT OG RESERVEDELER

For support, besök oss på **wilfa.no**, og se vår kundeservice/supportside. Her finner du vanlige spørsmål, reservedeler, tips og triks, samt all kontaktinformasjon.

## GJENVINNING



Dette merket betyr at produktet ikke må deponeres med vanlig husholdningsavfall i EØS-området. For å unngå skade på miljø og mennesker, er det viktig at dette produktet gjenvinnes. Lever produktet til en miljøstasjon eller ta kontakt med butikken der du kjøpte det. De kan ta seg av produktet for gjenvinning helt kostnadsfritt.

SE

## INNEHÅLL

---

|    |                              |
|----|------------------------------|
| 32 | VIKTIGA SÄKERHETSANVISNINGAR |
| 36 | PRODUKTÖVERSIKT              |
| 37 | FÖRE ANVÄNDNING              |
| 38 | ANVÄNDNING                   |
| 39 | RENGÖRING OCH UNDERHÅLL      |
| 40 | FELSÖKNING                   |
| 40 | TIPS                         |
| 42 | GARANTI                      |
| 43 | PRODUKTSPECIFIKATIONER       |
| 43 | SUPPORT OCH RESERVDELAR      |
| 43 | ÅTERVINNINGSBARHET           |

## VIKTIGA SÄKERHETSANVISNINGAR

SE

- Innan du använder slushmaskinen för första gången, vänta 2 timmar efter att du har placerat den och se till att det transparenta locket hålls öppet under denna tid.
- Använd endast kranvatten.
- Vid användning av elektriska apparater är det viktigt att följa grundläggande säkerhetsregler för att minska risken för brand, elektrisk stöt samt skador på personer eller egendom. Läs alltid igenom alla instruktioner noggrant före användning av en elektrisk apparat.
- Läs igenom alla instruktioner före användning.
- Säkerställ att spänningen överensstämmer med den som anges på märkskylten.
- Av säkerhetsskäl måste en skadad nätkabel bytas ut av tillverkaren, dennes servicerepresentant eller motsvarande.
- Apparaten får inte öppnas. Den innehåller inga delar som kan repareras av användaren.
- Placera inte apparaten med en lutning som överstiger 45°. Vänd inte upp och ner på apparaten och luta den inte i en vinkel som överstiger 45°.

- Häll inte vatten på ventilationsöppningarna, nätkabeln eller kontakten.
- Sänk aldrig ned apparaten i vatten eller annan vätska.
- Dra ut apparatens stickkontakt ur eluttaget efter användning och före rengöring.
- Säkerställ god ventilation runt apparaten, med ett minimum av 10 cm.
- Använd enbart tillbehör som rekommenderas av tillverkaren.
- Denna produkt kan användas av barn från 8 års ålder eller äldre och av personer med nedsatt fysisk, sensorisk eller kognitiv förmåga, samt personer med bristande erfarenhet och kunskap, om de övervakas eller instrueras beträffande en säker användning av produkten och förstår de risker som är förknippade med användningen.
- Låt aldrig barn leka med apparaten.
- Rengöring och underhåll får inte utföras av barn utan uppsikt.
- Använd inte den här apparaten nära öppen låga, varma kokplattor eller spisar/ugnar.

SE

- För inte in föremål i apparaten genom ventilationsöppningarna. Det kan orsaka elektrisk stöt eller brand.
- Starta inte apparaten förrän behållaren och omrörningsbladen är monterade.
- Apparaten får inte användas utomhus.
- Rengör aldrig med repande skurmedel eller hårda redskap.
- **Varning:** Förvara inte explosiva ämnen som sprayburkar med lättantändligt bränsle i denna apparat.
- Produkten är endast avsedd att användas inomhus och för hemmabruk. Den är inte avsedd för masstillverkning eller kommersiell användning.
- **Varning:** Se till att nätkabeln inte kommer i kläm eller skadas vid placering av apparaten.
- **Varning:** Placera inte i bärbara grenuttag eller liknande på baksidan av apparaten.
- **Varning:** Se till att ventilationsöppningarna inte blockeras i hushållsapparatens nisch eller i inbyggnadsutrymmet.
- **Varning:** Använd inga mekaniska verktyg eller andra medel för att påskynda avfrostningsprocessen utöver de som rekommenderas av tillverkaren.

- **Varning:** Var noga med att inte skada kylkretsen.
- **Varning:** Använd inga elektriska apparater inne i förvaringsutrymmena såvida de inte är av en typ som rekommenderas av tillverkaren.
- **Varning:** Följ lokala bestämmelser för kassering: lämna alltid in förbrukade elektriska apparater till närmaste återvinningscentral. Utsätt inte apparaten för öppen låga.

SE

I kylkretsen används isobutan (R290) som kylmedel. Det är en miljövänlig naturgas, men den är dock brandfarlig. Säkerställ att inga komponenter i kylkretsen har skadats under transport och montering av produkten.



Köldmediet (R290) är brandfarligt.

**Varning:** brandrisk/brandfarliga material.

Om kylkretsen skadas:

- Undvik att komma nära öppen låga och brandkällor.
- Ventilera noga i rummet där apparaten står.

## PRODUKTÖVERSIKT

SE

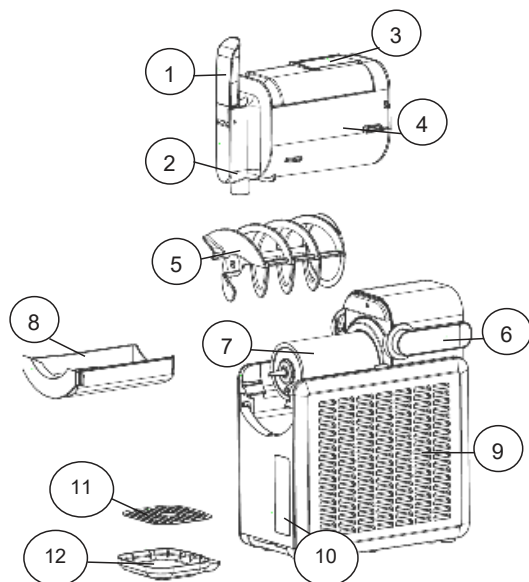

TIME F  
88:88



Thickness



Slush



Frappe



Milkshake



Slush  
Cocktails



Frozen  
Drinks



Clean



Control  
Lock



Timer



### Komponenter:

1. Handtag
2. Dispenser
3. Övre lock
4. Behållare
5. Omrörningsblad
6. Handtag för behållarspär
7. Förångare
8. Vattenbricka
9. Hölje
10. Kontrollpanel
11. Skydd för droppbricka
12. Droppbricka

### Kontrollpanel:

1. Display
2. Konsistensindikator
3. Konsistensjustering
4. Förinställning för slush
5. Förinställning för frappé
6. Förinställning för milkshake
7. Förinställning för slushcocktail
8. Förinställning för fryst dryck
9. Rengöring
10. Barnlås
11. Timer – fördröjningsfunktion
12. On/Off-knapp
13. Start-/pausknapp

## FÖRE ANVÄNDNING

**Obs!** Läs noga igenom alla instruktioner före användning av apparaten.

1. Placera slushmaskinen på en plan och stadig yta.
2. Rengör alla delar som kommer i kontakt med vätskan, som förångaren, behållaren och omrörarbladen. Se alltid till att stickkontakten har dragits ut ur eluttaget före rengöring. (Se "Rengöring och underhåll" för detaljerade rengöringsinstruktioner).
3. Montera behållaren genom att skjuta den över omrörarbladen och förångaren. Spärra den på plats genom att trycka ner handtaget som bilden visar.

SE

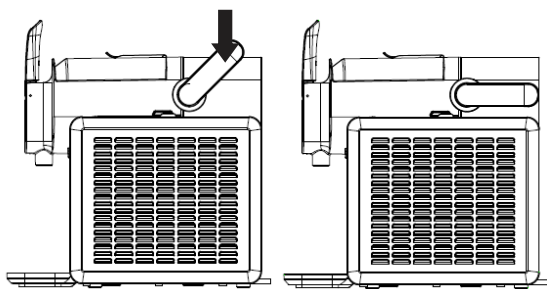

4. Montera handtaget och droppbrickan enligt bilden.

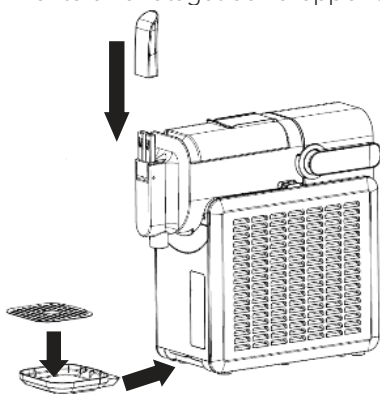

## ANVÄNDNING

| Förinställning        | Ingredienser   | Exempel  |
|-----------------------|--|--|
| <b>Slush</b>          | Färdigblandade eller smaksatta drycker med hög sockerhalt.                               | Saft, läsk.  |
| <b>Frappé</b>         | Kaffe, te eller andra färdigblandade drycker med tillsatt socker.                        | Frappé, färdig frappéblandning.                        |
| <b>Milkshake</b>      | Mejeribaserade drycker som mjölk eller yoghurt, samt växtbaserade alternativ.            | Chokladmjölk, milkshake.                               |
| <b>Slushcocktails</b> | Likörer, sprit (blandat med alkoholfria drycker), vin eller drycker med låg alkoholhalt. | Margarita, rosévin, färdigblandad sprit och cocktails. |
| <b>Frysta drycker</b> | Färsk juice (utan fruktkött), fruktbaserade juicer, fruktsoda eller liknande drycker.    | Apelsinjuice, mangojuice, läsk.                        |

SE

1. Kontrollera att vattenbrickan, omrörarbladen och behållaren är korrekt monterade på plats. Öppna locket ovanpå behållaren och fyll den med den förberedda vätskan. Se till att hålla nivån mellan markeringarna för minimum och maximum (1,50 l).

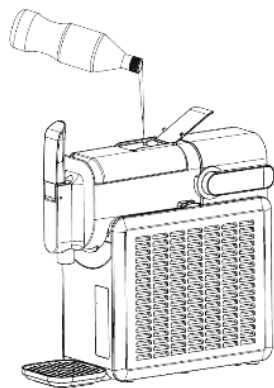

2. Sätt tillbaka locket och se till att det är ordentligt stäng.
3. Sätt i kontakten. On/Off-knappen blinkar. Tryck på den för att aktivera kontrollpanelen.
4. Välj önskad förinställning:
  - Slush
  - Frappé
  - Milkshake
  - Slushcocktails
  - Frysta drycker

5. Justera konsistensen med knapparna "+" eller "-". Ju fler staplar, desto lägre temperatur.
6. Tryck på start/paus-knappen för att starta apparaten. Barnlåset aktiveras efter 1 minuts inaktivitet. För att avaktivera trycker du på och håller ner barnlåsknappen i 3 sekunder.

## EFTER TILLREDNING

- När slushen är klar avger apparaten en ljudsignal. Dra handtaget nedåt för att hålla upp drycken.

## TIMERFUNKTION

Använd timerfunktionen för att fördröja start av apparaten.

1. Välj önskad förinställning och konsistens.
2. Tryck på timerknappen, ställ in tiden med knapparna "+" och "-" och tryck på start/paus-knappen för att starta nedräkningen. Starten kan fördröjas med upp till 24 timmar.
3. För att annullera fördröjningen trycker du på start/paus-knappen.
4. Du kan när som helst ändra inställningarna och tiden. Lås bara upp barnlåset och gör önskad ändring med knapparna "+" och "-".

## RENGÖRING OCH UNDERHÅLL

### RENGÖRINGSSTEG

1. Häll rent vatten (vattentemperatur högst 50 °C) i behållaren efter användning.
2. Välj läget "Rengöring" (Clean) för att starta rengöringen.
3. Häll ut vattnet och upprepa vid behov.
4. Ta loss och rengör delarna.
  - Behållaren, omrörarbladen och vattenbrickan tål maskindisk. Vi rekommenderar att du placerar delarna på den övre korgen i diskmaskinen.
  - Använd en fuktad mjuk borste eller trasa för att rengöra förångaren och tätningringen på baksidan av den.
5. Se till att alla delar är helt torra innan du sätter ihop dem igen.

**Varning:** Sänk aldrig ned apparaten, nätkabeln eller stickkontakten i vatten eller annan vätska.

### FÖRVARING

- Se till att rengöra apparaten noggrant och att alla rester avlägsnats innan du ställer undan den för förvaring.
- Förvara den upprätt och på en torr och säker plats.

SE

## FELSÖKNING

| Problem                         | Orsak                                   | Lösning  |
|---------------------------------|---|--|
| Omrörarbladen skrapar           | Låg sockerhalt                          | Justera sockerhalten   |
|                                 | Felaktig montering                      | Montera omrörarbladen korrekt.   |
| Displayen visar "OP"            | Behållaren är inte korrekt monterad     | Sätt tillbaka behållaren och se till att den spärras ordentligt på plats.    |
| Displayen visar "E1" eller "E2" | Kortslutning/<br>öppen krets för givare | Stäng av och starta om.<br>Kontakta Wilfas kundtjänst om problemet kvarstår. |
| Displayen visar "E3"            | Motorproblem                            | Starta om.<br>Kontakta Wilfas kundtjänst om problemet kvarstår.              |

SE

## SKYDDSFUNKTIONER

- Motorskydd: Förhindrar överbelastning under drift.
- Kompressorskydd: Fördröjer omstart för att förhindra frekvent på- och avslagning.
- Säkerhetsspärr: Förhindrar drift om behållaren inte är ordentligt fastsatt.

## TIPS

1. Se till att nivån på ingredienserna alltid ligger mellan markeringarna för minimum och maximum.
2. Använd ingredienser med en sockerhalt på minst 6 % eller ett Brix-värde på 10 %. Om sockerhalten är för låg, tillsätt 1–2 msk smaksatt sirap eller en annan ingrediens med högt sockernehåll.
3. Vid användning av alkohol, se till att alkoholhalten ligger mellan 2,8 % och 16 %.
4. Tänk på att alkohol tar längre tid att frysa. För att minska frystiden, tillsätt alkoholen först efter att slushen har nått önskad konsistens.
5. Förysl ingredienserna för att förbättra prestandan.
6. Rengör dispensern efter varje användning för att förhindra att den blir igensatt.
7. Vid användning av naturlig fruktjuice, sila den innan du håller den i maskinen för att undvika att dispensern blir igensatt.

SE

SE



## GARANTI

Wilfa lämnar 5 års garanti på denna produkt från inköpsdagen. Garantin täcker produktionsfel eller fel som uppstår under garantitiden. Ditt inköpskvitto fungerar som bevis gentemot återförsäljaren om du åberopar garanti.

Garantin gäller endast produkter som köps och används för privat bruk, för normala hushållsändamål. Garantin gäller inte om produkten används för kommersiella ändamål. Garantin gäller inte om produkten används felaktigt eller oaktsamt, om du underlåter att följa Wilfas anvisningar, om produkten har modifierats eller om reparation har utförts av en icke auktoriserad person/verkstad. Garantin omfattar vidare inte fel som uppstår till följd av normalt slitage, felaktig användning, bristande underhåll eller felaktig elektrisk spänning eller:

- Överbelastning av produkten
- Delar som normalt slits
- Delar som du kan förvänta dig ska bytas ut regelbundet (t.ex. filter, batteri osv.)

**Bruksanvisningen finns även på vår hemsida [wilfa.com](http://wilfa.com)**

## PRODUKTSPECIFIKATIONER

220-240V~50Hz, 220W

23g R290

Om apparaten är inaktiv i nästan 1 minut går den in i "av-läge". Strömförbrukningen i avstängt läge är 0,4W.

## SUPPORT OCH RESERVDELAR

För support besök oss på **wilfa.se** och se vår kundservice-/support sida. Här hittar du svar på vanliga frågor, reservdelar, tips och tricks och all vår kontaktinformation.

SE

## ÅTERVINNINGSBARHET



Denna märkning anger att produkten inte får kastas med vanligt hushållsavfall inom EU. För att förhindra skador på miljö och människor ska produkten lämnas in och återvinnas i enlighet med gällande miljöbestämmelser. Den uttjänta produkten kan lämnas på angivna återvinningsanläggningar eller lämnas till din lokala återförsäljare. Där kan du lämna produkten för miljövänlig återvinning gratis.

DK

## INDHOLD

---

|    |                               |
|----|-------------------------------|
| 46 | VIGTIGE SIKKERHEDSANVISNINGER |
| 50 | PRODUKTOVERSIGT               |
| 51 | FØR BRUG                      |
| 52 | BRUG                          |
| 53 | RENGØRING OG VEDLIGEHOLDELSE  |
| 54 | FEJLFINDING                   |
| 54 | TIP                           |
| 56 | GARANTI                       |
| 57 | PRODUKTSPECIFIKATIONER        |
| 57 | SUPPORT OG RESERVEDELE        |
| 57 | GENANVENDELIGHED              |

## VIGTIGE SIKKERHEDSANVISNINGER

- Vent 2 timer efter, at du har sat den på plads, før du bruger slush ice-maskinen første gang, og lad det gennemsigtige låg stå åbent i denne periode.
- Brug ikke destilleret vand til denne enhed, vi anbefaler postevand.
- I forbindelse med brug af elektriske apparater, bør man altid følge grundlæggende sikkerhedsregler for at reducere risikoen for brand, elektrisk stød og person- eller tingskade. Læs hele denne vejledning grundigt, inden du bruger et apparat.
- Læs hele vejledningen inden brug.
- Kontrollér, at spændingen svarer til den spænding, der er angivet på mærkepladen.
- Hvis strømledningen er beskadiget, skal den udskiftes af producenten, en fagmand eller lignende kvalificerede personer for at undgå farlige situationer.
- Apparatet må ikke åbnes. Den indeholder ingen dele, der kan repareres af brugeren.
- Anbring ikke produktet på et underlag med en hældning på mere end 45°. Undgå at åbne produktet eller vippe det mere end 45°.

DK

- Hæld ikke vand på ventilationsåbningerne, ledningen eller stikket.
- Undlad at nedsænke apparatet i vand eller anden væske.
- Afbryd apparatet efter brug og inden rengøring.
- Sørg for god ventilation omkring apparatet, mindst 10 cm.
- Brug kun tilbehør, der anbefales af producenten.
- Apparatet må benyttes af børn fra 8 år og personer med begrænsede fysiske, sensoriske eller mentale evner eller mangel på erfaring og viden, hvis de er under opsyn eller har fået vejledning i brug af produktet på en sikker måde og forstår den risiko, der er forbundet hermed.
- Børn må ikke lege med apparatet.
- Rengøring og vedligeholdelse må ikke foretages af børn uden opsyn.
- Undgå at bruge apparatet tæt på åben ild, varme kogeplader eller ovn.
- Stik ikke genstande ind i maskinen gennem ventilationsåbningerne. Det kan medføre elektrisk stød eller brand.

DK

- Start ikke apparatet, før du har monteret beholderen og rørevingerne.
- Må ikke benyttes udendørs.
- Må ikke rengøres med skurepulver eller andre hårde redskaber.
- **Advarsel:** Undgå at opbevare eksplosive stoffer som spraydåser med et brandbart drivmiddel i dette apparat.
- Dette produkt er kun beregnet til indendørs, ikke-industrielt, ikke-kommercielt husholdningsbrug.
- **Advarsel:** Netledningen må ikke komme i klemme eller beskadiges ved placering af apparatet.
- **Advarsel:** Placer ikke flere stikdåser eller bærbare strømforsyninger bag på apparatet.
- **Advarsel:** Hold ventilationsåbninger i apparatets kabinet eller i den indbyggede konstruktion fri for forhindringer.
- **Advarsel:** Brug ikke mekaniske anordninger eller andre midlertidigt afretningsprocesser, bortset fra dem der anbefales af producenten.
- **Advarsel:** Kølemiddelkredsløbet må ikke beskadiges.

- **Advarsel:** Brug ikke elektriske apparater inde i opbevaringsrummet til fødevarer, medmindre de er af den type, der anbefales af producenten.
- **Advarsel:** Når apparatet skal bortskaffes, skal det ske på en autoriseret genbrugsstation. Må ikke udsættes for ild.

Kølemidlet isobuten (R290), der er indeholdt i apparatets kølekredsløb, er en naturgas med en høj grad af miljømæssig kompatibilitet, som ikke desto mindre er brændbar. Under transport og installation af apparatet skal det sikres, at ingen af komponenterne i kølemiddelkredsløbet bliver beskadiget.

DK



Kølemidlet (R290) er brandbart.

**Forsigtig:** brandfare/brændbare materialer.

Hvis kølemiddelkredsløbet beskadiges:

- Undgå åben ild og antændelseskilder.
- Foretag grundig udluftning af det rum, hvor apparatet er placeret.

## PRODUKTOVERSIGT

DK

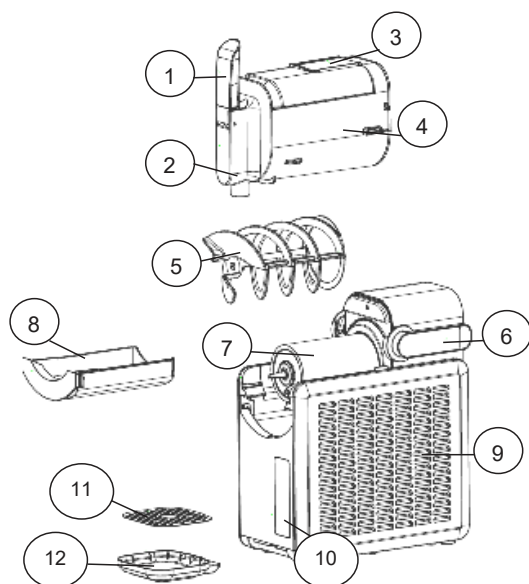

TIME F  
88:88



Thickness



Slush



Frappe



Milkshake



Slush Cocktails



Frozen Drinks



Clean



Control Lock



Timer



### Hovedkomponenter:

1. Håndtag
2. Dispenser
3. Låg
4. Beholder
5. Rørevinger
6. Låsehåndtag til beholder
7. Fordamper
8. Vandbakke
9. Kabinet
10. Kontrolpanel
11. Drypbakke
12. Drypbakke

### Kontrolpanel:

1. Display
2. Tykkelsesdisplay
3. tykkelsesjustering
4. Slush ice-indstilling
5. Frappe-indstilling
6. Milkshake-indstilling
7. Slush ice-cocktailindstilling
8. Frossen drik-indstilling
9. Rengøring
10. Børnelås
11. Timer – forsinkelsesfunktion
12. On/Off-knap
13. Start/pause-knap:

## FØR BRUG

**Bemærk:** Læs alle advarsler inden brug af apparatet.

1. Placér slush ice-maskinen på et jævnt og stabilt underlag.
2. Rengør alle dele, der kommer i kontakt med væsken, herunder fordamper, beholder og rørevinger. Strømledningen skal være taget ud af stikkontakten inden rengøring. (Se "rengøring og vedligeholdelse" for detaljeret rengøringsvejledning).
3. Monter beholderen ved at skubbe den over rørevinger og fordamper. Lås den fast ved at trykke håndtaget ned som vist på figuren.

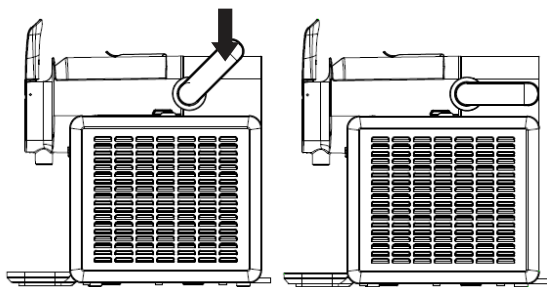

4. Monter håndtag og drypbakke som vist på figuren.

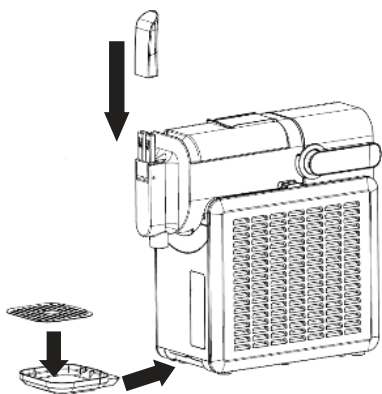

DK

## BRUG

| Forud-indstilling          | Ingredienser  | Eksempler                                  |
|----------------------------|---|--|
| <b>Slush ice</b>           | Drikkeklare eller udtræksdrikke med højt sukkerindhold.   | Lemonade, sodavand.                        |
| <b>Frappe</b>              | Kaffe, te eller andre drikkeklare eller udtræksdrikke med tilsat sukker.                                | Frappe, klar til brug i frappeblanding.    |
| <b>Milkshake</b>           | Drikkevarer baseret på produkter som mælk eller yoghurt eller plantebaserede alternativer.              | Chokolademælk, milkshake.                  |
| <b>Slush ice-cocktails</b> | Likører, spiritus (blandet med ikke-alkoholiske drikkevarer), vin eller væsker med lavt alkoholindhold. | Margarita, rosévin, spiritus og cocktails. |
| <b>Frosne drikkevarer</b>  | Frisk juice (uden frugtkød), frugtbaseret juice, frugtsodavand eller lignende drikkevarer.              | Appelsinjuice, mangojuice, sodavand.       |

DK

1. Kontrollér, at vandbakke, røvinger og beholder er monteret korrekt. Åbn låget på beholderen, og hæld den klargjorte væske i beholderen, så den er mellem minimum- og maksimumniveaet (1,50 l).

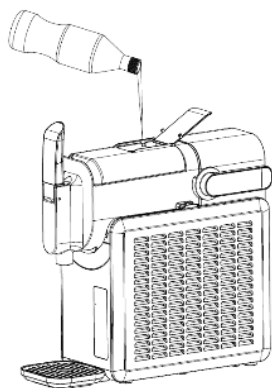

2. Luk låget forsvarligt.
3. Tænd for strømmen. On/Off-knappen blinker. Tryk på den for at aktivere kontrolpanelet.
4. Vælg den ønskede indstilling:
  - Slush ice
  - Frappe
  - Milkshake
  - Slush ice-cocktails
  - Frosne drikke

5. Juster tykkelsen med knapperne "+" eller "-". Jo flere bjælker, desto lavere temperatur.
6. Tryk på start-knappen for at starte maskinen. Børnelåsen aktiveres efter 1 minuts inaktivitet. Hold børnelåsen inde i 3 sekunder for at udløse den.

## EFTER KLARGØRING

- Når slush ice'en er klar, afgiver maskinen en summerlyd. Træk håndtaget ned for at tappe din drik.

## TIMERFUNKTION

Brug timerfunktionen til at forsinke start af maskinen.

1. Vælg den ønskede indstilling og tykkelse.
2. Tryk på timerknappen, juster tiden med knapperne "+" og "-", og tryk på start/pause-knappen for at starte nedtællingen. Starten kan forsinkes med op til 24 timer.
3. Tryk på start/pause for at annullere timeren.
4. Du kan ændre indstillingerne og tiden når som helst. Du skal blot udløse børnesikringen og justere med knapperne "+" og "-".

DK

## RENGØRING OG VEDLIGEHOLDELSE

### RENGØRINGSTRIN

1. Hæld rent vand (vandtemperatur ikke over 50 °C) i beholderen efter brug.
2. Vælg "Rengøring" for at starte rengøringen.
3. Tap vandet ud, og gentag om nødvendigt.
4. Adskil og rengør delene.
  - Beholder, rørevinger og vandbakke tåler opvaskemaskine. Vi anbefaler at sætte delene på øverst i opvaskemaskinen.
  - Brug en fugtig, blød børste eller klud til at rengøre fordampere og tætningsringen på bagsiden.
5. Alle dele skal være helt tørre, inden de samles igen.

**Forsigtig:** Undlad at nedsænke apparatet, ledningen eller stikket i vand eller anden væske.

### OPBEVARING

- Rengør maskinen grundigt, så den er fri for rester, inden den sættes til opbevaring.
- Opbevar den stående på et tørt og sikkert sted.

## FEJLFINDING

| Problem                         | Årsag                               | Løsning   |
|---------------------------------|-------------------------------------|---|
| Rørevinger skraber              | Lavt sukkerindhold                  | Juster sukkerindholdet  |
|                                 | Forkert samling                     | Genmonter rørevinger korrekt.   |
| Displayet viser "OP"            | Beholderen er ikke monteret korrekt | Monter beholderen igen, og lås den fast.  |
| Displayet viser "E1" eller "E2" | Føler kortslettet/strømkreds åben   | Sluk for strømmen, og genstart. Kontakt Wilfas kundeservice, hvis problemet fortsætter. |
| Displayet viser "E3"            | Motorproblem                        | Genstart. Kontakt Wilfas kundeservice, hvis problemet fortsætter.                       |

DK

## BESKYTTELSESFUNKTIONER

- Motorbeskyttelse: Modvirker overbelastning under drift.
- Kompressorbeskyttelse: Forsinker genstart for at modvirke hyppige cyklusser.
- Sikkerhedslås: Forhindrer drift, hvis beholderen ikke er monteret korrekt.

## TIP

1. Hold altid ingredienserne mellem minimum- og maksimumniveauet.
2. Brug ingredienser med mindst 6 % sukkerindhold eller en Brix-værdi på 10 %. Hvis det ikke er nok, kan du tilsætte 1-2 spsk. aromatiseret sirup eller en anden ingrediens med højt sukkerindhold.
3. Hvis du bruger alkohol, skal det have en procent på mellem 2,8 % og 16 %.
4. Vær opmærksom på, at det tager længere tid at nedfryse alkohol. For at reducere frysetiden tilsættes alkoholen først, når slush ice'en har nået den ønskede konsistens.
5. Afkøl ingredienserne på forhånd for at forbedre ydeevnen.
6. Rengør dispenseren efter hver brug for at modvirke tilstopning.
7. Hvis du bruger naturlig frugtjuice, skal den sigtes, inden den hældes i maskinen for at undgå, at dispenseren tilstoppes.

DK



DK

## GARANTI

Wilfa yder 5 års garanti på dette produkt fra købsdagen. Garantien dækker produktionsfejl eller mangler, der opstår i garantiperioden. Din kvittering fungerer som dokumentation over for forhandleren, hvis du ønsker at benytte din garanti.

Garantien gælder kun for produkter, der er købt til og bruges i private husstande. Garantien gælder ikke, hvis produktet bruges kommercielt. Garantien gælder ikke, hvis produktet er misbrugt, forsømt, vejledningen fra Wilfa ikke er fulgt, produktet er ændret, eller der er foretaget uautoriseret reparation. Garantien gælder heller ikke for normalt slid på produktet, misbrug, manglende vedligeholdelse, brug af forkert spænding eller:

- Overbelastning af produktet
- Dele, der normalt bliver slidt
- Dele, der kan forventes udskiftet regelmæssigt (f.eks. filter, batteri osv.)

**Brugervejledningen er også tilgængelig på vores hjemmeside; [wilfa.com](http://wilfa.com)**

## PRODUKTSPECIFIKATIONER

220-240V~50Hz, 220W

23g R290

Hvis apparatet er inaktivt i næsten 1 minut, går det i 'sluk-tilstand'. Strømforsbruget i slukket tilstand er 0,4W.

## SUPPORT OG RESERVEDELE

Hvis du har brug for support, kan du finde vores kundeservice/supportside på **Wilfa.com**. Her finder du ofte stillede spørgsmål, reservedele, tips og tricks og alle vores kontaktoplysninger.

## GENANVENDELIGHED



Dette mærkat angiver, at produktet ikke må bortskaffes sammen med andet husholdningsaffald nogen steder i EU. For at undgå potential skade på miljøet eller menneskers sundhed pga. ukontrolleret bortsjaffelse af affald, skal produktet genanvendes på korrekt vis for at fremme bæredygtig genanvendelse af materielle ressourcer. Brug retur- og indsamlingssystemerne til genanvendelse af den brugte enhed, eller kontakt den forhandler, hvor du købte produktet. De kan tage dette produkt til en miljøvenlig genanvendelse uden beregning.

DK

FI

## SISÄLTÖ

---

|    |                           |
|----|---------------------------|
| 60 | TURVALLISUUSOHJEET        |
| 64 | TUOTTEEN KUVAUS           |
| 65 | ENNEN KÄYTTÖÄ             |
| 66 | KÄYTTÖ                    |
| 67 | PUHDISTUS JA KUNNOSSAPITO |
| 68 | VIANMÄÄRITYS              |
| 68 | VINKKEJÄ                  |
| 70 | TAKUU                     |
| 71 | TUOTETIEDOT               |
| 71 | TUKI JA VARAOSAT          |
| 71 | KIERRÄTYS                 |

## TURVALLISUUSOHJEET

- Ennen jäähilejuomakoneen ensimmäistä käyttökertaa odota 2 tuntia laitteen asentamisen jälkeen. Varmista, että läpinäkyvä kansi on auki tänä aikana.
- Tässä laitteessa ei saa käyttää tislattua vettä. Suosittelemme hanavettä.
- Sähkölaitteita käytettäessä on tärkeää noudattaa perusturvallisuussääntöjä tulipalon, sähköiskun sekä henkilö- tai omaisuusvahinkojen välttämiseksi. Lue kaikki ohjeet huolellisesti ennen laitteen käyttöä.
- Lue kaikki ohjeet ennen käyttöä.
- Varmista, että jännite vastaa arvokilvessä ilmoitettua jännitettä.
- Jos virtajohto on vahingoittunut, se on vaaran välttämiseksi vaihdettava valmistajalla, valmistajan korjaamossa tai muulla pätevällä ammattilaisella.
- Laitetta ei saa avata. Siinä ei ole käyttäjän huollettavissa olevia osia.
- Älä sijoita tuotetta pinnalle, jonka kaltevuus on yli 45°. Älä käännä tuotetta ympäri tai kallista sitä yli 45 asteen kulmaan.

FI

- Älä kaada vettä tuuletusaukkoihin, johdon päälle tai pistokkeeseen.
- Älä upota laitetta veteen tai mihinkään muuhun nesteeseen.
- Irrota laite pistorasiasta käytön jälkeen tai ennen puhdistamista.
- Huolehdi hyvästä ilmanvaihdosta laitteen ympärillä, vähintään 10 cm.
- Käytä vain valmistajan suosittelemia lisäosia.
- Kahdeksan vuotta täyttäneet lapset sekä fyysisesti, henkisesti, aisteiltaan tai tietämykseltään rajoittuneet tai kokemattomat henkilöt voivat käyttää laitetta, jos heitä valvotaan tai jos heitä on neuvottu käyttämään laitetta turvallisesti ja he ymmärtävät käyttämiseen liittyvät vaarat.
- Lapset eivät saa leikkiä laitteella.
- Lapset eivät saa puhdistaa tai huoltaa laitetta ilman valvontaa.
- Älä käytä tätä laitetta tulen, keittolevyjen tai lieden lähellä.
- Älä työnnä mitään esineitä laitteeseen tuuletusaukkojen kautta. Niin toimiminen voi aiheuttaa sähköiskun tai tulipalon.

- Älä käynnistä laitetta ennen kuin olet asentanut säiliön ja sekoitusterät.
- Älä käytä laitetta ulkona.
- Älä koskaan käytä puhdistamiseen hankausjauhetta tai muita kovia esineitä.
- **Varoitus:** Älä pane laitteen sisälle räjähdysherkkiä aineita, esimerkiksi aerosolipulloja, joissa on helposti syttyvää ponneainetta.
- Tämä laite on tarkoitettu ainoastaan kotikäyttöön sisätiloissa. Sitä ei ole tarkoitettu teolliseen tai kaupalliseen käyttöön.
- **Varoitus:** Laitetta valmistellessasi varmista, että virtajohto ei ole jäänyt mihinkään kiinni tai vaurioitunut.
- **Varoitus:** Älä sijoita jatkopistorasioita tai siirrettäviä virtalähteitä laitteen taakse.
- **Varoitus:** Älä peitä laitteen kotelossa tai sisäisessä rakenteessa olevia tuuletusaukkoja.
- **Varoitus:** Älä yritä nopeuttaa sulatusta mekaanisilla laitteilla tai muulla tavalla, joka eroaa valmistajan suosituksista.
- **Varoitus:** Älä vahingoita kylmäainepiiriä.

FI

- **Varoitus:** Älä käytä sähkölaitteita laitteen elintarvikelokeroiden sisällä, elleivät ne ole valmistajan suosittelemia.
- **Varoitus:** Laitetta hävittäessäsi toimita se valtuutettuun jätteenkäsittelylaitokseen. Älä altista laitetta liekeille.

Laitteen kylmäainepiiri sisältää kylmäaine isobuteenia (R290). Se on erittäin ympäristöystävällistä maakaasua, mutta kuitenkin helposti syttyvää. Varmista laitteen kuljetuksen ja asennuksen aikana, ettei mikään kylmäainepiirin komponenteista vaurioitu.

FI



Kylmäaine (R290) on syttyvää.

**Varoitus:** tulipalovaara / syttyviä materiaaleja.

Jos kylmäainepiiri vaurioituu:

- Vältä avotulta ja sytytysläheteitä.
- Tuuleta huolellisesti huone, jossa laite sijaitsee.

## TUOTTEEN KUVAUS

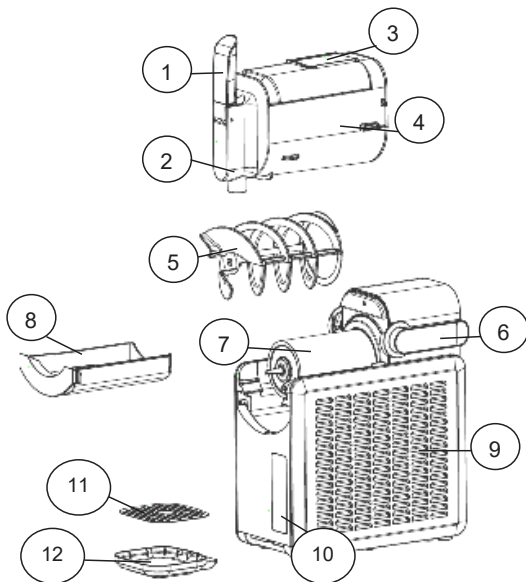

TIME F  
88:88



Thickness



Slush



Frappe



Milkshake



Slush  
Cocktails



Frozen  
Drinks



Clean



Control  
Lock



Timer



FI

### Tärkeimmät osat:

1. Kahva
2. Annostelija
3. Kansi
4. Säiliö
5. Sekoitusterät
6. Säiliön lukkokahva
7. Höyrystin
8. Vesiastia
9. Kotelo
10. Hallintapaneeli
11. Tippa-alustan kansi
12. Tippa-alusta

### Hallintapaneeli:

1. Näyttö
2. Paksuuden näyttö
3. Paksuuden säätö
4. Jäähilejuoma-esiasetus
5. Frappé-esiasetus
6. Pirtelö-esiasetus
7. Jäähilecocktail-esiasetus
8. Jääjuoma-esiasetus
9. Puhdistaminen
10. Lapsilukko
11. Ajastin – viivetoiminto
12. Virtapainike
13. Käynnistys-/keskeytyspainike

## ENNEN KÄYTTÖÄ

**Huomio:** Lue kaikki ohjeet ennen laitteen käyttöä.

1. Aseta jäähilejuomakone tasaiselle vakaalle alustalle.
2. Puhdista kaikki nesteeseen kosketuksissa olevat osat, mukaan lukien höyrystin, säiliö ja sekoitusterät. Varmista ennen puhdistamista, että virtajohto on irrotettu pistorasiasta. (Katso tarkat puhdistusohjeet kohdasta "Puhdistus ja kunnossapito").
3. Asenna säiliö liu'uttamalla se sekoitusterien ja höyrystimen päälle. Lukitse se paikalleen painamalla kahvaa alaspäin kuvan osoittamalla tavalla.

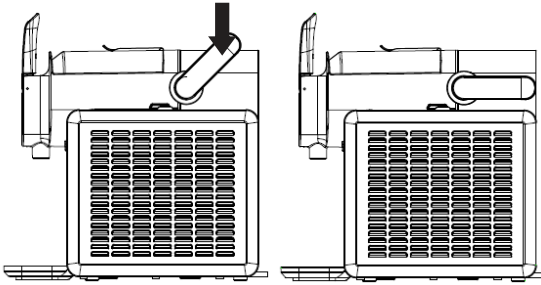

4. Aseta kahva ja tippa-alusta paikalleen kuvan mukaisesti.

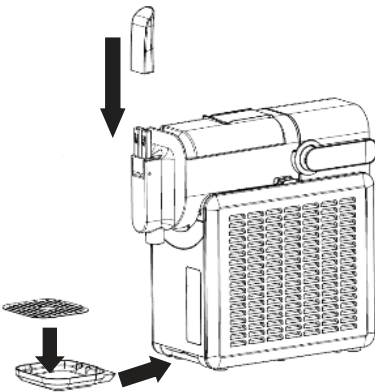

FI

## KÄYTTÖ

| Esiasetus                     | Ainekset  | Esimerkkejä  |
|-------------------------------|---|--|
| <b>Jäähilejuoma</b>           | Juotavaksi valmiit tai haudutettavat juomat, joiden sokeripitoisuus on suuri.                               | Limonadi, sooda.   |
| <b>Frappé</b>                 | Kahvi, tee tai muut juotavaksi valmiit ja haudutettavat juomat, joihin on lisätty sokeria.                  | Frappé, käyttövalmis frappé-sekoitus.                              |
| <b>Pirtelö</b>                | Maitopohjaiset juomat, kuten maito tai jogurtti, kasvipohjaiset vaihtoehdot.                                | Suklaamaito, pirtelö.  |
| <b>Jäähilejuomacocktailit</b> | Liköörit, väkevät alkoholijuomat (sekoitettuna alkoholittomiin juomiin), viini tai vähäalkoholiset nesteet. | Margarita, roséviini, esisekoitetut alkoholi-juomat ja cocktailit. |
| <b>Jääjuomat</b>              | Tuoremehut (ilman hedelmälihaa), hedelmäpohjaiset mehut, hedelmäsoodat tai vastaavat juomat.                | Appelsiinimehu, mangomehu, sooda.                                  |

FI

1. Varmista, että vesiasia, sekoitusterät ja säiliö ovat kunnolla paikallaan. Avaa säiliön päällä oleva kansi ja kaada valmis neste säiliöön siten, että nestetaso on minimi- ja maksimitason (1,50 litraa) välissä.

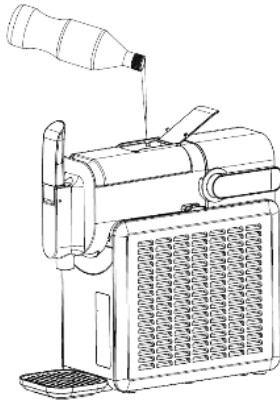

2. Sulje kansi kunnolla.
3. Kytke laitteeseen virta. Virtapainike vilkkuu. Aktivoi hallintapaneeli painamalla sitä.
4. Valitse haluamasi esiasetus:
  - Jäähilejuoma
  - Frappé
  - Pirtelö
  - Jäähilejuomacocktailit
  - Jääjuomat

5. Säädä paksuutta plus- ja miinuspainikkeilla. Mitä enemmän palkkeja, sitä alhaisempi lämpötila.
6. Kytke laite päälle painamalla käynnistyspainiketta. Lapsilukko aktivoituu, jos laitetta ei käytetä 1 minuuttiin. Voit kytkeä sen pois pitämällä lapsilukkopainiketta painettuna 3 sekunnin ajan.

## VALMISTUKSEN JÄLKEEN

- Kun jäähilejuoma on valmis, laite antaa äänimerkin. Kaada juomaa vetämällä kahvaa alaspäin.

## AJASTINTOIMINTO

Voit käyttää ajastintoimintoa käynnistysviiveen asettamiseksi.

1. Valitse haluamasi esiasetus ja paksuus.
2. Paina ajastinpainiketta, säädä aikaa plus- ja miinuspainikkeilla ja käynnistä ajastin painamalla käynnistys-/keskeytyspainiketta. Käynnistysviive voi olla jopa 24 tuntia.
3. Voit peruuttaa ajastimen painamalla käynnistys-/keskeytyspainiketta.
4. Voit muuttaa asetuksia ja aikaa milloin tahansa. Avaa vain lapsilukko ja säädä plus- ja miinuspainikkeilla.

FI

## PUHDISTUS JA KUNNOSSAPITO

### PUHDISTUSVAIHEET

1. Kaada käytön jälkeen säiliöön puhdasta vettä (veden lämpötila enintään 50 °C).
2. Käynnistä puhdistus valitsemalla puhdistustila.
3. Tyhjennä vesi ja toista tarvittaessa.
4. Irrota ja puhdista osat.
  - Säiliön, sekoitusterien ja vesiastian voi pestä astianpesukoneessa. Suosittelemme asettamaan osat astianpesukoneen yläkoriin.
  - Puhdista höyrystin ja sen takana oleva tiivisterengas pehmeällä, kostealla harjalla tai liinalla.
5. Varmista, että kaikki osat ovat täysin kuivia ennen niiden asettamista taas paikalleen.

**Varoitus:** Älä upota laitetta, johtoa tai pistoketta veteen tai muuhun nesteeseen.

### SÄILYTYS

- Varmista ennen varastointia, että laite on puhdistettu perusteellisesti eikä siihen ole jäänyt jäämiä.
- Säilytä pystyasennossa kuivassa ja turvallisessa paikassa.

## VIANMÄÄRITYS

| Ongelma                              | Syy                              | Ratkaisut  |
|--------------------------------------|----------------------------------|--|
| Sekoitusteristä tulee raapivaa ääntä | Alhainen sokeripitoisuus         | Korjaa sokeripitoisuus   |
|                                      | Väärä asennus                    | Kokoa sekoitusterät oikein.  |
| Näytössä näkyy "OP"                  | Säiliötä ei ole asennettu oikein | Aseta säiliö uudelleen paikalleen ja lukitse se kunnolla.  |
| Näytössä näkyy "E1" tai "E2"         | Anturin oikosulku / avoin piiri  | Katkaise virta ja käynnistä uudelleen.<br>Jos ongelma ei ratkea, ota yhteyttä Wilfan asiakaspalveluun. |
| Näytössä näkyy "E3"                  | Moottoriin liittyvä ongelma      | Käynnistä uudelleen.<br>Jos ongelma ei ratkea, ota yhteyttä Wilfan asiakaspalveluun.                   |

FI

## SUOJATOIMINNOT

- Moottorin suojaointi: Estää ylikuormituksen käytön aikana.
- Kompressorin suojaointi: Asettaa uudelleenkäynnistysviiveen toistuvien syklien estämiseksi.
- Turvalukko: Estää käytön, jos säiliö ei ole kunnolla kiinni.

## VINKKEJÄ

1. Varmista aina, että sisältö pysyy minimi- ja maksimitasojen välillä.
2. Käytä ainesosia, joiden sokeripitoisuus on vähintään 6 % tai Brix-arvo 10 %. Jos pitoisuus on liian alhainen, lisää 1–2 rkl maustettua siirappia tai muuta runsaasti sokeria sisältävää ainesosaa.
3. Alkoholia käytettäessä on varmistettava, että sen pitoisuus on 2,8–16 %.
4. Huomaa, että alkoholin jäätyminen kestää alkoholitonta nestettä pidempään. Voit lyhentää jäätymisaikaa lisäämällä alkoholia vasta, kun jäähilejuoma on saavuttanut halutun koostumuksen.
5. Esijäähdytä ainesosat suorituskyvyn parantamiseksi.
6. Puhdista annostelija jokaisen käyttökerran jälkeen tukosten välttämiseksi.
7. Kun käytät luonnonhedelmämehua, siivilöi mehu ennen laitteeseen lisäämistä, jotta annostelija ei mene tukkoon.

FI



## TAKUU

Wilfa myöntää tälle tuotteelle viiden vuoden takuun ostopäivästä lukien. Takuu kattaa valmistusvirheet tai takuaikana ilmenevät viat. Ostokuitti toimii todisteena jälleenmyyjälle takuuvaatimusten esittämisen yhteydessä.

FI

Takuu koskee ainoastaan yksityiskäyttöön ostettuja ja yksityiskäytössä olleita tuotteita. Takuu ei ole voimassa, jos tuotetta on käytetty kaupallisesti. Takuu ei ole voimassa, jos tuotetta on käytetty väärin, huolimattomasti tai Wilfan antamien ohjeiden vastaisesti tai jos tuotetta on muutettu tai korjattu valtuuttamattomalla tavalla. Takuu ei koske myöskään tuotteen normaalia kulumista, väärinkäyttöä, huollon puutetta, väärän sähköjännitteen käyttöä tai väärää säilytystapaa käytettäessä eikä:

- Tuotteen ylikuormittamista
- Normaalisti kuluvia osia
- Osia, joiden vaihtaminen säännöllisesti on odotettua (esim. suodatin, paristo jne.)

**Käyttöohje on saatavana myös verkkosivustoltamme [wilfa.fi](http://wilfa.fi)**

## TUOTETIEDOT

220-240V~50Hz, 220W

23g R290

Jos laite on käyttämättömänä lähes 1 minuutin, se siirtyy "pois päältä" -tilaan. Virrankulutus pois päältä -tilassa on 0,4 W.

## TUKI JA VARAOSAT

Tukiasioissa vieraile osoitteessa **wilfa.fi** ja tutustu asiakaspalvelu- ja tukisivuumme. Sieltä löydät usein kysytyt kysymykset, varaosat, vinkit ja neuvot sekä kaikki yhteystietomme.

## KIERRÄTYS



Tämä merkki osoittaa, että laitetta ei saa hävittää missään EU:n alueella talousjätteen mukana. Laite tulee kierrättää vastuullisesti ja kestävän kehityksen periaatteiden mukaisesti, jottei ympäristölle ja ihmisten terveydelle aiheudu haittaa. Kierrätä käytetty laite viemällä se keräyspisteeseen tai palauttamalla se tuotteen jälleenmyyjälle. Tällöin se käsitellään ympäristön kannalta turvallisesti.

FI

DE

## INHALTSVERZEICHNIS

---

|    |                              |
|----|------------------------------|
| 74 | WICHTIGE SICHERHEITSHINWEISE |
| 78 | PRODUKTÜBERSICHT             |
| 79 | VOR DEM GEBRAUCH             |
| 80 | GEBRAUCH                     |
| 81 | REINIGUNG UND PFLEGE         |
| 82 | PROBLEMBEHEBUNG              |
| 83 | TIPPS                        |
| 84 | GARANTIE                     |
| 85 | TECHNISCHE DATEN             |
| 85 | SUPPORT UND ERSATZTEILE      |
| 85 | RECYCLINGFÄHIGKEIT           |

## WICHTIGE SICHERHEITSHINWEISE

- Warten Sie nach dem Aufstellen 2 Stunden, bevor Sie den Eisgetränkzubereiter zum ersten Mal verwenden, und achten Sie darauf, dass der transparente Deckel während dieser Zeit geöffnet bleibt.
- Destilliertes Wasser darf in dieser Einheit nicht verwendet werden, Leitungswasser wird empfohlen.
- Bei der Verwendung elektrischer Geräte ist es wichtig, die grundlegenden Sicherheitshinweise zu beachten, um die Gefahr von Feuer, Stromschlag und Sachschäden zu verringern. Bitte lesen Sie diese Anleitung sorgfältig durch, bevor Sie das Gerät in Gebrauch nehmen.
- Bitte vor dem Gebrauch alle Anweisungen lesen.
- Prüfen Sie, dass die auf dem Typenschild angegebene elektrische Spannung der Netzversorgung Ihres Haushalts entspricht.
- Wenn das Stromkabel beschädigt ist, muss es vom Hersteller, seiner Servicestelle oder ähnlich qualifizierten Personen ersetzt werden, um eine Gefährdung auszuschließen.
- Das Gerät darf nicht geöffnet werden. Es enthält keine Teile, die vom Benutzer repariert werden können.

DE

- Stellen Sie das Gerät nicht auf eine Fläche, die stärker als 45° geneigt ist. Öffnen Sie dieses Produkt nicht und neigen Sie es nicht über einen Winkel von 45°.
- Schütten Sie kein Wasser auf die Lüftungsöffnungen, das Kabel oder den Stecker.
- Tauchen Sie das Gerät nie in Wasser oder andere Flüssigkeiten.
- Trennen Sie das Gerät nach Gebrauch oder vor der Reinigung von der Stromversorgung.
- Sorgen Sie für eine gute Belüftung um das Gerät, mindestens 10 cm.
- Verwenden Sie ausschließlich vom Hersteller empfohlenes Zubehör.
- Dieses Gerät kann von Kindern ab 8 Jahren und Personen mit verminderten körperlichen, sensorischen oder geistigen Fähigkeiten bzw. ohne ausreichende Erfahrung und Wissen verwendet werden, wenn sie beaufsichtigt werden, eine Einweisung zur sicheren Nutzung des Geräts erhalten haben und die damit verbundenen Gefahren verstanden haben.
- Das Gerät ist kein Spielzeug für Kinder.
- Die Reinigung und Wartung darf von Kindern nicht ohne Beaufsichtigung ausgeführt werden.

DE

- Verwenden Sie dieses Gerät nicht in der Nähe von Flammen, Heizplatten oder einem Herd.
- Führen Sie keine Gegenstände durch die Lüftungsöffnungen in die Maschine ein. Dies kann zu Stromschlag oder Brand führen.
- Schalten Sie das Gerät erst ein, wenn Sie den Tank und die Rührklingen angebracht haben.
- Nicht im Freien verwenden.
- Nie mit Scheuerpulver oder anderen harten Gegenständen reinigen.
- **Warnung:** Bewahren Sie in diesem Gerät keine explosiven Stoffe wie Sprühdosen mit brennbarem Treibmittel auf.
- Dieses Gerät ist nur für die Verwendung in Innenräumen und die nicht-industrielle, nicht-gewerbliche Verwendung im Haushalt gedacht.
- **Warnung:** Achten Sie beim Positionieren des Gerätes darauf, dass das Netzkabel nicht eingeklemmt oder beschädigt wird.
- **Warnung:** Positionieren Sie keine Mehrfachsteckdosen oder tragbaren Stromerzeuger auf der Rückseite des Geräts.
- **Warnung:** Halten Sie Lüftungsöffnungen im Gerätegehäuse oder in der eingebauten Konstruktion frei von Hindernissen.

- **Warnung:** Verwenden Sie ausschließlich die vom Hersteller empfohlenen mechanischen Vorrichtungen oder anderen Mittel zur Beschleunigung des Abtauvorgangs.
- **Warnung:** Kältemittelkreislauf nicht beschädigen.
- **Warnung:** Verwenden Sie elektrische Geräte nicht in den Lebensmittelfächern des Gerätes, es sei denn, sie sind vom Hersteller empfohlen.
- **Warnung:** Entsorgen Sie das Gerät nur in einer autorisierten Entsorgungsstelle. Nicht Flammen aussetzen.

Das Kältemittel Isobutan (R290) befindet sich im Kältemittelkreislauf des Gerätes, ein natürliches Gas mit hoher Umweltverträglichkeit, das aber brennbar ist. Achten Sie bei Transport und Installation des Gerätes darauf, dass keine Teile des Kältemittelkreislaufs beschädigt werden.

DE



Das Kältemittel (R290) ist brennbar.

**Vorsicht:** Brandgefahr/entflammbare Materialien.

Falls der Kältemittelkreislauf beschädigt wird:

- Offene Flammen und Zündquellen vermeiden.
- Den Raum, in dem sich das Gerät befindet, gründlich lüften.

## PRODUKTÜBERSICHT

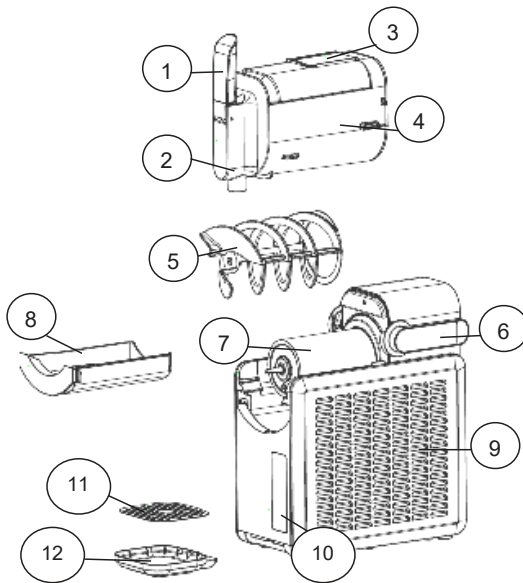

DE

### Hauptbestandteile:

1. Griff
2. Spender
3. Oberer Deckel
4. Tank
5. Rührklingen
6. Tankverschlussgriff
7. Verdampfer
8. Wasserschale
9. Gehäuse
10. Bedienfeld
11. Deckel der Tropfschale
12. Tropfschale

### Bedienfeld:

1. Display
2. Dickenanzeige
3. Dickeneinstellung
4. Slush-Voreinstellung
5. Frappé-Voreinstellung
6. Milkshake-Voreinstellung
7. Slush-Cocktail-Voreinstellung
8. Voreinstellung für Eisgetränke
9. Reinigung
10. Kindersicherung
11. Timer – Verzögerungsfunktion
12. „On/Off“-Taste (Ein/Aus)
13. Start-/Pause-Taste

## VOR DEM GEBRAUCH

**Hinweis:** Lesen Sie alle Warnhinweise, bevor Sie das Gerät verwenden.

1. Stellen Sie die Slush-Maschine auf eine ebene, stabile Oberfläche.
2. Reinigen Sie alle Teile, die mit der Flüssigkeit in Berührung kommen, einschließlich Verdampfer, Tank und Rührklingen. Stellen Sie vor der Reinigung sicher, dass das Netzkabel ausgesteckt ist. (Einzelheiten zur Reinigung finden Sie unter „Reinigung und Wartung“).
3. Setzen Sie den Tank zusammen, indem Sie ihn über die Rührklingen und den Verdampfer schieben. Arretieren Sie ihn, indem Sie den Griff wie in der Abbildung gezeigt nach unten drücken.

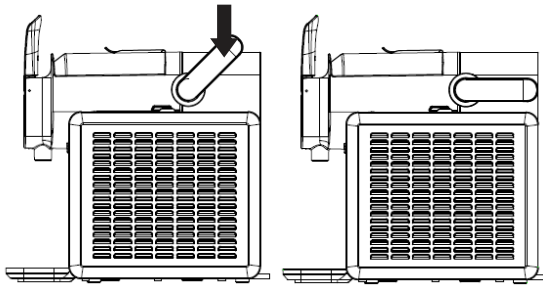

4. Montieren Sie Griff und Tropfschale wie in der Abbildung gezeigt.

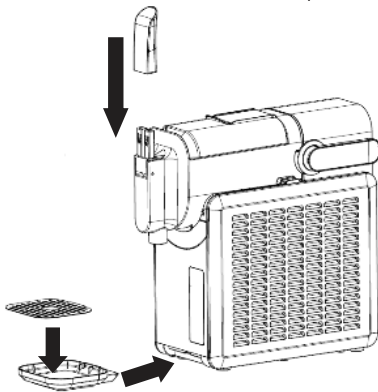

DE

## GEBRAUCH

| Voreinstellung          | Zutaten  | Beispiele  |
|-------------------------|--|--|
| <b>Slush</b>            | Trinkfertige oder aufgegossene Getränke mit hohem Zuckergehalt.  | Limonade, Sprudelwasser.                                   |
| <b>Frappé</b>           | Kaffee, Tee oder andere trinkfertige und aufgegossene Getränke mit Zuckerzusatz.                                 | Frappé, gebrauchsfertige Frappémischung.                   |
| <b>Milchshake</b>       | Milchbasierte Getränke wie Milch oder Joghurt, pflanzliche Alternativen.   | Schokoladenmilch, Milchshake.                              |
| <b>Slushy-Cocktails</b> | Liköre, Spirituosen (gemischt mit alkoholfreien Getränken), Wein oder Flüssigkeiten mit niedrigem Alkoholgehalt. | Margarita, Roséwein, vorgemixte Spirituosen und Cocktails. |
| <b>Eisgetränke</b>      | FrISChe Säfte (ohne Fruchtfleisch), Fruchtsäfte, Fruchtlimonaden oder ähnliche Getränke.                         | Orangensaft, Mangosaft, Sprudelwasser.                     |

DE

1. Stellen Sie sicher, dass die Wasserschale, die Rührklingen und der Tank sicher installiert sind. Öffnen Sie den Deckel oben auf dem Tank und gießen Sie die vorbereitete Flüssigkeit in den Tank, wobei Sie den Füllstand zwischen dem Minimum und dem Maximum (1,50 l) halten.

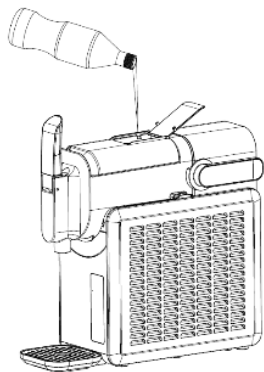

2. Schließen Sie den Deckel fest.
3. Schalten Sie das Gerät ein. Die Ein-/Aus-Taste blinkt. Drücken Sie diese Taste, um das Bedienfeld zu aktivieren.
4. Wählen Sie Ihre gewünschte Voreinstellung:
  - Slush
  - Frappé
  - Milchshake
  - Slush-Cocktails
  - Eisgetränke

5. Stellen Sie die Dicke mit den Tasten „+“ oder „-“ ein. Je höher die Anzahl der Balken, desto niedriger die Temperatur.
6. Drücken Sie auf den Start-Taste, um die Maschine zu starten. Die Kindersicherung wird nach 1 Minute Inaktivität aktiviert. Zum Deaktivieren halten Sie die Kindersicherungstaste 3 Sekunden lang gedrückt.

## NACH DER VORBEREITUNG

- Sobald der Slush fertig ist, gibt die Maschine einen Signalton aus. Ziehen Sie den Griff nach unten, um Ihr Getränk einzuschenken.

## TIMERFUNKTION

Verwenden Sie die Timerfunktion, um den Start der Maschine zu verzögern.

1. Wählen Sie die gewünschte Voreinstellung und Dicke.
2. Drücken Sie die Timer-Taste, stellen Sie die Zeit mit den Tasten „+“ und „-“ ein und drücken Sie die Start-/Pause-Taste, um den Countdown zu starten. Der Start kann um bis zu 24 Stunden verzögert werden.
3. Um den Timer zu stoppen, drücken Sie die Start-/Pause-Taste.
4. Sie können die Einstellungen und die Uhrzeit jederzeit ändern. Entsperren Sie einfach die Kindersicherung und passen Sie die Werte mit den Tasten „+“ und „-“ an.

DE

## REINIGUNG UND PFLEGE

### REINIGUNGSSCHRITTE

1. Füllen Sie nach Gebrauch sauberes Wasser (Wassertemperatur nicht über 50 °C) in den Tank.
2. Wählen Sie den Modus „Reinigen“, um die Reinigung einzuleiten.
3. Lassen Sie das Wasser ab und wiederholen Sie dies bei Bedarf.
4. Zerlegen und reinigen Sie die Teile.
  - Der Tank, die Rührklingen und die Wasserschale können in der Spülmaschine gereinigt werden. Wir empfehlen, die Teile auf dem oberen Einschub der Spülmaschine zu legen.
  - Reinigen Sie den Verdampfer und den Dichtungsring auf der Rückseite mit einer feuchten weichen Bürste oder einem Tuch.
5. Stellen Sie sicher, dass alle Teile vollständig trocken sind, bevor Sie sie wieder zusammensetzen.

**Vorsicht:** Tauchen Sie das Gerät, das Kabel oder den Stecker nicht in Wasser oder andere Flüssigkeiten ein.

## LAGERUNG

- Stellen Sie sicher, dass die Maschine vor der Lagerung gründlich und rückstandsfrei gereinigt ist.
- Lagern Sie sie aufrecht und an einem trockenen und sicheren Ort.

## PROBLEMBEHEBUNG

| <b>Problem</b>                  | <b>Ursache</b>                               | <b>Lösung</b>   |
|---------------------------------|--|---|
| Rührklingen<br>schaben          | Geringer<br>Zuckergehalt                     | Zuckergehalt anpassen   |
|                                 | Falsche Montage                              | Die Rührlingen wieder korrekt<br>zusammenbauen.   |
| Display zeigt „OP“              | Tank nicht korrekt<br>installiert            | Den Tank wieder zusammenbauen<br>und sicher verriegeln.   |
| Display zeigt „E1“<br>oder „E2“ | Kurzschluss/<br>Unterbrechung<br>des Sensors | Aus- und wieder einschalten.<br>Wenden Sie sich an den Wilfa-<br>Kundendienst, wenn das Problem<br>weiterhin besteht. |
| Display zeigt „E3“              | Motorproblem                                 | Neustarten.<br>Wenden Sie sich an den Wilfa-<br>Kundendienst, wenn das Problem<br>weiterhin besteht.                  |

DE

## SCHUTZVORRICHTUNGEN

- Motorschutz: Verhindert eine Überlastung während des Betriebs.
- Kompressorschutz: Verzögert den Neustart, um häufige Zyklen zu verhindern.
- Sicherheitsverriegelung: Verhindert den Betrieb, wenn der Tank nicht sicher befestigt ist.

## TIPPS

1. Halten Sie die Zutaten immer zwischen dem Mindest- und dem Höchstwert.
2. Verwenden Sie Zutaten mit einem Zuckergehalt von mindestens 6 % oder einem Brix-Wert von 10 %. Wenn dies nicht ausreicht, fügen Sie 1–2 Esslöffel aromatisierten Sirup oder eine andere Zutat mit hohem Zuckergehalt hinzu.
3. Stellen Sie bei der Verwendung von Alkohol sicher, dass der Prozentsatz zwischen 2,8 % und 16 % liegt.
4. Beachten Sie, dass der Alkohol länger braucht, um zu gefrieren. Um die Gefrierzeit zu verkürzen, geben Sie den Alkohol erst hinzu, wenn der Slush die gewünschte Konsistenz erreicht hat.
5. Kühlen Sie Zutaten vor, um die Leistung zu verbessern.
6. Reinigen Sie den Spender nach jedem Gebrauch, um Verstopfungen zu vermeiden.
7. Wenn Sie natürlichen Fruchtsaft verwenden, sieben Sie ihn, bevor Sie ihn in die Maschine geben, um ein Verstopfen des Spenders zu vermeiden.

DE



## GARANTIE

Wilfa gewährt auf dieses Produkt eine fünfjährige Garantie ab dem Tag des Kaufs. Die Garantie deckt Produktionsausfälle oder Defekte ab, die während der Garantiezeit auftreten. Ihr Kaufbeleg dient als Nachweis gegenüber dem Händler, wenn Sie Ihre Garantie in Anspruch nehmen.

DE

Die Garantie gilt nur für Produkte, die für Privathaushalte gekauft und dort verwendet werden. Die Garantie gilt nicht, wenn das Produkt gewerblich verwendet wird. Die Garantie gilt nicht bei unsachgemäßer oder fahrlässiger Verwendung, Nichtbefolgung der Anleitungen von Wilfa oder falls das Gerät modifiziert oder eine nicht-autorisierte Reparatur daran vorgenommen wurde. Die Garantie gilt auch nicht für normalen Verschleiß und Abnutzung des Produkts, fehlerhafte Verwendung, mangelhafte Pflege, Verwendung einer falschen elektrischen Spannung oder:

- Überlastung des Produkts
- Teile, die normal abgenutzt sind
- Teile, bei denen ein regelmäßiger Austausch zu erwarten ist (z. B. Filter, Akku usw.)

**Die Bedienungsanleitung finden Sie auch auf unserer Website [wilfa.com](http://wilfa.com)**

## TECHNISCHE DATEN

220-240V~50Hz, 220W

23g R290

Wenn das Gerät fast 1 Minute lang nicht benutzt wird, wechselt es in den „Aus-Modus“. Der Stromverbrauch im Aus-Modus beträgt 0,4 W.

## SUPPORT UND ERSATZTEILE

Support erhalten Sie auf **wilfa.com** und auf unserer Kundenservice-/Supportseite. Dort finden Sie Antworten auf häufig gestellte Fragen, Ersatzteile, Tipps und Tricks sowie alle unsere Kontaktdaten.

## RECYCLINGFÄHIGKEIT



Diese Kennzeichnung weist darauf hin, dass das Produkt in der EU nicht über den Hausmüll entsorgt werden darf. Um mögliche Schäden für die Umwelt oder die menschliche Gesundheit durch unkontrollierte Abfallentsorgung zu vermeiden, recyceln Sie das Gerät verantwortungsvoll. Sie fördern so die nachhaltige Wiederverwendung von Materialressourcen. Um Ihr Altgerät zurückzugeben, nutzen Sie bitte eines der Rückgabe- und Sammelsysteme oder wenden Sie sich an den Händler, bei dem das Produkt gekauft wurde. Dort kann das Produkt kostenlos für ein umweltfreundliches Recycling zurückgenommen werden.

DE

NL

## INHOUDSOPGAVE

---

|    |                                    |
|----|------------------------------------|
| 88 | BELANGRIJKE VEILIGHEIDSINSTRUCTIES |
| 92 | PRODUCTOVERZICHT                   |
| 93 | VÓÓR GEBRUIK                       |
| 94 | GEBRUIK                            |
| 95 | REINIGING EN ONDERHOUD             |
| 96 | PROBLEEMOPLOSSING                  |
| 97 | TIPS                               |
| 98 | GARANTIE                           |
| 99 | PRODUCTSPECIFICATIES               |
| 99 | SUPPORT EN RESERVEONDERDELEN       |
| 99 | RECYCLING                          |

NL

## BELANGRIJKE VEILIGHEIDSINSTRUCTIES

- Voordat u de slushmachine voor de eerste keer gebruikt, moet u twee uur wachten nadat u ze op haar plaats hebt gezet en het deksel minimaal twee uur open houden voordat u de machine inschakelt.
- Er mag geen gedestilleerd water worden gebruikt in dit apparaat, kraanwater wordt aanbevolen.
- Bij het gebruik van elektrische apparaten is het belangrijk om de basisveiligheidsregels in acht te nemen om het risico van brand, elektrische schokken en schade aan personen of eigendommen te beperken. Lees alle instructies zorgvuldig door voordat u een apparaat gebruikt.
- Lees vóór gebruik alle instructies.
- Zorg ervoor dat de spanning gelijk is aan de spanning die op het typeplaatje is aangegeven.
- Als het snoer beschadigd is, dient dit vervangen te worden door de fabrikant, de servicemonteur of soortgelijke gekwalificeerde personen, om gevaarlijke situaties te voorkomen.
- Het apparaat mag niet worden geopend. Het bevat geen onderdelen die door de gebruiker gerepareerd kunnen worden.
- Plaats het product niet onder een hoek van meer dan 45°. Kantel dit product niet en houd het niet over een hoek van 45°.

NL

- Giet geen water op de ventilatieopeningen, het snoer of de stekker.
- Dompel het apparaat niet onder in water of een andere vloeistof.
- Koppel het apparaat na gebruik of vóór reiniging los van het elektriciteitsnet.
- Zorg voor een goede ventilatie rondom het apparaat, minimaal 10 cm.
- Gebruik alleen accessoires die door de fabrikant aanbevolen worden.
- Dit apparaat kan worden gebruikt door kinderen vanaf acht jaar en door personen met een fysieke, zintuiglijke of verstandelijke beperking en/of door personen die een gebrek aan ervaring of kennis hebben, mits zij het apparaat onder toezicht gebruiken of instructies gekregen hebben over de veilige manier waarop het apparaat moet worden gebruikt en de hieraan gerelateerde gevaren begrepen hebben.
- Kinderen mogen het apparaat niet als speelgoed gebruiken.
- Reiniging en onderhoud mogen niet worden uitgevoerd door kinderen die niet onder toezicht staan.
- Gebruik dit apparaat niet in de buurt van vlammen, hete platen of een kachel.

- Steek geen voorwerpen in de machine via de ventilatieopeningen. Dit kan elektrische schokken of brand veroorzaken.
- Start het apparaat niet voordat u het reservoir en de mengbladen hebt gemonteerd.
- Gebruik het apparaat niet buitenshuis.
- Reinig het apparaat nooit met schuurpoeder of andere harde voorwerpen.
- **Waarschuwing:** Bewaar geen explosieve stoffen zoals spuitbussen met een brandbaar drijfgas in dit apparaat.
- Dit product is uitsluitend bestemd voor huishoudelijk gebruik binnenshuis en is niet bestemd voor industrieel of commercieel gebruik.
- **Waarschuwing:** Let er bij het plaatsen van het apparaat op dat het netsnoer niet bekneld of beschadigd raakt.
- **Waarschuwing:** Plaats geen meervoudige draagbare stopcontacten of draagbare voedingen aan de achterkant van het apparaat.
- **Waarschuwing:** Houd ventilatieopeningen, in de behuizing van het apparaat of in de ingebouwde structuur, vrij van obstakels.

- **Waarschuwing:** Gebruik geen mechanische apparaten of andere middelen om het ontdooien te versnellen, tenzij aanbevolen door de fabrikant.
- **Waarschuwing:** Beschadig het koelmiddelcircuit niet.
- **Waarschuwing:** Gebruik geen elektrische apparaten in de voedselopslagruimtes van het apparaat, tenzij deze van het door de fabrikant aanbevolen type zijn.
- **Waarschuwing:** Gooi het apparaat alleen weg bij een erkend afvalverwerkingscentrum. Stel het apparaat niet bloot aan vlammen.

Het koelmiddel isobuteen (R290) bevindt zich in het koelmiddelcircuit van het apparaat, een natuurlijk gas met een hoge mate van milieuvriendelijkheid, dat niet-temin brandbaar is. Zorg er tijdens transport en installatie van het apparaat voor dat geen van de componenten van het koelmiddelcircuit beschadigd raken.

NL



Het koelmiddel (R290) is ontvlambaar.

**Voorzichtig:** risico van brand / ontvlambare materialen.

Als het koelmiddelcircuit beschadigd is:

- Vermijd open vlammen en ontstekingsbronnen.
- Ventileer de ruimte waarin het apparaat zich bevindt grondig.

## PRODUCTOVERZICHT

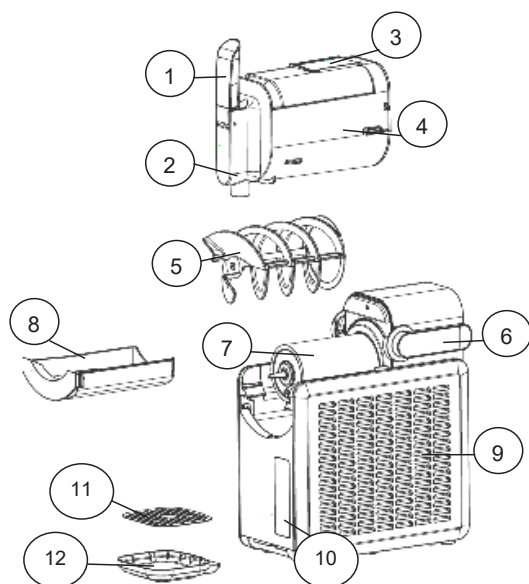

NL

### Hoofdcomponenten:

1. Handgreep
2. Dispenser
3. Bovenste deksel
4. Reservoir
5. Mengbladen
6. Handgreep voor tankslot
7. Verdamer
8. Waterbak
9. Behuizing
10. Bedieningspaneel
11. Afdekking lekbak
12. Lekbak

### Bedieningspaneel:

1. Display
2. Display dikte
3. Afstelling dikte
4. Voorinstelling slush
5. Voorinstelling frappe
6. Voorinstelling milkshake
7. Voorinstelling slushcocktail
8. Voorinstelling diepvriesdrank
9. Reinigen
10. Kinderslot
11. Timer – uitstelfunctie
12. Aan-uitknop
13. Start-/pauzeknop

## VÓÓR GEBRUIK

**Let op:** Lees alle waarschuwingen voordat u het apparaat gebruikt.

1. Plaats de slushmachine op een vlakke, stabiele ondergrond.
2. Reinig alle onderdelen die in aanraking komen met de vloeistof, inclusief de verdamper, het reservoir en de mengbladen. Haal de stekker van het netsnoer uit het stopcontact voor de reiniging. (Zie 'Reiniging en onderhoud' voor gedetailleerde reinigingsinstructies).
3. Monteer het reservoir door het over de mengbladen en de verdamper te schuiven. Zet het reservoir goed vast door de hendel omlaag te drukken, zoals aangegeven in de afbeelding.

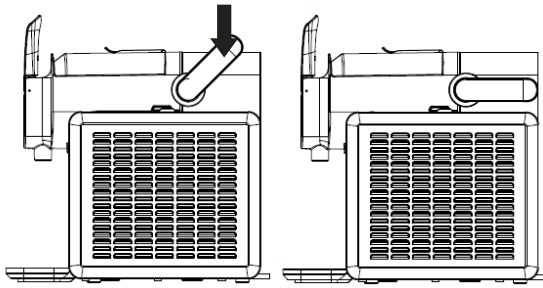

4. Monteer de handgreep en de lekbak zoals aangegeven in de afbeelding.

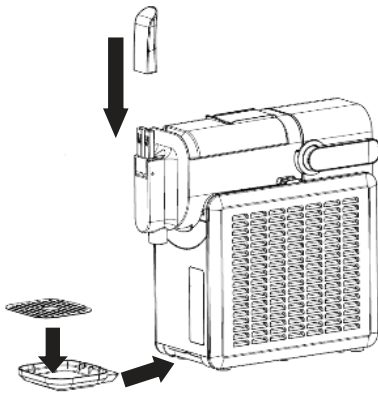

NL

## GEBRUIK

| Voorinstelling          | Ingrediënten   | Voorbeelden   |
|-------------------------|--|---|
| <b>Slush</b>            | Kant-en-klare of geïnfuseerde dranken met een hoog suikergehalte.  | Limonade, frisdrank.  |
| <b>Frappe</b>           | Koffie, thee of andere kant-en-klare en geïnfuseerde dranken met toegevoegde suiker.                           | Frappe, kant-en-klare frappemix.                                    |
| <b>Milkshake</b>        | Dranken op zuivelbasis zoals melk of yoghurt, plantaardige alternatieven.                                      | Chocolademelk, milkshake.   |
| <b>Slushcocktails</b>   | Likeuren, sterke dranken (gemengd met niet-alcoholische dranken), wijn of dranken met een laag alcoholgehalte. | Margarita, roséwijn, voorgemengde spiritueuze dranken en cocktails. |
| <b>Diepvriesdranken</b> | Verse sappen (zonder pulp), vruchtensappen, frisdranken of soortgelijke dranken.                               | Sinaasappelsap, mangosap, frisdrank.                                |

1. Zorg ervoor dat de waterbak, de mengbladen en het reservoir goed vastzitten. Open het deksel boven op het reservoir en giet uw bereide vloeistof in het reservoir, waarbij u de vloeistof tussen het minimum- en maximumniveau (1,50 l) houdt.

NL

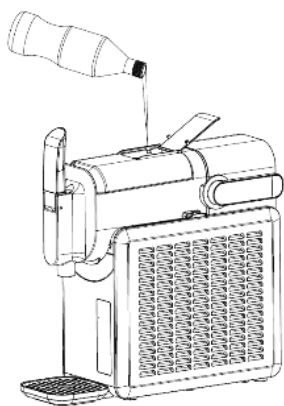

2. Sluit het deksel correct.
3. Steek de stekker in het stopcontact. De aan-uitknop knippert. Druk hierop om het bedieningspaneel te activeren.

4. Selecteer de gewenste voorinstelling:
  - Slush
  - Frappe
  - Milkshake
  - Slushcocktails
  - Diepvriesdranken
5. Pas de dikte aan met de knoppen '+' of '-'. Hoe hoger het aantal balkjes, hoe lager de temperatuur.
6. Druk op de startknop om de machine te starten. Het kinderslot wordt geactiveerd na één minuut inactiviteit. Houd de kinderslottoets drie seconden ingedrukt om het apparaat te deactiveren.

## NA DE VOORBEREIDING

- Zodra de slush klaar is, waarschuwt de machine u met een akoestisch signaal. Trek de hendel omlaag om uw drankje te schenken.

## TIMERFUNCTIE

Gebruik de timerfunctie om de start van de machine uit te stellen.

1. Kies de gewenste voorinstelling en dikte.
2. Druk op de timerknop, stel de tijd in met de knoppen '+' en '-' en druk op de start-pauzeknop om het aftellen te starten. De start kan tot 24 uur worden uitgesteld.
3. Druk op de start-pauzeknop om de timer te annuleren.
4. U kunt de instellingen en de tijd op elk gewenst moment wijzigen. Ontgrendel het kinderslot en stel de machine af met de knoppen '+' en '-'.

NL

## REINIGING EN ONDERHOUD

### REINIGINGSSTAPPEN

1. Giet na gebruik schoon water (watertemperatuur niet hoger dan 50 °C) in het reservoir.
2. Selecteer de modus 'Reinigen' om de reiniging te starten.
3. Laat het water weglopen en herhaal indien nodig.
4. Demonteer en reinig de onderdelen.
  - Het reservoir, de mengbladen en waterbak kunnen in de vaatwasser worden gereinigd. We raden aan om de onderdelen op het bovenste rek in de vaatwasser te plaatsen.
  - Gebruik een vochtige zachte borstel of doek om de verdamer en de afdichting aan de achterkant ervan te reinigen.
5. Zorg ervoor dat alle onderdelen volledig droog zijn voordat u de machine weer in elkaar zet.

**Let op:** Dompel het apparaat, het snoer of de stekker niet onder in water of een andere vloeistof.

## OPSLAG

- Zorg ervoor dat de machine grondig is gereinigd en er geen resten achterblijven voordat u ze opbergt.
- Bewaar het apparaat rechtop en op een droge en veilige plaats.

## PROBLEEMOPLOSSING

| <b>Probleem</b>                | <b>Oorzaak</b>                              | <b>Oplossing</b>   |
|--------------------------------|---|--|
| Schraper van roerbladen        | Laag suikergehalte<br>Onjuiste montage      | Pas het suikergehalte aan<br>Monteer de roerbladen weer correct.   |
| Het display toont 'OP'         | Het reservoir is niet correct geïnstalleerd | Zet het reservoir terug en zet het stevig vast.  |
| Het display toont 'E1' of 'E2' | Sensor kortsluiting/<br>onderbreking        | Uitschakelen en opnieuw starten.<br>Neem contact op met de klantenservice van Wilfa als het probleem niet is opgelost. |
| Het display toont 'E3'         | Motorstoring                                | Herstarten.<br>Neem contact op met de klantenservice van Wilfa als het probleem niet is opgelost.                      |

NL

## BESCHERMINGSFUNCTIES

- Motorbeveiliging: Voorkomt overbelasting tijdens de werking.
- Compressorbeveiliging: Vertraagt de herstart om frequente cycli te voorkomen.
- Veiligheidsslot: Voorkomt de werking als het reservoir niet stevig is bevestigd.

## TIPS

1. Houd de ingrediënten altijd tussen het minimum- en maximumniveau.
2. Gebruik ingrediënten met een suikergehalte van ten minste 6% of een Brix-waarde van 10%. Als dat niet voldoende is, voeg dan 1-2 eetlepels gearomatiseerde siroop of een ander ingrediënt met veel suiker toe.
3. Zorg er bij het gebruik van alcohol voor dat het percentage tussen 2,8% en 16% ligt.
4. Houd er rekening mee dat het langer duurt voordat alcohol bevriest. Om de bevroeringstijd te verkorten, voegt u de alcohol pas toe nadat de slush de gewenste consistentie heeft bereikt.
5. Koel de ingrediënten voor om de prestaties te verbeteren.
6. Reinig de dispenser na elk gebruik om verstoppingen te voorkomen.
7. Bij gebruik van natuurlijk vruchtensap moet u het zeven voordat u het toevoegt aan de machine om verstopping van de dispenser te voorkomen.

NL



## GARANTIE

Wilfa geeft vijf jaar garantie op dit product vanaf de dag van aankoop. De garantie dekt productiefouten of defecten die zich voordoen tijdens de garantieperiode. Uw aankoopbon is het garantiebewijs voor de verkoper als u aanspraak maakt op de garantie.

De garantie is uitsluitend geldig voor producten die voor huishoudelijke toepassing gekocht en gebruikt werden. De garantie is niet geldig als het product voor commerciële doeleinden gebruikt wordt. De garantie is niet geldig als het product onjuist of nalatig gebruikt werd, als de Wilfa-instructies niet opgevolgd zijn, als het apparaat gewijzigd werd of als een onbevoegde reparatie uitgevoerd werd. De garantie is ook niet geldig voor normale slijtage van het product, verkeerd gebruik, gebrekkig onderhoud, gebruik van onjuiste elektrische spanning, of:

NL

- Overbelasting van het product
- Onderdelen die normaal versleten zijn
- Onderdelen die regelmatig vervangen moeten worden (zoals filters, accu's enz.)

**De handleiding is ook beschikbaar op onze website; [wilfa.com](http://wilfa.com)**

## PRODUCTSPECIFICATIES

220-240V~50Hz, 220W

23g R290

Als het apparaat bijna 1 minuut inactief is, gaat het in de 'uit-modus'. Het stroomverbruik in de uit-modus is 0,4W.

## SUPPORT EN RESERVEONDERDELEN

Ga voor ondersteuning naar **wilfa.com** en raadpleeg onze klantenservice-/ondersteuningspagina. Hier vindt u veelgestelde vragen, reserveonderdelen, tips en trucs en al onze contactgegevens.

## RECYCLING



Deze markering geeft aan dat u dit product in de gehele Europese Unie niet met ander huishoudelijk afval mag meegeven. Om mogelijke schade aan het milieu of de gezondheid van mensen als gevolg van ongecontroleerde afvalverwijdering te voorkomen, dient het product op een verantwoorde manier gerecycled te worden om duurzaam hergebruik van materialen te stimuleren. Gebruik de retour- en inzamelingssystemen om uw gebruikte apparaat in te leveren, of neem contact op met de winkel waar u het product gekocht hebt. De winkel kan dit product in ontvangst nemen om het op veilige en milieuverantwoorde wijze te recyclen.

NL

PL

## SPIS TREŚCI

---

- 102 WAŻNE INSTRUKCJE DOTYCZĄCE  
BEZPIECZEŃSTWA
- 106 OPIS OGÓLNY PRODUKTU
- 107 PRZED UŻYCIEM
- 108 KORZYSTANIE Z URZĄDZENIA
- 109 CZYSZCZENIE I KONSERWACJA
- 110 ROZWIĄZYWANIE PROBLEMÓW
- 110 PORADY
- 112 GWARANCJA
- 113 DANE TECHNICZNE PRODUKTU
- 113 POMOC TECHNICZNA I CZĘŚCI ZAMIENNE
- 113 MOŻLIWOŚĆ RECYKLINGU

PL

## WAŻNE INSTRUKCJE DOTYCZĄCE BEZPIECZEŃSTWA

- Przed pierwszym użyciem maszyny do napojów mrożonych odczekać 2 godziny po jej ustawieniu z przezroczystą pokrywą otwartą.
- Nie wolno używać wody demineralizowanej, zaleca się stosowanie wody źródlanej.
- Podczas korzystania z urządzeń elektrycznych przestrzegaj podstawowych zasad bezpieczeństwa, aby zmniejszyć ryzyko pożaru, porażenia prądem i obrażeń ciała lub szkód materialnych. Przed użyciem urządzenia uważnie przeczytaj wszystkie instrukcje.
- Przed użyciem przeczytaj wszystkie instrukcje.
- Sprawdź, czy napięcie jest zgodne z napięciem podanym na tabliczce znamionowej.
- Jeśli przewód zasilający zostanie uszkodzony, musi zostać wymieniony przez producenta, autoryzowany serwis lub osoby o podobnych kwalifikacjach, aby uniknąć zagrożenia.
- Nie wolno demontować obudowy urządzenia. Nie zawiera ono żadnych części, które mogą być naprawiane przez użytkownika.
- Nie ustawiaj urządzenia na powierzchni, której nachylenie przekracza 45°. Nie stawiaj produktu dołem do góry i nie przechylaj go bardziej niż pod kątem 45°.

PL

- Chronić otwory wentylacyjne, przewód i wtyczkę przed zalaniem.
- Nie zanurzaj urządzenia w wodzie ani w żadnym innym płynie.
- Odłącz urządzenie po użyciu lub przed czyszczeniem.
- Ustaw urządzenie w taki sposób, aby miało co najmniej 10 cm wolnego miejsca dookoła w celu zapewnienia dobrej wentylacji.
- Używaj wyłącznie akcesoriów zalecanych przez producenta.
- To urządzenie może być używane przez dzieci od lat 8 i osoby z niepełnosprawnością fizyczną, sensoryczną i umysłową oraz brakiem doświadczenia i wiedzy, pod warunkiem zapewnienia nadzoru lub udzielenia instrukcji dotyczących korzystania z urządzenia w bezpieczny sposób oraz o ile taka osoba zdaje sobie sprawę z ewentualnych zagrożeń.
- Dzieci nie powinny używać urządzenia do zabawy.
- Czynności związane z czyszczeniem oraz konserwacją nie powinny być wykonywane przez dzieci, o ile nie zostanie zapewniony nadzór.
- Nie używaj urządzenia w pobliżu ognia, płyty grzejnej ani kuchenki.
- Nie wkładaj żadnych przedmiotów do maszyny przez otwory wentylacyjne. Może to spowodować porażenie prądem lub pożar.

- Nie uruchamiaj urządzenia przed zamontowaniem pojemnika i ostrza mieszadła.
- Nie używaj urządzenia na zewnątrz.
- Do czyszczenia nigdy nie używaj proszku do szorowania ani twardych przedmiotów.
- **Ostrzeżenie:** Nie przechowuj w urządzeniu materiałów grożących wybuchem, takich jak pojemniki z łatwopalnym gazem.
- Tourządzenie jest przeznaczone wyłącznie do użytku w pomieszczeniach i na potrzeby gospodarstwa domowego; nie jest ono przeznaczone do zastosowań komercyjnych ani przemysłowych.
- **Ostrzeżenie:** Ustawiając urządzenie, uważaj, aby przewód zasilający nie został przytrzaśnięty ani uszkodzony.
- **Ostrzeżenie:** Nie ustawiaj za urządzeniem listew zasilających ani przenośnych zasilaczy.
- **Ostrzeżenie:** Nie blokuj otworów wentylacyjnych w obudowie urządzenia ani w konstrukcji wewnętrznej.
- **Ostrzeżenie:** Nie używaj urządzeń mechanicznych ani środków przyspieszających proces odmrażania, innych niż zalecane przez producenta.
- **Ostrzeżenie:** Uważaj, aby nie uszkodzić obwodu chłodniczego.

- **Ostrzeżenie:** Nie używaj urządzeń elektrycznych w komorze urządzenia, chyba że są one zalecane przez producenta.
- **Ostrzeżenie:** Po upływie okresu eksploatacji oddaj urządzenie do autoryzowanego punktu utylizacji odpadów. Nie wystawiaj urządzenia na działanie ognia.

W obiegu chłodniczym urządzenia znajduje się izobutan (R290) — pochodna gazu ziemnego, nieszkodliwa dla środowiska naturalnego — która jest łatwopalna. Podczas transportu i montażu urządzenia upewnij się, że jego obwód chłodniczy nie uległ uszkodzeniu.



Czynnik chłodniczy (R290) jest łatwopalny.

**Uwaga:** ryzyko pożaru / materiały łatwopalne.

W przypadku uszkodzenia obiegu czynnika chłodniczego:

- Nie zbliżaj się z otwartym ogniem ani źródłami zapłonu.
- Dokładnie przewietrz pomieszczenie, w którym znajduje się urządzenie.

PL

## OPIS OGÓLNY PRODUKTU

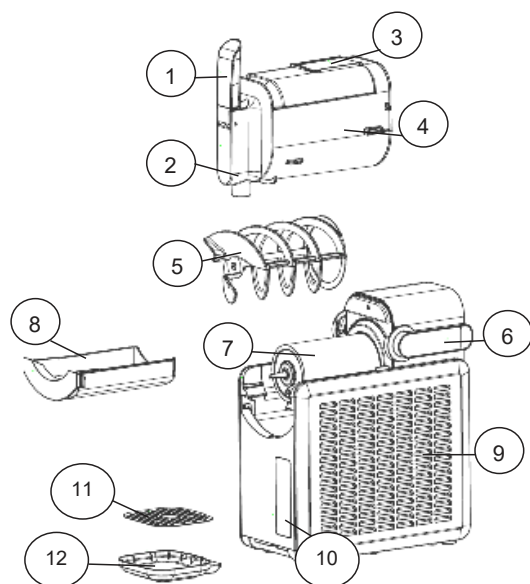

PL

### Kluczowe elementy:

1. Uchwyt
2. Dozownik
3. Górna pokrywa
4. Pojemnik
5. Ostrze mieszadła
6. Uchwyt blokady pojemnika
7. Parownik
8. Taca na wodę
9. Obudowa
10. Panel sterowania
11. Pokrywa tacy ociekowej
12. Taca ociekowa

### Panel sterowania:

1. Wyświetlacz
2. Wyświetlacz ziarnistości lodu
3. Regulacja ziarnistości lodu
4. Program Slush
5. Program Frappe
6. Program Szejk czekoladowy
7. Program Koktajl slush
8. Program Napój mrożony
9. Czyszczenie
10. Blokada przycisków
11. Timer - funkcja opóźnienia
12. Przycisk ON/OFF
13. Przycisk Start/ Pauza:

## PRZED UŻYCIEM

**Uwaga:** Przed użyciem urządzenia należy przeczytać wszystkie ostrzeżenia.

1. Ustaw maszynę na płaskiej, stabilnej powierzchni.
2. Wyczyść wszystkie części mające kontakt z cieczą, w tym parownik, zbiornik i ostrza mieszadła. Przed przystąpieniem do mycia sprawdź, czy kabel zasilający jest odłączony. (Szczegółowe instrukcje czyszczenia znajdują się w rozdziale „Czyszczenie i konserwacja”).
3. Zamontuj zbiornik, wsuwając go nad ostrza mieszadła i parownik. Zablokuj go w miejscu, pchając uchwyt w dół, jak pokazano na rysunku.

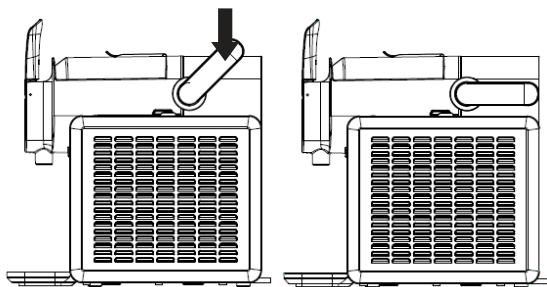

4. Zamontuj uchwyt i tacę ociekową zgodnie z rysunkiem.

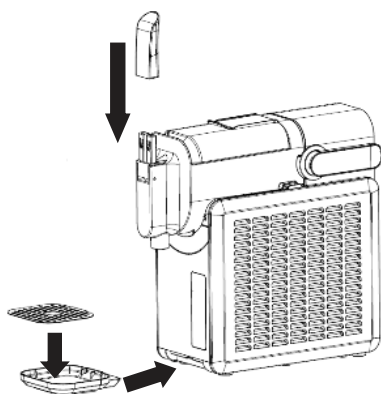

PL

## KORZYSTANIE Z URZĄDZENIA

| Program        | Składniki  | Przykłady   |
|----------------|--|---|
| Slush          | Napoje gotowe do picia lub napoje z ekstraktów o wysokiej zawartości cukru.                                      | Lemoniada, woda sodowa.   |
| Frappe         | Kawa, herbata lub inne gotowe do picia napoje z dodatkiem cukru.   | Gotowa do użycia mieszanka frappe.                              |
| Szejk mleczny  | Napoje mleczne na bazie mleka, jogurtu lub roślinnych alternatyw.  | Mleko czekoladowe, szejk mleczny.                               |
| Koktajle slush | Likiery, napoje alkoholowe (mieszane z napojami bezalkoholowymi), wino lub napoje o niskiej zawartości alkoholu. | Margarita, wino różane, wstępnie zmieszane alkohole i koktajle. |
| Napoje mrożone | Świeże soki (bez miazgi), soki owocowe, owocowe napoje gazowane lub podobne napoje.                              | Sok pomarańczowy, sok z mango, woda sodowa.                     |

1. Upewnij się, że taca na wodę, ostrza mieszadła i zbiornik są poprawnie zamontowane. Otwórz pokrywę na górze zbiornika i wlej przygotowany płyn, utrzymując go między poziomem minimalnym a maksymalnym (1,50 l).

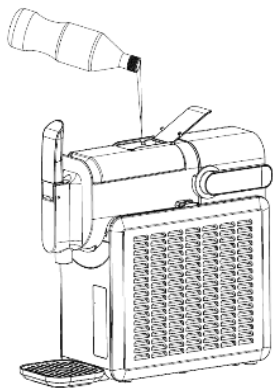

PL

2. Dokładnie zamknij pokrywę.
3. Włącz urządzenie. Przycisk on/off zacznie migać. Naciśnij go, aby aktywować panel sterowania.
4. Wybierz żądany program:
  - Slush
  - Frappe
  - Szejk czekoladowy
  - Koktajle slush
  - Mrożone napoje

- Wyreguluj ziarnistość lodu za pomocą przycisków „+” lub „-”. Im większa liczba pasków, tym niższa temperatura.
- Naciśnij przycisk Start, aby uruchomić maszynę. Blokada przed dziećmi włącza się po 1 minucie bezczynności. Aby wyłączyć, naciśnij i przytrzymaj przycisk blokady przed dziećmi przez 3 sekundy.

## PO PRZYGOTOWANIU

- Gdy slush będzie gotowy, maszyna wyemituje sygnał dźwiękowy. Pociągnij uchwyt w dół, aby wlać napój do szklanki.

## FUNKCJA TIMERA

Użyj funkcji timera, aby opóźnić uruchomienie maszyny.

- Wybierz żądany program i ziarnistość lodu.
- Naciśnij przycisk timera, ustaw czas przyciskami „+” i „-” i naciśnij przycisk start/pauza, aby rozpocząć odliczanie. Uruchomienie może zostać opóźnione o maksymalnie 24 godziny.
- Aby anulować timer, naciśnij przycisk start/pauza.
- Ustawienia i czas można zmienić w dowolnym momencie. Wystarczy anulować blokadę przed dziećmi i zmienić ustawienie przyciskami „+” i „-”.

## CZYSZCZENIE I KONSERWACJA

### ETAPY CZYSZCZENIA

- Po użyciu wlej do zbiornika czystą wodę (o temperaturze nieprzekraczającej 50°C).
- Wybierz tryb „Clean”, aby rozpocząć czyszczenie.
- Spuść wodę i w razie potrzeby powtórz.
- Zdemontuj i wyczyść części.
  - Zbiornik, ostrza mieszađła i tackę na wodę można myć w zmywarce. Zalecamy umieszczanie części na górnej półce zmywarki.
  - Do czyszczenia parownika i pierścienia uszczelniającego z tyłu należy używać wilgotnej, miękkiej szczotki lub ściereczki.
- Przed ponownym montażem upewnij się, że wszystkie części są zupełnie suche.

**Przeostroga:** Nie zanurzaj urządzenia w wodzie ani w żadnym innym płynie.

### PRZECHOWYWANIE

- Przed odłożeniem maszyny do przechowywania upewnij się, że jest ona dokładnie oczyszczona i wolna od wszelkich pozostałości.
- Przechowywać w pozycji pionowej w suchym i bezpiecznym miejscu.

PL

## ROZWIĄZYWANIE PROBLEMÓW

| Problem                               | Przyczyna                                     | Rozwiązanie  |
|---------------------------------------|---|--|
| Ostrza mieszađła zahaczają o pojemnik | Niska zawartość cukru<br>Nieprawidłowy montaż | Ustaw zawartość cukru<br>Prawidłowo zamontuj ostrza mieszađła.   |
| Wyświetlacz pokazuje „OP”             | Nieprawidłowo zainstalowany zbiornik          | Ponownie zamontuj zbiornik i poprawnie go zablokuj.  |
| Wyświetlacz pokazuje „E1” lub „E2”    | Zwarcie/przerwa w obwodzie czujnika           | Wyłącz i ponownie włęcz.<br>Jeśli problem nie został rozwiązany, skontaktuj się z działem obsługi klienta Wilfa. |
| Wyświetlacz pokazuje „E3”             | Problem z silnikiem                           | Uruchom ponownie.<br>Jeśli problem nie został rozwiązany, skontaktuj się z działem obsługi klienta Wilfa.        |

## FUNKCJE ZABEZPIECZAJĄCE

- Zabezpieczenie silnika: Zapobiega przeciążeniu podczas pracy.
- Zabezpieczenie sprężarki: Opóźnia ponowne uruchomienie, aby zapobiec częstym cyklom.
- Blokada bezpieczeństwa: Uniemożliwia pracę, jeśli zbiornik nie jest poprawnie zamocowany.

## PORADY

PL

1. Składniki należy zawsze utrzymywać między poziomem minimalnym a maksymalnym.
2. Należy używać składników o zawartości cukru co najmniej 6% lub 10 stopni brix. Jeśli cukru jest za mało, dodaj 1-2 łyżki syropu aromatycznego lub innego składnika o wysokiej zawartości cukru.
3. W przypadku używania alkoholu upewnij się, że procentowa zawartość wynosi od 2,8% do 16%.
4. Pamiętaj, że zamrażanie napoju z alkoholem trwa dłużej. Aby skrócić czas zamrażania, alkohol należy dodawać dopiero po osiągnięciu pożąđanej konsystencji shlusha.
5. Wstępnie schłodź składniki w celu zwiększenia wydajności.
6. Wyczyść dozownik po każdym użyciu, aby zapobiec zatykaniu.
7. W przypadku używania naturalnego soku owocowego należy go odcedzić przed dodaniem do maszyny, aby uniknąć zatkania dozownika.

PL



## GWARANCJA

Firma Wilfa udziela 5-letniej gwarancji na ten produkt od dnia zakupu. Gwarancja obejmuje wady produkcyjne lub wady powstałe w okresie gwarancyjnym. W przypadku roszczeń z tytułu gwarancji dowodem dla sprzedawcy jest paragon lub inny dokument potwierdzający zakup.

Gwarancja obejmuje wyłącznie produkty zakupione i używane na potrzeby indywidualnych gospodarstw domowych. Komercyjna eksploatacja produktu powoduje unieważnienie gwarancji. Gwarancja zostanie unieważniona w przypadku niewłaściwego używania produktu, niedbałości, postępowania niezgodnego z instrukcjami podanymi przez firmę Wilfa, a także w przypadku modyfikacji produktu lub jego nieautoryzowanej naprawy. Gwarancja nie obejmuje ponadto normalnego zużycia, użycia niezgodnego z przeznaczeniem, braku konserwacji, podłączenia do nieprawidłowego napięcia elektrycznego oraz:

PL

- Przeciążenia produktu
- Części, które zużywają się w wyniku normalnej eksploatacji
- Części, które należy regularnie wymieniać (np. filtr, akumulator itp.)

**Instrukcja obsługi jest także dostępna na naszej stronie internetowej:  
[wilfa.com](http://wilfa.com)**

## DANE TECHNICZNE PRODUKTU

220-240V~50Hz, 220W

23g R290

Jeśli urządzenie jest beczynne przez prawie 1 minutę, przechodzi w „tryb wyłączony”. Pobór mocy w trybie wyłączonym wynosi 0,4 W.

## POMOC TECHNICZNA I CZĘŚCI ZAMIENNE

Aby uzyskać pomoc techniczną, odwiedź stronę obsługi klienta/pomocy technicznej w naszej witrynie **wilfa.com**. Znajdziesz tam często zadawane pytania, listy części zamiennych, porady i wskazówki oraz wszystkie dane kontaktowe.

## MOŻLIWOŚĆ RECYKLINGU



Ten znak wskazuje, że w Unii Europejskiej to urządzenie nie może być wyrzucane wraz z odpadami z gospodarstw domowych. Aby zapobiec możliwemu skażeniu środowiska lub zagrożeniom dla zdrowia ludzi z uwagi na niekontrolowaną utylizację odpadów, należy odpowiedzialnie przekazać je do recyklingu w celu promocji zrównoważonej gospodarki zasobami materiałowymi w zakresie ponownego użycia. Aby pozbyć się urządzenia po okresie eksploatacji, należy skorzystać z właściwego punktu zbiórki lub skontaktować się ze sprzedawcą, od którego kupiono produkt. W ten sposób produkt zostanie bezpłatnie przekazany do recyklingu bezpiecznego dla środowiska.

PL

FR

## SOMMAIRE

---

|     |                                   |
|-----|-----------------------------------|
| 116 | CONSIGNES DE SÉCURITÉ IMPORTANTES |
| 120 | APERÇU DU PRODUIT                 |
| 121 | AVANT UTILISATION                 |
| 122 | UTILISATION                       |
| 123 | NETTOYAGE ET ENTRETIEN            |
| 124 | GUIDE DE DÉPANNAGE                |
| 124 | ASTUCES                           |
| 126 | GARANTIE                          |
| 127 | CARACTÉRISTIQUES DU PRODUIT       |
| 127 | ASSISTANCE ET PIÈCES DÉTACHÉES    |
| 127 | RECYCLAGE                         |

FR

## CONSIGNES DE SÉCURITÉ IMPORTANTES

- Avant la première utilisation, attendre 2 heures après la mise en place et s'assurer que le couvercle transparent reste ouvert pendant ce temps.
- Il est interdit d'utiliser de l'eau distillée sur cet appareil. Il est recommandé d'utiliser de l'eau du robinet.
- Lors de l'utilisation d'appareils électriques, il est important de respecter les règles de sécurité de base afin de réduire le risque d'incendie, d'électrocution et de dommages corporels ou matériels. Lire attentivement toutes les instructions avant d'utiliser un appareil.
- Lire toutes les instructions avant utilisation.
- S'assurer que la tension correspond à la tension indiquée sur la plaque signalétique.
- Si le cordon d'alimentation est endommagé, le faire remplacer par le fabricant, un technicien de service ou une autre personne de compétences similaires, afin d'éviter tout danger.
- L'appareil ne doit pas être ouvert. Il ne contient aucune pièce pouvant être réparée par l'utilisateur.
- Ne pas positionner le produit à une inclinaison supérieure à 45°. Ne pas ouvrir le produit, ni l'incliner à un angle supérieur à 45°.

- Ne jamais verser d'eau sur les orifices de ventilation, le cordon ou la prise.
- Ne pas plonger l'appareil dans l'eau, ni dans aucun autre liquide.
- Débrancher l'appareil après utilisation ou avant le nettoyage.
- Assurer une bonne ventilation autour de l'appareil, au minimum 10 cm.
- N'utiliser que les accessoires recommandés par le fabricant.
- Cet appareil peut être utilisé par des enfants à partir de huit ans et des personnes en situation de handicap physique, mental ou sensoriel ou encore manquant de connaissances et d'expérience, si elles sont surveillées ou ont reçu des instructions sur l'utilisation sûre de l'appareil, et si elles ont conscience des risques inhérents.
- Il est interdit aux enfants de jouer avec l'appareil.
- Les enfants ne doivent pas procéder au nettoyage ni à l'entretien de l'appareil sans surveillance.
- Ne pas utiliser cet appareil à proximité de flammes, de plaques chauffantes ou d'une cuisinière.
- N'insérer aucun objet dans l'appareil par les orifices de ventilation. Cela peut provoquer un choc électrique ou un incendie.

- Ne pas démarrer l'appareil avant d'installer le bol et les lames de mélange.
- Ne pas utiliser à l'extérieur.
- Ne jamais nettoyer avec de la poudre à récurer ou d'autres objets rigides.
- **Avertissement** : Ne pas stocker de substances explosives telles que des bombes aérosols avec un agent propulseur inflammable dans cet appareil.
- Cet appareil est conçu pour un usage domestique intérieur uniquement, et non pour une utilisation commerciale ou industrielle.
- **Avertissement** : Lors du positionnement de l'appareil, vérifier que le cordon d'alimentation n'est ni coincé, ni endommagé.
- **Avertissement** : Ne pas placer plusieurs prises de courant ou sources d'alimentation portatives à l'arrière de l'appareil.
- **Avertissement** : Veiller à ce que les ouvertures de ventilation, dans l'enceinte de l'appareil ou dans la structure intégrée, soient exemptes d'obstruction.
- **Avertissement** : Ne pas utiliser de dispositifs mécaniques ou d'autres moyens pour accélérer le processus de dégivrage, autres que ceux recommandés par le fabricant.

- **Avertissement** : Ne pas endommager le circuit de réfrigérant.
- **Avertissement** : Ne pas utiliser d'appareil électrique à l'intérieur des compartiments de stockage des aliments de l'appareil, sauf s'ils sont du type recommandé par le fabricant.
- **Avertissement** : La mise au rebut de l'appareil doit uniquement avoir lieu dans un centre de traitement des déchets agréé. Ne pas exposer à une flamme.

Le circuit réfrigérant de l'appareil contient de l'isobutène réfrigérant (R290), un gaz naturel présentant un niveau élevé de compatibilité environnementale, qui est néanmoins inflammable. Pendant le transport et l'installation de l'appareil, s'assurer qu'aucun composant du circuit de réfrigérant n'est endommagé.



Le réfrigérant (R290) est inflammable.  
**Attention** : risque d'incendie/matières inflammables.

En cas de dommage du circuit réfrigérant :

- Éviter d'ouvrir des flammes et sources d'ignition.
- Ventiler minutieusement la pièce où se trouve l'appareil.

FR

## APERÇU DU PRODUIT

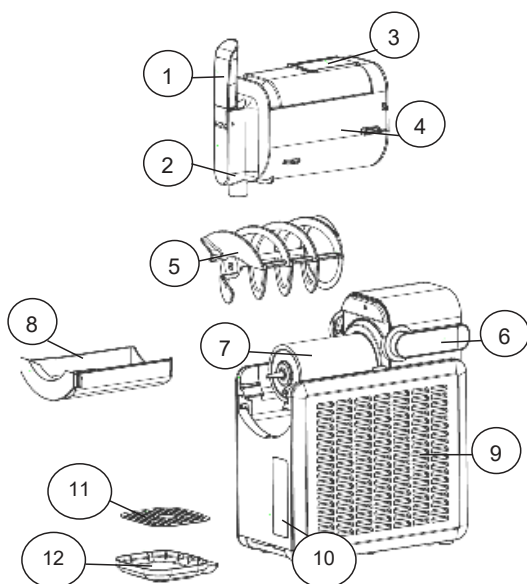

### Principaux composants :

1. Poignée
2. Distributeur
3. Couvercle supérieur
4. Réservoir
5. Lames de mélange
6. Poignée de verrouillage du réservoir
7. Évaporateur
8. Bac à eau
9. Boîtier
10. Panneau de commande
11. Couvercle du bac collecteur
12. Bac collecteur

### Panneau de commande :

1. Écran
2. Affichage de l'épaisseur
3. Réglage de l'épaisseur
4. Préréglage granité
5. Préréglage frappé
6. Préréglage milkshake
7. Préréglage cocktail granité
8. Préréglage boisson gelée
9. Nettoyage
10. Sécurité enfant
11. Minuterie – fonction de temporisation
12. Bouton Marche/Arrêt
13. Bouton Marche/Arrêt

FR

## AVANT UTILISATION

**Remarque :** Lire tous les avertissements avant d'utiliser l'appareil.

1. Placer la machine à granité sur une surface plane et stable.
2. Nettoyer toutes les pièces en contact avec le liquide, y compris l'évaporateur, le réservoir et les lames de mélange. Vérifier que le cordon d'alimentation est débranché avant le lavage. (Voir « Nettoyage et entretien » pour des instructions de nettoyage détaillées).
3. Assembler le réservoir en le faisant glisser sur les lames de mélange et l'évaporateur. Le verrouiller en place en poussant la poignée vers le bas comme indiqué sur la figure.

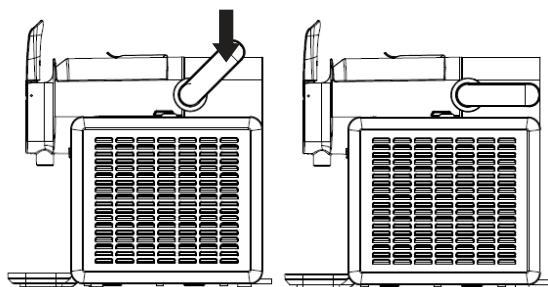

4. Assembler la poignée et le bac d'égouttage comme indiqué sur la figure.

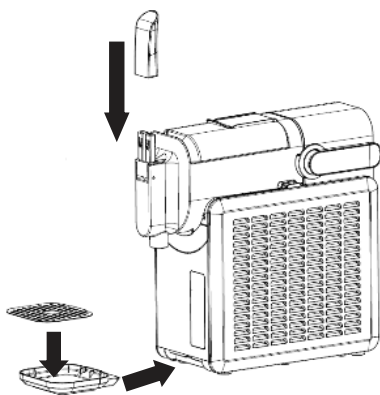

FR

## UTILISATION

| Préréglage                | Ingrédients  | Exemples  |
|---------------------------|--|---|
| <b>Granité</b>            | Boissons prêtes à boire ou infusées à forte teneur en sucre.   | Limonade, soda.   |
| <b>Frappé</b>             | Café, thé ou autres boissons prêtes à boire et infusées avec du sucre ajouté.                              | Frappé, mélange de frappé prêt à l'emploi.                |
| <b>Milkshake</b>          | Boissons lactières telles que le lait ou le yaourt, solutions végétales.                                   | Lait au chocolat, milkshake.                              |
| <b>Cocktails granités</b> | Liqueurs, spiritueux (mélangés à des boissons non alcoolisées), vin ou liquides à faible teneur en alcool. | Margarita, vin rosé, spiritueux prémélangés et cocktails. |
| <b>Boissons gelées</b>    | Jus frais (sans pulpe), jus à base de fruits, sodas aux fruits ou boissons similaires.                     | Jus d'orange, jus de mangue, soda.                        |

1. S'assurer que le bac à eau, les lames de mélange et le réservoir sont correctement installés. Ouvrir le couvercle sur le dessus du réservoir et verser le liquide préparé dans le réservoir, en le maintenant entre les niveaux Minimum et Max (1,50 l).

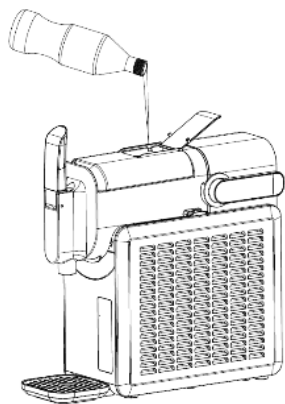

FR

2. Fermer le couvercle fermement.
3. Brancher la machine. Le bouton marche/arrêt clignote. Appuyer dessus pour activer le panneau de commande.
4. Sélectionner le pré réglage souhaité :
  - Granité
  - Frappé
  - Milkshake
  - Cocktails granités
  - Boissons gelées

5. Régler l'épaisseur à l'aide des boutons « + » ou « - ». Plus le nombre de barres est élevé, plus la température est basse.
6. Appuyer sur le bouton « Start » pour démarrer la machine. La sécurité enfant s'active après 1 minute d'inactivité. Pour la désactiver, appuyer sur le bouton de sécurité enfants et le maintenir enfoncé pendant 3 secondes.

## APRÈS LA PRÉPARATION

- Lorsque le granité est prêt, la machine émet un signal sonore. Tirer la poignée vers le bas pour verser votre boisson.

## FONCTION DE MINUTERIE

Utiliser la fonction de minuterie pour retarder le démarrage de la machine.

1. Choisir le pré-réglage et l'épaisseur souhaités.
2. Appuyer sur le bouton de la minuterie, régler l'heure à l'aide des boutons « + » et « - », puis appuyer sur le bouton marche/arrêt pour démarrer le compte à rebours. Le démarrage peut être retardé jusqu'à 24 heures.
3. Pour annuler la minuterie, appuyer sur le bouton marche/arrêt.
4. Les paramètres et l'heure peuvent être modifiés à tout moment. Il suffit de déverrouiller la sécurité enfant et de l'ajuster à l'aide des boutons « + » et « - ».

## NETTOYAGE ET ENTRETIEN

### ÉTAPES DE NETTOYAGE

1. Après utilisation, verser de l'eau propre (température de l'eau ne dépassant pas 50 °C) dans le réservoir.
2. Sélectionner le mode « Nettoyage » pour lancer le nettoyage.
3. Vidanger l'eau et répéter l'opération si nécessaire.
4. Démontez et nettoyez les pièces.
  - Le réservoir, les lames de mélange et le bac à eau peuvent être nettoyés au lave-vaisselle. Nous vous recommandons de placer les pièces sur le support supérieur du lave-vaisselle.
  - Utiliser une brosse douce humide ou un chiffon pour nettoyer l'évaporateur et la bague d'étanchéité à l'arrière.
5. S'assurer que toutes les pièces sont complètement sèches avant de les réassembler.

**Avertissement :** Ne pas plonger l'appareil, le cordon électrique ou la prise dans l'eau, ni dans aucun autre liquide.

### STOCKAGE

- S'assurer que la machine est soigneusement nettoyée et qu'il ne reste aucun résidu avant de la ranger.
- La stocker en position verticale et dans un endroit sec et sûr.

## GUIDE DE DÉPANNAGE

| Problème                         | Cause                                    | Solution   |
|----------------------------------|--|--|
| Raclage des lames de mélange     | Faible teneur en sucre                   | Ajuster la teneur en sucre   |
|                                  | Montage incorrect                        | Remonter correctement les lames de mélange.  |
| L'écran affiche « OP »           | Réservoir mal installé                   | Remonter le réservoir et le verrouiller fermement.   |
| L'écran affiche « E1 » ou « E2 » | Court-circuit/ circuit ouvert du capteur | Mettre hors tension et redémarrer. Si le problème persiste, contacter le service client Wilfa. |
| L'écran affiche « E3 »           | Problème moteur                          | Redémarrer. Si le problème persiste, contacter le service client Wilfa.                        |

### FONCTIONS DE PROTECTION :

- Protection du moteur : Empêche la surcharge pendant le fonctionnement.
- Protection du compresseur : Retarde le redémarrage pour éviter les cycles fréquents.
- Verrouillage de sécurité : Empêche le fonctionnement si le réservoir n'est pas solidement fixé.

### ASTUCES

1. Conserver toujours les ingrédients entre les niveaux minimum et maximum.
2. Utiliser des ingrédients contenant au moins 6 % de sucre ou une valeur Brix de 10 %. Si cela ne suffit pas, ajouter 1 à 2 cuillères à soupe de sirop aromatisé ou un autre ingrédient riche en sucre.
3. En cas d'utilisation d'alcool, s'assurer que le pourcentage se situe entre 2,8 % et 16 %.
4. Garder à l'esprit que la congélation de l'alcool prend plus de temps. Pour réduire le temps de congélation, n'ajouter l'alcool qu'une fois que le granité a atteint la consistance souhaitée.
5. Pour améliorer les performances, pré-refroidir les ingrédients.
6. Nettoyer le distributeur après chaque utilisation pour éviter toute obstruction.
7. En cas d'utilisation de jus de fruits naturel, le filtrer avant de l'ajouter à la machine pour éviter de boucher le distributeur.

FR



## GARANTIE

Wilfa accorde une garantie de 5 ans sur ce produit à compter de la date d'achat. La garantie couvre les défauts de production ou les anomalies survenant durant la période de garantie. Le reçu d'achat sert de preuve à montrer au détaillant pour tout recours garantie.

La garantie n'est valide que sur les produits achetés et utilisés pour un usage domestique. Elle n'est pas valide en cas d'utilisation commerciale du produit. La garantie ne s'applique pas en cas de mauvaise utilisation du produit, de négligence, de non-respect des consignes de Wilfa, de modification ou de réparation non autorisée. La garantie ne s'applique pas non plus en cas d'usure naturelle du produit, de mauvaise utilisation, de défaut d'entretien ou d'utilisation d'une tension électrique non adaptée ou :

- En cas de surcharge du produit
- Aux pièces concernées par une usure naturelle
- Les pièces que vous devez vous attendre à remplacer régulièrement (par exemple, filtre, batterie, etc.)

FR

**Le manuel d'instructions est également disponible sur notre site Web : [wilfa.com](http://wilfa.com)**

## CARACTÉRISTIQUES DU PRODUIT

220-240V~50Hz, 220W

23g R290

Si l'appareil reste inactif pendant près d'une minute, il passe en mode « arrêt ».

La consommation électrique en mode arrêt est de 0,4 W.

## ASSISTANCE ET PIÈCES DÉTACHÉES

Pour toute demande d'assistance, consulter le site **wilfa.com** et la page de notre service clients/assistance. Cette page propose des réponses aux questions les plus fréquentes, des informations sur les pièces détachées, des conseils et astuces ainsi que toutes nos coordonnées.

## RECYCLAGE



Ce marquage indique que la mise au rebut de ce produit avec les déchets ménagers est proscrite dans toute l'Union européenne. Pour éviter tout impact négatif sur l'environnement ou la santé humaine en raison d'une élimination inadéquate des déchets, recycler l'appareil de manière responsable, afin d'encourager la réutilisation durable des ressources matérielles. Pour retourner l'appareil usagé, recourir aux systèmes de retour et de collecte, ou contacter le revendeur auprès duquel le produit a été acheté. Celui-ci pourra reprendre le produit afin qu'il soit recyclé gratuitement, en respectant l'environnement.

FR

IT

## SOMMARIO

---

- 130 ISTRUZIONI IMPORTANTI RELATIVE ALLA SICUREZZA
- 134 PANORAMICA DEL PRODOTTO
- 135 PRIMA DELL'UTILIZZO
- 136 USO
- 137 PULIZIA E MANUTENZIONE
- 138 RISOLUZIONE DEI PROBLEMI
- 138 SUGGERIMENTI
- 140 GARANZIA
- 141 SPECIFICHE DEL PRODOTTO
- 141 ASSISTENZA E RICAMBI
- 141 RICICLABILITÀ

IT

## ISTRUZIONI IMPORTANTI RELATIVE ALLA SICUREZZA

- Prima di utilizzare la macchina per granita per la prima volta, attendere 2 ore dopo averla posizionata e assicurarsi che il coperchio trasparente rimanga aperto.
- Non è consentito l'uso di acqua distillata in questa unità; si consiglia l'uso di acqua di rubinetto.
- Quando si utilizzano apparecchi elettrici è importante osservare le norme di sicurezza di base al fine di ridurre il rischio di incendi, scosse elettriche e danni a persone o cose. Leggere attentamente tutte le istruzioni prima di utilizzare un apparecchio.
- Leggere tutte le istruzioni prima dell'uso.
- Assicurarsi che la tensione corrisponda a quella indicata sulla targhetta identificativa
- Se il cavo di alimentazione risulta danneggiato, la sostituzione spetta al produttore, a un suo addetto alla riparazione o a un tecnico ugualmente qualificato al fine di evitare pericoli.
- Non aprire l'apparecchio. Non contiene parti riparabili dall'utente.
- Non posizionare il prodotto con un'inclinazione superiore a 45°. Non aprire o inclinare il prodotto di oltre 45°.

IT

- Non versare acqua sulle aperture di ventilazione, sul cavo o sulla spina.
- Non immergere l'apparecchio in acqua o altri liquidi.
- Scollegare l'apparecchio dopo l'uso o prima della pulizia.
- Garantire una buona ventilazione intorno all'apparecchio, almeno 10 cm.
- Utilizzare solo accessori raccomandati dal produttore.
- L'apparecchio può essere utilizzato da bambini di età non inferiore a 8 anni e da persone con capacità fisiche, sensoriali o mentali ridotte, o prive di esperienza o della necessaria conoscenza, purché siano sorvegliate o abbiano ricevuto istruzioni relative all'uso sicuro dell'apparecchio e ne comprendano i pericoli.
- I bambini non devono giocare con l'apparecchio.
- La pulizia e la manutenzione da parte dell'utente non devono essere effettuate da bambini non supervisionati.
- Non utilizzare l'apparecchio in prossimità di fiamme, piastre calde o stufe.
- Non inserire oggetti nella macchina attraverso le aperture di ventilazione. Ciò può causare scosse elettriche o incendi.

- Non avviare l'apparecchio prima di aver montato il serbatoio e le pale di miscelazione.
- Non utilizzare all'aperto.
- Non pulire mai con polvere abrasiva o altri oggetti duri.
- **Avvertenza:** non conservare in questo apparecchio sostanze esplosive come bombolette aerosol con propellente infiammabile.
- Questo prodotto è destinato esclusivamente all'utilizzo in ambiente interno e domestico, non industriale e non commerciale.
- **Avvertenza:** quando si posiziona l'apparecchio, assicurarsi che il cavo di alimentazione non sia incastrato o danneggiato.
- **Avvertenza:** non posizionare prese multiple o alimentatori portatili sul retro dell'apparecchio.
- **Avvertenza:** mantenere le aperture di ventilazione, presenti nell'involucro dell'apparecchio o nella struttura integrata, libere da ostruzioni
- **Avvertenza:** non utilizzare dispositivi meccanici o altri strumenti diversi da quelli consigliati dal produttore per accelerare il processo di sbrinamento.

- **Avvertenza:** non danneggiare il circuito frigorifero.
- **Avvertenza:** non utilizzare apparecchi elettrici all'interno degli scomparti di conservazione degli alimenti, a meno che non siano del tipo consigliato dal produttore.
- **Avvertenza:** smaltire l'apparecchio solo presso un centro di smaltimento autorizzato. Non esporre al fuoco.

L'isobutene refrigerante (R290) contenuto nel circuito frigorifero dell'apparecchio è un gas naturale con un elevato livello di compatibilità ambientale ma che è tuttavia infiammabile. Durante il trasporto e l'installazione dell'apparecchio, assicurarsi che nessuno dei componenti del circuito frigorifero venga danneggiato.



Il refrigerante (R290) è infiammabile.

**Attenzione:** rischio di incendio/materiali infiammabili.

In caso di danni al circuito frigorifero:

- Evitare fiamme libere e fonti di innesco.
- Areare accuratamente l'ambiente in cui si trova l'apparecchio.

IT

## PANORAMICA DEL PRODOTTO

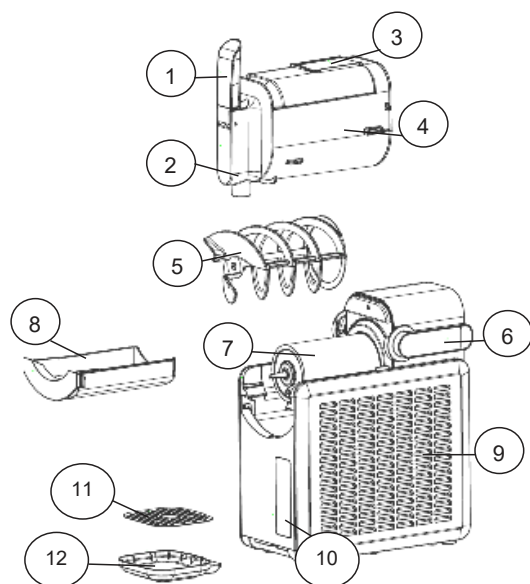

### Componenti chiave:

1. Maniglia
2. Erogatore
3. Coperchio superiore
4. Serbatoio
5. Pale di miscelazione
6. Maniglia di blocco del serbatoio
7. Evaporatore
8. Vassoio acqua
9. Corpo
10. Pannello di controllo
11. Coperchio vaschetta di raccolta
12. Vaschetta di raccolta

### Pannello di controllo:

1. Display
2. Indicatore spessore
3. Regolazione dello spessore
4. Preimpostazione granita
5. Preimpostazione frappè
6. Preimpostazione frullato
7. Preimpostazione cocktail con ghiaccio tritato
8. Preimpostazione bevanda ghiacciata
9. Pulizia
10. Sicura per bambini
11. Timer - funzione di ritardo
12. Pulsante On/Off
13. Pulsante Avvio/Pausa:

IT

## PRIMA DELL'UTILIZZO

**Nota:** Leggere tutte le avvertenze prima di utilizzare l'apparecchio.

1. Posizionare la macchina per granita su una superficie piana e stabile.
2. Pulire tutte le parti a contatto con il liquido, compreso l'evaporatore, il serbatoio e le pale di miscelazione. Assicurarsi che il cavo di alimentazione sia scollegato prima di effettuare la pulizia. (Vedere "Pulizia e manutenzione" per istruzioni dettagliate sulla pulizia).
3. Assemblare il serbatoio facendolo scorrere sulle pale di miscelazione e sull'evaporatore. Bloccarlo in posizione spingendo la maniglia verso il basso come mostrato in figura.

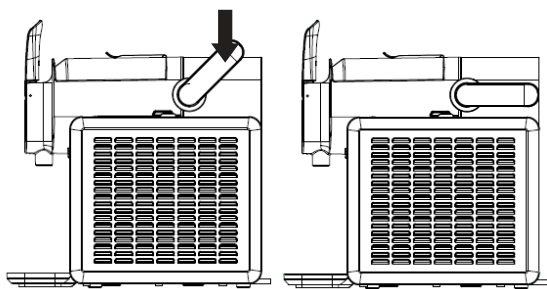

4. Assemblare la maniglia e la vaschetta di raccolta come mostrato in figura.

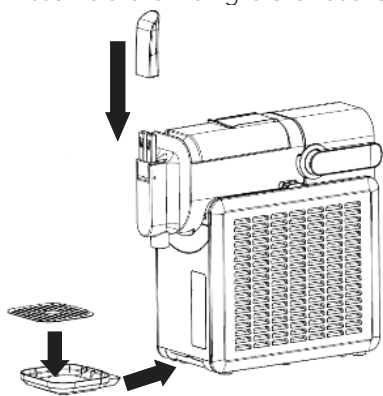

## USO

| Preimpostazione                      | Ingredienti   | Esempi  |
|--------------------------------------|---|---|
| <b>Granita</b>                       | Bevande pronte da bere o infuse con elevato contenuto di zucchero.                                | Limonata, bibita.                                       |
| <b>Frappè</b>                        | Caffè, tè o altre bevande pronte da bere e infuse con zucchero aggiunto.                          | Frappè, mix di frappè pronto all'uso.                   |
| <b>Frullato</b>                      | Bevande a base di latte come latte o yogurt, alternative vegetali.                                | Latte al cioccolato, frullato.                          |
| <b>Cocktail con ghiaccio tritato</b> | Liquori, alcolici (miscelati con bevande analcoliche), vino o liquidi a basso contenuto alcolico. | Margarita, vino rosé, alcolici premiscelati e cocktail. |
| <b>Bevande ghiacciate</b>            | Succhi freschi (senza polpa), succhi a base di frutta, bibite a base di frutta o bevande simili.  | Succo d'arancia, succo di mango, bibita.                |

1. Assicurarsi che il vassoio dell'acqua, le pale di miscelazione e il serbatoio siano installati saldamente. Aprire il coperchio sulla parte superiore del serbatoio e versare il liquido preparato nel serbatoio, mantenendolo tra i livelli minimo e massimo (1,50 l).

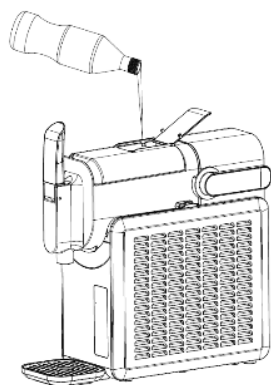

2. Chiudere saldamente il coperchio.
3. Collegare la macchina. Il pulsante On/Off lampeggia. Premere per attivare il pannello di controllo.
4. Selezionare il preset desiderato:
  - Granita
  - Frappè
  - Frullato
  - Cocktail con ghiaccio tritato
  - Bevande ghiacciate

5. Regolare lo spessore con i pulsanti "+" o "-". Più alto è il numero di barre, più bassa è la temperatura.
6. Premere il pulsante di avvio per avviare la macchina. La sicura per bambini si attiva dopo 1 minuto di inattività. Per disattivare, tenere premuto il pulsante di sicura per bambini per 3 secondi.

## DOPO LA PREPARAZIONE

- Quando la granita è pronta, la macchina avvisa con un cicalino. Tirare la maniglia verso il basso per versare la bevanda.

## FUNZIONE TIMER

Utilizzare la funzione timer per ritardare l'avvio della macchina.

1. Scegliere la preimpostazione e lo spessore desiderati.
2. Premere il pulsante del timer, regolare l'ora con i pulsanti "+" e "-" e premere il pulsante di avvio/pausa per avviare il conto alla rovescia. L'avvio può essere ritardato fino a 24 ore.
3. Per annullare il timer, premere il pulsante di avvio/pausa.
4. È possibile modificare le impostazioni e l'ora in qualsiasi momento. È sufficiente sbloccare la sicura per bambini e regolarla con i pulsanti "+" e "-".

## PULIZIA E MANUTENZIONE

### PROCEDURA DI PULIZIA

1. Dopo l'uso, versare acqua pulita (temperatura dell'acqua non superiore a 50 °C) nel serbatoio.
2. Selezionare la modalità "Pulizia" per avviare la pulizia.
3. Scaricare l'acqua e ripetere se necessario.
4. Smontare e pulire i componenti.
  - Il serbatoio, le pale di miscelazione e il vassoio dell'acqua possono essere lavati in lavastoviglie. Si consiglia di mettere i componenti nel ripiano superiore della lavastoviglie.
  - Utilizzare una spazzola morbida umida o un panno per pulire l'evaporatore e l'anello di tenuta sul retro.
5. Assicurarsi che tutti i componenti siano completamente asciutti prima di rimontarli.

**Attenzione:** Non immergere l'apparecchio, il cavo o la spina in acqua o altri liquidi.

### CONSERVAZIONE

- Prima di riporre la macchina, assicurarsi che sia stata pulita accuratamente e che non rimangano residui.
- Riporre in posizione verticale in un luogo asciutto e sicuro.

IT

## RISOLUZIONE DEI PROBLEMI

| Problema                               | Causa   | Soluzione   |
|--|---|---|
| Raschiatura delle pale di miscelazione | Basso contenuto di zuccheri                   | Regolare il contenuto di zucchero   |
|  | Assemblaggio non corretto                     | Rimontare correttamente le pale di miscelazione.  |
| Il display visualizza "OP"             | Serbatoio non installato correttamente        | Rimontare il serbatoio e bloccarlo saldamente.  |
| Il display visualizza "E1" o "E2"      | Cortocircuito / interruzione circuito sensore | Spegnere e riavviare.<br>Contattare l'assistenza clienti Wilfa se il problema persiste. |
| Il display visualizza "E3"             | Problema al motore                            | Riavviare.<br>Contattare l'assistenza clienti Wilfa se il problema persiste.            |

## FUNZIONI DI PROTEZIONE

- Protezione motore: Impedisce il sovraccarico durante il funzionamento.
- Protezione compressore: Ritarda il riavvio per evitare cicli frequenti.
- Blocco di sicurezza: Impedisce il funzionamento se il serbatoio non è fissato saldamente.

## SUGGERIMENTI

1. Mantenere sempre gli ingredienti tra i livelli minimo e massimo.
2. Utilizzare ingredienti contenenti almeno il 6% di zucchero o un valore Brix del 10%. Se non è sufficiente, aggiungere 1-2 cucchiari di sciroppo aromatizzato o un altro ingrediente ad alto contenuto di zucchero.
3. Quando si utilizza alcol, assicurarsi che la percentuale sia compresa tra il 2,8% e il 16%.
4. Tenere presente che l'alcol impiega più tempo a congelare. Per ridurre il tempo di congelamento, aggiungere l'alcol solo dopo che la granita ha raggiunto la consistenza desiderata.
5. Preraffreddare gli ingredienti per migliorare le prestazioni.
6. Pulire l'erogatore dopo ogni utilizzo per evitare ostruzioni.
7. Se si utilizza succo di frutta naturale, filtrarlo prima di aggiungerlo alla macchina per evitare di ostruire l'erogatore.

IT



## GARANZIA

Wilfa rilascia una garanzia di 5 anni su questo prodotto a partire dal giorno dell'acquisto. La garanzia copre i difetti di produzione o i guasti che si verificano durante il periodo di garanzia. La ricevuta d'acquisto funge da prova nei confronti del rivenditore in caso di rivendicazione della garanzia.

La garanzia è valida solo per i prodotti acquistati e utilizzati per l'uso domestico privato. In caso di utilizzo commerciale del prodotto, la garanzia perde la sua validità. La garanzia non è valida se il prodotto viene utilizzato in modo improprio o negligente, se le istruzioni fornite da Wilfa non vengono rispettate, se viene modificato o se viene effettuata una riparazione non autorizzata. La garanzia non è valida anche in caso di normale usura del prodotto, uso improprio, mancanza di manutenzione, uso di tensioni elettriche errate o:

- Sovraccarico del prodotto
- Componenti normalmente soggetti a usura
- Componenti di cui si prevede la sostituzione periodica (ad es.: filtro, batteria, ecc.)

**Il manuale di istruzioni è disponibile anche sul nostro sito web [wilfa.com](http://wilfa.com)**

## SPECIFICHE DEL PRODOTTO

220-240V~50Hz, 220W

23g R290

Se l'apparecchio è inattivo per quasi 1 minuto, entra in "modalità off". Il consumo energetico in modalità off è di 0,4 W.

## ASSISTENZA E RICAMBI

Per ricevere assistenza, visitare il sito **wilfa.com** e consultare la nostra pagina dedicata all'assistenza clienti. In questa sezione è possibile trovare le risposte alle domande frequenti, nonché informazioni su ricambi, consigli, suggerimenti pratici e tutti i nostri dati di contatto.

## RICICLABILITÀ



Questo marchio indica che il prodotto non deve essere smaltito insieme ad altri rifiuti domestici all'interno dell'UE. Al fine di evitare possibili danni all'ambiente o alla salute umana derivanti dallo smaltimento incontrollato dei rifiuti, riciclare il prodotto in modo responsabile allo scopo di promuovere il riutilizzo sostenibile delle risorse materiali. Per restituire un dispositivo dismesso, servirsi dei sistemi di restituzione e raccolta o contattare il rivenditore presso il quale è stato acquistato il prodotto. Questo prodotto può essere smaltito presso un centro di riciclaggio ecologico gratuito.

IT

ES

## CONTENIDO

---

- 144 INSTRUCCIONES DE SEGURIDAD IMPORTANTES
- 148 VISTA GENERAL DEL PRODUCTO
- 149 ANTES DE USAR
- 150 USO
- 151 LIMPIEZA Y MANTENIMIENTO
- 152 SOLUCIÓN DE PROBLEMAS
- 153 CONSEJOS
- 154 GARANTÍA
- 155 ESPECIFICACIONES DEL PRODUCTO
- 155 ASISTENCIA Y REPUESTOS
- 155 RECICLADO

## INSTRUCCIONES DE SEGURIDAD IMPORTANTES

- Antes de utilizar la máquina de granizado por primera vez, espere 2 horas después de instalarla y asegúrese de mantener la tapa transparente abierta durante este tiempo.
- No se permite usar agua destilada en esta unidad, se recomienda usar agua del grifo.
- Al utilizar aparatos eléctricos, es importante respetar las normas de seguridad básicas para reducir el riesgo de incendios, descargas eléctricas y daños personales o materiales. Lea detenidamente todas las instrucciones antes de utilizar un aparato.
- Lea todas las instrucciones antes de comenzar a usar el aparato.
- Asegúrese de que la tensión se corresponde con la indicada en la placa de características.
- Si el cable de alimentación está dañado, debe sustituirlo el fabricante, su representante de servicio u otras personas cualificadas para evitar cualquier riesgo.
- El aparato no debe abrirse. No contiene piezas que el usuario pueda reparar.
- No colocar el aparato con una inclinación superior a 45°. No volcar ni inclinar el aparato en un ángulo superior a 45°.

- No verter agua en las aberturas de ventilación ni el cable o el enchufe.
- No sumergir el aparato en agua ni en otros líquidos.
- Desconectar el aparato después de usarlo o antes de limpiarlo.
- Asegurarse de que haya una buena ventilación alrededor del aparato dejando un espacio de 10 cm como mínimo en torno al mismo.
- Usar únicamente los accesorios recomendados por el fabricante.
- Este aparato puede ser utilizado por niños a partir de 8 años y por personas con facultades físicas, sensoriales o mentales reducidas, o con falta de experiencia y conocimiento, si lo hacen bajo supervisión o se les ha instruido adecuadamente para hacerlo de un modo seguro y comprenden los riesgos que entraña utilizarlo.
- Los niños no deben jugar con el aparato.
- La limpieza y el mantenimiento no lo deben realizar niños, a menos que lo hagan bajo supervisión.
- No usar este aparato cerca de llamas abiertas ni placas calefactoras o fogones.
- No insertar objetos en la máquina a través de las aberturas de ventilación. Esto puede provocar descargas eléctricas o incendios.

- No poner en marcha el aparato hasta que haber colocado el depósito y la cuchilla espiral giratoria.
- No usar en exteriores.
- No limpiar nunca el aparato con productos abrasivos en polvo ni otros objetos duros.
- **Advertencia:** no almacenar sustancias explosivas como latas de aerosoles con propelente inflamable sobre/junto a este aparato.
- Este producto se ha diseñado exclusivamente para uso doméstico en el hogar y no es para uso industrial ni comercial.
- **Advertencia:** al colocar el aparato, asegurarse de que el cable de alimentación no quede atrapado ni tenga daños.
- **Advertencia:** no colocar varias tomas de corriente o fuentes de alimentación portátiles en la parte trasera del aparato.
- **Advertencia:** mantener libre de obstrucciones las aberturas de ventilación que hay en la carcasa del aparato o en la estructura integrada.
- **Advertencia:** no usar dispositivos mecánicos ni otros medios para acelerar el proceso de descongelación distintos a los recomendados por el fabricante.

- **Advertencia:** evitar daños en el circuito de refrigerante.
- **Advertencia:** no usar aparatos eléctricos dentro de los compartimentos de almacenamiento de alimentos del aparato, a menos que sean del tipo recomendado por el fabricante.
- **Advertencia:** al desechar el aparato, hacerlo exclusivamente en un centro autorizado para la eliminación de residuos. No exponer el aparato al fuego.

El interior del circuito de refrigeración del aparato contiene el refrigerante, en este caso, isobutano (R290), un gas natural con un alto nivel de compatibilidad medioambiental, aunque es inflamable. Durante el transporte y la instalación del aparato, asegurarse de que ninguno de los componentes del circuito de refrigeración está dañado.



El refrigerante (R290) es inflamable.

**Precaución:** riesgo de incendio/materiales inflamables.

Si el circuito de refrigeración está dañado:

- Evitar llamas abiertas y fuentes de ignición.
- Ventilar bien la habitación en la que se encuentra el aparato.

## VISTA GENERAL DEL PRODUCTO

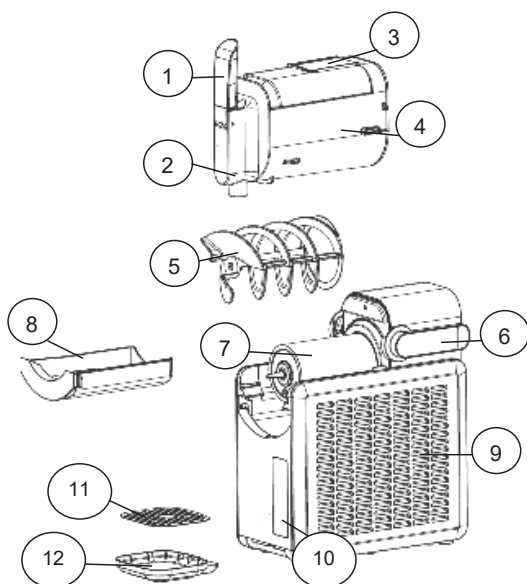

### Componentes clave:

- 1 Palanca
- 2 Dispensador
- 3 Tapa superior
- 4 Depósito
- 5 Cuchilla espiral giratoria
- 6 Palanca de bloqueo del depósito
- 7 Evaporador
- 8 Filtro de agua
- 9 Carcasa
- 10 Panel de control
- 11 Tapa de la bandeja de goteo
- 12 Bandeja de goteo

### Panel de control:

1. Pantalla
2. Pantalla de espesor
3. Ajuste de espesor
4. Programa de granizado
5. Programa de frappé
6. Programa de batido
7. Programa de cóctel granizado
8. Programa de bebidas heladas
9. Limpieza
10. Bloqueo para niños
11. Temporizador - función de retardo
12. Botón de encendido/apagado
13. Botón de puesta en marcha/pausa

## ANTES DE USAR

**Nota:** Lea todas las advertencias antes de utilizar el aparato.

1. Coloque la máquina de granizado sobre una superficie plana.
2. Limpie todas las piezas que están en contacto con el líquido, incluidos el evaporador, el depósito y la cuchilla espiral giratoria. Asegúrese de que el cable de alimentación está desenchufado durante la limpieza (consulte "Limpieza y mantenimiento" para obtener instrucciones detalladas de limpieza).
3. Monte el depósito deslizándolo sobre la cuchilla espiral giratoria y el evaporador. Bloquéelo en su posición empujando la palanca hacia abajo tal y como se muestra en la ilustración.

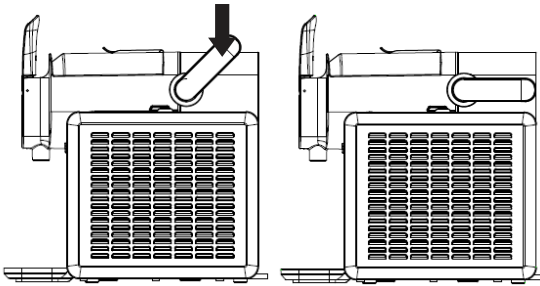

4. Monte la palanca y la bandeja de goteo tal y como se muestra en la ilustración.

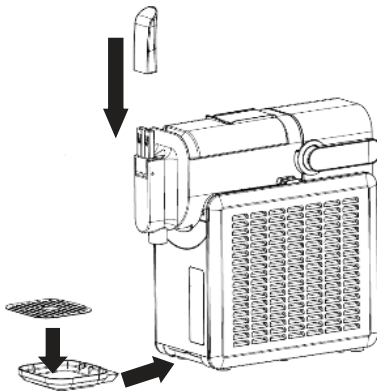

## USO

| Programa                | Ingredientes   | Ejemplos   |
|-------------------------|--|--|
| <b>Granizado</b>        | Bebidas listas para beber o infusiones muy azucaradas.   | Limonada, refresco.                                      |
| <b>Frappé</b>           | Café, té u otras bebidas listas para beber e infusiones azucaradas.  | Frappé, mezcla de frappé lista para usar.                |
| <b>Batido</b>           | Bebidas basadas en productos lácteos como leche o yogur, alternativas vegetales.                                   | Batido de chocolate, batidos.                            |
| <b>Cóctel granizado</b> | Licores, bebidas espirituosas (mezcladas con bebidas no alcohólicas), vino o líquidos con bajo volumen de alcohol. | Margarita, vino rosado, licores premezclados y cócteles. |
| <b>Bebidas heladas</b>  | Zumos frescos (sin pulpa), zumos de fruta, refrescos de fruta o bebidas similares.                                 | Zumo de naranja, zumo de mango, refresco.                |

1. Asegúrese de que la bandeja de gotero, la cuchilla espiral giratoria y el depósito estén bien instalados. Abra la tapa superior del depósito y vierta el líquido preparado en el mismo. Mantenga el volumen de líquido entre los niveles mínimo y máximo (1,50 l).

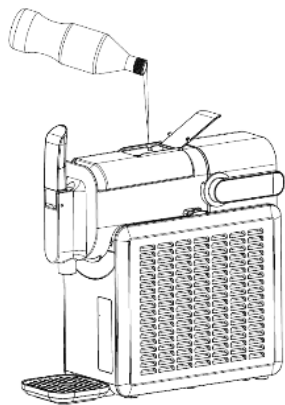

2. Cierre la tapa correctamente.
3. Enchufe el aparato. El botón de encendido y apagado parpadeará. Púlselo para activar el panel de control.
4. Seleccione el programa deseado:
  - Granizado
  - Frappé
  - Batido
  - Cóctel granizado
  - Bebidas heladas

5. Ajuste el espesor con los botones "+" o "-". Cuanto mayor sea el ajuste, menor será la temperatura.
6. Pulse el botón de puesta en marcha para poner en marcha el aparato. El bloqueo para niños se activará después de 1 minuto de inactividad. Para desactivarlo, mantenga pulsado el botón de bloqueo para niños durante 3 segundos.

## DESPUÉS DE LA PREPARACIÓN

- Cuando el granizado esté listo, la máquina le alertará con un zumbido. Tire de la palanca hacia abajo para verter la bebida.

## FUNCIÓN DE TEMPORIZADOR

Utilice la función de temporizador para retrasar la puesta en marcha de la máquina.

1. Elija el programa y espesor que desee.
2. Pulse el botón del temporizador, ajuste el tiempo con los botones "+" y "-", y pulse el botón de puesta en marcha/pausa para iniciar la cuenta atrás. El inicio puede retrasarse hasta 24 horas.
3. Para cancelar el temporizador, pulse el botón de puesta en marcha/pausa.
4. Puede modificar los ajustes y la hora en cualquier momento. Solo tiene que desbloquear el bloqueo para niños y ajustarlo con los botones "+" y "-".

## LIMPIEZA Y MANTENIMIENTO

### PASOS DE LIMPIEZA

1. Después de usar el aparato, vierta agua limpia (temperatura del agua no inferior a 50 °C) en el depósito.
2. Seleccione el modo "Limpieza" para iniciar la limpieza.
3. Vacíe el agua y repita el procedimiento si es necesario.
4. Desmonte y limpie las piezas.
  - El depósito, la cuchilla espiral giratoria y la bandeja de goteo se pueden lavar en el lavavajillas. Recomendamos colocar las piezas en la bandeja superior del lavavajillas.
  - Utilice un cepillo suave o un paño húmedo para limpiar el evaporador y el anillo de sellado de la parte posterior.
5. Asegúrese de que todas las piezas estén completamente secas antes de volver a montarlas.

**Precaución:** no sumerja el aparato ni el cable o el enchufe en agua ni en otros líquidos.

## ALMACENAMIENTO

- Asegúrese de que el aparato esté completamente limpio y sin residuos, antes de guardarlo.
- Guárdelo en posición vertical y en un lugar seco y seguro.

## SOLUCIÓN DE PROBLEMAS

| <b>Problema</b>                       | <b>Causa</b>                                | <b>Solución</b>   |
|---------------------------------------|---|---|
| La cuchilla espiral giratoria roza    | Bajo contenido de azúcar                    | Ajuste el contenido de azúcar   |
|                                       | Montaje incorrecto                          | Vuelva a montar correctamente cuchilla espiral giratoria.   |
| En la pantalla se muestra "OP"        | El depósito no está instalado correctamente | Vuelva a montar el depósito y bloquéelo de forma segura.  |
| En la pantalla se muestra "E1" o "E2" | Circuito abierto/ cortocircuito del sensor  | Apague el aparato y vuelva a encenderlo.<br>Póngase en contacto con el servicio de atención al cliente de Wilfa si el problema no se soluciona. |
| En la pantalla se muestra "E3"        | Problema del motor                          | Reinicie el aparato.<br>Póngase en contacto con el servicio de atención al cliente de Wilfa si el problema no se soluciona.                     |

## FUNCIONES DE PROTECCIÓN

- Protección del motor: evita la sobrecarga durante el funcionamiento.
- Protección del compresor: retarda el reinicio para evitar ciclos frecuentes de encendido/apagado.
- Bloqueo de seguridad: impide el funcionamiento si el depósito no está instalado de forma segura.

## CONSEJOS

1. Mantenga siempre los ingredientes entre los niveles mínimo y máximo.
2. Utilice ingredientes con un contenido de azúcar mínimo del 6 % o un valor Brix (cantidad de azúcar disuelto en la solución líquida) del 10 %. Si no fuera suficiente, añada 1-2 cucharadas soperas de sirope/jarabe con sabor u otro ingrediente con un alto contenido de azúcar.
3. Si utiliza alcohol, asegúrese de que el porcentaje sea del 2,8 al 16 %.
4. Tenga en cuenta que el alcohol tarda más tiempo en congelarse. Para reducir el tiempo de congelación, añada el alcohol solo después de que el granizado haya alcanzado la consistencia que desea.
5. Preenfriar los ingredientes para mejorar el rendimiento.
6. Limpie el dispensador después de cada uso para evitar obstrucciones.
7. Si utiliza zumo de fruta natural, páselo por un colador antes de añadirlo a la máquina para evitar que obstruya el dispensador.



## GARANTÍA

Wilfa ofrece una garantía de 5 años para este producto desde el día de la compra. La garantía cubre fallos de producción o defectos que surjan durante el período de garantía. Su recibo de compra sirve de prueba para el minorista en caso de reclamación de la garantía.

La garantía solo es válida para productos comprados y utilizados en el hogar. La garantía perderá su validez si el producto se utiliza comercialmente. La garantía perderá su validez si se hace un mal uso del producto, se utiliza de forma negligente, no se siguen las instrucciones de Wilfa, se modifica o se realizan reparaciones no autorizadas. La garantía tampoco cubre el desgaste normal del producto, si se hace un mal uso del producto, la falta de mantenimiento, o el uso de una tensión eléctrica incorrecta o en caso de:

- Sobrecarga del producto
- Piezas que se desgastan normalmente
- Piezas que se deben sustituir con regularidad (por ejemplo, filtro, batería, etc.)

**El manual de instrucciones también está disponible en nuestra página web en [wilfa.com](http://wilfa.com)**

## ESPECIFICACIONES DEL PRODUCTO

220-240V~50Hz, 220W

23g R290

Si el aparato permanece inactivo durante casi 1 minuto, entra en el modo "apagado". El consumo de energía en el modo apagado es de 0,4 W.

## ASISTENCIA Y REPUESTOS

Si necesita asistencia, visite **wilfa.com** y consulte nuestra página de asistencia/servicio de atención al cliente. Aquí encontrará preguntas frecuentes, piezas de repuesto, consejos y trucos, así como nuestros datos de contacto.

## RECICLADO



Esta marca indica que el producto no debe eliminarse junto con otros residuos domésticos en toda la UE. Para evitar posibles daños al medio ambiente o la salud por la eliminación incontrolada de residuos, recicle de forma responsable para fomentar la reutilización sostenible de los recursos materiales. Para devolver el producto usado, utilice los sistemas de devolución y recogida o póngase en contacto con el distribuidor donde lo adquirió. Ellos podrán llevar este producto a un punto de reciclaje seguro para el medio ambiente de forma gratuita.



# BEYOND EXPECTATIONS



[contact@wilfa.com](mailto:contact@wilfa.com)

FDM1B-TC2000\_20\_01