

Rollei

Powerflex Compact

MANUAL in German,
English, French, Spanish, Italian,
Dutch, Czech and Slovak

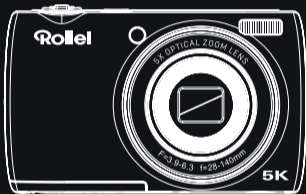

www.rollei.de

Inhalt

Vor dem ersten Gebrauch	4
Zeichenerklärung	4
Sicherheitshinweise	5
Warnung hinsichtlich des Akkus.	8
Lieferumfang	9
Produktübersicht	10
Verwendung des Akkus	12
Erste Schritte	14
Modi	17
Bedienung	21
Technische Daten	26
Entsorgung.	28
EU-Konformität	29

Content

Before the First Use	30	
Explanation of Symbols	30	
Safety Instructions	31	
Battery Warning	34	
What's in the box.	35	
Product Overview.	36	
Using the Battery	38	
Getting Started	40	
Modes	43	
Operation.	47	
Technical Data	52	
Disposal	54	
EU Conformity	55	
		French
		Spanish
		Italian
		Dutch
		Czech
		Slovak

Vor dem ersten Gebrauch

Lesen Sie vor dem ersten Gebrauch die Bedienungsanleitung und die Sicherheitshinweise aufmerksam durch. Bewahren Sie die Bedienungsanleitung zusammen mit dem Gerät für den späteren Gebrauch auf. Sollten andere Personen dieses Gerät nutzen, so stellen Sie ihnen diese Anleitung zur Verfügung. Wenn Sie das Gerät an Dritte weitergeben, gehört diese Anleitung zum Gerät und muss mitgeliefert werden.

Zeichenerklärung

Die folgenden Symbole werden in dieser Bedienungsanleitung oder auf der Verpackung verwendet.



Mit diesem Symbol gekennzeichnete Produkte erfüllen alle maßgeblichen Gemeinschaftsvorschriften des Europäischen Wirtschaftsraums.



Mit diesem Zeichen gekennzeichnete Produkte werden mit Gleichstrom betrieben.

Gefahren für Kinder und Personen mit verringerten physischen, sensorischen oder mentalen Fähigkeiten (beispielsweise teilweise Behinderte, ältere Personen mit Einschränkung ihrer physischen und mentalen Fähigkeiten) oder Mangel an Erfahrung und Wissen (beispielsweise ältere Kinder).

- Dieses Produkt kann von Kindern ab 14 Jahren und darüber benutzt werden. Reinigung und Benutzerwartung dürfen nicht von Kindern ohne Beaufsichtigung durchgeführt werden.
- Das Verpackungsmaterial ist kein Spielzeug. Lassen Sie Kinder nicht mit der Verpackungsfolie spielen. Sie können sich beim Spielen darin verfangen und ersticken.
- Beaufsichtigen Sie Kinder, um sicherzustellen, dass sie nicht mit Kleinteilen (Speicherkarte) spielen. Wenn Sie vermuten, dass ein Kleinteil verschluckt wurde, suchen Sie sofort einen Arzt auf.
- Lagern Sie Kleinteile so, dass sie für Kinder und Tiere unzugänglich sind.

Sicherheitshinweise

VORSICHT! Verletzungsgefahr!

Unsachgemäßer Umgang mit dem Produkt kann zu Verletzungen führen.

- Entfernen Sie sofort den Akku und ggf. das Ladekabel bei ungewöhnlichen Geräuschen oder Gerüchen sowie Rauch aus dem Gehäuse.

HINWEIS! Gefahr von Sachschäden!

Unsachgemäßer Umgang mit dem Produkt kann zu Beschädigungen führen.

- Stellen Sie das Gerät nie auf oder in der Nähe von heißen Oberflächen ab (z. B. Herdplatten etc.) oder offenem Feuer. Setzen Sie das Gerät niemals zu hoher Temperatur (Heizung etc.) aus.
- Füllen Sie niemals Flüssigkeit in das Gerät.
- Verwenden Sie zur Reinigung keinen Dampfreiniger.
- Verwenden Sie das Gerät nicht mehr, wenn die Kunststoff- oder Metallbauteile des Geräts Risse oder Sprünge haben oder sich verformt haben.
- Gehen Sie mit dem Gerät vorsichtig um. Schläge, Fall oder Stöße können das Gerät beschädigen.

- Entfernen Sie den Akku, wenn Sie das Produkt längere Zeit nicht verwenden, um Schäden durch einen auslaufenden Akku zu verhindern.
- Modifizieren Sie das Gerät nicht.
- Öffnen Sie niemals das Gehäuse, sondern überlassen Sie die Reparatur Fachkräften. Wenden Sie sich dazu an eine Fachwerkstatt. Bei eigenständig durchgeführten Reparaturen, unsachgemäßem Anschluss oder falscher Bedienung sind Haftungs- und Garantieansprüche ausgeschlossen.
- Betreiben Sie das Gerät nicht, wenn es sichtbare Schäden oder Defekte aufweist.
- Wenn Sie das Gerät nicht benutzen, reinigen oder wenn eine Störung auftritt, schalten Sie das Gerät immer aus und entfernen Sie den Akku und trennen Sie alle Verbindungen.
- Bei Problemen des Produktes aufgrund statischer Entladungen, schalten Sie das Gerät aus und nach etwa 10 Sekunden wieder ein.

8 **Warnung hinsichtlich des Akkus**

- Demontieren, schlagen oder durchstecken Sie den Akku nicht, achten Sie darauf, den Akku nicht kurzzuschließen. Setzen Sie den Akku keinen Orten mit hohen Temperaturen aus. Verwenden Sie den Akku nicht weiter, falls er ausläuft oder sich ausdehnt.
- Immer über das System aufladen. Falls der Akku durch einen falschen Typen ersetzt wird, besteht Explosionsgefahr.
- Halten Sie den Akku von Kindern fern.
- Akkus können explodieren, wenn sie einem offenen Feuer ausgesetzt werden. Werfen Sie Akkus nie ins Feuer.
- Befolgen Sie die örtlichen Vorschriften für die Entsorgung von verbrauchten Batterien.
- Vor der Entsorgung des Gerätes ist der Akku zu entnehmen und gesondert zu entsorgen.

Lieferumfang

- Powerflex Compact
- Akku
- USB-C-Kabel
- Handschlaufe
- Aufbewahrungstasche
- Bedienungsanleitung

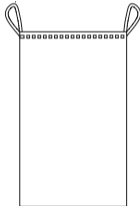
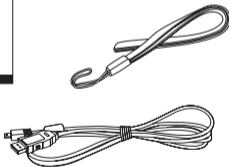
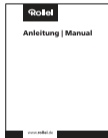
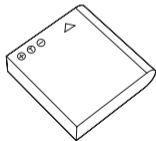
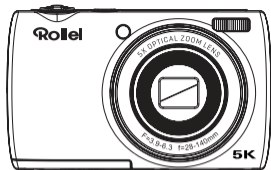

- | | | | |
|-----------|-------------------------------------|-----------|-------------------------------|
| 1 | Ein- / Ausschalt-Taste | 12 | Öse für Handschlaufe |
| 2 | Zoom-Regler | 13 | Hoch- / Display-Taste |
| 3 | Auslöser-Taste / Aufzeichnung-Taste | 14 | Links- / Selbstausröser-Taste |
| 4 | Auflade- / Arbeitsanzeige | 15 | Rechts- / Blitz-Einstelltaste |
| 5 | Mikrofon | 16 | Runter- / Löschen-Taste |
| 6 | Selfie-Kamera | 17 | 1/4"-Gewinde |
| 7 | Kamera-Wechsel-Taste | 18 | Akku- / Speicherkartenfach |
| 8 | Modus-Taste | 19 | Blitz |
| 9 | OK-Taste | 20 | USB-C-Anschluss |
| 10 | Menü-Taste | 21 | Lautsprecher |
| 11 | Wiedergabe-Taste | | |

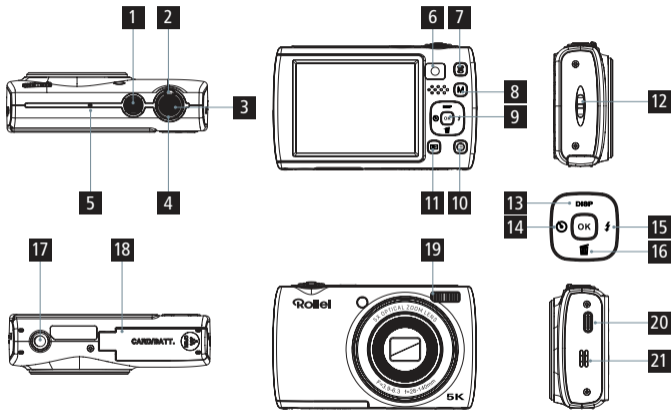

12 Verwendung des Akkus

1. Öffnen Sie den Akkufachdeckel.
2. Legen Sie den Akku mit den elektrischen Kontakten ein bis der Akku einrastet.
3. Schließen Sie den Akkufachdeckel.
4. Um den Akku zu entfernen, öffnen Sie den Akkufachdeckel und drücken Sie den Batterieverriegelungshebel zur Seite und entnehmen Sie den Akku.

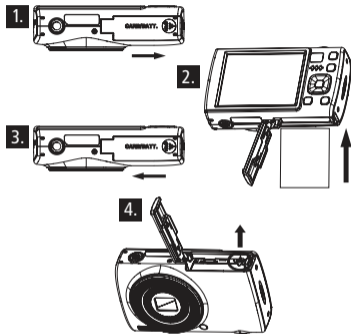

Verwendung des Akkus

Aufladen des Akkus

- Verwenden Sie das mitgelieferte USB-C-Kabel, um Ihre Kamera entweder über einen Adapter (5,0 V \equiv 1,0 A) zu laden, oder schließen Sie die Kamera direkt an den PC an.
- Die Ladeanzeige leuchtet rot, wenn der Akku geladen wird.
- Die Ladeanzeige schaltet sich automatisch aus, wenn der Akku vollständig geladen ist.

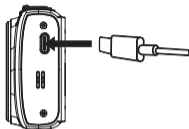

Hinweis: Wenn die Ladelampe leicht flackert, bedeutet dies, dass die Batterie nicht eingesetzt oder falsch eingesetzt ist. Prüfen Sie, ob die Batterie richtig eingesetzt ist.

Einsetzen und Formatieren der Speicherkarte

Für den normalen Gebrauch wird eine microSD-Speicherkarte mit max. 64 GB der Geschwindigkeitsklasse U1 oder höher empfohlen.

- Öffnen Sie die Akku- / Speicherkartenabdeckung auf der Unterseite und drücken Sie die Speicherkarte ein, bis Sie das „Klick“-Geräusch hören.
- Um die Speicherkarte zu entfernen, öffnen Sie die Abdeckung und drücken Sie die Speicherkarte ein, die Karte kommt dann automatisch heraus.

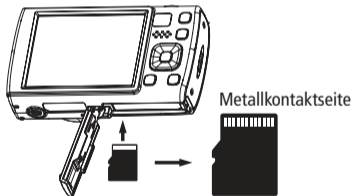

Erste Schritte

Einschalten/Ausschalten

- Drücken Sie den Ein-/Ausschalter länger, um die Kamera ein- oder auszuschalten.
- Schalten Sie die automatische Abschaltfunktion ein. Wenn kein Vorgang ausgeführt wird schaltet sich die Kamera automatisch aus, um Energie zu sparen.

Video-/Foto-Modus

- Die Kamera startet nach dem Einschalten automatisch im Fotomodus.
- Drücken Sie die Modus-Taste, um in den Videomodus zu gelangen,
- Drücken Sie den Auslöser, um eine Videoaufnahme zu starten, drücken Sie ihn erneut, um die Aufnahme zu beenden.
- Drücken Sie die Modustaste, um den Modus zu wechseln.

Autofokus

- Drücken Sie im Fotomodus den Auslöser halb herunter, und halten Sie die Kamera still. Die Kamera stellt jetzt automatisch scharf.
- Wenn Sie den grünen Fokusrahmen auf dem Bildschirm sehen, bedeutet dies, dass die Kamera das Objekt scharf gestellt hat. Drücken Sie den Auslöser nun voll durch um ein Foto zu machen.

Datum und Uhrzeit einstellen

- Drücken Sie im Fotomodus die Menü-Taste, um die Einstellung des Systemmenüs auszuwählen.
- Drücken Sie die rechte Taste, um die Einstellung „Datum & Uhrzeit“ auszuwählen und stellen Sie das aktuelle Datum und die Uhrzeit ein.

Wechseln der Modi

- Drücken Sie die Modus-Taste um zwischen den folgenden acht Modi zu wechseln:
- Foto, Selbstauslöser, Serienbild, Zeitraffer Foto, Video, Zeitlupe, Loop-Aufnahmen, Zeitraffer Video.



Modi

Foto-Modus

- Drücken Sie den Auslöser um ein einfaches Foto zu machen.

Selbstauslöser

- Stellen Sie den Selbstauslöser ein und wählen Sie zwischen 2/5 oder 10 Sekunden.
- Wenn Sie nun den Auslöser drücken läuft ein Countdown mit der ausgewählten Zeit ab bevor das Foto gemacht wird.

Serienbild

- Wählen Sie diesen Modus, um Serienbilder zu machen.
- Sie können zwischen 3, 5 oder 10 Serienbildern wählen.
- Wenn Sie den Auslöser drücken, wird die ausgewählten Anzahl an Fotos schnell hintereinander aufgenommen.

Intervall-Aufnahmen

- Legen Sie im Intervall Modus den Intervall und die Dauer fest.
- Beim Intervall können Sie zwischen 3/5/10/30 oder 60 Sekunden wählen.
- Bei der Dauer können Sie zwischen 5/10/15/20/30/60 Minuten oder unendlich wählen.
- Nach drücken des Auslöser beginnt die Kamera mit den Intervall-Aufnahmen nach Ihren Einstellungen.
- Um den Modus zu stoppen, drücken Sie den Auslöser erneut.

Video Modus

- Drücken Sie im Video Modus den Auslöser um die Aufnahme zu starten und noch einmal um diese zu beenden.

Zeitlupe

- Drücken Sie im Zeitlupenmodus den Auslöser, um die Aufnahme in Zeitlupe zu starten.
- Die Kamera nimmt mit einer höheren Bildrate auf, was zu einer langsameren Bewegungswiedergabe führt.

Loop-Aufnahmen

- Legen Sie im Loop-Modus die Länge der Videodatei zwischen 1 / 3 / 5 / 10 Minuten fest.
- Drücken Sie den Auslöser, um die Aufnahme eines Videosegment mit der angegebenen Länge aufzunehmen.
- Wenn die Zeit abgelaufen ist, beendet die Kamera die Aufnahme und startet automatisch ein neues Videosegment.
- Um die Schleifenaufnahme zu stoppen, drücken Sie den Auslöser erneut.

Zeitraffer Modus

- Im Zeitraffervideomodus können Sie den Intervall zwischen 1 / 3 / 5 / 10 / 30 oder 60 Sekunden wählen und die Dauer zwischen unbegrenzt 5 / 10 / 15 / 20 / 30 oder 60 Minuten.
- Drücken Sie den Auslöser, um die Aufnahme eines Zeitraffervideos mit den voreingestellten Parametern zu starten.
- Bei Zeitraffervideos wird die Zeit komprimiert, sodass kürzere Videos mit schnellerer Bewegung aufgenommen werden. Um den Zeitraffervideomodus zu beenden, drücken Sie die Auslöser-Taste erneut.





Selfie Modus

- Drücken Sie die Kamera-Wechsel-Taste um zwischen der Haupt- / und Selfie-Kamera zu wechseln.
- Drücken Sie den Auslöser um Fotos oder Videos im Selfie-Modus aufzunehmen.

Bedienung

Blitz-Modus

- Das Blitzlicht ist standardmäßig auf „Aus“ eingestellt. Drücken Sie die Rechts-/Blitz-Taste um zwischen den verschiedenen Blitz-Modi zu wechseln:

Automatisch		Der Blitz blitzt automatisch wenn die Umgebung zu dunkel ist.
An		Es wird bei jeder Aufnahme geblitzt.
Aus		Der Blitz wird nicht verwendet.
Immer an		Der Blitz leuchtet dauerhaft.

Displayanzeige

- 1 Aktueller Modus
- 2 Zeigt an, ob die Stabilisierung eingeschaltet ist
- 3 Zeigt die ausgewählte Blitz-Einstellung an.
- 4 Zeigt an, mit welcher Auflösung die Bilder/Videos aufgenommen werden.
- 5 Zeigt an, ob eine microSD-Karte eingesteckt ist oder schreibgeschützt ist.
- 6 Zeigt den Batteriestatus an.
- 7 Zeigt an, welche Metering-Methode eingestellt ist.
- 8 Zeigt an, welcher Weißabgleich eingestellt ist.
- 9 Zeigt an, welcher Lichtwert ausgewählt ist. Der Lichtwert kann zwischen +2,0 und -2,0 eingestellt werden.
- 10 Zeigt an, welcher ISO-Wert eingestellt ist.
- 11 Verfügbare Speicherkapazität auf der microSD-Karte. Es wird die Anzahl der Fotos oder Minuten des Videos angezeigt, die noch abgespeichert werden können.

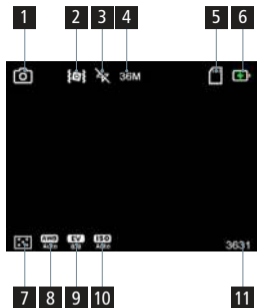

Bedienung

System/Foto/Video-Einstellungen

- Drücken Sie im Foto- oder Video-Modus die Menü-Taste.
- Navigieren Sie nun mit der Links- / Rechts- / Hoch- und Runter-Taste durch die Menüs.
- Mit der OK-Taste bestätigen Sie ihre Eingabe. Mit der Menü-Taste kehren Sie zurück.

Wiedergabe-Modus

- Drücken Sie die Wiedergabe-Taste um in den Wiedergabe-Modus zu kommen. Hier können Sie ihre Fotos / Videos anschauen / löschen / schützen / drehen oder als Diashow abspielen.

Mit dem Computer verbinden

Wenn Sie die Kamera an einen Computer anschließen, können Sie die Bilder direkt auf den Computer übertragen, die Kamera nur laden oder die Kamera als Webcam verwenden.

- Verbinden Sie den USB-C-Anschluss der Kamera und den USB-Anschluss des Computers mit dem im Lieferumfang enthaltenen USB-Kabel.
- Die Kamera schaltet sich automatisch ein und der Bildschirm zeigt die verfügbaren Optionen.
- Drücken Sie die Hoch- / Runter-Taste, um die gewünschte Option auszuwählen, und drücken Sie dann die OK-Taste, um die Option zu bestätigen.

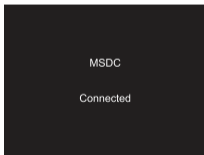
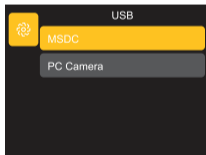

Bedienung

Lademodus

- Wenn Sie weder MSDC noch PC-Kamera wählen, wird die Kamera automatisch nur geladen.

Massenspeichermodus

- Wählen Sie „MSDC“, um die Kamera als Laufwerk am Computer zu erkennen und Daten zu übertragen.

Hinweis: Daten können nur von der Speicherkarte auf den Computer kopiert werden.

PC-Kamera

- Wählen Sie den Modus „PC-Kamera“. Die Kamera kann als Webcam, für Live-Streaming usw. verwendet werden.

Hinweis: Während die Kamera als PC-Kamera verwendet wird, kann kein Zoom verwendet oder Einstellungen vorgenommen werden.

Bildsensor	Sony IMX206 1/2,3" (Cropfaktor 5,6)
Chip	Icatch V39AX
Foto-Auflösung	64 MP* (9.248 x 6.936) 56 MP* (8.640 x 6.480) 48 MP* (8.000 x 6.000) 36 MP* (6.880 x 5.160) 24 MP* (5.600 x 4.200) 20 MP* (5.120 x 3.840) 16 MP (4.640 x 3.480) 12 MP (4.032 x 3.024) 8 MP (3.264 x 2.448) 5 MP (2.592 x 1.944)
Video-Auflösung	5K* (5.120 x 2.880) mit 30 fps 4K* (3.840 x 2.160) mit 30 fps 2,7K* (2.688 x 1.512) mit 30 fps 1.080p (1.920 x 1.080) mit 120 fps / 60 fps / 30 fps 720p (1.280 x 720) mit 120 fps / 60 fps / 30 fps
Modi	Foto, Selbstauslöser, Serienbild, Zeitraffer-Foto, Loop, Video, Zeitlupe, Zeitraffer-Video
Objektiv	5x optischer Zoom 2x digitaler Zoom 35 mm Äquivalente: 28 – 140 mm F/3,9 – 6,3
Weißabgleich	Auto / Tageslicht / Wolkig / Glühlampe / Fluoreszierend
Belichtungskorrektur	2,0 EV bis +2,0 EV in 1-Schritten

Technische Daten

Metering	Zentrum, Mehrfach, Spot
Blitz	Ja
Selbstauslöser	2 / 5 / 10 Sekunden
Display	2,8" IPS-Display auf der Rückseite mit Touchfunktion
Speicher	Micro-SD-Karten bis zu 64 GB, Klasse U1 oder höher (nicht enthalten)
Datenformat	Foto: JPG Video: MP4 H.264
Anschlüsse	USB-C
Material	Kunststoff, Aluminium, Glas
Stromversorgung	Lithium-Ionen-Akku (3,7 V / 800 mAh / 2,96 Wh)
Eingang	DC 5,0 V / 1,0 A
Maße Gewicht	10 x 6 x 2,98 cm (L x B x H) 157 g
Lieferumfang	Powerflex Compact, Akku, USB-C-Kabel, Handschlaufe, Aufbewahrungstasche, Bedienungsanleitung

Technische Details sind ohne Vorankündigung änderbar. Druckfehler und Irrtümer vorbehalten. *interpoliert



Entsorgen Sie die Verpackung sortenrein. Nutzen Sie dafür die örtlichen Möglichkeiten zum Sammeln von Papier, Pappe und leichten Verpackungen (anwendbar in der Europäischen Union und anderen europäischen Staaten mit Systemen zur getrennten Sammlung von Wertstoffen).



Geräte, die mit diesem Symbol gekennzeichnet sind, dürfen nicht über den Hausmüll entsorgt werden! Sie sind gesetzlich dazu verpflichtet, Altgeräte getrennt vom Hausmüll zu entsorgen. Informationen zu Sammelstellen, die Altgeräte kostenlos entgegennehmen, erhalten Sie bei Ihrer Gemeinde- oder Stadtverwaltung.



Batterien und Akkus dürfen nicht in den Hausmüll! Als Verbraucher sind Sie gesetzlich verpflichtet, alle Batterien und Akkus, unabhängig davon, ob sie Schadstoffe* enthalten oder nicht, einer umweltgerechten Entsorgung zuzuführen. Akkus und Batterien sind deshalb mit dem nebenstehenden Zeichen versehen. Informieren Sie sich hierzu bei Ihrem Händler, oder wenden Sie sich an Rückgabe- und Sammelstellen in Ihrer Gemeinde.
*gekennzeichnet mit: Cd = Cadmium, Hg = Quecksilber, Pb = Blei

Hiermit erklärt die Rollei GmbH & Co.KG, dass die Digitalkamera „Rollei Powerflex Compact“ den folgenden Richtlinien entspricht.

2011/65/EG RoHS-Richtlinie

2014/30/EU EMV-Richtlinie



Der vollständige Text der EU-Konformitätserklärung ist unter der folgenden Internetadresse verfügbar: www.rollei.de/egk/powerflexcompact

Rollei GmbH & Co. KG

In der Tarpen 42

22848 Norderstedt

Deutschland

Before the First Use

Read the operating instructions and the safety instructions carefully before using the device for the first time.

Keep the operating instructions together with the device for future use. If you pass on the device to a third party, this manual is part of the device and must be supplied with the device.

Explanation of Symbols

The following symbols are used in this manual or on the packaging.

 Products marked with this symbol comply with all relevant Community regulations of the European Economic Area.

 Products marked with this symbol are operated with direct current.

Safety Instructions

Danger to children and persons with reduced physical, sensory or mental capabilities (for example, partially disabled persons, elderly persons with reduced physical and mental capabilities) or lack of experience and knowledge (for example, older children).

- This product can be used by children 14 years and above. Cleaning and user maintenance must not be carried out by children without supervision.
- The packaging material is not a toy. Do not allow children to play with the packaging film. They may get caught in it while playing and suffocate.
- Supervise children to ensure that they do not play with small parts (memory card). If you suspect that a small part has been swallowed, consult a doctor immediately.
- Store small parts so that they are inaccessible to children and animals.

CAUTION! Risk of injury!

Improper handling of the product can lead to injuries.

- Immediately remove the battery and, if necessary, the charging cable in case of unusual noises or smells as well as smoke from the housing.

Safety Instructions

NOTICE! Risk of property damage!

Improper handling of the product may result in damage.

- Never place the device on or near hot surfaces (e.g. stove tops, etc.) or open flames. Never expose the device to high temperatures (heating, etc.).
- Never pour liquid into the device.
- Do not use a steam cleaner for cleaning.
- Do not use the device if the plastic or metal components of the device are cracked or deformed.
- Handle the device with care. Impacts, dropping or shocks may damage the device.
- Remove the battery if you do not use the product for a long time to prevent damage from a leaking battery.
- Do not modify the device.

Safety Instructions

- Never open the housing, but leave the repair to specialists. Contact a specialist workshop for this purpose. Liability and warranty claims are excluded in the event of repairs carried out independently, improper connection or incorrect operation.
- Do not operate the device if it shows visible damage or defects.
- If you do not use the device, clean it or if a malfunction occurs, always switch off the device and remove the battery and disconnect all connections.
- In case of problems of the product due to static discharges, switch off the device and switch it on again after about 10 seconds.

Battery Warning

- Do not disassemble, hit or puncture the battery, be careful not to short-circuit the battery. Do not expose the battery to places with high temperatures. Do not continue to use the battery if it leaks or expands.
- Always charge through the system. If the battery is replaced with an incorrect type, there is a risk of explosion.
- Keep the battery away from children.
- Rechargeable batteries can explode if exposed to an open fire. Never throw rechargeable batteries into a fire.
- Follow local regulations for the disposal of used batteries.
- Before disposing of the device, remove the rechargeable battery and dispose of it separately.

What's in the box

- Powerflex Compact
- Battery
- USB-C cable
- Hand strap
- Storage bag
- User manual

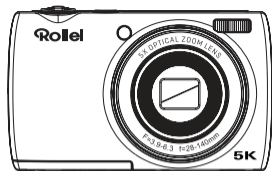

35

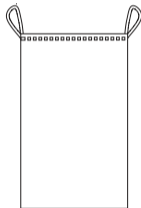
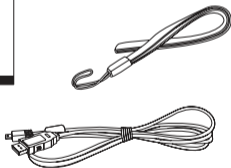
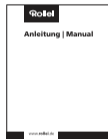
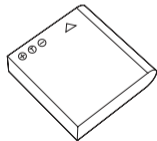

Product Overview

- 1 On / off button
- 2 Zoom control
- 3 Shutter button / record button
- 4 Charge/work indicator
- 5 Microphone
- 6 Selfie camera
- 7 Camera switch button
- 8 Mode button
- 9 OK button
- 10 Menu button
- 11 Playback button
- 12 Eyelet for wrist strap
- 13 Up / display button
- 14 Left / self-timer button
- 15 Right / flash setting button
- 16 Down / delete button
- 17 1/4" thread
- 18 Battery / memory card compartment
- 19 Flash
- 20 USB-C port
- 21 Loudspeaker

Product Overview

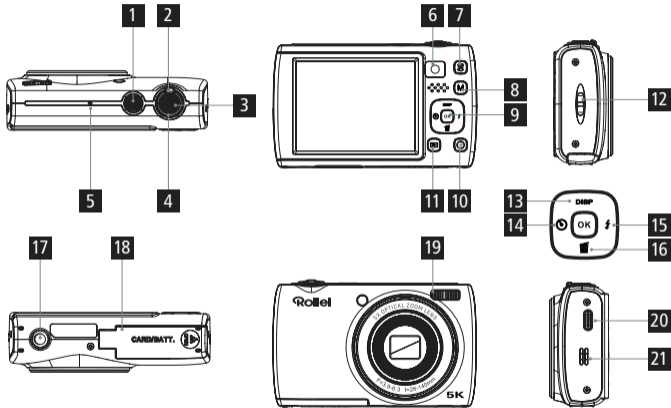

Using the Battery

1. Open the battery compartment cover.
2. Insert the battery with the electrical contacts facing until the battery locks into place.
3. Close the battery compartment cover.
4. To remove the battery, open the battery compartment cover, push the battery lock lever to the side and remove the battery.

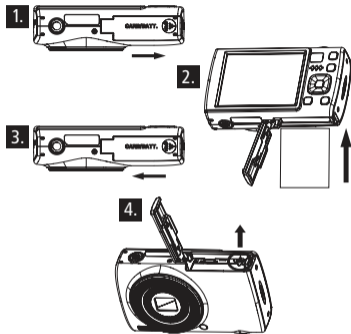

Using the Battery

Charging the battery

- Use the supplied USB-C cable to charge your camera either via an adapter (5.0 V 1.0 A) or connect the camera directly to the PC.
- The charging indicator turns red when the battery is charging.
- The charging indicator automatically turns off when the battery is fully charged.

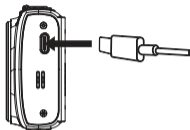

Note: If the charging lamp flickers slightly, it means that the battery is not inserted or is inserted incorrectly. Check that the battery is inserted correctly.

Getting Started

Inserting and formatting the memory card

For normal use, a microSD memory card with a maximum of 64 GB and a speed class of U1 or higher is recommended.

- Open the battery/memory card cover on the bottom and push the memory card in until you hear a 'click'.
- To remove the memory card, open the cover and push the memory card in, and the card will automatically come out.

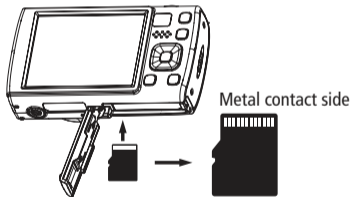

Getting Started

Switching on/off

- Press and hold the on/off switch to switch the camera on or off.
- Switch on the automatic shut-down function. If no operation is performed, the camera will automatically switch off to save energy.

Video / photo mode

- The camera automatically starts in photo mode when it is switched on.
- Press the mode button to switch to video mode.
- Press the shutter button to start recording a video and press it again to stop recording.
- Press the mode button to switch modes.

Getting Started

Autofocus

- In photo mode, press the shutter button halfway down and keep the camera still. The camera will now focus automatically.
- When you see the green focus frame on the screen, this means that the camera has focused on the subject. Now press the shutter button fully to take a photo.

Setting the Date and Time

- Press the Menu button in Photo mode to select the System Menu setting.
- Press the right button to select the 'Date & Time' setting and set the current date and time.

Changing Modes

- Press the Mode button to switch between the following eight modes:
Photo, Self-timer, Burst, Time-lapse Photo, Video, Slow & Quick Motion, Loop Record, Time-lapse Video.



Modes

Photo mode

- Press the shutter button to take a simple photo.

Self-timer

- Set the self-timer and choose between 2/5 or 10 seconds.
- When you press the shutter button, a countdown with the selected time will run before the photo is taken.

Continuous shooting

- Select this mode to take continuous shots.
- You can choose between 3, 5 or 10 continuous shots.
- When you press the shutter button, the selected number of photos will be taken in quick succession.

Interval shooting

- In interval mode, set the interval and duration.
- For the interval, you can choose from 3/5/10/30 or 60 seconds.
- For the duration, you can choose from 5/10/15/20/30/60 minutes or infinity.
- After pressing the shutter button, the camera starts interval shooting according to your settings.
- To stop the mode, press the shutter button again.

Video mode

- In video mode, press the shutter button to start recording and again to stop.

Modes

Slow motion

- In slow motion mode, press the shutter button to start recording in slow motion.
- The camera records at a higher frame rate, resulting in slower motion playback.

Loop recording

- In loop mode, set the length of the video file to 1 / 3 / 5 / 10 minutes.
- Press the shutter button to start recording a video segment of the specified length.
- When the time is up, the camera stops recording and automatically starts a new video segment.
- To stop loop recording, press the shutter button again.

Time-lapse mode

- In time-lapse video mode, you can select the interval between 1 / 3 / 5 / 10 / 30 or 60 seconds and the duration between unlimited 5 / 10 / 15 / 20 / 30 or 60 minutes.
- Press the shutter button to start recording a time-lapse video with the preset parameters.
- Time-lapse videos compress time to record shorter videos with faster motion. To exit time-lapse video mode, press the shutter button again.





Selfie mode

- Press the camera switch to switch between the main and selfie cameras.
- Press the shutter button to take photos or record videos in selfie mode.

Operation

Flash mode

- The flash is set to 'Off' by default. Press the right/flash button to switch between the different flash modes:

Automatic		The flash will automatically fire when the surroundings are too dark.
On		The flash will fire with every shot.
Off		The flash will not be used.
Always on		The flash will remain on.

Operation

Display

- 1 Current mode
- 2 Indicates whether stabilisation is switched on
- 3 Displays the selected flash setting.
- 4 Indicates the resolution at which pictures/videos are taken.
- 5 Indicates whether a microSD card is inserted or write-protected.
- 6 Displays the battery status.
- 7 Indicates which metering method is set.
- 8 Displays the white balance setting.
- 9 Displays the exposure value selected. The exposure value can be set between +2.0 and -2.0..
- 10 Displays the ISO value set.
- 11 Available storage capacity on the microSD card. The number of photos or minutes of video that can still be stored is displayed.

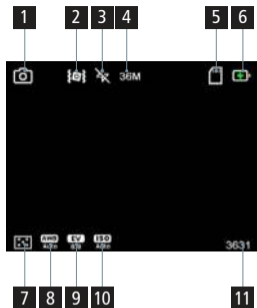

Operation

System / photo / video settings

- Press the menu button in photo or video mode.
- Now navigate through the menus using the left/right/up and down buttons.
- Press the OK button to confirm your selection. Press the menu button to return.

Playback mode

- Press the playback button to enter playback mode. Here you can view, delete, protect, rotate or play your photos/videos as a slideshow.

Connecting to a computer

When you connect the camera to a computer, you can transfer images directly to the computer, charge the camera only, or use the camera as a webcam.

- Connect the USB-C port of the camera and the USB port of the computer using the supplied USB cable.
- The camera will automatically turn on and the screen will display the available options.
- Press the Up/Down button to select the desired option and then press the OK button to confirm the option.

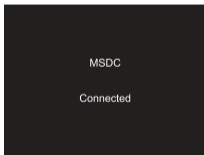
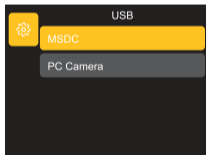

Operation

Charging mode

- If you do not select MSDC or PC Camera, the camera will automatically only be charged.

Mass Storage mode

- Select 'MSDC' to recognise the camera as a drive on the computer and to transfer data.
Note: Data can only be copied from the memory card to the computer.

PC Camera

- Select the 'PC Camera' mode. The camera can be used as a webcam, for live streaming, etc.
Note: While the camera is being used as a PC camera, it is not possible to use the zoom or adjust the settings.wird, kann kein Zoom verwendet oder Einstellungen vorgenommen werden.

Technical Data

Image sensor	Sony IMX206 1/2.3' (crop factor 5.6)
Chip	Icatch V39AX
Photo resolution	64 MP* (9,248 x 6,936) 56 MP* (8,640 x 6,480) 48 MP* (8,000 x 6,000) 36 MP* (6,880 x 5,160) 24 MP* (5,600 x 4,200) 20 MP* (5,120 x 3,840) 16 MP (4,640 x 3,480) 12 MP (4,032 x 3,024) 8 MP (3,264 x 2,448) 5 MP (2,592 x 1,944)
Video resolution	5K* (5,120 x 2,880) at 30 fps 4K* (3,840 x 2,160) at 30 fps 2.7K* (2688 x 1512) at 30 fps 1080p (1920 x 1080) at 120 fps / 60 fps / 30 fps 720p (1,280 x 720) at 120 fps / 60 fps / 30 fps
Modes	Photo, Self-timer, Continuous Shooting, Time-lapse Photo, Loop, Video, Slow & Quick Motion
Lens	5x Optical Zoom 2x Digital Zoom 35 mm equivalents: 28–140 mm F/3.9–6.3
White balance	Auto / daylight / cloudy / incandescent / fluorescent
Exposure compensation	-2.0 EV to +2.0 EV in 1 steps

Metering	Centre, Multi, Spot
Flash	Yes
Self-timer	2 / 5 / 10 seconds
Display	2.8" rear IPS display with touch function
Storage	Micro SD cards up to 64 GB, Class U1 or higher (not included)
Data format	Photo: JPG Video: MP4 H.264
Connectors	USB-C
Material	Plastic, aluminium, glass
Power supply	Lithium-ion battery (3.7 V / 800 mAh / 2.96 Wh)
Input	DC 5.0 V / 1.0 A
Dimensions Weight	10 x 6 x 2.98 cm (L x W x H) 157 g
Whats's in the box	Powerflex Compact, battery, USB-C cable, hand strap, storage bag, user manual

Technical details are subject to change without notice. Subject to typographical errors and errors. *interpolated

Disposal



Dispose of the packaging according to its type. Use the local possibilities for collecting paper, cardboard and other materials (applicable in the European Union and other European countries with systems for the separate collection of recyclable materials).



Devices that are marked with this symbol must not be disposed of with household waste! You are legally obliged to dispose of old devices separately from to dispose of household waste. Information on collection points that accept old appliances free of charge can be obtained from your local authority or town council.



Batteries and rechargeable accumulators must not be disposed of in household waste! As a consumer you are legally obliged to dispose of all batteries and accumulators, whether they contain harmful substances* or not, to be disposed of in an environmentally sound manner. Accumulators and batteries are therefore marked with the symbol shown opposite. For more information, contact your dealer or contact return and collection points in your community.

*marked with: Cd = Cadmium, Hg = Mercury, Pb = Lead.

Rollei GmbH & Co. KG hereby declares that the digital camera 'Rollei Powerflex Compact' complies with the following directives.

2011/65/EU RoHs directive
2014/30/EU EMC directive



The full text of the EU declaration of conformity is available at the following Internet address:
www.rollei.com/egk/powerflexcompact

Rollei GmbH & Co. KG
In der Tarpen 42
22848 Norderstedt
Germany

Avant la première utilisation

Lisez attentivement le mode d'emploi et les consignes de sécurité avant d'utiliser l'appareil pour la première fois.

Conservez le mode d'emploi avec l'appareil pour toute utilisation ultérieure. Si vous transmettez l'appareil à un tiers, ce mode d'emploi fait partie de l'appareil et doit être fourni avec celui-ci.

Explication des symboles

Les symboles suivants sont utilisés dans ce manuel ou sur l'emballage.



Les produits marqués de ce symbole sont conformes à toutes les réglementations communautaires pertinentes de l'Espace économique européen.



Les produits marqués de ce symbole fonctionnent en courant continu.

Danger pour les enfants et les personnes dont les capacités physiques, sensorielles ou mentales sont réduites (par exemple, les personnes partiellement handicapées, les personnes âgées dont les capacités physiques et mentales sont réduites) ou qui manquent d'expérience et de connaissances (par exemple, les enfants plus âgés).

- Ce produit peut être utilisé par des enfants de 14 ans et plus. Le nettoyage et l'entretien ne doivent pas être effectués par des enfants sans surveillance.
- Le matériel d'emballage n'est pas un jouet. Ne laissez pas les enfants jouer avec le film d'emballage. Ils risquent de se prendre les pieds dedans et de s'étouffer.
- Surveillez les enfants pour vous assurer qu'ils ne jouent pas avec les petites pièces (carte mémoire). Si vous pensez qu'une petite pièce a été avalée, consultez immédiatement un médecin.
- Rangez les petites pièces de manière à ce qu'elles soient inaccessibles aux enfants et aux animaux.

Consignes de sécurité

ATTENTION! Risque de blessure!

Une mauvaise manipulation du produit peut entraîner des blessures.

- Retirez immédiatement la batterie et, le cas échéant, le câble de chargement en cas de bruits ou d'odeurs inhabituels, ainsi qu'en cas de fumée provenant du boîtier.

AVIS! Risque de dommages matériels!

Une mauvaise manipulation du produit peut entraîner des dommages.

- Ne placez jamais l'appareil sur ou à proximité de surfaces chaudes (p. ex. cuisinière, etc.) ou de flammes nues. Ne jamais exposer l'appareil à des températures élevées (chauffage, etc.).
- Ne jamais verser de liquide dans l'appareil.
- Ne pas utiliser de nettoyeur à vapeur pour le nettoyage.
- N'utilisez pas l'appareil si les composants plastiques ou métalliques de l'appareil sont fissurés ou déformés.
- Manipulez l'appareil avec précaution. Les impacts, chutes ou chocs peuvent endommager l'appareil.

Consignes de sécurité

- Retirez la batterie si vous n'utilisez pas le produit pendant une longue période afin d'éviter tout dommage dû à une fuite de la batterie.
- Ne modifiez pas l'appareil.
- N'ouvrez jamais le boîtier, mais confiez la réparation à des spécialistes. Adressez-vous à un atelier spécialisé à cet effet. La responsabilité et la garantie sont exclues en cas de réparations effectuées de manière indépendante, de raccordement incorrect ou d'utilisation incorrecte.
- N'utilisez pas l'appareil s'il présente des dommages ou des défauts visibles.
- Si vous n'utilisez pas l'appareil, si vous le nettoyez ou si un dysfonctionnement se produit, éteignez toujours l'appareil, retirez la batterie et débranchez tous les raccordements.
- En cas de problèmes liés à des décharges d'électricité statique, éteignez l'appareil et rallumez-le après environ 10 secondes.

Avertissement concernant la batterie

- Ne pas démonter, frapper ou percer la batterie, veiller à ne pas la court-circuiter. Ne pas exposer la batterie à des températures élevées. Ne continuez pas à utiliser la batterie si elle fuit ou se dilate.
- Chargez toujours la batterie par l'intermédiaire du système. Si la batterie est remplacée par un type incorrect, il y a un risque d'explosion.
- Gardez la batterie hors de portée des enfants.
- Les piles rechargeables peuvent exploser si elles sont exposées à un feu ouvert. Ne jetez jamais de piles rechargeables au feu.
- Respectez les réglementations locales en matière d'élimination des piles usagées.
- Avant de mettre l'appareil au rebut, retirez la batterie rechargeable et mettez-la au rebut séparément.

Contenu de la boîte

- Powerflex Compact
- Batterie
- Câble USB-C
- Dragonne
- Sac de rangement
- Manuel de l'utilisateur

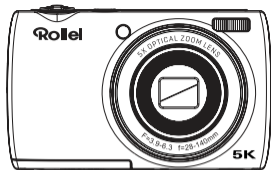

61

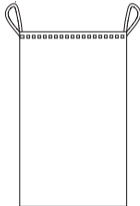
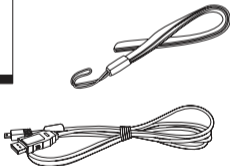
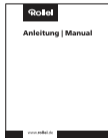
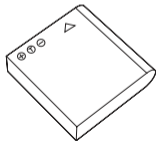

Vue d'ensemble du produit

- 1 Bouton Marche / Arrêt
- 2 Commande de zoom
- 3 Déclencheur / bouton d'enregistrement
- 4 Indicateur de charge / de fonctionnement
- 5 Microphone
- 6 Caméra selfie
- 7 Bouton de commutation de l'appareil photo
- 8 Bouton de mode
- 9 Bouton OK
- 10 Bouton Menu
- 11 Bouton de lecture
- 12 Cœillet pour la dragonne
- 13 Bouton Haut / Affichage
- 14 Bouton gauche / retardateur
- 15 Droite / Bouton de réglage du flash
- 16 Bouton Bas / Suppression
- 17 Filetage 1/4"
- 18 Compartiment à piles / carte mémoire
- 19 Flash
- 20 Port USB-C
- 21 Haut-parleur

Vue d'ensemble du produit

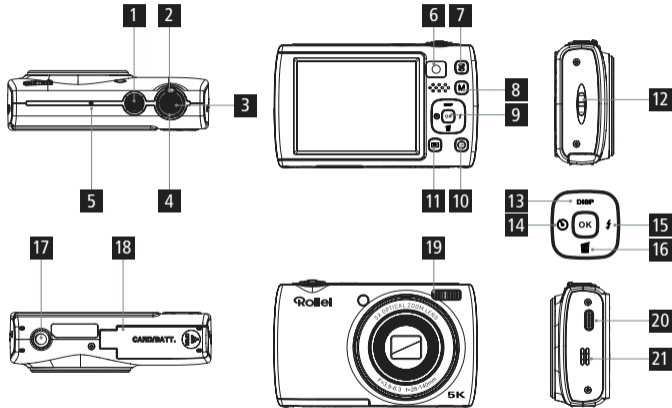

Utilisation de la batterie

1. Ouvrez le couvercle du compartiment de la batterie.
2. Insérez la batterie en orientant les contacts électriques vers le haut jusqu'à ce que la batterie s'enclenche.
3. Fermez le couvercle du compartiment de la batterie.
4. Pour retirer la batterie, ouvrez le couvercle du compartiment, poussez le levier de verrouillage de la batterie vers le côté et retirez la batterie.

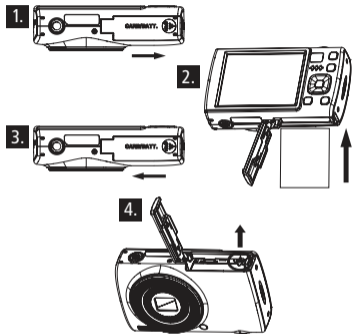

Utilisation de la batterie

Charger la batterie

- Utilisez le câble USB-C fourni pour charger votre appareil photo, soit via un adaptateur (5,0 V 1,0 A), soit en connectant l'appareil photo directement à l'ordinateur.
- L'indicateur de charge devient rouge lorsque la batterie est en cours de chargement.
- Le témoin de charge s'éteint automatiquement lorsque la batterie est entièrement chargée.

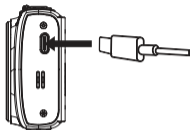

Remarque: Si le témoin de charge clignote légèrement, cela signifie que la batterie n'est pas insérée ou qu'elle est mal insérée. Vérifiez que la batterie est correctement insérée.

Insertion et formatage de la carte mémoire

Pour une utilisation normale, il est recommandé d'utiliser une carte mémoire microSD d'une capacité maximale de 64 Go et d'une classe de vitesse U1 ou supérieure.

- Ouvrez le couvercle du logement de la batterie / carte mémoire situé en bas de l'appareil et insérez la carte mémoire jusqu'à ce que vous entendiez un « clic ».
- Pour retirer la carte mémoire, ouvrez le couvercle et poussez la carte mémoire vers l'intérieur, elle sortira automatiquement.

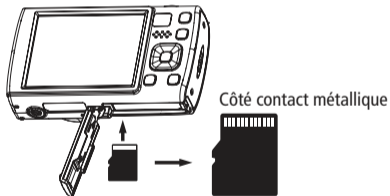

Mise en route

Allumer / éteindre

- Appuyez sur l'interrupteur marche / arrêt et maintenez-le enfoncé pour allumer ou éteindre l'appareil photo.
- Activez la fonction d'arrêt automatique. Si aucune opération n'est effectuée, l'appareil photo s'éteint automatiquement pour économiser de l'énergie.

Mode vidéo / photo

- L'appareil photo démarre automatiquement en mode photo lorsqu'il est allumé.
- Appuyez sur le bouton de mode pour passer en mode vidéo,
- Appuyez sur le bouton de l'obturateur pour commencer l'enregistrement d'une vidéo et appuyez à nouveau pour arrêter l'enregistrement.
- Appuyez sur le bouton de mode pour passer d'un mode à l'autre.

Mise au point automatique

- En mode photo, appuyez sur le bouton de l'obturateur à mi-course et ne bougez pas. L'appareil photo effectue automatiquement la mise au point.
- Lorsque vous voyez la zone de mise au point verte sur l'écran, cela signifie que l'appareil photo a fait la mise au point sur le sujet. Appuyez alors à fond sur le bouton de l'obturateur pour prendre une photo.

Réglage de la date et de l'heure

- Appuyez sur le bouton Menu en mode Photo pour sélectionner le réglage du Menu Système.
- Appuyez sur le bouton droit pour sélectionner le paramètre « Date et heure » et régler la date et l'heure actuelles.

Changement de mode

- Appuyez sur le bouton Mode pour basculer entre les huit modes suivants:
Photo, Retardateur, Rafale, Photo en accéléré, Vidéo, Ralenti et accéléré, Enregistrement en boucle, Vidéo en accéléré.



Modes

Mode photo

- Appuyez sur le bouton de l'obturateur pour prendre une simple photo.

Retardateur

- Réglez le retardateur et choisissez entre 2 / 5 ou 10 secondes.
- Lorsque vous appuyez sur le bouton de l'obturateur, un compte à rebours de la durée sélectionnée s'écoule avant que la photo ne soit prise.

Prise de vue en continu

- Sélectionnez ce mode pour prendre des photos en continu.
- Vous avez le choix entre 3, 5 ou 10 prises de vue en continu.
- Lorsque vous appuyez sur le bouton de l'obturateur, le nombre de photos sélectionné est pris en succession rapide.

Prise de vue à intervalles

- En mode intervalle, définissez l'intervalle et la durée.
- Pour l'intervalle, vous pouvez choisir entre 3 / 5 / 10 / 30 ou 60 secondes.
- Pour la durée, vous pouvez choisir entre 5 / 10 / 15 / 20 / 30 / 60 minutes ou l'infini.
- Après avoir appuyé sur le bouton de l'obturateur, l'appareil photo commence la prise de vue à intervalles en fonction de vos paramètres.
- Pour arrêter le mode, appuyez à nouveau sur le bouton de l'obturateur.

Mode vidéo

- En mode vidéo, appuyez sur le bouton de l'obturateur pour démarrer l'enregistrement et de nouveau pour l'arrêter.

Modes

Ralenti

- En mode ralenti, appuyez sur le bouton de l'obturateur pour lancer l'enregistrement au ralenti.
- L'appareil photo enregistre à une fréquence d'images plus élevée, ce qui ralentit la lecture des mouvements.

Enregistrement en boucle

- En mode boucle, réglez la durée du fichier vidéo sur 1 / 3 / 5 / 10 minutes.
- Appuyez sur le bouton de l'obturateur pour commencer à enregistrer un segment vidéo de la durée spécifiée.
- Lorsque le temps est écoulé, l'appareil photo arrête l'enregistrement et démarre automatiquement un nouveau segment vidéo.
- Pour arrêter l'enregistrement en boucle, appuyez à nouveau sur le bouton de l'obturateur.

Mode Time-lapse





- En mode vidéo time-lapse, vous pouvez sélectionner l'intervalle entre 1 / 3 / 5 / 10 / 30 ou 60 secondes et la durée entre 5 / 10 / 15 / 20 / 30 ou 60 minutes illimitées.
- Appuyez sur le bouton de l'obturateur pour commencer l'enregistrement d'une vidéo en accéléré avec les paramètres prédéfinis.
- Les vidéos en accéléré compressent le temps pour enregistrer des vidéos plus courtes avec des mouvements plus rapides. Pour quitter le mode vidéo time-lapse, appuyez à nouveau sur le bouton de l'obturateur.

Mode selfie

- Appuyez sur le commutateur de l'appareil photo pour basculer entre l'appareil photo principal et l'appareil photo selfie.
- Appuyez sur le bouton de l'obturateur pour prendre des photos ou enregistrer des vidéos en mode selfie.

Mode flash

- Le flash est désactivé par défaut. Appuyez sur le bouton droit / flash pour basculer entre les différents modes flash:

Automatique		Le flash se déclenche automatiquement lorsque l'environnement est trop sombre.
Activé		Le flash se déclenche à chaque prise de vue.
Désactivé		Le flash n'est pas utilisé.
Toujours Activé		Le flash s'allume en continu.

Affichage

- 1 Mode actuel
- 2 Indique si la stabilisation est activée
- 3 Affiche le réglage du flash sélectionné.
- 4 Indique la résolution à laquelle les photos / vidéos sont prises.
- 5 Indique si une carte microSD est insérée ou protégée en écriture.
- 6 Affiche l'état de la batterie.
- 7 Indique la méthode de mesure réglée.
- 8 Indique la balance des blancs réglée.
- 9 Indique la valeur de lumière sélectionnée.
La valeur de lumière peut être réglée entre +2,0 et -2,0.
- 10 Indique la valeur ISO définie.
- 11 Capacité de stockage disponible sur la carte microSD. Le nombre de photos ou de minutes de vidéo pouvant encore être stockées s'affiche.

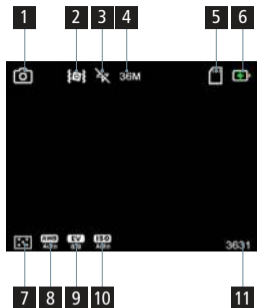

Fonctionnement

Réglages système / photo / vidéo

- Appuyez sur le bouton de menu en mode photo ou vidéo.
- Naviguez dans les menus à l'aide des boutons gauche / droite / haut et bas.
- Appuyez sur la touche OK pour confirmer votre sélection. Appuyez sur le bouton de menu pour revenir.

Mode lecture

- Appuyez sur le bouton de lecture pour accéder au mode lecture. Vous pouvez ici visualiser, supprimer, protéger, faire pivoter ou lire vos photos / vidéos sous forme de diaporama.

Connexion à un ordinateur

Lorsque vous connectez l'appareil photo à un ordinateur, vous pouvez transférer des images directement sur l'ordinateur, charger l'appareil photo uniquement ou utiliser l'appareil photo comme webcam.

- Connectez le port USB-C de l'appareil photo et le port USB de l'ordinateur à l'aide du câble USB fourni.
- L'appareil photo s'allume automatiquement et l'écran affiche les options disponibles.
- Appuyez sur les boutons Haut / Bas pour sélectionner l'option souhaitée, puis appuyez sur le bouton OK pour confirmer l'option.

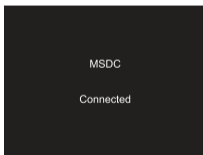
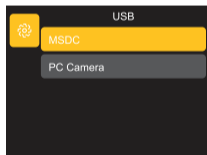

Fonctionnement

Mode de chargement

- Si vous ne sélectionnez pas MSDC ou PC Camera, l'appareil photo sera automatiquement chargé.

Mode stockage de masse

- Sélectionnez « MSDC » pour reconnaître l'appareil photo comme un lecteur sur l'ordinateur et transférer des données.

Remarque: les données ne peuvent être copiées que de la carte mémoire vers l'ordinateur.

Appareil photo PC

- Sélectionnez le mode « Caméra PC ». La caméra peut être utilisée comme webcam, pour la diffusion en direct, etc.

Remarque: Lorsque l'appareil est utilisé comme caméra PC, le zoom ne peut pas être utilisé et aucun réglage ne peut être effectué.

Données techniques

Capteur d'image	Sony IMX206 1 / 2,3' (facteur de recadrage 5,6)
Puce	Icatch V39AX
Résolution photo	64 MP* (9.248 x 6.936) 56 MP* (8.640 x 6.480) 48 MP* (8.000 x 6.000) 36 MP* (6.880 x 5.160) 24 MP* (5.600 x 4.200) 20 MP* (5.120 x 3.840) 16 MP (4.640 x 3.480) 12 MP (4.032 x 3.024) 8 MP (3.264 x 2.448) 5 MP (2.592 x 1.944)
Résolution vidéo	5K* (5.120 x 2.880) avec 30 fps 4K* (3.840 x 2.160) avec 30 fps 2,7K* (2.688 x 1.512) avec 30 fps 1.080p (1.920 x 1.080) avec 120 fps / 60 fps / 30 fps 720p (1.280 x 720) avec 120 fps / 60 fps / 30 fps
Modes	Photo, retardateur, prise de vue en continu, Time-lapse, boucle, vidéo, ralenti et accéléré
Objectif	Zoom optique 5x Zoom numérique 2x Équivalents 35 mm: 28 – 140 mm F / 3.9 – 6.3
Balance des blancs	Auto / lumière du jour / nuageux / incandescent / fluorescent
Compensation de l'exposition	-2.0 EV à +2.0 EV par paliers de 1

Données techniques

Mesure	Centre, Multi, Spot
Flash	Oui
Retardateur	2 / 5 / 10 secondes
Affichage	Écran IPS arrière de 2,8 pouces avec fonction tactile
Stockage	Cartes Micro SD jusqu'à 64 Go, classe U1 ou supérieure (non incluses)
Format des données	Photo: JPG Vidéo: MP4 H.264
Connecteurs	USB-C
Matériau	Plastique, aluminium, verre
Alimentation électrique	Batterie lithium-ion (3,7 V / 800 mAh / 2,96 Wh)
Entrée	DC 5,0 V / 1,0 A
Dimensions Poids	10 x 6 x 2.98 cm (L x l x h) 157 g
Contenu de la livraison	Powerflex Compact, batterie, câble USB-C, dragonne, sac de rangement, manuel d'utilisation

Les détails techniques sont susceptibles d'être modifiés sans préavis. Sous réserve de fautes d'impression et d'erreurs. *Interpolation

Élimination



Éliminez l'emballage en fonction de son type. Utilisez les possibilités locales de collecte du papier, du carton et d'autres matériaux (applicables dans l'Union européenne et dans d'autres pays européens dotés de systèmes de collecte sélective des matériaux recyclables).



Les appareils marqués de ce symbole ne doivent pas être jetés avec les ordures ménagères! La loi vous oblige à éliminer les appareils usagés séparément des déchets ménagers. Vous pouvez obtenir des informations sur les points de collecte qui acceptent gratuitement les appareils usagés auprès de votre commune ou de votre municipalité.



Les piles et les accumulateurs ne doivent pas être jetés dans les ordures ménagères! En tant que consommateur, vous êtes légalement tenu d'éliminer toutes les piles et tous les accumulateurs, qu'ils contiennent ou non des substances nocives*, dans le respect de l'environnement. Les accumulateurs et les piles sont donc marqués du symbole ci-contre. Pour plus d'informations, contactez votre revendeur ou les points de retour et de collecte de votre localité.

*marqué avec: Cd = Cadmium, Hg = Mercure, Pb = Plomb.

Rollei GmbH & Co. KG déclare par la présente que l'appareil photo numérique Rollei Powerflex Compact est conforme aux directives suivantes.

2011/65/EU Directive RoHS
2014/30/EU EMC directive



Le texte intégral de la déclaration de conformité de l'UE est disponible à l'adresse Internet suivante: www.rollei.com/egk/powerflexcompact

Rollei GmbH & Co. KG
In der Tarpen 42
22848 Norderstedt
Allemagne

Antes del primer uso

Lea atentamente el manual de instrucciones y las indicaciones de seguridad antes de utilizar el aparato por primera vez.

Conserve el manual de instrucciones junto con el aparato para su uso futuro. Si cede el aparato a un tercero, este manual forma parte del aparato y debe suministrarse con él.

Explicación de los símbolos

Los siguientes símbolos se utilizan en este manual o en el embalaje.



Los productos marcados con este símbolo cumplen todas las normativas comunitarias pertinentes del Espacio Económico Europeo.



Los productos marcados con este símbolo funcionan con corriente continua.

Instrucciones de seguridad

Peligro para niños y personas con capacidades físicas, sensoriales o mentales reducidas (por ejemplo, personas parcialmente discapacitadas, personas mayores con capacidades físicas y mentales reducidas) o con falta de experiencia y conocimientos (por ejemplo, niños mayores).

- Este producto puede ser utilizado por niños a partir de 14 años. La limpieza y el mantenimiento por parte del usuario no deben ser realizados por niños sin supervisión.
- El material de embalaje no es un juguete. No permita que los niños jueguen con la película de embalaje. Podrían quedar atrapados en ella mientras juegan y asfixiarse.
- Supervise a los niños para asegurarse de que no juegan con piezas pequeñas (tarjeta de memoria). Si sospecha que se ha tragado una pieza pequeña, consulte inmediatamente a un médico.
- Guarde las piezas pequeñas de forma que sean inaccesibles para niños y animales.

Instrucciones de seguridad

PRECAUCIÓN ¡Riesgo de lesiones!

La manipulación incorrecta del producto puede provocar lesiones.

- Retire inmediatamente la batería y, si es necesario, el cable de carga en caso de ruidos u olores extraños, así como si sale humo de la carcasa.

ADVERTENCIA ¡Riesgo de daños materiales!

La manipulación inadecuada del producto puede provocar daños.

- No coloque nunca el aparato sobre o cerca de superficies calientes (por ejemplo, hornillos, etc.) o llamas abiertas. No exponga nunca el aparato a altas temperaturas (calefacción, etc.).
- No vierta nunca líquido en el aparato.
- No utilice un limpiador de vapor para limpiarlo.
- No utilice el aparato si los componentes plásticos o metálicos del mismo están agrietados o deformados.
- Manipule el aparato con cuidado. Los golpes, las caídas o los choques pueden dañar el dispositivo.

Instrucciones de seguridad

- Retire la batería si no va a utilizar el producto durante mucho tiempo para evitar daños por fugas de la batería.
- No modifique el dispositivo.
- No abra nunca la carcasa, deje la reparación en manos de especialistas. Diríjase para ello a un taller especializado. La responsabilidad y los derechos de garantía quedan excluidos en caso de reparaciones realizadas de forma independiente, conexión inadecuada o funcionamiento incorrecto.
- No utilice el aparato si presenta daños o defectos visibles.
- Si no utiliza el aparato, lo limpia o se produce una avería, apáguelo siempre, retire la batería y desconecte todas las conexiones.
- En caso de problemas del producto debido a descargas estáticas, apague el dispositivo y vuelva a encenderlo después de unos 10 segundos.

Advertencia sobre la batería

- No desmonte, golpee ni perfora la batería, tenga cuidado de no cortocircuitarla. No exponga la batería a lugares con altas temperaturas. No siga utilizando la batería si tiene fugas o se dilata.
- Cargue siempre a través del sistema. Si se sustituye la batería por otra de tipo incorrecto, existe riesgo de explosión.
- Mantenga la batería fuera del alcance de los niños.
- Las baterías recargables pueden explotar si se exponen al fuego. No arroje nunca las pilas recargables al fuego.
- Siga la normativa local para la eliminación de pilas usadas.
- Antes de deshacerse del aparato, extraiga la batería recargable y deséchela por separado.

Contenido de la caja

- Powerflex Compact
- Batería
- Cable USB-C
- Correa de mano
- Bolsa de almacenamiento
- Manual del usuario

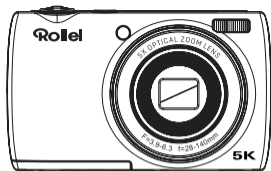

87

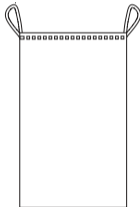
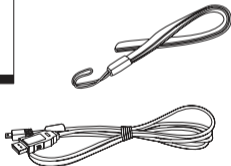
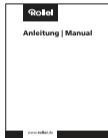
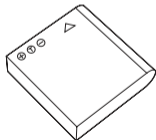

Descripción del producto

- 1 Botón de encendido / apagado
- 2 Control del zoom
- 3 Botón de disparo / grabación
- 4 Indicador de carga / trabajo
- 5 Micrófono
- 6 Cámara selfie
- 7 Botón de cambio de cámara
- 8 Botón de modo
- 9 Botón OK
- 10 Botón de menú
- 11 Botón de reproducción
- 12 Ojal para correa de mano
- 13 Botón Arriba / Pantalla
- 14 Izquierda / Botón autodisparador
- 15 Derecha / Botón de ajuste del flash
- 16 Abajo / Botón de borrado
- 17 Rosca 1/4"
- 18 Compartimento para batería / tarjeta de memoria
- 19 Flash
- 20 Puerto USB-C
- 21 Altavoz

Descripción del producto

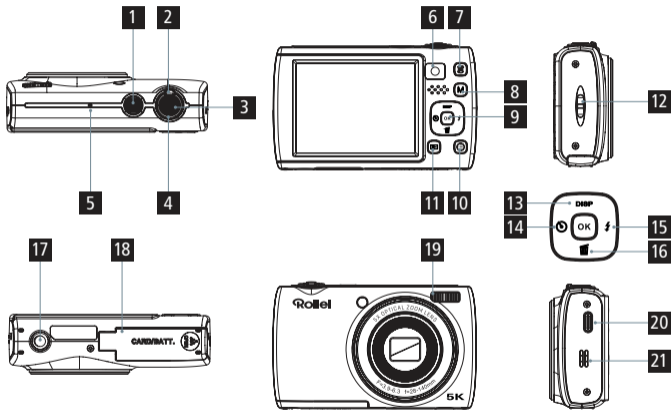

Uso de la batería

1. Abra la tapa del compartimento de la batería.
2. Inserte la batería con los contactos eléctricos orientados hasta que la batería encaje en su sitio.
3. Cierre la tapa del compartimento de la batería.
4. Para extraer la batería, abra la tapa del compartimento de la batería, empuje la palanca de bloqueo de la batería hacia un lado y extraiga la batería.

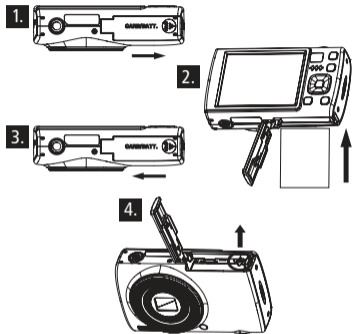

Uso de la batería

Cargar la batería

- Utilice el cable USB-C suministrado para cargar la cámara mediante un adaptador (5,0 V 1,0 A) o conecte la cámara directamente al PC.
- El indicador de carga se vuelve rojo cuando la batería se está cargando.
- El indicador de carga se apaga automáticamente cuando la batería está completamente cargada.

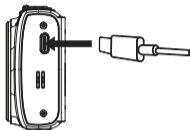

Nota: Si la luz de carga parpadea ligeramente, significa que la batería no está insertada o está insertada incorrectamente. Compruebe que la batería está insertada correctamente.

Insertar y formatear la tarjeta de memoria

Para un uso normal, se recomienda una tarjeta de memoria microSD con un máximo de 64 GB y una clase de velocidad U1 o superior.

- Abra la tapa de la batería/tarjeta de memoria situada en la parte inferior e introduzca la tarjeta de memoria hasta que oiga un «clic».
- Para extraer la tarjeta de memoria, abra la tapa y empuje la tarjeta de memoria hacia dentro, y la tarjeta saldrá automáticamente.



Primeros pasos

Encendido y apagado

- Mantenga pulsado el interruptor de encendido/apagado para encender o apagar la cámara.
- Active la función de apagado automático. Si no se realiza ninguna operación, la cámara se apagará automáticamente para ahorrar energía.

Modo vídeo/foto

- La cámara se pone automáticamente en modo foto al encenderla.
- Pulse el botón de modo para cambiar al modo de vídeo,
- Pulse el botón del obturador para iniciar la grabación de un vídeo y vuelva a pulsarlo para detener la grabación.
- Pulsa el botón de modo para cambiar de modo.

Primeros pasos

Autoenfoque

- En el modo foto, pulsa el disparador hasta la mitad y mantén la cámara inmóvil. La cámara enfocará automáticamente.
- Cuando veas el marco de enfoque verde en la pantalla, significa que la cámara ha enfocado el sujeto. Pulse ahora el disparador a fondo para hacer la foto.

Ajustar la fecha y la hora

- Pulse el botón Menú en el modo Foto para seleccionar el ajuste Menú Sistema.
- Pulse el botón derecho para seleccionar el ajuste «Fecha y Hora» y ajuste la fecha y hora actuales.

Cambiar de modo

- Pulse el botón Modo para cambiar entre los ocho modos siguientes: Foto, Autodisparador, Ráfaga, Foto a intervalos, Vídeo, Cámara lenta y rápida, Grabación en bucle, Vídeo a intervalos.



Modos

Modo Foto

- Pulse el botón del obturador para hacer una foto sencilla.

Temporizador

- Ajusta el autodesparador y elige entre 2/5 o 10 segundos.
- Al pulsar el disparador, se iniciará una cuenta atrás con el tiempo seleccionado antes de tomar la foto.

Disparo continuo

- Selecciona este modo para realizar disparos continuos.
- Puedes elegir entre 3, 5 ó 10 disparos continuos.
- Al pulsar el disparador, se tomará el número de fotos seleccionado en rápida sucesión.

Disparo a intervalos

- En el modo de intervalo, ajuste el intervalo y la duración.
- Para el intervalo, puede elegir entre 3 / 5 / 10 / 30 o 60 segundos.
- Para la duración, puede elegir entre 5 / 10 / 15 / 20 / 30 / 60 minutos o infinito.
- Tras pulsar el botón del obturador, la cámara inicia el disparo a intervalos de acuerdo con sus ajustes.
- Para detener el modo, pulse de nuevo el disparador.

Modo de vídeo

- En el modo de vídeo, pulse el botón del obturador para iniciar la grabación y de nuevo para detenerla.

Modos

Cámara lenta

- En el modo de cámara lenta, pulse el botón del obturador para iniciar la grabación a cámara lenta.
- La cámara graba a una frecuencia de imagen más alta, lo que resulta en una reproducción a cámara lenta.

Grabación en bucle

- En el modo bucle, ajusta la duración del archivo de vídeo a 1 / 3 / 5 / 10 minutos.
- Pulse el disparador para iniciar la grabación de un segmento de vídeo de la duración especificada.
- Una vez transcurrido el tiempo, la cámara detiene la grabación e inicia automáticamente un nuevo segmento de vídeo.
- Para detener la grabación en bucle, vuelve a pulsar el disparador.

Modo time-lapse





- En el modo de vídeo time-lapse, puedes seleccionar el intervalo entre 1 / 3 / 5 / 10 / 30 o 60 segundos y la duración entre ilimitada 5 / 10 / 15 / 20 / 30 o 60 minutos.
- Pulsa el disparador para iniciar la grabación de un vídeo time-lapse con los parámetros preestablecidos.
- Los vídeos time-lapse comprimen el tiempo para grabar vídeos más cortos con un movimiento más rápido. Para salir del modo de vídeo time-lapse, vuelve a pulsar el botón del obturador.

Modo selfie

- Pulsa el interruptor de la cámara para cambiar entre la cámara principal y la cámara selfie.
- Pulsa el disparador para hacer fotos o grabar vídeos en modo selfie.

Modo flash

- El flash está desactivado por defecto. Pulsa el botón derecho/flash para cambiar entre los distintos modos de flash:

Automático		El flash se disparará automáticamente cuando el entorno sea demasiado oscuro.
Encendido		El flash se disparará con cada disparo.
Apagado		El flash no se utilizará.
Siempre activado		El flash se encenderá continuamente.

Visualización

- 1 Modo actual
- 2 Indica si la estabilización está activada
- 3 Muestra el ajuste de flash seleccionado.
- 4 Indica la resolución a la que se toman las fotos / vídeos.
- 5 Indica si hay una tarjeta microSD insertada o protegida contra escritura.
- 6 Muestra el estado de la batería.
- 7 Indica el método de medición ajustado.
- 8 Indica el balance de blancos ajustado.
- 9 Indica el valor de luz seleccionado. El valor de iluminación puede ajustarse entre +2,0 y - 2,0.
- 10 Indica el valor ISO seleccionado.
- 11 Capacidad de almacenamiento disponible en la tarjeta microSD. Se muestra el número de fotos o minutos de vídeo que aún pueden almacenarse.

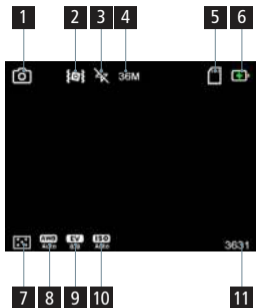

Funcionamiento

Ajustes del sistema / foto / vídeo

- Pulse el botón de menú en modo foto o vídeo.
- Navegue por los menús con los botones izquierda/derecha/arriba y abajo.
- Pulse el botón OK para confirmar su selección. Pulse el botón de menú para volver.

Modo de reproducción

- Pulse el botón de reproducción para acceder al modo de reproducción. Aquí puede ver, borrar, proteger, girar o reproducir sus fotos/vídeos como un pase de diapositivas.

Conexión a un ordenador

Cuando conectas la cámara a un ordenador, puedes transferir imágenes directamente al ordenador, cargar solo la cámara o utilizar la cámara como webcam.

- Conecte el puerto USB-C de la cámara y el puerto USB del ordenador utilizando el cable USB suministrado.
- La cámara se encenderá automáticamente y la pantalla mostrará las opciones disponibles.
- Pulse el botón Arriba/Abajo para seleccionar la opción deseada y, a continuación, pulse el botón OK para confirmar la opción.

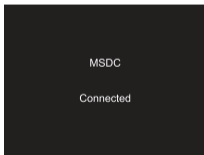
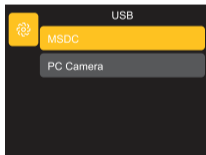

Funcionamiento

Modo de carga

- Si no selecciona MSDC o Cámara PC, la cámara sólo se cargará automáticamente.

Modo de almacenamiento masivo

- Seleccione ,MSDC' para reconocer la cámara como una unidad en el ordenador y transferir datos.

Nota: Los datos sólo pueden copiarse de la tarjeta de memoria al ordenador.

Cámara PC

- Seleccione el modo ,Cámara PC'. La cámara puede utilizarse como webcam, para transmisión en directo, etc.

Nota: Cuando la cámara se utiliza como cámara de PC, no se puede utilizar el zoom ni realizar ajustes.

Datos técnicos

Sensor de imagen	Sony IMX206 1/2,3' (factor de recorte 5,6)
Chip	Captura V39AX
Resolución de foto	64 MP* (9.248 x 6.936) 56 MP* (8.640 x 6.480) 48 MP* (8.000 x 6.000) 36 MP* (6.880 x 5.160) 24 MP* (5.600 x 4.200) 20 MP* (5.120 x 3.840) 16 MP (4.640 x 3.480) 12 MP (4.032 x 3.024) 8 MP (3.264 x 2.448) 5 MP (2.592 x 1.944)
Resolución de vídeo	5K* (5.120 x 2.880) con 30 fps 4K* (3.840 x 2.160) con 30 fps 2,7K* (2.688 x 1.512) con 30 fps 1.080p (1.920 x 1.080) con 120 fps / 60 fps / 30 fps 720p (1.280 x 720) con 120 fps / 60 fps / 30 fps
Modos	Foto, Disparador automático, Disparo continuo, Foto time-lapse, Bucle, Vídeo, Cámara lenta y rápida
Lente	Zoom óptico de 5 aumentos Zoom digital de 2 aumentos Zoom digital de 2 aumentos 35 mm equivalentes: 28 – 140 mm F/3.9 – 6.3
Balance de blancos	Auto / luz día / nublado / incandescente / fluorescente
Compensación de la exposición	-2,0 EV a +2,0 EV en pasos de 1

Datos técnicos

Medición	Centro, Multi, Spot
Flash	Sí
Temporizador	2 / 5 / 10 segundos
Visualización	Pantalla trasera IPS de 2,8' con función táctil
Almacenamiento	Tarjetas Micro SD de hasta 64 GB, Clase U1 o superior (no incluidas)
Formato de datos	Foto: JPG Vídeo: MP4 H.264
Conectores	USB-C
Material	Plástico, aluminio, cristal
Alimentación	Batería de iones de litio (3,7 V / 800 mAh / 2,96 Wh)
Entrada	CC 5,0 V / 1,0 A
Dimensiones Peso	10 x 6 x 2.98 cm (L x A x A) 157 g
Volumen de suministro	Powerflex Compact, batería, cable USB-C, correa de mano, bolsa de almacenamiento, manual de usuario

Los detalles técnicos están sujetos a cambios sin previo aviso. Salvo erratas y errores. *interpolado

Eliminación



Elimine el embalaje de acuerdo con su tipo. Utilice las posibilidades locales de recogida de papel, cartón y otros materiales (aplicables en la Unión Europea y otros países europeos con sistemas de recogida selectiva de materiales reciclables).



Los aparatos marcados con este símbolo no deben desecharse con la basura doméstica. La ley obliga a eliminar los aparatos viejos por separado de la basura doméstica. Puede obtener información sobre los puntos de recogida que aceptan aparatos viejos de forma gratuita en su ayuntamiento o municipio.



Las pilas y los acumuladores recargables no deben tirarse a la basura doméstica. Como consumidor, tiene la obligación legal de eliminar todas las pilas y acumuladores, tanto si contienen sustancias nocivas* como si no, de forma respetuosa con el medio ambiente. Por ello, los acumuladores y las pilas están marcados con el símbolo que se muestra al lado. Para más información, póngase en contacto con su distribuidor o con los puntos de devolución y recogida de su comunidad.

*marcado con: Cd = Cadmio, Hg = Mercurio, Pb = Plomo.

Rollei GmbH & Co. KG declara por la presente que la cámara digital «Rollei Powerflex Compact» cumple las siguientes directivas.

2011/65/UE Directiva RoHs
2014/30/UE Directiva CEM



El texto completo de la declaración de conformidad de la UE está disponible en la siguiente dirección de Internet: www.rollei.com/egk/powerflexcompact

Rollei GmbH & Co. KG
In der Tarpen 42
22848 Norderstedt
Alemania

Prima del primo utilizzo

Prima di utilizzare il dispositivo per la prima volta, leggere attentamente le istruzioni per l'uso e le norme di sicurezza.

Conservare le istruzioni per l'uso insieme al dispositivo per un uso futuro. In caso di cessione del dispositivo a terzi, il presente manuale è parte integrante del dispositivo e deve essere fornito con quest'ultimo.

Spiegazione dei simboli

I seguenti simboli sono utilizzati nel presente manuale o sulla confezione.



I prodotti contrassegnati da questo simbolo sono conformi a tutte le normative comunitarie pertinenti dello Spazio economico europeo.



I prodotti contrassegnati da questo simbolo funzionano con corrente continua.

Pericolo per i bambini e le persone con ridotte capacità fisiche, sensoriali o mentali (ad esempio, persone parzialmente disabili, anziani con ridotte capacità fisiche e mentali) o con scarsa esperienza e conoscenza (ad esempio, bambini più grandi).

- Questo prodotto può essere utilizzato da bambini di età pari o superiore a 14 anni. La pulizia e la manutenzione da parte dell'utente non devono essere eseguite da bambini senza supervisione.
- Il materiale di imballaggio non è un giocattolo. Non permettere ai bambini di giocare con la pellicola dell'imballaggio. Potrebbero rimanervi impigliati e soffocare.
- Sorvegliare i bambini per assicurarsi che non giochino con le parti piccole (scheda di memoria). Se si sospetta che una piccola parte sia stata ingerita, consultare immediatamente un medico.
- Conservare le parti piccole in modo che siano inaccessibili ai bambini e agli animali.

Istruzioni di sicurezza

ATTENZIONE! Rischio di lesioni!

L'uso improprio del prodotto può provocare lesioni.

- Rimuovere immediatamente la batteria e, se necessario, il cavo di ricarica in caso di rumori o odori insoliti e di fumo dall'alloggiamento.

AVVISO! Rischio di danni materiali!

L'uso improprio del prodotto può provocare danni.

- Non collocare mai il dispositivo su o vicino a superfici calde (ad es. piani di cottura, ecc.) o fiamme libere. Non esporre mai il dispositivo a temperature elevate (riscaldamento, ecc.).
- Non versare mai liquidi nel dispositivo.
- Non utilizzare un pulitore a vapore per la pulizia.
- Non utilizzare il dispositivo se i componenti in plastica o metallo del dispositivo sono incrinati o deformati.
- Maneggiare il dispositivo con cura. Impatti, cadute o urti possono danneggiare il dispositivo.

Istruzioni di sicurezza

- Rimuovere la batteria se non si utilizza il prodotto per un lungo periodo di tempo per evitare danni causati da una perdita della batteria.
- Non modificare il dispositivo.
- Non aprire mai l'involucro, ma affidare la riparazione a specialisti. Rivolgersi a un'officina specializzata. La responsabilità e i diritti di garanzia sono esclusi in caso di riparazioni eseguite autonomamente, di collegamento improprio o di funzionamento non corretto.
- Non utilizzare il dispositivo se presenta danni o difetti visibili.
- Se non si utilizza il dispositivo, lo si pulisce o si verifica un malfunzionamento, spegnere sempre il dispositivo, rimuovere la batteria e scollegare tutti i collegamenti.
- In caso di problemi al prodotto dovuti a scariche elettrostatiche, spegnere il dispositivo e riaccenderlo dopo circa 10 secondi.

Avvertenza sulla batteria

- Non smontare, colpire o forare la batteria, facendo attenzione a non provocare cortocircuiti. Non esporre la batteria a luoghi con temperature elevate. Non continuare a utilizzare la batteria se perde o si espande.
- Effettuare sempre la carica attraverso il sistema. Se la batteria viene sostituita con una di tipo non corretto, vi è il rischio di esplosione.
- Tenere la batteria lontana dai bambini.
- Le batterie ricaricabili possono esplodere se esposte a un fuoco aperto. Non gettare mai le batterie ricaricabili nel fuoco.
- Seguire le norme locali per lo smaltimento delle batterie usate.
- Prima di smaltire il dispositivo, rimuovere la batteria ricaricabile e smaltirla separatamente.

Cosa contiene la confezione

- Powerflex Compact
- Batteria
- Cavo USB-C
- Cinghia per la mano
- Borsa per la conservazione
- Manuale d'uso

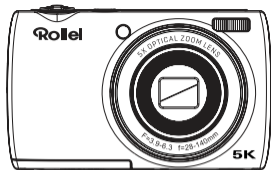

113

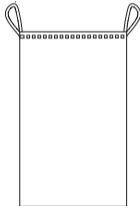
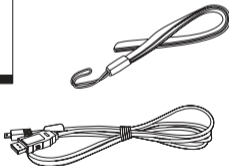
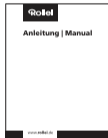
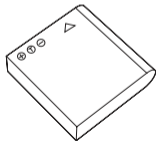

Panoramica del prodotto

- 1 Pulsante di accensione/spegnimento
- 2 Controllo dello zoom
- 3 Pulsante dell'otturatore/Pulsante di registrazione
- 4 Indicatore di carica/lavoro
- 5 Microfono
- 6 Fotocamera selfie
- 7 Pulsante di commutazione della fotocamera
- 8 Pulsante modalità
- 9 Pulsante OK
- 10 Pulsante menu
- 11 Pulsante di riproduzione
- 12 Occhiello per la cinghia a mano
- 13 Pulsante su/visualizzazione
- 14 Pulsante sinistro/Autoscatto
- 15 Pulsante destro/impostazione flash
- 16 Pulsante Giù/Cancela
- 17 Filettatura da 1/4
- 18 Vano batteria/scheda di memoria
- 19 Flash
- 20 Porta USB-C
- 21 Altoparlante

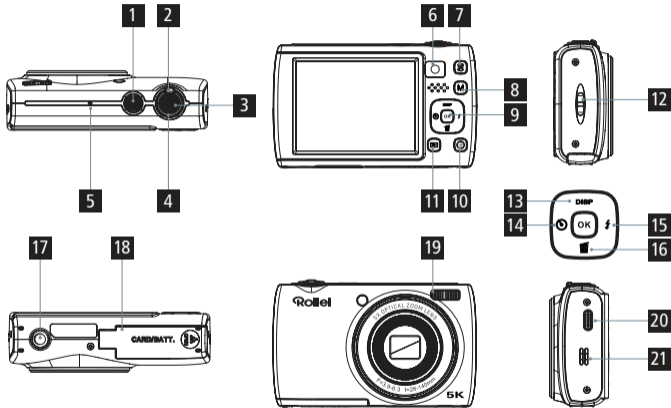

Uso della batteria

1. Aprire il coperchio del vano batteria.
2. Inserire la batteria con i contatti elettrici rivolti verso di essa fino a quando non si blocca in posizione.
3. Chiudere il coperchio del vano batteria.
4. Per rimuovere la batteria, aprire il coperchio del vano batteria, spingere la leva di blocco della batteria verso il lato e rimuovere la batteria.

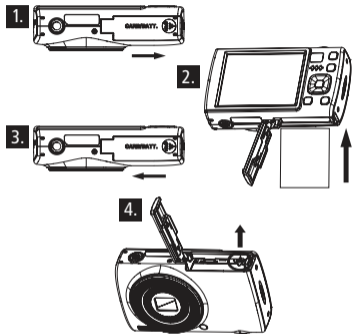

Uso della batteria

Ricarica della batteria

- Utilizzare il cavo USB-C in dotazione per caricare la fotocamera tramite un adattatore (5,0 V 1,0 A) o collegare la fotocamera direttamente al PC.
- L'indicatore di carica diventa rosso quando la batteria è in carica.
- L'indicatore di carica si spegne automaticamente quando la batteria è completamente carica.

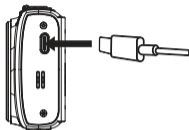

Nota: se la spia di carica sfarfalla leggermente, significa che la batteria non è inserita o è inserita male. Controllare che la batteria sia inserita correttamente.

Inserimento e formattazione della scheda di memoria

Per un uso normale, si consiglia una scheda di memoria microSD con un massimo di 64 GB e una classe di velocità U1 o superiore.

- Aprire il coperchio della batteria/scheda di memoria sul fondo e spingere la scheda di memoria fino a sentire il suono "click".
- Per rimuovere la scheda di memoria, aprire il coperchio e spingerla all'interno; la scheda uscirà automaticamente.

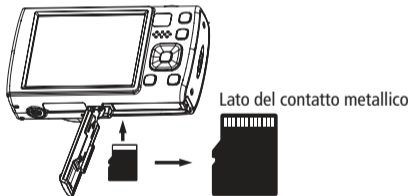

Per iniziare

Accensione e spegnimento

- Tenere premuto l'interruttore di accensione/spegnimento per accendere o spegnere la fotocamera.
- Attivare la funzione di spegnimento automatico. Se non viene eseguita alcuna operazione, la fotocamera si spegne automaticamente per risparmiare energia.

Modalità video / foto

- La fotocamera si avvia automaticamente in modalità foto quando viene accesa.
- Premere il pulsante di modalità per passare alla modalità video,
- Premere il pulsante di scatto per avviare la registrazione di un video e premerlo nuovamente per interromperla.
- Premere il pulsante di modalità per passare da una modalità all'altra.

Messa a fuoco automatica

- In modalità foto, premere il pulsante di scatto a metà corsa e tenere ferma la fotocamera. La fotocamera metterà a fuoco automaticamente.
- Quando sullo schermo appare il riquadro di messa a fuoco verde, significa che la fotocamera ha messo a fuoco il soggetto. Premere a fondo il pulsante di scatto per scattare la foto.

Impostazione della data e dell'ora

- Premere il pulsante Menu in modalità Foto per selezionare l'impostazione Menu Sistema.
- Premere il pulsante destro per selezionare l'impostazione "Data e ora" e impostare la data e l'ora correnti.

Cambio di modalità

- Premere il pulsante Modalità per passare tra le otto modalità seguenti: Foto, Autoscatto, Burst, Time-lapse Photo, Video, Slow & Quick Motion, Loop Record, Time-lapse Video.



Modalità

Modalità Foto

- Premere il pulsante di scatto per scattare una semplice foto.

Autoscatto

- Impostare l'autoscatto e scegliere tra 2/5 o 10 secondi.
- Quando si preme il pulsante di scatto, prima di scattare la foto viene eseguito un conto alla rovescia con il tempo selezionato.

Scatto continuo

- Selezionare questa modalità per effettuare scatti continui.
- È possibile scegliere tra 3, 5 o 10 scatti continui.
- Quando si preme il pulsante di scatto, il numero di foto selezionato viene scattato in rapida successione.

Scatto a intervalli

- In modalità Intervallo, impostare l'intervallo e la durata.
- Per l'intervallo si può scegliere tra 3/5/10/30 o 60 secondi.
- Per la durata, si può scegliere tra 5/10/15/20/30/60 minuti o infinito.
- Dopo aver premuto il pulsante di scatto, la fotocamera avvia la ripresa intervallata in base alle impostazioni.
- Per interrompere la modalità, premere nuovamente il pulsante di scatto.

Modalità video

- In modalità video, premere il pulsante di scatto per avviare la registrazione e di nuovo per interromperla.

Modalità

Movimento lento

- In modalità slow motion, premere il pulsante di scatto per avviare la registrazione al rallentatore.
- La fotocamera registra a una frequenza di fotogrammi più elevata, con conseguente riproduzione del movimento più lenta.

Registrazione in loop

- In modalità loop, impostare la lunghezza del file video su 1 / 3 / 5 / 10 minuti.
- Premere il pulsante di scatto per avviare la registrazione di un segmento video della durata specificata.
- Allo scadere del tempo, la fotocamera interrompe la registrazione e avvia automaticamente un nuovo segmento video.
- Per interrompere la registrazione in loop, premere nuovamente il pulsante di scatto.

Modalità time-lapse

- In modalità video time-lapse, è possibile selezionare l'intervallo tra 1 / 3 / 5 / 10 / 30 o 60 secondi e la durata tra 5 / 10 / 15 / 20 / 30 o 60 minuti illimitati.
- Premere il pulsante di scatto per avviare la registrazione di un video time-lapse con i parametri preimpostati.
- I video time-lapse comprimono il tempo per registrare video più brevi con un movimento più rapido. Per uscire dalla modalità video time-lapse, premere nuovamente il pulsante di scatto.





Modalità selfie

- Premere l'interruttore della fotocamera per passare dalla fotocamera principale a quella per i selfie.
- Premere il pulsante di scatto per scattare foto o registrare video in modalità selfie.

Funzionamento

Modalità flash

- Il flash è impostato di default su "Off". Premere il pulsante destro/flash per passare da una modalità flash all'altra:

Automatico		Il flash scatta automaticamente quando l'ambiente circostante è troppo buio.
Acceso		Il flash si attiva a ogni scatto.
Spento		Il flash non viene utilizzato.
Sempre acceso		Il flash si accende continuamente.

Display

- 1 Modalità corrente
- 2 Indica se la stabilizzazione è attivata
- 3 Visualizza l'impostazione del flash selezionata.
- 4 Indica la risoluzione con cui vengono scattate le foto/video.
- 5 Indica se una scheda microSD è inserita o protetta da scrittura.
- 6 Visualizza lo stato della batteria.
- 7 Indica il metodo di misurazione impostato.
- 8 Indica il bilanciamento del bianco impostato.
- 9 Indica il valore di luce selezionato. Il valore di luce può essere impostato tra +2,0 e -2,0.
- 10 Indica il valore ISO impostato.
- 11 Capacità di memoria disponibile sulla scheda microSD. Viene visualizzato il numero di foto o di minuti di video che è ancora possibile memorizzare.

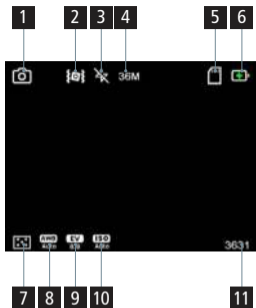

Funzionamento

Impostazioni di sistema / foto / video

- Premere il pulsante menu in modalità foto o video.
- Navigare tra i menu utilizzando i pulsanti sinistra/destra/su e giù.
- Premere il pulsante OK per confermare la selezione. Premere il pulsante menu per tornare indietro.

Modalità di riproduzione

- Premere il pulsante di riproduzione per accedere alla modalità di riproduzione. Qui è possibile visualizzare, cancellare, proteggere, ruotare o riprodurre le foto/video come slideshow.

Collegamento a un computer

Quando si collega la fotocamera a un computer, è possibile trasferire le immagini direttamente al computer, caricare solo la fotocamera o utilizzarla come webcam.

- Collegare la porta USB-C della fotocamera e la porta USB del computer utilizzando il cavo USB in dotazione.
- La fotocamera si accende automaticamente e sullo schermo vengono visualizzate le opzioni disponibili.
- Premere il pulsante Su/Giù per selezionare l'opzione desiderata, quindi premere il pulsante OK per confermare l'opzione.

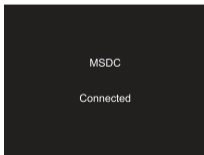
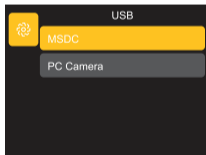

Funcionamiento

Modalità di ricarica

- Se non si seleziona MSDC o PC Camera, la fotocamera verrà automaticamente solo caricata.

Modalità di archiviazione di massa

- Selezionare ,MSDC' per riconoscere la fotocamera come unità del computer e trasferire i dati.

Nota: i dati possono essere copiati solo dalla scheda di memoria al computer.

Videocamera PC

- Selezionare la modalità ,PC camera'. La telecamera può essere utilizzata come webcam, per lo streaming dal vivo, ecc.

Nota: quando la fotocamera è utilizzata come fotocamera PC, non è possibile utilizzare lo zoom e non è possibile effettuare impostazioni.

Dati tecnici

Sensore di immagine	Sony IMX206 1/2,3' (fattore di ritaglio 5,6)
Chip	Icatch V39AX
Risoluzione fotografica	64 MP* (9.248 x 6.936) 56 MP* (8.640 x 6.480) 48 MP* (8.000 x 6.000) 36 MP* (6.880 x 5.160) 24 MP* (5.600 x 4.200) 20 MP* (5.120 x 3.840) 16 MP (4.640 x 3.480) 12 MP (4.032 x 3.024) 8 MP (3.264 x 2.448) 5 MP (2.592 x 1.944)
Risoluzione video	5K* (5.120 x 2.880) con 30 fps 4K* (3.840 x 2.160) con 30 fps 2,7K* (2.688 x 1.512) con 30 fps 1.080p (1.920 x 1.080) con 120 fps / 60 fps / 30 fps 720p (1.280 x 720) con 120 fps / 60 fps / 30 fps
Modalità	Foto, autoscatto, scatto continuo, foto in time-lapse, loop, video, slow & quick motion
Obiettivo	Zoom ottico 5x Zoom digitale 2x equivalenti a 35 mm: 28 – 140 mm F/3,9 – -6,3
Bilanciamento del bianco	Auto / luce diurna / nuvoloso / incandescente / fluorescente
Compensazione dell'esposizione	Da -2,0 EV a +2,0 EV in passi da 1

Dati tecnici

Misurazione	Centro, Multi, Spot
Flash	Sì
Autoscatto	2 / 5 / 10 secondi
Display	Display IPS posteriore da 2,8' con funzione touch
Memorizzazione	Schede Micro SD fino a 64 GB, Classe U1 o superiore (non incluse)
Formato dati	Foto: JPG Video: MP4 H.264
Connettori	USB-C
Materiale	Plastica, alluminio, vetro
Alimentazione	Batteria agli ioni di litio (3,7 V / 800 mAh / 2,96 Wh)
Ingresso	DC 5,0 V / 1,0 A
Dimensioni Peso	10 x 6 x 2.98 cm (L x P x A) 157 g
Dotazione di fornitura	Powerflex Compact, batteria, cavo USB-C, cinghia per la mano, borsa per la conservazione, manuale utente

I dettagli tecnici sono soggetti a modifiche senza preavviso. Salvo errori e refusi. *interpolato

Smaltimento



Smaltire l'imballaggio in base alla sua tipologia. Utilizzare le possibilità locali di raccolta di carta, cartone e altri materiali (applicabili nell'Unione Europea e in altri Paesi europei con sistemi di raccolta differenziata dei materiali riciclabili).



I dispositivi contrassegnati da questo simbolo non devono essere smaltiti con i rifiuti domestici! La legge impone di smaltire i vecchi apparecchi separatamente dai rifiuti domestici. Per informazioni sui punti di raccolta che accettano gratuitamente i vecchi apparecchi, rivolgersi al comune di residenza.



Le batterie e gli accumulatori ricaricabili non devono essere smaltiti nei rifiuti domestici! In qualità di consumatori siete obbligati per legge a smaltire tutte le pile e gli accumulatori, che contengano o meno sostanze nocive*, in modo ecologico. Accumulatori e batterie sono pertanto contrassegnati dal simbolo riportato a fianco. Per ulteriori informazioni, contattare il proprio rivenditore o i punti di restituzione e raccolta nel proprio comune.

*marcato con: Cd = Cadmio, Hg = Mercurio, Pb = Piombo.

Rollei GmbH & Co. KG dichiara che la fotocamera digitale "Rollei Powerflex Compact" è conforme alle seguenti direttive.

2011/65/EU Direttiva RoHS
2014/30/UE Direttiva EMC



Il testo completo della dichiarazione di conformità UE è disponibile al seguente indirizzo Internet: www.rollei.com/egk/powerflexcompact

Rollei GmbH & Co. KG
In der Tarpen 42
22848 Norderstedt
Germania

Voor het eerste gebruik

Lees de gebruiksaanwijzing en de veiligheidsinstructies zorgvuldig door voordat u het apparaat voor de eerste keer gebruikt.

Bewaar de gebruiksaanwijzing samen met het apparaat voor toekomstig gebruik. Als u het apparaat doorgeeft aan derden, maakt deze handleiding deel uit van het apparaat en moet deze bij het apparaat worden geleverd.

Verklaring van symbolen

De volgende symbolen worden in deze handleiding of op de verpakking gebruikt.



Producten gemarkeerd met dit symbool voldoen aan alle relevante communautaire regelgeving van de Europese Economische Ruimte.



Producten met dit symbool werken op gelijkstroom.

Gevaar voor kinderen en personen met verminderde fysieke, zintuiglijke of mentale capaciteiten (bijvoorbeeld gedeeltelijk gehandicapte personen, oudere personen met verminderde fysieke en mentale capaciteiten) of gebrek aan ervaring en kennis (bijvoorbeeld oudere kinderen).

- Dit product kan gebruikt worden door kinderen vanaf 14 jaar. Reiniging en gebruikersonderhoud mogen niet worden uitgevoerd door kinderen zonder toezicht.
- Het verpakkingsmateriaal is geen speelgoed. Laat kinderen niet met de verpakkingsfolie spelen. Ze kunnen er tijdens het spelen in verstrikt raken en stikken.
- Houd toezicht op kinderen om ervoor te zorgen dat ze niet met kleine onderdelen (geheugenkaart) spelen. Raadpleeg onmiddellijk een arts als u vermoedt dat een klein onderdeel is ingeslikt.
- Berg kleine onderdelen zo op dat ze ontoegankelijk zijn voor kinderen en dieren.

Veiligheidsinstructies

LET OP! Gevaar voor letsel!

Verkeerd gebruik van het product kan leiden tot letsel.

- Verwijder onmiddellijk de batterij en, indien nodig, de oplaadkabel bij ongewone geluiden of geuren en rook uit de behuizing.

LET OP! Gevaar voor materiële schade!

Onjuiste behandeling van het product kan leiden tot schade.

- Plaats het apparaat nooit op of in de buurt van hete oppervlakken (zoals een fornuis) of open vuur. Stel het apparaat nooit bloot aan hoge temperaturen (verwarming, enz.).
- Giet nooit vloeistof in het apparaat.
- Gebruik geen stoomreiniger om het apparaat schoon te maken.
- Gebruik het apparaat niet als de plastic of metalen onderdelen van het apparaat gebarsten of vervormd zijn.
- Behandel het apparaat voorzichtig. Stoten, laten vallen of schokken kunnen het apparaat beschadigen.

Veiligheidsinstructies

- Verwijder de batterij als u het product langere tijd niet gebruikt om schade door een lekkende batterij te voorkomen.
- Breng geen wijzigingen aan in het apparaat.
- Open nooit de behuizing, maar laat de reparatie over aan specialisten. Neem hiervoor contact op met een gespecialiseerde werkplaats. Aansprakelijkheid en garantieclaims zijn uitgesloten bij zelfstandig uitgevoerde reparaties, onjuiste aansluiting of onjuiste bediening.
- Gebruik het apparaat niet als het zichtbare schade of defecten vertoont.
- Als u het apparaat niet gebruikt, schoonmaakt of als er een storing optreedt, moet u het apparaat altijd uitschakelen en de batterij verwijderen en alle aansluitingen loskoppelen.
- In geval van problemen met het product als gevolg van statische ontladingen, schakelt u het apparaat uit en na ongeveer 10 seconden weer in.

Waarschuwing batterij

- Haal de batterij niet uit elkaar, sla er niet op en prik er geen gaten in. Stel de batterij niet bloot aan plaatsen met hoge temperaturen. Blijf de batterij niet gebruiken als deze lekt of uitzet.
- Laad altijd op via het systeem. Als de batterij wordt vervangen door een onjuist type, bestaat er explosiegevaar.
- Houd de batterij uit de buurt van kinderen.
- Oplaadbare batterijen kunnen ontploffen als ze worden blootgesteld aan open vuur. Gooi oplaadbare batterijen nooit in vuur.
- Volg de plaatselijke voorschriften voor het weggooien van gebruikte batterijen.
- Verwijder de oplaadbare batterij voordat je het apparaat weggooit en gooi deze apart weg.

Wat zit er in de doos

- Powerflex Compact
- Batterij
- USB-C kabel
- Handriem
- Opbergtas
- Gebruikershandleiding

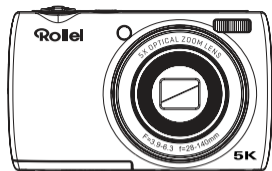

139

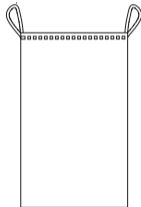
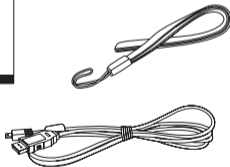
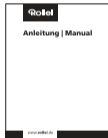
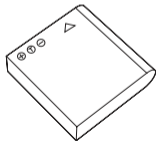

Productoverzicht

- | | | | |
|----|--------------------------|----|----------------------------|
| 1 | Aan/uit-knop | 12 | Oogje voor handriem |
| 2 | Zoomknop | 13 | Omhoog/Display-knop |
| 3 | Sluitertoets/Opnametoets | 14 | Links/Zelfontspanner knop |
| 4 | Oplaad-/werkindicator | 15 | Rechts/Flitsinsteltoets |
| 5 | Microfoon | 16 | Omlaag/Wissen-knop |
| 6 | Selfie camera | 17 | 1/4' schroefdraad |
| 7 | Cameraschakelaar | 18 | Batterij-/geheugenkaartvak |
| 8 | Modusknop | 19 | Flits |
| 9 | OK-knop | 20 | USB-C-poort |
| 10 | Menu knop | 21 | Luidspreker |
| 11 | Afspeelknop | | |

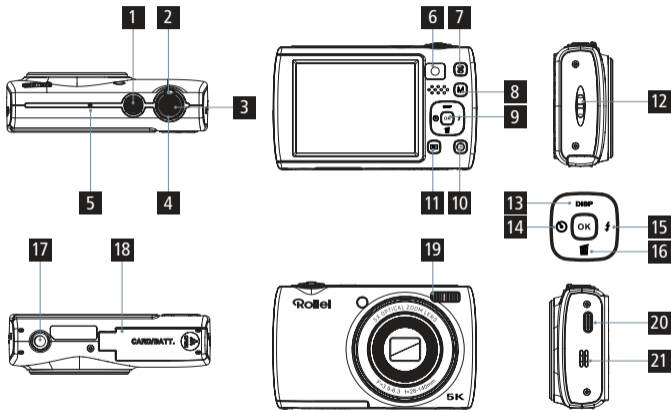

De batterij gebruiken

1. Open de klep van het batterijvak.
2. Plaats de batterij met de elektrische contacten naar u toe totdat de batterij vastklikt.
3. Sluit de klep van het batterijvak.
4. Om de batterij te verwijderen, opent u de klep van het batterijvak, duwt u de vergrendelingshendel van de batterij opzij en verwijdert u de batterij.

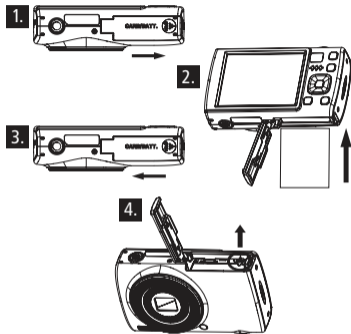

De batterij gebruiken

De batterij opladen

- Gebruik de meegeleverde USB-C-kabel om je camera op te laden via een adapter (5,0 V 1,0 A) of sluit de camera rechtstreeks aan op de pc.
- De oplaadindicator wordt rood als de batterij wordt opgeladen.
- De oplaadindicator gaat automatisch uit wanneer de batterij volledig is opgeladen.

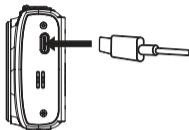

Opmerking: Als het oplaadlampje licht flinkt, betekent dit dat de batterij niet of verkeerd geplaatst is. Controleer of de batterij correct is geplaatst.

De geheugenkaart plaatsen en formatteren

Voor normaal gebruik wordt een microSD-geheugenkaart van maximaal 64 GB en een snelheidsklasse van U1 of hoger aanbevolen.

- Open het klepje voor de batterij/geheugenkaart aan de onderkant en duw de geheugenkaart erin totdat je een ‚klik‘ hoort.
- Om de geheugenkaart te verwijderen, opent u het klepje en duwt u de geheugenkaart naar binnen.

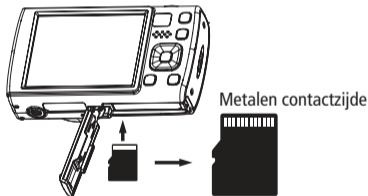

Aan de slag

In-/uitschakelen

- Houd de aan/uit-schakelaar ingedrukt om de camera in of uit te schakelen.
- Schakel de automatische uitschakelfunctie in. Als er geen bewerking wordt uitgevoerd, wordt de camera automatisch uitgeschakeld om energie te besparen.

Video/fotomodus

- De camera start automatisch in de fotomodus wanneer deze wordt ingeschakeld.
- Druk op de modusknop om over te schakelen naar de videomodus,
- Druk op de ontspanknop om de video-opname te starten en druk er nogmaals op om de opname te stoppen.
- Druk op de modusknop om tussen modi te schakelen.

Autofocus

- Druk in de fotomodus de ontspanknop half in en houd de camera stil. De camera stelt nu automatisch scherp.
- Als je het groene scherpstelkader op het scherm ziet, betekent dit dat de camera heeft scherpgesteld op het onderwerp. Druk nu de ontspanknop helemaal in om een foto te maken.

De datum en tijd instellen

- Druk in de fotomodus op de knop Menu om de instelling Systemmenu te selecteren.
- Druk op de rechterknop om de instelling ‚Datum & tijd‘ te selecteren en de huidige datum en tijd in te stellen.

Modi wijzigen

- Druk op de knop Modus om tussen de volgende acht modi te schakelen: Foto, Zelfontspanner, Burst, Time-lapse Foto, Video, Slow & Quick Motion, Loop Record, Time-lapse Video.



Modi

Fotomodus

D–ruk op de ontspanknop om een eenvoudige foto te maken.

Zelfontspanner

- Stel de zelfontspanner in en kies tussen 2/5 of 10 seconden.
- Wanneer u op de ontspanknop drukt, wordt er afgeteld met de geselecteerde tijd voordat de foto wordt gemaakt.

Continu opnemen

- Selecteer deze modus om continu foto's te maken.
- Je kunt kiezen uit 3, 5 of 10 continu-opnamen.
- Wanneer je op de ontspanknop drukt, wordt het geselecteerde aantal foto's snel achter elkaar genomen.

Intervalopname

- In de intervalmodus stelt u het interval en de duur in.
- Voor het interval kunt u kiezen uit 3/5/10/30 of 60 seconden.
- Voor de duur kunt u kiezen uit 5/10/15/20/30/60 minuten of oneindig.
- Nadat u op de ontspanknop hebt gedrukt, begint de camera met intervalopnamen volgens uw instellingen.
- Druk nogmaals op de ontspanknop om de modus te stoppen.

Videomodus

- In de videomodus drukt u op de ontspanknop om de opname te starten en nogmaals om te stoppen.

Modi

Langzame beweging

- In de modus slow motion drukt u op de ontspanknop om de opname in slow motion te starten.
- De camera neemt op met een hogere framesnelheid, wat resulteert in een langzamere weergave.

Opname in lus

- Stel in de lusmodus de lengte van het videobestand in op 1 / 3 / 5 / 10 minuten.
- Druk op de ontspanknop om de opname van een videosegment van de opgegeven lengte te starten.
- Als de tijd voorbij is, stopt de camera met opnemen en start automatisch een nieuw videosegment.
- Druk nogmaals op de ontspanknop om de lusopname te stoppen.

Modus Tijdsverloop

- In de time-lapse videomodus kunt u het interval kiezen tussen 1 / 3 / 5 / 10 / 30 of 60 seconden en de duur tussen onbeperkt 5 / 10 / 15 / 20 / 30 of 60 minuten.
- Druk op de ontspanknop om de opname van een time-lapse video met de vooraf ingestelde parameters te starten.
- Time-lapse video's comprimeren tijd om kortere video's met snellere beweging op te nemen. Druk nogmaals op de ontspanknop om de modus time-lapse video te verlaten.





Selfie-modus

- Druk op de cameraschakelaar om te schakelen tussen de hoofdcamera en de selfiecamera.
- Druk op de ontspanknop om foto's te maken of video's op te nemen in de selfie-modus.

Bediening

Flitsstand

- De flitser is standaard ingesteld op ‚Uit‘. Druk op de rechterflitsknop om tussen de verschillende flitsmodi te schakelen:

Automatisch		De flitser gaat automatisch af als de omgeving te donker is.
Aan		De flitser gaat af bij elke opname.
Uit		De flitser wordt niet gebruikt.
Altijd aan		De flitser brandt continu.

Display

- 1 Huidige modus
- 2 Geeft aan of stabilisatie is ingeschakeld
- 3 Geeft de geselecteerde flitserinstelling weer.
- 4 Geeft de resolutie aan waarmee foto's/video's worden gemaakt.
- 5 Geeft aan of een microSD-kaart is geplaatst of tegen schrijven is beveiligd.
- 6 Geeft de batterijstatus weer.
- 7 Geeft aan welke meetmethode is ingesteld.
- 8 Geeft aan welke witbalans is ingesteld.
- 9 Geeft aan welke lichtwaarde is geselecteerd.
De lichtwaarde kan worden ingesteld tussen +2,0 en -2,0.
- 10 Geeft aan welke ISO-waarde is ingesteld.
- 11 Beschikbare opslagcapaciteit op de microSD-kaart. Het aantal foto's of minuten video dat nog kan worden opgeslagen, wordt weergegeven.

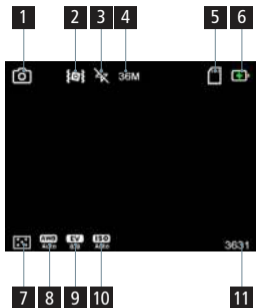

Bediening

Systeem/foto/video-instellingen

- Druk op de menuknop in de foto- of videomodus.
- Navigeer nu door de menu's met de knoppen links/rechts/omhoog en omlaag.
- Druk op de OK-knop om uw selectie te bevestigen. Druk op de menuknop om terug te keren.

Afspeelmodus

- Druk op de afspeelknop om de afspeelmodus te openen. Hier kun je je foto's/video's bekijken, verwijderen, beveiligen, roteren of als diavoorstelling afspelen.

Aansluiten op een computer

Wanneer u de camera aansluit op een computer, kunt u beelden rechtstreeks overbrengen naar de computer, de camera alleen opladen of de camera gebruiken als webcam.

- Verbind de USB-C poort van de camera en de USB-poort van de computer met de meegeleverde USB-kabel.
- De camera wordt automatisch ingeschakeld en op het scherm verschijnen de beschikbare opties.
- Druk op de knop Omhoog/Omlaag om de gewenste optie te selecteren en druk vervolgens op de knop OK om de optie te bevestigen.

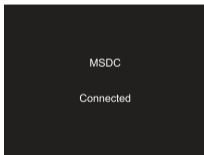
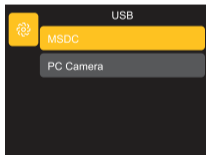

Bediening

Oplaadmodus

- Als u geen MSDC of PC Camera selecteert, wordt de camera automatisch alleen opgeladen.

Modus voor massaopslag

- Selecteer ,MSDC' om de camera te herkennen als een station op de computer en gegevens over te dragen.

Opmerking: Gegevens kunnen alleen van de geheugenkaart naar de computer worden gekopieerd.

PC-camera

- Selecteer de ,PC camera' modus. De camera kan worden gebruikt als webcam, voor live streaming, enz.

Opmerking: Wanneer de camera als pc-camera wordt gebruikt, kan de zoom niet worden gebruikt en kunnen er geen instellingen worden gemaakt.

Technische gegevens

Beeldsensor	Sony IMX206 1/2,3' (cropfactor 5,6)
Chip	Icatch V39AX
Fotoresolutie	64 MP* (9.248 x 6.936) 56 MP* (8.640 x 6.480) 48 MP* (8.000 x 6.000) 36 MP* (6.880 x 5.160) 24 MP* (5.600 x 4.200) 20 MP* (5.120 x 3.840) 16 MP (4.640 x 3.480) 12 MP (4.032 x 3.024) 8 MP (3.264 x 2.448) 5 MP (2.592 x 1.944)
Videoresolutie	5K* (5.120 x 2.880) met 30 fps 4K* (3.840 x 2.160) met 30 fps 2,7K* (2.688 x 1.512) met 30 fps 1.080p (1.920 x 1.080) met 120 fps / 60 fps / 30 fps 720p (1.280 x 720) met 120 fps / 60 fps / 30 fps
Modi	Foto, Zelfontspanner, Continu opnemen, Time-lapse foto, Loop, Video, Slow & Quick Motion
Lens	5x optische zoom 2x digitale zoom 35 mm-equivalenten: 28 – 140 mm F/3.9 – 6.3
Witbalans	Auto / daglicht / bewolkt / gloeilamp / TL
Belichtingscompensatie	-2,0 EV tot +2,0 EV in stappen van 1

Technische gegevens

Meting	Centrum, Multi, Spot
Flits	Ja
Zelfontspanner	2 / 5 / 10 seconden
Weergave	2,8' achterste IPS-scherm met aanraakfunctie
Opslag	Micro SD-kaarten tot 64 GB, klasse U1 of hoger (niet meegeleverd)
Gegevensformaat	Foto: JPG Video: MP4 H.264
Aansluitingen	USB-C
Materiaal	Kunststof, aluminium, glas
Stroomvoorziening	Lithium-ion batterij (3,7 V / 800 mAh / 2,96 Wh)
Ingang	GELIJKSTROOM 5,0 V / 1,0 A
Afmetingen Gewicht	10 x 6 x 2.98 cm (L x B x H) 157 g
Leveringsomvang	Powerflex Compact, batterij, USB-C kabel, handriem, opbergtas, gebruikershandleiding

Technische details kunnen zonder voorafgaande kennisgeving worden gewijzigd. Drukfouten en vergissingen voorbehouden. *geïnterpoleerd

Verwijdering



Voer de verpakking af volgens het type. Gebruik de lokale mogelijkheden voor het inzamelen van papier, karton en andere materialen (van toepassing in de Europese Unie en andere Europese landen met systemen voor het gescheiden inzamelen van recyclebare materialen).



Apparaten die gemarkeerd zijn met dit symbool mogen niet met het huishoudelijk afval worden weggegooid! U bent wettelijk verplicht om oude apparaten gescheiden van huishoudelijk afval in te leveren. Informatie over inzamelpunten die oude apparaten gratis accepteren, kunt u krijgen bij uw gemeente of gemeenteraad.



Batterijen en oplaadbare accu's mogen niet bij het huishoudelijk afval! Als consument bent u wettelijk verplicht om alle batterijen en accu's, of ze nu schadelijke stoffen* bevatten of niet, op een milieuvriendelijke manier te verwijderen. Accumulatoren en batterijen zijn daarom gemarkeerd met het hiernaast afgebeelde symbool. Neem voor meer informatie contact op met uw dealer of met inlever- en inzamelpunten in uw gemeente.

*gemarkeerd met: Cd = Cadmium, Hg = Kwik, Pb = Lood.

EU-conformiteit

Rollei GmbH & Co. KG verklaart hierbij dat de digitale camera ‚Rollei Powerflex Compact‘ voldoet aan de volgende richtlijnen.

2011/65/EU RoHS richtlijn
2014/30/EU EMC-richtlijn



De volledige tekst van de EU-conformiteitsverklaring is beschikbaar op het volgende internetadres: www.rollei.com/egk/powerflexcompact

Rollei GmbH & Co. KG
In der Tarpen 42
22848 Norderstedt
Duitsland

Před prvním použitím

Před prvním použitím přístroje si pečlivě přečtěte návod k obsluze a bezpečnostní pokyny. Návod k obsluze uschovejte spolu s přístrojem pro další použití. Pokud přístroj předáváte třetí osobě, je tento návod součástí přístroje a musí být dodán spolu s přístrojem.

Vysvětlení symbolů

V tomto návodu nebo na obalu jsou použity následující symboly.



Výrobky označené tímto symbolem splňují všechny příslušné předpisy Společenství Evropského hospodářského prostoru.



Výrobky označené tímto symbolem jsou provozovány se stejnosměrným proudem.

Bezpečnostní pokyny

Nebezpečí pro děti a osoby se sníženými fyzickými, smyslovými nebo duševními schopnostmi (např. částečně invalidní osoby, starší osoby se sníženými fyzickými a duševními schopnostmi) nebo s nedostatkem zkušeností a znalostí (např. starší děti).

- Tento výrobek mohou používat děti od 14 let. Čištění a uživatelskou údržbu nesmí provádět děti bez dozoru.
- Obalový materiál není hračka. Nedovolte dětem, aby si s obalovou fólií hrály. Mohly by se do ní při hře zachytit a udusit se.
- Dohlížejte na děti, aby si nehrály s malými částmi (paměťová karta). Pokud máte podezření, že došlo ke spolknutí malé části, okamžitě vyhledejte lékaře.
- Malé části skladujte tak, aby byly nepřístupné dětem a zvířatům.

POZOR! Nebezpečí poranění!

Nesprávná manipulace s výrobkem může vést ke zranění.

- V případě neobvyklých zvuků nebo zápachu a také kouře z krytu okamžitě vyjměte baterii a případně i nabíjecí kabel.

Bezpečnostní pokyny

UPOZORNĚNÍ! Nebezpečí poškození majetku!

Nesprávná manipulace s výrobkem může vést k jeho poškození.

- Příklad nikdy nepokládejte na horké povrchy (např. varné desky apod.) nebo do jejich blízkosti, ani do blízkosti otevřeného ohně. Příklad nikdy nevystavujte vysokým teplotám (topení apod.).
- Do zařízení nikdy nelijte tekutiny.
- K čištění nepoužívejte parní čistič.
- Nepoužívejte zařízení, pokud jsou plastové nebo kovové součásti zařízení prasklé nebo deformované.
- Se zařízením zacházejte opatrně. Nárazy, pády nebo otřesy mohou zařízení poškodit.
- Pokud výrobek delší dobu nepoužíváte, vyjměte baterii, abyste zabránili poškození vytečenou baterií.
- Zařízení nijak neupravujte.

Bezpečnostní pokyny

- Nikdy neotevírejte kryt, ale přenechte opravu odborníkům. Za tímto účelem se obraťte na odborný servis. V případě samostatně provedených oprav, nesprávného zapojení nebo nesprávné obsluhy je vyloučena odpovědnost a nárok na záruku.
- Nepoužívejte přístroj, pokud vykazuje viditelné poškození nebo závady.
- Pokud přístroj nepoužíváte, nečistíte jej nebo pokud dojde k poruše, vždy přístroj vypněte, vyjměte baterii a odpojte všechna připojení.
- V případě problémů výrobku způsobených statickými výboji vypněte zařízení a po přibližně 10 sekundách jej znovu zapněte.

Upozornění týkající se baterie

- Baterii nerozebírejte, nebijte do ní ani ji nepropichujte, dávejte pozor, aby nedošlo ke zkratu baterie. Nevystavujte baterii místům s vysokými teplotami. Nepoužívejte dále baterii, pokud z ní vytéká nebo se rozpíná.
- Vždy nabíjejte prostřednictvím systému. V případě výměny baterie za nesprávný typ hrozí nebezpečí výbuchu.
- Baterii uchovávejte mimo dosah dětí.
- Nabíjecí baterie mohou explodovat, pokud jsou vystaveny otevřenému ohni. Dobíjecí baterie nikdy nevhazujte do ohně.
- Dodržujte místní předpisy pro likvidaci použitých baterií.
- Před likvidací zařízení vyjměte dobíjecí baterii a zlikvidujte ji odděleně

Co je v krabici

- Powerflex Compact
- Baterie
- Kabel USB-C
- Řemínek na ruku
- Úložná taška
- Uživatelská příručka

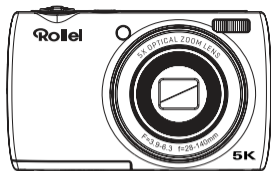

165

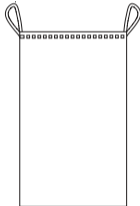
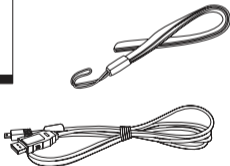
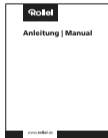
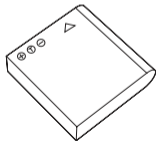

Přehled produktů

- | | | | |
|----|-----------------------------------|----|--------------------------------------|
| 1 | Tlačítko napájení/vypnutí | 12 | Očko pro poutko na ruku |
| 2 | Ovládání zoomu | 13 | Tlačítko nahoru / zobrazení |
| 3 | Tlačítko závěrky/tlačítko záznamu | 14 | Tlačítko vlevo/samospoušť |
| 4 | Indikátor nabíjení/pracovní režim | 15 | Tlačítko vpravo/Nastavení blesku |
| 5 | Mikrofon | 16 | Tlačítko dolů/tlačítko odstranění |
| 6 | Selfie kamera | 17 | 1/4' závit |
| 7 | Tlačítko přepínače fotoaparátu | 18 | Příhrádka na baterii/paměťovou kartu |
| 8 | Tlačítko režimu | 19 | Blesk |
| 9 | Tlačítko OK | 20 | Port USB-C |
| 10 | Tlačítko Menu | 21 | Reproduktor |
| 11 | Tlačítko přehrávání | | |

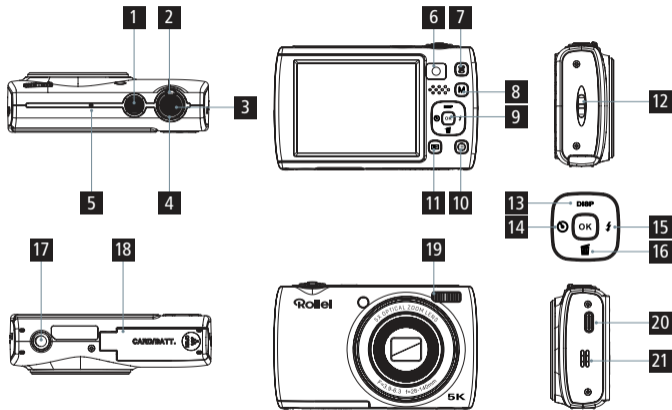

Použití baterie

1. Otevřete kryt prostoru pro baterii.
2. Vložte baterii elektrickými kontakty směrem k sobě, dokud se nezajistí na místě.
3. Zavřete kryt prostoru pro baterii.
4. Chcete-li baterii vyjmout, otevřete kryt prostoru pro baterii, zatlačte páčku zámku baterie do strany a baterii vyjměte.

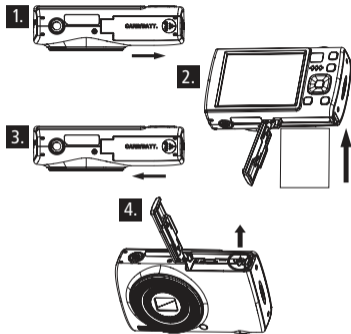

Použití baterie

Nabíjení baterie

- Pomocí dodaného kabelu USB-C nabíjete fotoaparát buď pomocí adaptéru (5,0 V 1,0 A), nebo připojíte fotoaparát přímo k počítači.
- Při nabíjení baterie se indikátor nabíjení rozsvítí červeně.
- Po úplném nabití baterie indikátor nabíjení automaticky zhasne.

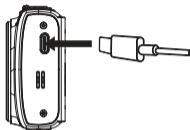

Poznámka: Pokud indikátor nabíjení mírně bliká, znamená to, že baterie není vložena nebo je vložena nesprávně. Zkontrolujte, zda je baterie vložena správně.

Vložení a formátování paměťové karty

Pro běžné použití se doporučuje paměťová karta microSD s maximální kapacitou 64 GB a rychlostní třídou U1 nebo vyšší.

- Otevřete kryt baterie/paměťové karty na spodní straně a zasuňte paměťovou kartu, dokud neuslyšíte zvuk „cvaknutí“.
- Chcete-li paměťovou kartu vyjmout, otevřete kryt a zatlačte paměťovou kartu dovnitř, karta se automaticky vysune.

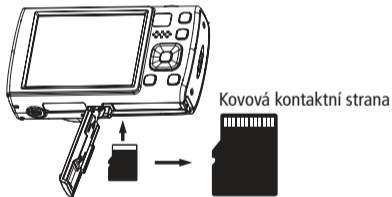

Zapnutí/vypnutí

- Stisknutím a podržením vypínače fotoaparát zapnete nebo vypnete.
- Zapněte funkci automatického vypnutí. Pokud neprovedete žádnou operaci, fotoaparát se automaticky vypne, aby šetřil energii.

Režim videa/fotografie

- Po zapnutí se fotoaparát automaticky spustí v režimu fotografování.
- Stisknutím tlačítka režimu přepnete do režimu videa,
- Stisknutím tlačítka spouště spustíte nahrávání videa a opětovným stisknutím tlačítka spouště nahrávání ukončíte.
- Stisknutím tlačítka režimu přepínáte mezi režimy.

Automatické zaostřování

- V režimu fotografování stiskněte tlačítko spouště do poloviny a držte fotoaparát v klidu. Fotoaparát nyní automaticky zaostří.
- Když se na displeji zobrazí zelený rámeček zaostření, znamená to, že fotoaparát zaostřil na fotografovaný objekt. Nyní stiskněte tlačítko spouště úplně a poříďte fotografii.

Nastavení data a času

- Stisknutím tlačítka Menu v režimu fotografování vyberte nastavení systémové nabídky.
- Stisknutím pravého tlačítka vyberte nastavení „Date & Time“ a nastavte aktuální datum a čas.

Změna režimů

- Stisknutím tlačítka Mode přepínáte mezi následujícími osmi režimy: Foto, Samospoušť, Série, Časoběrné foto, Video, Zpomalený a rychlý pohyb, Záznam ve smyčce, Časoběrné video.



Režimy

Režim fotografie

- Stisknutím tlačítka spouště pořídíte jednoduchou fotografii.

Samospoušť

- Nastavte samospoušť a zvolte mezi 2/5 nebo 10 sekundami.
- Po stisknutí tlačítka spouště se před pořízením fotografie spustí odpočítávání se zvoleným časem.

Sériové snímání

- Tento režim vyberte pro pořizování sériových snímků.
- Můžete si vybrat mezi 3, 5 nebo 10 sériovými snímky.
- Po stisknutí tlačítka spouště se v rychlém sledu pořídí zvolený počet snímků.

Intervalové snímání

- V režimu intervalového snímání nastavte interval a dobu trvání.
- Pro interval můžete zvolit mezi 3/5/10/30 nebo 60 sekundami.
- Pro dobu trvání můžete zvolit 5/10/15/20/30/60 minut nebo nekonečno.
- Po stisknutí tlačítka spouště spustí fotoaparát intervalové snímání podle vašeho nastavení.
- Režim ukončíte opětovným stisknutím tlačítka spouště.

Režim videa

- V režimu videa spustíte záznam stisknutím tlačítka spouště a opětovným stisknutím tlačítka spouště jej zastavíte.

Režimy

Zpomalený pohyb

- V režimu zpomaleného pohybu spustíte stisknutím tlačítka spouště zpomalený záznam.
- Fotoaparát nahrává s vyšší snímkovou frekvencí, což vede k pomalejšímu přehrávání pohybu.

Záznam ve smyčce

- V režimu smyčky nastavte délku videosouboru na 1 / 3 / 5 / 10 minut.
- Stisknutím tlačítka spouště spustíte záznam úseku videa o zadané délce.
- Po uplynutí času fotoaparát ukončí záznam a automaticky spustí nový segment videa.
- Chcete-li zastavit nahrávání ve smyčce, znovu stiskněte tlačítko spouště.

Režim časoběrného snímání





- V režimu časoběrného videa můžete zvolit interval mezi 1 / 3 / 5 / 10 / 30 nebo 60 sekundami a dobu trvání mezi neomezenou délkou 5 / 10 / 15 / 20 / 30 nebo 60 minut.
- Stisknutím tlačítka spouště spustíte záznam časoběrného videa s přednastavenými parametry.
- Časoběrná videa komprimují čas a nahrávají kratší videa s rychlejším pohybem. Režim časoběrného videa ukončíte opětovným stisknutím tlačítka spouště.

Režim selfie

- Stisknutím přepínače fotoaparátu přepnete mezi hlavním a selfie fotoaparátem.
- Stisknutím tlačítka spouště pořizujete fotografie nebo nahráváte videa v režimu selfie.

Režim blesku

- Blesk je ve výchozím nastavení nastaven na hodnotu „Vypnuto“. Stisknutím tlačítka vpravo/blesk přepínáte mezi různými režimy blesku:

Automatický		Blesk se automaticky odpálí, když je okolí příliš tmavé.
Zapnuto		Blesk se odpálí při každém snímku.
Vypnuto		Blesk se nebude používat.
Vždy zapnuto		Blesk bude svítit nepřetržitě.

Displej

- 1 Aktuální režim
- 2 Ukazuje, zda je zapnutá stabilizace
- 3 Zobrazuje zvolené nastavení blesku.
- 4 Ukazuje rozlišení, při kterém jsou pořizovány snímky/video.
- 5 Ukazuje, zda je vložena karta microSD nebo zda je chráněna proti zápisu.
- 6 Zobrazuje stav baterie.
- 7 Ukazuje, který způsob měření je nastaven.
- 8 Ukazuje, které vyvážení bílé je nastaveno.
- 9 Uvádí, jaká hodnota světla je zvolena. Světelnou hodnotu lze nastavit v rozmezí +2,0 až -2,0.
- 10 Ukazuje, která hodnota ISO je nastavena.
- 11 Dostupná kapacita paměti na kartě microSD. Zobrazuje se počet fotografií nebo minut videa, které lze ještě uložit.

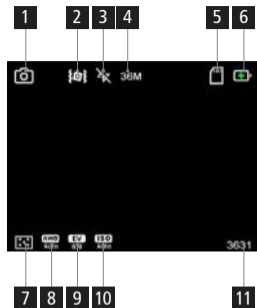

Nastavení systému / fotografií / videa

- Stiskněte tlačítko nabídky v režimu fotografie nebo videa.
- Nyní procházejte nabídkami pomocí tlačítek vlevo/vpravo/nahoru a dolů.
- Výběr potvrďte stisknutím tlačítka OK. Stisknutím tlačítka nabídky se vrátíte zpět.

Režim přehrávání

- Stisknutím tlačítka přehrávání přejděte do režimu přehrávání. Zde můžete fotografie/video prohlížet, mazat, chránit, otáčet nebo přehrávat jako prezentaci.

Připojení k počítači

Po připojení fotoaparátu k počítači můžete přenášet snímky přímo do počítače, nabíjet pouze fotoaparát nebo používat fotoaparát jako webovou kameru.

- Propojte port USB-C fotoaparátu a port USB počítače pomocí dodaného kabelu USB.
- Fotoaparát se automaticky zapne a na obrazovce se zobrazí dostupné možnosti.
- Stisknutím tlačítka nahoru/dolů vyberte požadovanou možnost a poté stisknutím tlačítka OK volbu potvrďte.

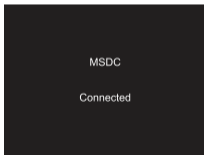
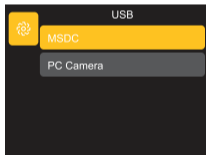

Provoz

Režim nabíjení

- Pokud nezvolíte možnost MSDC nebo PC Camera, bude fotoaparát automaticky pouze nabíjen.

Režim velkokapacitního úložiště

- Výběrem možnosti „MSDC“ rozpoznáte fotoaparát jako jednotku v počítači a přenesete data.

Poznámka: Data lze kopírovat pouze z paměťové karty do počítače.

Fotoaparát PC

- Zvolte režim „PC camera“. Kameru lze použít jako webovou kameru, pro živé vysílání apod.

Poznámka: Při použití kamery jako PC kamery nelze použít zoom a nelze provádět žádná nastavení.

Obrazový snímač	Sony IMX206 1/2,3" (crop faktor 5,6)
Čip	Icatch V39AX
Rozlišení snímku	64 MP* (9.248 x 6.936) 56 MP* (8.640 x 6.480) 48 MP* (8.000 x 6.000) 36 MP* (6.880 x 5.160) 24 MP* (5.600 x 4.200) 20 MP* (5.120 x 3.840) 16 MP (4.640 x 3.480) 12 MP (4.032 x 3.024) 8 MP (3.264 x 2.448) 5 MP (2.592 x 1.944)
Rozlišení videa	5K* (5.120 x 2.880) s 30 fps 4K* (3.840 x 2.160) s 30 fps 2,7K* (2.688 x 1.512) s 30 fps 1.080p (1.920 x 1.080) s 120 fps / 60 fps / 30 fps 720p (1.280 x 720) s 120 fps / 60 fps / 30 fps
Režimy	Fotografie, samospoušť, sériové snímání, časosběrné fotografie, smyčka, video, zpomalený a rychlý pohyb
Objektiv	5x optický zoom 2x digitální zoom Ekvivalenty 35 mm: 28 – 140 mm F/3,9 – 6,3
Vyvážení bílé	Auto / denní světlo / zataženo / žárovka / zářivka
Kompenzace expozice	-2,0 EV až +2,0 EV v krocích po 1
Měření	Střed, Multi, Spot

Technické údaje

Blesk	Ano
Samospoušť	2 / 5 / 10 sekund
Displej	Zadní 2,8' IPS displej s dotykovou funkcí
Ukládání	Karty Micro SD až 64 GB, třída U1 nebo vyšší (nejsou součástí dodávky)
Formát dat	Foto: Fotoaparát pro fotografování: JPG Video: MP4 H.264
Konektory	USB-C
Materiál	Plast, hliník, sklo
Napájení	Lithium-iontová baterie (3,7 V / 800 mAh / 2,96 Wh)
Vstup	Stejnoseměrný proud 5,0 V / 1,0 A
Rozměry Hmotnost	10 x 6 x 2.98 cm (d x š x v) 157 g
Rozsah dodávky	Powerflex Compact, baterie, kabel USB-C, poutko na ruku, úložná taška, uživatelská příručka

Technické údaje se mohou změnit bez předchozího upozornění. S výjimkou tiskových chyb a omylů.

*interpolováno



Obal zlikvidujte v souladu s jeho typem. Využijte místní možnosti sběru papíru, lepenky a dalších materiálů (platí v Evropské unii a dalších evropských zemích se systémy odděleného sběru recyklovatelných materiálů).



Zařízení označená tímto symbolem se nesmí likvidovat společně s domovním odpadem! Ze zákona jste povinni likvidovat stará zařízení odděleně od likvidace domovního odpadu. Informace o sběrných místech, která bezplatně přijímají staré spotřebiče, získáte na místním úřadě nebo obecním úřadě.



Baterie a akumulátory se nesmí vyhazovat do domovního odpadu! Jako spotřebitelé jste ze zákona povinni všechny baterie a akumulátory, ať už obsahují škodlivé látky* nebo ne, zlikvidovat způsobem šetrným k životnímu prostředí.

Akumulátory a baterie jsou proto označeny symbolem uvedeným na protější straně. Další informace získáte u svého prodejce nebo na místech zpětného odběru a sběru ve vaší obci.

*označeno symbolem: Cd = kadmium, Hg = rtuť, Pb = olovo.

*gemarkeerd met: Cd = Cadmium, Hg = Kwik, Pb = Lood.

Rollei GmbH & Co. KG tímto prohlašuje, že digitální fotoaparát „Rollei Powerflex Compact“ je v souladu s následujícími směrnicemi.

2011/65/EU směrnice RoHS
2014/30/EU směrnice EMC



Úplné znění EU prohlášení o shodě je k dispozici na následující internetové adrese: www.rollei.com/egk/powerflexcompact.

Rollei GmbH & Co. KG
In der Tarpen 42
22848 Norderstedt
Německo

Pred prvým použitím

Pred prvým použitím zariadenia si pozorne prečítajte návod na obsluhu a bezpečnostné pokyny.

Návod na obsluhu si uschovajte spolu so zariadením na ďalšie použitie. Ak zariadenie odovzdáte tretej osobe, tento návod je súčasťou zariadenia a musí byť dodaný spolu so zariadením.

Vysvetlenie symbolov

V tomto návode alebo na obale sa používajú nasledujúce symboly.



Výrobky označené týmto symbolom spĺňajú všetky príslušné predpisy Spoločenstva Európskeho hospodárskeho priestoru.



Výrobky označené týmto symbolom sú prevádzkované jednosmerným prúdom.

Bezpečnostné pokyny

Nebezpečenstvo pre deti a osoby so zníženými fyzickými, zmyslovými alebo duševnými schopnosťami (napríklad čiastočne postihnuté osoby, staršie osoby so zníženými fyzickými a duševnými schopnosťami) alebo nedostatkom skúseností a znalostí (napríklad staršie deti).

- Tento výrobok môžu používať deti od 14 rokov. Čistenie a užívateľskú údržbu nesmú vykonávať deti bez dozoru.
- Obalový materiál nie je hračka. Nedovoľte deťom, aby sa hrali s obalovou fóliou. Pri hre sa do nej môžu zachytiť a udusiť sa.
- Dohliadajte na deti, aby sa nehrali s malými časťami (pamäťová karta). Ak máte podozrenie, že došlo k prehltnutiu malej časti, okamžite vyhľadajte lekára.
- Malé časti skladujte tak, aby boli neprístupné pre deti a zvieratá.

Bezpečnostné pokyny

POZOR! Nebezpečenstvo poranenia!

Nesprávna manipulácia s výrobkom môže viesť k poraneniám.

- V prípade nezvyčajných zvukov alebo zápachu, ako aj dymu z krytu okamžite vyberte batériu a v prípade potreby aj nabíjací kábel.

UPOZORNENIE! Nebezpečenstvo poškodenia majetku!

Nesprávna manipulácia s výrobkom môže viesť k jeho poškodeniu.

- Zariadenie nikdy neumiestňujte na horúce povrchy (napr. dosky sporákov a pod.) alebo do ich blízkosti, ani do blízkosti otvoreného ohňa. Zariadenie nikdy nevystavujte vysokým teplotám (ohrievanie a pod.).
- Do zariadenia nikdy nelejte tekutiny.
- Na čistenie nepoužívajte parný čistič.
- Zariadenie nepoužívajte, ak sú plastové alebo kovové súčasti zariadenia prasknuté alebo deformované.

Bezpečnostné pokyny

- So zariadením zaobchádzajte opatrne. Nárazy, pády alebo otrasy môžu zariadenie poškodiť.
- Ak výrobok dlhší čas nepoužívate, vyberte batériu, aby ste zabránili poškodeniu vytekajúcou batériou.
- Zariadenie neupravujte.
- Nikdy neotvárajte kryt, ale opravu prenechajte odborníkom. Za týmto účelom sa obráťte na špecializovaný servis. Zodpovednosť a nároky na záruku sú vylúčené v prípade samostatne vykonaných opráv, nesprávneho pripojenia alebo nesprávnej prevádzky.
- Zariadenie nepoužívajte, ak vykazuje viditeľné poškodenia alebo závady.
- Ak zariadenie nepoužívate, nečistíte ho alebo ak sa vyskytne porucha, vždy zariadenie vypnite, vyberte batériu a odpojte všetky pripojenia.
- V prípade problémov výrobku spôsobených statickými výbojmi zariadenie vypnite a približne po 10 sekundách ho opäť zapnite.

Upozornenie týkajúce sa batérie

- Batériu nerozoberajte, neudierajte do nej ani ju neprepichujte, dávajte pozor, aby nedošlo ku skratu batérie. Nevystavujte batériu miestam s vysokými teplotami. Ak batéria vytečie alebo sa roztiahne, ďalej ju nepoužívajte.
- Vždy nabíjajte prostredníctvom systému. Ak batériu vymeníte za nesprávny typ, hrozí nebezpečenstvo výbuchu.
- Batériu uchovávajte mimo dosahu detí.
- Akumulátory môžu vybuchnúť, ak sú vystavené otvorenému ohňu. Nabíjateľné batérie nikdy nevhadzujte do ohňa.
- Pri likvidácii použitých batérií dodržiavajte miestne predpisy.
- Pred likvidáciou zariadenia vyberte nabíjateľnú batériu a zlikvidujte ju samostatne.

Čo je v krabici

- Powerflex Compact
- Batéria
- Kábel USB-C
- Pútko na ruku
- Úložná taška
- Užívateľská príručka

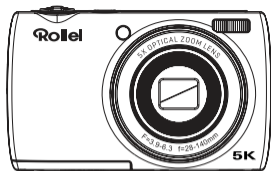

191

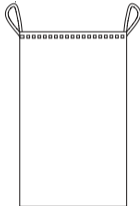
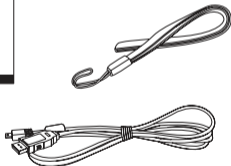
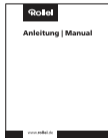
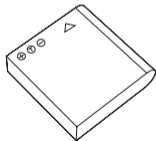

Prehľad produktov

- | | | | |
|----|--|----|--------------------------------------|
| 1 | Tlačidlo napájania/vypnutia | 12 | Očko pre remienok na ruku |
| 2 | Ovládanie priblíženia | 13 | Tlačidlo nahor/zobrazenie |
| 3 | Tlačidlo uzávierky/tlačidlo záznamu | 14 | Tlačidlo doľava/samospúšť |
| 4 | Indikátor nabíjania/pracovný indikátor | 15 | Pravé tlačidlo/nastavenie blesku |
| 5 | Mikrofón | 16 | Tlačidlo nadol/tlačidlo odstránenia |
| 6 | Selfie kamera | 17 | Závit 1/4' |
| 7 | Tlačidlo prepínača fotoaparátu | 18 | Priehradka na batériu/pamäťovú kartu |
| 8 | Tlačidlo režimu | 19 | Blesk |
| 9 | Tlačidlo OK | 20 | Port USB-C |
| 10 | Tlačidlo ponuky | 21 | Reproduktor |
| 11 | Tlačidlo prehrávania | | |

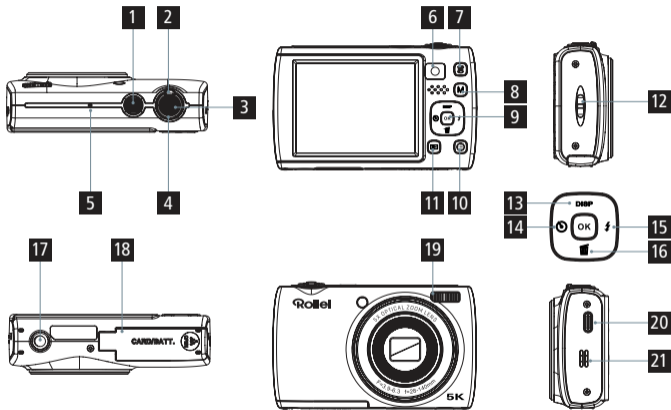

Používanie batérie

1. Otvorte kryt priestoru pre batériu.
2. Vložte batériu elektrickými kontaktmi smerom k sebe, kým sa batéria nezaistí na mieste.
3. Zatvorte kryt priestoru pre batériu.
4. Ak chcete batériu vybrať, otvorte kryt priestoru pre batériu, zatlačte páčku zámku batérie do strany a vyberte batériu.

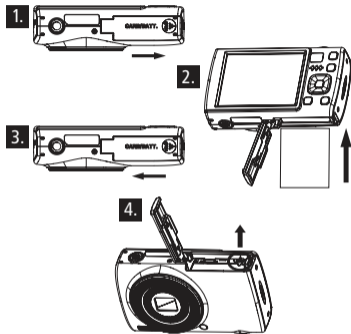

oužívanie batérie

Nabíjanie batérie

- Na nabíjanie fotoaparátu použite dodaný kábel USB-C buď prostredníctvom adaptéra (5,0 V 1,0 A), alebo pripojte fotoaparát priamo k počítaču.
- Keď sa batéria nabíja, indikátor nabíjania sa rozsvieti na červeno.
- Indikátor nabíjania sa automaticky vypne, keď je batéria úplne nabitá.

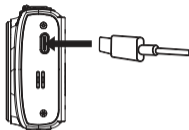

Poznámka: Ak indikátor nabíjania mierne bliká, znamená to, že batéria nie je vložená alebo je vložená nesprávne. Skontrolujte, či je batéria vložená správne.

Vloženie a formátovanie pamäťovej karty

Na bežné používanie sa odporúča pamäťová karta microSD s maximálnou kapacitou 64 GB a rýchlostnou triedou U1 alebo vyššou.

- Otvorte kryt batérie/pamäťovej karty na spodnej strane a zasúvajte pamäťovú kartu, kým nebudete počuť zvuk „cvaknutia“.
- Ak chcete pamäťovú kartu vybrať, otvorte kryt a zatlačte pamäťovú kartu dovnútra, karta sa automaticky vyberie.

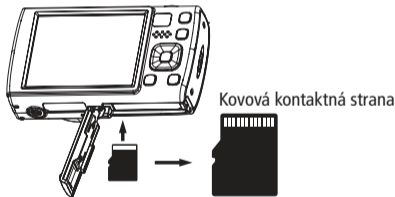

Začíname

Zapnutie/vypnutie

- Stlačením a podržaním vypínača zapnete alebo vypnete fotoaparát.
- Zapnite funkciu automatického vypnutia. Ak sa nevykoná žiadna operácia, fotoaparát sa automaticky vypne, aby sa šetrila energia.

Režim videa/fotografovania

- Fotoaparát sa po zapnutí automaticky spustí v režime fotografovania.
- Stlačením tlačidla režimu prepnete do režimu videa,
- Stlačením tlačidla spúšte spustíte nahrávanie videa a opätovným stlačením ho zastavíte.
- Stlačením tlačidla režimu môžete prepínať medzi režimami.

Automatické zaostrovanie

- V režime fotografovania stlačte tlačidlo spúšte do polovice a držte fotoaparát v pokoji. Fotoaparát teraz automaticky zaostří.
- Keď sa na obrazovke zobrazí zelený rámček zaostrenia, znamená to, že fotoaparát zaostřil na objekt. Teraz úplne stlačte tlačidlo spúšte, aby ste nasníмали fotografiu.

Nastavenie dátumu a času

- Stlačením tlačidla Menu v režime fotografovania vyberte nastavenie System Menu (Systémová ponuka).
- Stlačením pravého tlačidla vyberte nastavenie „Date & Time“ a nastavte aktuálny dátum a čas.

Zmena režimov

- Stlačením tlačidla Mode (Režim) môžete prepínať medzi nasledujúcimi ôsmimi režimami: Fotografia, samospúšť, séria, časozberná fotografia, video, pomalý a rýchly pohyb, záznam slučky, časozberné video.



Režimy

Režim fotografie

- Stlačením tlačidla spúšte nasnímate jednoduchú fotografiu.

Samospúšť

- Nastavte samospúšť a vyberte si medzi 2/5 alebo 10 sekundami.
- Po stlačení tlačidla spúšte sa pred zhotovením fotografie spustí odpočítavanie s vybraným časom.

Sériové snímanie

- Tento režim vyberte, ak chcete zhotovovať sériové zábery.
- Môžete si vybrať medzi 3, 5 alebo 10 sériovými zábermi.
- Po stlačení tlačidla spúšte sa v rýchlom slede za sebou nasníma zvolený počet fotografií.

Intervalové snímanie

- V režime intervalového snímania nastavte interval a trvanie.
- Pre interval si môžete vybrať z možností 3/5/10/30 alebo 60 sekúnd.
- Pre trvanie si môžete vybrať z možností 5/10/15/20/30/60 minút alebo nekonečno.
- Po stlačení tlačidla spúšte fotoaparát spustí intervalové snímanie podľa vašich nastavení.
- Ak chcete režim zastaviť, znova stlačte tlačidlo spúšte.

Režim videa

- V režime videa stlačením tlačidla spúšte spustíte nahrávanie a opätovným stlačením ho zastavíte.

Spomalený pohyb

- V režime spomaleného pohybu stlačením tlačidla spúšte spustíte nahrávanie spomaleného pohybu.
- Fotoaparát nahráva s vyššou frekvenciou snímok, čo vedie k pomalšiemu prehrávaniu pohybu.

Záznam v slučke

- V režime slučky nastavte dĺžku videosúboru na 1 / 3 / 5 / 10 minút.
- Stlačením tlačidla spúšte spustíte nahrávanie úseku videozáznamu s určenou dĺžkou.
- Po uplynutí času fotoaparát zastaví nahrávanie a automaticky spustí nový segment videa.
- Ak chcete zastaviť nahrávanie v slučke, znova stlačte tlačidlo spúšte.

Časozberný režim

- V režime časozberného videa môžete zvoliť interval medzi 1 / 3 / 5 / 10 / 30 alebo 60 sekundami a trvanie medzi neobmedzenými 5 / 10 / 15 / 20 / 30 alebo 60 minútami.
- Stlačením tlačidla spúšte spustíte nahrávanie časozberného videa s prednastavenými parametrami.
- Časozberné videá komprimujú čas, aby sa zaznamenali kratšie videá s rýchlejšim pohybom. Ak chcete ukončiť režim časozberného videa, znova stlačte tlačidlo spúšte.





Režim selfie

- Stlačením prepínača fotoaparátu prepnete medzi hlavným a selfie fotoaparátom.
- Stlačením tlačidla spúšte môžete fotografovať alebo nahrávať videá v režime selfie.

Prevádzka

Režim blesku

- Blesk je v predvolenom nastavení nastavený na hodnotu „Vypnuté“. Stlačením tlačidla vpravo/blesk prepínate medzi rôznymi režimami blesku:

Automatický		Blesk sa automaticky odpáli, keď je okolie príliš tmavé.
Zapnutý		Blesk sa odpáli pri každom zábere.
Vypnuté		Blesk sa nebude používať.
Vždy zapnutý		Blesk bude svietiť nepretržite.

Displej

- 1 Aktuálny režim
- 2 Označuje, či je zapnutá stabilizácia
- 3 Zobrazuje zvolené nastavenie blesku.
- 4 Označuje rozlíšenie, pri ktorom sa snímajú fotografie/videá.
- 5 Indikuje, či je vložená karta microSD alebo je chránená proti zápisu.
- 6 Zobrazuje stav batérie.
- 7 Označuje, ktorá metóda merania je nastavená.
- 8 Označuje, ktoré vyváženie bielej je nastavené.
- 9 Označuje, ktorá hodnota svetla je zvolená.
Svetelnú hodnotu možno nastaviť v rozsahu +2,0 až -2,0.
- 10 Označuje, ktorá hodnota ISO je nastavená.
- 11 Dostupná kapacita pamäte na karte microSD. Zobrazuje sa počet fotografií alebo minút videozáznamu, ktoré možno ešte uložiť.

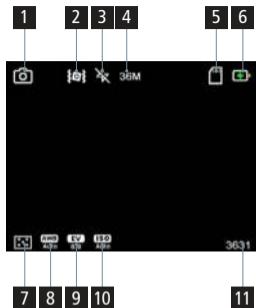

Prevádzka

Nastavenia systému / fotografie / videa

- Stlačte tlačidlo ponuky v režime fotografie alebo videa.
- Teraz sa pohybujte v ponukách pomocou tlačidiel doľava/doprava/nahor a nadol.
- Výber potvrdíte stlačením tlačidla OK. Stlačením tlačidla ponuky sa vrátite späť.

Režim prehrávania

- Stlačením tlačidla prehrávania vstúpte do režimu prehrávania. Tu si môžete prezerat', vymazávať, chrániť, otáčať alebo prehrávať fotografie/videá ako prezentáciu.

Pripojenie k počítaču

Po pripojení fotoaparátu k počítaču môžete prenášať snímky priamo do počítača, nabíjať iba fotoaparát alebo používať fotoaparát ako webovú kameru.

- Pomocou dodaného kábla USB prepojte port USB-C fotoaparátu a port USB počítača.
- Fotoaparát sa automaticky zapne a na obrazovke sa zobrazia dostupné možnosti.
- Stlačením tlačidla nahor/nadol vyberte požadovanú možnosť a potom stlačením tlačidla OK možnosť potvrdíte.

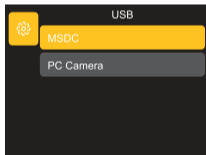

Prevádzka

Režim nabíjania

- Ak nevyberiete možnosť MSDC alebo PC Camera, fotoaparát sa bude automaticky iba nabíjať.

Režim veľkokapacitného úložiska

- Výberom možnosti „MSDC“ rozpoznáte fotoaparát ako jednotku v počítači a preniesiete údaje.

Poznámka: Údaje možno kopírovať len z pamäťovej karty do počítača.

PC fotoaparát

- Vyberte režim „PC kamera“. Kamera sa môže používať ako webová kamera, na živé vysielanie atď.

Poznámka: Keď sa kamera používa ako PC kamera, nie je možné používať zoom a nie je možné vykonávať žiadne nastavenia.

Snímač obrazu	Sony IMX206 1/2,3" (crop faktor 5,6)
Čip	Icatch V39AX
Rozlíšenie fotografie	64 MP* (9.248 x 6.936) 56 MP* (8.640 x 6.480) 48 MP* (8.000 x 6.000) 36 MP* (6.880 x 5.160) 24 MP* (5.600 x 4.200) 20 MP* (5.120 x 3.840) 16 MP (4.640 x 3.480) 12 MP (4.032 x 3.024) 8 MP (3.264 x 2.448) 5 MP (2.592 x 1.944)
Rozlíšenie videa	5K* (5.120 x 2.880) s 30 fps 4K* (3.840 x 2.160) s 30 fps 2,7K* (2.688 x 1.512) s 30 fps 1.080p (1.920 x 1.080) s 120 fps / 60 fps / 30 fps 720p (1.280 x 720) s 120 fps / 60 fps / 30 fps
Režimy	Fotografovanie, samospúšť, sériové snímanie, časozberné fotografovanie, slučka, video, pomalý a rýchly pohyb
Objektív	5× optický zoom 2× digitálny zoom 35 mm ekvivalenty: 28 – 140 mm F/3,9 – 6,3
Vyváženie bielej	Automatický / denné svetlo / zamračené / žiarovka / žiarivka
Kompenzácia expozície	-2,0 EV až +2,0 EV v krokoch po 1

Technické údaje

Meranie	Stred, Multi, Spot
Blesk	Áno
Samospúšť	2 / 5 / 10 sekúnd
Displej	2,8" zadný displej IPS s dotykovou funkciou
Ukladanie	Karty Micro SD do 64 GB, trieda U1 alebo vyššia (nie sú súčasťou dodávky)
Formát údajov	Fotografia: JPG Video: MP4 H.264
Konektory	USB-C
Materiál	Plast, hliník, sklo
Napájanie	Lítium-iónová batéria (3,7 V / 800 mAh / 2,96 Wh)
Vstup	DC 5,0 V / 1,0 A
Rozmery Hmotnosť	10 x 6 x 2.98 cm (d x š x v) 157 g
Rozsah dodávky	Powerflex Compact, batéria, kábel USB-C, remienok na ruku, úložná taška, návod na použitie

Technické údaje sa môžu zmeniť bez predchádzajúceho upozornenia. S výnimkou tlačových chýb a omylov.

*interpolované



Obal zlikvidujte v souladu s jeho typem. Využijte místní možnosti sběru papíru, lepenky a dalších materiálů (platí v Evropské unii a dalších evropských zemích se systémy odděleného sběru recyklovatelných materiálů).



Zařízení označená tímto symbolem se nesmí likvidovat společně s domovním odpadem! Ze zákona jste povinni likvidovat stará zařízení odděleně od likvidace domovního odpadu. Informace o sběrných místech, která bezplatně přijímají staré spotřebiče, získáte na místním úřadě nebo obecním úřadě.



Baterie a akumulátory se nesmí vyhazovat do domovního odpadu! Jako spotřebitelé jste ze zákona povinni všechny baterie a akumulátory, ať už obsahují škodlivé látky* nebo ne, zlikvidovat způsobem šetrným k životnímu prostředí.

Akumulátory a baterie jsou proto označeny symbolem uvedeným na protější straně. Další informace získáte u svého prodejce nebo na místech zpětného odběru a sběru ve vaší obci.

*označeno symbolem: Cd = kadmium, Hg = rtuť, Pb = olovo.

*gemarkeerd met: Cd = Cadmium, Hg = Kwik, Pb = Lood.

Zhoda s normami EÚ

Rollei GmbH & Co. KG týmto vyhlasuje, že digitálny fotoaparát „Rollei Powerflex Compact“ je v súlade s týmito smernicami.

2011/65/EU RoHS smernica
2014/30/EÚ smernica EMC



Úplné znenie EÚ vyhlásenia o zhode je k dispozícii na tejto internetovej adrese: www.rollei.com/egk/powerflexcompact

Rollei GmbH & Co. KG
In der Tarpen 42
22848 Norderstedt
Nemecko

The Rollei logo is displayed in white text on an orange rectangular background. The word "Rollei" is written in a bold, sans-serif font, with a stylized white circle to the left of the letter 'R'.

Rollei GmbH & Co. KG
In de Tarpen 42
D-22848 Norderstedt

@rollei_de

/rollei.foto.de

Item No.: 10874

www.rollei.com