



Passivlautsprecher mit Wandmontage

BRUKSANVISNING
BRUGSANVISNING
NÁVOD NA OBSLUHU
NÁVOD K OBSLUZE
ΟΔΗΓΙΕΣ ΧΡΗΣΗΣ
KULLANIM KILAVUZU
MANUAL DE INSTRUÇÕES
GEBRUIKSAANWIZING

NOR

DAN

SLO

CZE

GRE

TUR

PT

FL

CANTON[®]
pure music

Velkommen til en verden av ren musikk

Vi er glade for at du har valgt en Canton-høytaler. Våre produkter forener høykvalitetskomponenter med mange års utviklingserfaring og samvittighetsfulle produksjonsmetoder. For at du skal kunne ha mest mulig glede av høyttaleren, er det et par ting du bør merke deg, som er beskrevet i bruksanvisningen.

Vi ønsker deg en god lytteopplevelse

Innhold

Sikkerhetsanvisninger	side 3
Plassering i rommet	side 3
Veggmontering	side 4
Tilkopling	side 5
Alternativt oppsett/montering	side 5
Betjening	side 5
Innkjøring	side 5
Feilsøking	side 6
Garanti	side 19

Sikkerhetsanvisninger

Overhold sikkerhetsanvisningene når det gjelder riktig plassering og vedlikehold av høyttaleren.

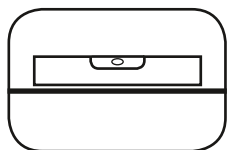

Velg et plant underlag



Unngå fukt

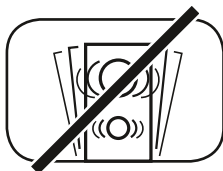

Unngå vibrasjoner

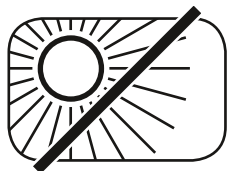

Unngå direkte solstråling



Beskytt mot svært lave temperaturer

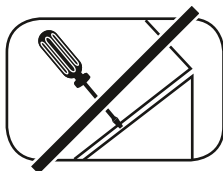

Ikke åpne kabinettet



Hold unna varmekilder



Ikke bruk kraftige, alkoholholdige eller slipende midler ved rengjøring

Plassering i rommet

En Canton-høyttaler kan brukes i stereo eller som del av et omkringlydanlegg.

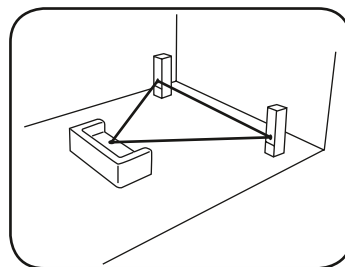

HiFi-stereo

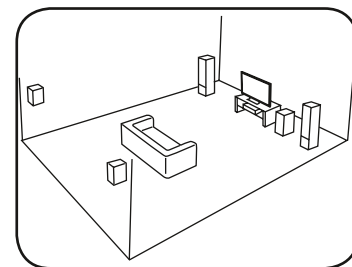

5.1 Omkringlydoppsett

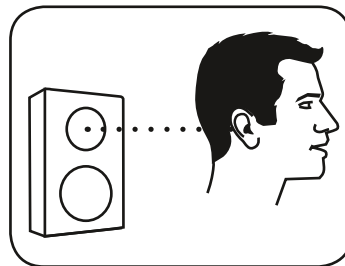

Riktig monteringshøyde

Veggmontering

Fest høyttaleren i veggholderen som vist i illustrasjonen, og kontroller at den er riktig festet.

Hvis veggholder ikke følger med høyttaleren, kan en Cantomount veggholder kjøpes hos en faghandler.

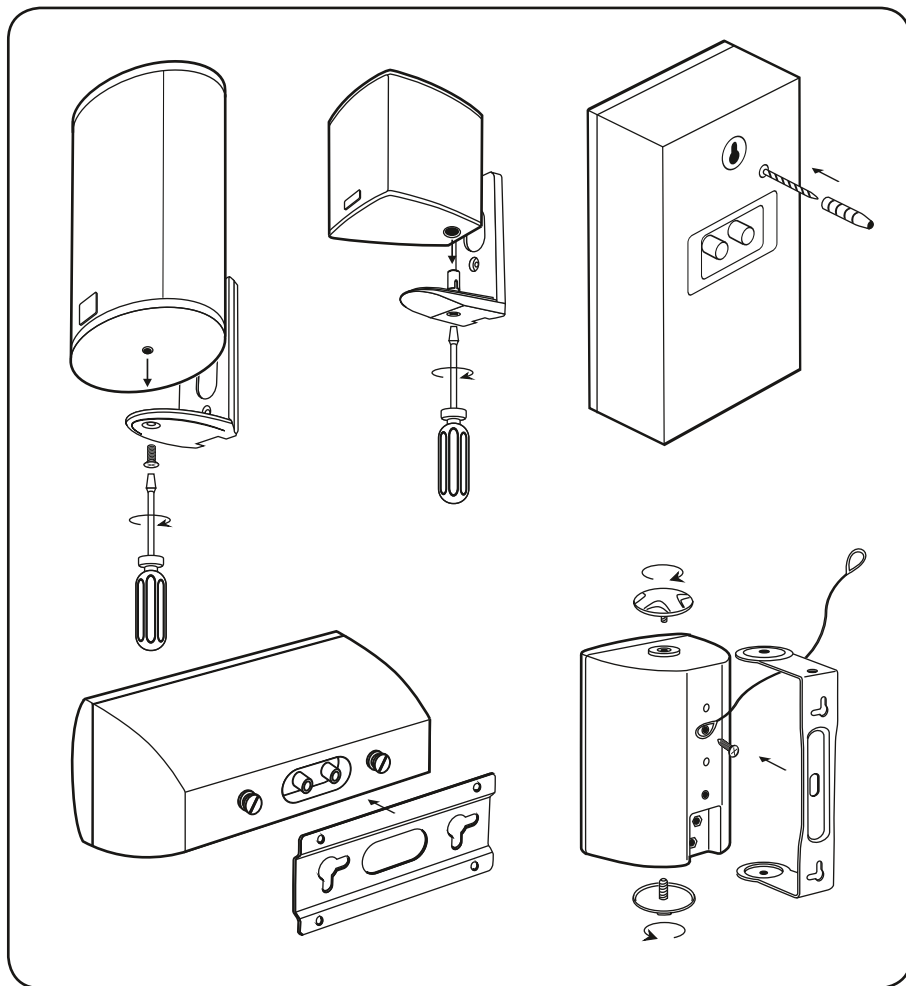

Tilkopling

Pass på at alle elektriske komponenter er slått av, før høyttaleren koples til!

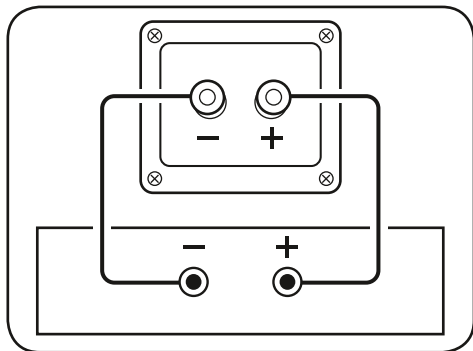

Standardtilkopling

Alternativt oppsett / montering

Hvis du setter høyttaleren på et hardt underlag, bør du sette på de medfølgende vibrasjonsdemperne av silikon (se illustrasjon).

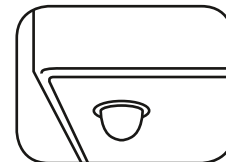

For frittstående oppsett i rommet finnes det høyttalerstativ fra Canton LS-programmet i faghandelen.

Betjening

Forsiktig – klipping!

Sørg for riktig voluminnstilling, særlig ved effektsvake forsterkere, for ellers kan høyttaleren skades. Oppstår det forstyrrelser, må volumet straks dempes.

Innkjøring

Innkjøringsfase for å oppnå maksimale klangegenskaper: 15–20 driftstimer.

- Vennligst hold volumet på et normalt nivå i denne perioden
- Unngå ekstreme lydnivå
- Lytt til forskjellig musikk

Feilsøking

Vedlagt finner du en oversikt over de problemene som oppstår hyppigst. Skulle du ha ytterligere spørsmål, bes du om å kontakte din Canton-forhandler, eller ringe vår kundetelefon på +49 (0) 6083 / 287-57 eller sende oss en e-post på info@canton.de.

Problem	Mulig årsak	Løsning
Bassen for svak	Polariteten på tilkoplingskabelen forvekslet (+/-)	Kontroller tilkoplingskabelen og evt. kople den riktig til
Høytaleren brummer	Isolasjon mangler	Sett på vibrasjonsdempere eller spikes
Høytalerne spiller med ulikt nivå	Balanse feil innstilt på forsterkeren, forskjellig nivåtilpasning	Drei balansekontrollen på forsterkeren til null



Passivlautsprecher mit Wandmontage

Dansk

Slovensky

Česky

Ελληνικά

Türkçe

Português

Vlaams

DAN Velkommen til en verden af pure music

Det glæder os, at De har valgt en højttaler fra Canton. Vores produkter bygger på en kombination af komponenter af høj kvalitet og mange års erfaring inden for udvikling og omhu i produktionen. De får det bedste ud af Deres højttaler, hvis De overholder nogle få punkter, som De finder i denne betjeningsvejledning.

Vi ønsker Dem god fornøjelse

DAN Indhold

Sikkerhedsanvisninger.....	Side 11
Placering i rummet	Side 12
Vægmontering	Side 13
Tilslutning	Side 14
Alternativ opsætning/montering....	Side 14
Betjening	Side 15
Tilspilning	Side 15
Fejlsøgning	Side 16
Garanti	Side 19

SLO Víťajte vo svete „pure music“

Tešíme sa, že ste sa rozhodli pre náš reproduktor značky Canton. Reprodukto-ry zlučujú vysokokvalitné montážne časti s našimi dlhodobými skúsenosťami a svedomitou výrobou. Aby Vám poskytovali nerušený zvukový pôžitok, musíte dbať na dodržiavanie iba niekoľkých vecí. Tieto veci sú popísané v tomto návode na obsluhu.

Prajeme Vám veľa zvukového pôžitku.

CZE Víťejte ve světě čistého zvuku

Těší nás, že jste se rozhodli ke koupi repro-duktořů firmy Canton. Jsou sjednocením kvalitních součástí a našich dlouholetých zkušeností v oblasti vývoje a kvalitní výroby. K tomu, abyste se mohli těšit z nerušeného požitku ze zvuku, stačí provést několik kroků. Jejich popis najdete v tomto návodu k obsluze.

Přejeme vám příjemný zvukový zážitek.

GRE Καλώς ήρθατε στον κόσμο της “pure music”!

Είναι χαρά μας που επιλέξατε ηχεία Canton. Συνιστούν αποτέλεσμα του συνδυασμού υλικών κατασκευής υψηλής ποιότητας με την πολύχρονη εμπειρία μας στο χώρο και την προσεκτική παραγωγική διαδικασία. Προκειμένου να απολαύσετε ήχο υψηλής ποιότητας κι ευκρίνειας πρέπει μόνο να προσέξετε κάποια συγκεκριμένα σημεία, τα οποία διευκρινίζονται στις οδηγίες χρήσης.

Σας ευχόμαστε να απολαύσετε αυτή την εμπειρία ήχου.

SLO Obsah

Bezpečnostné poukazy	strana 11
Umiestnenie v priestore	strana 12
Montáž na stenu	strana 13
Prípoj	strana 14
Alternatívne postavenie/montáž ...	strana 14
Obsluha	strana 15
Naladenie	strana 15
Hľadanie chyby	strana 16
Záruka	strana 19

CZE Obsah

Bezpečnostní pokyny	strana 11
Umístění v místnosti	strana 12
Montáž na stěnu	strana 13
Připojení	strana 14
Alternativní instalace/montáž	strana 14
Obsluha	strana 15
Rozehrávání reproduktorů	strana 15
Vyhledávání závad	strana 16
Záruka	strana 19

GRE Περιεχόμενα

Οδηγίες ασφάλειας	σελ. 11
Τοποθέτηση στο χώρο	σελ. 12
Συναρμολόγηση τοίχου	σελ. 13
Σύνδεση	σελ. 14
Εναλλακτική τοποθέτηση/ συναρμολόγηση	σελ. 14
Χειρισμός	σελ. 15
Έναρξη λειτουργίας	σελ. 15
Οδηγός σφαλμάτων	σελ. 16
Εγγύηση	σελ. 19

TUR Pure music dünyasına hoş geldiniz

Canton firmasının hoparlörünün tercih ettiğiniz için çok teşekkür ederiz. Firmamıza ait hoparlörlerde, uzun yıllara dayanan tecrübemiz ile kullanılan yüksek kalitede yapı parçaları bütünlüşmektedir ve hoparlörlerimiz öznenli bir üretim sürecinden geçmektedir. Hoparlörümüzün memnun edici ses kalitesinden faydalanabilmek için, dikkat etmeniz gereken sadece birkaç husus vardır. Dikkat etmeniz gereken hususlar, bu kullanım kılavuzunda açıklanmaktadır.

Kusursuz müzik keyfinin tadını çıkarmanızı diliyoruz.

TUR İçindekiler

Güvenlik uyarıları	Sayfa 11
Oda içerisinde konumlandırılması .	Sayfa 12
Duvara montaj	Sayfa 13
Bağlantı	Sayfa 14
Alternatif kurulum/montaj	Sayfa 14
Kullanım	Sayfa 15
Alıştırma	Sayfa 15
Hata arama	Sayfa 16
Garanti	Sayfa 19

PT Bem-vindo ao mundo da pure music

Ainda bem que optou pelas colunas da Canton. Estas aliam componentes de elevada qualidade à nossa experiência de vários anos e a uma produção meticolosa. Para que obtenha prazer na audição de forma tranquila, basta ter atenção a alguns pormenores. Conheça-os neste manual de instruções.

Desejamos-lhe muito prazer na audição

PT Índice

Indicações de segurança	Página 11
Disposição no espaço	Página 12
Montagem na parede	Página 13
Ligação	Página 14
Instalação/montagem alternativa	Página 14
Utilização	Página 15
Testes	Página 15
Detecção e reparação de avarias	Página 16
Garantia	Página 19

FL Welkom in de wereld van de pure music

Wij zijn blij dat u de voorkeur heeft gegeven aan luidsprekers van de firma Canton. Ze combineren hoogwaardige componenten met onze jarenlange ontwikkelingservaring en zorgvuldige productie. U hoeft slechts op enkele punten te letten om onbezorgd te genieten van de klank. Deze punten vindt u in deze gebruiksaanwijzing.

Wij wensen u veel klankgenot

FL Inhoud

Veiligheidsaanwijzingen	Bladzijde 11
Plaatsing in de ruimte	Bladzijde 12
Wandmontage	Bladzijde 13
Aansluiting	Bladzijde 14
Alternatieve opstelling/ montage	Bladzijde 14
Bediening	Bladzijde 15
Inspelen	Bladzijde 15
Foutopsporing	Bladzijde 16
Garantie	Bladzijde 19

DAN Sikkerhedsanvisninger

Følg sikkerhedsanvisningerne med hensyn til valg af den rigtige placering og pleje af Deres højttalere!

SLO Bezpečnostné poukazy

Pri voľbe správneho miesta pre postavenie Vášho reproduktora a pri jeho údržbe dbajte na dodržanie bezpečnostných poukazov!

CZE Bezpečnostní upozornění

Při výběru správného místa a při údržbě reproduktorů dodržujte bezpečnostní pokyny!

GRE Οδηγίες ασφάλειας

Παρακαλώ προσέξτε τις παρακάτω οδηγίες ασφαλείας για την επιλογή της σωστής θέσης για την τοποθέτηση των ηχείων, καθώς και για τη συντήρησή τους.

TUR Güvenlik uyarıları

Doğru yer seçimi ve hoparlörünüzün bakımı sırasında, lütfen güvenlik uyarılarını dikkate alın!

PT Indicações de segurança

Tenha em consideração as indicações de segurança ao seleccionar o local adequado para as suas colunas, bem como ao efectuar a respectiva conservação e utilização!

FL Veiligheidsaanwijzingen

Neem de veiligheidsaanwijzingen in acht bij de keuze van de juiste plaats en het onderhoud van uw luidsprekers!

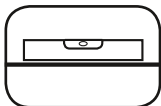

- DAN** Vælg et jævnt underlag
- SLO** Vyberte rovný podklad
- CZE** Vyberte rovnou podložku
- GRE** Επιλέξτε επίπεδη επιφάνεια για την τοποθέτηση
- TUR** Düz bir zemin seçin
- PT** Escolher uma base plana
- FL** Kies een effen ondergrond



- DAN** Hold afstand til varmekilder
- SLO** Dodržujte odstup od zdrojov tepla
- CZE** Pozor na vzdálenost od tepelných zdrojů
- GRE** Απόσταση από πηγές θερμότητας
- TUR** Isı kaynaklarına mesafe bırakın
- PT** Distância em relação a fontes de calor
- FL** Afstand t.o.v. warmtebronnen

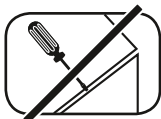

- DAN** Kabinettet må ikke åbnes
- SLO** Púzdno neotvárajte
- CZE** Neotevřejte kryt
- GRE** Μην ανοίγετε το κουτί των ηχείων
- TUR** Muhafaza gövdesini açmayın
- PT** Não abrir a estrutura
- FL** Behuizing niet openen



- DAN** Skal beskyttes mod ekstrem kulde
- SLO** Chráňte pred extrémnym chladom
- CZE** Chraňte před extrémním chladem
- GRE** Κρατάτε μακριά από το κρύο
- TUR** Aşırı soğukluğa karşı koruyun
- PT** Proteger de temperaturas extremamente baixas
- FL** Tegen extreme koude beveiligen



- DAN** Undgå fugt
- SLO** Chráňte pred vlhkosťou
- CZE** Zabraňte vlhkosti
- GRE** Κρατάτε μακριά από υγρασία
- TUR** Nemli ortamları önleyin
- PT** Evitar a humidade
- FL** Vochtigheid vermijden



- DAN** Undgå direkte sollys
- SLO** Chráňte pred priamym slnečným žiarením
- CZE** Zabraňte přímému slunečnímu záření
- GRE** Αποφεύγετε την έκθεση στον ήλιο
- TUR** Doğrudan güneş ışınlarına maruz bırakmayın
- PT** Evitar a radiação solar directa
- FL** Directe zonnestralen vermijden



- DAN** Undgå rystelser
- SLO** Chráňte pre otrasmu
- CZE** Zabraňte nárazům a vibracím
- GRE** Αποφεύγετε τους κραδασμούς
- TUR** Sarsıntıları önleyin
- PT** Evitar vibrações
- FL** Trillingen vermijden



- DAN** Der må ikke benyttes aggressive, alkoholholdige eller slibende midler til rengøring
- SLO** Na čistenie nepoužívajte žiadne agresívne, alkohol obsahujúce alebo drhúce prostriedky
- CZE** K čištění nepoužívejte agresivní prostředky, pisky nebo prostředky obsahující alkohol
- GRE** Μη χρησιμοποιείτε για τον καθαρισμό καυστικά ή αβρά υλικά
- TUR** Temizlik için agresif, alkol içeren veya aşındırıcı temizlik maddeleri kullanmayın
- PT** Para a limpeza, não utilizar detergentes agressivos, abrasivos e/ou que contenham álcool
- FL** Voor de reiniging geen agressieve, alcoholhoudende of schurende middelen gebruiken

DAN Placering

Cantons højttalere kan anvendes til stereo eller indgå i et surround-anlæg.

SLO Umiestnenie v priestore

Reproduktry Canton môžu použiť v stereo režime alebo ako časť zariadenia surround.

CZE Umístění v místnosti

Reproduktry Canton mohou být používány v režimu stereo nebo mohou být součástí systému surround.

GRE Τοποθέτηση στο χώρο

Τα ηχεία Canton μπορούν να χρησιμοποιηθούν με λειτουργία Stereo ή ως μέρος συστήματος Surround.

TUR Oda içerisinde

konumlandırılması

Canton hoparlörleri, Stereo biçiminde veya bir Surround sisteminin bir parçası olarak kullanılabilir.

PT Disposição no espaço

As colunas Canton podem ser utilizadas em modo estéreo ou como parte de um sistema surround.

FL Plaatsing in de ruimte

Canton-luidsprekers kunnen in stereo, of als een onderdeel van een surround-installatie worden gebruikt.

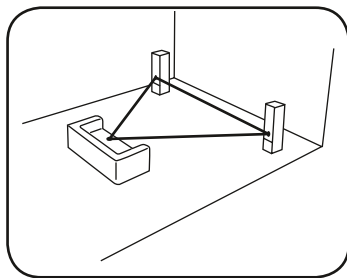

DAN HiFi-stereo

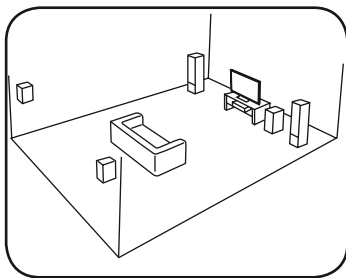

DAN 5.1 Surround-opstilling

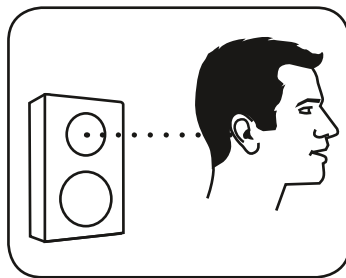

DAN Korrekt opsætningshøjde

SLO HiFi stereo

CZE HiFi-Stereo

GRE HiFi Stereo

TUR HiFi Stereo

PT HiFi Stereo

FL HiFi-stereo

SLO 5.1 Umiestnenie pre zvuk surround

CZE 5.1 Sestava surround

GRE 5.1. Τοποθέτηση Surround

TUR 5.1 Surround kurulumu

PT 5.1 Disposição em sistema surround

FL 5.1 Surround-opstelling

SLO Výška správnej montáže

CZE Vzdálenost reproduktoru od stěny

GRE Σωστό ύψος τοποθέτησης

TUR Doğru kurulum yüksekliği

PT Altura de montagem correcta

FL Correcte opstelhoogte

DAN Vægmontering

Sæt Deres højttaler fast i vægholderen som vist, og kontroller, at den er anbragt korrekt. Hvis vægholderen ikke medfølger til Deres højttager, fås den i specialbutikker, hvor De skal bede om en "Cantomount"-vægholder.

SLO Montáž na stenu

Upevnite Vaše reproduktory ako je ukázané na obrázku v nástenných držiakoch a skontrolujte, či sú správne postavené. Ak nástenné držiaky „Cantomount“ nie sú obsiahnuté v rozsahu dodávky Vašich reproduktorov, môžete ich dodatočne kúpiť v odborných predajniach.

CZE Montáž na stěnu

Upevněte reproduktory do nástěnného držáku tak, jak je vidět na obrázku, a zkontrolujte jejich správné upevnění. Pokud nejsou nástěnné držáky součástí dodávky reproduktorů, můžete ve specializovaném obchodě koupit držáky „Cantomount“.

GRE Συναρμολόγηση τοίχου

Στερεώστε τα ηχεία σας με τον τρόπο που φαίνεται στη βάση τοίχου και ελέγξτε για σωστή έδραση. Αν η βάση τοίχου δεν συγκαταλέγεται στα περιεχόμενα παράδοσης των ηχείων σας, τότε μπορείτε να την προμηθευτείτε από το ειδικό εμπόριο ως βάση τοίχου «Cantomount».

TUR Duvara montaj

Hoparlörünüzü, resimde gösterilen şekilde duvar tutucusuna sabitleyin ve hoparlörün doğru oturmasını kontrol edin. Duvar tutucusu hoparlörünüzün teslimat kapsamına dahil olmadıđı takdirde, bu duvar tutucusunu "Cantomount" duvar tutucusu adıyla yetkili satıcılardan temin edebilirsiniz.

PT Montagem na parede

Fixe as suas colunas ao suporte de parede como está exemplificado na figura e verifique se estão seguras. Se o suporte de parede não fizer parte do material fornecido, poderá adquirir o suporte de parede "Cantomount" numa loja especializada.

FL Wandmontage

Bevestig uw luidspreker in de wandhouder zoals wordt afgebeeld en controleer of hij correct is aangebracht. Als de wandhouder niet behoort tot de leveringsomvang van uw luidspreker, verkrijgt u die als een „Cantomount“-wandhouder in de gespecialiseerde handel.

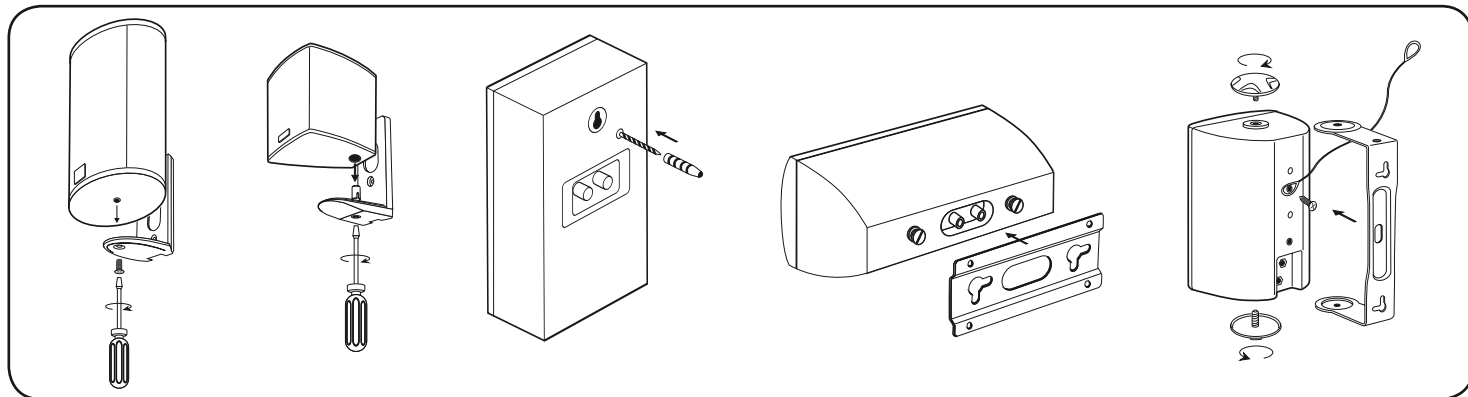

DAN Tilslutning

Kontroller, at der er slukket for alle elektriske komponenter før tilslutning!

SLO Prípoj

Pred prípojom sa ubezpečte, že sú vypnuté všetky elektrické komponenty!

CZE Připojení

Pamatujte, před připojením musejí být všechny elektrické součásti vypnuty!

GRE Σύνδεση

Βεβαιωθείτε πριν τη σύνδεση ότι όλα τα μέρη βρίσκονται εκτός λειτουργίας.

TUR Bağlantı

Hoparlörün elektrik bağlantısını yapmadan önce, elektrikli tüm bileşenlerin kapalı olmasına dikkat edin!

PT Ligação

Certifique-se de que, antes da ligação, todos os componentes eléctricos estão desligados!

FL Podłączenie

Przed podłączeniem należy zwrócić uwagę, aby wszystkie komponenty elektryczne były wyłączone!

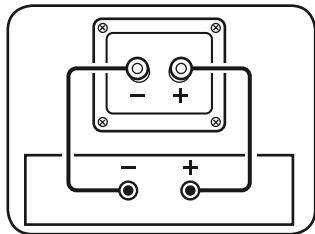

DAN Standardtilslutning

SLO Štandardný prípoj

CZE Standardní připojení

GRE Συμβατική σύνδεση

TUR Standart bağlantı

PT Ligação padrão

FL Podłączenie standardowe

DAN Alternativ opsætning/montering

Hvis Deres højttalere står på et hårdt underlag, anbefaler vi, at De anvender de medfølgende silikone-absorbere (se illustrationen). Til opstilling frit i rummet kan der i specialbutikker købes højttalerstandere fra Cantons LS-program.

SLO Alternativne postavenie / montáž

Ak chcete Vaše reproduktory postaviť na tvrdý podklad, doporučujeme namontovať na ne dodané silikónové pohlcovače (pozri obrázok). Pre voľné postavenie reproduktorov v priestore dostanete v odborných predajniach stojany z programu Canton.

CZE Alternativní instalace / montáž

Pokud reproduktory stojí na tvrdé podložce, doporučujeme použití dodaných silikonových absorbérů (viz obrázek). K volné instalaci do prostoru zakoupíte ve specializovaném obchodě stojany pro reproduktory z výrobního programu společnosti Canton.

GRE Εναλλακτική τοποθέτηση / συναρμολόγηση

Τοποθετήστε το ηχείο σας πάνω σε σκληρή επιφάνεια, προτείνεται η χρήση του συννημένου αποσβεστήρα από σιλικόνη (βλέπε εικόνα). Για την ελεύθερη τοποθέτηση στο χώρο, μπορείτε να βρείτε στο ειδικό εμπόριο βάσεις ηχείων από το πρόγραμμα Canton LS.

TUR Alternatif kurulum / montaj

Hoparlörleriniz sert bir zemin üzerinde durduğu takdirde teslimat kapsamında bulunan silikon sönümleyicilerini kullanımlarını öneriyoruz (bkz. Resim). Hoparlörünüzü odada serbest bir yere kurmak için yetkili satıcılardan Canton LS ürün grubuna ait hoparlör ayakları temin edebilirsiniz.

PT Instalação / montagem alternativa

Se as suas colunas estiverem sobre uma superfície dura, recomendamos a utilização dos amortecedores de silicone incluídos no material fornecido (ver figura). Para a instalação livre na divisão, pode adquirir suportes de coluna da série LS da Canton, numa loja especializada.

FL Alternatieve opstelling / montage

Staan uw luidsprekers op een harde ondergrond, dan is het aan te raden gebruik te maken van de ingesloten silicone-absorbers (zie afbeelding). Voor de vrije opstelling in de ruimte verkrijgt u luidsprekersstaanders in de gespecialiseerde handel.

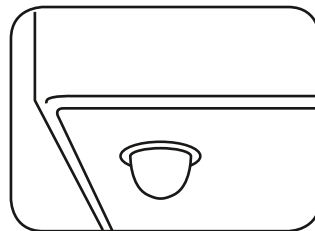

DAN Betjening

Amplitudebegrænsning – pas på! Sørg især ved svagere forstærkere for at indstille lydstyrken rigtigt, da højttalerne ellers kan tage skade. Skru straks ned, hvis der forekommer forvrængninger.

SLO Obsluha

Pozor Clipping! Pri všetkých zosilňovačoch s nižším výkonom dbajte na správne nastavenie hlasitosti, pretože sa reproduktory inak môžu poškodiť. Ak sa vyskytnú skreslenia, musíte hlasitosť znížiť.

CZE Obsluha

Pozor na zkreslení (clipping)! Především u výkonově slabších zesilovačů pamatujte na správné nastavení hlasitosti. V opačném případě může dojít k poškození reproduktorů. Pokud dojde ke zkreslování, ztište zvuk.

GRE Χειρισμός

Προσοχή αποκοπή! Προσέξτε τη σωστή επιλογή έντασης κυρίως για ενισχυτές χαμηλής απόδοσης, διαφορετικά ενδέχεται να προκληθούν βλάβες στα ηχεία. Σε περίπτωση ενοχλήσεων μειώστε αμέσως την ένταση.

TUR Kullanım

Dikkat Clipping! Özellikle gücü düşük amplifikatörler kullandığınızda, hoparlörler zarar görebileceği için ses seviyesinin doğru ayarında olmasına dikkat edin. Cızırtı meydana geldiği takdirde, lütfen sesi biraz kısın.

PT Utilização

Atenção à limitação do volume! Tenha atenção à regulação correcta do volume, sobretudo nos amplificadores mais fracos, caso contrário, as colunas podem ficar danificadas. Se se ouvir distorção, reduza imediatamente o volume.

FL Bediening

Opgelet: Clipping! Let vooral bij capaciteitsarme versterkers op de juiste geluidsvolume-instelling daar de luidsprekers anders beschadigd kunnen worden. Zet het volume onmiddellijk zachter als er vervormingen optreden.

DAN Tilspilning

Tilspilningsperiode, før klangegenskaberne kan udnyttes maksimalt: 15 - 20 timer.

- Lyt i denne periode ved normal lydstyrke
- Undgå ekstremt høje niveauer
- Hør meget forskelligt musikmateriale

SLO Naladenie

Fáza ladenia do docielenia maximálnych zvukových vlastností trvá: 15 - 20 prevádzkových hodín.

- V tejto dobe počúvajte pri normálnej hlasitosti
- Nepoužívajte extrémne vysoké úrovne zvuku
- Počúvajte rôzny zvukový materiál

CZE Rozehrávání reproduktorů

Fáze rozehrávání (zahoření reproduktorů) až do rozvinutí maximálních zvukových vlastností: 15 - 20 hodin provozu.

- Během této doby poslouchejte za obvyklé hlasitosti
- Vyuvarujte se extrémně vysokých hladin
- Poslouchejte různé hudební žánry

GRE Έναρξη λειτουργίας

Απαραίτητη περίοδος λειτουργίας έως όπου επιτευχθεί η μέγιστη απόδοση των ηχείων σε ποιότητα ήχου: 15 - 20 ώρες λειτουργίας.

- Στην αρχική αυτή περίοδο χρησιμοποιείτε μέτρια ένταση ήχου
- Αποφύγετε την υψηλή ένταση
- Ακούστε μουσική από διάφορα μέσα

TUR Alistırma

Maksimum ses kalitesine ulaşmak için alıştırma süresi: 15 - 20 saat çalışma süresi.

- Bu süre içerisinde lütfen normal ses seviyesi ayarlı olsun
- Yüksek sinyal seviyelerini önleyin
- Farklı türden müzik dinleyin

PT Testes

Fase de teste até à obtenção das características máximas de som: 15 - 20 horas de funcionamento.

- Durante es período de tempo, ouvir no volume normal
- Evitar níveis sonoros demasiado elevados
- Ouvir diferentes tipos de música

FL Inspelen

Inspeelfase tot de ontplooiing van de maximale klankeigenschappen: 15 - 20 bedrijfsuren.

- In deze periode met normaal geluidsvolume luisteren
- Extreem hoog geluidsvolume vermijden
- Verschillende soorten muziek beluisteren

DAN Fejlsøgning

Nedenfor finder De en oversigt over de hyppigst forekommende problemer. Skulle De have brug for yderligere oplysninger, bedes De henvende Dem til Deres Canton-forhandler, kontakte os på vores service-hotline på +49 (0) 6083 / 287 57 eller sende en e-mail til info@canton.de.

SLO Hľadanie chyby

Dole je uvedený prehľad najčastejších vyskytujúcich sa problémov. Ak máte ešte ďalšie otázky, obráťte sa prosím na Vašu odbornú predajňu, skontaktujte našu servisnú službu Hotline pod telefónnym číslom +49 (0) 6083/287-57 alebo nám pošlite mail na adresu info@canton.de.

CZE Hledání závad

Níže je uveden přehled nejčastějších problémů. V případě dalších dotazů kontaktujte specializovaného prodejce výrobků značky Canton, spojte se s naší servisní horkou linkou na telefonním čísle +49 (0) 6083/287-57, nebo nám pošlete zprávu na adresu info@canton.de.

GRE Οδηγός σφαλμάτων

Στο σημείο αυτό αναφέρονται τα προβλήματα που εμφανίζονται πιο συχνά. Σε περίπτωση που έχετε περαιτέρω ερωτήσεις, απευθυνθείτε σε εξειδικευμένο πωλητή της Canton, επικοινωνήστε απευθείας μαζί μας στο τηλέφωνο: +49 (0) 6083/287-57 ή μέσω ηλεκτρονικού ταχυδρομείου στη διεύθυνση: info@canton.de.

TUR Hata arama

Aşağıdaki tabloda sıkça meydana gelen sorunlar gösterilmektedir. Daha fazla veya başka sorularınız olması halinde lütfen bir Canton yetkili satıcısına başvurun, +49 (0) 6083/287-57 numaralı Servis Destek Hattı'mızı arayın veya info@canton.de adresimize bir e-Posta gönderin.

PT Detecção e reparação de avarias

De seguida, pode consultar uma síntese dos problemas mais frequentes. Se tiver outras dúvidas, dirija-se ao seu revendedor Canton, entre em contacto com a nossa linha de assistência técnica através do n.º de tel. +49 (0) 6083 / 287-57 ou envie-nos uma mensagem de correio electrónico para info@canton.de.

FL Foutopsporing

Ingesloten vindt u een overzicht van de problemen die het vaakst optreden. U heeft nog meer vragen? Wend u dan tot uw Canton-specialist, neem contact op met onze service hotline via tel. +49 (0) 6083 / 287-57, of stuur een e-mail naar info@canton.de.

DAN

Problem	Mulig årsag	Løsning
Bas for svag	Der er byttet om på tilslutningskablets poler (+/-)	Kontroller tilslutningskablet, og tilslut i givet fald med korrekt poling
Højtaler brummer	Vibrationsdæmpning mangler	Monter absorbere eller spikes
Højtalere spiller med forskelligt niveau	Kontrolenhedens balance er forkert indstillet	Sæt balanceregulatoren i nulstilling

SLO

Problém	Možná příčina	Opatření na odstránenie
Basy sú slabé	Póly boli nesprávne pripojené (+/-)	Prekontrolujte prípojné káble a príp. pripojte ich správne
Reproduktor hučí	Chýba zrušenie väzby	Namontujte pohlcovače alebo skrutkové nohy
Reproduktory hrajú v rôznych zvukových úrovniach	Zvuková rovnováha je na ovládacom zariadení nesprávne nastavená	Regulátor rovnováhy zvuku na ovládacom zariadení postavte do nulovej polohy

GRE

Πρόβλημα/Σφάλμα	Πιθανή αιτία	Λύση
Αδύναμο μπάσο	Ανάποδη σύνδεση των πόλων του καλωδίου (+/-)	Ελέγξτε το καλώδιο σύνδεσης και συνδέστε το σωστά
Βόμβος στα ηχεία	Λείπουν τα μονωτικά πατάκια	Τοποθετήστε τα πατάκια ή τις ακίδες
Τα ηχεία αναδίδουν ήχους διαφορετικών εντάσεων	Λανθασμένη ρύθμιση ισορροπία στη συσκευή ελέγχου	Ρυθμίστε εκ νέου την ισορροπία στη συσκευή ελέγχου

CZE

Problém	Možná příčina	Řešení
Příliš slabý bas	Záměna pólování přívodního kabelu (+/-)	Zkontrolujte přívodní kabel a případně jej správně zapojte
Reproduktor „bzučí“	Chybí izolace	Namontujte absorber nebo odhmoťovací nožky
Reproduktory hrají v různých hladinách	Na ovladači není správně nastaveno vyvážení (balance), různé nastavení hladin	Znovu nastavte vyvážení (balance), stiskněte na obou reproduktorech tlačítko úpravy hladin

TUR

Sorun	Muhtemel sebepler	Çözüm
Bas çok zayıf	Bağlantı kablosu yanlış takılmış	Bağlantı kablosunu kontrol edin ve gerektiğinde doğru takın
Hoparlörde cızırtı var	Bağlaşımı kesme cihazı yok	Absorber (sönümleyici) veya spike monte edin
Hoparlörler, birbirinden farklı ses seviyelerinde çalışıyor	Kontrol ünitesindeki balans ayarı yanlış	Kontrol ünitesindeki balans ayarını 'Sıfır'a getirin

PT

Problema	Causa provável	Resolução
Som grave demasiado fraco	Polaridade do cabo de ligação trocada (+/-)	Verificar o cabo de ligação e, se necessário, ligá-lo correctamente
A coluna emite um zumbido	Isolamento em falta	Montar os amortecedores ou os calços
O som emitido pelas colunas tem diferentes níveis	Balanceamento regulado incorrectamente no aparelho de comando	Colocar o regulador do balanceamento no aparelho de comando na posição zero

FL

probleem	mogelijke oorzaak	oplossing
bas te zwak	aansluitkabels verwisseld (+/-)	aansluitkabel controleren en eventueel juist aansluiten
luidspreker broemt	ontkoppeling ontbreekt	absorbers of spikes monteren
luidsprekers spelen met verschillende volumes	volumebalans aan het regelapparaat verkeerd ingesteld	balansregelaar aan het regelapparaat in de nulstand draaien

NOR GARANTI

Utover dine lovfestede rettigheter ved kjøp innrømmer Canton en garanti på 5 år for alle passive høytalere. En 2 års garanti gjelder for aktivbasshøytalere og delvis aktive bokser. Garantitiden begynner på kjøpstidspunktet og gjelder kun for kjøperen. Et garantikrav godtas bare når originalemballasjen følger med. Garantien gjelder ikke for skader som har oppstått under transport eller ved feil bruk. Garantien forlenges ikke hvis deler skiftes i løpet av garantitiden. Dette gjelder alle høytalere kjøpt fra en autorisert Canton-forhandler. Ta kontakt med forhandleren eller direkte med Canton ved skader.

DAN GARANTI

Canton yder 5 års garanti på alle passive højtaltale ud over den lovbefalede garanti. Der ydes 2 års garanti på alle aktive subwoofere og delvis aktive bokse. Garantiperioden løber fra købsdatoen og gælder kun for første køber. Garantikrav kan kun rejses, når den originale emballage anvendes. Transportskader og skader, der skyldes ukorrekt brug, dækkes ikke. Udskiftning af komponenter inden for garantiperioden medfører ikke forlængelse af garantiperioden. Dette gælder for alle højtaltale, som er købt hos en autoriseret Canton-forhandler. I tilfælde af skader skal De henvende Dem til den forhandler, som De har købt udstyret af, eller direkte til Canton Service.

SLO ZÁRUKA

Firma Canon ručí u všetkých pasívnych reproduktorov nad rámec stanovený zákonom na dobu 5 rokov. Záručná doba u aktívnych subwooferov a čiastočne aktívnych boxov je 2 roky. Záručná doba začína dňom kúpy a vzťahuje sa iba na prvého kupujúceho. Nároky zo záruky sú platné iba pri použití originálneho balenia. Vylúčené sú škody vzniklé v následku prepravy a škody, ktoré vznikli v následku nesprávneho používania. Nárok sa nepredlžuje výmenou montážnych častí v dobe platnosti záruky. To platí pre všetky reproduktory, ktoré boli kúpené v predajniach autorizovaných firmou Canton. V prípade škodovej udalosti sa prosím obráťte buď na autorizovanú predajňu alebo priamo na firmu Canton.

CZE ZÁRUKA

Společnost Canton poskytuje na všechny pasivní reproduktory 5letou záruku, která je nad rámec zákonem stanovených záručních lhůt. Na aktivní subwoofery a částečně aktivní boxy je poskytována 2letá záruka. Záruční lhůta začíná zakoupením výrobku a je platná pouze pro prvního uživatele. Nároky na záruční plnění jsou uznány pouze při použití originálního obalu. Záruka se nevztahuje na poškození během přepravy a na škody vzniklé následkem nesprávného použití. Při výměně součástí během záruční lhůty není záruční lhůta prodloužena. To platí pro všechny reproduktory, které byly zakoupeny u autorizovaného prodejce výrobků značky Canton. V případě poškození kontaktujte prodejce nebo přímo servis společnosti Canton.

GRE ΕΓΓΥΗΣΗ

Όπως προκύπτει από τη νομικά, καθορισμένη εγγυοδοσία, η εταιρεία Canton αναλαμβάνει χρόνο εγγύησης 5 ετών για όλα τα παθητικά ηχεία. Σε ότι αφορά στο ενεργό Subwoofer και στα εν μέρει ενεργά ηχεία, ο χρόνος εγγύησης ανέρχεται σε 2 έτη. Ο χρόνος εγγύησης ξεκινάει από την αγορά και ισχύει μόνο για τον πρώτο αγοραστή. Η αξίωση εγγυοδοσίας ισχύει μόνο με χρήση αυθεντικής συσκευασίας. Από την εγγύηση αποκλείονται οι βλάβες που οφείλονται στη μεταφορά και οι βλάβες που προκαλούνται από εσφαλμένο χειρισμό. Η αξίωση εγγυοδοσίας δεν παρατείνεται από την αντικατάσταση δομικών μερών εντός του χρόνου εγγυοδοσίας. Αυτό ισχύει για όλα τα ηχεία, τα οποία αγοράστηκαν από ειδικευμένο πωλητή της Canton. Σε περίπτωση βλάβης, παρακαλούμε απευθυνθείτε άμεσα στο τμήμα σέρβις της Canton.

TUR GARANTI

Yasal olarak öngörülen garanti süresinin dışında Canton firması, tüm pasif hoparlörler için 5 yıllık bir garanti sunmaktadır. Aktif subwoofer ve kısmen aktif hoparlörler için 2 yıl garanti sunulmaktadır. Garanti süresi, satın alma tarihinden itibaren başlar ve sadece ilk alıcı için geçerlidir. Garanti talep etme hakkı, sadece orijinal ambalaj kullanıldığında geçerlidir. Nakliye hasarları ve usulüne aykırı kullanımdan kaynaklanan hasarlar garanti kapsamına dahil değildir. Garanti hizmeti süresi, garanti süresi içerisinde yapı parçalarının değiştirilmesi nedeniyle uzamaz. Bu garanti, Canton firmasının yetkili satıcılarından alınmış tüm hoparlörler için geçerlidir. Bir hasar durumunda, lütfen ürünü satın aldığınız Canton firmasının yetkili satıcısına veya doğrudan Canton Servis Departmanı'na başvurun.

PT GARANTIA

Para além do período de garantia legalmente obrigatório, a Canton concede ainda 5 anos de garantia para todas as colunas passivas. Para o subwoofer activo e para as colunas parcialmente activas são concedidos 2 anos de garantia. O período de garantia tem início no dia da aquisição e abrange apenas o primeiro comprador. A garantia só pode ser reclamada se for utilizada a embalagem original. Estão excluídos danos provocados pelo transporte e danos provenientes de uma utilização incorrecta. O direito de garantia não é prolongado pela substituição de componentes dentro do período de garantia. A garantia aplica-se a todas as colunas que tenham sido adquiridas num revendedor autorizado Canton. Em caso de danos, dirija-se ao seu revendedor ou directamente ao serviço de apoio ao cliente Canton.

FL GARANTIE

Boven de wettelijk voorgeschreven garantie neemt Canton voor alle passieve luidsprekers een garantie van 5 jaar op zich. Voor de actieve subwoofers en de gedeeltelijk actieve boxen wordt er 2 jaar garantie verleend. De garantieperiode begint met de aankoop en geldt alleen voor de eerste koper. Een aanspraak op garantie is alleen geldig wanneer de originele verpakking wordt gebruikt. Transportschade en schade die door verkeerd gebruik werden veroorzaakt zijn uitgesloten. De aanspraakperiode wordt niet langer door het vervangen van componenten tijdens de garantieperiode. Dit geldt voor alle luidsprekers die bij een geautoriseerde Canton-specialist werden gekocht. Wend u in geval van schade tot hem, of direct tot de Canton Service.

CANTON Elektronik GmbH + Co KG
Neugasse 21-23 · D-61276 Weilrod · Norkland/Germany
Tel. +49 (0) 60 83 28 70 · Fax +49 (0) 60 83 28 113
info@canton.de · www.canton.de

Serienummer / Serienummer / Sériové číslo / Sériové číslo / Αριθμός σειράς
Seri numarası / Número de série / Serienummer

Forhandlerstempel / Forhandlerens stempel / Razitko prodajne / Razitko prodajne / Razitko prodajce
Σφραγίδα πωλητή / Yekilli satilmim kağesi
Carimbo do revendedor / Stempel van de handelaar

Navn og adresse på køber / Købers navn og adresse
Meno a adresa kupujúceho / Iméno a adresa zákazníka
Όνομα και διεύθυνση του αγοραστή / Alicimin adi ve adresi
Naam en adres van de koper

Garantimelding
Garantibevis · Záručný list · Záručný list
Κάρτα εγγύησης · Garanti Belgesi
Certificado de Garantia · Garantie-certificaat

