

# HYUNDAI

VC 914



## BEDIENUNGSANLEITUNG

Handstaubsauger





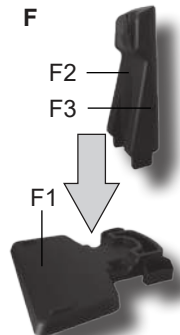
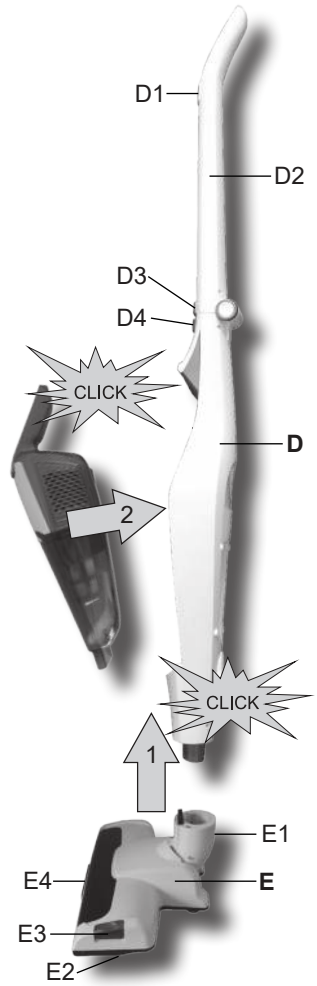
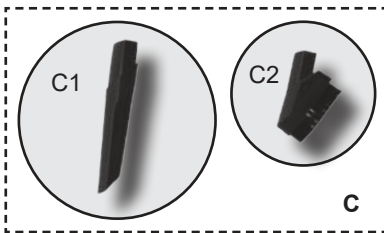
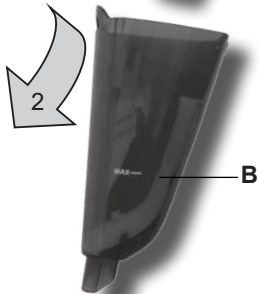
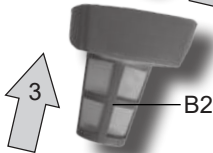
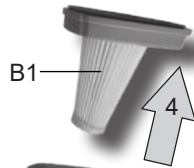
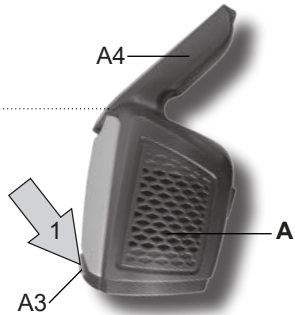
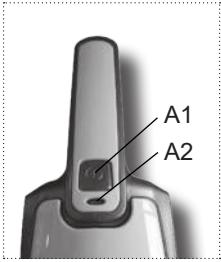

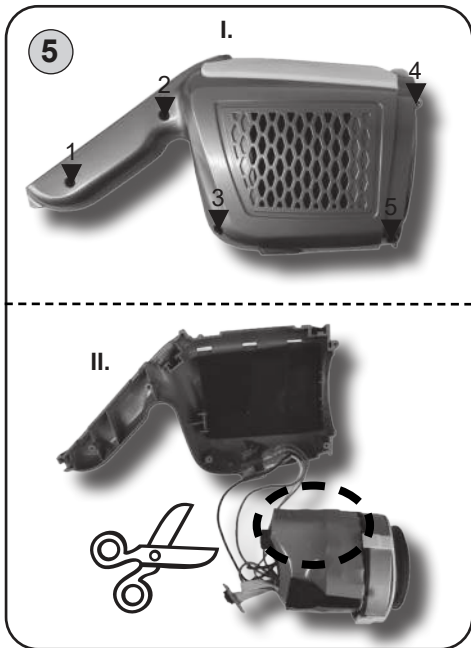
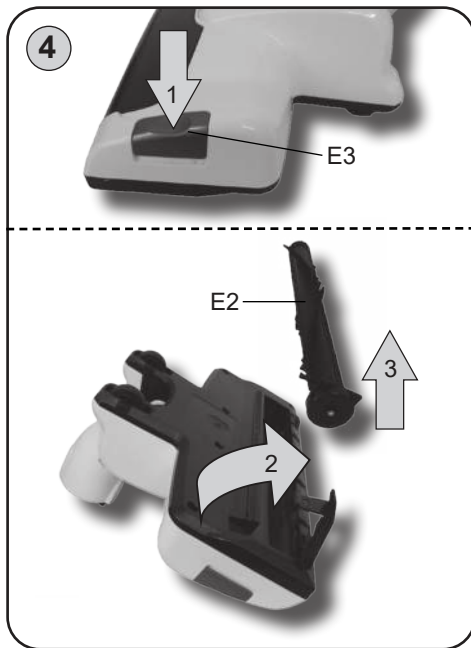
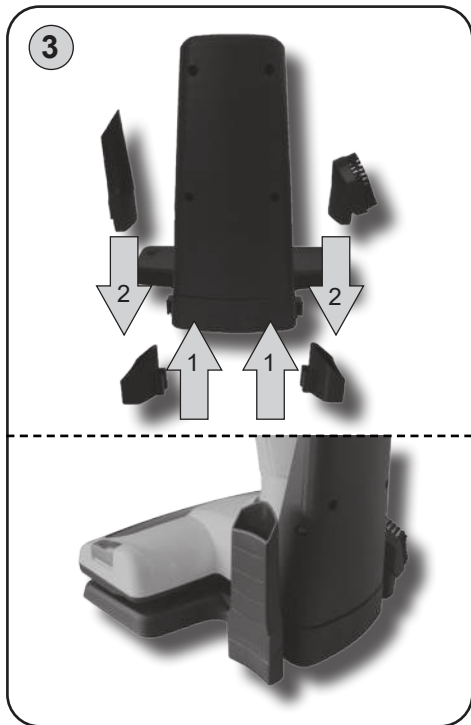
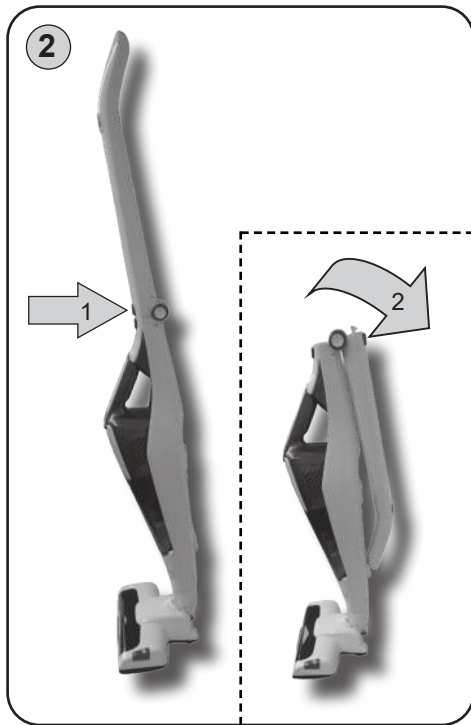
1







	-	A B C D
	C1	C H
	C2	E F G
	E	A B

<b>DE</b>	I. SICHERHEITSHINWEISE UND WARNUNGEN	5
	II. AUSSTATTUNG UND ZUBEHÖR DES STAUBSAUGERS (Abb. 1)	7
	III. INBETRIEBNAHME DES STAUBSAUGERS	7
	IV. VERWENDUNG DES STAUBSAUGERS (Abb. 6)	8
	V. WECHSEL DES STAUBBEHÄLTERS UND FILTERS	8
	VI. REINIGUNG UND WARTUNG	9
	VII. AUFBEWAHRUNG	10
	VIII. TECHNISCHE DATEN	10
	IX. UMWELTSCHUTZ	11

## BEDIENUNGSANLEITUNG

Lieber Kunde, wir danken Ihnen dafür, dass Sie unseren Bodenstaubsauger gekauft haben. Bevor Sie das Gerät in Betrieb nehmen, lesen Sie bitte sorgfältig die Bedienungsanleitung. Sie gibt Ihnen wichtige Hinweise für Ihre Sicherheit, den Gebrauch und die Wartung des Staubsaugers. Bitte bewahren Sie die Bedienungsanleitung, die Garantiekarte, den Kaufbeleg und, wenn möglich, auch die Verpackung auf.

## I. SICHERHEITSHINWEISE UND WARNUNGEN

- Betrachten Sie die Bedienungsanleitung als Bestandteil des Gerätes und leiten Sie diese an jeden Benutzer des Gerätes weiter.
- Kontrollieren Sie, dass die Angaben auf dem Typenschild mit der Spannung an Ihrer Steckdose übereinstimmen. Der Netzstecker darf nur an eine Steckdose angeschlossen werden, die den einschlägigen Normen entspricht.
- Dieses Gerät kann von Kindern ab dem Alter von 8 Jahren und von Personen mit verminderten körperlichen, sensorischen oder geistigen Fähigkeiten oder mit Mangel an Erfahrung und Wissen bedient werden, wenn sie beaufsichtigt werden oder auf den sicheren Gebrauch des Gerätes hingewiesen wurden und die damit verbundenen Gefahren kennen. Kinder dürfen nicht mit dem Gerät spielen. Die Reinigung und Wartung des Gerätes darf von unbeaufsichtigten Kindern nicht durchgeführt werden. Kinder unter 8 Jahren müssen von dem Gerät und seiner Anschlussleitung ferngehalten werden.
- Um Verletzungen zu vermeiden, stecken Sie Ihre Hände/Finger nicht in die rotierende Bürste.
- Benutzen Sie das Gerät nicht, wenn das Netzkabel oder der Stecker beschädigt ist, nicht richtig funktioniert, auf den Boden gefallen oder beschädigt ist oder wenn es ins Wasser gefallen ist. Bringen Sie das Gerät in solchen Fällen zu einem professionellen Kundendienst, der die Sicherheit und den korrekten Betrieb überprüft.
- **Staubsauger, Netzadapter und Akkumulator nie ins Wasser tauchen (auch nicht teilweise) und waschen Sie ihn nicht unter fließendem Wasser!**
- **Schalten Sie das Gerät immer zuerst aus, bevor Sie den Behälter entleeren oder Wartung durchführen.**
- **Staubsauger nicht unbeaufsichtigt laufen lassen!**
- Beim Aufladen des Akkus ist das Netzteil warm, was ein völlig normaler Zustand ist.
- Laden Sie die Batterie nicht, wenn Elektrolyt ausläuft.
- Das Auslaufen von Elektrolyt aus dem Akku wird durch Überlastung des Staubsaugers oder durch Verwendung des Staubsaugers bei extrem hohen Temperaturen verursacht. Wenn Sie Elektrolytspritzer abbekommen, waschen Sie die betroffene Stelle mit Wasser und Seife und spülen Sie sie mit Zitronensaft und Essig nach. Bei Augenkontakt das betroffene Auge mehrere Minuten lang mit klarem Wasser ausspülen und sofort einen Arzt aufsuchen.
- Wenn Sie den Akku herausnehmen, muss das Gerät vom Ladeadapter getrennt werden.
- Schließen Sie die Kontakte der Batterie oder des Netzteils nicht an! Wenn Sie den Akku nicht benutzen, halten Sie ihn von Metallgegenständen wie Büroklammern, Münzen, Schlüsseln, Nägeln, Schrauben oder anderen kleinen Metallgegenständen fern, die einen

- Kurzschluss an den Anschlüssen des Akkus verursachen können. Ein gegenseitiges Kurzschließen der Batteriepole kann Verbrennungen oder Feuer verursachen
- Werfen Sie die Batterie nicht ins Feuer. Es besteht Explosionsgefahr!
  - Nehmen Sie die Batterien während des normalen Betriebs nicht heraus. Entfernen Sie die Batterien nur, wenn das Gerät entsorgt werden soll (siehe **Abschnitt VIII. UMWELTSCHUTZ**).
  - Um die Sicherheit und den ordnungsgemäßen Betrieb zu gewährleisten, verwenden Sie nur Original-Ersatzteile und das vom Hersteller zugelassene Zubehör.
  - Benutzen Sie das Gerät für keinen anderen Zweck als in dieser Bedienungsanleitung beschrieben wurde.
  - Alle fremdsprachigen Texte und Bilder auf der Verpackung oder dem Produkt werden übersetzt und am Ende dieser Sprachversion erläutert.
  - Der Hersteller übernimmt keine Haftung für Schäden, die durch unsachgemäßen Gebrauch entstanden sind. Unter unsachgemäßen Gebrauch des Gerätes versteht man unter anderem auch den unregelmäßigen Austausch oder Wartung aller Filter, wie in Kapiteln **IV.**, **V.** und **VI.** beschrieben, sowie die Verwendung von nicht originalen Filtern, durch deren Eigenschaften es zu Störungen oder zu Beschädigungen des Staubsaugers kommen kann.

### **VERWENDUNG DES GERÄTS:**

- Das Gerät ist nur für den Gebrauch in Haushalten und für ähnliche Zwecke (Geschäfte, Büros und ähnliche Arbeitsstätten, Hotels, Motels und andere Wohnräume, Pensionen) und nicht für den kommerziellen Gebrauch bestimmt!
- Vermeiden Sie beim Umgang mit dem Staubsauger den Kontakt von z. B. **lose Kleidung, Haare, Finger, Schmuck, Armbänder** usw. mit der rotierenden Bürste.
- Lassen Sie die Bodendüse mit rotierender Bürste nicht zu lange an einem Ort liegen! Die abgesaugte Oberfläche könnte beschädigt werden!
- Das Rotationsbürsten-Bodenmundstück ist nicht zum Aufsaugen von Schmutz aus hochflorigen Teppichen geeignet!
- **Benutzen Sie den Staubsauger niemals mit nassen Händen oder Füßen und fassen Sie den Adapter so auch nicht an!**
- **Saugen Sie niemals ohne einem ordnungsgemäß eingerichteten Filtersystem und einem Mikrofilter.**
- Schalten Sie den Staubsauger beim Aufladen des Akkus und nach dem Gebrauch immer aus.
- Laden Sie den Akku bei normaler Raumtemperatur auf. Setzen Sie die Batterie keinen Temperaturen über 50 °C aus. Dies verhindert eine Beschädigung der Batterie.
- Beim Aufladen darf das Gerät nur mit einer sicheren Niederspannung versorgt werden, die der Spannung auf dem Gerät entspricht.
- Wenn Luftlöcher/Teile (z. B. Zubehör) verstopft sind, schalten Sie den Staubsauger aus und entfernen Sie die Ursache der Verstopfung vollständig.
- Keine nassen oder feuchten Böden absaugen und Staubsauger nicht im Außenbereich benutzen! Beim Eindringen von Feuchtigkeit in das Gerät besteht die Gefahr einer Beschädigung und es kann zum Funktionsausfall führen. In diesem Fall kann keine Garantiereparatur gewährt werden.
- Kein Wasser, Flüssigkeiten oder aggressive Flüssigkeiten ansaugen!
- Keine scharfen (z. B. Glas, Scherben), heißen, brennbaren, explosiven (z. B. **Asche, brennende Zigarettenstummel, Benzin, Lösungsmittel und Aerosoldämpfe**) Stoffe, keine Schmiermittel (z. B. **Fette, Öle**) und keine ätzende Mittel (z. B. **Säure, Lösungsmittel**) aufsaugen. Dies führt zu Schäden an den Filtern und am Staubsauger.
- Beim Saugen von sehr feinem Staub können die Poren der Filter verstopft werden. Dadurch verringert sich der Luftdurchsatz und die Saugleistung wird schwächer. Es ist daher notwendig, die Filter in diesem Fall zu reinigen, auch wenn der Behälter noch nicht voll ist.

- Verwenden Sie das Gerät nicht zum Absaugen aller Arten von **Baustaub z.B., Zement, Gips, feinen Sand** usw. Beim Eindringen dieser Stoffe in den Staubsauger kann es zur Beschädigung und zum Funktionsausfall kommen. Es besteht kein Anspruch auf eine Garantiereparatur.
- **Das Gerät darf nicht in feuchter, nasser, feuergefährdeter oder explosionsgefährdeter Umgebung eingesetzt werden.** (Bereiche, in denen Chemikalien, Kraftstoffe, Öle, Gase, Farben und andere brennbare oder flüchtige Substanzen gelagert sind).
- **WARNUNG:** Es besteht Verletzungsgefahr, wenn das Gerät unsachgemäß und nicht in Übereinstimmung mit der Bedienungsanleitung verwendet wird

### ZUBEHÖR UND ZUSAMMENSETZUNG DES GERÄTES:

- Bringen Sie die Saugdüse oder das Zubehör nicht in die Nähe von Augen oder Ohren und führen Sie sie nicht in Körperöffnungen ein!

### NETZADAPTER:

- Wenn das Netzkabel dieses Geräts beschädigt ist, muss es vom Hersteller, seinem Servicetechniker oder einer ähnlich qualifizierten Person ersetzt werden, um eine gefährliche Situation zu vermeiden.
- Verwenden Sie den Netzadapter nicht im Außenbereich.
- Der mit dem Gerät gelieferte Netzadapter ist nur für dieses Gerät bestimmt, verwenden Sie ihn nicht für andere Zwecke. Verwenden Sie für dieses Gerät nur das mitgelieferte Netzteil und keine anderen Netzteile (z. B. von anderen Geräten) zum Aufladen.
- Die Anschlussleitung darf nicht durch scharfe oder heiße Gegenstände oder durch Feuer beschädigt werden. Tauchen Sie die Anschlussleitung nicht ins Wasser und ziehen Sie sie nicht über scharfe Kanten.
- Falls es erforderlich ist, ein Verlängerungskabel zu verwenden, muss dieses unbeschädigt sein und den geltenden Normen entsprechen.
- Überprüfen Sie regelmäßig die Anschlussleitung des Gerätes.

## II. AUSSTATTUNG UND ZUBEHÖR DES STAUBSAUGERS (Abb. )

### A – Staubsauger

- A1 – Taste EIN./AUS. / Saugleistungsschalter
- A2 – Ladekontrollanzeige
- A3 – Behälterverriegelungstaste
- A4 – Griff

### B – Staubbehälter

- B1 – HEPA Filter
- B2 – Separator

### C – Zubehör

- C1 – Fugendüse
- C2 – Bürste

### D – Verlängerungsaufsatz für Stabstaubsauger

- D1 – Taste EIN./AUS. / Schalter der Saugleistung

- D2 – Klappteil mit Griff

- D3 – Taste zum Verriegeln des Klappteils

- D4 – Staubsaugerverriegelungstaste

### E – podlahová hubice s rotačním kartáčem

- E1 – Düsenverriegelungstaste

- E2 – abnehmbare Bürste

- E3 – Bürstenverriegelung

- E4 – LED Frontlicht-Dioden

### F – Ladestation

- F1 – Unterteil

- F2 – Träger

- F3 – Ladestecker

### G – Netzadapter

## III. INBETRIEBNAHME DES STAUBSAUGERS

Entfernen Sie das gesamte Verpackungsmaterial, nehmen Sie den Staubsauger und das Zubehör heraus. Entfernen Sie alle Klebefolien, Aufkleber oder Papier vom Staubsauger.

## ZUSAMMENSETZEN DES STAUBSAUGERS

Gehen Sie beim Zusammenbau des Staubsaugers wie in Abb. 1 gezeigt vor. Je nach gewünschter Verwendung (Handstaubsauger / Akkustaubsauger), wählen Sie das entsprechende Zubehör (Abb. 6). Bei der Demontage verfahren Sie in umgekehrter Reihenfolge und lösen die Verriegelungselemente.

## AUFLADEN DES AKKUS

**Schalten Sie den Staubsauger vor dem Aufladen aus!** Setzen Sie den Staubsauger in den Verlängerungsaufsatz und dann in die Ladestation F ein. Schließen Sie den Adapter an den Ladestecker **F3** und dann an die Stromversorgung an. Schließen Sie dann das Gerät an das Stromnetz an. **Vor der ersten Benutzung muss der Akku mindestens 8 Stunden lang aufgeladen werden. Danach beträgt die Standardladezeit ca. 3,5 Stunden.** Der Ladestatus und -fortschritt wird durch die Ladekontrollanzeige A2 angezeigt. Ein voll geladener Akku bietet eine Betriebszeit **von ca. 25 Minuten.**

Ladekontrollanzeige (A2)	
rotes Blinklicht	Der Akku wird geladen
rotes Dauerlicht	Der Akku ist geladen

### Hinweise

- Der Staubsauger kann nur aufgeladen werden, wenn er in die Ladestation F eingesetzt ist.
- Laden Sie den Staubsauger auf, sobald die Saugkraft nachgelassen hat.
- Nach harter Arbeit oder in heißer Umgebung kann der Akku zu heiß zum Laden sein. Lassen Sie den Akku vor dem Laden abkühlen.
- Ziehen Sie den Adapter bei täglichem Gebrauch nicht aus der Steckdose. Auf diese Weise ist das Gerät immer voll geladen. Ein Überladen des Akkus wird verhindert. Bei längerer Abwesenheit (mehr als einen Tag) sollten Sie den Adapter aus der Steckdose ziehen, um die Lebensdauer der Batterie zu optimieren.

## IV. VERWENDUNG DES STAUBSAUGERS (Abb. 6)

Lassen Sie den Staubsauger vor der Verwendung ausreichend aufladen.

### BEDIENUNG

**Taste EIN/AUS / Schalter der Saugleistung (A1, D1)**

1. Drücken - EIN (niedrige Saugleistung)
2. Drücken - hohe Saugkraft
3. Drücken - AUS

## V. ENTFERNEN DES STAUBBEHÄLTERS UND FILTERS

### ENTFERNEN DES STAUBBEHÄLTERS

Gehen Sie beim Entfernen des Staubbehälters **B** wie in Abb. 1 gezeigt vor. Entsorgen Sie den aufgesaugten Schmutz mit dem normalen Hausmüll. Setzen Sie den leeren und gereinigten Behälter in umgekehrter Reihenfolge wieder in den Staubsauger ein.

### WECHSEL DES HEPA-FILTERS

Gehen Sie beim Entfernen des Filters wie in Abb. 1 gezeigt vor. Setzen Sie den neuen/ gereinigten Filter in umgekehrter Richtung in den Staubsauger ein.

## VI. REINIGUNG UND WARTUNG

### Hinweise

- Aus hygienischen Gründen empfehlen wir, den Behälter nach jedem Gebrauch zu entleeren und den Filter zu reinigen.
- Die maximale Saugwirkung wird immer mit einem sauberen HEPA-Filter und einem leeren Staubbehälter erreicht.
- Wir empfehlen, den HEPA-Filter nach jeder Entleerung des Staubbehälters zu reinigen.
- Beim Saugen von sehr feinem Staub können die Poren des HEPA-Filters verstopft werden. Dadurch verringert sich der Luftdurchsatz und die Saugleistung nimmt ab. Es ist daher notwendig, den HEPA-Filter in diesem Fall zu reinigen, auch wenn der Behälter noch nicht voll ist.

Behandeln Sie die Oberfläche des Staubsaugers mit einem weichen, feuchten Tuch, verwenden Sie keine scharfen und aggressiven Reinigungsmittel!

### Zubehör

Prüfen Sie nach jedem Staubsaugen die Bürsten oder Auffangbehälter visuell auf Schmutz und entfernen Sie diesen.

### Bodendüse mit der Rotationsbürste

Entfernen Sie jeglichen Schmutz (insbesondere Haare, Tierhaare usw.), der sich an der Bürste festgesetzt hat. Die Bürste kann zur leichteren Reinigung abgenommen werden (Abb. 4).

### Staubbehälter

Spülen Sie die Kunststoffteile (**B**, **B2**) unter fließendem Wasser ab. Lassen Sie alles vor der Wiederverwendung gründlich trocknen.

### HEPA Filter

Schütteln oder blasen Sie den HEPA-Filter **B1** vorsichtig aus (wir empfehlen, dies außerhalb des Wohnbereichs zu tun). Bei starker Verschmutzung können Sie den HEPA-Filter unter fließendem, lauwarmem Wasser abspülen. Lassen Sie es dann gründlich trocknen.

### Hinweise

- Verwenden Sie zur Reinigung des HEPA-Filters und der Filter keine aggressiven Wasch- oder Reinigungsmittel oder heißes Wasser.
- Zur Aufrechterhaltung der Filtrationsparameter des HEPA-Filters wird eine Trockenreinigung empfohlen.
- Der Hepa-Filter kann maximal 3 Mal gewaschen werden. Danach ist es notwendig, ein neues Gerät zu kaufen.
- Wir empfehlen, den HEPA-Filter 2 Mal pro Jahr zu wechseln. Ersetzen Sie andere Filter, wenn sie nicht mehr richtig gereinigt werden können oder beschädigt sind.
- Der HEPA-Filter und die Filter sind nicht zur Verwendung in der Spülmaschine bestimmt.
- Die Vernachlässigung der Reinigung oder des Austauschs der Filter kann zum Ausfall des Staubsaugers führen!
- Stellen Sie sicher, dass die Sitzflächen und Dichtungselemente sauber und funktionsfähig sind

## VII. AUFBEWAHRUNG

Lagern Sie den Staubsauger immer an einem trockenen Ort, weit entfernt von Wärmequellen (z. B. **Kamin, Ofen, Heizung**). Nach dem Gebrauch kann der Staubsauger demontiert und das Zubehör separat aufbewahrt werden. **Der Staubsauger kann nicht freistehend gelagert werden.**

Die Zubehör **C1** und **C2** können in der wiederaufladbaren Ladestation **F** aufbewahrt werden (Abb. 3). Für eine praktischere Lagerung kann die Verlängerung **D** hochgeklappt werden (Abb. 2).

## VIII. TECHNISCHE DATEN

Gerät / Adapter der Schutzklasse	III. / II.
Akkumulator	14,8 V Li-Ion
Akkumulator	100-240 V (AC) / 19 V (DC)
Gewicht (kg) (Hand- / Akkustaubsauger)	cca (1,0 / 2,2)
Abmessungen ca. (L x T x H) (mm) (Handstaubsauger)	450 x 105 x 122
Abmessungen ca. (L x T x H) (mm) (Akkustaubsauger)	257 x 185 x 1165
Geräuschpegel	75 dB(A) re 1pW

Netzadapter	
Name oder Marke des Herstellers, Handelsregisternummer und Adresse	Hyundai
Modellkennzeichen	RKGSDC1900600
Eingangsspannung	100-240 V (AC)
Eingangsfrequenz	50/60 Hz
Ausgangsspannung	19,0 V (DC)
Ausgangsstrom	0,6 A
Ausgangsleistung	11,4 W
Durchschnittlicher Wirkungsgrad im aktiven Modus	115 V (AC): 83,58 % 230 V (AC): 83,87 %
Wirkungsgrad bei niedriger Belastung (10 %)	115 V (AC): 77,85 % 230 V (AC): 72,96 %
Leistungsaufnahme im Leerlauf	115 V (AC): 0,038 W 230 V (AC): 0,062 W
Gerät der Schutzklasse	II.

**Änderungen der technischen Daten und des Inhalts des Zubehörs je nach Produktmodell sind dem Hersteller vorbehalten.**

**Die 24-monatige Garantie deckt keine Verringerung der nutzbaren Kapazität des Akkus aufgrund von Gebrauch oder Alter ab. Die nutzbare Kapazität nimmt ab, je nachdem, wie der Akku verwendet wird.**

**Der Austausch von Teilen, die einen Eingriff in den elektrischen Teil des Geräts erfordern, muss von einem professionellen Service durchgeführt werden! Werden die Anweisungen des Herstellers nicht befolgt, erlischt der Anspruch auf eine Garantiereparatur!**

## IX. UMWELTSCHUTZ



**WARNUNG:** SETZEN SIE DAS GERÄT WEDER REGEN NOCH FEUCHTIGKEIT AUS, UM EINEN BRAND ODER STROMSCHLAG ZU VERMEIDEN. ZIEHEN SIE IMMER DEN STROMSTECKER AUS DER STECKDOSE, WENN SIE DAS GERÄT NICHT BENUTZEN ODER REPARIEREN WOLLEN. DAS GERÄT ENTHÄLT KEINE REPARATURFÄHIGEN TEILE.

### Entsorgung von Elektroaltgeräten, Altbatterien und Altakkumulatoren (Gilt für die Europäische Union und europäische Länder mit getrennten Sammelsystemen)



Dieses Symbol auf dem Produkt, seinem Zubehör oder seiner Verpackung weist darauf hin, dass das Produkt nicht als Hausmüll behandelt werden darf. Bringen Sie das Produkt oder den Akku (falls enthalten) am Ende seiner Nutzungsdauer zu einer entsprechenden Rücknahmestelle für das Recycling dieser Elektrogeräte und Akkus. In der Europäischen Union und anderen europäischen Ländern gibt es Sammelstellen für Elektro-Altgeräte. Indem Sie sicherstellen, dass das Produkt ordnungsgemäß entsorgt wird, können Sie mögliche negative Folgen für die Umwelt und die menschliche Gesundheit vermeiden, die sich aus einer unsachgemäßen Handhabung des Produkts oder der Batterie bzw. des Akkus ergeben können. Das Recycling von Materialien trägt zur Erhaltung der natürlichen Ressourcen bei. Bitte entsorgen Sie daher ausgediente Elektrogeräte und Batterien/Akkus nicht im Hausmüll.

### Herausnehmen des Akkus

Nehmen Sie die Batterien erst aus dem Gerät, wenn sie vollständig entladen sind (d.h. lassen Sie den Staubsauger laufen, bis der Motor zum Stillstand kommt). Lösen Sie die Schrauben und öffnen Sie den Staubsauger. Schneiden Sie nach und nach die Kabel ab und entfernen Sie die Batterien (Abb. 5).

### WARNHINWEISE UND SYMBOLE, DIE AUF DEM GERÄT, DER VERPACKUNG ODER IN DER ANLEITUNG VERWENDET WERDEN:

HOUSEHOLD USE ONLY – Nur für die Verwendung im Haushalt. DO NOT IMMERSE IN WATER OR OTHER LIQUIDS – Nicht in Wasser oder andere Flüssigkeiten tauchen.



TO AVOID DANGER OF SUFFOCATION, KEEP THIS PLASTIC BAG AWAY FROM BABIES AND CHILDREN. DO NOT USE THIS BAG IN CRIBS, BEDS, CARRIAGES OR PLAYPENS. THIS BAG IS NOT A TOY. – Erstickungsgefahr. Verwenden Sie diesen Beutel nicht

in Wiegen, Kinderbetten, Kinderwagen oder Kindergittern. Legen Sie den PE-Beutel außerhalb der Reichweite von Kindern ab. Der Beutel ist kein Spielzeug.



- Lesen Sie die Bedienungsanleitung



- Abnehmbare Stromversorgungseinheit

Symbol  bedeutet VORSICHT.

**Service:** Omega electric GmbH, Servicezentrale, Industriering 2, D- 04626 Schmölln  
Bei Fragen zu Reparaturen oder Ersatzteilbestellungen wenden Sie sich bitte an unser deutsches Service Center: Tel.: **034491/58860**, Fax: 034491/5886189, E-Mail: **info@eta-hausgeraete.de**

# **HYUNDAI**

Licensed by HYUNDAI Corporation Holdings, Korea  
Imported by ETA a.s., náměstí Práce 2523, 760 01 Zlín, CZ