

PHILIPS

Kopfhörer
SHC5200M2



Bedienungsanleitung

Registrieren Sie Ihr Produkt und erhalten Sie Support unter
www.philips.com/support

Inhalt

1	Wichtige Sicherheitshinweise	2
	Gehörschutz	2
	Allgemeine Informationen	2

2	Ihr Digital TV-Kopfhörer	4
	Verpackungsinhalt	4
	Übersicht über Ihren Digital TV-Kopfhörer	5

3	Erste Schritte	6
	Aufladen der Batterie	6
	Wechseln Sie den Akku	6
	Verbinden Sie das Audiogerät mit dem Sender	7

4	Technische Daten	8
----------	-------------------------	----------

5	Mitteilung	8
	Konformitätserklärung	8
	Entsorgung des Altgeräts und alter Batterien	8
	Entfernen des integrierten Akkus	9
	Einhaltung der EMF-Richtlinie	9
	Umweltinformationen	9
	Mitteilung auf die Einhaltung der Vorschriften	9

6	Häufig gestellte Fragen	10
----------	--------------------------------	-----------

1 Wichtige Sicherheitshinweise

Gehörschutz



Gefahr

- Begrenzen Sie die Nutzungsdauer des Kopfhörers bei hoher Lautstärke und stellen Sie die Lautstärke auf einen sicheren Wert ein, um Hörschäden zu vermeiden. Je höher die Lautstärke, desto kürzer ist die sichere Hörzeit.

Beachten Sie bei der Verwendung Ihrer Kopfhörer unbedingt die folgenden Richtlinien.

- Hören Sie mit angemessener Lautstärke über einen angemessenen Zeitraum.
- Achten Sie darauf, dass Sie die Lautstärke nicht kontinuierlich lauter regeln, wenn sich Ihr Gehör anpasst.
- Erhöhen Sie die Lautstärke nicht so stark, dass Sie nicht hören können, was um Sie herum vorgeht.
- In potenziell gefährlichen Situationen sollten Sie vorsichtig sein oder das Headset vorübergehend ausschalten.
- Übermäßiger Schalldruck durch Ohr- und Kopfhörer kann zu einem Gehörverlust führen.
- Die Verwendung eines Kopfhörers auf beiden Ohren während der Fahrt wird nicht empfohlen und kann in einigen Regionen während der Fahrt gesetzlich nicht zulässig sein.

- Zu Ihrer Sicherheit vermeiden Sie Ablenkungen durch Musik oder Telefonate im Straßenverkehr oder in anderen potenziell gefährlichen Umgebungen.

Allgemeine Informationen

Die Kennzeichnungsinformationen befinden sich auf der Unterseite des Geräts.

Der Netzstecker wird als Verbindungstrennung verwendet. Die Steckdose muss in der Nähe des Geräts installiert werden und leicht zugänglich sein.

Zur Vermeidung von Schäden oder Fehlfunktionen:



Vorsicht

- Setzen Sie den Kopfhörer keiner übermäßigen Hitze aus.
- Explosionsgefahr, wenn die Batterie durch einen falschen Typ ersetzt wird.
- Lassen Sie die Kopfhörer nicht fallen.
- Die Kopfhörer dürfen keinen Tropfen oder Spritzern ausgesetzt sein. (Beachten Sie die IP-Schutzart des jeweiligen Produkts)
- Lassen Sie die Kopfhörer nicht in Wasser eintauchen.
- Laden Sie Ihren Kopfhörer nicht, wenn die Steckverbindung oder die Buchse nass ist.
- Verwenden Sie keine Reinigungsmittel, die Alkohol, Ammoniak, Benzol oder Scheuermittel enthalten.
- Verwenden Sie ein sauberes, feuchtes Tuch, um Ihren Kopfhörer regelmäßig zu reinigen - insbesondere die Schallkanäle und die Mikrofonöffnungen - und vermeiden Sie die Ansammlung von Substanzen wie Schweiß oder Ohrenschmalz.
- Wenn Schweiß- oder Wassertropfen in den Schallkanälen, den Luftlöchern oder den Mikrofonöffnungen zurückbleiben, sinkt der Tonpegel vorübergehend oder fällt ganz aus. Dies ist keine Fehlfunktion. Verwenden Sie ein weiches, feuchtes Tuch, um den Kopfhörer gründlich zu trocknen. Alternativ können Sie auch die Ohrstöpsel abnehmen, die Schallkanäle nach unten drehen und den Kopfhörer etwa fünfmal vorsichtig auf ein trockenes Tuch oder ähnliches anklopfen, um das darin angesammelte Wasser zu entfernen.

- Achten Sie darauf, dass der Kopfhörer vollständig trocken ist, bevor Sie ihn laden und verwenden. Verwenden Sie keine Einweg-Alkoholtupfer oder andere Substanzen zur Reinigung.
- Der integrierte Akku darf keiner übermäßigen Hitze wie Sonne, Feuer oder dergleichen ausgesetzt werden.
- Durch unsachgemäßen Akkuwechsel besteht Explosionsgefahr. Die Batterie nur durch den gleichen oder gleichwertigen Typ ersetzen.
- Um die spezifische IP-Einstufung zu erreichen, muss die Abdeckung des Ladeschachtes geschlossen sein.
- Wenn Sie einen Akku ins Feuer oder in einen heißen Ofen werfen oder einen Akku mechanisch zerdrücken oder zerschneiden, kann dies zu einer Explosion führen.
- Wenn Sie einen Akku in einer Umgebung mit extrem hohen Temperaturen aufbewahren, kann dies zu einer Explosion oder zum Austreten von brennbaren Flüssigkeiten oder Gasen führen.
- Ein Akku, der einem extrem niedrigen Luftdruck ausgesetzt ist, kann zu einer Explosion oder zum Austreten von brennbaren Flüssigkeiten oder Gasen führen.
- Wenn Sie einen Akku mit einem falschen Typ ersetzen, besteht die Gefahr, dass der Kopfhörer und der Akku schwer beschädigt werden (z.B. bei einigen Lithium-Akku-Arten).
- Wenn der Kopfhörer längere Zeit nicht verwendet wird, verliert der Wiederaufladbare Batterie allmählich seine Ladung. Um diesen Verlust zu vermeiden, laden Sie den Akku bitte mindestens einmal alle drei Monate vollständig auf.
- Um Brandgefahr zu vermeiden, darf das Gerät nur von einer externen Stromquelle versorgt werden, deren Leistung der PS1-Norm entspricht (mit einer Ausgangsleistung von maximal 15 W).

Betriebs- und Lagertemperaturen und Luftfeuchtigkeit

- Lagern Sie es an einen Ort, an dem die Temperatur zwischen -20 °C (-4 °F) und 50 °C (122 °F) mit einer relativen Luftfeuchtigkeit von bis zu 90 % liegt.
- Betreiben Sie es an einem Ort, an dem die Temperatur zwischen 0 °C (32 °F) und 45 °C (113 °F) mit einer relativen Luftfeuchtigkeit von bis zu 90 % liegt.
- Die Akkulaufzeit kann bei hohen oder niedrigen Temperaturen kürzer sein.

Warnung

- Werfen Sie den Akku nicht ins Feuer oder in einen heißen Ofen und zerkleinern oder zerschneiden Sie ihn nicht mechanisch.
- Lassen Sie den Akku nicht in einer Umgebung mit extrem hohen Temperaturen liegen.
- Vermeiden Sie, dass der Akku einem extrem niedrigen Luftdruck ausgesetzt wird.



Das Symbol zeigt DC-Spannung an



Das Symbol zeigt Geräte der Klasse II an



Das Symbol zeigt AC-Spannung an



Nur für die Verwendung in Innenräumen



RECYCLING

- Dieses Produkt trägt das Symbol für die selektive Sortierung von Elektro- und Elektronik-Altgeräten (WEEE). Das bedeutet, dass dieses Produkt gemäß der europäischen Richtlinie 2012/19/EU gehandhabt werden muss, damit es recycelt oder demontiert werden kann, um seine Auswirkungen auf die Umwelt zu minimieren.
- Der Benutzer hat die Wahl, sein Produkt bei einer zuständigen Recycling-Organisation oder beim Kauf eines neuen Elektro- oder Elektronikgeräts beim Händler abzugeben.

2 Ihr Digital TV-Kopfhörer

Herzlichen Glückwunsch zu Ihrem Kauf und willkommen bei Philips!
Um die Unterstützung von Philips in vollem Umfang nutzen zu können, registrieren Sie Ihr Produkt unter www.philips.com/support.
Mit diesem Philips Digital TV-Kopfhörer können Sie:

- Bequemes kabelloses TV-Programm genießen;
- Hören und steuern Sie kabellos Musik.

Verpackungsinhalt



Digital-TV-Kopfhörer Philips SHC5200M2

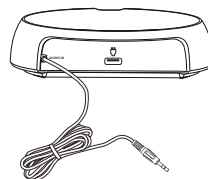

Sender

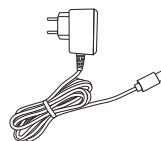

AC/DC-Netzteil

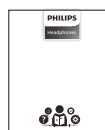

Kurzanleitung



Weltweite Garantie



Sicherheitsbroschüre

Übersicht über Ihren Digital TV-Kopfhörer

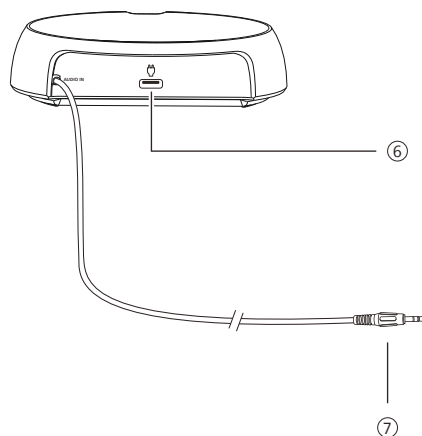
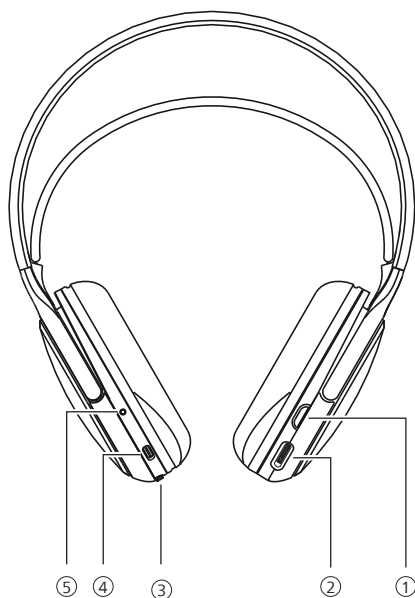

- ① Einschalten/Ausschalten
- ② Lautstärkeregler
- ③ Schiebeschalter für die Akkuabdeckung
- ④ Steckplatz zum Aufladen vom Typ C (Kopfhörer)
- ⑤ LED-Anzeige
- ⑥ Steckplatz zum Aufladen vom Typ C (Sender)
- ⑦ 3,5-mm-Audiobuchse

3 Erste Schritte

Aufladen der Batterie

Hinweis

- Bevor Sie Ihren Kopfhörer verwenden, laden Sie den Akku 3 Stunden lang, um eine optimale Akkukapazität und Lebensdauer zu gewährleisten.
- Verwenden Sie nur das Original-AC/DC-Netzteil, um Schäden zu vermeiden.
- Wenn der Kopfhörer längere Zeit nicht verwendet wird, verliert der Wiederaufladbare Batterie allmählich seine Ladung. Um diesen Verlust zu vermeiden, laden Sie den Akku bitte mindestens einmal alle drei Monate vollständig auf.

Schließen Sie das eine Ende des AC/DC-Netzteils an den Kopfhörer und das andere Ende an die Stromquelle an.

- ↳ Die LED leuchtet während des Aufladens grün und schaltet sich aus, wenn der Kopfhörer vollständig aufgeladen ist.

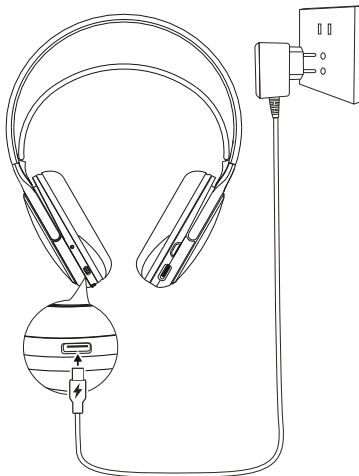

Tipp

- Normalerweise dauert eine volle Ladung 3 Stunden.

Wechseln Sie den Akku

- 1 Drücken Sie den Schiebeschalter der Akkuabdeckung, um die Abdeckung zu öffnen.
- 2 Entfernen Sie den Akku und ersetzen Sie ihn durch einen neuen.

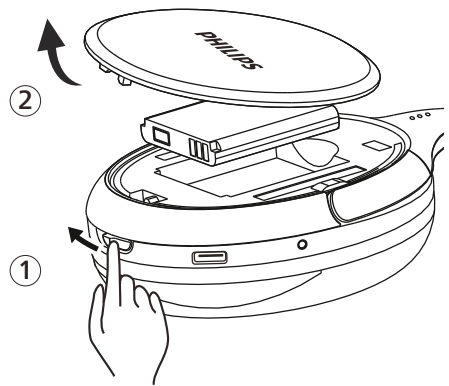

Verbinden Sie das Audiogerät mit dem Sender

- 1 Drücken Sie zum Einschalten die Ein-/Aus-Taste am Kopfhörer für 2 Sekunden; die rote LED-Lampe blinkt.
- 2 Verbinden Sie den Sender über das AC/DC-Netzteil mit dem Strom; die Strom-LED-Kontrollleuchte wird rot blinken.
- 3 Verbinden Sie das Audiogerät über die 3,5-mm-Audiobuchse mit dem Sender; die Signal-LED-Kontrollleuchte blinkt grün.

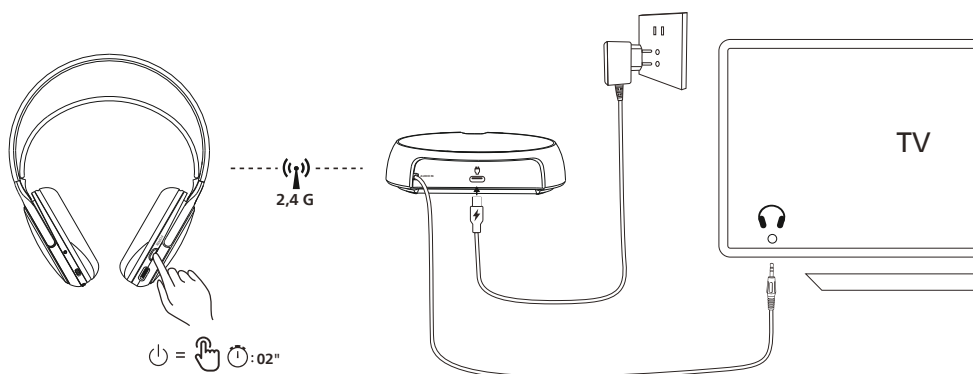

4 Technische Daten

- Abspielzeit: 30 Stunden
- Ladezeit: 3 Stunden
- Batterie: Wiederaufladbarer Lithium-Polymer-Akku (3,7 V 600 mAh)
- Adapter: YLJXB-E050055
Eingang: 100-240 V AC, 50/60 Hz, 0,5 A max.
Ausgang: 5 V DC, 0,55 A, 2,75 W
- Frequenzbereich: 2,4-2,4835 GHz
- Senderleistung: < 20 dBm
- Betriebsreichweite: Bis zu 30 Meter (98 Fuß)
- USB-C Anschluss zum Laden
- 3,5 mm Eingangschalter
- 2,4 G HF-Lösung
- Schnelles Aufladen: 15 Min. ergibt 4 Std. Spielzeit

Hinweis

- Änderungen der technischen Daten sind ohne Vorankündigung vorbehalten.
- Die Akkulebensdauer der Spielzeit ist eine ungefähre Angabe und kann je nach Anwendungsbedingungen variieren.

5 Mitteilung

Konformitätserklärung

Hiermit erklärt TP Vision Europe B.V., dass das Produkt mit den grundlegenden Anforderungen und anderen relevanten Bestimmungen der RED-Richtlinie 2014/53/EU und der UK Radio Equipment Regulations SI 2017 No. 1206 übereinstimmt. Die Konformitätserklärung finden Sie unter www.philips.com/support.

Entsorgung des Altgeräts und alter Batterien



Ihr Produkt wird mit hochwertigen Materialien und Komponenten gefertigt, die recycelt und wiederverwendet werden können.



Dieses Symbol auf einem Produkt bedeutet, dass das Produkt unter die europäische Richtlinie 2012/19/EU fällt.



Dieses Symbol bedeutet, dass das Produkt Akkus enthält, die unter die europäische Verordnung (EU) 2023/1542 fallen und nicht mit dem normalen Hausmüll entsorgt werden dürfen. Informieren Sie sich über das lokale Getrennsammelsystem für Elektro- und Elektronikprodukte und Batterien. Befolgen Sie die örtlichen Vorschriften und entsorgen Sie das Produkt und die Batterien niemals im normalen Hausmüll.

Die ordnungsgemäße Entsorgung von Altgeräten und Batterien hilft, negative Folgen für die Umwelt und die menschliche Gesundheit zu vermeiden.

Entfernen des integrierten Akkus

Wenn es in Ihrem Land kein Sammel-/Recyclingsystem für Elektronikprodukte gibt, können Sie die Umwelt schützen, indem Sie den Akku entfernen und recyceln, bevor Sie die Kopfhörer entsorgen.

- Achten Sie darauf, dass die Kopfhörer vor dem Entfernen des Akkus vom Gerät getrennt sind.

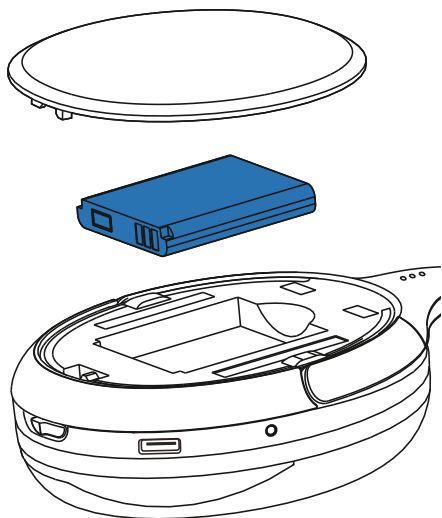

Einhaltung der EMF-Richtlinie

Dieses Produkt entspricht allen geltenden Normen und Vorschriften bezüglich der Exposition gegenüber elektromagnetischen Feldern.

Umweltinformationen

Auf unnötige Verpackungen wurde verzichtet. Ihr Gerät besteht aus Materialien, die recycelt und wiederverwendet werden können, wenn sie von einem Fachbetrieb demontiert werden. Bitte beachten Sie die örtlichen Vorschriften zur Entsorgung von Verpackungsmaterialien, verbrauchten Batterien und Altgeräten.

Mitteilung auf die Einhaltung der Vorschriften

Das Gerät entspricht den FCC-Vorschriften, Teil 15. Der Betrieb unterliegt den folgenden zwei Bedingungen:

1. Dieses Gerät darf keine schädlichen Störungen verursachen und
2. Dieses Gerät muss alle empfangenen Störungen akzeptieren, einschließlich Störungen, die einen unerwünschten Betrieb verursachen können.

6 Häufig gestellte Fragen

Meine Digital TV-Kopfhörer lassen sich nicht einschalten.

Der Akkustand ist niedrig. Laden Sie über ein AC/DC-Netzteil für 3 Stunden auf.

Warum lässt sich mein Kopfhörer nicht mit dem Fernseher verbinden?

Die Kopfhörer verwenden die kabellose 2,4-GHz-Technologie mit einer maximalen Reichweite von 30 Metern (98 Fuß).

Ausfälle beim Verbinden treten auf, wenn:

- Entfernung überschritten - Gehen Sie näher an den Sender heran (innerhalb von 30 m)
- Hindernisse vorhanden - Entfernen Sie Wände/Metallgegenstände zwischen Sender und Kopfhörer
- Störungsquellen - Schalten Sie WLAN-Router, Mikrowellen- oder Bluetooth-Geräte in der Nähe aus

Die Audioqualität ist schlecht und knisternde Geräusche sind zu hören.

- Prüfen Sie die Integrität des Kabels: Verbogene oder ausgefranzte Drähte verursachen Störungen.
- Säubern Sie die Audiobuchse: Staub in der TV-/Kopfhörerbuchse unterbricht die Verbindung. Verwenden Sie Druckluft.
- Stellen Sie den Lautstärkeregel ein: Eine zu starke Verstärkung verzerrt den Ton. Halten Sie den Regler unter 80 %.

Kein Ton aus einer Hörmuschel.

- Tauschen Sie die Audiokanäle: Testen Sie die Links/Rechts-Balance in den TV-Einstellungen.

- Überprüfen Sie die Symmetrie des Kabels: Teilweise eingesteckte Buchsen erzeugen Mono-Audio. Schließen Sie sie wieder fest an.
- Prüfen Sie die Belüftung der Hörmuscheln: Ein blockierter Luftstrom dämpft den Klang. Säubern Sie das Netz mit einer weichen Bürste.

Reinigen Sie Ihren Kopfhörer regelmäßig.

- Verwenden Sie ein sauberes, feuchtes Tuch, um Ihren Kopfhörer regelmäßig zu reinigen - insbesondere die Schallkanäle und die Mikrofonöffnungen - und vermeiden Sie die Ansammlung von Substanzen wie Schweiß oder Ohrschmalz.
- Wenn Schweiß- oder Wassertropfen in den Schallkanälen, den Luftlöchern oder den Mikrofonöffnungen zurückbleiben, sinkt der Tonpegel vorübergehend oder fällt ganz aus. Dies ist keine Fehlfunktion. Verwenden Sie ein weiches, feuchtes Tuch, um den Kopfhörer gründlich zu trocknen. Alternativ können Sie bei In-Ohr-Kopfhörern die Ohrstöpsel entfernen, die Klangkanäle nach unten drehen und den Kopfhörer etwa fünfmal vorsichtig auf ein trockenes Tuch o.ä. klopfen, um darin angesammeltes Wasser zu entfernen.
- Achten Sie darauf, dass der Kopfhörer vollständig trocken ist, bevor Sie ihn laden und verwenden. Verwenden Sie keine Einweg-Alkoholtupfer oder andere Substanzen zur Reinigung.

Laden Sie Ihren Kopfhörer regelmäßig.

Wenn der Kopfhörer längere Zeit nicht verwendet wird, verliert der Wiederaufladbare Batterie allmählich seine Ladung. Um diesen Verlust zu vermeiden, laden Sie den Akku bitte mindestens einmal alle drei Monate vollständig auf.

Für weitere Unterstützung besuchen Sie bitte www.philips.com/support.



2025 © MMD Hong Kong Holding Limited. Alle Rechte vorbehalten. Änderungen der technischen Daten sind ohne Vorankündigung vorbehalten.

Philips und das Philips Shield Emblem sind eingetragene Markenzeichen der Koninklijke Philips N.V. und werden unter Lizenz verwendet. Dieses Produkt wurde von MMD Hong Kong Holding Limited oder einem seiner Partner hergestellt und wird unter der Verantwortung von MMD Hong Kong Holding Limited oder einem seiner Partner verkauft, und MMD Hong Kong Holding Limited ist der Garantiegeber in Bezug auf dieses Produkt. Alle anderen Bezeichnungen von Unternehmen und Produkten können Markenzeichen der jeweiligen Unternehmen sein, mit denen sie in Verbindung stehen.

UM_SHC5200M2_12_DE_V1.0

