

BLUETOOTH® OVER-EAR-STEREO-HEADSET "BT900"



- GB** Operating Instructions **D** Bedienungsanleitung **F** Mode d'emploi **E** Instrucciones de uso
NL Gebruiksaanwijzing **I** Istruzioni per l'uso **PL** Instrukcja obsługi **H** Használati útmutató
RO Manual de utilizare **CZ** Návod k použití **SK** Návod na použitie **P** Manual de instruções
S Bruksanvisning **RUS** Руководство по эксплуатации **BG** Работна инструкция
GR Οδηγίες χρήσης **TR** Kullanma kılavuzu **FIN** Käyttöohje







GB	Operating Instructions	1
D	Bedienungsanleitung	13
F	Mode d'emploi	25
E	Manual de instrucciones	37
NL	Gebruiksaanwijzing	49
I	Istruzioni d'uso	61
PL	Instrukcja obsługi	73
H	Használati útmutató	85
RO	Instrucțiuni de utilizare.	97
CZ	Návod k použití	109
SK	Návod na obsluhu	121
P	Manual de instruções.	133
S	Bruksanvisning.	145
RUS	Руководство по эксплуатации	157
BG	Ръководство за експлоатация	169
GR	Εγχειρίδιο οδηγιών	181
TR	Kullanım Kılavuzu	193
FIN	Käyttöohje	205

GB Operating Instructions



Thank you for choosing a Hama product. Take your time and read the following instructions and information completely. Please keep these instructions in a safe place for future reference. If you sell the device, please pass these operating instructions on to the new owner.

Controls and displays

1. Pogo pin for charging
2. Status LED
3. Microphone button 
4. Volume control
5. USB-C charging port & USB input for cabled use
6. On/Off button 
7. 3.5 mm input for cabled use
8. Microphone input
9. Charging LED indicator
10. RF LED indicator
11. Audio source input (USB Type-C)
12. Dongle compartment

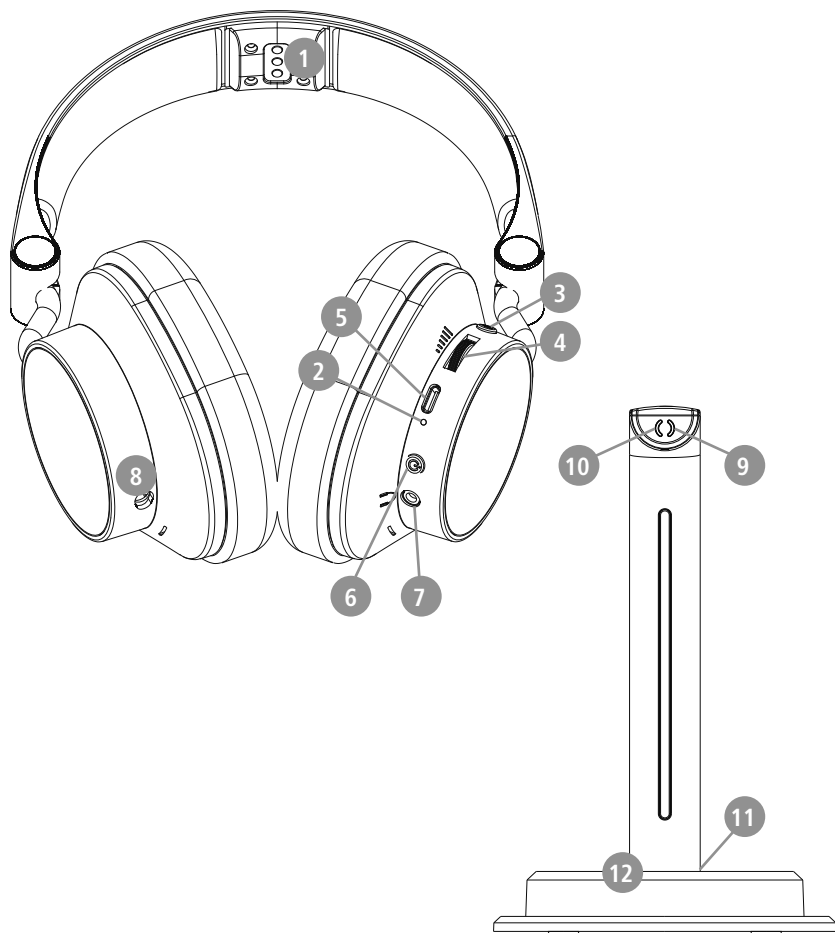



1. Explanation of warning symbols and notes

Warning



This symbol is used to indicate safety instructions or to draw your attention to specific hazards and risks.

Note



This symbol is used to indicate additional information or important notes.

2. Explanation of symbols used on the product label

	<p>The power of the charger must range from a minimum power of 1 watt required by the radio system to a maximum power of 2 watt required to achieve the maximum charging speed.</p> <p>The standardised USB interface means that a charger with a higher output power can also be used.</p>
---	---

3. Package contents

- 1x microphone
- 1x transmitter & charging station
- 1x USB Type-C to Type-C cable
- 1x USB-A dongle transmitter
- 1x USB-A to C adapter
- 1x dongle cover
- 1x 3.5 mm audio cable



4. Safety instructions

- The product is intended for private, non-commercial use only.
- Use the product only for the intended purpose.
- Do not use the product in areas in which electronic products are not permitted.
- Do not attempt to service or repair the product yourself. Leave any and all service work to qualified experts.
- Do not open the device or continue to operate it if it becomes damaged.
- Do not bend or crush the cable.
- Do not drop the product and do not expose it to any major shocks.
- Dispose of packaging material immediately in accordance with the locally applicable regulations.
- Do not modify the product in any way. Doing so voids the warranty.
- Protect the product from dirt, moisture and overheating and use it in dry environments only.
- Do not use the product in the immediate vicinity of heaters, other heat sources or in direct sunlight.
- Only use the article under moderate climatic conditions.
- Do not operate the product outside the power limits given in the specifications.
- Do not use the product in a damp environment and avoid splashing water
- While driving a car or using sports equipment, do not allow yourself to be distracted by your product and keep an eye on the traffic situation and your surroundings.
- The battery is permanently installed and cannot be removed; dispose of the product as a whole in accordance with the statutory regulations.
- Do not incinerate the battery or the product.
- Do not tamper with or damage/heat/disassemble the batteries/rechargeable batteries.
- Do not use the product during the charging process!



Warning - rechargeable battery



- Only use suitable charging devices or USB ports to charge the product.
- Do not use defective chargers or USB ports and do not attempt to repair them.
- Do not overcharge the product or allow the battery to completely discharge.
- Avoid storing, charging and using in extreme temperatures and at extremely low atmospheric pressures (such as at high altitudes).
- When stored over a long period of time, batteries should be charged regularly (at least every three months).

Warning - magnets



- This product generates magnetic fields. Individuals with cardiac pacemakers should consult a doctor before using this product as it may affect the pacemaker's proper function.
- Do not store bank or similar cards with magnetic strips near the charging case or earphones. The data on the cards could be damaged or completely deleted.

Warning - high volume



- High sound pressure!
- There is a risk of hearing damage.
- To prevent any loss of hearing, avoid listening at loud volumes for prolonged periods.
- Always keep the volume at a sensible level. Loud volumes can damage hearing – even over short periods.
- Using this product limits your perception of ambient noise.

For this reason, do not operate any vehicles or machines while using this product.





5. Switching on/off

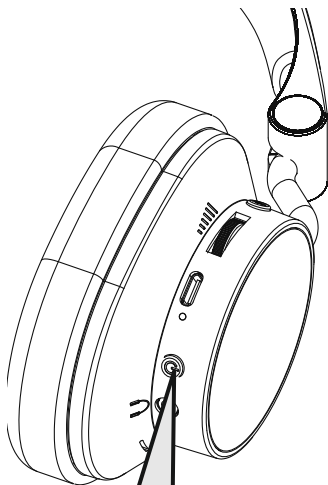

ON: 5s "Power on"

OFF: 5s "Power off"



5 min



STANDBY

Note - Switching to standby mode



When placed on the charging station in the connected state, the connection is maintained in standby mode. As soon as the headset is lifted, it switches back to the usual audio mode.



6. Charging

Fully charge the headphones once before using them for the first time.

1 Switch off the headphones and connect them

There are two ways to charge the headphones:

1. Charging via USB-C

Connect the USB-C charging cable included to the charging socket (5). Connect the free plug on the USB-C charging cable to a suitable USB charger. To do this, consult the operating instructions for the USB charger you are using.

2. Charging via the induction charging station

Place the headphones on the supplied charging station to charge them wirelessly via the POGO pins. Ensure that the charging station is connected to a power source.

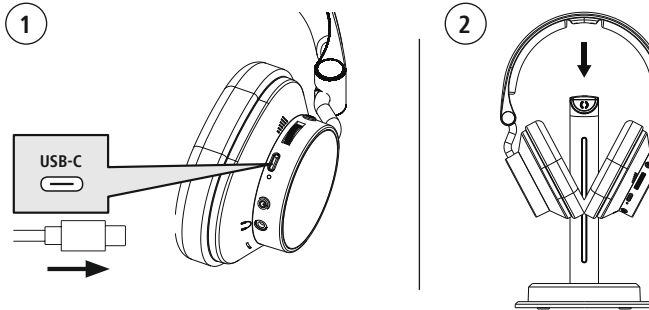

2 Charging process for the headphones

The LED (2) lights up solid red during the charging process. Once the charging process is complete, the LED (2) goes out.

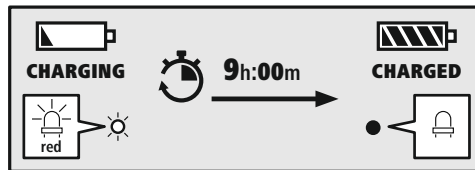

It can take up to 8 hours for the battery to be fully charged.

3 Battery capacity

When the headphone battery capacity is low, the LED (2) flashes red and the announcement "Battery Low" is heard.



7. Wireless connection (pairing)

The headset is shipped in 2.4 GHz mode as standard and is already paired with the charging stand and the USB-A dongle. Additional pairing is only required if the headset has been disconnected due to an incorrect input.

1 Option 1: Connection via the charging stand

1. Make sure that the headset is in 2.4 GHz mode.
2. Connect the charging stand to the audio device using a USB cable.
3. The headset automatically establishes a connection to the charging stand.

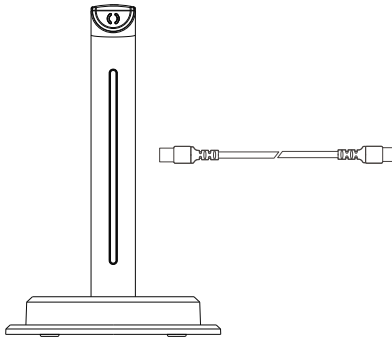

2 Option 2: Connection via the USB-A dongle

1. Make sure that the headset is in 2.4 GHz mode.
2. Plug the USB-A dongle into the audio device (e.g. PC, console).
3. The headset automatically connects to the dongle.

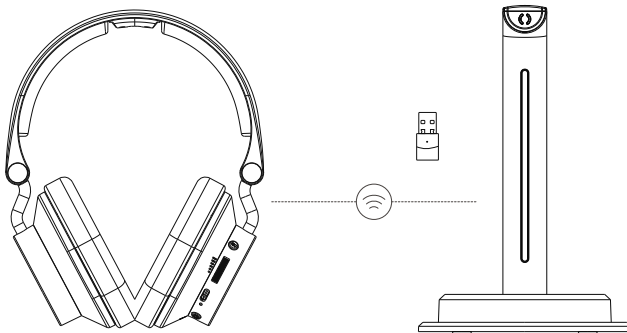



8. Bluetooth® pairing

1. Switch to Bluetooth mode by pressing and holding the microphone button (3) for 2 seconds. The headset always starts in 2.4 GHz mode by default.
2. Activate Bluetooth search on your mobile device and select PC office headset "BT-900" from the list of devices found.

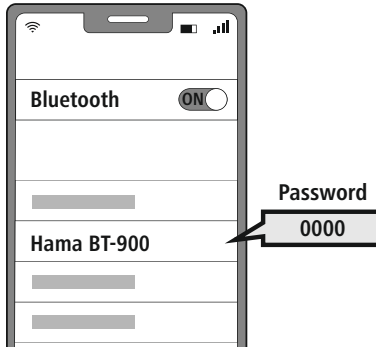

3. After a successful connection, you will hear the "Connected" sound and the status LED (2) will light up solid blue.

Note - Bluetooth® password

Some devices require a password in order to connect to another Bluetooth® device.

- Enter the password **0000** to connect the headphones if your device prompts you to enter one.

2 Multi-point technology

These headphones can connect to two Bluetooth®-enabled devices simultaneously (multi-point).



- First connect the first device to the headphones.
- Then deactivate the Bluetooth® function on this device.
- Then connect the second device to the headphones.
- Activate the Bluetooth® function on the first device again. The headphones then connect to this device too.

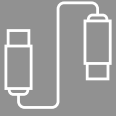

9. Connection via cable

You can connect the headset via USB-C as well as via a 3.5 mm jack connection.

1 Connection via USB-C

- Plug the supplied USB-C cable into the USB-C port of the headset.
- Connect the other end of the cable to a compatible device.
- The headset automatically switches to cable mode and can be used immediately.



2 Connection via 3.5 mm jack

- Plug the 3.5 mm jack cable into the corresponding connection on the headset.
- Connect the other end of the cable to the 3.5 mm headphone socket of a compatible device.
- The headset automatically recognises the jack connection and is immediately ready for use



Note

Bluetooth functions are deactivated while the headset is connected via the 3.5 mm jack connection. Be careful not to confuse the jack connection with the microphone connection.





10. Control elements

Note

- Please be aware that your terminal device must support some functions if they are to be used.
- Please refer to the operating instructions of your device for more information.





10.1 Hands-free function

It is possible to use the earphones like a hands-free facility for your device.



1 Make a call

Dial the number directly via your device to make a call.



2 Accept a call

   Press the On/Off button (6) once to accept an incoming call.

3 Reject a call



   Press the On/Off button (6) twice to reject an incoming call.

4 End a call



   Press the On/Off button (6) once during the call to end an ongoing call.

10.2 Volume control

1 Increase volume



   Turn the volume control (4) upwards to increase the volume.

2 Reduce volume



   Turn the volume control (4) downwards to reduce the volume.

10.3 Mute button

1 Mute the microphone

   Press the microphone button (3) once during the call to mute your microphone.



2 Activate the microphone

   Press the microphone button (3) once during the call to cancel the mute function.





10.4 Logo LED

- 1 **Logo LED on (1)**

 Press the On/Off button (6) once while no call is active to switch on the logo LED.
- 2 **Logo LED on (2)**

 Press the On/Off button (6) again while no call is active to switch to the next LED mode.
- 3 **Logo LED off**

 Press the On/Off button (6) a third time while no call is active to switch off the logo LED.

11. LED Indicator

The LED indicator on the headset, the associated dongle and the charging station provides information on various operating statuses.

LED status of the headphones (2)	Voice announcements	Headphone status
Green LED flashes	/	2.4G not connected
Green LED lights up	"Connected"	2.4G connected
LED off	/	Fully charged or PC mode
Red LED lights up	/	Charging
Red LED flashes	"Battery low"	Low battery
Blue LED lights up	/	Bluetooth connected
Blue LED flashes	/	Bluetooth not connected

LED status of the transmitter	Status of the transmitter
Green LED flashes	Headphones not connected
Green LED lights up	Headphones connected
Red LED lights up	Headphones are charging
LED off	Headphones fully charged or disconnected for more than 15 seconds



12. Technical data

Headset

Bluetooth version	5.3
Connection	BLE/EDR
Operating system	Windows 11/10, Android, IOS
Speaker diameter	40mm
Max. standby	35 h
Max. call time	30 h
Max. music playing time	24 h
Charging time	9 h
Cable length	2.0 m
Weight	250 g
Current consumption	5V \approx 210 mA
Battery type	3.7V / 1000mAh / 3.70 Wh

Charging station

Weight	230 g
Current consumption	5V \approx 500 mA

Dongle

Bluetooth version	5.3
Range	10m

11. Care and maintenance

Only clean this product using a lint-free, slightly damp cloth and do not use any harsh cleaners.

12. Warranty disclaimer

Hama GmbH & Co KG assumes no liability and provides no warranty for damage resulting from improper installation/mounting, improper use of the product or from failure to observe the operating instructions and/or safety notes.



13. Service and support

Please contact Hama Product Consulting if you have any questions about this product.

Hotline: +49 9091 502-0 (German/English)

Further support information can be found here: support.hama.com

14. Declaration of conformity

CE Hama GmbH & Co KG hereby declares that the radio equipment type [00139940] is in compliance with Directive 2014/53/EU. The full text of the EU declaration of conformity is available at the following Internet address:

<https://support.hama.com/00139940>

Frequency bands	Maximum radio-frequency power transmitted
Bluetooth 2.402 - 2.480 GHz	3 mW
2.4G Wireless 2.402 - 2.480GHz	3 mW

15. Specifications according to Regulation (EU) 2023/826

Information regarding energy consumption can be found at:

<https://support.hama.com/00139940>

D Bedienungsanleitung





Vielen Dank, dass Sie sich für ein Hama Produkt entschieden haben!

Nehmen Sie sich Zeit und lesen Sie die folgenden Anweisungen und Hinweise zunächst ganz durch. Bewahren Sie diese Bedienungsanleitung anschließend an einem sicheren Ort auf, um bei Bedarf darin nachschlagen zu können.

Sollten Sie das Gerät veräußern, geben Sie diese Bedienungsanleitung an den neuen Eigentümer weiter.

Bedienelemente und Anzeigen

1. Pogo-Pin zum Laden
2. Status-LED
3. Mikrofontaste 
4. Lautstärkeregler
5. USB-C-Ladeanschluss & USB-Eingang für kabelgebundene Nutzung
6. Ein-/Aus-Taste 
7. 3,5-mm-Eingang für kabelgebundene Nutzung
8. Mikrofoneingang
9. Lade-LED-Anzeige
10. RF-LED-Anzeige
11. Audioquellen-Eingang (USB Typ-C)
12. Dongle-Fach

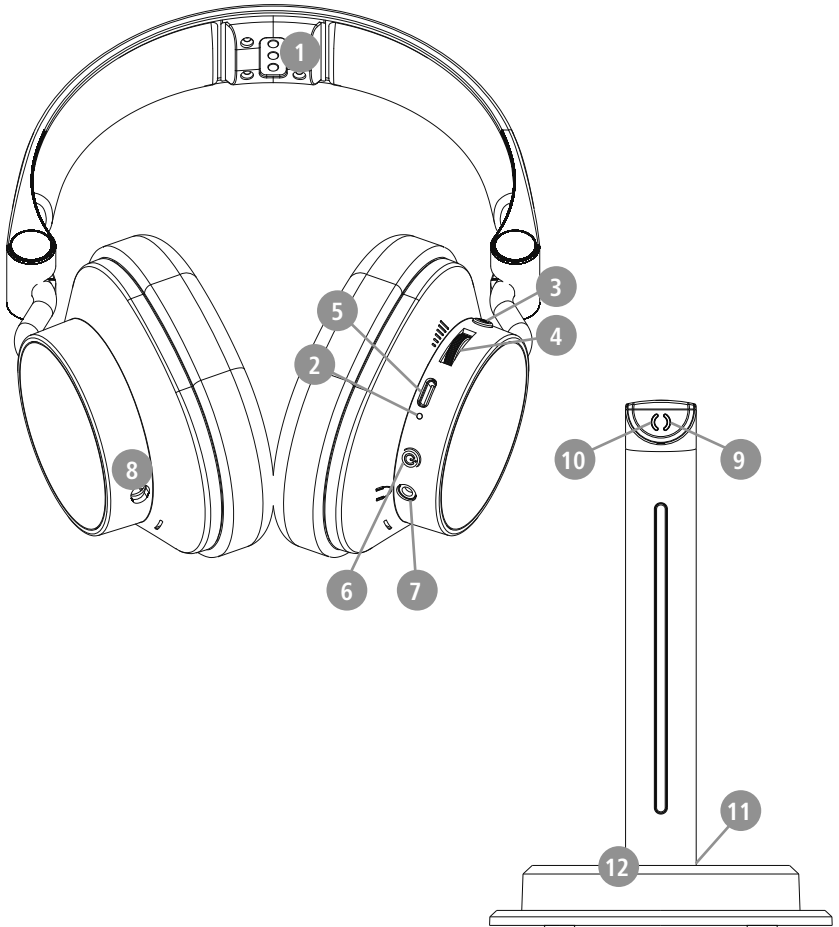



1. Erklärung von Warnsymbolen und Hinweisen

Warnung



Wird verwendet, um Sicherheitshinweise zu kennzeichnen oder um Aufmerksamkeit auf besondere Gefahren und Risiken zu lenken.

Hinweis



Wird verwendet, um zusätzlich Informationen oder wichtige Hinweise zu kennzeichnen.

2. Erklärung von Symbolen der Produktkennzeichnung

	Die Leistung des Ladegeräts muss von einer von der Funkanlage benötigten Mindestleistung von 1 Watt bis zu einer zum Erreichen der maximalen Ladegeschwindigkeit benötigten Höchstleistung von 2 Watt reichen.
	Durch die standardisierte USB-Schnittstelle kann auch ein Ladegerät mit höherer Ausgangsleistung verwendet werden.

3. Packungsinhalt

- 1x Mikrofon
- 1x Transmitter & Ladestation
- 1x USB-Typ-C-zu-Typ-C-Kabel
- 1x USB-A-Dongle-Transmitter
- 1x USB-A-zu-C-Adapter
- 1x Dongle-Abdeckung
- 1x 3,5-mm-Audiokabel



4. Sicherheitshinweise

- Das Produkt ist für den privaten, nicht-gewerblichen Haushaltsgebrauch vorgesehen.
- Verwenden Sie das Produkt ausschließlich für den dazu vorgesehenen Zweck.
- Benutzen Sie das Produkt nicht in Bereichen, in denen elektronische Geräte nicht erlaubt sind.
- Versuchen Sie nicht, das Produkt selbst zu warten oder zu reparieren. Überlassen Sie jegliche Wartungsarbeit dem zuständigen Fachpersonal.
- Öffnen Sie das Produkt nicht und betreiben Sie es bei Beschädigungen nicht weiter.
- Knicken und quetschen Sie das Kabel nicht.
- Lassen Sie das Produkt nicht fallen und setzen Sie es keinen heftigen Erschütterungen aus.
- Entsorgen Sie das Verpackungsmaterial sofort gemäß den örtlich gültigen Entsorgungsvorschriften.
- Nehmen Sie keine Veränderungen am Produkt vor. Dadurch verlieren sie jegliche Gewährleistungsansprüche.
- Schützen Sie das Produkt vor Schmutz, Feuchtigkeit und Überhitzung und verwenden Sie es nur in trockenen Umgebungen.
- Betreiben Sie das Produkt nicht in unmittelbarer Nähe der Heizung, anderer Hitzequellen oder in direkter Sonneneinstrahlung.
- Verwenden Sie den Artikel nur unter moderaten klimatischen Bedingungen.
- Betreiben Sie das Produkt nicht außerhalb seiner in den technischen Daten angegebenen Leistungsgrenzen.
- Verwenden Sie das Produkt nicht in einer feuchten Umgebung und vermeiden Sie Spritzwasser
- Lassen Sie sich auf der Fahrt mit einem Kraftfahrzeug oder Sportgerät nicht durch Ihr Produkt ablenken und achten Sie auf die Verkehrslage und Ihre Umgebung.
- Der Akku ist fest eingebaut und kann nicht entfernt werden, entsorgen Sie das Produkt als Ganzes gemäß den gesetzlichen Bestimmungen.
- Werfen Sie den Akku bzw. das Produkt nicht ins Feuer.
- Verändern und/oder deformieren/erhitzen/zerlegen Sie Akkus/Batterien nicht.
- Verwenden Sie das Produkt nicht während des Ladevorgangs!



Warnung – Akku



- Verwenden Sie nur geeignete Ladegeräte oder USB-Anschlüsse zum Aufladen.
- Verwenden Sie defekte Ladegeräte oder USB-Anschlüsse generell nicht mehr und versuchen Sie nicht, diese zu reparieren.
- Überladen oder tiefentladen Sie das Produkt nicht.
- Vermeiden Sie Lagerung, Laden und Benutzung bei extremen Temperaturen und extrem niedrigem Luftdruck (wie z.B. in großen Höhen).
- Laden Sie bei längerer Lagerung regelmäßig (mind. vierteljährig) nach.

Warnung – Magnete



- Das Produkt erzeugt magnetische Felder. Personen mit Herzschrittmacher sollten vor Benutzung dieses Produktes einen Arzt zu Rate ziehen, ob die Funktion des Herzschrittmachers dadurch beeinträchtigt werden könnte.
- Bewahren Sie keine EC- oder ähnliche Karten mit Magnetstreifen in der Nähe der Ladebox oder der Ohrhörer auf. Die Daten auf den Karten können beschädigt oder gelöscht werden.

Warnung – Hohe Lautstärke



- Hoher Schalldruck!
- Es besteht das Risiko eines Gehörschadens.
- Um einen Verlust des Hörsinns zu verhindern, vermeiden Sie das Hören bei großem Lautstärkepegel über lange Zeiträume.
- Halten Sie die Lautstärke immer auf einem vernünftigen Niveau. Hohe Lautstärken können – selbst bei kurzer Dauer – zu Hörschäden führen.
- Die Benutzung des Produktes schränkt Sie in der Wahrnehmung von Umgebungsgeräuschen ein. Bedienen Sie daher während der Benutzung keine Fahrzeuge oder Maschinen.





5. Ein-/ Ausschalten

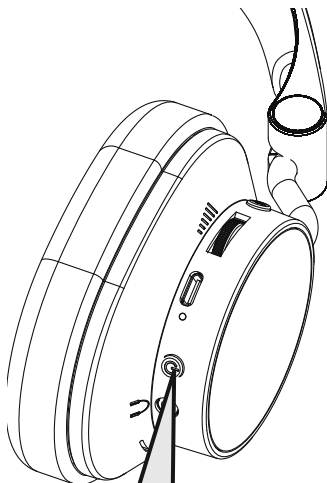

ON: 5s „Power on“

OFF: 5s „Power off“



Hinweis – Wechsel in den Standby-Modus

Beim Legen auf die Ladestation im verbundenen Zustand bleibt die Verbindung im Standby-Modus aufrechterhalten. Sobald das Headset angehoben wird, wechselt es in den gewohnten Audio-Modus zurück.



6. Laden

Laden Sie vor dem ersten Gebrauch den Kopfhörer einmal vollständig auf.

1 Kopfhörer ausschalten und anschließen

Es gibt zwei Möglichkeiten, den Kopfhörer aufzuladen:

1. Laden über USB-C

Schließen Sie das beiliegende USB-C-Ladekabel an die Ladebuchse (5) an. Schließen Sie den freien Stecker des USB-C-Ladekabels an einem geeigneten USB-Ladegerät an. Beachten Sie hierzu die Bedienungsanleitung des verwendeten USB-Ladegeräts.

2. Laden über die Induktionsladestation

Stellen Sie den Kopfhörer auf die mitgelieferte Ladestation, um ihn kabellos über die POGO-Pins zu laden. Stellen Sie sicher, dass die Ladestation an eine Stromquelle angeschlossen ist.

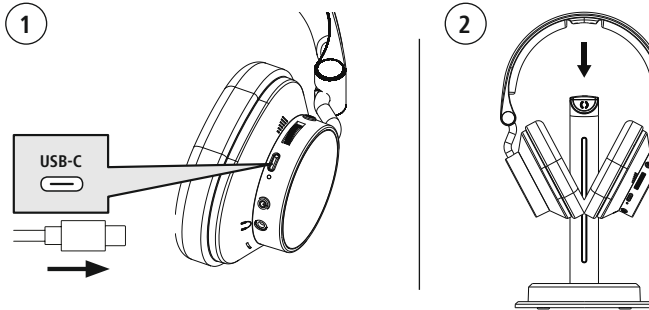

2 Ladevorgang Kopfhörer

Die LED (2) leuchtet während des Ladevorgangs dauerhaft rot.
Nach Abschluss des Ladevorgangs erlischt die LED (2).

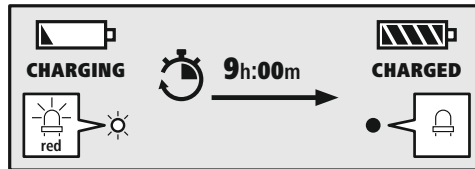

Es kann bis zu 8 Stunden dauern, bis der Akku vollständig aufgeladen ist.

3 Akkukapazität

Bei niedrigem Akkustand des Kopfhörers blinkt die LED (2) rot und es erfolgt die Ansage „**Battery Low**“.



7. Funk-Verbindung (Pairing)

Das Headset wird standardmäßig im 2,4-GHz-Modus ausgeliefert und ist bereits mit dem Ladeständer sowie dem USB-A-Dongle gekoppelt. Eine zusätzliche Paarung ist nur erforderlich, wenn das Headset durch eine Fehleingabe entkoppelt wurde.

1 Option 1: Verbindung über den Ladeständer

1. Stellen Sie sicher, dass sich das Headset im 2,4-GHz-Modus befindet.
2. Verbinden Sie den Ladeständer über ein USB-Kabel mit dem Audiogerät.
3. Das Headset stellt automatisch eine Verbindung zum Ladeständer her.

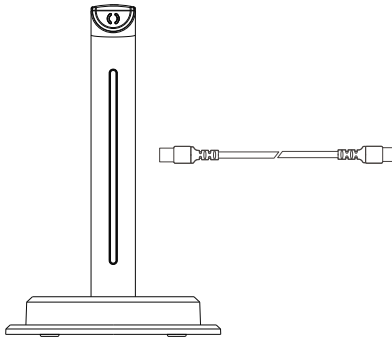

2 Option 2: Verbindung über den USB-A-Dongle

1. Stellen Sie sicher, dass sich das Headset im 2,4-GHz-Modus befindet.
2. Stecken Sie den USB-A-Dongle in das Audiogerät (z. B. PC, Konsole).
3. Das Headset verbindet sich automatisch mit dem Dongle.

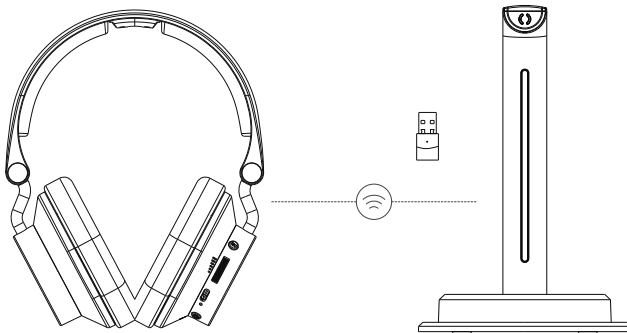



8. Bluetooth® Verbindung (Pairing)

1. Wechseln Sie in den Bluetooth-Modus, indem Sie die Mikrofontaste (3) für 2 Sekunden gedrückt halten. Das Headset startet standardmäßig immer im 2,4-GHz-Modus.
2. Aktivieren Sie die Bluetooth-Suche auf Ihrem Mobilgerät und wählen Sie PC-Office-Headset "BT-900" aus der Liste der gefundenen Geräte.

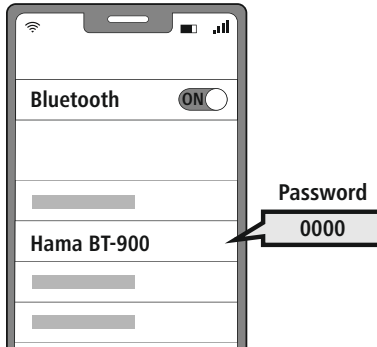

3. Nach erfolgreicher Verbindung ertönt der Ton „Connected“, und die Status-LED (2) leuchtet durchgehend blau.

Hinweis – Bluetooth® Passwort

Manche Endgeräte benötigen für die Einrichtung der Verbindung mit einem anderen Bluetooth® Gerät ein Passwort.

- Geben Sie für die Verbindung mit dem Kopfhörer das Passwort **0000** ein, wenn Sie zur Eingabe von Ihrem Endgerät aufgefordert werden.

2 Multipoint Technologie

Dieser Kopfhörer kann sich mit zwei Bluetooth®-fähigen Endgeräten gleichzeitig verbinden (Multipoint).



- Verbinden Sie zunächst das erste Endgerät mit dem Kopfhörer.
- Deaktivieren Sie anschließend die Bluetooth®-Funktion auf diesem Endgerät.
- Verbinden Sie dann das zweite Endgerät mit dem Kopfhörer.
- Aktivieren Sie die Bluetooth®-Funktion auf dem ersten Endgerät erneut. Der Kopfhörer verbindet sich dann auch mit diesem Endgerät.

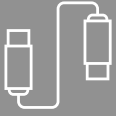

9. Verbindung per Kabel

Sie können, das Headset sowohl über USB-C als auch über einen 3,5-mm-Klinkenanschluss verbinden.

1 Verbindung über USB-C

- Stecken Sie das mitgelieferte USB-C-Kabel in den USB-C-Anschluss des Headsets.
- Verbinden Sie das andere Ende des Kabels mit einem kompatiblen Gerät.
- Das Headset wechselt automatisch in den Kabelmodus und kann sofort verwendet werden.



2 Verbindung über 3,5-mm-Klinke

- Stecken Sie das 3,5-mm-Klinkenkabel in den entsprechenden Anschluss des Headsets.
- Verbinden Sie das andere Ende des Kabels mit der 3,5-mm-Kopfhörerbuchse eines kompatiblen Geräts.
- Das Headset erkennt die Klinkenverbindung automatisch und ist direkt einsatzbereit



Hinweis

Während das Headset über den 3,5-mm-Klinkenanschluss verbunden ist, sind Bluetooth-Funktionen deaktiviert. Achten Sie darauf, den Klinkenanschluss nicht mit dem Mikrofon-Anschluss zu verwechseln.





10. Bedienelemente

Hinweis



- Beachten Sie, dass die Unterstützung einiger Funktionen von Ihrem Endgerät abhängig ist.
- Beachten Sie hierzu die Bedienungsanleitung Ihres Endgerätes.





10.1 Freisprechfunktion

Es besteht die Möglichkeit, die Kopfhörer wie eine Freisprecheinrichtung für Ihr Endgerät zu verwenden.



1 Anruf tätigen

Wählen Sie die Nummer direkt über Ihr Endgerät, um einen Anruf zu tätigen.



2 Anruf annehmen

   Drücken Sie einmal die Ein-/Ausschalttaste (6), um einen eingehenden Anruf anzunehmen.

3 Anruf ablehnen

   Drücken Sie zwei Mal die Ein-/Ausschalttaste (6), um einen eingehenden Anruf abzulehnen.



4 Anruf beenden

   Drücken Sie während des Anrufs einmal die Ein-/Ausschalttaste (6), um einen laufenden Anruf zu beenden.





10.2 Lautstärkeregelung

1 Lautstärke erhöhen



   Drehen Sie am Lautstärkereglern (4) nach oben, um die Lautstärke zu erhöhen.

2 Lautstärke reduzieren



   Drehen Sie am Lautstärkereglern (4) nach unten, um die Lautstärke zu reduzieren.

10.3 Mute-Taste

1 Mikrofon stumm schalten

   Drücken Sie während des Anrufs einmal die Mikrofontaste (3), um Ihr Mikrofon stummzuschalten.













2 Mikrofon aktivieren

   Drücken Sie während des Anrufs einmal die Mikrofontaste (3), um die Stummschaltung aufzuheben.





10.4 Logo-LED

- 1 Logo-LED an (1)**
  **1x**   Drücken Sie einmal die Ein-/Aus-Taste (6), während kein Anruf aktiv ist, um die Logo-LED einzuschalten.
- 2 Logo-LED an (2)**
  **1x**   Drücken Sie die Ein-/Aus-Taste (6) erneut, während kein Anruf aktiv ist, um in den nächsten LED-Modus zu wechseln.
- 3 Logo-LED aus**
  **1x**   Drücken Sie die Ein-/Aus-Taste (6) ein drittes Mal, während kein Anruf aktiv ist, um die Logo-LED auszuschalten.

11. LED-Anzeige

Die LED-Anzeige des Headsets, des zugehörigen Dongles und der Ladestation gibt Auskunft über verschiedene Betriebszustände.

LED-Status der Kopfhörer (2)	Sprachansagen	Kopfhörer-Status
Grüne LED blinkt	/	2,4G nicht verbunden
Grüne LED leuchtet	„Connected“	2,4G verbunden
LED aus	/	Vollständig geladen oder PC-Modus
Rote LED leuchtet	/	Wird geladen
Rote LED blinkt	„Battery low“	Niedriger Akkustand
Blaue LED leuchtet	/	Bluetooth verbunden
Blaue LED blinkt	/	Bluetooth nicht verbunden

LED-Status des Transmitters	Status des Senders
Grüne LED blinkt	Kopfhörer nicht verbunden
Grüne LED leuchtet	Kopfhörer verbunden
Rote LED leuchtet	Kopfhörer wird geladen
LED aus	Kopfhörer vollständig geladen oder seit über 15 Sekunden getrennt



12. Technische Daten

Headset

Bluetooth-Version	5.3
Verbindung	BLE/EDR
Betriebssystem	Windows 11/10, Android, iOS
Lautsprecherdurchmesser	40mm
Max. Ruhezustand	35 h
Max. Gesprächszeit	30 h
Max. Musikspielzeit	24 h
Ladezeit	9 h
Kabellänge	2.0 m
Gewicht	250 g
Stromaufnahme	5V \approx 210 mA
Batterietyp	3.7V / 1000mAh / 3.70 Wh

Ladestation

Gewicht	230 g
Stromaufnahme	5V \approx 500 mA

Dongle

Bluetooth Version	5.3
Reichweite	10m

11. Wartung und Pflege

Reinigen Sie dieses Produkt nur mit einem fusselfreien, leicht feuchten Tuch und verwenden Sie keine aggressiven Reiniger.

12. Haftungsausschluss

Die Hama GmbH & Co KG übernimmt keinerlei Haftung oder Gewährleistung für Schäden, die aus unsachgemäßer Installation, Montage und unsachgemäßem Gebrauch des Produktes oder einer Nichtbeachtung der Bedienungsanleitung und/oder der Sicherheitshinweise resultieren.



13. Service und Support

Bitte wenden Sie sich bei Fragen zum Produkt gerne an die Hama-Produktberatung.

Hotline: +49 9091 502-0 (Deu/Eng)

Weitere Supportinformationen finden Sie hier: support.hama.com

14. Konformitätserklärung

CE Hiermit erklärt die Hama GmbH & Co KG, dass der Funkanlagentyp [00139940] der Richtlinie 2014/53/EU entspricht. Der vollständige Text der EU-Konformitätserklärung ist unter der folgenden Internetadresse verfügbar:

<https://support.hama.com/00139940>

Frequenzband/Frequenzbänder	Abgestrahlte maximale Sendeleistung
Bluetooth 2.402 - 2.480GHz	3 mW
2.4G Wireless 2.402 - 2.480GHz	3 mW

15. Angaben nach Verordnung (EU) 2023/826

Informationen zum Energieverbrauch finden Sie unter:

<https://support.hama.com/00139940>



F Mode d'emploi



Nous vous remercions d'avoir choisi un produit Hama !

Veuillez prendre le temps de lire l'ensemble des remarques et consignes suivantes. Veuillez conserver ce mode d'emploi à portée de main afin de pouvoir le consulter en cas de besoin. Transmettez-le au nouveau propriétaire avec l'appareil le cas échéant.

Éléments de commande et d'affichage

1. Broche pogo pour charger
2. LED d'état
3. Touche de microphone 
4. Réglage du volume
5. Port de charge USB-C et entrée USB pour une utilisation filaire
6. Touche Marche/Arrêt 
7. Entrée de 3,5 mm pour une utilisation filaire
8. Entrée microphone
9. Indicateur LED de charge
10. Affichage LED RF
11. Entrée de la source audio (USB type C)
12. Compartiment pour dongle

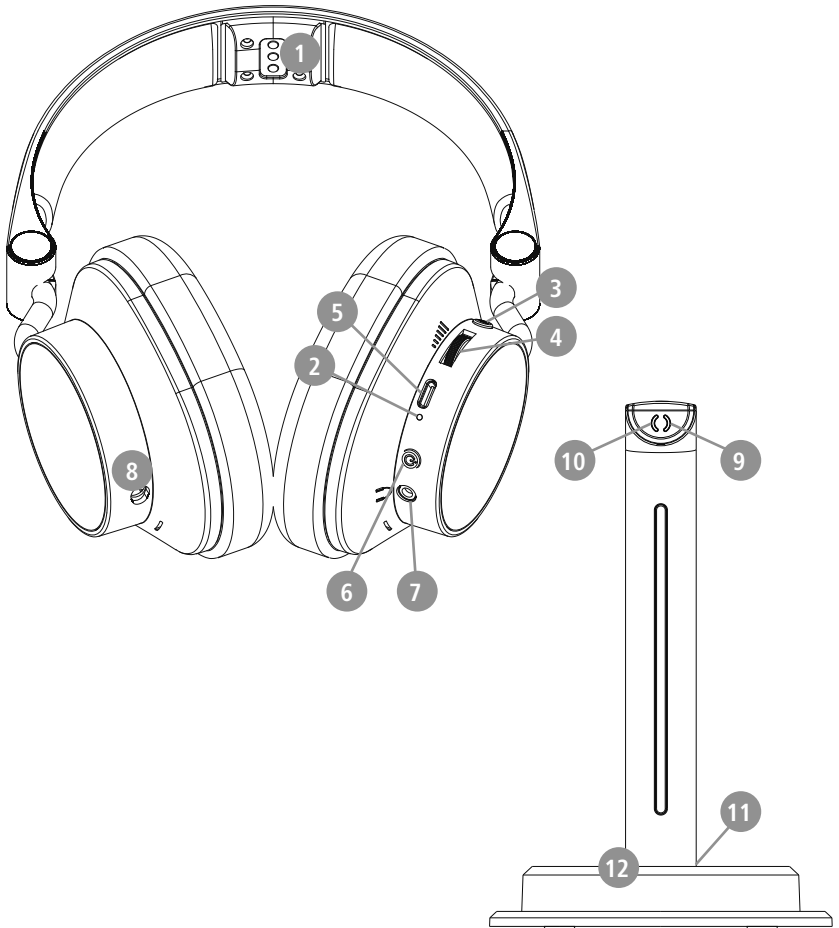



Avertissement -

Batterie



- Utilisez exclusivement un chargeur approprié ou une connexion USB pour la recharge.
- N'utilisez plus des chargeurs ou des ports USB défectueux et n'essayez pas de les réparer.
- Ne surchargez ou ne déchargez pas totalement le produit.
- Évitez le stockage, le chargement et l'utilisation du produit à des températures extrêmes et à des pressions atmosphériques extrêmement basses (comme en haute altitude par exemple).
- Rechargez régulièrement (au moins tous les trois mois) si l'appareil est entreposé pendant une période prolongée.

Avertissement -

Aimants



- Ce produit génère des champs magnétiques. Avant d'utiliser ce produit, toute personne portant un stimulateur cardiaque doit se faire conseiller par un médecin car le fonctionnement du stimulateur cardiaque pourrait en être affecté.
- Ne rangez pas de cartes bancaires ou similaires avec bandes magnétiques à proximité du boîtier de charge ou des écouteurs. Les données des cartes sont susceptibles d'être endommagées, voire supprimées.

Avertissement : volume excessif



- Pression sonore élevée !
- Il existe un risque de troubles auditifs.
- Afin d'éviter toute perte d'audition, évitez l'écoute à un volume élevé pendant de longues périodes.
- Maintenez toujours le volume à un niveau raisonnable. Un volume excessif - même à courte durée - est susceptible d'endommager votre ouïe.
- L'utilisation de ce produit limite votre perception des bruits ambiants. N'utilisez donc pas de véhicules ou de machines.





5. Mise en Marche/Arrêt

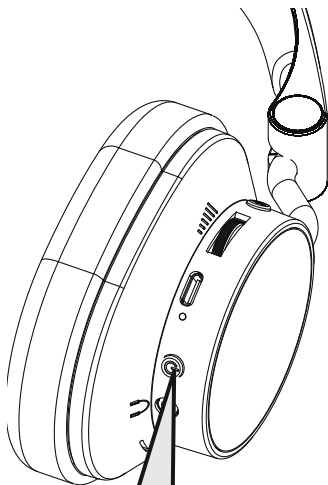

ON: 5 s "Power on"

OFF: 5 s "Power off"



Remarque - Passage en mode veille

En posant l'appareil sur la station de charge lorsqu'il est connecté, la connexion est maintenue en mode de veille. Dès que le casque micro est soulevé, il repasse en mode audio habituel.



6. Chargement

Chargez complètement le casque une fois avant sa première utilisation.

1 Mettre le casque hors tension et le raccorder

Il y a deux façons de recharger le casque :

1. Charge via USB-C

Raccordez le câble de charge USB-C fourni au port de charge (5). Branchez la fiche libre du câble de charge USB-C à un chargeur USB approprié. Reportez-vous au mode d'emploi du chargeur USB que vous utilisez.

2. Chargement via la station de charge à induction

Placez le casque sur la station de charge fournie pour le charger sans fil via les broches POGO. Assurez-vous que la station de recharge est connectée à une source d'alimentation.

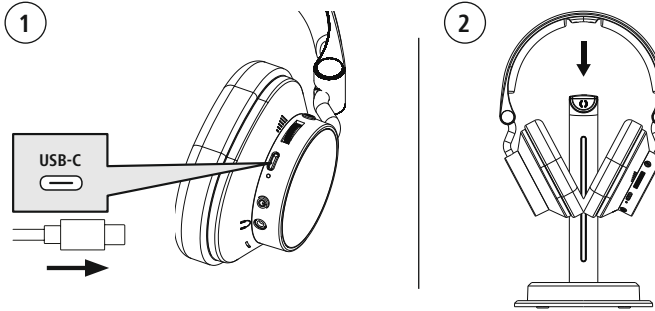

2 Processus de charge du casque

La LED (2) s'allume de façon fixe en rouge pendant le processus de charge. Une fois le processus de charge terminé, la LED (2) s'éteint.

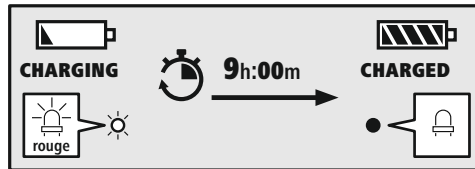

La recharge complète de la batterie peut prendre jusqu'à 8 heures.

3 Capacité de la batterie

En cas d'autonomie faible de la batterie, la LED (2) clignote en rouge et l'annonce "Battery Low" retentit.



7. Connexion radio (appairage)

Le casque micro est livré par défaut en mode 2,4 GHz et est déjà couplé au support de charge ainsi qu'au dongle USB-A. Un couplage supplémentaire n'est nécessaire que si le casque micro a été découplé suite à une erreur.

1 Option 1 : connexion via le support de charge

1. Assurez-vous que le casque micro est en mode 2,4 GHz.
2. Connectez le support de charge à l'appareil audio à l'aide d'un câble USB.
3. Le casque micro se connecte automatiquement au support de charge.

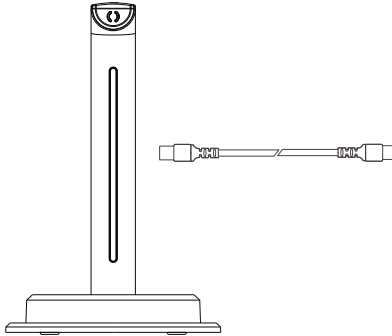

2 Option 2 : connexion via le dongle USB-A

1. Assurez-vous que le casque micro est en mode 2,4 GHz.
2. Insérez le dongle USB-A dans le périphérique audio (par exemple PC, console).
3. Le casque micro se connecte automatiquement au dongle.

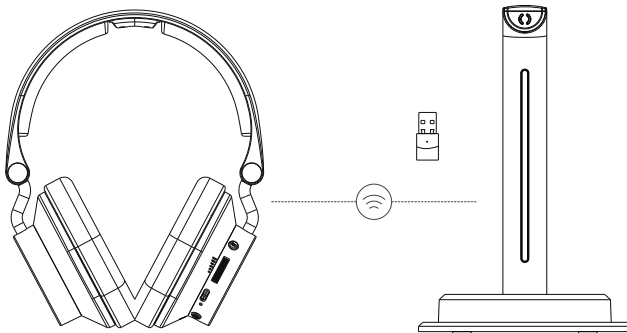



8. Connexion Bluetooth® (couplage)

1. Passez en mode Bluetooth en appuyant sur la touche du microphone (3) pendant 2 secondes. Par défaut, le casque micro démarre toujours en mode 2,4 GHz.
2. Activez la recherche Bluetooth sur votre appareil mobile et sélectionnez le casque micro PC-Office "BT-900" dans la liste des appareils trouvés.

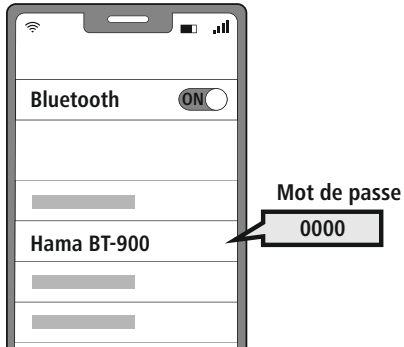

3. Une fois la connexion établie, l'annonce "Connected" retentit et la LED d'état (2) s'allume en bleu de façon fixe.

Remarque – Mot de passe Bluetooth®

Certains appareils finaux requièrent un mot de passe pour l'établissement de la connexion avec un appareil Bluetooth®.

- Saisissez le mot de passe **0000** lors de la connexion avec le casque dans le cas où l'appareil final exige la saisie d'un mot de passe.

2 Technologie multipoint

Ce casque peut être connecté simultanément avec deux appareils compatibles Bluetooth® (multipoint).



- Commencez par connecter votre premier appareil au casque.
- Désactivez ensuite la fonction Bluetooth® de cet appareil.
- Connectez ensuite votre deuxième appareil au casque.
- Réactivez la fonction Bluetooth® sur votre premier appareil. Le casque se connecte alors également avec cet appareil.

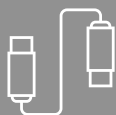

9. Connexion par câble

Vous pouvez connecter le casque micro aussi bien via USB-C que via une prise jack 3,5 mm.

1 Connexion via USB-C

- Branchez le câble USB-C fourni dans le port USB-C du casque micro.
- Connectez l'autre extrémité du câble à un appareil compatible.
- Le casque micro passe automatiquement en mode filaire et peut être utilisé immédiatement.



2 Raccordement par fiche jack 3,5 mm

- Branchez le câble jack 3,5 mm dans la prise correspondante du casque micro.
- Connectez l'autre extrémité du câble à la prise casque de 3,5 mm d'un appareil compatible.
- Le casque micro reconnaît automatiquement la connexion jack et est directement prêt à l'emploi.



Remarque

Lorsque le casque micro est connecté via la prise jack 3,5 mm, les fonctions Bluetooth sont désactivées. Attention à ne pas confondre la prise jack avec la prise microphone.





10. Éléments de commande

Remarque

- Veuillez noter que la compatibilité de chaque fonction dépend de votre appareil.
- Veuillez consulter le mode d'emploi de votre appareil à ce sujet.





10.1 Fonction mains-libres

Il est possible d'utiliser le casque comme kit mains libres pour votre appareil final.

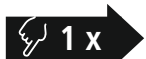

1 Passer des appels

Composez le numéro directement sur votre appareil final afin de passer un appel.

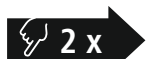

2 Répondre à un appel

   Appuyez une fois sur la touche marche/arrêt (6) afin de répondre à un appel entrant.

3 Refuser un appel

   Appuyez deux fois sur la touche marche/arrêt (6) pour rejeter un appel entrant.



4 Terminer l'appel

   Appuyez une fois sur la touche marche/arrêt (6) pendant l'appel pour mettre fin à un appel en cours.





10.2 Réglage du volume

1 Augmentation du volume

   Tournez la touche de réglage du volume (4) vers le haut pour augmenter le volume.



2 Réduire le volume

   Tournez la touche de réglage du volume (4) vers le bas pour réduire le volume.



10.3 Touche Mute

1 Mettre le microphone en mode silencieux









   Pendant l'appel, appuyez une fois sur la touche du microphone (3) pour couper le son de votre microphone.

2 Activer le microphone

   Pendant l'appel, appuyez une fois sur la touche du microphone (3) pour désactiver le son.



10.4 LED du logo

- 1 **LED du logo allumée (1)**
   Appuyez une fois sur la touche marche/arrêt (6) alors qu'aucun appel n'est actif pour allumer la LED du logo.
- 2 **LED du logo allumée (2)**
   Appuyez à nouveau sur la touche marche/arrêt (6) alors qu'aucun appel n'est actif pour passer au mode LED suivant.
- 3 **LED du logo éteinte**
   Appuyez une troisième fois sur la touche marche/arrêt (6) alors qu'aucun appel n'est actif pour éteindre la LED du logo.

11. Affichage LED

L'affichage LED du casque micro, de la clé électronique correspondante et de la station de charge renseigne sur différents états de fonctionnement.

État de la LED du casque (2)	Annonces vocales	Statut du casque
La LED verte clignote	/	2,4 G non connecté
La LED verte est allumée	"Connected"	2,4 G connecté
LED éteinte	/	Chargement complet ou mode PC
LED rouge allumée	/	En cours de chargement
La LED rouge clignote	"Battery Low"	Batterie faible
LED bleue allumée	/	Bluetooth connecté
La LED bleue clignote	/	Bluetooth non associé

État de la LED du transmetteur	État de l'émetteur
La LED verte clignote	Casque non connecté
La LED verte est allumée	Casque connecté
LED rouge allumée	Casque en cours de chargement
LED éteinte	Casque complètement chargé ou déconnecté depuis plus de 15 secondes



12. Caractéristiques techniques

Casque micro

Version Bluetooth	5.3
Connexion	BLE/EDR
Système d'exploitation	Windows 11/10, Android, IOS
Diamètre de l'enceinte	40 mm
Mode veille max.	35 h
Temps de conversation max.	30 h
Temps de conversation Temps de lecture de la musique	24 h
Temps de charge	9 h
Longueur du câble	2.0 m
Poids	250 g
Consommation de courant	5V \approx 210 mA
Type de batterie	3,7 V/1 000 mAh/3,70 Wh

Station de charge

Poids	230 g
Consommation de courant	5 V \approx 500 mA

Dongle

Version Bluetooth	5.3
Portée	10 m

11. Soins et entretien

Nettoyez le produit uniquement à l'aide d'un chiffon non pelucheux légèrement humide ; évitez tout détergent agressif.

12. Exclusion de responsabilité

La société Hama GmbH & Co KG décline toute responsabilité en cas de dommages provoqués par une installation, un montage ou une utilisation non conformes du produit ou encore provoqués par le non-respect des consignes du mode d'emploi et/ou des consignes de sécurité.



13. Service clientèle et assistance

En cas de question concernant le produit, veuillez vous adresser au service de conseil produits de Hama.
Assistance téléphonique : +49 9091 502-0 (allemand/anglais)
Vous trouverez de plus amples informations concernant l'assistance sur notre site Internet : support.hama.com

14. Déclaration de conformité

 Hama GmbH & Co KG déclare par la présente que le type d'équipement radioélectrique [00139940] est conforme à la directive 2014/53/UE. Le texte complet de la déclaration UE de conformité est disponible à l'adresse Internet suivante :

<https://support.hama.com/00139940>

Bande de fréquence/Bandes de fréquences	Puissance d'émission émise maximale
Bluetooth 2,402 - 2,480GHz	3 mW
2,4 G sans fil 2,402 - 2,480GHz	3 mW

15. Informations conformément au règlement (UE) 2023/826



Vous trouverez des informations sur la consommation d'énergie à l'adresse :

<https://support.hama.com/00139940>



Gracias por adquirir un producto de Hama.
Lea primero las siguientes instrucciones e indicaciones. Después, guarde estas instrucciones de manejo en un lugar seguro para poder consultarlas cuando sea necesario. Si vende el aparato, entregue estas instrucciones de manejo al nuevo propietario.

Elementos de control e indicadores

1. Pogo pin para carga
2. LED de estado
3. Botón del micrófono 
4. Regulador de volumen
5. Puerto de carga USB-C y entrada USB para uso con cable
6. Botón de encendido/apagado 
7. Entrada de 3,5 mm para uso con cable
8. Entrada de micrófono
9. Indicador LED de carga
10. Indicador LED RF
11. Entrada de fuente de audio (USB Tipo-C)
12. Compartimento para dongle

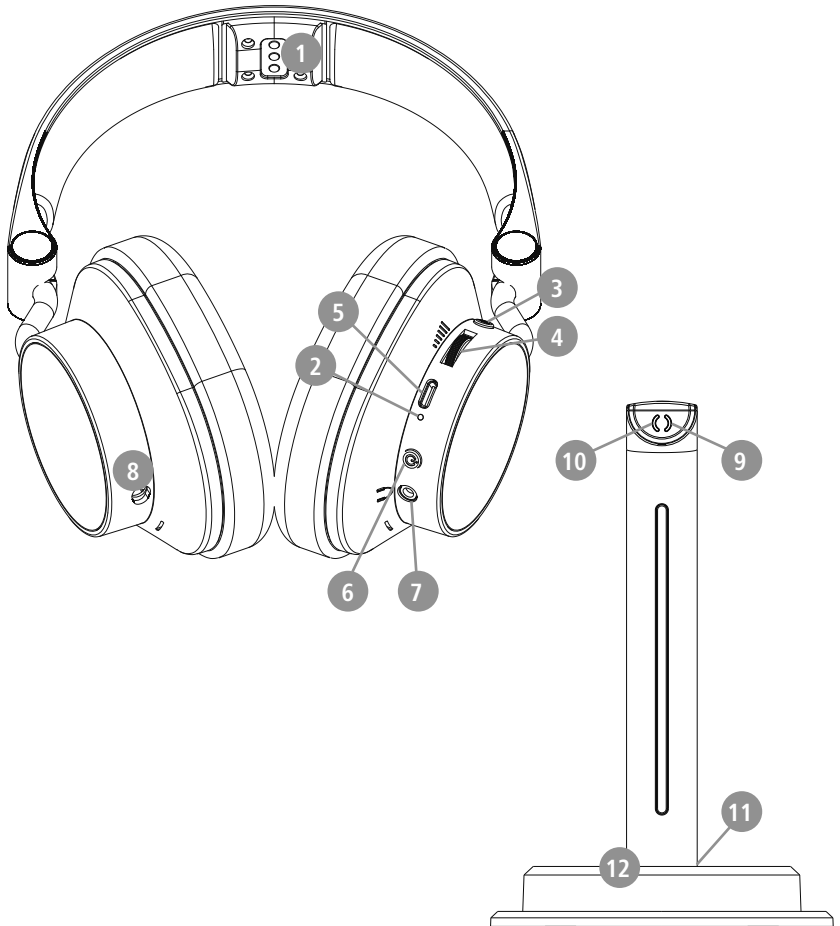



1. Explicación de los símbolos de aviso y de las indicaciones

Advertencia

Se utiliza para identificar indicaciones de seguridad o para llamar la atención sobre peligros y riesgos especiales.



Nota

Se utiliza para indicar información adicional o indicaciones importantes.

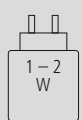

2. Aclaración de los símbolos de marcado del producto

	<p>La potencia del cargador debe oscilar entre la potencia mínima de 1 vatios requerida por el sistema de radio y la potencia máxima de 2 vatios requerida para alcanzar la máxima velocidad de carga.</p> <p>Pueden usarse cargadores con mayor potencia de salida a través de la toma USB estandarizada.</p>
---	--

3. Contenido del paquete

- 1x micrófono
- 1x transmisor y estación de carga
- 1x cable USB Tipo-C a Tipo-C
- 1x dongle transmisor USB-A
- 1x adaptador de USB-A a C
- 1x funda dongle
- 1x cable de audio de 3,5 mm



4. Indicaciones de seguridad

- Este producto está previsto para usarlo en el ámbito privado y no comercial del hogar.
- Utilice el producto exclusivamente para el fin previsto.
- No utilice el producto en áreas donde no se permitan aparatos electrónicos.
- No intente mantener ni reparar el producto por cuenta propia. Encargue cualquier trabajo de mantenimiento al personal especializado competente.
- No abra el producto ni siga utilizándolo en caso de presentar daños.
- No pliegue ni aplaste el cable.
- No deje caer el producto ni lo someta a sacudidas fuertes.
- Deseche el material de embalaje de conformidad con las normativas locales vigentes en materia de eliminación de desechos.
- No realice cambios en el producto. Ello conllevaría la pérdida de todos los derechos de garantía.
- Proteja el producto de la suciedad, la humedad y el sobrecalentamiento y utilícelo solo en entornos secos.
- No utilice el producto junto a sistemas de calefacción, otras fuentes de calor ni expuesto a la luz solar directa.
- Use el artículo únicamente cuando las condiciones climáticas sean moderadas.
- No utilice el producto fuera de los límites de potencia indicados en los datos técnicos.
- No utilice el producto en entornos húmedos y evite el contacto con las salpicaduras de agua.
- No permite que su producto le distraiga si, por ejemplo, está conduciendo un automóvil o usando equipos deportivos, y preste atención al tráfico y el entorno que le rodea.
- La batería está instalada de manera permanente y no puede retirarse; deseche el producto de manera íntegra de conformidad con las disposiciones legales vigentes.
- No eche la batería o el producto al fuego.
- No modifique ni deforme/caliente/desensamble las pilas recargables/baterías.
- No use el producto durante el proceso de carga.



Aviso: batería



- Utilice únicamente cargadores adecuados o conexiones USB para cargar el dispositivo.
- No utilice cargadores ni conexiones USB defectuosos; asimismo, no intente repararlos.
- No sobrecargue ni descargue totalmente el producto.
- Evite almacenar, cargar o usar las pilas en condiciones de temperatura extrema o de presión atmosférica extremadamente baja como, por ejemplo, a grandes alturas.
- Recárguelo con regularidad (al menos cada tres meses) si va a estar almacenado durante mucho tiempo.

Advertencia - Magnetismo



- El producto genera campos magnéticos. Antes de utilizar este producto, aquellas personas con marcapasos deberán consultar a un médico si la función del marcapasos podría verse afectada.
- No guarde las tarjetas de crédito o similares que cuenten con bandas magnéticas cerca de la estación de carga o de los auriculares. Los datos de las tarjetas pueden sufrir deterioros o incluso borrarse por completo.

Advertencia - Volumen alto





- ¡Alta presión acústica!
- Existe el riesgo de que se produzcan daños auditivos.
- Para prevenir una pérdida de audición, evite escuchar a altos niveles de volumen durante largos períodos de tiempo.
- Mantenga siempre el volumen a un nivel razonable. Los volúmenes altos pueden causar daños auditivos, también en caso de exposición breve a ellos.
- El uso del producto limita la percepción de los ruidos del entorno; por ello, mientras use el producto, no conduzca vehículos ni maneje máquinas.



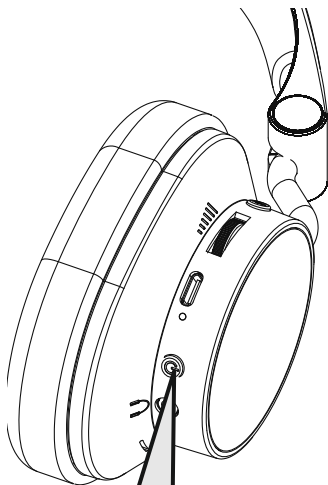

5. Encendido/ apagado



ON:   5 s "Power on"

OFF:   5 s "Power off"

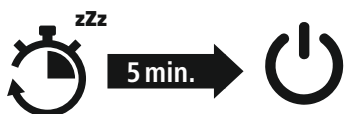

STANDBY

Nota - Cambio al modo de espera



Cuando se coloca en la estación de carga en estado conectado, la conexión se mantiene en modo de espera. En cuanto se levanta el auricular, vuelve al modo de audio habitual.



6. Carga

Cargue los auriculares por completo antes de utilizarlos por primera vez.

1 Apagar y conectar los auriculares

Hay dos formas de cargar los auriculares:

1. **Carga mediante USB-C** Conecte el cable de carga USB-C incluido a la toma de carga (5). Conecte el conector libre del cable de carga USB C a un cargador con USB adecuado. Tenga en cuenta las instrucciones de uso del cargador USB utilizado.
2. **Carga a través de la estación de carga por inducción** Coloque los auriculares en la estación de carga suministrada para cargarlos de forma inalámbrica a través de las clavijas POGO. Compruebe que la estación de carga está conectada a una fuente de alimentación.

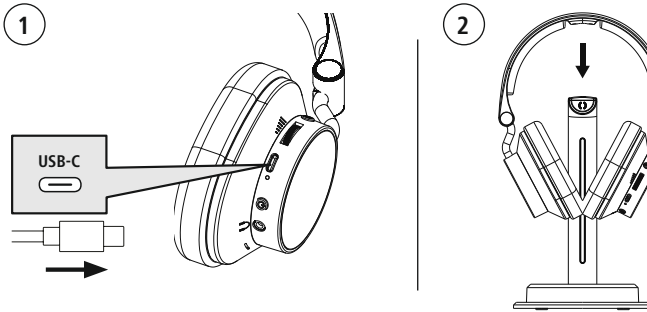

2 Cargar los auriculares

El LED (2) se ilumina continuamente en rojo durante el proceso de carga. Cuando el proceso de carga se completa, el LED (2) se apaga.

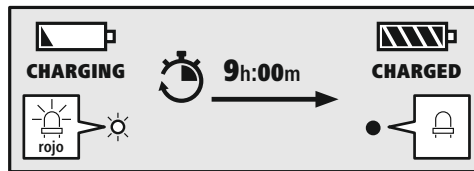

La batería puede tardar hasta 8 horas en cargarse completamente.

3 Capacidad de la batería

Cuando el nivel de batería de los auriculares es bajo, el LED (2) parpadea en rojo y sigue el mensaje "Battery Low".



7. Conexión inalámbrica (emparejamiento)

Los auriculares se suministran de serie en modo de 2,4 GHz y ya están emparejados con el soporte de carga y el dongle USB-A. El emparejamiento adicional sólo es necesario si el auricular se ha desconectado debido a una entrada incorrecta.

1 Opción 1: Conexión a través del soporte de carga

1. Asegúrese de que el auricular está en modo 2,4 GHz.
2. Conecte el soporte de carga al dispositivo de audio mediante un cable USB.
3. El auricular se conecta automáticamente con el soporte de carga.

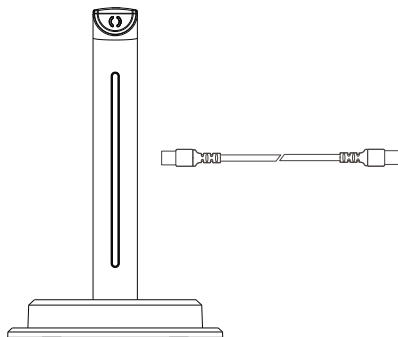

2 Opción 2: Conexión a través del dongle USB-A

1. Asegúrese de que el auricular está en modo 2,4 GHz.
2. Conecte el dongle USB-A al dispositivo de audio (por ejemplo, PC, consola).
3. El auricular se conecta automáticamente al dongle.

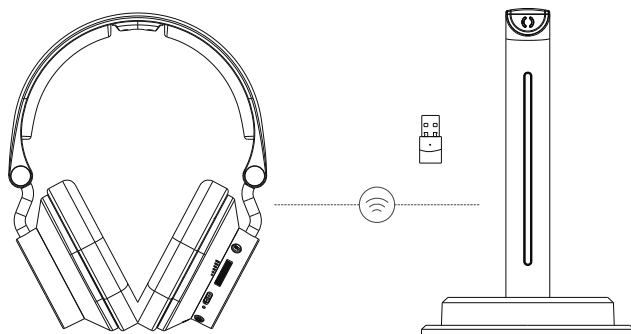



8. Conexión Bluetooth® (emparejamiento)

1. Cambie al modo Bluetooth manteniendo pulsado el botón del micrófono (3) durante 2 segundos. Por defecto, los auriculares siempre se inician en modo 2,4 GHz.
2. Active la búsqueda Bluetooth en su dispositivo móvil y seleccione PC-Office-Headset "BT-900" en la lista de dispositivos encontrados.

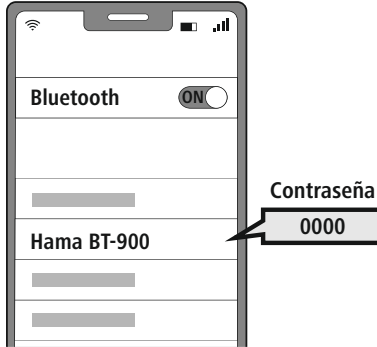

3. Cuando la conexión se haya realizado correctamente, oirá el sonido "Conectado" y el LED de estado (2) se iluminará en azul fijo.

Nota – contraseña para Bluetooth®

Algunos terminales requieren una contraseña para la configuración de la conexión con otro dispositivo Bluetooth®.

- Introduzca la contraseña **0000** para conectar el correspondiente terminal a los auriculares si el terminal lo requiere.

2 Tecnología multipunto

Estos auriculares pueden conectarse a dos dispositivos con Bluetooth® simultáneamente (multipunto).



- Primero conecte el primer dispositivo terminal a los auriculares.
- A continuación, desactive la función Bluetooth® en este dispositivo terminal.
- Después, conecte el segundo dispositivo terminal a los auriculares.
- Vuelva a activar la función Bluetooth® en el primer dispositivo terminal. Los auriculares también se conectan a este terminal.

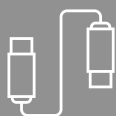

9. Conexión por cable

Puede conectar el auricular a través de USB-C, así como a través de una conexión jack de 3,5 mm.

1 Conexión mediante USB-C

- Conecte el cable USB-C suministrado al puerto USB-C de los auriculares.
- Conecte el otro extremo del cable a un dispositivo compatible.
- El auricular pasa automáticamente al modo de cable y puede utilizarse inmediatamente.



2 Conector de 3,5 mm

- Conecte el cable jack de 3,5 mm en la conexión correspondiente de los auriculares.
- Conecte el otro extremo del cable a la toma de auriculares de 3,5 mm de un dispositivo compatible.
- Los auriculares reconocen automáticamente la conexión y están listos para su uso.



Nota

Las funciones Bluetooth se desactivan mientras los auriculares están conectados a través de la toma de 3,5 mm. Tenga cuidado de no confundir la conexión del jack con la conexión del micrófono.





10. Controles

Nota

- Tenga en cuenta que el soporte de algunas funciones depende de su dispositivo terminal.
- Observe también las instrucciones de uso de su terminal.





10.1 Función de manos libres

Los auriculares se pueden utilizar como dispositivo manos libres para su terminal.



1 Realizar una llamada

Marque el número directamente desde su terminal para hacer una llamada.



2 Aceptar una llamada

   Pulse una vez el botón de encendido/apagado (6) para aceptar una llamada entrante.

3 Rechazar una llamada

   Pulse dos veces el botón de encendido/apagado (6) para rechazar una llamada entrante.



4 Finalizar una llamada

   Pulse el botón de encendido/apagado (6) una vez durante la llamada para finalizar una llamada en curso.





10.2 Control de volumen

1 Subir el volumen

   Gire el regulador de volumen (4) hacia arriba para subir el volumen.



2 Reducir el volumen

   Gire el regulador de volumen (4) hacia abajo para reducir el volumen.





10.3 Botón de silencio

1 Silenciar el micrófono









   Pulse el botón del micrófono (3) una vez durante la llamada para silenciar el micrófono.

2 Activar micrófono

   Pulse el botón del micrófono (3) una vez durante la llamada para cancelar la función de silencio.



10.4 Logo LED

- 1 **Logo LED encendido (1)**
  **1x**  Pulse una vez el botón de encendido/apagado (6) mientras no haya ninguna llamada activa para encender el LED.
- 2 **Logo LED encendido (2)**
  **1x**  Pulse de nuevo el botón de encendido/apagado (6) mientras no haya ninguna llamada activa para pasar al siguiente modo de LED.
- 3 **Logo LED apagado**
  **1x**  Pulse por tercera vez el botón de encendido/apagado (6) mientras no haya ninguna llamada activa para apagar el LED.

11. Indicador led

La pantalla LED del auricular, del dongle asociado y de la base de carga proporciona información sobre los distintos estados de funcionamiento.

LED de estado de los auriculares (2)	Anuncios de voz	Estado de los auriculares
El LED verde parpadea	/	2.4G no conectado
Se enciende el LED verde	"Connected"	2.4G conectado
LED apagado	/	Carga completa o modo PC
Se enciende el LED rojo	/	Cargando
El LED rojo parpadea	"Battery low"	Nivel de batería bajo
El LED azul se enciende	/	Conexión Bluetooth
El LED azul parpadea	/	Bluetooth no conectado

LED de estado del transmisor	Estado del transmisor
El LED verde parpadea	Auriculares no conectados
Se enciende el LED verde	Auriculares conectados
Se enciende el LED rojo	Los auriculares se están cargando
LED apagado	Auriculares totalmente cargados o desconectados durante más de 15 segundos



12. Datos técnicos

Conjunto de auriculares-micrófono

Versión de Bluetooth	5.3.
Conexión	BLE/EDR
Sistema operativo	Windows 11/10, Android, iOS
Diámetro del altavoz	40 mm
Máx. duración en inactividad	35 h
Máx. duración de llamadas	30 h
Máx. Tiempo de reproducción	24 h
Tiempo de carga	9 h
Longitud del cable	2.0 m
Peso	250 g
Consumo de corriente	5V \approx 210 mA
Tipo de batería	3,7 V / 1000 mAh / 3,70 Wh

Estación de carga

Peso	230 g
Consumo de corriente	5V \approx 500 mA

Dongle

Versión de Bluetooth	5.3.
Alcance	10m

11. Mantenimiento y cuidado

Limpe este producto solo con un paño ligeramente humedecido que no deje pelusas y no utilice detergentes agresivos.

12. Exclusión de responsabilidad

La empresa Hama GmbH & Co KG no se responsabiliza ni concede garantía alguna por los daños que se deriven de una instalación, montaje o manejo incorrectos del producto o por la inobservancia de las instrucciones de uso o de las indicaciones de seguridad.



13. Servicio y asistencia

Si tiene alguna pregunta sobre el producto, puede ponerse en contacto con el departamento de asesoramiento de productos de la empresa Hama.

Línea directa: +49 9091 502-0 (Alemán/Inglés)

Encontrará más información sobre asistencia en: support.hama.com

14. Declaración de conformidad

CE Por la presente, la empresa Hama GmbH & Co KG declara que el tipo de equipo radioeléctrico [00139940] es conforme con la Directiva 2014/53/UE. El texto completo de la declaración UE de conformidad está disponible en la siguiente dirección de Internet:

<https://support.hama.com/00139940>

Banda o bandas de frecuencia	Potencia máxima de radiofrecuencia
Bluetooth 2.402 - 2.480GHz	3 mW
2.4G inalámbrico 2.402 - 2.480GHz	3 mW

15. Información conforme al Reglamento (UE) 2023/826

Consulte la información sobre el consumo energético en:

<https://support.hama.com/00139940>



Hartelijk dank dat u voor een product van Hama hebt gekozen!

Neem de tijd om de volgende aanwijzingen en instructies volledig door te lezen. Berg deze gebruiksaanwijzing vervolgens op een goede plek op zodat u hem als naslagwerk kunt gebruiken.

Mocht u het apparaat verkopen, geeft u dan ook deze gebruiksaanwijzing aan de nieuwe eigenaar.

Bedieningselementen en weergaven/ indicaties

1. Pogo-pin voor opladen
2. Status-led
3. Microfoonknop 
4. Volumeregelaar
5. USB-C-oplaadaansluiting en USB-ingang voor bedraad gebruik
6. Aan/uit-knop 
7. 3,5 mm ingang voor bedraad gebruik
8. Microfooningang
9. Led-weergave voor opladen
10. RF-led-weergave
11. Ingang audiobronnen (USB Type-C)
12. Dongle-vak

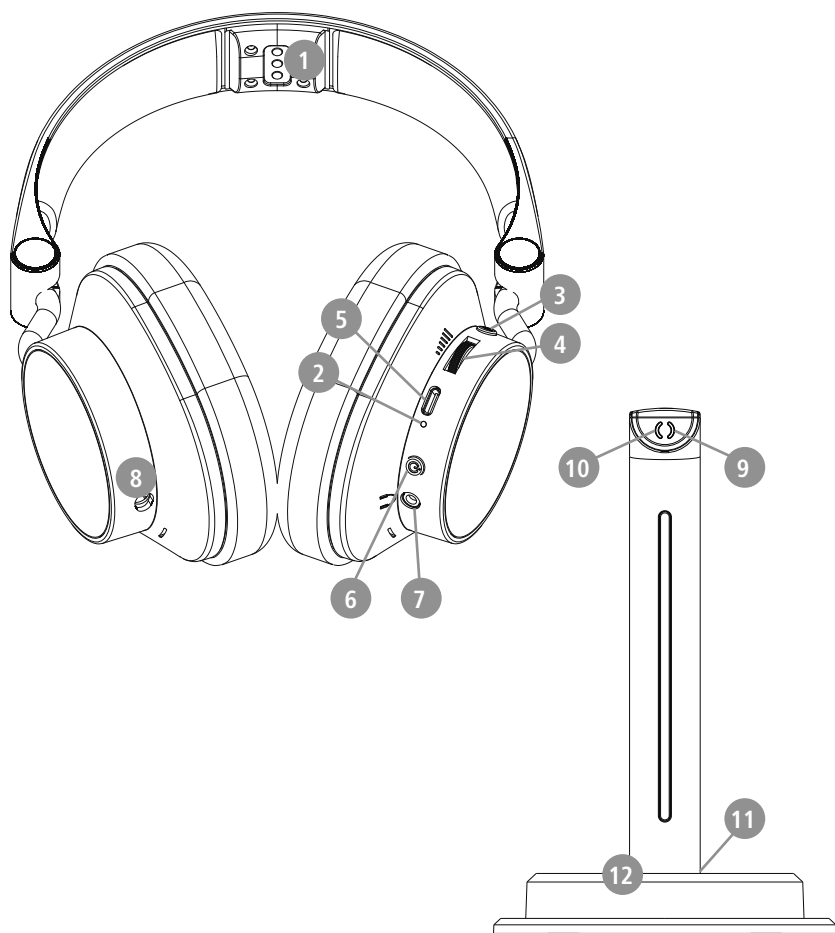



1. Verklaring van waarschuwingsymbolen en instructies

Waarschuwing



Wordt gebruikt om veiligheidsinstructies te markeren of om op bijzondere gevaren en risico's te attenderen.

Aanwijzing



Wordt gebruikt om extra informatie of belangrijke aanwijzingen te markeren.

2. Verklaring van symbolen voor productmarkering

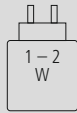

Het vermogen van de lader moet variëren van een minimumvermogen van 1 watt dat nodig is voor het radiosysteem tot een maximumvermogen van 2 watt dat nodig is om de maximale laadsnelheid te bereiken.

De gestandaardiseerde USB-interface maakt het ook mogelijk om een lader met een hoger uitgangsvermogen te gebruiken.

3. Inhoud van de verpakking

- 1x microfoon
- 1x transmitter en oplaadstation
- 1x USB-Type-C naar Type-C-kabel
- 1x USB-A-dongle-transmitter
- 1x USB-A- naar C-adapter
- 1x dongle-afdekking
- 1x 3,5 mm audiokabel



4. Veiligheidsinstructies

- Het product is bedoeld voor huishoudelijk, niet-commercieel gebruik.
- Gebruik het product alleen voor het beoogde doel.
- Gebruik het product niet op plaatsen waar elektronische apparaten niet zijn toegestaan.
- Probeer het product niet zelf te onderhouden of te repareren. Laat onderhouds- en reparatiewerkzaamheden door vakpersoneel uitvoeren.
- Open het product niet en gebruik het niet meer bij beschadigingen.
- Knik of klem de kabel niet.
- Laat het product niet vallen en stel het niet bloot aan zware schokken of stoten.
- Voer het verpakkingsmateriaal direct en overeenkomstig de lokaal geldende afvoervoorschriften af.
- Verander niets aan het product. Daardoor vervalt elke aanspraak op garantie.
- Bescherm het product tegen vuil, vocht en oververhitting en gebruik het alleen in droge omgevingen.
- Gebruik het product niet in de onmiddellijke nabijheid van de verwarming, andere warmtebronnen of in direct zonlicht.
- Gebruik het artikel alleen in gematigde klimatologische omstandigheden.
- Gebruik het product niet buiten de in de technische gegevens vermelde vermogensgrenzen.
- Gebruik het product niet in een vochtige omgeving en vermijd spatwater.
- Laat u niet door het product afleiden tijdens het autorijden of sporten en let op de verkeerssituatie en uw omgeving.
- De accu is vast geïnstalleerd en kan niet worden verwijderd, gooi het product als geheel weg in overeenstemming met de wettelijke bepalingen.
- Gooi de accu resp. het product niet in vuur.
- U mag de accu's/batterijen niet wijzigen en/of vervormen/verhitten/demonteren.
- Gebruik het product niet terwijl het wordt opgeladen!



Waarschuwing – Accu



- Gebruik alleen geschikte opladers of USB-aansluitingen voor het opladen.
- Gebruik nooit defecte opladers of defecte USB-aansluitingen en probeer deze niet te repareren.
- U mag het product niet overladen of diepontladen.
- Vermijd opslag, opladen en gebruik bij extreme temperaturen en extreem lage luchtdruk (bijv. op grote hoogte).
- Laad de accu regelmatig op (minstens driemaandelijks) tijdens langdurige opslag.

Waarschuwing – magneet



- Het product genereert magnetische velden. Personen met een pacemaker dienen vóór het gebruik van dit product een arts om advies te vragen of het functioneren van de pacemaker er negatief door kan worden beïnvloed.
- Bewaar geen pinpassen of soortgelijke kaarten met magnetische strips in de buurt van de oplaadbox of de oortelefoon. De gegevens op de kaarten kunnen beschadigd raken of worden gewist.

Waarschuwing - hoog volume



- Hoge geluidsdruk!
- Er is een risico op gehoorbeschadiging.
- Vermijd langdurig luisteren op een hoog volumenniveau om gehoorverlies te voorkomen.
- Houd het geluidsvolume te allen tijde op een verstandig niveau. Hoge geluidsvolumes kunnen – zelfs kortstondig – tot gehoorbeschadiging leiden.
- De gebruikmaking van het product beperkt u in de waarneming van omgevingsgeluiden. Bedient u om deze reden tijdens het gebruik geen voertuigen of machines.





5. In-/uitschakelen

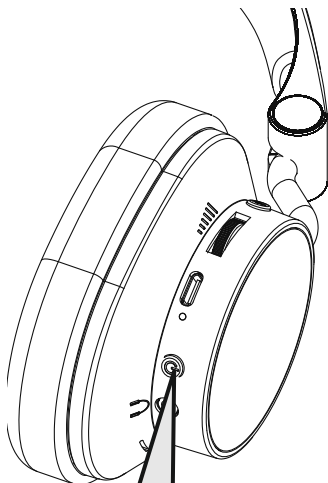

ON: 5s "Power on"

OFF: 5s "Power off"

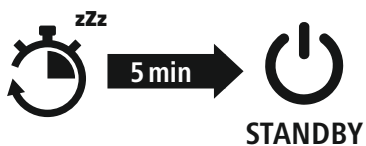

Aanwijzing - Overschakelen naar de stand-bymodus

Bij plaatsing in verbonden toestand op het oplaadstation, wordt de verbinding in stand-bymodus gehouden. Zodra de headset wordt opgetild, schakelt hij terug naar de gebruikelijke audio-modus.



6. Opladen

Laad de koptelefoon een keer volledig op voordat u hem voor de eerste keer gebruikt.

1 Koptelefoon uitschakelen en aansluiten

Er zijn twee manieren om de koptelefoon op te laden:

1. Opladen via USB-C

Sluit de meegeleverde USB-C-oplaadkabel aan op de oplaadaansluiting (5). Sluit de vrije stekker van de USB-C-oplaadkabel op een geschikte USB-oplader aan. Raadpleeg hiervoor de gebruiksaanwijzing van de gebruikte USB-oplader.

2. Opladen via het inductie-oplaadstation

Plaats de koptelefoon op het meegeleverde oplaadstation om hem draadloos op te laden via de POGO-pins. Zorg ervoor dat het oplaadstation is aangesloten op een voedingsbron.

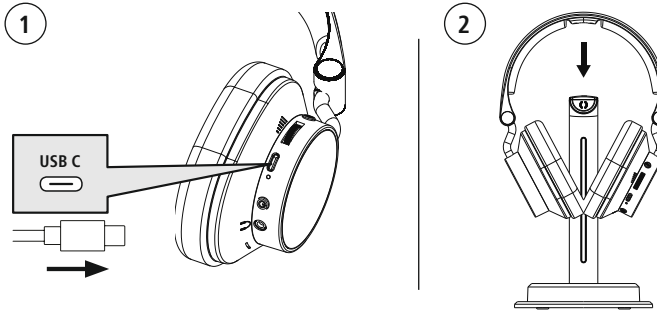

2 De koptelefoon opladen

De led (2) brandt tijdens het opladen continu rood.

Als het opladen is voltooid, gaat de led (2) uit.

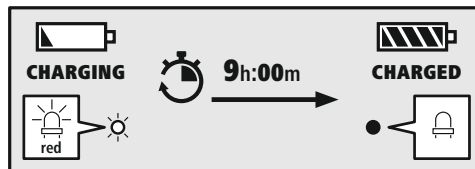

Het kan tot 8 uur duren voordat de accu volledig is opgeladen.

3 Accupaciteit

Als de koptelefoon een laag accuniveau heeft, knippert de led (2) rood en volgt de indicatie "Battery Low".



7. Draadloze verbinding (pairing)

De headset wordt standaard geleverd in 2,4 GHz-modus en is al gekoppeld met het oplaadstandaard en de USB-A-dongle. Een extra pairing is alleen nodig als de headset is losgekoppeld vanwege een onjuiste invoer.

1 Optie 1: Verbinding via de oplaadstandaard

1. Zorg ervoor dat de headset in de 2,4 GHz-modus staat.
2. Sluit de oplaadstandaard met een USB-kabel aan op het audioapparaat.
3. De headset maakt automatisch verbinding met de oplaadstandaard.

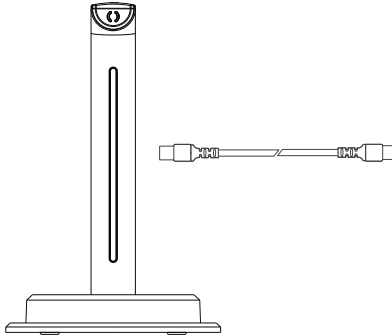

2 Optie 2: Verbinding via de USB-A-dongle

1. Zorg ervoor dat de headset in de 2,4 GHz-modus staat.
2. Steek de USB-A-dongle in het audioapparaat (bijv. pc, console).
3. De headset maakt automatisch verbinding met de dongle.

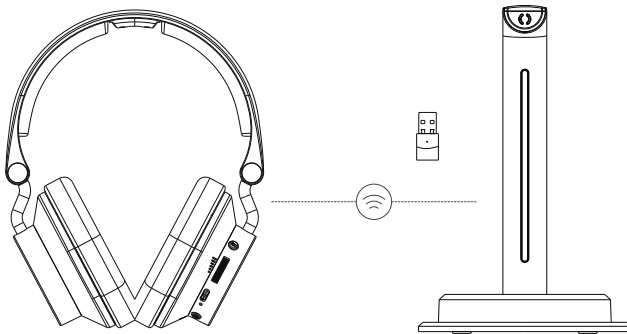



8. Bluetooth®-verbinding (pairing)

1. Schakel over naar de Bluetooth-modus door de microfoonknop (3) 2 seconden ingedrukt te houden. De headset start standaard altijd in de 2,4 GHz-modus.
2. Activeer de Bluetooth-zoekfunctie op uw mobiele apparaat en selecteer PC Office Headset "BT-900" in de lijst met gevonden apparaten.

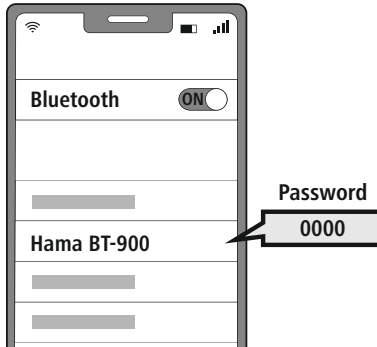

3. Na een succesvolle verbinding hoort u het geluid "Connected" en brandt de status-led (2) continu blauw.

Aanwijzing – Bluetooth®-wachtwoord

Sommige toestellen hebben voor het tot stand brengen van de verbinding met een ander Bluetooth®-toestel een wachtwoord nodig.

- Voer voor de verbinding met de koptelefoon het wachtwoord **0000** in als uw eindapparaat daarnaar vraagt.

2 Multipoint-technologie

Deze koptelefoon kan verbinding maken met twee Bluetooth®-compatibele eindapparaten tegelijkertijd (multipoint).



- Verbind eerst het eerste eindapparaat met de koptelefoon.
- Schakel vervolgens de Bluetooth®-functie op dit eindapparaat uit.
- Verbind vervolgens het tweede eindapparaat met op de koptelefoon.
- Activeer de Bluetooth®-functie weer op het eerste eindapparaat. De koptelefoon maakt dan ook verbinding met dit eindapparaat.

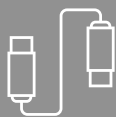

9. Aansluiting via kabel

U kunt de headset zowel via USB-C als via een 3,5mm-aansluiting aansluiten.

1 Aansluiting via USB-C

- Sluit de meegeleverde USB-C-kabel aan op de USB-C-aansluiting van de headset.
- Sluit het andere uiteinde van de kabel aan op een compatibel apparaat.
- De headset schakelt automatisch over naar de kabelmodus en kan onmiddellijk worden gebruikt.



2 Verbinding via 3,5-mm-jack

- Sluit de 3,5 mm-jackkabel aan op de corresponderende aansluiting van de headset.
- Sluit het andere uiteinde van de kabel aan op de 3,5 mm koptelefoonaansluiting van een compatibel apparaat.
- De headset herkent automatisch de aansluiting en is direct klaar voor gebruik.



Aanwijzing

Bluetooth-functies zijn gedeactiveerd als de headset is aangesloten via de 3,5 mm-jackaansluiting. Verwar de jackaansluiting niet met de microfoonaansluiting.





10. Bedieningselementen

Aanwijzing



- Houd er rekening mee dat de ondersteuning van sommige functies afhankelijk is van uw apparaat.
- Raadpleeg hiervoor de gebruiksaanwijzing van uw eindapparaat.





10.1 Handsfree-functie

U hebt de mogelijkheid om de koptelefoon als een handsfree-apparaat voor uw eindapparaat te gebruiken.

1 Bellen

Kies het nummer rechtstreeks op uw eindapparaat om te bellen.

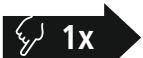

2 Gesprek aannemen

   Druk één keer op de aan/uit-knop (6) om een inkomend gesprek aan te nemen.

3 Gesprek afwijzen

   Druk twee keer op de aan/uit-knop (6) om een inkomend gesprek te weigeren.



4 Gesprek beëindigen

   Druk tijdens het gesprek eenmaal op de aan/uit-knop (6) om een lopend gesprek te beëindigen.





10.2 Volumeregeling

1 Volume verhogen

   Draai de volumeregelaar (4) omhoog om het volume te verhogen.

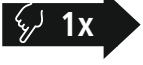
2 Volume verlagen

   Draai de volumeregelaar (4) omlaag om het volume te verlagen.





10.3 Mute-knop

1 Microfoon dempen

   Druk tijdens het gesprek eenmaal op de microfoonknop (3) om uw microfoon uit te schakelen.

2 Microfoon activeren

   Druk tijdens het gesprek eenmaal op de microfoonknop (3) om de mute-functie te annuleren.



10.4 Logo-led

- 1 Logo-led aan (1)**
   Druk één keer op de aan/uit-knop (6) terwijl er geen gesprek actief is om de logo-led aan te zetten.
- 2 Logo-led aan (2)**
   Druk nogmaals op de aan/uit-knop (6) terwijl er geen gesprek actief is om naar de volgende led-modus over te schakelen.
- 3 Logo-led uit**
   Druk een derde keer op de aan/uit-knop (6) terwijl er geen gesprek actief is om de logo-led uit te schakelen.

11. Led-weergave

De led-weergave op de headset, de bijbehorende dongle en het oplaadstation geeft informatie over verschillende bedrijfstoestanden.

Led-status van de koptelefoon (2)	Spraakaankondigingen	Koptelefoon-status
Groene led knippert	/	2,4G niet verbonden
Groene led brandt	"Connected"	2,4G verbonden
Led uit	/	Volledig opgeladen of pc-modus
Rode led brandt	/	Wordt opgeladen
Rode led knippert	"Battery low"	Accu bijna leeg
Blauwe led brandt	/	Bluetooth verbonden
Blauwe led knippert	/	Bluetooth niet verbonden

Led-status van de zender	Status van de zender
Groene led knippert	Koptelefoon niet verbonden
Groene led brandt	Koptelefoon aangesloten
Rode led brandt	Koptelefoon wordt opgeladen
Led uit	Koptelefoon volledig opgeladen of losgekoppeld gedurende meer dan 15 seconden



12. Technische gegevens

Headset

Bluetooth-versie	5.3
Verbinding	BLE/EDR
Besturingssysteem	Windows 11/10, Android, iOS
Diameter luidspreker	40mm
Max. Rusttoestand	35 h
Max. gesprekstijd	30 h
Max. Speelduur muziek	24 h
Laadtijd	9 h
Kabellengte	2.0 m
Gewicht	250 g
Stroomverbruik	5V \approx 210 mA
Batterijtype	3.7V / 1000mAh / 3.70 Wh

Oplaadstation

Gewicht	230 g
Stroomverbruik	5V \approx 500 mA

Dongle

Bluetooth-versie	5.3
Reikwijdte	10m

11. Onderhoud en verzorging

Reinig dit product uitsluitend met een pluisvrije, licht vochtige doek en gebruik geen agressieve reinigingsmiddelen.

12. Uitsluiting aansprakelijkheid

Hama GmbH & Co KG is niet aansprakelijk voor en verleent geen garantie op schade die het gevolg is van ondeskundige installatie, montage en ondeskundig gebruik van het product of het niet in acht nemen van de handleiding en/of veiligheidsinstructies.



13. Service en support

Bij vragen over het product kunt u altijd contact opnemen met Hama-productadvies.

Hotline: +49 9091 502-0 (Dui/Eng)

Meer support-informatie vindt u hier: support.hama.com

14. Conformiteitsverklaring

CE Hama GmbH & Co KG verklaart hierbij dat dit toestel [00139940] zich in overeenstemming met de essentiële eisen en aan de overige relevante bepalingen van de Richtlijn 2014/53/EU bevindt. De volledige tekst van de EU-conformiteitsverklaring is beschikbaar op het volgende internetadres:

<https://support.hama.com/00139940>

Frequentieband(en)	Maximaal radiofrequent vermogen
Bluetooth 2.402 - 2.480GHz	3 mW
2.4G Wireless 2.402 - 2.480GHz	3 mW

15. Informatie overeenkomstig Verordening (EU) 2023/826

De volledige tekst van de EU-conformiteitsverklaring is beschikbaar op het volgende internetadres:



<https://support.hama.com/00139940>

I Istruzioni d'uso



Grazie per avere acquistato un prodotto Hama!
Prima del montaggio, si prega di prendersi il tempo necessario per leggere le istruzioni e le informazioni descritte di seguito. Custodire quindi il presente libretto in un luogo sicuro e consultarlo qualora si renda necessario. In caso di cessione dell'apparecchio, consegnare anche il presente libretto al nuovo proprietario.

Elementi di comando e indicatori

1. Pogo Pin per la ricarica
2. LED di stato
3. Tasto microfono 
4. Regolatore del volume
5. Presa di ricarica USB-C e ingresso USB per l'utilizzo tramite cavo
6. Tasto On/Off 
7. Ingresso 3,5 mm per l'utilizzo tramite cavo
8. Ingresso microfono
9. Indicatore a LED di ricarica
10. Indicatore a LED RF
11. Ingresso sorgente audio (USB Type C)
12. Scomparto per dongle

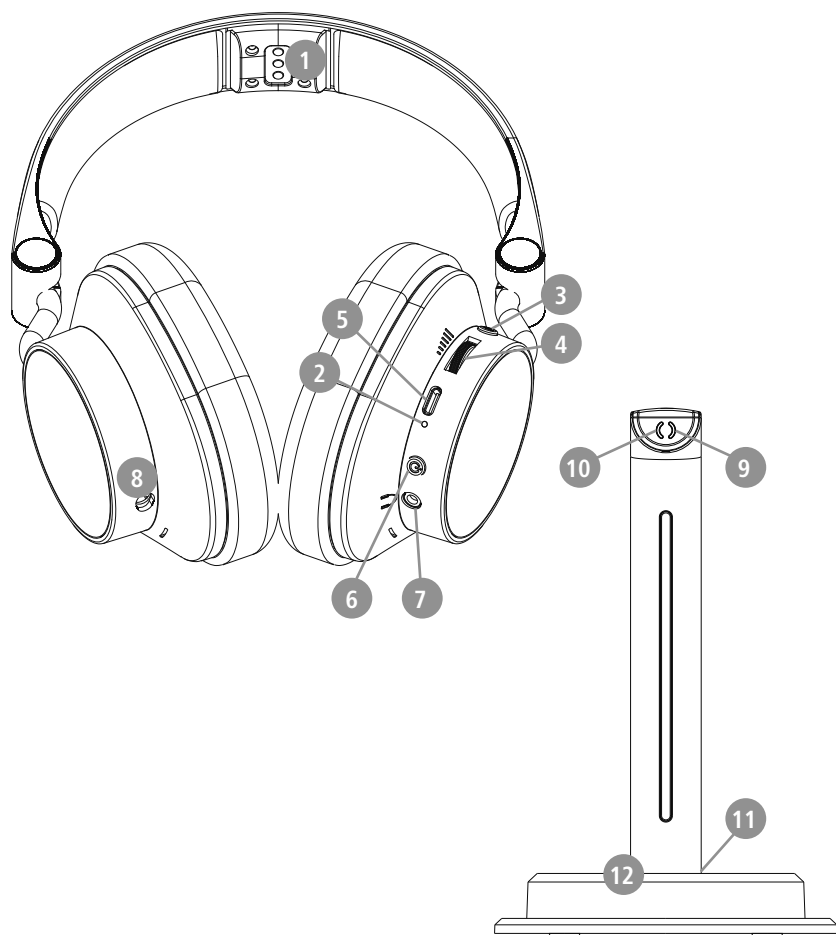



1. Spiegazione dei simboli di avvertenza e delle istruzioni

Attenzione

Contraddistingue le istruzioni di sicurezza o richiama l'attenzione su particolari rischi e pericoli.



Nota

Contraddistingue informazioni supplementari o indicazioni importanti.

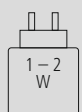

2. Spiegazione dei simboli dell'etichetta del prodotto

	La potenza del caricabatteria deve variare da una potenza minima di 1 watt richiesta dal sistema wireless a una massima di 2 watt necessaria per raggiungere la massima velocità di ricarica. Grazie all'interfaccia USB standardizzata, può essere utilizzato anche un caricabatterie con una potenza di uscita maggiore.
---	---

3. Contenuto della confezione

- 1 microfono
- 1 trasmettitore e stazione di ricarica
- 1 cavo da USB Type C a Type C
- 1 trasmettitore dongle USB-A
- 1 adattatore da USB-A a C
- 1 coperchio del dongle
- 1 cavo audio 3,5 mm



4. Istruzioni di sicurezza

- Il prodotto è previsto per uso privato, non commerciale.
- Utilizzare il prodotto soltanto per gli scopi previsti.
- Non utilizzare il prodotto in ambienti dove non è consentito l'uso di apparecchi elettronici.
- Non effettuare interventi di manutenzione e riparazione sul prodotto di propria iniziativa. Fare eseguire i lavori di riparazione soltanto da operatori specializzati.
- Non aprire il prodotto e cessarne l'utilizzo se presenta danneggiamenti.
- Non piegare, né schiacciare il cavo.
- Non far cadere il prodotto e non esporlo a urti.
- Smaltire immediatamente il materiale d'imballaggio in conformità alle prescrizioni locali vigenti.
- Non apportare modifiche al prodotto. In tal caso decadono i diritti di garanzia.
- Proteggere il prodotto dallo sporco, dall'umidità e dal surriscaldamento e utilizzarlo soltanto in ambienti asciutti.
- Non collocare il prodotto nelle immediate vicinanze del riscaldamento, di fonti di calore o alla luce diretta del sole.
- Utilizzare il prodotto soltanto in condizioni climatiche moderate.
- Non utilizzare il prodotto oltre i limiti di potenza indicati nei dati tecnici.
- Non utilizzare il prodotto in ambienti umidi e proteggerlo dagli schizzi d'acqua
- Non farsi distrarre dal prodotto durante la guida del veicolo o l'uso di un attrezzo sportivo e fare attenzione alla circolazione stradale e all'ambiente circostante.
- La batteria è installata fissa e non può essere rimossa. Smaltire il prodotto completo in conformità alle normative in vigore.
- Non gettare la batteria o il prodotto nel fuoco.
- Non modificare e/o deformare/riscaldare/scomporre le batterie/pile.
- Non utilizzare il prodotto quando è sotto carica!



Nota – Batteria



- Utilizzare soltanto caricabatteria o prese USB compatibili.
- Non utilizzare caricabatteria o prese USB guasti e non effettuare tentativi di riparazione.
- Non sovraccaricare il prodotto ed evitare scariche profonde.
- Evitare la custodia, la ricarica e l'uso del prodotto a temperature estreme e a pressioni atmosferiche estremamente basse (ad esempio ad alte quote).
- In caso di inutilizzo prolungato effettuare la ricarica a intervalli regolari (per lo meno ogni tre mesi).

Attenzione – Campi magnetici



- Il prodotto genera campi magnetici. Prima di utilizzarlo, si raccomanda ai portatori di pace maker di chiedere al proprio medico se il prodotto può interferire sul suo corretto funzionamento.
- Non custodire bancomat o carte simili dotate di banda magnetica nelle vicinanze della custodia di ricarica o degli auricolari. I dati contenuti sulle carte possono venire danneggiati o andare persi.

Attenzione – Volume elevato



- Elevata pressione sonora!
- Rischio di danni all'udito.
- Per impedire perdite di udito, evitare l'ascolto prolungato a volume elevato.
- Regolare sempre il volume su un livello ragionevole. Il volume elevato - anche per brevi lassi tempo - può causare danni all'udito.
- L'uso del prodotto limita la percezione dei rumori circostanti. Durante l'uso delle cuffie non è quindi consentito guidare veicoli o utilizzare macchine.





5. Accendere / Spegner

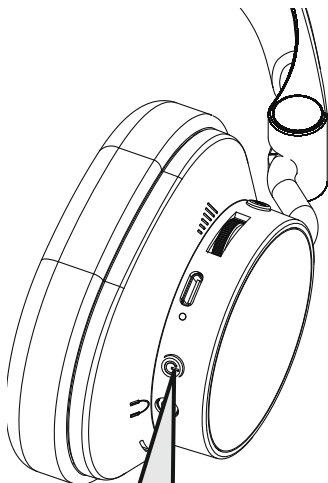

ON: 5s "Power on"

OFF: 5s "Power off"



Nota - Passaggio in modalità stand-by



Quando riposte sulla stazione di ricarica in stato connesso, la connessione viene mantenuta in modalità stand-by. Non appena vengono sollevate, le cuffie tornano nella normale modalità audio.



6. Carica

Caricare completamente le cuffie prima della messa in funzione iniziale.

1 Spegner e collegare le cuffie

Le cuffie possono essere caricate in due modi:

1. tramite USB-C

Collegare il cavo di ricarica USB-C in dotazione alla presa di ricarica (5). Collegare il connettore libero del cavo di ricarica USB-C a un caricabatteria USB compatibile. Seguire le istruzioni d'uso del caricabatteria USB utilizzato.

2. Ricarica tramite la stazione di ricarica a induzione

Per ricaricare le cuffie in modalità wireless tramite i pin POGO, disporle sulla stazione di ricarica in dotazione. Assicurarsi che la stazione di ricarica sia collegata a una fonte di alimentazione.

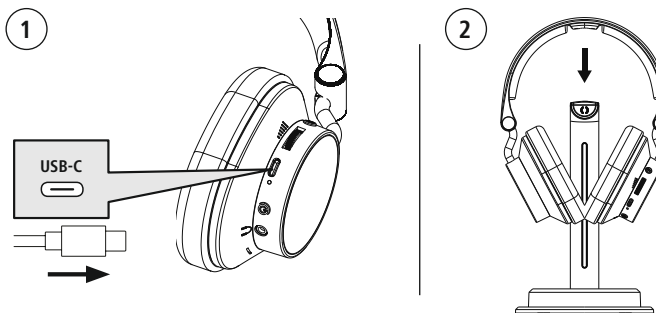

2 Processo di carica delle cuffie

Durante il processo di carica, il LED (2) è acceso a luce rossa fissa. Al termine del processo di carica, il LED si spegne (2).

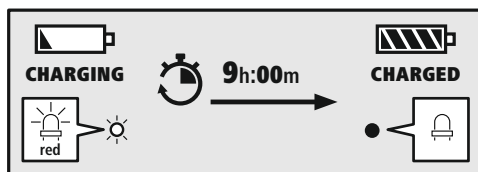

La carica completa degli auricolari può richiedere fino a 8 ore.

3 Capacità della batteria

Quando il livello di carica delle cuffie è basso, il LED (2) lampeggia a luce rossa e viene emesso il messaggio "Battery Low".



7. Connessione wireless (Pairing)

Di default, le cuffie vengono fornite in modalità 2,4 GHz e sono già associate alla base di ricarica e al dongle USB-A. Un'associazione aggiuntiva è necessaria solo se le cuffie sono state disaccoppiate a causa di un input errato.

1 Opzione 1: connessione tramite la base di ricarica

1. Assicurarsi che le cuffie siano in modalità 2,4 GHz.
2. Collegare la base di ricarica al dispositivo audio tramite un cavo USB.
3. Le cuffie stabiliscono automaticamente una connessione con la base di ricarica.

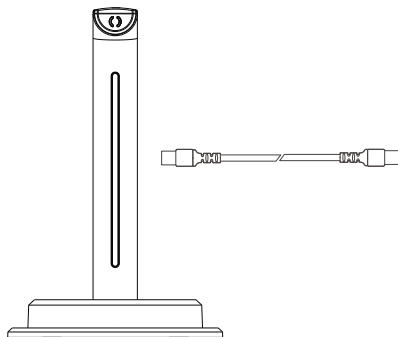

2 Opzione 2: connessione tramite il dongle USB-A

1. Assicurarsi che le cuffie siano in modalità 2,4 GHz.
2. Collegare il dongle USB-A al dispositivo audio (ad es. PC, console).
3. Le cuffie si collegano automaticamente con il dongle.

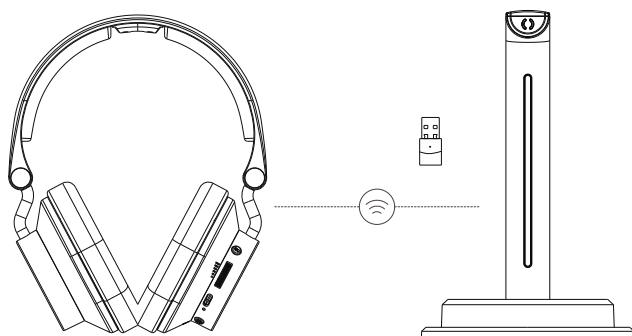



8. Connessione Bluetooth® (Pairing)

1. Passare in modalità bluetooth tenendo premuto il tasto del microfono (3) per 2 secondi. Di default, le cuffie si avviano sempre in modalità 2,4 GHz.
2. Attivare la ricerca bluetooth sul dispositivo mobile e selezionare PC Office Headset "BT-900" dall'elenco dei dispositivi trovati.

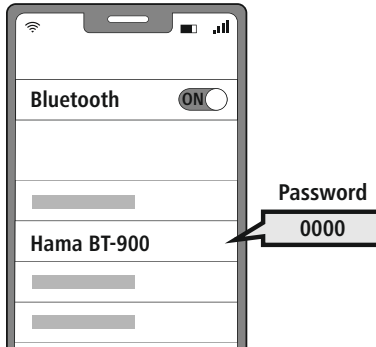

3. Una volta stabilita la connessione viene emesso il segnale acustico "Connected" e il LED di stato (2) si accende e luce blu fissa.

Nota – password Bluetooth®

Per stabilire la connessione con un altro dispositivo Bluetooth® alcuni dispositivi richiedono una password.

- Per stabilire la connessione con le cuffie digitare la password **0000**, se richiesto dal proprio dispositivo.

2 Tecnologia Multipoint

Gli auricolari possono essere contemporaneamente connessi (Multipoint) a due dispositivi Bluetooth®.



- Connettere il primo dispositivo.
- Disattivare quindi la funzione Bluetooth® del dispositivo.
- Connettere il secondo dispositivo.
- Riattivare la funzione Bluetooth® sul primo dispositivo. Le cuffie si collegano anche ad esso.

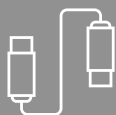

9. Connessione via cavo

Le cuffie possono essere collegate sia tramite porta USB-C che mediante una presa jack 3,5 mm.

1 Connessione tramite USB-C

- Collegare il cavo USB-C in dotazione alla porta USB-C delle cuffie.
- Collegare l'altra estremità del cavo a un dispositivo compatibile.
- Le cuffie passano automaticamente in modalità cavo e sono subito pronte per l'uso.



2 Connessione tramite jack 3,5-mm

- Collegare il cavo jack 3,5 mm all'apposita presa delle cuffie.
- Collegare l'altra estremità del cavo alla presa per cuffie 3,5 mm di un dispositivo compatibile.
- Le cuffie riconoscono automaticamente il collegamento del jack e sono subito pronte per l'uso.



Nota

Quando le cuffie sono collegate tramite la presa jack 3,5 mm, le funzioni bluetooth sono disattivate. Fare attenzione a non confondere la presa jack con quella del microfono.





10. Elementi di comando

Nota

- Il supporto di alcune funzioni varia a seconda del proprio dispositivo.
- Seguire a questo proposito le istruzioni d'uso del dispositivo.





10.1 Funzione viva voce

Le cuffie possono essere utilizzate come dispositivo viva voce per il proprio dispositivo.



1 Effettuare chiamate

Per effettuare una chiamata, comporre il numero dal proprio dispositivo.

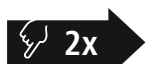

2 Rispondere alle chiamate

   Premere una volta il tasto On/Off (6) per rispondere alla chiamata in arrivo.

3 Respingere le chiamate

   Premere due volte il tasto On/Off (6) per rifiutare una chiamata in arrivo.



4 Concludere le chiamate

   Per terminare una chiamata in corso, premere una volta il tasto On/Off (6).





10.2 Regolazione del volume

1 Aumentare il volume



   Per aumentare il volume, ruotare il regolatore (4) verso l'alto.

2 Ridurre il volume



   Per ridurre il volume, ruotare il regolatore (4) verso il basso.

10.3 Tasto Mute

1 Silenziare il microfono

   Per silenziare il microfono, premere il tasto del microfono (3) durante la chiamata.



2 Attivare il microfono

   Per riattivare il microfono, premere una volta il tasto del microfono (3) durante la chiamata.





10.4 LED del logo

- 1 Accendere il LED del logo (1)**
 Per accendere il LED del logo, premere il tasto On/Off (6) quando non è in corso nessuna chiamata.
- 2 LED del logo acceso (2)**
 Quando non è in corso nessuna chiamata, premere di nuovo il tasto On/Off (6) per passare alla modalità LED successiva.
- 3 Spegner il LED del logo**
 Quando non è in corso nessuna chiamata, premere il tasto On/Off (6) una terza volta per spegnere il LED del logo.

11. Indicatore a LED

L'indicatore a LED delle cuffie, del dongle e della stazione di ricarica fornisce informazioni sui vari stati operativi.

LED di stato delle cuffie (2)	Annunci vocali	Stato delle cuffie
Il LED verde lampeggia	/	2,4G non connesso
LED verde acceso a luce fissa	"Connected"	2.4G connesso
LED spento	/	Completamente cariche o in modalità PC
LED rosso acceso a luce fissa	/	Ricarica in corso
Il LED rosso lampeggia	"Battery low"	Batteria scarica
LED blu acceso a luce fissa	/	Bluetooth collegato
Il LED blu lampeggia	/	Bluetooth non connesso

Stato del LED del trasmettitore	Stato del trasmettitore
Il LED verde lampeggia	Cuffie non collegate
LED verde acceso a luce fissa	Cuffie collegate
LED rosso acceso a luce fissa	Le cuffie sono in carica
LED spento	Cuffie completamente cariche o scollegate da oltre 15 secondi



12. Dati tecnici

Cuffie

Versione bluetooth	5.3
Connessione	BLE/EDR
Sistema operativo	Windows 11/10, Android, iOS
Diametro dell'altoparlante	40mm
Tempo max. stand-by	35 h
Tempo max. autonomia in conversazione	30 h
Tempo max. autonomia di riproduzione della musica	24 h
Tempo di ricarica	9 h
Lunghezza del cavo	2.0 m
Peso	250 g
Potenza assorbita	5V --- 210 mA
Tipo di batteria	3.7V / 1000mAh / 3.70 Wh

Stazione di ricarica

Peso	230 g
Potenza assorbita	5V --- 500 mA

Dongle

Versione bluetooth	5.3
Raggio d'azione	10m

11. Cura e manutenzione

Pulire il presente prodotto servendosi di un panno anti-pelucchi leggermente umido, senza utilizzare detersivi aggressivi.

12. Esclusione di garanzia

Hama GmbH & Co KG declina ogni responsabilità per danni dovuti al montaggio o all'utilizzo scorretto del prodotto, nonché alla mancata osservanza delle istruzioni d'uso e/o di sicurezza.



13. Assistenza e supporto

In caso di domande sul prodotto, rivolgersi alla Consulenza prodotto Hama.

Hotline: +49 9091 502-0 (ted/ing)

Ulteriori informazioni sul servizio di assistenza sono disponibili qui: support.hama.com

14. Dichiarazione di conformità



Hama GmbH & Co KG dichiara che il tipo di apparecchiatura radio [00139940] è conforme alla direttiva 2014/53/UE. Il testo completo della dichiarazione di conformità UE è disponibile al seguente indirizzo Internet:

<https://support.hama.com/00139940>

Bande di frequenza	Massima potenza a radiofrequenza trasmessa
Bluetooth 2.402 - 2.480GHz	3 mW
2.4G wireless 2.402 - 2.480GHz	3 mW

15. Specifiche secondo il regolamento (UE) 2023/826



Informazioni sul consumo di energia sono disponibili in:

<https://support.hama.com/00139940>



Dziękujemy za zakup produktu firmy Hama!
 Prosimy poświęcić czas na przeczytanie niniejszej instrukcji i podanych informacji w całości. Instrukcję należy przechowywać w bezpiecznym miejscu, aby móc z niej korzystać w przyszłości. W przypadku odsprzedaży urządzenia należy przekazać nowemu właścicielowi również instrukcję obsługi.

Elementy obsługowe i wskaźniki

1. Złącze sprężynowe (typu pogo pin) do ładowania
2. Kontrolka LED stanu
3. Przycisk mikrofonu 
4. Regulator głośności
5. Gniazdo ładowania USB-C i wejście USB do użytku przewodowego
6. Włącznik/wyłącznik 
7. Wejście 3,5 mm do użytku przewodowego
8. Wejście mikrofonowe
9. Wskaźnik LED ładowania
10. Wskaźnik LED RF
11. Wejście źródła audio (USB typu C)
12. Schowek na nadajnik USB-A

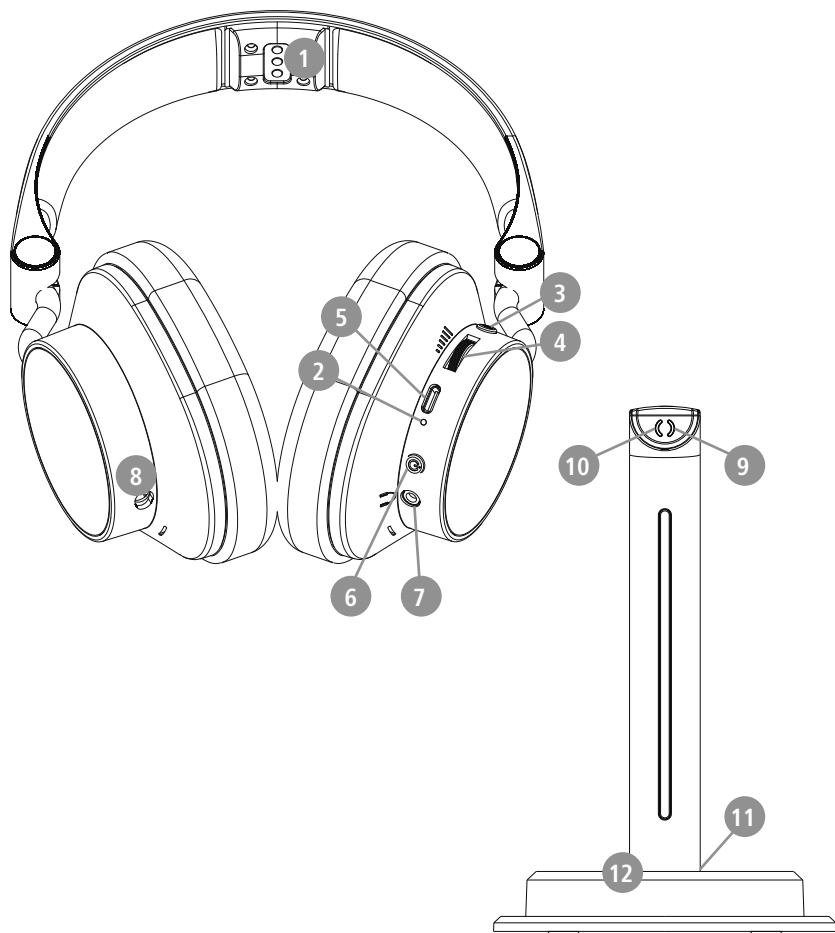



1. Objasnienie symboli ostrzegawczych i wskazówek

Ostrzeżenie



Niniejszy symbol stosuje się do wskazania zaleceń dotyczących bezpieczeństwa lub w celu zwrócenia uwagi na konkretne zagrożenia i niebezpieczeństwa.

Wskazówka



Niniejszy symbol wskazuje na dodatkowe informacje i istotne uwagi.

2. Objasnienie symboli oznaczenia produktu

	Moc ładowarki musi zawierać się w zakresie od minimalnej mocy 1 W wymaganej przez urządzenie radiowe do maksymalnej mocy 2 W wymaganej do uzyskania maksymalnej prędkości ładowania.
	Interfejs zgodny ze standardem USB umożliwia również stosowanie ładowarki o wyższej mocy wyjściowej.

3. Zawartość opakowania

- 1x mikrofon
- 1x stacja nadawczo-ładowująca
- 1x kabel USB-C do USB-C
- 1x nadajnik USB-A
- 1x adapter USB-A do USB-C
- 1x pokrywka schowka na nadajnik USB-A
- 1x kabel audio 3,5 mm



4. Wskazówki dotyczące bezpieczeństwa

- Produkt jest przeznaczony do prywatnego, niekomercyjnego użytku domowego.
- Produktu należy używać wyłącznie zgodnie z przeznaczeniem.
- Nie używać produktu w miejscach, gdzie niedozwolone jest stosowanie urządzeń elektronicznych.
- Nie próbować samodzielnie konserwować lub naprawiać urządzenia. Wszelkie prace konserwacyjne należy powierzyć odpowiedniemu personelowi specjalistycznemu.
- Nie otwierać produktu, a w razie uszkodzeń nie kontynuować jego obsługi.
- Nie zaginać ani nie zgniatać kabla.
- Nie upuszczać produktu i nie narażać go na silne wstrząsy.
- Opakowanie należy niezwłocznie usunąć zgodnie z lokalnymi przepisami dotyczącymi utylizacji.
- Nie wolno w żaden sposób modyfikować produktu. Spowoduje to utratę gwarancji.
- Chronić produkt przed zanieczyszczeniami, wilgocią i przegrzaniem. Korzystać z produktu wyłącznie w suchych pomieszczeniach.
- Nie używać produktu w bezpośrednim sąsiedztwie grzejnika lub innych źródeł ciepła ani pod bezpośrednim działaniem promieni słonecznych.
- Z produktu należy używać wyłącznie w umiarkowanych warunkach klimatycznych.
- Nie używać produktu poza granicami jego wydajności określonymi w danych technicznych.
- Nie używać produktu w wilgotnym otoczeniu i chronić go przed bryzgami wody.
- Nie pozwolić, aby produkt rozpraszał uwagę podczas jazdy samochodem lub na sprężcie sportowym i zwracać uwagę na sytuację na drodze i otoczenie.
- Akumulator został zamontowany na stałe i nie można go wyjąć, należy zutylizować produkt w całości zgodnie z obowiązującymi przepisami.
- Nie wolno wrzucać akumulatora ani produktu do ognia.
- Nie modyfikować/deformować/podgrzewać/rozmontowywać akumulatorów/baterii.
- Nie należy używać produktu podczas ładowania!



Ostrzeżenie – akumulator



- Używać do ładowania tylko odpowiednich ładowarek lub portów USB.
- Zasadniczo nie należy używać uszkodzonych ładowarek ani portów USB i nie wolno próbować ich naprawiać.
- Chronić produkt przed przeładowaniem lub głębokim rozładowaniem.
- Unikać przechowywania, ładowania i użytkowania w ekstremalnych temperaturach i przy bardzo niskim ciśnieniu powietrza (np. na dużych wysokościach).
- W przypadku dłuższego przechowywania regularnie ładować (przynajmniej raz na kwartał).

Ostrzeżenie – magnesy



- Produkt wytwarza pola magnetyczne. Osoby z rozrusznikami serca powinny skonsultować się z lekarzem przed użyciem tego produktu, aby ustalić, czy może to zakłócić działanie rozrusznika serca.
- Nie należy trzymać kart EC lub podobnych kart z paskami magnetycznymi w pobliżu stacji ładowania lub słuchawek. Dane zapisane na kartach mogą ulec uszkodzeniu lub skasowaniu.

Ostrzeżenie – wysoki poziom głośności



- Wysokie ciśnienie akustyczne!
- Istnieje ryzyko uszkodzenia słuchu.
- Aby zapobiec utracie słuchu, należy unikać słuchania przy wysokim poziomie głośności przez długi czas.
- Głośność dźwięku powinna być zawsze ustawiona na rozsądny poziom. Wysoki poziom głośności może – nawet jeżeli trwa krótko – prowadzić do uszkodzenia słuchu.
- Podczas używania produktu ograniczona jest percepcja dźwięków z otoczenia. Dlatego podczas używania produktu nie należy prowadzić pojazdów ani obsługiwać maszyn.





5. Włączanie/wyłączanie

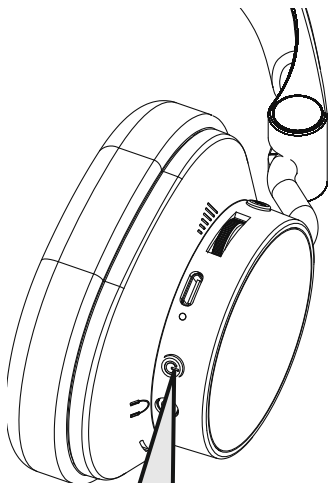

ON: 5 s „Power on”

OFF: 5 s „Power off”



Wskazówka – przełączanie w tryb gotowości



Po umieszczeniu połączonych słuchawek na stacji nadawczo-ładowującej połączenie pozostaje zachowane w trybie gotowości. Gdy tylko słuchawki zostaną podniesione, przełączają się z powrotem na zwykły tryb audio.



6. Ładowanie

Przed pierwszym użyciem w pełni naładować słuchawki.

1 Wyłączanie i podłączanie słuchawek

Istnieją dwa sposoby ładowania słuchawek:

1. Ładowanie przez USB-C

Podłączyć dołączony kabel USB-C do ładowania do gniazda ładowania (5). Podłączyć wolną wtyczkę kabla USB-C do ładowania do odpowiedniej ładowarki USB. Należy zapoznać się z instrukcją obsługi używanej ładowarki USB.

2. Ładowanie przez indukcyjną stację ładującą

Umieścić słuchawki na dołączonej stacji ładującej, aby ładować je bezprzewodowo poprzez złącze sprężynowe (typu pogo pin). Upewnić się, że stacja ładująca jest podłączona do źródła zasilania.

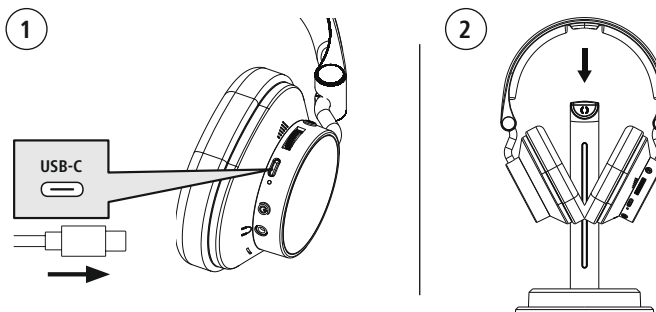

2 Ładowanie słuchawek

Podczas procesu ładowania kontrolka LED (2) świeci stale na czerwono.

Po zakończeniu procesu ładowania kontrolka LED (2) gaśnie.

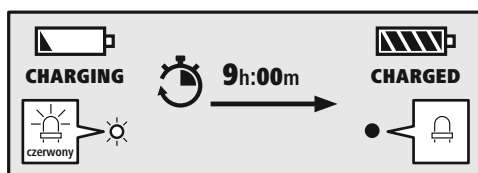

Pełne naładowanie akumulatora może zająć do 8 godzin.

3 Pojemność akumulatora

W przypadku niskiego poziomu naładowania akumulatora słuchawek kontrolka LED (2) miga na czerwono i pojawia się komunikat głosowy „Battery Low”.



7. Połączenie bezprzewodowe (parowanie)

Zestaw słuchawkowy jest standardowo dostarczany w trybie 2,4 GHz i jest już sparowany ze stacją nadawczo-ładowującą oraz nadajnikiem USB-A. Dodatkowe parowanie jest wymagane tylko wtedy, gdy zestaw słuchawkowy został odłączony z powodu wprowadzenia nieprawidłowych danych.

1 Opcja 1: Połączenie przez stację nadawczo-ładowującą

1. Upewnić się, że zestaw słuchawkowy znajduje się w trybie 2,4 GHz.
2. Połączyć stację nadawczo-ładowującą z urządzeniem audio za pomocą kabla USB.
3. Zestaw słuchawkowy automatycznie nawiąże połączenie ze stacją nadawczo-ładowującą.

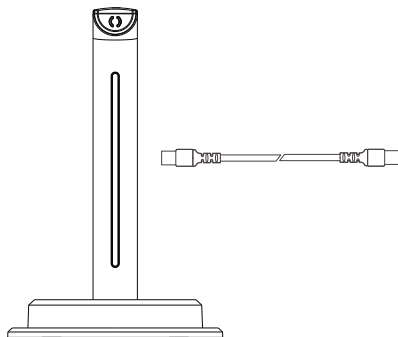

2 Opcja 2: Połączenie poprzez nadajnik USB-A

1. Upewnić się, że zestaw słuchawkowy znajduje się w trybie 2,4 GHz.
2. Podłączyć nadajnik USB-A do urządzenia audio (np. komputera, konsoli).
3. Zestaw słuchawkowy automatycznie połączy się z nadajnikiem USB-A.

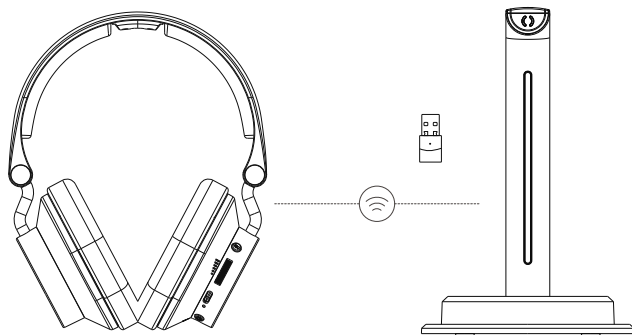



8. Połączenie Bluetooth® (parowanie)

1. Przejść do trybu Bluetooth, przytrzymując przycisk mikrofonu (3) wciśnięty przez 2 sekundy. Zestaw słuchawkowy domyślnie zawsze uruchamia się w trybie 2,4 GHz.
2. Aktywować wyszukiwanie urządzeń Bluetooth na swoim urządzeniu mobilnym i z listy znalezionych urządzeń wybrać komputerowy/biurowy zestaw słuchawkowy „BT-900”.

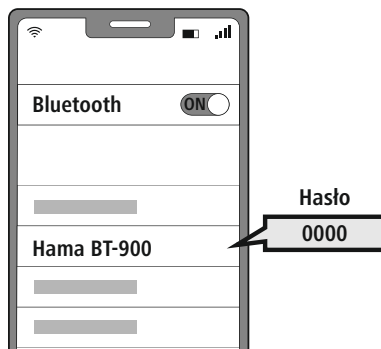

3. Po pomyślnym nawiązaniu połączenia rozlegnie się komunikat „Connected” (połączono), a kontrolka LED stanu (2) zaświeci na niebiesko.

Wskazówka – hasło Bluetooth®

Niektóre urządzenia końcowe wymagają podania hasła do konfiguracji połączenia z innym urządzeniem Bluetooth®.

- Jeżeli w urządzeniu końcowym pojawi się wezwanie do podania hasła, należy wprowadzić hasło **0000** w celu połączenia się ze słuchawkami.

2 Technologia Multipoint

Te słuchawki mogą łączyć się z dwoma urządzeniami końcowymi obsługującymi technologię Bluetooth® w tym samym czasie (technologia Multipoint).



- Najpierw podłączyć pierwsze urządzenie końcowe do słuchawek.
- Następnie zdezaktywować funkcję Bluetooth® w tym urządzeniu końcowym.
- Następnie podłączyć drugie urządzenie końcowe do słuchawek.
- Ponownie aktywować funkcję Bluetooth® na pierwszym urządzeniu końcowym. Wówczas słuchawki połączą się również z tym urządzeniem końcowym.

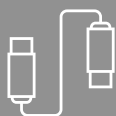

9. Połączenie kablowe

Zestaw słuchawkowy można połączyć zarówno poprzez gniazdo USB-C, jak i poprzez gniazdo mini-jack 3,5 mm.

1 Połączenie przez USB-C

- Podłączyć dołączony w komplecie kabel USB-C do gniazda USB-C zestawu słuchawkowego.
- Podłączyć drugi koniec kabla do kompatybilnego urządzenia.
- Zestaw słuchawkowy automatycznie przełącza się w tryb przewodowy i może być od razu używany.



2 Połączenie przez gniazdo mini-jack 3,5 mm

- Podłączyć kabel mini-jack 3,5 mm do odpowiedniego gniazda w zestawie słuchawkowym.
- Podłączyć drugi koniec kabla do gniazda słuchawkowego 3,5 mm kompatybilnego urządzenia.
- Zestaw słuchawkowy automatycznie wykrywa połączenie kablem mini-jack i jest od razu gotowy do użycia.



Wskazówka

W czasie, gdy zestaw słuchawkowy jest podłączony za pomocą kabla mini-jack 3,5 mm, funkcje Bluetooth są wyłączone. Należy uważać, aby nie pomylić gniazda mini-jack z wejściem mikrofonowym.





10. Elementy obsługowe

Wskazówka



- Należy pamiętać, że obsługa niektórych funkcji zależy od urządzenia końcowego.
- Uwzględnić instrukcję obsługi urządzenia końcowego.



10.1 Funkcja głośnomówiąca

Słuchawki mogą być używane jako zestaw głośnomówiący urządzenia końcowego.

1 Wykonywanie połączenia

Wybrać numer bezpośrednio na urządzeniu końcowym, aby wykonać połączenie.

2 Odbieranie połączenia



Nacisnąć raz włącznik/wyłącznik (6), aby odebrać połączenie przychodzące.

3 Odrzucanie połączenia



Nacisnąć dwukrotnie włącznik/wyłącznik (6), aby odrzucić połączenie przychodzące.

4 Zakończenie połączenia



Nacisnąć raz włącznik/wyłącznik (6) podczas połączenia, aby zakończyć trwające połączenie.



10.2 Regulacja głośności

1 Zwiększanie poziomu głośności



Obrócić regulator głośności (4) w górę, aby zwiększyć głośność dźwięku.

2 Zmniejszanie poziomu głośności



Obrócić regulator głośności (4) w dół, aby zmniejszyć głośność dźwięku.



10.3 Przycisk Mute

1 Wyciszenie mikrofonu



Nacisnąć raz przycisk mikrofonu (3) podczas połączenia, aby wyciszyć mikrofon.









2 Włączanie mikrofonu



Nacisnąć raz przycisk mikrofonu (3) podczas połączenia, aby wyłączyć wyciszenie.



10.4 Podświetlenie LED logotypu

- 1 Podświetlenie LED logotypu włączone (1)**
  1x  Nacisnąć raz włącznik/wyłącznik (6) w czasie, gdy żadne połączenie nie jest aktywne, aby włączyć podświetlenie LED logotypu.
- 2 Podświetlenie LED logotypu (2)**
  1x  Ponownie nacisnąć włącznik/wyłącznik (6) w czasie, gdy żadne połączenie nie jest aktywne, aby przejść do następnego trybu podświetlenia LED.
- 3 Podświetlenie LED logotypu wyłączone**
  1x  Nacisnąć włącznik/wyłącznik (6) trzeci raz w czasie, gdy żadne połączenie nie jest aktywne, aby wyłączyć podświetlenie LED logotypu.

11. Wskaźnik LED

Wskaźnik LED na zestawie słuchawkowym, przynależnym nadajniku USB-A oraz stacji nadawczo-ładującej dostarcza informacji o różnych stanach operacyjnych.

Stan kontrolki LED słuchawek (2)	Komunikaty głosowe	Stan słuchawek
Zielona kontrolka LED miga	/	brak połączenia 2,4G
Zielona kontrolka LED świeci	„Connected“	połączenie 2,4G
Kontrolka LED wyłączona	/	Pełne naładowanie lub tryb PC
Czerwona kontrolka LED świeci	/	Trwa ładowanie
Czerwona kontrolka LED miga	„Battery Low“	Niski poziom akumulatora
Niebieska kontrolka LED świeci	/	Połączenie Bluetooth
Niebieska kontrolka LED miga	/	Brak połączenia Bluetooth

Stan kontrolki LED nadajnika	Stan nadajnika
Zielona kontrolka LED miga	Słuchawki niepołączone
Zielona kontrolka LED świeci	Słuchawki połączone
Czerwona kontrolka LED świeci	Trwa ładowanie słuchawek
Kontrolka LED wyłączona	Słuchawki w pełni naładowane lub odłączone od ponad 15 sekund



12. Dane techniczne

Zestaw słuchawkowy

Wersja Bluetooth	5.3
Połączenie	BLE/EDR
System operacyjny	Windows 11/10, Android, iOS
Średnica głośnika	40 mm
Maks. czas czuwania	35 h
Maks. czas rozmowy	30 h
Maks. czas odtwarzania muzyki	24 h
Czas ładowania	9 h
Długość kabla	2.0 m
Waga	250 g
Pobór prądu	5V \approx 210 mA
Typ baterii	3,7 V / 1000 mAh / 3,70 Wh

Stacja ładowująca

Waga	230 g
Pobór prądu	5 V \approx 500 mA

Nadajnik

Wersja Bluetooth	5.3
Zasięg	10 m

11. Konserwacja i pielęgnacja

Czyścić produkt wyłącznie niestrzępiącą się, lekko wilgotną ściereczką. Nie używać agresywnych środków czyszczących.

12. Wyłączenie odpowiedzialności z tytułu gwarancji

Hama GmbH & Co KG nie ponosi odpowiedzialności i nie udziela żadnej gwarancji z tytułu szkód wynikających z niewłaściwego montażu, instalacji, niewłaściwego użytkowania urządzenia ani z tytułu szkód wynikających z postępowania niezgodnie z instrukcją obsługi i wskazówkami bezpieczeństwa.



13. Serwis i pomoc techniczna

W przypadku jakichkolwiek pytań prosimy o kontakt z Działem Obsługi Klienta firmy Hama.

Infolinia: +49 9091 502-0 (niem./ang.)

Więcej informacji na temat wsparcia technicznego można znaleźć na stronie www.hama.com

14. Deklaracja zgodności

CE Hama GmbH & Co KG niniejszym deklaruje, że typ urządzenia radiowego [00139940] jest zgodny z dyrektywą 2014/53/UE. Pełny tekst deklaracji zgodności UE jest dostępny pod następującym adresem internetowym:

<https://support.hama.com/00139940>

Zakres(y) częstotliwości	Maksymalna emitowana moc nadawcza
Bluetooth 2,402 - 2,480 GHz	3 mW
2.4G Wireless 2,402 - 2,480 GHz	3 mW

15. Informacje zgodnie z rozporządzeniem (UE) 2023/826

Informacje dotyczące zużycia energii można znaleźć na stronie:



<https://support.hama.com/00139940>

H Használati útmutató



Köszönjük, hogy Hama terméket választott!
Szánjon rá időt, és első teendőként olvassa el végig az alábbi utasításokat és megjegyzéseket. A későbbiekben tartsa biztonságos helyen ezt az útmutatót, hogy szükség esetén bármikor használhassa referenciaként. Ha eladja ezt a terméket, vele együtt adja tovább ezt az útmutatót is az új tulajdonosnak.

Kezelőelemek és kijelzők

1. Rugós csap a töltéshez
2. Állapotjelző LED
3. Mikrofon gomb 
4. Hangerőszabályzó
5. USB-C töltőcsatlakozó és USB bemenet a vezetékes használathoz
6. Be/Ki gomb 
7. 3,5 mm-es bemenet a vezetékes használathoz
8. Mikrofonbemenet
9. Töltés LED kijelző
10. RF-LED kijelző
11. Audioforrás bemenet (C típusú USB)
12. Dongle rekesz

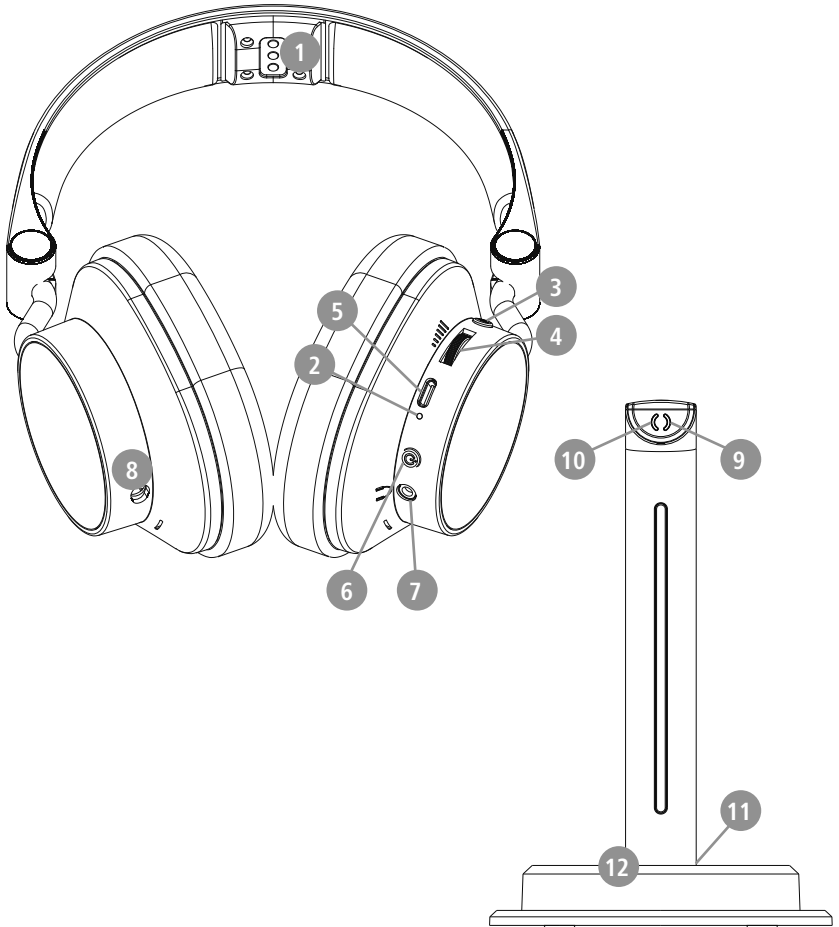



1. Figyelmeztető jelzések és megjegyzések magyarázata

Figyelmeztetés



A biztonsági utasítások jelölésére használjuk, illetve hogy felhívjuk a figyelmet a különleges veszélyekre és kockázatokra.

Megjegyzés



Akkor használjuk, ha kiegészítő információkat közlünk, vagy fontos tudnivalókra hívjuk fel a figyelmet.

2. A termék jelzőszimbólumainak magyarázata

	<p>A töltő teljesítményének a rádiórendszer által igényelt 1 Watt minimális teljesítménytől a maximális töltési sebesség eléréséhez szükséges 2 Watt maximális teljesítményig kell terjednie.</p> <p>A szabványosított USB-interfész lehetővé teszi a nagyobb kimeneti teljesítményű töltőkészülék használatát is.</p>
---	--

3. A csomag tartalma

- 1 db mikrofon
- 1 db jeladó és töltőállomás
- 1 db C típusú USB C típusú kábelhez
- 1 db USB-A hardverkulcs jeladó
- 1 db USB A-C adapter
- 1 db hardverkulcs fedél
- 1 db 3,5 mm-es audiókábel



4. Biztonsági utasítások

- A terméket privát és nem kereskedelmi, üzleti használatra terveztük.
- A terméket kizárólag a rendeltetési céljára használja.
- Ne használja a terméket olyan helyen, ahol elektronikus készülékek használata nem megengedett.
- Ne kísérelje meg a készüléket saját kezűleg karbantartani vagy megjavítani. Minden karbantartási munkát bízjon illetékes szakemberre.
- Ne nyissa ki a terméket, és sérülés esetén ne üzemeltesse tovább.
- Ne hajlítsa vagy törje meg a kábelt.
- Ne ejtse le a terméket és ne tegye ki erős rázkódásnak.
- Azonnal selejtezze le a csomagolóanyagot a helyileg érvényes hulladékkezelési előírások szerint.
- Ne végezzen semmilyen módosítást a terméken. Különben minden garanciaigény érvényét veszti.
- Óvja a terméket szennyeződéstől, nedvességtől és túlmelegedéstől, és kizárólag száraz környezetben használja.
- Ne üzemeltesse a terméket közvetlenül fűtés, más hőforrás közelében vagy közvetlen napsugárzásnál.
- A terméket csak mérsékelt időjárási körülmények között használja.
- Ne üzemeltesse a terméket a műszaki adatokban megadott teljesítményhatárokon túl.
- Ne használja a terméket párás környezetben, és ne fröccsenjen rá semmilyen folyadék.
- Ne hagyja, hogy gépjárművel vagy sporteszközzel való utazása közben a termék elterelje a figyelmét a közlekedési helyzetről és a környezetről.
- Az akkumulátor nem kivehető, a termék beépített részét képezi, így a terméket egyben kell leselejtezni a törvényi előírásoknak megfelelően.
- Ne dobja tűzbe az akkumulátort, ill. a terméket.
- Ne módosítsa és/vagy deformálja/hevítse/szedje szét az akkumulátorokat/elemeket.
- Ne használja a terméket a töltési folyamat alatt!



Figyelmeztetés – akkumulátor



- Töltéshez csak megfelelő töltőket vagy USB-csatlakozókat használjon.
- A meghibásodott töltőkészülékeket, USB-csatlakozókat ne használja tovább, és ne próbálkozzon a megjavításukkal se.
- Ne töltse túl és ne merítse le túlságosan a terméket.
- A terméket ne tárolja, ne töltsen és ne használja szélsőséges hőmérsékleteken, ill. szélsőségesen alacsony légnyomáson (pl. jelentős tengerszint feletti magasságban).
- Hosszabb tárolás alatt rendszeresen töltsen újra (min. negyedévente).

Figyelmeztetés – mágnesek



- A termék mágneses erőtérrel kelt. Mielőtt ezt a terméket szívritmus-szabályozót viselő személyek használnák, kérjék ki orvos tanácsát arról, hogy a termék befolyásolhatja-e a szívritmus-szabályozó működését.
- Ne tároljon bankkártyákat vagy hasonló mágnescsíkos kártyákat a töltődoboz vagy a fülhallgatók közelében. A kártyán lévő adatok megsérülhetnek vagy törölődhetnek.

Figyelmeztetés – nagy hangerő



- Nagy hangnyomás!
- Károsodhat a hallása.
- A halláskárosodás megelőzése érdekében kerülje a hosszú ideig nagy hangerőn történő hallgatást.
- A hangerőt tartsa mindig ésszerű szinten. A nagy hangerő – akár rövid ideig is – halláskárosodáshoz vezethet.
- A termék használata korlátozza Önt a környezeti zajok észlelésében. Ezért használata közben ne kezeljen járművet vagy gépet.





5. Be-/kikapcsolás

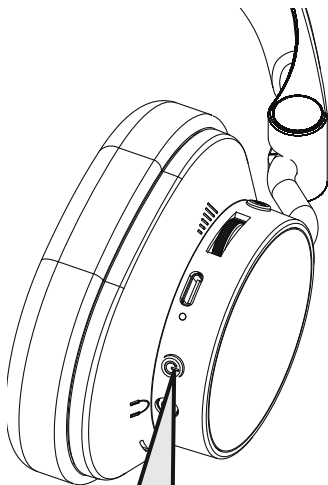

ON: 5s "Power on"

OFF: 5s "Power off"



Megjegyzés – Átváltás készenléti üzemmódba



Ha csatlakoztatott állapotban helyezik a töltőállomásra, a kapcsolat készenléti állapotban marad. Amint a headsetet felemelik, visszatér a szokásos audio módba.



6. Töltés

Az első használat előtt tölts fel egyszer teljesen a fejhallgatót.

1 Kapcsolja ki és csatlakoztassa a fejhallgatót

A fejhallgató töltésének két módja van:

1. Töltés USB-C-vel

Csatlakoztassa a mellékelt USB-C töltőkábelt a töltőaljzathoz (5). Csatlakoztassa az USB-C töltőkábel szabad csatlakozóját egy megfelelő USB töltőkészülékhez. Ehhez vegye figyelembe a használt USB-töltőkészülék kezelési útmutatóját.

2. Töltés az indukciós töltőállomáson keresztül

Helyezze a fejhallgatót a mellékelt töltőállomásra a vezeték nélküli töltéshez a rugós csapokon keresztül. Győződjön meg róla, hogy a töltőállomás csatlakoztatva van egy áramforráshoz.

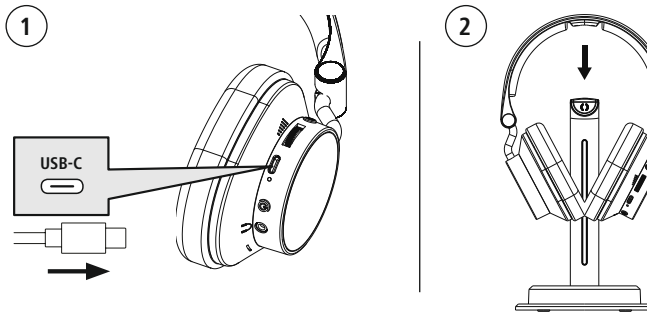

2 A fejhallgató töltése

A töltési folyamat alatt a LED (2) folyamatosan pirosan világít.

A töltési folyamat befejezését követően a LED (2) kialszik.

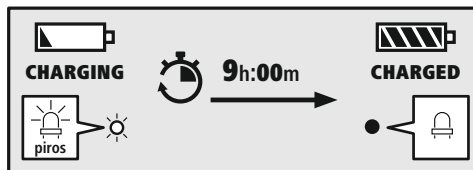

Az akkumulátor teljes feltöltése legfeljebb 8 óráig tarthat.

3 Akkukapacitás

A fejhallgató akkumulátorának alacsony töltöttségi szintje esetén a LED (2) pirosan villog, és elhangzik a „Battery Low” (Akkumulátor-töltöttség alacsony) szöveg.



7. Vezeték nélküli kapcsolat (párosítás)

A headset alap kivételben 2,4 GHz-es üzemmódban kapható, és már párosítva van a töltőállvánnyal, valamint az USB-A hardverkulccsal. További párosításra csak akkor van szükség, ha a headsetet helytelen bemenet miatt szétválasztották.

1. opció: Csatlakozás a töltőállványon keresztül

1. Győződjön meg arról, hogy a headset 2,4 GHz-es üzemmódban van.
2. Csatlakoztassa a töltőállványt az audioeszközkhöz egy USB-kábellel.
3. A headset automatikusan csatlakozik a töltőállványhoz.

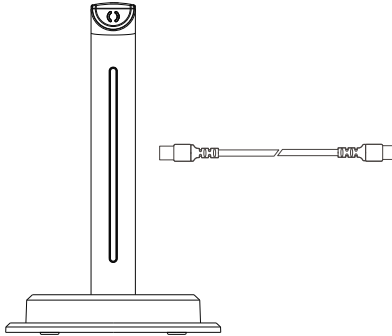

2. opció: Csatlakozás az USB-A hardverkulcson keresztül

1. Győződjön meg arról, hogy a headset 2,4 GHz-es üzemmódban van.
2. Helyezze be az USB-A hardverkulcsot az audioeszközbe (pl. PC, konzol).
3. A headset automatikusan csatlakozik a hardverkulcshoz.

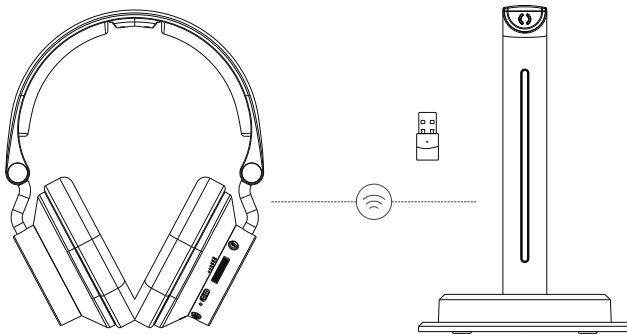



8. Bluetooth®-kapcsolat (párosítás)

1. Váltson Bluetooth módba a mikrofon gomb (3) 2 másodpercig tartó lenyomásával és lenyomva tartásával. A headset alapértelmezés szerint mindig 2,4 GHz-es üzemmódban indul.
2. Aktiválja a Bluetooth-keresést a mobilkészítőn, és válassza a „BT-900” PC Office Headset lehetőséget a talált eszközök listájából.

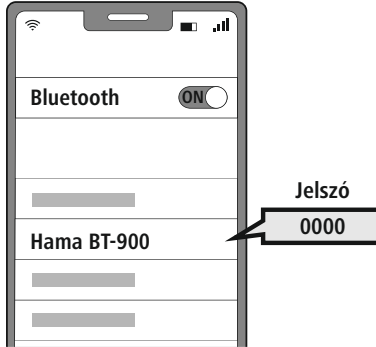

3. Sikeres csatlakoztatás után a „Connected” hang hallható, és az állapotjelző LED (2) folyamatosan kéken világít.

Megjegyzés – Bluetooth®-jelszó

Egyes eszközök esetén jelszót kell megadnunk, amikor az eszközt egy másik Bluetooth® eszközhöz csatlakoztatjuk.

- A fejhallgató csatlakoztatásához írja be a **0000** jelszót, amikor az eszköz a jelszót kéri.

2 Többpontos technológia

A fejhallgató egyszerre két Bluetooth®-képes készülékhez is csatlakoztatható (multipoint).



- Párosítsa először az első készüléket a fejhallgatóval.
- Ezt követően kapcsolja ki a Bluetooth®-funkciót ezen a készüléken.
- Ezután párosítsa az második készüléket a fejhallgatóval.
- Kapcsolja be újra a Bluetooth®-funkciót az első készüléken. A fejhallgató ekkor ehhez a készülékhez is kapcsolódik.

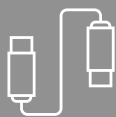

9. Csatlakozás kábellel

A headsetet USB-C és 3,5 mm-es csatlakozón keresztül is csatlakoztathatja.

1 Csatlakozás USB-C-n keresztül

- Csatlakoztassa a mellékelt USB-C kábelt a headset USB-C csatlakozójához.
- Csatlakoztassa a kábel másik végét egy kompatibilis eszközhöz.
- A headset automatikusan átkapcsol kábeles üzemmódba, és azonnal használható.



2 Csatlakozás 3,5 mm-es jack-csatlakozóval

- Csatlakoztassa a 3,5 mm-es jack-kábelt a headset megfelelő csatlakozójához.
- Csatlakoztassa a kábel másik végét egy kompatibilis eszköz 3,5 mm-es fejhallgató-csatlakozójához.
- A headset automatikusan érzékeli az jack-csatlakozót, és készen áll az azonnali használatra



Megjegyzés

Ha a headsetet a 3,5 mm-es csatlakozón keresztül csatlakoztatja, a Bluetooth funkciók letiltásra kerülnek. Ügyeljen arra, hogy ne keverje össze a jack-csatlakozót a mikrofon csatlakozójával.





10. Kezelőelemek

Megjegyzés

- Vegye figyelembe, hogy egyes funkciók támogatása az eszköztől függ.
- Ehhez vegye figyelembe az eszköz használati útmutatóját.





10.1. Kihangosító funkció

A fejhallgatót kihangosítóként is használhatja eszközéhez.



1 Hívás indítása

Hívás indításához válassza ki a számot közvetlenül az eszközön.



2 Hívás fogadása

   Bejövő hívás fogadásához nyomja meg egyszer a be-/kikapcsoló gombot (6).

3 Hívás elutasítása

   A bejövő hívás elutasításához nyomja meg kétszer a be-/kikapcsoló gombot (6).



4 Hívás befejezése

   Hívás közben nyomja meg egyszer a be-/kikapcsológombot (6) a folyamatban lévő hívás befejezéséhez.





10.2 Hangerősség-szabályozás

1 Hangerő növelése

   Forgassa felfelé a hangerő-szabályozó gombot (4) a hangerő növeléséhez.



2 Hangerő csökkentése

   A hangerő csökkentéséhez forgassa lefelé a hangerőszabályozót (4).





10.3 Mute-gomb

1 A mikrofon elnémítása

   Hívás közben nyomja meg egyszer a mikrofon gombot (3) a mikrofon elnémításához.

2 A mikrofon aktiválása

   Hívás közben nyomja meg egyszer a mikrofon gombot (3) a némítás feloldásához.



10.4 Logó LED

1 Logó LED be (1)

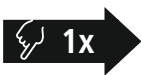

Amikor nincs aktív hívás, nyomja meg egyszer a be-/ki gombot (6) a logó LED bekapcsolásához.

2 Logó LED be (2)



Nyomja meg ismét a be-/ki gombot (6), miközben nincs aktív hívás, hogy átváltson a következő LED módra.

3 Logó LED ki



A logó LED kikapcsolásához nyomja meg harmadszor a be-/ki gombot (6), miközben nincs aktív hívás.

11. LED-kijelző

A headset, a hozzá tartozó hardverkulcs és a töltőállomás LED-kijelzője tájékoztatást nyújt a különböző működési állapotokról.

A fejhallgató LED állapota (2)	Hangutasítások	Fejhallgató állapota
Villog a zöld LED	/	2,4 G nincs csatlakoztatva
A zöld LED kigyullad	„Csatlakoztatva”	2,4 G csatlakoztatva
LED ki	/	Teljesen feltöltött vagy PC mód
Piros LED világít	/	Töltés folyamatban
Piros LED villog	„Battery Low”	Akkumulátor töltése alacsony
Kék LED világít	/	Bluetooth csatlakoztatva
Kék LED villog	/	A Bluetooth nincs csatlakoztatva

Jeladó LED állapota	Jeladó állapota
Villog a zöld LED	Fejhallgató nincs csatlakoztatva
A zöld LED kigyullad	Fejhallgató csatlakoztatva
Piros LED világít	Fejhallgató töltés
LED ki	Fejhallgató teljesen feltöltve vagy több mint 15 másodperce leválasztva



12. Műszaki adatok

Mikrofonos fülhallgató

Bluetooth verzió	5.3
Csatlakoztatás	BLE/EDR
Operációs rendszer	Windows 11/10, Android, iOS
Hangszóró-átmérő	40 mm
max. Nyugalmi állapot	35 h
max. Beszédidő	30 h
max. Zenelejátszási idő	24 h
Töltési idő	9 h
Kábelhossz	2.0 m
Súly	250 g
Áramfelvétel	5V \approx 210 mA
Akkumulátortípus	3,7 V/1000 mAh/3,70 Wh

Töltőállomás

Súly	230 g
Áramfelvétel	5V \approx 500 mA

Kulcs

Bluetooth verzió	5.3
Hatótávolság	10 m

11. Karbantartás és ápolás

A terméket csak szöszmentes, kissé nedves kendővel tisztítsa, és ne használjon agresszív tisztítószert.

12. Szavatosság kizárása

A Hama GmbH & Co KG semmilyen felelősséget vagy szavatosságot nem vállal a termék szakszerűtlen telepítéséből, szereléséből és szakszerűtlen használatából, vagy a használati útmutató és/vagy a biztonsági utasítások be nem tartásából eredő károkért.



13. Szerviz és támogatás

A termékkel kapcsolatos kérdéseivel forduljon a Hama ügyfélszolgálatához.

Forródrót: +49 9091 502-0 (Deu/Eng)

További támogatási információt itt talál: support.hama.com

14. Megfelelőségi nyilatkozat



A Hama GmbH & Co KG igazolja, hogy a [00139940] típusú rádióberendezés megfelel a 2014/53/EU irányelvnek. Az EU-megfelelőségi nyilatkozat teljes szövege a következő internetes címen érhető el:

<https://support.hama.com/00139940>

Frekvenciasáv(ok)	Maximális sugárzott jelerősség
Bluetooth 2,402 - 2,480 GHz	3 mW
2,4G Wireless 2,402 - 2,480GHz	3 mW

15. Az (EU) 2023/826 rendelet szerinti adatok

Információkat az energiafogyasztásról itt talál:



<https://support.hama.com/00139940>

RO Instrucțiuni de utilizare



Vă mulțumim pentru faptul că v-ați decis în favoarea unui produs Hama!
Acordați-vă timp și citiți mai întâi integral următoarele instrucțiuni și indicații. După aceea, păstrați acest manual într-un loc sigur, pentru referințe ulterioare. În cazul în care doriți să înstrăinați aparatul, transmiteți aceste instrucțiuni de utilizare noului proprietar.

Elementele de operare și afișaje

1. Pin Pogo pentru încărcare
2. LED de stare
3. Tastă microfon 
4. Regulator de volum
5. Conexiune de încărcare USB-C și intrare USB pentru utilizare cu fir
6. Tasta pornire/oprire 
7. Intrare de 3,5 mm pentru utilizare cu fir
8. Intrare microfon
9. Afișaj LED de încărcare
10. Afișaj LED RF
11. Intrare sursă audio (USB tip C)
12. Compartiment dongle

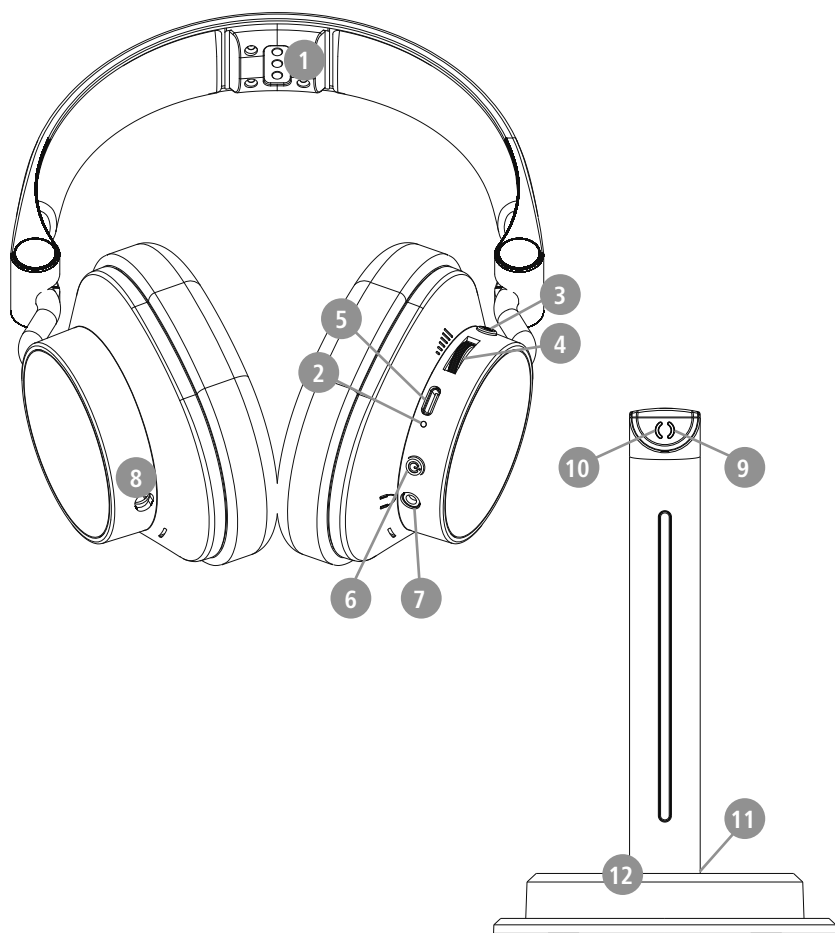



1. Explicarea simbolurilor de avertizare și a indicațiilor

Avertizare

Se folosește pentru a marca informații de siguranță sau pentru a atrage atenția asupra pericolelor și riscurilor speciale.



Indicație

Se folosește pentru a marca informații suplimentare sau indicații importante.



2. Explicarea simbolurilor denumirilor de produs

	Puterea încărcătorului trebuie să varieze de la o putere minimă de 1 wați cerută de sistemul radio până la o putere maximă de 2 wați necesară pentru a atinge viteza maximă de încărcare. Datorită interfeței USB standardizate, poate fi utilizat și un încărcător cu o putere de ieșire mai mare.
---	--

3. Conținutul pachetului

- 1x microfon
- 1x transmițător și stație de încărcare
- 1x cablu USB tip C la tip C
- 1x transmițător dongle USB-A
- 1x adaptor USB-A la USB-C
- 1x capac dongle
- 1x cablu audio de 3,5 mm



4. Instrucțiuni de siguranță

- Produsul este conceput pentru utilizarea casnică, necomercială.
- Utilizați produsul numai pentru scopul prevăzut pentru acesta.
- Nu folosiți produsul în zone în care nu sunt admise aparate electronice.
- Nu încercați să reparați sau să întrețineți produsul în regie proprie. Orice lucrări de întreținere sunt executate numai de personal de specialitate responsabil.
- Nu deschideți produsul și nu continuați să îl operați, dacă prezintă deteriorări.
- Nu îndoiți și nu striviți cablul.
- Nu lăsați produsul să cadă și nici nu îl expuneți unor vibrații puternice.
- Eliminați ambalajele imediat, conform prescripțiilor locale valabile de eliminare a deșeurilor.
- Nu aduceți modificări produsului. În acest fel pierdeți orice drept la garanție.
- Protejați produsul de murdărie, umiditate și supraîncălzire și utilizați-l numai în medii uscate.
- Nu operați produsul în imediata apropiere a sistemului de încălzire, a altor surse de căldură sau în razele directe ale soarelui.
- Utilizați articolul numai în condiții climatice moderate.
- Operați produsul numai în limita capacităților sale indicate în cadrul datelor tehnice.
- Nu folosiți produsul în mediu umed și evitați stropirea cu apă
- Nu permiteți să vi se distragă atenția de către produs pe parcursul deplasării cu un autovehicul sau echipament sport și accordați atenție situației traficului și mediului.
- Acumulatorul este încorporat ferm și nu poate fi îndepărtat, eliminați întregul produs, conform prevederilor legale aplicabile.
- Nu aruncați bateria sau produsul în foc.
- Nu modificați și/sau deformați/încălziți/dezasamblați bateriile/bateriile reîncărcabile.
- Nu utilizați produsul pe parcursul procesului de încărcare!



Avertizare - acumulator



- Pentru încărcare folosiți numai încărcătoare adecvate sau cabluri USB.
- În general, nu mai folosiți încărcătoare sau porturi USB defecte și nu încercați să le reparați.
- Nu supraîncărcați sau descărcați excesiv produsul.
- Evitați depozitarea, încărcarea și utilizarea la temperaturi extreme și la presiune atmosferică extrem de scăzută (cum ar fi la altitudini mari).
- Dacă este depozitat pentru o perioadă mai lungă de timp, reîncărcați regulat (cel puțin trimestrial).

Avertizare – Magneți



- Produsul generează câmpuri magnetice. Persoanelor cu stimulatori cardiace pot fi influențate li se recomandă să ceară sfatul medicului înaintea folosirii acestui produs, pentru a nu afecta funcționarea acestuia.
- Nu păstrați carduri bancare sau produse similare cu benzi magnetice în apropierea casetei de încărcare sau a căștilor. Datele de pe cartele pot fi deteriorate sau șterse.

Avertizare – volum înalt



- Volumul acustic cel mai înalt!
- Există pericolul de vătămare auzului.
- Pentru a preveni pierderea auzului, evitați ascultatul la un volum foarte înalt pe perioade lungi de timp.
- Mențineți întotdeauna volumul la un nivel rezonabil. Nivelul ridicat al sonorului – chiar și de scurtă durată – poate duce la tulburări ale auzului.
- Utilizarea produsului vă limitează capacitatea de percepere a zgomotelor înconjurătoare. În timpul utilizării produsului nu trebuie să deserviți agregate sau mijloace de transport.





5. Pornirea/oprirea

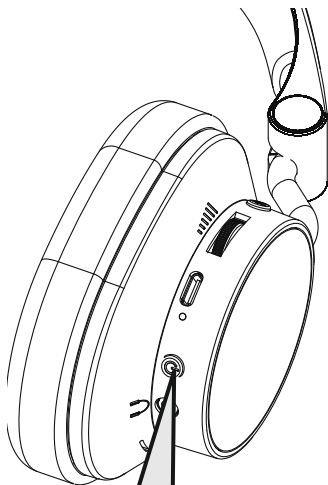

ON: 5s „Power on”

OFF: 5s "Power off"



Indicație - Trecerea în modul Standby



La așezarea pe stația de încărcare în stare conectată, conexiunea este menținută în modul Standby. Imediat ce sunt ridicate, căștile revin la modul Audio obișnuit.



6. Încărcare

Înainte de prima utilizare, încărcați căștile o dată complet.

1 Oprirea și conectarea căștilor

Există două posibilități de a încărca căștile:

1. Încărcare prin USB-C

Conectați cablul de încărcare USB-C inclus la mufa de încărcare (5). Conectați ștecărul liber al cablului de încărcare USB-C la un încărcător USB adecvat. Acordați atenție în acest sens instrucțiunilor de utilizare ale încărcătorului USB utilizat.

2. Încărcare prin stația de încărcare cu inducție

Puneți căștile pe stația de încărcare furnizată pentru a le încărca fără fir prin intermediul pinilor POGO. Asigurați-vă că stația de încărcare este conectată la o sursă de alimentare.

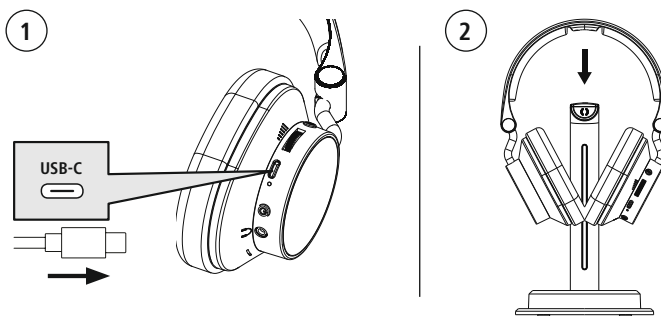

2 Procesul de încărcare a căștilor

LED-ul (2) luminează permanent roșu pe parcursul procesului de încărcare. După încheierea procesului de încărcare LED-ul (2) se stinge.

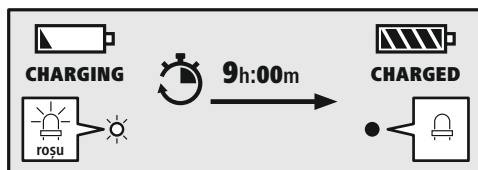

Încărcarea completă a acumulatorului poate să dureze până la 8 ore.

3 Capacitatea acumulatorului

Dacă nivelul de încărcare a căștilor este redus, LED-ul (2) clipește în culoarea roșie și auziți mesajul „Battery Low”.



7. Conexiune fără fir (pairing)

Setul de căști este furnizat standard în modul 2,4 GHz și este deja asociat cu suportul de încărcare și cu dongle-ul USB-A. Este necesară o împerechere suplimentară numai dacă căștile au fost deconectate din cauza unei intrări incorecte.

1 Opțiunea 1: Conexiune prin suportul de încărcare

1. Asigurați-vă că setul de căști este în modul 2,4 GHz.
2. Conectați suportul de încărcare la dispozitivul audio utilizând un cablu USB.
3. Setul de căști stabilește automat o conexiune la suportul de încărcare.

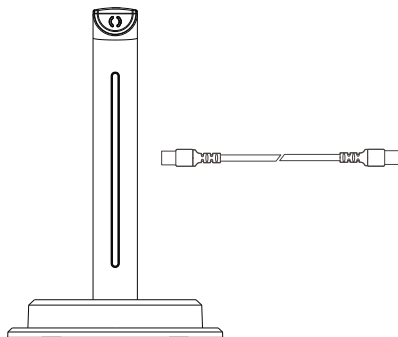

2 Opțiunea 2: Conectare prin dongle-ul USB-A

1. Asigurați-vă că setul de căști este în modul 2,4 GHz.
2. Conectați dongle-ul USB-A la dispozitivul audio (de ex. PC, consolă).
3. Setul de căști se conectează automat la dongle.

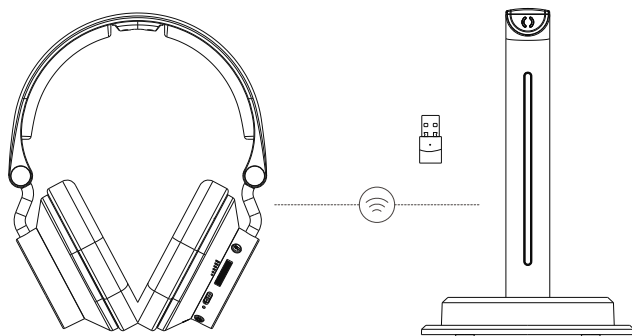



8. Conexiune Bluetooth® (pairing)

1. Treceți la modul Bluetooth apăsând și menținând apăsată tasta microfonului (3) timp de 3 secunde. În mod implicit, setul de căști pornește întotdeauna în modul 2,4 GHz.
2. Activați căutarea Bluetooth pe dispozitivul dvs. mobil și selectați PC Office Headset „BT-900” din lista de dispozitive găsite.

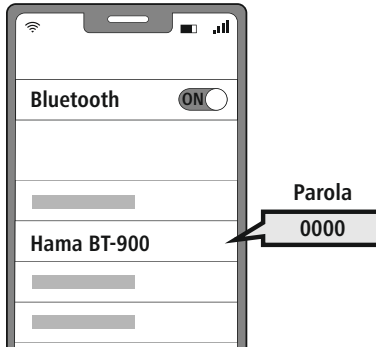

3. După o conexiune reușită veți auzi sunetul „Connected”, iar LED-ul de stare (2) va lumina permanent albastru.

Indicație – Parola Bluetooth®

Unele dispozitive terminale necesită o parolă pentru realizarea conexiunii cu un alt dispozitiv Bluetooth®.

- Pentru conectarea cu căștile, introduceți parola **0000** dacă terminalul dvs. solicită introducerea acesteia.

2 Tehnologie Multipoint

Aceste căști se pot conecta cu două terminale, care dispun de funcția Bluetooth® simultan (Multipoint).



- Conectați mai întâi primul terminal cu căștile.
- Dezactivați în încheiere funcția Bluetooth® de pe acest terminal.
- Conectați apoi cel de-al doilea terminal cu căștile.
- Activați din nou funcția Bluetooth® pe primul terminal. Căștile se vor conecta atunci și cu acest terminal.

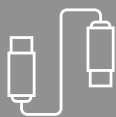

9. Conexiune prin cablu

Puteți conecta setul de căști prin USB-C, precum și printr-o conexiune jack de 3,5 mm.

1 Conexiune prin USB-C

- Conectați cablul USB-C furnizat în portul USB-C al setului de căști.
- Conectați celălalt capăt al cablului la un dispozitiv compatibil.
- Setul de căști comută automat la modul cablu și poate fi utilizat imediat.



2 Conexiune prin mufă jack de 3,5 mm

- Introduceți cablul jack de 3,5 mm în mufa corespunzătoare de pe setul de căști.
- Conectați celălalt capăt al cablului la mufa de 3,5 mm pentru căști a unui dispozitiv compatibil.
- Setul de căști recunoaște automat conexiunea jack și este gata de utilizare



Indicație

Funcțiile Bluetooth sunt dezactivate în timp ce setul de căști este conectat prin intermediul conexiunii jack de 3,5 mm. Aveți grijă să nu confundați conexiunea jack cu mufa microfonului.





10. Elementele de operare

Indicație



- Aveți în vedere faptul că suportarea anumitor funcții depinde de terminalul dvs.
- Acordați în acest sens atenție instrucțiunilor de utilizare ale terminalului dvs.





10.1 Funcția mâini libere

Există posibilitatea de a utiliza căștile pe post de dispozitiv tip mâini libere pentru terminalul dvs.



1 Efectuarea unui apel

Selectați numărul direct prin intermediul terminalului, pentru a efectua un apel.

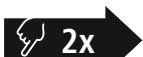

2 Acceptarea unui apel

   Apăsați o dată tasta Pornit/Oprit (6) pentru a accepta un apel primit.

3 Respingerea unui apel

   Apăsați de două ori tasta Pornit/Oprit (6) pentru a respinge un apel primit.

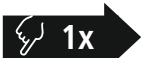
4 Încheierea unui apel

   Apăsați o dată tasta Pornit/Oprit (6) în timpul apelului pentru a încheia un apel în curs.



10.2 Reglarea volumului

1 Creșterea volumului

   Rotiți regulatorul de volum (4) în sus pentru a mări volumul.



2 Reducerea volumului

   Rotiți regulatorul de volum (4) în jos pentru a reduce volumul.





10.3 Tasta Mute

1 Trecerea microfonului pe mut

   Apăsați tasta microfonului (3) o dată în timpul apelului pentru a dezactiva microfonul.

2 Activarea microfonului

   Apăsați tasta microfonului (3) o dată în timpul apelului pentru a anula comutarea pe mut.



10.4 LED logo

- 1 **LED logo aprins (1)**
   Pentru a porni LED-ul logo, apăsați o dată tasta Pornit/Oprit (6) atunci când nu există un apel activ.
- 2 **LED logo aprins (2)**
   Apăsați din nou tasta Pornit/Oprit (6) atunci când nu există un apel activ pentru a trece la următorul mod LED.
- 3 **LED logo stins**
   Pentru a opri LED-ul logo, apăsați a treia oară tasta Pornit/Oprit (6) atunci când nu există un apel activ.

11. Afișaj LED

Afișajul LED de pe setul de căști, dongle-ul asociat și stația de încărcare oferă informații despre diferite stări de funcționare.

Starea LED-ului căștilor (2)	Indicații vocale	Starea căștilor
LED-ul verde clipește	/	2,4G nu este conectat
LED-ul verde se aprinde	„Connected”	2,4G conectat
LED stins	/	Complet încărcat sau modul PC
LED-ul roșu se aprinde	/	Se încarcă
LED-ul roșu clipește	„Battery low”	Baterie descărcată
LED-ul albastru se aprinde	/	Bluetooth conectat
LED-ul albastru clipește	/	Bluetooth neconectat

Starea LED-ului transmițătorului	Starea emițătorului
LED-ul verde clipește	Căștile nu sunt conectate
LED-ul verde se aprinde	Căștile sunt conectate
LED-ul roșu se aprinde	Căștile se încarcă
LED stins	Căști complet încărcate sau deconectate pentru mai mult de 15 secunde



12. Date tehnice

Set de căști

Versiunea Bluetooth	5.3
Conexiune	BLE/EDR
Sistem de operare	Windows 11/10, Android, iOS
Diametru difuzor	40 mm
Stare de repaus max.	35 h
Durață de vorbire max.	30 h
Timp max. de redare a muzicii	24 h
Timp de încărcare	9 h
Lungime cablu	2.0 m
Greutate	250 g
Consumul electric	5V \approx 210 mA
Tipul bateriei	3,7 V / 1000 mAh / 3,70 Wh

Stație de încărcare

Greutate	230 g
Consumul electric	5 V \approx 500 mA

Dongle

Versiunea Bluetooth	5.3
Raza de acțiune	10 m

11. Întreținerea și îngrijirea

Curățați produsul numai cu o lavetă ce nu lasă scame, ușor umezită și nu utilizați detergenți agresivi.

12. Declinarea responsabilității

Hama GmbH & Co KG nu își asumă nicio răspundere sau nu oferă nicio garanție pentru daune rezultate din instalarea, asamblarea și utilizarea necorespunzătoare a produsului sau nerespectarea instrucțiunilor de utilizare și/sau a instrucțiunilor de siguranță.



13. Service și suport

În cazul în care aveți întrebări referitoare la produs vă puteți adresa serviciului de consultanță pentru produse Hama.

Linie directă: +49 9091 502-0 (Ger/Eng)

Informații suplimentare de suport puteți găsi aici: support.hama.com

14. Declarație de conformitate

CE Prin prezenta, Hama GmbH & Co KG declară că tipul de echipament radio [00139940] este în conformitate cu Directiva 2014/53/UE. Textul complet al declarației de conformitate UE este disponibil la următoarea adresă de internet:

<https://support.hama.com/00139940>

Banda/benzile de frecvențe	Puterea maximă
Bluetooth 2,402 - 2,480 GHz	3 mW
2.4G Wireless 2,402 - 2,480 GHz	3 mW

15. Indicații conform Directivei (UE) 2023/826

Informații despre consumul de energie puteți găsi la:



<https://support.hama.com/00139940>

CZ Návod k použití



Děkujeme, že jste si vybrali výrobek Hama!
Najděte si čas a přečtěte si nejprve následující pokyny a upozornění. Uchovejte tento návod k použití v dosahu na bezpečném místě, abyste do něj mohli v případě potřeby nahlédnout. Pokud výrobek prodáte, předejte tento návod k obsluze novému majiteli.

Ovládací prvky a indikace

1. Pogo pin pro nabíjení
2. Stavová LED
3. Tlačítko mikrofonu 
4. Regulátor hlasitosti
5. Nabíjecí port USB-C a vstup USB pro použití s kabelem
6. Tlačítko Zap/vyp 
7. Vstup 3,5 mm pro použití s kabelem
8. Vstup pro mikrofon
9. LED ukazatel nabíjení
10. Ukazatel RF LED
11. Vstup zdroje zvuku (USB typ C)
12. Příhrádka na dongle

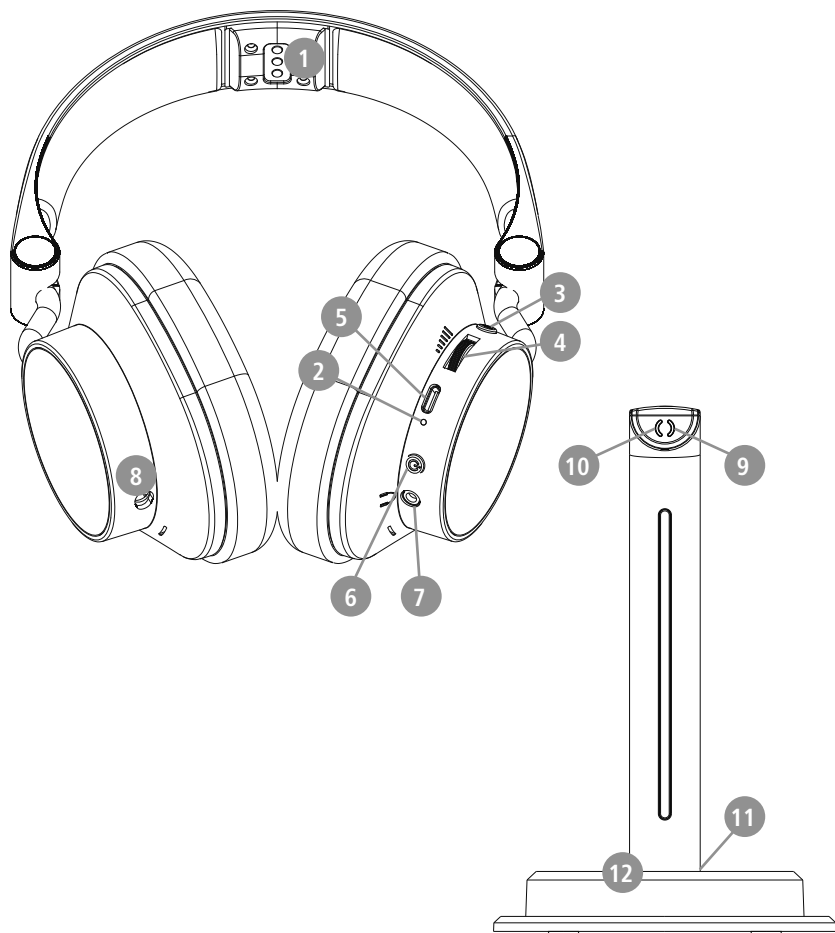



Výstraha – akumulátor



- Pro nabíjení používejte pouze vhodné nabíječky nebo USB přípojky.
- Defektní nabíječky nebo USB přípojky zásadně již nepoužívejte a nepokoušejte se je opravovat.
- Výrobek ani nepřebíjejte, ani ho zcela nevybíjejte.
- Zabraňte skladování, nabíjení a používání při extrémních teplotách a při extrémně nízkém tlaku vzduchu (jako např. ve velkých výškách).
- V případě delšího skladování je pravidelně (minimálně jednou za čtvrt roku) dobíjejte.

Varování – Magnety



- Produkt generuje magnetická pole. Osoby s kardiostimulátorem by měly konzultovat použití tohoto výrobku s lékařem, zda by tím mohla být narušena funkce kardiostimulátoru.
- V blízkosti nabíjecí stanice nebo sluchátek do uší neuchovávejte žádné EC karty nebo podobné karty s magnetickými proužky. Může dojít k poškození nebo ke smazání dat na kartách.

Varování – Vysoká hlasitost



- Vysoký akustický tlak!
- Existuje riziko poškození sluchu.
- Aby bylo možné zabránit ztrátě sluchu, zamezte poslechu při vysoké hlasitosti po dlouhá období.
- Hlasitost udržujte vždy na přiměřené úrovni. Vysoká hlasitost může, i při krátkém trvání, způsobit poškození sluchu.
- Používání výrobku vás omezuje ve vnímání okolních zvuků. Během používání proto neobsluhujte vozidla nebo stroje.





5. Zapnutí/vypnutí

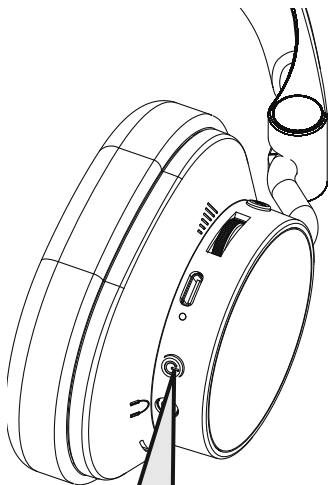

ON: ⌚ 5s „Power on“

OFF: ⌚ 5s „Power off“

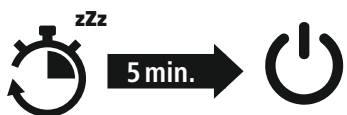

STANDBY

Upozornění – přepnutí do úsporného režimu



Po umístění na nabíjecí stanici během v připojeném stavu zůstane zachován úsporný režim. Jakmile náhlavní soupravu zvednete, přepne se zpět do obvyklého režimu zvuku.



6. Nabíjení

Před prvním použitím náhlavní sluchátka jednou zcela nabijte.

1 Náhlavní sluchátka vypněte a připojte

Sluchátka lze nabíjet dvěma způsoby:

1. Nabíjení přes USB-C

Připojte příložený nabíjecí kabel USB-C k nabíjecí zdířce (5). Volný konektor nabíjecího kabelu USB-C připojte k vhodné USB nabíječce. Respektujte přitom návod k obsluze používané USB nabíječky.

2. Nabíjení přes indukční nabíjecí stanici

Umístěte sluchátka na přiloženou nabíjecí stanici a nabíjejte je bezdrátově pomocí POGO pinů. Ujistěte se, že je nabíjecí stanice připojena ke zdroji napájení.

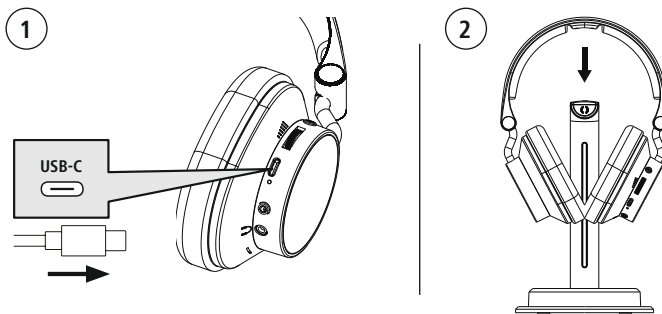

2 Proces nabíjení sluchátek

LED (2) svítí během procesu nabíjení trvale červeně.

Po ukončení procesu nabíjení LED (2) zhasne.

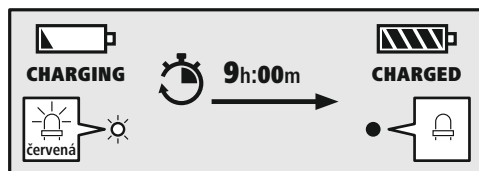

Může trvat až 8 hodin, dokud nebude akumulátor zcela nabítý.

3 Kapacita akumulátoru

V případě nízkého stavu akumulátoru náhlavních sluchátek bliká LED (2) červeně a objeví se hlášení „Battery Low“.



7. Bezdrátové připojení (párování)

Náhlavní souprava je standardně dodávána v režimu 2,4 GHz a je již spárována s nabíjecím stojanem a dogle USB-A. Dodatečné párování je nutné pouze v případě, když nebyla náhlavní souprava spárována z důvodu chybného zadání.

1 Možnost 1: Připojení přes nabíjecí stojan

1. Ujistěte se, že je náhlavní souprava v režimu 2,4 GHz.
2. Připojte nabíjecí stojan k audio zařízení pomocí USB kabelu.
3. Náhlavní souprava se automaticky připojí k nabíjecímu stojanu.

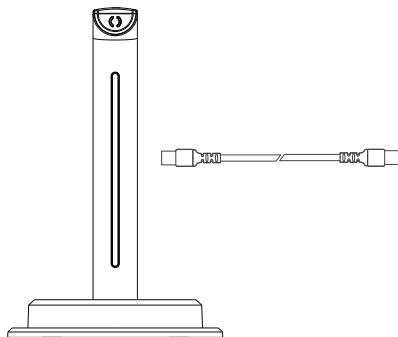

2 Možnost 2: Připojení přes dongle USB-A

1. Ujistěte se, že je náhlavní souprava v režimu 2,4 GHz.
2. Připojte dongle USB-A k audio zařízení (např. PC, konzole).
3. Náhlavní souprava se automaticky připojí k dongle.

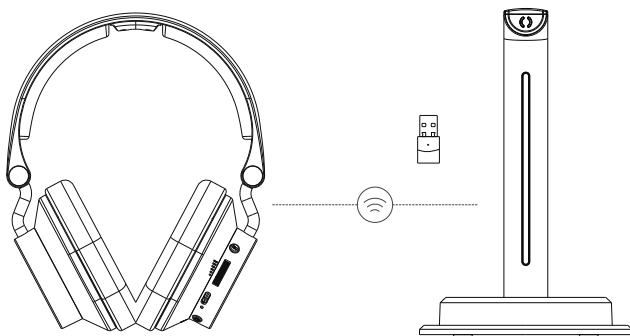



8. Spojení Bluetooth® (párování)

1. Přepněte do režimu Bluetooth stisknutím tlačítka mikrofonu (3) po dobu 2 sekund. Náhlavní souprava se ve výchozím nastavení vždy spustí v režimu 2,4 GHz.
2. Aktivujte vyhledávání Bluetooth na svém mobilním zařízení a ze seznamu nalezených zařízení vyberte PC Office Headset „BT-900“.

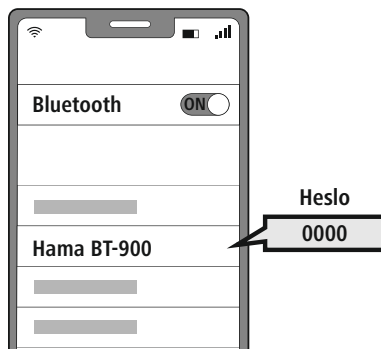

3. Jakmile je připojení úspěšné, uslyšíte tón „Connected“ a stavová LED dioda (2) bude trvale svítit modře.

Upozornění – Heslo Bluetooth®

Některá koncová zařízení vyžadují pro navázání spojení s jiným zařízením s Bluetooth® heslo.

- Pro spojení s náhlavními sluchátkami zadejte heslo **0000**, pokud vás k tomu vyzve vaše koncové zařízení.

2 Multipoint technologie

Tato náhlavní sluchátka lze spojit se dvěma koncovými zařízeními s podporou technologie Bluetooth® současně (multipoint).



- Nejprve spojte první koncové zařízení s náhlavními sluchátkami.
 - Dále deaktivujte funkci Bluetooth® na tomto koncovém zařízení.
 - Poté spojte druhé koncové zařízení s náhlavními sluchátkami.
 - Znovu aktivujte funkci Bluetooth® na prvním koncovém zařízení.
- Náhlavní sluchátka se potom spojí také s tímto koncovým zařízením.

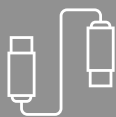

9. Připojení přes kabel

Náhlavní soupravu můžete připojit přes USB-C i přes 3,5mm jack.

1 Připojení přes USB-C

- Zapojte příložený kabel USB-C do portu USB-C na náhlavní soupravě.
- Připojte druhý konec kabelu ke kompatibilnímu zařízení.
- Náhlavní souprava se automaticky přepne do kabelového režimu a je připravena k okamžitému použití.



2 Připojení zvuku přes 3,5mm jack.

- Zapojte kabel s 3,5mm jackem do odpovídajícího portu na náhlavní soupravě.
- Druhý konec kabelu zapojte do 3,5mm konektoru pro sluchátka na kompatibilním zařízení.
- Náhlavní souprava automaticky detekuje připojení přes jack a je připravena k použití.



Upozornění

Když jsou sluchátka připojena přes 3,5mm jack, funkce Bluetooth jsou deaktivovány. Dávejte pozor, abyste nezaměnili konektor jack s konektorem mikrofonu.





10. Obslužné prvky

Upozornění



- Respektujte, že podpora některých funkcí je závislá na vašem koncovém zařízení.
- Dodržujte pokyny uvedené v návodu k obsluze koncového zařízení.



10.1 Funkce handsfree

Náhlavní sluchátka můžete používat jako zařízení handsfree pro vaše koncové zařízení.

1 Realizovat hovor

Zvolte číslo přímo prostřednictvím svého koncového zařízení, abyste mohli realizovat hovor.

2 Přijetí hovoru



Stiskněte jednu tlačítko Zap/vyp (6), abyste přijali příchozí hovor.

3 Odmítnutí hovoru



Chcete-li příchozí hovor odmítnout, stiskněte dvakrát tlačítko Zap/vyp (6).

4 Ukončení hovoru



Jedním stisknutím tlačítka Zap/vyp během hovoru (6) ukončíte probíhající hovor.



10.2 Regulace hlasitosti

1 Zesílení hlasitosti



Otočením ovladače hlasitosti (4) nahoru hlasitost zvýšíte.

2 Snižení hlasitosti



Otočením ovladače hlasitosti (4) dolů hlasitost snížíte.



10.3 Tlačítko Mute

1 Ztlumení mikrofonu



Jedním stisknutím tlačítka mikrofonu (3) během hovoru ztlumíte mikrofon.









2 Aktivace mikrofonu



Pro aktivaci ztlumení během hovoru jednou stiskněte tlačítko mikrofonu (3).



10.4 Logo LED

- 1 Logo LED svítí (1)**
   Pokud není aktivní žádný hovor, jednou stisknete tlačítko Zap/vyp (6), aby se rozsvítila LED dioda s logem.
- 2 Logo LED svítí (2)**
   Opětovným stisknutím tlačítka Zap/vyp (6), když není aktivní žádný hovor, přepnete do dalšího režimu LED.
- 3 Logo LED nesvítí**
   Pokud není aktivní žádný hovor, stisknete tlačítko Zap/vyp (6) potřetí, abyste zhasli LED diodu s logem.

11. LED ukazatel

LED ukazatel náhlavní soupravy, souvisejícího dongle a nabíjecí stanice poskytuje informace o různých provozních stavech.

LED stav sluchátek (2)	Hlasová oznámení	Stav sluchátek
Zelená LED bliká	/	2,4G nepřipojeno
Zelená LED svítí	„Connected“	2,4G připojeno
LED nesvítí	/	Plně nabitě nebo režim PC
Červená LED svítí	/	Nabíjí se
Červená LED bliká	„Battery Low“	Nízký stav baterie
Svítí modrá LED	/	Bluetooth připojeno
Bliká modrá LED	/	Bluetooth není spojeno

LED stav transmitteru	Stav odesílatele
Zelená LED bliká	Sluchátka nejsou připojena
Zelená LED svítí	Sluchátka připojena
Červená LED svítí	Sluchátka se nabíjejí
LED nesvítí	Sluchátka jsou plně nabitá nebo odpojená na více než 15 sekund



12. Technické údaje

Náhlavní souprava

Verze Bluetooth	5.3
Spojení	BLE/EDR
Operační systém	Windows 11/10, Android, iOS
Průměr reproduktoru	40 mm
Max. Klidový stav	35 h
Max. Doba hovoru	30 h
Max. Doba přehrávání hudby	24 h
Doba nabíjení	9 h
Délka kabelu	2.0 m
Hmotnost	250 g
Příkon	5V \approx 210 mA
Typ baterie	3,7 V / 1000 mAh / 3,70 Wh

Nabíjecí stanice

Hmotnost	230 g
Příkon	5 V \approx 500 mA

Dongle

Verze Bluetooth	5.3
Dosah	10 m

11. Údržba a péče

Tento výrobek čistíte pouze lehce navlhčenou utěrkou, která nepouští vlákna, a nepoužívejte agresivní čisticí prostředky.

12. Vyloučení záruky

Společnost Hama GmbH & Co KG nepřebírá žádnou odpovědnost nebo záruku za škody vzniklé neodbornou instalací, montáží a neodborným použitím výrobku nebo nedodržováním návodu k použití a/ nebo bezpečnostních pokynů.



13. Servis a podpora

V případě dotazů k výrobku se laskavě obraťte na poradenství k výrobkům Hama.

Horká linka: +49 9091 502-0 (německy/anglicky)

Další informace k podpoře naleznete zde: support.hama.com

14. Prohlášení o shodě

CE Společnost Hama GmbH & Co KG tímto prohlašuje, že typ rádiového zařízení [00139940] je v souladu se směrnicí 2014/53/EU. Úplné znění EU prohlášení o shodě je k dispozici na této internetové adrese: <https://support.hama.com/00139940>

Kmitočtové pásmo/kmitočtová pásma	Maximální vyzařovaný vysílací výkon
Bluetooth 2,402 - 2,480 GHz	3 mW
2,4 G Wireless 2,402 - 2,480 GHz	3 mW

15. Údaje podle nařízení (EU) 2023/826



Informace o spotřebě energie naleznete na:

<https://support.hama.com/00139940>



Ďakujeme, že ste sa rozhodli pre výrobok Hama! Vyhradte si čas na úplné prečítanie všetkých nasledujúcich pokynov a upozornení. Uchovajte tento návod na obsluhu pre prípadné budúce použitie. Pokiaľ zariadenie predáte, odovzdajte tento návod na obsluhu novému majiteľovi.

Ovládacie prvky a ukazovatele

1. Pogo PIN na nabíjanie
2. Stavová LED dióda
3. Tlačidlo mikrofónu 
4. Regulátor hlasitosti
5. Nabíjací port USB-C a vstup USB na káblové použitie
6. Tlačidlo zapnutia/vypnutia 
7. 3,5 mm vstup pre káblové použitie
8. Vstup mikrofónu
9. LED indikátor nabíjania
10. RF LED ukazovateľ
11. Vstup zvukového zdroja (USB typu C)
12. Priehradka dongle

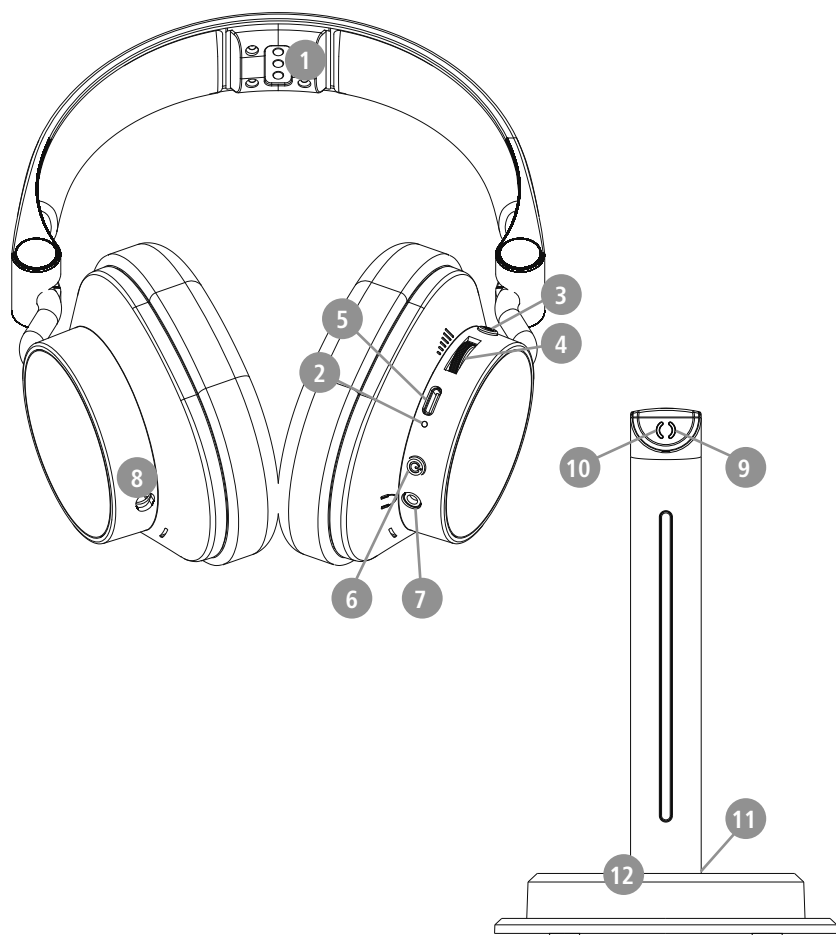



1. Vysvetlenie výstražných symbolov a upozornení

Výstraha

Tento symbol označuje bezpečnostné upozornenia, ktoré poukazujú na určité riziká a nebezpečenstvá.



Upozornenie

Tento symbol označuje dodatočné informácie alebo dôležité poznámky.



2. Vysvetlenie symbolov označenia na výrobku

	Výkon nabíjačky sa musí pohybovať od minimálneho výkonu 1 wattu požadovaného rádiovým zariadením do maximálneho výkonu 2 wattu potrebného na dosiahnutie maximálnej rýchlosti nabíjania.
	Prostredníctvom štandardizovaného USB rozhrania je možné použiť aj nabíjačku s vyšším výstupným výkonom.

3. Obsah balenia

- 1x mikrofón
- 1x vysielateľ a nabíjacia stanica
- 1x USB typu C na kábel typu C
- 1x USB-A dongle vysielateľ
- 1x USB A na adaptér C
- 1x kryt dongle
- 1x 3,5 mm audio kábel



4. Bezpečnostné upozornenia

- Výrobok je určený na súkromné, nekomerčné domáce používanie.
- Výrobok používajte iba na účel, pre ktorý je určený.
- Výrobok nepoužívajte na miestach, kde je používanie elektronických zariadení zakázané.
- Nesnažte sa sami robiť na výrobku údržbu alebo opravy. Akékoľvek práce na údržbe prenechajte príslušnému odbornému personálu.
- Výrobok neotvárajte a v prípade poškodenia ho ďalej nepoužívajte.
- Kábel nezalamujte a neprítlačajte.
- Výrobok chráňte pred pádmi a nevystavujte ho silným otrasom.
- Obalový materiál hneď zlikvidujte podľa platných miestnych predpisov o likvidácii.
- Na výrobku nevykonávajte žiadne zmeny. Stratíte tým nároky na záruku.
- Výrobok chráňte pred znečistením, vlhkosťou a prehriatím. Používajte ho iba v suchom prostredí.
- Výrobok nepoužívajte v bezprostrednej blízkosti ohrievača, iných tepelných zdrojov alebo na priamom slnečnom žiarení.
- Výrobok používajte len v miernych klimatických podmienkach.
- Výrobok nepoužívajte mimo výkonnostných limitov uvedených v technických údajoch.
- Výrobok nepoužívajte vo vlhkom prostredí a vyvarujte sa striekajúcej vody.
- Dbajte na to, aby vás tento výrobok nerozptyľoval počas jazdy autom alebo na športovom zariadení a všimajte si dopravnú situáciu a svoje okolie.
- Batéria je zabudovaná pevne a nedá sa demontovať, výrobok sa musí zlikvidovať ako celok v súlade so zákonnými ustanoveniami.
- Batériu, resp. výrobok nevhadzujte do ohňa.
- Na akumulátoroch/batériách nerobte žiadne zmeny a/ani ich nedeformujte/nezahrievajte/nerozoberajte.
- Výrobok nepoužívajte počas procesu nabíjania!



Výstraha – batéria



- Na nabíjanie používajte iba vhodné nabíjačky alebo USB prípojky.
- Nepoužívajte poškodené nabíjačky alebo USB prípojky a tiež sa ich nepokúšajte opraviť.
- Výrobok neprebíjajte ani ho úplne nevybíjajte.
- Zabráňte skladovaniu, nabíjaniu a používaniu pri extrémnych teplotách a extrémne nízkom tlaku vzduchu (ako napr. vo vysokých nadmorských výškach).
- Pri dlhšom skladovaní pravidelne dobíjajte (minimálne štvrtročne).

Výstraha – magnety



- Výrobok generuje magnetické polia. Osoby s kardiostimulátorom by mali konzultovať použitie tohto výrobku s lekárom, či by ním mohla byť narušená funkcia kardiostimulátora.
- V blízkosti nabíjacieho boxu alebo slúchadiel do uší neuchovávajte žiadne bankové karty alebo podobné karty s magnetickými prúžkami. Údaje na kartách by sa mohli poškodiť alebo vymazať.

Výstraha – vysoká hlasitosť



- Vysoký akustický tlak!
 - Existuje riziko poškodenia sluchu.
 - Aby ste zabránili strate sluchu, vyvarujte sa dlhodobému počúvaniu pri vysokej hladine hlasitosti.
 - Hlasitosť udržiavajte vždy na primeranej úrovni. Vysoká hlasitosť môže aj pri krátkom trvaní spôsobiť poškodenie sluchu.
 - Používanie výrobku obmedzuje vnímanie okolitých zvukov.
- Počas používania preto neobsluhujte vozidlá ani stroje.





5. Zapnutie /vypnutie

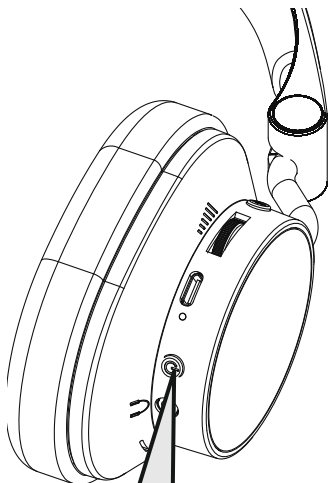

ON: 5s "Power on"

OFF: 5s "Power off"



Poznámka – Prepnutie do pohotovostného režimu



Pri umiestnení na nabíjaciu stanicu v pripojenom stave sa pripojenie udržiava v pohotovostnom režime. Akonáhle je náhlavná súprava zdvihnutá, prepne sa späť do bežného režimu zvuku.



6. Nabíjanie

Pred prvým použitím slúchadlá naplno nabite.

1 Vypnutie a pripojenie slúchadiel

Existujú dva spôsoby nabíjania slúchadiel:

1. Nabíjanie prostredníctvom USB-C

Pripojte dodaný nabíjací kábel USB-C do nabíjacieho slotu (5). Pripojte voľnú zástrčku nabíjacieho kábla USB-C k vhodnej USB nabíjačke. Je potrebné, aby ste si k používanej USB nabíjačke prečítali jej návod na obsluhu.

2. Nabíjanie cez indukčnú nabíjaciu stanicu

Slúchadlá umiestnite na dodanú nabíjaciu stanicu, aby ste ich mohli nabíjať bezdrôtovo cez kolíky POGO. Uistite sa, že nabíjacia stanica je pripojená k zdroju napájania.

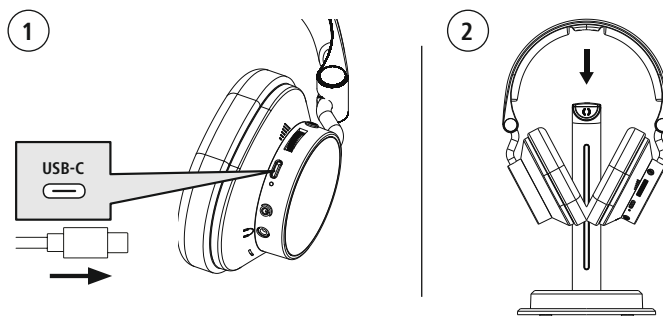

2 Nabíjanie slúchadiel

LED dióda (2) svieti počas nabíjania trvale načerveno.

Po ukončení nabíjania LED dióda (2) zhasne.

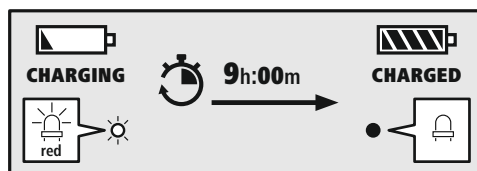

Môže trvať až 8 hodín, kým bude batéria úplne nabitá.

3 Kapacita batérie

V prípade nízkeho stavu nabitia batérie slúchadiel bliká LED dióda (2) načerveno a zaznie hlásenie "Battery Low".



7. Bezdrôtové pripojenie (párovanie)

Náhlavná súprava je štandardne dodávaná v režime 2,4 GHz a je už spárovaná s nabíjacím stojanom, ako aj s USB-A dongle. Ďalšie párovanie je potrebné len vtedy, ak bola náhlavná súprava odpojená v dôsledku nesprávneho zadania.

1 Možnosť 1: Pripojenie cez nabíjací stojan

1. Uistite sa, že náhlavná súprava je v režime 2,4 GHz.
2. Nabíjací stojan pripojte k zvukovému zariadeniu pomocou USB kábla.
3. Náhlavná súprava sa automaticky pripojí k nabíjaciemu stojanu.

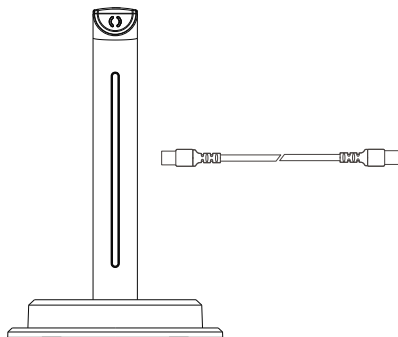

2 Možnosť 2: Pripojenie cez USB-A dongle

1. Uistite sa, že náhlavná súprava je v režime 2,4 GHz.
2. Vložte USB-A dongle do zvukového zariadenia (napr. PC, konzola).
3. Náhlavná súprava sa automaticky pripojí k dongle.

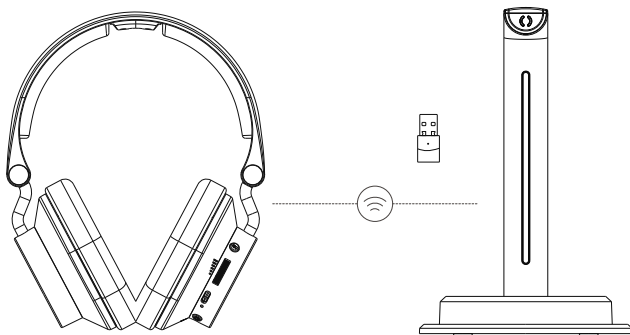



8. Bluetooth® pripojenie (párovanie)

1. Prepnite do režimu Bluetooth stlačením a podržaním tlačidla mikrofónu (3) na 2 sekundy. Náhlavná súprava sa v predvolenom nastavení vždy spúšťa v režime 2,4 GHz.
2. Aktivujte vyhľadávanie Bluetooth na svojom mobilnom zariadení a zo zoznamu nájdených zariadení vyberte PC Office Headset "BT-900".

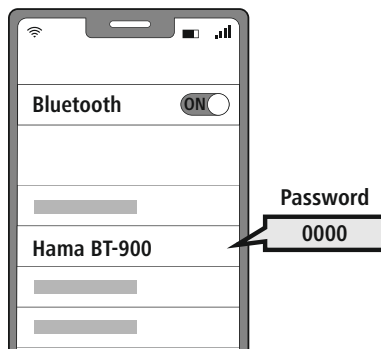

3. Po úspešnom pripojení sa ozve zvuk "Connected" (Pripojené) a stavová LED dióda (2) bude svietiť namodro.

Upozornenie – Bluetooth® heslo

Niektoré koncové zariadenia potrebujú na vytvorenie spojenia s iným Bluetooth® zariadením heslo.

- Na pripojenie so slúchadlami zadajte heslo **0000**, keď vás na zadanie vyzve koncové zariadenie.

2 Viacbodová technológia

Tieto slúchadlá sa môžu súčasne spojiť s dvomi koncovými zariadeniami s funkciou Bluetooth® (viacbodová technológia).



- Spojte najprv prvé koncové zariadenie so slúchadlami.
- Následne deaktivujte funkciu Bluetooth® na tomto koncovom zariadení.
- Potom spojte druhé koncové zariadenie so slúchadlami.
- Opäť aktivujte funkciu Bluetooth® na prvom koncovom zariadení. Slúchadlá sa potom spoja aj s týmto koncovým zariadením.

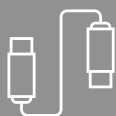

9. Pripojenie cez kábel

Náhlavnú súpravu môžete pripojiť cez USB-C aj 3,5 mm jack.

1 Pripojenie cez USB-C

- Pripojte dodaný kábel USB-C do portu USB-C náhlavnej súpravy.
- Druhý koniec kábla pripojte ku kompatibilnému zariadeniu.
- Náhlavná súprava sa automaticky prepne do káblového režimu a môže sa okamžite použiť.



2 Pripojenie cez 3,5 mm jack.

- Vložte 3,5 mm jack kábel do zodpovedajúceho konektora náhlavnej súpravy.
- Druhý koniec kábla pripojte k 3,5 mm konektoru pre slúchadlá kompatibilného zariadenia.
- Náhlavná súprava automaticky rozpozná pripojenie konektora a je pripravená na okamžité použitie.



Upozornenie

Kým je náhlavná súprava pripojená cez 3,5 mm jack, funkcie Bluetooth sú vypnuté. Dávajte pozor, aby ste si nezamieňali jack s konektorom mikrofónu.





10. Ovládacie prvky

Upozornenie



- Upozorňujeme, že podpora niektorých funkcií závisí od vášho koncového zariadenia.
- K tomu si prečítajte návod na obsluhu vášho koncového zariadenia.





10.1 Funkcia hands-free

Existuje možnosť použitia slúchadiel ako handsfree vybavenia pre vaše koncové zariadenie.



1 Uskutočnenie telefonického hovoru

Navolte číslo priamo z vášho koncového zariadenia, aby sa mohol uskutočniť telefonický hovor.

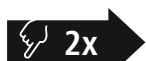

2 Prijatie hovoru

   Jedným stlačením tlačidla zapnutia/vypnutia (6) prijmete prichádzajúci hovor.

3 Odmietnutie hovoru

   Dvakrát stlačte tlačidlo zapnutia/vypnutia (6), aby ste odmietli prichádzajúci hovor.



4 Ukončenie hovoru

   Počas hovoru raz stlačte tlačidlo napájania (6), aby ste ukončili prebiehajúci hovor.





10.2 Nastavenie hlasitosti

1 Zvýšenie hlasitosti

  Otočením regulátora hlasitosti (4) nahor zvýšite hlasitosť.



2 Zníženie hlasitosti

  Otočením regulátora hlasitosti (4) nadol znížte hlasitosť.





10.3 Tlačidlo Mute

1 Vypnutie mikrofónu



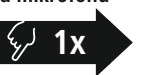





   Počas hovoru raz stlačte tlačidlo mikrofónu (3), aby ste mikrofón stlmili.

2 Aktivácia mikrofónu

   Počas hovoru stlačte raz tlačidlo mikrofónu (3), aby ste zrušili stlmenie.



10.4 LED dióda loga

- 1 LED dióda loga zapnutá (1)**
   Raz stlačte tlačidlo zapnutia/vypnutia (6), kým nie je aktívny žiadny hovor, aby ste zapli LED diódu loga.
- 2 LED dióda loga zapnutá (2)**
   Opätovným stlačením tlačidla zapnutia/vypnutia (6), kým nie je aktívny žiadny hovor, prepnete do ďalšieho režimu LED diódy.
- 3 LED dióda loga zhasnutá**
   Stlačte tlačidlo zapnutia/vypnutia (6) tretíkrát, kým nie je aktívny žiadny hovor, aby ste vypli LED diódu loga.

11. LED ukazovateľ

LED displej náhlavnej súpravy, príslušného dongle a nabíjacej stanice poskytuje informácie o rôznych prevádzkových stavoch.

LED stav slúchadiel (2)	Hlasové výzvy	Stav slúchadiel
Zelená LED dióda bliká	/	2,4 G nie je pripojené
Zelená LED dióda svieti	"Connected"	2,4 G pripojené
LED dióda vypnutá	/	Plne nabitý alebo v režime PC
Červená LED dióda svieti	/	Nabíja sa
Červená LED bliká	"Battery Low"	Slabá batéria
Modrá LED dióda svieti	/	Bluetooth pripojené
Modrá LED dióda bliká	/	Bluetooth nie je pripojené

Stav LED vysielača	Stav vysielača
Zelená LED dióda bliká	Slúchadlá nie sú pripojené
Zelená LED dióda svieti	Slúchadlá sú pripojené
Červená LED dióda svieti	Slúchadlá sa nabíjajú
LED dióda vypnutá	Slúchadlá sú plne nabité alebo odpojené na viac ako 15 sekúnd



12. Technické údaje

Slúchadlá s mikrofónom

Bluetooth verzia	5.3
Spojenie	BLE/EDR
Operačný systém	Windows 11/10, Android, iOS
Priemer reproduktora	40 mm
Max. Stav nečinnosti	35 h
Max. Čas hovoru	30 h
Max. Čas prehrávania hudby	24 h
Čas nabíjania	9 h
Dĺžka kábla	2.0 m
Hmotnosť	250 g
Odber prúdu	5V \approx 210 mA
Typ batérie	3,7 V/1 000 mAh/3,70 Wh

Nabíjacia stanica

Hmotnosť	230 g
Odber prúdu	5V \approx 500 mA

Dongle

Bluetooth verzia	5.3
Dosah	10 m

11. Údržba a starostlivosť

Na čistenie tohto výrobku používajte len navlhčenú utierku, ktorá nepúšťa vlákna a nepoužívajte žiadne agresívne čistiace prostriedky.

12. Vylúčenie zodpovednosti

Hama GmbH & Co KG nepreberá žiadnu zodpovednosť a neposkytuje záruky za škody vyplývajúce z neodbornej inštalácie, montáže alebo neodborného používania výrobku alebo z nerešpektovania návodu na obsluhu a/alebo bezpečnostných upozornení.



13. Servis a podpora

S otázkami týkajúcimi sa výrobu sa obráťte na poradenské oddelenie Hama.

Servisná linka: +49 9091 502-0 (nem./angl.)

Ďalšie informácie o podpore nájdete tu: support.hama.com

14. Vyhlásenie o zhode



Hama GmbH & Co KG týmto vyhlasuje, že rádiové zariadenie typu [00139940] zodpovedá smernici 2014/53/EÚ. Úplné EÚ vyhlásenie o zhode je k dispozícii na tejto internetovej adrese:

<https://support.hama.com/00139940>

Frekvenčné pásmo/frekvenčné pásma	Vyžarovaný maximálny prenosový výkon
Bluetooth 2,402 – 2,480 GHz	3 mW
2.4G Wireless 2.402 – 2.480GHz	3 mW

15. Údaje podľa nariadenia (EÚ) 2023/826



Informácie o spotrebe energie nájdete na:

<https://support.hama.com/00139940>



Muito obrigado por se ter decidido por este produto Hama!
Antes de utilizar o produto, leia atentamente todas as indicações e observações deste manual. Em seguida, guarde as instruções de uso num local seguro, para as poder consultar sempre que necessário. Se transferir o produto para um novo proprietário, entregue também este manual de instruções.

Elementos de comando e indicações

1. Pin Pogo para carregamento
2. LED de estado
3. Botão do microfone 
4. Regulador do volume de som
5. Porta de carregamento USB-C e entrada USB para utilização com fios
6. Botão On/Off 
7. Entrada de 3,5 mm para utilização com fios
8. Entrada de microfone
9. Ecrã LED de carregamento
10. Indicador RF-LED
11. Entrada de fonte de áudio (USB Tipo C)
12. Compartimento dongle

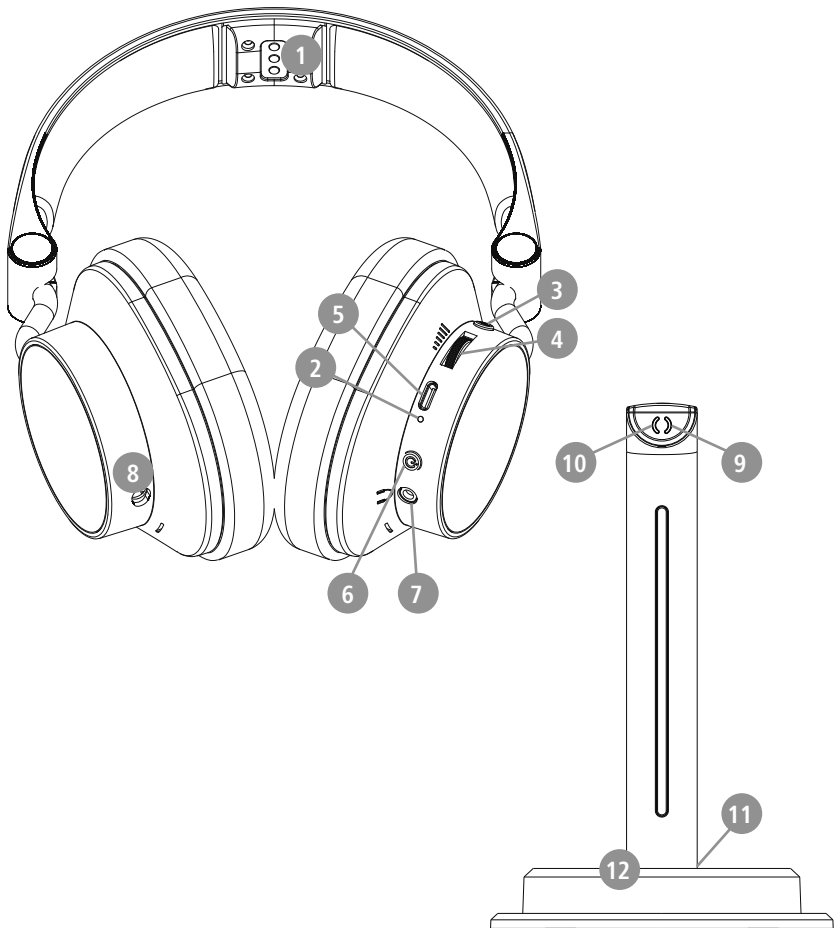



Aviso – Bateria



- Utilize apenas carregadores ou portas USB adequados para efetuar o carregamento.
- Nunca utilize um carregador ou portas USB danificados, nem os tente reparar.
- Não submeta o produto a um carregamento excessivo ou a um descarregamento completo.
- Evite um armazenamento, um carregamento e uma utilização em condições de temperaturas extremas e de pressão atmosférica extremamente baixa (como, por exemplo, a grandes altitudes).
- Sempre que o produto for armazenado por um período prolongado, recarregue-o regularmente (pelo menos trimestralmente).

Aviso - Ímãs



- O produto gera campos magnéticos. As pessoas com pacemakers devem procurar aconselhamento médico antes de utilizarem este produto, uma vez que o funcionamento do pacemaker pode ser afetado.
- Não coloque cartões de multibanco ou semelhantes com faixas magnéticas na proximidade da caixa carregadora ou dos auriculares. As informações memorizadas na faixa magnética dos cartões poderão ser danificadas ou completamente apagadas.

Aviso - Volume de som alto



- Pressão acústica mais elevada!
- Risco de lesões auditivas.
- Para não perder a audição, evite ouvir com um volume de som mais alto durante um período longo.
- Mantenha sempre um volume de som não exagerado. Um volume de som alto, mesmo durante um período curto, poderá causar lesões auditivas.
- A utilização do produto limita a sua perceção do ruído ambiente.
Por isso, não opere veículos ou máquinas quando o estiver a utilizar.





5. Ligar/desligar

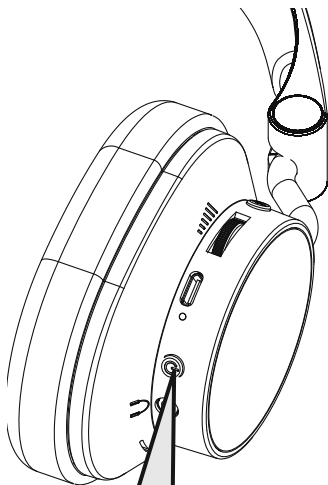

ON: 5s "Power on"

OFF: 5s "Power off"



Nota - Passagem ao modo standby

Quando colocada na estação de carregamento em estado ligado, a ligação é mantida no modo standby. Assim que os auscultadores são levantados, volta ao modo de áudio habitual.





6. Carregamento

Antes de utilizar os auscultadores pela primeira vez, carregue-os uma vez com a carga total.

1 Desligar e ligar os auscultadores

Existem duas formas de carregar os auscultadores:

1. Carregamento através de USB-C

Ligue o cabo de carregamento USB-C fornecido à tomada de carregamento (5). Ligue o conector livre do cabo de carregamento USB-C a um carregador USB apropriado. Ao fazê-lo, cumpra as indicações das instruções de uso do carregador USB utilizado.

2. Carregamento através da estação de carregamento por indução

Coloque os auscultadores na estação de carregamento fornecida para os carregar sem fios através dos pinos POGO. Certifique-se de que a estação de carregamento está ligada a uma fonte de alimentação.

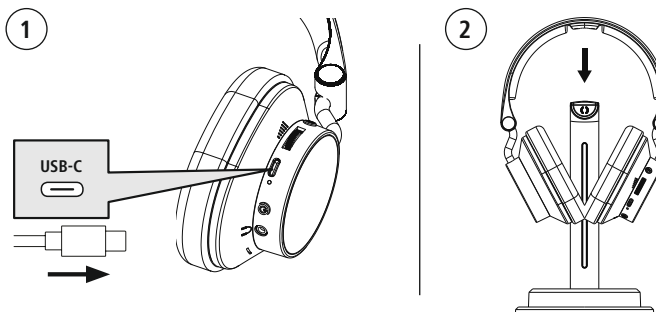

2 Processo de carregamento dos auscultadores

O LED (2) acende-se durante o processo de carregamento, permanentemente, em vermelho. Terminado o processo de carregamento, o LED (2) apaga-se.

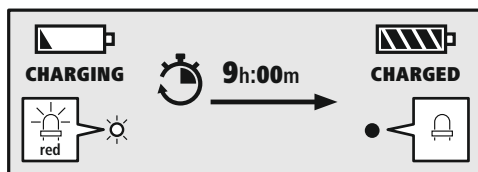

A bateria pode demorar até 8 horas a ficar com a carga completa.

3 Capacidade da bateria

Quando a carga dos auscultadores estiver baixa, o LED (2) pisca a vermelho e segue-se a mensagem **"Battery Low"** (carga da bateria baixa).



7. Ligação sem fios (emparelhamento)

Os auscultadores são fornecidos no modo 2,4 GHz como padrão e já vêm emparelhados com o suporte de carregamento e o dongle USB-A. O emparelhamento adicional só é necessário se os auscultadores tiverem sido desligados devido a uma entrada incorreta.

1 Opção 1: Ligação através do suporte de carga

1. Certifique-se de que os auscultadores estão no modo 2,4 GHz.
2. Ligue o suporte de carregamento ao dispositivo de áudio utilizando um cabo USB.
3. Os auscultadores estabelecem automaticamente uma ligação ao suporte de carregamento.

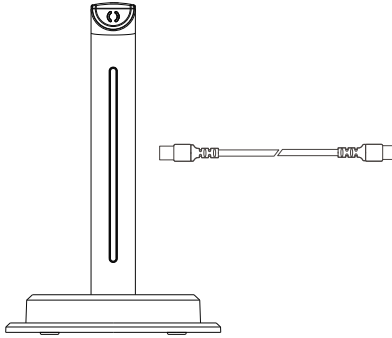

2 Opção 2: Ligação através do dongle USB-A

1. Certifique-se de que os auscultadores estão no modo 2,4 GHz.
2. Ligue o dongle USB-A ao dispositivo de áudio (por exemplo, PC, consola).
3. Os auscultadores ligam-se automaticamente ao dongle.

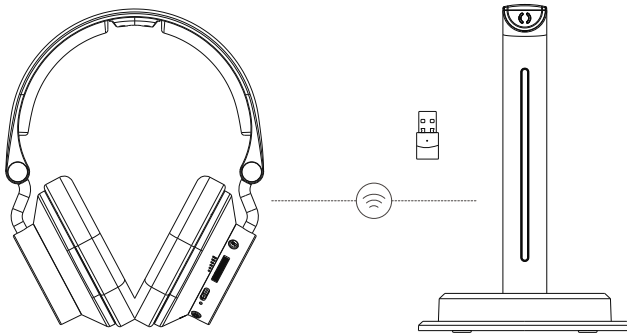



8. Ligação por Bluetooth® (emparelhamento)

1. Mudar para o modo Bluetooth premindo e mantendo premido o botão do microfone (3) durante 2 segundos. Por predefinição, os auscultadores iniciam sempre no modo 2,4 GHz.
2. Ative a pesquisa Bluetooth no seu dispositivo móvel e selecione os auscultadores PC Office "BT-900" na lista de dispositivos encontrados.

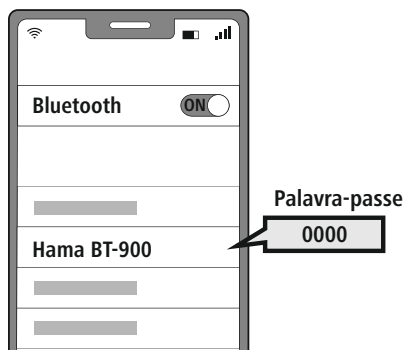

3. Após uma ligação bem sucedida, ouvirá o som "Connected" (Ligado) e o LED de estado (2) acender-se-á a azul continuamente.

Nota – Palavra-passe do Bluetooth®

Alguns dispositivos finais requerem a introdução de uma palavra-passe para serem emparelhados com outro dispositivo Bluetooth®.

- Se o seu dispositivo lhe solicitar a introdução de uma palavra-passe, introduza **0000** para estabelecer a ligação aos auscultadores.

2 Tecnologia multiponto

Estes auscultadores podem ligar-se simultaneamente a dois equipamentos terminais compatíveis com Bluetooth® (ligação multiponto).



- Comece por ligar o primeiro equipamento terminal aos auscultadores.
- Em seguida, desative a função Bluetooth® nesse dispositivo.
- Ligue então o segundo equipamento terminal aos auscultadores.
- Volte a ativar a função Bluetooth® no primeiro dispositivo. Os auscultadores também se ligam a este equipamento terminal.

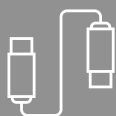

9. Ligação por cabo

É possível ligar os auscultadores através de USB-C, bem como através de uma ligação jack de 3,5 mm.

1 Ligação através de USB-C

- Ligue o cabo USB-C fornecido à porta USB-C dos auscultadores.
- Ligue a outra extremidade do cabo a um dispositivo compatível.
- Os auscultadores passam automaticamente para o modo de cabo e pode ser utilizados imediatamente.



2 Ligação por meio de jack de 3,5 mm

- Ligue o cabo jack de 3,5 mm à ligação correspondente nos auscultadores.
- Ligue a outra extremidade do cabo à tomada de auscultadores de 3,5 mm de um dispositivo compatível.
- Os auscultadores reconhecem automaticamente a ligação jack e ficam imediatamente prontos a serem utilizados



Nota

As funções Bluetooth estão desativadas enquanto os auscultadores estiverem ligados através da ligação jack de 3,5 mm. Tenha cuidado para não confundir a ligação jack com a ligação do microfone.





10. Elementos de comando

Nota



- Tenha em atenção que o suporte de determinadas funções depende do seu dispositivo.
- Consulte o manual de instruções do seu dispositivo para obter mais informações sobre este assunto.





10.1 Mãos-livres

Pode utilizar os auscultadores como um dispositivo mãos-livres para o seu dispositivo final.



1 Fazer chamadas telefónicas

Marque o número de telefone diretamente no seu dispositivo, para fazer uma chamada telefónica.

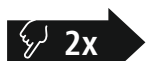

2 Atender uma chamada telefónica

   Prima uma vez o botão ligar/desligar (6) para atender uma chamada recebida.

3 Rejeitar uma chamada telefónica

   Prima duas vezes o botão ligar/desligar (6) para rejeitar uma chamada recebida.



4 Terminar uma chamada telefónica

   Prima o botão Ligar/Desligar (6) uma vez durante a chamada para terminar uma chamada em curso.





10.2 Regulação do volume de som

1 Aumentar o volume de som

   Para aumentar o volume, rode o regulador do volume de som (4) para cima.



2 Reduzir o volume de som

   Para reduzir o volume, rode o regulador do volume de som (4) para baixo.





10.3 Botão Mute

1 Silenciar o microfone









   Prima o botão do microfone (3) uma vez durante a chamada para silenciar o microfone.

2 Ativar o microfone

   Prima o botão do microfone (3) uma vez durante a chamada para cancelar a função de silêncio.

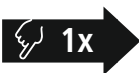

10.4 Logótipo LED

- 1 LED do logótipo aceso (1)**
   Premir uma vez o botão Ligar/Desligar (6) quando não houver nenhuma chamada ativa para ligar o LED do logótipo.
- 2 LED do logótipo aceso (2)**
   Prima novamente o botão Ligar/Desligar (6) enquanto não houver nenhuma chamada ativa para mudar para o modo de LED seguinte.
- 3 LED do logótipo desligado**
   Premir o botão Ligar/Desligar (6) uma terceira vez enquanto não houver nenhuma chamada ativa para desligar o LED do logótipo.

11. Indicador LED

A indicação LED nos auscultadores, no dongle associado e na base de carregamento fornece informações sobre vários estados de funcionamento.

LED de estado dos auscultadores (2)	Anúncios de voz	Estado dos auscultadores
O LED verde pisca	/	2.4G não ligado
LED verde aceso	"Connected" (ligado)	Ligação 2.4G
LED desligado	/	Totalmente carregado ou modo PC
LED vermelho aceso	/	A carregar
O LED vermelho pisca	"Battery Low" (carga da bateria baixa).	Bateria baixa
O LED azul aceso	/	Ligação Bluetooth
O LED azul pisca	/	Bluetooth não ligado

Estado LED do transmissor	Estado do emissor
O LED verde pisca	Auscultadores não ligados
LED verde aceso	Auscultadores ligados
LED vermelho aceso	Os auscultadores estão a carregar
LED desligado	Auscultadores totalmente carregados ou desligados há mais de 15 segundos



12. Dados técnicos

Auscultadores

Versão Bluetooth	5.3
Ligação	BLE/EDR
Sistema operativo	Windows 11/10, Android, iOS
Diâmetro dos altifalantes	40 mm
Modo de espera máx.	35 h
Modo de espera da chamada	30 h
Modo de espera da reprodução da música	24 h
Tempo de carregamento	9 h
Comprimento do cabo	2.0 m
Peso	250 g
Consumo de energia	5V --- 210 mA
Tipo de pilha	3.7V / 1000mAh / 3.70 Wh

Estação de carregamento

Peso	230 g
Consumo de energia	5V --- 500 mA

Dongle

Versão Bluetooth	5.3
Alcance	10 m

11. Manutenção e conservação

Limpe o produto apenas com um pano sem pelos ligeiramente humedecido e não utilize produtos de limpeza agressivos.

12. Exclusão de responsabilidade

A Hama GmbH & Co KG declina toda e qualquer responsabilidade ou garantia por danos decorrentes da instalação, da montagem ou do manuseamento incorretos do produto e/ou do incumprimento do manual de instruções e/ou das indicações de segurança.



13. Contactos e apoio técnico

Em caso de dúvidas sobre o produto, contacte o serviço de assistência técnica da Hama.

Linha de apoio ao cliente: +49 9091 502-0 (alemão/inglês)

Para mais informações sobre os serviços de apoio ao cliente, visite: support.hama.com

14. Declaração de conformidade



A Hama GmbH & Co KG declara por esta via que o equipamento de rádio do tipo [00139940] está em conformidade com a Diretiva 2014/53/UE. O texto integral da declaração de conformidade está disponível no seguinte endereço de Internet:

<https://support.hama.com/00139940>

Banda de frequências/bandas de frequências	Potência máxima transmitida
Bluetooth 2.402 - 2.480GHz	3 mW
2.4G sem fios 2.402 - 2.480GHz	3 mW

15. Indicações de acordo com o Regulamento 2023/826/UE

As informações em relação ao consumo de energia podem consultadas em:



<https://support.hama.com/00139940>

S Bruksanvisning



Tack för att du valde en Hama-produkt!
Ta dig tid och läs först igenom följande instruktioner och anmärkningar helt och hållet. Förvara sedan den här bruksanvisningen på en säker plats för att kunna titta i den när det behövs. Om du gör dig av med apparaten ska du lämna bruksanvisningen till den nya ägaren.

Manöverelement och indikeringar

1. Pogostift för laddning
2. Statuslysdiod
3. Mikrofonknapp 
4. Volymreglage
5. USB-C-laddningsport och USB-ingång för trådbunden användning
6. På/Av-knapp 
7. 3,5 mm ingång för trådbunden användning
8. Mikrofoningång
9. LED-laddningsindikator
10. RF-LED-indikator
11. Ljudingång (USB-C)
12. Dongelfack

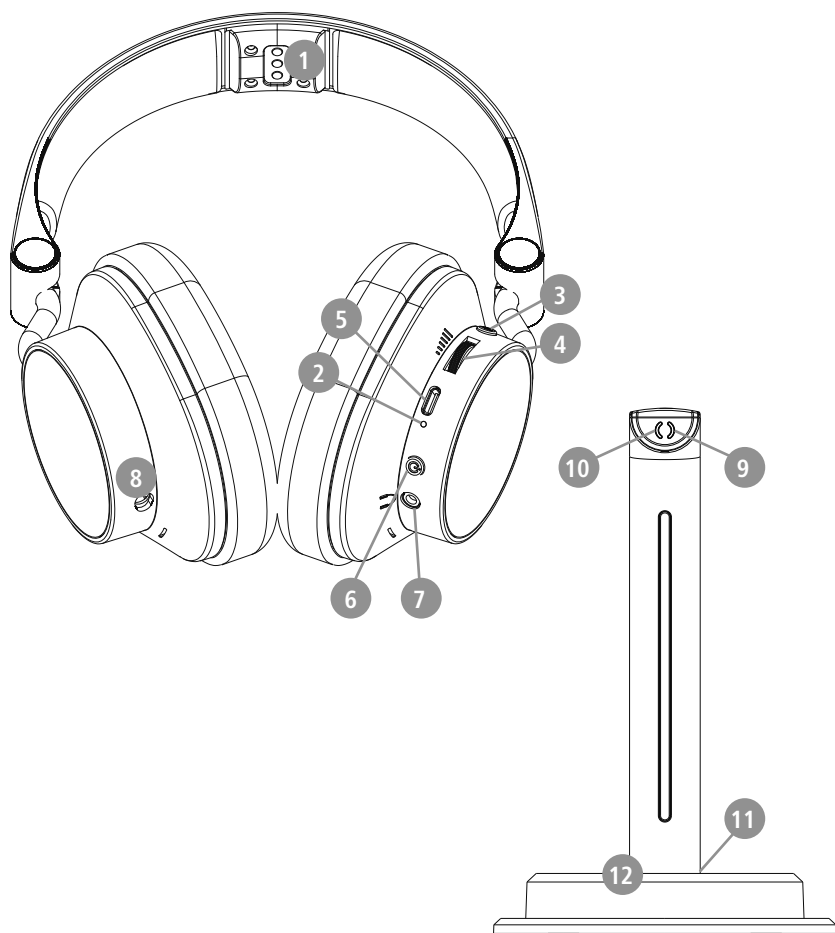



1. Förklaring av varningssymboler och information

Varning



Används för att markera säkerhetsanvisningar eller för att rikta uppmärksamheten mot speciella faror och risker.

Information



Används för att markera ytterligare information eller viktig information.

2. Förklaring av produktmärkningens symboler

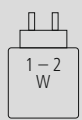
	<p>Laddarens effekt måste sträcka sig från en minsta effekt på 1 watt som krävs av radiosystemet till en maximal effekt på 2 watt som krävs för att uppnå den maximala laddningshastigheten.</p> <p>Det standardiserade USB-gränssnittet gör det också möjligt att använda en laddare med högre uteffekt.</p>
---	---

3. Förpackningens innehåll

- 1x mikrofon
- 1x sändare och laddningsstation
- 1x USB-C till USB-C-kabel
- 1x USB-A-dongelsändare
- 1x USB-A till USB-C-adapter
- 1x dongelkåpa
- 1x 3,5 mm ljudkabel



4. Säkerhetsinformation

- Produkten är avsedd för privat hemanvändning, inte yrkesmässig användning.
- Använd endast produkten för det avsedda ändamålet.
- Använd inte produkten inom områden där elektroniska apparater inte är tillåtna.
- Försök inte serva eller reparera produkten själv. Överlåt allt servicearbete till behörig fackpersonal.
- Öppna inte produkten och fortsätt inte att använda den om den är skadad.
- Kabeln får inte klämmas eller bockas.
- Tappa inte produkten och utsätt den inte för kraftiga vibrationer.
- Återvinn förpackningsmaterialet direkt enligt de lokala återvinningsbestämmelserna.
- Gör inga förändringar på produkten. Då förlorar du alla garantianspråk.
- Skydda produkten mot smuts, fukt och överhettning och använd den bara i torra utrymmen.
- Använd inte produkten i omedelbar närhet av värmelement, andra värmekällor eller i direkt solsken.
- Använd endast produkten under normala väderförhållanden.
- Använd inte produkten utöver de kapacitetsgränser som anges i tekniska data.
- Använd inte produkten i fuktig miljö och undvik vattenstänk.
- Se till att du inte distraheras av din produkt när du kör och var uppmärksam på trafiksituationen och omgivningen.
- Batteriet är fast monterat och kan inte tas bort. Produkten ska omhändertas i sin helhet enligt gällande bestämmelser.
- Kasta inte batteriet eller produkten i öppen eld.
- Förändra och/eller deformera inte uppladdningsbara/vanliga batterier och värm inte upp dem eller plocka isär dem.
- Använd inte produkten när den laddas!



Varning - Batteri



- Använd bara lämpliga laddare eller USB-anslutningar för laddning.
- Trasiga laddare eller USB-anslutningar ska generellt inte används, och försök inte reparera dem.
- Överladda eller djupurladda inte produkten.
- Undvik att förvara, ladda och använda produkten vid onormala temperaturer och mycket lågt lufttryck (t.ex. på hög höjd).
- Ladda batteriet regelbundet (minst varje kvartal) vid längre lagring.

Varning för magneter



- Produkten alstrar magnetiska fält. Personer med pacemaker bör rådgöra med läkare om den här produkten kan påverka pacemakers funktion.
- Förvara inte betalkort eller liknande kort med magnetremsa i närheten av laddningsstationen eller hörlurarna. Informationen i korten kan skadas eller raderas helt.

Varning för hög ljudvolym



- Högt ljudtryck!
- Det finns risk för hörselskador.
- Undvik att lyssna på hög ljudvolym under längre tid för att inte riskera hörselskador.
- Håll alltid volymen på en förnuftig nivå. Höga ljudnivåer – även under kort tid – kan leda till hörselskador.
- När produkten används hör du inte ljud i omgivningen lika bra som annars.
Kör därför inga fordon eller maskiner under användningen.





5. Till-/ frånkoppling

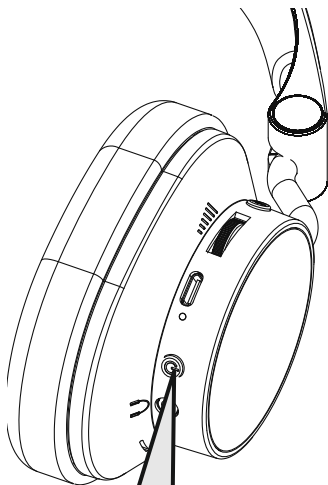

ON: 5s "Power on"

OFF: 5s "Power off"



5 min



STANDBY

Information – Växla till standbyläge



När den placeras på laddstationen i anslutet tillstånd bibehålls anslutningen i standbyläge. Så snart headsetet lyfts växlar det tillbaka till det vanliga ljudläget.



6. Laddning

Ladda upp hörlurarna fullständigt innan de tas i bruk första gången.

1 Sätta på och stänga av hörlurarna

Det finns två sätt att ladda hörlurarna på:

1. Ladda via USB-C

Anslut den medföljande USB-C-laddningskabeln till laddningsuttaget (5). Anslut USB-C-laddningskabelns fria kontakt till en lämplig USB-laddare. Se bruksanvisningen för den USB-laddare som används.

2. Ladda via induktionsladdningsstation

Placera hörlurarna på den medföljande laddningsstationen för att ladda trådlöst via POGO-stiften. Se till att laddningsstationen är ansluten till en strömkälla.

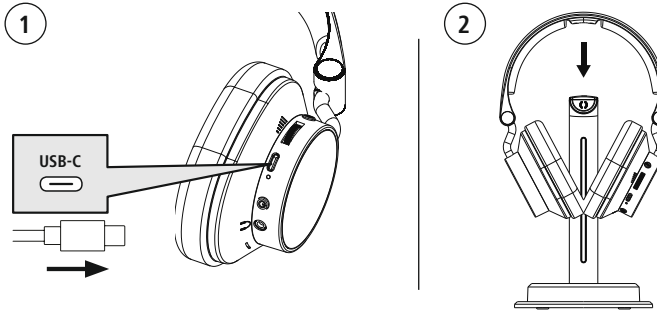

2 Laddning av hörlurarna

Lysdioden (2) lyser rött med fast sken under laddningen.

När laddningen är klar slocknar lysdioden (2).

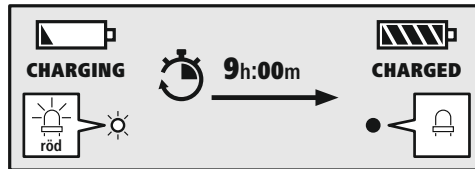

Det kan dröja upp till 8 timmar innan batteriet är fulladdat.

3 Batterikapacitet

När hörlurarnas batterinivå är låg blinkar lysdioden (2) rött och meddelandet **"Battery Low"**.



7. Trådlös anslutning (parkoppling)

Headsetet levereras som standard i 2,4 GHz-läge och är redan ihopkopplat med laddningsstativet samt USB-A-dongeln. Ytterligare parkoppling krävs endast om headsetet har oavsiktligt kopplats bort.

1 Alternativ 1: Anslutning via laddningsstativet

1. Se till att headsetet befinner sig i 2,4 GHz-läge.
2. Anslut laddningsstativet till ljudenheten med en USB-kabel.
3. Headsetet ansluts automatiskt till laddningsstativet.

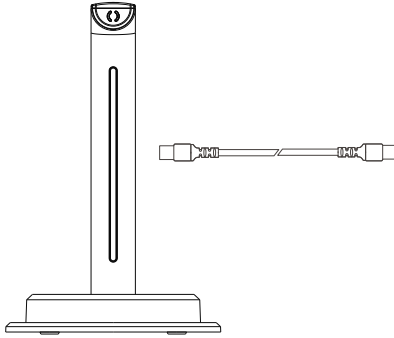

2 Alternativ 2: Anslutning via USB-A-dongeln

1. Se till att headsetet befinner sig i 2,4 GHz-läge.
2. Sätt i USB-A-dongeln i ljudenheten (t.ex. dator, konsol).
3. Headsetet ansluts automatiskt till dongeln.

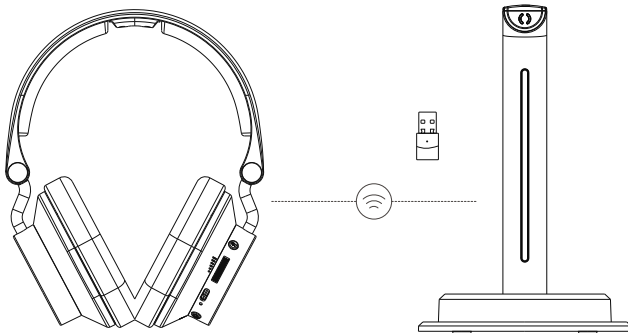



8. Bluetooth®-anslutning (parkoppling)

1. Växla till Bluetooth-läge genom att trycka och hålla ned mikrofonknappen (3) i 2 sekunder. Headsetet startar alltid i 2,4 GHz-läge som standard.
2. Aktivera Bluetooth-sökning på din mobila enhet och välj PC-Office-Headset "BT-900" från listan över hittade enheter.

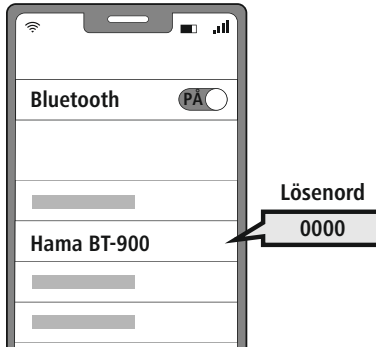

3. Efter lyckad anslutning hörs meddelandet "Connected" och statuslysdioden (2) lyser med ett fast blått sken.

Information – Bluetooth®-lösenord

Vissa enheter kräver ett lösenord för att upprätta en anslutning till en annan Bluetooth®-enhet.

- Ange lösenordet **0000** för anslutning till hörlurarna om din enhet begär ett lösenord.

2 Multipoint-teknik

Dessa hörlurar kan anslutas till två Bluetooth®-kompatibla slutenheter samtidigt (multipoint).



- Börja med att ansluta den första enheten till hörlurarna.
- Avaktivera sedan Bluetooth®-funktionen på denna enhet.
- Anslut sedan den andra enheten till hörlurarna.
- Aktivera därefter Bluetooth®-funktionen på den första enheten igen. Då ansluts hörlurarna även till denna enhet.



9. Anslutning via kabel

Du kan ansluta headsetet via både USB samt via en 3,5 mm-teleplugg.

1 Anslutning via USB-C

- Anslut den medföljande USB-C-kabeln till USB-C-porten på headsetet.
- Anslut den andra änden av kabeln till en kompatibel enhet.
- Headsetet växlar automatiskt till kabelläge och kan användas omedelbart.



2 Anslutning via en 3,5 mm teleplugg

- Sätt i 3,5 mm telepluggen i motsvarande uttag på headsetet.
- Anslut den andra änden av kabeln till 3,5 mm-hörlursuttaget på en kompatibel enhet.
- Headsetet upptäcker automatiskt uttaget och kan användas omedelbart



Information



Medan headsetet är anslutet via en 3,5 mm teleplugg är Bluetooth-funktionerna inaktiverade. Var försiktig så att du inte förväxlar telepluggen med mikrofonkontakten.



10. Manöverelement

Information











- Observera att vissa funktioner är beroende av att din slutenhet stödjer dem.
- Se bruksanvisningen för din slutenhet.



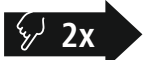



10.1 Handsfreefunktion

Det går att använda hörlurarna som handsfree för din enhet.



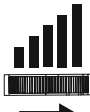

- 1 Ringa samtal**
Välj numret direkt på din slutenhet för att ringa ett samtal.
- 2 Ta emot samtal**
   Tryck en gång på På/Av-knappen (6) för att ta emot ett inkommande samtal.
- 3 Avvisa samtal**
   Tryck två gånger på På/Av-knappen (6) för att avvisa ett inkommande samtal.
- 4 Avsluta samtal**
   Under samtalet trycker du en gång på På/Av-knappen (6) för att avsluta ett pågående samtal.

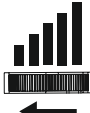

10.2 Volymreglering

- 1 Öka volymen**
   Vrid upp volymknappen (4) för att öka volymen.
- 2 Minska volymen**
   Vrid ner volymknappen (4) för att minska volymen.









10.3 Mute-knapp

- 1 Tysta mikrofonen**
   Under samtalet trycker du en gång på mikrofonknappen (3) för att tysta mikrofonen.
- 2 Aktivera mikrofonen**
   Under samtalet trycker du en gång på mikrofonknappen (3) för att slå på ljudet.





10.4 LED-logo

- 1 LED-logo på (1)**
   Tryck på en gång på På/Av-knappen (6) medan inget samtal är aktivt för att slå på LED-logon.
- 2 LED-logon på (2)**
   Tryck på På/Av-knappen (6) igen medan inget samtal är aktivt för att växla till nästa LED-läge.
- 3 LED-logo av**
   Tryck på På/Av-knappen (6) för en tredje gång medan inget samtal är aktivt för att stänga av LED-logon.

11. LED-indikator

LED-indikatorn på headsetet, den tillhörande dongeln och laddningsstationen informerar om olika driftstillstånd.

Statuslysdiod för hörlurar (2)	Röstmeddelanden	Hörlursstatus
Grön lysdiod blinkar	/	2,4 G inte ansluten
Grön lysdiod lyser	"Connected"	2,4 G ansluten
LED av	/	Fulladdat eller PC-läge
Röd lysdiod lyser	/	Laddas
Röd lysdiod blinkar	"Battery low"	Låg batterinivå
Blå lysdiod lyser	/	Bluetooth anslutet
Blå lysdiod blinkar	/	Bluetooth inte anslutet

Statuslysdiod för sändaren	Sändarstatus
Grön lysdiod blinkar	Hörlurar inte anslutna
Grön lysdiod lyser	Hörlurar anslutna
Röd lysdiod lyser	Hörlurar laddas
LED av	Hörlurar fulladdade eller frånkopplade i mer än 15 sekunder



12. Tekniska data

Headset

Bluetooth-version	5.3
Parkoppling	BLE/EDR
Operativsystem	Windows 11/10, Android, iOS
Högtalardiameter	40 mm
Max. viloläge	35 h
Max. samtalstid	30 h
Max. uppspelningstid för musik	24 h
Laddningstid	9 h
Kabellängd	2.0 m
Vikt	250 g
Strömförbrukning	5V --- 210 mA
Batterityp	3,7 V/1 000 mAh/3,70 Wh

Laddningsstation

Vikt	230 g
Strömförbrukning	5V --- 500 mA

Dongel

Bluetooth-version	5.3
Räckvidd	10 m

11. Service och skötsel

Använd endast en luddfri, lätt fuktad trasa för att rengöra produkten och använd inga aggressiva rengöringsmedel.

12. Garantifriskrivning

Hama GmbH & Co KG övertar ingen form av ansvar eller garanti för skador som beror på felaktig installation, montering och felaktig produktanvändning eller på att bruksanvisningen och/eller säkerhetsinformationen inte följs.



13. Service och support

Kontakta Hama produktrådgivning om du har frågor om produkten.

Hotline: +49 9091 502-0 (tyska/engelska)

Du hittar mer supportinformation här: support.hama.com

14. Försäkran om överensstämmelse

CE Härmed försäkras Hama GmbH & Co KG, att denna typ av radioutrustning [00139940] överensstämmer med direktiv 2014/53/EU. Den fullständiga texten till EU-försäkran om överensstämmelse finns på följande webbadress:

<https://support.hama.com/00139940>

Frekvensband	Max. sändareffekt
Bluetooth 2 402 – 2 480 GHz	3 mW
2,4 G Wireless 2 402 – 2 480 GHz	3 mW

15. Uppgifter enligt förordning (EU) 2023/826

Information om energiförbrukning finns på:

<https://support.hama.com/00139940>



Благодарим вас за выбор продукции Nana!
Перед использованием внимательно прочтите следующие инструкции и указания. Храните данное руководство по эксплуатации в надежном месте, чтобы в случае необходимости у вас всегда был доступ к нему. При продаже устройства передайте руководство новому владельцу.

Элементы управления и индикаторы

1. Пружинный контакт для зарядки
2. Светодиодный индикатор состояния
3. Кнопка микрофона
4. Регулятор громкости
5. Разъем для зарядки USB-C и вход USB для проводного использования
6. Кнопка Вкл./Выкл. 
7. Вход 3,5 мм для проводного использования
8. Вход для микрофона
9. Светодиодный индикатор зарядки
10. РЧ светодиодный индикатор
11. Вход источника звука (USB Type-C)
12. Отсек для электронного ключа защиты

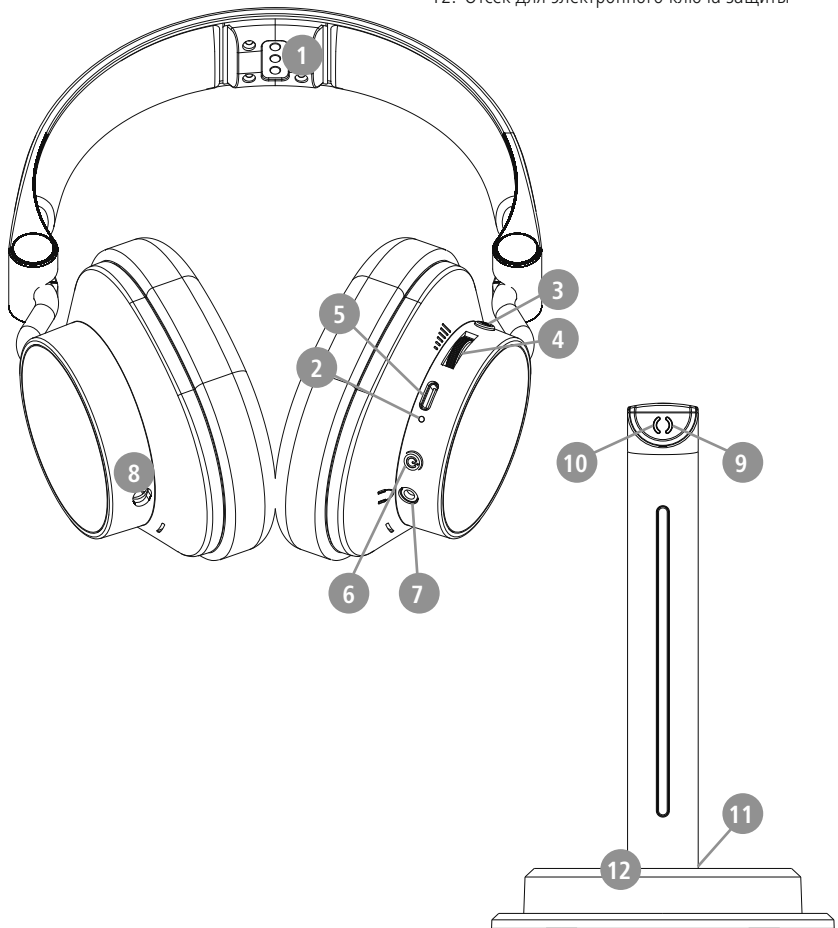



1. Пояснения к предупреждающим знакам и указаниям

Предупреждение



Используется для маркировки указаний по технике безопасности или для акцентирования внимания на особых опасностях и рисках.

Указание



Используется для дополнительного обозначения информации или важных указаний.

2. Пояснения к обозначениям маркировки изделия



Мощность зарядного устройства должна варьироваться от минимальной мощности 1 Вт, необходимой для радиустановки, до максимальной мощности 2 Вт, необходимой для достижения максимальной скорости зарядки.

Стандартный USB-интерфейс позволяет также использовать зарядное устройство с более высокой выходной мощностью.

3. Комплект поставки

- 1 микрофон
- 1 передатчик и зарядная станция
- 1 USB-кабель Type-C – Type-C
- 1 ключ-передатчик USB-A
- 1 адаптер USB-A – C
- 1 крышка ключа
- 1 аудиокабель 3,5 мм



4. Указания по технике безопасности

- Изделие предназначено для домашнего, некоммерческого применения.
- Используйте изделие исключительно в предусмотренных целях.
- Не применяйте изделие в зонах, где использование электронных устройств запрещено.
- Не пытайтесь самостоятельно выполнять техническое обслуживание или ремонт изделия. Ремонт разрешается производить только квалифицированному персоналу.
- Не вскрывайте изделие и не используйте его при наличии повреждений.
- Не сгибайте и не пережимайте кабель.
- Избегайте падения изделия и не подвергайте его сильным вибрациям.
- Сразу утилизируйте упаковочный материал согласно действующим местным предписаниям по утилизации.
- Не вносите в изделие конструктивные изменения. В результате этого любые гарантийные обязательства теряют свою силу.
- Не допускайте загрязнения изделия, защищайте его от влаги и перегрева. Не используйте изделие при высокой влажности.
- Не используйте изделие в непосредственной близости от систем отопления, других источников тепла или под прямыми солнечными лучами.
- Используйте изделие только при приемлемых климатических условиях.
- При использовании изделия не допускайте превышения предела мощности, указанного в технических характеристиках.
- Не используйте изделие во влажной среде, избегайте брызг
- Во время езды на автомобиле или занятий активными видами спорта не отвлекайтесь, а следите за дорожной обстановкой и окружением.
- Аккумулятор является стационарным и не подлежит демонтажу, утилизируйте изделие целиком в соответствии с законодательными предписаниями.
- Не бросайте аккумуляторную батарею или изделие в огонь.
- Не изменяйте, не деформируйте, не нагревайте, не разбирайте аккумуляторы/батареи.
- Не используйте изделие во время зарядки!



Предупреждение — аккумулятор



- Для зарядки используйте только подходящие зарядные устройства или USB-разъемы.
- Не используйте неисправные зарядные устройства или USB-разъемы и не пытайтесь их ремонтировать.
- Не допускайте избыточной зарядки и глубокой разрядки изделия.
- Не храните, не заряжайте и не используйте устройство при очень низких и очень высоких температурах и очень низком атмосферном давлении (например, на больших высотах).
- При длительном хранении регулярно заряжайте изделие (не реже одного раза в квартал).

Предупреждение — магниты



- Изделие создает магнитные поля. При использовании кардиостимуляторов проконсультируйтесь с врачом на предмет совместимости изделия с такими устройствами.
- Не храните банковские или аналогичные карты с магнитной полосой рядом с зарядным боксом или наушниками. Это может привести к повреждению карт или удалению сохраненной на них информации.

Предупреждение – высокая громкость



- Высокая звуковая нагрузка!
- Существует риск ухудшения слуха.
- Чтобы не допустить потери слуха, не используйте наушники при высоком уровне громкости в течение длительного времени.
- Поддерживайте нормальную громкость. Воздействие громкого звука, в т. ч. в течение короткого времени, может привести к повреждению органов слуха.
- Во время эксплуатации изделия снижается степень восприятия окружающих звуков и шумов.
Запрещается использовать изделие во время вождения автомобиля или управления машинами.





5. Включение/выключение

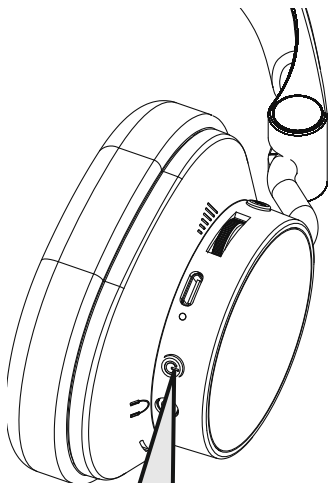

ON: 5s "Power on"

OFF: 5s "Power off"



Примечание. Переход в режим ожидания



При размещении на зарядной станции в подключенном состоянии соединение поддерживается в режиме ожидания. Как только гарнитура поднимается, она переключается обратно в обычный аудиорежим.



6. Зарядка

Перед первым применением необходимо полностью зарядить наушники.

1 Выключение и подключение наушников

Зарядить наушники можно двумя способами.

1. Зарядка через USB-C

Подключите прилагаемый зарядный кабель USB-C к зарядному гнезду (5). Подключите свободный штекер зарядного кабеля USB-C к подходящему зарядному устройству с USB-портом. Соблюдайте рекомендации руководства по эксплуатации используемого зарядного USB-устройства.

2. Зарядка через индукционную зарядную станцию

Поместите наушники на прилагаемую зарядную станцию, чтобы зарядить их по беспроводной сети с помощью пружинных контактов (POGO). Убедитесь, что зарядная станция подключена к источнику тока.

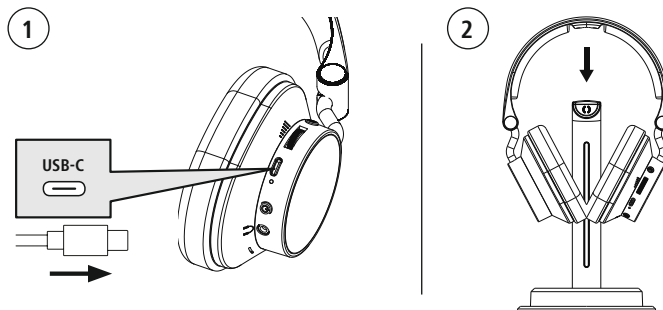

2 Процесс зарядки наушников

Во время зарядки светодиод (2) постоянно горит красным светом.

После завершения зарядки светодиод (2) гаснет.

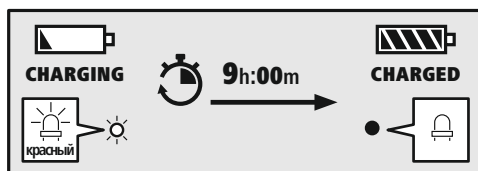

Для полной зарядки аккумулятора может потребоваться до 8 часов.

3 Емкость аккумулятора

При низком уровне заряда аккумулятора наушников светодиод (2) мигает красным и раздается устное оповещение "Battery Low".



7. Беспроводное соединение (сопряжение)

Гарнитура по умолчанию работает в режиме 2,4 ГГц и уже сопряжена с зарядной стойкой и ключом USB-A. Дополнительное сопряжение требуется только в том случае, если гарнитура была отсоединена из-за неправильного ввода.

1 Опция 1. Подключение через зарядную стойку

1. Убедитесь, что гарнитура находится в режиме 2,4 ГГц.
2. Подключите зарядную стойку к аудиоустройству с помощью USB-кабеля.
3. Гарнитура автоматически подключается к зарядной стойке.

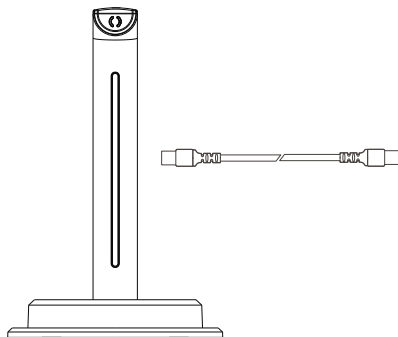

2 Опция 2. Подключение через ключ USB-A

1. Убедитесь, что гарнитура находится в режиме 2,4 ГГц.
2. Подключите ключ USB-A к аудиоустройству (например, ПК, консоль).
3. Гарнитура автоматически подключается к ключу.

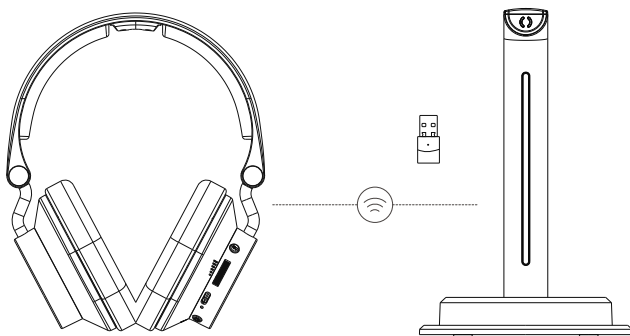



8. Соединение Bluetooth® (сопряжение)

1. Переключитесь в режим Bluetooth, удерживая кнопку микрофона (3) в течение 2 секунд. По умолчанию гарнитура всегда запускается в режиме 2,4 ГГц.
2. Активируйте поиск Bluetooth на вашем мобильном устройстве и выберите офисную гарнитуру для ПК "BT-900" из списка найденных устройств.

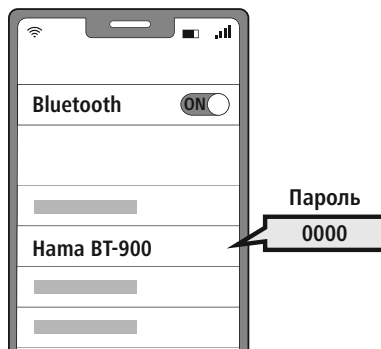

3. После успешного подключения раздается звуковой сигнал "Connected", а светодиод состояния (2) загорится синим цветом.

Примечание — пароль Bluetooth®

Для некоторых оконечных устройств при установлении соединения с другим устройством Bluetooth® требуется пароль.

- Если ваше оконечное устройство требует его ввода, введите для соединения с наушниками пароль **0000**.

2 Технология Multipoint

Эти наушники можно синхронизировать одновременно с двумя оконечными устройствами, поддерживающими функцию Bluetooth® (технология Multipoint).



- Сначала синхронизируйте с наушниками первое оконечное устройство.
- Затем деактивируйте функцию Bluetooth® на этом оконечном устройстве.
- Затем синхронизируйте с наушниками второе оконечное устройство.
- Снова активируйте функцию Bluetooth® на первом оконечном устройстве. Теперь наушники синхронизируются и с этим оконечным устройством.

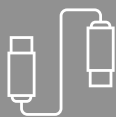

9. Подключение через кабель

Вы можете подключить гарнитуру как через разъем USB-C, так и через штыревой разъем 3,5 мм.

1 Подключение через разъем USB-C

- Подключите прилагаемый кабель USB-C к разъему USB-C на гарнитуре.
- Подключите другой конец кабеля к совместимому устройству.
- Гарнитура автоматически переключается в проводной режим и сразу готова к использованию.



2 Подключение через штыревой разъем 3,5 мм

- Подключите кабель со штыревым разъемом 3,5 мм к соответствующему разъему на гарнитуре.
- Подключите другой конец кабеля к разъему для наушников 3,5 мм совместимого устройства.
- Гарнитура автоматически распознает подключение и готова к использованию



Примечание

При подключении гарнитуры через штыревой разъем 3,5 мм функции Bluetooth отключаются. Будьте осторожны, не перепутайте штыревой разъем с разъемом для подключения микрофона.





10. Элементы управления

Примечание











- Обратите внимание, что поддержка некоторых функций зависит от вашего оконечного устройства.
- Соблюдайте соответствующие указания руководства по эксплуатации вашего оконечного устройства.







10.1 Функция громкой связи

Вы также можете использовать наушники в качестве устройства для громкой телефонной связи для своего оконечного устройства.

- 1 Совершить вызов**
Выберите номер непосредственно на оконечном устройстве, чтобы совершить вызов.
- 2 Принять вызов**
   Однократно нажмите кнопку Вкл./Выкл. (6), чтобы принять входящий вызов.
- 3 Отклонить вызов**
   Нажмите кнопку Вкл./Выкл. (6) дважды, чтобы отклонить входящий вызов.
- 4 Завершить вызов**
   Во время разговора нажмите кнопку Вкл./Выкл. (6) один раз, чтобы завершить текущий разговор.

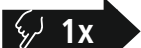







10.2 Регулировка громкости

- 1 Увеличение громкости**
   Поверните регулятор громкости (4) вверх, чтобы увеличить громкость.
- 2 Уменьшение громкости**
   Чтобы уменьшить громкость, поверните регулятор громкости (4) вниз.











10.3 Кнопка отключения звука (Mute)

- 1 Отключение микрофона**
   Во время разговора нажмите кнопку микрофона (3) один раз, чтобы отключить микрофон.
- 2 Включение микрофона**
   Во время разговора нажмите кнопку микрофона (3) один раз, чтобы включить звук.



10.4 Светодиод логотипа

- 1 **Светодиод логотипа включен (1)**
   Нажмите кнопку Вкл./Выкл. (б) один раз, пока нет активного вызова, чтобы включить светодиодный логотип.
- 2 **Светодиод логотипа включен (2)**
   Нажмите кнопку Вкл./Выкл. (б) еще раз, пока нет активного вызова, чтобы переключиться на следующий режим светодиода.
- 3 **Светодиод логотипа выключен**
   Нажмите кнопку Вкл./Выкл. (б) третий раз, пока нет активного вызова, чтобы выключить светодиодный индикатор логотипа.

11. Светодиодный индикатор

Светодиодный индикатор гарнитуры, соответствующего ключа и зарядной станции предоставляет информацию о различных рабочих состояниях.

Светодиодный индикатор состояния наушников (2)	Голосовые объявления	Состояние наушников
Зеленый светодиод мигает	/	2,4G не подключен
Горит зеленый светодиод	"Соединение установлено"	2,4G подключен
Светодиод выключен	/	Полностью заряжен или в режиме ПК
Горит красный светодиод	/	Выполняется зарядка
Красный светодиод мигает	Battery Low (низкий заряд батареи)	Низкий уровень заряда аккумулятора
Горит синий светодиод	/	Bluetooth подключен
Синий светодиод мигает	/	Bluetooth не подключен

Светодиодный индикатор состояния передатчика	Статус передающего устройства
Зеленый светодиод мигает	Наушники не подключены
Горит зеленый светодиод	Наушники подключены
Горит красный светодиод	Наушники заряжаются
Светодиод выключен	Наушники полностью заряжены или отключены более 15 секунд



12. Технические характеристики

Гарнитура

Версия Bluetooth	5.3
Подключение	BLE/EDR
Операционная система	Windows 11/10, Android, iOS
Диаметр динамика	40 мм
Макс. Нерабочее состояние	35 h
Макс. Время разговора	30 h
Макс. Время воспроизведения музыки	24 h
Время зарядки	9 h
Длина кабеля	2.0 m
Вес	250 g
Потребление тока	5V \approx 210 mA
Тип аккумулятора	3,7 В/1000 мАч/3,70 Втч

Зарядная станция

Вес	230 г
Потребление тока	5 В \approx 500 мА

Ключ

Версия Bluetooth	5.3
Дальность действия	10 м

11. Техническое обслуживание и уход

Очищайте изделие только с помощью слегка влажной безворсовой салфетки; не используйте агрессивные чистящие средства.

12. Исключение ответственности

Ната GmbH & Co. KG не несет ответственности за повреждения, возникшие в результате ненадлежащей установки, монтажа и ненадлежащего использования изделия или несоблюдения требований руководства по эксплуатации и/или указаний по технике безопасности.



13. Сервисное обслуживание и поддержка

При возникновении вопросов по изделию обращайтесь в службу поддержки Hama.

Горячая линия: +49 9091 502-0 (нем./англ.)

Дополнительную информацию о технической поддержке см. по ссылке support.hama.com

14. Сертификат соответствия

CE Настоящим компания Hama GmbH & Co KG заявляет, что радиооборудование типа [00139940] отвечает требованиям директивы 2014/53/ЕС. С полным текстом декларации о соответствии требованиям ЕС можно ознакомиться на сайте:

<https://support.hama.com/00139940>

Диапазон/диапазоны частот	Максимальная излучаемая мощность
Bluetooth 2,402–2,480 ГГц	3 мВт
2.4G Wireless 2,402–2,480 ГГц	3 мВт

15. Данные в соответствии с постановлением (ЕС) 2023/826

Информацию об энергопотреблении можно найти по адресу:



<https://support.hama.com/00139940>



Благодарим Ви, че сте избрали продукт на Nama!

Отделете време и прочете изцяло следващите инструкции и указания. След това запазете настоящото ръководство за експлоатация на сигурно място, за да можете да правите справки с него при нужда. Ако продадете уреда, предайте това ръководство за експлоатация на новия собственик.

Елементи за управление и индикатори

1. Щифт Pogo за зареждане
2. Светодиод за статус
3. Бутон за микрофон 
4. Регулатор на силата на звука
5. USB-C порт за зареждане и USB вход за употреба с кабел
6. Бутон „Вкл./Изкл.“ 
7. 3,5 мм вход за употреба с кабел
8. Вход за микрофон
9. Светодиоден дисплей за зареждане
10. RF светодиоден дисплей
11. Вход за аудиоизточник (USB-C)
12. Отделение за донгъл

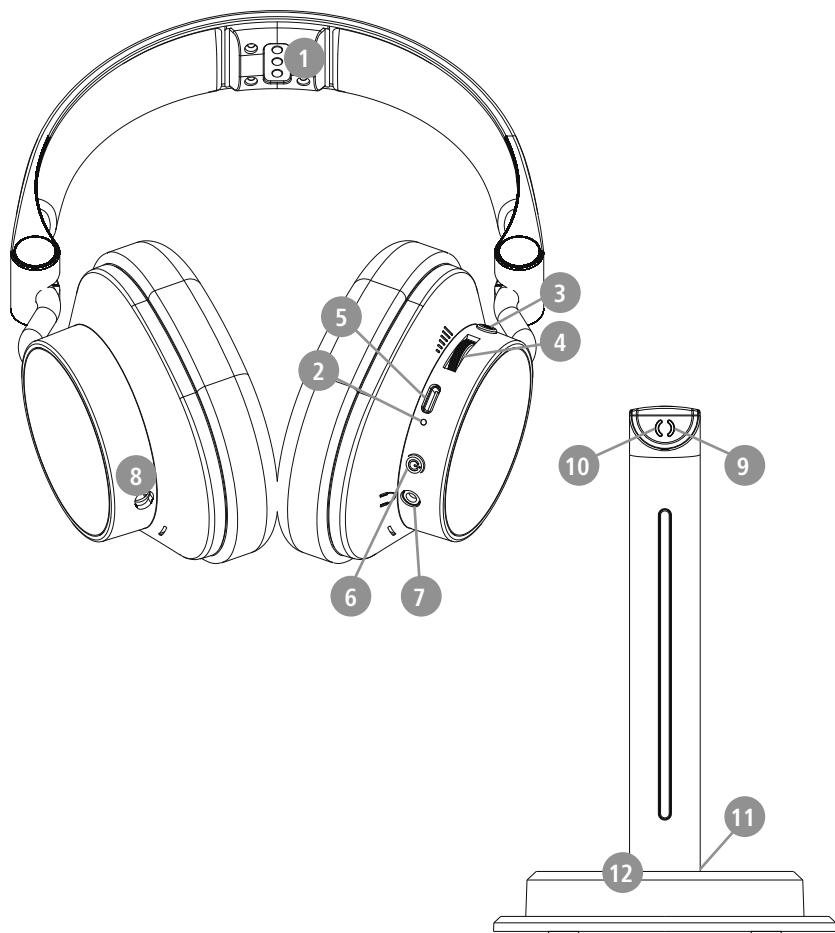



1. Обяснение на предупредителните символи и указания

Предупреждение



Използва се, за да обозначава указание за безопасност или за да насочи вниманието към конкретни опасности и рискове.

Указание



Използва се, за да обозначи допълнителна информация или важни указания.

2. Обяснение на символите на обозначението на продукта



Мощността на зарядното устройство трябва да варира между минимална мощност от 1 W, изисквана от радиосистемата, до максимална мощност от 2 W, необходима за постигане на максимална скорост на зареждане.

Благодарение на стандартизирания USB интерфейс може да се използва и зарядно устройство с по-висока изходна мощност.

3. Съдържание на опаковката

- 1x микрофон
- 1x трансмитер и зарядна станция
- 1x кабел от USB-C към C
- 1x трансмитер с USB-A донгъл
- 1x адаптер от USB-A към C
- 1x капак за донгъл
- 1x 3,5 мм аудиокабел



4. Указания за безопасност

- Продуктът е предвиден за лична, нестопанска битова употреба.
- Използвайте продукта само за предвидената цел.
- Не използвайте продукта в зони, в които не са разрешени електронни уреди.
- Не се опитвайте сами да обслужвате или ремонтирате уреда. Оставете всякаква техническа поддръжка на компетентните специалисти.
- Не отваряйте уреда и при повреда не продължавайте да го използвате.
- Не пречупвайте и не притискайте кабела.
- Не позволявайте на продукта да пада и не го излагайте на силни вибрации.
- Изхвърлете опаковъчния материал веднага съгласно валидните местни разпоредби за изхвърляне на отпадъци.
- Не извършвайте промени по продукта. Така ще загубите всякаво право на гаранционни претенции.
- Пазете продукта от замърсяване, влага и прегряване и го използвайте само в сухи помещения.
- Не използвайте продукта в непосредствена близост до отоплителни уреди, други източници на топлина или на директна слънчева светлина.
- Използвайте продукта само при умерени климатични условия.
- Не използвайте уреда извън неговите граници на мощността, посочени в техническите данни.
- Не използвайте продукта във влажна среда и избягвайте водни пръски
- По време на пътуването с МПС или спортен уред не разрешавайте да бъдете отклонявани от Вашия продукт и внимавайте за положението при движение и Вашата околна среда.
- Акумулаторната батерия е неподвижно вградена и не може да се маха, изхвърлете продукта като цяло според законите разпоредби.
- Не хвърляйте батерията или продукта в огън.
- Не променяйте и/или не деформирайте/нагривайте/разглобявайте акумулаторните батерии/батериите.
- Не използвайте продукта по време на зареждане!



Предупреждение –



Батерия

- За зареждане използвайте само подходящи зарядни устройства или USB изводи.
- По принцип не използвайте дефектни зарядни устройства или USB изводи и не се опитвайте да ги поправяте.
- Не позволявайте продукта да се зарежда повече от необходимото или да се разрежда напълно.
- Избягвайте съхранение, зареждане и използване при екстремни температури и изключително ниско налягане на въздуха (като например на големи височини).
- При по-продължително съхранение дозареждайте периодично (поне веднъж на три месеца).

Предупреждение –



магнити

- Продуктът генерира магнитни полета. Лицата със сърдечни стимулатори трябва да се консултират с лекар преди употреба на продукта, тъй като функцията на сърдечния стимулатор може да бъде нарушена.
- ЕС или други подобни карти с магнитни ленти не бива да се съхраняват в близост до зарядното устройство или слушалката. Данните от картата могат да бъдат повредени или изтрети.

Предупреждение – силен звук





- Голямо акустично налягане!
- Съществува опасност от увреждане на слуха.
- За да бъде предотвратена загуба на слуха, избягвайте слушането на силен звук за дълъг период от време.
- Винаги поддържайте разумно ниво на силата на звука. Голямата сила на звука може – дори и при малка продължителност – да доведе до увреждания на слуха.
- Употребата на продукта ограничава възприемането на околния шум. Затова по време на употреба не управлявайте автомобили или машини.



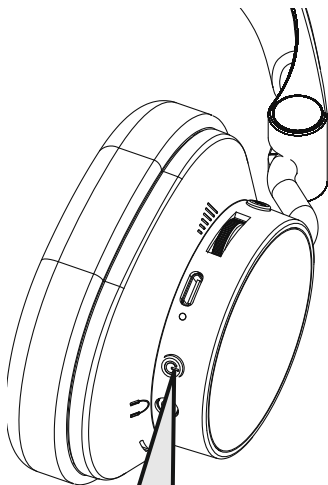

5. Включване/изключване



ON:   5s „Power on“

OFF:   5s "Power off"



Указание - Преминаване в режим на готовност



Когато са поставени в зарядната станция в свързано състояние, връзката се поддържа в режим на готовност. Веднага щом вдигнете слушалките, те се връщат към обичайния аудиорежим.



6. Зареждане

Преди първата употреба заредете напълно слушалките.

1 Изключване и свързване на слушалките

Има два начина за зареждане на слушалките:

1. Зареждане чрез USB-C

Включете приложения USB-C кабел за зареждане към гнездото за зареждане (5). Свържете свободния щекер на USB-C кабела за зареждане към подходящо USB зарядно устройство. За целта спазвайте инструкцията за обслужване на използваното USB зарядно устройство.

2. Зареждане чрез индукционната зарядна станция

Поставете слушалките върху доставената зарядна станция, за да ги заредите безжично чрез POGO щифтовете. Уверете се, че зарядната станция е свързана към източник на захранване.

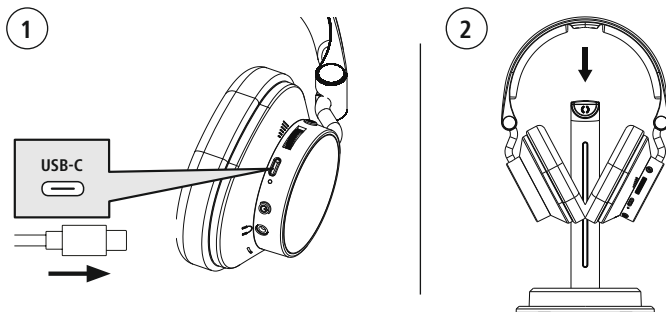

2 Зареждане на слушалките

Светодиодът (2) свети постоянно в червено по време на зареждането. След завършване на зареждането светодиода (2) изгасва.

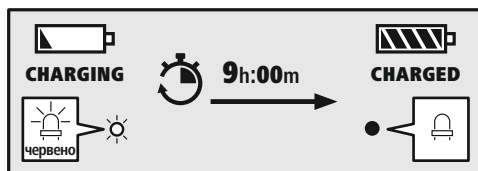

Пълното зареждане на акумулаторната батерия може да отнеме до 8 часа.

3 Капацитет на акумулаторната батерия

При ниско ниво на заряда на акумулаторната батерия на слушалките светодиода (2) мига в червено и се чува съобщението „Battery Low“ (Нисък заряд на батерията).



7. Безжична връзка (сдвояване)

Слушалките се доставят стандартно в режим 2,4 GHz и вече са свързани със стойката за зареждане и USB-A донгъла. Допълнително сдвояване се изисква само ако слушалките са били изключени поради неправилно въвеждане.

1 Опция 1: Свързване чрез стойката за зареждане

1. Уверете се, че слушалките са в режим 2,4 GHz.
2. Свържете стойката за зареждане към аудиоустройството с помощта на USB кабел.
3. Слушалките автоматично установяват връзка със стойката за зареждане.

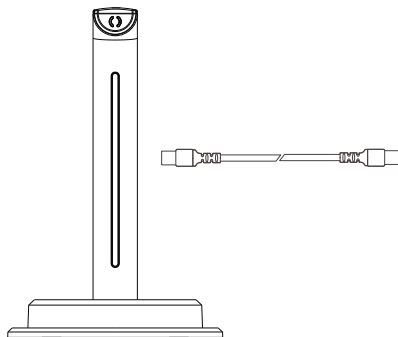

2 Опция 2: Свързване чрез USB-A донгъла

1. Уверете се, че слушалките са в режим 2,4 GHz.
2. Включете USB-A донгъла към аудиоустройството (напр. компютър, конзола).
3. Слушалките се свързват автоматично с донгъла.

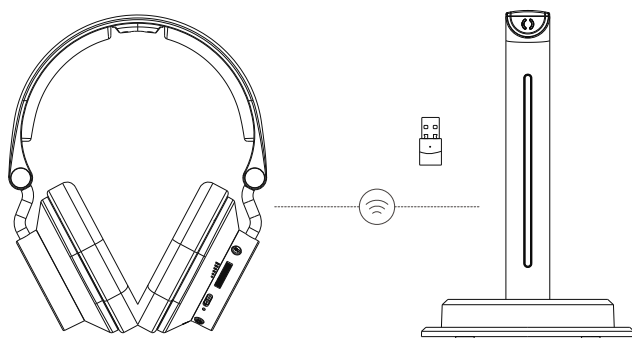



8. Bluetooth® връзка (сдвояване)

1. Превключете в режим Bluetooth, като натиснете и задържите бутона за микрофон (3) за 2 секунди. По подразбиране слушалките винаги се стартират в режим 2,4 GHz.
2. Активирайте Bluetooth търсенето на мобилното си устройство и изберете PC Office Headset "BT-900" от списъка с намерени устройства.

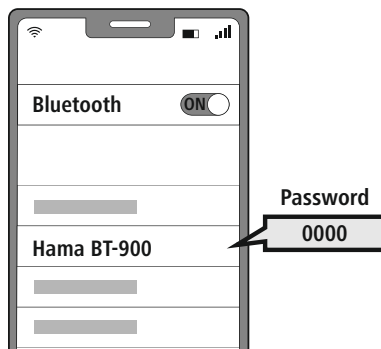

3. След успешно свързване ще чуете звука „Connected“ и светодиодаът за статуса (2) ще светне в синьо.

Указание – Bluetooth® парола

Някои крайни устройства се нуждаят от парола за настройка на връзката с друго Bluetooth® устройство.

- За свързване със слушалките въведете паролата **0000**, когато бъдете подканен/а за това от Вашето крайно устройство.

2 Технология Multipoint

Тези слушалки могат да се свържат едновременно с две крайни устройства с Bluetooth® (Multipoint).



- Свържете първото крайно устройство със слушалките.
- След това деактивирайте Bluetooth® функцията на това крайно устройство.
- Свържете второто крайно устройство със слушалките.
- Активирайте отново Bluetooth® функцията на първото крайно устройство. Сега слушалките се свързват и с това крайно устройство.

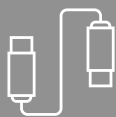

9. Свързване чрез кабел

Можете да свържете слушалките чрез USB-C, както и чрез порт с 3,5 мм жак.

1 Свързване чрез USB-C

- Включете доставения USB-C кабел към USB-C порта на слушалките.
- Свържете другия край на кабела към съвместимо устройство.
- Слушалките автоматично се превключват в кабелен режим и могат да се използват веднага.



2 Свързване чрез 3,5 мм жак.

- Включете кабела с 3,5 мм жак към съответния порт на слушалките.
- Свържете другия край на кабела към 3,5 мм букса за слушалки на съвместимо устройство.
- Слушалките автоматично разпознават връзката с жака и веднага са готови за използване



Указание

Bluetooth функциите са деактивирани, докато слушалките са свързани чрез 3,5 мм жак. Внимавайте да не объркате порта на жака с порта на микрофона.





10. Елементи за управление

Указание



- Обърнете внимание, че поддържането на някои от функциите зависи от Вашето крайно устройство.
- За тази цел спазвайте указанията от ръководството за експлоатация на Вашето крайно устройство.



10.1 Функция „Свободни ръце“

Съществува възможността да използвате слушалките като устройство „свободни ръце“ за Вашето крайно устройство.

1 Осъществяване на повикване

Наберете номера директно от Вашето крайно устройство, за да осъществите повикване.

2 Приемане на повикване



Натиснете веднъж бутон за вкл./изкл. (6), за да приемете входящо повикване.

3 Отхвърляне на повикване

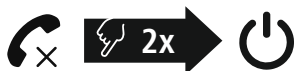

Натиснете два пъти бутона за вкл./изкл. (6), за да отхвърлите входящо повикване.

4 Приключване на повикване

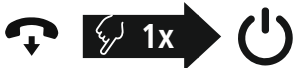

Натиснете веднъж бутона за вкл./изкл. (6) по време на повикване, за да прекратите текущо повикване.



10.2 Регулиране на силата на звука

1 Увеличаване на силата на звука



Завъртете регулатора на силата на звука (4) нагоре, за да увеличите звука.

2 Намаляване на силата на звука



Завъртете регулатора на силата на звука (4) надолу, за да намалите звука.



10.3 Бутон Mute

1 Изключване на звука на микрофона



Натиснете веднъж бутона за микрофон (3) по време на повикване, за да изключите звука на микрофона.

2 Активиране на микрофона





Натиснете веднъж бутона за микрофон (3) по време на повикване, за да отмените функцията за спиране на звука.



10.4 Светодиодно лого

- 1 **Светодиодно лого вкл. (1)**

Натиснете веднъж бутона за вкл./изкл. (6), докато няма активно повикване, за да включите светодиодното лого.
- 2 **Светодиодно лого вкл. (2)**

Натиснете отново бутона за вкл./изкл. (6), докато няма активно повикване, за да преминете към следващия светодиоден режим.
- 3 **Светодиодно лого изкл.**

Натиснете бутона за вкл./изкл. (6) за трети път, докато няма активно повикване, за да изключите светодиодното лого.

11. Светодиоден дисплей

Светодиодният дисплей на слушалките, свързаният с тях донгъл и зарядната станция предоставят информация за различни работни състояния.

Светодиоден статус на слушалките (2)	Гласови съобщения	Статус на слушалките
Зеленият светодиод мига	/	2,4G не е свързан
Зеленият светодиод светва	„Connected“	2,4G свързан
Светодиод изкл.	/	Напълно заредена или в PC режим
Червеният светодиод светва	/	Зарежда се
Червеният светодиод мига	„Battery Low“	Ниско ниво на батерията
Синият светодиод светва	/	Bluetooth свързан
Синият светодиод мига	/	Bluetooth не е свързан

Статус на светодиода на трансмитера	Статус на предавателя
Зеленият светодиод мига	Слушалките не са свързани
Зеленият светодиод светва	Свързани слушалки
Червеният светодиод светва	Слушалките се зареждат
Светодиод изкл.	Слушалките са напълно заредени или изключени за повече от 15 секунди



12. Технически данни

Комплект слушалки

Bluetooth версия	5.3
Свързване	BLE/EDR
Операционна система	Windows 11/10, Android, iOS
Диаметър на високоговорителя	40 мм
Макс. време в покой *	35 h
Макс. време за разговор	30 h
Макс. време за възпроизвеждане на музика	24 h
Време за зареждане	9 h
Дължина на кабела	2.0 m
Тегло	250 g
Консумация на ток	5V --- 210 mA
Тип батерия	3,7 V / 1000 mAh / 3,70 Wh

Зарядна станция

Тегло	230 g
Консумация на ток	5 V --- 500 mA

Донгъл

Bluetooth версия	5.3
Обхват	10m

11. Техническо обслужване и поддръжка

Почиствайте този продукт само с леко навлажнена кърпа без власинки и не използвайте агресивни почистващи препарати.

12. Изключване на отговорност

Ната GmbH & Co KG не поема отговорност или гаранция за повреди, които са резултат от неправилна инсталация, монтаж и употреба на продукта или от неспазване на ръководството за експлоатация и/или на указанията за безопасност.



13. Сервиз и поддръжка

При въпроси относно продукта, моля, обърнете се към продуктовете консултанти на Hama.
Гореща линия: +49 9091 502-0 (немски/английски език)
Допълнителна информация при нужда можете да намерите тук: support.hama.com

14. Декларация за съответствие

CE С настоящото Hama GmbH & Co KG декларира, че типът на радио оборудването [00139940] съответства на Директива 2014/53/ЕС. Пълният текст на ЕС-Декларацията за съответствие може да откриете на следния интернет адрес:

<https://support.hama.com/00139940>

Честотна лента/честотни ленти	Максимална излъчвателна мощност
Bluetooth 2.402 - 2.480GHz	3 mW
Безжична връзка 2.4G 2.402 - 2.480GHz	3 mW

15. Данни съгласно Регламент (ЕС) 2023/826

Информация относно консумацията на енергия можете да намерите на:



<https://support.hama.com/00139940>



Σας ευχαριστούμε που επιλέξατε ένα προϊόν της Hama!

Αρχικά, αφιερώστε λίγο χρόνο για να διαβάσετε τις παρακάτω οδηγίες και υποδείξεις. Στη συνέχεια, φυλάξτε το εγχειρίδιο οδηγιών σε ασφαλές μέρος για μελλοντική χρήση, αν χρειαστεί. Εάν δώσετε τη συσκευή σε άλλο άτομο, θα πρέπει να παραδώσετε το εγχειρίδιο οδηγιών στον νέο ιδιοκτήτη.

Στοιχεία χειρισμού και ενδείξεις

1. Βύσμα φόρτισης
2. Λυχνία κατάστασης LED
3. Κουμπί μικροφώνου 
4. Ρυθμιστής έντασης ήχου
5. Θύρα φόρτισης USB-C & είσοδος USB για ενσύρματη χρήση
6. Πλήκτρο λειτουργίας 
7. Είσοδος 3,5 mm για ενσύρματη χρήση
8. Είσοδος μικροφώνου
9. Οθόνη LED φόρτισης
10. Ένδειξη RF-LED
11. Είσοδος πηγής ήχου (USB Type-C)
12. Θήκη Dongle

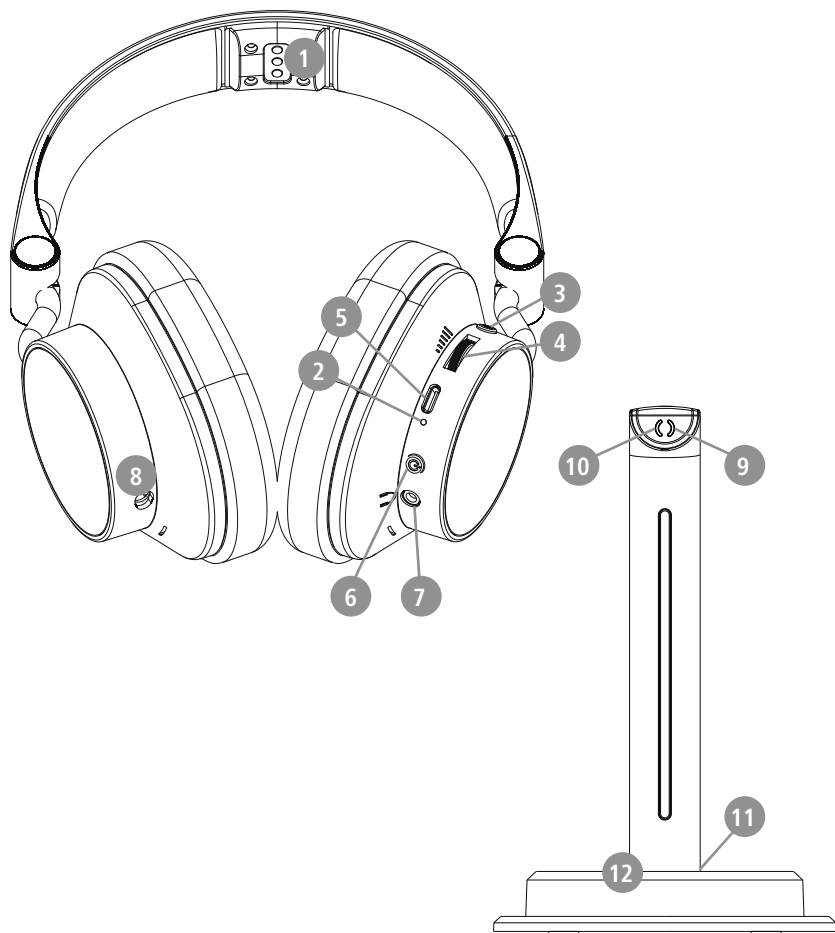



1. Επεξήγηση προειδοποιητικών συμβόλων και υποδείξεων

Προειδοποίηση

Επισημαίνει προειδοποιήσεις ασφαλείας ή εφιστά την προσοχή σας σε ιδιαίτερους κινδύνους και ρίσκα.



Υπόδειξη

Επισημαίνει πρόσθετες πληροφορίες ή σημαντικές υποδείξεις.



2. Επεξήγηση συμβόλων στην επισήμανση του προϊόντος

	<p>Η ισχύς του φορτιστή πρέπει να κυμαίνεται από μια ελάχιστη ισχύ 1 Watt που απαιτείται από το ραδιοσύστημα έως μια μέγιστη ισχύ 2 Watt που απαιτείται για την επίτευξη της μέγιστης ταχύτητας φόρτισης.</p> <p>Μέσω της τυποποιημένης υποδοχής USB μπορεί επίσης να χρησιμοποιηθεί μια συσκευή φόρτισης με μεγαλύτερη ισχύ εξόδου.</p>
---	--

3. Περιεχόμενο συσκευασίας

- 1x μικρόφωνο
- 1x πομπός και σταθμός φόρτισης
- 1x καλώδιο USB Type-C σε Type-C
- 1x πομπός με dongle USB-A
- 1x προσαρμογέας USB-A σε C
- 1x κάλυμμα dongle
- 1x καλώδιο ήχου 3,5 mm



4. Προειδοποιήσεις ασφαλείας

- Το προϊόν προβλέπεται για ιδιωτική, μη επαγγελματική και οικιακή χρήση.
- Χρησιμοποιείτε το προϊόν αποκλειστικά και μόνο για τον προβλεπόμενο σκοπό χρήσης του.
- Μη χρησιμοποιείτε το προϊόν σε περιοχές όπου δεν επιτρέπονται ηλεκτρονικές συσκευές.
- Μη επιχειρήσετε να προβείτε μόνοι σας σε εργασίες συντήρησης ή επισκευής στο προϊόν. Οι εργασίες συντήρησης πρέπει να γίνονται από εξειδικευμένα άτομα.
- Μην ανοίγετε το προϊόν και μη συνεχίζετε να το χρησιμοποιείτε, αν έχουν προκληθεί ζημιές.
- Μην τσακίζετε και μη μαγκώνετε το καλώδιο.
- Μην αφήνετε το προϊόν να πέφτει και μην το εκθέτετε σε ισχυρούς κραδασμούς.
- Απορρίψτε τα υλικά συσκευασίας αμέσως, σύμφωνα με τους ισχύοντες τοπικούς κανονισμούς για την απόρριψη.
- Μην προβαίνετε σε τροποποιήσεις του προϊόντος. Κατ' αυτόν τον τρόπο, παύει να ισχύει η εγγύηση.
- Προστατεύετε το προϊόν από την ακαθαρσία, υγρασία και υπερθέρμανση και χρησιμοποιείτε το προϊόν μόνο σε ξηρά περιβάλλοντα.
- Μην χρησιμοποιείτε το προϊόν κοντά σε θερμαντικά σώματα, άλλες πηγές θέρμανσης ή στην άμεση ηλιακή ακτινοβολία.
- Χρησιμοποιείτε το προϊόν μόνο σε ήπιες κλιματικές συνθήκες.
- Μην χρησιμοποιείτε το προϊόν εκτός των ορίων απόδοσής του που αναφέρονται στα τεχνικά στοιχεία.
- Μη χρησιμοποιείτε το προϊόν σε υγρό περιβάλλον και αποφεύγετε τις σταγόνες νερού
- Προσέξτε ώστε να μην αποσπάται η προσοχή σας από το προϊόν κατά την οδήγηση ή τη χρήση οργάνου γυμναστικής και λαμβάνετε υπόψη σας την κατάσταση της κίνησης και τον περιβάλλοντα χώρο.
- Η επαναφορτιζόμενη μπαταρία είναι ενσωματωμένη και δεν μπορεί να αφαιρεθεί. Ολόκληρο το προϊόν πρέπει να απορριπτεται σύμφωνα με τις νομικές διατάξεις.
- Μη ρίχνετε την επαναφορτιζόμενη μπαταρία ή το προϊόν σε φωτιά.
- Μην μετατρέπετε και/ή μην παραμορφώνετε/θερμαίνετε/ανοίγετε τις απλές/επαναφορτιζόμενες μπαταρίες.
- Μη χρησιμοποιείτε το προϊόν κατά τη διαδικασία φόρτισης!



Προειδοποίηση – Επαναφορτιζόμενη μπαταρία



- Για τη φόρτιση χρησιμοποιείτε μόνο κατάλληλους φορτιστές ή υποδοχές USB.
- Μη χρησιμοποιείτε γενικά ελαττωματικούς φορτιστές ή θύρες USB και μην προσπαθείτε να τα επισκευάσετε.
- Μην αφήνετε το προϊόν να υπερφορτίζεται ή να αποφορτίζεται πλήρως.
- Αποφύγετε την αποθήκευση, τη φόρτιση και τη χρήση σε ακραίες θερμοκρασίες και σε εξαιρετικά χαμηλή πίεση αέρα (όπως σε μεγάλα υψόμετρα).
- Εάν το προϊόν παραμείνει αποθηκευμένο για μεγάλο χρονικό διάστημα, να το φορτίζετε τακτικά (τουλάχιστον ανά τρίμηνο).

Προειδοποίηση – Μαγνήτες



- Το προϊόν παράγει μαγνητικά πεδία. Τα άτομα με βηματοδότη πρέπει, πριν από τη χρήση του προϊόντος, να συμβουλευτούν γιατρό, για να μάθουν αν η λειτουργία του προϊόντος μπορεί να παρεμποδίσει τη λειτουργία του βηματοδότη.
- Μη φυλάσσετε τραπεζικές ή παρόμοιες κάρτες με μαγνητικές ταινίες κοντά στον σταθμό φόρτισης ή τα ακουστικά. Τα δεδομένα της κάρτας μπορεί να υποστούν φθορά ή να διαγραφούν.

Προειδοποίηση – Υψηλή ένταση ήχου





- Υψηλή ηχητική πίεση!
- Υπάρχει κίνδυνος να προκληθεί βλάβη στην ακοή.
- Αποφύγετε να ακούτε μουσική με υψηλή ένταση ήχου για μεγάλο χρονικό διάστημα, για να μη χάσετε την αίσθηση της ακοής.
- Η ένταση του ήχου πρέπει να βρίσκεται πάντα σε λογικά επίπεδα. Οι υψηλές εντάσεις, ακόμα και για σύντομα χρονικά διαστήματα, μπορεί να προκαλέσουν βλάβες στην ακοή.
- Η χρήση του προϊόντος περιορίζεται εάν υπάρχει θόρυβος περιβάλλοντος. Γι' αυτό δεν επιτρέπεται όσο το χρησιμοποιείτε να χειρίζεστε οχήματα ή μηχανήματα.





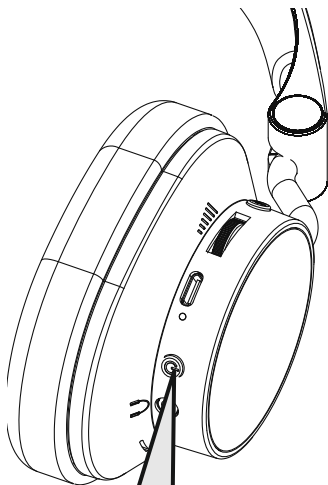

5. Ενεργοποίηση/Απενεργοποίηση



ON:   5s "Power on"

OFF:   5s "Power off"



Σημείωση - Μετάβαση σε κατάσταση αναμονής



Όταν τοποθετούνται στον σταθμό φόρτισης σε κατάσταση σύνδεσης, η σύνδεση διατηρείται σε κατάσταση αναμονής. Μόλις σηκωθεί το ακουστικό, επανέρχεται στην τυπική λειτουργία ήχου.



6. Φόρτιση

Πριν από την πρώτη χρήση, αφήστε τα ακουστικά να φορτίσουν μία φορά πλήρως.

1 Απενεργοποίηση και σύνδεση ακουστικών

Υπάρχουν δύο τρόποι φόρτισης των ακουστικών:

1. Φόρτιση μέσω USB-C

Συνδέστε το παρεχόμενο καλώδιο φόρτισης USB-C στην υποδοχή φόρτισης (5). Συνδέστε το ελεύθερο βύσμα του καλωδίου φόρτισης USB-C σε έναν κατάλληλο φορτιστή USB. Τηρείτε τις οδηγίες χειρισμού του φορτιστή USB που χρησιμοποιείτε.

2. Φόρτιση μέσω του επαγωγικού σταθμού φόρτισης

Τοποθετήστε τα ακουστικά στον παρεχόμενο σταθμό φόρτισης για να τα φορτίσετε ασύρματα μέσω του βύσματος φόρτισης. Βεβαιωθείτε ότι ο σταθμός φόρτισης είναι συνδεδεμένος σε μια πρίζα.

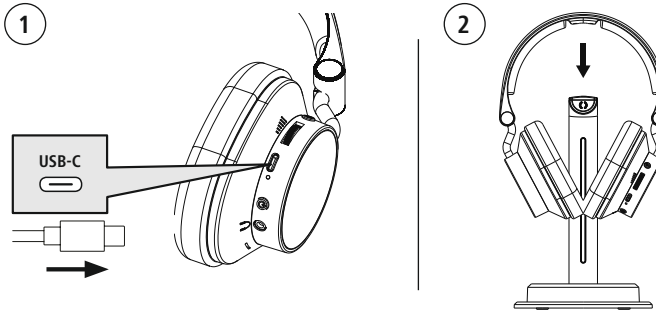

2 Διαδικασία φόρτισης ακουστικών

Η λυχνία LED (2) παραμένει αναμμένη κόκκινη κατά τη διαδικασία φόρτισης. Αφού ολοκληρωθεί η διαδικασία φόρτισης, η λυχνία LED (2) σβήνει.

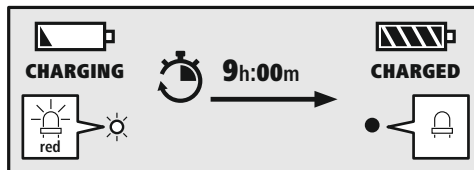

Η επαναφορτιζόμενη μπαταρία μπορεί να χρειαστεί έως και 8 ώρες για την πλήρη φόρτιση.

3 Χωρητικότητα μπαταρίας

Όταν η στάθμη της επαναφορτιζόμενης μπαταρίας είναι χαμηλή, η λυχνία LED (2) αναβοσβήνει με κόκκινο χρώμα και ακολουθεί η ανακοίνωση "Battery Low".



7. Ασύρματη σύνδεση (ζεύξη)

Τα ακουστικά παραδίδονται τυπικά στη λειτουργία 2,4 GHz και είναι ήδη αντιστοιχισμένα με τη βάση φόρτισης και το dongle USB-A. Η πρόσθετη σύζευξη απαιτείται μόνο εάν τα ακουστικά αποσυνδεθούν λόγω λανθασμένης εισόδου.

1 Επιλογή 1: Σύνδεση μέσω της βάσης φόρτισης

1. Βεβαιωθείτε ότι τα ακουστικά βρίσκονται σε λειτουργία 2,4 GHz.
2. Συνδέστε τη βάση φόρτισης στη συσκευή ήχου χρησιμοποιώντας ένα καλώδιο USB.
3. Τα ακουστικά συνδέονται αυτόματα με τη βάση φόρτισης.

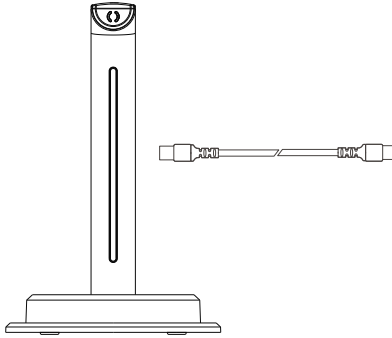

2 Επιλογή 2: Σύνδεση μέσω του dongle USB-A

1. Βεβαιωθείτε ότι τα ακουστικά βρίσκονται σε λειτουργία 2,4 GHz.
2. Συνδέστε το dongle USB-A στη συσκευή ήχου (π.χ. υπολογιστής, κονσόλα).
3. Τα ακουστικά συνδέονται αυτόματα με το dongle.

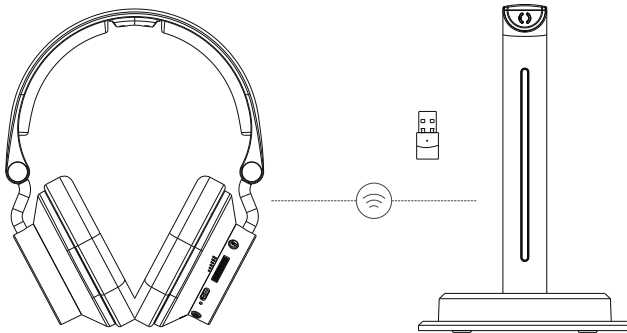



8. Σύνδεση Bluetooth® (σύζευξη)

1. Μεταβείτε στη λειτουργία Bluetooth πατώντας παρατεταμένα το κουμπί μικροφώνου (3) για 2 δευτερόλεπτα. Τα ακουστικά ξεκινούν πάντα σε λειτουργία 2,4 GHz από προεπιλογή.
2. Ενεργοποιήστε την αναζήτηση Bluetooth στην κινητή συσκευή σας και επιλέξτε το PC Office Headset "BT-900" από τη λίστα των συσκευών που βρέθηκαν.

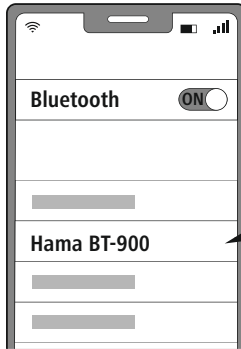

3. Με την επιτυχή ολοκλήρωση της σύνδεσης, θα ακουστεί ο ήχος "Connected" και η λυχνία LED κατάστασης (2) θα ανάψει σταθερά μπλε.

Υπόδειξη – Κωδικός πρόσβασης Bluetooth®

Σε ορισμένες συσκευές απαιτείται κωδικός πρόσβασης για τη δημιουργία σύνδεσης με άλλη συσκευή Bluetooth®.

- Για να συνδέσετε τα ακουστικά, πληκτρολογήστε τον κωδικό πρόσβασης **0000**, όταν σας ζητηθεί από τη συσκευή σας.

2 Τεχνολογία Multipoint

Αυτά τα ακουστικά μπορούν να συνδεθούν ταυτόχρονα με δύο συσκευές Bluetooth® (Multipoint).

- Συνδέστε αρχικά την πρώτη συσκευή με τα ακουστικά.
- Απενεργοποιήστε στη συνέχεια τη λειτουργία Bluetooth® σε αυτή τη συσκευή.
- Συνδέστε μετά τη δεύτερη συσκευή με τα ακουστικά.
- Ενεργοποιήστε ξανά τη λειτουργία Bluetooth® στην πρώτη συσκευή. Τα ακουστικά συνδέονται στη συνέχεια και με αυτή τη συσκευή.





9. Σύνδεση με καλώδιο

Μπορείτε να συνδέσετε τα ακουστικά μέσω USB-C καθώς και μέσω υποδοχής 3,5 mm.

1 Σύνδεση μέσω USB-C

- Συνδέστε το παρεχόμενο καλώδιο USB-C στη θύρα USB-C των ακουστικών.
- Συνδέστε την άλλη άκρη του καλωδίου σε μια συμβατή συσκευή.
- Τα ακουστικά μεταβαίνουν αυτόματα σε καλωδιακή λειτουργία και μπορούν να χρησιμοποιηθούν αμέσως.



2 Σύνδεση μέσω βύσματος 3,5 mm.

- Συνδέστε το καλώδιο υποδοχής 3,5 mm στην αντίστοιχη υποδοχή των ακουστικών.
- Συνδέστε την άλλη άκρη του καλωδίου στην υποδοχή ακουστικών 3,5 mm μιας συμβατής συσκευής.
- Τα ακουστικά αναγνωρίζουν αυτόματα τη σύνδεση και είναι άμεσα έτοιμα για χρήση.



Υπόδειξη

Οι λειτουργίες Bluetooth παραμένουν ανενεργές όσο τα ακουστικά είναι συνδεδεμένα μέσω της υποδοχής 3,5 mm. Προσέξτε να μην μπερδέψετε την υποδοχή ήχου με την υποδοχή μικροφώνου.





10. Στοιχεία χειρισμού

Υπόδειξη



- Λάβετε υπόψη ότι η υποστήριξη κάποιων λειτουργιών εξαρτάται από τη συσκευή σας.
- Ανατρέξτε στις οδηγίες λειτουργίας της τερματικής συσκευής σας.



10.1 Λειτουργία hands-free

Υπάρχει η δυνατότητα να χρησιμοποιήσετε τα ακουστικά ως handsfree για τη συσκευή σας.

1 Έναρξη κλήσης

Πληκτρολογήστε τον αριθμό απευθείας στη συσκευή σας, για να πραγματοποιήσετε μια κλήση.

2 Αποδοχή κλήσης



Πιέστε μία φορά το κουμπί λειτουργίας (6), για να απαντήσετε σε μια εισερχόμενη κλήση.

3 Απόρριψη κλήσης



Πιέστε δύο φορές το κουμπί λειτουργίας (6), για να απορρίψετε σε μια εισερχόμενη κλήση.

4 Τερματισμός κλήσης



Πατήστε το κουμπί λειτουργίας (6) μία φορά κατά τη διάρκεια της κλήσης για να τερματίσετε μια κλήση σε εξέλιξη.



10.2 Ρύθμιση έντασης ήχου

1 Αύξηση έντασης ήχου



Γυρίστε τον ρυθμιστή έντασης ήχου (4) προς τα πάνω για να αυξήσετε την ένταση του ήχου.

2 Μείωση έντασης ήχου



Γυρίστε τον ρυθμιστή έντασης ήχου (4) προς τα κάτω για να μειώσετε την ένταση του ήχου.



10.3 Πλήκτρο σίγασης

1 Σίγαση μικροφώνου



Πατήστε το κουμπί μικροφώνου (3) μία φορά κατά τη διάρκεια της κλήσης για να θέσετε το μικρόφωνό σας σε σίγαση.













2 Ενεργοποίηση μικροφώνου



Πατήστε το κουμπί μικροφώνου (3) μία φορά κατά τη διάρκεια της κλήσης για να ακυρώσετε τη λειτουργία σίγασης.



10.4 LED λογότυπου

- 1 **LED λογότυπου ενεργό (1)**



 Πατήστε το κουμπί λειτουργίας (6) μία φορά όταν δεν υπάρχει κλήση σε εξέλιξη για να ανάψει η λυχνία LED λογότυπου.
- 2 **LED λογότυπου ενεργό (2)**



 Πατήστε ξανά το κουμπί λειτουργίας (6) όταν δεν υπάρχει κλήση σε εξέλιξη για μετάβαση στην επόμενη λειτουργία LED.
- 3 **LED λογότυπου ανενεργό**



 Πατήστε το κουμπί λειτουργίας (6) για τρίτη φορά όταν δεν υπάρχει κλήση σε εξέλιξη για να σβήσετε την ένδειξη LED του λογότυπου.

11. Ένδειξη LED

Η οθόνη LED στα ακουστικά, το σχετικό dongle και η βάση φόρτισης παρέχουν πληροφορίες για διάφορες καταστάσεις λειτουργίας.

Κατάσταση LED των ακουστικών (2)	Φωνητικές οδηγίες	Κατάσταση ακουστικών
Το πράσινο LED αναβοσβήνει	/	Δεν υπάρχει σύνδεση 2,4 G
Ανάβει η πράσινη λυχνία LED	"Connected"	2,4 G συνδεδεμένο
LED σβηστό	/	Πλήρως φορτισμένο ή σε λειτουργία PC
Ανάβει η κόκκινη λυχνία LED	/	Φορτίζει
Το κόκκινο LED αναβοσβήνει	"Μπαταρία χαμηλή"	Χαμηλή στάθμη μπαταρίας!
Ανάβει το μπλε LED	/	Το Bluetooth είναι συνδεδεμένο
Το μπλε LED αναβοσβήνει	/	Δεν υπάρχει σύνδεση Bluetooth

Κατάσταση LED του πομπού	Κατάσταση του πομπού
Το πράσινο LED αναβοσβήνει	Τα ακουστικά δεν είναι συνδεδεμένα
Ανάβει η πράσινη λυχνία LED	Ακουστικά συνδεδεμένα
Ανάβει η κόκκινη λυχνία LED	Τα ακουστικά φορτίζουν
LED σβηστό	Τα ακουστικά είναι πλήρως φορτισμένα ή έχουν αποσυνδεθεί για περισσότερα από 15 δευτερόλεπτα



12. Τεχνικά χαρακτηριστικά

Ζευγάρι ακουστικών

Έκδοση Bluetooth	5.3
Σύνδεση	BLE/EDR
Λειτουργικό σύστημα	Windows 11/10, Android, iOS
Διάμετρος ηχείου	40 mm
Μέγ. Κατάσταση αναμονής	35 h
Μέγ. χρόνος ομιλίας	30 h
Μέγ. χρόνος αναπαραγωγής μουσικής	24 h
Διάρκεια φόρτισης	9 h
Μήκος καλωδίου	2.0 m
Βάρος	250 g
Κατανάλωση ρεύματος	5V --- 210 mA
Τύπος μπαταρίας	3,7 V / 1000 mAh / 3,70 Wh

Σταθμός φόρτισης

Βάρος	230 γρ
Κατανάλωση ρεύματος	5 V --- 500 mA

Dongle

Bluetooth Έκδοση	5.3
Εμβέλεια	10 m

11. Συντήρηση και φροντίδα

Καθαρίστε το προϊόν με ένα ελαφρώς υγρό πανί που δεν αφήνει χνούδια. Μην χρησιμοποιείτε ισχυρά καθαριστικά.

12. Αποποίηση ευθύνης

Η Hama GmbH & Co KG δεν αναλαμβάνει καμία ευθύνη ή εγγύηση για ζημιές οι οποίες προκλήθηκαν από εσφαλμένη εγκατάσταση και συναρμολόγηση, από εσφαλμένη χρήση του προϊόντος ή από μη τήρηση του εγχειριδίου οδηγιών ή/και των προειδοποιήσεων ασφαλείας.



13. Σέρβις και υποστήριξη

Εάν έχετε ερωτήσεις για το προϊόν, μπορείτε να απευθυνθείτε στην εξυπηρέτηση πελατών της Hama.
Τηλεφωνική γραμμή: +49 9091 502-0 (Γερμανικά/Αγγλικά)
Περισσότερες πληροφορίες για την υποστήριξη θα βρείτε στη διεύθυνση support.hama.com

14. Δήλωση συμμόρφωσης

CE Με την παρούσα η Hama GmbH & Co KG δηλώνει ότι ο ραδιοεξοπλισμός [00139940] πληροί τις απαιτήσεις της οδηγίας 2014/53/EE. Το πλήρες κείμενο της δήλωσης συμμόρφωσης EE διατίθεται στην ακόλουθη ιστοσελίδα:

<https://support.hama.com/00139940>

Ζώνη συχνότητων/Ζώνες συχνότητων	Μέγιστη εκπεμπόμενη ισχύς
Bluetooth 2,402 - 2,480GHz	3 mW
Ασύρματο 2,4 G 2,402 - 2,480 GHz	3 mW

15. Στοιχεία σύμφωνα με τον Κανονισμό (ΕΕ) 2023/826



Μπορείτε να βρείτε πληροφορίες σχετικά με την κατανάλωση ενέργειας στην τοποθεσία <https://support.hama.com/00139940>



Bir Hama ürününü tercih ettiğiniz için çok teşekkür ederiz!

Biraz zaman ayırıp aşağıdaki talimat ve açıklamaları tamamen okuyun. Gerektiğinde tekrar başurmak için bu kullanım kılavuzunu daha sonra güvenli bir yerde muhafaza edin. Cihazı devretmeniz durumunda bu kullanım kılavuzunu da ürünün yeni sahibine teslim edin.

Kumanda elemanları ve göstergeler

1. Şarj için pogo pimi
2. Durum LED'i
3. Mikrofon düğmesi 
4. Ses seviyesi regülatörü
5. Kablolu kullanım için USB-C şarj bağlantısı ve USB girişi
6. Açma/kapama tuşu 
7. Kablolu kullanım için 3,5 mm giriş
8. Mikrofon girişi
9. Şarj LED göstergesi
10. RF LED gösterge
11. Ses kaynağı girişi (USB tipi C)
12. Donanım kilidi bölmesi

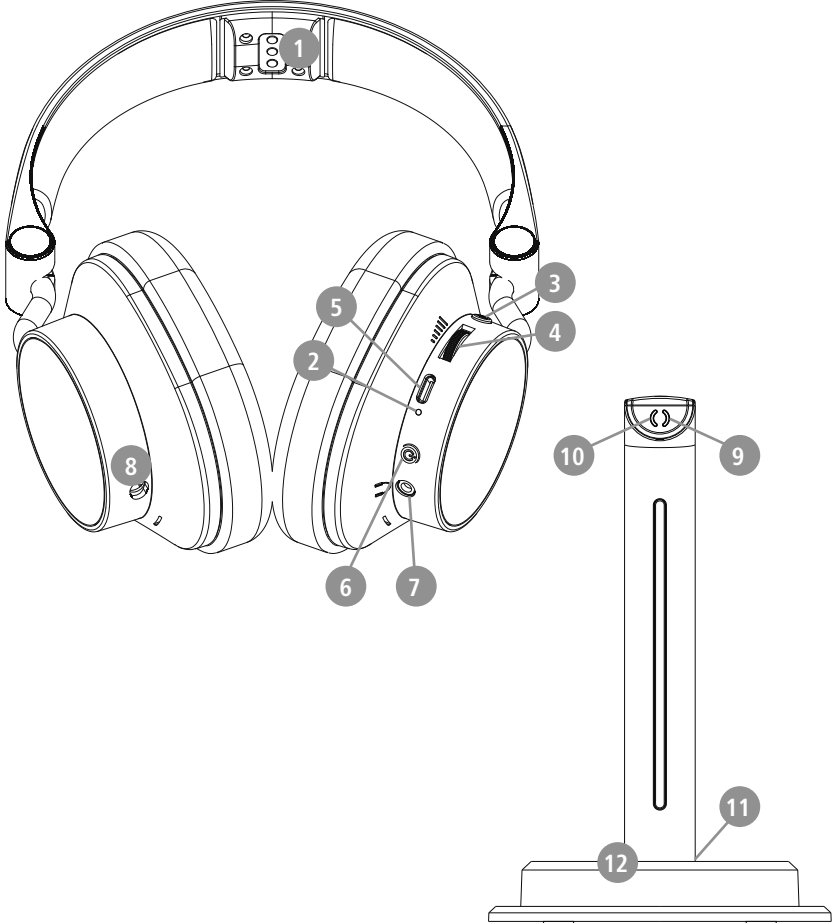



1. Uyarı sembollerinin ve uyarıların açıklaması

Uyarı

Güvenlik açıklamalarını işaretlemek veya özel tehlikelere ve risklere karşı dikkat çekmek için kullanılır.



Açıklama

Ek olarak bilgileri veya önemli açıklamaları işaretlemek için kullanılır.



2. Ürün tanımı sembollerinin açıklaması

	Şarj cihazının gücü bir telsiz sisteminin ihtiyaç duyduğu 1 Watt'lık bir asgari güçten, maksimum şarj hızına ulaşılan kadar ihtiyaç duyulan 2 Watt'lık azami güce kadar ulaşmalıdır.
	Standartlaştırılmış USB arayüzü sayesinde daha yüksek çıkış gücüne sahip bir şarj cihazı da kullanılabilir.

3. Paket içeriği

- 1x mikrofon
- 1x aktarıcı ve şarj istasyonu
- 1x USB C tipi - C tipi kablo
- 1x USB-A donanım kilidi aktarıcı
- 1x USB-A - C adaptörü
- 1x donanım kilidi kapağı
- 1x 3,5 mm ses kablosu



4. Güvenlik bilgileri

- Ürün, ticari olmayan özel ev kullanımı için öngörülmüştür.
- Ürünü sadece öngörülen amaç için kullanın.
- Ürünü elektronik cihazların kullanılmasına izin verilmeyen alanlarda kullanmayın.
- Ürünün bakımını veya onarımını kendiniz yapmaya çalışmayın. Tüm bakım çalışmalarını yetkili usta personele yaptırın.
- Ürünü açmayın ve hasar görmesi durumunda çalıştırmaya devam etmeyin.
- Kabloyu bükmeyin ve ezmeyin.
- Ürünü düşürmeyin ve sert darbelere maruz bırakmayın.
- Ambalaj malzemesini derhal yerel imha yönetmeliklerine göre imha edin.
- Üründe herhangi bir değişiklik yapmayın. Aksi takdirde garanti hakkınızı kaybedersiniz.
- Ürünü kir, nem ve aşırı ısınmaya karşı koruyun ve sadece kuru ortamlarda kullanın.
- Ürünü ısıtıcının, diğer ısı kaynaklarının hemen yakınında veya doğrudan güneş ışığında çalıştırmayın.
- Ürünü sadece ılıman iklim koşullarında kullanın.
- Ürünü, teknik verilerde belirtilen performans sınırlarının dışında çalıştırmayın.
- Ürünü sıcak, ıslak veya çok nemli bir ortamda kullanmayın ve üzerine su püskürtmemeye dikkat edin
- Motorlu taşıt veya spor aleti ile hareket ederken ürününüzün dikkatinizi dağıtmasına izin vermeyin ve trafik durumuna ve çevrenize odaklanın.
- Batarya sıkıca takılıdır ve çıkartılamaz, ürünü yasalara uygun olarak bir bütün halinde imha edin.
- Bataryayı ya da ürünü ateşe atmayın.
- Bataryaları/pilleri değiştirmeyin/deforme etmeyin/ısıtmayın/parçalamayın.
- Ürünü, şarj işlemi sırasında kullanmayın!



Uyarı - Batarya



- Şarj için yalnızca uygun şarj cihazları veya USB bağlantılarını kullanın.
- Genel olarak arızalı şarj cihazlarını veya USB portlarını artık kullanmayın ve bunları tamir etmeye çalışmayın.
- Ürünü aşırı şarj etmeyin veya aşırı deşarj olmasına izin vermeyin.
- Aşırı sıcaklıklarda ve çok düşük hava basıncında (örn. aşırı yüksekliklerde) depolama, şarj ve kullanımdan kaçınin.
- Daha uzun depolama sürelerinde düzenli olarak (en az üç ayda bir) şarj edin.

Uyarı – Mıknatıslar



- Bu ürün elektromanyetik alanlar üretir. Kalp pili olan kişiler bu ürünü kullanmadan önce hekimlerine danışmalıdır, çünkü bundan dolayı kalp pillerinin işlerliği etkilenebilir.
- Manyetik şeritli banka veya benzeri kartları şarj kutusunun veya kulaklığın yakınında muhafaza etmeyin. Kartlardaki veriler zarar görebilir veya silinebilir.

Uyarı – yüksek ses seviyesi





- Yüksek ses basıncı!
- İşitme hasar tehlikesi mevcuttur.
- İşitme duyusunda kaybı önlemek için, uzun süre boyunca yüksek ses seviyelerinde dinlemekten kaçınin.
- Ses seviyesini daima normal bir seviyede tutun. Çok yüksek ses seviyeleri, kısa bir süre dahi olsa, işitme hasarlarına sebep olabilir.
- Bu ürünün kullanılması ortam sesleri algılandığında kısıtlanabilir. Bu sebepten kullanıldığında araç sürmeyin veya makine kullanmayın.





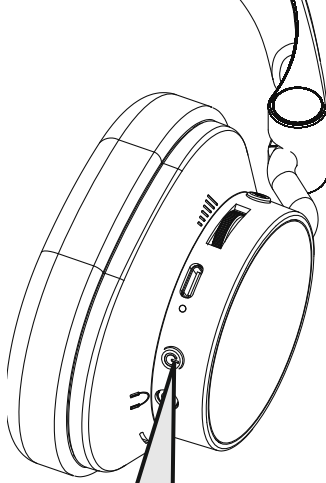

5. Açma/kapatma



ON:   5s "Power on"

OFF:   5s "Power off"

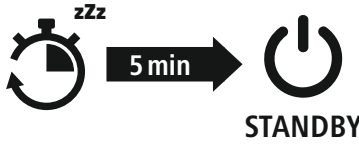

Not – Bekleme moduna geçiş

Şarj istasyonuna bağlıken yerleştirildiğinde bekleme modunda bağlantı sürdürülür. Kulaklık kaldırıldığında ise normal ses moduna geri dönüyor.





6. Şarj

İlk kullanımdan önce kulaklığı bir kez tam olarak şarj edin.

1 Kulaklığı kapatın ve bağlayın

Kulaklıkları şarj etmenin iki yolu vardır:

1. USB-C aracılığıyla şarj

Ekteki USB-C şarj kablosunu şarj soketine (5) takın. USB-C şarj kablosunun boşa duran fişini uygun bir USB - şarj cihazına takın. Bunun için kullanılan USB şarj cihazının kullanım kılavuzunu dikkate alın.

2. İndüksiyon şarj istasyonu üzerinden şarj

Kulaklıkları POGO pinleri aracılığıyla kablosuz olarak şarj etmek için birlikte verilen şarj istasyonuna yerleştirin. Şarj istasyonunun bir güç kaynağına bağlı olduğundan emin olun.

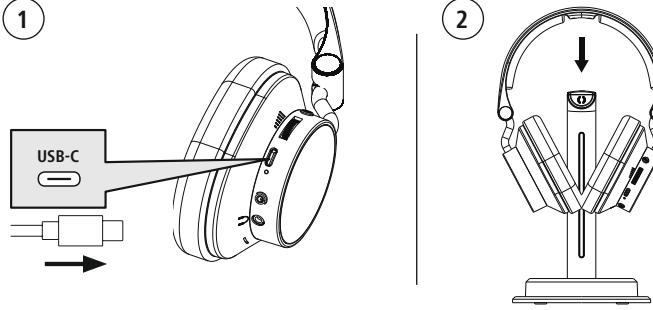

2 Kulaklık şarj işlemi

Şarj işlemi sırasında LED (2) sürekli olarak kırmızı yanar.

Şarj işlemi tamamlandıktan sonra LED (2) söner.

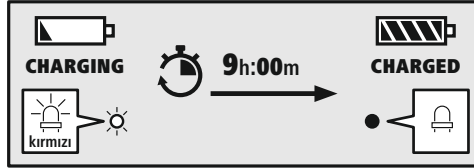

Bataryanın tamamen şarj olması yaklaşık 8 saat sürebilir.

3 Batarya kapasitesi

Kulaklığın batarya seviyesi düşük olduğunda LED (2) kırmızı renkte yanıp söner "Battery Low" anonsu gerçekleşir.



7. Kablosuz bağlantı (eşleştirme)

Kulaklık varsayılan olarak 2,4 GHz modunda ve şarj standı ve USB-A donanım kilidi ile eşleştirilmiş halde teslim edilir. Ek eşleştirme sadece kulaklığın bağlantısı yanlış bir giriş nedeniyle kesilmişse gereklidir.

1 Seçenek 1: Şarj standı üzerinden bağlantı

1. Kulaklığın 2,4 GHz modunda olduğundan emin olun.
2. Şarj standını USB kablosu kullanarak ses cihazına bağlayın.
3. Kulaklık otomatik olarak şarj standına bağlanır.

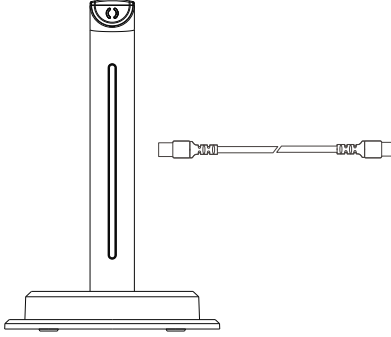

2 Seçenek 2: USB-A donanım kilidi üzerinden bağlantı

1. Kulaklığın 2,4 GHz modunda olduğundan emin olun.
2. USB-A donanım kilidini ses cihazınıza (örneğin PC, konsol) takın.
3. Kulaklık otomatik olarak donanım kilidine bağlanır.

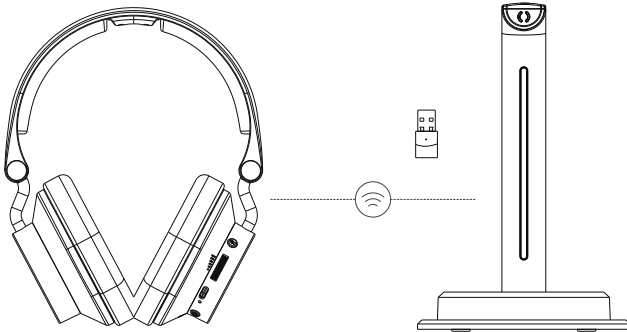



8. Bluetooth® bağlantısı (eşleştirme)

1. Mikrofon düğmesini (3) 2 saniye basılı tutarak Bluetooth moduna geçin. Kulaklık varsayılan olarak her zaman 2,4 GHz modunda başlar.
2. Mobil cihazınızda Bluetooth aramasını aktifleştirin ve bulunan cihazlar listesinden PC-Office-Headset "BT-900" seçeneğini seçin.

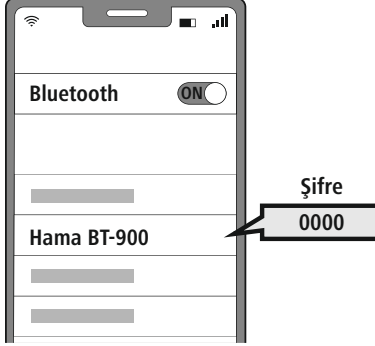

3. Bağlantı başarılı olduğunda "Connected" sesini duyacaksınız ve durum LED'i (2) sürekli olarak mavi renkte yanacaktır.

Bilgi – Bluetooth® şifresi

Bazı nihai cihazlar başka bir Bluetooth® cihazına bağlanmak için şifre gerektirebilir.

- Nihai cihazınız tarafından girmeniz istendiğinde, kulaklığa bağlanmak için **0000** şifresini girin.

2 Çok noktalı teknoloji

Bu kulaklık Bluetooth® özellikli iki nihai cihaza aynı anda bağlanabilir (Multipoint).



- Önce birinci nihai cihazı kulaklığa bağlayın.
- Ardından bu nihai cihazda Bluetooth® fonksiyonunu devre dışı bırakın.
- Ardından ikinci nihai cihazı kulaklığa bağlayın.
- Birinci nihai cihazda Bluetooth® fonksiyonunu tekrar açın. Sonra kulaklık bu nihai cihaza da bağlanır.

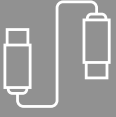

9. Kablo ile bağlantı

Kulaklığı USB-C'nin yanı sıra 3,5 mm jak bağlantısına üzerinden de bağlayabilirsiniz.

1 USB-C üzerinden bağlantı

- Birlikte verilen USB-C kablosunu kulaklığın USB-C bağlantısına takın.
- Kablonun diğer ucunu uyumlu bir cihaza bağlayın.
- Kulaklık otomatik olarak kablolu moda geçiyor ve kullanıma hazır hale geliyor.



2 3,5 mm jak üzerinden ses bağlantısı

- 3.5 mm jak kablosunu kulaklığın ilgili bağlantısına takın.
- Kablonun diğer ucunu uyumlu bir cihazın 3,5 mm kulaklık soketine bağlayın.
- Kulaklık jak bağlantısını otomatik olarak tanır ve hemen kullanıma hazır hale gelir



Açıklama

Kulaklık 3,5 mm jak bağlantısı üzerinden bağlıyken Bluetooth işlevleri devre dışı bırakılır. Jak bağlantısını mikrofon bağlantısıyla karıştırmamaya dikkat edin.





10. Kumanda elemanları

Açıklama

- Bazı fonksiyonların desteklenmesinin nihai cihazınıza bağlı olduğunu dikkate alın.
- Bunun için nihai cihazınızın kullanım kılavuzunu dikkate alın.





10.1 Eller serbest fonksiyonu

Kulaklığı, nihai cihazınız için ellerin serbest kaldığı konuşma tertibatı gibi kullanmak mümkündür.



1 Çağrı yapma

Bir çağrı yapmak için numarayı doğrudan nihai cihazınız üzerinden çevirin.



2 Çağrıyı yanıtla

   Gelen bir aramayı kabul etmek için açma/kapama düğmesine (6) bir kez basın.

3 Çağrıyı reddet

   Gelen bir aramayı reddetmek için açma/kapama düğmesine (6) iki kez basın.



4 Çağrıyı sonlandırma

   Devam eden bir aramayı sonlandırmak için arama sırasında açma/kapama düğmesine (6) bir kez basın.





10.2 Ses seviyesi ayarı

1 Ses seviyesinin artırılması



   Ses seviyesini artırmak için ses seviyesi kumandasını (4) yukarı doğru çevirin.

2 Ses seviyesinin azaltılması



   Ses seviyesini azaltmak için ses seviyesi kumandasını (4) aşağı doğru çevirin.

10.3 Sessize alma tuşu

1 Mikrofonu kapatma

   Arama sırasında mikrofonunuzu sessize almak için mikrofon düğmesine (3) bir kez basın.







2 Mikrofonu etkinleştirme

   Arama sırasında sesi açmak için mikrofon düğmesine (3) bir kez basın.

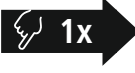

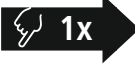

10.4 Logo LED

- 1 Logo LED'i açık (1)**
  **1x**  Logo LED'ini açmak için hiçbir çağrı aktif değilken açma/kapama düğmesine (6) bir kez basın.
- 2 Logo LED'i açık (2)**
  **1x**  Bir sonraki LED moduna geçmek için hiçbir çağrı aktif değilken açma/kapama düğmesine (6) tekrar basın.
- 3 Logo LED'i kapalı**
  **1x**  Logo LED'ini kapatmak için hiçbir çağrı aktif değilken açma/kapama düğmesine (6) üçüncü kez basın.

11. LED gösterge

Kulaklık, ilgili donanım kilidi ve şarj yuvası üzerindeki LED ekran, çeşitli çalışma durumları hakkında bilgi verir.

Kulaklıkların LED durumu (2)	Sesli duyurular	Kulaklık durumu
Yeşil LED yanıp sönüyor	/	2,4G bağlı değil
Yeşil LED yanıyor	"Connected"	2,4G bağlandı
LED kapalı	/	Tam şarjlı veya PC modu
Kırmızı LED yanıyor	/	Şarj ediliyor
Kırmızı LED yanıp sönüyor	"Battery Low"	Düşük pil seviyesi
Mavi LED yanıyor	/	Bluetooth bağlandı
Mavi LED yanıp sönüyor	/	Bluetooth bağlı değil

Aktarıcının LED durumu	Göndericinin durumu
Yeşil LED yanıp sönüyor	Kulaklık bağlı değil
Yeşil LED yanıyor	Kulaklıklar bağlandı
Kırmızı LED yanıyor	Kulaklıklar şarj oluyor
LED kapalı	Kulaklıklar 15 saniyeden uzun süre tam şarjlı veya bağlantısı kesilmiş



12. Teknik veriler

Kulaklık

Bluetooth sürümü	5.3
Bağlantı	BLE/EDR
İşletim sistemi	Windows 11/10, Android, iOS
Hoparlör çapı	40mm
Maks. Uyku modu	35 h
Maks. Konuşma süresi	30 h
Maks. Müzik çalma zamanı	24 h
Şarj süresi	9 h
Kablo uzunluğu	2.0 m
Ağırlık	250 g
Güç tüketimi	5V \approx 210 mA
Pil tipi	3.7V / 1000mAh / 3.70 Wh

Şarj istasyonu

Ağırlık	230 g
Güç tüketimi	5V \approx 500 mA

Donanım kilidi

Bluetooth sürümü	5.3
Erişim mesafesi	10m

11. Bakım ve koruyucu bakım

Bu ürünü sadece tükür bırakmayan, hafif nemli bir bezle temizleyin ve sert temizlik maddeleri kullanmayın.

12. Sorumluluktan muafiyet

Hama GmbH & Co KG, ürünün yanlış kurulumu, montajı ve yanlış kullanımı ya da kullanım kılavuzunun ve/veya güvenlik açıklamalarının dikkate alınmaması sonucu kaynaklanan hasarlar için hiçbir sorumluluk veya garanti sağlamayı kabul etmez.



13. Servis ve destek

Ürünle ilgili sorularınızda lütfen Hama ürün danışmanlığı ile iletişime geçmekten çekinmeyin.

Yardım Hattı: +49 9091 502-0 (Almanca/İngilizce)

Daha fazla destek bilgisini burada bulabilirsiniz: support.hama.com

14. Uygunluk beyanı



İşbu belge ile Hama GmbH & Co KG kablosuz sistem tipin [00139940] 2014/53/AB sayılı yönetmeliğe uygun olduğunu beyan eder. AB Uygunluk Beyanının tam metni aşağıdaki internet adresinde mevcuttur:

<https://support.hama.com/00139940>

Frekans bandı/frekans bantları	İletilen maksimum radyo frekans gücü
Bluetooth 2.402 - 2.480GHz	3 mW
2.4G kablosuz 2.402 - 2.480GHz	3 mW

15. (AB) 2023/826 düzenlemesi uyarınca bilgiler

Enerji tüketimi ile ilgili bilgileri aşağıdaki internet sitesinde bulabilirsiniz:

<https://support.hama.com/00139940>

FIN Käyttöohje



Suurkiitos, että valitsit Hama-tuotteen!
Varaa aikaa ja lue seuraavat ohjeet ensin kokonaan läpi. Säilytä sen jälkeen tämä käyttöohje varmassa paikassa, jotta voit tarvittaessa tarkistaa siitä eri asioita. Jos luovut laitteesta, anna tämä käyttöohje sen mukana uudelle omistajalle.

Käyttöelementit ja merkkivalot

1. Pogo-liitin latausta varten
2. Tila-LED
3. Mikrofonipainike 
4. Äänenvoimakkuuden säädin
5. USB-C-latausportti ja USB-tulo langallista käyttöä varten
6. Virtapainike 
7. 3,5 mm:n tulo langallista käyttöä varten
8. Mikrofonitulo
9. Latauksen LED-merkkivalo
10. RF-LED-merkkivalo
11. Äänilähteen tulo (USB Type-C)
12. Käyttöavainlokeri

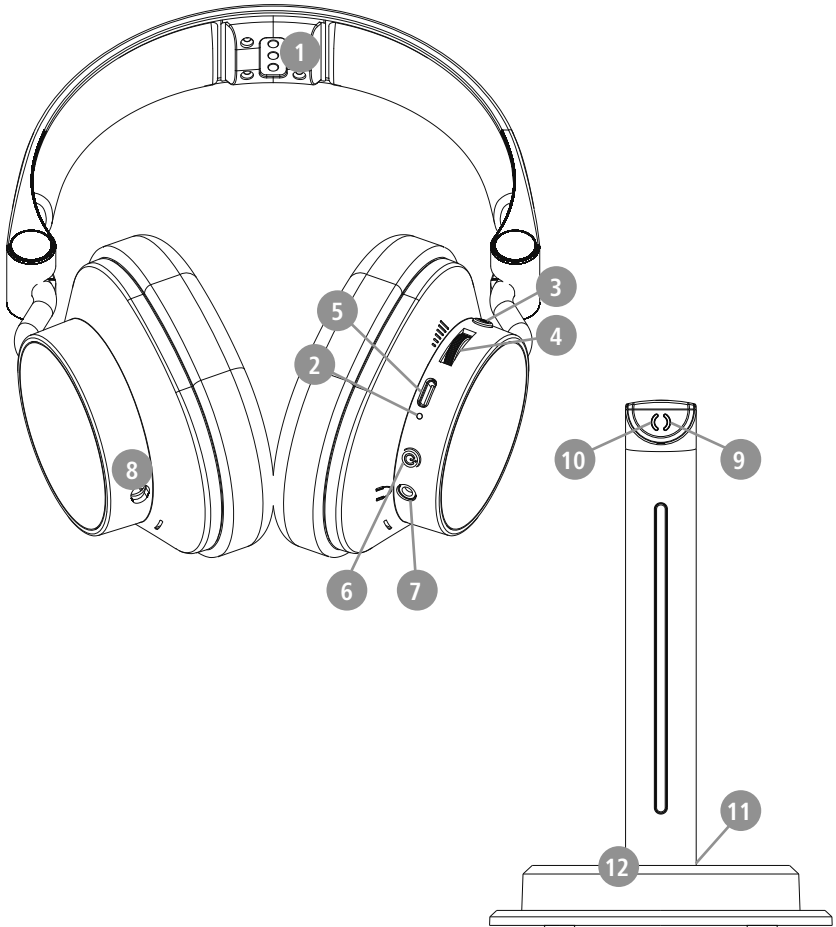



1. Varoitusmerkkien ja huomautusten selitykset

Varoitus



Käytetään turvallisuusohjeiden merkitsemiseen ja huomion kiinnittämiseen erityisiin vaaroihin ja riskeihin.

Huomautus



Käytetään lisätietojen tai tärkeiden ohjeiden merkitsemiseen.

2. Symbolien ja tuotemerkintöjen selitykset

	Laturin tehon on riitettävä radiolaitteen edellyttämästä 1 W:n vähimmäistehosta 2 W:n enimmäistehoon, joka tarvitaan suurimman latausnopeuden saavuttamiseksi.
	Standardoidun USB-liitännän ansiosta voidaan käyttää myös laturia, jossa on suurempi lähtöteho.

3. Pakkauksen sisältö

- 1 x mikrofoni
- 1 x lähetin ja latausasema
- 1x USB-Type-C – Type-C-johto
- 1 x USB-A-käyttöavain-lähetin
- 1 x USB-A–C-sovitin
- 1 x käyttöavaimen suojus
- 1 x 3,5 mm:n äänijohto



4. Turvallisuusohjeet

- Tuote on tarkoitettu yksityiseen, ei-kaupalliseen kotikäyttöön.
- Käytä tuotetta vain sen käyttötarkoituksen mukaisesti.
- Älä käytä tuotetta alueilla, joilla elektroniikkalaitteet eivät ole sallittuja.
- Älä yritä huoltaa tai korjata tuotetta itse. Jätä huoltotyöt päteville henkilöstölle.
- Älä avaa tuotetta äläkä jatka sen käyttöä, jos se on vaurioitunut.
- Älä taita tai purista johtoa.
- Älä anna laitteen pudota äläkä altista sitä voimakkaalle värinälle.
- Hävitä pakkausmateriaalit heti paikallisten jätehuoltomääräysten mukaisesti.
- Älä tee mitään muutoksia tuotteeseen. Muutosten tekeminen johtaa takuun raukeamiseen.
- Suojaa tuotetta liialta kosteudelta ja ylikuumentumiselta ja käytä sitä vain kuivissa tiloissa.
- Älä käytä tuotetta lämmityslaitteiden ja muiden lämmönlähteiden välittömässä läheisyydessä tai suorassa auringonsäteilyssä.
- Käytä tuotetta vain kohtalaisissa ilmasto-olosuhteissa.
- Älä käytä tuotetta sen teknisissä tiedoissa ilmoitettujen suorituskäyryrajojen ulkopuolella.
- Älä käytä tuotetta kosteassa ympäristössä ja vältä roiskuvaa vettä
- Älä anna tuotteen viedä huomiotasi ajoneuvon ajamisesta tai urheilulaitteen ohjaamisesta ja tarkkaile liikennettä ja ympäristöä.
- Akku on kiinteästi asennettu eikä sitä voida poistaa. Hävitä tuote kokonaisuutena lakisäätöisten määräysten mukaisesti.
- Älä heitä akkua tai tuotetta tuleen.
- Älä muokkaa ja/tai taita/kuumenna/pura akkuja/paristoja.
- Älä käytä tuotetta latauksen aikana!



Varoitus akusta



- Käytä lataamiseen vain sopivia latureita tai USB-liitäntöjä.
- Älä käytä viallisia latureita tai USB-liitäntöjä äläkä yritä korjata niitä.
- Älä yllilataa tai syväpura tuotetta.
- Vältä varastointia, lataamista ja käyttöä äärimmäisissä lämpötiloissa ja erittäin alhaisissa ilmanpaineissa (kuten korkeissa paikoissa).
- Kun varastoit tuotetta pidempään, lataa se säännöllisesti (vähintään kolmen kuukauden välein).

Varoitus magneeteista



- Tuote luo magneettisia kenttiä. Henkilöiden, joilla on sydämentahdistin on konsultoitava lääkäriä ennen tuotteen käyttämistä varmistaakseen, ettei laite heikennä sydämentahdistimen toimintaa.
- Älä säilytä pankki- tai muita magneettiraidallisia kortteja latauslaatikon tai kuulokkeiden läheisyydessä. Kortin tiedot voivat vaurioitua tai hävitä.

Varoitus korkeasta



äänenvoimakkuudesta

- Korkea äänenpaine!
- Kuulovaurion vaara.
- Estä kuulon menetys välttämällä kuuntelua suurella äänenvoimakkuudella pitkiä aikoja.
- Pidä äänenvoimakkuus aina järkevällä tasolla. Suurista äänenvoimakkuuksista voi – lyhytaikaisinakin – seurata kuulovaurioita.
- Tuotteen käyttö rajoittaa ympäristön äänen havaitsemista. Siksi sen kanssa ei saa samanaikaisesti käyttää ajoneuvoja eikä koneita.





5. Päälle- ja poiskytkeminen

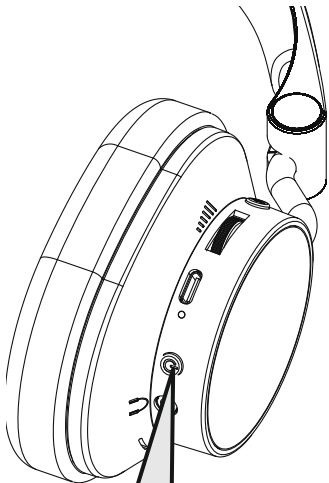

ON: 5s "Power on"
OFF: 5s "Power off"

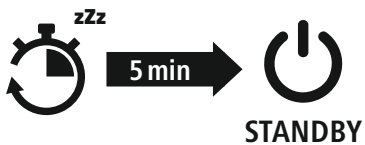

Huomautus – siirtyminen valmiutilaan

Kun latausasema asetetaan yhdistettyyn tilaan, yhteys säilyy valmiutilassakin. Kun kuulokkeet nostetaan, siirtyvät ne takaisin tavalliseen äänitilaan.





6. Lataaminen

Lataa kuulokkeet täyteen ennen ensimmäistä käyttöä.

1 Kuulokkeiden pois päältä kytkeminen ja liittäminen

Kuulokkeita voi ladata kahdella tavalla:

1. Lataaminen USB-C-liitännän kautta

Kytke USB-C-latausjohto latausliittimeen (5). Liitä USB-C-latausjohdon vapaa liitin sopivaan USB-laturiin. Noudata käytössä olevan USB-laturin käyttöohjetta.

2. Lataaminen induktiolatausaseman kautta

Aseta kuulokkeet mukana toimitettuun latausasemaan, niin voit ladata ne langattomasti POGO-liitintä kautta. Varmista, että latausasema on kytketty virtalähteeseen.

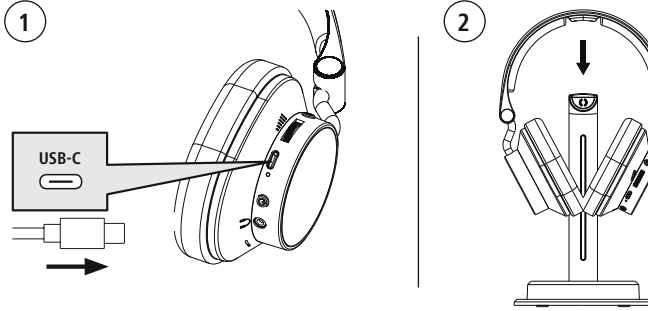

2 Kuulokkeiden lataus

LED (2) palaa punaisena latauksen aikana.

Latauksen päättyessä LED (2) sammuu.

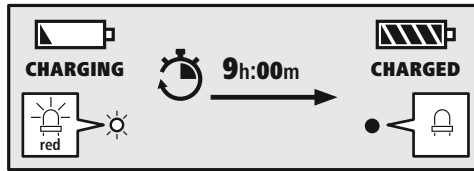

Akun täyteen lataaminen voi kestää 8 tuntia.

3 Akun kapasiteetti

Kuulokkeiden akun varauksen ollessa alhainen LED (2) vilkkuu punaisena ja kuulokkeista kuuluu "Battery Low" -ilmoitus.



7. Langaton yhteys (parinmuodostus)

Kuulokkeet toimitetaan vakiona 2,4 GHz -tilassa, ja ne on jo yhdistetty lataustelineen ja USB-A-käyttöavaimen kanssa. Pari on muodostettava uudelleen vain, jos yhteys kuulokkeisiin on katkaistu virheellisen syötön vuoksi.

1 Vaihtoehto 1: Yhdistäminen lataustelineen kautta

1. Varmista, että kuulokkeet ovat 2,4 GHz -tilassa.
2. Yhdistä latausteline äänilaitteeseen USB-johdolla.
3. Kuulokkeet muodostavat automaattisesti yhteyden lataustelineeseen.

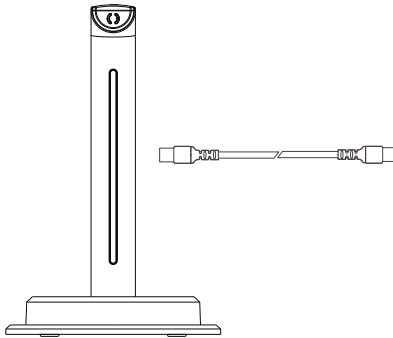

2 Vaihtoehto 2: Yhdistäminen USB-A-käyttöavaimen kautta

1. Varmista, että kuulokkeet ovat 2,4 GHz -tilassa.
2. Kytke USB-A-käyttöavain äänilaitteeseen (esim. tietokone, konsoli).
3. Kuulokkeet yhdistyvät automaattisesti käyttöavaimen.

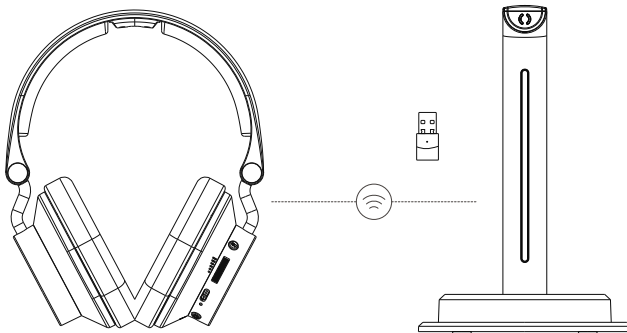



8. Bluetooth®-yhteys (parinmuodostus)

1. Siirry Bluetooth-tilaan pitämällä mikrofonipainiketta (3) painettuna 2 sekunnin ajan. Kuulokkeet käynnistyvät oletusarvoisesti aina 2,4 GHz -tilassa.
2. Aktivoi Bluetooth-haku mobiililaitteessasi ja valitse PC Office -kuulokkeet "BT-900" löydettyjen laitteiden luettelosta.

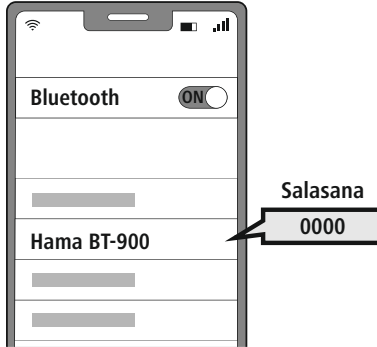

3. Kun yhteys on muodostettu onnistuneesti, kuulet äänimerkin "Connected" ja tila-LED (2) palaa sinisenä.

Huomautus Bluetooth®-salasanasta

Jotkut päätelaitteet tarvitsevat salasanan yhteyden muodostamiseksi toisen Bluetooth®-laitteen kanssa.

- Syötä kuulokkeiden yhdistämiseksi salasana **0000**, mikäli päätelaitteesi sitä edellyttää.

2 Monipistetekniikka

Kuulokkeet voidaan yhdistää samanaikaisesti kahteen Bluetooth®-yhteensopivaan päätelaitteeseen (monipiste).



- Yhdistä ensimmäinen päätelaite kuulokkeisiin.
- Deaktivoi sitten tämän päätelaitteen Bluetooth®-toiminto.
- Yhdistä sitten toinen päätelaite kuulokkeisiin.
- Aktivoi Bluetooth®-toiminto uudelleen ensimmäisessä päätelaitteessa. Kuulokkeet yhdistyvät sitten myös tähän päätelaitteeseen.

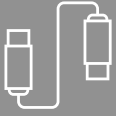

9. Yhdistäminen johdon avulla

Voit liittää kuulokkeet USB-C-liitännän sekä 3,5 mm:n jakkiliittimen kautta.

1 Yhdistäminen USB-C:n kautta

- Liitä mukana toimitettu USB-C-johdo kuulokkeiden USB-C-porttiin.
- Liitä johdon toinen pää yhteensopivaan laitteeseen.
- Kuulokkeet siirtyvät automaattisesti johtotilaan, ja niitä voidaan käyttää välittömästi.



2 Yhdistäminen 3,5 mm:n jakkiliittimen kautta

- Kytke 3,5 mm:n jakkijohdo kuulokkeiden vastaavaan liitäntään.
- Liitä johdon toinen pää yhteensopivan laitteen 3,5 mm:n kuulokeliitäntään.
- Kuulokkeet tunnustavat automaattisesti jakkiliitännän ja ovat heti käyttövalmiit.



Huomautus

Bluetooth-toiminnot poistetaan käytöstä, kun kuulokkeet on yhdistetty 3,5 mm:n jakkiliitinnellä. Varo sekoittamasta jakkiliitintä mikrofoniiliitäntään.





10. Käyttöpainikkeet

Huomautus

- Huomaathan, että joidenkin toimintojen tuki riippuu päätelaitteestasi.
- Noudata päätelaitteesi käyttöohjetta.





10.1 Handsfree-toiminto

Kuulokkeita voidaan käyttää päätelaitteen handsfree-laitteena.



1 Puhelun soittaminen

Soita puhelu valitsemalla numero suoraan päätelaitteesta.

2 Puhelun vastaanottaminen

   Vastaa puheluun painamalla kerran virtapainiketta (6).



Puhelun hylkääminen

   Hylkää saapuva puhelu painamalla virtapainiketta (6) kahdesti.

3

Puhelun lopettaminen

4

   Lopeta puhelu painamalla virtapainiketta (6) kerran puhelun aikana.

10.2 Äänenvoimakkuuden säätö

1 Äänenvoimakkuuden suurentaminen

   Lisää äänenvoimakkuutta kääntämällä äänenvoimakkuuden säädintä (4) ylöspäin.



2 Äänenvoimakkuuden pienentäminen

   Pienennä äänenvoimakkuutta kääntämällä äänenvoimakkuuden säädintä (4) alaspäin.





10.3 Mute-painike

1 Mikrofonin mykistäminen

   Mykistä mikrofoni painamalla mikrofonipainiketta (3) kerran puhelun aikana.

2 Mikrofonin aktivoiminen

   Poista mykistys painamalla mikrofonipainiketta (3) kerran puhelun aikana.





10.4 Logo-LED

- 1 Logo-LED päällä (1)**
   Kytke logo-LED päälle painamalla virtapainiketta (6) kerran, kun puheluita ei ole käynnissä.
- 2 Logo-LED päällä (2)**
   Siirry seuraavaan LED-tilaan painamalla virtapainiketta (6) uudelleen, kun puheluita ei ole käynnissä.
- 3 Logo-LED pois päältä**
   Kytke logo-LED pois päältä painamalla virtapainiketta (6) kolmannen kerran, kun puheluita ei ole käynnissä.

11. LED-merkkivalo

Kuulokkeiden, siihen kuuluvan käyttöavaimen ja latausaseman LED-merkkivalo antaa tietoja eri toimintatiloista.

Kuulokkeiden LED-tila (2)	Puheilmoitukset	Kuulokkeiden tila
Vihreä LED vilkkuu	/	2.4G ei ole yhdistetty
Vihreä LED palaa	"Connected"	2.4G yhdistetty
LED pois päältä	/	Täyteen ladattu tai PC-tila
Punainen LED palaa	/	Ladataan
Punainen LED vilkkuu	"Battery low"	Alhainen akun varaustaso
Sininen LED palaa	/	Bluetooth-yhdistetty
Sininen LED vilkkuu	/	Bluetooth ei ole yhdistetty

Lähettimen LED-tila	Lähettimen tila
Vihreä LED vilkkuu	Kuulokkeita ei ole yhdistetty
Vihreä LED palaa	Kuulokkeet yhdistetty
Punainen LED palaa	Kuulokkeita ladataan
LED pois päältä	Kuulokkeet on ladattu täyteen tai irrotettu yli 15 sekunnin ajaksi



12. Tekniset tiedot

Kuulokkeet

Bluetooth-versio	5.3
Yhteys	BLE/EDR
Käyttöjärjestelmä	Windows 11/10, Android, iOS
Kaiuttimen halkaisija	40 mm
Maks. lepotila	35 h
Maks. puheaika	30 h
Maks. musiikin soittoaika	24 h
Latausaika	9 h
Johdon pituus	2.0 m
Paino	250 g
Virranotto	5V \approx 210 mA
Akkutyyppi	3,7 V / 1 000 mAh / 3,70 Wh

Latausasema

Paino	230 g
Virranotto	5 V \approx 500 mA

Käyttöavain

Bluetooth-versio	5.3
Kantama	10 m

11. Huolto ja hoito

Puhdista tuote vain nukkaamattomalla, kevyesti kostutetulla liinalla. Älä käytä voimakkaita puhdistusaineita.

12. Vastuuvapauslauseke

Hama GmbH & Co KG ei vastaa millään tavalla vahingoista, jotka johtuvat epäasianmukaisesta tuotteen asennuksesta ja käytöstä tai käyttöohjeen ja/tai turvallisuusohjeiden noudattamatta jättämisestä.



13. Huolto ja tuki

Tuotetta koskeissa kysymyksissä pyydämme kääntymään Haman tuoteneuvonnan puoleen.

Tukilinja: +49 9091 5020 (saksa/englanti)

Lisätietoja tuesta löydät osoitteesta: support.hama.com

14. Vaatimustenmukaisuusvakuutus

CE Hama GmbH & Co KG vakuuttaa, että radiolaitetyyppi [00139940] on direktiivin 2014/53/EU mukainen. EU-vaatimustenmukaisuusvakuutuksen täysimittainen teksti on saatavilla seuraavassa internetosoitteessa:

<https://support.hama.com/00139940>

Taajuusalue/taajuusalueet	Suurin mahdollinen lähetysteho
Bluetooth 2.402 - 2.480 GHz	3 mW
2.4G langaton 2.402 - 2.480 GHz	3 mW

15. Tiedot asetuksen (EU) 2023/826 mukaan

Tietoa energiankulutuksesta löytyy osoitteesta:

<https://support.hama.com/00139940>