

SINCE 1908

Solis

ECO BOIL KETTLE

Type 5520

Bedienungsanleitung



INHALT

BESTIMMUNGSGEMÄSSE VERWENDUNG	3
WICHTIGE SICHERHEITSHINWEISE	3
INHALT	7
GERÄTEBESCHREIBUNG	8
INSTALLATION	9
VOR DER INBETRIEBNAHME	9
WASSER KOCHEN	9
REINIGUNG UND PFLEGE	10
LAGERUNG	10
TECHNISCHE DATEN	11
FEHLERBEHEBUNG	11
ENTSORGUNG	12
2 JAHRE GARANTIE	12
SOLIS KUNDENDIENST HELPLINE	12

▲ BESTIMMUNGSGEMÄSSE VERWENDUNG

- Dieses Gerät ist für das Erhitzen und Kochen von Wasser bestimmt.
- Verwenden Sie das Gerät nur wie in dieser Anleitung beschrieben.
- Dieses Gerät ist für den Einsatz im Haushalt sowie für einen ähnlichen Gebrauch vorgesehen, wie z.B.:
 - Mitarbeiter-Küchen in Geschäften, Büros oder anderen Arbeitsumgebungen;
 - Bauernhäusern;
 - von Kunden in Hotels, Motels und anderen Unterkünften;
 - Für Pensionen und Hostels und nicht für kommerzielle Zwecke.
- Dieses Gerät ist nur zur Verwendung innerhalb von Gebäuden gedacht.
- Dieses Gerät kann von Kindern ab 8 Jahren und darüber sowie von Personen mit eingeschränkten physischen, sensorischen oder mentalen Fähigkeiten oder Mangel an Erfahrung und Wissen benutzt werden, wenn sie beaufsichtigt oder in die sichere Verwendung des Geräts eingewiesen wurden und die damit verbundenen Gefahren verstehen. Kinder dürfen nicht mit dem Gerät spielen. Die Reinigung und Wartung durch den Benutzer darf nicht von Kindern ohne Aufsicht durchgeführt werden.
- Dieses Gerät darf nicht in einer Höhe von mehr als 2000 Metern über dem Meeresspiegel verwendet werden.
- Jede andere Verwendung des Geräts als in dieser Anleitung beschrieben gilt als Missbrauch und kann zu Verletzungen, Schäden am Gerät und zum Erlöschen der Garantie führen.

▲ WICHTIGE SICHERHEITSHINWEISE

Allgemeine Sicherheitshinweise

▲ WARNUNG

- Vergewissern Sie sich, dass Sie die Anweisungen in dieser Bedienungsanleitung vollständig gelesen und verstanden haben, bevor Sie das Gerät installieren oder verwenden. Bewahren Sie diese Bedienungsanleitung zum späteren Nachschlagen auf.
- Verwenden Sie das Gerät nicht, wenn ein Teil beschädigt ist oder es einen Mangel aufweist. Ersetzen Sie ein beschädigtes oder defektes Gerät unverzüglich.

- Wenn das Netzkabel beschädigt ist, muss es von Solis, einer von Solis autorisierten Servicestelle oder von vergleichbaren qualifizierten Personen ersetzt werden, um eine Gefährdung zu vermeiden.
- Trennen Sie das Gerät niemals vom Stromnetz, indem Sie am Kabel ziehen. Halten Sie immer den Netzstecker fest und ziehen Sie daran.
- Kinder müssen beaufsichtigt werden, um sicherstellen zu können, dass sie nicht mit dem Gerät spielen.

Sicherheitshinweise zur Installation

▲ WARNUNG

- Lassen Sie das Gerät nicht herunterfallen und vermeiden Sie Stöße.
- Stellen Sie das Gerät auf eine stabile, ebene sowie hitze- und feuchtigkeitsunempfindliche Oberfläche.
- Setzen Sie das Gerät nicht direkter Sonneneinstrahlung aus.
- Platzieren Sie das Gerät nicht direkt unter einer Steckdose.
- Halten Sie das Gerät von anderen Geräten, die Wärme abstrahlen, oder anderen Wärmequellen fern.
- Achten Sie auf einen Sicherheitsabstand von mindestens 10 cm zwischen dem Gerät und Wänden, Vorhängen oder anderen Materialien und Gegenständen und stellen Sie sicher, dass die Luft um das Gerät herum frei zirkulieren kann.
- Achten Sie darauf, dass der Raum über dem Wasserkocher frei ist, da der austretende Dampf darüberliegende Materialien beschädigen könnte.

- Kontrollieren Sie vor der Verwendung des Geräts, dass die auf dem Typenschild Ihres Geräts angegebene Spannung mit Ihrer Netzspannung übereinstimmt. Betreiben Sie das Gerät nicht mit einer Steckdosenleiste.
- Das Gerät nie mit einer externen Zeitschaltuhr oder Fernbedienung in Betrieb nehmen.
- Lassen Sie das Netzkabel nicht über Tischkanten hängen, damit das Gerät nicht heruntergezogen werden kann. Achten Sie darauf, dass weder das Kabel noch der Stecker mit heißen Oberflächen wie z.B. einer Herdplatte oder einem Heizkörper bzw. mit dem Gerät selbst in Kontakt kommen.
- Greifen Sie niemals nach einem Gerät, das ins Wasser oder in andere Flüssigkeiten gefallen ist. Ziehen Sie immer erst mit trockenen Gummihandschuhen den Netzstecker, bevor Sie es heraus nehmen. Nehmen Sie es nicht wieder in Betrieb, bevor Sie es bei Solis oder einer von Solis autorisierten Servicestelle auf seine Funktionsfähigkeit und Sicherheit überprüfen haben lassen.
- Schalten Sie das Gerät aus und trennen Sie es vom Netz, bevor Sie es bewegen.
- Wickeln Sie das Stromkabel vor der Verwendung vollständig ab.

Sicherheitshinweise zur Verwendung

WARNUNG

- Kinder müssen beaufsichtigt werden, um sicherstellen zu können, dass sie nicht mit dem Gerät spielen.
- Schalten Sie das Gerät niemals ein, wenn es leer ist. Das Gerät kann dadurch beschädigt werden.

- Füllen Sie nicht mehr als 1,7 Liter Wasser in das Gerät. Kochendes Wasser kann sonst aus dem Gerät herausspritzen, wenn es zu voll ist.
- Verwenden Sie das Gerät nur mit dem mitgelieferten Zubehör oder mit von Solis empfohlenem Zubehör. Falsches Zubehör oder falsche Verwendung können zu Beschädigungen am Gerät führen.
- Um einen Stromschlag zu vermeiden, stecken Sie den Netzstecker niemals mit nassen Händen ein oder aus.
- Gefahr von Hautverbrennungen. Teile des Geräts können während oder kurz nach dem Gebrauch heiss werden. Berühren Sie nur den Griff, wenn das Gerät nicht abgekühlt ist.
- Entfernen Sie nicht den Deckel, während das Wasser im Gerät kocht.
- Seien Sie vorsichtig, wenn Sie den Deckel öffnen. Es kann heisses Wasser herausspritzen oder heisser Dampf entweichen.
- Bewegen Sie das Gerät nicht, während es in Betrieb ist.
- Gefahr von Verbrennungen oder Verbrühungen. Seien Sie vorsichtig, wenn Sie den Wasserkocher bewegen und wenn Sie heisses Wasser aus dem Wasserkocher giessen. Kippen Sie den Wasserkocher nicht zu schnell, um ein Verschütten des Wassers zu vermeiden.
- Vermeiden Sie ein Verschütten von Wasser auf den Gerätestecker.
- Ziehen Sie den Stecker aus der Steckdose, wenn das Gerät nicht in Gebrauch ist.

- Verwenden Sie dieses Gerät nur zum Erhitzen von Wasser und keinesfalls von anderen Flüssigkeiten.

Sicherheitshinweise zur Wartung

⚠️ WARNUNG

- Trennen Sie das Gerät vor Reinigungsarbeiten von der Stromversorgung.
- Lassen Sie das Gerät vor der Reinigung immer abkühlen.
- Tauchen Sie das Gerät nicht in Wasser und geben Sie es keinesfalls in eine Geschirrspülmaschine.
- Verwenden Sie keine aggressiven chemischen Reinigungsmittel wie Ammoniak, Säuren oder Azeton zur Reinigung des Geräts. Diese könnten das Gerät beschädigen.
- Versuchen Sie nicht, das Gerät zu öffnen oder zu reparieren. Das Gerät muss von Solis oder einem von Solis autorisierten Servicepartner gewartet werden.

▲ INHALT

Bitte überprüfen Sie den Inhalt der Verpackung:

1x ECO BOIL KETTLE

1x Basisstation

▲ GERÄTEBESCHREIBUNG

Der ECO BOIL KETTLE ist ein Wasserkocher zum Erhitzen und Kochen von Wasser.

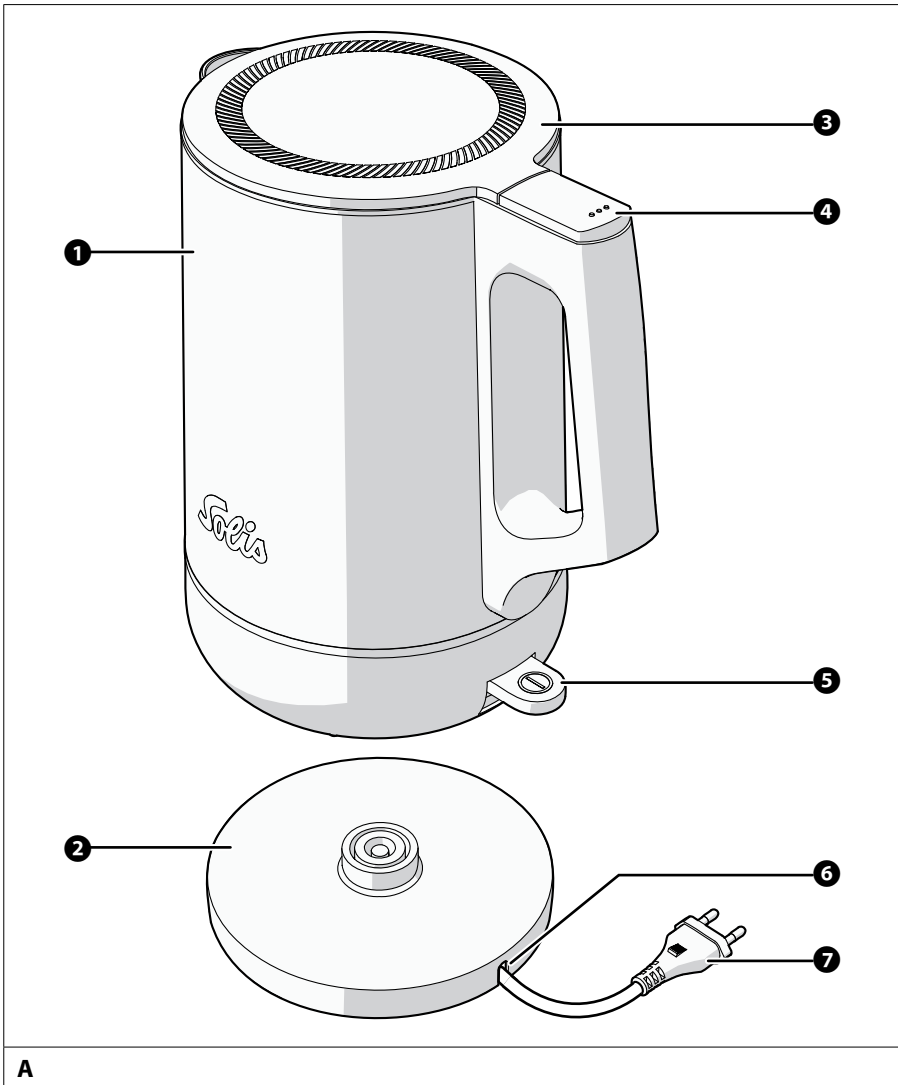

A

- 1 Krug
- 2 Basisstation
- 3 Deckel
- 4 Entriegelungstaste

- 5 Ein/Aus-Taste
- 6 Netzkabelaussparung
- 7 Stromkabel

▲ INSTALLATION

Um das Gerät einzusetzen:

1. Nehmen Sie das Gerät aus der Verpackung und entfernen Sie alle Etiketten und Kleber (mit Ausnahme des Typenschildes).
2. Wickeln Sie das **Stromkabel 7** ab.
3. Stellen Sie die **Basisstation 2** auf eine stabile, ebene sowie hitze- und feuchtigkeitsunempfindliche Oberfläche. Stellen Sie sicher, dass das **Stromkabel 7** durch die **Netzkabelaussparung 6** geführt wird.
4. Stecken Sie das **Stromkabel 7** in eine Steckdose.
5. Stellen Sie den **Krug 1** auf die **Basisstation 2**.

Das Gerät kann jetzt verwendet werden.

▲ VOR DER INBETRIEBNAHME

So reinigen Sie das Gerät vor dem ersten Gebrauch:

1. Kochen Sie zwei volle **Krüge 1** (max. 1.7 Liter) mit Wasser (siehe Abschnitt *Wasser kochen*).
2. Schütten Sie gekochte Wasser weg.

▲ WASSER KOCHEN

1. Drücken Sie die **Entriegelungstaste 4**, um den Deckel zu öffnen.
2. Füllen Sie den **Krug 1** mit 0,2 -1,7 Liter Wasser.
3. Schliessen Sie den **Deckel 3**.
4. Setzen Sie den **Krug 1** auf die **Basisstation 2**.
5. Drücken Sie die **Ein/Aus-Taste 5** nach unten, um das Wasser zu erhitzen.

Die Kontrollleuchte im Innern der **Ein/Aus-Taste 5** leuchtet auf.

Wenn das Wasser gekocht ist, schaltet sich der Wasserkocher automatisch aus und die **Ein/Aus-Taste 5** kehrt in die Aus-Position zurück. Die Kontrollleuchte im Innern der **Ein/Aus-Taste 5** erlischt.

- i** Wenn Sie die **Entriegelungstaste 4** drücken, öffnet sich der **Deckel 3**. Er kann durch leichtes manuelles Zurückdrücken, z.B. zum Reinigen, noch weiter bis fast in einen 90° Winkel geöffnet werden.

▲ REINIGUNG UND PFLEGE

So reinigen Sie das Gerät:

1. Schalten Sie das Gerät aus und ziehen Sie den Netzstecker.
2. Lassen Sie das Gerät abkühlen.
3. Reinigen Sie die Aussenseite des Geräts mit einem leicht feuchten Tuch.
4. Spülen Sie das Innere des **Kruges 1** aus.

Um die Funktionsfähigkeit des Wasserkochers aufrechtzuerhalten, müssen Kalkablagerungen regelmässig entfernt werden.

Wir empfehlen, den Wasserkocher regelmässig zu entkalken. Die Häufigkeit der Entkalkungsvorgänge hängt vom Kalkgehalt Ihres Wassers ab. Zum Entfernen von Kalkablagerungen:

1. Befüllen Sie den **Krug 1** mit 1 Liter kaltem Wasser und kochen Sie es auf (siehe Abschnitt *Wasser kochen*).
2. Wenn das Wasser heiss ist, geben Sie 0,5 Liter Weissweinessig hinzu und lassen Sie die Entkalkungslösung einwirken bis sich der Kalk aufgelöst hat.
3. Leeren Sie den **Krug 1**.
4. Kochen Sie zwei volle **Krüge 1** (max. 1,7 Liter) mit Wasser, um die Essigreste aus dem **Krug 1** zu entfernen.
5. Schütten Sie gekochte Wasser weg.

▲ LAGERUNG

Bewahren Sie das Gerät in einem trockenen und geschlossenen Raum auf.

▲ TECHNISCHE DATEN

Modell-Nr.	Type 5520
Spannung / Frequenz	220 – 240 V~ / 50 – 60 Hz
Leistung	1800 W
Stromverbrauch im Aus-Zustand	0 W
Kapazität	1,7 l
Abmessungen (B × T × H)	23 × 16 × 26 cm (B inkl. Griff × T × H)
Gewicht	1,12 kg

Technische Änderungen vorbehalten.

▲ FEHLERBEHEBUNG

Problem	Mögliche Ursache	Problembhebung
Das Gerät funktioniert nicht.	Die Stromversorgung funktioniert nicht.	Stellen Sie sicher, dass das Stromkabel an eine funktionierende Stromquelle angeschlossen ist.
	Das Gerät ist nicht eingeschaltet.	Drücken Sie die Ein/Aus-Taste 5 nach unten, um das Wasser zu erhitzen.
	Das Gerät ist beschädigt.	Wenn sich das Gerät durch Betätigen der Ein/Aus-Taste nicht einschalten lässt, ist es defekt. Wenden Sie sich an Solis oder ein von Solis autorisiertes Servicecenter.
Das Gerät schaltet sich aus, obwohl der Kochvorgang noch nicht abgeschlossen ist.	Der Trockenlaufschutz hat das Gerät abgeschaltet, weil es ohne oder mit zu wenig Wasser betrieben wurde.	Füllen Sie kaltes Wasser (max. 1,7 Liter) in den Wasserkocher 1 und warten Sie etwa 2 Minuten, bis sich der Trockenlaufschutz zurückgesetzt hat. Nehmen Sie das Gerät wieder in Betrieb.
	Im Wasserkocher haben sich Kalkablagerungen gebildet.	Entfernen Sie die Kalkablagerungen (siehe Abschnitt <i>Reinigung und Pflege</i>).

▲ **ENTSORGUNG**

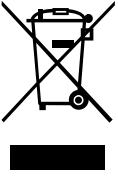

Diese Kennzeichnung zeigt an, dass dieses Produkt innerhalb der EU nicht über den normalen Haushaltsabfall entsorgt werden darf. Um mögliche Schäden für die Umwelt oder die Gesundheit durch unkontrollierte Abfallentsorgung zu verhindern, recyceln Sie das Produkt so, dass eine nachhaltige Wiederverwendung der Rohstoffe möglich ist. Zur Rückgabe des gebrauchten Produktes wenden Sie sich an Ihre lokale Abfallsammelstelle oder nehmen Sie Kontakt mit dem Händler auf, bei dem das Produkt erworben wurde. Dieser kann dieses Produkt einem umweltgerechten Recycling zuführen.

▲ **2 JAHRE GARANTIE**

i Nur gültig mit Kaufbeleg.

Wir leisten für dieses Gerät Garantie, wenn der Defekt nachweislich auf Material- oder Konstruktionsfehlern beruht und trotz sachgemässer Behandlung und Pflege aufgetreten ist. Glasbruch wird nicht durch die Garantie abgedeckt. Die Garantie beginnt mit dem Verkaufsdatum, wie auf dem Kaufbeleg vermerkt, der dem Gerät beigelegt werden muss. Bei gewerblicher Nutzung beträgt der Garantiezeitraum 12 Monate. Die ausführlichen Garantiebedingungen finden Sie auf www.solis.com.

▲ **SOLIS KUNDENDIENST HELPLINE**



Ein Anruf vor dem Einsenden des Artikels lohnt sich auf jeden Fall, da Funktionsstörungen mit dem richtigen Tipp oder Kniff unserer Spezialisten oftmals unkompliziert behoben werden können. Für länderspezifische Kontaktinformationen scannen Sie bitte den QR Code, verwenden Sie die Internetadresse oder rufen Sie uns an.

SINCE 1908

Solis

Solis of Switzerland Ltd

Solis-House • CH-8152 Glattbrugg • Switzerland

www.solis.ch • www.solis.com

Bitte besuchen Sie uns auf

www.solis.com