

GRUNDIG

Garment Steamer

User Manual



ST 8450

DE - EN - TR - NO



01M-GMS9063-0625-01
01M-8918331600-0625-01

CONTENTS

DEUTSCH **3-22**

ENGLISH **23-34**

TÜRKÇE **35-50**

NORSK **51-63**

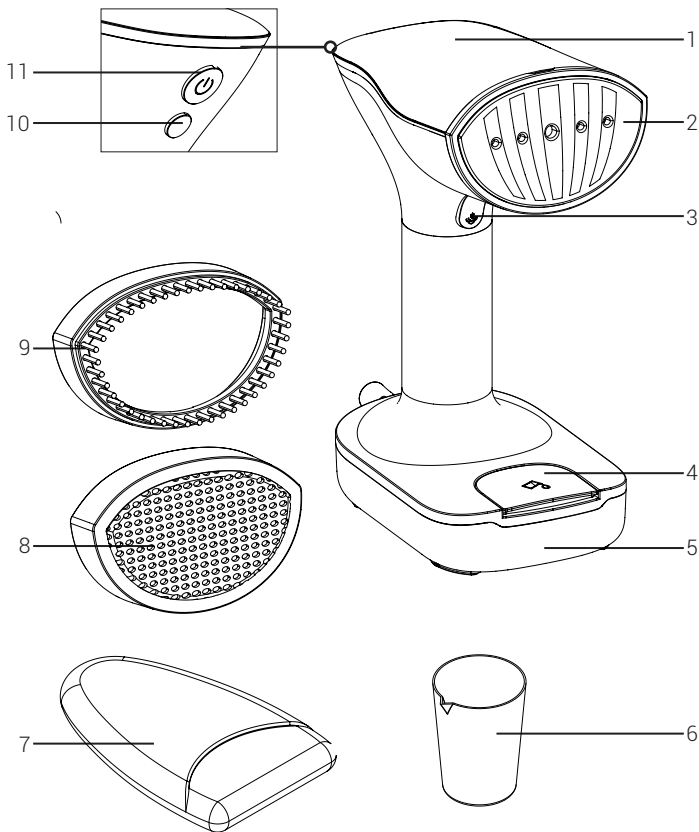

		
DE	BETRIEB	REINIGUNG UND PFLEGE
EN	OPERATION	CLEANING AND CARE
TR	KULLANIM	TEMİZLİK VE BAKIM
NO	OPERASJON	RENGJØRING OG PLEIE

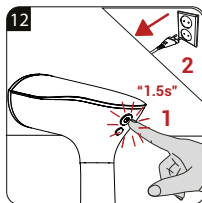
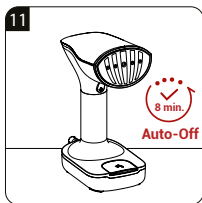
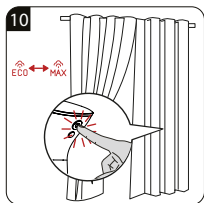
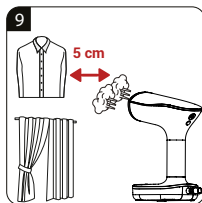
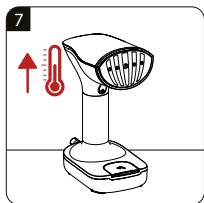
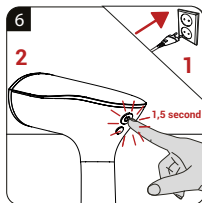
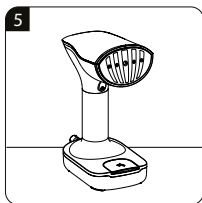
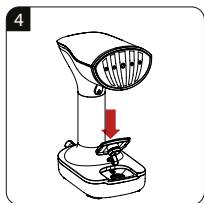
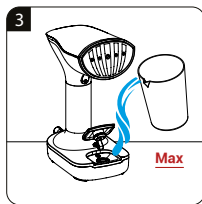
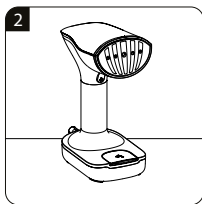

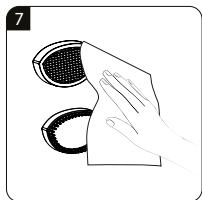
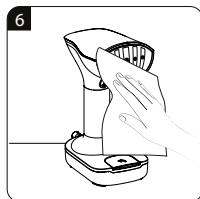
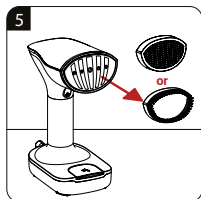
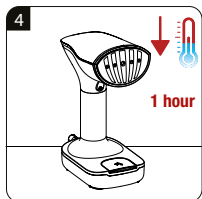
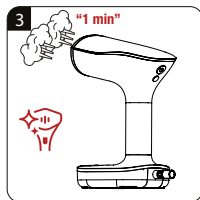
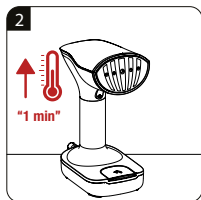
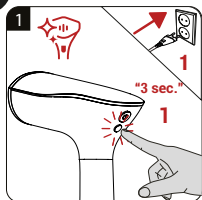

Bitte lesen Sie zuerst dieses Benutzerhandbuch!

Sehr geehrte Kundin, sehr geehrter Kunde,

vielen Dank, dass Sie sich für ein Grundig Produkt entschieden haben. Wir möchten, dass Sie mit diesem qualitativ hochwertigen Produkt, das nach dem neuesten Stand der Technik hergestellt wurde, die beste Leistung erreichen. Bitte stellen Sie sicher, dass Sie diesen Leitfaden und die ergänzende Dokumentation vor der Verwendung vollständig gelesen und verstanden haben, und bewahren Sie ihn als Referenz auf. Wenn Sie das Gerät einer anderen Person geben, geben Sie auch das Benutzerhandbuch mit. Beachten Sie alle hierin enthaltenen Warnungen und Informationen und befolgen Sie die Anweisungen.

Symbole und ihre Bedeutungen

Folgende Symbole werden in dieser Bedienungsanleitung verwendet:



Wichtige Informationen und nützliche Tipps für die Nutzung des Geräts.



WARNUNG: Warnungen vor gefährlichen Situationen, die die Sicherheit von Leben und Eigentum betreffen.



WARNUNG: Warnung vor heißen Oberflächen.







Verbrennungs- oder Verbrühungsgefahr durch Dampf.



RECYCELTES UND
RECYCELBARES PAPIER

1. Verborgene Anzeige
2. Sohlenplatte
3. Dampfregler
4. Wassertankdeckel :
5. Wassertank
6. Becher
7. Schutzhandschuhe
8. Netzbürste
9. Stoffbürste
10. CalcGuard-Reinigungstaste zum Entkalken
11. Ein-Aus-/Modus-Taste

Anzeigebildschirm

	Kein Wasser im Tank
	Anzeige für automatische Abschaltung
	Höchste Dampfstufe
	Energiesparende Dampfstufe
	CalcGuard-Reinigungsanzeige zum Entkalken

Technische Daten

Stromversorgung : 220-240 V~, 50-60 Hz

Leistung : 1920-2280 W

Technische und Gestaltung-Änderungsrechte sind vorbehalten.

Die Werte, die in den auf Ihrem Gerät angebrachten Markierungen oder den anderen mitgelieferten Druckschriften angegeben sind, stellen die Werte dar, die in den Laboratorien nach den einschlägigen Normen ermittelt wurden. Diese Werte können je nach der Verwendung des Geräts und den Umgebungsbedingungen variieren.

1 Wichtige Sicherheits- und Umwelthinweise

Dieser Abschnitt enthält Sicherheitsanweisungen, die dazu beitragen, Personen- oder Sachschäden zu vermeiden.

Die Nichtbeachtung dieser Anweisungen führt zum Verlust der gewährten Garantie.

1.1 Allgemeine Sicherheit

- Dieses Gerät entspricht den internationalen Sicherheitsstandards.
- Dieses Gerät ist nur für den privaten Gebrauch bestimmt.
- Dieses Gerät ist nicht für den gewerblichen Gebrauch ausgelegt.
- Dieses Gerät kann von Kindern ab 8 Jahren und Personen mit eingeschränkten körperlichen, sensorischen oder geistigen Fähigkeiten oder fehlender Erfahrung und Kenntnissen benutzt werden, wenn sie in sicherer Weise beaufsichtigt oder unterwiesen wurden und die damit verbundenen Gefahren verstehen. Kinder dürfen nicht mit dem Gerät spielen. Reinigung und Benutzerwartung dürfen nicht direkt durch Kindern ohne Aufsicht durchgeführt werden.
- Dieses Gerät ist nicht vorgesehen für Nutzung durch Personen (einschließlich Kinder) mit reduzierten physischen, sensorischen oder geistigen Fähigkeiten, oder mit Mangel an Erfahrung und Wissen, wenn sie nicht beaufsichtigt wurden oder nur bei einer Anweisungen zur Verwendung des Gerätes durch eine Person die für ihre Sicherheit verantwortlich ist. Kinder müssen beaufsichtigt werden, um dafür zu sorgen, dass sie nicht mit dem Gerät spielen.
- Ziehen Sie den Netzstecker des Geräts und lassen Sie es vollständig abkühlen, bevor Sie den Bürstenaufsatz entfernen oder anbringen.
- Stellen Sie das Gerät während des Betriebs oder bei eingestecktem Netzstecker nicht auf das Kopfstück. Platzieren Sie es stattdessen auf einer stabilen und flachen Oberfläche.
- Bei der Verwendung des Geräts ist Vorsicht geboten, da es Dampf ausstößt.

1 Wichtige Sicherheits- und Umwelthinweise

- Das Gerät kann sich durch den ausgestoßenen heißen Dampf erhitzen, was bei Kontakt zu Verbrennungen führen kann.
- Wenn das Gerät heruntergefallen ist, Wasser ausläuft oder andere Störungen auftreten, wenden Sie sich an den autorisierten Kundendienst. Verwenden Sie das Gerät nicht, bis es repariert ist.
- Das Gerät ist nicht für die Verwendung im Freien geeignet.
- Bewahren Sie den Dampfglätter für Textilien und dessen Kabel außerhalb der Reichweite von Kindern unter 8 Jahren auf, solange dieser unter Spannung steht oder sich abkühlt.
- Verwenden Sie ausschließlich Originalteile oder vom Hersteller empfohlene Teile.
- Versuchen Sie nicht, das Gerät zu zerlegen.
- Ihr Netzteil sollte den technischen Daten auf dem Typenschild des Geräts entsprechen.
- Die Netzversorgung des Geräts sollte mit einer Sicherung von mindestens 30 mA abgesichert werden.
- Verwenden Sie das Gerät mit einer geerdeten Steckdose.
- Verwenden Sie das Gerät nicht mit einem Verlängerungskabel.
- Ziehen Sie nicht am Stromkabel, wenn Sie das Gerät ausstecken.
- Trennen Sie das Gerät während der Befüllung und Reinigung vom Stromnetz
- Wickeln Sie das Netzkabel nicht um das Gerät herum.
- Berühren Sie das Gerät oder seinen Stecker nicht mit feuchten oder nassen Händen, wenn das Gerät eingesteckt ist.
- Verwenden Sie das Gerät nicht in oder in der Nähe von Bereichen, in denen sich brennbare oder entflammable Orte und Materialien befinden.
- Wenn Sie die Verpackung der Materialien aufbewahren, lagern Sie diese außerhalb der Reichweite von Kindern.
- Lassen Sie das Gerät nicht unbeaufsichtigt, wenn es mit dem Stromnetz verbunden ist.
- Der Dampfbürste für Textilien darf nicht unbeaufsichtigt bleiben, solange er mit dem Stromnetz verbunden ist.
- Befolgen Sie die Bedienungsanleitung, wenn Sie Wasser einfüllen.

1 Wichtige Sicherheits- und Umwelthinweise

- Sollte das Netzkabel beschädigt sein, muss es durch den Hersteller, dessen Kundendienst oder eine Person mit gleicher technischer Qualifikation ausgetauscht werden.
- Ziehen Sie den Stecker aus der Steckdose, wenn Sie Wasser einfüllen/ ablassen bzw. wenn Sie das Gerät nicht verwenden.
- Richten Sie den Dampfstrahl nicht auf Vorrichtungen, die elektrische Komponenten enthalten, wie etwa das Innere von Backöfen.

1 Wichtige Sicherheits- und Umwelthinweise

1.2 Einhaltung der WEEE-Richtlinie und Entsorgung des Abfallproduktes



Dieses Gerät entspricht der EU WEEE-Richtlinie (2012/19/EU). Dieses Gerät trägt das Klassifizierungssymbol für Elektro- und Elektronik-Altgeräte (WEEE).

Dieses Symbol zeigt an, dass dieses Produkt am Ende seiner Lebensdauer nicht zusammen mit anderen Haushaltsabfällen entsorgt werden darf. Gebrauchte Geräte müssen zum Recycling von elektrischen und elektronischen Geräten an einer offiziellen Sammelstelle abgegeben werden. Um diese Sammelsysteme zu finden, wenden Sie sich bitte an Ihre örtlichen Behörden oder den Händler, bei dem das Produkt gekauft wurde. Jeder Haushalt spielt eine wichtige Rolle bei der Rückgewinnung und dem Recycling von Altgeräten. Die richtige Entsorgung Ihrer Altgeräte hilft, potenziell schädliche Umweltauswirkungen und mögliche Gesundheitsgefahren zu verhindern.

1.3 Einhaltung der RoHS-Richtlinie

Das von Ihnen gekaufte Gerät entspricht der RoHS-Richtlinie der EU (2011/65/EU). Es enthält keinerlei Materialien, die gemäß der Richtlinie als schädlich oder verboten gelten.

1.4 Informationen zur Verpackung



Die Verpackungsmaterialien des Produkts werden in Übereinstimmung mit unseren nationalen Umweltvorschriften aus wiederverwertbaren Materialien hergestellt. Entsorgen Sie das Verpackungsmaterial nicht mit dem Hausmüll oder anderen Abfällen. Bringen Sie es zu einer von den örtlichen Behörden eingerichteten Sammelstelle für Verpackungsmaterial.

2 Betrieb

2.1 Vorgesehene Verwendung

Dieses Gerät ist nur für den Gebrauch im Haushalt vorgesehen, um Knitterfalten auf Ihrer Kleidung und anderen Textilien, wie etwa Vorhängen, zu entfernen. Es ist nicht für einen gewerblichen Einsatz geeignet.

2.2. Vor dem ersten Gebrauch

- Entfernen Sie alle Aufkleber oder Schutzfolien von dem Dampfkopf.
- Wickeln Sie vor der Nutzung das Kabel vollständig ab und ziehen Sie es glatt.
- Lassen Sie unmittelbar vor dem ersten Gebrauch des Geräts mehrere Minuten lang Dampf austreten. Das entfernt eventuelle Verschmutzungen und Gerüche, die Überbleibsel aus dem Fertigungsprozess sein könnten.
- Bevor Sie mit dem Gerät zum ersten Mal Ihre Kleidungsstücke behandeln, sollten Sie den Dampfglätter für Textilien zuerst mit einem alten Stück Stoff ausprobieren.



WARNUNG: Um eine elektrische Überlastung zu verhindern, wird empfohlen, die Dampfbürste für Textilien nicht zusammen mit anderen Geräten an denselben Stromkreis anzuschließen.



Überprüfen Sie während des Auspackens, ob alle Teile laut der Teileliste für den Dampfglätter vorhanden sind, bevor Sie die Verpackung entsorgen.

2 Betrieb

2.3 Verwendung der Dampfbürste



- Achten Sie darauf, dass Sie nicht die MAXIMALE Füllmenge überschreiten, wenn Sie den Wasserbehälter füllen.
- Drücken Sie die Ein-/Aus-Taste. Der Anzeigebildschirm leuchtet nun einmal auf und dann blinkt nur das Dampfsymbol, womit angezeigt wird, dass sich das Gerät aufheizt. Warten Sie, bis das Gerät sich aufgeheizt hat, bevor Sie es verwenden. Das Gerät ist betriebsbereit, wenn das Dampfsymbol dauerhaft leuchtet.
- Sie können zwischen Dampfstufen durch Drücken der Power-Taste wechseln.
- Die Dampfbürste verfügt über eine automatische Abschaltfunktion. Wenn das Gerät länger als 8 nicht verwendet wird, unterbricht der interne Regelkreis die Stromzufuhr und das Gerät schaltet sich zur Sicherheit, und um Energie zu sparen, in den Standby-Modus. Gleichzeitig blinkt die „Anzeige für automatische Abschaltung“.



Die Pumpe schaltet sich automatisch nach 45 Sekunden ab. Abschließend blinkt das Symbol „Kein Wasser im Tank“.

2.4 So verwenden Sie die Dampfbürste für Ihre Kleidung



Wenn das Wasser im Tank niedriger als der Mindestfüllstand ist, stoppt die Pumpe automatisch innerhalb von 45 Sekunden. Es ist normal, wenn die Dampfbürste währenddessen ein lautes Brummen oder Pumpengeräusch erzeugt. Gleichzeitig fordert das Licht der Betriebsanzeige den Benutzer auf, mehr Wasser hinzuzufügen.

Das Gerät ist für die meisten Textilien geeignet, solange das Gewebe hängt oder so platziert ist, dass der Dampfglätter in einer senkrechten Position über das Gewebe geführt und in einer Auf- und Abbewegung verwendet werden kann.

Wenn Sie die Dampftaste dauerhaft gedrückt halten, gibt das Gerät kontinuierlich Dampf ab.

Wenn Sie die Dampftaste zweimal drücken, schaltet sich die Dampffunktion auf Dauerbetrieb, ohne dass Sie die Taste dabei gedrückt halten müssen. Das Gerät gibt dann automatisch Dampf ab.

2 Betrieb



- Die Dampfbürste ist für den Einsatz in senkrechter Position mit hängenden Kleidungsstücken vorgesehen.
- Achten Sie darauf, dass die Taschen der Kleidungsstücke leer sind und Säume, Bündchen sowie Manschetten nicht umgeschlagen sind.
- Wir empfehlen, Metallteile nicht mit Dampf zu behandeln. Seien Sie vorsichtig und richten Sie den Dampf nicht auf Metallteile wie Knöpfe oder Reißverschlüsse.
- Sie spüren Vibrationen und hören ein leises Summen, wenn Dampf ausgestoßen wird. Das ist normal. Achten Sie darauf, dass der Dampfkopf von Ihnen weggerichtet und in senkrechter Position gehalten wird.
- Für eine möglichst optimale Glättung müssen Sie das Gewebe straffziehen, während es mit dem Dampf behandelt wird.



WARNHINWEISE:

- Die Dampfbürste erzeugt heißen Dampf. Berühren Sie den Dampfkopf nicht. Achten Sie darauf, dass der Dampfkopf von Ihnen weggerichtet und in aufrechter Position gehalten wird.
- Für optimale Ergebnisse sollten Sie den Bürstenaufsatz verwenden. Für empfindliche Gewebe ist jedoch die Netzbürste besser geeignet, da sie ein Aufrauen des Gewebes verhindert.

2.5 Behandlung von Vorhängen mit Dampf

- Waschen und trocknen Sie die Vorhänge wie üblich und gemäß den Anweisungen für den jeweiligen Gewebetyp.
- Hängen Sie die Vorhänge auf und behandeln Sie diese mit Dampf, wenn jene an ihrem üblichen Platz aufgehängt sind.

2.6 Behandlung von Polstern mit Dampf

- Die Dampfbürste kann zum Auffrischen von Polstern, Schonbezügen oder Kissen verwendet werden. Vor der Behandlung mit Dampf sollten Sie einen Test an einer unauffälligen, nicht sichtbaren Stelle durchführen.

2 Betrieb



- Für ein besseres Ergebnis bei der Behandlung hartnäckiger Knitterfalten richten Sie den Dampf solange auf die entsprechende Stelle, bis die Falten verschwunden sind.
- Verwenden Sie nur Aufsätze oder Zubehör, die direkt vom Hersteller stammen.
- Sollte das Gerät ein lautes Brummen erzeugen und kein Dampf gebildet werden, müssen Sie den Füllstand im Wasserbehälter kontrollieren. Dies könnte ein Hinweis darauf sein, dass sich in der Dampfbürste kein Wasser mehr befindet und das Gerät nachgefüllt werden muss.



WARNHINWEISE:

- Wenn sich am Kleidungsstück Metallteile befinden, sollten Sie darauf achten, dass diese nicht direkt mit der Dampfbürste behandelt werden, da das Metall dadurch verfärben könnte.
- Ziehen Sie stets den Netzstecker, bevor Sie die Bürste an der Dampfbürste befestigen oder wieder abnehmen.
- Richten Sie die Dampfbürste niemals auf Körperteile, Tiere oder Kleidungsstücke, die am Körper getragen werden.



- Das Gerät produziert Dampf von hoher Temperatur. Berühren Sie nicht die Geräteoberfläche, halten Sie das Gerät in senkrechter Position und von Ihnen weggerichtet.



- Halten Sie einen Abstand von mindestens 5 cm zwischen der Dampfkopföffnung und dem Kleidungsstück

3 Reinigung und Pflege

3.1 Reinigung und Pflege



- Verwenden Sie niemals Benzin, Lösungsmittel, Scheuermittel bzw. harten Bürsten zum Reinigen des Geräts.
- Tauchen Sie den Dampfglätter für Textilien niemals in Wasser oder andere Flüssigkeiten.
- Lassen Sie die Dampfbürste nicht fallen, schleudern Sie das Gerät nicht auf den Boden und versuchen Sie niemals, es zu biegen.
- Versuchen Sie nicht, das Gerät auseinanderzubauen.
- Die Dampfbürste ist ausschließlich für den Gebrauch in Haushalten und zur Verwendung mit normalem Leitungswasser vorgesehen. Füllen Sie niemals Parfümöl, Essig oder andere Chemikalien in den Wasserbehälter. Das Gerät ist nicht für den Betrieb mit diesen Substanzen geeignet.





- Entleeren Sie den Wasserbehälter nach jeder Benutzung und spülen Sie diesen mit klarem Wasser aus.
- Wischen Sie die äußeren Oberflächen mit einem feuchten Tuch ab.
- Vermeiden Sie den Einsatz des Geräts an feuchten oder nassen Orten.
- Stellen Sie das Gerät niemals in der Nähe einer Wärmequelle auf bzw. setzen Sie es nicht direkter Sonneneinstrahlung aus.
- Achten Sie stets darauf, dass die Dampfauslassöffnung sauber, frei von Kalkablagerungen und nicht blockiert ist.



Diese Dampfbürste ist für den Betrieb mit normalem Leitungswasser vorgesehen.

3 Reinigung und Pflege

3.2 Verwendung der automatisches CalcClean-Funktion

1. Wenn die Dampffunktion eine Stunde lang verwendet wurde, wird auf der Anzeige das -Reinigungssymbol angezeigt. Für den Start der Reinigung wird die CalcGuard-Taste gedrückt und durch Drücken jeder beliebigen Taste am Gerät kann der Reinigungsvorgang abgebrochen werden.
2. Bitte füllen Sie dazu Wasser bis zur maximalen Füllhöhe im Wasserbehälter, drücken Sie dann CalcGuard-Taste für 3 Sekunden, um den Reinigungsvorgang zu starten.
3. Solange das -Symbol blinkt, wärmt das Gerät sich auf.
4. Nach dem Erwärmen erzeugt das Gerät ungefähr eine Minute lang Dampf.
5. Nach einer Minute heizt sich das Gerät erneut auf, um den Dampf im Gerätinneren zu trocknen. Bitte beachten Sie, dass während des Heizvorgangs auch Wasser aus dem Gerät austreten kann.
6. Das -Symbol schaltet sich ein und leuchtet in der letzten Phase (MAX oder ECO) solange, bis die Entkalkung abgeschlossen ist.

Technische Informationen zu den Betriebsmodi mit geringer Leistung gemäß EU-Verordnung 2023/826

Modus	STROMVERBRAUCH (WATT)	ZEITRAUM (MINUTEN)*
Aus	0,3	8
Standby	-	-
Standby-Modus mit Informations- oder Statusanzeige	-	-
Netzwerk-Standby	-	-

*: Der Zeitraum, nach dem das Gerät automatisch in den Standby-Modus, den Aus-Modus oder den Netzwerk-Standby wechselt, in Minuten und auf die nächste Minute gerundet.



Zur Inbetriebnahme, allgemeinen Verwendung und Reinigung beachten Sie bitte die Hinweise auf den Seiten 5-6 dieser Betriebsanleitung.

4 Problembehandlung

Problem	Mögliche Lösung
Die Dampfbürste heizt sich nicht auf	<ul style="list-style-type: none">• Überprüfen Sie, ob der Netzstecker richtig eingesteckt wurde.• Überprüfen Sie die Stromversorgung.• Kontrollieren Sie die Ein-/Aus-Taste.
Die Dampfbürste erzeugt keinen Dampf	<ul style="list-style-type: none">• Kontrollieren Sie den Wasserfüllstand und schauen Sie nach, ob die Abdeckung des Wasserbehälters richtig geschlossen.• Drücken Sie etwas fester auf die Dampfaktivierungstaste.• Halten Sie den die Dampfbürste in einer senkrechten Position.
Wasser tropft aus dem Wasserbehälter	<ul style="list-style-type: none">• Achten Sie darauf, dass das Wasser nicht über den MAXIMALEN Füllstand hinaus eingefüllt wurde.• Kontrollieren Sie, ob die Abdeckung des Wasserbehälters richtig geschlossen ist.
Die Dampfbürste erzeugt ein lautes Summen oder Pumpgeräusch	<ul style="list-style-type: none">• Kontrollieren Sie den Wasserstand. Ist dieser niedrig oder überhaupt kein Wasser vorhanden, müssen Sie nachfüllen.
Die Behandlung mit der Dampfbürste scheint keinen Effekt auf die Falten zu haben.	<ul style="list-style-type: none">• Halten Sie die Dampfbürste für beste Ergebnisse in einer senkrechten Position und ziehen Sie das Gewebe nach unten hin straff.
Sie sind sich nicht sicher, wann die Bürste verwendet werden soll	<ul style="list-style-type: none">• Verwenden Sie die Netzbürste für empfindliche Textilien und die Gewebebürste in allen anderen Fällen für ein optimales Ergebnis.

4 Problembehandlung

Wie kann die Verfärbung von Metallteilen an Kleidungsstücken vermieden werden?

- Richten Sie den die Dampfbürste für Textilien nicht direkt auf solche Metallteile an dem Kleidungsstück.
- Seien Sie vorsichtig und richten Sie den Dampf nicht auf Metallteile, wie etwa Knöpfe oder Reißverschlüsse aus Metall.

5 Information

Service und Ersatzteile

Unsere Geräte werden nach den neuesten technischen Erkenntnissen entwickelt, produziert und geprüft. Sollte trotzdem eine Störung auftreten, so bitten wir Sie, sich mit Ihrem Fachhändler bzw. mit der Verkaufsstelle in Verbindung zu setzen. Sollte dies nicht möglich sein, wenden Sie sich bitte an das BEKO GERMANY Service-Center unter folgenden Kontaktdaten:

Telefon: 0911 / 590 597 29
(Montag bis Freitag von 8.00 bis 18.00 Uhr)
Telefax: 0911 / 590 597 31
E-Mail: service.de@beko.com
<http://www.grundig.com/de-de/support>

Unter den obengenannten Kontaktdaten erhalten Sie ebenfalls Auskunft über den Bezug möglicher Ersatz- und Zubehörteile.

BEKO GERMANY Kundenberatungszentrum

Montag bis Freitag von 8.00 bis 18.00 Uhr
Deutschland: 0911 / 59 059 730
Österreich: 0820 / 220 33 22*
***gebührenpflichtig (0,145 €/Min. aus dem Festnetz, Mobilfunk: max. 0,20 €/Min.)**

Haben Sie Fragen?

Unser Kundenberatungszentrum steht Ihnen werktags stets von 8.00 – 18.00 Uhr zur Verfügung.

Sehr geehrte Kundin, sehr geehrter Kunde,

als Käufer eines Haushaltskleingerätes der Marke Grundig stehen Ihnen die gesetzlichen Gewährleistungsrechte (Nachbesserung und Nacherfüllung) aus dem Kaufvertrag zu. Die Gewährleistung erfolgt für die Fehlerfreiheit bei Geräteübergabe entsprechend dem jeweiligen Stand der Technik. Über die Gewährleistung hinaus räumt Ihnen der Hersteller eine Garantie ein, diese schränkt die gesetzliche Gewährleistung – die für 24 Monate ab dem Kaufdatum gilt - nicht ein. Garantiert wird die Mängelbeseitigung durch Reparatur oder Austausch nach Wahl des Herstellers.

Sollte eine Störung an Ihrem Gerät auftreten:

Wenden Sie sich bitte an Ihren Fachhändler bzw. den Verkäufer. Dieser wird vor Ort das Gerät prüfen und den Kundenservice durchführen. Auch soweit Ansprüche aus der Herstellergarantie bestehen, werden diese nur durch den Verkäufer abgewickelt.

Die Garantiezeit beträgt 36 Monate ab Kaufdatum.

Bedingungen:

1. Ein maschinell erstellter Original-Kaufbeleg liegt vor.
2. Das Gerät ist nur mit Original-Zubehör und Original-Ersatzteilen betrieben worden.
3. Die in der Gebrauchsanweisung erwähnten Wartungs- und Reinigungsarbeiten sind entsprechend ausgeführt worden.
4. Das Gerät wurde nicht geöffnet/zerlegt.
5. Bauteile, die einem gebrauchsbedingtem Verschleiß unterliegen, fallen nicht unter die Garantie
6. Ausgewechselte Teile werden Eigentum des Herstellers.
7. Ausgeschlossen von der Garantie sind die Mängel, die durch unsachgemäße Installation, z.B. Nichtbeachtung der VDE-Vorschriften; unsachgemäße Aufstellung, z.B. Nichtbeachtung der Einbau- oder Installationsvorschriften; äußere Einwirkung, z.B. Transportschäden, Beschädigung durch Stoß oder Schlag, Schäden durch Witterungseinflüsse, unsachgemäße Bedienung oder Beanspruchung, z.B. Nichtbeachtung der Gebrauchsanweisungen verursacht wurden.
8. Eine gewerbliche oder gleichzustellende Nutzung, z.B. in Hotels, Pensionen, Gaststätten, Arztpraxen oder Gemeinschaftsanlagen, gilt als eine nicht bestimmungsgemäße Benutzung, die die Garantie ausschließt.
9. Die Mängelbeseitigung verlängert die ursprüngliche Garantiezeit nicht.
10. Schadenersatzansprüche, auch hinsichtlich Folgeschäden, sind, soweit sie nicht auf Vorsatz oder grober Fahrlässigkeit beruhen, ausgeschlossen.
11. Der Anspruch auf Garantieleistung steht nur dem Erstkäufer zu und erlischt bei Weiterverkauf des Produktes durch den Erstkunden.
12. Die Garantie gilt für neue Produkte und nicht für Produkte, die als Gebrauchtgeräte verkauft worden sind und nicht für B-Ware.
13. Die Garantie ist nicht übertragbar.

Diese Garantiezusage ist nur gültig innerhalb der Bundesrepublik Deutschland

Garantiebedingungen - Grundig – Version März 2024

Please read this user manual first!

Dear Customers,

Thank you for selecting a Grundig product. We hope that you get the best results from your product which has been manufactured with high quality and state-of-the-art technology. Therefore, please read this entire user manual and all other accompanying documents carefully before using the product and keep it as a reference for future use. If you handover the product to someone else, give the user manual as well. Follow all warnings and information in the user manual.

Meanings of the symbols

Following symbols are used in the various section of this manual:



Important information and useful hints about usage.



WARNING: Warnings for dangerous situations concerning the safety of life and property.



WARNING: Warning for hot surfaces.







Risk or burning and scalding due to steam.



RECYCLED &
RECYCLABLE PAPER

1. Hidden display
2. Soleplate
3. Steam button
4. Water tank lid
5. Water tank
6. Beaker
7. Protective gloves
8. Net brush
9. Fabric brush
10. CalcGuard auto calc clean button
11. On-off / mode button

Display screen

	No water in the tank
	Auto shut off indicator
	Maximum level of steam
	Energy saving steam level
	CalcGuard auto calc clean indicator

Technical data

Power supply : 220-240 V~, 50-60 Hz

Power : 1920-2280 W

Technical and design modification rights are reserved.

The values which are declared in the markings affixed on your appliance or the other printed documents supplied with it represent the values which were obtained in the laboratories pursuant to the pertinent standards. These values may vary according to the usage of the appliance and ambient conditions.

1 Important safety and environmental instructions

This section contains safety instructions that will help protect from risk of personal injury or material damage.

Failure to follow these instructions invalidates the granted warranty.

1.1 General safety

- This appliance complies with the international safety standards.
- It is not fit for industrial use.
- This appliance can be used by children aged from 8 years and above and persons with reduced physical, sensory or mental capabilities or lack of experience and knowledge if they have been given supervision or instruction concerning use of the appliance in a safe way and understand the hazards involved. Children shall not play with the appliance. Cleaning and user maintenance shall not be made by children without supervision.
- This appliance is not intended for use by persons (including children) with reduced physical, sensory or mental capabilities, or lack of experience and knowledge, unless they have been given supervision or instruction concerning use of the appliance by a person responsible for their safety. Children should be supervised to ensure that they do not play with the appliance.
- Unplug the appliance and wait for it to cool before removing or reinstalling the brush accessory.
- Do not put the appliance on its head piece when it is in use or plugged in. Place the appliance on a stable and flat surface.
- Care should be taken when using the appliance due to the emission of steam
- The appliance may get heated because of the hot steam emission and this may cause burns if you contact it.
- If the appliance is dropped or leaks water or has other failures, contact the authorised service. Do not use the appliance until it is repaired.
- The fabric steamer is not to be used if it has been dropped, if there are visible signs of damage or if it is leaking.
- The appliance is not suitable for outdoor use.
- keep the fabric steamer and its cord out of reach of children less than 8 years of age when it is energized or cooling down.

1 Important safety and environmental instructions

- Only use the original parts or parts recommended by the manufacturer.
- Do not attempt to dismantle the appliance.
- Your mains power supply should comply with the information given on the rating plate of the appliance.
- The mains supply of the appliance should be secured with a 30 mA fuse minimum.
- Use the appliance with a grounded outlet.
- Do not use the appliance with an extension cable.
- Do not pull the power cable when unplugging the appliance.
- Unplug the appliance during filling and cleaning
- Do not wrap the cable around the appliance.
- Do not touch the appliance or its plug with damp or wet hands when the appliance is plugged in.
- Do not use the appliance in or near the areas where combustible or inflammable places and materials exist.
- If you keep the packaging materials, store them out of the reach of children.
- Do not leave the appliance unattended while appliance is plugged in.
- The fabric steamer must not be left unattended while it is connected to the supply mains.
- Perform water filling according to the instructions.
- If the supply cord is damaged, it must be replaced by the manufacturer, its service agent or similarly qualified persons in order to avoid a hazard.
- Unplug the appliance during water filling / draining or when not in use.
- Do not hold the steam to parts containing electrical components such as inside of the furnaces.

1 Important safety and environmental instructions

1.2 Compliance with the WEEE Directive and Disposing of the Waste Product



This product complies with EU WEEE Directive (2012/19/EU). This product bears a classification symbol for waste electrical and electronic equipment (WEEE).

■ This symbol indicates that this product shall not be disposed with other household wastes at the end of its service life. Used device must be returned to official collection point for recycling of electrical and electronic devices. To find these collection systems please contact to your local authorities or retailer where the product was purchased. Each household performs important role in recovering and recycling of old appliance. Appropriate disposal of used appliance helps prevent potential negative consequences for the environment and human health.

1.3 Compliance with RoHS Directive

The product you have purchased complies with EU RoHS Directive (2011/65/EU). It does not contain harmful and prohibited materials specified in the Directive.

1.4 Package Information



Packaging materials of the product are manufactured from recyclable materials in accordance with our National Environment Regulations. Do not dispose of the packaging materials together with the domestic or other wastes. Take them to the packaging material collection points designated by the local authorities.

2 Operation

2.1 Intended use

This appliance is intended only for household use, removing the creases on your clothes and for various textile products including curtains; it is not suitable for professional use.

2.2 Before first use

- Remove any sticker or protective cover from the steam head.
- Unwind and straighten the cord before use.
- When operating the garment steamer for the first time, allow it to steam for a few minutes. This will remove any impurities and odours that might have been left by the manufacturing process.
- When operating the garment steamer for the first time, you may want to try the steamer on an old piece of fabric before steaming your garment.



WARNING: To avoid an electrical circuit overload, it is recommended that no other appliances are plugged into the same circuit as your garment steamer when it is in use.



When unpacking the garment steamer, check to see you have received all the items listed in the parts list, before discarding the packaging.

2 Operation

2.3 Assembling/operating your garment steamer



- Do not exceed the MAXIMUM level when filling the water tank.
- Press the power button, the display screen icons will blink for once, and then only the steam level icon will blink indicating that the device is heating up. Allow the device to preheat before use. The device is ready for use when the steam icon is lit continuously.
- You may switch between steam levels by pressing the power button.
- The garment steamer has an intelligent automatic power off function. When the user stops operating this product for more than 8 minutes of time, the internal control circuit will cut off power supply, and the product will enter standby mode to ensure safety and to save energy. At the same time, the "auto shut off indicator" blinks.



The pump will automatically stop working within 45s. Finally, "No water in the tank" icon blinks.

2.4 How to steam your garment



When there is not enough water in the tank, the pump will automatically stop working within 45 seconds (Noise is normal during this process). Finally, "No water in the tank" icon blinks.

It can be used on most fabrics as long as the fabric is hanging or where the garment steamer can be easily used in an upright position moving over the fabric in an up and down motion.

If you press the steam button continuously, the device will start to emit steam as long as you press it.

If you press the steam button twice, you will no longer need to keep pressing the steam button with your finger. The device will start to emit steam automatically.

2 Operation



- The garment steamer is designed to be used in an upright position on hanging garments.
- Check garment pockets are empty and turn-ups, such as cuffs and hems, are down.
- We recommend you do not steam over metal accessories. Be cautious and steam around the metal accessories.
- You will feel vibrations and hear a subtle humming sound while steaming; this is normal, steam facing away from you and in an upright position.
- Ensure that the fabric to be steamed is being stretched whilst steaming for best results.



WARNINGS:

- The garment steamer generates high temperatures of steam. Do not touch the steam head, make sure the steamer is facing away from you in an upright position.
- For better results, use fabric brush attachment. However, for delicate fabrics, use net brush to prevent pilling.

2.5 To steam curtains

- Wash and dry curtains as directed, according to the fabric type.
- Hang the curtains and steam when they are hanging in place.

2.6 To steam upholstery

- The garment steamer can be used to help freshen up upholstery, slipcovers and cushions. Before steaming, always test on a small area of the subject that is not visible.

2 Operation



- For better results when removing stubborn creases, continuously steam over the selected area until creases are removed.
- Only use attachments or accessories provided.
- If the unit becomes noisy with a loud humming sound and no steam is being generated, check the water level in the water tank. This may indicate that the garment steamer is out of water, and it needs to be refilled.



WARNINGS:

- If garment has metal accessories, be cautious and do not have garment steamer directly over the metal as this may discolour the metal.
- Always unplug the garment steamer before attaching or detaching the brush.
- Do not use the garment steamer directly on the body, animals, or while wearing the garments.



- The device produces high temperature steam. Do not touch the surface, hold the device in an upright position, in the opposite direction from you.
- Leave a distance of at least 5 cm between the surface and the garment.

3 Cleaning and maintenance

3.1 Cleaning and care



- Never use gasoline, solvent and abrasive cleaning agents or hard brush to clean this appliance.
- Do not put the garment steamer in water or any other liquid.
- Do not drop, throw or try to bend the steamer.
- Do not attempt to disassemble the appliance.
- The garment steamer is designed for household use only and to be used with normal tap water. Do not put perfume, vinegar or other chemicals in the tank. The appliance is not designed to work with these chemicals.





- Always empty the water tank after each use and rinse with clean water.
- Wipe outer surfaces with a damp cloth.
- Avoid operating the appliance in humid or moist places.
- Do not locate the appliance near a heat source or direct sunlight.
- Always ensure the steam outlet hole is clean and free from scaling and not blocked.



This garment steamer is designed to use normal tap water.

3 Cleaning and maintenance

3.2 Using Auto Calc Clean Function

1. After using steam 1 hour, the display will show  clean icon. User can press CalcGuard calc clean button to start cleaning, or can press any other button to cancel cleaning.
2. Pls add water to max position in tank, then user press CalcGuard auto calc clean button for 3s to start cleaning.
3. The product is preheating,  icon will be blink.
4. After preheating, the product will release steam about 1 min.
5. After 1 min, the product will reheat again to dry the steam inside. Pay attention during reheating, there also have water come out.
6. The icon  will light off and keep the last stage (MAX or ECO) after calc clean finished

Technical information on the operating Low Power Modes pursuant to EU Regulation 2023/826

Mode	POWER CONSUMPTION(WATT)	PERIOD(MINUTES)*
Off	0.3	8
Standby	-	-
Standby Mode with information or status display	-	-
Networked Standby	-	-

*:The period after which the equipment reaches automatically standby mode, off mode or networked standby in minutes and rounded to the nearest minute.



For commissioning, general use and cleaning, please observe the instructions on pages 5-6 of this operating manual.

4 Troubleshooting

Problem	Possible solution
The steamer does not heat up	<ul style="list-style-type: none">• Check main plug is inserted correctly.• Check power supply.• Check power button.
The steamer does not produce steam	<ul style="list-style-type: none">• Check the water level and the water tank inlet cover is properly covered.• Press the steam activation button harder.• Hold the steamer in an upright position.
Water spills from the water tank	<ul style="list-style-type: none">• Make sure water is not over the MAXIMUM level.• Make sure water tank inlet cover is properly closed.
The steamer is producing a loud humming or pumping sound	<ul style="list-style-type: none">• Check water level; if there is no water or it is low , refill the water tank.
The steamer does not seem to be removing creases easily	<ul style="list-style-type: none">• Hold the steamer in an upright position and stretch the fabric downward to ensure best results.
Unsure when to use the brush	<ul style="list-style-type: none">• Use net brush on delicate fabrics and fabric brush on other subjects for better results.
Avoiding discoloring of metal accessories on the garment	<ul style="list-style-type: none">• Do not directly hover the garment steamer over the metal accessories.• Be cautious and steam around the metal accessories.

Lütfen önce bu kullanma kılavuzunu okuyun!

Değerli Müşterimiz,

Bu Grundig ürününü tercih ettiğiniz için teşekkür ederiz. Yüksek kalitede ve en yeni teknolojiyle üretilen ürününüzden en iyi sonuçları alacağınızı umuyoruz. Ürünü kullanmadan önce lütfen bu kullanım kılavuzunun tamamını ve ekli tüm belgeleri dikkatlice okuyun ve ileride kullanmak üzere referans olarak saklayın. Cihazınızı birine devredecek olmanız durumunda, kullanım kılavuzunu da birlikte vermeyi unutmayın. Kullanım kılavuzundaki tüm uyarılara ve bilgilere uyun.

Sembollerin anlamları

Aşağıdaki semboller, bu kılavuzun çeşitli bölümlerinde kullanılmıştır:



Kullanımla ilgili önemli bilgiler ve faydalı ipuçları.



UYARI: Can ve mal güvenliği ile ilgili tehlikeli durumlara yönelik uyarılar.



UYARI: Sıcak yüzey uyarısı.







Buhar nedeniyle yanma ve haşlanma tehlikesi.



GERİ DÖNÜŞTÜRÜLMÜŞ &
GERİ DÖNÜŞTÜRÜLEBİLİR
KAĞIT

1. Gizli ekran
2. Taban plakası
3. Buhar düğmesi
4. Su haznesi kapağı
5. Su haznesi
6. Su kabı
7. Koruyucu eldivenler
8. Ağ fırçası
9. Kumaş fırçası
10. CalcGuard otomatik kireç temizleme düğmesi
11. Açma-kapama/mod düğmesi

Gösterge ekranı

	Haznede su yok
	Otomatik kapanma göstergesi
	Maksimum buhar seviyesi
	Enerji tasarruflu buhar seviyesi
	CalcGuard otomatik kireç temizleme göstergesi

Teknik veriler

Güç kaynağı : 220-240 V~, 50-60 Hz

Güç : 1920-2280 W

Teknik ve tasarım modifikasyon hakları saklıdır.

Cihazınızın üzerine eklenmiş işaretlerde veya cihaz ile birlikte temin edilen diğer basılı belgelerde beyan edilen değerler, ilgili standartlar gereğince laboratuvarlarda elde edilmiş olan değerleri göstermektedir. Bu değerler cihazın kullanımına ve ortam koşullarına göre değişiklik gösterebilir.

1 Önemli güvenlik ve çevre talimatları

Bu bölümde yaralanma veya maddi hasar riskinden korunmanıza yardımcı olacak güvenlik talimatları yer almaktadır.

Bu talimatlara uyulmaması verilen garantiyi geçersiz kılar.

1.1 Genel güvenlik

- Bu cihaz uluslararası güvenlik standartlarına uygundur.
- Sanayi kullanımı için uygun değildir.
- Bu cihaz, gözetim altında oldukları, cihazın güvenli bir şekilde kullanımına dair talimat verildikleri ve muhtemel tehlikeleri anladıkları takdirde 8 yaş ve üzeri çocuklar tarafından, sınırlı fiziksel, duyuşsal ve zihinsel becerilere sahip veya deneyim ve bilgi eksikliği olan kişiler tarafından kullanılabilir. Çocuklar cihazla oynamamalıdır. Temizlik ve kullanıcı bakımı, gözetim altında olmadıkları sürece çocuklar tarafından yapılamaz.
- Bu cihaz, kendi güvenliklerinden sorumlu kişilerin gözetimi altında olmamaları veya cihazın kullanımı ile ilgili talimatlar verilmemiş olması durumunda; fiziksel, algısal ya da zihinsel yetenekleri kısıtlı kişiler (çocuklar dahil olmak üzere) ile deneyimi ve bilgisi olmayan kişilerin kullanımı için uygun değildir. Cihazla oynamadıklarından emin olmak için çocuklar gözetim altında tutulmalıdır.
- Fırça aksesuarını çıkarmadan veya yeniden takmadan önce cihazın fişini çekin ve soğumasını bekleyin.
- Cihazı kullanımdayken veya fişe takılıyken başlığının üzerine koymayın. Sabit ve düz bir yüzeye yerleştirin.
- Buhar çıkışı nedeniyle cihaz kullanılırken dikkatli olun.
- Cihaz, çıkan sıcak buhar nedeniyle ısınabilir ve bu durum cihaza temas etmeniz halinde yanıklara neden olabilir.
- Cihaz düşerse, su sızdırırsa veya başka arızalar olursa yetkili servisi arayın. Onarılmaya dek cihazı kullanmayın.

1 Önemli güvenlik ve çevre talimatları

- Cihaz düşürüldüyse ve üzerinde görünür hasar belirtileri varsa veya sızıntı yapıyorsa kullanılmamalıdır.
- Cihaz dış ortamlarda kullanıma uygun değildir.
- Cihazı ve kablosunu, çalışır durumdayken veya soğuma sırasında 8 yaşından küçük çocukların ulaşamayacağı bir yerde tutun.
- Sadece orijinal veya üretici tarafından tavsiye edilen parçaları kullanın.
- Cihazı sökmeye çalışmayın.
- Şebeke elektriğinin cihazın anma değeri plakasında yer alan bilgilerle uyumlu olduğundan emin olun.
- Cihazın şebeke elektriği beslemesi minimum 30 mA sigorta ile emniyete alınmalıdır.
- Cihazı topraklı prizle kullanın.
- Cihazı uzatma kablosu ile kullanmayın.
- Cihazın fişini prizden çıkarırken elektrik kablosunu çekmeyin.
- Dolum ve temizleme sırasında cihazı fişten çıkarın
- Kabloyu cihaza dolamayın.
- Cihazın prizi takılıyken nemli veya ıslak ellerle cihaza veya fişine dokunmayın.
- Cihazı parlayıcı veya yanıcı yerlerin ve malzemelerin bulunduğu alanlarda veya yakınında kullanmayınız.
- Ambalaj malzemelerini elinizde bulunduruyorsanız bunları çocukların erişemeyeceği bir yerde saklayın.
- Fişe takılıyken dikkatinizi cihazdan ayırmayın.
- Cihaz şebeke elektriğine bağlıyken gözetimsiz bırakılmamalıdır.
- Su doldurma işlemini talimatlara göre gerçekleştirin.
- Elektrik kablosu hasar görmüşse, tehlikelerden kaçınmak için kablonun üretici, yetkili servis temsilcisi veya benzer niteliklere sahip kişiler tarafından değiştirilmesi gerekir.
- Su doldururken/boşaltırken veya kullanımda değilken cihazın fişini prizden çekin.
- Fırınların içi gibi elektrik bileşenleri içeren parçalara buhar tutmayın.

1 Önemli güvenlik ve çevre talimatları

1.2 AEEE Yönetmeliğine Uyum ve Atık Ürünün Elden Çıkarılması



T.C. Çevre, Şehircilik ve İklim Değişikliği Bakanlığı tarafından yayımlanan Atık Elektrikli ve Elektronik Eşyaların Yönetimi Hakkında Yönetmelik'e uygundur. Bu ürün, geri dönüşümlü ve tekrar kullanılabilir nitelikteki yüksek kaliteli parça ve malzemelerden üretilmiştir. Bu nedenle, ürünü, hizmet ömrünün sonunda evsel veya diğer atıklarla birlikte atmayın. Elektrikli ve elektronik cihazların geri dönüşümü için bir toplama noktasına götürün. Bu toplama noktalarını bölgenizdeki yerel yönetime sorun. Kullanılmış ürünleri geri kazanıma vererek çevrenin ve doğal kaynakların korunmasına yardımcı olun.

1.3 Kimyasal Mevzuat Bilgisi

Bu ürün 32055 sayılı ve 26 Aralık 2022 tarihli Elektrikli ve Elektronik Eşyalarda Bazı Zararlı Maddelerin Kullanımının Kısıtlanmasına İlişkin Yönetmelik'e uygundur.

1.4 Ambalaj Bilgisi



Ürünün ambalajı, Ulusal Mevzuatımız gereği geri dönüştürülebilir malzemelerden üretilmiştir. Ambalaj atığını evsel veya diğer atıklarla birlikte atmayın, yerel otoritenin belirttiği ambalaj toplama noktalarına atın.

2 Kullanım

2.1 Kullanım amacı

Bu cihaz sadece evde kullanım, giysilerinizdeki kırışıklıkların giderilmesi ve perdeler dahil olmak üzere çeşitli tekstil ürünleri için tasarlanmıştır. Profesyonel kullanıma uygun değildir.

2.2 İlk kullanımdan önce

- Buhar başlığında bulunabilecek herhangi bir etiketi veya koruyucu kapağı çıkarın.
- Kullanmadan önce kabloyu çözün ve düzleştirin.
- Buharlı el ütüsünü ilk kez kullanırken birkaç dakika buhar vermesine izin verin. Bu, üretim sürecinden kalmış olabilecek tüm kirlilik ve kokuları giderecektir.
- Buharlı el ütüsünü ilk kez çalıştırırken giysinize buhar uygulamadan önce cihazı eski bir kumaş parçası üzerinde denemek isteyebilirsiniz.



UYARI: Elektrik devresinin aşırı yüklenmesini önlemek için, kullanımdayken buharlı el ütünüzle aynı devreye başka hiçbir cihazın takılı olmaması önerilir.



Buharlı el ütünüzün ambalajını açtığınızda paketi atmadan önce parça listesindeki tüm öğeleri alıp almadığınızı kontrol edin.

2 Kullanım

2.3 Buharlı el ütünüzün montajı/çalıştırılması



- Su deposunu doldururken MAKSİMUM seviyeyi aşmayın.
- Güç düğmesine basın, ekran simgeleri bir kez yanıp sönecektir. Ardından yalnızca buhar seviyesi simgesi yanıp sönmeye devam edecek ve cihazın ısındığını gösterecektir. Kullanmadan önce cihazın ısınmasına izin verin. Buhar simgesi kesintisiz olarak yandığında cihaz kullanıma hazır durumdadır.
- Güç düğmesine basarak buhar seviyeleri arasında geçiş yapabilirsiniz.
- Buharlı el ütüsü akıllı bir otomatik kapanma işlevine sahiptir. Kullanıcı ürünü 8 dakikadan fazla süreyle çalıştırmadığında dahili kontrol devresi güç kaynağını kesecek ve ürün güvenliği ve enerji tasarrufu sağlama adına bekleme moduna girecektir. Aynı zamanda "otomatik kapanma göstergesi" yanıp söner.



Pompa 45 saniye içinde otomatik olarak çalışmayı bırakır. Son olarak "Haznedé su yok" simgesi yanıp söner.

2.4 Giysinize nasıl buhar uygularsınız?



Tankta yeterli su olmadığında, pompa 45 saniye içinde otomatik olarak çalışmayı durduracaktır (bu süreçte ses olması normaldir). Son olarak, "Tankta su yok" simgesi yanıp söner.

Malzeme asılı olduđu sürece veya buharlı el ütüsünün kumaş üzerinde yukarı aşağı hareket ettirilmek suretiyle dik konumda kolayca kullanılabilirdiği çođu giysi için kullanılabilir.

Buhar düğmesine basılı tuttuđunuz sürece cihaz sürekli olarak buhar çıkarır.

Buhar düğmesine iki kez basarsanız düğmeye basılı tutmanıza gerek kalmadan cihaz sürekli buhar çıkarır. Cihaz otomatik olarak buhar çıkarmaya başlar.

2 Kullanım



- Buharlı el ütüsü asılı giysiler üzerinde dik olarak kullanılmak üzere tasarlanmıştır.
- Giysi ceplerinin boş olduğunu ve manşetler ve paçalar gibi kıvrımlı bölümlerin aşağıya baktığını kontrol edin.
- Metal aksesuarların üzerine buhar uygulamamanızı tavsiye ederiz. Dikkatli olun ve buharı, giysi üzerindeki metal aksesuarların çevresine uygulayın.
- Buharlama sırasında titreşimleri hissedecek ve ince bir uğultu sesi duyarsınız. Bu normaldir, buharlamayı kendinize dönük olmayacak şekilde dik olarak yapın.
- En iyi sonuçları elde etmek için buharlanacak kumaşın işlem sırasında esnediğinden emin olun.



UYARILAR:

- Buharlı el ütüsü yüksek sıcaklıkta buhar üretir. Buhar başlığına dokunmayın. Buharlayıcının dik konumda sizden uzağa baktığından emin olun.
- Daha iyi sonuç almak için kumaş fırçası aparatını kullanın. Ancak narin kumaşlarda tüylenmeyi önlemek için ağ fırçası kullanın.

2.5 Perdeleri buharlama

- Kumaş tipine göre perdeleri belirtilen şekilde yıkayın ve kurutun.
- Perdeleri asın ve asılıyken buharlayın.

2.6 Kumaş döşemeleri buharlama

- Buharlı kırıxık giderici, kumaş döşemeleri, koltuk kılıflarını ve yastıkları canlandırmak için de kullanılabilir. Buharlama işleminden önce, eşyanın görünmeyen küçük bir alanında daima deneme yapın.

2 Kullanım



- İnatçı kırıxıklıkları gidermek için hedef bölge üzerinde buharı sürekli olarak uygulayın ve kırıxıklıklar kaybolana kadar devam edin.
- Yalnızca sağlanmış olan aparatları veya aksesuarları kullanın.
- Ünite yüksek bir uğultu ile gürültülü hale gelmişse ve buhar üretilmiyorsa, depodaki su seviyesini kontrol edin. Bu, buharlı el ütüsünün suyunun bittiğini ve yeniden doldurulması gerektiğini gösterebilir.



UYARILAR:

- Giysinin metal aksesuarları varsa, dikkatli olun ve metalin rengini bozabileceği için buharlayıcıyı direkt olarak metalin üzerine tutmayın.
- Fırçayı takmadan veya çıkarmadan önce buharlı el ütüsünün fişini daima çıkarın.
- Buharlı el ütüsünü doğrudan vücut veya hayvanlar üzerinde veya giysiler giyilirken kullanmayın.



- Cihaz yüksek sıcaklıkta buhar üretir. Yüze dokunmayın; cihazı dik konumda ve sizden uzak bir yönde tutun.
- Yüzey ile kumaş arasında en az 5 cm mesafe bırakın.

3 Temizlik ve bakım

3.1 Temizlik ve bakım



- Bu cihazı temizlemek için asla benzin, solvent, aşındırıcı temizlik maddeleri veya sert fırça kullanmayın.
- Buharlı el ütüsünü suya veya başka bir sıvıya koymayın.
- Cihazı düşürmeyin, fırlatmayın veya bükmeyin.
- Cihazı parçalarına ayırmaya çalışmayın.
- Buharlı el ütüsü yalnızca evde kullanım için tasarlanmıştır ve normal musluk suyuyla kullanılmalıdır. Hazneye parfüm, sirke veya başka kimyasallar koymayın. Cihaz bu kimyasallarla çalışmak üzere tasarlanmamıştır.





- Her kullanımdan sonra su haznesini daima boşaltın ve temiz su ile durulayın.
- Dış yüzeyleri nemli bir bezle silin.
- Cihazı nemli veya rutubetli ortamlarda çalıştırmaktan kaçının.
- Cihazı bir ısı kaynağının veya doğrudan güneş ışığının yakınına yerleştirmeyin.
- Buhar çıkış deliğinin temiz, kireçsiz ve tıkalı olmadığından daima emin olun.



Bu buharlı el ütüsü normal musluk suyu kullanmak üzere tasarlanmıştır.

3 Temizlik ve bakım

3.2 Otomatik Kireç Temizleme İşlevini Kullanma

- 1 saatlik buhar kullanımından sonra ekran,  temizleme simgesini gösterir. Kullanıcı, temizleme işlemi başlatmak için CalcGuard kireç temizleme düğmesine basabilir veya temizlemeyi iptal etmek için başka bir düğmeye basabilir.
2. Su haznesini maksimum seviyeye kadar doldurun ve ardından temizlemeyi başlatmak için CalcGuard otomatik kireç temizleme düğmesini 3 saniye basılı tutun.
3. Ürün ön ısıtma yapıyor ve  simgesi yanıp sönecektir.
4. Ön ısıtmadan sonra ürün yaklaşık 1 dakika buhar çıkarır.
5. 1 dakika sonra ürün tekrar ısınarak içerideki buharı kurutur. Yeniden ısıtırken dikkatli olun, su çıkışı da yaşanır.
6.  simgesi söner ve kireç temizliği tamamlandıktan sonra son kademeyi sürdürür (MAX veya ECO)

AB Yönetmeliği 2023/826 uyarınca Düşük Güç Modlarının çalıştırılmasına ilişkin teknik bilgiler

Mod	GÜÇ TÜKETİMİ (WATT)	SÜRE(DAKİKA)*
Kapalı	0,3	8
Bekleme	-	-
Bilgi veya durum görüntülemeli Bekleme Modu	-	-
Ağa Bağlı Bekleme Modu	-	-

*:Cihazın otomatik olarak bekleme moduna, kapalı moda veya şebeke bekleme moduna geçmesi için geçen süre dakika cinsinden olup en yakın dakikaya yuvarlanır.



Çalıştırma, genel kullanım ve temizlik için lütfen bu kullanım kılavuzunun 5-6. sayfalarındaki talimatlara uyun.

4 Sorun giderme

Sorun	Olası çözüm
Buharlayıcı ısınmıyor.	<ul style="list-style-type: none">Ana fişin doğru takılıp takılmadığını kontrol edin.Güç kaynağını kontrol edin.Güç düğmesini kontrol edin.
Buharlayıcı buhar oluşturmuyor.	<ul style="list-style-type: none">Su seviyesini ve su haznesi giriş kapağının düzgün bir şekilde kapatıldığını kontrol edin.Buhar etkinleştirme düğmesine daha sert basın.Buharlayıcıyı dik konumda tutun.
Su haznesinden su dökülüyor	<ul style="list-style-type: none">Suyun MAKSİMUM seviyeyi aşmadığından emin olun.Su haznesinin kapağının doğru şekilde kapatıldığından emin olun.
Buharlayıcı yüksek bir uğultu veya pompalama sesi çıkarıyor.	<ul style="list-style-type: none">Su seviyesini kontrol edin; su yoksa veya azsa, hazneyi tekrar doldurun.
Cihaz kırıksıklıkları kolayca gideremiyor gibi görünüyor	<ul style="list-style-type: none">En iyi sonuçlar için buharlayıcıyı dik tutun ve kumaşı aşağı doğru gerin.
Fırçayı ne zaman kullanacağından emin olmama hali	<ul style="list-style-type: none">Daha iyi sonuçlar için hassas kumaşlarda ağ fırçasını, diğer materyallerde ise kumaş fırçasını kullanın.
Giysi üzerindeki metal aksesuarların renginin solmasını önleme	<ul style="list-style-type: none">Buharlı el ütüsünü direkt olarak metal aksesuarların üzerine tutmayın.Dikkatli olun ve buharı, giysi üzerindeki metal aksesuarların çevresine uygulayın.

Müşteri Memnuniyeti Politikası

- Müşterilerimizin istek ve önerilerini her kanaldan karşılamaktan mutluluk duyarız.

Kanallarımız:

* Çağrı Merkezimiz: 0850 210 0 888

(Sabit telefonlardan veya cep telefonlarından alan kodu çevirmeden arayın*)

* Diğer Numaramız: 0216 585 8 888

- Çağrı Merkezimiz haftanın 7 günü 24 saat hizmet vermektedir.

- Çağrı Merkezimiz ile yaptığınız görüşmeler iletişim hizmeti aldığınız operatör firma tarafından sizin için tanımlanan tarifeye göre ücretlendirilir.

- Sabit veya cep telefonlarınızdan alan kodu tuşlamadan çağrı merkezi numaramızı arayarak ürününüz ile ilgili arzu ettiğiniz hizmeti talep edebilirsiniz.

* Whatsapp Numaramız: 0544 444 0 888

* Faks Numaramız: 0216-423-2353

* Web Adresimiz:

- www.grundig.com.tr

* e-posta Adresimiz:

- musteri.hizmetleri@grundig.com

* Sosyal Medya Hesaplarımız:

- <https://www.instagram.com/grundigturkiye/>

- <https://www.facebook.com/grundig.tr/>

- <https://www.youtube.com/user/TurkiyeGrundig>

* Posta Adresimiz:

- Arçelik A.Ş. Karaağaç Caddesi No:2-6,
34445, Sütüce / İSTANBUL

* Bayilerimiz,

<https://www.grundig.com.tr/yetkili-satici/>

* Yetkili Servislerimiz,

- <https://www.grundig.com.tr/yetkili-servis/>

- Online servis randevusu almak için,

- <http://digital.arcelik.com.tr>

- Tüm yetkili servis istasyonu bilgilerimiz, Ticaret Bakanlığı tarafından oluşturulan "Servis Bilgi Sistemi"nde (www.servis.gov.tr) yer almaktadır.

- Yedek parça malzemeleri yetkili servislerimizden temin edilebilir.

- Müşterilerimizden iletilen istek ve önerilerin Grundig'e ulaştığı bilgisini, müşteri ayrımı yapılmaksızın kendilerine 24 saat içinde veriz.
- Müşteri Hizmetleri sürecimiz:
Müşterilerimizin istek ve önerilerini;
 - * İzlenebilir, raporlanabilir, şeffaf ve güvenli tek bir bilgi havuzunda toplarız.
 - * Yasal düzenlemelere uygun, objektif, adil ve gizlilik içinde ele alır ve değerlendiririz.
 - * Bu geri bildirimleri süreçlerimizin daha mükemmel hale getirilmesinde kullanırız.
- Grundig olarak, mükemmel müşteri deneyimini yaşatmayı ana ilke olarak kabul eder, müşteri odaklı bir yaklaşım benimseriz.
- Bütün süreçlerimizi yönetim sistemi ile entegre ederek birbirini kontrol eden bir yapı geliştirilmesini sağlarız.
Yönetim hedeflerini de bu sistem üzerinden besleriz.

Aşağıdaki önerilere uymanızı rica ederiz.

- Ürününüzü aldığınızda Garanti belgesini Yetkili Satıcınıza onaylattırınız.
- Ürününüzü kullanma kılavuzu esaslarına göre kullanınız.
- Ürününüz ile ilgili hizmet talebiniz olduğunda yukarıdaki telefon numaralarından Çağrı Merkezimize başvurunuz.
- Hizmet için gelen teknisyene "teknisyen kimlik kartı"nı sorunuz.
- İşiniz bittiğinde Yetkili servis teknisyeninden "Hizmet Fişi" istemeyi unutmayınız. alacağınız "Hizmet Fişi" , ilerde ürününüzde meydana gelebilecek herhangi bir sorunda size yarar sağlayacaktır.
- Ürünün kullanım ömrü: 5 yıldır. (Ürünün fonksiyonunu yerine getirebilmesi için gerekli yedek parça bulundurma süresi)

Hizmet talebinin değerlendirilmesi

1 Müşteri Başvurusu



2 Başvuru kaydı

Başvuru Konusu
Müşteri Adı, Soyadı
Müşteri Telefonu
Müşteri Adresi

3 Hizmet talebinin alınması

- Hizmet talebi analizi
- Hizmet hakkında müşterinin bilgilendirilmesi (Keşif,nakliye,montaj,bilgi,onarım,değişim vb.)
- Hizmet hakkında gerekli işlemin gerçekleştirilmesi

4 Müşteri memnuniyetinin alınması

Memnun

Memnun
değil

5 Başvuru kaydının kapatılıp, bilgilerin saklanması

Bu kılavuzu okumadan ürününüzü çalıştırmayınız.

Ürününüz ile ilgili garanti şartları, kullanımı ve sorun giderme yöntemleri kılavuzda yer almaktadır.

Uygun Kullanım ve Garanti ile İlgili Dikkat Edilmesi Gereken Hususlar;

Aşağıda belirtilen sorunların giderilmesi ücret karşılığında yapılır. Bu durumlar için garanti şartları uygulanmaz;

- 1) Kullanım hatalarından kaynaklanan hasar ve arızalar,
- 2) Malın tüketiciye tesliminden sonraki yükleme, boşaltma, taşıma vb. sırasında oluşan hasar ve arızalar,
- 3) Malın kullanıldığı yerin elektrik (priz, gerilim, topraklama vb.), su (su basıncı, musluk vb.), doğalgaz, telefon, internet vb. şebekesi ve/veya altyapısı (gider, zemin, ortam vb.) kaynaklı meydana gelen hasar ve arızalar,
- 4) Doğa olayları ve yangın, su baskını vb. kaynaklı meydana gelen hasar ve arızalar,
- 5) Malın tanıtma ve kullanma kılavuzlarında yer alan hususlara aykırı kullanılmasından kaynaklanan hasar ve arızalar,
- 6) Malın, 6502 sayılı Tüketicinin Korunması Hakkındaki Kanununda tarif edilen şekli ile ticari veya mesleki amaçlarla kullanımı durumunda ortaya çıkan hasar ve arızalar,
- 7) Mala yetkisiz kişiler tarafından bakım, onarım veya başka bir nedenle müdahale edilmesi

Durumlarında mala verilmiş garanti sona erecektir.

Garanti uygulaması sırasında değiştirilen malın garanti süresi, satın alınan malın kalan garanti süresi ile sınırlıdır.

Ürününüz Arçelik A.Ş adına Ningbo Kaibo Group Co. Ltd. The Northern Industrial Park of Zhouxiang Cixi 315324 Ningbo China Tel:86-574-6333 0372 tarafından üretilmiştir.

Türkiye için Üretici veya İthalatçı: Arçelik A.Ş. Karaağaç Cad. No:2-6, 34445 Sütlüce, İstanbul, Türkiye

Avrupa için Üretici veya İthalatçı: Beko Germany GmbH, Rahmannstraße 3, 65760, Eschborn

Menşei: P.R.C.

- 1)Garanti süresi, malın teslim tarihinden itibaren başlar ve 2 yıldır.
- 2)Malın tanıtma ve kullanma kılavuzunda gösterildiği şekilde kullanılması ve Arçelik A.Ş.'nin yetkili kıldığı servis çalışanları dışındaki şahıslar tarafından bakım, onarım veya başka bir nedenle müdahale edilmemiş olması şartıyla, malın bütün parçaları dahil olmak üzere tamamını; malzeme, işçilik ve üretim hatalarına karşı malın teslim tarihinden itibaren yukarıda belirtilen süre kadar garanti eder.
- 3)Malın ayıplı olduğunun anlaşılması durumunda tüketici, 6502 sayılı Tüketicinin Korunması Hakkında Kanunun 11 inci maddesinde yer alan;
- a-Sözleşmeden dönme, c-Ücretsiz onarılmasını isteme,
- b-Satış bedelinden indirim isteme, ç-Satılmanın ayıpsız bir misli ile değiştirilmesini isteme, haklarından birini kullanabilir.
- 4)Tüketicinin bu haklardan ücretsiz onarım hakkını seçmesi durumunda satıcı; işçilik masrafı, değiştirilen parça bedeli ya da başka herhangi bir ad altında hiçbir ücret talep etmeksizin malın onarımını yapmak veya yaptırmakla yükümlüdür. Tüketici ücretsiz onarım hakkını üretici veya ithalatçıya karşı da kullanabilir. Satıcı, üretici ve ithalatçı tüketicinin bu hakkını kullanmasından müteselsilen sorumludur.
- 5)Tüketicinin, ücretsiz onarım hakkını kullanması halinde malın;
- Garanti süresi içinde tekrar arızalanması,
- Tamiri için gereken azami sürenin aşılması,
- Tamirinin mümkün olmadığı için, yetkili servis istasyonu, satıcı, üretici yada ithalatçı tarafından bir raporla belirlenmesi durumlarında;
- tüketici malın bedel iadesini, ayıp oranında bedel indirimini veya imkân varsa malın ayıpsız misli ile değiştirilmesini satıcıdan talep edebilir.
- Satıcı, tüketicinin talebini reddedemez. Bu talebin yerine getirilmemesi durumunda satıcı, üretici ile ithalatçı müstesilsilen sorumludur.
- 6)Malın tamir süresi 20 iş gününü geçemez. Bu süre garanti süresi içinde mala ilişkin arızanın yetkili servis istasyonuna veya satıcıya bildirim tarihi, garanti süresi dışında ise malın yetkili servis istasyonuna teslim tarihinden itibaren başlar. Malın arızasının 10 iş günü içerisinde giderilmesi halinde, üretici veya ithalatçı; malın tamiri tamamlandıncaya kadar, benzer özelliklere sahip başka bir malı tüketicinin kullanımına tahsis etmek zorundadır. Malın garanti süresi içerisinde arızalanması durumunda, tamirde geçen süre garanti süresine eklenebilir.
- 7)Malın kullanma kılavuzunda yer alan hususlara aykırı kullanılmasından kaynaklanan arızalar garanti kapsamı dışındadır.
- 8)Tüketici, garantiden doğan haklarının kullanılması ile ilgili olarak çıkabilecek uyuşmazlıklarda yerleşim yerinin bulunduğu veya tüketici işleminin yapıldığı yerdeki Tüketici Hakem Heyetine veya Tüketici mahkemesine başvurabilir.
- 9) Satıcı tarafından bu Garanti Belgesinin verilmesi durumunda, tüketici Ticaret Bakanlığı Tüketicinin Korunması ve Piyasa Gözetimi Genel Müdürlüğüne başvurabilir.

Üretici veya İthalatçı Firmasının:

Unvan: Arçelik A.Ş.
Adresi: Arçelik A.Ş. Karaağaç Caddesi No:2-6, 34445,
Sütlüce / İSTANBUL
Telefonu: (0-216) 585 8 888
Faks: (0-216) 423 23 53
web adresi: www.grundig.com.tr

Malın

Markası: Grundig
Cinsi: Buharlı Kırışık Giderici
Modeli: ST B450
Seri No:
Garanti Süresi: 2 YIL
Azami Tamir Süresi: 20 İş günü

GENEL MÜDÜR

Arçelik A.Ş.

GENEL MÜDÜR YRD.

Satıcı Firmasının:

Unvan:

Adresi:

Telefonu:

Faks:

e-posta:

Fatura Tarih ve Sayısı:

Teslim Tarihi ve Yeri:

Yetkilinin İmzası:

Firmanın Kaşesi:

Bu bölümü, ürünü aldığınız Yetkili Satıcı imzalayacak ve kaşeleyecektir.

Les denne bruksanvisningen først!

Kjære kunder,

Takk for at du valgte et Grundig-produkt. Vi håper at du får de beste resultatene fra produktet ditt som er produsert med høy kvalitet og avansert teknologi. Les derfor hele brukerhåndboken og alle andre tilhørende dokumenter nøye før du bruker produktet og oppbevar den som en referanse for fremtidig bruk. Hvis du overfører dette produktet til en annen, må du også gi dem bruksanvisningen. Følg alle advarsler og informasjon i bruksanvisningen.

Betydning av symbolene

Følgende symboler brukes i de forskjellige delene av denne håndboken:



Viktig informasjon og nyttige tips om bruk.



ADVARSEL: Advarsler for farlige situasjoner angående sikkerhet og eiendom.



ADVARSEL: Advarsel mot varme overflater.







Fare eller brenning og skålding på grunn av damp.



RESIRKULERT OG
RESIRKULERT BART PAPIR

1. Skjult skjerm
2. Sålplate
3. Dampknapp
4. Lokk for vanntank
5. Vanntank
6. Målebeger
7. Beskyttelseshansker
8. Nettbørste
9. Stoffbørste
10. CalcGuard automatisk kalkrens-knapp
11. På/av-modusknapp

Dataskjerm

	Ingen vann i tanken
	Automatisk av-indikator
	Maksimalt dampnivå
	Energisparende dampnivå
	CalcGuard automatisk kalkrens-indikator

Tekniske data

Strømforsyning : 220–240 V~, 50–60 Hz

Effekt : 1920-2280 W

Tekniske rettigheter og designendringsrettigheter er forbeholdt.

Verdiene som er angitt i apparatets merker eller andre trykte dokumenter som følger med apparatet, representerer verdiene som ble oppnådd i laboratorier i henhold til gjeldende standarder. Disse verdiene kan variere avhengig av bruken av apparatet og omgivelsesforholdene.

1 Viktige sikkerhets- og miljøinstrukser

Dette avsnittet inneholder sikkerhetsinstruksjoner som vil hjelpe å beskytte mot personskader eller materielle skader.

Unnlatelse av å følge disse instruksjonene vil ugyldiggjøre garantien.

1.1 Generell sikkerhet

- Dette apparatet overholder internasjonale sikkerhetsstandarder.
- Det er ikke beregnet for industrilell bruk.
- Dette apparatet kan brukes av barn fra 8 år og oppover og personer med redusert fysisk eller psykisk helse eller som mangler erfaring og kunnskap, hvis de får tilsyn eller instruksjoner om bruk av apparatet på en sikker måte og forstår farene som er involvert. Barn skal ikke leke med apparatet. Rengjøring og vedlikehold skal ikke utføres av barn uten tilsyn.
- Dette apparatet er ikke beregnet på å brukes av personer (inkludert barn) med reduserte fysiske, sensoriske eller mentale evner, eller mangel på erfaring og kunnskap, med mindre de har fått tilsyn eller instruksjoner om bruk av apparatet fra en person som er ansvarlig for deres sikkerhet. Barn bør overvåkes for å sikre at de ikke leker med apparatet
- Koble fra apparatet og vent til det er avkjølt før du fjerner eller setter på plass børstetilbehøret.
- Ikke sett apparatet på hodestykket når det er i bruk eller tilkoblet. Plasser apparatet på en stabil og flat overflate.
- Vær forsiktig når du bruker apparatet på grunn av utslipp av damp.
- Apparatet kan bli oppvarmet på grunn av den varme dampen, og dette kan føre til brannskader hvis du kommer i kontakte med det.
- Hvis apparatet faller i bakken eller lekker vann eller har andre feil, kontakt det autoriserte serviceverkstedet. Ikke bruk apparatet før det er reparert.
- Plaggdamperen skal ikke brukes dersom den har falt i gulvet, viser synlige tegn på skade, eller lekker.
- Apparatet er ikke egnet for utendørs bruk.
- Hold plaggdamperen og ledningen utenfor rekkevidde for barn under 8 år når den er tilkoblet strøm eller avkjøles.
- Bruk bare originale deler eller deler anbefalt av produsenten.
- Forsøk ikke å demontere apparatet.

1 Viktige sikkerhets- og miljøinstrukser

- Strømforsyningen skal være i samsvar med informasjonen som er gitt på apparatets typeskilt.
- Strømforsyningen til apparatet skal sikres med minimum 30 mA sikring.
- Bruk apparatet med en jordet stikkontakt.
- Ikke bruk apparatet med en skjøtekabel.
- Ikke trekk i strømkabelen mens du trekker ut stikkontakten.
- Koble fra apparatet under påfylling og rengjøring.
- Ikke vikle kabelen rundt apparatet.
- Apparatet eller støpselet skal ikke berøres med fuktige eller våte hender mens det er koblet til.
- Ikke bruk apparatet i eller i nærheten av områder der det finnes lettantennelig eller brennbare steder og materialer.
- Dersom du oppbevarer emballasjematerialet, må du oppbevare det utilgjengelig for barn.
- Ikke la apparatet være uten tilsyn mens strømmen er plugget til.
- Plaggdamperen må ikke forlates uten tilsyn mens den er tilkoblet strømforsyningen.
- Fyll på vann i henhold til instruksjonene.
- Hvis strømledningen er skadet, må den erstattes av produsenten, forhandleren eller tilsvarende kvalifisert personell for å unngå fare.
- Koble fra apparatet under påfylling/tømming av vann eller når det ikke er i bruk.
- Ikke hold dampen til deler som inneholder elektriske komponenter, slik som innsiden av ovnene.
- Ikke fjern vannbeholderen under bruk.

1 Viktige sikkerhets- og miljøinstrukser

1.2 Overholdelse av WEEE-direktivet og avhending av avfallsproduktet



Dette produktet er i samsvar med EUs WEEE-direktiv (2012/19/EU). Dette produktet har et klassifiseringssymbol for kasserte elektriske og elektroniske produkter (EE-avfall).

Dette symbolet indikerer at dette produktet ikke skal kastes med annet husholdningsavfall ved slutten av levetiden. Brukt utstyr må returneres til offisielt innsamlingssted for gjenvinning av elektriske og elektroniske enheter. For å finne disse innsamlingsystemene, kontakt lokale myndigheter eller forhandleren der produktet ble kjøpt. Hver husstand spiller en viktig rolle i gjenvinning og resirkulering av gamle apparater. Passende avhending av brukte apparater bidrar til å forhindre potensielle negative konsekvenser for miljøet og menneskers helse.

1.3 Overholdelse av RoHS-direktivet

Produktet du har kjøpt er i samsvar med EU RoHS-direktivet (2011/65/EU). Det kan ikke inneholde farlig og forbudt materiell som er angitt i direktivet.

1.4 Emballasjeinformasjon



Produktemballasje produseres av resirkulerbare materialer i samsvar med våre nasjonale miljøforskrifter. Emballasjematerialene skal ikke avhendes sammen med husholdningsavfall eller andre typer avfall. Ta dem til mottak for emballasjemateriale som er utpekt av lokale myndigheter.

2 Betjening

2.1 Tiltentkt bruk

Dette apparatet er kun beregnet for husholdningsbruk, fjerning av skrukker på klærne og for ulike tekstilprodukter inkludert gardiner; den er ikke egnet for profesjonell bruk.

2.2 Før første bruk

- Fjern eventuelt klistremerke eller beskyttelsesdeksel fra dampodet.
- Rull ut og rett ut ledningen før bruk.
- Når du bruker plaggdamperen for første gang, la den dampe i noen minutter. Dette vil fjerne eventuelle urenheter og lukt som kan ha blitt igjen etter produksjonsprosessen.
- Når du bruker plaggdamperen for første gang, kan det være lurt å prøve damperen på et gammelt stykke stoff før du damper plagget.



ADVARSEL: For å unngå overbelastning av den elektriske kretsen, anbefales det at ingen andre apparater kobles til samme krets som plaggdamperen når den er i bruk.



Når du pakker ut plaggdamperen, må du kontrollere at du har mottatt alle elementene som er oppført i delelisten, før du kaster emballasjen.

2 Betjening

2.3 Montering/drift av plaggdamperen



- Ikke overskrid MAKSIMUM-nivået når du fyller vanntanken.
- Trykk på strømknappen. Okonene på skjermen vil blinke én gang, og deretter vil kun dampnivåikonet blinke for å indikere at enheten varmer opp. La enheten forvarme før bruk. Enheten er klar til bruk når dampikonet lyser kontinuerlig.
- Du kan bytte mellom dampnivåer ved å trykke på strømknappen.
- Plaggdamperen har en intelligent automatisk avslåingsfunksjon. Når brukeren slutter å bruke dette produktet i mer enn 8 minutter, vil den interne kontrollkretsen kutte strømforsyningen, og produktet går i standbymodus for å sikre sikkerhet og spare energi. Samtidig vil "automatisk av-indikatoren" blinke.



Pumpen stopper automatisk etter 45 sekunder. Til slutt vil "Ingen vann i tanken"-ikonet blinke.

2.4 Slik damper du plagget ditt



Når det ikke er nok vann i tanken, stopper pumpen automatisk innen 45 sekunder (støy er normalt i denne prosessen). Til slutt blinker "Ingen vann i tanken" ikonet.

Den kan brukes på de fleste stoffer så lenge stoffet henger eller der plaggdamperen lett kan brukes i oppreist stilling og bevege seg over stoffet i en opp- og nedbevegelse.

Hvis du holder dampknappen inne kontinuerlig, vil enheten begynne å slippe ut damp så lenge knappen holdes inne.

Hvis du trykker på dampknappen to ganger, trenger du ikke lenger holde knappen inne. Enheten vil begynne å slippe ut damp automatisk.

2 Betjening



- Plaggdamperen er designet for å brukes i oppreist stilling på hengende plagg.
- Sjekk at plagglommene er tomme og oppbrettbare deler, som mansjetter og fald, er nede.
- Vi anbefaler at du ikke damper over metalltilbehør. Vær forsiktig og damp rundt metalltilbehøret.
- Du vil føle vibrasjoner og høre en subtil summende lyd mens du damper; dette er normalt. Damp vendt bort fra deg og i oppreist stilling.
- Sørg for at stoffet som skal dampes, strekkes under dampning for best resultat.



ADVARSLER:

- Plaggdamperen genererer høye temperaturer av damp. Ikke berør dampphodet, sørg for at damperen vender vekk fra deg i oppreist stilling.
- Bruk stoffbørstetilbehør for bedre resultater. Men for ømfintlige stoffer, bruk nettbørste for å forhindre nupping.

2.5 For å dampe gardiner

- Vask og tørk gardiner som anvist, i henhold til stofftypen.
- Heng gardinene og damp når de henger på plass.

2.6 For å dampe draperier

- Plaggdamperen kan brukes til å friske opp møbeltrekk, trekk og puter. Før du damper, test alltid på et lite område av gjenstanden som ikke er synlig.



- For bedre resultater når du fjerner gjenstridige skrukker, damp kontinuerlig over det valgte området til skrukkene er borte.
- Bruk kun vedlegg eller tilbehør som følger med.
- Hvis enheten blir støyende med en høy summende lyd og det ikke genereres damp, sjekk vannnivået i vanntanken. Dette kan tyde på at plaggdamperen er tom for vann og må etterfylles.

2 Betjening



ADVARSLER:

- Hvis plagget har metalltilbehør, vær forsiktig og ikke ha plaggdamperen like over metallet, da dette kan misfarge metallet.
- Trekk alltid ut støpselet til dampkokeren før du fester eller tar av børsten.
- Ikke bruk plaggdamperen direkte på kroppen, dyr eller mens du har på deg plaggene.



- Enheten produserer høytemperaturdamp. Ikke berør overflaten, hold enheten i oppreist stilling, i motsatt retning fra deg selv.



- Hold minst 5 cm avstand mellom overflaten og plagget.

3 Rengjøring og vedlikehold

3.1 Rengjøring og stell



- Bruk aldri bensin, løsemiddel, slipende rengjøringsmidler eller harde børster til å rengjøre apparatet.
- Ikke legg plaggdamperen i vann eller annen væske.
- Ikke slipp, kast eller prøv å bøye damperen.
- Forsøk ikke å demontere apparatet.
- Plaggdamperen er kun beregnet for husholdningsbruk og for bruk med vanlig vann fra springen. Ikke ha parfyme, eddik eller andre kjemikalier i tanken. Apparatet er ikke laget for å fungere med disse kjemikaliene.





- Tøm alltid vanntanken etter hver bruk og skyll med rent vann.
- Tørk av ytre overflater med en fuktig klut.
- Unngå å bruke apparatet på steder med mye luftfuktighet eller fukt.
- Ikke plasser apparatet i nærheten av en varmekilde eller direkte sollys.
- Sørg alltid for at damputløpshullet er rent og fritt for avleiring og ikke blokkert.



Denne plaggdamperen er designet for å bruke vanlig vann fra springen.

3 Rengjøring og vedlikehold

3.2 Bruke funksjonen Auto Calc Clean

1. Etter å ha brukt damp i 1 time, vil displayet vise  rens-ikon. Brukeren kan trykke på CalcGuard kalkrens-knappen for å starte rengjøring, eller trykke på en annen knapp for å avbryte.
2. Fyll vann opp til maks-nivå i tanken, og hold CalcGuard auto kalkrens-knappen inne i 3 sekunder for å starte rengjøringen.
3. Produktet forvarmes, -ikonet vil blinke.
4. Etter forvarming vil produktet slippe ut damp ca. 1 min.
5. Etter 1 min vil produktet varmes opp igjen for å tørke dampen inne. Vær oppmerksom under oppvarming, det har også kommet vann ut.
6. Ikonet  vil lyse av og beholde det siste trinnet (MAX eller ECO) etter at kalkrens er ferdig

Teknisk informasjon om drift av laveffektmoduser i henhold til EU-forordning 2023/826

Modus	STRØMFORBRUK (WATT)	PERIODE(MINUTTER)*
Av	0,3	8
Standby	-	-
Standby-modus med informasjon eller statusvisning	-	-
Nettverkstilkoblet standby	-	-

*:Periode etter hvilket utstyret automatisk går i standby-modus, avmodus eller nettverksstandby i minutter, avrundet til nærmeste hele minutt.



For igangkjøring, generell bruk og rengjøring, følg instruksjonene på side 5-6 i denne bruksanvisningen.

4 Feilsøking

Problem	Mulig løsning
Damperen varmes ikke opp	<ul style="list-style-type: none">• Kontroller at støpselet er satt inn riktig.• Sjekk strømtilførsel.• Sjekk av/på-knappen.
Damperen produserer ikke damp	<ul style="list-style-type: none">• Sjekk vannnivået og at vanntankens inntaksdeksel er ordentlig dekket.• Trykk hardere på dampaktiveringsknappen.• Hold damperen i oppreist stilling.
Vann renner fra vanntanken	<ul style="list-style-type: none">• Pass på at vannet ikke er over MAKSIMUM-nivået.• Sørg for at vanntankens inntaksdeksel er ordentlig lukket.
Damperen produserer en høy summende eller pumpende lyd	<ul style="list-style-type: none">• Sjekk vannstanden; hvis det ikke er vann eller det er lavt, fyll på vanntanken.
Damperen ser ikke ut til å fjerne krøller lett	<ul style="list-style-type: none">• Hold damperen i oppreist stilling og strekk stoffet nedover for å sikre best resultat.
Usikker på når du skal bruke børsten	<ul style="list-style-type: none">• Bruk nettbørste på ømfintlige stoffer og stoffbørste på andre motiver for bedre resultater.
Unngå misfarging av metalltilbehør på plagget	<ul style="list-style-type: none">• Ikke hold plaggdamperen direkte over metalltilbehøret.• Vær forsiktig og damp rundt metalltilbehøret.

Beko Germany GmbH
Rahmannstraße 3
65760 Eschborn

www.grundig.com