

# BOMANN®

GLASTÜR-KÜHLSCHRANK KSG 7292

BEVERAGE COOLER



Bedienungsanleitung/Garantie

Instruction manual

CE

## Inhalt

Einleitung .....	Seite 3
Allgemeine Hinweise .....	Seite 3
Spezielle Sicherheitshinweise für dieses Gerät .....	Seite 4
Transport und Verpackung .....	Seite 5
Geräteausstattung .....	Seite 5
Installation .....	Seite 6
Inbetriebnahme / Betrieb .....	Seite 8
Reinigung und Wartung .....	Seite 10
Störungsbehebung .....	Seite 12
Technische Daten .....	Seite 13
Garantie / Kundenservice .....	Seite 14
Entsorgung .....	Seite 15

## Contents

Introduction .....	page 17
General notes .....	page 17
Special safety information for this unit .....	page 18
Transport and packaging .....	page 19
Appliance equipment .....	page 19
Installation .....	page 20
Startup / Operation .....	page 21
Cleaning and maintenance .....	page 23
Troubleshooting .....	page 25
Technical data .....	page 26
Disposal .....	page 26

## Einleitung

Vielen Dank, dass Sie sich für unser Produkt entschieden haben. Wir wünschen Ihnen viel Freude mit dem Gerät.

### Symbole in dieser Bedienungsanleitung

Wichtige Hinweise für Ihre Sicherheit sind besonders gekennzeichnet. Beachten Sie diese Hinweise unbedingt, um Unfälle und Schäden zu vermeiden:

#### **WARNUNG:**

Warnt vor Gefahren für Ihre Gesundheit und zeigt mögliche Verletzungsrisiken auf.

#### **ACHTUNG:**

Weist auf mögliche Gefährdungen für das Gerät oder andere Gegenstände hin.

#### **HINWEIS:**

Hebt Tipps und Informationen für Sie hervor.

## Allgemeine Hinweise



Lesen Sie vor Inbetriebnahme dieses Gerätes die Bedienungsanleitung sehr sorgfältig durch und bewahren Sie diese inkl. Garantieschein und Kassenbon gut auf. Falls Sie das Gerät an Dritte weitergeben, geben Sie auch die Bedienungsanleitung mit.

#### **HINWEIS:**

- Aufgrund stetiger Produktmodifikationen kann Ihr Gerät von dieser Bedienungsanleitung leicht abweichen; Funktionen und Verwendungsmethoden bleiben unverändert.
- Die Darstellungen in dieser Bedienungsanleitung dienen lediglich der Veranschaulichung und können vom Originalgerät abweichen.

- Benutzen Sie das Gerät ausschließlich für den **gewerblichen und den dafür vorgesehenen Zweck**. Dieses Gerät ist nicht für den privaten Gebrauch bestimmt.
- Es darf nur in der Art und Weise benutzt werden, wie es in dieser Bedienungsanleitung beschrieben ist. Jede andere Verwendung gilt als nicht bestimmungsgemäß und kann zu Sachschäden oder sogar zu Personenschäden führen.
- Dieses Gerät ist **nicht für die Verwendung als Einbaugerät** bestimmt.
- Benutzen Sie das Gerät nicht im Freien. Halten Sie es vor Hitze, direkter Sonneneinstrahlung, und Feuchtigkeit fern.
- Schalten Sie das Gerät aus, ziehen Sie den Netzstecker (ziehen Sie am Stecker, nicht am Kabel) oder schalten Sie die Sicherung ab, wenn Sie das Gerät nicht benutzen, zur Reinigung, Benutzerwartung oder bei Störung.
- Das Gerät und wenn möglich das Netzkabel müssen regelmäßig auf Zeichen von Beschädigungen untersucht werden. Bei Beschädigung darf das Gerät nicht mehr benutzt werden.
- Umbauten oder Veränderungen am Gerät sind aus Sicherheitsgründen nicht zulässig.
- Zur Sicherheit Ihrer Kinder lassen Sie keine Verpackungsteile (Plastikbeutel, Karton, Styropor, etc.) erreichbar liegen.

#### **WARNUNG:**

Lassen Sie kleine Kinder nicht mit Folie spielen. Es besteht **Erstickungsgefahr!**

## Spezielle Sicherheitshinweise für dieses Gerät

- Dieses Gerät ist ausschließlich für den gewerblichen Gebrauch bestimmt!



### **WARNUNG:**

- Stellen Sie sicher, dass die Belüftungsöffnungen im Gerätegehäuse oder im Einbaugehäuse nicht blockiert werden.
  - Stellen Sie beim Aufstellen des Gerätes sicher, dass das Netzkabel nicht eingeklemmt oder beschädigt wird.
  - Stellen Sie keine Mehrfachsteckdosen oder tragbaren Netzteile an der Geräterückseite auf.
  - Zum Beschleunigen des Abtauvorgangs keine anderen mechanischen Einrichtungen oder sonstigen Mittel als die vom Hersteller empfohlenen benutzen.
  - Beschädigen Sie nicht den Kältemittelkreislauf.
  - Betreiben Sie keine elektrischen Geräte innerhalb des Kühlfachs, die nicht der vom Hersteller empfohlenen Bauart entsprechen.
  - Lagern Sie keine explosionsfähigen Stoffe, wie z.B. Aerosolbehälter mit brennbarem Treibgas im Gerät.
- 
- Reparieren Sie das Gerät nicht selbst, sondern suchen Sie einen autorisierten Fachmann auf. Um Gefährdungen zu vermeiden, ein defektes Netzkabel nur vom Hersteller, einem qualifizierten Techniker oder dem Kundendienst durch ein gleichwertiges Kabel ersetzen lassen. Im Fall von Beschädigungen, dürfen Sie das Gerät nicht mehr benutzen.
  - Bei Entsorgung nutzen Sie die von Elektrogeräten vorgesehenen Sammelstellen.

## Kühlmittel - Sicherheitshinweise



### WARNUNG

#### Brandgefahr durch brennbares Kühlmittel

Dieses Gerät verwendet das natürliche Kältemittel Isobutan (R600a). Es ist umweltfreundlich, jedoch brennbar. Gehen Sie daher beim Transport und bei der Installation des Gerätes mit besonderer Vorsicht vor, um eine Beschädigung des Kältemittelkreislaufs zu vermeiden.

#### Verhalten bei Beschädigung des Kühlkreislaufs:

Wenn Sie eine Beschädigung des Kühlkreislaufs feststellen oder vermuten, beachten Sie die folgenden Sicherheitsmaßnahmen:

- Vermeiden Sie unbedingt offenes Feuer und Zündquellen.
- Trennen Sie das Gerät sofort vom Stromnetz.
- Lüften Sie den Aufstellort gründlich.
- Kontaktieren Sie umgehend einen qualifizierten Fachbetrieb.

## Transport und Verpackung

### Gerät transportieren

Transportieren Sie das Gerät nach Möglichkeit in aufrechter (vertikaler) Position. Sollte ein Transport in liegender Position unvermeidlich sein, stellen Sie das Gerät vor der Inbetriebnahme für mehrere Stunden aufrecht hin, wie unter „Vor der Erstinbetriebnahme“ beschrieben.

Schützen Sie das Gerät während des Transports unbedingt vor Witterungseinflüssen wie Regen oder direkter Sonneneinstrahlung.

### Laufrollen

Das Gerät ist mit Laufrollen ausgestattet, die den Transport und die Installation erleichtern.

### ⚠ ACHTUNG:

Verwenden Sie die Laufrollen ausschließlich für Vorwärts- und Rückwärtsbewegungen. Seitliche Bewegungen können sowohl den Boden als auch die Rollen beschädigen.

- Kippen Sie das Gerät dazu leicht nach hinten und bewegen Sie es vorsichtig.

### Gerät auspacken

- Nehmen Sie das Gerät aus seiner Verpackung.
- Entfernen Sie sämtliches Verpackungsmaterial, wie Folien, Füllmaterial und Kartonverpackung.
- Entsorgen Sie nicht mehr benötigte Verpackungsmaterialien gemäß den örtlich geltenden Vorschriften.
- Überprüfen Sie das Gerät auf eventuelle Transportschäden, um Gefährdungen zu vermeiden.
- Im Schadensfall nehmen Sie das Gerät nicht in Betrieb. Wenden Sie sich an Ihren Händler.

### ℹ HINWEIS:

Am Gerät können sich noch Staub oder Produktionsreste befinden. Wir empfehlen, das Gerät gemäß den Anweisungen unter „Reinigung und Wartung“ zu reinigen, bevor Sie es in Betrieb nehmen.

## Geräteausstattung

### Geräteübersicht

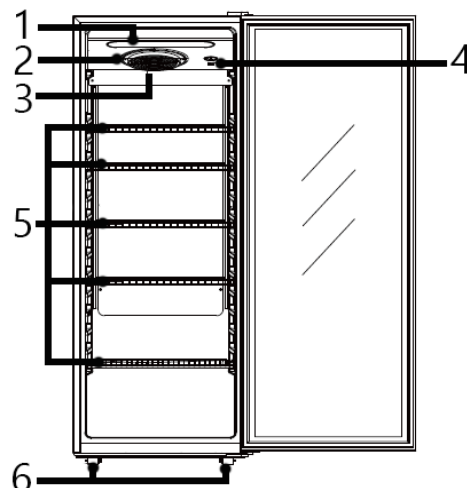

- 1 Innenbeleuchtung
- 2 Temperaturregler
- 3 Verdampferlüfter
- 4 Ein-/Aus-Schalter für die Beleuchtung
- 5 Gitterablagen, max. Beladung: 35 kg/Ablage
- 6 Justierbare Standfüße

### Lieferumfang

5x Gitterablage

## Installation

### Anforderungen an den Aufstellort

Um einen sicheren und energieeffizienten Betrieb zu gewährleisten, beachten Sie folgende Voraussetzungen für den Installationsort:

- Sorgen Sie für eine ausreichende Belüftung rund um das Gerät, damit die Wärme effektiv abgeleitet werden kann.
- Halten Sie folgende Mindestabstände ein:
  - Rückseite: ca. 50–70 mm
  - Seiten und oberhalb des Gerätes: jeweils mindestens 100 mm
  - der Standort sollte so gewählt sein, dass sich die Gerätetür vollständig öffnen lässt.

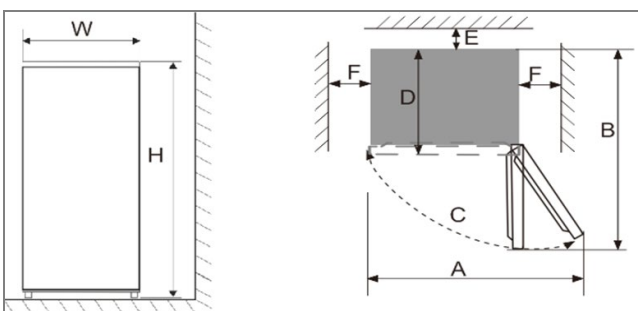

Abmessungen in mm

W	D	H	A
550	580	1430	875
B	C	E	F
1063	130°±5	≥50	100

### ✓ Geeignete Umgebungsbedingungen

- Das Gerät darf nur an Orten aufgestellt werden, deren Umgebungstemperatur der ausgewiesenen Klimaklasse entspricht. Angaben finden Sie unter „Technische Daten“ und auf dem Typenschild im Geräteinneren oder auf der Rückseite.
- Der Aufstellort muss eben, stabil und tragfähig sein. Sollte das Gerät nicht exakt waagrecht stehen, justieren Sie die Standfüße entsprechend.

### ✗ Ungeeignete Standorte

- Standorte in direkter Nähe zu Wärmequellen, wie Heizkörpern, Herden oder direkter Sonneneinstrahlung.
- Bereiche mit hoher Luftfeuchtigkeit, z.B. Badezimmer oder im Freien – dort besteht Korrosionsgefahr an Metallteilen.
- Orte in der Nähe von flüchtigen, entflammaren Stoffen wie Benzin, Alkohol, Lösungsmitteln oder Lacken.
- Räume mit schlechter Luftzirkulation, wie z.B. Garagen oder geschlossenen Lagerräumen.
- Außenbereiche oder andere Orte mit direktem Einfluss von Witterungseinflüssen.

### Gerätstand ausrichten

Geringfügige Bodenunebenheiten können über die vorderen Standfüße ausgeglichen werden.

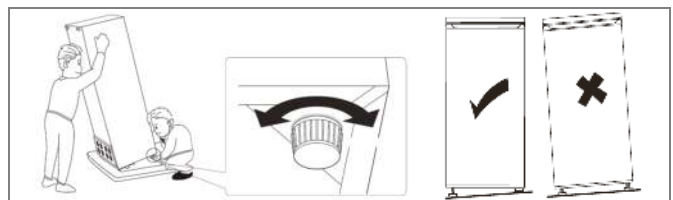

- Überprüfen Sie, ob das Gerät waagrecht steht.
- Sollte das Gerät nicht im Gleichgewicht sein, justieren Sie die vorderen Standfüße entsprechend.

## Elektrischer Anschluss

### **WARNUNG:**

- Die Installation an das Stromnetz muss gemäß den lokalen Gesetzen und Vorschriften erfolgen.
- Ein unsachgemäßer Anschluss kann zu **Stromschlägen** und **schweren Verletzungen** führen.
- Verändern Sie den Netzstecker des Gerätes niemals! Ist die Steckdose für den Netzstecker ungeeignet, lassen Sie diese von einer Elektrofachkraft austauschen.
- Die Steckdose muss jederzeit frei zugänglich sein, damit das Gerät im Notfall schnell vom Stromnetz getrennt werden kann.

### Vor dem Anschluss:

- Überprüfen Sie, ob die Netzspannung mit den Angaben auf dem Typenschild des Gerätes übereinstimmt.
- Verwenden Sie ausschließlich eine vorschriftsmäßig installierte Schutzkontakt-Steckdose.
- Ist der Netzstecker nach der Installation nicht zugänglich, muss eine geeignete Trennvorrichtung (z.B. allpoliger Schalter mit mindestens 3 mm Kontaktöffnung) installiert werden, um die Sicherheitsvorschriften einzuhalten.

## Türanschlagwechsel

Der Türanschlag kann von rechts (werkseitige Voreinstellung) auf die linke Seite geändert werden, wenn dies am Aufstellort erforderlich ist.

### **WARNUNG:**

Beim Auswechseln des Türanschlages darf das Gerät nicht mit dem Netzstrom verbunden sein.

### **HINWEIS:**

- Ziehen Sie eine zweite Person zur Unterstützung hinzu.
- Möglicherweise benötigen Sie einen Schraubenschlüssel, Kreuzschlitz- sowie Schlitzschraubendreher.
- Bewahren Sie alle entfernten Teile sorgfältig auf, je nach Modell, falls der Türanschlag zu einem späteren Zeitpunkt erneut gewechselt werden soll.

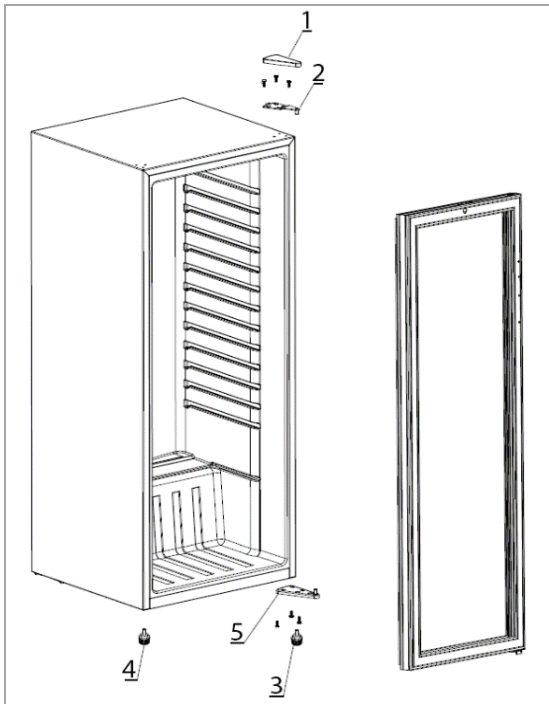

- Entfernen Sie die Türscharnierabdeckung (1) und demonstrieren Sie das darunterliegende Türscharnier (2). Heben Sie die Gerätetür ab und legen Sie sie sicher zur Seite.
- Kippen Sie das Gerät leicht nach hinten und sichern Sie es in dieser Position. Schrauben Sie die Standfüße (3) und (4) ab und demontieren Sie das Türscharnier (5).
- Montieren Sie das Türscharnier (5) auf die gegenüberliegende Seite des Gerätes und schrauben Sie die Standfüße (4) und (3) entsprechend wieder ein.
- Stellen Sie das Gerät wieder aufrecht und setzen Sie die Gerätetür auf, um sie in der vorgesehenen Position zu fixieren.
- Übertragen Sie das Türscharnier (2) auf die gegenüberliegende Seite und befestigen Sie es. Setzen Sie abschließend die Scharnierabdeckung (1) wieder auf.

Überprüfen Sie, ob die Tür vertikal sowie horizontal optimal ausgerichtet ist, so dass ein reibungsloses Öffnen sowie Schließen der Tür gewährleistet ist.

## Inbetriebnahme / Betrieb

### Bestimmungsgemäße Verwendung

Das Gerät ist für den gewerblichen und den dafür vorgesehenen Zweck bestimmt. Es eignet sich für die Lagerung, die Präsentation und den Verkauf von gekühlten Getränken.

ⓘ Dieses Kühlgerät ist **nicht zum Einfrieren** von Lebensmitteln geeignet!

### Vor der Erstinbetriebnahme

#### ⚠ ACHTUNG:

Nach dem Transport muss das Gerät mindestens vier Stunden in aufrechter Position stehen, bevor es an die Stromversorgung angeschlossen wird. Andernfalls kann es zu Fehlfunktionen des Kühlsystems und in der Folge zu einem Geräteausfall kommen.

Reinigen Sie den Innenraum des Gerätes sowie sämtliches Zubehör gründlich vor der ersten Benut-

zung. Beachten Sie hierzu die Hinweise im Kapitel „Reinigung und Wartung“.

### Gerät starten

- Gerät an die Stromversorgung anschließen.
- Legen Sie die Betriebsbedingungen fest. Lesen Sie hierzu die nachstehenden Abschnitte.
- Lagern Sie Lebensmittel erst ein, nachdem das Gerät vollständig heruntergekühlt ist.

### Temperaturregler

Stellung [ OFF ] bedeutet, dass sich das Gerät im ausgeschalteten Zustand befindet.

Die Leistungsstufen [ 1 – 7 ] regeln die verschiedenen Werte der Innentemperatur.

Leistungsstufe	
1, 2, 3	niedrigste Stufe, wärmste Innentemperatur
4, 5	mittlere Stufe, optimale Betriebstemperatur

6, 7*	höchste Stufe, kälteste Innentemperatur
-------	--

\***Vorsicht** vor zu hohen Einstellungen, denn die Maximalstufe bedeutet ggfs. schon "Gefrierpunkt".

### Einstellungen

Die Innentemperatur wird maßgeblich von der Umgebungstemperatur (Aufstellungsort), der Häufigkeit des Türöffnens sowie der Bestückung des Gerätes beeinflusst.

Beim **Erstbetrieb** sollte zunächst die niedrigste Temperatur (höchste Leistungsstufe) eingestellt werden, bis die gewünschte Betriebstemperatur erreicht ist. Anschließend empfiehlt sich eine Rückstellung auf eine mittlere Stufe, um die Temperatur bei Bedarf leichter anpassen zu können.

ⓘ Eine dauerhaft hohe Leistungsstufe führt zu einem erhöhten Energieverbrauch.

Die empfohlene **Kühlraumtemperatur** für eine optimale Lagerung von Lebensmitteln beträgt ca. 4–7°C.

### Innenbeleuchtung

Für optimale Sicht kann die Beleuchtung über den Ein-/Aus-Schalter ein- und ausgeschaltet werden.

### Ausstattung

Beachten Sie, dass die Ausstattung je nach Gerätetyp variieren kann.

Die verschiedenen Ablagen und Einschübe lassen sich (modellabhängig) in der Höhe verstellen oder herausnehmen – ideal für eine individuelle Lagerung und eine einfache Reinigung.

### **i** HINWEIS:

Für eine optimale Energieeffizienz sollten alle Ablagen und Einschübe in ihrer ursprünglichen Position verbleiben.

### Ablageflächen entnehmen / einsetzen

- Öffnen Sie die Gerätetür vollständig.
- Heben Sie die Ablage gegebenenfalls leicht an, stellen Sie sie schräg und ziehen Sie sie vorsichtig nach vorne heraus.

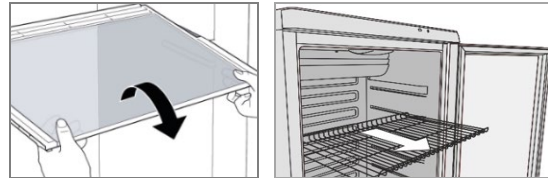

- Zum Wiedereinsetzen die Ablage auf der gewünschten Höhe waagrecht einsetzen und bis zum Anschlag einschieben.

### Lagerung

Das Gerät verfügt über mehrere Einschubebenen, auf denen die Gitterablagen individuell positioniert werden können. Dadurch lässt sich der Innenraum flexibel an verschiedene Flaschengrößen und Lagerbedürfnisse anpassen.

ⓘ Die maximale Beladung pro Ablage beträgt 35 kg. Eine Überschreitung dieser Belastungsgrenze kann zu Verformungen oder Beschädigungen führen.

Für die Lagerung von großen Flaschen empfiehlt es sich, diese waagrecht auf die Gitterablagen zu legen, mit der Öffnung nach vorne. So lassen sich die Flaschen leichter entnehmen und rollen nicht unkontrolliert zurück.

Das Gerät ist mit einem Verdampferlüfter ausgestattet, der für eine gleichmäßige Temperaturverteilung sorgt. Achten Sie darauf, die Luftein- und -auslässe des Lüfters im Innenraum nicht zu blockieren, um die optimale Kühlleistung zu gewährleisten.

## Betriebsgeräusche

Einige Betriebsgeräusche sind normal und weisen auf den einwandfreien Betrieb hin.

Geräuschart	Ursache
Murmeln	Kompressor in Betrieb
Flüssigkeitsgeräusche	Zirkulation des Kühlmittels
Klickgeräusche	Temperaturregler schaltet Kompressor ein oder aus
Störende Geräusche	Vibrieren der Ablagen oder der Kühlschlangen

## Abschalten

### Zum Abschalten des Gerätes den Temperaturregler auf die Aus-Position stellen

Bei längerer Außerbetriebnahme empfiehlt sich folgendes Vorgehen:

- Alle Lebensmittel und Gefriergüter vollständig entnehmen, um Verderb und unangenehme Gerüche zu vermeiden.
- Gerät von der Stromversorgung trennen.
- Das Gerät, sofern modellabhängig erforderlich, vollständig abtauen. Anschließend eine gründliche Reinigung durchführen, um Rückstände, Eisbildung und mögliche Keime zu entfernen (siehe Kapitel „Reinigung und Wartung“).
- Nach der Reinigung die Gerätetür offenlassen oder einen Spalt weit öffnen, um eine ausreichende Luftzirkulation zu gewährleisten. Dies beugt Schimmelbildung und unangenehmen Gerüchen vor.

### Tipps zur Energieeinsparung

- Gerät vom Stromnetz trennen, wenn es längere Zeit nicht genutzt wird.
- Das Gerät nicht in der Nähe von Herd, Heizkörpern oder anderen Wärmequellen aufstellen, da

hohe Umgebungstemperaturen den Kompressor stärker beanspruchen.

- Für ausreichende Be- und Entlüftung am Sockel und der Rückseite sorgen. Lüftungsöffnungen niemals abdecken.
- Alle Ablagen, Regale und Schubladen (modellabhängig) in der Originalposition belassen.
- Die Temperatur nicht kälter einstellen als unbedingt nötig.
- Warme Speisen vor dem Einlagern vollständig abkühlen lassen.
- Gerät regelmäßig abtauen (modellabhängig), um Eisbildung und erhöhten Energieverbrauch zu vermeiden.
- Beleuchtung nur bei Bedarf einschalten.
- Die Tür nur so kurz wie nötig öffnen, um Kälteverlust zu minimieren.
- Sicherstellen, dass die Türdichtung intakt ist, damit die Tür vollständig und dicht schließt.

## Reinigung und Wartung

### ⚠️ WARNUNG:

- Vor Reinigungs- und Wartungsarbeiten ist das Gerät vollständig auszuschalten und von der Stromversorgung zu trennen.
- Verwenden Sie keinesfalls Dampfreinigungsgeräte. Feuchtigkeit kann in elektrische Komponenten eindringen und zu **Stromschlägen** führen. Kunststoffteile können durch heißen Dampf beschädigt werden.
- Achten Sie darauf, dass das Gerät vor dem erneuten Einschalten vollständig trocken ist.

### ⚠️ ACHTUNG:

- Verwenden Sie keine Drahtbürsten, Metallschwämme oder andere scheuernde Reinigungswerkzeuge, Oberflächen können beschädigt werden.

### △ ACHTUNG:

- Nutzen Sie keine aggressiven oder scheuernden Reinigungsmittel, die Beschichtung oder empfindliche Teile können zerkratzt oder zerstört werden.
- Den Kältemittelkreislauf nicht beschädigen.

### Reinigung des Gerätes und der Innenausstattung

Um Schmutz und Keimen Einhalt zu gebieten, reinigen Sie das Gerät regelmäßig!

- Räumen Sie zunächst den Geräteinhalt aus und lagern Sie diesen an einem kühlen Ort. Nehmen Sie alle beweglichen Teile wie Ablagen und Einschübe heraus.
- Reinigen Sie den Innenraum, die Außenflächen und das entnommene Zubehör mit lauwarmem Wasser und mildem Reinigungsmittel. Alternativ können Sie auch ein feuchtes Mikrofasertuch ohne Reinigungsmittel verwenden.
- Säubern Sie vorsichtig die Öffnung und den Ablaufkanal für Tauwasser, z.B. mit einem Pfeifenreiniger oder einem Wattestäbchen.
- Für Edelstahlflächen (modellabhängig) verwenden Sie ein spezielles Edelstahl-Reinigungsmittel, um Fingerabdrücke und Flecken zu entfernen. Wischen Sie in Richtung der Edelstahlstruktur, um Kratzer zu vermeiden.
- Nachdem alles gründlich getrocknet wurde, können Sie das Gerät wieder in Betrieb nehmen.
- Modellabhängig sollten Sie mindestens einmal im Jahr den Staub an der Geräterückwand und auf dem Kondensator (Metallgitter) entfernen. Verwenden Sie dazu eine weiche Bürste oder einen Staubsauger.

### Türdichtung reinigen / wechseln

Kontrollieren Sie regelmäßig die Dichtung auf Verschmutzungen, Beschädigungen und Luftdichtigkeit!

### Dichtung auf Luftdichtheit prüfen

- Klemmen Sie zur Prüfung ein dünnes Stück Papier an verschiedenen Stellen ein. Das Papier muss sich an allen Stellen gleich schwer durchziehen lassen.

### Dichtung reinigen

- Reinigen Sie die Dichtung nur mit klarem Wasser!
- **ACHTUNG**, Fett und Öl macht die Dichtung porös und spröde. Wischen Sie Fett oder Öl sofort mit einem feuchten, sauberen Tuch auf.

### Dichtung wechseln

- Entnehmen Sie den Geräteinhalt und tauen Sie, falls notwendig, das Gerät ab. Achten Sie darauf, wie die alte Dichtung befestigt ist. Die meisten Dichtungen sind nur gesteckt.
- Entfernen Sie den abgenutzten Dichtungsgummi, indem Sie diesen aus der Nut entfernen. Reinigen Sie die Gerätetür und die Nut unterhalb des Gummis sorgfältig und entfernen Sie eventuell vorhandene Klebstoffrückstände.
- Bringen Sie den neuen Gummi an. Den Dichtungsgummi ggfs. mit einem Haartrockner oder mit heißem Wasser erwärmen und von Hand in die richtige Form bringen. Beginnen Sie die Dichtung in einer Ecke anzudrücken und drücken/streichen Sie diese dann rund um die Türe in die dafür vorgesehene Nut.
- Kontrollieren Sie die Dichtung weiterhin regelmäßig auf Verschmutzungen und Beschädigungen!

### Abtauen

#### △ ACHTUNG:

Verwenden Sie keinesfalls spitze oder metallische Gegenstände (z.B. Messer), um Eis vom Verdampfer zu entfernen. Es besteht Beschädigungsgefahr.

Während des normalen Betriebs kann sich an der Rückwand des Kühlraums eine leichte Eisschicht bilden – das ist normal. Beim Abtauvorgang fließt das

Tauwasser über einen Ablaufkanal in eine Auffangschale auf dem Kompressor, wo es verdunstet.

- Achten Sie darauf, dass der Tauwasserablauf nicht verstopft ist, damit das Wasser ungehindert abfließen kann.

Eine dauerhaft hohe Leistungsstufe kann zu vermehrter Eisbildung führen – in diesem Fall:

- Leistungsstufe verringern,
- Innenraum trocken auswischen.

### Leuchtmittel

Das Gerät ist mit einer wartungsfreien LED-Beleuchtung ausgestattet.

ⓘ Dieses Produkt enthält eine Lichtquelle der Energieeffizienzklasse G.

#### ⚠ ACHTUNG:

Arbeiten an der Beleuchtung dürfen ausschließlich von autorisiertem Fachpersonal oder dem Kunden-

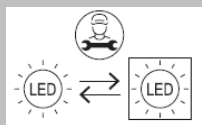

service durchgeführt werden (siehe „Garantie / Kundenservice“).

### Türscharnier wechseln

Wenn die Gerätetür beim Öffnen stottert, knackt oder klemmt, deutet dies meist auf ein verschlissenes oder beschädigtes Türscharnier hin.

Es ist empfehlenswert alle Türscharniere zugleich auszutauschen, sonst winkt schon bald die nächste Reparatur.

- Entnehmen Sie den Geräteinhalt und die bewegliche Innenausstattung.
- Kippen Sie das Gerät nach hinten und blockieren Sie es in dieser Position, um ein Herausrutschen der Gerätetür zu verhindern.
- Die **Scharnierdemontage** des oberen und unteren Türscharniers erfolgt, wie im Abschnitt „*Türanschlagwechsel*“ beschrieben.
- Die jeweilige **Scharniermontage** erfolgt in umgekehrter Reihenfolge.
- Gerätetür probeweise öffnen und schließen, ggf. Scharniere nachjustieren. Stellen Sie in jedem Fall sicher, dass die Tür dicht und passgenau aufliegt.

## Störungsbehebung

### Bevor Sie sich an den Kundenservice wenden

Bevor Sie sich an den Kundenservice wenden, prüfen Sie, ob Sie alle im Handbuch genannten Schritte zur Fehlerbehebung durchgeführt haben – z.B. Stromversorgung, Reinigung oder Einstellungen.

Störung	Mögliche Ursache	Maßnahme
Gerät arbeitet nicht oder unregelmäßig	Keine Stromversorgung, falsche Temperatureinstellung, Umgebungstemperatur ungeeignet	Stromanschluss prüfen, Temperatureinstellung und Aufstellort kontrollieren
Kühlleistung unzureichend	Temperatur zu hoch eingestellt, warme Speisen eingelegt, Tür zu häufig geöffnet, Tür undicht	Temperatureinstellung prüfen, Speisen vor dem Einlagern abkühlen lassen, Türdichtung kontrollieren
Gerät ist laut im Betrieb	Gerät steht nicht waagrecht, betriebsbedingte Geräusche	Auf sicheren, ebenen Stand achten, siehe Abschnitt „ <i>Betriebsgeräusche</i> “

Wasser auf dem Geräteboden	Temperatur zu niedrig eingestellt, Kondenswasserbildung, Tauwasserablaufkanal blockiert	Temperatureinstellung prüfen und ggf. anpassen, Tauwasserablauf und -öffnung reinigen
Beleuchtung funktioniert nicht	Kein Strom, defektes Leuchtmittel	Stromversorgung prüfen, siehe Abschnitt „ <i>Leuchtmittel</i> “
Gerätetür schließt nicht richtig	Türdichtung verschmutzt oder beschädigt, Gerät überfüllt, Produkte blockieren die Tür	Dichtung reinigen oder ersetzen, Gerät nicht überfüllen, Türbereich freigehalten
Unangenehme Gerüche im Gerät	Verdorbene oder offen gelagerte Produkte, mangelnde Reinigung	Verdorbene Produkte entfernen, Gerät gründlich reinigen

### **i HINWEIS:**

Sollte Ihr Gerät trotz der oben genannten Maßnahmen weiterhin nicht einwandfrei funktionieren, wenden Sie sich an Ihren Fachhändler oder direkt an den Kundenservice. Die Kontaktdaten finden Sie im Abschnitt „*Garantie / Kundenservice*“.

## Technische Daten

Im Folgenden finden Sie technische Daten und Spezifikationen Ihres Gerätes, die für Installation, Betrieb und Wartung gegebenenfalls relevant sind.

### **Klimaklasse 0, 1, 2, 3, 4, 6\***

Dieses Gerät ist für einen sicheren Betrieb bei einer **Umgebungstemperatur** von  $\leq 25^{\circ}\text{C}$  (nicht unter  $10^{\circ}\text{C}$ ) und einer relativen Luftfeuchtigkeit von **60 %** ausgelegt.

*\*Geräte der Klimaklasse 0, 1, 2, 3, 4 oder 6 sind für Umgebungstemperaturen von  $32^{\circ}\text{C} \pm 2^{\circ}\text{C}$  geeignet;*

*Geräte der Klimaklasse 5 oder 7 sind für Umgebungstemperaturen von  $43^{\circ}\text{C} \pm 2^{\circ}\text{C}$  geeignet.*

### **Elektrischer Anschluss**

- Anschlussspannung: **220–240 V~ / 50 Hz**
- Leistungsaufnahme: **150 W**
- Nennstrom: **2,5 A**

### **Abmessungen (H × B × T) / Gewicht**

- Geräteabmessung: **143,0 × 55,0 × 55,0 cm**
- Nettogewicht: **ca. 43,0 kg**

Weitere Produktinformationen finden Sie über den QR-Code auf dem beiliegenden Energielabel oder online in der offiziellen EU-Produktdatenbank:

<https://eprel.ec.europa.eu>

Technische und gestalterische Änderungen im Rahmen der laufenden Produktentwicklung vorbehalten.

### **Hinweis zur Richtlinienkonformität**

Hiermit erklärt der Hersteller, dass das in dieser Anleitung beschriebene Gerät den folgenden Anforderungen entspricht:

- Europäische Niederspannungsrichtlinie 2014/35/EU
- EU-Richtlinie zur elektromagnetischen Verträglichkeit 2014/30/EU
- Ökodesign Richtlinie 2009/125/EG
- RoHS-Richtlinie 2011/65/EU & 2015/863/EU
- Verordnung zur Energieverbrauchskennzeichnung 2017/1369/EU

## Garantie / Kundenservice

### Garantiebedingungen

1. Voraussetzung für unsere Garantieleistungen ist der Erwerb des Gerätes bei einem unserer Vertragshändler.
2. Gegenüber Erstabnehmer gewähren wir bei privater Nutzung des Gerätes eine Garantie von 24 Monaten. Die Garantie beginnt mit dem Zeitpunkt der Übergabe, der durch die Rechnung, Lieferschein oder gleichwertiger Unterlagen nachzuweisen ist. In diesem Zeitraum erstrecken sich die Garantieleistungen über die Arbeitszeit, die Anfahrt und über die zu ersetzenden Teile. Die Garantiezeit für Verbraucher reduziert sich auf 6 Monate, sofern sie ein zur gewerblichen Nutzung geeignetes Gerät – auch teilweise – gewerblich oder gemeinschaftlich nutzen. Ist das Gerät zur gewerblichen Nutzung geeignet, leisten wir beim Kauf durch Unternehmer für das Gerät eine Garantie von 6 Monaten.
3. Innerhalb der Garantiezeit werden Funktionsfehler, die trotz vorschriftsmäßigem Anschluss, sachgemäßer Behandlung und Beachtung der gültigen Einbauvorschriften und der Betriebsanleitung auf Fabrikations- oder Materialfehler zurückzuführen sind, durch Reparatur oder Austausch beseitigt.
4. Garantieleistungen werden nicht für Mängel erbracht, die auf Nichtbeachtung der Gebrauchsanweisung beruhen, durch unsachgemäßen Anschluss oder Installation, unsachgemäßer Behandlung, normale Abnutzung des Gerätes, höhere Gewalt oder sonstige äußere Einflüsse zurückzuführen sind.  
Garantieansprüche sind ferner ausgeschlossen für leicht zerbrechliche Teile, wie zum Beispiel Glas, Kunststoff oder Leuchtmittel. Der Garantie-

anspruch erlischt bei Eingriffen durch den Käufer oder durch nicht autorisierte Dritte.

5. Transportschäden unterliegen nicht der Garantie und müssen unmittelbar nach Feststellung dem Verkäufer gemeldet werden.
6. Die Garantieleistung erfolgt in der Weise, dass mangelhafte Teile nach unserer Wahl unentgeltlich instandgesetzt oder durch einwandfreie Teile ersetzt werden. Ersetzte Teile gehen in unser Eigentum über. Die Garantie gilt nur für Geräte, welche sich im Bereich der Bundesrepublik Deutschland bzw. Österreich befinden.
7. Durch Garantieleistungen wird die Garantiezeit nicht verlängert. Es besteht auch kein Anspruch auf neue Garantieleistungen. Diese Garantieerklärung ist eine freiwillige Leistung von uns als Hersteller des Gerätes. Die gesetzlichen Gewährleistungsrechte (Nacherfüllung, Rücktritt, Schadensersatz und Minderung) werden durch diese Garantie nicht berührt.

### Garantieabwicklung

Im Falle eines technischen Defekts während oder nach der Garantiezeit wenden Sie sich bitte an unseren Kundenservice, um einen Termin für einen Technikereinsatz vor Ort zu vereinbaren. Die Kostenübernahme für einen Garantieeinsatz eines anderen Kundendienstunternehmens wird nicht anerkannt.

Bevor Sie den Kundenservice anfordern, kontrollieren Sie bitte, ob möglicherweise ein Bedienungsfehler oder eine andere Ursache der Grund der Funktionsstörung Ihres Gerätes ist.

Dem Kundendiensttechniker muss der freie Zugriff zu dem defekten Gerät ermöglicht werden. Eventuelle Kosten, die dadurch entstehen, dass ein freier Zugriff zu dem defekten Gerät nicht möglich ist, gehen zu Lasten des Verbrauchers.

Bei unnötiger oder unberechtigter Inanspruchnahme des Kundendienstes berechnet der Kundendienst

dem Verbraucher das für die erbrachten Dienstleistungen angefallene Zeit- und Wegeentgelt.

Halten Sie zur Reparaturanmeldung die folgenden Informationen bereit:

- *Name und Anschrift*
- *Telefonnummer – Mobilfunknummer*
- *ggf. Faxnummer – E-Mail-Adresse*
- *Kaufdatum*
- *Name, PLZ des Händlers*
- *Fehlerbeschreibung, ggf. angezeigten Fehlercode*

### Kundenservice

Telefonische Reparaturannahme (Deutschland):

Telefon: 02152 / 99 39 111\*

Werktags, Montag bis Freitag, von 09:00 bis 18:00 Uhr

Telefonische Reparaturannahme (Österreich):

Telefon: 0820 / 90 12 48\*

\*Kosten gemäß den Konditionen Ihres Vertragspartners für Festnetz- oder Mobilfunkanschlüsse.

Alle service-relevanten Themen innerhalb und außerhalb der Garantie finden Sie auf unserer Homepage:

[www.bomann-germany.de/service](http://www.bomann-germany.de/service)

### Ersatzteile

Nachstehende funktionsrelevante Ersatzteile und Ersatzteillisten sind – modellabhängig – beim unten genannten Kundenservice erhältlich.

Teile, die ausschließlich von einem Fachmann bzw. unserem Kundenservice gewartet werden dürfen:

- (1) Thermostate, Temperatursensoren, Leiterplatten und Lichtquellen;

Teile, die vom Benutzer selbst gewartet werden können:

- (2) Dichtungen, Griffe, Scharniere, Ablageflächen und Einschübe

Die Bevorratung der Ersatzteile erfolgt gemäß den gesetzlichen Vorgaben:

- Ersatzteile sind bis zu 7 Jahre nach dem Inverkehrbringen des letzten Exemplars eines Modells verfügbar.
- Dichtungen sind bis zu 10 Jahre nach dem Inverkehrbringen des letzten Exemplars eines Modells verfügbar.

### ASCI Elektro Service Vertriebs GmbH

Schachtweg 57

31036 Eime

Website: <https://bomann.sparepartservice.shop/>

E-Mail: [bomann@asci-service.com](mailto:bomann@asci-service.com)

Telefon: 0800 / 96 36 800

Hinweise zum Austausch ausgewählter Ersatzteile, die für dieses Modell verfügbar sind, entnehmen Sie dem Inhalt dieser Bedienungsanleitung.



### Entsorgung

#### Bedeutung des Symbols „Mülltonne“

Dieses Symbol weist darauf hin, dass dieses Produkt gemäß Richtlinie über Elektro- und Elektronik-Altgeräte (2012/19/EU) und nationalen Gesetzen nicht über den Hausmüll entsorgt werden darf. Der unsachgemäße Umgang mit Altgeräten kann aufgrund potenziell gefährlicher Stoffe, die häufig in Elektro- und Elektronik-Altgeräten enthalten sind, negative Auswirkungen auf die Umwelt und die menschliche Gesundheit haben.

Verbraucher sind gesetzlich dazu verpflichtet, Elektro- und Elektronikgeräte am Ende ihrer Lebensdauer einer vom unsortierten Siedlungsabfall getrennten Erfassung zuzuführen. Durch die sachgemäße Ent-

sorgung dieses Produkts tragen Sie außerdem zu einer effektiven Nutzung natürlicher Ressourcen bei.

Informationen zu Sammelstellen für Altgeräte erhalten Sie bei Ihrer Stadtverwaltung, dem öffentlich-rechtlichen Entsorgungsträger, einer autorisierten Stelle für die Entsorgung von Elektro- und Elektronik-Altgeräten oder Ihrer Müllabfuhr.

Dieses Produkt muss bei einer dafür vorgesehenen Sammelstelle abgegeben werden. Dies kann z.B. durch Rückgabe beim Kauf eines ähnlichen Produkts oder durch Abgabe bei einer autorisierten Sammelstelle für die Wiederaufbereitung von Elektro- und Elektronik-Altgeräten geschehen. Die Abgabe von Altgeräten ist unentgeltlich. Ihr Händler und Vertragspartner ist ebenfalls zur kostenfreien Rücknahme des Altgerätes verpflichtet.

Entnehmen Sie vor der Entsorgung des Produkts sämtliche Batterien und Akkus sowie alle Lampen, die zerstörungsfrei entnommen werden können.

Wir weisen darauf hin, dass Sie für die Löschung personenbezogener Daten auf dem zu entsorgendem Produkt selbst verantwortlich sind.

 **WARNUNG:**

Entfernen oder zerstören Sie evtl. vorhandene Schnapp- und Riegelschlösser, wenn Sie das Gerät außer Betrieb nehmen oder es entsorgen.

## Introduction

Thank you for choosing our product. We hope you will enjoy using the appliance.

### Symbols in these instructions for use

Important information for your safety is specially marked. It is essential to comply with these instructions to avoid accidents and prevent damage.

#### **WARNING:**

This warns you of dangers to your health and indicates possible injury risks.

#### **CAUTION:**

This refers to possible hazards to the machine or other objects.

**i NOTE:** This highlights tips and information.

## General notes



Read the operating instructions very carefully before putting the appliance into operation and keep the instructions including the warranty and the receipt. If you give this appliance to other people, also pass on the operating instructions.

#### **i NOTE:**

- Due to constant product modifications, your appliance may differ slightly from these operating instructions; functions and methods of use remain unchanged.
- The illustrations in these operating instructions are for illustrative purposes only and may differ from the original appliance.
- Only use the appliance for its **intended commercial purpose**. This appliance is not intended for private use.
- The appliance is only to be used as described in the user manual. Do not use the appliance for any

other purpose. Any other use is not intended and can result in damage or personal injuries.

- This appliance is **not intended** to be used as a **built-in appliance**.
- Do not use it outdoors. Keep it away from sources of heat, direct sunlight and humidity.
- When not in use, for cleaning, user maintenance works or with disruption, switch off the appliance and disconnect the plug (pull the plug itself, not the lead) or turn off the fuse.
- The appliance and if possible, the mains lead must be checked regularly for signs of damage. If damage is found the appliance must not be used.
- For safety reasons, alterations or modifications of the appliance are prohibited.
- To ensure your children's safety, please keep all packaging (plastic bags, boxes, polystyrene etc.) out of their reach.

#### **WARNING:**

Do not allow small children to play with foil. There is a **danger of suffocation!**

## Special safety information for this unit

- This appliance is intended for commercial use only.

### **WARNING:**

- Keep ventilation openings, in the appliance enclosure or in the built-in structure, clear of obstruction.
  - When positioning the appliance, ensure the supply cord is not trapped or damaged.
  - Do not locate multiple portable socket-outlets or portable power supplies at the rear of the appliance.
  - Do not use mechanical devices or other means to accelerate the defrosting process, other than those recommended by the manufacturer.
  - Do not damage the refrigerator circuit.
  - Do not use electrical appliances inside the storage compartments of the appliance, unless they are of the type recommended by the manufacturer.
  - Do not store explosive substances such as aerosol containers with flammable propellants in the appliance.
- 
- Do not repair the appliance by yourself, always consult an authorized specialist. If the supply cord is damaged, it must be replaced by the manufacturer, its service agent or similarly qualified people to avoid a hazard. In case of damage, the appliance must not be used!
  - Use the provided collection points of electrical equipment for the disposal of the appliance.

## Coolant – Safety instructions



### WARNING

#### Fire hazard due to flammable refrigerant

This appliance uses the natural refrigerant isobutane (R600a). It is environmentally friendly but flammable. Therefore, take particular care when transporting and installing the appliance to avoid damaging the refrigerant circuit.

#### What to do if the refrigerant circuit is damaged:

If you discover or suspect damage to the refrigerant circuit, observe the following safety measures:

- Avoid open flames and ignition sources.
- Disconnect the appliance from the power supply immediately.
- Ventilate the installation site thoroughly.
- Contact a qualified specialist immediately.

## Transport and packaging

### Transport the appliance

If possible, transport the appliance in an upright (vertical) position. If transportation in a horizontal position is unavoidable, place the appliance in an upright position for several hours before commissioning, as described under “*Prior to first use*”.

During transportation, do always protect the appliance from the effects of the weather, such as rain or direct sunlight.

### Castors

The appliance is equipped with castors to facilitate transportation and installation.

### ⚠ CAUTION:

Only use the castors for forward and backward movements. Lateral movements can damage both the floor and the castors.

- To do this, tilt the appliance slightly backwards and move it carefully.

### Unpacking the appliance

- Remove the appliance from its packaging.
- Remove all packaging material, such as foil, filling material and cardboard packaging.
- Dispose of packaging materials that are no longer required in accordance with local regulations.
- Check the appliance for any transport damage to avoid hazards.
- In the event of damage, do not operate the appliance. Contact your distributor.

### NOTE:

There may still be dust or production residues on the appliance. We recommend cleaning the appliance in accordance with the instructions under “*Cleaning and maintenance*” before using.

## Appliance equipment

### Appliance overview

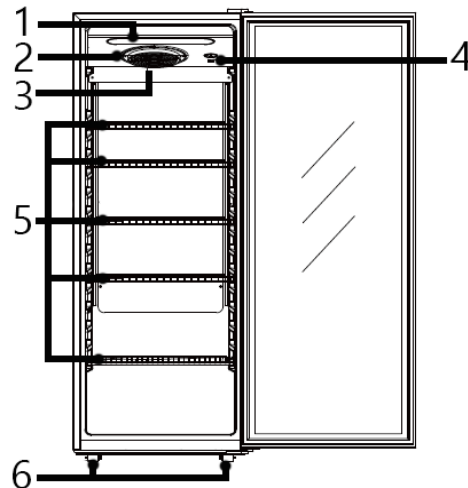

- 1 Interior lighting
- 2 Temperature control
- 3 Evaporation fan
- 4 On/off switch for the lighting
- 5 Grid shelves, max. loading: 35 kg/shelf
- 6 Adjustable feet

## Delivery scope

5x grid shelf

## Installation

### Conditions for the installation location

To ensure safe and energy-efficient operation, observe the following requirements for the installation location:

- Ensure adequate ventilation around the appliance so that heat can be dissipated effectively.
- Observe the following minimum distances:
  - rear: approx. 50-70 mm
  - sides and above the appliance: at least 100 mm in each case
  - the location should be chosen so that the appliance door can be opened fully.

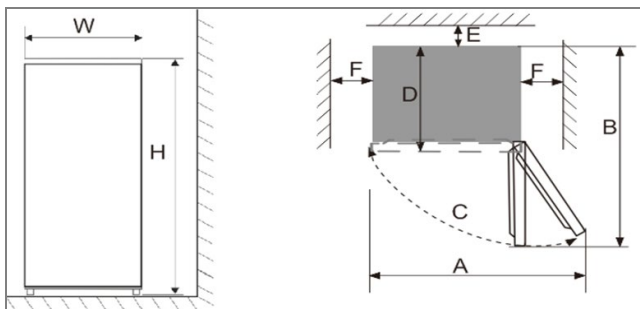

Sizes in mm

W	D	H	A
550	580	1430	875
B	C	E	F
1063	130°±5	≥50	100

### ✔ Suitable ambient conditions

- The appliance may only be installed in locations with an ambient temperature that corresponds to the specified climate class. Information can be found under “*Technical data*” and on the rating label inside the appliance or on the back.
- The installation site must be level, stable and load-bearing. If the appliance is not exactly at a level, adjust the feet accordingly.

### ✗ Unsuitable locations

- Locations in direct proximity to heat sources such as radiators, stoves or direct sunlight.
- Areas with high humidity, e.g. bathrooms or outdoors - there is a risk of corrosion on metal parts.
- Places near volatile, flammable substances such as petrol, alcohol, solvents or paints.
- Rooms with poor air circulation, such as garages or closed storage rooms.
- Outdoor areas or other places are directly exposed to the weather.

### Aligning the appliance stand

Minor unevenness in the floor can be compensated for using the front feet.

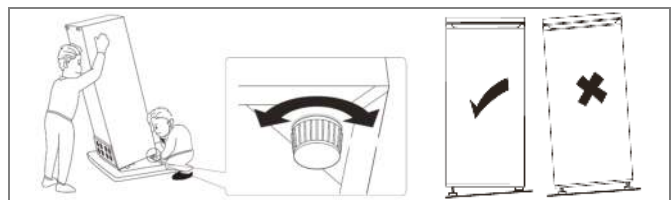

- Check that the appliance is level.
- If the appliance is not level, adjust the feet accordingly.

### Electrical connection

#### ⚠ WARNING:

- Installation to the mains supply must be carried out in accordance with local laws and regulations.
- Improper connection can lead to **electric shocks** and **serious injury**.
- Never modify the mains plug of the appliance! If the socket is unsuitable for the mains plug, have it replaced by a qualified electrician.
- The socket outlet must always be freely accessible so that the appliance can be quickly disconnected from the power supply in an emergency.

#### Before connecting:

- Check that the mains voltage matches the specifications on the rating label of the appliance.
- Only use a properly installed earthed socket outlet.

- If the mains plug is not accessible after installation, a suitable disconnecting device (e.g. all-pole switch with at least 3 mm contact opening) must be installed to comply with safety regulations.

### Changing the door opening

The door opening can be changed from the right (factory default setting) to the left if this is required at the installation site.

#### **⚠ WARNING:**

The appliance must not be connected to the mains power supply when changing the door opening.

#### **i NOTE:**

- Get a second person to assist you.
- You may need a wrench, a Phillips screwdriver and a slotted screwdriver.
- Keep all removed parts in a safe place, depending on the model, in case the door hinge needs to be replaced again at a later date.

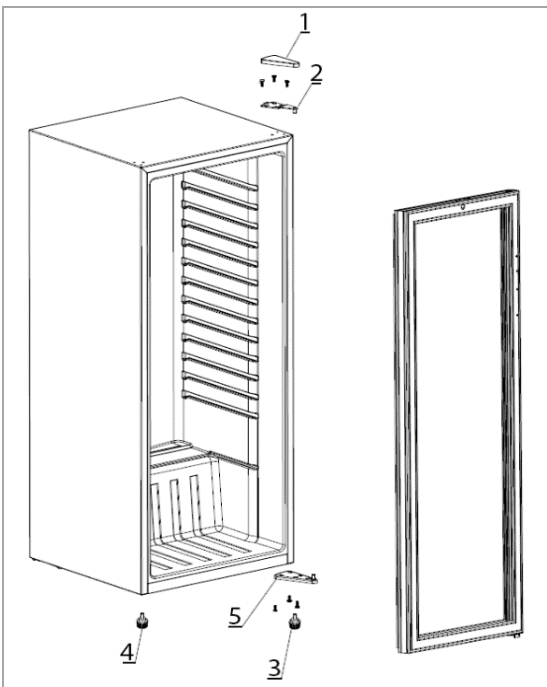

- Remove the door hinge cover (1) and dismantle the door hinge underneath (2). Lift off the appliance door and place it safely aside.
- Tilt the appliance slightly backwards and secure it in this position. Unscrew the feet (3) and (4) and remove the door hinge (5).
- Mount the door hinge (5) on the opposite side of the appliance and screw the feet (4) and (3) back in accordingly.
- Place the appliance upright again and put the appliance door on to fix it in the intended position.
- Transfer the door hinge (2) to the opposite side and secure it. Finally, replace the hinge cover (1).

Check that the door is optimally aligned vertically and horizontally to ensure that the door opens and closes smoothly.

### Startup / Operation

#### Intended use

The appliance is intended for commercial use and for the purpose intended for it. It is suitable for storage, presentation and sale of chilled beverages.

**ⓘ This unit is **not suitable for freezing** products!**

#### Prior to first use

#### **⚠ CAUTION:**

After transportation, the appliance must be left in an upright position for at least four hours before it is connected to the power supply. Otherwise, the cooling system may malfunction, and the appliance may fail as a result.

Clean the interior of the appliance and all accessories thoroughly before using it for the first time. Follow the instructions in the chapter *“Cleaning and maintenance”*.

### Starting the appliance

- Connect the appliance to the power supply.
- Set the operating conditions. Read the following sections.
- Only store products once the appliance has cooled down completely.

### Temperature control

Position [ **OFF** ] means that the appliance is in the switched-off state.

The power levels [ 1 – 7 ] control the different values of the internal temperature.

Power level	
1, 2, 3	lowest level, warmest internal temperature
4, 5	medium level, optimal operating temperature
6, 7*	highest level, coldest internal temperature

\***Beware** of high setting because the maximum level may already mean "freezing point".

### Settings

The internal temperature is significantly influenced by the ambient temperature (installation location), the frequency with which the door is opened and how the appliance is loaded.

During the **initial operation**, the lowest temperature (highest power level) should be set until the desired operating temperature is reached. We then recommend resetting to a medium level to make it easier to adjust the temperature if necessary.

ⓘ A permanently high-power level leads to increased energy consumption.

The recommended **fridge temperature** for optimum product storage is approx. 4-7°C.

### Interior lighting

For optimum visibility, the lighting can be switched on and off using the on/off switch.

### Equipment

Note that the equipment may vary depending on the appliance type.

The height of the various shelves and drawers can be adjusted or removed (depending on the model) - ideal for individual storage and easy cleaning.

### NOTE:

For optimum energy efficiency, all shelves and drawers should remain in their original position.

### Removing / inserting the shelves

- Open the appliance door completely.
- If necessary, lift the shelf slightly, position it at an angle and carefully pull it out to the front.



- Insert the shelf at the desired height at a slight angle and push it in until the stop is reached.

### Storage

The appliance has several levels on which the grid shelves can be individually positioned. This allows the interior to be flexibly adapted to different bottle sizes and storage requirements.

ⓘ The maximum load per shelf is 35 kg. Exceeding this load limit can lead to deformation or damage

When storing large bottles, it is advisable to place them horizontally on the grid shelves with the opening facing forwards. This makes it easier to remove the bottles and prevents them from rolling back uncontrolled.

The appliance is equipped with an evaporator fan, which ensures even temperature distribution throughout the interior. Make sure not to block the air inlets and outlets of the fan inside the cabinet to maintain optimal cooling performance.

### Operating noise

Some operating noises are normal and indicate proper operation.

Type of sound	Cause
Mumbling	Compressor during its operation
Liquid sounds	Circulation of the refrigerant
Click sounds	The temperature control turns the compressor on or off
Disturbing noises	Vibration of the shelves or cooling coils

### Switching off

To switch off the appliance, set the temperature control to the off position.

The following procedure is recommended for longer periods of decommissioning:

- Completely remove all products and frozen goods to prevent spoilage and unpleasant odors.
- Disconnect the appliance from the power supply.
- Defrost the appliance completely, if necessary, depending on the model. Then carry out thoroughly cleaning to remove residues, ice formation and possible germs (see chapter *“Cleaning and maintenance”*).
- After cleaning, leave the appliance door open or open it a crack to ensure sufficient air circulation. This prevents the formation of mold and unpleasant odors.

### Tips for energy saving

- Disconnect the appliance from the power supply, if it is not in use for a longer period.
- Do not place the appliance near a stove, radiator or other heat source, as high ambient temperatures place a greater strain on the compressor.
- Ensure adequate ventilation at the base and rear. Never cover ventilation openings.
- Leave all shelves, racks and drawers (depending on the model) in their original position.
- Do not set the temperature colder than necessary.
- Allow hot products to cool down completely before storage.
- Defrost the appliance regularly (depending on the model) to avoid ice formation and increase energy consumption.
- Only switch on the lighting when required.
- Only open the appliance door for as short a time as necessary to minimize loss of cold.
- Ensure that the door seal is intact so that the door closes completely and tightly.

### Cleaning and maintenance

#### WARNING:

- Before cleaning and maintenance work, the appliance must be switched off completely and disconnected from the power supply.
- Never use steam cleaning equipment. Moisture can penetrate electrical components and cause **electric shocks**. Plastic parts can be damaged by hot steam.
- Make sure that the appliance is completely dry before switching it on again.

#### CAUTION:

- Do not use wire brushes, metal sponges or other abrasive cleaning tools, surfaces can be damaged.

**△ CAUTION:**

- Do not use any aggressive or abrasive cleaning agents, the coating or sensitive parts may be scratched or destroyed.
- Do not damage the refrigerant circuit.

### Cleaning the appliance including interior

To keep dirt and germs at bay, clean the appliance regularly!

- First clear out the contents of the appliance and store it in a cool place. Remove all moving parts such as shelves or drawers.
- Clean the interior of the appliance, the exterior surfaces and the accessories with lukewarm water and a mild cleaning agent; or with a clean, damp microfiber cloth without cleaning agent.
- Carefully clean the opening and the drainage channel for condensation water, e.g. with a pipe cleaner or a cotton bud.
- For stainless-steel surfaces (depending on the model), use a special stainless steel cleaning agent to remove fingerprints and stains. Wipe in the direction of the stainless-steel structure to avoid scratches.
- After everything has dried thoroughly, you can put the appliance back into operation.
- Depending on the model, you should remove the dust on the back of the appliance and on the condenser (metal grille) at least once a year. Use a soft brush or a vacuum cleaner to do this.

### Cleaning / replacing the door seal

Regularly check the seal for dirt, damage and air tightness!

#### Checking the seal for air tightness

- Clamp a thin piece of paper at various points for testing. The paper must be equally difficult to pull through at all points.

### Cleaning the gasket

- Clean the gasket with clear water only!
- **CAUTION**, grease and oil make the seal porous and brittle. Wipe up grease or oil immediately with a damp, clean cloth.

### Replacing the seal

- Remove the contents of the appliance and, if necessary, defrost the unit. Pay attention to how the old gasket is attached. Most gaskets are only plugged in.
- Remove the worn gasket rubber by removing it from the groove. Carefully clean the appliance door and the groove below the rubber and remove any adhesive residue.
- Attach the new rubber. If necessary, heat the rubber seal with a hair dryer or hot water and shape it by hand. Start pressing the gasket in one corner and then pressing it around the door into the groove provided for this purpose.
- Continue to check the seal regularly for dirt and damage!

### Defrosting

**△ CAUTION:**

Never use pointed or metallic objects (e.g. knives) to remove ice from the vaporizer. There is a risk of damage.

During normal operation, a light layer of ice may form on the rear wall of the refrigerator compartment - this is normal. During the defrosting process, the defrost water flows through a drainage channel into a collecting tray on the compressor, where it evaporates.

- Make sure that the defrost water drainage is not blocked so that the water can drain away unhindered.

A permanently high-power level can lead to increased ice formation - in this case:

- Reduce the power level,
- Wipe the interior dry.

### Lighting

The appliance is equipped with a maintenance-free LED lighting system.

ⓘ This product contains a light source of energy efficiency class G.

#### ⚠ CAUTION:

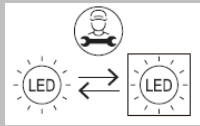

Work on the lighting may only be performed by authorized personnel.

### Replacing the door hinge

If the appliance door stutters, cracks or jams when opening, this usually indicates a worn or damaged door hinge.

It is advisable to replace all door hinges at the same time, otherwise the next repair will soon be beckoning.

- Remove the contents of the appliance and the movable interior parts.
- Tilt the appliance backwards and block it in this position to prevent the door from sliding out.
- The **disassembly** of the upper and lower door hinges is done as described under "*Changing the door opening*".
- The respective hinge **assembly** is carried out in reverse order.
- Open and close the appliance door for a test run, readjust the hinges if necessary. In any case, make sure that the door fits tightly and accurately.

## Troubleshooting

### Before contacting authorized specialist personnel

Before contacting a specialist, check that you have carried out all the troubleshooting steps listed in the manual - e.g. power supply, cleaning or settings.

Problem	Possible cause	Action
Appliance does not work or works irregularly	No power supply, incorrect temperature setting, unsuitable ambient temperature	Check power connection, check temperature setting and installation location
Cooling performance insufficient	Temperature set too high, warm products inserted, door opened too often, door leaking	Check temperature setting, allow products to cool down before storing, check door seal
Appliance loud during operation	Appliance not level, operating noises	Ensure safe, level stand, see section " <i>Operating noise</i> "
Water on the appliance base	Temperature set too low, condensation, drainage channel blocked	Check the temperature setting and adjust, if necessary, clean drainage channel and opening
Lighting does not work	No power, defective light source	Check power supply, see section " <i>Lighting</i> "

Appliance door does not close properly	Door seal dirty or damaged, appliance overfilled, products blocking the door	Clean or replace seal, do not overfill appliance, keep door area clear
Unpleasant odours in the appliance	Spoiled or openly stored products, lack of cleaning	Remove spoiled products, clean appliance thoroughly

**i NOTE:**

If your appliance still does not work properly despite the above measures, contact your dealer or authorized specialist personnel directly.

### Technical data

Below you will find technical data and specifications for your appliance that may be relevant for installation, operation and maintenance.

#### Climate class 0, 1, 2, 3, 4, 6\*

This appliance is designed for safe operation at an **ambient temperature of  $\leq 25^{\circ}\text{C}$**  (not below  $10^{\circ}\text{C}$ ) and a **relative humidity of 60%**.

*\*Appliances in climate class 0, 1, 2, 3, 4 or 6 are suitable for ambient temperatures of  $32^{\circ}\text{C} \pm 2^{\circ}\text{C}$ ;  
appliances in climate class 5 or 7 are suitable for ambient temperatures of  $43^{\circ}\text{C} \pm 2^{\circ}\text{C}$ .*

#### Electrical connection

- Power voltage: **220–240 V~ / 50 Hz**
- Rated power: **150 W**
- Rated current: **2.5 A**

#### Dimension (H × W × D) / Weight

- Appliance size: **143.0 × 55.0 × 55.0 cm**
- Net weight: **approx. 43.0 kg**

Further product information can be found using the QR code on the enclosed energy label or online in the official EU product database:

<https://eprel.ec.europa.eu>

The right to make technical and design modifications during continuous product development remains reserved.

This appliance has been tested according to all relevant current CE guidelines, such as electromagnetic compatibility and low voltage directives, and has been constructed in accordance with the latest safety regulations.



### Disposal

#### Meaning of the “Dustbin” symbol

This symbol indicates that this product must not be disposed of with household waste in accordance with the Waste Electrical and Electronic Equipment Directive (2012/19/EU) and national legislation. Improper handling of waste electrical and electronic equipment can have negative effects on the environment and human health due to potentially hazardous substances that are often contained in waste electrical and electronic equipment.

Consumers are legally obliged to dispose of electrical and electronic appliances separately from unsorted municipal waste at the end of their service life. By disposing of this product properly, you are also contributing to the effective utilization of natural resources.

Information on collection points for old appliances can be obtained from your local authority, the public waste disposal authority, an authorized body for the

disposal of old electrical and electronic appliances or your waste collection service.

This product must be returned to a designated collection point. This can be done, for example, by returning it when purchasing a similar product or by handing it in at an authorized collection point for the recycling of old electrical and electronic equipment. The return of old appliances is free of charge. Your dealer or contractual partner is also obliged to take back the old appliance free of charge.

Before disposing of the product, remove all batteries and rechargeable batteries as well as all lamps that can be removed without destroying them.

Please note that you are responsible for deleting personal data from the product to be disposed of.

 **WARNING:**

Remove or destroy any existing latches and bolt locks when you take the appliance out of operation or dispose of it.

**BOMANN<sup>®</sup>**  
C. Bomann GmbH  
[www.bomann-germany.de](http://www.bomann-germany.de)  
Made in P.R.C.

Stand 07/2025