

EXQUISIT

Wärmepumpentrockner

TWP701-030E weiss

DE Gebrauchsanweisung

Einleitung

Vor Inbetriebnahme des Gerätes diese Gebrauchsanweisung durchlesen. Die Gebrauchsanweisung enthält wichtige Sicherheitshinweise für den Betrieb und die Reinigung des Gerätes. Korrektes Bedienen trägt wesentlich zur effizienten Energienutzung bei und verlängert die Lebensdauer des Gerätes.

Eine unsachgemäße Verwendung des Gerätes ist gefährlich, insbesondere für Kinder.

Die Gebrauchsanweisung zum späteren Nachschlagen aufbewahren und an eventuelle Nachbesitzer weitergeben.

Der Hersteller arbeitet ständig an der Weiterentwicklung aller Typen und Modelle. Deshalb behalten wir uns Änderungen in Form, Ausstattung und Technik vor.

CE-Konformität

Dieses Gerät entspricht zum Zeitpunkt seiner Markteinführung den Anforderungen, die in den Richtlinien des Rates zur Angleichung der Rechtsvorschriften der Mitgliedsstaaten über die elektromagnetische Verträglichkeit RL 2014/30/EU und über die Verwendung elektrischer Betriebsmittel innerhalb bestimmter Spannungsgrenzen RL 2014/35/EU festgelegt sind.

Dieses Gerät ist mit dem CE-Zeichen gekennzeichnet und verfügt über eine Konformitätserklärung zur Einsichtnahme durch die zuständigen Marktüberwachungsbehörden.

Introduction

It is essential to read the instruction manual before operating the appliance. The instruction manual contains important safety information for the operation and cleaning of the appliance. Proper operation makes a major contribution to efficient energy use and extends the service life of the appliance.

Improper use of the appliance is dangerous, particularly for children.

Keep the instruction manual for future reference and pass it on to any subsequent owners.

The manufacturer is working constantly on the further development of all types and models. We therefore reserve the right to make changes in form, equipment and technology.

CE Conformity

At the time of its placement on the market, this appliance conforms to the requirements laid down in the Council directives on the approximation of the laws of the Member States relating to electromagnetic compatibility, Directive 2014/30/EU, and relating to the making available on the market of electrical operating equipment designed for use within certain voltage limits, Directive 2014/35/EU.

This appliance bears the CE mark and has a declaration of conformity that can be examined by the responsible market supervisory authorities.

Gerät kennenlernen

Lieferumfang

1	Gebrauchsanweisung	
1	Servicekarte	

Zubehör Set Artikel Nr. 1096376

a) Ablaufschlauch (optional beim Kundendienst zu erwerben)

b) Halter / Krümmer (optional beim Kundendienst zu erwerben)

Kondenswasserablauf optional an den Kondenswasserbehälter oder über einen Abwasseranschluss ableiten.

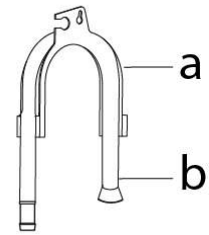

Zubehör Installieren

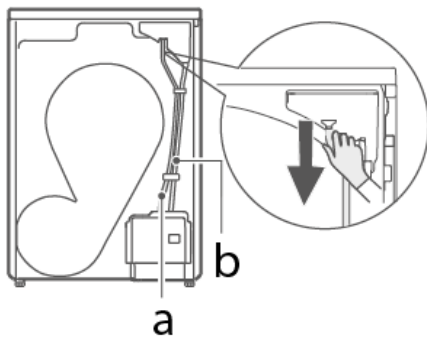

1

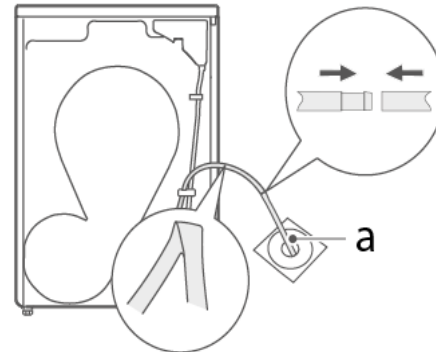

2

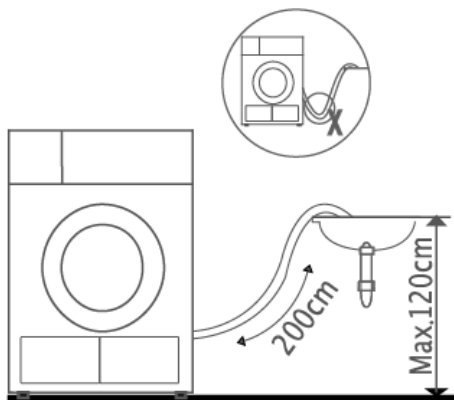

3

(max 200 cm)

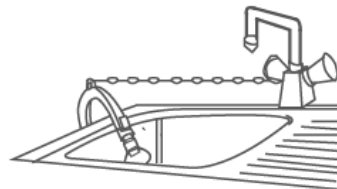





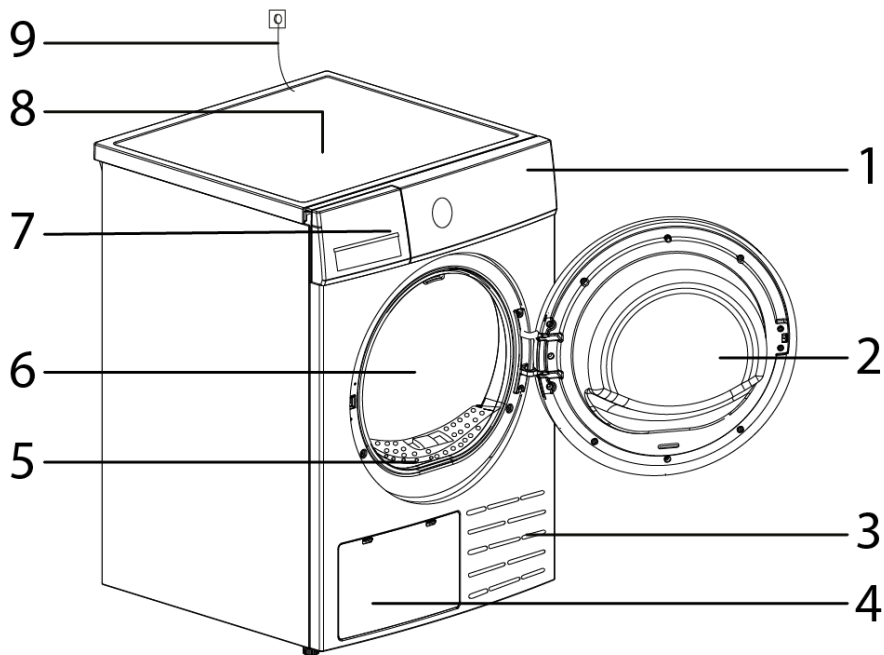

4

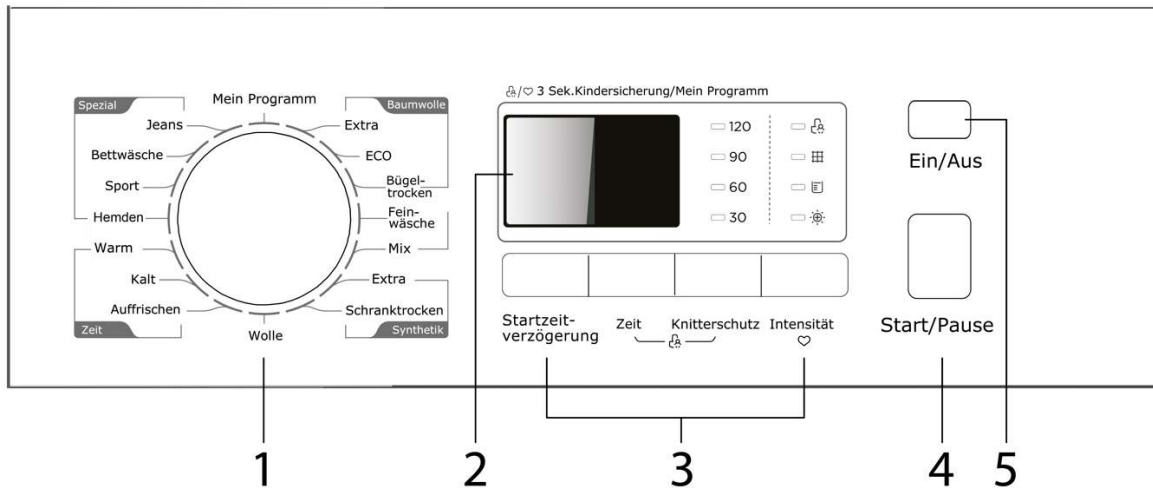
Gerätebeschreibung



- 1) Bedienblende
- 2) Gerätetür
- 3) Lufteinlass
- 4) Wärmetauscher Verriegelung
- 5) Flusensieb
- 6) Trommel
- 7) Kondenswasserbehälter
- 8) Abdeckung
- 9) Netzkabel



NR.	BESCHREIBUNG
1	Programmwähler *ECO entspricht dem Standardprogramm ECO Baumwolle
2	Display / Anzeige  Tastensperre  Restlaufzeit / Fehlermeldung  Filter reinigen  Kondenswasserbehälter leeren  Trocknungsintensität  Individuelle Einstellung
3	Zusatzfunktionen
4	Start / Pause
5	Ein / Aus

Schnell Start



➤ Vor dem Starten sicherstellen, dass das Gerät ordnungsgemäß installiert ist.

Vor dem Trocknen

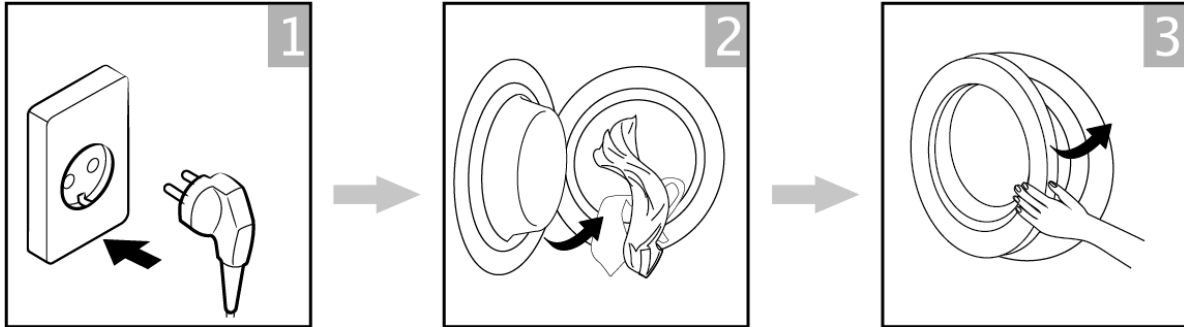

Trocknen



Einschalten

Programmwahl

Zusatzfunktion wählen

Starten

Nach dem Trocknen

Ein Signal ertönt und „END“ ist auf dem Display ersichtlich.

<p>Gerätetür öffnen und die trockene Wäsche entnehmen</p>	<p>Kondenswasser Behälter rausziehen</p>	<p>Kondenswasser Behälter leeren</p>	<p>Filter reinigen</p>	<p>Stecker aus der Steckdose ziehen.</p>
	<p>➤ Ist die Steckdose mit einem Schalter verbunden, den Schalter betätigen, um die Stromzufuhr zu unterbrechen.</p>			

Getting to know your appliance

Scope of supply

1	Exhaust air hose	
1	Instruction Manual	
1	Service card	
1	Manifold holder	

Drain condensation water optionally to the condensation water tank or via a wastewater connection.

Appliance description

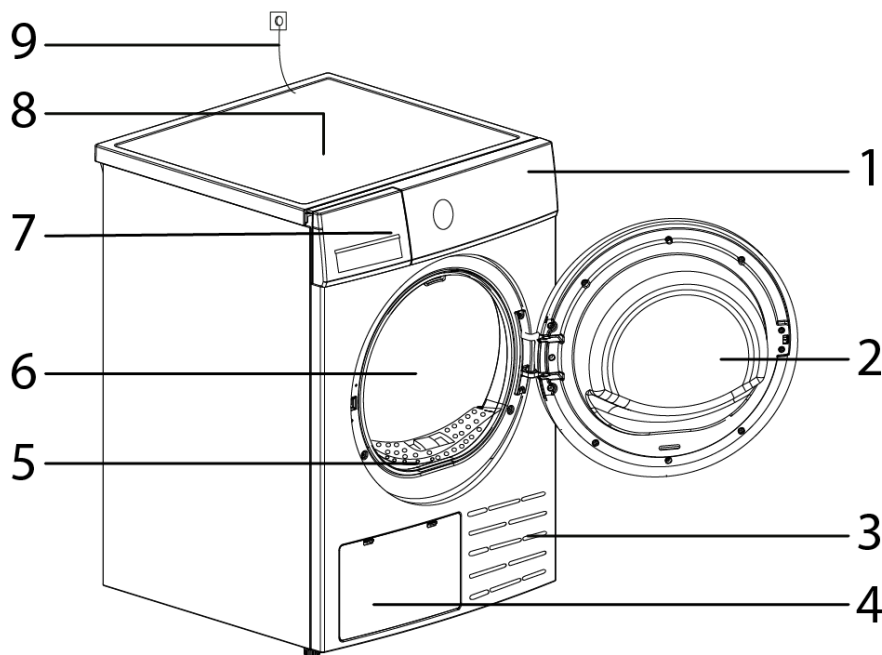

- 1) Control panel
- 2) Appliance door
- 3) Air inlet
- 4) Heat exchanger look
- 5) Fluff filter
- 6) Drum
- 7) Condensation water tank
- 8) Cover
- 9) Main power cable

Schnell Start



➤ Vor dem Starten sicherstellen, dass das Gerät ordnungsgemäß installiert ist.

Vor dem Trocknen

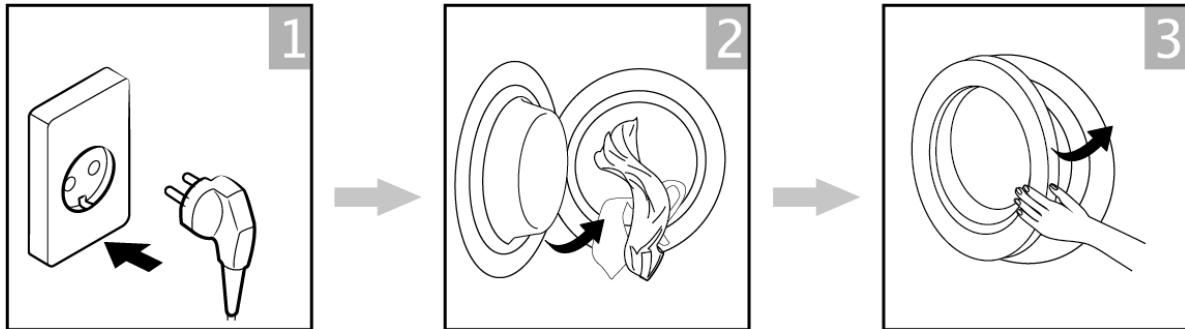

Trocknen



Einschalten

Programmwahl

Zusatzfunktion
wählen

Starten

Nach dem Trocknen

Ein Signal ertönt und „END“ ist auf dem Display ersichtlich.

Gerätetür öffnen und die trockene Wäsche entnehmen	Kondenswasser Behälter rausziehen	Kondenswasser Behälter leeren	Filter reinigen	Stecker aus der Steckdose ziehen.
	➤ Ist die Steckdose mit einem Schalter verbunden, den Schalter betätigen, um die Stromzufuhr zu unterbrechen.			

Inhaltsverzeichnis

1	Zu Ihrer Sicherheit	11
1.1	Bestimmungsgemäße Verwendung	12
1.2	Fehlgebrauch	12
1.3	Allgemeine Sicherheitshinweise.....	12
1.4	Sicherheit zu bestimmten Personengruppen	13
1.5	Restgefahren.....	13
1.6	Gefahren durch Kältemittel	14
2	Aufstellen und Anschließen	15
2.1	Transportschutz entfernen	15
2.2	Wasserablaufschlauch anschliessen	16
2.3	Elektrischer Anschluss	16
3	Inbetriebnahme	17
3.1	Sortieren der Wäsche	17
3.2	Wäsche vorbereiten	18
3.3	Funktionstasten auf der Bedienblende.....	18
3.4	Programm starten.....	19
3.5	Programmtabelle	20
3.6	Energiespartipps.....	21
4	Reinigung und Pflege	22
5	Störungen – Störungsbehebung	25
6	Ersatzteile / Kundenservice	26
7	Garantiebedingungen	27
8	Entsorgung	28

1 Zu Ihrer Sicherheit

Für eine sichere und sachgerechte Anwendung die Gebrauchsanweisung und weitere produktbegleitende Unterlagen sorgfältig lesen und für spätere Verwendung aufbewahren. Alle Sicherheitshinweise in dieser Gebrauchsanweisung sind mit einem Warnsymbol versehen. Sie weisen frühzeitig auf mögliche Gefahren hin. Diese Informationen unbedingt lesen und befolgen.

Erklärung der Sicherheitshinweise

GEFAHR

bezeichnet eine gefährliche Situation, welche bei Nichtbeachtung zum Tod oder zu schwerwiegenden Verletzungen führt!

WARNUNG

bezeichnet eine gefährliche Situation, welche bei Nichtbeachtung zum Tod oder zu schwerwiegenden Verletzungen führen kann!

VORSICHT

bezeichnet eine gefährliche Situation, welche bei Nichtbeachtung zu leichten oder mäßigen Verletzungen führen kann!

ACHTUNG

bezeichnet eine Situation, welche bei Nichtbeachtung zu Sachschäden führt.

 **STROMSCHLAGGEFAHR!**

 **VERBRÜHUNGSGEFAHR!**

 **BRANDGEFAHR!**



- Informationen und Hinweise, die zu beachten sind.
- Markiert eine Aufzählung.
 - ✓ Markiert Prüfungsschritte der Reihe nach.
 - 1. Markiert Arbeitsschritte der Reihe nach.
 - Beschreibt die Reaktion des Gerätes auf den Arbeitsschritt.

1.1 Bestimmungsgemäße Verwendung

Das Gerät ist für die Verwendung im privaten Gebrauch/Haushalt bestimmt. Es eignet sich zum Trocknen von geeigneten Textilien.

- Gerät nicht für andere Zwecke als zum Trocknen von Textilien benutzen. Der Hersteller übernimmt keine Haftung für eventuelle Schäden.
- Umbauten oder Veränderungen am Gerät sind aus Sicherheitsgründen nicht zulässig.
- Nur Textilien trocknen, die trocknergeeignet sind. Die Pflegekennzeichen auf den Textiletiketten beachten.
- Trocknen von in Wasser gewaschenen Textilien, die vom Hersteller im Pfelegetikett als trocknergeeignet ausgewiesen sind.
- Keine ungewaschenen Wäschestücke im Gerät trocknen.
- Den Wäschetrockner niemals benutzen, wenn das Stromkabel oder die Bedienblende beschädigt sind.

Jedwede Verwendung, die außerhalb dieser Anwendungsbereiche liegt, ist nicht bestimmungsgemäß und gilt somit als Fehlgebrauch.

1.2 Fehlgebrauch

Folgende Tätigkeiten gelten als Fehlgebrauch und sind somit untersagt:

- Für die gewerbliche Nutzung ist das Gerät nicht geeignet.
- Gerät nicht mit Mehrfachsteckdosen am Stromnetz anschließen (Brandgefahr durch Überhitzung).
- Netzkabel nicht auf Spannung verlegen.
- Netzkabel nicht knicken.
- Gerät so aufstellen, dass der Netzstecker zugänglich ist.
- Den Netzstecker nicht am Netzkabel aus der Steckdose ziehen.
- In dem Gerät keine Textilien trocknen, die kurz zuvor mit chemischen Reinigungsmitteln (z.B. Waschbenzin, Fleckentferner) behandelt wurden. Explosionsgefahr! Die Wäschestücke erst einige Zeit lüften.
- Das Gerät niemals verwenden, wenn der Verdacht besteht, dass es auf irgendeine Art beschädigt ist.
- Das Gerät ist nicht für den Gebrauch im Außenbereich geeignet

1.3 Allgemeine Sicherheitshinweise

- Das Gerät nach Gebrauch immer ausschalten.
- Im Notfall sofort die Sicherung ausschalten.
- Das Gerät nur verpackt transportieren, um Personen- und Sachschäden zu vermeiden.
- Das Gerät nur nach Angaben der Bedienungsanleitung montieren und anschließen.
- Im Notfall sofort den Stecker aus der Steckdose ziehen.
- Netzstecker und Steckdose müssen zusammenpassen.
- Die empfohlene maximal Beladung nicht überschreiten.
- Das Gerät niemals verwenden, wenn der Verdacht besteht, dass es auf irgendeine Art beschädigt ist. Unter keinen Umständen versuchen, das Gerät selbst zu reparieren.
- Das Gerät auf jeden Fall ausstecken, wenn es für längere Zeit unbeaufsichtigt bleibt (z.B. an Wochenenden, in Ferien)
- Die Rückseite des Gerätes wird während des Betriebs heiß. Das Gerät so positionieren, dass es nicht möglich ist, die Rückseite des Gerätes während des Betriebs zu berühren.
- Die Oberfläche des Gerätes wird während des Betriebs heiß, nicht berühren.
- Beim Trocknen keine Dosierhilfen in die Trommel legen. Die Teile könnten beim Trocknen schmelzen und den Wäschetrockner und die Textilien beschädigen.

1.4 Sicherheit zu bestimmten Personengruppen

Das Gerät dürfen Kinder ab 8 Jahren sowie Personen, deren physische, sensorische oder mentale Fähigkeiten beeinträchtigt sind, oder die einen Mangel an Erfahrung und/oder Wissen vorweisen, bedienen. Es ist jedoch erforderlich, sie dabei zu beaufsichtigen oder bezüglich des sicheren Gebrauchs des Gerätes zu unterweisen, und sie müssen die möglichen Gefahren verstehen.

- Reinigung und Wartung des Gerätes dürfen Kinder nur unter Beaufsichtigung eines Erwachsenen durchführen.
- Kinder beaufsichtigen, um sicherzustellen, dass sie nicht mit dem Gerät spielen.
- Kinder unter 3 Jahren vom Gerät fernhalten.
- Reinigung und Benutzerwartung dürfen nicht durch Kinder ohne Beaufsichtigung durchgeführt werden

GEFAHR

STRANGULATIONSGEFAHR DURCH NETZKABEL!

Kinder unter 8 Jahren vom Netzkabel des Gerätes fernhalten.

GEFAHR

ERSTICKUNGSGEFAHR DURCH VERPACKUNGSMATERIALIEN!

- Kinder von den Verpackungsmaterialien fernhalten.
- Kinder nicht mit Verpackungsmaterial spielen lassen.

GEFAHR

ERSTICKUNGSGEFAHR DURCH ALTGERÄT!

Spielende Kinder können sich im Gerät einsperren oder in andere lebensgefährliche Situationen geraten.

- Kinder nicht mit dem Gerät spielen lassen.
- Kinder in der Nähe des Altgerätes immer beaufsichtigen.

1.5 Restgefahren

GEFAHR

STROMSCHLAGGEFAHR!

- Stellen Sie vor dem Anschließen des Geräts sicher, dass die Steckdose über einen funktionierenden FI-Schutzschalter verfügt. Lassen Sie ggf. eine Elektrofachkraft die Steckdose prüfen.
- Den Netzstecker am Netzkabel beim Einstecken und Herausziehen nie mit feuchten oder nassen Händen anfassen.
- Das Gerät nur nach Angaben der Gebrauchsanweisung montieren und anschließen.
- Im Notfall sofort den Netzstecker aus der Steckdose ziehen.
- Vor jedem Reinigungs- oder Wartungseingriff den Netzstecker aus der Steckdose ziehen.
- Eine beschädigte Isolierung der Netzanschlussleitung ist gefährlich.
- Ein beschädigtes Netzkabel unverzüglich durch unseren Kundendienst ersetzen lassen.
- Sind Netzkabel oder Netzstecker beschädigt, Gerät nicht mehr benutzen.
- Außer den in dieser Gebrauchsanweisung beschriebenen Reinigungs- und Wartungsarbeiten keine Eingriffe am Gerät vornehmen.
- Nie das Gerät über eine externe Schaltvorrichtung versorgen, z.B. Zeitschaltuhr oder Fernsteuerung.
- Nie die Netzanschlussleitung mit heißen Geräteteilen oder Wärmequellen in Kontakt bringen.
- Nie die Netzanschlussleitung mit scharfen Spitzen oder Kanten in Kontakt bringen.
- Nie die Netzanschlussleitung knicken, quetschen oder verändern.
- Nie das Gerät mit einem Stromkreis verbinden, der regelmäßig vom Energieversorger eingeschaltet und ausgeschaltet wird.

- Wenn das Gerät eingebaut ist, muss der Netzstecker und die Anschlussleitung frei zugänglich sein, oder falls der freie Zugang nicht möglich ist, muss in der festverlegten elektrischen Installation eine allpolige Trennvorrichtung nach den Errichtungsbestimmungen eingebaut werden.
Beim Aufstellen des Geräts darauf achten, dass die Netzanschlussleitung nicht eingeklemmt oder beschädigt ist.

WARNUNG

VERGIFTUNGSGEFAHR!

- Das Kondenswasser dieses Geräts ist kein Trinkwasser und kann mit Flusen verunreinigt sein.
- Nicht das Kondenswasser des Geräts trinken oder weiterverwenden. Waschmittel und Pflegemittel können bei Verzehr zu Vergiftungen führen.
- Bei versehentlichem Verschlucken ärztlichen Rat einholen.
- Waschmittel und Pflegemittel für Kinder unzugänglich aufbewahren.

1.6 Gefahren durch Kältemittel

WARNUNG

GESUNDHEITSGEFAHR!

Ist der Kältekreislauf beschädigt, tritt das Kältemittel Isobutan R290 aus. Das Kältemittel ist bei Kontakt mit den Augen und beim Einatmen gesundheitsschädlich.

WARNUNG

ENTZÜNDLICHES GAS!

EXPLOSIONS- UND BRANDGEFAHR!

Im Kältemittel-Kreislauf des Gerätes befindet sich das Kältemittel Isobutan (R290), ein Naturgas mit hoher Umweltverträglichkeit, das brennbar ist.

- Eingriffe in das Kältesystem sind nur autorisierten Fachkräften erlaubt.
- Kältekreislauf nicht beschädigen, z.B. durch Aufstechen der Kältemittelkanäle mit scharfen Gegenständen, Abknicken von Rohrleitungen.
- Beim Transportieren, Aufstellen, Warten und Entsorgen des Gerätes keine Teile des Kältekreislaufes beschädigen.
- Damit im Falle eines Lecks im Kältemittel-Kreislauf kein zündfähiges Gas-Luft-Gemisch entstehen kann, muss der Aufstellraum laut Norm EN 378 eine Mindestgröße von 1 m³ je 8 g Kältemittel haben. Die Menge an Kältemittel steht auf dem Typenschild.
Bsp. 120 g Kältemittel / 8 g = 15 m³

Vorgehen bei beschädigtem Kältekreislauf:

- ✓ Offenes Feuer und Zündquellen unbedingt vermeiden.
- ✓ Den Raum, in dem das Gerät steht, gut durchlüften.
- ✓ Den Kundendienst kontaktieren.

2 Aufstellen und Anschließen

Die Verpackung muss unbeschädigt sein. Das Gerät auf Transportschäden überprüfen. Ein beschädigtes Gerät auf keinen Fall anschließen. Im Schadensfall an den Händler wenden. Die Verpackung umweltgerecht entsorgen.

2.1 Transportschutz entfernen

Das Gerät sowie Teile der Innenausstattung sind für den Transport geschützt. Alle Klebebänder entfernen. Eventuelle Kleberückstände mit Reinigungsbenzin entfernen. Alle Klebebänder und Verpackungsteile aus dem Innenraum des Gerätes entfernen.

	<ul style="list-style-type: none">➤ Voraussetzung zum Aufstellen des Gerätes ist ein tragfähiger und ebener Boden (Tragkraft min. 80 kg). Teppich bzw. Teppichboden ist ggf. zu entfernen, langfloriger Teppichboden ist ungeeignet.➤ Den Aufstellraum stets frei von Staub und Flusen halten. Andernfalls verschmutzt der Flusenfilter des Gerätes unnötig stark, und das Gerät wird nicht mehr ausreichend mit Raumluft versorgt.➤ Gerät nicht an hervorstehenden Geräteteilen (z. B. Gerätetür) anheben, Bruchgefahr!
---	--

Aufstellen

- Das Gerät in einem gut belüfteten und trockenen Raum installieren.
- Die Luftzirkulation beeinflusst den Energieverbrauch und die Leistung des Gerätes. Um eine ausreichende Luftzirkulation zu gewährleisten, 150 cm Abstand nach vorne halten.
- Für die Belüftung des Gerätes die minimalen Lüftungsquerschnitte einhalten.
- 10 cm Abstand zur Rückwand einhalten.
- Das Gerät darf nicht hinter einer abschließbaren Tür, einer Schiebetür oder einer Tür mit Scharnier auf der gegenüberliegenden Seite des Wäschetrockners installiert werden.
- Die Gerätetür muss sich vollständig öffnen lassen.

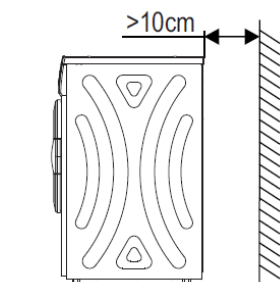

	<ul style="list-style-type: none">➤ Unbedingt vermeiden, dass Gerät neben Heizkörpern, einem Herd, direkter Sonneneinstrahlung oder sonstigen Wärmequellen; an Orten, an denen eine hohe Feuchtigkeit auftritt, (z. B. im Freien – Gefahr der Verrostung von Metallteilen); an Orten, an denen die Temperatur unter 5 °C absinkt oder auf über 35 °C steigt in der Nähe von flüchtigen und entflammaren Materialien (z. B. Gas, Benzin, Alkohol etc.) aufzustellen
---	--

Nivellieren

Um geringfügige Unebenheiten des Bodens auszugleichen, die Schraubfüße des Gerätes verstellen. Benötigtes Werkzeug zum Ausrichten eines Gerätes: Wasserwaage und Schraubendreher.

1. Mit der Wasserwaage kontrollieren, ob das Gerät waagrecht steht.
2. Wenn nötig, die Schraubfüße mit Hilfe eines Schraubendrehers hinein oder herausdrehen.
3. Alle Schraubfüße so ausnivellieren, dass das Gerät absolut waagrecht und feststeht.

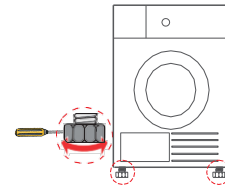

- Je genauer ausgerichtet das Gerät steht, desto geringer sind der Verschleiß und die Luftschallemission.

2.2 Wasserablaufschlauch anschliessen

Um nicht regelmäßig den Kondenswasser Behälter des Gerätes zu leeren, den Wasserablaufschlauch anschließen. (Siehe Abbildung 1-5 bei **a**)

ACHTUNG

SACHSCHADEN

- Bei einem verstopften oder verschlossenen Abfluss kann gestautes Abwasser in das Gerät zurückfließen.
- Vor dem Betrieb des Geräts sicherstellen, dass Abwasser schnell abläuft und Verstopfungen beseitigen.

2.3 Elektrischer Anschluss

Angaben über Netzspannung, Stromart und die erforderliche Absicherung dem Typenschild entnehmen. Das Typenschild ist neben der Einfüllöffnung angebracht. Der Anschluss darf nur über eine vorschriftsmäßig installierte und geerdete Steckdose erfolgen.

3 Inbetriebnahme

Das Gerät vor Inbetriebnahme reinigen, um etwaige Rückstände aus der Fertigung zu beseitigen.

1. Die Gerätetür öffnen und die Trommel mit einem feuchten Lappen auswischen.
2. Unempfindliche Wäscheteile hineinlegen
3. Gerät mit ON/OFF einschalten
4. Programm **AUFFRISCHEN** wählen, Start/Pause drücken
 - Nach Ablauf des Programms die Wäsche entnehmen und das Gerät nach Anweisungen in Kapitel Reinigung und Pflege, reinigen.
 - Bei den ersten Trockengängen kann es zu geringer Geruchsbelästigung kommen, weil Staubrückstände (die durch Lagerung und Transport entstanden sind) auf den Heizelementen verbrennen. Es besteht dadurch keine Gefahr für die Wäsche.













! WARNUNG

VERLETZUNGSGEFAHR!

Beim Trocknen können sich Teile im Innenraum des Gerätes bis zu 60° C aufheizen. Nach Gebrauch Gerät ein paar Minuten abkühlen lassen.

3.1 Sortieren der Wäsche

Die Wäsche nach Pflegekennzeichen sortieren.
Die Pflegekennzeichen bedeuten:

 natürliches Trocknen	 Trockner geeignet	 nicht im Trommeltrockner trocknen	 nicht im Trockner trocknen
 zum Trocknen aufhängen	 natürliches Trocknen mit Schleudern	 Wäsche liegend trocknen	 liegend im Schatten trocknen
 chemische Trockenreinigung	 Nicht chemisch reinigen	 chemische Reinigung mit allen Lösungsmitteln	 chemische Reinigung mit Kohlenwasserstoff

- In diesem Gerät nur Wäsche trocknen, die entsprechend den Pflegekennzeichen trocknergeeignet ist.
- Keine Wäsche in das Gerät geben, die laut Pflegekennzeichen für das Gerät ungeeignet ist.
- Neue farbige Wäsche nicht zusammen mit heller Wäsche trocknen, die Textilien könnten abfärben.
- Seiden- oder Wolltextilien sind nicht trocknergeeignet.
- Keine Produkte mit Gummi-, Latex- oder Schaumgummianteilen trocknen.

3.2 Wäsche vorbereiten

WARNUNG

EXPLOSIONS- UND BRANDGEFAHR!











Feuerzeuge und Zündhölzer aus den Taschen der Textilien entfernen.

Gerätetrommel und Textilien können Schaden nehmen.

Alle Gegenstände aus den Taschen der Textilien entfernen und Folgendes beachten:

- Stoffgürtel, Schürzenbänder usw. zusammenbinden oder einen Wäschesack nutzen.
- Reißverschlüsse, Haken und Ösen schließen und Bezüge zuknöpfen.
- Die Wäsche für ein gleichmäßiges Trocknungsergebnis nach Gewebeat und Trocknungsprogramm sortieren.
- Metallteile, wie z.B. Büroklammern, aus den Textilien entfernen.
- Gewirkte Textilien, wie T-Shirts und Trikotwäsche, laufen beim ersten Trocknen oft ein. Ein schonendes Programm verwenden.
- Pfllegeleichte Wäsche nicht überrocknen. Dies führt zu vermehrtem Knittern in der Wäsche.
- Die Trommel nur ca. 1/2 befüllen, um gleichmäßig zu trocknen.
- Große Teile mit kleineren Teilen mischen.
- Die Wäsche nicht „überrocknen“. Sie wird hart und könnte sich statisch aufladen.
- Beim letzten Spülprogramm der Waschmaschine einen Weichspüler verwenden, um die Bildung von statischer Aufladung der Wäsche im Gerät zu vermeiden.
- Empfindliche Textilien in einem Kopfkissenbezug trocknen.

Referenzgewicht der trockenen Kleidung (die Angaben sind Richtwerte):

 verschiedene Stoffe/Kleidung (ca. 800g)	 Baumwoll-Jacken (ca. 800g)	 Jeans (ca. 800g)	 Handtücher Baumwolle (ca. 900g)
 Bettwäsche Baumwolle (ca. 600g)	 Arbeitskleidung (ca. 1120g)	 Nachtwäsche (ca. 200g)	 Langarmhemden Baumwolle (ca. 300g)
 Kurzarmhemden Baumwolle (ca. 180g)	 Unterwäsche (ca. 70g Baumwolle)	 Socken Mischgewebe (ca. 50g)	

3.3 Funktionstasten auf der Bedienblende

Startvorwahl

Die Startzeit ist einstellbar bis zu 24 Stunden im Voraus.

1. Auf die Taste **EIN/AUS** drücken, um das Gerät einzuschalten.
2. Mit dem **PROGRAMMWAHLKNOPF** das Programm wählen.
3. Wenn nötig auch eine Zusatzfunktion wählen, wie z.B. **KNITTERSCHUTZ**.
4. Die Taste **STARTZEITVORWAHL** so lange drücken, bis die gewünschte Stundenanzahl im Display erscheint.
5. Auf die Taste **STARTZEITVORWAHL** drücken.
6. Noch mal auf die Taste **STARTZEITVORWAHL** drücken und die gewünschte Startzeit wählen.
7. **START/PAUSE** drücken. Das Trocknungsprogramm startet gemäß der voreingestellten Startzeit.
8. Der Vorgang startet automatisch zu der gewünschten Zeit. Um die Startzeitvorwahl zu löschen, die Taste **EIN/AUS** drücken und erneut ein Programm wählen.

Zeit

Wenn das Programm „Zeit“ ausgewählt ist, mit der Taste **ZEIT**, die Trocknung im 10 Minuten Takt einstellen.

Intensität

Mit der Taste **INTENSITÄT** die Trockenstufen einstellen.

1. Vor dem Programmstart auf die Taste **INTENSITÄT** drücken und den Trockenstufen.
2. Außer Baumwolle Bügelfeucht, Feinwäsche, Wolle, Warm, Kalt, Auffrischen, sind alle anderen Programme mit Intensiv einstellbar.

Knitterschutz

1. Die Taste **KNITTERSCHUTZ** drücken. Die Knitterschutz-Phase beträgt am Ende eines Trockenprogramms 30 Minuten oder 2 Stunden (je nach Einstellung).
2. Nach Ablauf des Knitterschutzprogramms die Wäsche aus der Trommel entnehmen.
→ Außer Kalt, Wolle und Auffrischen sind alle Programme mit Knitterschutz wählbar.

Flusenfilter

Leuchtet die LED nach Programmende, den Flusenfilter reinigen.

Kindersicherung

1. Um die Kindersicherung zu aktivieren, für mehr als 3 Sekunden gleichzeitig die Tasten **KNITTERSCHUTZ** und **ZEIT** drücken.
→ Wenn die Kindersicherung aktiviert ist, leuchtet die LED "Kindersicherung" und man kann keine Taste für das Gerät außer **EIN/AUS** drücken.
2. Zum Deaktivieren der Kindersicherung wiederum für mehr als 3 Sekunden gleichzeitig die Tasten **KNITTERSCHUTZ** und **ZEIT** drücken.

3.4 Programm starten

Schnellstart

1. Netzanschlusskabel anschließen.
2. Die Gerätetür öffnen und mit der feuchten Wäsche befüllen.
3. Die Gerätetür schließen.
4. Die Taste **EIN/AUS** drücken.
5. Programm auswählen.
6. Auf die Taste **START/PAUSE** drücken.
7. Wenn der Trocknungsvorgang beendet ist, die Taste **EIN/AUS** zum Ausschalten des Gerätes drücken.
8. Die Gerätetür öffnen und die Wäsche aus dem Gerät nehmen.
9. Den Flusenfilter reinigen.
10. Den Stecker aus der Steckdose ziehen.

Programmende

Nach dem Trocknungsvorgang blinkt auf dem Display END und die entsprechende LED blinkt. Die Knitterschutzfunktion startet, sofern die Wäsche nicht sofort aus dem Gerät entnommen wird.

- Nach Programmende ertönt ein Signalton.
1. Die Taste **EIN/AUS** drücken, um das Gerät auszuschalten.
 2. Die Wäsche entnehmen.
 3. Den Flusenfilter reinigen und den Netzstecker herausziehen.

3.5 Programmtabelle

PROG.		MAX BEL.	BESCHREIBUNG	Verzögerung	Dauer
Baumwolle	Extra	7.0kg	Für ein- oder mehrlagige Baumwollwäsche. Schranktrocken.	Ja	Nein
	Eco				
	Bügeln		Für einlagige Baumwollwäsche, die zum Bügeln feucht bleiben soll.		
Feinwäsche		1.0kg	Für empfindliche Wäsche, die zum Trocknen geeignet ist, oder für Wäsche, die mit der Hand bei niedriger Temperatur gewaschen werden sollte.	Ja	Nein
Mix		3.5kg	Für Mischgewebe aus Baumwolle und Synthetik.	Ja	Nein
Synthetics	Extra	3.5kg	Für dicke oder mehrlagige synthetische Textilien, die vollständig getrocknet werden sollen.	Ja	Nein
	Schrank trocken		Zum Trocknen von dünnen synthetischen Textilien, die nicht gebügelt werden, wie z.B. pflegeleichte Hemden, Babytücher oder Socken.		
Wolle		1.0kg	Zum Auffrischen von Wollsachen, damit sie wieder frisch und flauschig werden.	Ja	Nein
Spezial	Jeans	4.0kg	Zum Trocknen von Jeans oder Freizeitkleidung, die in der Waschmaschine mit hoher Geschwindigkeit geschleudert wird.	Ja	Nein
	Bettwäsche	4.0kg	Zum Trocknen von Bettwäsche, Bettlaken oder anderen großen Teilen.		
	Sport	3.0kg	Zum Trocknen von Sportbekleidung und dünnen Stoffen aus Polyester, die nicht gebügelt werden.	Ja	Nein
	T-Shirts	1.0kg	Für pflegeleichte Wäsche, wie Hemden und Blusen, die mit einer Knitterschutzfunktion ausgestattet sind, um den Bügelaufwand zu minimieren. Legen Sie die Wäsche locker in den Trockner. Nach dem Trocknen schnell herausnehmen und auf einen Kleiderbügel hängen.		
Mein Programm Zeit			Definieren und speichern Sie Ihr Lieblingsprogramm.	Ja	Nein
	Warm		Zum Trocknen einzelner Kleidungsstücke oder zum vollständigen Trocknen von mehrlagigen Textilien mit unterschiedlichem Trocknungsverhalten, wie Jacken, Kissen oder voluminösen Kleidungsstücken. Min. 10 Min. bis max. 150 Min. (in 10-Minuten-Schritten).	Ja	Ja
	Kalt		Zum Lüften von Textilien ohne Heizung. Min. 10 Min. bis max. 30 Min. (in 10-Minuten-Schritten)		
	Auffrischen	1.0kg	Zum Auffrischen von Kleidung, die lange Zeit in einer geschlossenen Umgebung aufbewahrt wurde, oder zum Entfernen von Gerüchen. Min. 20 Min. bis max. 220 Min. (in 10-Minuten-Schritten)		

- Hinweis für Prüfinstitute:

Prüfprogramm ECO gemäß Verordnung 2533/2023/EU und 2534/2023 zur Energiekennzeichnung, gemessen nach EN 61121 und geeignet zum Trocknen von normaler Baumwolllast bei Nennlast.

Progr.	Kap. kg	Schleuderdr	Restf. %	Trocknungsz.	Energieverbr
ECO Baumwolle	7	1000 rpm	0%	3:10 h:min	2.05 kWh
	3,5	1000 rpm	0%	2:00 h:min	1.10 kWh
Baumwolle Extra	7	1000 rpm	-3%	3:50 h:min	2.30 kWh
	3,5	1000 rpm	-3%	2:40 h:min	1.40 kWh
Baumwolle Bügeln	7	1000 rpm	12%	2:20 h:min	1.80 kWh
	3,5	1000 rpm	12%	1:40 h:min	0.95 kWh
Synthetik Extra	3,5	800 rpm	0%	1:40 h:min	0.95 kWh
Synthetik Schranktrocken	3,5	800 rpm	2%	1:30 h:min	0.85 kWh
Wolle	1	/	/	0:25 h:min	0.30 kWh
Feinwäsche	1	800 rpm	0%	1:25 h:min	0.75 kWh

3.6 Energiespartipps

- Die Wäsche vor dem Trocknen schleudern. Trocknere Wäsche verkürzt die Trocknungszeit und senkt den Energieverbrauch.
- Das Programm ECO Baumwolle ist in Bezug auf den Energieverbrauch für das Trocknen nasser Baumwollwäsche das effizienteste Programm
- Das Gerät mit den maximal vorgegebenen Beladungsmengen beladen.
- Das Befüllen des Haushaltswäschetrockners bis zu der für die jeweiligen Programme angegebenen Maximalkapazität kann Energie einsparen.
- Den Raum belüften und den Lufteinlass am Gerät freihalten, damit der Luftaustausch gewährleistet ist.
- Den Flusenfilter nach jedem Trocknen reinigen. Ein verunreinigter Flusenfilter verlängert die Trocknungszeit und erhöht den Energieverbrauch.

4 Reinigung und Pflege

WARNUNG

STROMSCHLAGGEFAHR!

- Das Gerät darf während der Reinigung nicht am Stromnetz angeschlossen sein.
- Vor Reinigungsarbeiten Gerät abschalten und Netzstecker ziehen oder Sicherung abschalten bzw. herausdrehen.
- Das Gerät nicht mit einem Wasserstrahl abspritzen.
- Unsachgemäße Reparaturen sind gefährlich.
- Nie das Gerät oder die Eigenschaften des Geräts technisch verändern.
- Nur dafür geschultes Fachpersonal darf Reparaturen am Gerät durchführen.
- Nur Original-Ersatzteile dürfen zur Reparatur des Geräts verwendet werden.
- Wenn die Netzanschlussleitung dieses Geräts beschädigt wird, muss sie durch den Hersteller oder seinen Kundendienst oder eine ähnlich qualifizierte Person ersetzt werden, um Gefährdungen zu vermeiden. Eindringende Feuchtigkeit kann einen Stromschlag verursachen.
- Vor der Reinigung den Netzstecker ziehen oder Sicherung im Sicherungskasten ausschalten.
- Keine Dampfreiniger, Hochdruckreiniger, Schläuche oder Brausen verwenden, um das Gerät zu reinigen.

WARNUNG

EXPLOSIONSGEFAHR!

Keine Lösungsmittel verwenden! Diese Mittel können Geräteteile beschädigen, entwickeln giftige Dämpfe und sind explosionsgefährlich.

1. Das Gerät abkühlen lassen. Gehäuse und Bedienteile nur mit lauwarmer Seifenlauge oder mit einem handelsüblichen, lösungsmittelfreien Reinigungsmittel reinigen.
2. Nach jedem Gebrauch das Gerät innen und außen mit einem Tuch reinigen.
3. Nach der Reinigung die Gerätetür offenlassen, damit keine unangenehmen Gerüche entstehen.



VERGIFTUNGSGEFAHR

- Beim Verwenden von lösungsmittelhaltigen Reinigungsmitteln können giftige Dämpfe entstehen.
- Keine lösungsmittelhaltigen Reinigungsmittel verwenden.

VORSICHT

Nur mit lauwarmem Wasser reinigen und keine harten oder scharfkantigen Gegenstände oder Scheuermittel benutzen.

Reinigung des Flusenfilters

1. Das Gerät abkühlen lassen.
2. Die Gerätetür öffnen.
3. Den Flusenfilter nach oben ziehen und herausnehmen.
4. Den Flusenfilter reinigen. Die angesammelten Fäden abwischen.
5. Den Filter gründlich trocknen.
6. Den Flusenfilter wieder in die vorgesehene Position in der Gerätetür einsetzen.

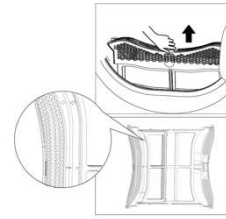

- Die auf dem Filter angesammelten Flusen blockieren die Luftzirkulation und verursachen die Verlängerung der Trocknungszeit und erhöhen den Energieverbrauch.
- Den Flusenfilter nach jedem Gebrauch reinigen.
- Das Gerät nicht ohne Flusenfilter betreiben!
- Die Flusen in den Mülleimer werfen und nicht in den Abfluss gelangen lassen, um zu vermeiden, dass im Abwassersystem Mikroplastik verbreitet wird



Gründe für Überhitzung

1. Der Flusenfilter ist blockiert. Den Flusenfilter nach jedem Trocknungsvorgang reinigen.
2. Lüftungsöffnungen an der Rückseite des Gerätes sind blockiert. Den Wandabstand beachten (s. Kapitel „Aufstellen“).
3. Der Aufstellungsraum ist schlecht belüftet. Den Aufstellungsraum während des Trocknungsvorgangs belüften.
4. Leichte Wäschestücke, z. B. ein Taschentuch, saugt der Filter an. Das Wäscheteil zurück in die Trommel legen.

Reinigung des Kondenswasserbehälters

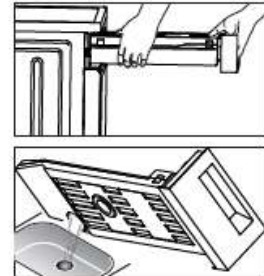
- Das Gerät nicht ohne den Kondenswasserbehälter starten.
- Verunreinigtes Kondenswasser kann Gesundheits- und Sachschäden verursachen.
- Kondenswasser ist kein Trinkwasser und kann mit Flusen verunreinigt sein. Nicht trinken oder weiterverwenden.
- Schieben Sie den Kondenswasserbehälter bis zum fühlbaren Einrasten wieder in den Trockner.



- Wenn der Kondenswasserbehälter voll ist, erscheint auf dem Display das Symbol , wenn der Kondenswasserbehälter geleert ist, auf die Taste Start/Pause drücken und das Symbol  erlischt auf dem Display.

Reinigung des Wärmetauschers

Den Wärmetauscher (c) mindestens alle 6 Monate mit einer feinen Bürste reinigen.

- a) Wärmetauscher Verriegelung
- b) Wärmetauscher Abdeckung
- c) Wärmetauscher

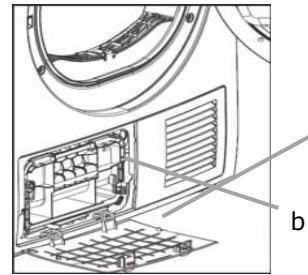
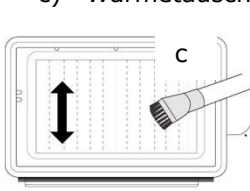

- Um die Hände von dem scharfen Gitter zu schützen, Handschuhe tragen.

5 Störungen – Störungsbehebung

Störung	Mögliche Ursachen	Maßnahmen
Das Gerät läuft nicht, das Display leuchtet nicht.	Das Gerät ist nicht an die Stromversorgung angeschlossen. Die Einfülltür ist offen. Die Taste „Ein/Aus“ oder „Start/Pause“ wurde nicht gedrückt.	Den Netzstecker in die Steckdose stecken. Die Sicherung der Hausinstallation kontrollieren. Die Einfülltür schließen. Die entsprechenden Tasten drücken.
Nicht zufriedenstellende Trocknungsergebnisse oder die Trockenzeit ist zu lang.	Es wurde ein falsches Programm eingestellt. Flusenfilter ist verstopft. Die max. Wäschemenge wurde überschritten. Es befinden sich Rückstände in der Trommel. Abluftschlauch ist verstopft.	Ein geeignetes Programm einstellen oder die Trockenzeit höher einstellen. Flusenfilter reinigen. Die maximale Füllmenge beachten. Die Innenfläche der Trommel reinigen. Abluftschlauch überprüfen.
Die Einfülltür schließt nicht.	Der Flusenfilter wurde nicht eingesetzt.	Den Flusenfilter korrekt einsetzen.
Wasser läuft aus.	Das Gerät steht nicht waagrecht. Türdichtungen sind nicht sauber.	Das Gerät mit verstellbaren Füßen ausnivellieren. Türdichtungen reinigen.
 Das Symbol leuchtet auf	Kondenswassertank ist überfüllt	Kondenswassertank leeren.
Filter-Symbol leuchtet. 	Flusenfilter ist verschmutzt.	Den Flusenfilter reinigen.
Trockner heizt nicht.	Überhitzung des Gerätes durch Blockade des Filters, der Lüftungsschlitze oder fehlende Luftzufuhr.	Kundendienst kontaktieren
Das Gerät ist im Betrieb sehr laut.	Zu schwere und nasse Wäsche wurde eingefüllt. Dies führt zu schlagenden Geräuschen, wenn die Wäsche gegen die Trommel schlägt.	Die Wäsche gut schleudern und nochmals in den Trockner einlegen.
Die Kleider laufen ein.	Die Wäsche ist zu trocken.	Anhand der Pflegeetiketten der Kleidung prüfen, ob sie trocknergeeignet sind. Wäsche, die leicht einläuft, nicht fertig trocknen. Die Kleidungsstücke leicht feucht aus dem Gerät nehmen und zum Fertigtrocknen aufhängen.

Fehlercodes im Display

Fehlercode	Ursache	Maßnahmen
E 33	Temperatursensor defekt	Gerät ausschalten und neu starten. Besteht das Problem weiterhin, an den Kundendienst wenden.
E 82	Kommunikationsfehler	Kundendienst kontaktieren

6 Ersatzteile / Kundenservice

Folgende Ersatzteile sind beim Kundendienst erhältlich (Abhängig vom Gerät):

- Motor und Motorkohlen; Kraftübertragung zwischen Motor und Trommel; Pumpen; Stoßdämpfer und Federn; Waschtrommel, Lagerkreuz mit Kugellagern (einzeln oder als Reparatursatz); Heizkörper und Heizelemente, einschließlich Wärmepumpen (einzeln oder als Reparatursatz); Rohrleitungen und dazugehörige Ausrüstung, einschließlich aller Schläuche, Ventile, Filter und Aquastopps (einzeln oder als Reparatursatz); Leiterplatten elektronische Displays; Druckschalter; Thermostate und Sensoren Software und Firmware, einschließlich Reset-Software.
- (Tür, Türscharnier und Türdichtungen, sonstige Dichtungen, Türverriegelungsbaugruppe und Kunststoffzubehör wie Waschmittelbehälter
- Türdichtungen sind 10 Jahre nach dem Inverkehrbringen des letzten Exemplars eines Modells erhältlich.

Um auf die Produktdatenbank zu gelangen, für:

- Reparaturaufträge
- Datenblatt
- Gebrauchsanweisung

den Service QR-Code aus der beigelegten Servicekarte oder vom Typenschild am Gerät scannen.



Servicekarte

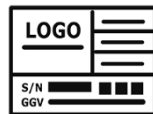

Typenschild

Mehr Informationen zum Service, siehe beigelegte Servicekarte

Kundendienstadresse:

EGS GmbH

Dieselstraße 1

33397 Rietberg / DEUTSCHLAND



- Der Besuch des Kundendiensttechnikers im Falle einer Fehlbedienung oder einer der beschriebenen Störungen ist auch während der Garantiezeit nicht kostenlos.
- Reparaturen an elektrischen Geräten ausschließlich nur von einem hierfür qualifizierten Fachmann ausführen lassen. Eine falsch bzw. nicht fachgerecht durchgeführte Reparatur kann Gefahren für den Benutzer herbeiführen und führt zu einem Verlust des Garantieanspruchs.

7 Garantiebedingungen

Als Käufer eines Exquisit Gerätes stehen Ihnen die gesetzlichen Gewährleistungen aus dem Kaufvertrag mit Ihrem Händler zu. Zusätzlich räumen wir Ihnen eine Garantie zu den folgenden Bedingungen ein:

Leistungsdauer

Die Garantie läuft 24 Monate ab Kaufdatum (Kaufbeleg ist vorzulegen). Während der ersten 6 Monate beseitigt der Kundendienst Mängel am Gerät unentgeltlich. Voraussetzung ist, dass das Gerät ohne besonderen Aufwand für Reparaturen zugänglich ist. In den weiteren 18 Monaten ist der Käufer verpflichtet nachzuweisen, dass der Mangel bereits bei Lieferung bestand. Bei gewerblicher Nutzung (z.B. in Hotels, Kantinen) oder bei Gemeinschaftsnutzung durch mehrere Haushalte, beträgt die Garantie 12 Monate ab Kaufdatum (Kaufbeleg ist vorzulegen). Während der ersten 6 Monate beseitigt der Kundendienst Mängel am Gerät unentgeltlich. Voraussetzung ist, dass das Gerät ohne besonderen Aufwand für Reparaturen zugänglich ist. In den weiteren 6 Monaten ist der Käufer verpflichtet nachzuweisen, dass der Mangel bereits bei Lieferung bestand. Durch die Inanspruchnahme der Garantie verlängert sich die Garantie weder für das Gerät noch für die neu eingebauten Teile.

Umfang der Mängelbeseitigung

Innerhalb der genannten Fristen beseitigen wir alle Mängel am Gerät, die nachweisbar auf mangelhafte Ausführung oder Materialfehler zurückzuführen sind. Ausgewechselte Teile gehen in unser Eigentum über.

Ausgeschlossen sind:

Normale Abnutzung, vorsätzliche oder fahrlässige Beschädigung, Schäden, die durch Nichtbeachtung der Gebrauchsanweisung, unsachgemäße Aufstellung, bzw. Installation oder durch Anschluss an falsche Netzspannung entstehen, Schäden aufgrund von chemischer bzw. elektrothermischer Einwirkung oder durch sonstige anormale Umweltbedingungen, Glas-, Lack- oder Emaille Schäden und evtl. Farbunterschiede sowie defekte Glühlampen. Ebenso sind Mängel am Gerät ausgeschlossen, die aufgrund von Transportschäden zurückzuführen sind. Wir erbringen auch dann keine Leistungen, wenn – ohne unsere besondere, schriftliche Genehmigung – von nicht ermächtigten Personen am Exquisit Gerät Arbeiten vorgenommen oder Teile fremder Herkunft verwendet wurden. Diese Einschränkung gilt nicht für mangelfreie, durch eine qualifizierte Fachkraft mit unseren Originalteilen, durchgeführte Arbeiten zur Anpassung des Gerätes an die technischen Schutzvorschriften eines anderen EU-Landes.

Geltungsbereich

Unsere Garantie gilt für Geräte, die in der Bundesrepublik Deutschland oder Österreich erworben wurden und in Betrieb sind.

Bei Reklamationen defekter Geräte müssen Absender- und Empfänger Anschrift in der Bundesrepublik Deutschland oder Österreich sein.

Für Geräte, die in anderen europäischen Ländern erworben und betrieben werden, gelten die Garantiebedingungen des Verkäufers.

Für Reparaturaufträge außerhalb der Garantiezeit gilt:

- Wird ein Gerät repariert, sind die Reparaturrechnungen sofort fällig und ohne Abzug zu bezahlen.
- Wird ein Gerät überprüft bzw. eine angefangene Reparatur nicht zu Ende geführt, werden Anfahrts- und Arbeitspauschalen berechnet.
- Beratung durch unser Kundenberatungszentrum ist unentgeltlich (s. Kapitel Kundendienst).

GGV Handelsgesellschaft mbH & Co. KG, August-Thyssen-Str. 8, D-41564 Kaarst-Holzbüttgen

8 Entsorgung

Verpackung entsorgen



Die Verpackung sortenrein entsorgen. Pappe und Karton zum Altpapier und Folien in die Wertstoffsammlung geben.

Altgerät entsorgen (DE)



Altgeräte dürfen nicht in den Hausmüll
Das Symbol der durchgestrichenen Abfalltonne auf Rädern auf dem Produkt oder seiner Verpackung bedeutet, dass das Gerät nicht im Hausmüll entsorgt werden darf, sondern eine separate Entsorgung erfordert. Sie können das Altgerät kostenfrei bei einer geeigneten kommunalen Sammelstelle für Elektro- und Elektronikaltgeräte, z.B. einem Wertstoffhof, abgeben. Die Adressen erhalten Sie von Ihrer Stadt- bzw. Kommunalverwaltung.

Alternativ können Sie kleine Elektroaltgeräte mit einer Kantenlänge bis zu 25 cm bei Händlern mit einer Verkaufsfläche für Elektro- und Elektronikgeräte von mind. 400 m² oder Lebensmittelhändlern mit einer Gesamtverkaufsfläche von mind. 800 m², die zumindest mehrmals im Jahr Elektro- und Elektronikgeräte anbieten, unentgeltlich zurückgeben.

Größere Altgeräte können beim Neukauf eines Gerätes der gleichen Geräteart, das im Wesentlichen die gleichen Funktionen wie das neue Gerät erfüllt, bei einem entsprechenden Händler kostenfrei zurückgegeben werden. Bezüglich der Modalitäten der Rückgabe eines Altgerätes im Fall der Auslieferung des neuen Gerätes, wenden Sie sich bitte an Ihren Händler.

Bitte entnehmen Sie – sofern möglich – vor der Entsorgung des Produkts sämtliche Batterien und Akkus sowie alle Lampen, die zerstörungsfrei entnommen werden können.

Wir weisen darauf hin, dass Sie für die Löschung personenbezogener Daten auf dem zu entsorgenden Gerät selbst verantwortlich sind.

Kinder können Gefahren, die im Umgang mit Haushaltsgeräten liegen, oft nicht erkennen. Für die notwendige Aufsicht sorgen und Kinder nicht mit dem Gerät spielen lassen.

Altgeräte entsorgen (AT)



Das Symbol der durchgestrichenen Abfalltonne auf Rädern auf dem Produkt oder seiner Verpackung bedeutet, dass das Gerät nicht im Hausmüll entsorgt werden darf, sondern eine separate Entsorgung erfordert. Sie können das Altgerät kostenfrei bei einer geeigneten kommunalen Sammelstelle für Elektro- und Elektronikaltgeräte, z.B. einem Wertstoffhof, abgeben.

Die Adressen erhalten Sie von Ihrer Stadt- bzw. Kommunalverwaltung. Alternativ können Sie Elektroaltgeräte beim Kauf eines neuen Gerätes der gleichen Art und mit derselben Funktion bei einem stationären Händler unentgeltlich zurückgeben. Bezüglich der Modalitäten der Rückgabe eines Altgerätes im Fall der Auslieferung des neuen Gerätes, wenden Sie sich bitte an Ihren Händler.

Bitte entnehmen Sie – sofern möglich – vor der Entsorgung des Produkts sämtliche Batterien und Akkus sowie alle Lampen, die zerstörungsfrei entnommen werden können.

Wir weisen darauf hin, dass Sie für die Löschung personenbezogener Daten auf dem zu entsorgenden Gerät selbst verantwortlich sind.

Das Gerät kann Stoffe enthalten, die bei falscher Entsorgung Umwelt und menschliche Gesundheit gefährden können. Das Materialrecycling hilft, Abfall zu reduzieren und Ressourcen zu schonen. Durch die getrennte Sammlung von Altgeräten und deren Recycling tragen Sie zur Vermeidung negativer Auswirkungen auf die Umwelt und die menschliche Gesundheit bei.

exQUISIT

GGV HANDELSGES. MBH & CO. KG
AUGUST-THYSSEN-STR. 8
D-41564 KAARST
GERMANY

TWP701-030_BDA_DE_E1-0-2025-05-M.DOCX

www.exquisit.de