

注：

此页作为提醒印刷厂对印刷的要求，不属于印刷内容。

规格：□□

材质：□□□双胶

黑白印刷

说明书含7种语言

2, 3, 4, 6, 7语言（即1同5语言除外）第5页更新
浅托盘描述。

请按2025. 8. 7图纸生产。

（为避免混乱，更改点用红色字体，但不用红框标
识，建议整本重打样。）

gorenje

EN

FI

NO

SV

DE

HR

DA

User and Installation Manual
Built-in Electric Oven

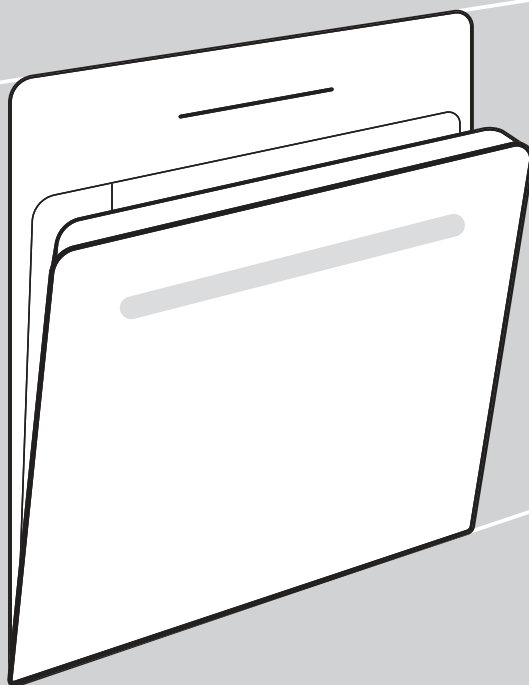

MODEL NO.:
BO6717E03ABG

WARNING

- The appliance is not to be used by persons (including children) with reduced physical, sensory or mental capabilities, or lack of experience and knowledge, unless they have been given supervision or instruction. children being supervised not to play with the appliance.
- During use the appliances becomes hot. Care should be taken to avoid touching heating elements inside the oven, for cooking ranges and ovens.
- **WARNING:** Accessible parts may become hot during use. Young children should be kept away.
- Do not use harsh abrasive cleaners or sharp metal scrapers to clean the oven door glass since they can scratch the surface, which may result in shattering of the glass.
- If during the test of Clause 11, the temperature rise at the centre of the internal bottom surface of a storage drawer exceeds that specified for handles held for short periods in normal use, the instruction shall state that these surfaces can get hot.
- The oven must be switched off before removing the guard and that, after cleaning, the guard must be replaced in accordance with the instructions.
- Details indicating the correct installation of the shelves.
- A steam cleaner is not be used.
- Ensure that the appliance is switched off before replacing the lamp to avoid the possibility of electric shock.
- The appliance must not be installed behind a decorative door in order to avoid overheating.
- Disconnection of the appliance after installation, by accessible plug or a switch in the fixed wiring.
- If the supply cord is damaged, it must be replaced by the manufacturer, its service agent or similarly qualified persons in order to avoid a hazard.
- This appliance should be connected to a circuit which incorporates an isolating switch which can accessible by the user after installation providing full disconnection from the power supply. The disconnection may be achieved by incorporating a switch in the fixed wiring in accordance with the wiring rules.
- This appliance can be used by children aged from 8 years and above and persons with reduced physical, sensory or mental capabilities or lack of experience and knowledge if they have been given supervision or instruction concerning use of the appliance in a safe way and understand the hazards involved. children shall not play with the appliance. cleaning and user maintenance shall not be made by children without supervision.
- **WARNING:** The appliance and its accessible parts become hot during use.
- Care should be taken to avoid touching heating elements.

WARNING

- Children less than 8 years of age shall be kept away unless continuously supervised.
- This appliance can be used by children aged from 8 years and above and persons with reduced physical, sensory or mental capabilities or lack of experience and knowledge if they have been given supervision or instruction concerning use of the appliance in a safe way and understand the hazards involved. Children shall not play with the appliance. Cleaning and user maintenance shall not be made by children without supervision.

DEAR CUSTOMER

The oven is exceptionally easy to use and extremely efficient. After reading the instruction manual, operating the oven will be easy.

Before being packaged and leaving the manufacturer, the oven was thoroughly checked with regard to safety and functionality.

Before using the appliance, please read the instruction manual carefully.

By following these instructions carefully you will be able to avoid any problems in using the appliance.

It is important to keep the instruction manual and store it in a safe place so that it can be consulted at any time.

It is necessary to follow the instructions in the manual carefully in order to avoid possible accidents.

Caution!

Do not use the oven until you have read this instruction manual.

The oven is intended for household use only.

The manufacturer reserves the right to introduce changes which do not affect the operation of the appliance.

CONTENTS

| | |
|--|-----------|
| SAFETY INSTRUCTIONS..... | 1 |
| HOW TO SAVE ENERGY..... | 3 |
| DESCRIPTION OF THE APPLIANCE..... | 4 |
| INSTALLATION..... | 6 |
| OPERATION..... | 8 |
| CLEANING AND MAINTENANCE..... | 11 |
| OPERATION IN CASE OF EMERGENCY..... | 14 |
| TECHNICAL DATA..... | 15 |

SAFETY INSTRUCTIONS

NOTE:

Ensure there is a grounded socket nearby (behind the unit)

A dedicated power circuit is recommended for the unit but not required. Additional electrical appliances on the same circuit may exceed the current(amperage)rating for that circuit. If after the installation of your unit, the circuit breaker trips or the fuse fails on a repeated basis,then a dedicated circuit will likely be required.

!The appliance must be installed only by a qualified person in compliance with the instructions provided. Incorrect installation may cause harm to persons,animals or may damage property.

The manufacturer declines all responsibility for improper installation which may harm persons and animals and damage property.

Important:The power supply to the appliance must be cut off before any adjustments or maintenance work is done on it.

WARNING:

When using this product,basic precautions should always be taken,including the following: Your built-in oven is a classified electrical appliance. As with any electrical appliance and particularly with electric heaters,basic precautions must be followed in order to reduce the risk of fire,burns,electrical shocks and/or other serious injuries or death.

- The appliance becomes hot during operation.Take care not to touch the hot parts inside the oven.
- This appliance is not intended for use by persons (including children) with reduced physical, sensory or mental capabilities, or lack of experience and knowledge, unless they have been given supervision or instruction concerning use of the appliance by a person responsible for their safety. Children should be supervised to ensure that they do not play with the appliance.While in operation direct contact with the cooker may cause burns!
- Ensure that small items of household equipment,including connection leads,do not touch the hot oven or the hob as the insulation material of this equipment is usually not resistant to high temperatures.
- Do not leave the cooker unattended when frying.Oils and fats may catch fire due to overheating or boiling over.
- Do not put pans weighing over 15 Kg on the opened door of the oven and pans over 25 kg on the hob.
- Do not use harsh cleaning agents or sharp metal objects to clean the door as they can scratch the surface,which could then result in the glass cracking.
- Do not use the cooker in the event of a technical fault.Any faults must be fixed by an
- appropriately qualified and authorised person.
- In the event of any incident caused by a technical fault,disconnect the power and report the fault to the service centre to be repaired.

- The rules and provisions contained in this instruction manual should be strictly observed. Do not allow anybody who is not familiar with the contents of this instruction manual to operate the cooker.
- The cooker should not be cleaned using steam cleaning equipment.
The panels adjacent to the oven must be made of heat-resistant material.
- Cabinets with a veneer exterior must be assembled with glues which can withstand temperature of up to 100°C.
- Keep combustible materials, such as: curtains, drapes, furniture, pillows, clothing, linens, bedding, paper, etc., at least 3 feet (0.9 meters) from the front sides and rear of the heater. Do not use this unit in areas where gasoline, paint or other flammable liquids or their associated vapors may be present.
- To reduce the risk of fire, do not place or install this unit in areas where the ventilation or circulation ducts may become blocked.
- The unit's power cord must be connected to a properly grounded and protected, 220-240V electrical outlet. Always use ground fault protection where required by the electrical code. To reduce the risk of fire, avoid running the power cord under rugs, carpets, etc. Keep the power cord away from high traffic areas where it may pose as a tripping hazard.
- Avoid the use of an extension cord, which may overheat and cause a fire.
- When transporting or storing the unit, keep it in a dry location, free from dust, excessive vibration or other factors, which may damage the unit.
- Do not operate any oven with a damaged cord or plug or after the heater malfunctions, has been dropped or damaged in any manner. Return the oven to an authorised service centre to be checked.
- If the supply cord is damaged, it must be replaced by a special cord or assembly available from the manufacturer or its service agent.
- Use this oven only as described in this manual. Any other use not recommended by the manufacturer may cause fire, electric shock, or injury to persons.
- This appliance is not intended for use by persons (including children) with reduced physical, sensory or mental capabilities, or lack of experience and knowledge, unless they have been given supervision or instruction concerning use of the appliance by a person responsible for their safety. Children should be supervised to ensure that they do not play with the appliance.
- Never add cold water to food on a hot universal tray or baking tray or directly onto food in a hot oven. The steam created could cause serious burns or scalding and the sudden change in temperature can damage the enamel.
- Do not lift the oven by the handle.

HOW TO SAVE ENERGY



Using energy in a responsible way not only saves money but also helps the environment. So let's save energy! And this is how you can do it:

! Do not uncover the pan too often(a watched pot never boils!)

Do not open the oven door unnecessarily often.

! Switch off the oven in good time and make use of residual heat.

For long cooking times, switch off heating zones 5 to 10 minutes before finishing cooking, This saves up to 20% on energy.

Only use the oven when cooking larger dishes.

Meat of up to 1kg can be prepared more economically in a pan on the cooker hob.

! Make use of residual heat from the oven.

If the cooking time is greater than 40 minutes switch off the oven 10 minutes before the end time.

Important! When using the timer, set appropriately shorter cooking times according to the dish being prepared.

! Make sure the oven door is properly closed.

Heat can leak through spillages on the door seals. Clean up any spillages immediately.

! Do not install the cooker in the direct vicinity of refrigerators/ freezers.

Otherwise energy consumption increases unnecessarily.

UNPACKING



During transportation, protective packaging was used to protect the appliance against any damage. After unpacking, please dispose of all elements of packaging in a

way that will not cause damage to the environment.

All materials used for packaging the appliance are environmentally friendly; they are 100% recyclable and are marked with the appropriate symbol.

Caution! During unpacking, the packaging materials(polythene bags, polystyrene pieces, etc.) should be kept out of reach of children.

DISPOSAL OF THE APPLIANCE



Old appliances should not simply be disposed of with normal household waste, but should be delivered to a collection and recycling centre for electric and electronic equipment. A symbol

shown on the product, the instruction manual or the packaging shows that it is suitable for recycling.

Materials used inside the appliance are recyclable and are labelled with information concerning this. By recycling materials or other parts from used devices you are making a significant contribution to the protection of our environment.

Information on appropriate disposal centres for used devices can be provided by your local authority.

DESCRIPTION OF THE APPLIANCE

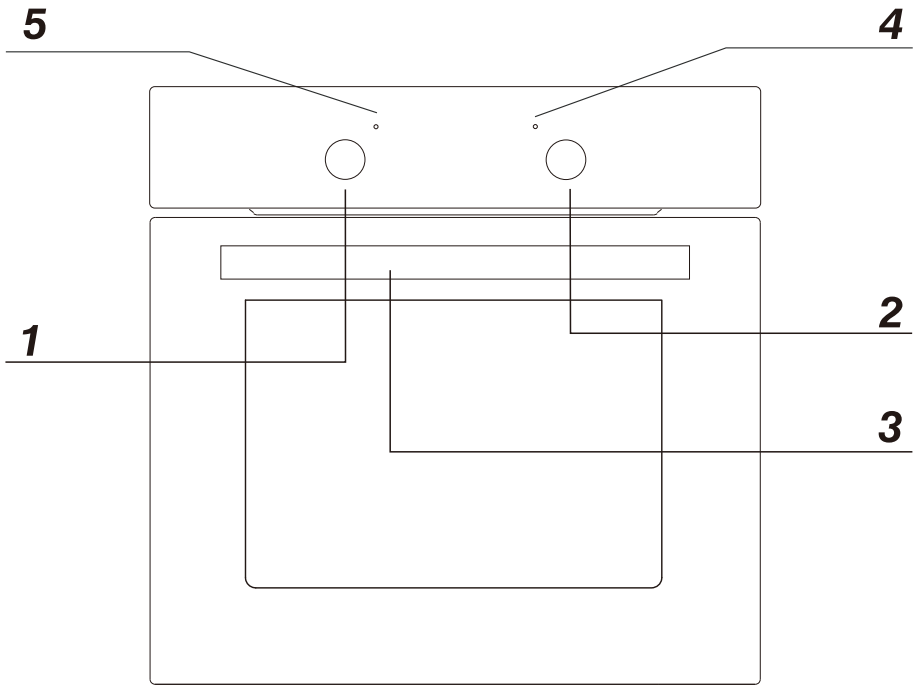

- 1** *Oven function selection knob*
- 2** *Temperature control knob*
- 3** *Oven door handle*
- 4** *Red temperature regulator signal light*
- 5** *Orange function operation signal light*

SPECIFICATIONS OF APPLIANCE

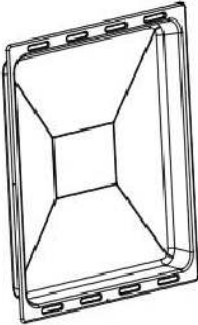

Deep Tary

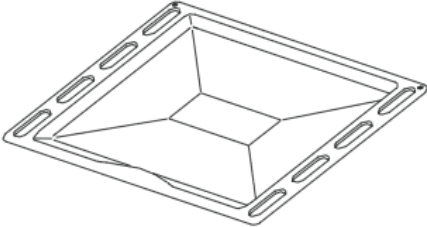

Baking tray

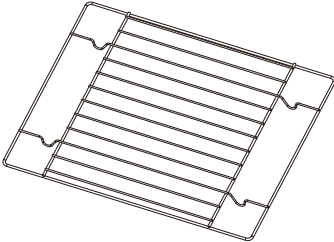

Grill grate
(drying rack)

INSTALLATION

- The kitchen area should be dry and aired and equipped with efficient ventilation. When installing the oven, easy access to all control elements should be ensured.
 - This is a built-in oven, and its back wall and one side wall can be placed next to a high piece of furniture or a wall. Coating or veneer used on fitted furniture must be applied with a heat-resistant adhesive(100°C). This prevents surface deformation or detachment of the coating.
- Make an opening with the dimensions given in the diagram for the oven to be fitted.
- Make sure the mains plug is disconnected and then connect the oven to the mains supply.
- Insert the oven completely into the opening without allowing the four screws in the places shown in the diagram to fall out.

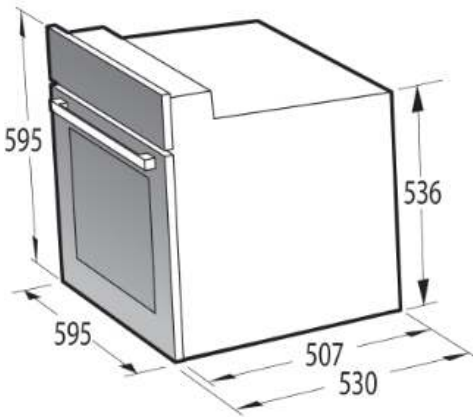
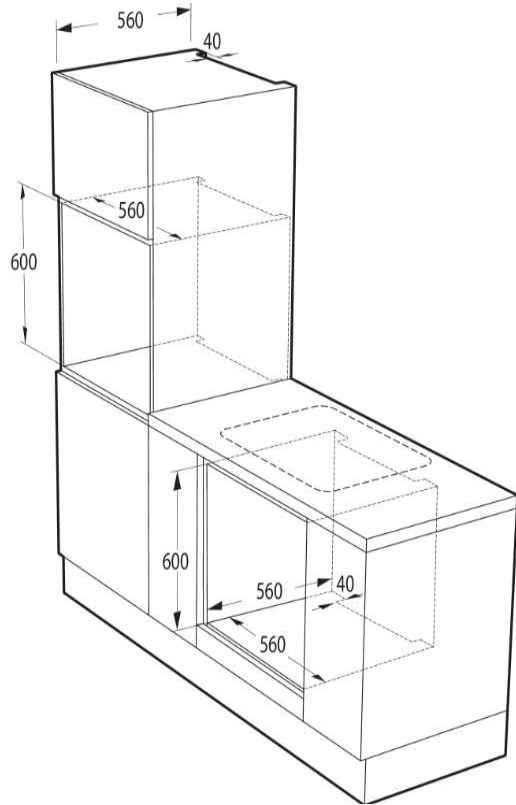

| Product Dimensions | | Aperture Dimensions | |
|--------------------|--------|---------------------|--------------|
| Height: | 595 mm | | 600 mm |
| Width: | 595 mm | | 560 mm |
| Depth: | 530 mm | | 560 mm (min) |

Electrical connection

Warning!

All electrical work should be carried out by a suitably qualified and authorised electrician. No alterations or wilful changes in the electricity supply should be carried out.

Fitting guidelines

The oven is manufactured to work with three-phase alternating current (220V-240V/50Hz). The connection diagram is also found on the cover of the connection box. Remember that the connection wire should match the connection type and the power rating of the oven.

The connection cable must be secured in a strain-relief clamp.

Warning!

Remember to connect the safety circuit to the connection box terminal marked with \oplus . The connection box terminal marked with \ominus . The electricity supply for the oven must have a safety switch which enables the power to be cut off in case of emergency. The distance between the working contacts of the safety switch must be at least 3 mm.

Before connecting the oven to the power supply it is important to read the information on the data plate and the connection diagram.

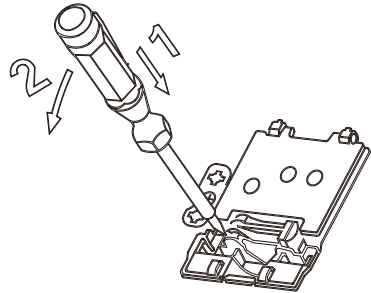
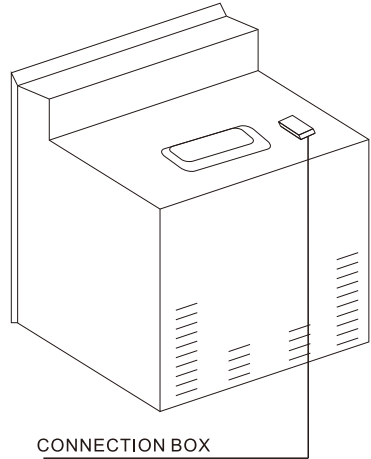

CONNECTION DIAGRAM

Caution! Voltage of heating elements 220V~240V

Caution! In the event of any connection the safety wire must be connected to the \oplus PE terminal

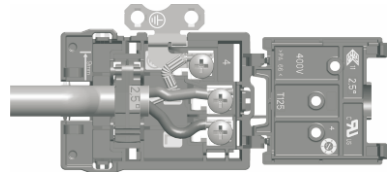

For 220V-240V earthed one phase connect on: Brown wire connect to L and blue wire connect to N, safety wire (Yellowgreen) connect to \oplus

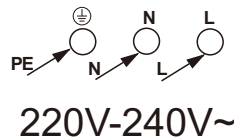

OPERATION

Before first use

- Remove packaging, clean the interior of the oven and the hob.
- Take out and wash the oven fittings with warm water and a little washing-up liquid.

Switch on the ventilation in the room or open a window.

- Heat the oven (to a temperature of 250°C, for approx. 30 min.), remove any stains and wash carefully; the heating zones of the hob should be heated for around 4 min. without a pan.

Important!

The inside of the oven should only be washed with warm water and a small amount of wash- ing-up liquid.

Oven on and off

In order to switch on the oven you need to:

- ! set required working conditions of the oven, it's temperature and a mode of heating.
- ! Set the knob to the required position, turning it right.

▶ Oven functions and operation.

Natural convection oven (conventional)

The oven can be warmed up using the bottom and top heaters. Operation of the oven is controlled by the oven function knob- to set a required function you should turn the knob to the selected position.

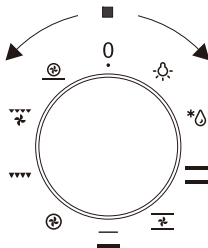

as well as the temperature regulator knob- to set a required function you should turn the knob to the selected position.

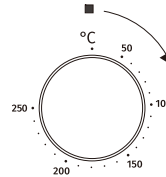

The oven can be switched off by setting both of these knobs to the position "●"/"○".

possible knob positions



Separate oven lighting

By setting the knob to this position, the lighting inside the oven is switched on. Use, for example, when washing the oven chamber.



Defrosting

This function allows all frozen foods to be rapidly and delicately thawed thanks to the internal fan.



Bottom heater on

When the knob is set to this position, the oven is heated using only the bottom heater. Use for, e.g. final baking from the bottom.



Bottom and top heaters on Setting the knob to this position allows the oven to be heated conventionally.



Fan, bottom and top heaters on At this knob position the oven executes the cake function. Con-ventional oven with a fan.

▼▼▼▼ **Combined grill
(Grill and the top heater)**

When the "combined grill" is active it enables grilling with the grill and with the the top heater switched on at the same time. this function allows a higher temperature at the top of the cooking area, which causes more intense browning of the dish and permits larger portions to be grilled.

▼▼▼▼ **Fan and combined grill on.** When the knob is turned to this position, the oven activates the combined grill and fan function. in practice, this function allows the grilling process to be speeded up and an improvement in the taste of the dish, You should only use the grill with the oven door shut.



Central element with fan on

This cooking mode allows homogenous distribution of the heat inside the oven making it possible to cook several items of food at the same time ◯



Bottom+circular+fan

A crisp underside to pizza bases, quiches and pastry cases can be achieved by activating the intensive hot air setting. No need to preheat the oven when using this setting when cooking from frozen.

Caution!

At this oven function knob position, when setting the temperature regulator to a position other than zero, the red light may go on, although the oven is not being warmed up.

Fast oven heat-up

In ovens with automatic air circulation, equipped with a fan and an ultra-fan heater, the fast heat-up function may be used-the oven will reach a temperature of 150 °C within approximately 4 minutes.

Mode of operation:

- ! set the oven function to the position of ultra-fan and bottom heater,
- ! set the temperature regulator knob to the position of 150 °C ,
- ! the oven warms up to the temperature of 150 °C (or lower if set);the oven reaching the temperature is signalled by the red light of the temperature regulator going off,
- ! now put the tray with dough into the oven,
- ! set the oven function knob to the selected heating mode,(see the chapter Baking in the oven-practical hints).

Important!

When the fast oven heat-up function has been selected, the chamber should not contain a baking tray with dough or other elements that do not constitute the oven fittings.

The fast heat-up function is not recommended for use with the programmer set.

Use of the grill

The grilling process operates through infrared rays emitted onto the dish by the incandescent grill heater.

- In order to switch on the grill you need to:
 - ! set the oven knob to the position marked with
 - ! heat the oven for approximately 5 minutes (with the oven door shut).
 - ! insert a tray with a dish onto the appropriate cooking level ,and if you are grilling on the grate insert a tray for dripping on the level immediately below (under the grate).
 - ! the oven door shut.

For grilling and combined grill the temperature must be set to 250°C , but for the grill function with fan it must be set to a maximum of 200°C.

Caution!

The grill should be used with the oven door shut.
When the grill is in use ,accessible parts can become hot.
It is recommended to keep children away from the oven.

CLEANING AND MAINTENANCE

By ensuring proper cleaning and maintenance of your cooker you can have a significant influence on the continuing fault-free operation of your appliance.

Before you start cleaning ,the cooker must be switched off and you should ensure that all knobs are set to the “● ”/ ”0” position. Do not start cleaning until the cooker has completely cooled.

Caution ! The sharp blade should always be protected by adjusting the cover (just push it with your thumb). Injuries are possible so be careful when using this instrument-keep out of reach of reach of children.

! Appropriate light cleaning or washing products are recommended, such as e.g. any kind of liquids or emulsions for fat removal. In particular, special cleaning products such as COLLO Luneta, Sidol Stahlglanz ,Stahl-Fix for washing and cleaning and Cera Fix for maintenanc are recommended. If the recommended products are not available, it is advisable to use a solution of warm water with a little washing-up liquid or cleaning products for stainless steel sinks.

Oven

! The oven should be cleaned after every use. When cleaning the oven the lighting should be switched on to enable you to see the surfaces better.

! The oven chamber should only be washed With warm water and small amount of washing-up liquid.

! After cleaning the oven chamber wipe it dry.

Caution!

Do not use cleaning products containing abrasive materials for the cleaning and maintenance of the glass front panel.

! steam cleaning:

-pour 250ml of water(1 glass)into a bowl placed in the oven on the first level from the bottom,

-close the oven door,

-set the temperature knob to 50°C ,and the function knob to the bottom heater position,

-heat the oven chamber for approximately 30 minutes,

-open the oven door, wipe the chamber inside with a cloth or sponge and wash using warm water with washing-up liquid.

Caution! Possible moisture or water residues under the cooker can result from steam cleaning.

! After cleaning the oven chamber wipe it dry.

Replacement of the oven light bulb

In order to avoid the possibility of an electric shock ensure that the appliance is switched off before replacing the bulb.

! Set all control knobs to the position "●"/"0" and disconnect the mains plug,

! unscrew and wash the lamp cover and then wipe it dry.

! unscrew the light bulb from the socket, replace the bulb with a new one-a high temperature bulb (300°C) with the following parameters:

-voltage 230 V

-power 25 W

-G9

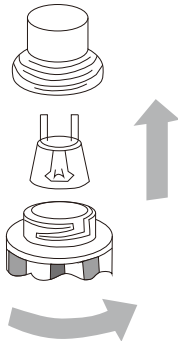

Oven light bulb

! Screw the bulb in , making sure it is properly inserted into the ceramic socket.

! Screw in the lamp cover.

► Removing the doors

a. The oven door is fully open.

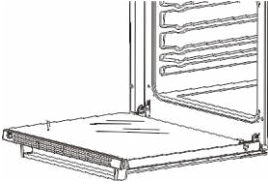

b. The latch hinges completely lifted.

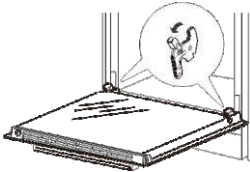

c. Gently close the oven door until you hear the sound of engagement, once they reach a clamping position, with both hands holding the door and continue to push, pull up at the same time so that the hinge bolt removed from the oven.

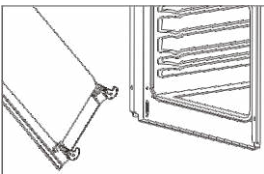
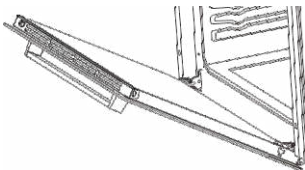

d. After cleaning, the hinge is aligned with the oven door. Latch and push it until it catches. Take care to ensure that the hinge and door are properly aligned to avoid door damage.

If in doubt, contact the service centre - information is listed on the back of this user manual.

e. With the oven door fully opened, push the latch down to it's initial position to complete the oven door installation.

► Remove the inner glass panel

a. Press and hold the two sides of the grid with both hands to pull it out.

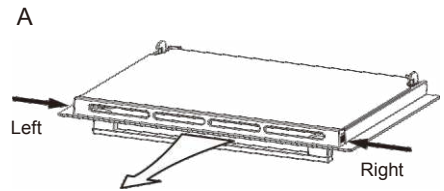

Pull out the grid

b. Remove the inner glass.

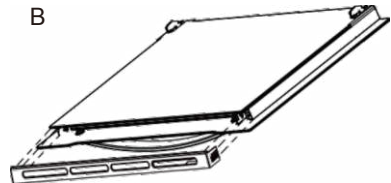

c. Locate the glass stopper and remove it. Remove the glass for cleaning. To reinstall the inner glass, simply gently place it back onto the door and reinsert the glass stopper to secure the glass in place.

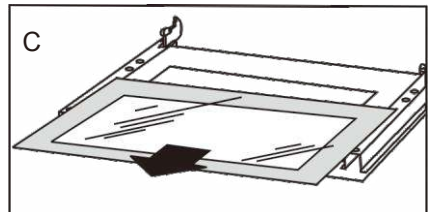

OPERATION IN CASE OF EMERGENCY

In the event of an emergency, you should:

! Switch off all working units of the cooker

! Disconnect the mains plug

! Call the service centre

! Some minor faults can be fixed by referring to the instructions given in the table

| PROBLEM | REASON | ACTION |
|---------------------------------|------------------------------|---|
| The appliance does not work. | Break in power supply | check the household fuse box, if there is a blown fuse replace it with anew one |
| The oven lighting does not work | The bulb is loose or damaged | Tighten up or replace the blown bulb (see chapter Cleaning and Maintenance) |

TECHINCAL DATA

| | |
|-----------------------------|---------------------|
| Voltage rating | 220V-240V~; 50/60Hz |
| Power rating | max. 2.9kw |
| Cooker dimensions W/D/H | 595/ 530/ 595 mm |
| Usable capacity of the oven | 73 liters |
| Energy rating | on the energy label |
| Weight | Approx. 31.4kg |

gorenje

Käyttö- ja asennusohjeet Upotettava sähköuuni

MALLINRO : BO6717E03ABG

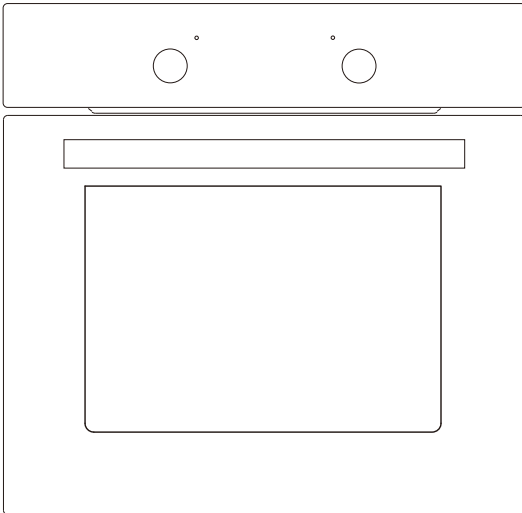

Lue tämä opas perusteellisesti ennen laitteen käyttöä ja säilytä opas tulevaa tarvetta varten.

Varoitus!

- Henkilöt (myös lapset), joiden fyysiset, aistitoimintoihin liittyvät tai henkiset kyvyt ovat heikentyneet tai joilla ei ole riittävästi kokemusta tai tietämystä, eivät saa käyttää laitetta ilman valvontaa ja ohjeistusta. Valvo, etteivät lapset leiki laitteella.
- Laite kuumenee käytön aikana. Älä koske uunin sisällä oleviin lämpövastuksiin tai liesitasojen keittoalueisiin.
- VAROITUS: Uunin ulkoiset osat voivat kumentua käytön aikana. Pidä pienet lapset poissa uunin luota.
- Älä käytä hankaavia puhdistusaineita tai teräviä metalliraaputtimia uuninluukun lasin puhdistukseen, sillä ne saattavat naarmuttaa pintaa ja rikkoa lasin.
- Jos kohdassa 11 tarkoitetun testin aikana säilytyslokeroon sisäpohjan pinnan keskiosan lämpötilan nousu ylittää kädensijoille normaalikäytössä lyhytaikaisesti sallitun lämpötilan, ohjeissa on mainittava, että nämä pinnat voivat kumentua.
- Uunin virta on katkaistava ennen suojuksen irrottamista ja suojus on puhdistamisen jälkeen asetettava takaisin paikalleen ohjeiden mukaisesti.
- Yksityiskohtaiset ohjeet hyllyjen oikeaa asennusta varten.
- Höyrypesuria ei saa käyttää.
- Varmista ennen lampun vaihtamista, että laite on sammutettu, jotta välttyt mahdolliselta sähköiskulta.
- Laitetta ei saa asentaa koristeoven taakse ylikuumenemisen välttämiseksi.
- Laite on voitava kytkeä asennuksen jälkeen virrattomaksi joko irrottamalla helppopääsyisessä paikassa sijaitsevasta pistoke tai kiinteään johdotukseen kuuluvasta kytkimisestä.
- Jos virtajohto on vaurioitunut, se on vaihdettava valmistajan, sen valtuuttaman huoltoyrityksen tai vastaavan pätevän henkilön toimesta vaarojen välttämiseksi.
- Tämä laite on liitettävä virtapiiriin, johon sisältyy käyttäjälle helppokäyttöinen kytkin, joka erottaa sen täysin sähköverkosta. Erotus on integroitava kiinteään johdotukseen johdotusta koskevien määräysten mukaisesti.
- Tätä laitetta voivat käyttää vähintään 8 vuotta täyttäneet lapset sekä henkilöt, joiden fyysiset, aistitoimintoihin liittyvät tai henkiset kyvyt ovat heikentyneet tai joilla ei ole riittävästi kokemusta tai tietämystä, heidän turvallisuudestaan vastaavan henkilön valvonnassa tai jos heitä on opastettu laitteen turvallisessa käytössä ja he ymmärtävät sen käyttöön liittyvät riskit. Lapset eivät saa leikkiä laitteella. Lapset eivät saa puhdistaa ja huoltaa laitetta ilman valvontaa.
- VAROITUS: Laite ja sen osat kuumenevat käytön aikana. Vältä koskemasta lämpövastuksia.
- Alle 8-vuotiaat lapset tulee pitää loitolla laitteesta, jollei heitä valvota jatkuvasti.
- Tätä laitetta voivat käyttää 8-vuotiaat tai vanhemmat lapset sekä henkilöt, joiden fyysiset, aistitoimintoihin liittyvät tai henkiset kyvyt ovat heikentyneet tai joilla ei ole riittävästi kokemusta tai tietämystä, heidän turvallisuudestaan vastaavan henkilön valvonnassa tai jos heitä on opastettu laitteen turvallisessa käytössä ja he ymmärtävät siihen liittyvät vaarat. Lapset eivät saa leikkiä laitteella. Lapset eivät saa suorittaa puhdistukseen tai huoltoon liittyviä töitä ilman valvontaa.

HYVÄ ASIAKAS

Uuni on poikkeuksellisen helppokäyttöinen ja erittäin tehokas. Uunin käyttöä on helppoa luettuasi käyttöohjeen huolellisesti.

Ennen pakkausta ja lähetystä valmistajalta uunin turvallisuus ja toimivuus on tarkastettu perusteellisesti.

Lue käyttöohje huolellisesti ennen käyttöä.

Noudattamalla tarkasti näitä ohjeita vältät laitteen käytössä esiintyvät ongelmat.

Pidä käyttöohje tallessa ja varmassa paikassa, jossa voit katsoa sitä aina tarvittaessa.

Käyttöohjeita huolellinen noudattaminen on välttämätöntä mahdollisten tapaturmien välttämiseksi.

Varoitus!

Älä käytä uunia, ennen kuin olet lukenut tämän käyttöohjeen.

Uuni on tarkoitettu vain kotitalouskäyttöön.

Valmistaja varaa oikeuden tehdä muutoksia, jotka eivät vaikuta laitteen toimintaan.

TURVALLISUUSOHJEET

HUOMAA:

Varmista, että lähistöllä (laitteen takana) on maadoitettu pistorasia.

Laitteella suositellaan erillistä virtapiiriä, joskaan se ei ole pakollista. Muut sähkölaitteet samassa piirissä voivat aiheuttaa kyseisen piirin virran (ampeirit) ylittymisen. Jos laitteen asennuksen jälkeen suojalaukaisin laukeaa tai sulake palaa toistuvasti, tarvitaan todennäköisesti erillinen virtapiiri.

Laitteen saavat asentaa ainoastaan pätevät henkilöt ja ohjeiden mukaisesti. Virheellinen asennus voi aiheuttaa vammoja henkilöille tai eläimille tai omaisuusvahinkoja.

Valmistaja kieltäytyy kaikesta vastuusta virheellisissä asennuksissa, jotka voivat aiheuttaa vammoja henkilöille tai eläimille tai omaisuusvahinkoja.

Tärkeää: Virransyöttö laitteeseen on katkaistava, ennen kuin laitetta säädetään tai huolletaan.

VAROITUS:

Tuotetta käytettäessä on noudatettava keskeisiä turvatoimia, mukaan lukien seuraavat:

Sisäänrakennettu uuni on erikoisluokiteltu sähkölaitte. Kaikkien sähkölaitteiden ja erityisesti sähkötoimisten lämmittimien ja kuumentimien yhteydessä on ryhdyttävä keskeisiin turvatoimiin tulipalon, palovammojen, sähköiskujen ja/tai muiden vakavien vammojen tai kuoleman vaaran ehkäisemiseksi.

- Laite kuumenee käyttö aikana. Huolehdi siitä, että et kosketa uunin sisällä sijaitseviin kuumiin osiin.
- Laitetta ei ole tarkoitettu lasten tai sellaisten henkilöiden käyttöön, joiden fyysinen tai henkinen toimintakyky on rajoittunut tai joilla ei ole kokemusta tai tietoa laitteen käytöstä, muutoin kuin heidän turvallisuudestaan vastaavan henkilön valvonnassa tai opastuksella. Valvo, etteivät lapset leiki laitteella. Suora kosketus toiminnassa olevaan uuniin voi aiheuttaa palovammoja!
- Varmistu, etteivät pienet kotitaloustarvikkeet, myöskään niiden liitännäjohtot, koskeva kuumaa uunia tai keittotasoa, koska laitteiden eristeet eivät yleensä kestä korkeita lämpötiloja.
- Älä jätä uunia ilman valvontaa paiston aikana. Öljy ja rasva voivat syttyä palamaan ylikuumenemisen tai ylikiehumisen seurauksena.
- Älä aseta yli 15 kg painavia astioita avatun uuninluukun päälle äläkä yli 25 kg painavia astioita liesitasolle.

- Älä käytä hankaavia puhdistusaineita tai teräviä metalliraaputtimia uuninluukun puhdistukseen, sillä ne saattavat naarmuttaa pintaa ja rikkoa lasin.
- Älä käytä uunia, jos siinä on tekninen vika. Viat on korjautettava pätevällä ja valtuutetulla asentajalla.
- Teknisen vian aiheuttamista poikkeustilanteissa on katkaistava virta ja ilmoitettava viasta huoltokeskukseen korjausta varten.
- Tämän käyttöohjeen määräyksiä ja ohjeita on noudatettava tarkasti. Älä anna näiden käyttöohjeiden sisältöä tuntemattomien henkilöiden käyttää uunia.
- Uunia ei saa puhdistaa höyrypesureilla. Uunin vieressä olevien levyjen on oltava kestävästä materiaalista.
- Viilupäälysteisissä kalusteissa on käytettävä liimoja, jotka sietävät enintään 100 °C:n lämpötilan.
- Pidä palavat materiaalit, kuten verhot, pöytäliinat, huonekalut, tyyny, vaatteet, liinavaatteet, peitteet, paperit, vähintään 0,9 metrin päässä uunin sivu- ja takapinnoista. Älä käytä laitetta ympäristössä, jossa voi olla bensiiniä, maalia tai muita syttyviä nesteitä tai niiden höyryjä.
- Älä sijoita tai asenna laitetta paikkaan, jossa ilmanvaihto- tai ilmankiertoputket voivat tukkeuta. Tulipalon vaara.
- Laitteen virtajohto on liitettävä asianmukaisesti maadoitettuun ja suojattuun pistorasiaan, jonka jännite on 220–240 V. Käytä maasulkusuojausta aina, kun sähköturvallisuusmääräyksissä sitä edellytetään. Älä vie virtajohtoa mattojen, kookolattiamattojen jne. alta. Tulipalon vaara. Pidä virtajohto loitolla alueilta, joissa kulkee paljon ihmisiä. Kompastumisvaara.
- Vältä jatkojohdon käyttöä, koska se voi ylikuumentua ja aiheuttaa tulipalon vaaran.
- Kun kuljetat tai varastoit laitetta, pidä se kuivassa paikassa, jossa ei ole pölyä, liiallista tärinää tai muita sitä mahdollisesti vahingoittavia tekijöitä.
- Älä käytä uunia, jos sen johto tai pistoke on vaurioitunut tai jos kuumentimessa on ollut toimintahäiriö, se on pudonnut tai vaurioitunut jollakin muulla tavalla. Palauta uuni valtuutettuun huoltokeskukseen tarkistettavaksi.
- Jos virtajohto on vaurioitunut, se on vaihdettava valmistajalta tai sen huoltoedustajalta saatavaan erikoisjohtoon.
- Käytä uunia ainoastaan käyttöohjeessa kuvatuilla tavoilla. Muunlainen käyttö, jota laitteen valmistaja ei suosittele, voi aiheuttaa tulipalon, sähköiskun tai henkilövahingon.
- Laitetta ei ole tarkoitettu lasten tai sellaisten henkilöiden käyttöön, joiden fyysinen tai henkinen toimintakyky on rajoittunut tai joilla ei ole kokemusta tai tietoa laitteen käytöstä, muutoin kuin heidän turvallisuudestaan vastaavan henkilön valvonnassa tai opastuksella. Valvo, etteivät lapset leiki laitteella.
- Älä ikinä lisää kylmää vettä ruokaan, joka on yleispellillä tai paistopellillä, tai suoraan kuumaan ruokaan uunin sisällä. Syntyvä höyry voi aiheuttaa vakavia palovammoja ja nopea lämpötilan muutos voi vahingoittaa emalia.
- Älä nosta uunia kädensijasta.

ENERGIAN SÄÄSTÄMISEKSI

Energian järkevä käyttö säästää rahaa ja suojelee ympäristöä. Energiansäästö siis kannattaa! Toimi seuraavasti:

Älä avaa astian kantta liian usein (se hidastaa kiehumista)

Älä avaa uunin luukkua turhan usein.

Sammuta uuni ajoissa ja hyödynnä jälkilämpöä.

Pitkien kypsennysaikojen yhteydessä kuumennuksen voi katkaista 5–10 minuuttia ennen valmistumisaikaa. Se säästää energiaa jopa 20 %.

Käytä uunia vain suurten ruokamäärien valmistukseen.

Alle kilon painavat lihapalat valmistuvat taloudellisemmin padassa liedellä.

Hyödynnä uunin jälkilämpöä.

Jos kypsennysaika on yli 40 minuuttia, katkaise virta uunista 10 minuuttia ennen valmistumisaikaa.

Tärkeää! Ajustinta käyttäessäsi säädä kypsennysaika vastaavasti hieman ruoalle ilmoitettua lyhyemmäksi.

Varmista, että uunin luukku on kunnolla kiinni.

Lämpöä voi vuotaa hukkaan oven tiivisteistä. Puhdista roiskeet välittömästi.

Älä asenna uunia välittömästi jääkaappien/pakastimien viereen.

Energiankulutus voi kasvaa turhaan.

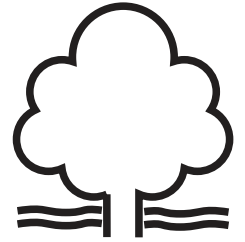

Pakkauksesta purkaminen



Laite on suojattu kuljetuksen ajaksi vaurioilta suojapakkauksella. Hävitä pakkauksesta purkamisen jälkeen kaikki pakkauksen osat ympäristöä kuormittamatta.

Kaikki pakkausmateriaalit ovat ympäristöystävällisiä; ne ovat 100-prosenttisesti kierrätettäviä ja merkitty vastaavalla symbolilla.

Varoitus! Pidä pakkausmateriaalit (polyeteenipussit, styrox-kappaleet jne.) lasten ulottumattomissa pakkauksesta purkamisen ajan.

Laitteen hävittäminen



Vanhoja laitteita ei saa hävittää tavanomaisen kotitalousjätteen mukana, vaan ne on toimitettava sähkö- ja elektroniikkalaitteiden keräys- tai kierrätyskeskukseen. Tuotteessa, käyttöohjeessa tai pakkauksessa oleva symboli osoittaa, että tuote soveltuu kierrätettäväksi.

Laitteen sisällä käytetyt materiaalit ovat kierrätettäviä ja merkitty tätä koskevilla tiedoilla. Kierrättämällä käytettyjen laitteiden materiaalit tai muut osat edistävät merkittävästi ympäristönsuojelua.

Paikalliset viranomaiset antavat tietoja käytettyjen laitteiden sopivista kierrätyspisteistä.

LAITTEEN KUVAUS

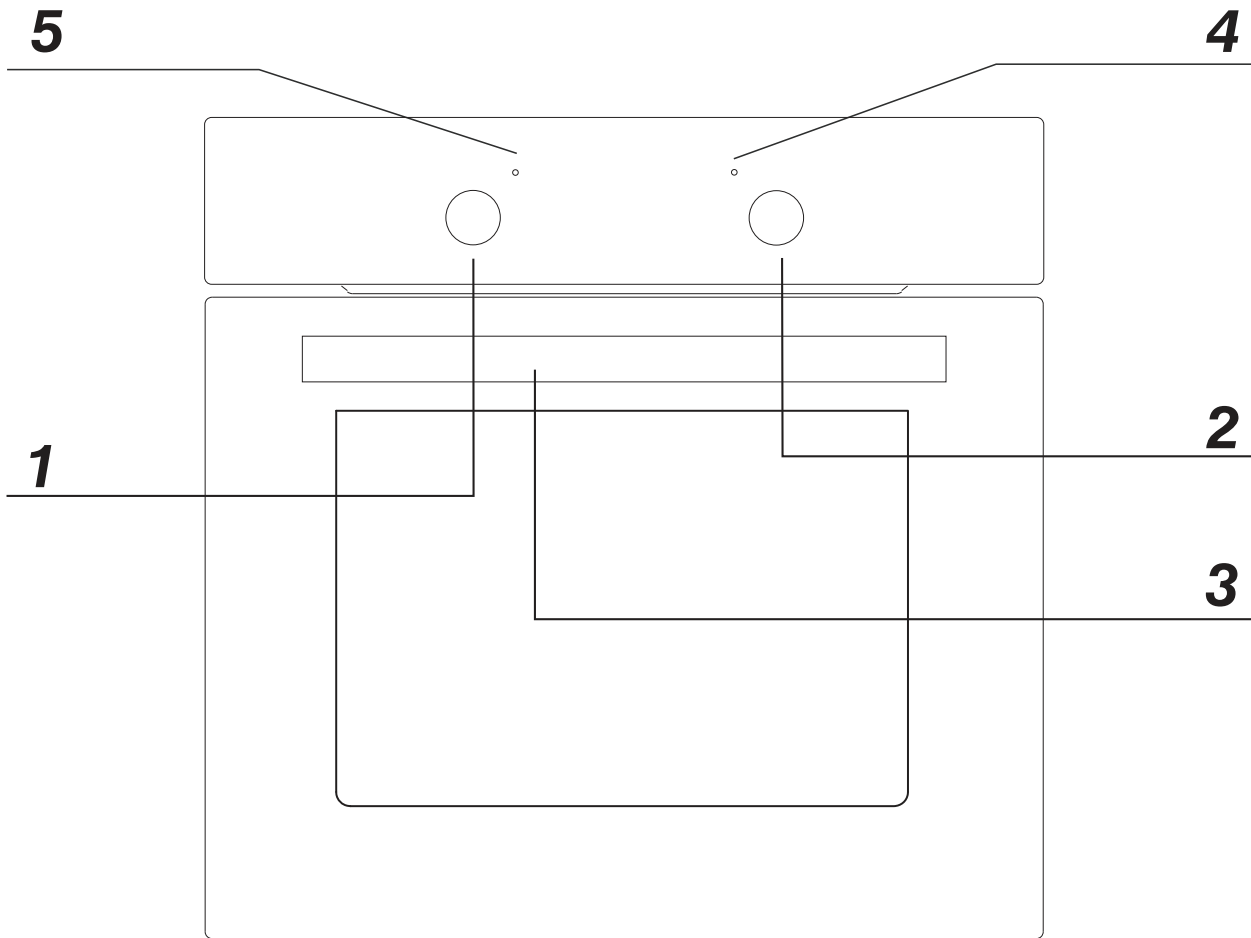

1. Uunin toimintovalitsimen nappi
2. Lämpötilan säätönappi
3. Uuninluukun kahva
4. Lämpötilansäädön punainen merkkivalo
5. Toiminnan oranssi merkkivalo

Vakiotarvikkeiden kuvaus

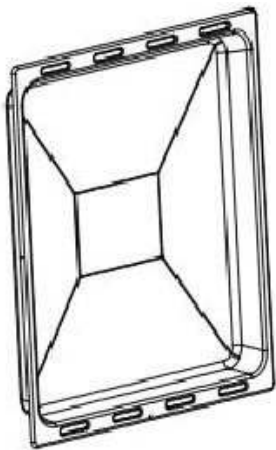

Syvä pelti

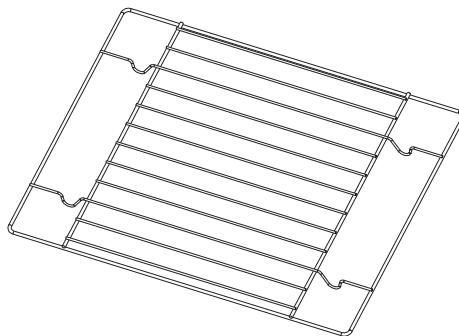

Grillausristikko (teline)

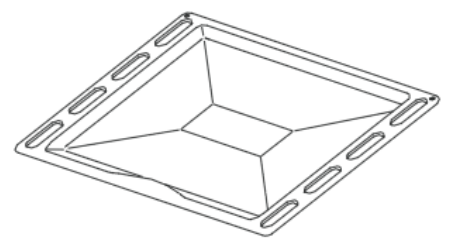

Leivinpelti

ASENNUS

- Keittiötilan on oltava kuiva ja ilmava sekä varustettu tehokkaalla ilmanvaihdolla. Kun uunia asennetaan, varmistu helposta pääsystä kaikkiin säätimiin.
- Uuni on upotettava, sen takaseinä ja yksi sivuseinä voidaan asettaa korkeaa kalustetta tai seinää vasten. Asennuskalusteiden pinnoitteessa tai viilussa on käytettävä lämmönkestävää (100 °C) liimaa. Tämä estää pinnan vääntymisen tai pinnoitteen irtoamisen.
- Tee uunin asentamiskaaviossa ilmoitettujen mittojen mukainen aukko.
- Varmistu, että virtapistoke on irrotettu, kytke uuni sen jälkeen verkkovirtaan.
- Työnnä uuni kokonaan aukkoon, äläkä päästä kaaviossa ilmoitetuissa paikoissa sijaitsevia neljää ruuvia putoamaan.

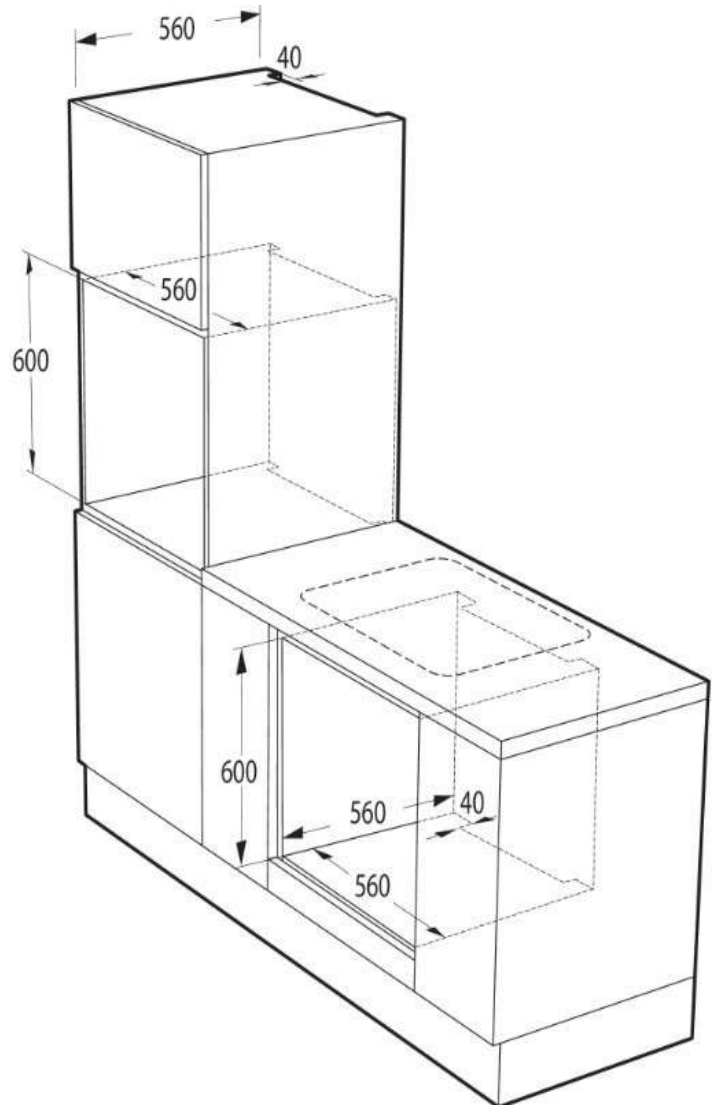
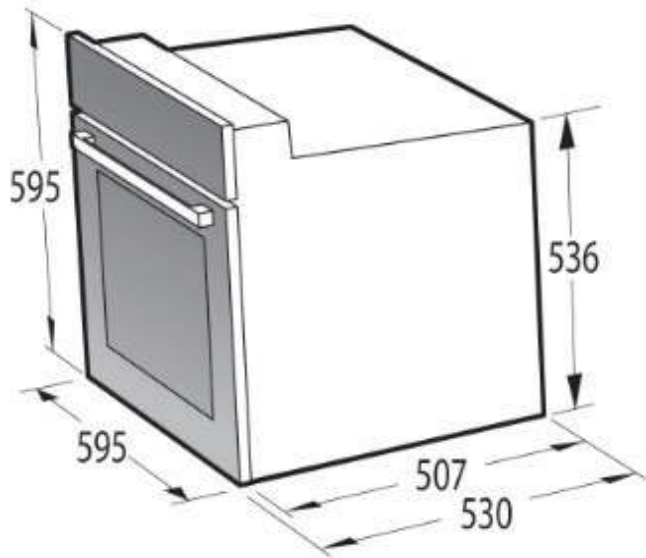

| | Tuotteen mitat | Aukon mitat |
|----------|----------------|-----------------------|
| Korkeus: | 595 mm | 600 mm |
| Leveys | 595 mm | 560 mm |
| Syvyys: | 530 mm | 560 mm (vähintään) |

Sähköliitäntä

Varoitus!

Sähkötöitä saa suorittaa vain asianmukaisesti päteväitynyt ja valtuutettu sähköasentaja. Sähköliitäntää ei saa muuttaa tai peukaloida.

Asennusohjeet

Uuni on valmistettu toimimaan kolmivaiheisella vaihtovirralla (220–240 V / 50 Hz). Kytkenäkaavio on myös kytkentärasian kannessa. Muista, että liitäntäjohdon on vastattava liitäntätyyppiä ja uunin tehonormitusta.

Liitäntäkaapeli on varustettava vedonpoistimella.

Varoitus!

Muista kytkeä maadoituspiiri kytkentärasian napaan, jossa on merkintä PE. Uunin sähkönsyöttöpiirissä on oltava suojakytkin, joka mahdollista virran katkaisun hätätilanteessa. Suojakytkimen jännitteellisten koskettimien välisen etäisyyden on oltava vähintään 3 mm. Ennen uunin liittämistä virtalähteeseen on tärkeää lukea tyyppikilven ja kytkentäkaavion tiedot.

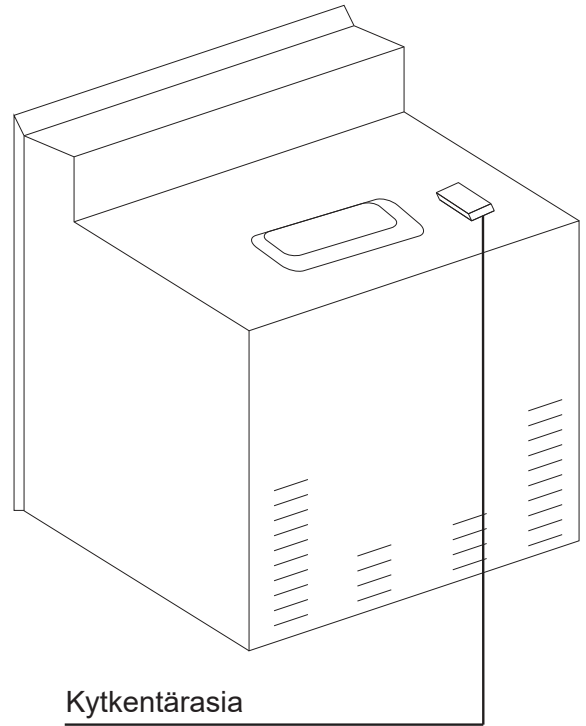

Kytkenärasia

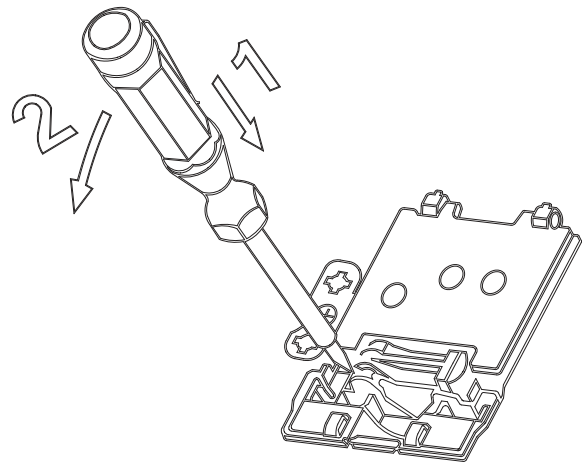

Kytkenäkaavio

Varoitus! Lämpövastusten jännite on 220–240 V.

Varoitus! Liitäntän yhteydessä maadoitusjohdin on liitettävä PE-napaan.

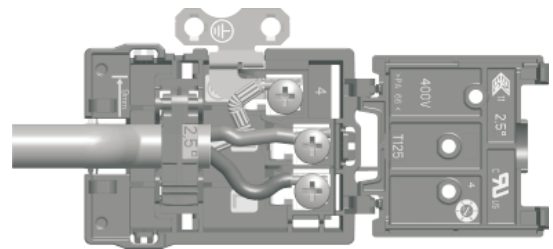

Yksivaiheinen 220–240 V:n liitäntä:
Ruskea johdin L-napaan. Sininen johdin N-napaan. (Keltavihreä) maadoitusjohdin PE-napaan.

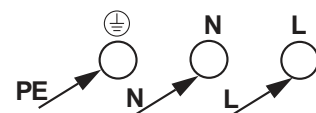

220V-240V~

TOIMINTA

Ennen ensimmäistä käyttöä

- Poista pakkaus, puhdista uunin ja liesitason sisäpuoli.
- Ota uunin varusteet ulos, pese ne lämpimällä vedellä, johon on sekoitettu hieman astianpesuainetta. Kytke huoneen ilmanvaihto päälle tai avaa ikkuna.
- Kuumenna uuni (noin 250 °C:n lämpötilaan noin 30 minuutin ajaksi), poista mahdolliset tahrat, pyyhi huolellisesti, lieden kypsennysalueita on kuumennettava n. 4 minuutin ajan ilman astiaa.

Tärkeää!

Uunin sisäpuolta saa puhdistaa ainoastaan lämpimällä vedellä ja pienellä määrällä astianpesuainetta.

Uunin käynnistys ja sammutus

Uunin kytkeminen päälle:

1. Säädä uunin käyttöolosuhteet, lämpötila ja kuumennustapa.
2. Säädä nuppi haluttuun asentoon kääntämällä sitä oikealle.

Uunin toiminnot ja toiminta.

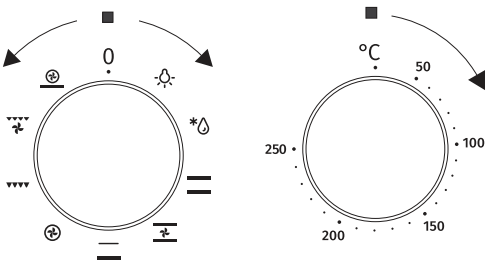

Perinteinen uuni

Uuni voidaan kuumentaa ala- ja ylälämmön vastuksilla.

Uunin toimintaa ohjataan uunin toimintonupilla, käännä se haluamasi toiminnon kohdalle ja säädä myös lämpötilanuppi.

Uunin virta kytketään pois säätämällä kumpikin nuppi asentoon ●/0.

Nupin asennot



Pelkkä uunivalo

Uunin sisävalo syttyy kääntämällä nuppi tähän asentoon. Käytä esimerkiksi pestessäsi uunin sisustaa.



Sulatus

Tällä toiminnolla pakastetut ruoat voidaan sulattaa nopeasti ja hellävaraisesti puhallinta apuna käyttäen.



Alalämpövastus päällä

Kun nuppi on tässä asennossa, uuni kuumenee ainoastaan alalämpövastuksella. Käytetään esimerkiksi loppukypsennyksessä alhaalta.



Ala- ja ylälämpövastus päällä

Nupin kääntäminen tähän asentoon mahdollistaa uunin perinteisen kuumennuksen.



Puhallin sekä ala- ja ylälämpövastus päällä

Tässä asennossa uuni toimii kakkutoiminnolla. Perinteinen uuni ja puhallin.

▼▼▼ Yhdistelmägrilli (grilli ja ylälämpövastus)

”Yhdistelmägrillissä” kypsennys tapahtuu grillin ja ylälämmön vastuksella yhtä aikaa. Toiminto tuottaa korkeamman lämpötilan uunin yläosaan, jolloin ruoka ruskistuu paremmin ja isot annokset kypsyvät paremmin.

▼▼ Puhallin ja yhdistelmägrilli päällä.

Tässä asennossa uuni toimii yhdistelmägrillin ja puhaltimen toiminnolla. Käytännössä grillaus nopeutuu ja ruoan maku voimistuu. Grilliä saa käyttää tällöin vain uunin luukun ollessa kiinni.

⊕ Keskilämpövastus ja puhallin päällä

Tässä kypsennystilassa lämpö jakautuu tasaisesti uunin sisälle, jolloin voit kypsentää eri ruokia samanaikaisesti.

⊕ Alalämpövastus + pyöreä vastus + puhallin

Kytkemällä voimakkaan kuumailmatoiminnon voit valmistaa rapeita pizzapohjia, piirakoita ja pasteijoita. Uunia ei tarvitse esilämmittää, kun käytät tätä asetusta pakastetuille ruoille.

Varoitus!

Kun uunin toimintonuppi on tässä asennossa ja säädät lämpötilansäätimen muuhun asentoon kuin 0, punainen valo voi syttyä, vaikka uuni ei kuumenekaan.

Nopea esilämmitys

Automaattisella ilmankierrolla varustetuissa uuneissa, joissa on puhallin ja siinä kuumennusvastus, voidaan käyttää nopeaa esilämmitystä, jolloin uuni lämpenee 150 °C:n lämpötilaan noin 4 minuutissa.

Toimintatapa:

- Säädä uunin toimintonuppi puhaltimen ja alalämpövastuksen asentoon.
- Säädä lämpötilan säätönuppi asentoon 150 °C.
- Uuni lämpenee 150 °C:n lämpötilaan (tai mahdollisesti alempaan); lämpötilan saavuttaminen näkyy siitä, että lämpötilan säätimen punainen valo sammuu.
- Aseta nyt leivonnaiset sisältävä pelti uuniin.
- Säädä uunin toimintonuppi haluamaasi kuumennusasentoon (katso luku Kypsentäminen uunissa - käytännön vinkkejä).

Tärkeää!

Kun uuniin nopea esilämmitys on valittu, uunissa ei saa olla peltiä, jolla on leivonnaisia, eikä muitakaan esineitä, jotka eivät ole uunin varusteita.

Nopeaa esilämmitystä ei suositella käytettäväksi uunia ajastimella ohjelmoitaessa.

Grillin käyttö

Grillaus tapahtuu hehkuvasta grillivastuksesta säteilevien infrapuna-aaltojen vaikutuksesta.

Grilli kytkeminen päälle:

- Säädä uunin nuppi grillisymbolin kohdalle.
- Kuumenna grilliä noin 5 minuutin ajan (uunin luukun ollessa kiinni).
- Aseta ruoka pellillä sopivalle kypsennystasolle, ja jos grillaat uuniritilällä, aseta pelti välittömästi ristikon alle tippuvan nesteen talteen ottamiseksi.
- Pidä uuninluukku kiinni.

Grillauksen ja yhdistelmägrillin yhteydessä lämpötilaksi on säädettävä 250 °C, mutta grillin ja puhaltimen yhdistelmässä se saa olla enintään 200 °C.

Puhdistus ja huolto

Huolehtimalla uunin asianmukaisesta puhdistuksesta ja huollosta edistät osaltasi merkittävästi laitteen moitteetonta toimintaa.

Ennen puhdistuksen aloittamista uuni on sammutettava ja varmistettava, että kaikki nupit ovat asennossa ●/0. Älä aloita puhdistusta, ennen kuin uuni on täysin jäähtynyt.

Varoitus! Terävää terää on suojattava aina säätämällä sen suojusta (sitä työnnetään peukalolla). Väline voi aiheuttaa vammoja, joten käytä sitä varoen - pidä se aina lasten ulottumattomissa.

- Suosittelemme asianmukaisten mietojen siivous- tai puhdistusaineiden käyttöä, esim. rasvaa irrottavat nesteet tai emulsiot. Suosittelemme huoltoon erityisesti erikoispuhdistustuotteita, kuten COLLO Luneta, Sidol Stahlglanz, Stahl-Fix pesu- ja puhdistusneste ja Cera Fix. Jollei suositeltuja tuotteita ole saatavilla, kannattaa käyttää liuosta, jossa on lämmintä vettä ja hieman astianpesuainetta, tai ruostumattomien teräsaltaiden puhdistusaineita.

Uuni

- Uuni on puhdistettava joka käyttökerran jälkeen. Kun puhdistat uunia, kytke uunivalo päälle, jotta näet pinnat paremmin.
- Uunin sisätilan saa pestä ainoastaan lämpimällä vedellä ja pienellä määrällä astianpesuainetta.
- Pyyhi uunin sisätila puhdistuksen jälkeen kuivaksi.

Varoitus!

Älä käytä lasisen etupaneelin puhdistukseen ja huoltoon hankaavia aineita sisältäviä tuotteita.

Höyrypuhdistus:

- Kaada 250 ml (lasillinen) vettä kulhoon, jonka sijoitat alhaalta lukien ensimmäiselle tasolle.
- Sulje uuninluukku.
- Säädä lämpötilan säädin asentoon 50 °C ja toimintonuppi alalämpövastuksen asentoon.
- Kuumenna uunia noin 30 minuuttia,
- Avaa uuninluukku, pyyhi uunin sisäpuoli rievulla tai sienellä ja pese lämpimällä vedellä, jossa on astianpesuainetta.

Varoitus!

Keittotason alapuolinen kosteus tai jäännösvesi voi johtua höyrypuhdistuksesta.

- Pyyhi uunin sisätila puhdistuksen jälkeen kuivaksi.

Uunivalon lampun vaihtaminen

Varmistu, että laite on kytketty pois päältä ennen lampun vaihtamista. Sähköiskuvaara.

- Säädä kumpikin nuppi asentoon ●/0 ja irrota pistoke pistorasiasta.
- Kierrä irti ja pese lampun suojus, pyyhi se kuivaksi.
- Kierrä lamppu irti pitimestään, vaihda uuteen lämmönkestävään (300 °C) lamppuun, jonka arvot ovat seuraavat: 230 V, 25 W, G9.
- Kierrä lamppu paikalleen, varmista sen kunnollinen asettuminen keraamiseen pitimeensä.
- Kierrä suojus paikalleen.

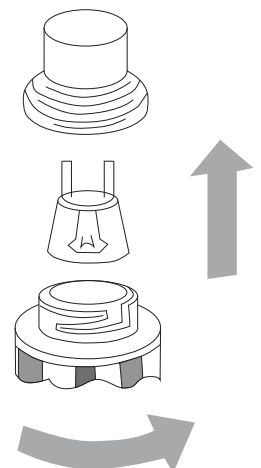

Luukkujen irrottaminen

- a. Uuninluukku on kokonaan auki.

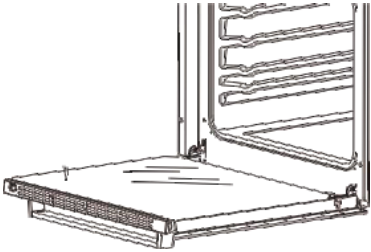

- b. Salvan saranat on nostettu täysin ylös.

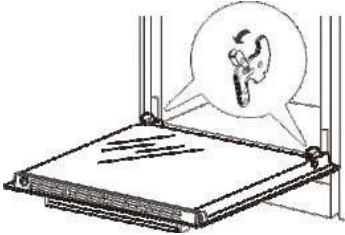

- c. Sulje uuninluukku, kunnes kuulet lukitusäänen. Kun ne menevät tartunta-asentoon, nosta luukkua kummallakin kädellä ja jatka työntämistä, vedä samalla ylöspäin, jotta saranan pultti irtoaa uunista.

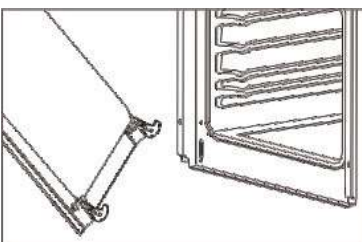
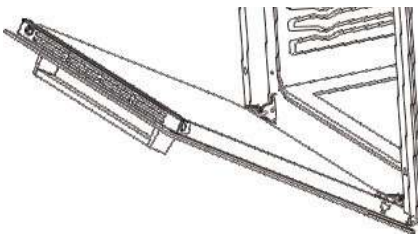

- d. Puhdistuksen jälkeen sarana on kohdistettava uuninluukkuun. Työnnä ja paina, kunnes se tarttuu. Varmista, että sarana ja luukku on kohdistettu tarkasti, jottei luukku vahingoitu. Jos olet epävarma, ota yhteys huoltopalveluun - tiedot on lueteltu tämän käyttöoppaan takasivulla.
- e. Kun uuninluukku on täysin auki, paina salpaa alaspäin alkuperäiseen asentoonsa, niin oven asennus on valmis.

Sisemmän lasipaneelin irrottaminen

- a. Paina ristikköä ja tartu siihen kummaltakin sivulta molemmin käsin ja vedä se ulos. Vedä ristikkö irti.

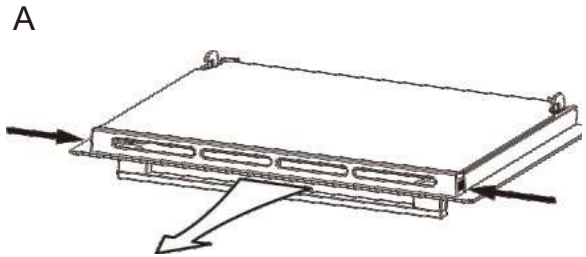

- b. Irrota sisempi lasi.

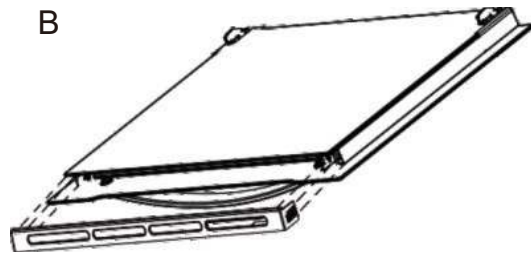

- c. Paikallista lasin pysäytin ja irrota se. Irrota lasi puhdistusta varten. Sisälasi asennetaan takaisin paikalleen asettamalla se varovasti luukun päälle ja työntämällä lasin pysäytin, jolla lasi kiinnittyy paikalleen.

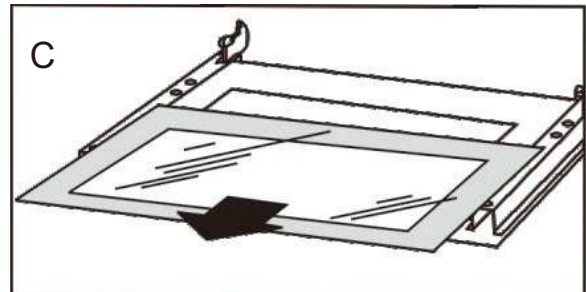

TOIMINTA HÄTÄTILANTEESSA

Toimi hätätilanteessa seuraavasti:

- Katkaise uunin kaikki toiminnassa olevat laitteet
- Irrota pistoke sähköverkosta
- Ota yhteys huoltokeskukseen

Pienet viat ovat korjattavissa taulukon ohjeiden mukaisesti

| Ongelma | Syy | Korjausohje |
|---------------------|-------------------------------------|--|
| Laite ei toimi. | Sähkökatko | tarkista kodin sulakkeet, vaihda mahdollisesti palanut sulake uuteen |
| Uunin valo ei toimi | Lamppu on löysällä tai vaurioitunut | Kiristä tai vaihda lamppu (katso luku Puhdistus ja huolto) |

Tekniset tiedot

| | |
|----------------------|---------------------|
| Nimellisjännite | 220V–240V~; 50/60Hz |
| Nimellisteho | enint. 2,9 kW |
| Uunin mitat L/S/K | 595/530/595 mm |
| Uunin käyttötilavuus | 73 litraa |
| Energiamerkintä | katso energiatarra |
| Paino | noin 31,4 kg |

gorenje

Bruks- og installasjonsanvisning Innebygd elektrisk stekeovn

MODELL-NR. : BO6717E03ABG

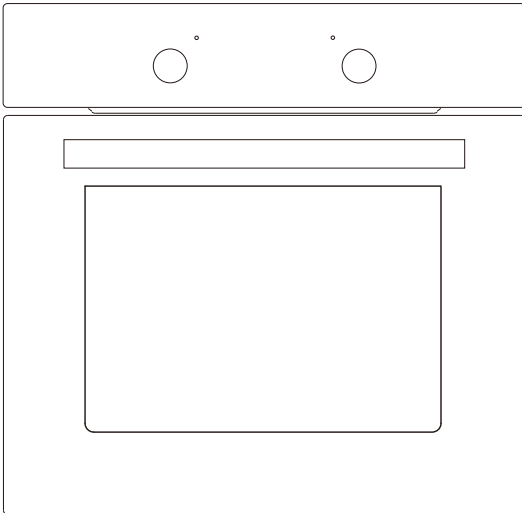

Les nøye gjennom bruksanvisningen før du bruker apparatet, og ta vare på bruksanvisningen til senere bruk.

Advarsel!

- Dette apparatet skal ikke brukes av personer (inkludert barn) med nedsatte fysiske, sensoriske eller psykiske evner, eller mangel på erfaring og kunnskap, med mindre de er under tilsyn eller er instruert i bruken av apparatet. Hold øye med barn slik at de ikke leker med apparatet.
- Apparatet blir varmt under bruk. Vær forsiktig så du ikke berører varmeelementene inni ovnen. Dette gjelder både komfyrer og stekeovner.
- ADVARSEL: Tilgjengelige deler kan bli varme under bruk. Oppbevares utilgjengelig for små barn.
- Ikke bruk sterke, slipende rengjøringsmidler eller skarpe metallskraper til å rengjøre glasset i ovnsdøren. De kan ripe overflaten, noe som igjen kan føre til at glasset knuses.
- Hvis temperaturen under punkt 11 i testen stiger mer i bunnen av en oppbevaringsskuff enn den spesifiserte verdien for håndtak som holdes en kort stund ved normal bruk, skal det opplyses i bruksanvisningen at disse overflatene kan bli varme.
- Stekeovnen må slås av før beskyttelsen fjernes, og etter rengjøring må beskyttelsen settes tilbake på plass i samsvar med bruksanvisningen.
- Følg anvisningene om riktig montering av platene.
- Det må ikke brukes damprenser.
- Slå alltid av apparatet før du skifter lyspære. Fare for elektrisk støt!
- For å unngå overoppheting må apparatet ikke installeres bak en dekorfront.
- Etter installasjon må apparatet kunne frakobles, enten med et tilgjengelig støpsel eller med en bryter i det faste ledningsopplegget.
- Hvis strømledningen er skadet, må den skiftes ut av produsenten, en servicetekniker eller en tilsvarende kvalifisert person for å unngå all fare.
- Dette apparatet må kobles til en krets med en skillebryter som er tilgjengelig for brukeren etter installasjon, og som gir full frakobling fra strømmettet. Frakoblingen kan oppnås ved å bygge inn en bryter i det faste ledningsopplegget i henhold til kablingsforskriftene.
- Dette apparatet kan brukes av barn fra og med 8 år og personer med nedsatt fysisk, sensorisk eller psykisk kapasitet eller mangel på erfaring og kunnskap hvis de holdes under oppsyn eller er blitt instruert i trygg bruk av apparatet og forstå farene som er involvert. Barn skal ikke leke med apparatet, og barn skal bare utføre rengjøring og brukervedlikehold under tilsyn.
- ADVARSEL: Apparatet og de tilgjengelige delene blir varme under bruk. Vær forsiktig så du ikke kommer borti varmeelementene.
- Barn under åtte år må holdes på trygg avstand eller under konstant oppsyn.
- Dette apparatet kan brukes av barn fra og med 8 år og personer med nedsatt fysisk, sensorisk eller psykisk kapasitet eller mangel på erfaring og kunnskap hvis de holdes under oppsyn eller er blitt instruert i trygg bruk av apparatet og forstå farene som er involvert. Barn skal ikke leke med apparatet. Rengjøring og brukervedlikehold skal ikke utføres av barn uten tilsyn.

KJÆRE KUNDE!

Denne stekeovnen er utrolig lett å bruke og ekstremt effektiv. Når du har lest bruksanvisningen, er det enkelt å betjene ovnen.

Før ovnen ble pakket og sendt fra produsenten, ble den kontrollert grundig med hensyn til sikkerhet og funksjonalitet.

Les bruksanvisningen nøye før du bruker apparatet.

Hvis du følger anvisningene nøye, kan du unngå problemer ved bruk av apparatet.

Husk å oppbevare bruksanvisningen på et sikkert og lett tilgjengelig sted.

Det er viktig å følge instruksene i bruksanvisningen nøye for å unngå mulige ulykker.

Forsiktig!

Ikke bruk stekeovnen før du har lest bruksanvisningen.

Stekeovnen er kun beregnet til husholdningsbruk.

Vi forbeholder oss retten til å foreta endringer som ikke berører apparatets funksjon.

SIKKERHETSANVISNINGER

MERK!

Kontroller at det er en jordet stikkontakt i nærheten (bak enheten)

En egen strømkrets anbefales, men det er ikke obligatorisk. Andre elektriske apparater på samme kurs som stekeovnen kan føre til overbelastning av strømkretsen. Hvis automatsikringen eller smeltesikringen går til stadighet, trengs det antakelig en egen strømkrets til stekeovnen.

Apparatet må installeres av en kvalifisert person i samsvar med veiledningen som følger med. Feil installasjon kan forårsake skade på personer eller dyr og kan føre til materielle skader.

Produsenten fraskriver seg ethvert ansvar for skader på personer eller dyr eller skade på eiendom som skyldes feil installasjon.

Viktig: Strømforsyningen til apparatet må kobles ut før det foretas justeringer eller vedlikeholdsarbeid på apparatet.

ADVARSEL:

Når du bruker dette produktet, skal alltid grunnleggende sikkerhetsregler følges.

Den innebygde stekeovnen er klassifisert som et elektrisk apparat. Som med alle elektriske apparater og særlig elektriske varmeelementer, må grunnleggende sikkerhetsregler følges for å redusere faren for brann, forbrenning, elektrisk støt og/eller andre alvorlige personskader eller død.

- Apparatet blir varmt under bruk. Vær forsiktig så du ikke berører de varme delene inni stekeovnen.
- Dette apparatet er ikke beregnet på bruk av personer (inkludert barn) med redusert fysisk, sensorisk eller psykisk kapasitet, eller mangel på erfaring og kunnskap, med mindre de er under tilsyn eller har fått opplæring i bruken av apparatet av en person som er ansvarlig for deres sikkerhet. Pass på at barn ikke leker med apparatet. Under drift kan direkte kontakt med apparatet forårsake forbrenninger!
- Pass på at ikke små redskaper, gjenstander eller ledninger kommer i berøring med en varm stekeovn eller platetopp, for isolasjonsmaterialet i slikt utstyr tåler vanligvis ikke høye temperaturer.
- Ikke la en komfyr stå på uten tilsyn under tilberedning. Olje og fett kan ta fyr på grunn av overoppheting eller hvis det koker over.
- Ikke sett former som veier mer enn 15 kg på den åpne stekeovnsdøren, og ikke plasser kokekar på over 25 kg på en platetopp.

- Ikke bruk sterke, slipende rengjøringsmidler eller skarpe metallgjenstander til å rengjøre ovnsdøren. De kan lage riper i overflaten, noe som igjen kan føre til at glasset sprekker.
- Ikke bruk apparatet hvis det oppstår en teknisk feil. Alle feil må repareres av en autorisert fagperson med riktig kompetanse.
- Hvis det oppstår et uhell på grunn av teknisk feil, må du koble ut strømforsyningen og melde fra om feilen til servicesenteret, som sørger for reparasjon.
- Forskriftene og reglene i denne bruksanvisningen må følges til punkt og prikke. Ikke la personer som ikke er fortrolige med innholdet i denne bruksanvisningen, betjene apparatet.
- Apparatet skal ikke rengjøres med damprenser. Kjøkkeninnredningen ved siden av stekeovnen må være fremstilt av varmebestandig materiale.
- Skap med utvendig finer må være limt sammen med klebemiddel som tåler temperaturer på inntil 100 °C.
- Hold brennbare materialer, slik som gardiner, forheng, møbler, puter, klær, sengetøy, papir osv. i en avstand på minst 1 meter fra stekeovnen. Ikke bruk denne enheten på steder der bensin, maling eller andre brennbare væsker eller tilhørende damp kan være til stede.
- For å redusere brannfaren må du ikke plassere eller installere denne enheten på områder der ventilasjons- eller sirkulasjonskanaler kan bli blokkert.
- Enhetens strømledning må kobles til en forskriftsmessig jordet 220-240 V-stikkontakt. Bruk alltid jordfeilbeskyttelse når dette kreves av el-forskriftene. For å redusere brannfaren bør strømledningen ikke legges under matter, tepper eller lignende. Hold strømledningen borte fra områder med mye ferdsel der den kan utgjøre en snublefare.
- Ikke bruk skjøteledning, for den kan overopphetes og forårsake brann.
- Ved transport eller oppbevaring av enheten må den plasseres på et tørt og støvfritt sted, uten for mye vibrasjoner eller andre faktorer som kan ødelegge enheten.
- Ikke bruk stekeovnen med defekt ledning eller støpsel, eller ved feil på varmeelementene, eller hvis du har mistet ned ovnen eller skadet den på annen måte. Lever i så fall inn stekeovnen til et godkjent servicesenter for kontroll.
- Hvis strømledningen er skadet, må den skiftes ut med en spesialledning eller enhet som er tilgjengelig fra produsenten eller serviceforhandleren.
- Denne stekeovnen må bare brukes som beskrevet i denne bruksanvisningen. All annen bruk som ikke anbefales produsenten, kan føre til brann, elektrisk støt eller personskaade.
- Dette apparatet er ikke beregnet på bruk av personer (inkludert barn) med redusert fysisk, sensorisk eller psykisk kapasitet, eller mangel på erfaring og kunnskap, med mindre de er under tilsyn eller har fått opplæring i bruken av apparatet av en person som er ansvarlig for deres sikkerhet. Pass på at barn ikke leker med apparatet.
- Ikke ha kaldt vann på retter i en varm langpanne eller stekebrett eller direkte på mat i en varm stekeovn. Dampen som oppstår kan føre til alvorlige forbrenninger eller skålding, og den plutselige temperaturendringen kan skade emaljen.
- Ikke løft opp stekeovnen etter dørhåndtaket.

ENERGISPARING

Ansvarlig energibruk betyr penger spart og bidrar dessuten til å beskytte miljøet. Så la oss spare energi! Dette gjør du på følgende måte:

Ikke ta lokket av kokekaret for ofte (da tar det lengre tid før retten koker opp!)

Ikke åpne ovnsdøren for ofte.

Slå av stekeovnen i god tid og utnytt restvarmen.

Ved lange tilberedningstider kan du slå av platene 5 til 10 minutter før maten er ferdig. På den måten kan du spare inntil 20 % energi.

Bruk bare stekeovnen når du tilbereder større retter.

Kjøtt inntil 1 kg kan tilberedes mer økonomisk i en stekepanne på platetoppen.

Utnytt restvarmen fra stekeovnen.

Hvis tilberedningstiden er mer enn 40 minutter, kan du slå av stekeovnen 10 minutter før tiden er ute.

Viktig! Hvis du bruker tidsur, kan du stille inn tilsvarende kortere tilberedningstid ut fra retten som tilberedes.

Kontroller at ovnsdøren er helt igjen.

Varme kan lekke ut på grunn av søl på dørpakningene. Tørk opp søl umiddelbart.

Ikke installer apparatet like i nærheten av kjøleskap/frysebokser.

En slik installasjon kan føre til unødvendig økning av energiforbruket.

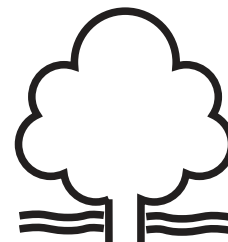

Utpakking



Under transporten ble det brukt beskyttelsesemballasje for å beskytte apparatet mot skader. Etter utpakking må all emballasjen avhendes riktig slik at den ikke skader miljøet.

Alle materialene som brukes til emballasjen, er miljøvennlige; de er 100 % resirkulerbare og er merket med symbolet for dette.

Forsiktig! Under utpakkingen må emballasjematerialene (polyetylenposer, polystyrenbiter osv.) holdes utenfor barns rekkevidde.

Avhending av apparatet



Utbrukte apparater skal ikke kastes i det vanlige husholdningsavfallet. De må leveres inn til et avfallsmottak og gjenvinningscenter for elektrisk og elektronisk utstyr. Et symbol på produktet, i bruksanvisningen eller på emballasjen viser at det egner seg til gjenvinning.

Materialene som er brukt inni apparatet, kan resirkuleres og er merket med informasjon om dette. Ved å resirkulere materialer eller andre deler fra brukt utstyr gir du et viktig bidrag for å verne miljøet.

Informasjon om de nærmeste miljøtorg for brukt utstyr får du hos lokale myndigheter.

BESKRIVELSE AV APPARATET

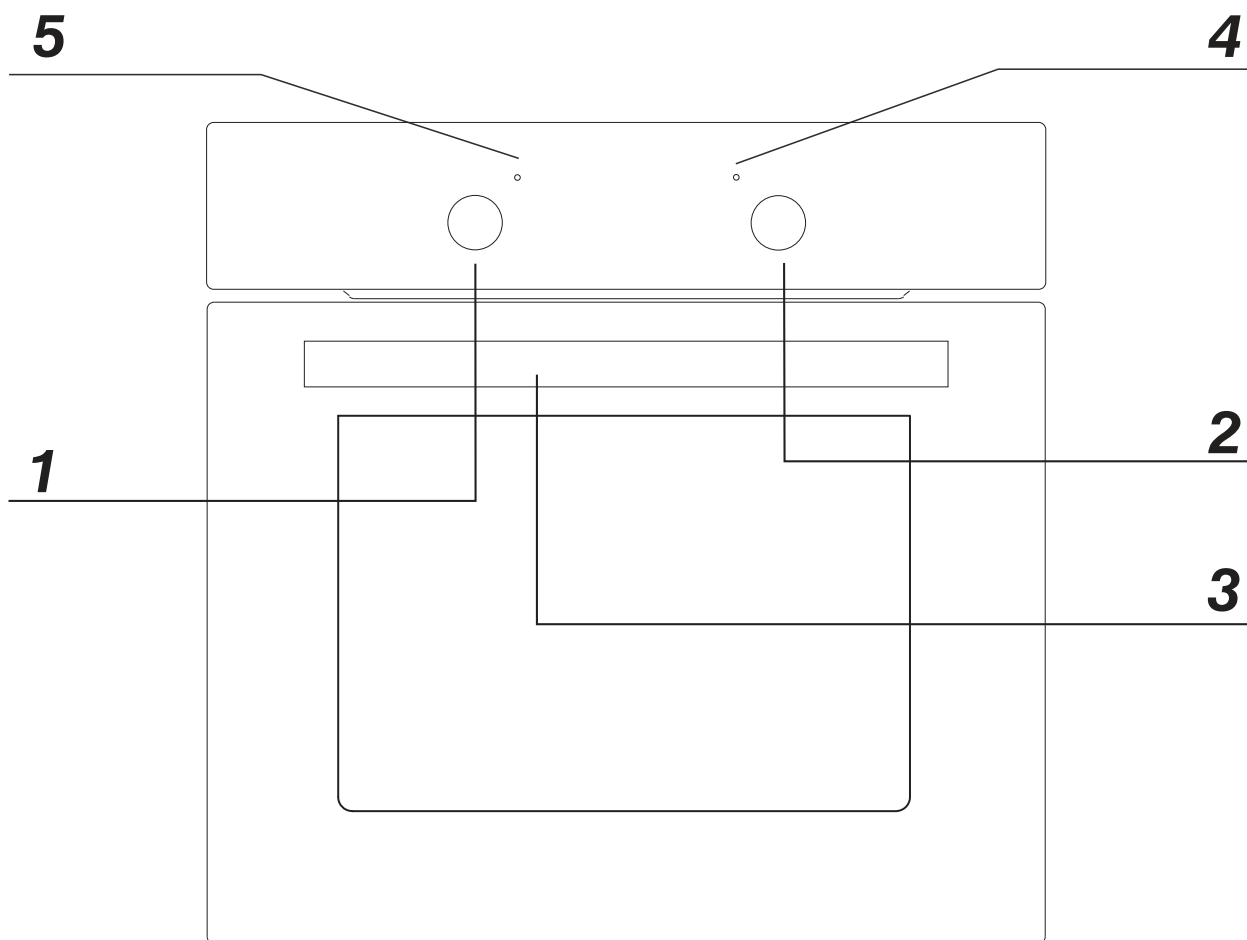

1. Funksjonsbryter
2. Termostatbryter
3. Håndtak på ovnsdøren
4. Rød termostatlampe
5. Oransje funksjonslampe

TILBEHØR TIL APPARATET

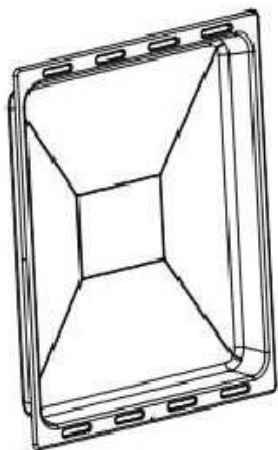

Langpanne

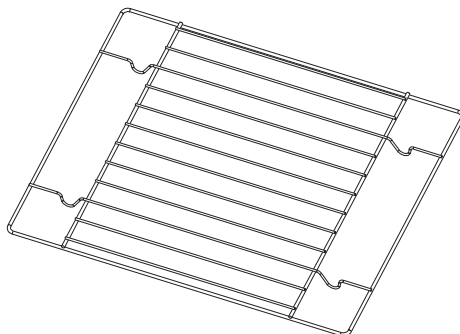

Stekerist

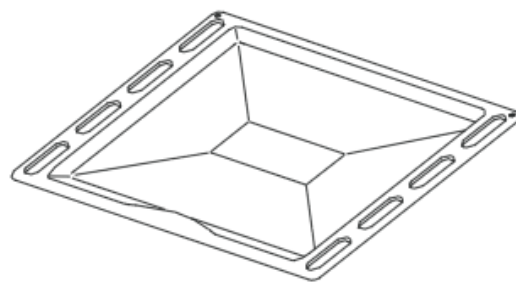

Stekebrett

INSTALLASJON

- Kjøkkenet må være tørt og luftig og utstyrt med effektiv ventilasjon. Under installasjon av stekeovnen må du passe på at alle betjeningselementene er lett tilgjengelige.
- Dette er en innebygd stekeovn, og bakveggen og den ene sideveggen kan plasseres tett inntil et høyt kjøkkenmøbel eller en vegg. Belegg eller finer på montert innredning må være festet med varmebestandig klebemiddel (100 °C) . Da unngår man at belegget deformeres eller løsner.
- Lag en åpning med målene på tegningen for ovnen som skal innbygges.
- Kontroller at nettpluggen er frakoblet og koble deretter stekeovnen til strømforsyningen.
- Sett ovnen helt inn i åpningen slik at de fire skruene på stedene som er vist på tegningen, ikke kan falle ut.

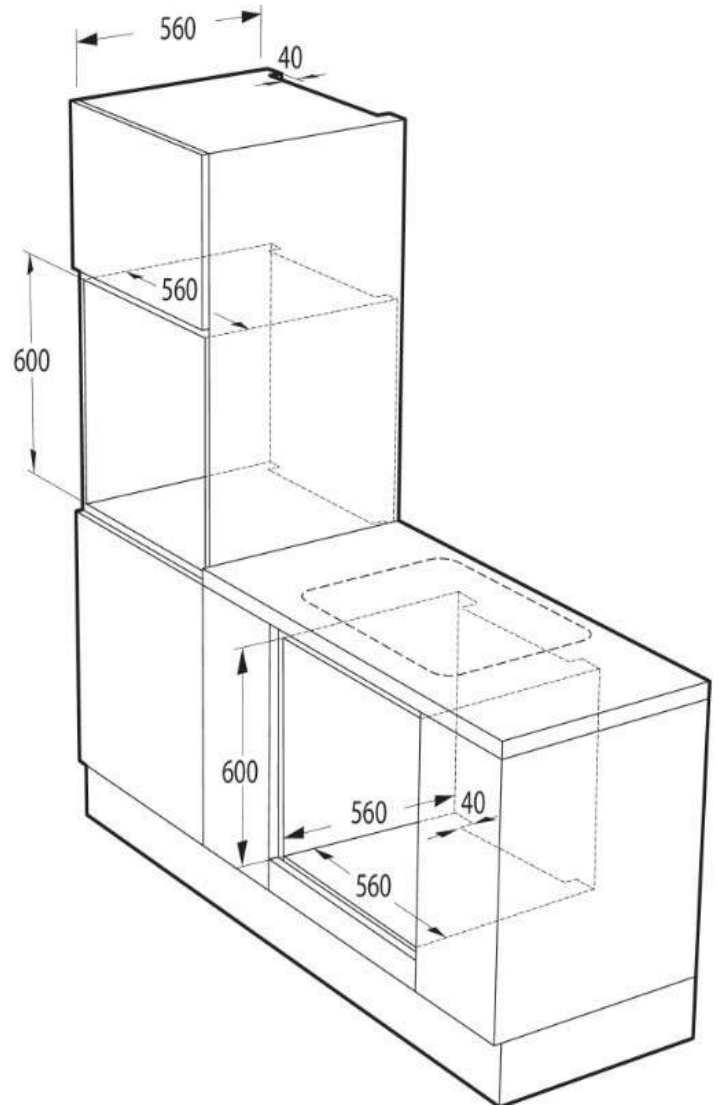
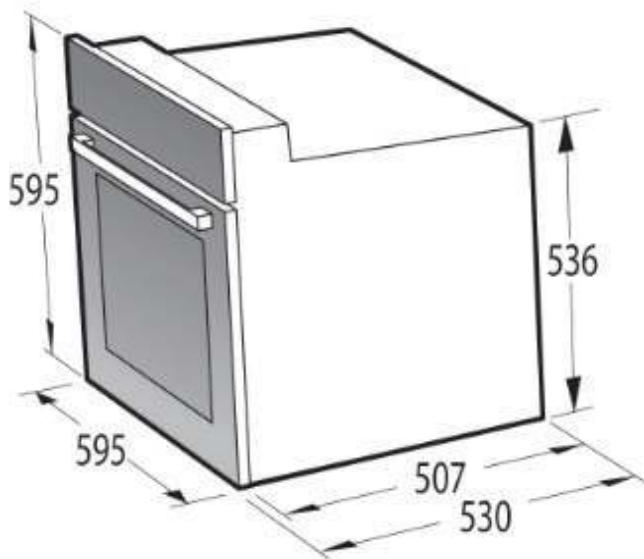

| | Produktets mål | Målene for åpningen |
|--------|----------------|---------------------|
| Høyde: | 595 mm | 600 mm |
| Bredde | 595 mm | 560 mm |
| Dybde: | 530 mm | 560 mm (min.) |

Elektrisk tilkobling

Advarsel!

Alt elektrisk arbeid skal utføres av en autorisert elektriker. Det må ikke foretas justeringer eller endringer i strømforsyningen.

Retningslinjer for installasjon

Stekeovnen er produsert for å fungere med trefasevekselstrøm (220-240 V / 50 Hz). Koblingskjemaet står også på dekselet til koblingsboksen. Husk at forbindelsesledningen må passe både til koblingstypen og stekeovnens nominelle effekt.

Forbindelsesledningen må være sikret med en strekkavlastningsklemme.

Advarsel!

Husk å koble jordingskretsen til klemmen merket med PE i koblingsboksen. Strømforsyningen til ovnen må ha en sikkerhetsbryter som gjør det mulig å koble ut strømmen i en nødssituasjon. Avstanden mellom arbeidskontaktene på sikkerhetsbryteren må være minst 3 mm. Før du kobler ovnen til strømforsyningen, må du lese informasjonen på merkeskiltet og koblingskjemaet.

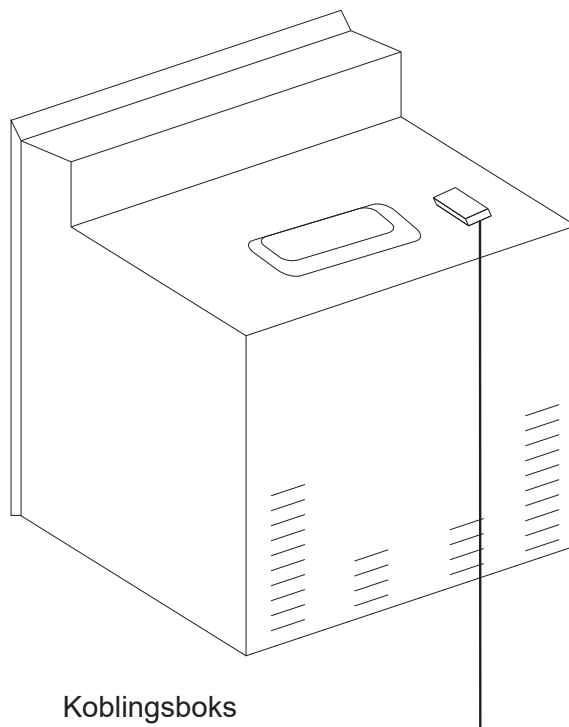

Koblingsboks

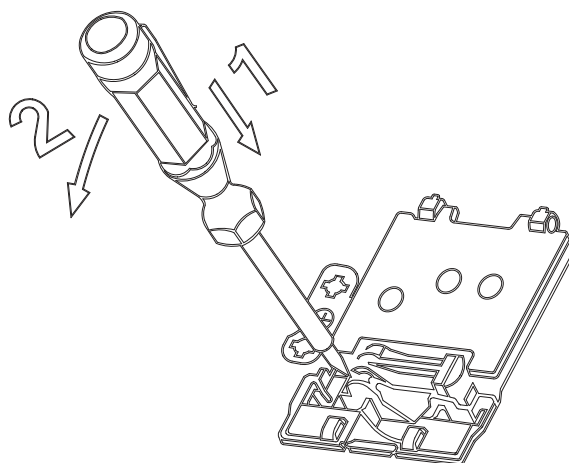

Koblingsskjema

Forsiktig! Spenning for varmeelementene 220-240 V

Forsiktig! Ved tilkobling må jordledningen kobles til PE-klemmen.

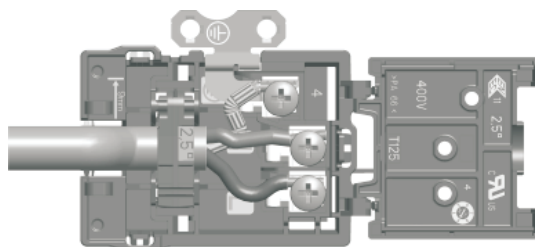

Ved 220-240 V jordet, enfase-tilkobling:
Brun ledning kobles til L. Blå ledning kobles til N. Jordledning (gul/grønn) kobles til PE-klemmen.

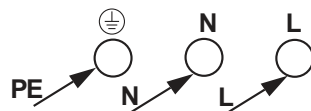

220V-240V~

BRUK

Før første gangs bruk

- Fjern emballasjen, og rengjør ovnsrommet og platetoppen.
- Ta ut og vask tilbehøret til stekeovnen med varmt vann og litt oppvaskmiddel. Slå på ventilasjonen i rommet eller åpne et vindu.
- Varm opp stekeovnen til en temperatur på 250 °C i cirka 30 min. Fjern eventuelle flekker og vask grundig. Varmeplatene på platetoppen varmes opp i cirka 4 min. uten kokekar.

Viktig!

Bruk bare varmt vann og litt oppvaskmiddel til å vaske ovnsrommet.

Slå stekeovnen på og av

Før du slår på ovnen, må du gjøre følgende:

1. Velg ønsket tilberedningsprogram ved å velge temperatur og oppvarmingsmåte.
2. Sett bryteren i ønsket posisjon ved å vri den mot høyre.

Ovnfunksjoner og betjening.

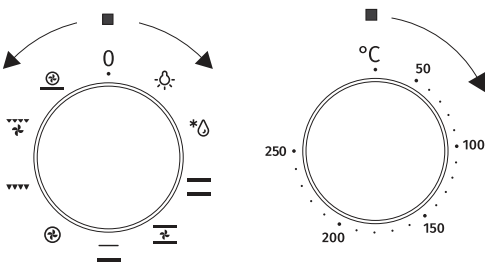





Tradisjonell stekeovn

Stekeovnen kan varmes opp ved å bruke under- og overelementet (over- og undervarme). Stekeovnen stilles inn ved at funksjonsbryteren dreies til ønsket funksjon og termostatbryteren dreies til ønsket temperatur.

Ovnen kan slås av ved å sette begge disse bryterne i posisjonen “●”/”0”.

Mulige innstillinger

-  **Separat ovnsbelysning**
Når du setter bryteren i denne stillingen, slås ovnsbelysningen på. Kan for eksempel brukes når du skal vaske ovnsrommet.
-  **Tining**
Med denne funksjonen kan du tine all slags fryst mat raskt og skånsomt takket være den innvendige viften.
-  **Undervarme på**
Når bryteren settes i denne stillingen, tilberedes maten bare med undervarme. Brukes for eksempel ved sluttsteking fra undersiden.
-  **Over- og undervarme på**
Når bryteren settes i denne stillingen, fungerer ovnen som en tradisjonell stekeovn.
-  **Vifte, over- og undervarme på**
Denne bryterstillingen brukes ofte ved steking av kaker. Tradisjonell stekeovn med vifte

▼▼▼ **Kombinert grill (grill og overvarme)**

Når "kombinert grill" er aktiv, tilberedes maten både med grillfunksjon og overvarme. Denne funksjonen gir høyere temperatur i øvre del av stekeovnen, og dette gir en mer intens bruning av maten og gjør det mulig å grille større porsjoner.

▼▼ **Vifte og kombinert grill**

Når bryteren dreies til denne posisjonen, aktiverer ovnen den kombinerte grill- og viftefunksjonen. I praksis setter denne funksjonen fart i stekeprosessen og gir mer smak på maten. Grillfunksjonen må bare brukes med lukket ovnsdør.

⊕ **Midtelement og vifte**

Denne tilberedningsmodusen sørger for jevn varmfordeling i stekeovnen, slik at det er mulig å steke i flere nivåer samtidig.

⊕ **Undervarme + varmluft + vifte**

En sprø underside for pizzabunner, quicher og terter kan oppnås ved å aktivere den intensive varmluftsfunksjonen. Du trenger ikke forvarme stekeovnen når du bruker denne innstillingen med tilberedning fra fryst tilstand.

Forsiktig!

Når du har valgt denne bryterinnstillingen og setter termostatbryteren på noe annet enn null, kan den røde lampen tennes selv om ovnen ikke varmes opp.

Hurtigoppvarming

I stekeovner med automatisk luftsirkulasjon som er utstyrt med både vifte og ultravarmevifte, kan du bruke hurtigoppvarmingsfunksjonen, og da vil ovnen nå en temperatur på 150 °C i løpet av cirka 4 minutter.

Fremgangsmåte:

- Still inn funksjonsbryteren på ultravarmevifte og undervarme.
- Sett termostatbryteren på 150 °C.
- Ovnen varmes opp til en temperatur på 150 °C (eller lavere, hvis innstilt). Når innstilt temperatur er nådd, varsles dette ved at den røde temperaturlampen slukner.
- Nå setter du brettet med kaker inn i stekeovnen.
- Sett funksjonsbryteren på ønsket tilberedningsmodus (se kapitlet Steking av kaker - praktiske råd) .

Viktig!

Under hurtigoppvarmingen må det ikke være stekebrett med kaker i ovnen, og heller ikke andre elementer som ikke er en del av tilbehøret til stekeovnen.

Hurtigoppvarmingen anbefales ikke for bruk sammen med programmeringssettet.

Bruke grillfunksjonen

Grillingen fungerer ved hjelp av infrarøde stråler som sendes mot maten fra glødeelementet.

Grillfunksjonen aktiveres på følgende måte:

- Vri funksjonsbryteren til grillsymbolet.
- Varm opp stekeovnen i cirka 5 minutter (med lukket ovnsdør) .
- Plasser et stekebrett med maten på passende rille i stekeovnen. Hvis du bruker stekeristen, plasserer du en dryppanne på rillen under stekeristen.
- Hold ovnsdøren lukket.

For funksjonene grill og kombinert grill kan temperaturen settes til 250 °C, men for grillfunksjonen med vifte må den ikke settes høyere enn 200 °C.

Rengjøring og vedlikehold

Gjennom riktig rengjøring og vedlikehold av ovnen kan du bidra til langvarig, feilfri drift av apparatet.

Slå av komfyren før rengjøring, og kontroller at alle bryterne er satt i posisjonen "●"/"0". Ikke start rengjøringen før komfyren er helt avkjølt.

Forsiktig! Den skarpe kniven må alltid beskyttes ved å justere dekkelet (bare skyv det med tommelen) . Fare for personskader, så vær forsiktig når du bruker dette redskapet - hold det utenfor barns rekkevidde.

- Vi anbefaler egnede lette rengjørings- eller vaskeprodukter, slik som all slags væsker eller emulsjoner for fjerning av fett. Særlig anbefales spesifikke rengjøringsprodukter som COLLO Luneta, Sidol Stahlglanz, Stahl-Fix for vasking og rengjøring og Cera Fix for vedlikehold. Hvis de anbefalte produktene ikke er tilgjengelige, anbefaler vi en løsning av varmt vann og litt oppvaskmiddel eller rengjøringsmiddel beregnet for oppvaskkummer i rustfritt stål.

Stekeovn

- Ovnens bør rengjøres etter hver bruk. Under rengjøring av ovnen bør lyset slås på slik at du ser overflatene bedre.
- Ovnsrommet skal bare vaskes med varmt vann og litt oppvaskmiddel.
- Etter rengjøring tørker du av ovnsrommet til det er tørt.

Forsiktig!

Ikke bruk rengjøringsprodukter som inneholder slipende stoffer til rengjøring og vedlikehold av ytterglasset på ovnsdøren.

Damprens:

- Hell 250 ml vann (1 glass) i en bolle, og sett den inn i stekeovnen på nederste rille.
- Lukk ovnsdøren.
- Sett termostatbryteren på 50 °C og funksjonsbryteren på bare undervarme.
- Varm opp ovnsrommet i cirka 30 minutter.
- Åpne ovnsdøren, tørk av ovnsrommet med en klut eller en svamp, og vask med varmt vann og litt oppvaskmiddel.

Forsiktig!

Mulig fuktighet eller restvann under stekeovnen kan skyldes damprensing.

- Etter rengjøring tørker du av ovnsrommet til det er tørt.

Skifte lyspære i stekeovnen

For å sikre deg mot elektrisk støt må du sjekke at apparatet er slått av før du skifter lyspære.

- Sett alle bryterne i posisjonen "●"/"0" og trekk støpslet ut av stikkontakten.
- Skru ut og vask lampedekselet og tørk deretter av det til det er tørt.
- Skru ut lyspæren fra sokkelen, sett i en ny høytemperaturpære (300 °C) med følgende spesifikasjoner: 230 V, 25 W, G9.
- Skru fast lyspæren og kontroller at den sitter riktig i keramikksockelen.
- Skru på lampedekselet.

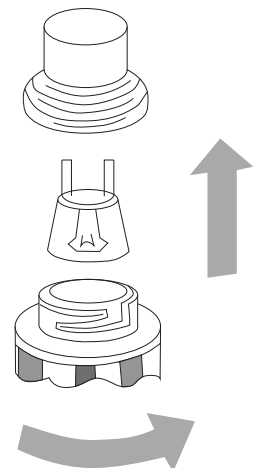

Demontere dørene

- a. Åpne ovnsdøren helt.

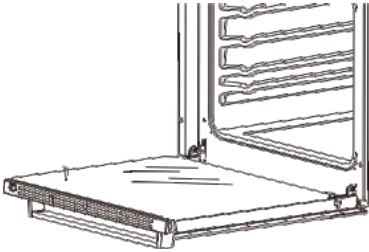

- b. Løft hengslene helt opp.

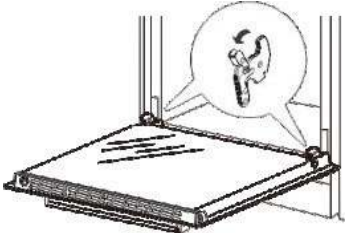

- c. Lukk ovnsdøren forsiktig til den begynner å gå i inngrep. Grip tak i døren med begge hender. Trykk videre, og trekk samtidig oppover slik at hengselboltene og dermed døren kan tas av stekeovnen.

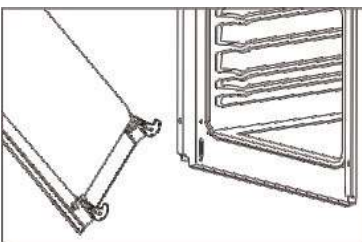
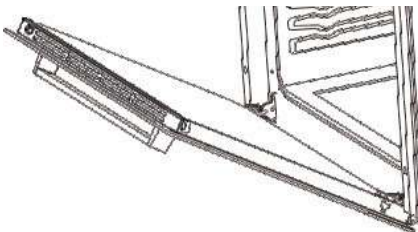

- d. Etter rengjøring setter du hengselboltene tilbake på plass i hengslene på ovnsdøren. Lås og trykk til døren går i inngrep. Pass på at hengslene og døren er riktig montert for å unngå skade på døren. Kontakt servicesenteret hvis du har spørsmål - informasjon om dette står på baksiden av denne bruksanvisningen.
- e. Når døren er helt åpnet, trykker du hengslene ned til opprinnelig stilling for å fullføre monteringen av ovnsdøren.

Demontering av innerglasset i ovnsdøren

- a. Trykk og hold i begge sidene av rammen med begge hender. Trekk ut rammen.

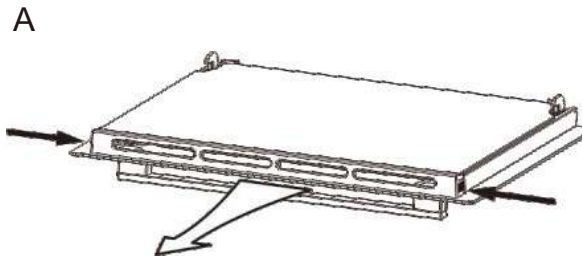

- b. Ta av innerglasset.

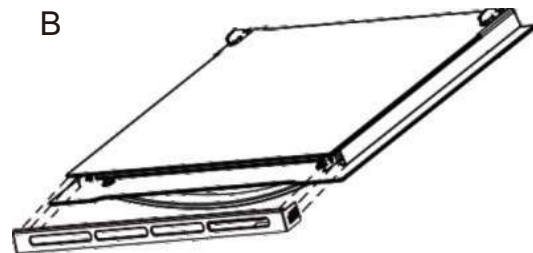

- c. Finn glass-stopperen og fjern den. Ta av glasset og rengjør det. Etter rengjøring setter du innerglasset forsiktig tilbake på plass i døren, monterer glass-stopperen og låser glasset i stilling.

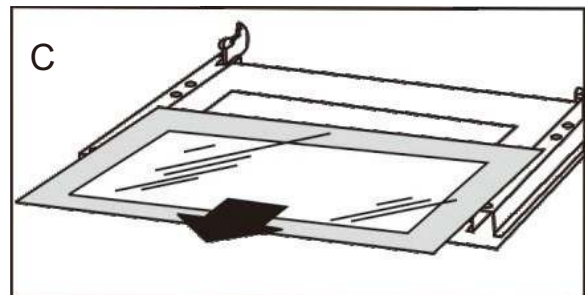

TILTAK I NØDSSITUASJON

I en nødssituasjon gjør du følgende:

- Slå av alle arbeidsenhetene på ovnen
- Trekk støpslet ut av stikkontakten
- Ta kontakt med et servicesenter

Enkelte mindre feil kan utbedres ved hjelp av anvisningene i tabellen

| Problem | Årsak | Løsning |
|-----------------------------|---------------------------|--|
| Apparatet virker ikke. | Brudd på strømforsyningen | Sjekk sikringsboksen. Hvis en sikring er gått, skifter du den ut med en ny. |
| Ovnsmelysningen virker ikke | Pæren er løs eller defekt | Skru fast eller skift ut den defekte pæren (se kapitlet Rengjøring og vedlikehold) |

Tekniske data

| | |
|-----------------------|-------------------------|
| Spenning | 220-240 V~; 50/60 Hz |
| Nominell effekt | maks. 2,9 kW |
| Mål for ovnen B/D/H | 595/530/595 mm |
| Ovnens brukskapasitet | 73 liter |
| Energiklasse | står på energietiketten |
| Vekt | cirka 31,4 kg |

gorenje

Bruks- och installationsanvisning Inbyggd elektrisk ugn

MODELLNR. : BO6717E03ABG

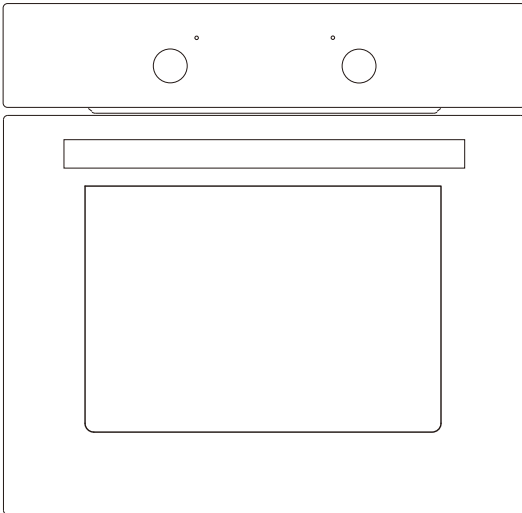

Innan du börjar använda apparaten, läs denna bruksanvisning noga och behåll den för framtida referens.

Varning!

- Apparaten får inte användas av barn eller personer med nedsatt fysisk, sensorisk eller mental förmåga eller som saknar erfarenhet och kunskap, såvida de inte övervakas eller har fått särskilda anvisningar. Barn ska övervakas så att de inte leker med apparaten.
- Apparaten blir varm under användning. Var försiktig så att du inte rör vid värmeelement inne i ugnen.
- VARNING: Även åtkomliga delar kan bli varma vid användning. Små barn får inte komma i närheten av apparaten.
- Använd aldrig slipande rengöringsmedel eller vassa metallskrapor för att rengöra glaset i ugnsluckan. De kan skrapa ytan, vilket kan leda till att glaset splittras.
- Om temperaturökningen i mitten av bottenytan på en förvaringslåda överskrider den som specificerats för handtag som man håller i kort period vid test av klausul 11 ska instruktionen visa att dessa ytor kan bli varma.
- Ugnen måste stängas av innan skyddet avlägsnas och efter rengöring måste skyddet sättas tillbaka enligt instruktionerna.
- Information om korrekt installation av skenorna.
- Ångrengörare får ej användas.
- Se till att apparaten är avstängd innan lampan byts ut för att undvika risk för elektrisk stöt.
- Apparaten får inte installeras bakom en skåpslucka för att undvika överhettning.
- Apparaten ska kunna kopplas ifrån efter installation, via ett tillgängligt uttag eller en brytare.
- Om strömsladden är skadad måste den bytas ut av tillverkaren, av auktoriserad service eller personer med liknande behörigheter för att undvika risk.
- Denna apparat måste anslutas med en isoleringsbrytare som frångår helt från elnätet och som är tillgänglig för användaren efter installation. Frångåringen kan uppnås med en integrerad brytare i enlighet med föreskrifterna.
- Denna apparat kan användas av barn från 8 år och uppåt och av personer med nedsatt fysisk, sensorisk eller mental förmåga eller brist på erfarenhet och kunskap om det sker under överinseende eller om de instrueras i apparatens användning på ett säkert sätt och förstår farorna inblandade. Rengöring och underhåll får inte utföras av barn utan övervakning.
- VARNING: Enheten och dess tillgängliga delar blir varma under användning. Undvik att vidröra värmeelementen.
- Barn som är yngre än 8 år ska hållas på avstånd om de inte är kontinuerligt övervakade.
- Denna apparat kan användas av barn från 8 år och uppåt och av personer med nedsatt fysisk, sensorisk eller mental förmåga eller brist på erfarenhet och kunskap om det sker under överinseende eller om de instrueras i apparatens användning på ett säkert sätt och förstår farorna inblandade. Barn får inte leka med apparaten. Barn får inte utföra rengöring och underhåll utan tillsyn.

BÄSTE KUND

Ugnen är mycket effektiv och enkel att använda. Det är viktigt att läsa bruksanvisningen.

Innan den förpackades och lämnade fabriken genomgick den ett noggrant test gällande säkerhets och funktion.

Läs bruksanvisningen noga innan du använder apparaten.

Genom att följa dessa anvisningar noga kan du undvika problem vid användning av apparaten.

Det är viktigt att förvara bruksanvisningen på en säker plats så att den kan tas fram vid behov.

Instruktionerna i bruksanvisningen måste följas noga för att undvika olyckor.

Observera!

Använd inte ugnen innan du har läst denna bruksanvisning.

Ugnen är endast avsedd för hushållsbruk.

Tillverkaren förbehåller rätten att göra ändringar som inte påverkar användningen av apparaten.

SÄKERHETSINSTRUKTIONER

OBSERVERA:

Se till att det finns ett jordat uttag i närheten (bakom apparaten)

En separat strömkrets rekommenderas men krävs inte. Andra elektriska apparater i samma krets kan överskrida strömstyrkan för kretsen. Om säkringen utlöser upprepade gånger efter att du har installerat din apparat så är det en indikation på att en separat krets krävs.

Apparaten får endast installeras av en kvalificerad person i enlighet med instruktionerna. Felaktig installation kan orsaka skador på personer, djur eller egendom.

Tillverkaren tar inte ansvar för felaktig installation som kan skada personer, djur och egendom.

Viktigt: Apparatens strömförsörjning måste avbrytas innan ändringar eller underhåll utförs.

VARNING:

När man använder denna produkt måste man alltid följa grundläggande säkerhetsföreskrifter, däribland följande:

Din inbyggda ugn är en elektrisk apparat. Som med alla elektriska apparater, och i synnerhet de som genererar värme, måste försiktighetsåtgärder vidtas för att minska risken för brand, brännskador, elstöt och/eller andra allvarliga skador eller dödsfall.

- Apparaten blir varm under användning. Rör inte vid delarna inne i ugnen.
- Denna apparat är inte avsedd att användas av personer (inklusive barn) med nedsatt fysisk, sensorisk eller mental förmåga, eller bristfällig erfarenhet och kunskap, såvida de inte övervakas eller har instruerats om hur man använder apparaten av en person som ansvarar för deras säkerhet. Barn bör övervakas för att garantera att de inte leker med apparaten. Direktkontakt med ugnen medan den är igång kan orsaka brännskador!
- Se till att mindre hushållsapparater, inklusive kablar, inte berör den varma ugnen eller hällen eftersom dessa material oftast inte är beständiga mot höga temperaturer.
- Lämna inte ugnen utan uppsikt vid stekning. Olja och fett kan börja brinna vid överhettning eller överkokning.

- Ställ inte kärl med en vikt på över 15 kg på den öppna luckan och över 25 kg på hällen.
- Använd inte slipande rengöringsmedel eller vassa metallföremål för att rengöra luckan eftersom de kan skrapa ytan, vilket kan resultera i att glaset spricker.
- Använd inte apparaten i händelse av tekniskt fel. Eventuella fel måste repareras av en kvalificerad och auktoriserad person.
- Om ett problem uppstår på grund av ett tekniskt fel, koppla från strömförsörjningen och rapportera felet till kundtjänst.
- Regler och föreskrifter i denna bruksanvisning måste beaktas. Låt inte någon som inte är förtrogen med denna bruksanvisning använda ugnen.
- Apparaten får inte rengöras med ångrengörare. Skåpet som ugnen byggs in i måste vara tillverkat i värmebeständigt material.
- Skåp med fanér måste vara tillverkade med ett lim som tål temperaturer på upp till 100 °C.
- Håll brännbara material som gardiner, draperier, möbler, kuddar, kläder, linne, sängkläder, papper osv på ett avstånd på minst 90 cm från apparatens framsida, sidor och baksida. Använd inte denna apparat i områden där bensen, färg eller andra brandfarliga vätskor eller ångor från dessa kan föreligga.
- För att minska risken för brand, installera inte denna apparat i utrymmen där ventilationen eller luftutlopp kan vara blockerade.
- Apparats strömsladd måste anslutas till ett korrekt jordat och skyddat uttag med 220–240 V. Använd alltid jordfelsbrytare om detta krävs enligt eltekniska regler. För att minska risken för brand, undvik att placera sladden under mattor och liknande. Håll sladden på avstånd från vältrafikerade områden där den kan utgöra en snubbelrisk.
- Undvik att använda förlängningssladd, eftersom den kan överhettas och orsaka en brand.
- När du transporterar eller förvarar apparaten, placera den i ett torrt utrymme, fritt från damm, kraftiga vibrationer eller andra faktorer som kan skada den.
- Använd inte apparaten med skadad sladd eller kontakt, eller efter det att apparaten fungerar bristfälligt, har tappats i golvet eller skadats på annat sätt. Lämna in apparaten till ett auktoriserat servicecenter för kontroll.
- Om strömsladden är skadad måste den bytas ut med en särskild sladd som kan beställas av tillverkaren eller kundservice.
- Apparaten får endast användas enligt beskrivningen i denna bruksanvisning. All annan användning som inte rekommenderas av apparatens tillverkare kan leda till brand, elstöt eller personskada.
- Denna apparat är inte avsedd att användas av personer (inklusive barn) med nedsatt fysisk, sensorisk eller mental förmåga, eller bristfällig erfarenhet och kunskap, såvida de inte övervakas eller har instruerats om hur man använder apparaten av en person som ansvarar för deras säkerhet. Barn bör övervakas för att garantera att de inte leker med apparaten.
- Tillsätt aldrig kallt vatten till varm ugnsplåt eller långpanna, eller direkt på maten i en varm ugn. Ångan som bildas kan orsaka allvarliga brännskador eller skällning och den plötsliga temperaturändringen kan skada beläggningen.
- Lyft inte ugnen i handtaget.

SÅ SPARAR DU ENERGI

Att spara energi på ett ansvarsfullt sätt är snällt mot både plånboken och miljön. Så låt oss spara lite energi! Så här gör du:

Ta inte av locket från kokkärlet för ofta (vattnet kokar ändå aldrig när man stirrar på det!)

Öppna inte ugnsluckan i onödan.

Stäng av ugnen i god tid och utnyttja eftervärmen.

För långa tillagningstider, stäng av värmezonen 5 till 10 minuter innan tillagningen är klar. Detta sparar upp till 20 % energi.

Använd endast ugnen när du tillagar större råvaror.

Kött på upp till 1 kg kan tillagas mer effektivt i en stekpanna på hällen.

Utnyttja restvärmen från ugnen.

Om tillagningstiden är längre än 40 minuter, stäng av ugnen 10 minuter innan sluttiden.

Viktigt! Om du använder en timer, ställ in motsvarande kortare tid efter den rätt som tillagas.

Kontrollera att ugnsluckan är helt stängd.

Värme kan tränga ut genom mellanrum i luckans tätning. Torka av eventuellt spill direkt.

Installera inte apparaten direkt bredvid kylskåp och frys.

Det kan göra att energiförbrukningen ökar i onödan.

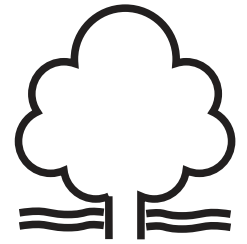

Uppackning



Under transport används en förpackning som skyddar apparaten mot skador. När du har packat upp apparaten, kassera allt förpackningsmaterial på ett miljövänligt sätt.

Allt material som använts för att förpacka apparaten är miljövänliga, de är 100 % återvinningsbara och märkta med tillhörande symbol.

Observera! Vid uppackning ska förpackningsmaterialen (påsar i polyeten, delar i polystyren osv.) hållas utom räckhåll för barn.

Kassera apparaten



Förbrukade apparater får inte slängas i restavfallet, utan ska lämnas in till en särskild insamling av elektriskt och elektroniskt avfall på återvinningsstationen. En symbol på produkten, bruksanvisningen eller förpackningen visar att den kan återvinnas.

Material som använts inuti apparaten kan återvinnas och är märkta med information om detta. Genom att återvinna material eller andra delar från förbrukade apparater bidrar du till att skydda miljön.

Kontakta din kommun för information om lämpliga återvinningsstationer för förbrukade apparater.

BESKRIVNING AV APPARATEN

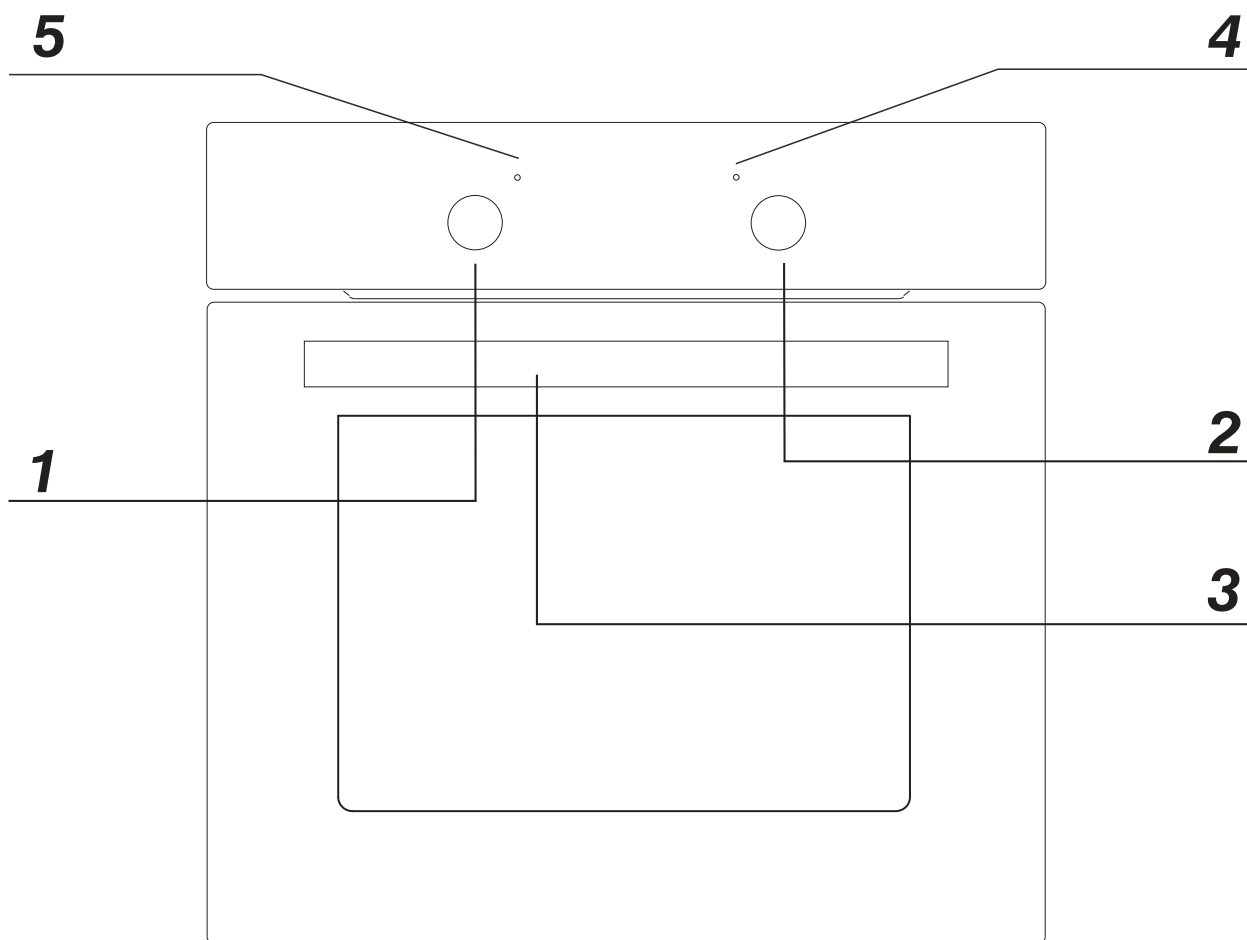

1. Funktionsreglage
2. Temperaturreglage
3. Handtag på ugnslucka
4. Röd kontrollampa för temperatur
5. Orange kontrollampa för funktion

APPARATENS SPECIFIKATIONER

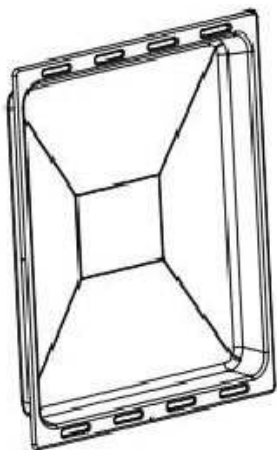

Långpanna

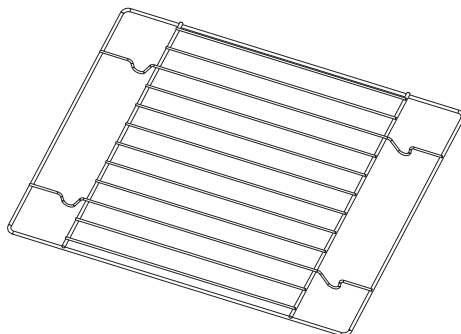

Galler

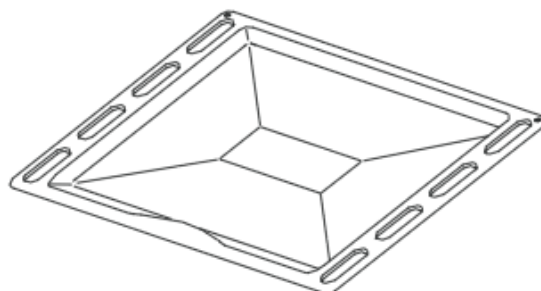

bakplåt

MONTERING

- Köket ska vara torrt och välventilerat. Se till att alla kontroller är tillgängliga när du installerar ugnen.
- Detta är en inbyggd ugn, och baksidan och en sida kan placeras bredvid ett högskåp eller en vägg. Beläggning eller fanér på monterade kök måste vara limmade med ett värmebeständigt lim (100 °C) . Det förhindrar att ytan blir deformerad eller att beläggningen lossnar.
- Gör en öppning med måtten i tabellen för inbyggnad av ugnen.
- Anslut ugnen till strömförsörjningen.
- Sätt in ugnen i öppningen utan att de fyra skruvarna som visas på bilden faller ut.

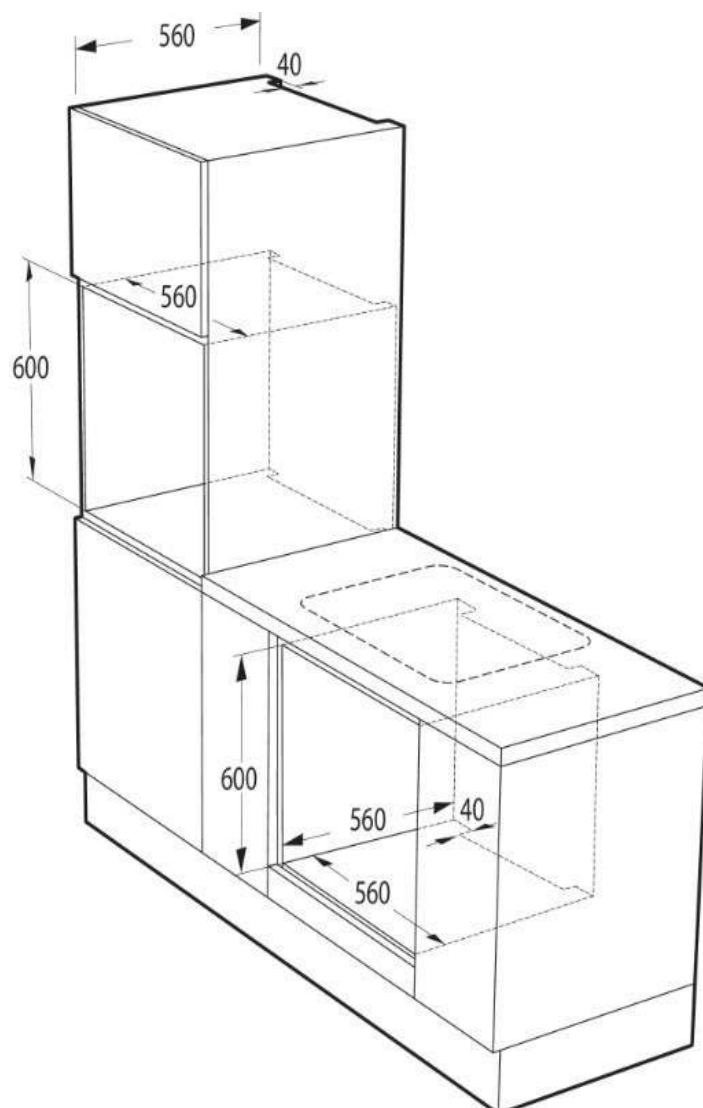
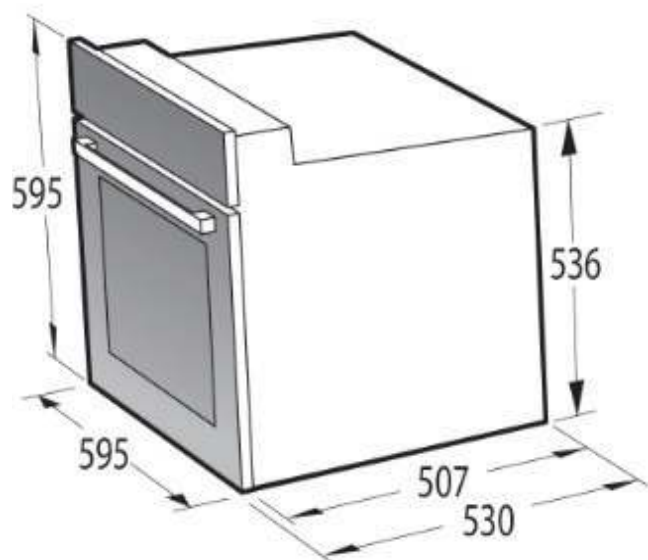

| | Produktens mått | Öppningens mått |
|-------|-----------------|-----------------|
| Höjd: | 595 mm | 600 mm |
| Bredd | 595 mm | 560 mm |
| Djup: | 530 mm | 560 mm (min.) |

Elektrisk anslutning

Varning!

Alla typer av elinstallationer ska utföras av en behörig elektriker. Inga ändringar får göras i strömförsörjningen.

Anslutningsguide

Ugnen är konstruerad för trefas växelström (220–240 V/50 Hz). Kopplingsschemat finns också på anslutningsboxens lock. Kom ihåg att sladden ska stämma överens med anslutningen och ugnens effektmärkning.

Sladden måste säkras i en klämma med dragavlastare.

Varning!

Kom ihåg att ansluta säkerhetskretsen till anslutningsboxen som är märkt med PE. Ugnens strömförsörjning måste ha en säkerhetsbrytare så att strömmen kan avbrytas i nödfall. Avståndet mellan kontakterna på säkerhetsbrytaren måste vara minst 3 mm. Innan du ansluter ugnen till strömförsörjningen är det viktigt att läsa informationen på typskylten och i kopplingsschemat.

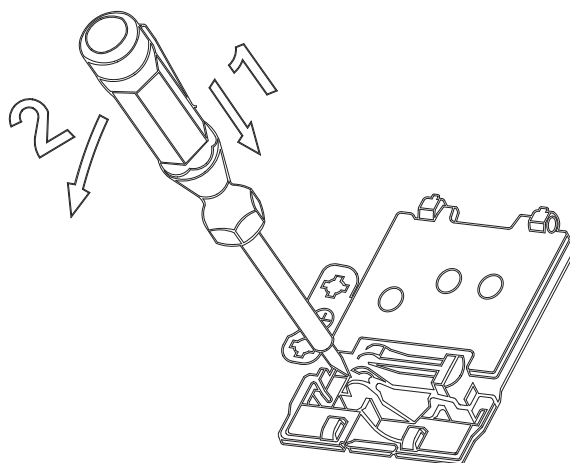
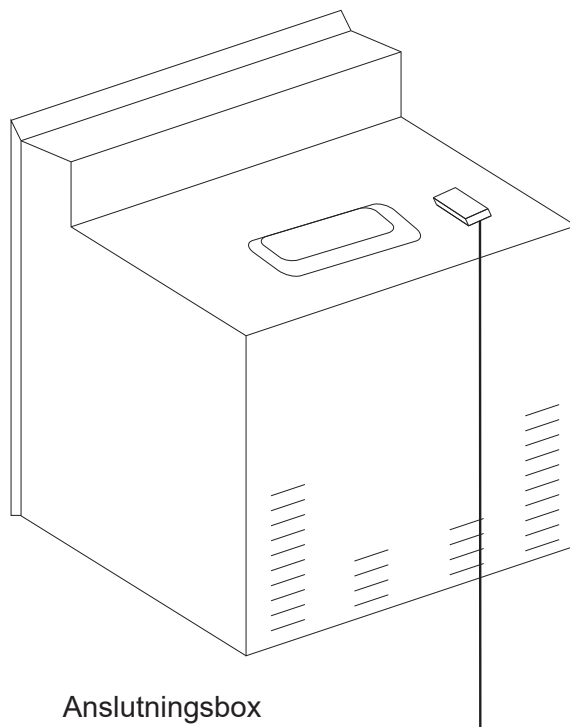

Kopplingsschema

Observera! Värmeelementens spänning är 220–240 V

Observera! Skyddsledaren måste vara kopplad till jordanslutningen.

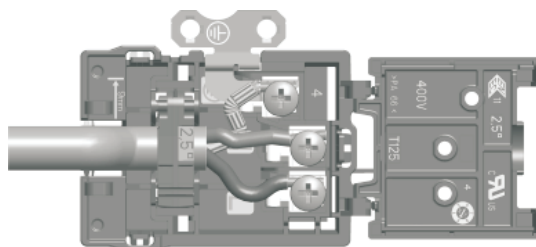

För enfasig jordad 220–240 V-anslutning:
Den bruna ledaren ansluts till L. Den blå ledaren ansluts till N. Skyddsledaren (gul/grön) ansluts till jordanslutningen.

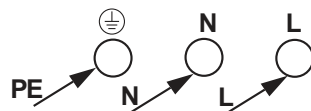

220V-240V~

ANVÄNDNING

Före första användningen

- Ta bort förpackningen, rengör insidan av ugnen och hällen.
- Ta ut och rengör skenorna med varmt vatten och lite diskmedel. Slå på ventilationen i rummet, eller öppna ett fönster.
- Värm upp ugnen till 250 °C i ca. 30 min.), ta bort eventuella fläckar och rengör försiktigt. Hällens värmezoner ska värmas upp i ca. 4 min. utan kokkärl.

Viktigt!

Ugnens insida ska endast rengöras med varmt vatten och en liten mängd diskmedel.

Slå på och stänga av ugnen

Så slår du på ugnen:

1. Ställ in temperatur och funktion.
2. Vrid reglaget åt höger till önskad position.

Ugnsfunktioner och användning.

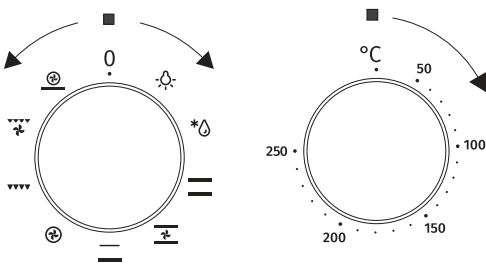





Över- och undervärme

Ugnen kan värmas upp med det övre och undre värmeelementet.

Använd funktionsreglaget för att ställa in önskad funktion och temperaturreglaget för att ställa in önskad temperatur.

Ugnen kan stängas av genom att reglagen vrids till position "●"/"0".

Möjliga inställningar

-  **Separat ugnsbelysning**
Genom att ställa in reglaget till denna position tänds lampan inne i ugnen. Använd denna funktion exempelvis när du rengör ugnen.
-  **Upptining**
Med denna funktion kan fryst mat tinas upp snabbt och skonsamt tack vare den integrerade fläkten.
-  **Undervärme**
När reglaget är inställt till denna position är endast den undre värmaren igång. Använd t.ex. vid avslutande bakning.
-  **Över- och undervärme**
Om du ställer in reglaget till denna position värms ugnen upp med vanlig över- och undervärme.
-  **Fläkt, över- och undervärme**
I denna position är även fläkten igång. Vanlig varmluftsfunktion.

▼▼▼ Kombigrill (grill och övervärme)

När "kombigrill" är aktiverat kan du grilla och samtidigt ha övervärmen igång. Denna funktion tillåter en högre temperatur överst i tillagningsutrymmet, vilket ger en mer intensiv stekyta och gör det möjligt att grilla större portioner.

▼▼▼ Fläkt och kombigrill.

När reglaget står i denna position aktiverar ugnen den kombinerade grill- och fläktfunktionen. Detta innebär att grillningen kan gå fortare. Ha alltid luckan stängd vid grillning för bästa smak.

⊕ Mittvärme med fläkt

Denna funktion ger en jämn fördelning av värmen inuti ugnen, vilket gör det möjligt att tillaga flera rätter samtidigt.

⊕ Undervärme + cirkulation + fläkt

En knaprig pizza- eller pajbotten och liknande uppnår man genom att aktivera den intensiva varmluftsinställningen. Ugnen behöver inte förvärmas vid användning av denna inställning. Lägg in maten fryst.

Observera!

När temperaturreglaget ställs till en annan position än 0 vid denna funktion kanske den röda lampan tänds även om ugnen inte värms upp.

Snabbuppvärmning

I ugnar med automatisk luftcirkulation, med fläkt och ultra-fläkt, kan snabbuppvärmningsfunktionen användas för att uppnå en temperatur på 150 °C inom ca 4 minuter.

Så gör du:

- Ställ in ugnsfunktionen till positionen för ultra-fläkt och undervärme.
- Ställ in temperaturreglaget till 150 °C
- Ugnen värms upp till 150 °C (eller lägre om detta ställts in). När ugnen uppnår temperaturen signaleras detta med att den röda lampan släcks.
- Sätt in plåten med deg i ugnen.
- Ställ in funktionsreglaget till valt läge (se kapitlet Bakning i praktiska tips).

Viktigt!

När funktionen snabbuppvärmning har valts ska ingenting finnas inuti ugnen.

Snabbuppvärmning rekommenderas inte tillsammans med ett program.

Använda grillfunktionen

Grillning innebär infraröd strålning från den glödande grillvärmaren.

För att använda grillfunktionen måste du:

- Ställa in reglaget till positionen märkt med grillsymbolen.
- Värm upp ugnen i ca 5 minuter (med luckan stängd).
- Sätt in en plåt med maten på lämplig nivå, och om du grillar på galler, en långpanna för att samla upp droppar direkt under gallret.
- Håll ugnsluckan stängd.

För grill och kombigrill måste temperaturen ställas in till 250 °C, men för grillfunktionen med fläkt måste den ställas in till max. 200 °C.

Rengöring och underhåll

Genom korrekt rengöring och underhåll av din apparat säkerställer du felfri och långvarig användning.

Innan du påbörjar rengöring måste ugnen vara avstängd och alla reglage inställda till positionen "●"/"0". Börja inte rengöra förrän ugnen har svalnat helt.

Observera! Skydda alltid det vassa bladet genom att justera skyddet med tummen. Risk för skador finns, så var försiktig när du använder instrumentet – håll det utom räckhåll för barn.

- Lättare rengöring eller rengöringsprodukter rekommenderas, som vanliga fettupplösande medel. Specialrengöringsprodukter som COLLO Luneta, Sidol Stahlglanz, Stahl-Fix för rengöring och Cera Fix för underhåll rekommenderas. Om rekommenderade produkter inte finns tillgängliga rekommenderar vi att du använder varmt vatten och lite diskmedel, eller rengöringsmedel för rostfritt stål.

Ugn

- Ugnen ska rengöras efter varje användning. Tänd lampan i ugnen för att belysa arbetsområdet.
- Ugnens insida ska endast rengöras med varmt vatten och en liten mängd diskmedel.
- Torka av ugnens insida efter rengöring.

Observera!

Använd inte rengöringsprodukter som innehåller slipmedel för rengöring och underhåll av glaset i luckan.

Ångrengöring:

- Häll 250 ml vatten (1 glas) i en skål som placerats nederst i ugnen.
- Stäng ugnsluckan.
- Ställ in temperaturreglaget till 50 °C och ställ in funktionsreglaget till undervärme.
- Låt ugnen vara på i ca. 30 minuter.
- Öppna ugnsluckan, torka av insidan med en trasa eller svamp och rengör med varmt vatten med diskmedel.

Observera!

Eventuell fukt eller vattenrester kan finnas i botten av ugnen efter ångrengöring.

- Torka av ugnens insida efter rengöring.

Byta ut glödlampan

För att undvika elstöt, se till att apparaten är avstängd innan du byter ut glödlampan.

- Ställ in alla reglage till positionen "●"/"0" och koppla från strömförsörjningen.
- Skruva av och rengör lampskyddet och torka av det.
- Skruva av glödlampan från fästet, byt ut glödlampa mot en ny temperaturbeständig lampa (300 °C) med följande specifikationer: 230 V, 25 W, G9.
- Skruva in glödlampan, se till att den sitter korrekt i det keramiska fästet.
- Skruva fast lampskyddet.

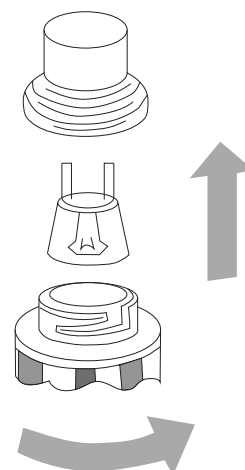

Ta bort luckan

- a. Luckan är helt öppen.

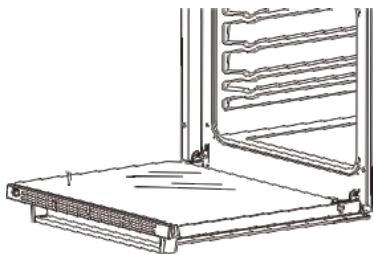

- b. Gångjärnen är upplyfta.

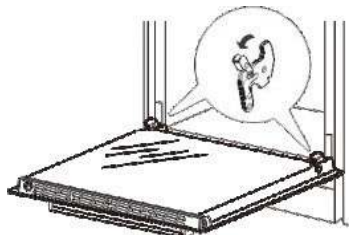

- c. Stäng försiktigt luckan tills du hör ett klick. Fortsätt att med båda händer trycka och dra uppåt så att gångjärnen lossnar från ugnen.

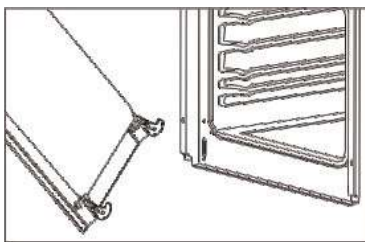
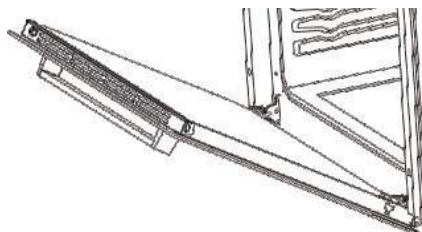

- d. Efter rengöring, placera luckan så att gångjärnen är parallella med sitt fäste. Haka fast och tryck in tills den sitter fast. Se till att gångjärn och lucka sitter korrekt för att undvika skador. Kontakta kundtjänst i tveksamma fall – kontaktinformation finns på baksidan av denna bruksanvisning.
- e. När ugnsluckan är helt öppen, tryck ner tappnen till startposition för att fullföra monteringen av luckan.

Ta bort det inre glaset

- a. Tryck och håll in på båda sidor av gallret för att dra ut det. Dra ut gallret

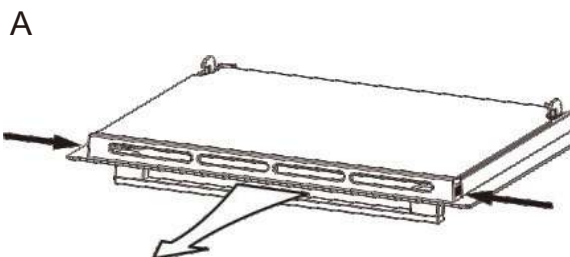

- b. Ta bort det inre glaset.

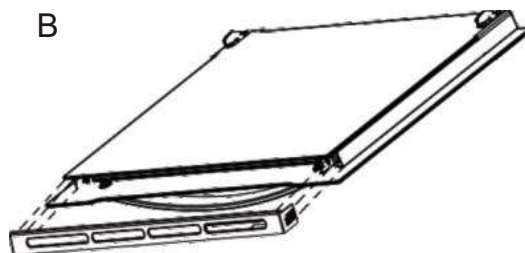

- c. Hitta spärren och ta bort den. Ta ut glaset för rengöring. För att montera det inre glaset igen, bara placera det på luckan och sätt in spärren igen.

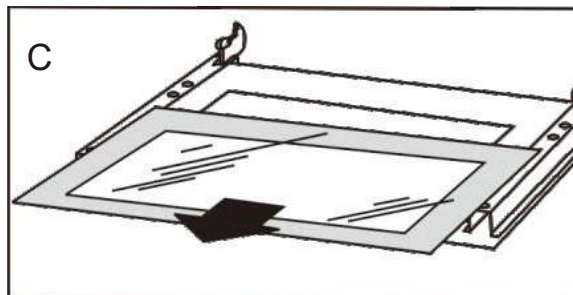

ANVÄNDNING I NÖDFALL

Vid nödfall ska följande utföras:

- Stäng av ugnens alla funktioner
- Koppla från strömförsörjningen
- Ring servicecentret

Vissa mindre fel kan åtgärdas med hjälp av instruktionerna i tabellen.

| Problem | Orsak | Åtgärd |
|-------------------------------|----------------------------|---|
| Apparaten fungerar inte. | Strömavbrott | Kontrollera bostadens säkringsskåp, byt ut säkringen om den har utlöst |
| Ugnsbelysningen fungerar inte | Lampan är lös eller trasig | Skruva fast eller byt ut glödlampan (se kapitlet Rengöring och underhåll) |

Tekniska data

| | |
|-----------------------|-----------------------|
| Spänningsintervall | 220V–240 V~; 50/60 Hz |
| Effektmärkning | max. 2,9 kW |
| Apparatens mått B/D/H | 595/530/595 mm |
| Ugnens volym | 73 l |
| Energimärkning | på etiketten |
| Vikt | ca 31,4 kg |

gorenje

Benutzer- und Installationsanleitung Einbaubackofen

MODELL-NR.: BO6717E03ABG

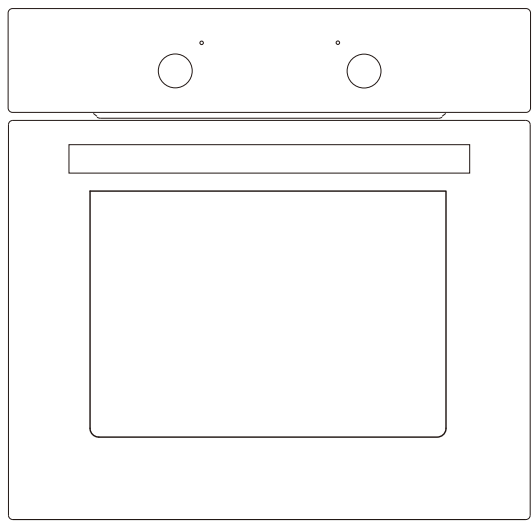

Bitte lesen Sie diese Anleitung vor dem Betrieb des Geräts gründlich durch und bewahren Sie sie zum späteren Nachschlagen auf

WARNUNG

- Dieses Gerät ist nicht zur Verwendung durch Personen (einschließlich Kinder) mit eingeschränkten physischen, sensorischen oder mentalen Fähigkeiten oder mangelnder Erfahrung und fehlendem Wissen bestimmt, es sei denn, sie werden beaufsichtigt oder erhalten Anweisungen. Kinder sind zu beaufsichtigen, um sicherzustellen, dass sie nicht mit dem Gerät spielen.
- Während des Gebrauchs wird das Gerät heiß. Vermeiden Sie es, die Heizelemente im Inneren des Backofens zu berühren. Dies gilt für Kochfelder und Backöfen.
- **WARNUNG:** Zugängliche Teile können während des Gebrauchs heiß werden. Kleinkinder sollten sich nicht in der Nähe des Gerätes aufhalten.
- Verwenden Sie zum Reinigen des Ofentürglases keine scharfen Scheuermittel oder scharfen Metallschaber, da diese die Oberfläche zerkratzen können, was zum Zerschneiden des Glases führen kann.
- Wird bei der Prüfung gemäß Abschnitt 11 festgestellt, dass der Temperaturanstieg in der Mitte der inneren Bodenfläche einer Aufbewahrungsschublade den für kurzzeitig berührte Griffe in normalem Gebrauch zulässigen Wert überschreitet, muss in der Anleitung darauf hingewiesen werden, dass diese Flächen heiß werden können.
- Der Backofen muss ausgeschaltet sein, bevor die Schutzvorrichtung entfernt wird, und nach der Reinigung muss die Schutzvorrichtung gemäß den Anweisungen wieder angebracht werden.
- Einzelheiten zur korrekten Installation der Roste.
- Ein Dampfreiniger darf nicht verwendet werden.
- Sorgen Sie dafür, dass das Gerät ausgeschaltet ist, bevor Sie die Lampe austauschen, um einen möglichen Stromschlag zu vermeiden.
- Auf das Gerät darf keine Dekorationsblende montiert werden, da es zur Überhitzung kommen kann.
- Trennen Sie das Gerät nach der Installation durch einen zugänglichen Stecker oder einen Schalter in der Festverdrahtung.
- Wenn das Anschlusskabel beschädigt ist, darf es nur vom Hersteller, dessen Kundendienst oder Elektrikern ausgetauscht werden, um gefährliche Situationen zu vermeiden.
- Dieses Gerät sollte an einen Stromkreis angeschlossen werden, der einen Trennschalter enthält, der für den Benutzer nach der Installation zugänglich ist und eine vollständige Trennung von der Stromversorgung gewährleistet. Die Trennung kann durch die Integration eines Schalters in die Festverdrahtung gemäß den Verdrahtungsregeln erreicht werden.
- Dieses Gerät kann von Kindern ab 8 Jahren und Personen mit eingeschränkten physischen, sensorischen oder mentalen Fähigkeiten oder mangelnder Erfahrung und fehlendem Wissen benutzt werden, wenn sie beaufsichtigt oder bezüglich des sicheren Gebrauchs des Geräts unterwiesen wurden und die damit verbundenen Gefahren verstehen. Kinder dürfen nicht mit dem Gerät spielen. Reinigung und Benutzerwartung dürfen nicht von Kindern ohne Aufsicht durchgeführt werden.
- **WARNUNG:** Das Gerät und seine zugänglichen Teile werden während des Gebrauchs heiß.
- Achten Sie darauf, die Heizelemente nicht zu berühren.

WARNUNG

- Kinder unter acht Jahren, die sich in der Nähe des Geräts aufhalten, sollten die ganze Zeit von Erwachsenen beaufsichtigt werden.
- Dieses Gerät kann von Kindern ab 8 Jahren und darüber und von Personen mit reduzierten physischen, sensorischen oder mentalen Fähigkeiten oder Mangel an Erfahrung und/oder Wissen benutzt werden, wenn sie überwacht werden oder bezüglich des sicheren Gebrauchs des Gerätes unterwiesen wurden und die daraus resultierenden Gefahren verstanden haben. Kinder dürfen nicht mit dem Gerät spielen. Reinigung und Benutzerwartung dürfen nicht durch Kinder ohne Überwachung durchgeführt werden.

SEHR GEEHRTER KUNDE

Der Backofen ist außergewöhnlich einfach zu bedienen und extrem effizient. Nach dem Lesen der Bedienungsanleitung wird die Bedienung des Backofens einfach sein.

Bevor der Backofen verpackt wurde und das Werk verlassen hat, wurde er gründlich auf Sicherheit und Funktionalität geprüft.

Bevor Sie das Gerät verwenden, lesen Sie bitte die Bedienungsanleitung sorgfältig durch.

Durch sorgfältiges Befolgen dieser Anweisungen können Sie Probleme bei der Verwendung des Geräts vermeiden.

Es ist wichtig, die Bedienungsanleitung aufzubewahren und an einem sicheren Ort zu lagern, damit sie jederzeit eingesehen werden kann.

Es ist notwendig, die Anweisungen im Handbuch sorgfältig zu befolgen, um mögliche Unfälle zu vermeiden.

Achtung!

Verwenden Sie den Backofen erst, nachdem Sie diese Bedienungsanleitung gelesen haben.

Der Backofen ist ausschließlich für den Hausgebrauch bestimmt.

Der Hersteller behält sich das Recht vor, Änderungen einzuführen, die die Funktion des Gerätes nicht beeinträchtigen.

INHALT

| | |
|-----------------------------------|-----------|
| SICHERHEITSHINWEISE..... | 1 |
| ENERGIESPARTIPPS | 3 |
| GERÄTEBESCHREIBUNG | 4 |
| INSTALLATION..... | 6 |
| BETRIEB | 8 |
| REINIGUNG UND WARTUNG..... | 11 |
| BETRIEB IM NOTFALL | 14 |
| TECHNISCHE DATEN | 15 |

SICHERHEITSHINWEISE

HINWEIS:

Stellen Sie sicher, dass sich eine geerdete Steckdose in der Nähe befindet (hinter dem Gerät)

Ein separater Stromkreis wird für das Gerät empfohlen, ist aber nicht zwingend erforderlich. Zusätzliche Elektrogeräte am selben Stromkreis können die Stromstärke (Amperezahl) dieses Stromkreises überschreiten. Wenn nach der Installation Ihres Geräts der Schutzschalter wiederholt auslöst oder die Sicherung wiederholt durchbrennt, ist wahrscheinlich ein separater Stromkreis erforderlich.

!Das Gerät darf nur von einer qualifizierten Person und in Übereinstimmung mit den beiliegenden Anweisungen installiert werden. Eine unsachgemäße Installation kann Personen- oder Tierschäden oder Sachschäden verursachen.

Der Hersteller lehnt jede Verantwortung für unsachgemäße Installationen ab, die Personen und Tiere schädigen oder Sachschäden verursachen können.

Wichtig: Die Stromversorgung des Gerätes muss unterbrochen werden, bevor Einstellungen oder Wartungsarbeiten daran vorgenommen werden.

WARNUNG:

Bei der Verwendung dieses Produkts sollten immer grundlegende Vorsichtsmaßnahmen getroffen werden, einschließlich der folgenden: Ihr Einbaubackofen ist ein klassifiziertes Elektrogerät. Wie bei jedem Elektrogerät und insbesondere bei elektrischen Heizgeräten müssen grundlegende Vorsichtsmaßnahmen befolgt werden, um das Risiko von Bränden, Verbrennungen, Stromschlägen und/oder anderen schweren Verletzungen oder Todesfällen zu reduzieren.

- Das Gerät wird während des Betriebs heiß. Achten Sie darauf, die heißen Teile im Inneren des Backofens nicht zu berühren.
- Dieses Gerät darf nicht von Personen (einschließlich Kinder) mit eingeschränkten physischen, sensorischen oder geistigen Fähigkeiten bzw. von Personen mit fehlender Erfahrung bzw. fehlendem Wissen verwendet werden, es sei denn, diese werden beaufsichtigt oder wurden im Gebrauch des Gerätes durch eine für ihre Sicherheit verantwortliche Person unterwiesen. Erlauben Sie Kindern nicht, mit dem Gerät zu spielen. Während des Betriebs kann direkter Kontakt mit dem Herd Verbrennungen verursachen!
- Stellen Sie sicher, dass kleine Haushaltsgeräte, einschließlich Anschlusskabel, den heißen Backofen oder das Kochfeld nicht berühren, da das Isoliermaterial dieser Geräte normalerweise nicht hochtemperaturbeständig ist.
- Lassen Sie den Herd beim Braten nicht unbeaufsichtigt. Öle und Fette können sich durch Überhitzung oder Überkochen entzünden.
- Stellen Sie keine Pfannen mit einem Gewicht von über 15 kg auf die geöffnete Backofentür und keine Pfannen über 25 kg auf das Kochfeld.
- Verwenden Sie keine aggressiven Reinigungsmittel oder scharfen Metallgegenstände zur Reinigung

der Tür, da diese die Oberfläche zerkratzen könnten, was dann zum Zerspringen des Glases führen könnte.

- Verwenden Sie den Herd nicht im Falle eines technischen Defekts. Jegliche Fehler müssen von einer entsprechend qualifizierten und autorisierten Person behoben werden.
- Im Falle eines Vorfalles, der durch einen technischen Defekt verursacht wurde, trennen Sie die Stromversorgung und melden Sie den Fehler zur Reparatur dem Servicezentrum.
- Die in dieser Bedienungsanleitung enthaltenen Regeln und Bestimmungen sind strengstens zu beachten. Gestatten Sie niemandem, der mit dem Inhalt dieser Bedienungsanleitung nicht vertraut ist, den Herd zu bedienen.
- Der Herd sollte nicht mit Dampfreinigungsgeräten gereinigt werden.
- Die an den Backofen angrenzenden Platten müssen aus hitzebeständigem Material bestehen.
- Schränke mit Furnieraußenflächen müssen mit Klebstoffen montiert werden, die Temperaturen von bis zu 100 °C standhalten.
- Halten Sie brennbare Materialien wie Vorhänge, Gardinen, Möbel, Kissen, Kleidung, Leinen, Bettwäsche, Papier usw. mindestens 0,9 Meter von den Vorder-, Seiten- und Rückseiten des Heizgeräts entfernt. Verwenden Sie dieses Gerät nicht in Bereichen, in denen Benzin, Farbe oder andere brennbare Flüssigkeiten oder deren Dämpfe vorhanden sein können.
- Um das Brandrisiko zu reduzieren, stellen oder installieren Sie dieses Gerät nicht in Bereichen, in denen die Lüftungs- oder Zirkulationskanäle blockiert werden könnten.
- Das Stromkabel des Geräts muss an eine ordnungsgemäß geerdete und abgesicherte 220- bis 240-V-Steckdose angeschlossen werden. Verwenden Sie immer einen Fehlerstromschutzschalter, wo dies durch die elektrischen Vorschriften vorgeschrieben ist. Um das Brandrisiko zu reduzieren, vermeiden Sie es, das Stromkabel unter Teppichen, Auslegware usw. zu verlegen. Halten Sie das Stromkabel von stark frequentierten Bereichen fern, wo es eine Stolpergefahr darstellen könnte.
- Vermeiden Sie die Verwendung eines Verlängerungskabels, das überhitzen und einen Brand verursachen kann.
- Bewahren Sie das Gerät beim Transport oder der Lagerung an einem trockenen Ort auf, frei von Staub, übermäßigen Vibrationen oder anderen Faktoren, die das Gerät beschädigen könnten.
- Betreiben Sie keinen Backofen mit beschädigtem Kabel oder Stecker oder nachdem das Heizgerät eine Fehlfunktion hatte, heruntergefallen ist oder in irgendeiner Weise beschädigt wurde. Senden Sie den Backofen zur Überprüfung an ein autorisiertes Servicezentrum zurück.
- Ein beschädigtes Netzkabel darf nur durch ein Spezialkabel ausgetauscht werden, dass entweder beim Händler oder seinem technischen Kundendienst erhältlich ist.
- Verwenden Sie diesen Backofen nur wie in diesem Handbuch beschrieben. Jede andere Verwendung, die nicht vom Hersteller empfohlen wird, kann zu einem Brand, elektrischen Schlag oder Verletzungen von Personen führen.
- Dieses Gerät darf nicht von Personen (einschließlich Kinder) mit eingeschränkten physischen, sensorischen oder geistigen Fähigkeiten bzw. von Personen mit fehlender Erfahrung bzw. fehlendem Wissen verwendet werden, es sei denn, diese werden beaufsichtigt oder wurden im Gebrauch des Gerätes durch eine für ihre Sicherheit verantwortliche Person unterwiesen. Erlauben Sie Kindern nicht, mit dem Gerät zu spielen.

- Geben Sie niemals kaltes Wasser auf Lebensmittel auf einem heißen Universalblech oder Backblech oder direkt auf Lebensmittel in einem heißen Backofen. Der entstehende Dampf könnte schwere Verbrennungen oder Verbrühungen verursachen, und der plötzliche Temperaturwechsel kann den Emaille beschädigen.
- Heben Sie den Backofen nicht am Griff an.

ENERGIESPARTIPPS



Verantwortungsvoller Energieverbrauch spart nicht nur Geld, sondern schont auch die Umwelt. Lassen Sie uns also Energie sparen! Und so können Sie es tun:

! **Decken Sie den Topf nicht zu oft auf (ein Topf, den man beobachtet, kocht nie!).**

Öffnen Sie die Backofentür nicht unnötig oft.

! **Schalten Sie den Backofen rechtzeitig aus und nutzen Sie die Restwärme.**

Bei langen Garzeiten schalten Sie die Heizzonen 5 bis 10 Minuten vor Garende aus. Das spart bis zu 20 % Energie.

! **Verwenden Sie den Backofen nur bei der Zubereitung größerer Gerichte.**

Fleisch bis zu 1 kg kann sparsamer in einer Pfanne auf dem Kochfeld zubereitet werden.

! **Nutzen Sie die Restwärme des Backofens.**

Wenn die Garzeit länger als 40 Minuten ist, schalten Sie den Backofen 10 Minuten vor dem Ende der Garzeit aus.

Wichtig! Wenn Sie den Timer verwenden, stellen Sie je nach dem zuzubereitenden Gericht entsprechend kürzere Garzeiten ein.

! **Stellen Sie sicher, dass die Backofentür richtig geschlossen ist.**

Durch Verschmutzungen an den Türdichtungen kann Wärme entweichen. Entfernen Sie Verschmutzungen sofort.

! **Installieren Sie den Herd nicht in unmittelbarer Nähe von Kühl-/Gefriergeräten.**

Andernfalls steigt der Energieverbrauch unnötig an.

AUSPACKEN



W ä h r e n d d e s
T r a n s p o r t s w u r d e e i n e
S c h u t z v e r p a c k u n g
v e r w e n d e t, u m d a s G e r ä t
v o r B e s c h ä d i g u n g e n z u
s c h ü t z e n. E n t s o r g e n S i e
n a c h d e m A u s p a c k e n b i t t e

alle Verpackungselemente so, dass keine Umweltschäden entstehen.

Alle für die Verpackung des Gerätes verwendeten Materialien sind umweltfreundlich; sie sind zu 100 % recycelbar und mit dem entsprechenden Symbol gekennzeichnet.

Achtung! Beim Auspacken sollten die Verpackungsmaterialien (Polyethylenbeutel, Styroportteile usw.) außerhalb der Reichweite von Kindern aufbewahrt werden.

ENTSORGUNG DES GERÄTS



Altgeräte sollten nicht einfach mit dem normalen Hausmüll entsorgt werden, sondern müssen bei einem Sammel- und Recyclingzentrum für Elektro- und Elektronikgeräte abgegeben werden. Ein auf dem

Produkt, in der Bedienungsanleitung oder auf der Verpackung abgebildetes Symbol zeigt an, dass es zum Recycling geeignet ist.

Die im Gerät verwendeten Materialien sind recycelbar und sind mit entsprechenden Informationen gekennzeichnet. Durch das Recycling von Materialien oder anderen Teilen aus gebrauchten Geräten leisten Sie einen wichtigen Beitrag zum Schutz unserer Umwelt.

Informationen zu geeigneten Entsorgungszentren für gebrauchte Geräte erhalten Sie von Ihrer örtlichen Behörde.

GERÄTEBESCHREIBUNG

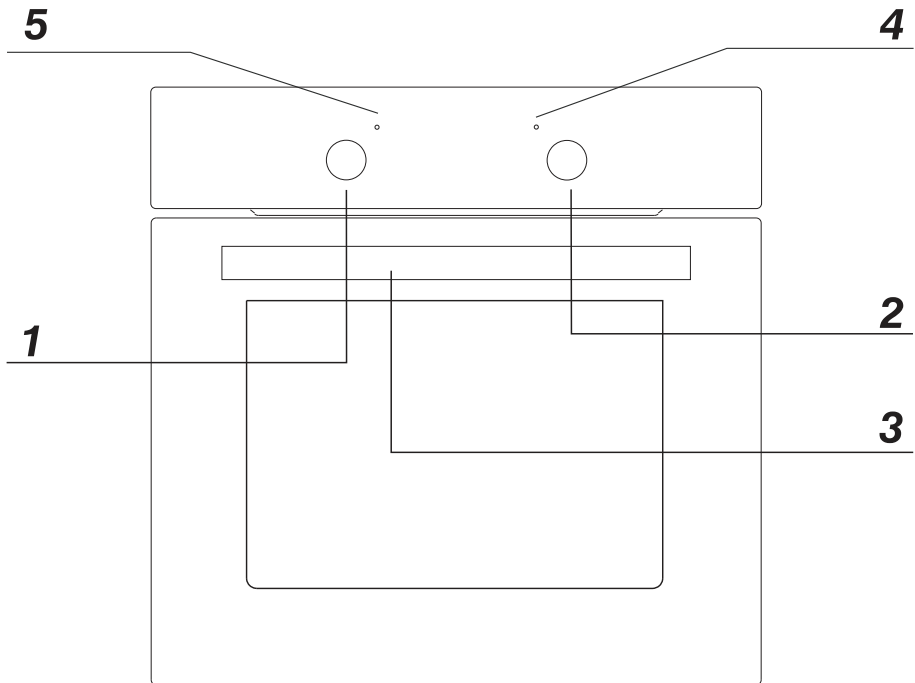

- 1** Drehregler für die Backofenfunktion
- 2** Drehregler für die Temperatur
- 3** Backofentürgriff
- 4** Rote Signalleuchte des Temperaturreglers
- 5** Orangefarbene Funktionsanzeigeleuchte

TECHNISCHE DATEN DES GERÄTES

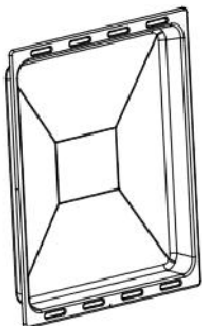

Tiefes Blech

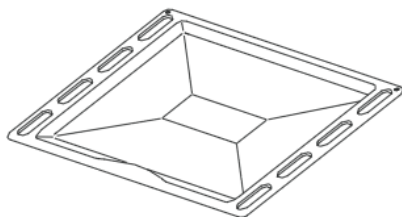

Backblech

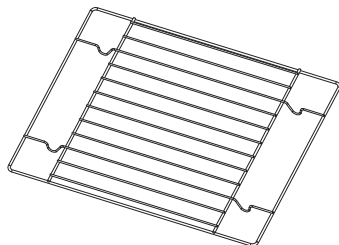

Grillrost
(Trockenrost)

INSTALLATION

- Der Küchenbereich sollte trocken und belüftet sein und über eine effiziente Entlüftung verfügen. Bei der Installation des Backofens muss ein einfacher Zugang zu allen Bedienelementen gewährleistet sein.
- Dies ist ein Einbaubackofen, dessen Rückwand und eine Seitenwand neben einem hohen Möbelstück oder einer Wand platziert werden können. Die Beschichtung oder das Furnier der Einbaumöbel muss mit einem hitzebeständigen Klebstoff (100 °C) angebracht werden. Dies verhindert Verformungen der Oberfläche oder ein Ablösen der Beschichtung.
- Machen Sie eine Öffnung mit den im Diagramm angegebenen Abmessungen, damit der Backofen eingesetzt werden kann.
- Stellen Sie sicher, dass der Netzstecker gezogen ist, und schließen Sie den Backofen dann an das Stromnetz an.
- Führen Sie den Backofen vollständig in die Öffnung ein, ohne dass die vier Schrauben an den im Diagramm gezeigten Stellen herausfallen.

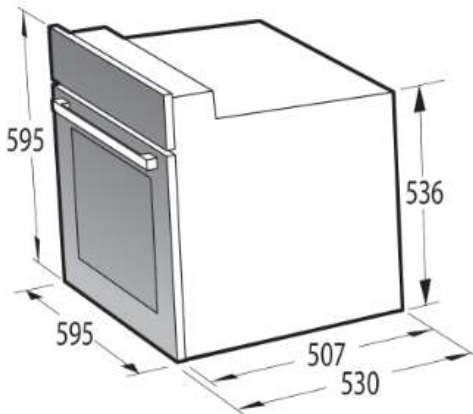
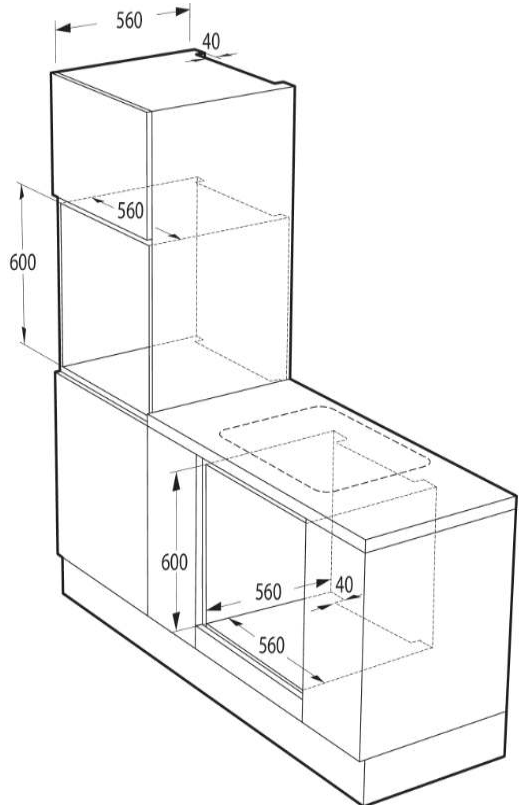

Produktabmessungen Abmessungen der Öffnung

| | | |
|---------|--------|--------------|
| Höhe: | 595 mm | 600 mm |
| Breite: | 595 mm | 560 mm |
| Tiefe: | 530 mm | 560 mm (min) |

Elektroanschluss

Warnung!

Alle Elektroarbeiten sollten von einem entsprechend qualifizierten und autorisierten Elektriker durchgeführt werden. Es dürfen keine Änderungen oder willkürlichen Eingriffe in die Stromversorgung vorgenommen werden.

Einbauanleitung

Der Backofen ist für den Betrieb mit dreiphasigem Wechselstrom (220 V - 240 V/50 Hz) ausgelegt. Der Anschlussplan befindet sich auch auf der Abdeckung des Anschlusskastens. Beachten Sie, dass das Anschlusskabel dem Anschlusstyp und der Nennleistung des Backofens entsprechen muss.

Das Anschlusskabel muss in einer Zugentlastungsklemme befestigt werden.

Warnung!

Denken Sie daran, den Schutzleiter an die mit \perp markierte Klemme des Anschlusskastens anzuschließen. Die Anschlussklemme des Kastens ist mit \oplus markiert. Die Stromversorgung für den Backofen muss über einen Sicherheitsschalter verfügen, der im Notfall die Stromzufuhr unterbrechen kann. Der Abstand zwischen den Arbeitskontakten des Sicherheitsschalters muss mindestens 3 mm betragen.

Bevor Sie den Backofen an die Stromversorgung anschließen, ist es wichtig, die Informationen auf dem Typenschild und den Anschlussplan zu lesen.

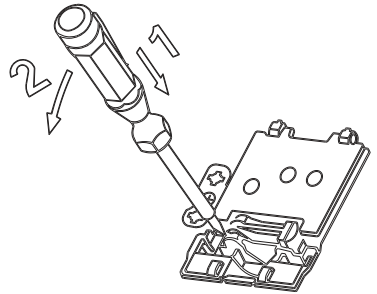
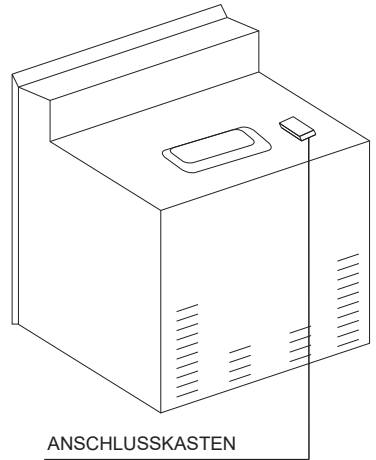

ANSCHLUSSPLAN

Achtung! Spannung der Heizelemente: 220 V ~ 240 V

Achtung! Bei jeder Verbindung muss der Schutzleiter an die \oplus PE-Klemme angeschlossen werden.

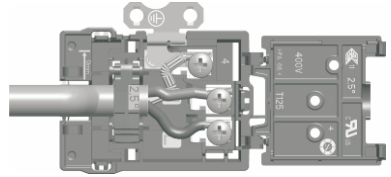

Für 220 V - 240 V geerdet,
einphasig anschließen: Braunes
Kabel an L und blaues Kabel an
N anschließen, Schutzleiter (gelb-
grün) an \oplus anschließen.

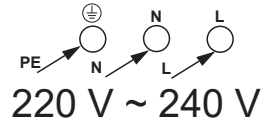



Unter- und Oberhitze an

Das Einstellen des Drehknopfs auf diese Position ermöglicht das konventionelle Heizen des Backofens.



Umluft, Unter- und Oberhitze an

In dieser Drehknopfposition führt der Backofen die Kuchenfunktion aus. Konventioneller Backofen mit Umluft.



Kombigrill (Grill und Oberhitze)

Wenn der Kombigrill aktiv ist, ermöglicht er das Grillen mit gleichzeitig eingeschaltetem Grill und Oberhitze. Diese Funktion erlaubt eine höhere Temperatur im oberen Bereich des Garraums, was eine intensivere Bräunung des Gerichts bewirkt und das Grillen größerer Portionen ermöglicht.



Umluft und Kombigrill an.

Wenn der Drehknopf auf diese Position gedreht wird, aktiviert der Backofen die kombinierte Grill- und Umluftfunktion. In der Praxis ermöglicht diese Funktion eine Beschleunigung des Grillvorgangs und eine Geschmacksverbesserung des Gerichts. Sie sollten den Grill nur bei geschlossener Backofentür verwenden.



Zentrales Element mit Umluft an

Dieser Kochmodus ermöglicht eine homogene Wärmeverteilung im Backofen, wodurch mehrere Speisen gleichzeitig gegart werden können.



Unterhitze + Heißluft + Umluft

Eine knusprige Unterseite bei Pizzaböden, Quiches und Teigwaren lässt sich durch die Aktivierung der intensiven Heißlufteinstellung erreichen. Bei der Verwendung dieser Einstellung ist es nicht nötig, den Backofen vorzuheizen, wenn Sie mit Tiefkühlkost kochen.

Achtung!

In dieser Drehknopfposition für die Backofenfunktion kann bei Einstellung des Temperaturreglers auf eine andere Position als Null die rote Leuchte aufleuchten, obwohl der Backofen nicht geheizt wird.

Schnelle Backofenaufheizung

In Backöfen mit automatischer Luftzirkulation, die mit einem Ventilator und einem Ultra-Ventilator-Heizelement ausgestattet sind, kann die Schnellaufheizfunktion verwendet werden – der Backofen erreicht eine Temperatur von 150 °C innerhalb von ca. 4 Minuten.

Betriebsmodus:

! Backofenfunktion auf die Position Ultra-Ventilator und Unterhitze einstellen.

! Den Temperaturregler auf die Position 150 °C einstellen.

! Der Backofen heizt auf eine Temperatur von 150 °C (oder niedriger, falls eingestellt) auf; das Erreichen der Temperatur wird durch das Erlöschen der roten Leuchte des Temperaturreglers signalisiert.

! Stellen Sie nun das Backblech mit dem Teig in den Backofen.

! Stellen Sie den Backofenfunktionsknopf auf den ausgewählten Heizmodus ein (siehe Kapitel „Backen im Backofen – Praktische Hinweise“).

Wichtig!

Wenn die Schnellaufheizfunktion des Backofens ausgewählt wurde, sollte der Garraum kein Backblech mit Teig oder andere Elemente enthalten, die nicht zur Backofenausstattung gehören.

Die Schnellaufheizfunktion wird nicht für die Verwendung mit einem eingestellten Programmierer empfohlen.

Verwendung des Grills

Der Grillvorgang erfolgt durch Infrarotstrahlen, die vom Glühgrillheizelement auf das Gericht abgestrahlt werden.

Um den Grill einzuschalten, müssen Sie:

! Den Backofendrehknopf auf die mit X gekennzeichnete Position stellen.

! Den Backofen für ca. 5 Minuten vorheizen (bei geschlossener Backofentür).

! Ein Backblech mit dem Gericht auf die entsprechende Einschubebene einschieben, und wenn Sie auf dem Rost grillen, ein Auffangblech auf die unmittelbar darunterliegende Ebene (unter den Rost) einschieben.

! Die Backofentür geschlossen halten.

Für das Grillen und den Kombigrill muss die Temperatur auf 250 °C eingestellt werden, aber für die Grillfunktion mit Ventilator muss sie auf maximal 200 °C eingestellt werden.

Achtung!

Der Grill sollte bei geschlossener Backofentür verwendet werden.

Bei Verwendung des Grills können zugängliche Teile heiß werden.

Es wird empfohlen, Kinder vom Backofen fernzuhalten.

REINIGUNG UND WARTUNG

Durch eine ordnungsgemäße Reinigung und Wartung Ihres Herdes können Sie den störungsfreien Betrieb Ihres Geräts erheblich beeinflussen.

Bevor Sie mit der Reinigung beginnen, muss der Herd ausgeschaltet sein, und Sie sollten sicherstellen, dass alle Knöpfe auf die Position „●“ / „0“ gestellt sind. Beginnen Sie erst mit der Reinigung, wenn der Herd vollständig abgekühlt ist.

Achtung! Die scharfe Klinge sollte immer durch Verstellen der Abdeckung geschützt werden (einfach mit dem Daumen schieben). Verletzungen sind möglich, seien Sie also vorsichtig bei der Verwendung dieses Instruments – außerhalb der Reichweite von Kindern aufbewahren.

! Es werden geeignete leichte Reinigungs- oder Spülmittel empfohlen, wie z.B. alle Arten von Flüssigkeiten oder Emulsionen zur Fettentfernung. Insbesondere werden spezielle Reinigungsprodukte wie COLLO Luneta, Sidol Stahlglanz, Stahl-Fix zum Waschen und Reinigen sowie Cera Fix zur Wartung empfohlen. Falls die empfohlenen Produkte nicht verfügbar sind, ist es ratsam, eine Lösung aus warmem Wasser mit etwas Spülmittel oder Reinigungsprodukten für Edelstahlspülen zu verwenden.

Backofen

! Der Backofen sollte nach jedem Gebrauch gereinigt werden. Beim Reinigen des Backofens sollte die Beleuchtung eingeschaltet sein, damit Sie die Oberflächen besser sehen können.

Achtung!

Verwenden Sie keine scheuernden Reinigungsmittel für die Reinigung und Wartung der Glasfrontplatte.

! Der Backofeninnenraum sollte nur mit warmem Wasser und einer kleinen Menge Spülmittel gereinigt werden.

! Wischen Sie den Backofeninnenraum nach der Reinigung trocken.

!Dampfreinigung:

- Gießen Sie 250 ml Wasser (1 Glas) in eine Schüssel, die im Backofen auf der ersten Ebene von unten platziert wird.

- Schließen Sie die Backofentür.

- Stellen Sie den Temperaturregler auf 50 °C und den Funktionsregler auf die Unterhitze-Position.

- Heizen Sie den Backofeninnenraum für ca. 30 Minuten.

- Öffnen Sie die Backofentür, wischen Sie den Innenraum mit einem Tuch oder Schwamm ab und reinigen Sie ihn mit warmem Wasser und Spülmittel.

Achtung! Mögliche Feuchtigkeits- oder Wasserrückstände unter dem Herd können von der Dampfreinigung herrühren.

! Wischen Sie den Backofeninnenraum nach der Reinigung trocken.

Austausch der Backofenlampe

Um die Möglichkeit eines Stromschlags zu vermeiden, stellen Sie sicher, dass das Gerät ausgeschaltet ist, bevor Sie die Glühbirne ersetzen.

! Stellen Sie alle Bedienknöpfe auf die Position „●“ / „0“ und ziehen Sie den Netzstecker.

! Schrauben Sie die Lampenabdeckung ab, waschen Sie sie und wischen Sie sie dann trocken.

! Schrauben Sie die Glühbirne aus der Fassung, ersetzen Sie die Glühbirne durch eine neue Hochtemperaturbirne (300 °C) mit folgenden Parametern:

- Spannung 230 V

- Leistung 25 W

- Fassung G9

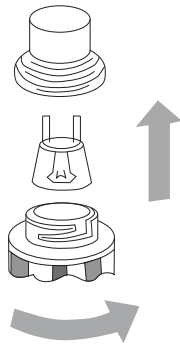

Backofenlampe

! Schrauben Sie die Glühbirne ein und stellen Sie sicher, dass sie richtig in die Keramikfassung eingesetzt ist.

! Schrauben Sie die Lampenabdeckung fest.

► Entfernen der Türen

a. Die Backofentür ist vollständig geöffnet.

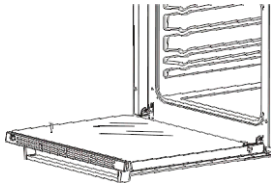

b. Die Verriegelungsscharniere sind vollständig angehoben.

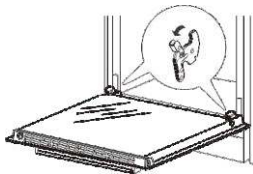

c. Schließen Sie die Backofentür vorsichtig, bis Sie ein Einrastgeräusch hören. Sobald sie eine Klemmposition erreichen, halten Sie die Tür mit beiden Händen und drücken und ziehen Sie gleichzeitig nach oben, sodass der Scharnierbolzen aus dem Backofen entfernt wird.

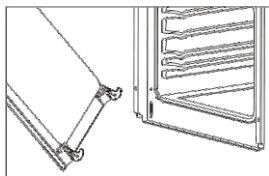
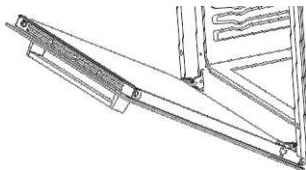

d. Nach der Reinigung wird das Scharnier mit der Backofentür ausgerichtet. Verriegeln und drücken Sie es, bis es einrastet. Achten Sie darauf, dass Scharnier und Tür richtig ausgerichtet sind, um Schäden an der Tür zu vermeiden.

Wenden Sie sich im Zweifelsfall an das Servicezentrum; Informationen dazu finden Sie auf der Rückseite dieses Benutzerhandbuchs.

e. Drücken Sie bei vollständig geöffneter Backofentür die Verriegelung in ihre Ausgangsposition nach unten, um die Installation der Backofentür abzuschließen.

► Entfernen der inneren Glasscheibe

a. Drücken und halten Sie die beiden Seiten des Gitters mit beiden Händen, um es herauszuziehen.

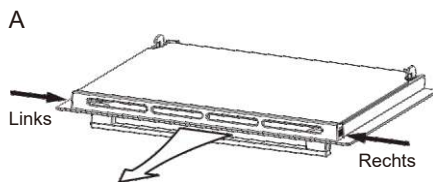

Ziehen Sie das Gitter heraus

b. Entfernen Sie das innere Glas.

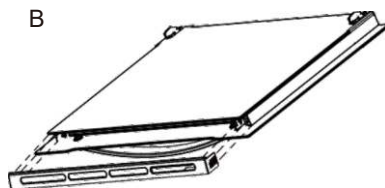

c. Suchen Sie den Glasstopper und entfernen Sie ihn. Entfernen Sie das Glas zur Reinigung. Zum Wiedereinsetzen der inneren Glasscheibe legen Sie diese einfach vorsichtig wieder auf die Tür und setzen Sie den Glasstopper wieder ein, um das Glas zu fixieren.

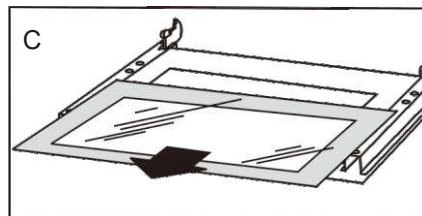

BETRIEB IM NOTFALL

Im Notfall sollten Sie:

! Alle in Betrieb befindlichen Einheiten des Herdes ausschalten.

! Den Netzstecker ziehen.

! Das Servicezentrum anrufen.

! Kleinere Fehler können behoben werden, indem Sie die Anweisungen in der Tabelle beachten.

| PROBLEM | URSACHE | MASSNAHME |
|--|--|--|
| Das Gerät funktioniert nicht | Unterbrechung der Stromversorgung | Überprüfen Sie den Haushaltssicherungskasten; falls eine Sicherung durchgebrannt ist, ersetzen Sie diese durch eine neue |
| Die Backofenbeleuchtung funktioniert nicht | Die Glühbirne ist locker oder beschädigt | Ziehen Sie die durchgebrannte Glühbirne fest oder ersetzen Sie sie (siehe Kapitel Reinigung und Wartung) |

TECHNISCHE DATEN

| | |
|--|--------------------------|
| Spannungsbereich | 220 V - 240 V~; 50/60 Hz |
| Leistungsaufnahme | max. 2,9 kW |
| Herdmaße B/T/H | 595 / 530 / 595 mm |
| Nutzbare Fassungsvermögen des Backofens | 73 Liter |
| Energieeffizienzklasse | auf dem Energielabel |
| Gewicht | Ca. 31,4 kg |

gorenje

Korisnički priručnik i ugradnja

Ugradbena električna pećnica

MODEL BR.: BO6717E03ABG

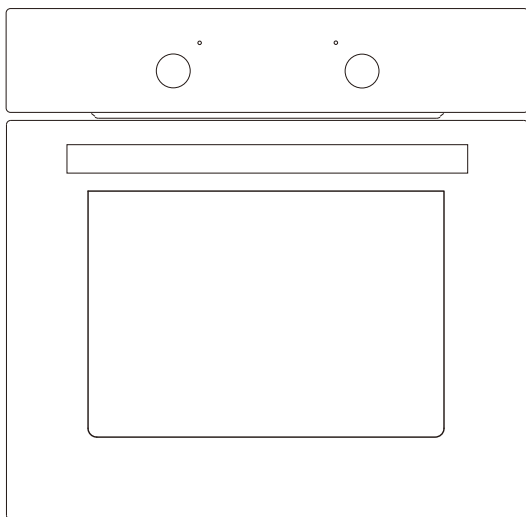

Prije uporabe uređaja pažljivo pročitajte ovaj priručnik i sačuvajte ga za buduću uporabu.

UPOZORENJE

- Uređaj ne smiju koristiti osobe (uključujući djecu) smanjenih tjelesnih, senzornih ili mentalnih sposobnosti ili osobe s nedostatkom iskustva i znanja, osim ako su pod nadzorom ili su bili upućeni u rad. Djeca trebaju biti pod nadzorom kako se ne bi igrala uređajem.
- Uređaj postaje vruć tijekom uporabe. Budite oprezni kako ne biste dodirivali grijaće elemente unutar pećnice. Upozorenje vrijedi za štednjake i ugradbene pećnice.
- UPOZORENJE: Dostupni dijelovi mogu postati vrući tijekom uporabe. Malu djecu treba držati podalje.
- Nemojte koristiti gruba abrazivna sredstva za čišćenje ili oštre metalne strugače za čišćenje stakla na vratima pećnice jer ona mogu ogrebat površinu, što može dovesti do pucanja stakla.
- Ako tijekom ispitivanja prema članku 11. porast temperature na sredini unutarnje donje površine ladice za pohranu premaši dopuštenu temperaturu za ručke koje se kratko drže uobičajenom uporabom, u uputama mora biti navedeno da te površine mogu postati vruće.
- Pećnicu treba isključiti prije uklanjanja zaštite radi čišćenja, a nakon čišćenja zaštitu treba ponovno vratiti u skladu s uputama.
- Pojednosti o pravilnoj ugradnji polica.
- Uređaj ne smijete čistiti parnim čistačem.
- Kako biste izbjegli rizik od strujnog udara, isključite uređaj prije zamjene žarulje.
- Uređaj ne smije biti postavljen iza vrata kuhinjskog elementa, kako bi se spriječilo pregrijavanje.
- Isključenje uređaja nakon ugradnje mora biti moguće putem dostupnog utikača ili prekidača u fiksnom ožičenju.
- Ako je kabel za napajanje oštećen, treba ga zamijeniti proizvođač, njegov serviser ili neka druga slično osposobljena osoba kako bi izbjegli moguće opasnosti.
- Ovaj uređaj treba biti spojen na strujni krug koji ima izolacijski prekidač kojem korisnik može pristupiti nakon ugradnje, što omogućuje potpuno odspajanje s napajanja. Uređaj možete isključiti pomoću prekidača ako ga ugradite u fiksno ožičenje u skladu s pravilima ožičenja.
- Djeca starija od osam godina, kao i osobe smanjenih fizičkih, osjetilnih ili umnih sposobnosti ili osobe s nedostatkom znanja i iskustava, smiju koristiti uređaj isključivo pod odgovarajućim nadzorom, odnosno ako su upoznate sa sigurnom uporabom uređaja i ako jasno razumiju opasnosti koje su povezane s uporabom uređaja. Nemojte dopustiti djeci da se igraju uređajem. Također ne dopustite djeci da čiste uređaj ili da obavljaju radove na održavanju uređaja bez odgovarajućeg nadzora odraslih.
- UPOZORENJE: Uređaj i njegovi dostupni dijelovi postaju vrući tijekom uporabe.
- Budite oprezni kako ne biste dodirivali grijaće elemente.

UPOZORENJE

- Djeca mlađa od osam godina trebaju biti pod nadzorom.
- Djeca starija od osam godina, kao i osobe smanjenih fizičkih, osjetilnih ili umnih sposobnosti, ili osobe s nedostatkom znanja i iskustva, smiju koristiti uređaj isključivo pod odgovarajućim nadzorom, odnosno ako su upoznate sa sigurnom uporabom uređaja i ako jasno razumiju opasnosti koje su povezane s uporabom uređaja. Nemojte dopustiti djeci da se igraju uređajem. Djeca ne smiju obavljati čišćenje i održavanje bez nadzora.

POŠTOVANI KUPCI

Pećnica je iznimno jednostavna za uporabu i ekstremno učinkovita. Nakon čitanja uputa za uporabu, rukovanje pećnicom bit će jednostavno.

Prije pakiranja i otpreme iz skladišta proizvođača, pećnica je temeljito provjerena u pogledu sigurnosti i funkcionalnosti.

Prije uporabe uređaja pažljivo pročitajte upute za uporabu.

Pridržavanjem ovih uputa moći ćete izbjeći bilo kakve probleme pri uporabi uređaja.

Važno je čuvati upute za uporabu i spremiti ih na sigurno mjesto kako bi uvijek bile dostupne za konzultaciju.

Potrebno je pažljivo slijediti upute u priručniku kako bi se izbjegle moguće nezgode.

Oprez!

Ne upotrebljavajte pećnicu dok ne pročitate ove upute za uporabu.

Pećnica je namijenjena samo za uporabu u kućanstvu

Proizvođač zadržava pravo na izmjene koje ne utječu na rad uređaja.

SADRŽAJ

| | |
|------------------------------|----|
| SIGURNOSNE UPUTE | 1 |
| KAKO UŠTEDJETI ENERGIJU..... | 3 |
| OPIS UREĐAJA..... | 4 |
| UGRADNJA | 6 |
| RAD..... | 8 |
| ČIŠĆENJE I ODRŽAVANJE | 11 |
| RAD U SLUČAJU NUŽDE..... | 14 |
| TEHNIČKI PODACI..... | 15 |

SIGURNOSNE UPUTE

NAPOMENA:

Pobrinite se da je u blizini uzemljena utičnica (iza uređaja)

Za uređaj se preporučuje namjenski strujni krug, ali nije obavezan. Dodatni električni uređaji na istom strujnom krugu mogu premašiti nazivnu struju (amperažu) tog kruga. Ako se nakon ugradnje uređaja prekidač isključi ili osigurač više puta otkaže, vjerojatno će biti potreban namjenski krug.

!Uređaj smije ugraditi samo kvalificirana osoba u skladu s priloženim uputama. Neispravna ugradnja može prouzročiti ozljede osoba i životinja ili oštetiti imovinu.

Proizvođač se odriče svake odgovornosti za neispravnu ugradnju koja može ozlijediti osobe i životinje i oštetiti imovinu.

Važno: Napajanje uređaja mora se prekinuti prije bilo kakvih podešavanja ili održavanja.

UPOZORENJE:

Pri uporabi ovog uređaja potrebno je uvijek poduzeti osnovne mjere opreza, uključujući sljedeće: Vaša ugradbena pećnica klasificirani je električni uređaj. Kao i kod bilo kojeg električnog uređaja, a posebno kod onih s električnim grijačima, moraju se slijediti osnovne mjere opreza kako bi se smanjio rizik od požara, opekline, električnih udara i/ili drugih ozbiljnih ozljeda ili smrti.

- Uređaj tijekom uporabe postaje vruć. Pazite da ne dodirujete vruće dijelove unutar pećnice.
- Ovaj uređaj nije namijenjen korištenju od strane osoba (uključujući djecu) smanjenih tjelesnih, senzornih ili mentalnih sposobnosti ili osoba s nedostatkom iskustva i znanja, osim ako su pod nadzorom ili su dobili upute za korištenje uređaja od osobe odgovorne za njihovu sigurnost. Djecu uvijek imajte pod nadzorom kada koriste uređaj i nemojte dopustiti da se igraju uređajem. Tijekom rada, izravan kontakt sa štednjakom može uzrokovati opekline!
- Pobrinite se da mali dijelovi kućanske opreme, uključujući spojne kabele, ne dodiruju vruću pećnicu ili ploču za kuhanje, jer izolacijski materijal ove opreme obično nije otporan na visoke temperature.
- Ne ostavljajte štednjak bez nadzora prilikom prženja. Ulja i masti mogu se zapaliti zbog pregrijavanja ili ključanja.
- Ne stavljajte posude teže od 15 kg na otvorena vrata pećnice i posude teže od 25 kg na ploču za kuhanje.
- Nemojte koristiti oštra sredstva za čišćenje ili oštre metalne predmete za čišćenje vrata, jer mogu ogrebat površinu, što može dovesti do pucanja stakla.
- U slučaju tehničke pogreške nemojte upotrebljavati štednjak. Sve kvarove mora otkloniti odgovarajuća kvalificirana i ovlaštena osoba.
- U slučaju bilo kakvog incidenta uzrokovanog tehničkim kvarom, isključite napajanje i prijavite kvar servisnom centru kako bi ga popravili.
- Treba se strogo pridržavati pravila i odredbi navedenih u ovim uputama za uporabu. Nemojte

dopustiti nikome tko nije upoznat sa sadržajem ovih uputa za uporabu da upravlja štednjakom.

- Štednjak se ne smije čistiti parnim čistačem.
- Površine koje se nalaze blizu pećnice moraju biti izrađene od materijala otpornog na toplinu.
- Kuhinjski ormarići s vanjskom stranom od furnira moraju biti zalijepljeni ljepilom koje može izdržati temperaturu do 100 °C .
- Držite zapaljive materijale, kao što su: zavjese, zastori, namještaj, jastuci, odjeća, posteljina, papir itd. najmanje 0,9 metara od prednjih i stražnjih strana grijača. Ne koristite ovaj uređaj u prostorijama gdje mogu biti prisutni benzin, boja ili druge zapaljive tekućine ili pare.
- Kako biste smanjili rizik od požara, nemojte postavljati ili ugrađivati ovaj uređaj u područjima gdje ventilacijski ili cirkulacijski kanali mogu biti blokirani.
- Kabel za napajanje uređaja mora biti priključen na pravilno uzemljenu i zaštićenu električnu utičnicu jačine 220-240 V. Uvijek koristite zaštitu od strujnog udara gdje to zahtijeva električni kod. Kako biste smanjili rizik od požara, izbjegavajte stavljanje kabela za napajanje ispod tepiha itd. Držite kabel za napajanje dalje od područja gdje se puno krećete i gdje može postojati opasnost od spoticanja.
- Izbjegavajte uporabu produžnog kabela, koji se može pregrijati i uzrokovati požar.
- Prilikom transporta ili skladištenja uređaja, držite ga na suhom mjestu, bez prašine, prekomjernih vibracija ili drugih čimbenika koji mogu oštetiti uređaj.
- Ne koristite pećnicu ako su kabel ili utikač oštećeni ili ako je došlo do kvara, pada ili bilo kakvog drugog oštećenja. Vratite pećnicu u ovlaštenu servisnu centar na pregled.
- Ako je kabel za napajanje oštećen, treba ga zamijeniti posebnim kabelom ili kompletom dostupnim od proizvođača ili njegovog serviseru.
- Koristite ovu pećnicu samo onako kako je opisano u ovom priručniku. Bilo koja druga uporaba koja nije preporučena od strane proizvođača može izazvati požar, strujni udar ili ozljede osoba.
- Ovaj uređaj nije namijenjen korištenju od strane osoba (uključujući djecu) smanjenih tjelesnih, senzornih ili mentalnih sposobnosti ili osoba s nedostatkom iskustva i znanja, osim ako su pod nadzorom ili su dobili upute za korištenje uređaja od osobe odgovorne za njihovu sigurnost. Djecu uvijek imajte pod nadzorom kada koriste uređaj i nemojte dopustiti da se igraju uređajem.
- Nikada ne ulijevajte hladnu vodu u hranu koja se nalazi u vrućoj posudi ili posudi za pečenje ili izravno u hranu u vrućoj pećnici. Nastala para može uzrokovati ozbiljne opekline, a iznenadna promjena temperature može oštetiti emalj.
- Nemojte podizati pećnicu držeći je za ručku.

KAKO UŠTEDJETI ENERGIJU



Korištenje energije na odgovoran način ne samo da štedi novac, već i pomaže okolišu. Dakle, štedimo energiju! Evo kako to možete učiniti:

! **Ne otvarajte posudu prečesto (kuhanje će trajati dulje!)**

Nemojte nepotrebno često otvarati vrata pećnice.

! **Na vrijeme isključite pećnicu i iskoristite preostalu toplinu.**

Za dulje vrijeme kuhanja isključite zone za kuhanje 5 do 10 minuta prije završetka kuhanja. To štedi do 20 % energije.

! **Pećnicu upotrebljavajte samo pri kuhanju veće količine hrane.**

Meso do 1 kg može se ekonomičnije pripremiti u tavi na ploči za kuhanje.

! **Iskoristite preostalu toplinu iz pećnice.**

Ako je vrijeme kuhanja dulje od 40 minuta, isključite pećnicu 10 minuta prije vremena završetka.

Važno! Kad upotrebljavate tajmer, postavite odgovarajuće kraće vrijeme kuhanja u skladu s jelom koje se priprema.

! **Provjerite jesu li vrata pećnice pravilno zatvorena.**

Zbog prolijevanja po brtvama vrata može doći do gubitka topline. Odmah očistite svu prolivenu tekućinu.

! **Ne postavljajte štednjak blizu hladnjaka/zamrzivača.**

U suprotnom, potrošnja energije nepotrebno se povećava.

RASPAKIRAVANJE



Tijekom prijevoza korištena je zaštitna ambalaža za zaštitu uređaja od bilo kakvih oštećenja. Nakon raspakiranja, odložite sve dijelove ambalaže na način koji neće naštetiti okolišu.

Svi materijali koji se koriste za pakiranje uređaja ekološki su prihvatljivi; mogu se 100 % reciklirati i označeni su odgovarajućim simbolom.

Oprez! Tijekom raspakiranja ambalažni materijali (polietilenske vrećice, komadići polistirena itd.) trebaju se čuvati izvan dohvata djece.

ZBRINJAVANJE UREĐAJA



Stari uređaji ne smiju se odlagati s uobičajenim kućanskim otpadom, već ih treba dostaviti u centar za prikupljanje i recikliranje električne i elektroničke opreme. Simbol prikazan na proizvodu, u uputama

za uporabu ili na ambalaži pokazuje da je prikladan za recikliranje.

Materijali unutar uređaja mogu se reciklirati i označeni su odgovarajućim informacijama. Recikliranjem materijala ili drugih dijelova iz korištenih uređaja dajete značajan doprinos zaštiti našeg okoliša.

Informacije o odgovarajućim centrima za odlaganje rabljenih uređaja mogu pružiti Vaše lokalne vlasti.

OPIS UREĐAJA

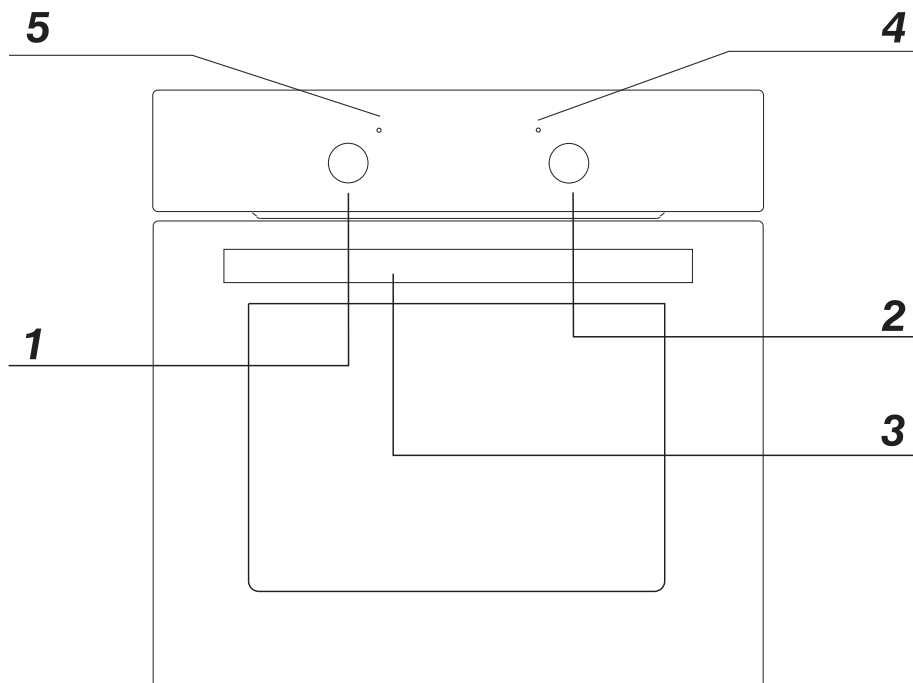

- 1 Regulator za odabir funkcije pećnice*
- 2 Regulator temperature*
- 3 Ručka vrata pećnice*
- 4 Crveno signalno svjetlo regulatora temperature*
- 5 Narančasto signalno svjetlo rada*

TEHNIČKI PODACI UREĐAJA

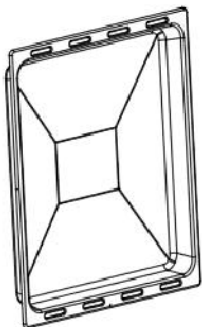

Duboka posuda

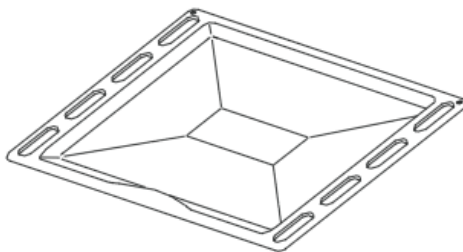

Pladanj za pečenje

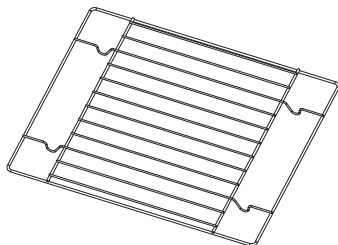

Rešetka za
roštilj (stalak za
sušenje)

UGRADNJA

- Kuhinjski prostor treba biti suh, prozračen i opremljen učinkovitom ventilacijom. Prilikom ugradnje pećnice treba osigurati jednostavan pristup svim kontrolnim elementima.
- Ovo je ugradbena pećnica, a stražnja strana i jedna bočna strana mogu se postaviti uz visoki komad namještaja ili zida. Premaz ili furnir na ugradbenom namještaju mora biti pričvršćen ljepljivom otpornom na toplinu (100 °C). To sprječava površinsku deformaciju ili odvajanje premaza.
- Napravite otvor s dimenzijama navedenima na dijagramu za ugradnju pećnice.
- Provjerite je li utikač odspojen i zatim spojite pećnicu na električno napajanje.
- Potpuno umetnite pećnicu u otvor pazeći da četiri vijka na mjestima prikazanim na dijagramu ne ispadnu.

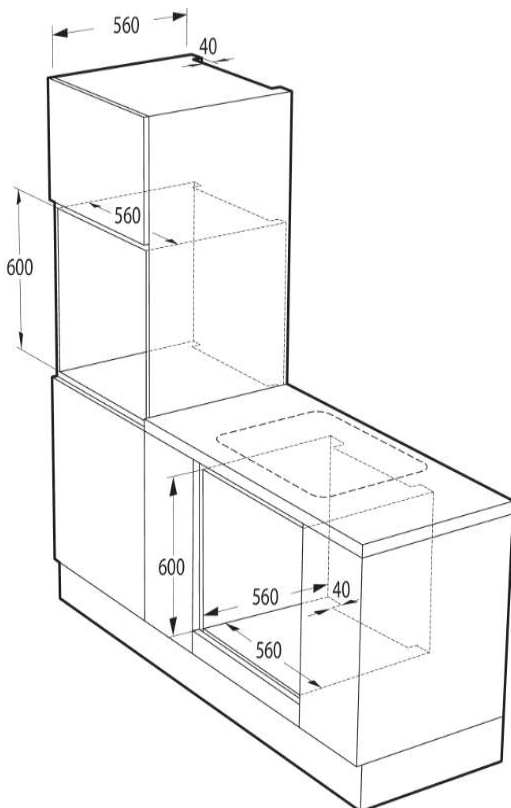
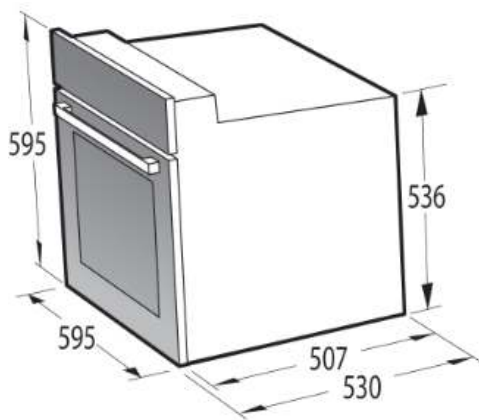

Dimenzije proizvoda Dimenzije otvora

| | | |
|---------|--------|--------------|
| Visina: | 595 mm | 600 mm |
| Širina: | 595 mm | 560 mm |
| Dubina: | 530 mm | 560 mm (min) |

Električni priključak

Upozorenje!

Sve električne radove treba izvoditi odgovarajuće kvalificirani i ovlašteni električar. Ne smiju se vršiti nikakve preinake ili izmjene u opskrbi električnom energijom.

Smjernice za ugradnju

Pećnica je proizvedena za rad s trofaznom izmjeničnom strujom (220-240 V / 50 Hz). Dijagram povezivanja nalazi se i na poklopcu kutije za spajanje. Imajte na umu da priključna žica treba odgovarati vrsti priključka i nazivnoj snazi pećnice.

Priključni kabel mora biti pričvršćen stezaljkom za rasterećenje.

Upozorenje!

Ne zaboravite spojiti sigurnosni krug na priključnu kutiju s oznakom . Terminal priključne kutije označen je s ⊕. Električno napajanje pećnice mora imati sigurnosni prekidač koji omogućuje prekid napajanja u slučaju nužde. Udaljenost između radnih kontakata sigurnosnog prekidača mora biti najmanje 3 mm.

Prije spajanja pećnice na napajanje važno je pročitati informacije na pločici s podacima i dijagramu povezivanja.

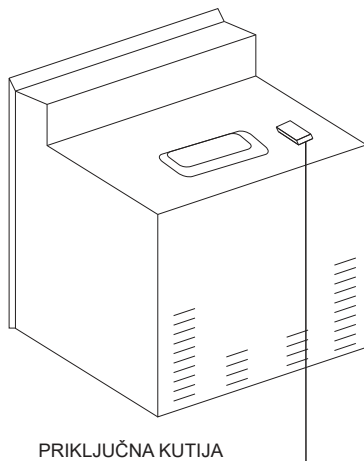

PRIKLJUČNA KUTIJA

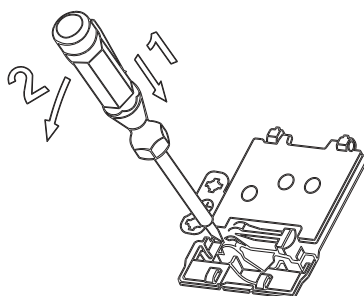

| | |
|---|--|
| <p>DIJAGRAM POVEZIVANJA Oprez! Napon grijaćih elemenata 220-240 V~</p> <p>Oprez! U slučaju bilo kakvog priključivanja, sigurnosna žica mora biti priključena na ⊕ PE terminal</p> | |
| <p>Za 220-240 V uzemljeni jednofazni priključak: smeđu žicu spojite na L, plavu žicu na N, a zaštitnu žicu (žutozelenu) na ⊕</p> | |

RAD

Prije prve uporabe

- Uklonite ambalažu, očistite unutrašnjost pećnice i ploču za kuhanje.
- Izvadite i operite dijelove iz pećnice toplom vodom, s malo sredstva za pranje posuđa.
- Uključite ventilaciju u prostoriji ili otvorite prozor.
- Zagrijte pećnicu (na temperaturu od 250 °C, oko 30 minuta), uklonite sve mrlje i pažljivo operite; grijaće zone ploče za kuhanje treba zagrijavati oko 4 minute bez posude.

Važno!

Unutrašnjost pećnice smije se prati samo toplom vodom i malom količinom sredstva za pranje posuđa.

Uključivanje i isključivanje pećnice

Uključivanje pećnice:

- ! Postavite potrebne radne uvjete pećnice, temperaturu i način zagrijavanja.
- ! Postavite regulator u željeni položaj i okrenite ga udesno.

Funkcije i rad pećnice.

Pećnica s prirodnom konvekcijom (standardna)

Pećnica se može zagrijati pomoću donjeg i gornjeg grijača. Radom pećnice upravlja se pomoću funkcijskog regulatora pećnice - za odabir željene funkcije, okrenite regulator u odgovarajući položaj.

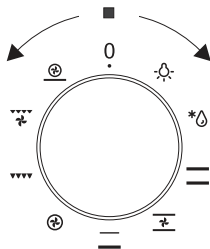

Isto vrijedi i za regulator temperature – za postavljanje željene vrijednosti, okrenite regulator u odgovarajući položaj.

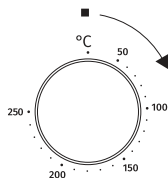

Pećnica se može isključiti postavljanjem oba ova regulatora u položaj "●"/"○".

Mogući položaji regulatora



Odvajeno osvjetljenje pećnice

Postavljanjem regulatora u ovaj položaj uključuje se osvjetljenje unutar pećnice. Koristite, na primjer, prilikom pranja unutrašnjosti pećnice.



Odmrzavanje

Ova funkcija omogućuje brzo i nježno odmrzavanje svih zamrznutih namirnica zahvaljujući unutarnjem ventilatoru.



Donji grijač uključen

Kad je regulator postavljen u ovaj položaj, pećnica se zagrijava samo pomoću donjeg grijača. Koristite za npr. završno pečenje odozdo.



Donji i gornji grijači uključeni

Postavljanje regulatora u ovaj položaj omogućuje uobičajeno zagrijavanje pećnice.



Ventilator, donji i gornji grijači uključeni

Kad je regulator u ovom položaju, pećnica aktivira funkciju za pečenje kolača. Standardna pećnica s ventilatorom.

▼▼▼▼ **Kombinirani roštilj**

(roštilj i gornji grijač)

Kad je "kombinirani roštilj" aktivan, pećnica omogućuje pečenje s uključenim roštiljem i gornjim grijačem istodobno. Ova funkcija omogućuje višu temperaturu gornjeg grijača, što omogućuje intenzivnije pečenje gornje površine hrane i omogućuje pečenje većih porcija.

▼▼▼▼ **Ventilator i kombinirani roštilj uključeni.**

Kad je regulator okrenut u ovaj položaj, pećnica aktivira kombiniranu funkciju roštilja i ventilatora. U praksi, ova funkcija omogućuje ubrzanje pečenja na roštilju i poboljšanje okusa jela. Roštilj smijete koristiti samo sa zatvorenim vratima pećnice.



Središnji element s ventilatorom uključen

Ovaj način pečenja omogućuje homogenu raspodjelu topline unutar pećnice, što omogućuje pečenje nekoliko komada hrane u isto vrijeme.



Donji grijač+kružno+ventilator

Aktiviranjem postavke intenzivnog vrućeg zraka možete postići hrskavu donju koru pizze, quicheva i peciva. Nema potrebe za zagrijavanjem pećnice kada se ova postavka koristi pri pečenju zamrznute hrane.

Oprez!

Kad je regulator pećnice u ovom položaju i regulator temperature u položaju koji nije nula, može se upaliti crveno svjetlo, iako se pećnica ne zagrijava.

Brzo zagrijavanje pećnice

Kod pećnica s automatskom cirkulacijom zraka, opremljenih ventilatorom i grijačem s ultra-ventilatorom, može se koristiti funkcija brzog zagrijavanja - pećnica će doseći temperaturu od 150 °C u roku od približno 4 minute.

Način rada:

! postavite funkciju pećnice na položaj ultra-ventilatora i donjeg grijača,

! postavite regulator temperature na 150 °C ,

! pećnica se zagrijava do temperature od 150 °C (ili niže ako je postavljeno); crveno svjetlo regulatora temperature isključuje se kad pećnica dostigne postavljenu temperaturu,

! sada stavite pladanj s tijestom u pećnicu,

! postavite funkcijski regulator pećnice na odabrani način zagrijavanja (pogledajte poglavlje Peciva u praktičnim savjetima pećnice).

Važno!

Kada je odabrana funkcija brzog zagrijavanja pećnice, u pećnici ne smije biti pladanj za pečenje s tijestom ili drugim elementima koji nisu pribor pećnice.

Funkcija brzog zagrijavanja ne preporučuje se kada je aktiviran programator.

Uporaba roštilja

Postupak roštiljanja odvija se putem infracrvenih zraka koje na hranu emitira grijač roštilja sa žarnom niti.

Uključivanje roštilja:

! postavite regulator pećnice na položaj označen s

! zagrijavajte pećnicu oko 5 minuta (sa zatvorenim vratima pećnice).

! umetnite posudu s hranom na odgovarajuću razinu pečenja, a ako pečete na rešetki, umetnite posudu za kapanje na razinu odmah ispod (ispod rešetke).

! zatvorite vrata pećnice.

Za roštilj i kombinirani roštilj temperatura mora biti postavljena na 250 °C , ali za funkciju roštilja s ventilatorom mora biti postavljena na najviše 200 °C .

Oprez!

Roštilj treba koristiti sa zatvorenim vratima pećnice.

Kad se roštilj koristi, dostupni dijelovi mogu postati vrući.

Djecu treba držati podalje od pećnice.

ČIŠĆENJE I ODRŽAVANJE

Osiguravanjem pravilnog čišćenja i održavanja Vašeg štednjaka možete značajno utjecati na kontinuirani rad Vašeg uređaja bez grešaka.

Prije početka čišćenja, štednjak mora biti isključen i trebali biste se osigurati da su svi regulatori postavljeni u položaj "●"/"0". Ne započinjte čišćenje dok se štednjak potpuno ne ohladi.

Opres! Oštricu uvijek treba zaštititi podešavanjem poklopca (samo ga pritisnite palcem). Moguće su ozljede, stoga budite oprezni pri uporabi ovog predmeta - čuvajte ga izvan dohvata djece.

! Preporučuju se odgovarajući proizvodi za lagano čišćenje ili pranje, kao što su npr. bilo koje vrste tekućina ili emulzija za uklanjanje masnoća. Preporučuju se posebni proizvodi za čišćenje kao što su COLLO Luneta, Sidol Stahlglanz, Stahl-Fix za pranje i čišćenje te Cera Fix za održavanje. Ako preporučeni proizvodi nisu dostupni, preporučljivo je koristiti otopinu tople vode s malo sredstva za pranje ili sredstva za čišćenje sudopera od nehrđajućeg čelika.

Pećnica

! Pećnicu treba očistiti nakon svake uporabe. Prilikom čišćenja pećnice potrebno je uključiti svjetlo kako biste bolje vidjeli površine.

! Unutrašnjost pećnice smije se prati samo toplom vodom i malom količinom sredstva za pranje posuđa.

! Obrišite unutrašnjost pećnice nakon čišćenja.

Opres!

Nemojte koristiti sredstva za čišćenje koja sadržavaju abrazivne materijale za čišćenje i održavanje prednje staklene ploče.

!Čišćenje parom:

- ulijte 250 ml vode (1 čaša) u posudu stavljenju u pećnicu na prvoj razini odozdo,
- zatvorite vrata pećnice,
- postavite regulator temperature na 50 °C , a regulator funkcije na položaj donjeg grijača,
- zagrijavajte unutrašnjost pećnice oko 30 minuta,
- otvorite vrata pećnice, obrišite unutrašnjost krpom ili spužvom i operite toplom vodom s tekućinom za pranje.

Opres! Čišćenje parom može rezultirati mogućim ostacima vlage ili vode ispod štednjaka.

! Obrišite unutrašnjost pećnice nakon čišćenja.

Zamjena žarulje pećnice

Kako biste izbjegli mogućnost strujnog udara, prije zamjene žarulje provjerite je li uređaj isključen.

! Postavite sve regulatore u položaj "●"/"0" i odspojite mrežni utikač,

! odvrnite i operite pokrov svjetiljke, a zatim ga obrišite.

! odvrnite žarulju iz utičnice, zamijenite žarulju novom - visokotemperaturnom žaruljom (300 °C sa sljedećim parametrima:

- napon 230 V

- snaga 25 W

- G9

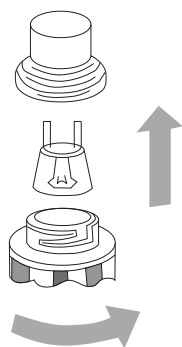

Žarulja pećnice

! Zavrnite žarulju, pazeći da je pravilno umetnuta u keramičku utičnicu.

! Zavrnite pokrov svjetiljke.

▶ Uklanjanje vrata

a. Vrata pećnice su potpuno otvorena

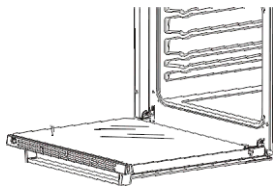

b. Šarke su potpuno podignute

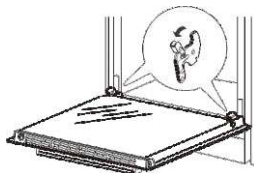

c. Lagano zatvarajte vrata pećnice dok ne čujete klik. Kada šarke dođu u položaj za učvršćivanje, držite vrata objema rukama i nastavite ih gurati prema unutra dok ih istovremeno lagano podižete, kako biste oslobodili šarke iz ležišta u pećnici.

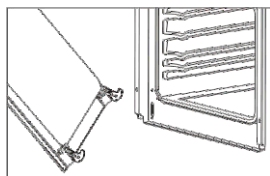
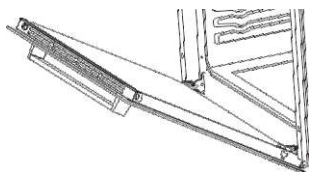

d. Nakon čišćenja, šarka je poravnata s vratima pećnice. Zasunite ju i gurnite dok ne sjedne na mjesto. Pravilno poravnajte vrata i šarke kako bi se izbjeglo oštećenje vrata.

Ako niste sigurni, obratite se servisnom centru koji je naveden na stražnjoj strani ovog korisničkog priručnika.

e. Dok su vrata pećnice potpuno otvorena, gurnite zasun u početni položaj kako biste dovršili ugradnju vrata pećnice.

▶ Uklanjanje unutarnje staklene ploče

a. Objema rukama pritisnite i držite obje strane nosača kako biste ga izvukli.

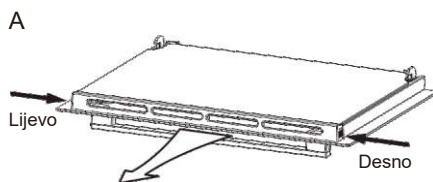

Izvucite rešetku

b. Uklonite unutarnje staklo.

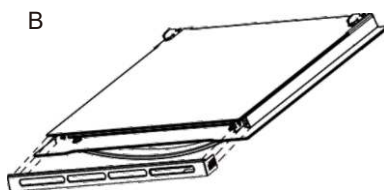

c. Pronađite graničnik stakla i uklonite ga. Uklonite staklo radi čišćenja. Za ponovno postavljanje unutarnjeg stakla, jednostavno ga lagano položite na vrata i ponovno umetnite graničnik stakla kako biste ga pričvrstili na mjesto.

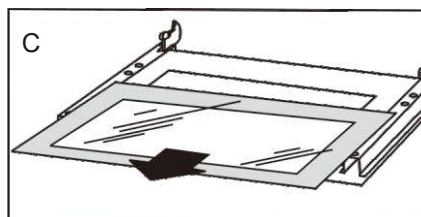

RAD U SLUČAJU NUŽDE

U slučaju nužde, učinite sljedeće:

! Isključite sve radne jedinice štednjaka

! Odspojite utikač s napajanja

! Pozovite servisnu službu

! Neki manji kvarovi mogu se otkloniti slijedeći upute navedene u tablici

| PROBLEM | RAZLOG | POSTUPAK |
|------------------------------|--------------------------------|--|
| Uređaj ne radi. | Prekid napajanja | Provjerite kutiju s osiguračima, ako je pregorio osigurač zamijenite ga novim |
| Osvjetljenje pećnice ne radi | Žarulja je labava ili oštećena | Zategnite ili zamijenite pregorjelu žarulju (pogledajte poglavlje Čišćenje i održavanje) |

TEHNIČKI PODACI

| | |
|-------------------------------|------------------------------|
| Nazivni napon | 220-240 V~; 50/60 Hz |
| Nazivna snaga | max. 2,9 kw |
| Dimenzije štednjaka Š/D/V | 595/530/595 mm |
| Iskoristivi kapacitet pećnice | 73 litre |
| Energetska učinkovitost | na energetskejšoj naljepnici |
| Težina | Pribl. 31,4 kg |

gorenje

Brugsanvisning og installationsvejledning Elektrisk ovn til indbygning

Modelnummer : BO6717E03ABG

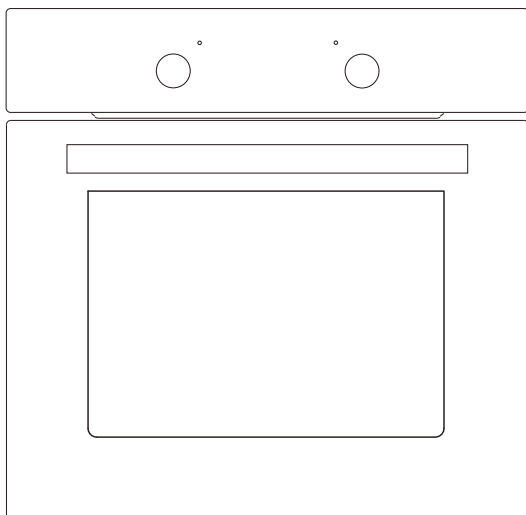

Læs brugsanvisningen grundigt, inden du tager apparatet i brug, og gem den til eventuel senere brug.

Advarsel!

- Apparatet må ikke bruges af personer (herunder børn) med nedsatte fysiske, sensoriske eller mentale evner eller manglende erfaring med og viden om apparatet, med mindre disse er under opsyn eller vejledes i brug af apparatet. Børn skal overvåges for at sikre, at de ikke leger med apparatet.
- Apparatet bliver varmt under brug. Pas på ikke at berøre varmeelementerne inde i ovnen.
- ADVARSEL: Tilgængelige dele kan blive varme under brug. Hold små børn på passende afstand.
- Brug ikke skræppe eller slibende rengøringsmidler eller metalskrabere til at rengøre ovnlågens glas, da glasset så kan blive ridset og senere sprænge.
- Hvis temperaturstigningen midt på den indvendige bundflade af en opbevaringsskuffe under testen i punkt 11 overstiger den, der er specificeret for håndtag, der holdes ved i korte perioder ved normal brug, skal det fremgå af brugsanvisningen, at disse overflader kan blive varme.
- Ovnen skal slukkes, før afskærmningen fjernes, og efter rengøring skal afskærmningen sættes på plads igen i henhold til brugsanvisningen.
- Detaljer vedrørende korrekt montering af skinnerne.
- Der må ikke bruges damprenser.
- Sørg for, at apparatet er slukket, før du udskifter pæren, så du undgår risikoen for at få stød.
- Apparatet må ikke installeres bag en låge, da det medfører risiko for overophedning.
- Apparatet skal kunne afbrydes efter installation, enten via en tilgængelig stikkontakt eller via i fastmonteret afbryder.
- Hvis ledningen bliver beskadiget, skal den udskiftes af en autoriseret reparatør for at undgå farer.
- Dette apparat kræver kontaktadskillelse for alle poler, som sikrer komplet frakobling fra lysnettet. Kontaktadskillelsen skal være tilgængelig for brugeren efter installationen. • Denne frakoblingsmulighed kan opnås ved indbygning af en afbryder i det faste ledningsnet i henhold til de gældende regler.
- Apparatet må bruges af børn over 8 år og af personer med nedsatte fysiske, sensoriske eller mentale evner eller manglende erfaring med og viden om apparatet, hvis de holdes under opsyn eller har fået vejledning i at bruge apparatet på en sikker måde og forstår de involverede risici. Børn må ikke lege med apparatet. Rengøring og vedligeholdelse må ikke udføres af børn, medmindre det foregår under opsyn.
- ADVARSEL: Apparatets tilgængelige dele kan blive meget varme, når apparatet er i brug. Pas på ikke at berøre varmeelementerne.
- Børn yngre end 8 år skal holdes på sikker afstand eller hele tiden være under opsyn.
- Apparatet må bruges af børn over 8 år og af personer med nedsatte fysiske, sensoriske eller mentale evner eller manglende erfaring med og viden om apparatet, hvis de holdes under opsyn eller har fået vejledning i at bruge apparatet på en sikker måde og forstår de involverede risici. Børn må ikke lege med apparatet. Rengøring og vedligeholdelse må ikke udføres af børn, medmindre det foregår under opsyn.

KÆRE KUNDE

Ovnen er særdeles nem at bruge og er meget effektiv. Når du har læst brugsanvisningen, vil det være nemt for dig at bruge ovnen.

Før emballering og afsendelse fra fabrikken blev ovnen eftersat grundigt med hensyn til sikkerhed og funktionalitet.

Før du tilslutter eller bruger apparatet, skal du læse denne brugsanvisning grundigt.

Ved at følge brugsanvisningen kan du undgå eventuelle problemer ved brug af apparatet.

Det er vigtigt at gemme brugsanvisningen på et sikkert sted, så du finde den frem, hvis du får brug for den.

Følg anvisningerne i brugsanvisningen nøje for at undgå risiko for eventuelle ulykker.

Forsigtig!

Brug ikke ovnen, før du har læst denne brugsanvisning.

Ovnen er kun beregnet til brug i private husholdninger.

Producenten forbeholder sig ret til at foretage ændringer, som ikke påvirker brugen af apparatet.

SIKKERHEDSANVISNINGER

BEMÆRK:

Sørg for, at der er en jordet stikkontakt (bag ved apparatet)

Det anbefales, at apparatet tilsluttes en separat strømkreds, men det er ikke et krav. Flere elektriske apparater på samme strømkreds kan overskride strømstyrken (amperetallet) for den pågældende strømkreds. Hvis relæet slår fra, eller hvis sikringen sprænger flere gange efter, at ovnen er installeret, kræver den sandsynligvis en separat strømkreds.

Apparatet må kun installeres af en fagmand i henhold til brugsanvisningen. Forkert installation kan medføre personskade eller skade på dyr eller ejendom.

Producenten frasiger sig ethvert ansvar for skader på mennesker, dyr eller ejendom som følge af forkert installation.

Vigtigt: Strømforsyningen til apparatet skal afbrydes, før du foretager justeringer eller vedligehold på det.

ADVARSEL:

Når du bruger apparatet, skal du altid overholde de grundlæggende sikkerhedsforskrifter, herunder følgende:

Din indbygningsovn er et klassificeret elektrisk apparat. Som med alle elektriske apparater og især med elektriske varmeapparater skal de grundlæggende sikkerhedsforskrifter følges for at reducere risikoen for brand, forbrændinger, elektrisk stød og/eller anden alvorlig personskade eller livsfare.

- Apparatet bliver meget varmt under brug. Pas på ikke at berøre apparatets indvendige dele, når de er varme.
- Apparatet må ikke bruges af personer (herunder børn) med nedsatte fysiske, sensoriske eller mentale evner eller af personer, som mangler erfaring og kendskab, medmindre de er instrueret i at bruge apparatet af en person, der er ansvarlig for deres sikkerhed. Hold børn under opsyn, og lad dem ikke lege med apparatet. Når apparatet er i brug, kan det medføre forbrænding at berøre det!
- Sørg for, at små husholdningsartikler, herunder tilslutningsledninger, ikke rører ved den varme ovn eller en kogeplade, da isoleringsmaterialet i dette udstyr normalt ikke er modstandsdygtigt over for høje temperaturer.

- Efterlad ikke apparatet uden opsyn ved stegning. Olie og fedt kan antændes, hvis det overophedes eller koger over.
- Anbring ikke kogegrej, som vejer mere end 15 kg, på den åbne ovnlåge, og anbring ikke kogegrej, som vejer mere end 25 kg, på kogepladen.
- Brug ikke skrappe eller slibende rengøringsmidler eller metalskrabere til at rengøre ovnlågens glas, da glasset så kan blive ridset og senere sprænge.
- Brug ikke apparatet i tilfælde af en teknisk fejl. Eventuelle fejl skal udbedres af en fagmand.
- I tilfælde af en teknisk fejl skal du afbryde strømmen til apparatet og kontakte servicecenteret med henblik på reparation af apparatet.
- Overhold brugsanvisningen nøje. Lad ikke personer, som ikke har læst brugsanvisningen, betjene apparatet.
- Apparatet må ikke rengøres med damprenser. Elementerne ved siden af apparatet skal være udført i varmebestandigt materiale.
- Ved elementer med laminat skal laminatet være limet fast med lim, som tåler temperaturer på op til 100 °C.
- Hold brændbare materialer som f.eks. gardiner, møbler, puder, beklædning, sengetøj, papir osv. mindst 90 cm væk fra apparatets for- og bagside. Brug ikke apparatet på steder, hvor der kan forekomme benzin, maling eller andre brændbare væsker eller dampe herfra.
- For at reducere risikoen for brand må du ikke installere apparatet på steder, hvor udluftnings- eller aftrækskanaler kan blive tilstoppede.
- Apparatets ledning skal tilsluttes en korrekt jordet stikkontakt med 220-240 V og fejlstrømsrelæ. Brug altid et fejlstrømsrelæ, hvis det kræves af de gældende regler. For at reducere risikoen for brand må du ikke føre ledninger under tæpper og lignende. Undgå at anbringe ledninger i gangbaner, hvor personer kan snuble over dem.
- Undgå at bruge en forlængerledning, da det kan medføre overophedning og medføre risiko for brand.
- Ved transport og opbevaring af apparatet skal du holde det tørt, frit for støv, kraftig vibration og andet, som kan beskadige apparatet.
- Anvend aldrig et apparat, hvis ledning eller stik er beskadiget, eller efter at det ikke har fungeret rigtigt eller er faldet på gulvet eller beskadiget på nogen måde. Indlever apparatet til et autoriseret servicecenter for at få det eftersat.
- Hvis tilslutningsledningen bliver beskadiget, skal den udskiftes med en særlig ledning, som fås hos producenten eller hos et autoriseret servicecenter.
- Brug kun apparatet som beskrevet i denne brugsanvisning. Enhver anden brug, som ikke er anbefalet af producenten, kan forårsage brand, elektrisk stød eller personskade.
- Apparatet må ikke bruges af personer (herunder børn) med nedsatte fysiske, sensoriske eller mentale evner eller af personer, som mangler erfaring og kendskab, medmindre de er instrueret i at bruge apparatet af en person, der er ansvarlig for deres sikkerhed. Hold børn under opsyn, og lad dem ikke lege med apparatet.
- Hæld aldrig koldt vand på maden på en varm bradepande eller bageplade eller direkte på maden i en varm ovn. Det kan danne damp, som kan forårsage alvorlige forbrændinger, og den pludselige temperaturændring kan beskadige emaljen.
- Apparatet må ikke løftes i håndtaget på lågen.

ENERGISPARERÅD

Ved at bruge energi på en ansvarlig måde sparer du både penge og hjælper miljøet. Så lad os spare på energien! Her er nogle gode råd til, hvordan du gør:

Åbn ikke til kogegrejet for ofte (vandet koger ikke, når man kigger på det)

Åbn ikke ovnlågen unødvendigt.

Sluk for apparatet i god tid, så du kan udnytte restvarmen.

Ved længere tids tilberedning kan du slukke for kogezone 5-10 minutter, før tilberedningen er afsluttet. Det kan spare op til 20% energi.

Brug kun ovnen til tilberedning af større portioner.

Kødstykker på op til 1 kg kan tilberedes mere økonomisk på en kogeplade.

Udnyt restvarmen fra ovnen.

Hvis tilberedningstiden er længere end 40 minutter, kan du slukke for ovnen 10 minutter før tid.

Vigtigt! Du kan bruge minuturet til at indstille tilberedningstiden kortere, end det fremgår af opskriften.

Kontroller, at ovnlågen er korrekt lukket.

Varmen kan slippe ud, hvis der er madrester på ovnlågens pakning. Fjern derfor spild med det samme.

Installer ikke apparatet i umiddelbar nærhed af køleskabe/frysere.

Ellers kan det medføre et unødvendigt øget energiforbrug.

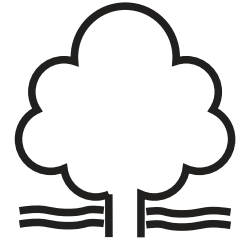

Udpakning



Apparatet er indpakket i beskyttende emballage under transporten for at undgå skader. Bortskaf alle emballagedele miljømæssigt forsvarligt efter udpakning.

Alle emballagematerialer er miljøvenlige. De er 100% genvindelige og er mærket med de relevante symboler.

Forsigtig! Under og efter udpakning skal emballagematerialerne (plastposer, stykker polystyren osv.) holdes utilgængelige for børn.

Bortskaffelse af apparatet



Udtjente apparater må ikke bortskaffes sammen med husholdningsaffaldet. De skal i stedet indleveres på en genbrugsstation, som tager imod udtjent elektrisk og elektronisk udstyr til genvinding. Et symbol på produktet, i brugsanvisningen eller på emballagen angiver, at det er velegnet til genvinding.

Materialer i apparatet kan genvindes og er mærket tilsvarende. Ved at genvinde materialer eller andet fra apparatet er du med til at gøre en forskel for vores miljø.

Du kan få oplysninger om den nærmeste genbrugsstation hos din kommune.

BESKRIVELSE AF APPARATET

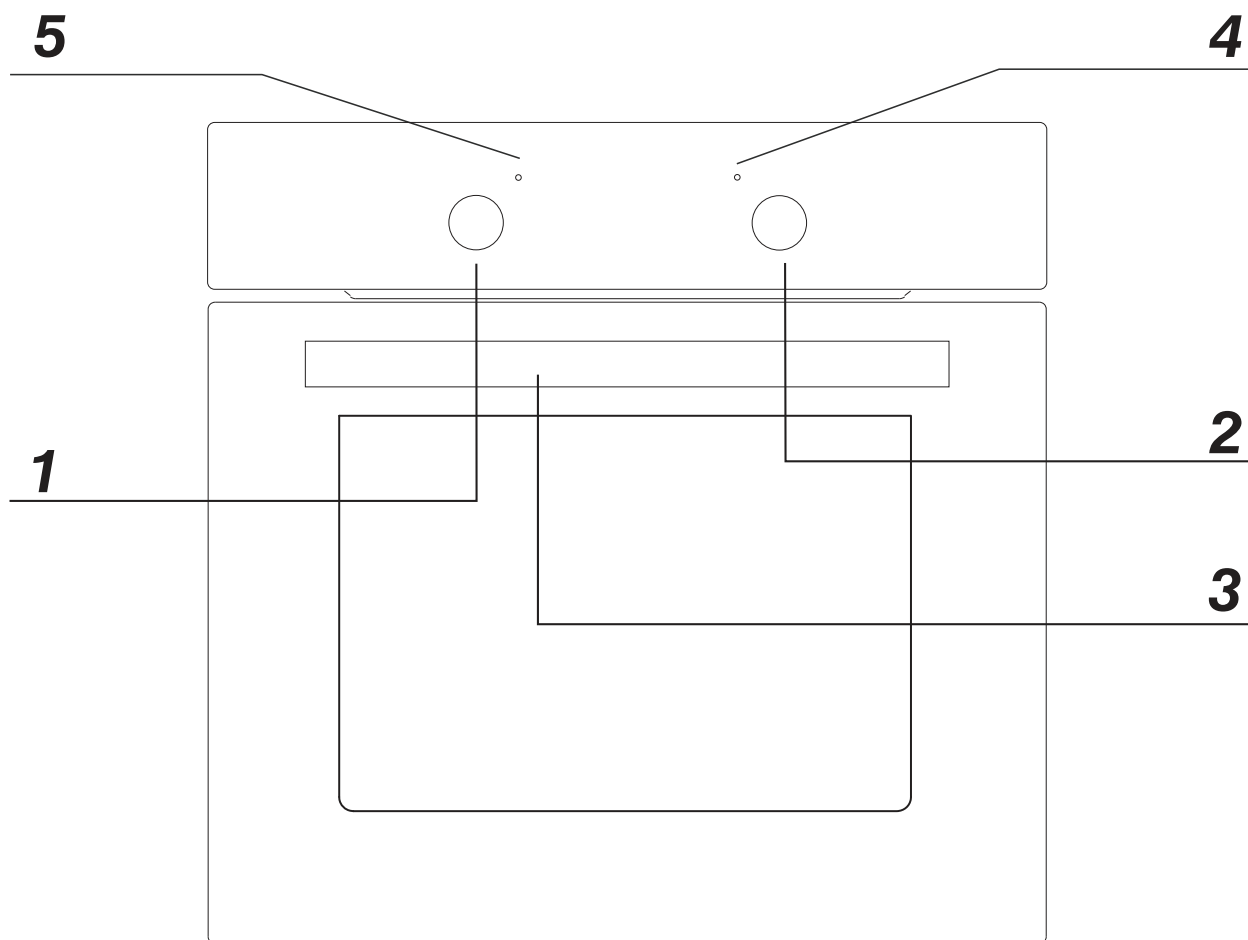

1. Funktionsvælger
2. Temperaturvælger
3. Ovnlågens håndtag
4. Rød kontrollampe for temperatur
5. Orange kontrollampe for drift

TILBEHØR

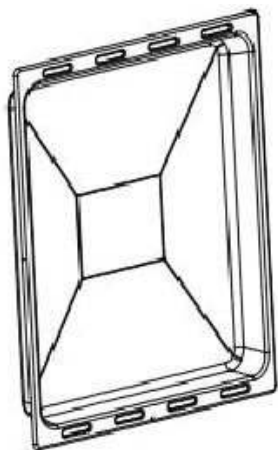

Bradepande

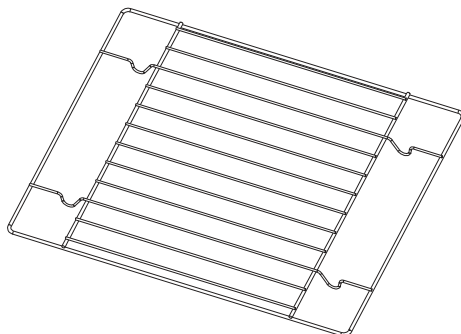

Grillrist

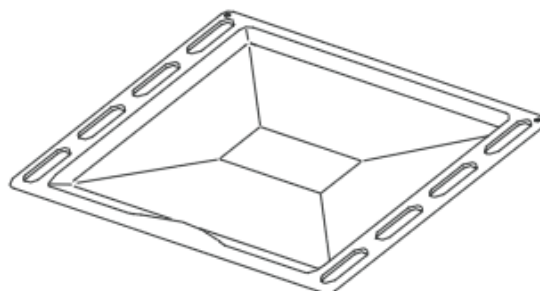

Bageplade

INSTALLATION

- Køkkenområdet skal være tørt, udluftet og have tilstrækkelig udluftning. Når ovnen er installeret, skal der være nem adgang til alle betjeningselementer.
- Ovnen er beregnet til indbygning, og dens bagvæg og én sidevæg må anbringes ved siden af et højt køkkenelement eller en væg. Laminat eller finér på det køkkenelement, hvor apparatet monteres, skal være varmebestandigt (100 °C). Det forebygger afskalning eller deformation af belægningen.
- Lav en åbning med de mål, som er angivet i diagrammet, så ovnen kan installeres.
- Kontroller, at stikket er taget ud af stikkontakten, og slut derefter ovnen til stikkontakten.
- Skub ovnen helt ind i åbningen. Kontroller, at de fire skruer bliver siddende i hullerne som vist i diagrammet uden at falde ud.

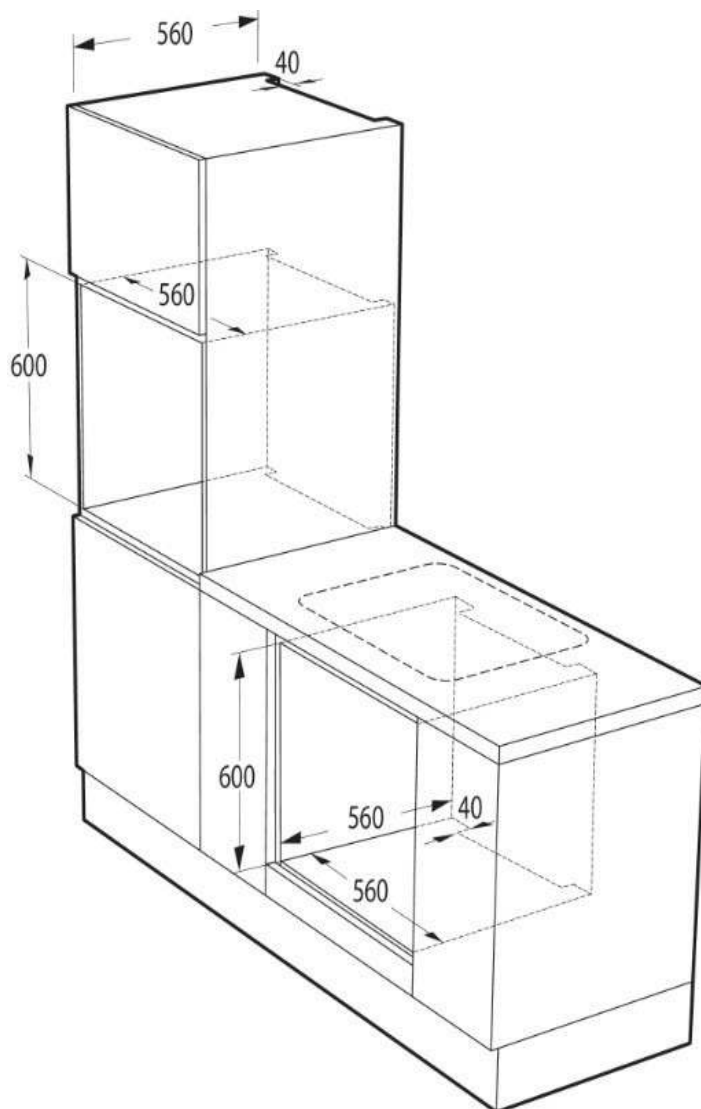
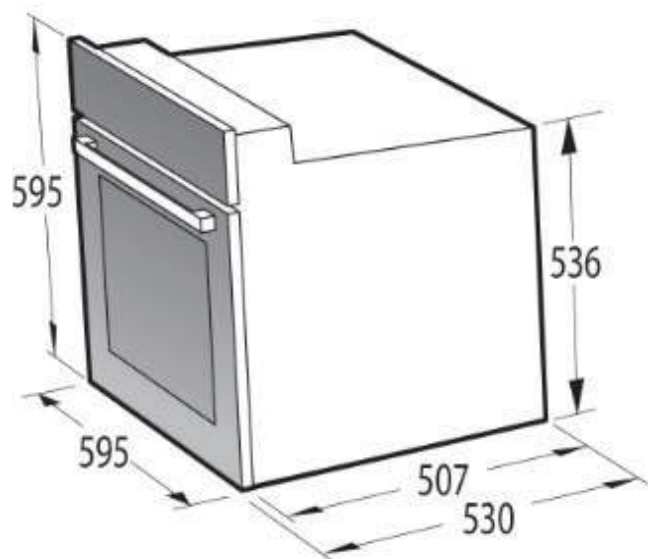

| | Produktets mål | Åbningens mål |
|---------|----------------|---------------|
| Højde: | 595 mm | 600 mm |
| Bredde: | 595 mm | 560 mm |
| Dybde: | 530 mm | 560 mm (min.) |

Elektrisk tilslutning

Advarsel!

Alt elarbejde skal udføres af en autoriseret elektriker. Der må ikke foretages ændringer i strømforsyningen og lysnettet.

Tilpasning

Ovnen er beregnet til at blive tilsluttet trefaset vekselstrøm (220-240 V/50 Hz). Tilslutningsdiagrammet kan også ses på dækslet til forbindelsesboksen. Husk på, at tilslutningsledningen skal passe til tilslutningstypen og ovnens effekt.

Tilslutningsledningen skal fastgøres i en trækaflastningsklemme.

Advarsel!

Husk at tilslutte jordlederen til forbindelsesboksens terminal mærket PE. Ovnen skal tilsluttes en strømforsyning, som har en sikkerhedskontakt, der kan afbryde strømmen til ovnen i et nødstilfælde. Afstanden mellem kontakterne i sikkerhedsafbryderen skal være mindst 3 mm. Før ovnen sluttes til strømforsyningen, er det vigtigt at læse oplysningerne på typeskiltet og tilslutningsdiagrammet.

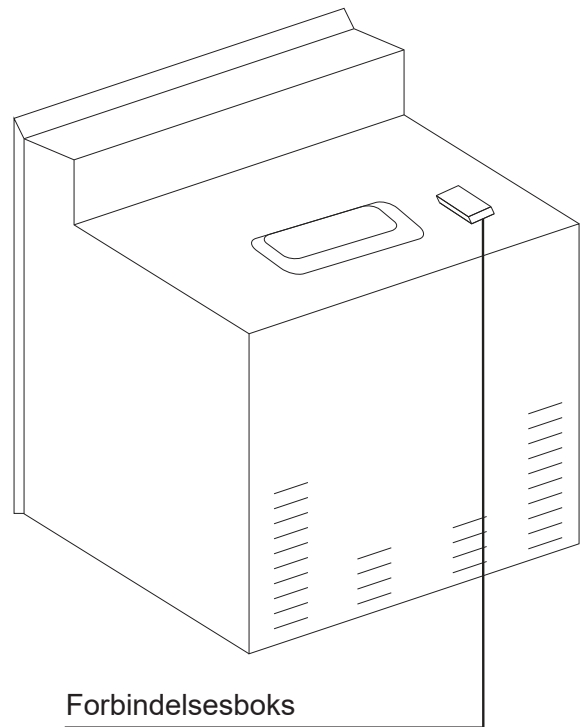

Forbindelsesboks

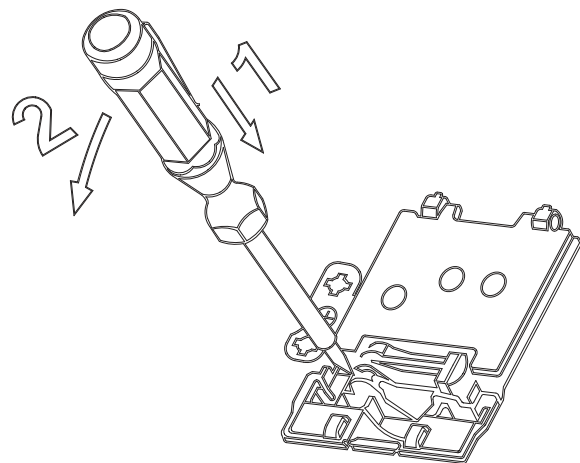

Tilslutningsdiagram

Forsigtig! Varmeelementernes spænding er 220-240 V.
Forsigtig! I forbindelse med tilslutning skal jordlederen tilsluttes terminalen mærket PE.

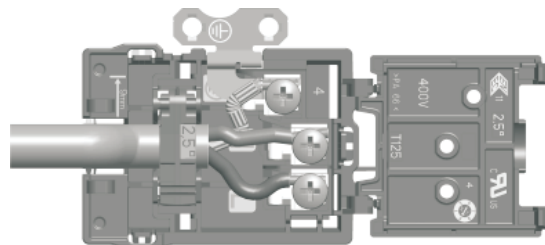

Ved 220-240 V enfaset tilslutning med jord: Brun leder til L. Blå leder til N. Jordleder (gul/grøn) til PE.

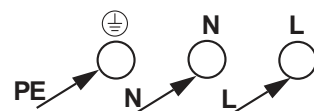

220V-240V~

BRUG

Før første brug

- Fjern emballagen, og rengør apparatet indvendigt.
- Tag tilbehøret ud, og vask delene i varmt vand tilsat lidt opvaskemiddel. Tænd for udluftningen i rummet, eller åbn et vindue.
- Varm ovnen op til 250 °C i cirka 30 minutter. Fjern eventuelle pletter, og vask forsigtigt. Kogezoner på kogepladen skal opvarmes i cirka 4 minutter uden kogegrej på dem.

Vigtigt!

Indvendigt må ovnen kun vaskes med varmt vand tilsat lidt opvaskemiddel.

Tænd og sluk for ovnen

For at tænde for ovnen skal du:

1. Indstille ovnen - indstil temperatur og opvarmningsfunktion.
2. Drej knappen mod højre til den ønskede position.

Ovnfunktioner og brug.

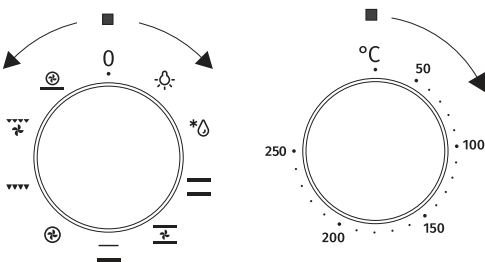

Almindelig varme (konventionel)

Ovnen kan opvarmes ved at bruge overvarme og undervarme. Du styrer ovnen ved at dreje funktionsvælgeren til den ønskede position og dreje temperaturvælgeren til den ønskede temperatur.

Sluk ovnen ved at dreje begge disse knapper til positionen “●”/”0”.

Mulige knappositioner

Ovnlys alene

- ☼ Ved at dreje funktionsvælgeren til denne position, lyser ovenlyset. Det kan du eksempelvis benytte dig af, når du rengør ovenrummet.

Optøning

- *☼ Denne funktion optør frosne fødevarer hurtigere og skånsomt ved hjælp af den indbyggede blæser.

Undervarme

- Når funktionsvælgeren er i denne position, opvarmes ovnen alene med undervarme. Denne funktion bruges eksempelvis ved bagning fra bunden.

Over- og undervarme

- Når funktionsvælgeren er i denne position, opvarmes ovnen konventionelt.

Over- og undervarme med blæser

- ☼ Når funktionsvælgeren er i denne position, er ovnen velegnet til bagning af kager. Konventionel ovn med blæser.

▼▼▼ Kombinationsgrill (grill og overvarme)

Når funktionsvælgeren er i denne position, er kan du grille med både grillelementet og overvarme på samme tid. Denne funktion giver en højere temperatur øverst i ovnrummet, så du bedre kan brune maden og tilberede større portioner.

▼▼▼ Kombinationsgrill med blæser

Når funktionsvælgeren er i denne position, er kan du grille med både grillelementet og blæseren på samme tid. Dermed kan du tilberede maden hurtigere og give den bedre smag. Brug kun funktionen med ovnlågen lukket.

⊕ Varmluft

Når funktionsvælgeren er i denne position, fordeles varmen jævnt i ovnrummet, så du kan tilberede på flere riller samtidigt.

⊕ Undervarme med varmluft

Når funktionsvælgeren er i denne position, kan du opnå sprød bund på pizza, tærte og kager med den intensive varmluft og undervarme. Du behøver ikke at forvarme ovnen, når du bruger denne funktion til tilberedning af frosne fødevarer.

Forsigtig!

Når funktionsvælgeren er i denne position, kan den røde kontrollampe tænde, når temperaturvælgeren drejes til en anden position end nul, selvom ovnen ikke varmes op.

Hurtig opvarmning

Hvis ovnen er udstyret med en blæser og et rundt varmeelement til automatisk luftcirkulation, kan du bruge den hurtige opvarmningsfunktion og få ovnens temperatur op på 150 °C på ca. 4 minutter.

Brug:

- Drej funktionsvælgeren til positionen med blæser og rundt varmeelement og undervarme.
- Drej temperaturvælgeren til 150 °C
- Ovnens opvarmes til en temperatur på 150 °C (eller lavere, hvis indstillet). Når temperaturen er opnået, slukkes den røde kontrollampe.
- Du kan nu sætte pladen med dejen ind i ovnen.
- Drej funktionsvælgeren til den ønskede funktion (se afsnittet Bagning i ovnen - praktiske råd).

Vigtigt!

Når du vælger hurtig opvarmning, skal ovnen være tom. Du må ikke sætte pladen med dej eller andet ind i ovnen endnu.

Hurtig opvarmning anbefales ikke til brug med et program.

Brug af grillen

Under grillprocessen udsendes infrarøde stråler fra grillelementet og ned på maden.

For at tænde for grillen skal du:

- Dreje funktionsvælgeren til positionen med grillsymbolet.
- Lad ovnen varme op i cirka 5 minutter (med lågen lukket).
- Sæt bagepladen med maden ind i den ønskede rille, og sæt - hvis du griller direkte på grillristen - en drypbakke ind umiddelbart under grillristen.
- Hold ovnlågen lukket.

Ved grill og kombinationsgrill skal temperaturen indstilles til 250 °C, med ved grill med blæser skal temperaturen indstilles til maks. 200 °C.

Rengøring og vedligehold

Korrekt rengøring og vedligeholdelse af dit apparat kan have en betydelig indflydelse på, at dit apparat fortsat fungerer fejlfrit.

Før du påbegynder rengøringen, skal du slukke apparatet. Kontroller, at alle knapper er i positionen "●"/"0". Påbegynd ikke rengøringen før apparatet er kølet helt af.

Forsigtig! Det skarpe blad skal altid være beskyttet ved at tilpasse dækslet (skub det med din tommelfinger). Pas på, at du ikke kommer til skade, når du bruger dette redskab. Opbevar det utilgængeligt for børn.

- Brug egnede milde rengøringsmidler til at fjerne fedt og lignende. Vi anbefaler specifikt rengøringsmidler såsom COLLO Luneta, Sidol Stahlglanz, Stahl-Fix til vask og rengøring og Cera Fix til vedligeholdelse. Hvis de anbefalede produkter ikke er tilgængelige, bør du bruge en opløsning af varmt vand tilsat lidt opvaskemiddel eller et middel til rengøring af rustfrit stål.

Ovn

- Ovnens bør rengøres efter hver brug. Når du rengør ovnen, bør ovnlyset være tændt, så du bedre kan se overfladerne.
- Ovnrummet må kun vaskes med varmt vand tilsat lidt opvaskemiddel.
- Tør ovnrummet af, når du har rengjort det.

Forsigtig!

Brug ikke rengøringsprodukter, som indeholder slibende materialer, til rengøring og vedligeholdelse af frontpanelets glas.

Rengøring med damp:

- Hæld 250 ml vand (1 glas) i en skål, og anbring den på første rille fra bunden.
- Luk ovnlågen.
- Drej temperaturvælgeren til 50 °C, og drej funktionsvælgeren til positionen med undervarme.
- Opvarm ovnrummet i cirka 30 minutter.
- Åbn ovnlågen, tør ovnrummet af indvendigt med en klud eller svamp, og vask med varmt vand tilsat lidt opvaskemiddel.

Forsigtig!

Der kan forekomme rester af fugt eller vand under apparatet efter rengøring med damp.

- Tør ovnrummet af, når du har rengjort det.

Udskiftning af pære i ovnlys

For at undgå risiko for elektrisk stød, skal du afbryde apparatet, før du udskifter pæren.

- Indstil knapperne til positionen "●"/"0", og træk stikket ud af stikkontakten.
- Skru lampeglasset af, vask det, og tør det af.
- Skru pæren ud af fatningen, udskift pæren med en ny pære til høje temperaturer (300 °C) med følgende specifikationer: 230 V, 25 W, G9.
- Skru den nye pære i. Kontroller, at den sidder korrekt i den keramiske fatning.
- Skru lampeglasset på igen.

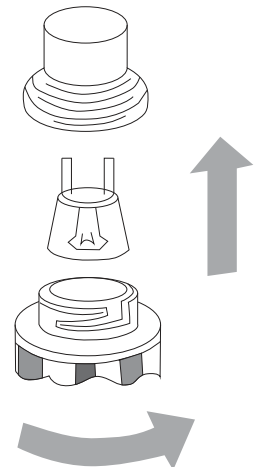

Afmontering af låge

- a. Åbn ovnlågen helt.

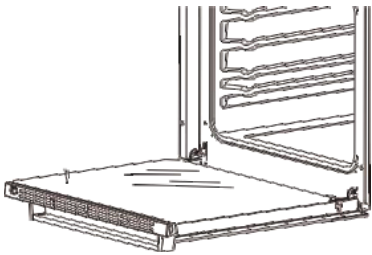

- b. Løft hængslerne helt.

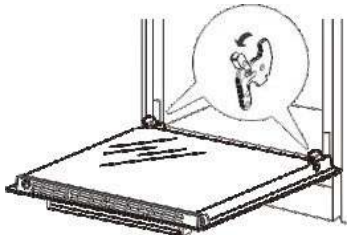

- c. Luk forsigtigt ovnlågen, indtil du hører, at de går i indgreb. Hold ved lågen med begge hænder, og fortsæt med at skubbe og trække op på samme tid, så hængselbolten fjernes fra ovnen.

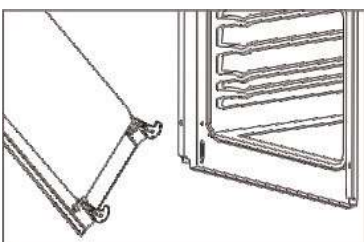
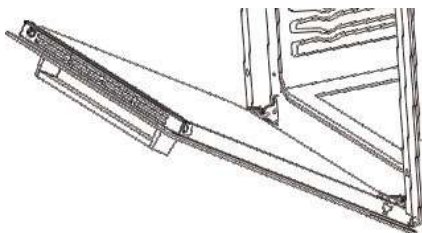

- d. Få hængslet til at flugte med ovnlågen efter endt rengøring. Lås og skub, til det går i indgreb. Kontroller, at hængsel og låge flugter korrekt, så lågen ikke beskadiges. Kontakt servicecenteret, hvis du er i tvivl - du finder oplysningerne bagest i denne brugsanvisning.
- e. Når lågen er åbnet helt, skal du skubbe låsen ned til sin oprindelige position for at afslutte monteringen af lågen.

Afmontering af det indvendige glas

- a. Tryk og hold på de to sider af gitteret med begge hænder for at trække det ud. Træk gitteret ud.

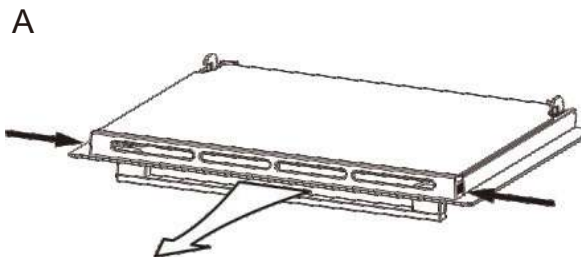

- b. Afmonter det indvendige glas.

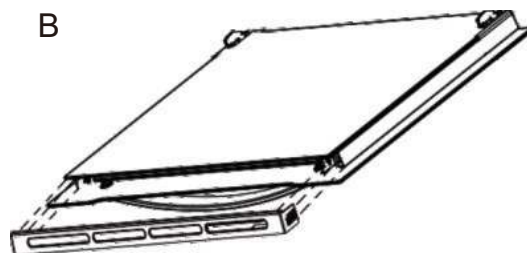

- c. Find glasstoppet, og fjern det. Afmonter glasset, så du kan gøre det rent. Monter glasset igen ved forsigtigt at skubbe det på plads i lågen og fastgøre det med glasstoppet.

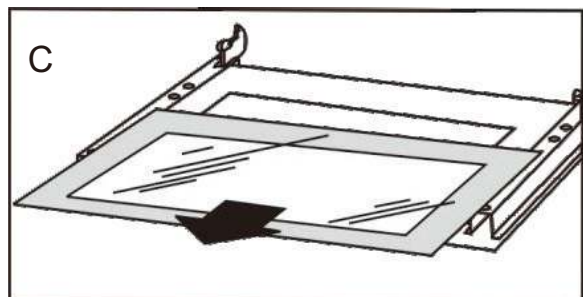

I NØDSTILFÆLDE

I et nødstilfælde skal du:

- Slukke for apparatet
- Trække stikket ud af stikkontakten
- Kontakte servicecenteret

Nogle mindre fejl kan afhjælpes ved at følge anvisningerne i skemaet nedenfor.

| Problem | Årsag | Løsning |
|------------------------|---------------------|---|
| Apparatet virker ikke. | Strømmen er afbrudt | Kontroller relæet. Hvis der er sprunget en sikring, skal den udskiftes. |
| Ovnlyset virker ikke | Pæren er sprunget | Stram pæren, eller udskift den. Se afsnittet Rengøring og vedligehold. |

Tekniske data

| | |
|-----------------|----------------------|
| Spænding | 220-240 V~, 50/60 Hz |
| Effekt | maks. 2,9 kW |
| Mål B/D/H | 595/530/595 mm |
| Brugbart ovnrum | 73 liter |
| Energimærkning | Se energimærkaten |
| Vægt | cirka 31,4 kg |

gorenje

Gorenje gospodinjski aparati, d.o.o.
Partizanska cesta 12,
SI-3320 Velenje, SLOVENIA
info@gorenje.com