

KENDO

DAB Radio 25EX



Benutzerhandbuch - DAB+/FM Radio mit Bluetooth und MP3-Wiedergabe über USB

User manual – DAB+/FM Radio with Bluetooth and MP3 Playback via USB

Manuel d'utilisation – Radio DAB+/FM avec Bluetooth et lecteur MP3 par USB

Gebruikershandleiding – DAB+/FM-radio met Bluetooth en MP3-weergave via USB

Užívateľská príručka – rádio DAB+/FM s Bluetooth a prehrávaním MP3 přes USB

Používateľská príručka – rádio DAB+/FM s rozhraním Bluetooth a prehrávaním súborov MP3 prostredníctvom rozhrania USB

Manuale delle istruzioni per l'uso – Radio DAB+/FM con Bluetooth e riproduzione MP3 tramite USB

INHALT

Deutsch	2
English	14
Français.....	25
Nederlands	38
Česky	50
Slovenčina	62
Italiano.....	75

Version : 1.0

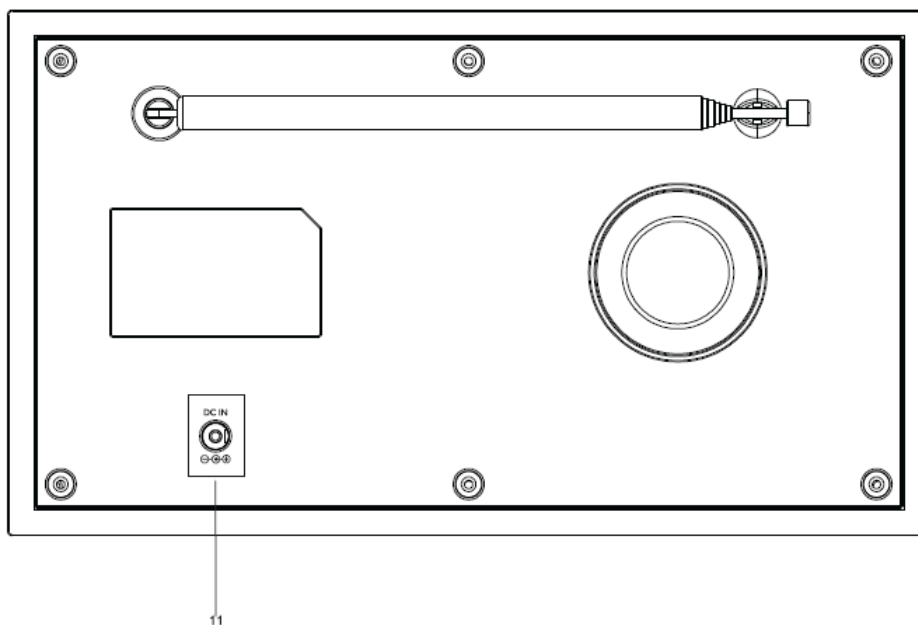
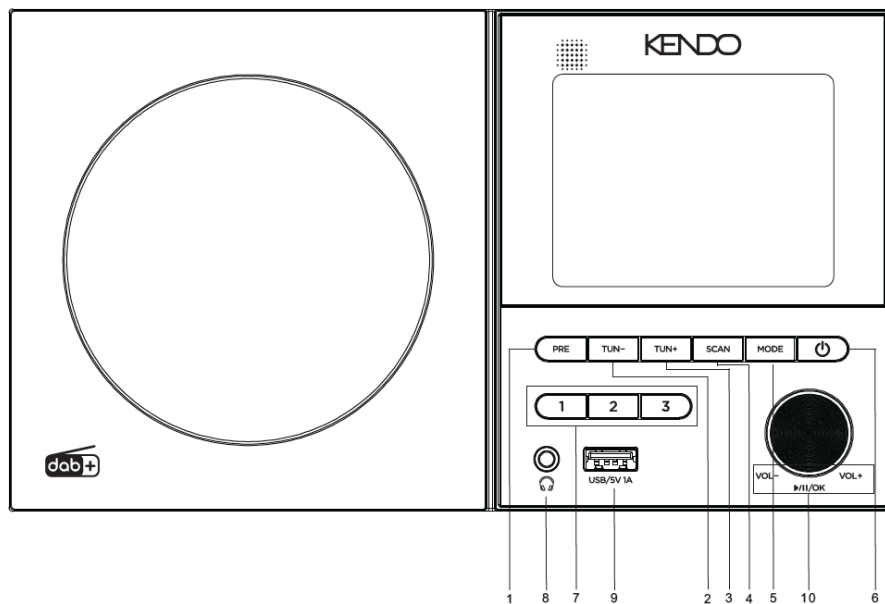

1. SPEICHERPLATZ
2. TUN-
3. TUN+
4. SCAN
5. MODE (MODUS)
6. STANDBY
7. 1.2.3
8. KOPFHÖRERANSCHLUSS
9. USB-EINGANG/5 V 1 A LADEN
10. VOL-/VOL+ WIEDERGABE/PAUSE/OK
11. GLEICHSPANNUNGSEINGANG

VORSICHT:

Die Verwendung von Bedienelementen, Einstellungen oder die Durchführung von Verfahren, die nicht in diesem Handbuch beschrieben sind, kann zu gefährlicher Strahlungsexposition führen.

SICHERHEITSHINWEISE VOR DER INBETRIEBNAHME**BITTE BEACHTEN SIE FOLGENDE HINWEISE:**

1. Decken Sie keine Lüftungsöffnungen ab und blockieren Sie diese nicht. Stellen Sie das Gerät auf ein Regal oder eine ebene Fläche und lassen Sie rundherum mindestens 5 cm (2") Freiraum.
2. Installieren Sie das Gerät gemäß dem mitgelieferten Benutzerhandbuch.
3. Halten Sie das Gerät fern von Wärmequellen wie Heizkörpern, Heizgeräten, Öfen, Kerzen und anderen wärmeerzeugenden Geräten oder offenen Flammen. Das Gerät darf nur in gemäßigten Klimazonen verwendet werden. Vermeiden Sie extrem kalte oder warme Umgebungen. Betriebstemperatur zwischen 0 °C und 35 °C.
4. Platzieren Sie das Gerät nicht in der Nähe starker Magnetfelder.
5. Elektrostatische Entladungen können die normale Funktion des Geräts stören. Falls dies geschieht, setzen Sie das Gerät zurück und starten Sie es gemäß der Anleitung neu. Behandeln Sie das Gerät während der Dateiübertragung vorsichtig und arbeiten Sie in einer statikfreien Umgebung.
6. Warnung! Führen Sie niemals Gegenstände durch die Lüftungsöffnungen oder andere Öffnungen in das Produkt ein. Durch das Gerät fließt Hochspannung und das Einführen von Gegenständen kann zu einem Stromschlag und/oder Kurzschluss führen. Verschütten Sie kein Wasser oder andere Flüssigkeiten auf das Produkt.
7. Verwenden Sie das Gerät nicht in feuchten oder nassen Bereichen wie Badezimmern, dampfenden Küchen oder in der Nähe von Schwimmbecken.
8. Das Gerät darf weder Tropf- noch Spritzwasser ausgesetzt werden. Es dürfen keine mit Flüssigkeiten gefüllten Behälter, wie Vasen, auf oder in der Nähe des Geräts platziert werden.
9. Verwenden Sie das Gerät nicht bei möglicher Kondenswasserbildung. In warmen, feuchten Räumen können sich Wassertröpfchen oder Kondenswasser im Gerät bilden, was die Funktion beeinträchtigen kann. Lassen Sie das Gerät bei ausgeschaltetem Strom 1 bis 2 Stunden stehen, bevor Sie es wieder einschalten. Das Gerät sollte vollständig trocken sein.
10. Trotz sorgfältiger Herstellung und mehrfacher Prüfung vor Verlassen des Werks können, wie bei allen elektrischen Geräten, Probleme auftreten. Sollten Sie Rauchentwicklung, übermäßige Hitze oder andere unerwartete Phänomene bemerken, trennen Sie das Gerät sofort vom Stromnetz.
11. Das Gerät darf nur mit einer Stromquelle betrieben werden, die auf dem Typenschild angegeben ist. Wenn Sie sich unsicher sind, welche Stromversorgung in Ihrem Haushalt verwendet wird, wenden Sie sich an Ihren Händler oder Ihr örtliches Energieversorgungsunternehmen.
12. Halten Sie das Gerät von Haustieren fern. Einige Tiere kauen gerne auf Stromkabeln herum.
13. Reinigen Sie das Gerät mit einem weichen, trockenen Tuch. Verwenden Sie keine Lösungsmittel oder benzinbasierte Flüssigkeiten. Um starke Verschmutzungen zu entfernen, können Sie ein feuchtes Tuch mit verdünntem Reinigungsmittel verwenden.
14. Der Lieferant übernimmt keine Verantwortung für Schäden oder Datenverlust, die durch Fehlfunktionen, unsachgemäße Nutzung, Modifikationen des Geräts oder den Austausch der Batterie verursacht werden.
15. Unterbrechen Sie die Verbindung nicht, wenn das Gerät Dateien formatiert oder überträgt. Andernfalls können Daten beschädigt oder verloren gehen.
16. Wenn das Gerät eine USB-Wiedergabefunktion besitzt, stecken Sie den USB-Stick direkt in das Gerät. Verwenden Sie kein USB-Verlängerungskabel, weil die erhöhte Störungsanfälligkeit zu Datenverlust führen kann.
17. Das Typenschild befindet sich an der Unterseite oder auf der Rückseite des Geräts.
18. Dieses Gerät ist nicht zur Benutzung durch Personen (einschließlich Kinder) mit physischen, sensorischen oder mentalen Beeinträchtigungen oder ohne ausreichende Erfahrung vorgesehen, es sei denn, sie werden durch eine für ihre Sicherheit verantwortliche Person beaufsichtigt oder wurden in die ordnungsgemäße Bedienung des Gerätes durch eine für ihre Sicherheit verantwortliche Person eingewiesen.
19. Dieses Produkt ist nur für den privaten Gebrauch bestimmt und nicht für den gewerblichen oder industriellen Einsatz.
20. Stellen Sie sicher, dass das Gerät in einer stabilen Position aufgestellt ist. Schäden, die durch Verwendung dieses Produkts in einer instabilen Position, durch Vibrationen, Stöße oder Nichtbeachtung der anderen in diesem Handbuch enthaltenen Warnungen und Sicherheitsmaßnahmen entstehen, werden nicht durch die Garantie abgedeckt.
21. Entfernen Sie niemals das Gehäuse dieses Geräts.
22. Stellen Sie dieses Gerät niemals auf andere elektrische Geräte.
23. Lassen Sie Kinder keinen Zugang zu Plastiktüten haben.
24. Verwenden Sie nur vom Hersteller angegebene Zubehörteile.
25. Überlassen Sie alle Reparaturen qualifiziertem Fachpersonal. Eine Reparatur ist erforderlich, wenn das Gerät in irgendeiner Weise beschädigt wurde, z. B. durch das Stromkabel oder den Stecker, wenn Flüssigkeit verschüttet oder

Gegenstände in das Gerät gefallen sind, wenn das Gerät Regen oder Feuchtigkeit ausgesetzt wurde, nicht mehr normal funktioniert oder heruntergefallen ist.

26. Langes Hören lauter Töne aus einem Musikgerät kann zu zeitweiligem oder permanentem Hörverlust führen.

27. Wenn zum Lieferumfang des Produkts ein Netzkabel oder ein Netzadapter gehört:

- Wenn irgendwelche Probleme auftreten, trennen Sie das Gerät vom Stromnetz und setzen Sie sich anschließend mit einer qualifizierten Fachkraft in Verbindung.
- Treten Sie nicht auf den Netzadapter und klemmen Sie ihn auch nicht ein. Seien Sie besonders im näheren Bereich des Netzsteckers und an der Stelle vorsichtig, an der das Netzkabel aus dem Gerät herausgeführt wird. Stellen Sie keine schweren Gegenstände auf den Netzadapter, da er dadurch beschädigt werden kann. Halten Sie das gesamte Gerät außerhalb der Reichweite von Kindern! Durch Spielen mit dem Netzkabel können sie sich ernsthafte Verletzungen zuziehen.
- Trennen Sie das Gerät während eines Gewitters oder bei längerer Nichtbenutzung vom Stromnetz.
- Die Netzsteckdose muss sich in der Nähe des Gerätes befinden und einfach zu erreichen sein.
- Überlasten Sie Steckdosen und Verlängerungsleitungen nicht. Eine Überlastung kann zu Brandgefahr bzw. Stromschlag führen.
- Geräte mit Klasse-1-Gehäuse müssen an einer Schutzkontaktsteckdose angeschlossen werden.
- Geräte der Schutzklasse 2 benötigen keinen Schutzleiteranschluss.
- Greifen Sie beim Abziehen von der Netzsteckdose am Netzstecker. Ziehen Sie ihn nicht durch Zerrren am Kabel heraus. Das kann zu einem Kurzschluss führen.
- Verwenden Sie weder ein beschädigtes Netzkabel noch einen beschädigten Netzstecker oder eine lockere Steckdose. Missachtung kann zu Brand oder Stromschlag führen.

28. Wenn das Produkt mit einer Fernbedienung mit Batterien/Knopfzellen geliefert wird oder das Produkt eine derartige Fernbedienung umfasst:

Warnung:

- Batterie nicht verschlucken, Verätzungsgefahr durch Chemikalien.
- Die mit diesem Produkt [gelieferte Fernbedienung] enthält eine Knopfzelle. Das Verschlucken der Batterie kann innerhalb von nur 2 Stunden zu schwersten inneren Verbrennungen mit Todesfolge führen.
- Halten Sie neue und gebrauchte Batterien von Kindern fern.
- Falls sich das Batteriefach nicht richtig schließen lässt, stellen Sie die Benutzung des Gerätes ein und halten Sie es von Kindern fern.
- Wenn Sie vermuten, dass Batterien verschluckt oder in eine Körperöffnung eingeführt worden sind, suchen Sie umgehend eine(n) Ärztin/Arzt auf.

29. Warnhinweise bzgl. der Verwendung von Batterien:

- Es besteht Explosionsgefahr, wenn die Batterie nicht ordnungsgemäß ersetzt wird. Tauschen Sie die Batterie nur gegen eine Batterie des gleichen Typs aus.
- Die Batterie darf während der Benutzung, Aufbewahrung oder des Transports weder sehr hohen oder sehr niedrigen Temperaturen noch niedrigem Luftdruck in großen Höhenlagen ausgesetzt werden.
- Die Auswechslung der Batterie mit einem falschen Batterietyp kann zum Explodieren der Batterie oder zum Entweichen von entflammbarem Gas oder Auslaufen von entflammbarer Flüssigkeit aus der Batterie führen.
- Die Entsorgung der Batterie in Feuer oder einem heißen Ofen oder das mechanische Zerkleinern oder Zerteilen der Batterie kann zu Explosionen führen.
- Das Verbleiben der Batterie in einer Umgebung mit sehr hohen Temperaturen kann zum Explodieren der Batterie oder zum Entweichen von entflammbarem Gas oder zum Auslaufen von entflammbarer Flüssigkeit aus der Batterie führen.
- Eine einem sehr niedrigen Luftdruck ausgesetzte Batterie kann explodieren oder es kann aus einer einem sehr niedrigen Luftdruck ausgesetzten Batterie entflammbares Gas entweichen oder entflammbare Flüssigkeit auslaufen.
- Legen Sie besonderes Augenmerk auf den ökologischen Aspekt der Batterieentsorgung.

Auspacken:

Entfernen Sie alle Artikel aus der Verpackung. Bewahren Sie die Verpackung auf. Wenn Sie die Verpackung entsorgen, tun Sie dies bitte gemäß den lokalen Vorschriften.

Die folgenden Artikel sind enthalten: KENDO DAB Radio 25EX, EU-Netzteil, Benutzerhandbuch.

INSTALLATION

- Packen Sie alle Teile aus und entfernen Sie das Schutzmaterial.
- Schließen Sie das Gerät erst an das Stromnetz an, nachdem Sie die Netzspannung überprüft und alle anderen Verbindungen hergestellt haben.

1. Allgemeine ASA-Funktionswarnung

⚠ **WARNUNG:**

Dieses Gerät ist mit einem **DAB+ ASA-System** (Automatic Safety Alert - Automatische Sicherheitswarnung) ausgestattet, das die Wiedergabe automatisch unterbricht oder den Sender wechselt, um Notfallmeldungen auszustrahlen (z.B. Unwetterwarnungen, Warnungen zur öffentlichen Sicherheit). Um sicherzustellen, dass Sie wichtige Warnungen erhalten, sollten Sie diese Funktion nur deaktivieren, wenn dies unbedingt erforderlich ist.

2. Warnung zur Deaktivierung von ASA

⚠ **WICHTIGER HINWEIS:**

Durch die Deaktivierung der **ASA-Funktion** wird der Empfang von Notfallmeldungen verhindert. Dieses Gerät ist so konzipiert, dass es Warnmeldungen zur öffentlichen Sicherheit Vorrang einräumt. Wenn Sie diese Funktion deaktivieren, könnten Sie in Notfällen wichtige Informationen verpassen.

3. Warnung vor Signalstörungen und Interferenzen

⚠ **VORSICHT:**

Das **ASA-System** ist auf ein stabiles DAB+ Signal angewiesen. Schwacher Empfang, Hindernisse und elektronische Interferenzen können die Übertragung der Warnungen beeinträchtigen. Vergewissern Sie sich, dass die Antenne ordnungsgemäß ausgezogen ist und vermeiden Sie, das Gerät in der Nähe von Störquellen (z. B. WLAN-Router, Mikrowellenherde) aufzustellen.

4. Rechtlicher Hinweis

i HINWEIS:

Dieses Produkt entspricht den [relevanten Normen, z. B. **ETSI TS 103 461** für DAB+ ASA]. Die Veränderung oder Deaktivierung von Sicherheitswarnfunktionen kann in einigen Regionen gegen die örtlichen Bestimmungen verstoßen.

5. Standby-Modus-Warnung

i ERINNERUNG:

Auch im **Standby-Modus** kann dieses Gerät für Notfallmeldungen über das ASA-System aktiviert werden. Um die Funktionsfähigkeit zu gewährleisten, lassen Sie das Radio nach Möglichkeit am Stromnetz angeschlossen.



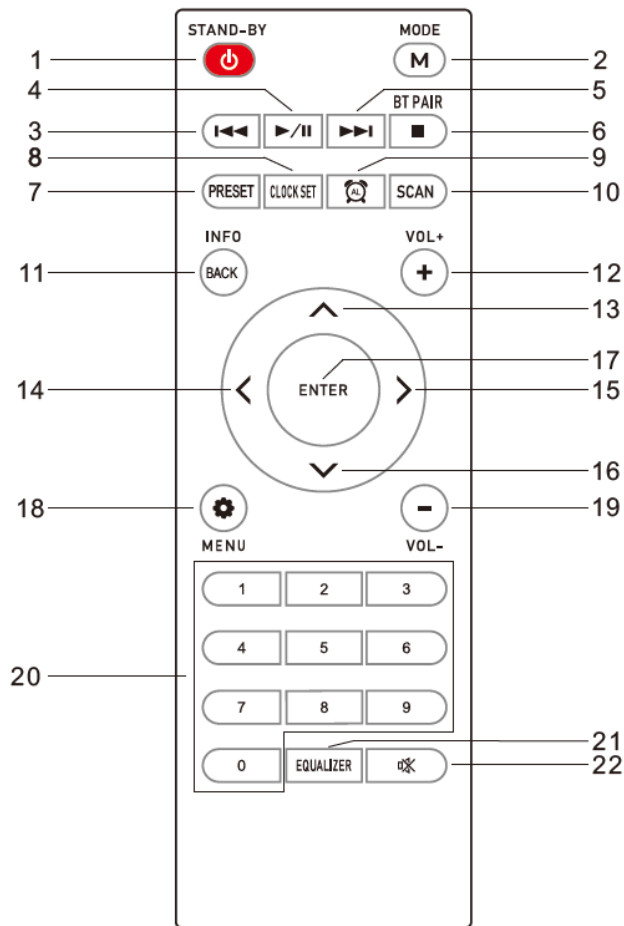

1. STANDBY
2. MODE (MODUS) **M**
3. BT/USB VORHERIGER
4. BT/USB WIEDERGABE/PAUSE
5. BT/USB NÄCHSTER
6. BT PAIR (KOPPLUNG)/USB STOPP
7. SPEICHERPLATZ
8. CLOCK SET (UHR EINSTELLEN)
9. ALARM (WECKER)
10. FM/DAB SCAN
11. INFO/BACK (ZURÜCK)
12. VOLUME+ (LAUTSTÄRKE+) **+**
13. CH+ (SENDER+)
14. BT/USB VORHERIGER
15. BT/USB NÄCHSTER
16. CH- (SENDER-)
17. EINGABE
18. MENU (MENÜ)
19. VOLUME- (LAUTSTÄRKE-) **-**
20. 0-9 ZIFFERTASTEN
21. EQUALIZER
22. MUTE (STUMM)

Drücken Sie STANDBY, um das Gerät einzuschalten.

Drücken Sie STANDBY erneut, um es auszuschalten.

ASA-Einstellung

Die ASA-Funktion (Automatic Security Alert) ermöglicht es Ihnen, im DAB+ Modus individuell anpassbare Warnmeldungen über das DAB+ Signal zu empfangen. Weitere Informationen über die ASA-Funktion finden Sie unter: www.dabplus.de/asa.

Um zu gewährleisten, dass Warnmeldungen im Standby-Modus ordnungsgemäß empfangen werden, muss das **DAB Radio 25EX** an einer Stromquelle angeschlossen sein und sich im Standby-Modus befinden (Datum und Uhrzeit werden auf dem Display angezeigt). Wenn die ASA-Meldung von DAB+ Sendern empfangen wird, erscheint [ASA] neben der Uhrzeit auf dem Display.

ASA einschalten

1. Halten Sie die Modustaste gedrückt und wählen Sie mit der Lautstärketaste ASA Setting (ASA-Einstellungen).
2. Drücken Sie OK.

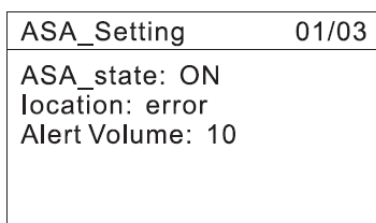

3. Wählen Sie mit dem Lautstärkeregler im ASA-Modus On/Off (ein/aus).
4. Stellen Sie Ihren Standort ein. Wählen Sie mit dem Lautstärkeregler die Option Location (Standort) und drücken Sie dann zur Bestätigung OK.
5. Sie können nun mit dem Lautstärkeregler alle Ziffern des 12-stelligen Standortcodes eingeben. Nachdem Sie eine Ziffer eingegeben haben, drücken Sie OK, um die nächste Ziffer einzugeben.



6. Wenn die letzte Ziffer korrekt eingegeben wurde, kehrt das Gerät automatisch in die ASA-Einstellungen zurück. Wenn die Eingabe fehlerhaft ist, wird **Invalid Location (Ungültiger Standort)** angezeigt.



7. Wenn Sie einen anderen Standortcode eingeben möchten, drücken Sie den Lautstärkereglern, während der alte Code angezeigt wird. Die numerische Eingabe wird damit neu gestartet.

Hinweis! Um Warnmeldungen für einen bestimmten Ort zu empfangen, müssen Sie den Standortcode für Ihr Zuhause oder den Ort, an dem Sie das **DAB Radio 25EX** betreiben, einstellen. Sie finden den Code online unter: www.asa.radio oder scannen Sie den QR-Code auf dem Display.

Alarmlautstärke

Wählen Sie im Untermenü ASA Setting (ASA-Einstellungen) mit der Lautstärketaste die Option Volume (Lautstärke) und drücken Sie zur Bestätigung OK.

Sie können nun mit den Pfeiltasten aufwärts und abwärts die Lautstärke für die Warnmeldung vorwählen. Wählen Sie nach Möglichkeit eine Lautstärke, die Sie in einem Notfall gut hören.

Drücken Sie OK, um Ihre Einstellungen zu speichern.

(Die werkseitige Standardlautstärke ist Stufe 10).

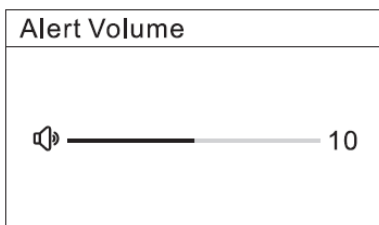

Lautstärke einstellen

Lautstärke erhöhen: Drehen Sie den Lautstärkereglern in Richtung **Vol+**.

Lautstärke verringern: Drehen Sie den Lautstärkereglern in Richtung **Vol-**.

Wenn Sie die Lautstärke ändern, wird die gewählte Lautstärke durch einen Balken auf dem Display angezeigt.

Der Lautstärkebereich liegt bei 0 bis 20.

Sprache einstellen

1. Halten Sie die Modustaste gedrückt, um das Systemmenü zu öffnen.

2. Verwenden Sie den Lautstärkereglern oder TUN-/TUN+, bis Sprache angezeigt wird, und bestätigen Sie mit OK.

3. Verwenden Sie den Lautstärkereglern oder TUN-/TUN+, bis die gewünschte Sprache angezeigt wird.

Drücken Sie zur Bestätigung OK.

Hinweis: Das Display zeigt kurz Setting saved (Einstellung gespeichert) an und kehrt danach wieder in den zuvor gewählten Modus zurück.

Wenn Sie innerhalb von ca. 10 Sekunden keine Taste drücken, kehrt das Display zur zuvor gewählten Menüoption zurück. (Die Einstellungen, die nicht durch Drücken der OK-Taste bestätigt werden, werden nicht gespeichert.) Um das Menü zu verlassen, drücken Sie die Modustaste oder warten Sie 10 Sekunden.

Betriebsmodus wählen

1. Drücken Sie wiederholt die Modustaste, um zwischen Digitalradio (DAB+), FM-Radio, USB und Bluetooth umzuschalten.
2. Drücken Sie OK, um die markierte Auswahl zu bestätigen, oder warten Sie einige Sekunden, bis das Gerät automatisch in den ausgewählten Modus wechselt.

DAB-Radio

Wenn Sie das Gerät zum ersten Mal benutzen, halten Sie STANDBY gedrückt, damit wird die Uhr auf dem Display angezeigt. Drücken Sie die Taste erneut, damit wird der Suchlauf auf dem Display als Fortschrittsbalken zusammen mit der Anzahl der gefundenen Sender angezeigt. Sobald der Sendersuchlauf beendet ist, schaltet das Gerät automatisch auf den ersten gespeicherten Sender um.

1. Wenn Sie die Modustaste im DAB-Modus gedrückt halten, wird automatisch der zuvor ausgewählte Sender wiedergegeben.
2. Mit TUN-/TUN+ wird die vollständige Senderliste angezeigt.
3. Wählen Sie mit TUN-/TUN+ den gewünschten Sender und bestätigen Sie mit OK.

Hinweis: Sie finden die vollständige Senderliste auch im Menü (Modustaste gedrückt halten), indem Sie Station List (Senderliste) wählen. Sie können ebenfalls einen vollständigen Sendersuchlauf starten, indem Sie Scan wählen und OK drücken.

FM-Radio

1. Wenn Sie die Modustaste im FM-Modus gedrückt halten, wird automatisch der zuvor ausgewählte Sender wiedergegeben.
2. Drücken Sie Scan, um automatisch 30 Sender zu suchen.
3. Halten Sie TUN-/TUN+ gedrückt, um einen Sendersuchlauf zu starten. Der Suchlauf stoppt, sobald der erste empfangbare Sender gefunden wurde, wenn das Signal stark ist.
4. Um den stärkeren Sender einzustellen, drücken Sie TUN-/TUN+, um in 0,05-MHz-Schritten zu suchen.

Hinweis: Wählen Sie im Systemmenü (Modustaste gedrückt halten) die Option Scan Setting (Sucheinstellung). Hier können Sie wählen,

ob All stations (Alle Sender) oder nur Strong stations (Starke Sender) in den Suchlauf einbezogen werden sollen. Bestätigen Sie Ihre Wahl mit OK.

Speichern Ihrer Lieblingssender

Wählen Sie den Sender, den Sie als Favorit 1, 2 oder 3 speichern möchten.

Einfache Methode:

1. Stellen Sie den Radiosender ein, den Sie speichern möchten.
2. Drücken und halten Sie die entsprechende Nummerntaste (1,2 oder 3), auf welcher Sie diesen Sender speichern möchten.
3. Im Display erscheint eine Meldung, sobald Ihr Lieblingssender erfolgreich gespeichert wurde.

andere Methode:

1. Halten Sie die Modustaste gedrückt, um das Systemmenü aufzurufen.

2. Drücken Sie die Modustaste erneut, um DAB/FM Radio zu wählen.
3. Halten Sie die Modustaste erneut gedrückt, um die Sender auf 3 Direktwahltasten zu speichern.
4. Wählen Sie mit TUN-/TUN+ Preset Store (Sender speichern) und bestätigen Sie mit OK.
5. Wählen Sie mit TUN-/TUN+ den gewünschten Speicherplatz und bestätigen Sie mit OK.

Favorite Station Set! (Lieblingssender eingestellt) erscheint kurz auf dem Display und es kehrt dann in den DAB- oder FM-Modus zurück.

Sie können bis zu 30 Sender speichern.

1. Stellen Sie den Radiosender ein, den Sie speichern möchten.
2. Drücken und halten Sie die entsprechende Nummerntaste, um diese mit dem voreingestellten Sender zu speichern 1 oder 2 oder 3. Dann wird der voreingestellte Sender auf dieser Taste gespeichert.

Gespeicherte Lieblingssender abrufen

1. Halten Sie die Modustaste gedrückt, um das Systemmenü zu öffnen.
2. Verwenden Sie TUN-/TUN+, um **Preset Recall (Senderspeicher abrufen)** auszuwählen, und bestätigen Sie mit OK. Die vollständige Liste gespeicherter Sender wird angezeigt.
3. Wählen Sie mit TUN-/TUN+ den gewünschten Sender und bestätigen Sie mit OK.

USB-BETRIEB

MP3-Wiedergabe und Mobilgeräte laden (5 V/1 A)



WIEDERGABE/PAUSE zur Steuerung des USB-Betriebs DRÜCKEN.



Zum Beenden der Wiedergabe drücken

Bluetooth

Im Bluetooth-Modus können Sie Ihr Bluetooth-fähiges Mobilgerät anschließen und gespeicherte Musik über den Lautsprecher des Radios wiedergeben.

Herstellen einer Bluetooth-Verbindung

Aktivieren Sie zuerst die Bluetooth-Funktion Ihres Mobilgeräts.

1. Drücken Sie mehrmals die Modustaste, bis Bluetooth markiert ist, dann drücken Sie OK.
2. Auf dem Display blinkt „Pairing“ (Kopplung).

Hinweis: Wenn das Radio bereits mit einem anderen Gerät verbunden war, halten Sie OK gedrückt, bis „Pairing“ (Kopplung) angezeigt wird.

3. Starten Sie den Gerätesuchlauf auf Ihrem mobilen Gerät.
4. Tippen Sie auf: Wählen Sie „KENDO DAB Radio 25EX“ auf Ihrem Mobilgerät und verbinden Sie das Gerät.
5. Auf dem Display wird Connected (Verbunden) und der Name des verbundenen Geräts angezeigt und ein Signalton ertönt.

Starten Sie zuerst die Wiedergabe auf Ihrem mobilen Gerät.

Sie können die Wiedergabefunktionen direkt am Radio verwenden:

Drücken Sie OK, um die Wiedergabe zu starten und zu unterbrechen.

Springen Sie mit TUN- zum vorherigen Titel.

Springen Sie mit TUN+ zum nächsten Titel.

Mit dem Lautstärkereger stellen Sie die Lautstärke ein.

Hinweis: Wenn die Lautstärke am Radio zu niedrig ist, stellen Sie sie an Ihrem Mobilgerät höher.

Weckfunktion

1. Halten Sie die Modustaste gedrückt, um das Systemmenü zu öffnen.
2. Mit TUN-/TUN+ wählen Sie Alarms (Wecker). Bestätigen Sie mit OK.
3. Verwenden Sie TUN-/TUN+, um Alarm 1 (Wecker 1) oder Alarm 2 (Wecker 2) auszuwählen, und bestätigen Sie mit OK.
4. Verwenden Sie TUN-/TUN+, um Alarm (Wecker) auszuwählen, und OK, um zwischen On (Ein) und Off (Aus) umzuschalten.
5. Verwenden Sie TUN-/TUN+, um Time (Zeit) auszuwählen, und bestätigen Sie mit OK.
6. Verwenden Sie TUN-/TUN+, um die Stunden und Minuten einzustellen, und bestätigen Sie dann jeweils mit OK.
7. Verwenden Sie TUN-/TUN+, um Source (Quelle) auszuwählen, und bestätigen Sie mit OK.
8. Verwenden Sie TUN-/TUN+, um zwischen FM, DAB und Buzzer (Summer) zu wählen, und bestätigen Sie mit OK.
9. Verwenden Sie TUN-/TUN+, um Repeat (Wiederholen) auszuwählen, und bestätigen Sie mit OK.
10. Verwenden Sie TUN-/TUN+, um zwischen Once, Daily, Weekends und Workday (Einmalig, Täglich, Wochenende, Werktage) zu wählen, und bestätigen Sie mit OK.
11. Wählen Sie mit TUN-/TUN+ Volume (Lautstärke) und bestätigen Sie mit der Taste OK.

Hinweis: Die Lautstärke des Summers ist fest eingestellt und erhöht sich schrittweise von Stufe 2 bis 15.

12. Verlassen Sie das Menü mit der Modustaste. Das Weckersymbol 1 oder 2 leuchtet auf dem Display.
13. Schalten Sie das Gerät mit STANDBY in den Standby-Modus.
14. Das gewählte Wecksignal ertönt zur eingestellten Zeit.

Wenn der Wecker ausgelöst wird:

Drücken Sie OK, um die Schlummerzeit um 5 Minuten zu verlängern. Wenn Sie die Schlummerzeit verlängern möchten, können Sie durch wiederholtes Drücken von TUN-/TUN+ (nachdem Sie beim Auslösen des Weckalarms zunächst OK gedrückt haben) den Schlummeralarm auf 5, 10, 15 oder 30 Minuten verlängern.

Drücken Sie die Ein/Aus-Taste, um das Wecksignal zu deaktivieren. (Der Wecker ertönt am nächsten Tag, wenn er eingestellt ist).

Schlafmodus

Einstellen des Schlafmodus

Der Schlafmodus ist ein Timer, der das Gerät nach einer bestimmten konfigurierten Zeit ausschaltet.

1. Halten Sie MODUS gedrückt, um das Systemmenü zu öffnen.
2. Verwenden Sie TUN-/TUN+, um Sleep (Schlafmodus) auszuwählen, und bestätigen Sie mit OK.
3. Verwenden Sie TUN-/TUN+, um zwischen 15, 30, 45, 60, 75, 90, 105, 120 Minuten oder Aus zu wählen.
4. Drücken Sie OK zur Bestätigung.

Das Display zeigt das Schlafsymbol und die verbleibende Einschlafzeit an.

Zeiteinstellungen

Manuelles Einstellen von Uhrzeit/Datum

Wenn Sie keinen DAB/FM-Empfang haben, können Sie die Uhrzeit und das Datum auch manuell einstellen.

1. Halten Sie die Modustaste gedrückt, um das Systemmenü zu öffnen.
2. Verwenden Sie TUN-/TUN+, um Time/Date (Zeit/Datum) auszuwählen, und bestätigen Sie mit OK.
3. Verwenden Sie TUN-/TUN+, um Set Time/Date (Zeit/Datum einstellen) auszuwählen, und bestätigen Sie mit OK.
4. Verwenden Sie TUN-/TUN+, um nacheinander Day, Month, Year, Hour, Minute (Tag, Monat, Jahr, Stunde, Minute) einzustellen und bestätigen Sie jeweils mit OK. Das Display kehrt zum Menübildschirm zurück.

Einstellen des Zeitformats

1. Halten Sie die Modustaste gedrückt, um das Systemmenü zu öffnen.
2. Verwenden Sie TUN-/TUN+, um Time/Date (Zeit/Datum) auszuwählen, und bestätigen Sie mit OK.

3. Verwenden Sie TUN-/TUN+, um Set Hour System (Stundenformat einstellen) auszuwählen, und bestätigen Sie mit OK.
4. Verwenden Sie TUN-/TUN+, um 24 hour system (24-Stundenformat) oder 12 hour system (12-Stundenformat) auszuwählen, und bestätigen Sie mit OK.

Das Display kehrt zum Menübildschirm zurück

Einstellen des Datumsformats

1. Halten Sie die Modustaste gedrückt, um das Systemmenü zu öffnen.
2. Verwenden Sie TUN-/TUN+, um Time/Date (Zeit/Datum) auszuwählen, und bestätigen Sie mit OK.
3. Verwenden Sie TUN-/TUN+, um Set Date Format (Datumformat einstellen) auszuwählen, und bestätigen Sie mit OK.
4. Verwenden Sie TUN-/TUN+, um zwischen dd-mm-yyyy, mm-dd-yyyy und yyyy-mm-dd (tt-mm-jjjj, mm-tt-jjjj und jjjj-mm-tt) umzuschalten, und bestätigen Sie mit OK

Das Display kehrt zum Menübildschirm zurück.

Einstellen des Uhrstils

1. Halten Sie die Modustaste gedrückt, um das Systemmenü zu öffnen
2. Verwenden Sie TUN-/TUN+, um Time/Date (Zeit/Datum) auszuwählen, und bestätigen Sie mit OK.
3. Verwenden Sie TUN-/TUN+, um Clock style (Uhrstil) (Anzeige auf dem Standby-Display) auszuwählen, und bestätigen Sie mit OK.
4. Verwenden Sie TUN-/TUN+, um zwischen Analog und Digital zu wählen, und bestätigen Sie mit OK.

Das Display kehrt zum Menübildschirm zurück.

Einstellen der Automatischen Aktualisierung

1. Halten Sie die Modustaste gedrückt, um das Systemmenü zu öffnen
2. Verwenden Sie TUN-/TUN+, um Time/Date (Zeit/Datum) auszuwählen, und bestätigen Sie mit OK.
3. Verwenden Sie TUN-/TUN+, um Auto Update (Automatische Aktualisierung) auszuwählen, und bestätigen Sie mit OK.
4. Verwenden Sie TUN-/TUN+, um No Update oder Update from Radio (Nicht aktualisieren oder Über Radio aktualisieren) auszuwählen (der DAB-Sender stellt die Uhrzeit bei gutem Empfang automatisch ein), und bestätigen Sie mit OK.

Das Display kehrt zum Menübildschirm zurück.

Einstellen der Display-Beleuchtung

1. Halten Sie die Modustaste gedrückt, um das Systemmenü zu öffnen
2. Verwenden Sie TUN-/TUN+, um Backlight (Hintergrundbeleuchtung) auszuwählen, und bestätigen Sie mit OK
3. Verwenden Sie TUN-/TUN+, um Timeout (Zeitüberschreitung) auszuwählen, und bestätigen Sie mit OK.
4. Verwenden Sie TUN-/TUN+, um zwischen Always On (Immer an) und einer Ausschaltzeit für die Beleuchtung zwischen 10 und 180 Sekunden auszuwählen, und bestätigen Sie mit OK.

Das Display kehrt zum Menübildschirm zurück.

Einstellen der Display-Beleuchtungsstufe

1. Halten Sie die Modustaste gedrückt, um das Systemmenü zu öffnen
2. Verwenden Sie TUN-/TUN+, um Backlight (Hintergrundbeleuchtung) auszuwählen, und bestätigen Sie mit OK
3. Verwenden Sie TUN-/TUN+, um Level (Stufe) auszuwählen, und bestätigen Sie mit OK.
4. Verwenden Sie TUN-/TUN+, die Helligkeit des Displays als Low, Medium oder High (Niedrig, Mittel, Hoch) zu wählen, und bestätigen Sie mit OK.

Das Display kehrt zum Menübildschirm zurück.

Einstellen des EQ (Equalizer)

1. Halten Sie die Modustaste gedrückt, um das Systemmenü zu öffnen
2. Verwenden Sie TUN-/TUN+, um EQ auszuwählen, und bestätigen Sie mit OK
3. Verwenden Sie TUN-/TUN+, um Level (Stufe) auszuwählen, und bestätigen Sie mit OK.
4. Verwenden Sie TUN-/TUN+, um zwischen Normal, Classic, Pop, Jazz, Rock, Flat, Movie und News (Normal, Klassik, Pop, Jazz, Rock, Flach, Film, Nachrichten) zu wählen, und bestätigen Sie mit OK.

Das Display kehrt zum Menübildschirm zurück.

DAB+-Radiofrequenzbereich	174,928 - 239,2 MHz
UKW-Radiofrequenzbereich	87,5 - 108 MHz
Stromverbrauch	8 W
Ausgangsleistung	5 W RMS
Bluetooth	V5.3
QDID	180349
Kopfhörerausgang	3,5 mm Stereo

Technische Daten

Information	Hinweis
Name des Herstellers oder der Handelsmarke, kommerzielle Zulassung und Anschrift	DongGuan Obelieve Electronice Co.,Ltd 91441900050747698U Huazhaoxin Industrial Park B-4/F, Golden Phoenix Industrial Zone, Fenggan Town, Dongguan City, Guangdong Province. People's Republic of China
Modellidentifikator	OBL-1201000E
Eingangsspannung	100 - 240 V
Eingang AC-Frequenz	50/60 Hz
Ausgangsspannung	12,0 V
Ausgangsstrom	1,0 A
Ausgangsleistung	12,0 W
Durchschnittliche Effizienz bei Normallast	83,64 %
Effizienz bei Niederlast (10 %)	74,34 %
Leistungsaufnahme bei Nulllast	0,072 W

1. Garantie

Commaxx B.V. bietet Service und Garantie gemäß europäischem Recht an. Das bedeutet, dass Sie sich im Falle von Reparaturen (während und nach der Garantiezeit) an Ihren örtlichen Händler wenden sollten.

Wichtiger Hinweis: Es ist nicht möglich, Produkte, die repariert werden müssen, direkt an Commaxx B.V. zu senden.

Wichtiger Hinweis: Falls dieses Gerät von einem nicht offiziellen Servicezentrum geöffnet oder auf andere Weise zugänglich gemacht wird, erlischt die Garantie.

Dieses Gerät ist nicht für den professionellen Einsatz geeignet. Bei professioneller Nutzung verfallen alle Garantieansprüche des Herstellers.

2. Haftungsausschluss

Firmware- und/oder Hardware-Komponenten werden regelmäßig aktualisiert. Daher können einige Anweisungen, Spezifikationen und Bilder in dieser Dokumentation leicht von Ihrer spezifischen Situation abweichen. Alle in diesem Leitfaden beschriebenen Elemente dienen nur Illustrationszwecken und können möglicherweise nicht auf Ihre spezielle Situation zutreffen. Aus der Beschreibung in diesem Handbuch können keine rechtlichen Ansprüche oder Rechte abgeleitet werden.

3. Entsorgung des Altgeräts



Dieses Symbol weist darauf hin, dass das betreffende elektrische Produkt oder die Batterie nicht als allgemeiner Haushaltsabfall in Europa entsorgt werden sollte. Um eine ordnungsgemäße Abfallbehandlung des Produkts und der Batterie sicherzustellen, entsorgen Sie diese bitte gemäß den geltenden lokalen Gesetzen und Anforderungen zur Entsorgung von elektrischen Geräten oder Batterien. Auf diese Weise helfen Sie, natürliche Ressourcen zu schonen und die Standards des Umweltschutzes bei der Behandlung und Entsorgung von Elektronikabfällen (Richtlinie über Elektro- und Elektronikaltgeräte) zu verbessern.

4. Konformitätserklärung

Hiermit erklärt Commaxx (Lenco), dass der Funkanlagentyp [Kendo DAB Radio 25EX] der Richtlinie 2014/53/EU entspricht.

<https://doc.nedis.com/de-de/DR25EXBK>

Typ HF	Frequenzbereich (MHz)	Leistung (dBm)
DAB	174 - 240	-
Bluetooth	2402 - 2480	< 6
FM	87,5 - 108	-

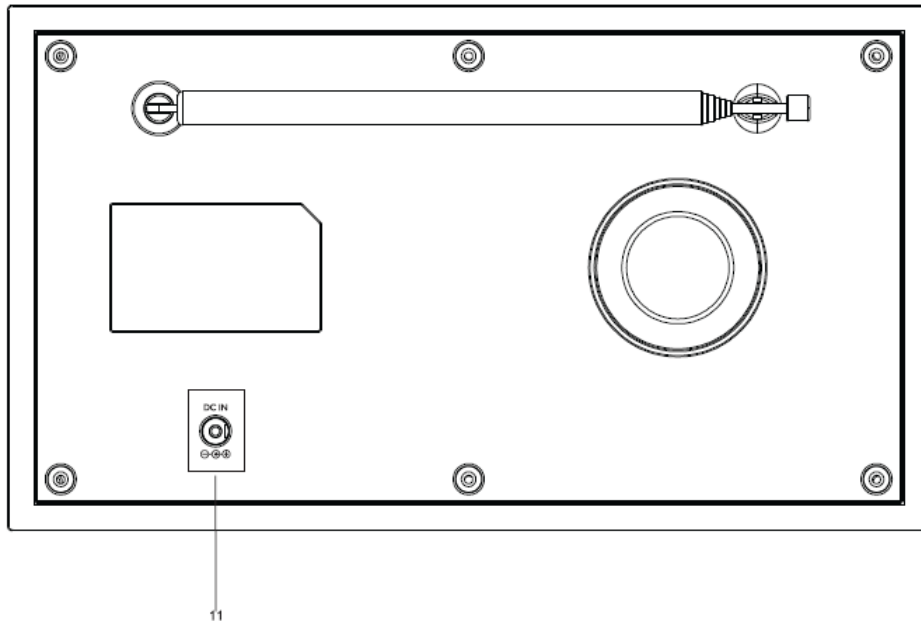
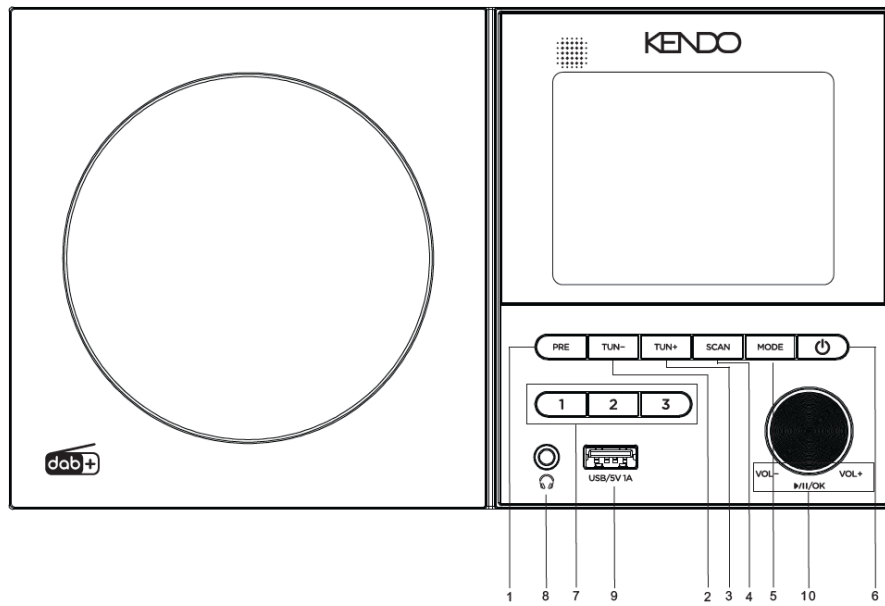

1. PRESET
2. TUN-
3. TUN+
4. SCAN
5. MODE
6. STANDBY
7. 1.2.3 BUTTON
8. HEADPHONE OUT JACK
9. USB INPUT/5V 1A CHARGE
10. – VOLUME + PLAY/PAUSE/OK BUTTON
11. DC INPUT

CAUTION:

Usage of controls or adjustments or performance of procedures other than those specified herein may result in hazardous radiation exposure.

PRECAUTIONS BEFORE USE

KEEP THESE INSTRUCTIONS IN MIND:

1. Do not cover or block any ventilation openings. When placing the device on a shelf, leave 5 cm (2") free space around the whole device.
2. Install in accordance with the supplied user manual.
3. Keep the device away from heat sources such as radiators, heaters, stoves, candles and other heat-generating products or naked flame. The device can only be used in moderate climates. Extremely cold or warm environments should be avoided. Working temperature between 0° and 35°C.
4. Avoid using the device near strong magnetic fields.
5. Electrostatic discharge can disturb normal usage of this device. If so, simply reset and restart the device following the instruction manual. During file transmission, please handle with care and operate in a static-free environment.
6. Warning! Never insert an object into the product through the vents or openings. High voltage flows through the product and inserting an object can cause electric shock and/or short circuit internal parts. For the same reason, do not spill water or liquid on the product.
7. Do not use in wet or moist areas such as bathrooms, steamy kitchens or near swimming pools.
8. The device shall not be exposed to dripping or splashing and make sure that no objects filled with liquids, such as vases, are placed on or near the apparatus.
9. Do not use this device when condensation may occur. When the unit is used in a warm wet room with damp, water droplets or condensation may occur inside the unit and the unit may not function properly; let the unit stand in power OFF for 1 or 2 hours before turning on the power: the unit should be dry before getting any power.
10. Although this device is manufactured with the utmost care and checked several times before leaving the factory, it is still possible that problems may occur, as with all electrical appliances. If you notice smoke, an excessive build-up of heat or any other unexpected phenomena, you should disconnect the plug from the main power socket immediately.
11. This device must operate on a power source as specified on the specification label. If you are not sure of the type of power supply used in your home, consult your dealer or local power company.
12. Keep away from animals. Some animals enjoy biting on power cords.
13. To clean the device, use a soft dry cloth. Do not use solvents or petrol based fluids. To remove severe stains, you may use a damp cloth with dilute detergent.
14. The supplier is not responsible for damage or lost data caused by malfunction, misuse, modification of the device or battery replacement.
15. Do not interrupt the connection when the device is formatting or transferring files. Otherwise, data may be corrupted or lost.
16. If the unit has USB playback function, the USB memory stick should be plugged into the unit directly. Don't use an USB extension cable because it can cause interference resulting in failing of data.
17. The rating label has been marked on the bottom or back panel of the device.
18. This device is not intended for use by people (including children) with physical, sensory or mental disabilities, or a lack of experience and knowledge, unless they're under supervision or have received instructions about the correct use of the device by the person who is responsible for their safety.
19. This product is intended for non professional use only and not for commercial or industrial use.
20. Make sure the unit is adjusted to a stable position. Damage caused by using this product in an unstable position vibrations or shocks or by failure to follow any other warning or precaution contained within this user manual will not be covered by warranty.
21. Never remove the casing of this device.
22. Never place this device on other electrical equipment.
23. Do not allow children access to plastic bags.
24. Only use attachments/accessories specified by the manufacturer.
25. Refer all servicing to qualified service personnel. Servicing is required when the device has been damaged in any way, such as the power supply cord or the plug, when liquid has been spilled or objects have fallen into the device, when the device has been exposed to rain or moisture, does not operate normally, or has been dropped.
26. Long exposure to loud sounds from personal music players may lead to temporary or permanent hearing loss.
27. If the product is delivered with power cable or AC power adaptor:
 - If any trouble occur, disconnect the AC power cord and refer servicing to qualified personnel.
 - Don't step on or pinch the power adaptor. Be very careful, particularly near the plugs and the cable's exit point. Do not place heavy items on the power adaptor, which may damage it. Keep the entire device out of children's reach! When playing with the power cable, they can seriously injure themselves.

- Unplug this device during lightning storms or when unused for a long period.
- The socket outlet must be installed near the equipment and must be easily accessible.
- Do not overload ac outlets or extension cords. Overloading can cause fire or electric shock.
- Devices with class 1 construction should be connected to a main socket outlet with a protective earthed connection.
- Devices with class 2 construction do not require a earthed connection.
- Always hold the plug when pulling it out of the main supply socket. Do not pull the power cord. This can cause a short circuit.
- Do not use a damaged power cord or plug or a loose outlet. Doing so may result in fire or electric shock.

28. If the product contains or is delivered with a remote control containing coin/cell batteries:

Warning:

- “Do not ingest battery, Chemical Burn Hazard” or equivalent warning.
- [The remote control supplied with] This product contains a coin/button cell battery. If the battery is swallowed, it can cause severe internal burns in just 2 hours and can lead to death.
- Keep new and used batteries away from children.
- If the battery compartment does not close securely, stop using the product and keep it away from children.
- If you think batteries might have been swallowed or placed inside any part of the body, seek immediate medical attention.

29. Caution about the use of Batteries:

- Danger of explosion if battery is incorrectly replaced. Replace only with the same or equivalent type.
- Battery cannot be subjected to high or low extreme temperatures, low air pressure at high altitude during use, storage or transportation.
- Replacement of a battery with an incorrect type that can result in an explosion or the leakage of flammable liquid or gas.
- Disposal of a battery into fire or a hot oven, or mechanically crushing or cutting of a battery, that can result in an explosion.
- Leaving a battery in an extremely high temperature surrounding environment that can result in an explosion or that leakage of flammable liquid or gas.
- A battery subjected to extremely low air pressure that may result in an explosion or the leakage of flammable liquid or gas.
- Attention should be drawn to the environmental aspects of battery disposal.

Unpacking:

Remove all items from the packaging. Retain the packaging. If you dispose of it, please do so according to local regulations.

The following items are included: KENDO DAB Radio 25EX, EU Mains AC/DC adapter, Instruction Manual.

INSTALLATION

- Unpack all parts and remove protective material.
- Do not connect the unit to the mains before checking the mains voltage and before all other connections have been made.

1. General ASA Function Warning

WARNING:

This device is equipped with a **DAB+ Automatic Safety Alert (ASA) system**, which may automatically interrupt playback or switch stations to broadcast emergency alerts (e.g., severe weather, public safety warnings). To ensure you receive critical alerts, do not disable this feature unless absolutely necessary.

2. Warning About Disabling ASA

IMPORTANT NOTICE:

Disabling the **ASA function** will prevent the reception of emergency alerts. This device is designed to prioritize public safety warnings, and turning off this feature may result in missing vital information during emergencies.

3. Signal & Interference Warning

⚠ CAUTION:

The **ASA system** relies on a stable DAB+ signal. Weak reception, obstructions, or electronic interference may affect alert delivery. Ensure the antenna is properly extended and avoid placing the device near sources of interference (e.g., Wi-Fi routers, microwaves).

4. Legal/Regulatory Compliance Notice

i NOTE:

This product complies with [relevant standards, e.g., **ETSI TS 103 461** for DAB+ ASA]. Tampering with or disabling safety alert functions may violate local regulations in some regions.

5. Standby Mode Alert

i REMINDER:

Even in **standby mode**, this device may activate for emergency broadcasts via the ASA system. To ensure functionality, keep the radio connected to power when possible.

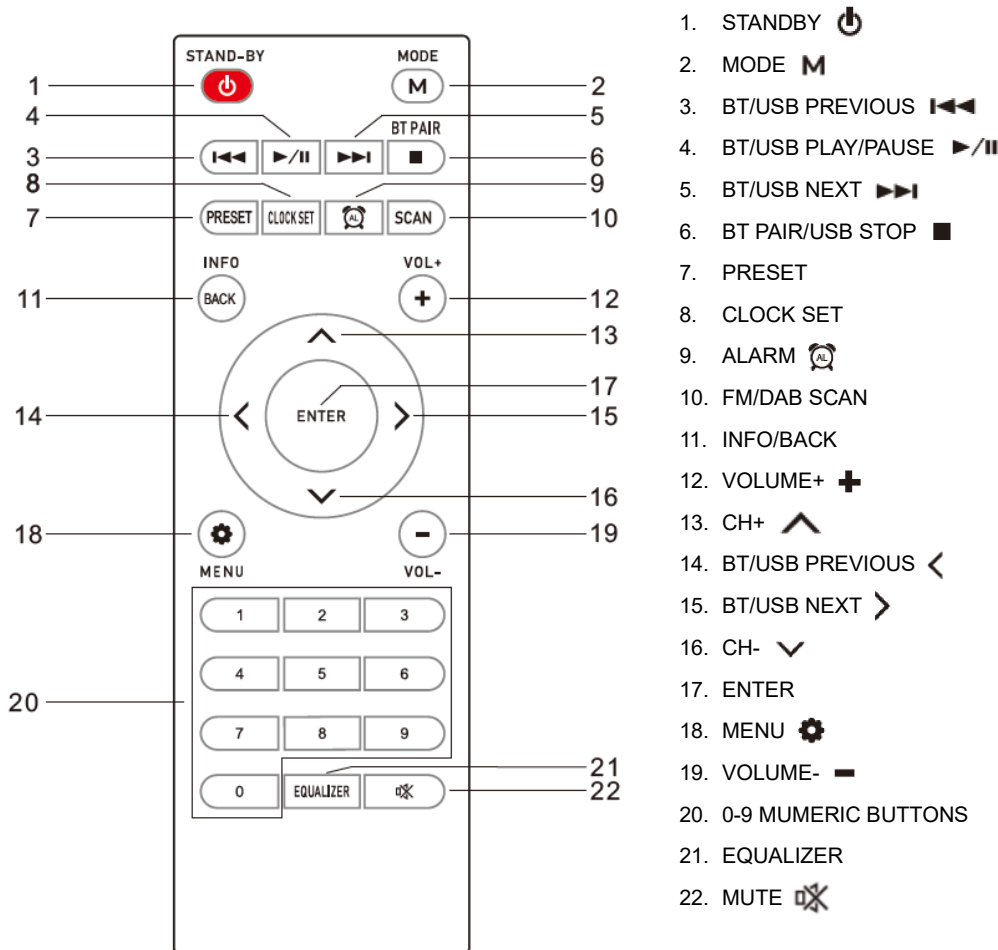

1. STANDBY
2. MODE **M**
3. BT/USB PREVIOUS
4. BT/USB PLAY/PAUSE
5. BT/USB NEXT
6. BT PAIR/USB STOP
7. PRESET
8. CLOCK SET
9. ALARM
10. FM/DAB SCAN
11. INFO/BACK
12. VOLUME+ **+**
13. CH+
14. BT/USB PREVIOUS **<**
15. BT/USB NEXT **>**
16. CH-
17. ENTER
18. MENU
19. VOLUME- **-**
20. 0-9 NUMERIC BUTTONS
21. EQUALIZER
22. MUTE

Press the  STANDBY button to turn on the device.

To turn off, press the  STANDBY button again.

ASA Setting

The ASA (Automatic Security Alert) feature allows you to receive customizable warning messages via the DAB+ signal in DAB+ mode. For more information on the ASA feature, visit: www.dabplus.de/asa.

To ensure that warning messages are received correctly in standby mode, the **DAB Radio 25EX** must be connected to a power source and in standby mode (with the date and time shown on the display). If the ASA combination of DAB+ stations is being received, [ASA] will appear next to the time on the display.

Turn on the ASA

1. Long press mode button and use volume button to select ASA Setting
2. Press the OK button.

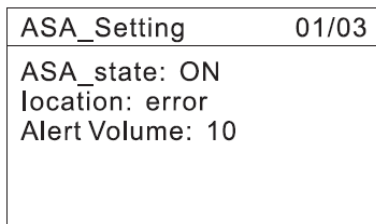

3. Use volume button to select on/off in ASA state
4. Setting Your Location. Use volume button to select [Location], then press the OK button to confirm.
5. You can now volume button to enter each digit of the 12-digit location code. After entering each digit, press the OK button to enter the next digit.



6. If the last digit is correct, it will automatically exit to the ASA setting. If the digits are error, **Invalid Location** will be displayed.



7. If you want to enter a different location code, use volume button while the old code is displayed. The numeric entry process will restart.

Note! To receive warning messages for a specific location, you must set the location code for your home or the location where you are operating the **DAB Radio 25EX**. You can find the code online at: www.asa.radio or scan the QR code in the display.

Alert volume

In the [ASA Setting] submenu, use volume button to select [Volume], then press the OK button to confirm.

You can now use the up or down arrow keys to preselect the volume for the warning message. If possible, select a volume you would be comfortable hearing in an emergency.

Press the OK button to save your settings.

(The factory default volume at level 10)

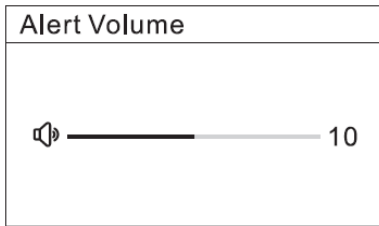

Setting the volume

Increase volume: Turn the **Vol +**

Decrease volume: Turn the **Vol –**

When changing the volume, the selected volume will be represented by bars on the display.

The volume range is from 0 to 20

Setting language

1. Long press MODE button to the system menu.
2. Use the volume control or TUN-/TUN+ button until Language is shown and confirm with OK.
3. Use the volume control or TUN-/TUN+ button until your desired language is shown on the display, press OK button to confirm.

Note: Setting saved will appear briefly on the display which then reverts back to the previously selected mode.

If you don't press any button in about 10S, the display will revert back to the previously selected menu option. (The settings that are not confirmed by pressing the OK button, will not be stored.) To quit the menu, short press the MODE button or wait 10S.

Selecting operating mode

1. Short press the MODE button to toggle between the digital radio (DAB+), FM radio, USB and Bluetooth modes.
2. Press OK to confirm the highlighted selection, or wait a few seconds until the device automatically enters the selected modes.

Using the DAB radio

When using the device for the first time, long press the POWER button and the clock will appear on the screen. Press it again and the Scan is shown on the display as a progress bar along with the number of stations found. Once the station scan is finished, the device will automatically switch to the first station saved.

1. Hold down MODE in DAB mode will automatically play the previously selected station.
2. Use TUN-/TUN+ button will show the full list of stations.
3. Use TUN-/TUN+ button to select the desired station and confirm with OK.

Note: You will also find the complete list of stations in the menu (long press the mode button) by selecting Station List. You can also initiate a full channel scan by selecting Scan and press OK

Using FM radio

1. Hold down MODE in FM mode will automatically play the previously selected station.
2. Press Scan button for automatically scan 30 stations.
3. Long press TUN-/TUN+ button to start a station scan. The scan stops once the first receivable station is located if the signal is strong.
4. For adjust the stronger station, short press TUN-/TUN+ button to search in 0.05 MHz steps.

Note: in the system menu (long press the mode button) select Scan Setting. Here you can select whether All stations or only Strong stations will be included in the scan. Confirm your choice by pressing the OK button

Saving your favorite stations

Select the station that you wish to save as favorite 1,2,3.

Easy method:

1. Tune to the station you wish to store.
2. To save it to the preset channel 1 or 2 or 3, press and hold the preferred preset number. Then it will save to that preset channel.
3. A message will appear on the display once your favorite station has been successfully saved.

Other method:

1. Long press MODE to the system menu
 2. short press MODE again to select DAB/FM Radio
 3. Long press MODE again to save stations to 3 direct preset buttons.
 4. Use TUN-/TUN+ button to select Preset Store and confirm with OK.
 5. Use TUN-/TUN+ button to select the desired memory preset and confirm with OK.
- Favorite Station Set! appears briefly in the display which then returns to the DAB or FM mode.
It's possible to store a maximum of 30 presets.

Recall stored favorite stations

1. Long press MODE button to the system menu.
2. Use TUN-/TUN+ button to select **Preset Recall** and confirm with OK. The full preset list will show on screen.
3. Use TUN-/TUN+ button to select the desired station and confirm with OK.

USB OPERATION

For MP3 playback and mobile charging (5V/1A)

 PLAY/PAUSE button for controlling the USB operation.

 To stop playback press

Bluetooth

In the Bluetooth mode you can connect your Bluetooth enabled mobile device and play saved music via the speaker of the radio.

Establishing a Bluetooth connection

First switch on the Bluetooth your mobile device.

1. Short press mode multiple times until Bluetooth is highlighted and press ok.
2. The display shows a flashing 'Pairing'

Note: if the radio was connected to another device before, long press the OK button until 'pairing' is shown on the display

3. Start the device scan on your mobile device.
4. Select: "Kendo DAB Radio 25EX" on your mobile device and connect the device.
5. Connected will appear on the display, a beep will sound and the name of the connected device will appear on the screen.

First start playback on your mobile device.

You can use play functions directly on the radio unit:

Short press OK to start and pause playback.

Skip to the previous track with TUN-

Skip to the next track with TUN+

Use volume to adjust the volume

Note: If the volume on the radio unit is too low, turn up the volume on your mobile device.

Alarm function

1. Press and hold MODE on the volume control to open the system menu.
2. Use TUN-/TUN+ button and select Alarms. Confirm with OK.
3. Use TUN-/TUN+ button to select Alarm 1 or Alarm 2 and confirm with OK.
4. Use TUN-/TUN+ button select Alarm and use OK to switch between On and Off.
5. Use TUN-/TUN+ button select Time and confirm with OK.
6. Use TUN-/TUN+ button to set the hour and the minute, then confirm each with OK.
7. Use TUN-/TUN+ button to select Source and confirm with OK.
8. Use TUN-/TUN+ button to select between FM, DAB and Buzzer and confirm with OK.
9. Use TUN-/TUN+ button to select Repeat and confirm with OK.
10. Use TUN-/TUN+ button to select between Once, Daily, Weekends and Workday and confirm with OK.
11. Use TUN-/TUN+ button select Volume and confirm with OK.

Note: Buzzer volume is fixed, gradually increasing from level 2 to 15.

12. Quit the menu with MODE. The alarm symbol 1 or 2 lights up in the display.

13. Switch the device to standby by short pressing on/off.

14. The selected alarm signal will sound at the set time.

When the alarm is triggered:

Press the OK button to snooze for 5 minutes or if you would like to extend the snooze time you can press TUN-/TUN+ button repeatedly (after first pressing the OK button when the alarm is triggered) to extend the snooze alarm to 5 – 10 – 15 or 30 minutes.

Press The on/off button to deactivate the alarm signal. (The alarm will sound the next day when Configured.

Sleep mode

Setting the sleep mode

Sleep mode is a timer which turns off the device after a specific configured time.

1. Press and hold MODE to open the system menu.
2. Use TUN-/TUN+ button to select Sleep and confirm with OK.
3. Use TUN-/TUN+ button to select between 15 - 30 - 45 - 60 - 75 – 90 - 105 - 120 minutes or Off.
4. Short press the OK to confirm.

The display shows the sleep symbol and the remaining sleep time.

Time settings

Setting the time/date manually

If you do not have any DAB/FM reception, you can also configure the time and date manually.

1. Long press the MODE to open the system menu.
2. Use TUN-/TUN+ button to select Time/Date and confirm with OK.
3. Use TUN-/TUN+ button to select Set Time/Date and confirm with OK.

4. Use TUN-/TUN+ button to set Day – Month – Year – Hour – Minute one by one, and confirm each with OK. The display will go back to the menu screen.

Setting the time format

1. Long press the MODE to open the system menu.
2. Use TUN-/TUN+ button to select Time/Date and confirm with OK.
3. Use TUN-/TUN+ button to select Set Hour System and confirm with OK.
4. Use TUN-/TUN+ button to select 24 hour system or 12 hour system and confirm with OK.

The display will go back to the menu screen

Setting the Date format

1. Long press the MODE to open the system menu.
2. Use TUN-/TUN+ button to select Time/Date and confirm with OK.
3. Use TUN-/TUN+ button to select Set Date Format and confirm with OK.
4. Use TUN-/TUN+ button to toggle between dd-mm-yyyy, mm-dd-yyyy and yyyy-mm-dd, and confirm with OK

The display will go back to the menu screen.

Setting the Clock style

1. Long press the MODE to open the system menu
2. Use TUN-/TUN+ button to select Time/Date and confirm with OK.
3. Use TUN-/TUN+ button to select the Clock style (view on the standby display) and confirm with OK.
4. Use TUN-/TUN+ button to select between Analog and Digital, and confirm with OK.

The display will go back to the menu screen.

Setting the Auto update

1. Long press the MODE to open the system menu
2. Use TUN-/TUN+ button to select Time/Date and confirm with OK
3. Use TUN-/TUN+ button to select Auto Update and confirm with OK.
4. Use TUN-/TUN+ button to select between No Update and Update from Radio (the DAB station will set the time automatically if reception is good), and confirm with OK.

The display will go back to the menu screen.

Setting the display lighting

1. Long press the MODE to open the system menu
2. Use TUN-/TUN+ button to select Backlight and confirm with OK
3. Use TUN-/TUN+ button to select Timeout and confirm with OK.
4. Use TUN-/TUN+ button to select between Always On and a switch-off time for the lighting between 10 and 180 seconds, and confirm with OK..

The display will go back to the menu screen.

Setting the display lighting level

1. Long press the MODE to open the system menu
2. Use TUN-/TUN+ button to select Backlight and confirm with OK
3. Use TUN-/TUN+ button to select Level and confirm with OK.
4. Use TUN-/TUN+ button to select the brightness of the display between Low, Medium and High, and confirm with OK.

The display will go back to the menu screen.

Setting the EQ (Equalizer)

1. Long press the MODE to open the system menu
2. Use TUN-/TUN+ button to select EQ and confirm with OK
3. Use TUN-/TUN+ button to select Level and confirm with OK.
4. Use TUN-/TUN+ button to select between Normal, Classic, Pop, Jazz, Rock, Flat, Movie and News, and confirm with OK.

The display will go back to the menu screen.

DAB+ radio frequency range	174.928-239.2 MHz
FM radio frequency range	87.5-108 MHz
Power consumption	8 W
Output power	5W RMS
Bluetooth	V5.3
QDID	180349
Headphone output	3.5mm stereo

Specifications

Information	Notes
Manufacturers name or trade mark, commercial registration and address	DongGuan Obelieve Electronice Co.,Ltd 91441900050747698U Huazhaoxin Industrial Park B-4/F, Golden Phoenix Industrial Zone, Fenggan Town, Dongguan City, Guangdong Province. People's Republic of China
Model Identifier	OBL-1201000E
Input voltage	100-240V
Input AC frequency	50/60Hz
Output voltage	12.0V
Output current	1.0A
Output Power	12.0W
Average active efficiency	83.64%
Efficiency at low load (10%)	74.34%
No load Power consumption	0.072W

1. Guarantee

Commaxx B.V. offers service and warranty in accordance to European law, which means that in case of repairs (both during and after the warranty period) you should contact your local dealer.

Important note: It is not possible to send products that need repairs to Commaxx B.V. directly.

Important note: If this unit is opened or accessed by a non-official service center in any way, the warranty expires.

This device is not suitable for professional use. In case of professional use, all warranty obligations of the manufacturer will be voided.

2. Disclaimer

Updates to Firmware and/or hardware components are made regularly. Therefore some of the instruction, specifications and pictures in this documentation may differ slightly from your particular situation. All items described in this guide for illustration purposes only and may not apply to particular situation. No legal right or entitlements may be obtained from the description made in this manual.

3. Disposal of the Old Device



This symbol indicates that the relevant electrical product or battery should not be disposed of as general household waste in Europe. To ensure the correct waste treatment of the product and battery, please dispose them in accordance to any applicable local laws of requirement for disposal of electrical equipment or batteries. In so doing, you will help to conserve natural resources and improve standards of environmental protection in treatment and disposal of electrical waste (Waste Electrical and Electronic Equipment Directive).

4. Declaration of conformity

Hereby, Commaxx (Lenco) declares that the radio equipment type [KENDO DAB Radio 25EX] is in compliance with directive 2014/53/EU.

<https://doc.nedis.com/en-us/DR25EXBK>

Type RF	Frequency range (MHz)	Power (dBm)
DAB	174-240	-
Bluetooth	2402-2480	<6
FM	87.5-108	-

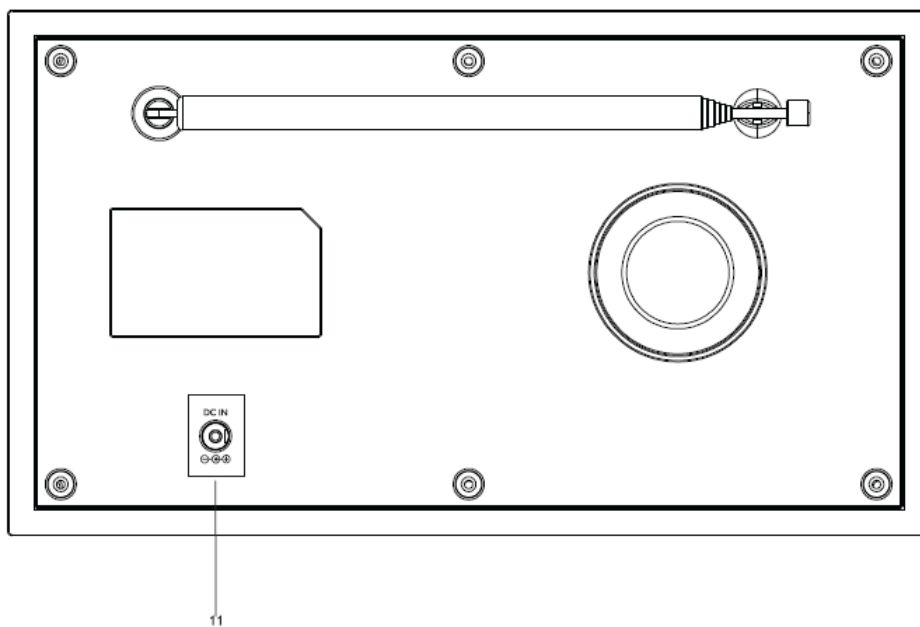
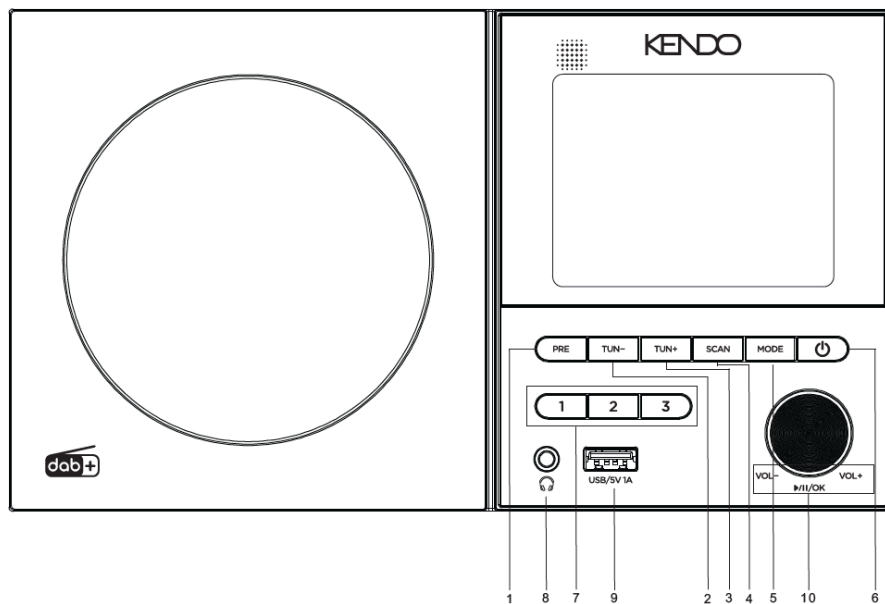

1. PRESET (PRÉRÉGLAGE)
2. TUN- (SYNTONISATION-)
3. TUN+ (SYNTONISATION+)
4. SCAN (RECHERCHE)
5. MODE (MODE)
6. STANDBY (VEILLE)
7. TOUCHE 1.2.3
8. PRISE DE SORTIE DU CASQUE
9. ENTRÉE USB/CHARGE 5 V 1 A
10. TOUCHE VOL-/VOL+ (VOLUME-/VOLUME+) ET PLAY/PAUSE/OK (LECTURE/PAUSE/OK)
11. ENTRÉE CC

ATTENTION :

L'utilisation de commandes ou de réglages ou l'exécution de procédures autres que celles spécifiées dans ce manuel peut entraîner une exposition à des rayonnements dangereux.

PRÉCAUTIONS AVANT UTILISATION**GARDEZ CES INSTRUCTIONS À L'ESPRIT :**

1. Ne couvrez pas et n'obtenez pas les ouvertures de ventilation. Si vous placez l'appareil sur une étagère, laissez un espace libre de 5 cm tout autour de l'appareil.
2. L'installation doit être effectuée conformément au guide d'utilisation fourni.
3. Gardez l'appareil à l'écart des sources de chaleur, telles que radiateurs, chauffages, cuisinières, bougies et autres équipements générant de la chaleur ou une flamme nue. L'appareil ne doit être utilisé que dans un climat modéré. Les environnements extrêmement froids ou chauds doivent être évités. La température de fonctionnement doit être comprise entre 0 °C et 35 °C.
4. Évitez d'utiliser l'appareil à proximité de champs magnétiques puissants.
5. Des décharges électrostatiques peuvent perturber le fonctionnement normal de cet appareil. Dans ce cas, réinitialisez et redémarrez l'appareil en suivant le guide d'utilisation. Pendant le transfert de fichiers, manipulez l'appareil avec précaution dans un environnement privé d'électricité statique.
6. Avertissement ! N'introduisez jamais un objet dans l'appareil par les ouvertures et fentes de ventilation. Des tensions élevées sont présentes dans l'appareil, l'insertion d'un objet peut entraîner une électrocution ou court-circuiter certains composants. Pour les mêmes raisons, ne versez pas d'eau ou de liquide sur l'appareil.
7. N'utilisez pas l'appareil dans des endroits humides, tels qu'une salle de bain, une cuisine pleine de vapeur ou à proximité d'une piscine.
8. L'appareil ne doit pas être exposé à des écoulements ou des éclaboussures et aucun objet contenant un liquide, tel qu'un vase, ne doit être posé sur ou près de l'appareil.
9. N'utilisez pas cet appareil lorsque de la condensation est possible. Si vous utilisez l'appareil dans une pièce chaude et humide, il est possible que des gouttelettes d'eau ou de la condensation se forment à l'intérieur, ce qui pourrait altérer son fonctionnement correct. Laissez alors l'appareil HORS TENSION pendant 1 ou 2 heures avant de le mettre en marche : il doit être sec avant toute remise en marche.
10. Cet appareil est fabriqué avec le plus grand soin et vérifié plusieurs fois avant la sortie de l'usine. Cependant, il est toujours possible, comme pour tout appareil électrique, que des problèmes surviennent. Si vous remarquez de la fumée, une accumulation excessive de chaleur ou tout autre phénomène inattendu, débranchez immédiatement la fiche de la prise électrique secteur.
11. Cet appareil doit fonctionner avec la source d'alimentation indiquée sur la plaque signalétique. Si vous n'êtes pas sûr de votre type d'alimentation électrique, contactez le revendeur ou la compagnie d'électricité locale.
12. Gardez l'appareil à l'écart des animaux. Certains animaux aiment ronger les cordons d'alimentation.
13. Pour nettoyer l'appareil, utilisez un chiffon doux et sec. N'utilisez pas de solvant ni d'autre liquide à base de pétrole. Pour enlever les taches tenaces, utilisez un chiffon humide imbibé d'une solution de détergent diluée.
14. Le fournisseur n'est pas responsable des dommages ou pertes de données causés par un dysfonctionnement, une utilisation abusive, une modification de l'appareil ou un remplacement de la batterie.
15. Ne coupez aucune connexion lorsque l'appareil effectue un formatage ou transfert de fichiers. Autrement, les données risquent d'être corrompues ou perdues.
16. Si l'appareil dispose d'une fonction de lecture USB, il faut brancher la clé USB directement sur l'appareil. N'utilisez pas de câble de rallonge USB, car cela peut provoquer des interférences susceptibles de causer la perte de données.
17. La plaque signalétique se situe en dessous ou à l'arrière de l'appareil.
18. Cet appareil n'est pas destiné à être utilisé par des personnes (y compris les enfants) souffrant de handicaps physiques, sensoriels ou mentaux, ou manquant d'expérience et de connaissances, sauf si elles sont sous surveillance ou ont reçu des instructions sur l'utilisation correcte de l'appareil par la personne responsable de leur sécurité.
19. Cet appareil est réservé à un usage non professionnel, et non pas à un usage commercial ou industriel.
20. Vérifiez que l'appareil est en position stable. La garantie ne couvre pas les dégâts occasionnés par l'utilisation de cet appareil en position instable, soumis à des vibrations ou chocs, ou par le non-respect de tout autre avertissement ou précaution contenus dans ce guide d'utilisation.
21. N'ouvrez jamais cet appareil.
22. Ne placez jamais cet appareil sur un autre appareil électrique.
23. Ne laissez pas les sacs en plastique à la portée des enfants.
24. N'utilisez que des pièces/accessoires recommandés par le fabricant.
25. Confiez tout entretien à un personnel de service qualifié. Une réparation est nécessaire lorsque l'appareil a été endommagé de quelque façon que ce soit, par exemple lorsque le cordon d'alimentation ou sa fiche est endommagée, lorsqu'un liquide a été renversé ou des objets ont été introduits dans l'appareil, lorsqu'il a été exposé à la pluie ou à l'humidité, ne fonctionne pas correctement ou s'il est tombé.

26. Une exposition prolongée à la musique avec un volume élevé peut entraîner une perte auditive temporaire ou permanente.
27. Si l'appareil est livré avec un câble d'alimentation ou un adaptateur secteur :
- En cas de problème, débranchez le cordon d'alimentation secteur et confiez l'entretien à un personnel qualifié.
 - Ne marchez pas sur l'adaptateur secteur et ne le pincez pas. Faites très attention, en particulier lorsque vous êtes à proximité des fiches et du point de sortie du câble. Ne placez aucun objet lourd sur l'adaptateur secteur, il pourrait l'endommager. Gardez l'appareil hors de portée des enfants ! Les enfants pourraient se blesser gravement s'ils jouent avec le cordon d'alimentation.
 - Débranchez cet appareil pendant les orages ou lorsqu'il n'est pas utilisé pendant une longue durée.
 - La prise secteur doit être installée près de l'appareil et être facilement accessible.
 - Ne surchargez pas les prises de courant ou les rallonges. Une surcharge peut entraîner un incendie ou une électrocution.
 - Un appareil de classe 1 doit être branché sur une prise secteur disposant d'une mise à la terre.
 - Les appareils de classe 2 ne nécessitent pas de mise à la terre.
 - Tirez toujours sur la fiche lorsque vous la retirez de la prise d'alimentation secteur. Ne tirez pas sur le cordon d'alimentation. Cela pourrait provoquer un court-circuit.
 - N'utilisez pas une fiche ou un cordon d'alimentation endommagé, ni une prise desserrée. Cela pourrait entraîner une électrocution ou un incendie.
28. Si l'appareil comprend ou est livré avec une télécommande contenant des piles boutons/piles :
- Avertissement :
- « N'avez pas les piles ! Risque de brûlure chimique » ou équivalent.
 - [La télécommande fournie avec] cet appareil contient une pile bouton/pile. Si la pile bouton est avalée, elle peut causer des brûlures internes graves en seulement 2 heures et peut conduire à la mort.
 - Gardez les piles neuves et usées hors de la portée des enfants.
 - Si le compartiment à pile ne se ferme pas correctement, cessez d'utiliser l'appareil et gardez-le hors de portée des enfants.
 - Si vous pensez que les piles ont été avalées ou ingérées d'une manière ou d'une autre, consultez immédiatement un médecin.
29. Avertissements sur l'utilisation des piles :
- Risque d'explosion si la pile n'est pas remplacée correctement. Ne les remplacez que par des piles du même type ou d'un type équivalent.
 - Les piles ne doivent pas être soumises à des températures extrêmement élevées ou basses, à une faible pression d'air à haute altitude pendant l'utilisation, le stockage ou le transport.
 - Tout remplacement de pile par un type incorrect peut entraîner une explosion ou une fuite de liquide ou de gaz inflammable.
 - L'élimination d'une pile dans le feu ou dans un four chaud, l'écrasement ou le découpage mécanique peut entraîner une explosion.
 - Laisser une pile dans un environnement à température extrêmement élevée peut entraîner une explosion ou une fuite de liquide ou de gaz inflammable.
 - Une pile soumise à une pression d'air extrêmement basse peut entraîner une explosion ou une fuite de liquide ou de gaz inflammable.
 - Une attention particulière doit être portée sur les aspects environnementaux d'élimination des piles.

Déballage :

Sortez toutes les pièces de l'emballage. Conservez l'emballage. En cas de mise au rebut, veuillez vous conformer aux réglementations locales en vigueur.

Les pièces suivantes sont incluses : Radio DAB 25EX KENDO, adaptateur secteur CA/CC destiné à l'UE, manuel d'utilisation.

INSTALLATION

- Déballer tous les composants et enlever les matériaux de protection.
- Ne branchez pas l'appareil sans avoir vérifié la tension secteur et sans avoir effectué toutes les autres connexions.

1. Avertissement général à propos de la fonction ASA

⚠ AVERTISSEMENT :

Cet appareil est pourvu d'un **système d'alerte automatique de sécurité (ASA) DAB+** qui peut interrompre automatiquement la lecture ou changer de station pour diffuser des alertes d'urgence (par exemple, conditions météorologiques extrêmes, avertissements de sécurité publique). Afin de recevoir les alertes importantes, ne désactivez pas cette fonctionnalité sauf en cas d'absolue nécessité.

2. Avertissement à propos de la désactivation de la fonction ASA

⚠ AVIS IMPORTANT :

La désactivation de la **fonction ASA** empêchera la réception des alertes d'urgence. Cet appareil est conçu pour donner la priorité aux alertes de sécurité publique. La désactivation de cette fonctionnalité peut entraîner la perte d'informations vitales en cas d'urgence.

3. Avertissement en matière de signaux et d'interférences

⚠ ATTENTION :

Le **système ASA** repose sur un signal DAB+ stable. Une mauvaise réception, des obstacles ou des interférences électroniques peuvent compromettre la transmission des alertes. Assurez-vous que l'antenne est correctement déployée et évitez de placer l'appareil à proximité de sources d'interférences (par exemple, routeurs Wi-Fi, micro-ondes).

4. Avis de conformité légale/réglementaire

i REMARQUE :

Ce produit est conforme aux [normes applicables, par exemple **ETSI TS 103 461** pour la fonction ASA par DAB+]. La neutralisation ou la désactivation des fonctions d'alerte de sécurité peut constituer une infraction à la réglementation locale dans certaines régions.

5. Alerte en mode veille

i RAPPEL :

Même en **mode veille**, cet appareil peut se mettre en marche pour diffuser des messages d'urgence à travers le système ASA. Pour garantir son bon fonctionnement, laissez la radio branchée à l'alimentation électrique autant que possible.



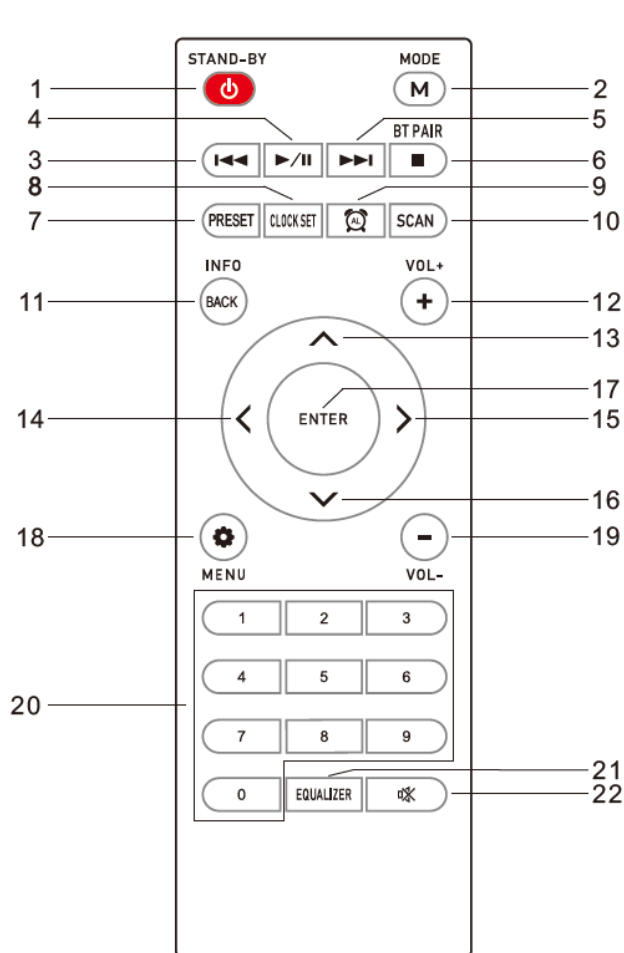

1. STANDBY (VEILLE) [Power icon]
2. MODE (MODE) [M icon]
3. BT/USB PRÉCÉDENT [Left arrow]
4. BT/USB LECTURE/PAUSE [Play/Pause icon]
5. BT/USB SUIVANT [Right arrow]
6. BT PAIR (COUPLAGE BT)/USB STOP [Square icon]
7. PRESET (PRÉRÉGLAGE)
8. CLOCK SET (RÉGLAGE HORLOGE)
9. ALARME [Alarm icon]
10. FM/DAB SCAN (RECHERCHE FM/DAB)
11. INFO/BACK (INFORMATIONS/RETOUR)
12. VOLUME+ [Volume up icon]
13. CH+ [Up arrow]
14. BT/USB PRÉCÉDENT [Left arrow]
15. BT/USB SUIVANT [Right arrow]
16. CH- [Down arrow]
17. ENTER (ENTRÉE)
18. MENU [Gear icon]
19. VOLUME- [Volume down icon]
20. TOUCHES NUMÉRIQUES 0 à 9
21. EQUALIZER (ÉGALISEUR)
22. COUPURE DU SON [Mute icon]

Appuyez sur la touche STANDBY [Power icon] pour allumer l'appareil.

Pour l'éteindre, appuyez à nouveau sur la touche STANDBY [Power icon].

Réglage de la fonction ASA

La fonction ASA (alerte de sécurité automatique) vous permet de recevoir des messages d'alerte personnalisables par l'intermédiaire du signal DAB+ en mode DAB+. Pour plus d'informations sur la fonctionnalité ASA, rendez-vous sur : www.dabplus.de/asa.

Pour garantir la bonne réception des messages d'alerte en mode veille, la radio **DAB Radio 25EX** doit être branchée à une source d'alimentation et en mode veille (la date et l'heure étant affichées à l'écran). Si vous recevez des stations DAB+ associées à la fonction ASA, [ASA] s'affiche à côté de l'heure sur l'écran.

Activation de la fonction ASA

1. Appuyez longuement sur la touche MODE et utilisez la touche de volume pour sélectionner le réglage ASA.
2. Appuyez sur la touche OK.

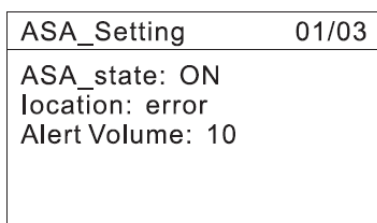

3. Sélectionnez l'activation/la désactivation de la fonction ASA à l'aide de la touche de volume.
4. Réglage de votre localisation : sélectionnez l'option [Location] (Localisation) à l'aide de la touche de volume, puis appuyez sur la touche OK pour confirmer.
5. Appuyez ensuite sur la touche de volume pour saisir chaque chiffre du code de localisation à 12 chiffres. Après avoir saisi un chiffre, appuyez sur la touche OK pour passer au chiffre suivant.



6. Si le dernier chiffre est correct, le système passe automatiquement au réglage de la fonction ASA. En cas d'erreur, l'indication **[Invalid Location]** (Localisation non valide) apparaît à l'écran.



7. Pour saisir un code de localisation différent, appuyez sur la touche de volume tandis que l'ancien code est affiché. L'opération de saisie numérique recommencera.

Remarque ! Pour recevoir des messages d'alerte pour un lieu spécifique, vous devez définir le code de localisation de votre domicile ou du lieu où vous utilisez le **radio DAB 25EX**. Il est possible de rechercher le code en ligne à l'adresse suivante : www.asa.radio ou en scannant le code QR affiché.

Volume d'alerte

Dans le sous-menu [ASA Setting] (Réglage ASA), sélectionnez l'option [Volume] (Volume) à l'aide de la touche de volume, puis appuyez sur la touche OK pour confirmer.

Ensuite, à l'aide des touches fléchées haut et bas, présélectionnez le volume du message d'alerte. Si possible, sélectionnez le volume qui vous semble le plus approprié en cas d'urgence.

Appuyez sur la touche OK pour mémoriser vos réglages.

(Le volume par défaut est réglé en usine sur le niveau 10.)

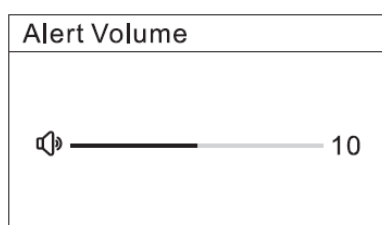

Réglage du volume

Augmenter le volume : tournez la molette **Vol +**.

Diminuer le volume : tournez la molette **Vol -**.

Lors du réglage du volume, des barres représentant le niveau de volume souhaité s'affichent à l'écran.

La plage de volume est comprise entre 0 et 20.

Réglage de la langue

1. Appuyez longuement sur la touche MODE pour ouvrir le menu système.

2. Appuyez sur les touches de réglage du volume ou TUN-/TUN+ jusqu'à ce que l'option [Language] (Langue) s'affiche à l'écran, puis appuyez sur la touche OK pour confirmer votre choix.

3. Appuyez sur les touches de réglage du volume ou TUN-/TUN+ jusqu'à ce que la langue que vous préférez s'affiche à l'écran, puis appuyez sur la touche OK pour confirmer.

Remarque : le message [Setting saved] (Réglage mémorisé) apparaîtra brièvement à l'écran, puis l'affichage revient au mode précédemment sélectionné.

Si vous n'appuyez sur aucune touche dans un délai d'environ 10 s, l'affichage revient à l'option de menu précédemment sélectionnée. (Les réglages qui ne sont pas confirmés en appuyant sur la touche OK ne seront pas mémorisés.) Pour sortir du menu, appuyez brièvement sur la touche MODE ou attendez 10 s.

Changement de mode de fonctionnement

1. Appuyez brièvement sur la touche MODE à plusieurs reprises pour changer de mode parmi les options de radio numérique (DAB+), de radio FM, de mode USB ou de mode Bluetooth.
2. Appuyez sur la touche OK pour confirmer la sélection mise en surbrillance ou attendez quelques secondes jusqu'à ce que l'appareil passe automatiquement au mode sélectionné.

Utilisation de votre radio DAB

À la première utilisation de l'appareil, appuyez longuement sur la touche d'alimentation pour afficher l'horloge à l'écran. Appuyez à nouveau sur cette touche pour afficher la progression de la recherche sous forme de barre, ainsi que le nombre de stations trouvées. Une fois la recherche des stations terminée, l'appareil passe automatiquement à la première station mémorisée.

1. Maintenez la touche MODE enfoncée en mode DAB pour écouter automatiquement la station précédemment sélectionnée.
2. Appuyez sur la touche TUN-/TUN+ pour afficher la liste complète des stations.
3. Appuyez sur la touche TUN-/TUN+ pour sélectionner la station souhaitée, puis appuyez sur la touche OK pour confirmer votre choix.

Remarque : vous trouverez également la liste complète des stations dans le menu (appui prolongé sur la touche MODE) en sélectionnant l'option [Station List] (Liste des stations). Dans ce même menu, vous pouvez également lancer une recherche complète des chaînes en sélectionnant l'option [Scan] (Recherche) et en appuyant sur la touche OK.

Utilisation de la radio FM

1. Maintenez la touche MODE enfoncée en mode FM pour écouter automatiquement la station précédemment sélectionnée.
2. Appuyez sur la touche SCAN pour rechercher automatiquement 30 stations.
3. Appuyez longuement sur la touche TUN-/TUN+ pour lancer la recherche d'une station. La recherche s'arrête dès que la première station reçue est détectée avec un signal puissant.
4. Pour peaufiner le réglage d'une station puissante, appuyez brièvement sur la touche TUN-/TUN+ pour l'ajuster par paliers de 0,05 MHz.

Remarque : dans le menu système (appui prolongé sur la touche MODE), sélectionnez l'option [Scan Setting] (Réglage de la recherche). Dans ce menu, il est possible de choisir l'option de recherche des stations [All Stations] (Toutes les stations) ou [Strong Stations] (Stations fortes). Appuyez sur la touche OK pour confirmer votre choix.

Mémorisation de vos stations préférées

Sélectionnez les stations que vous souhaitez mémoriser comme favorites dans les emplacements de mémoire 1, 2 et 3.

Méthode facile :

1. Réglez la station que vous souhaitez enregistrer.
2. Pour l'enregistrer sur la station pré-réglée 1, 2 ou 3, appuyez sur le numéro de station pré-réglée souhaité et maintenez-le enfoncé.

Elle sera alors enregistrée sur cette station pré-réglée.

3. Un message s'affichera à l'écran une fois que votre station préférée aura été enregistrée avec succès.

Autre méthode :

1. Appuyez longuement sur la touche MODE pour ouvrir le menu système.
2. Appuyez brièvement sur la touche MODE pour sélectionner la radio DAB ou FM.
3. Appuyez longuement sur l'une des 3 touches de préréglage directes pour mémoriser la station.
4. Appuyez sur la touche TUN-/TUN+ pour sélectionner [Preset Store] (Mémoriser Préréglage), puis appuyez sur la touche OK pour confirmer votre choix.
5. Appuyez sur la touche TUN-/TUN+ pour sélectionner l'emplacement de mémoire du préréglage souhaité, puis appuyez sur la touche OK pour confirmer votre choix.

Le message [Favorite Station Set!] (Station favorite mémorisée) s'affiche brièvement à l'écran, puis l'affichage revient au mode DAB ou FM.

Il est possible de mémoriser un maximum de 30 préréglages.

Rappel des stations favorites mémorisées

1. Appuyez longuement sur la touche MODE pour ouvrir le menu système.
2. Appuyez sur la touche TUN-/TUN+ pour sélectionner [**Preset Store**] (Rappel Préréglage), puis appuyez sur la touche OK pour confirmer votre choix. La liste complète des préréglages s'affiche à l'écran.
3. Appuyez sur la touche TUN-/TUN+ pour sélectionner la station souhaitée, puis appuyez sur la touche OK pour confirmer votre choix.

FONCTIONNEMENT EN MODE USB

Pour la lecture de fichiers MP3 et la recharge de dispositifs mobiles (5 V/1 A)

 Touche PLAY/PAUSE pour contrôler le fonctionnement USB

 Pour arrêter la lecture

Bluetooth

En mode Bluetooth, il est possible de connecter votre dispositif mobile compatible Bluetooth et de reproduire de la musique enregistrée à travers le haut-parleur de la radio.

Établissement d'une connexion Bluetooth

Activez d'abord la fonction Bluetooth de votre dispositif mobile.

1. Appuyez brièvement sur la touche MODE à plusieurs reprises jusqu'à ce que Bluetooth apparaisse en surbrillance, puis appuyez sur la touche OK.
2. L'écran affiche le message [Pairing] (couplage) qui clignote.

Remarque : si la radio était déjà connectée à un autre dispositif, appuyez longuement sur la touche OK jusqu'à ce que le message [Pairing] (Couplage) s'affiche à l'écran.

3. Lancez la recherche de l'appareil sur votre dispositif mobile.
4. Sélectionnez : « Kendo DAB Radio 25EX » sur votre dispositif mobile pour établir la connexion avec l'appareil.
5. Le message [Connected] (Connecté) s'affichera à l'écran, un bip sera émis et le nom du dispositif connecté apparaîtra à l'écran.

Lancez d'abord la lecture sur votre dispositif mobile.

Utilisez les fonctions de lecture directement sur la radio :

Appuyez brièvement sur la touche OK pour lancer la lecture ou la mettre en pause.

Appuyez sur la touche TUN- pour passer au morceau précédent.

Appuyez sur la touche TUN+ pour passer au morceau suivant.

Réglez le volume à l'aide de la touche de volume.

Remarque : si le volume de la radio est trop faible, augmentez le volume sur votre dispositif mobile.

Fonction d'alarme

1. Appuyez sur la touche MODE et maintenez-la enfoncée pour ouvrir le menu système.
2. Appuyez sur la touche TUN-/TUN+ pour sélectionner [Alarms] (Alarmes). Appuyez sur la touche OK pour confirmer votre choix.
3. Appuyez sur la touche TUN-/TUN+ pour sélectionner [Alarm 1] (Alarme 1) ou [Alarm 2] (Alarme 2), puis appuyez sur la touche OK pour confirmer votre choix.
4. Appuyez sur la touche TUN-/TUN+ pour sélectionner [Alarm] (Alarme) pour basculer entre l'option [On] (Activé) et [Off] (Désactivé).
5. Appuyez sur la touche TUN-/TUN+ sélectionner [Time] (Heure), puis appuyez sur la touche OK pour confirmer votre choix.
6. Appuyez sur la touche TUN-/TUN+ pour régler les heures et les minutes, puis appuyez sur la touche OK pour confirmer chaque réglage.
7. Appuyez sur la touche TUN-/TUN+ pour sélectionner [Source] (Source), puis appuyez sur la touche OK pour confirmer votre choix.
8. Appuyez sur la touche TUN-/TUN+ pour sélectionner une option entre [FM] (FM), [DAB] (DAB) et [Buzzer] (Avertisseur), puis appuyez sur la touche OK pour confirmer votre choix.
9. Appuyez sur la touche TUN-/TUN+ pour sélectionner [Repeat] (Répéter), puis appuyez sur la touche OK pour confirmer votre choix.
10. Appuyez sur la touche TUN-/TUN+ pour sélectionner une option parmi [Once] (Une fois), [Daily] (Tous les jours), [Weekends] (Weekends) et [Workday] (Jours de la semaine), puis appuyez sur la touche OK pour confirmer votre choix.
11. Appuyez sur la touche TUN-/TUN+ pour sélectionner [Volume] (Volume), puis appuyez sur la touche OK pour confirmer votre choix.

Remarque : le volume de l'avertisseur est fixe, mais il augmente progressivement du niveau 2 au niveau 15.

12. Sortez du menu en appuyant sur la touche MODE. Le symbole d'alarme 1 ou 2 s'affiche à l'écran.

13. Mettez l'appareil en veille en appuyant brièvement sur la touche marche/arrêt.

14. Le signal d'alarme sélectionné retentira à l'heure programmée.

Au moment où le réveil sonne :

Appuyez sur la touche OK pour prolonger la durée de la répétition de l'alarme pendant 5 minutes ou, si vous souhaitez la prolonger, vous pouvez appuyer plusieurs fois sur la touche TUN-/TUN+ (après avoir appuyé une première fois sur la touche OK lorsque l'alarme s'est déclenchée) pour prolonger la répétition de l'alarme à 5, 10, 15 ou 30 minutes.

Appuyez sur la touche marche/arrêt pour désactiver le signal d'alarme. (L'alarme se déclenchera le lendemain à l'heure configurée.)

Mode sommeil

Réglage du mode sommeil

Le mode Sommeil est une minuterie qui éteint l'appareil après un délai spécifique configuré.

1. Appuyez sur la touche MODE et maintenez-la enfoncée pour ouvrir le menu système.
2. Appuyez sur la touche TUN-/TUN+ pour sélectionner [Sleep] (Sommeil), puis appuyez sur la touche OK pour confirmer votre choix.

3. Appuyez sur la touche TUN-/TUN+ pour sélectionner un délai parmi 15, 30, 45, 60, 75, 90, 105 ou 120 minutes ou désactiver la fonction [Off] (Désactivé).

4. Appuyez brièvement sur la touche OK pour confirmer.

L'écran affiche le symbole de sommeil et le délai avant sommeil restant.

Réglages de l'heure

Réglage manuel de l'heure/la date

Si vous n'avez pas de réception DAB/FM, vous pouvez également configurer l'heure et la date manuellement.

1. Appuyez longuement sur MODE pour ouvrir le menu système.

2. Appuyez sur la touche TUN-/TUN+ pour sélectionner [Time/Date] (Heure/Date), puis appuyez sur la touche OK pour confirmer votre choix.

3. Appuyez sur la touche TUN-/TUN+ pour sélectionner [Set Time/Date] (Réglage Heure/Date), puis appuyez sur la touche OK pour confirmer votre choix.

4. Appuyez sur la touche TUN-/TUN+ pour définir les valeurs [Day] (Jour), [Month] (Mois), [Year] (Année), [Hour] (Heure), [Minute] (Minute) une par une, puis appuyez sur la touche OK pour confirmer vos réglages. L'affichage revient à l'écran de menu.

Réglage de format de l'heure

1. Appuyez longuement sur MODE pour ouvrir le menu système.

2. Appuyez sur la touche TUN-/TUN+ pour sélectionner [Time/Date] (Heure/Date), puis appuyez sur la touche OK pour confirmer votre choix.

3. Appuyez sur la touche TUN-/TUN+ pour sélectionner [Set Hour System] (Réglage Format Heures), puis appuyez sur la touche OK pour confirmer votre choix.

4. Appuyez sur la touche TUN-/TUN+ pour sélectionner [24 hour system] (Format 24 heures) ou [12 hour system] (Format 12 heures), puis appuyez sur la touche OK pour confirmer votre choix.

L'affichage revient à l'écran de menu.

Réglage de format de la date

1. Appuyez longuement sur MODE pour ouvrir le menu système.

2. Appuyez sur la touche TUN-/TUN+ pour sélectionner [Time/Date] (Heure/Date), puis appuyez sur la touche OK pour confirmer votre choix.

3. Appuyez sur la touche TUN-/TUN+ pour sélectionner [Set Date Format] (Réglage Format Date), puis appuyez sur la touche OK pour confirmer votre choix.

4. Appuyez sur la touche TUN-/TUN+ pour choisir un format parmi [dd-mm-yyyy] (jj-mm-aaaa), [mm-dd-yyyy] (mm-jj-aaaa) et [yyyy-mm-dd] (aaaa-mm-jj), puis appuyez sur la touche OK pour confirmer votre choix.

L'affichage revient à l'écran de menu.

Style de l'horloge

1. Appuyez longuement sur MODE pour ouvrir le menu système

2. Appuyez sur la touche TUN-/TUN+ pour sélectionner [Time/Date] (Heure/Date), puis appuyez sur la touche OK pour confirmer votre choix.

3. Appuyez sur la touche TUN-/TUN+ pour sélectionner [Clock style] (Style Horloge) pour l'affichage de l'horloge en mode veille, puis appuyez sur la touche OK pour confirmer votre choix.

4. Appuyez sur la touche TUN-/TUN+ pour choisir [Analog] (Analogique) ou [Digital] (Numérique), puis appuyez sur la touche OK pour confirmer votre choix.

L'affichage revient à l'écran de menu.

Réglage de mise à jour automatique

1. Appuyez longuement sur MODE pour ouvrir le menu système
2. Appuyez sur la touche TUN-/TUN+ pour sélectionner [Time/Date] (Heure/Date), puis appuyez sur la touche OK pour confirmer votre choix.
3. Appuyez sur la touche TUN-/TUN+ pour sélectionner [Auto Update] (Mise à jour automatique), puis appuyez sur la touche OK pour confirmer votre choix.
4. Appuyez sur la touche TUN-/TUN+ pour sélectionner une option entre [No Update] (Aucune mise à jour) et [Update from radio] (Mise à jour à partir de la radio). Le signal de la station DAB sera utilisé pour effectuer le réglage automatique de l'heure si la réception est bonne. Appuyez sur la touche OK pour confirmer votre choix.

L'affichage revient à l'écran de menu.

Réglage de l'éclairage de l'écran

1. Appuyez longuement sur MODE pour ouvrir le menu système
2. Appuyez sur la touche TUN-/TUN+ pour sélectionner [Backlight] (Rétroéclairage), puis appuyez sur la touche OK pour confirmer votre choix.
3. Appuyez sur la touche TUN-/TUN+ pour sélectionner [Timeout] (Délai), puis appuyez sur la touche OK pour confirmer votre choix.
4. Appuyez sur la touche TUN-/TUN+ pour sélectionner entre [Always On] (Toujours activé) et une durée d'extinction de l'éclairage comprise entre 10 et 180 secondes, puis appuyez sur la touche OK pour confirmer votre choix.

L'affichage revient à l'écran de menu.

Réglage du niveau d'éclairage de l'écran

1. Appuyez longuement sur MODE pour ouvrir le menu système
2. Appuyez sur la touche TUN-/TUN+ pour sélectionner [Backlight] (Rétroéclairage), puis appuyez sur la touche OK pour confirmer votre choix.
3. Appuyez sur la touche TUN-/TUN+ pour sélectionner [Level] (Niveau), puis appuyez sur la touche OK pour confirmer votre choix.
4. Appuyez sur la touche TUN-/TUN+ pour sélectionner la luminosité de l'écran parmi les options [Low] (Faible), [Medium] (Moyenne) et [High] (Élevée), puis appuyez sur la touche OK pour confirmer votre choix.

L'affichage revient à l'écran de menu.

Réglage EQ (Égaliseur)

1. Appuyez longuement sur MODE pour ouvrir le menu système
2. Appuyez sur la touche TUN-/TUN+ pour sélectionner [EQ] (Égaliseur), puis appuyez sur la touche OK pour confirmer votre choix.
3. Appuyez sur la touche TUN-/TUN+ pour sélectionner [Level] (Niveau), puis appuyez sur la touche OK pour confirmer votre choix.
4. Appuyez sur la touche TUN-/TUN+ pour sélectionner une option parmi [Normal] (Normal), [Classic] (Classique), [Pop] (Pop), [Jazz] (Jazz), [Rock] (Rock), [Flat] (Uniforme), [Movie] (Film) et [News] (Actualités), puis appuyez sur la touche OK pour confirmer votre choix.

L'affichage revient à l'écran de menu.

Bande de fréquences radio DAB+	174,928 à 239,2 MHz
Bande de fréquences radio FM	87,5 à 108 MHz
Consommation électrique	8 W
Puissance de sortie	5 W RMS
Bluetooth	V 5.3

QDID
Sortie casque

180349
3,5 mm stéréo

Spécifications

Informations	Remarques
Nom ou marque du fabricant, enregistrement commercial et adresse	DongGuan Obelieve Electronic Co., Ltd 91441900050747698U Huazhaoxin Industrial Park B-4/F, Golden Phoenix Industrial Zone, Fenggan Town, Dongguan City, Guangdong Province. People's Republic of China
Identifiant du modèle	OBL-1201000E
Tension d'entrée	100-240 V
Fréquence d'entrée CA	50/60 Hz
Tension de sortie	12,0 V
Courant de sortie	1,0 A
Puissance de sortie	12,0 W
Efficacité active moyenne	83,64 %
Efficacité à faible charge (10 %)	74,34 %
Pas de consommation d'énergie à vide	0,072 W

1. Garantie

Commaxx B.V. offre un service et une garantie conformément à la législation européenne, ce qui signifie qu'en cas de besoin de réparation (aussi bien pendant et après la période de garantie), vous pouvez contacter le revendeur le plus proche.

Remarque importante : Il n'est pas possible d'envoyer directement à Commaxx B.V. les produits qui ont besoin d'être réparés.

Remarque importante : Si l'appareil est ouvert ou modifié de quelque manière que ce soit par un réparateur non agréé, la garantie est annulée.

Cet appareil ne convient pas à une utilisation professionnelle. En cas d'utilisation professionnelle, les obligations de garantie du fabricant sont annulées.

2. Clause de non-responsabilité

Des mises à jour du micrologiciel ou des composants matériels sont régulièrement effectuées. Ainsi, certaines instructions, spécifications et images de la présente documentation peuvent être légèrement différentes. Tous les éléments décrits dans ce manuel sont donnés uniquement à des fins d'illustration et peuvent ne pas s'appliquer à une situation particulière. Aucun droit juridique ou légal ne peut être obtenu à partir de la description faite dans ce manuel.

3. Mise au rebut de l'appareil usagé



Ce symbole indique que le produit électrique concerné et les piles/batteries ne doivent pas être jetés avec les autres déchets ménagers en Europe. Pour assurer le traitement correct des déchets de l'appareil et des piles/batteries, veuillez les mettre au rebut conformément aux lois locales en vigueur en matière de mise au rebut des équipements électriques et des piles/batteries. En faisant cela, vous contribuez à la conservation des ressources naturelles et à l'amélioration des normes de protection de l'environnement dans le traitement et l'élimination des déchets électriques (Directive sur les déchets d'équipements électriques et électroniques).

4. Déclaration de conformité

Par la présente, Commaxx (Lenco) déclare que le type d'équipement radio [KENDO DAB Radio 25EX] est conforme à la directive 2014/53/UE.

<https://doc.nedis.com/fr-fr/DR25EXBK>

Type RF	Plage de fréquence (MHz)	Puissance (dBm)
DAB	174 à 240	-
Bluetooth	2 402 à 2 480	< 6
FM	87,5 à 108	-

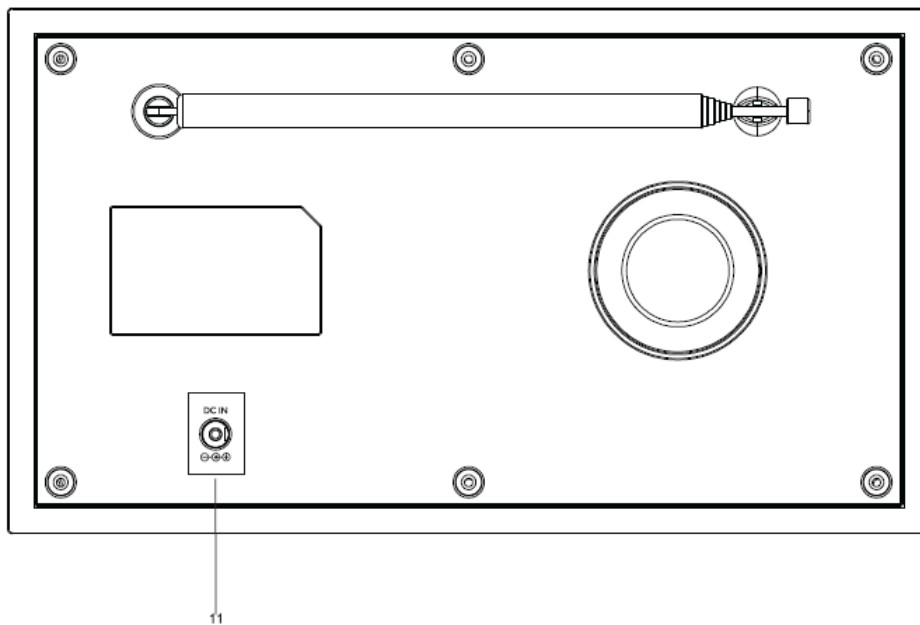
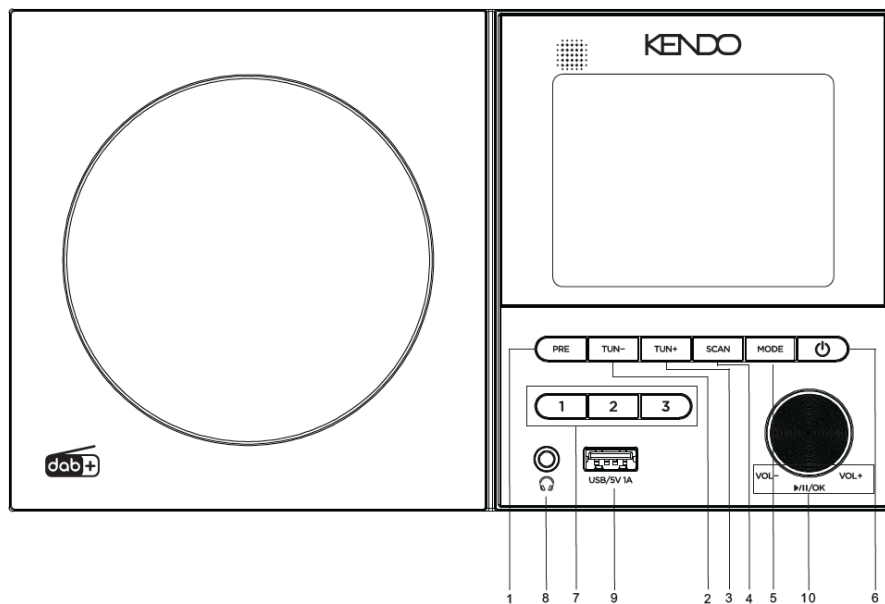

1. VOORKEURSIINSTELLING
2. AFSTEMMEN-
3. AFSTEMMEN+
4. SCANNEN
5. MODE
6. STAND-BY
7. 1.2.3 KNOP
8. AANSLUITING HOOFTELEFOONUITGANG
9. USB-INGANG/5 V 1 A OPLADEN
10. KNOP – VOLUME + AF SPELEN/PAUZE/OK
11. DC-INGANG

VOORZICHTIG:

Het gebruik van bedieningen of afstellingen of het uitvoeren van procedures anders dan hierin gespecificeerd, kan leiden tot blootstelling aan gevaarlijke straling.

VOORZORGSMAATREGELEN VÓÓR GEBRUIK

NEEM DEZE INSTRUCTIES IN ACHT:

1. Bedek of blokkeer geen van de ventilatieopeningen. Als u het apparaat op een plank plaatst, laat dan 5 cm (2 inch) vrije ruimte rondom het gehele apparaat.
2. Installeer in overeenstemming met de meegeleverde gebruikershandleiding.
3. Houd het apparaat uit de buurt van warmtebronnen zoals radiatoren, kachels, fornuizen, kaarsen en andere warmtegenererende producten of open vuur. Het apparaat kan alleen worden gebruikt in gematigde klimaten. Extreem koude of warme omgevingen dienen te worden vermeden. Bedrijfstemperatuur tussen 0 en 35 °C.
4. Gebruik het apparaat niet in de buurt van krachtige magnetische velden.
5. Elektrostatische ontlading kan de normale werking van dit apparaat verstoren. Als dat het geval is, reset en herstart u het apparaat gewoon volgens de instructies in de gebruiksaanwijzing. Wees voorzichtig tijdens het verzenden van bestanden en gebruik het apparaat in een omgeving zonder statische elektriciteit.
6. Waarschuwing! Steek geen voorwerpen in het product via de ventilatie- of andere openingen. Er is hoge spanning aanwezig in het product en als u er een voorwerp insteekt, kan dat tot elektrische schokken en/of kortsluiting van de interne onderdelen leiden. Laat om dezelfde reden geen water of vloeistof op het product terechtkomen.
7. Gebruik het apparaat niet in natte of vochtige ruimtes zoals badkamers, keukens met veel stoom of in de buurt van zwembaden.
8. Stel het apparaat niet bloot aan druppels of spetters en zorg ervoor dat er geen met vloeistof gevulde voorwerpen, zoals vazen, op of in de buurt van het apparaat worden geplaatst.
9. Gebruik dit apparaat niet als er condensatie kan optreden. Wanneer het apparaat in een warme en vochtige kamer wordt gebruikt, dan kunnen er waterdruppeltjes of condensatie binnenin het apparaat worden gevormd waardoor het apparaat mogelijk niet meer goed werkt; houd een apparaat 1 of 2 uur op UIT staan voordat u de voeding weer inschakelt; het apparaat dient droog te zijn voordat deze stroom ontvangt.
10. Al is dit apparaat met de grootste zorg vervaardigd en meerdere keren gecontroleerd voordat het de fabriek verliet, toch is het mogelijk dat er problemen optreden, zoals bij alle elektrische apparaten. Als u rook, overmatige warmteontwikkeling of andere onverwachte verschijnselen constateert, dient u onmiddellijk de stekker uit het stopcontact te trekken.
11. Dit apparaat moet werken op een voedingsbron zoals gespecificeerd op het specificatieplaatje. Als u niet zeker weet welk type stroomvoorziening in uw huis wordt gebruikt, neem dan contact op met uw dealer of het plaatselijke energiebedrijf.
12. Houd uit de buurt van dieren. Sommige dieren houden ervan om aan voedingskabels te bijten.
13. Gebruik een zachte, droge doek om het apparaat schoon te maken. Gebruik geen oplosmiddelen of vloeistoffen op benzinebasis. U kunt een vochtige doek met verdund schoonmaakmiddel gebruiken om hardnekkige vlekken te verwijderen.
14. De leverancier is niet verantwoordelijk voor schade of verlies van gegevens veroorzaakt door storing, misbruik, modificatie van het apparaat of vervanging van de batterij.
15. Onderbreek de verbinding niet terwijl het apparaat bestanden formateert of overdraagt. Gegevens kunnen anders corrupt of verloren raken.
16. Als het apparaat een USB-afspeelfunctie heeft, dan moet de USB-geheugenstick rechtstreeks in het apparaat worden gestoken. Gebruik geen USB-verlengsnoer, omdat deze interferentie kan veroorzaken waardoor uw gegevens verloren kunnen gaan.
17. Het typeplaatje is te vinden op de onder- of achterkant van het apparaat.
18. Dit product is niet bestemd voor gebruik door personen (waaronder kinderen) met een lichamelijke, zintuiglijke of geestelijke beperking of een gebrek aan ervaring en kennis, tenzij zij onder toezicht staan of instructies over het juiste gebruik van het apparaat hebben ontvangen van de persoon die verantwoordelijk is voor hun veiligheid.
19. Dit product is uitsluitend bedoeld voor niet-professioneel gebruik en niet voor commercieel of industrieel gebruik.
20. Zorg ervoor dit apparaat op een stabiele plek te plaatsen. Beschadigingen veroorzaakt door het gebruik van dit apparaat in een onstabiele positie, trillingen of schokken of door het niet opvolgen van andere waarschuwingen of voorzorgsmaatregelen beschreven in deze gebruikershandleiding, worden niet gedekt door de garantie.
21. Verwijder nooit de behuizing van dit apparaat.
22. Plaats dit apparaat nooit op andere elektrische apparatuur.
23. Houd plastic zakken uit de buurt van kinderen.
24. Gebruik alleen hulpstukken/accessoires die door de fabrikant zijn gespecificeerd.
25. Verwijs alle service door naar gekwalificeerd servicepersoneel. Onderhoud is vereist wanneer het apparaat op enigerlei wijze is beschadigd, zoals een beschadigde voedingskabel of stekker, wanneer er vloeistof is gemorst of voorwerpen in

het apparaat zijn gevallen, wanneer het apparaat is blootgesteld aan regen of vocht, niet normaal functioneert of is gevallen.

26. Langdurige blootstelling aan harde geluiden van persoonlijke muzikspelers kan leiden tot tijdelijk of permanent gehoorverlies.
27. Als het product wordt geleverd met een voedingskabel of AC-voedingsadapter:
- Als er problemen optreden, koppel de AC-voedingskabel dan los en laat het onderhoud over aan bevoegd personeel.
 - Niet op de voedingsadapter gaan staan of deze indrukken. Wees zeer voorzichtig, vooral in de buurt van de stekkers en waar de kabel uit het apparaat komt. Plaats geen zware voorwerpen op de voedingsadapter, wat deze kan beschadigen. Houd het gehele apparaat buiten bereik van kinderen! Wanneer kinderen met de voedingskabel spelen, kunnen zij ernstig letsel oplopen.
 - Koppel dit apparaat los tijdens onweersbuien of wanneer het voor een lange periode niet wordt gebruikt.
 - Het stopcontact moet in de buurt van de apparatuur zijn geïnstalleerd en eenvoudig te bereiken zijn.
 - Overbelast ac-stopcontacten of verlengsnoeren niet. Overbelasting kan tot brand of elektrische schokken leiden.
 - Apparaten met klasse 1-constructie moeten worden aangesloten op een hoofdstopcontact met een beschermende geaarde aansluiting.
 - Apparaten met een klasse 2-constructie vereisen geen geaarde aansluiting.
 - Houd altijd de stekker vast wanneer u deze uit het stopcontact trekt. Trek niet aan de voedingskabel. Dit kan anders een kortsluiting veroorzaken.
 - Gebruik geen beschadigde voedingskabel of stekker of een los stopcontact. Dit kan anders leiden tot brand of elektrische schokken.
28. Als het product een afstandsbediening met knoop-/celbatterijen bevat of daarmee wordt geleverd:

Waarschuwing:

- "Batterij niet inslikken, gevaar op chemische brandwonden" of een gelijkwaardige tekst.
- [De afstandsbediening meegeleverd met] Dit product bevat een knoop-/celbatterij. Als de batterij wordt ingeslikt, kan deze in slechts 2 uur ernstige en zelfs fatale interne brandwonden veroorzaken.
- Houd zowel nieuwe als gebruikte batterijen uit de buurt van kinderen.
- Als het batterijvak niet goed sluit, gebruik het product dan niet langer en houd het uit de buurt van kinderen.
- Als u denkt dat batterijen zijn ingeslikt of in een lichaamsdeel zijn geplaatst, dient u onmiddellijk medische hulp in te roepen.

29. Waarschuwing m.b.t. het gebruik van batterijen:

- Risico op ontploffing als de batterij incorrect is geplaatst. Vervang alleen door hetzelfde of een gelijkwaardig type.
- Stel de batterij niet bloot aan extreem hoge of lage temperaturen of een lage luchtdruk op grote hoogte tijdens gebruik, opslag of transport.
- Vervanging van een batterij door een incorrect type kan leiden tot een ontploffing of de lekkage van ontvlambare vloeistoffen of gas.
- Verwijdering van een batterij in vuur of een hete oven of het mechanisch verpletteren of snijden van een batterij kan leiden tot een ontploffing.
- Laat een batterij nooit achter in omgevingen met extreem hoge temperaturen, anders kan dit leiden tot een ontploffing of de lekkage van ontvlambare vloeistoffen of gas.
- Stel een batterij nooit bloot aan een extreem lage luchtdruk, anders kan dit leiden tot een ontploffing of de lekkage van ontvlambare vloeistoffen of gas.
- Houd rekening met de impact op het milieu bij het afdanken van batterijen.

Uitpakken:

Haal alle onderdelen uit de verpakking. Bewaar de verpakking. Als u het weggooit, doe dit dan volgens de plaatselijke voorschriften. De volgende voorwerpen zijn inbegrepen: KENDO DAB Radio 25EX, EU-netadapter AC/DC, gebruiksaanwijzing.

INSTALLATIE

- Pak alle onderdelen uit en verwijder het beschermende materiaal.
- Sluit het apparaat niet aan op het lichtnet voordat de correcte netspanning is geverifieerd en alle andere aansluitingen tot stand zijn gebracht.

1. Algemene waarschuwing ASA-functie

⚠ **WAARSCHUWING:**

Dit apparaat is uitgerust met een **DAB+ Automatic Safety Alert (ASA)-systeem**, dat automatisch de weergave kan onderbreken of van stations kan wisselen om noodwaarschuwingen uit te zenden (bijvoorbeeld over slecht weer of waarschuwingen voor de openbare veiligheid). Om er zeker van te zijn dat u kritieke waarschuwingen ontvangt, moet u deze functie alleen uitschakelen als dit absoluut noodzakelijk is.

2. Waarschuwing over het uitschakelen van ASA

⚠ **BELANGRIJKE OPMERKING:**

Als de **ASA-functie** wordt uitgeschakeld, worden er geen noodmeldingen meer ontvangen. Dit apparaat is ontworpen om waarschuwingen voor de openbare veiligheid voorrang te geven, en als deze functie wordt uitgeschakeld, mist u mogelijk belangrijke informatie tijdens noodsituaties.

3. Signaal- en interferentiewaarschuwing

⚠ **VOORZICHTIG:**

Het **ASA-systeem** is afhankelijk van een stabiel DAB+-signaal. Een slechte ontvangst, obstakels of elektronische interferentie kunnen de levering van waarschuwingen beïnvloeden. Zorg ervoor dat de antenne goed is uitgeschoven en plaats het apparaat niet in de buurt van storingsbronnen (bijvoorbeeld wifi-routers of magnetrons).

4. Kennisgeving naleving van wettelijke/regelgevende voorschriften

i OPMERKING:

Dit product voldoet aan de [relevante normen, bijv., **ETSI TS 103 461** voor DAB+ ASA]. Het manipuleren of uitschakelen van veiligheidswaarschuwingfuncties kan in sommige regio's een overtreding zijn van de lokale regelgeving.

5. Waarschuwing stand-bymodus

i HERINNERING:

Zelfs in de **stand-bymodus** kan dit apparaat worden geactiveerd voor nooduitzendingen via het ASA-systeem. Houd de radio indien mogelijk op een voedingsbron aangesloten om de functionaliteit te garanderen.



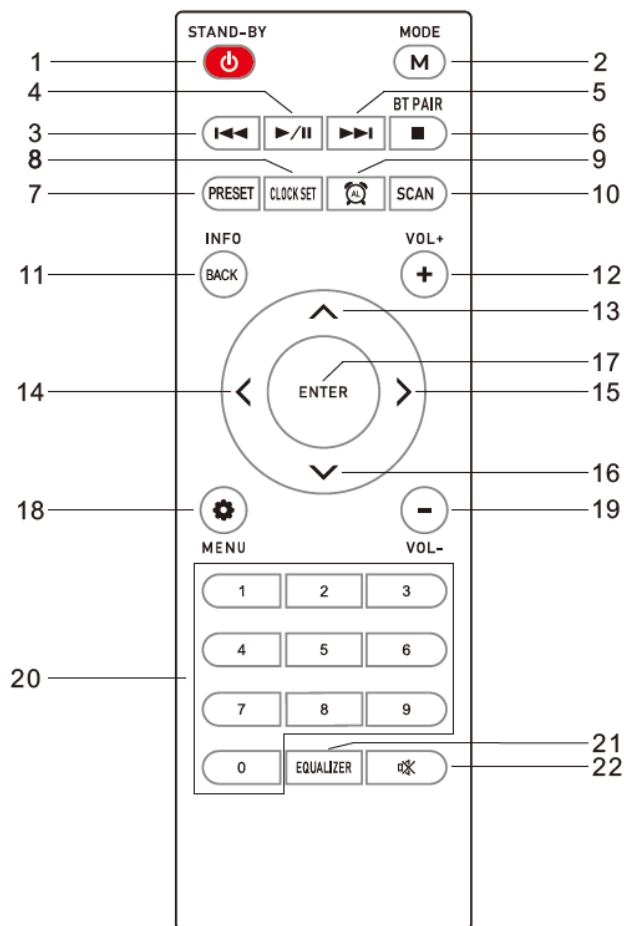

1. STAND-BY
2. MODE **M**
3. BT/USB VORIGE
4. BT/USB AFSPLELEN/PAUZE
5. BT/USB VOLGENDE
6. BT KOPPELEN/USB STOPPEN
7. VOORKEURSINSTELLING
8. KLOKINSTELLING
9. ALARM
10. FM/DAB ZOEKEN
11. INFO/TERUG
12. VOLUME+
13. CH+
14. BT/USB VORIGE
15. BT/USB VOLGENDE
16. CH-
17. OPENEN
18. MENU
19. VOLUME-
20. 0-9 NUMERIEKE KNOPPEN
21. EQUALIZER
22. DEMPEN

Druk op de knop STAND-BY om het apparaat aan te zetten.

Druk nogmaals op de knop STAND-BY om het apparaat uit te zetten.

ASA-instelling

Met de ASA-functie (Automatic Security Alert) kunt u in de DAB+-modus aanpasbare waarschuwingsberichten ontvangen via het DAB+-signaal. Ga voor meer informatie over de ASA-functie naar: www.dabplus.de/asa.

Om ervoor te zorgen dat waarschuwingsberichten correct worden ontvangen in de stand-bymodus, moet de **DAB Radio 25EX** op een voedingsbron zijn aangesloten en in de stand-bymodus staan (datum en tijd worden weergegeven op het display). Als de ASA-combinatie van DAB+-stations wordt ontvangen, verschijnt [ASA] naast de tijd op het display.

De ASA aanzetten

1. Houd de modusknop lang ingedrukt en gebruik de volumeknop om de ASA-instelling te selecteren
2. Druk op de knop OK.

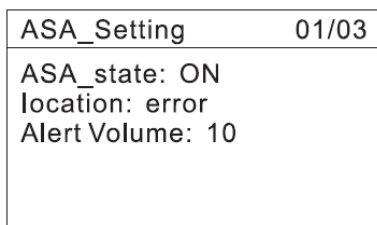

3. Gebruik de volumeknop om aan/uit te selecteren in de ASA-status
4. Stel uw locatie in. Gebruik de volumeknop om [Locatie] te selecteren en druk vervolgens op de OK-knop om te bevestigen.
5. U kunt nu met de volumeknop elk cijfer van de 12-cijferige locatiecode invoeren. Nadat u elk cijfer hebt ingevoerd, drukt u op de OK-knop om het volgende cijfer in te voeren.



6. Als het laatste cijfer correct is, gaat het automatisch naar de ASA-instellingen. Als de cijfers onjuist zijn, wordt **Ongeldige locatie** weergegeven.



7. Als u een andere locatiecode wilt invoeren, gebruik dan de volumeknop terwijl de oude code wordt weergegeven. Het numerieke invoerproces wordt opnieuw gestart.

Opmerking! Om waarschuwingsberichten voor een specifieke locatie te ontvangen, moet u de locatiecode instellen voor uw huis of de locatie waar u de **DAB Radio 25EX** bedient. U kunt de code online vinden op: www.asa.radio of scan de QR-code op het scherm.

Waarschuwingvolume

Gebruik in het submenu [ASA-instelling] de volumeknop om [Volume] te selecteren, druk vervolgens op de OK-knop om te bevestigen.

U kunt nu met de pijltjestoetsen omhoog en omlaag het volume voor het waarschuwingsbericht vooraf selecteren. Selecteer indien mogelijk een volume dat u in een noodgeval comfortabel kunt horen.

Druk op de OK-knop om de instelling op te slaan.

(Het standaard fabrieksvolume op niveau 10)

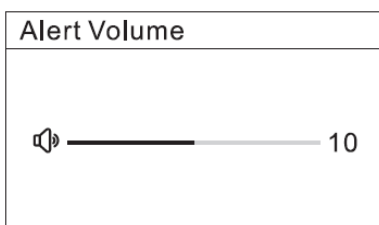

Het volume instellen

Volume verhogen: Draai de **Vol +**

Volume verlagen: Draai de **Vol -**

Wanneer het volume wordt gewijzigd, wordt het geselecteerde volume weergegeven door balken op het display.

Het volumebereik is van 0 tot 20

Taal instellen

1. Druk lang op de MODUS-knop om het systeemmenu te openen.

2. Gebruik de volumeregeling of de knop TUN-/TUN+ totdat Taal wordt weergegeven en bevestig met OK.

3. Gebruik de volumeregeling of de knop TUN-/TUN+ totdat de gewenste taal wordt weergegeven op het display en bevestig met OK.

Opmerking: Setting saved (Instelling opgeslagen) wordt kort op het scherm weergegeven, alvorens het apparaat terugkeert naar de vorige geselecteerde modus.

Als u na ongeveer 10 seconden niet op een knop drukt, keert het scherm terug naar de vorige geselecteerde menuoptie. (De instellingen die niet worden bevestigd door op de OK-knop te drukken, worden niet opgeslagen) Om het menu af te sluiten, drukt u kort op de MODUS-knop of wacht u 10 seconden.

Bedrijfsmodus selecteren

1. Druk kort op de MODE-knop om te schakelen tussen de modi digitale radio (DAB+), FM-radio, USB en Bluetooth.
2. Druk op de OK-knop om de gemarkeerde selectie te bevestigen of wacht een paar seconden tot het apparaat automatisch de geselecteerde modus opent.

DAB-radio gebruiken

Druk lang op de AAN/UIT-knop wanneer u het apparaat voor de eerste keer gebruikt. De klok verschijnt dan op het scherm. Druk het nogmaals en de scan wordt op het display weergegeven als een voortgangsbalk, samen met het aantal gevonden stations. Zodra het scannen van stations is voltooid, schakelt het apparaat automatisch over naar de eerste opgeslagen zender.

1. Houd MODE ingedrukt in de DAB-modus om automatisch het eerder geselecteerde station af te spelen.
2. Met de knop TUN-/TUN+ wordt de volledige lijst met stations weergegeven.
3. Gebruik de knop TUN-/TUN+ om het gewenste station te selecteren en bevestig met OK.

Opmerking: In het menu (houd de modusknop lang ingedrukt) vindt u ook de volledige lijst met stations door Stationslijst te selecteren. U kunt ook een volledige kanaalscan starten door Scan (Scannen) te selecteren en op OK te drukken

FM-radio gebruiken

1. Houd MODE ingedrukt in de FM-modus om automatisch het eerder geselecteerde station af te spelen.
2. Druk op de Scan-knop om automatisch 30 stations te scannen.
3. Druk lang op de knop TUN-/TUN+ om een zenderscan te starten. Als het signaal sterk is, stopt het scannen zodra het eerste ontvangbare station is gevonden.
4. Voor het sterkste station in te stellen drukt u kort op de knop TUN-/TUN+ om te zoeken in stappen van 0,05 MHz.

Opmerking: selecteer Scaninstelling in het systeemmenu (houd de modusknop lang ingedrukt). Hier kunt u selecteren of Alle stations (Alle zenders) of alleen Strong stations (Sterke zenders) worden meegenomen in de scan. Bevestig uw keuze door op de OK-knop te drukken

Uw favoriete zenders opslaan

Selecteer het station dat u als favoriet wilt opslaan 1,2,3.

Eenvoudige methode:

1. Stem af op de zender die u wilt opslaan.
2. Om deze op te slaan op voorkeurszender 1, 2 of 3, houdt u het gewenste voorkeursnummer ingedrukt. De zender wordt dan opgeslagen op die voorkeurszender.
3. Er verschijnt een bericht op het display zodra uw favoriete zender succesvol is opgeslagen.

Andere methode:

1. Druk lang op MODE om naar het systeemmenu te gaan
2. Druk nogmaals kort op MODE om DAB/FM-radio te selecteren
3. Druk nogmaals lang op MODE om stations op te slaan onder 3 directe voorkeuzeknoppen.
4. Gebruik de knop TUN-/TUN+ om Preset Store (Voorkeuze opslaan) te selecteren en bevestig met OK.
5. Gebruik de knop TUN-/TUN+ om de gewenste geheugeninstelling te selecteren en bevestig met OK.

In het display verschijnt kortstondig de tekst Favorite Station Set!, waarna u terugkeert naar de DAB- of FM-modus. U kunt maximaal 30 voorinstellingen opslaan.

Opgeslagen favoriete zenders oproepen

1. Druk lang op de MODUS-knop om het systeemmenu te openen.
2. Gebruik de knop TUN-/TUN+ om **Preset Recall (Voorinstelling oproepen)** te selecteren en bevestig met OK. De volledige voorinstellingslijst wordt op het scherm weergegeven.
3. Gebruik de knop TUN-/TUN+ om het gewenste station te selecteren en bevestig met OK.

USB-BEDIENING

Voor MP3 afspelen en mobiel opladen (5 V/1 A)

 PLAY/PAUSE-knop voor bediening van de USB.

 Druk om het afspelen te stoppen op

Bluetooth

In de bluetooth-modus kunt u uw mobiele apparaat met bluetooth verbinden en opgeslagen muziek afspelen via de luidspreker van de radio.

Een bluetooth-verbinding tot stand brengen

Schakel eerst de bluetooth op uw mobiele apparaat in.

1. Druk meerdere keren kort op Mode totdat Bluetooth is gemarkeerd en druk op OK.
2. Op het scherm knippert Pairing (Koppelen)

Opmerking: als de radio eerder was gekoppeld met een ander apparaat, druk dan lang op de OK-knop totdat 'pairing' (Koppelen) op het scherm wordt weergegeven.

3. Start de apparaatscan op uw mobiele apparaat.
4. Selecteer: "Kendo DAB Radio 25EX" op uw mobiele apparaat en verbind het apparaat.
5. Connected (Verbonden) wordt op het weergegeven, vervolgens klinkt er een pieptoon en de naam van het verbonden apparaat wordt op het scherm weergegeven.

Start eerst het afspelen op uw mobiele apparaat.

U kunt de afspeelfuncties rechtstreeks op de radio gebruiken:

Druk kort op OK om het afspelen te starten of te pauzeren.

Ga naar het vorige nummer met TUN-

Ga naar het volgende nummer met TUN+

Gebruik volume om het volume aan te passen

Opmerking: Als het volume op de radio te laag is, zet u het volume op uw mobiele apparaat hoger.

Alarmfunctie

1. Houd MODE op de volumeregeling ingedrukt om het systeemmenu te openen.
2. Gebruik de knop TUN-/TUN+ en selecteer Alarmen. Bevestig met OK.
3. Gebruik de knop TUN-/TUN+ om Alarm 1 of Alarm 2 te selecteren en bevestig met OK.
4. Gebruik de knop TUN-/TUN+ om Alarm te selecteren en gebruik OK om te schakelen tussen Aan en Uit.

5. Gebruik de knop TUN-/TUN+ om Time (Tijd) te selecteren en bevestig met OK.
6. Gebruik de knop TUN-/TUN+ om het uur en de minuten in te stellen en bevestig dit vervolgens met OK.
7. Gebruik de TUN-/TUN+ knop om Source (Bron) te selecteren en bevestig met OK.
8. Gebruik de knop TUN-/TUN+ om FM, DAB of Buzzer (Zoemer) te selecteren en bevestig met OK.
9. Gebruik de TUN-/TUN+ knop om Repeat (Herhalen) te selecteren en bevestig met OK.
10. Gebruik de knop TUN-/TUN+ om Once (Eenmalig), Daily (Dagelijks), Weekends (Weekenden) of Workday (Werkdag) te selecteren en bevestig met OK.
11. Gebruik de knop TUN-/TUN+ om Volume te selecteren en bevestig met OK.

Opmerking: Het volume van de zoemer ligt vast en neemt geleidelijk toe van niveau 2 tot 15.

12. Sluit het menu af met MODE. Het alarmsymbool 1 of 2 licht op het display op.
13. Zet het apparaat in stand-by door kort op aan/uit te drukken.
14. Het geselecteerde alarmsignaal klinkt op de ingestelde tijd.

Wanneer het alarm klinkt:

Druk op de OK-knop om het alarm 5 minuten te sluimeren. Als u de sluimertijd wilt verlengen, kunt u herhaaldelijk op de knop TUN-/TUN+ drukken (nadat u eerst op de OK-knop hebt gedrukt toen het alarm afging) om het sluimeralarm te verlengen naar 5, 10, 15 of 30 minuten.

Druk op de aan-/uitknop om het alarmsignaal uit te schakelen. (Het alarm gaat de volgende dag af wanneer dit is ingesteld.

Slaapmodus

De slaapmodus instellen

De slaapmodus is een timer die het apparaat uitschakelt na een specifieke ingestelde tijd.

1. Druk lang op MODE om het systeemmenu te openen.
2. Gebruik de knop TUN-/TUN+ om Sleep (Slaap) te selecteren en bevestig met OK.
3. Gebruik de knop TUN-/TUN+ om 15, 30, 45, 60, 75, 90, 105, 120 minuten of Off (Uit) te selecteren.
4. Druk kort op de OK om te bevestigen.

Op het display worden het slaapsymbool en de resterende slaaptijd weergegeven.

Tijdinstellingen

De tijd/datum handmatig instellen

Als u geen DAB/FM-ontvangst heeft, kunt u de tijd en datum ook handmatig instellen.

1. Druk lang op de MODUS-knop om het systeemmenu te openen.
2. Gebruik de knop TUN-/TUN+ om Time/Date (Tijd/Datum) te selecteren en bevestig met OK.
3. Gebruik de knop TUN-/TUN+ om Set Time/Date (Tijd/datum instellen) te selecteren en bevestig met OK.
4. Gebruik de knop TUN-/TUN+ om Day/Month/Year/Hour/Minute (Dag/Maand/Jaar/Uur/Minuut) stuk voor stuk in te stellen en bevestig met OK. Het scherm keert terug naar het menuscherm.

De tijdnotatie instellen

1. Druk lang op de MODUS-knop om het systeemmenu te openen.
2. Gebruik de knop TUN-/TUN+ om Time/Date (Tijd/Datum) te selecteren en bevestig met OK.
3. Gebruik de knop TUN-/TUN+ om Set Hour System (Uren instellen) te selecteren en bevestig met OK.
4. Gebruik de knop TUN-/TUN+ om 24 hour system (24-uursysteem) of 12 hour system (12-uursysteem) te selecteren en bevestig met OK.

Het scherm keert terug naar het menuscherm.

De datumnotatie instellen

1. Druk lang op de MODUS-knop om het systeemmenu te openen.
2. Gebruik de knop TUN-/TUN+ om Time/Date (Tijd/Datum) te selecteren en bevestig met OK.
3. Gebruik de knop TUN-/TUN+ om Set Date Format (Datumnotatie instellen) te selecteren en bevestig met OK.
4. Gebruik de knop TUN-/TUN+ om te schakelen tussen dd-mm-yyyy (dd-mm-jjjj), mm-dd-yyyy (mm-dd-jjjj) en yyyy-mm-dd (jjjj-mm-dd) en bevestig met OK.

Het scherm keert terug naar het menuscherm.

De klokstijl instellen

1. Druk lang op de MODUS-knop om het systeemmenu te openen.
2. Gebruik de knop TUN-/TUN+ om Time/Date (Tijd/Datum) te selecteren en bevestig met OK.
3. Gebruik de knop TUN-/TUN+ om Clock style (Klokstijl) (weergave op het stand-bydisplay) te selecteren en bevestig met OK.
4. Gebruik de knop TUN-/TUN+ om Analog (Analoog) of Digital (Digitaal) te selecteren en bevestig met OK.

Het scherm keert terug naar het menuscherm.

De automatische update instellen

1. Druk lang op de MODUS-knop om het systeemmenu te openen.
2. Gebruik de knop TUN-/TUN+ om Time/Date (Tijd/Datum) te selecteren en bevestig met OK.
3. Gebruik de knop TUN-/TUN+ om Auto Update (Automatische update) te selecteren en bevestig met OK.
4. Gebruik de knop TUN-/TUN+ om No Update (Geen update) of Update from Radio (Update via radio) (de DAB-zender stelt de tijd automatisch in als de ontvangst goed is) te selecteren en bevestig met OK.

Het scherm keert terug naar het menuscherm.

De displayverlichting instellen

1. Druk lang op de MODUS-knop om het systeemmenu te openen.
2. Gebruik de knop TUN-/TUN+ om Backlight (Achtergrondverlichting) te selecteren en bevestig met OK.
3. Gebruik de knop TUN-/TUN+ om Timeout (Time-out) te selecteren en bevestig met OK.
4. Gebruik knop de TUN-/TUN+ om te kiezen tussen Always On (Altijd Aan) en een uitschakeltijd voor de verlichting tussen 10 en 180 seconden en bevestigen met OK.

Het scherm keert terug naar het menuscherm.

Het displayverlichtingsniveau instellen

1. Druk lang op de MODUS-knop om het systeemmenu te openen.
2. Gebruik de knop TUN-/TUN+ om Backlight (Achtergrondverlichting) te selecteren en bevestig met OK.
3. Gebruik de knop TUN-/TUN+ om Level (Niveau) te selecteren en bevestig met OK.
4. Gebruik de TUN-/TUN+ knop om de helderheid van het scherm te selecteren tussen Low (Laag), Medium (Gemiddeld) en High (Hoog) en bevestig met OK.

Het scherm keert terug naar het menuscherm.

De EQ (equalizer) instellen

1. Druk lang op de MODUS-knop om het systeemmenu te openen.
2. Gebruik de knop TUN-/TUN+ om EQ (Equalizer) te selecteren en bevestig met OK.
3. Gebruik de knop TUN-/TUN+ om Level (Niveau) te selecteren en bevestig met OK.
4. Gebruik de knop TUN-/TUN+ om te selecteren tussen Normal (Normaal), Classic (Klassiek), Pop, Jazz, Rock, Flat (Vlak), Movie (Film) of News (Nieuws) en bevestig met OK.

Het scherm keert terug naar het menuscherm.

Frequentiebereik DAB+-radio	174,928-239,2 MHz
Frequentiebereik FM-radio	87,5-108 MHz
Opgenomen vermogen	8 W
Uitgangsvermogen	5 W RMS
Bluetooth	V5.3
QDID	180349
Hoofdtelefoonuitgang	3,5 mm stereo

Specificaties

Informatie	Opmerkingen
Naam of handelsmerk van de fabrikant, handelsregistratie en adres	DongGuan Obelieve Electronice Co.,Ltd 91441900050747698U Huazhaoxin Industrial Park B-4/F, Golden Phoenix Industrial Zone, Fenggan Town, Dongguan City, Guangdong Province. People's Republic of China
Modelaanduiding	OBL-1201000E
Ingangsspanning	100-240 V
AC-ingangsfrequentie	50/60 Hz
Uitgangsspanning	12,0 V
Uitgangsstrom	1,0 A
Uitgangsvermogen	12,0 W
Gemiddelde actieve efficiëntie	83,64%
Efficiëntie bij lage belasting (10%)	74,34%
Stroomverbruik bij geen belasting	0,072 W

1. Garantie

Commaxx B.V. verleent service en garantie in overeenstemming met de Europese wetgeving, wat betekent dat u bij reparaties (zowel tijdens als na de garantieperiode) contact dient op te nemen met uw lokale dealer.

Belangrijke opmerking: Het is niet mogelijk om te repareren producten direct naar Commaxx B.V. te sturen.

Belangrijke opmerking: Als dit apparaat op enigerlei wijze wordt geopend door de gebruiker of een niet-officieel servicecentrum, komt de garantie te vervallen.

Dit apparaat is niet geschikt voor professioneel gebruik. Bij professioneel gebruik vervallen alle garantieaanspraken van de fabrikant.

2. Disclaimer

Er worden regelmatig updates voor de firmware en/of hardwarecomponenten uitgegeven. Daarom kunnen sommige instructies, specificaties en afbeeldingen in deze documentatie enigszins afwijken van uw specifieke situatie. Alle items beschreven in deze handleiding, zijn alleen bestemd ter illustratie en zijn mogelijk niet van toepassing op een bepaalde situatie. Aan de beschrijving in deze handleiding kunnen geen wettelijke rechten of aanspraken worden ontleend.

3. Afvoer van het oude apparaat



Dit symbool geeft aan dat het betreffende elektrische product of de batterij in Europa niet als algemeen huishoudelijk afval mag worden afgevoerd. Om ervoor te zorgen dat het product en de batterij op de juiste manier worden verwerkt, dient u deze af te danken in overeenstemming met de toepasselijke lokale wetgeving met betrekking tot de verwijdering van elektrische apparatuur of batterijen. U helpt hierdoor natuurlijke hulpbronnen te behouden en de normen voor milieubescherming bij de behandeling en verwijdering van elektrisch afval te verbeteren (richtlijn afgedankte elektrische en elektronische apparatuur).

4. Verklaring van conformiteit

Hierbij verklaart Commaxx (Lenco) dat het type radioapparatuur [KENDO DAB Radio 25EX] voldoet aan richtlijn 2014/53/EU.

<https://doc.nedis.com/nl-nl/DR25EXBK>

Type RF	Frequentiebereik (MHz)	Vermogen (dBm)
DAB	174-240	-
Bluetooth	2402-2480	<6
FM	87,5-108	-

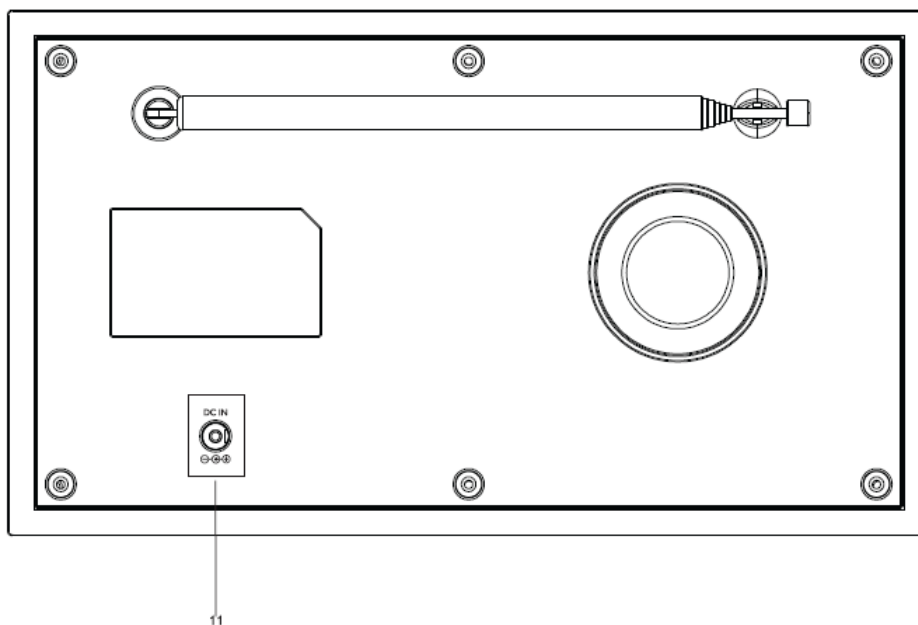
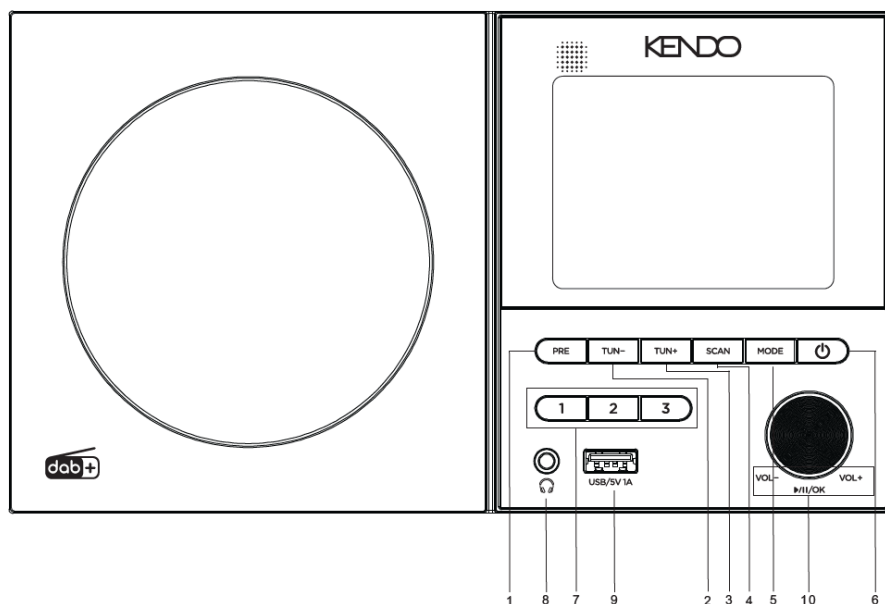

1. PRESET (PŘEDVOLBA)
2. TUN- (LADĚNÍ-)
3. TUN+ (LADĚNÍ+)
4. SCAN
5. MODE (REŽIM)
6. STANDBY (POHOTOVOSTNÍ REŽIM)
7. TLAČÍTKO 1.2.3
8. KONEKTOR VÝSTUPU PRO SLUCHÁTKA
9. USB VSTUP/NABÍJENÍ 5 V, 1 A
10. – TLAČÍTKO VOLUME + (HLASITOST +) PLAY (PŘEHRÁVÁNÍ)/PAUSE (PAUZA)/OK
11. VSTUP STEJNOSMĚRNÉHO PROUDU

UPOZORNĚNÍ:

Při použití ovládacích prvků nebo nastavení či provádění postupů, které nejsou výslovně uvedené v tomto návodu, může dojít k vystavení nebezpečnému záření.

BEZPEČNOSTNÍ OPATŘENÍ PŘED POUŽITÍM**DODRŽUJTE TYTO POKYNY:**

1. Nezakrývejte ani neblokujejte ventilační otvory. Pokládáte-li zařízení na policičku, ponechte kolem něj 5 cm volného místa na všech stranách.
2. Nainstalujte zařízení v souladu s dodaným návodem k obsluze.
3. Uchovávejte zařízení mimo zdroje tepla, jako jsou radiátory, ohřívače, kamna, svíčky a jiné produkty generující teplo nebo otevřený plamen. Zařízení se smí používat pouze v mírném klimatu. Je nutné se vyhnout extrémně chladnému i extrémně teplému prostředí. Provozní teplota od 0° do 35 °C.
4. Nepoužívejte zařízení v blízkosti silných magnetických polí.
5. Elektrostatické výboje by mohly narušovat normální používání tohoto zařízení. Pokud k tomu dojde, zařízení jednoduše resetujte a restartujte podle tohoto návodu k obsluze. Buďte opatrní během přenosu souborů a provádějte jej v prostředí bez statické elektřiny.
6. Varování! Do ventilačních otvorů ani jiných otvorů zařízení nikdy nevkládejte žádné předměty. Zařízením proudí vysoké napětí. Pokud byste do něj vložili předmět, mohlo by dojít k úrazu elektrickým proudem nebo ke zkratování interních součástí. Ze stejného důvodu zabraňte kontaktu zařízení s vodou i jinými tekutinami.
7. Nepoužívejte zařízení v mokřím nebo vlhkém prostředí, jako jsou koupelny nebo kuchyně s párou nebo v blízkosti plaveckých bazénů.
8. Zařízení nesmí být vystaveno kapající ani stříkající vodě. Zajistěte, aby v blízkosti zařízení ani na něm nebyly žádné předměty naplněné tekutinami, jako jsou vázy.
9. Pokud by mohlo docházet ke kondenzaci, zařízení nepoužívejte. V případě použití jednotky v teplých a vlhkých prostorách může vlhkost proniknout do jednotky za vzniku kapek nebo kondenzace a jednotka nemusí fungovat správně. Nechte jednotku vypnutou po dobu 1 nebo 2 hodin před zapnutím: jednotka musí být před zapnutím suchá.
10. Toto zařízení je vyrobeno s nejlepší péčí a než opustí výrobní závod, je několikrát zkontrolováno. Přesto je možné, že jako se všemi elektrickými přístroji může dojít k problémům. Pokud zaznamenáte kouř, nadměrné generování tepla nebo jakýkoli jiný neočekávaný jev, je nutné okamžitě vytáhnout zástrčku ze síťové napájecí zásuvky.
11. Toto zařízení musí být napájeno napájením odpovídajícím štítku s technickými údaji. Pokud si nejste jisti typem napájení ve vaší domácnosti, obraťte se na prodejce nebo místního elektrikáře.
12. Udržujte zařízení mimo dosah zvířat. Některá zvířata ráda okusují napájecí kabely.
13. K čištění zařízení používejte měkký suchý hadřík. Nepoužívejte rozpouštědla ani kapaliny na bázi benzínu. Chcete-li vyčistit těžko odstranitelné skvrny, lze použít vlhký hadřík s naředěným čisticím prostředkem.
14. Dodavatel není zodpovědný za poškození nebo ztrátu dat způsobené závadou, nesprávným používáním nebo úpravami výrobku nebo výměnou baterie.
15. Během formátování a přenosu souborů nepřerušujte připojení zařízení. V opačném případě může dojít k poškození nebo ztrátě dat.
16. Pokud je zařízení vybaveno funkcí přehrávání prostřednictvím konektoru USB, paměťové zařízení USB je třeba zapojit přímo do zařízení. Nepoužívejte prodlužovací kabel USB, protože by mohl způsobovat rušení vedoucí ke ztrátě dat.
17. Typový štítek je umístěn na dolním nebo zadním panelu zařízení.
18. Toto zařízení není určeno k používání osobami (včetně dětí) se sníženými fyzickými, smyslovými nebo duševními schopnostmi ani osobami bez patřičných zkušeností a znalostí, pokud nejsou pod dozorem nebo pokud jim ke správnému používání zařízení neudělují pokyny osoby zodpovědné za jejich bezpečnost.
19. Tento výrobek je určen pouze pro neprofesionální použití, nikoliv pro komerční nebo průmyslové použití.
20. Zajistěte, aby zařízení bylo ve stabilní poloze. Na škody způsobené používáním zařízení v nestabilní poloze, vibracemi, nárazy nebo nedodržením jakýchkoli varování nebo opatření uvedených v tomto návodu k obsluze se nevztahuje záruka.
21. Nikdy nesnímejte kryt tohoto zařízení.
22. Nikdy toto zařízení neumísťujte na jiný elektrický přístroj.
23. Zabraňte dětem v přístupu k plastovým sáčkům.
24. Používejte výhradně přídatná zařízení a příslušenství doporučená výrobcem.
25. Veškeré opravy svěřte kvalifikovaným servisním pracovníkům. Servis je nutný, bylo-li zařízení jakýmkoliv způsobem poškozeno, např. v případě poškození síťového kabelu nebo zástrčky, vniknutí tekutiny či pádu předmětu dovnitř zařízení, vystavení zařízení dešti nebo vlhkosti, nesprávného fungování nebo upuštění na zem.
26. Dlouhodobé vystavení hlasitým zvukům z osobních hudebních přehrávačů může vést k dočasné nebo trvalé ztrátě sluchu.
27. Je-li zařízení dodáno s napájecím kabelem nebo napájecím adaptérem:
 - V případě jakýchkoli potíží odpojte napájecí kabel a servis svěřte kvalifikovaným pracovníkům.

- Nesešlápněte ani nepřiskřípněte napájecí adaptér. Buďte velmi obezřetní, zejména při manipulaci v blízkosti zástrčky a vývodu kabelu. Nepokládejte na napájecí adaptér těžké předměty, které by jej mohly poškodit. Uchovávejte celé zařízení mimo dosah dětí! Pokud by si děti hrály s napájecím kabelem, mohly by se vážně zranit.
- Odpojte toto zařízení od napájení během bouřek s blesky a v případě, že ho nebudete delší dobu používat.
- Síťová zásuvka musí být namontována v blízkosti zařízení a musí být snadno přístupná.
- Zásuvky střídavého proudu ani prodlužovací kabely nepřetěžujte. Přetížení může způsobit požár nebo úraz elektrickým proudem.
- Zařízení třídy 1 musí být připojeno k zásuvce síťového napájení s ochranným uzemněním.
- Zařízení třídy 2 nevyžadují uzemnění.
- Při vytahování zástrčky ze síťové napájecí zásuvky vždy držte zástrčku. Netahejte za napájecí kabel. Mohlo by dojít ke zkratu.
- Nepoužívejte poškozený kabel, zástrčku ani uvolněnou zásuvku. V opačném případě by mohlo dojít k požáru nebo úrazu elektrickým proudem.

28. Je-li součástí zařízení nebo jeho dodávky dálkový ovladač s mincovými/knoflíkovými bateriemi:

Varování:

- Dbejte následujících varování: „Baterii nepolykejte. Nebezpečí chemického popálení!“
- [Dodaný dálkový ovladač] Tento výrobek obsahuje knoflíkovou baterii. Spolknete-li baterii, může již za 2 hodiny způsobit závažné vnitřní popáleniny a může vést i ke smrti.
- Uchovávejte nové i použité baterie mimo dosah dětí.
- Pokud nelze prostor pro baterie bezpečně zavřít, přestaňte zařízení používat a umístěte ho mimo dosah dětí.
- Pokud se domníváte, že mohlo dojít ke spolknutí baterie nebo jejímu vniknutí do jakékoli části těla, okamžitě vyhledejte lékařskou pomoc.

29. Upozornění k používání baterií:

- Při nesprávné výměně baterie hrozí nebezpečí výbuchu. Baterii nahrazujte pouze stejným nebo ekvivalentním typem.
- Baterie nesmí být během používání, skladování ani přepravy vystavena extrémně vysoké nebo nízké teplotě ani nízkému tlaku vzduchu ve vysokých nadmořských výškách.
- Výměna baterie za nesprávný typ může vést k výbuchu nebo úniku hořlavé kapaliny nebo plynu.
- Likvidace baterie v ohni nebo horké troubě, její mechanické rozbití nebo rozříznutí může vést k výbuchu.
- Ponechání baterie v prostředí s extrémně vysokou teplotou může vést k výbuchu nebo úniku hořlavé kapaliny nebo plynu.
- Při vystavení baterie extrémně nízkému tlaku vzduchu může dojít k výbuchu nebo úniku hořlavé kapaliny nebo plynu.
- Při likvidaci baterie je třeba věnovat pozornost ochraně životního prostředí.

Rozbalení:

Vyjměte všechny položky z obalů. Obaly uschovejte. Pokud je zlikvidujete, udělejte to v souladu s místními předpisy.

Součástí balení jsou následující položky: Rádio KENDO DAB 25EX, napájecí adaptér EU, návod k použití.

INSTALACE

- Vybalte všechny součásti a sejměte ochranný materiál.
- Připojte zařízení k elektrické síti až poté, co zkontrolujete síťové napětí a provedete všechna ostatní připojení.

1. Obecné varování ohledně funkce ASA

⚠ VAROVÁNÍ:

Toto zařízení je vybaveno **systémem automatických bezpečnostních výstrah DAB+ (ASA)**, který může automaticky přerušit přehrávání nebo přepnout stanice pro vysílání nouzových výstrah (např. nepříznivé počasí, výstrahy související s veřejnou bezpečností). Abyste zajistili, že obdržíte důležitá upozornění, nevypínejte tuto funkci, pokud to není nezbytně nutné.

2. Varování ohledně deaktivace funkce ASA

⚠ DŮLEŽITÉ UPOZORNĚNÍ:

Deaktivace **funkce ASA** zabrání příjmu nouzových výstrah. Toto zařízení je navrženo tak, aby upřednostňovalo výstrahy související s veřejnou bezpečností, a vypnutí této funkce může mít za následek chybějící důležité informace během nouzových situací.

3. Varování ohledně signálu a rušení

⚠ UPOZORNĚNÍ:

Systém ASA se spoléhá na stabilní signál DAB+. Slabý příjem, překážky nebo elektronické rušení mohou distribuci výstrahy zhoršit. Ujistěte se, že je anténa správně vysunuta a vyvarujte se umístění zařízení v blízkosti zdrojů rušení (jako jsou např. Wi-Fi směrovače nebo mikrovlnné trouby).

4. Oznámení o dodržování právních/regulačních předpisů

i POZNÁMKA:

Výrobek splňuje [příslušné normy, např. **ETSI TS 103 461** pro DAB+ ASA]. Manipulace s bezpečnostními výstražnými funkcemi nebo jejich vypnutí může v některých oblastech porušovat místní předpisy.

5. Upozornění ohledně pohotovostního režimu

i PŘIPOMÍNKA:

I v **pohotovostním režimu** se může toto zařízení aktivovat pro nouzové vysílání prostřednictvím systému ASA. Pro zajištění funkčnosti udržujte rádio pokud možno připojené k napájení.

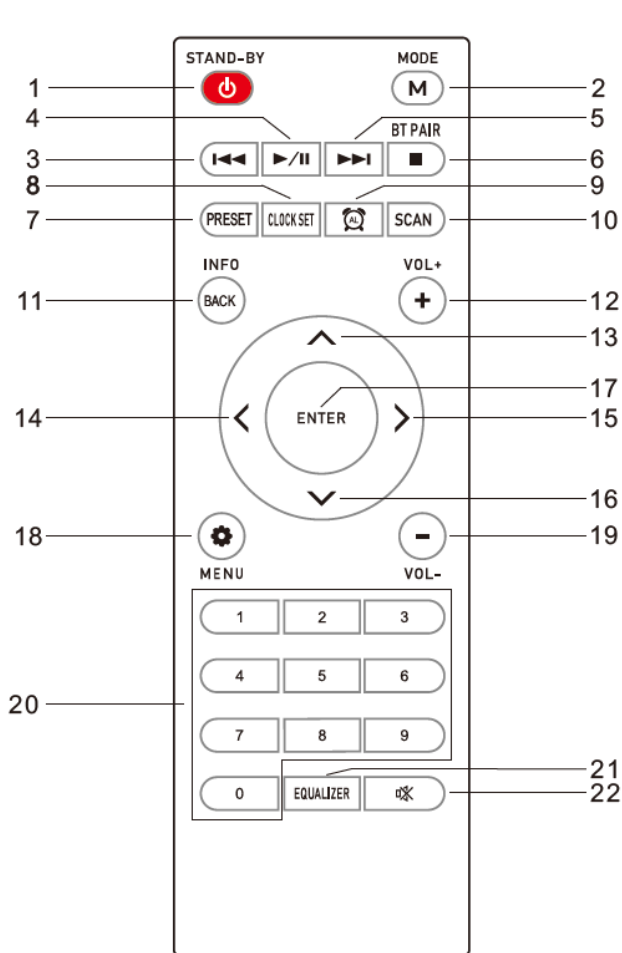

1. STANDBY (POHOTOVOSTNÍ REŽIM)
2. MODE (REŽIM) **M**
3. BT/USB PREVIOUS (PŘEDCHOZÍ)
4. BT/USB PLAY/PAUSE (PŘEHRÁVÁNÍ/POZASTAVENÍ)
5. BT/USB NEXT (DALŠÍ)
6. BT PAIR/USB STOP (PÁROVÁNÍ BT/ZASTAVENÍ USB)
7. PRESET (PŘEDVOLBA)
8. CLOCK SET (NASTAVENÍ HODIN)
9. ALARM (BUDÍK)
10. FM/DAB SCAN (SKEN FM/DAB)
11. INFO/BACK (INFORMACE/ZPĚT)
12. VOLUME+ (HLASITOST+)
13. CH+
14. BT/USB PREVIOUS (PŘEDCHOZÍ)
15. BT/USB NEXT (DALŠÍ)
16. CH-
17. ENTER
18. MENU (NABÍDKA)
19. VOLUME- (HLASITOST-)
20. 0-9 NUMERIC BUTTONS (NUMERICKÁ TLAČÍTKA 0-9)
21. EQUALIZER (EKVALIZÉR)
22. MUTE (ZTLUMIT)

Stisknutím tlačítka STANDBY (POHOTOVOSTNÍ REŽIM) zapnete zařízení.

Chcete-li zařízení vypnout, znovu stiskněte tlačítko  STANDBY (POHOTOVOSTNÍ REŽIM).

Nastavení ASA

Funkce ASA (automatické bezpečnostní upozornění) umožňuje v režimu DAB+ přijímat přizpůsobitelné varovné zprávy prostřednictvím signálu DAB+. Další informace o funkci ASA naleznete na adrese: www.dabplus.de/asa.

K zajištění správného přijímání varovných zpráv v pohotovostním režimu musí být **rádio DAB 25EX** připojeno ke zdroji napájení a v pohotovostním režimu (na displeji je zobrazeno datum a čas). Pokud je přijata kombinace stanic DAB+ ASA, na displeji se vedle času zobrazí [ASA].

Zapnutí funkce ASA

1. Dlouze stiskněte tlačítko Mode (Režim) a pomocí tlačítka Volume (Hlasitost) vyberte možnost ASA Setting (Nastavení ASA)
2. Stiskněte tlačítko OK.

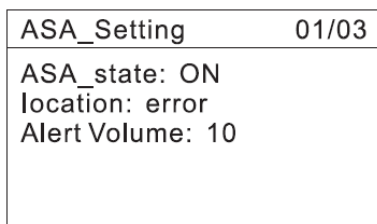

3. Pomocí tlačítka Volume (Hlasitost) vyberte zapnutí/vypnutí ve stavu ASA
4. Nastavení vaší polohy. Pomocí tlačítka Volume (Hlasitost) vyberte možnost Location (Poloha), poté ji potvrďte stisknutím tlačítka OK.
5. Nyní můžete tlačítkem Volume (Hlasitost) zadat jednotlivé číslice 12místného kódu polohy. Po zadání jednotlivých číslic přejděte stisknutím tlačítka OK na další číslici.



6. Pokud je poslední číslice správná, automaticky přejde na nastavení ASA. Pokud jsou číslice chybné, zobrazí se hlášení **Invalid Location (Neplatná poloha)**.



7. Pokud chcete zadat jiný kód polohy, použijte tlačítko Volume (Hlasitost), když se zobrazí starý kód. Proces zadávání čísel se restartuje.

Poznámka. Chcete-li dostávat varovné zprávy pro konkrétní polohu, musíte nastavit kód místa pro váš domov nebo místo, kde provozujete **rádio DAB 25EX**. Kód najdete online na adrese: www.asa.radio nebo naskenujte kód QR na displeji.

Hlasitost výstrahy

V podnabídce [ASA Setting] (Nastavení ASA) vyberte pomocí tlačítka Volume (Hlasitost) možnost [Volume] (Hlasitost) a potvrďte stisknutím tlačítka OK.

Nyní můžete pomocí kláves se šipkami nahoru nebo dolů předvolit hlasitost varovné zprávy. Pokud je to možné, vyberte hlasitost, kterou byste v případě nouze pohodlně slyšeli.

Stisknutím tlačítka OK uložte nastavení.

(Výchozí tovární hlasitost na úrovni 10)

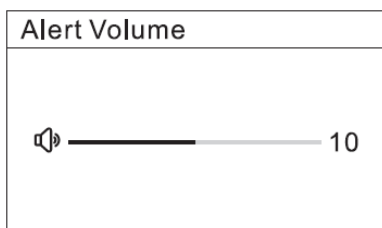

Nastavení hlasitosti

Zvýšení hlasitosti: Otáčejte ovladačem **Vol + (Hlasitost +)**

Snížení hlasitosti: Otáčejte ovladačem **Vol – (Hlasitost –)**

Při změně hlasitosti bude vybraná hlasitost vyjádřena proužky na displeji.

Rozsah hlasitosti je od 0 do 20

Nastavení jazyka

1. Dlouze stiskněte tlačítko MODE (REŽIM) do systémové nabídky.

2. Použijte ovladač hlasitosti nebo tlačítko TUN–/TUN+ (LADĚNÍ–/LADĚNÍ+), dokud se nezobrazí jazyk, a potvrďte tlačítkem OK.

3. Použijte ovladač hlasitosti nebo tlačítko TUN–/TUN+ (LADĚNÍ–/LADĚNÍ+), dokud na displeji nebude zobrazen požadovaný jazyk

a potvrďte stisknutím tlačítka OK.

Poznámka: Uložené nastavení se krátce zobrazí na displeji, který se poté vrátí zpět do dříve zvoleného režimu.

Pokud do 10 s nestisknete žádné tlačítko, displej se vrátí zpět na předchozí zvolenou možnost nabídky. (Nastavení, která nebudou potvrzena stisknutím tlačítka OK, nebudou uložena.) Nabídku ukončíte krátkým stisknutím tlačítka MODE (REŽIM) nebo počkejte 10 s.

Výběr režimu provozu

1. Krátkým stisknutím tlačítka MODE (REŽIM) můžete přepínat mezi režimy digitálního rádia (DAB+), FM rádia, USB a Bluetooth.

2. Stisknutím tlačítka OK potvrďte zvýrazněný výběr nebo počkejte několik sekund, než zařízení automaticky přejde do vybraných režimů.

Používání rádia DAB

Při prvním použití zařízení dlouze stiskněte tlačítko POWER (NAPÁJENÍ) a na obrazovce se zobrazí hodiny. Znovu ho stiskněte a na displeji se zobrazí hlášení Scan (Skenování) jako indikátor průběhu spolu s počtem nalezených stanic. Jakmile bude skenování stanice dokončeno, zařízení se automaticky přepne na první uloženou stanici.

1. Podržte tlačítko MODE (REŽIM) v režimu DAB a automaticky přehrajte dříve vybranou stanici.

2. Použití tlačítka TUN–/TUN+ (LADĚNÍ–/LADĚNÍ+) zobrazí úplný seznam stanic.

3. Použitím tlačítka TUN–/TUN+ (LADĚNÍ–/LADĚNÍ+) vyberete požadovanou stanici a potvrdíte ji tlačítkem OK.

Poznámka: Kompletní seznam stanic najdete také v nabídce (dlouze stiskněte tlačítko MODE (REŽIM)) výběrem položky Station List (Seznam stanic). Můžete také spustit skenování celého kanálu výběrem možnosti Scan (Skenovat) a stisknutím tlačítka OK

Používání rádia FM

1. Podržte tlačítko MODE (REŽIM) v režimu FM a automaticky přehrajte dříve vybranou stanici.
2. Stisknutím tlačítka Scan (Skenovat) automaticky naskenujete 30 stanic.
3. Dlouhým stisknutím tlačítka TUN-/TUN+ (LADĚNÍ-/LADĚNÍ+) spustíte skenování stanic. Skenování se zastaví, jakmile bude lokalizována první přijímací stanice, pokud je signál silný.
4. Pro nastavení silnější stanice krátkým stisknutím tlačítka TUN-/TUN+ (LADĚNÍ-/LADĚNÍ+) můžete vyhledávat v krocích po 0,05 MHz.

Poznámka: V systémové nabídce (dlouze stiskněte tlačítko MODE (REŽIM)) vyberte možnost Scan Setting (Nastavení skenování). Zde si můžete vybrat, zda budou do skenování zahrnuty všechny stanice nebo pouze stanice Strong (Silné). Stisknutím tlačítka OK svou volbu potvrďte

Ukládání vašich oblíbených stanic

Vyberte stanici, kterou chcete uložit jako oblíbenou 1, 2, 3.

Snadný způsob:

1. Naladíte stanici, kterou chcete uložit.
2. Chcete-li ji uložit do předvolby 1, 2 nebo 3, stiskněte a podržte požadované číslo předvolby. Poté se stanice uloží do dané předvolby.
3. Po úspěšném uložení oblíbené stanice se na displeji zobrazí zpráva.

Jiný způsob:

1. Dlouze stiskněte tlačítko MODE (REŽIM) do systémové nabídky
2. Opět krátce stiskněte tlačítko MODE (REŽIM) a vyberte režim rádia DAB/FM
3. Dlouze stiskněte tlačítko MODE (REŽIM) znovu uložíte stanice na 3 tlačítka přímé předvolby.
4. Pomocí tlačítka TUN-/TUN+ (LADĚNÍ-/LADĚNÍ+) vyberte možnost Preset Store (Uložit předvolbu) a potvrďte tlačítkem OK.
5. Použitím tlačítka TUN-/TUN+ (LADĚNÍ-/LADĚNÍ+) vyberete požadovanou předvolbu a potvrdíte ji tlačítkem OK.

Na displeji se krátce zobrazí položka Favorite Station Set! (Oblíbená stanice nastavena!), poté proběhne návrat do režimu DAB nebo FM.

Je možné uložit maximálně 30 předvoleb.

Vyvolání uložených oblíbených stanic

1. Dlouze stiskněte tlačítko MODE (REŽIM) do systémové nabídky.
2. Pomocí tlačítka TUN-/TUN+ (LADĚNÍ-/LADĚNÍ+) vyberte možnost **Preset Recall** (Vyvolání předvolby) a potvrďte tlačítkem OK. Na obrazovce se zobrazí úplný seznam předvoleb.
3. Použitím tlačítka TUN-/TUN+ (LADĚNÍ-/LADĚNÍ+) vyberete požadovanou stanici a potvrdíte ji tlačítkem OK.

PROVOZ USB

Pro přehrávání MP3 a nabíjení mobilních zařízení (5 V/1 A)



Tlačítko PLAY/PAUSE (PŘEHRÁT/ZASTAVIT) pro ovládání provozu USB.



Stiskněte, chcete-li zastavit přehrávání

Bluetooth

V režimu Bluetooth můžete připojit mobilní zařízení podporující technologii Bluetooth a přehrávat uloženou hudbu prostřednictvím reproduktorů rádia.

Navázání připojení Bluetooth

Nejprve zapněte připojení Bluetooth ve svém mobilním zařízení.

1. Krátce stiskněte několikrát tlačítko MODE (REŽIM), dokud se nezvýrazní možnost Bluetooth, a stiskněte tlačítko OK.
2. Na displeji se zobrazí blikající hlášení „Pairing“ (Párování)

Poznámka: pokud bylo rádio dříve připojeno k jinému zařízení, dlouze stiskněte tlačítko OK, dokud se na displeji nezobrazí hlášení „Pairing“ (Párování)

3. Spusťte skenování zařízení na mobilním zařízení.
4. Vyberte: „Kendo DAB Radio 25EX“ na vašem mobilním zařízení a připojte zařízení.
5. Na displeji se zobrazí zpráva hlášení (Připojeno), zazní pípnutí a na obrazovce se zobrazí název připojeného zařízení.

Nejprve spusťte přehrávání na mobilním zařízení.

Můžete použít funkce přehrávání přímo na rádiu:

Krátkým stisknutím tlačítka OK spustíte a pozastavíte přehrávání.

Přeskočte na předchozí stopu pomocí TUN- (LADĚNÍ-)

Přeskočte na další stopu pomocí TUN+ (LADĚNÍ+)

Použijte tlačítko Volume (Hlasitost) pro nastavení hlasitosti

Poznámka: Pokud je hlasitost na rádiu příliš nízká, zvýšte hlasitost na svém mobilním zařízení.

Funkce budíku

1. Stisknutím a podržením tlačítka MODE (REŽIM) na ovladači hlasitosti otevřete nabídku systému.
2. Použijte tlačítko TUN-/TUN+ (LADĚNÍ-/LADĚNÍ+) a vyberte možnost Alarms (Budíky). Potvrďte tlačítkem OK.
3. Pomocí tlačítka TUN-/TUN+ (LADĚNÍ-/LADĚNÍ+) vyberte možnost Alarm 1 nebo Alarm 2 (Budík 1, Budík 2) a potvrďte tlačítkem OK.
4. Pomocí tlačítka TUN-/TUN+ (LADĚNÍ-/LADĚNÍ+) vyberte možnost Alarm (Budík) a pomocí tlačítka OK přepněte mezi možnostmi On (Zapnuto) a Off (Vypnuto).
5. Pomocí tlačítka TUN-/TUN+ (LADĚNÍ-/LADĚNÍ+) vyberte možnost Time (Čas) a potvrďte tlačítkem OK.
6. Pomocí tlačítka TUN-/TUN+ (LADĚNÍ-/LADĚNÍ+) nastavte hodiny a minuty a poté vše potvrďte tlačítkem OK.
7. Pomocí tlačítka TUN-/TUN+ (LADĚNÍ-/LADĚNÍ+) vyberte možnost Source (Zdroj) a potvrďte tlačítkem OK.
8. Pomocí tlačítka TUN-/TUN+ (LADĚNÍ-/LADĚNÍ+) vyberte mezi možnostmi FM, DAB a Buzzer (Bzučák) a potvrďte tlačítkem OK.
9. Pomocí tlačítka TUN-/TUN+ (LADĚNÍ-/LADĚNÍ+) vyberte možnost Repeat (Opakovat) a potvrďte tlačítkem OK.
10. Pomocí tlačítka TUN-/TUN+ (LADĚNÍ-/LADĚNÍ+) vyberte mezi Once (Jednou), Daily (Denně), Weekends (Víkendy) a Workday (Pracovní den) a potvrďte tlačítkem OK.
11. Pomocí tlačítka TUN-/TUN+ (LADĚNÍ-/LADĚNÍ+) vyberte možnost Volume (Hlasitost) a potvrďte tlačítkem OK.

Poznámka: Hlasitost bzučáku je stabilní a postupně se zvyšuje od úrovně 2 na 15.

12. Pomocí tlačítka MODE (REŽIM) opusťte nabídku. Na displeji se rozsvítí symbol budíku 1 nebo 2.
13. Krátkým stisknutím tlačítka on/off (zapnuto/vypnuto) přepněte zařízení do pohotovostního režimu.
14. Zvolený signál budíku zazní v nastaveném čase.

Když je spuštěn budík:

Stiskněte tlačítko OK pro odložení na 5 minut nebo pokud chcete prodloužit dobu odložení, můžete opakovaně stisknout tlačítko TUN-/TUN+ (LADĚNÍ-/LADĚNÍ+) (po prvním stisknutí tlačítka OK při spuštění budíku) pro prodloužení budíku odložení na 5 – 10 – 15 nebo 30 minut.

Stisknutím tlačítka on/off (zapnuto/vypnuto) deaktivujete signál budíku. (Budík se spustí opět následující den, když

bude nakonfigurován.

Režim spánku

Nastavení režimu spánku

Režim spánku je časovač, který vypne zařízení po určitém nakonfigurovaném čase.

1. Stisknutím a podržením tlačítka MODE (REŽIM) otevřete systémovou nabídku.
2. Pomocí tlačítka TUN-/TUN+ (LADĚNÍ-/LADĚNÍ+) vyberte možnost Sleep (Spánek) a potvrďte tlačítkem OK.
3. Pomocí tlačítka TUN-/TUN+ (LADĚNÍ-/LADĚNÍ+) vyberte mezi 15 – 30 – 45 – 60 – 75 – 90 – 105 – 120 minutami nebo možností Off (Vypnuto).
4. Krátkým stisknutím tlačítka OK potvrďte nastavení.

Na displeji se zobrazuje symbol spánku a zbývající doba do spánku.

Nastavení času

Ruční nastavení času/data

Pokud nemáte žádný příjem DAB/FM, můžete čas a datum také nakonfigurovat ručně.

1. Dlouze stiskněte tlačítko MODE (REŽIM) a otevřete systémovou nabídku.
2. Pomocí tlačítka TUN-/TUN+ (LADĚNÍ-/LADĚNÍ+) vyberte možnost Time/Date (Čas/datum) a potvrďte tlačítkem OK.
3. Pomocí tlačítka TUN-/TUN+ (LADĚNÍ-/LADĚNÍ+) vyberte možnost Set Time/Date (Nastavit čas/datum) a potvrďte tlačítkem OK.
4. Pomocí tlačítka TUN-/TUN+ (LADĚNÍ-/LADĚNÍ+) nastavte postupně den – měsíc – rok – hodinu – minutu a potvrďte je tlačítkem OK. Displej se vrátí na obrazovku nabídky.

Nastavení formátu času

1. Dlouze stiskněte tlačítko MODE (REŽIM) a otevřete systémovou nabídku.
2. Pomocí tlačítka TUN-/TUN+ (LADĚNÍ-/LADĚNÍ+) vyberte možnost Time/Date (Čas/datum) a potvrďte tlačítkem OK.
3. Pomocí tlačítka TUN-/TUN+ (LADĚNÍ-/LADĚNÍ+) vyberte možnost Set Hour System (Nastavit systém hodin) a potvrďte tlačítkem OK.
4. Pomocí tlačítka TUN-/TUN+ (LADĚNÍ-/LADĚNÍ+) vyberte 24- nebo 12hodinový systém a potvrďte tlačítkem OK.

Displej se vrátí na obrazovku nabídky

Nastavení formátu data

1. Dlouze stiskněte tlačítko MODE (REŽIM) a otevřete systémovou nabídku.
2. Pomocí tlačítka TUN-/TUN+ (LADĚNÍ-/LADĚNÍ+) vyberte možnost Time/Date (Čas/datum) a potvrďte tlačítkem OK.
3. Pomocí tlačítka TUN-/TUN+ (LADĚNÍ-/LADĚNÍ+) vyberte možnost Set Date Format (Nastavit formát data) a potvrďte tlačítkem OK.
4. Pomocí tlačítka TUN-/TUN+ (LADĚNÍ-/LADĚNÍ+) přepněte mezi dd-mm-rrrr, mm-dd-rrrr a rrrr-mm-dd a potvrďte tlačítkem OK

Displej se vrátí na obrazovku nabídky.

Nastavení stylu hodin

1. Dlouze stiskněte tlačítko MODE (REŽIM) a otevřete systémovou nabídku
2. Pomocí tlačítka TUN-/TUN+ (LADĚNÍ-/LADĚNÍ+) vyberte možnost Time/Date (Čas/datum) a potvrďte tlačítkem OK.
3. Pomocí tlačítka TUN-/TUN+ (LADĚNÍ-/LADĚNÍ+) vyberte možnost Clock style (Styl hodin) (zobrazení na pohotovostním displeji) a potvrďte tlačítkem OK.
4. Pomocí tlačítka TUN-/TUN+ (LADĚNÍ-/LADĚNÍ+) vyberte mezi možnostmi Analog (Analogové) a Digital (Digitální) a potvrďte tlačítkem OK.

Displej se vrátí na obrazovku nabídky.

Nastavení automatické aktualizace

1. Dlouze stiskněte tlačítko MODE (REŽIM) a otevřete systémovou nabídku
2. Pomocí tlačítka TUN-/TUN+ (LADĚNÍ-/LADĚNÍ+) vyberte možnost Time/Date (Čas/datum) a potvrďte tlačítkem OK
3. Pomocí tlačítka TUN-/TUN+ (LADĚNÍ-/LADĚNÍ+) vyberte možnost Auto Update (Automatická aktualizace) a potvrďte tlačítkem OK.
4. Pomocí tlačítka TUN-/TUN+ (LADĚNÍ-/LADĚNÍ+) vyberte mezi No Update (Žádná aktualizace) a Update from Radio (Aktualizace z rádia) (stanice DAB automaticky nastaví čas, pokud je příjem dobrý), a potvrďte tlačítkem OK.

Displej se vrátí na obrazovku nabídky.

Nastavení osvětlení displeje

1. Dlouze stiskněte tlačítko MODE (REŽIM) a otevřete systémovou nabídku
2. Pomocí tlačítka TUN-/TUN+ (LADĚNÍ-/LADĚNÍ+) vyberte možnost Backlight (Podsvícení) a potvrďte tlačítkem OK.
3. Pomocí tlačítka TUN-/TUN+ (LADĚNÍ-/LADĚNÍ+) vyberte možnost Timeout (Časový limit) a potvrďte tlačítkem OK.
4. Pomocí tlačítka TUN-/TUN+ (LADĚNÍ-/LADĚNÍ+) vyberte mezi možnostmi Always On (Vždy zapnuto) a dobou vypnutí osvětlení mezi 10 a 180 sekundami a potvrďte tlačítkem OK.

Displej se vrátí na obrazovku nabídky.

Nastavení úrovně osvětlení displeje

1. Dlouze stiskněte tlačítko MODE (REŽIM) a otevřete systémovou nabídku
2. Pomocí tlačítka TUN-/TUN+ (LADĚNÍ-/LADĚNÍ+) vyberte možnost Backlight (Podsvícení) a potvrďte tlačítkem OK.
3. Pomocí tlačítka TUN-/TUN+ (LADĚNÍ-/LADĚNÍ+) vyberte možnost Level (Úroveň) a potvrďte tlačítkem OK.
4. Pomocí tlačítka TUN-/TUN+ (LADĚNÍ-/LADĚNÍ+) vyberte jas displeje mezi Low, Medium a High (Nízký, Střední a Vysoký) a potvrďte tlačítkem OK.

Displej se vrátí na obrazovku nabídky.

Nastavení funkce EQ (Ekvalizér)

1. Dlouze stiskněte tlačítko MODE (REŽIM) a otevřete systémovou nabídku
2. Pomocí tlačítka TUN-/TUN+ (LADĚNÍ-/LADĚNÍ+) vyberte možnost EQ (Ekvalizér) a potvrďte tlačítkem OK.
3. Pomocí tlačítka TUN-/TUN+ (LADĚNÍ-/LADĚNÍ+) vyberte možnost Level (Úroveň) a potvrďte tlačítkem OK.
4. Pomocí tlačítka TUN-/TUN+ (LADĚNÍ-/LADĚNÍ+) vyberte mezi možnostmi Normal (Normální), Classic (Klasická hudba), Pop, Jazz, Rock, Flat (Vyrovnaný), Movie (Film) a News (Zprávy) a potvrďte tlačítkem OK.

Displej se vrátí na obrazovku nabídky.

Rozsah rádiových frekvencí DAB +	174,928–239,2 MHz
Rozsah rádiových frekvencí FM	87,5–108 MHz
Spotřeba energie	8 W
Výstupní výkon	5 W RMS
Bluetooth	V5.3
QDID	180349
Výstup pro sluchátka	3,5 mm stereofonní

Technické parametry

Informace	Poznámky
Název výrobce nebo ochranná známka, firemní registrace a adresa společnosti	DongGuan Obelieve Electronics Co.,Ltd 91441900050747698U

	Huazhaoxin Industrial Park B-4/F, Golden Phoenix Industrial Zone, Fenggan Town, Dongguan City, Guangdong Province. People's Republic of China
Označení modelu	OBL-1201000E
Vstupní napětí	100–240 V
Vstupní frekvence stř. proudu	50/60 Hz
Výstupní napětí	12,0 V
Výstupní proud	1,0 A
Výstupní Výkon	12,0 W
Průměrná aktivní účinnost	83,64 %
Účinnost při nízkém zatížení (10 %)	74,34 %
Spotřeba energie bez zatížení	0,072 W

1. Záruka

Společnost Commaxx B.V. nabízí servis a záruku v souladu s evropskými zákony, což znamená, že se v případě opravy (během záruční doby a po jejím uplynutí) musíte obrátit na místního prodejce.

Důležitá poznámka: Produkty vyžadující opravu nelze odesílat přímo do společnosti Commaxx B.V.

Důležitá poznámka: Pokud dojde jakýmkoli způsobem k otevření zařízení, nebo k němu přistoupí neoficiální servisní středisko, platnost záruky zaniká.

Toto zařízení není vhodné pro profesionální používání. V případě profesionálního používání dochází k zániku veškerých záručních závazků výrobce.

2. Právní omezení

Aktualizace firmwaru a hardwarových součástí se provádějí pravidelně. Některé z pokynů, technických údajů nebo obrázků v tomto dokumentu se proto mohou lišit od konkrétní situace. Všechny položky popsané v tomto návodu slouží pouze k ilustrativnímu účelu a nemusí se vztahovat na konkrétní situaci. Z popisu v tomto návodu nevzniká žádný právní nárok ani oprávnění.

3. Likvidace starého zařízení



Tento symbol znamená, že příslušný elektrický výrobek nebo baterie nesmí být v Evropě likvidován společně s běžným komunálním odpadem. Pro zajištění správného nakládání s výrobkem a baterií zlikvidujte spotřebič v souladu s veškerými místně platnými zákony týkajícími se likvidace elektrických zařízení či baterií. Tím pomůžete zachovat přírodní zdroje a zlepšovat standardy ochrany životního prostředí týkající se likvidace elektroodpadu (směrnice o odpadních elektrických a elektronických zařízeních).

4. Prohlášení o shodě

Společnost Commaxx (Lenco) tímto prohlašuje, že rádiové zařízení typu [Kendo DAB Radio 25EX] je ve shodě se směrnicí 2014/53/EU.

Typ RF	Rozsah frekvence (MHz)	Výkon (dBm)
DAB	174–240	–
Bluetooth	2402–2480	< 6
FM	87,5–108	–

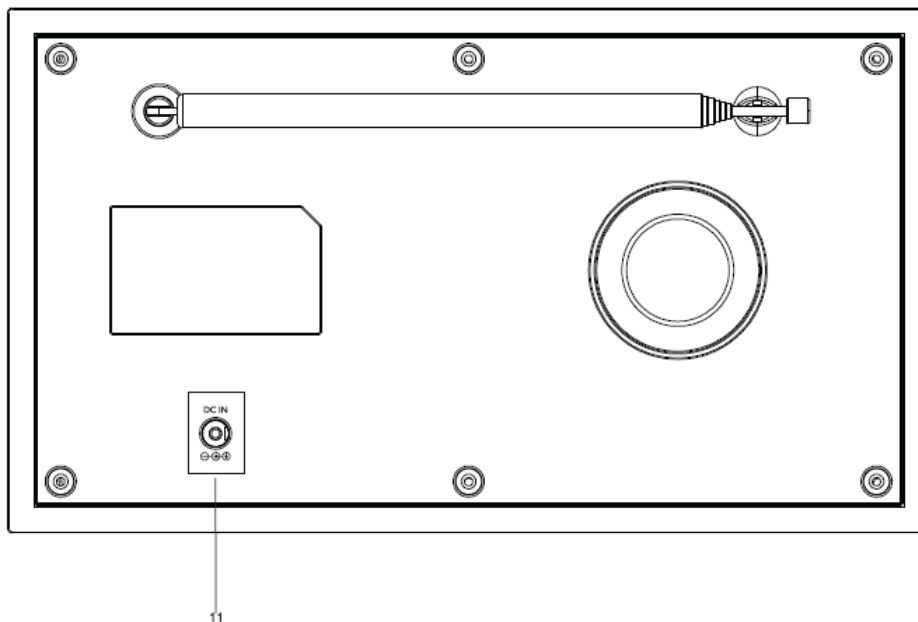
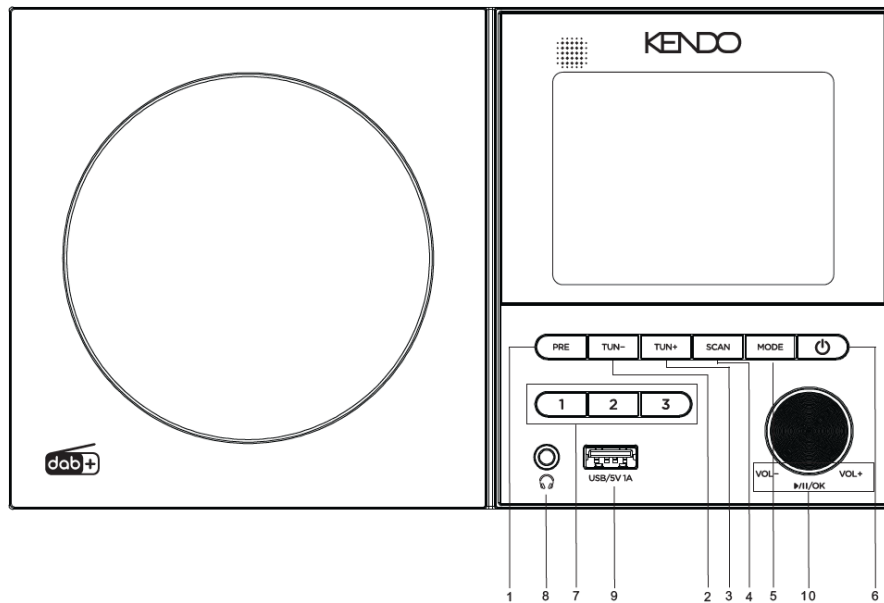

1. PRESET (Predvoľba)
2. TUN- (Ladenie -)
3. TUN+ (Ladenie +)
4. SCAN (Skenovať)
5. MODE (Režim)

6. STANDBY (Pohotovostný režim)
7. TLAČIDLÁ 1, 2, 3
8. KONEKTOR VÝSTUPU DO SLÚCHADIEL
9. VSTUP USB/NABÍJANIE 5 V 1 A
10. TLAČIDLO HLASITOSTI -/+ A PREHRÁVANIA/POZASTAVENIA/OK
11. VSTUP DC

UPOZORNENIE:

Používanie ovládacích prvkov, úprav alebo vykonávanie postupov iných než tu uvedených môže mať za následok vystavenie účinkom nebezpečného žiarenia.

PREVENTÍVNE OPATRENIA PRED POUŽITÍM**MAJTE NA PAMÄTI TIETO POKYNY:**

1. Nezakrývajte ani neblokujte vetracie otvory. Keď položíte zariadenie na policu, nechajte okolo celého zariadenia 5 cm (2 palce) voľného miesta.
2. Nainštalujte v súlade s priloženým návodom na používanie.
3. Zariadenie neumiestňujte do blízkosti zdrojov tepla, ako sú radiátory, ohrievače, rúry, sviečky a iné zariadenia generujúce teplo, ani k otvorenému ohňu. Zariadenie sa smie používať len v miernej klíme. Nepoužívajte zariadenie v extrémne chladnom ani teplom prostredí. Prevádzková teplota od 0 ° do 35 °C.
4. Zariadenie nepoužívajte v blízkosti silných magnetických polí.
5. Elektrostatický výboj môže rušiť bežné používanie tohto zariadenia. Ak sa tak stane, stačí zariadenie resetovať a znova spustiť podľa pokynov uvedených v návode na používanie. Počas prenosu súborov narábajte so zariadením opatrne a používajte ho v prostredí bez statickej elektriny.
6. Výstraha! Do výrobku nikdy nevkładajte žiadne predmety cez vetranie alebo otvory. Vo výrobku je vysoké napätie a pri vložení nejakého predmetu môže dôjsť k úrazu elektrickým prúdom a/alebo skratu vnútorných súčastí. Z toho istého dôvodu nelejte na výrobok vodu ani žiadnu kvapalinu.
7. Nepoužívajte v mokrom ani vlhkom prostredí, ako sú napríklad kúpeľne, kuchyne s parou alebo blízko bazénov.
8. Nevystavujte zariadenie kvapkajúcej ani striekajúcej vode a neukładajte na zariadenie ani v jeho blízkosti žiadne predmety naplnené tekutinou, ako napríklad vázy.
9. Zariadenie nepoužívajte, ak môže dôjsť ku kondenzácii vlhkosti. Keď sa zariadenie používa v teplej vlhkej miestnosti, vo vnútri zariadenia sa môžu objaviť kvapky vody alebo kondenzácia a zariadenie nemusí správne fungovať. Zariadenie nechajte vypnuté približne 1 až 2 hodiny a pred pripojením k napájaniu ho vysušte.
10. Hoci je toto zariadenie vyrobené s najväčšou starostlivosťou a pred opustením výroby viackrát kontrolované, stále sa môžu vyskytnúť problémy, ako pri všetkých elektrických prístrojoch. Ak spozorujete dym, nadmerné zahrievanie alebo nejaký iný nečakaný príznak, je potrebné okamžite odpojiť zástrčku z elektrickej zásuvky.
11. Toto zariadenie musí byť prevádzkované so zdrojom energie, ako je vyznačené na štítku s parametrami. Ak si nie ste istí typom napájania používaným vo vašej domácnosti, obráťte sa na predajcu alebo na miestnu energetickú spoločnosť.
12. Zariadenie uchovávajte mimo dosahu zvierat. Niektoré zvieratá zvyknúť hrýzť napájacie káble.
13. Zariadenie čistite mäkkou suchou handričkou. Nepoužívajte riedidlá ani benzínové kvapaliny. Ak chcete odstrániť odolné škvrny, môžete použiť handričku navlhčenú zriedeným čistiacim prostriedkom.
14. Dodávateľ nezodpovedá za žiadne škody ani straty údajov spôsobené poruchou, nesprávnym používaním, úpravou zariadenia ani výmenou batérie.
15. Neprerušujte spojenie, keď sa zariadenie formátuje alebo sa prenášajú súbory. V opačnom prípade môže dôjsť k poškodeniu alebo strate údajov.
16. Ak zariadenie obsahuje funkciu prehrávania USB, pamäťový kľúč USB je potrebné zasunúť priamo do zariadenia. Nepoužívajte predlžovací kábel USB, pretože môže spôsobiť rušenie a následne stratu údajov.
17. Typový štítok sa nachádza na dolnom alebo zadnom paneli prístroja.
18. Toto zariadenie nie je určené deťom ani osobám so zníženými fyzickými, zmyslovými a duševnými schopnosťami, osobám bez skúseností a vedomostí, ak pri nich nie je dozor, prípadne im neboli poskytnuté pokyny na používanie zariadenia od osoby, ktorá je zodpovedná za ich bezpečnosť.
19. Tento produkt nie je určený na profesionálne použitie, ani na komerčné či priemyselné použitie.
20. Zaisťte, aby bol prístroj v stabilnej polohe. Na poškodenie spôsobené používaním tohto zariadenia v nestabilnej polohe alebo v dôsledku vibrácií, nárazov alebo nerešpektovania upozornení alebo opatrení uvedených v tejto používateľskej príručke sa nevzťahuje záruka.
21. Nikdy neodstraňujte kryt tohto zariadenia.
22. Zariadenie nikdy neumiestňujte na iné elektrické zariadenie.
23. Nedovoľte deťom prísť do kontaktu s plastovými obalmi.
24. Používajte len doplnky/príslušenstvo určené výrobcom.
25. Všetky opravy prenechajte kvalifikovanému servisnému personálu. Oprava je nutná v prípade, že bol prístroj akýmkoľvek spôsobom poškodený, keď bol poškodený napájací kábel alebo zástrčka, ak bol prístroj poliaty tekutinou alebo ak sa do neho dostali nejaké predmety, ak bol prístroj vystavený účinkom dažďa alebo vlhkosti, ak nepracuje správne alebo ak spadol.
26. Dlhodobé vystavenie hlasnému zvuku z hudobných prehrávačov môže viesť k dočasnej alebo trvalej strate sluchu.
27. Ak je produkt dodávaný s napájacím káblom alebo sieťovým napájacím adaptérom:
 - Ak sa vyskytnú akékoľvek problémy, odpojte sieťový napájací kábel a obráťte sa na kvalifikovaný personál so žiadosťou o servis.

- Nestúpajte na napájací adaptér ani ho neprepichujte. Dávajte pozor, najmä blízko zástrčiek a výstupu kábla. Na napájací adaptér nedávajte žiadne ťažké predmety, ktoré by ho mohli poškodiť. Celé zariadenie držte mimo dosahu detí! Pri hre s napájacím káblom hrozí vážny úraz.
- Odpojte zariadenie počas búrky alebo v prípade, že ho dlhšiu dobu nepoužívate.
- Elektrická zásuvka musí byť umiestnená blízko zariadenia a musí byť ľahko prístupná.
- Nepreťažujte elektrické zásuvky ani predlžovacie káble. Pri preťažení môže dôjsť k požiaru alebo úrazu elektrickým prúdom.
- Zariadenia s konštrukciou CLASS 1 musí byť zapojené do elektrickej zásuvky s ochranným uzemnením.
- Zariadenia s konštrukciou CLASS 2 nevyžadujú uzemnené pripojenie.
- Pri vyťahovaní kábla z elektrickej zásuvky ho vždy držte za zástrčku. Neťahajte za napájací kábel. Mohlo by dôjsť ku skratu.
- Nepoužívajte poškodený napájací kábel, zástrčku ani elektrickú zásuvku. V opačnom prípade môže dôjsť k požiaru alebo úrazu elektrickým prúdom.

28. Ak je súčasťou zariadenia diaľkový ovládač s gombíkovými batériami:

Výstraha:

- Batériu nekladajte do úst. Nebezpečenstvo popáleniny spôsobenej chemikáliou.
- [Ak je súčasťou diaľkový ovládač] Toto zariadenie obsahuje gombíkovú batériu. Prehltnutie batérie môže spôsobiť vážne vnútorné popáleniny už do 2 hodín a môže viesť až k úmrtiu.
- Nové a použité batérie udržiavajte mimo dosahu detí.
- Ak sa priestor na batérie nedá bezpečne zatvoriť, prestaňte zariadenie používať a uchovávajte ho mimo dosahu detí.
- Ak máte podozrenie, že došlo k prehltnutiu alebo umiestneniu batérie do akejkoľvek časti ľudského teľa, okamžite vyhľadajte lekársku pomoc.

29. Výstraha týkajúca sa používania batérií:

- V prípade nesprávnej výmeny batérií hrozí riziko výbuchu. Batérie vymieňajte len za rovnaký alebo ekvivalentný typ.
- Počas používania, skladovania ani prepravy nevystavujte batériu extrémne vysokým ani nízkym teplotám ani nízkemu tlaku vzduchu vo vysokej nadmorskej výške.
- Ak vymeníte batériu za nesprávny typ, môže dôjsť k výbuchu alebo úniku horľavej kvapaliny alebo plynu.
- Pri likvidácii batérie v ohni alebo horúcej peci alebo mechanickým rozdrvením alebo prerezaním môže dôjsť k výbuchu.
- Ak necháte batériu v prostredí s extrémne vysokými teplotami, môže dôjsť k výbuchu alebo úniku horľavej kvapaliny alebo plynu.
- Ak je batéria vystavená extrémne nízkemu tlaku vzduchu, môže dôjsť k výbuchu alebo úniku horľavej kvapaliny alebo plynu.
- Pri likvidácii batérie musíte dbať na životné prostredie.

Vybalenie:

Všetky súčasti vyberte z obalu. Obal si ponechajte. Ak ho vyhadzujete, postupujte podľa miestnych predpisov.

Súčasťou dodávky sú nasledujúce položky: Rádio KENDO DAB 25EX, napájací adaptér AC/DC (EÚ), návod na použitie.

INŠTALÁCIA

- Rozbalte všetky súčasti a odstráňte ochranný materiál.
- Prístroj nezapájajte do siete, kým neskontrolujete sieťové napätie a pred tým, než vytvoríte všetky ostatné pripojenia.

1. Všeobecná výstraha o funkcii ASA

⚠ VÝSTRAHA:

Toto zariadenie je vybavené systémom **automatického bezpečnostného upozornenia DAB+ (ASA)**, ktorý môže automaticky prerušiť prehrávanie alebo prepnúť stanice na vysielanie núdzových upozornení (napríklad nepriaznivé počasie, bezpečnostné varovania verejnosti). Ak to nie je absolútne nevyhnutné, nevypínajte túto funkciu, aby ste mohli prijímať dôležité upozornenia.

2. Varovanie pred vypnutím funkcie ASA

⚠ DÔLEŽITÉ OZNÁMENIE:

Vypnutie **funkcie ASA** zabráni príjmu núdzových upozornení. Toto zariadenie je vytvorené tak, aby mali prioritu bezpečnostné varovania verejnosti. Vypnutie tejto funkcie môže viesť k neprijatiu dôležitých správ počas núdzových stavov.

3. Signál a rušenie – varovanie

⚠ UPOZORNENIE:

Systém ASA sa spolieha na stabilný signál DAB+. Slabý príjem, prekážky alebo elektronické rušenie môžu ovplyvniť doručenie upozornenia. Dbajte na to, aby bola anténa riadne vysunutá a toto zariadenie neumiestňujte do blízkosti zdrojov rušenia (napríklad smerovače Wi-Fi, mikrovlnné rúry).

4. Oznámenie o súlade s legislatívnymi/regulačnými požiadavkami

i POZNÁMKA:

Tento produkt je v súlade s [relevantnými štandardmi, napríklad **ETSI TS 103 461** pre systém ASA DAB+]. Vypnutie alebo akákoľvek úprava funkcií bezpečnostného upozornenia môže v niektorých oblastiach viesť k porušovaniu miestnych nariadení.

5. Upozornenie v pohotovostnom režime

i PRIPOMENUTIE:

Toto zariadenie môže aktivovať núdzové vysielanie prostredníctvom systému ASA aj v **pohotovostnom režime**. Ak je to možné, na zaistenie funkčnosti ponechajte rádio pripojené k zdroju napájania.



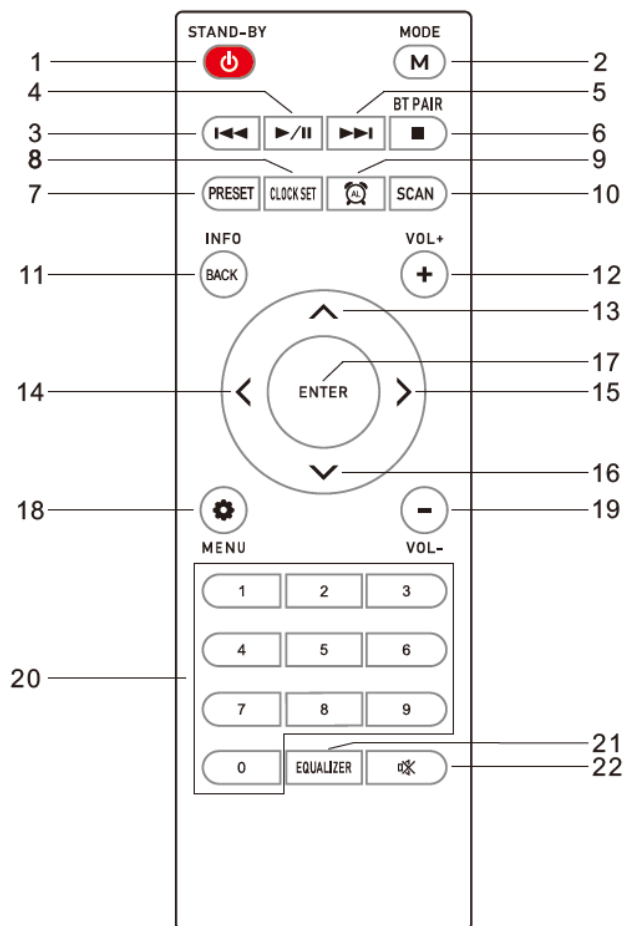

1. STANDBY (Pohotovostný režim)
2. MODE (Režim) **M**
3. BT/USB PREVIOUS (Bluetooth/USB predchádzajúci)
4. BT/USB PLAY/PAUSE (Bluetooth/USB prehrať/pozastaviť)
5. BT/USB NEXT (Bluetooth/USB nasledujúci)
6. BT PAIR/USB STOP (Bluetooth párovanie/USB zastavenie)
7. PRESET (Predvoľba)
8. CLOCK SET (Nastavenie hodín)
9. ALARM (Alarm)
10. FM/DAB SCAN (Skenovanie FM/DAB)
11. INFO/BACK (Informácie/naspäť)
12. VOLUME+ (Hlasitosť +) **+**
13. CH+ (Kanál +)
14. BT/USB PREVIOUS (Bluetooth/USB predchádzajúci)
15. BT/USB NEXT (Bluetooth/USB nasledujúci)
16. CH- (Kanál -)
17. ENTER (Zadať)
18. MENU (Ponuka)
19. VOLUME- (Hlasitosť -) **-**
20. ČÍSELNÉ TLAČIDLÁ 0 – 9
21. EQUALIZER (Ekvalizér)
22. MUTE (Stlmiť)

Stlačením tlačidla STANDBY (Pohotovostný režim) zapnete zariadenie.

Ak chcete zariadenie vypnúť, znova stlačte tlačidlo STANDBY (Pohotovostný režim).

Nastavenie ASA

Funkcia ASA (automatické bezpečnostné upozornenie) umožňuje prijímať prispôsobiteľné výstražné hlásenia prostredníctvom signálu DAB+ v režime DAB+. Ďalšie informácie o funkcii ASA nájdete na stránke www.dabplus.de/asa.

Na zaistenie správneho príjmu výstražných hlásení v pohotovostnom režime musí byť **rádio DAB 25EX** pripojené k zdroju napájania a prepnuté do pohotovostného režimu (so zobrazením dátumu a času na displeji). Ak prijímate stanice DAB+ s funkciou ASA, na displeji sa vedľa času zobrazí text [ASA].

Zapnutie funkcie ASA

1. Dlhو stlačte tlačidlo režimu a vyberte možnosť ASA Setting (Nastavenie ASA)
2. Stlačte tlačidlo OK.

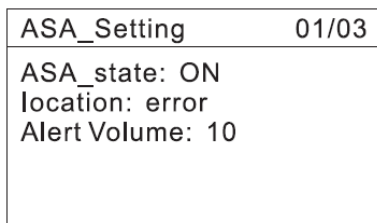

3. Pomocou tlačidla hlasitosti vyberte možnosť on/off (zapnúť/vypnúť) v režime ASA
4. Nastavenie lokality. Pomocou tlačidla hlasitosti vyberte možnosť [Location] (Lokalita) a výber potvrdte stlačením tlačidla OK.

5. Pomocou tlačidla hlasitosti zadajte jednotlivé číslice 12-ciferného kódu lokality. Po zadaní každej číslice stlačte tlačidlo OK a prejdete na zadanie ďalšej číslice.



6. Ak je posledná číslica správna, systém sa automaticky prepne do nastavenia ASA. Ak sú číslice nesprávne, zobrazí sa hlásenie **Invalid Location** (Neplatná lokalita).



7. Ak chcete zadať iný kód lokality, počas zobrazenia starého kódu použite tlačidlo hlasitosti. Proces zadávania číselných hodnôt sa spustí odznova.

Upozornenie! Ak chcete prijímať výstražné hlásenia pre špecifickú lokalitu, je potrebné nastaviť váš domov alebo miesto, na ktorom používate **rádio DAB 25EX**. Kód nájdete online na adrese www.asa.radio alebo môžete naskenovať kód QR na displeji.

Hlasitosť upozornenia

Vo vedľajšej ponuke [ASA Setting] (Nastavenie ASA) vyberte pomocou tlačidla hlasitosti možnosť [Volume] (Hlasitosť) a výber potvrdte tlačidlom OK.

Teraz môžete pomocou klávesov so šípkou nahor alebo nadol predvoliť hlasitosť výstražného hlásenia. Ak je to možné, vyberte takú hlasitosť, aby ste prípadné výstražné hlásenie komfortne počuli.

Stlačením tlačidla OK uložte nastavenia.

(Predvolená hlasitosť z výroby je na úrovni 10.)

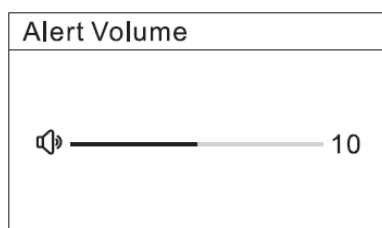

Nastavenie hlasitosti

Zvýšenie hlasitosti: Otočte ovládač **Vol +** (Hlasitosť +)

Zníženie hlasitosti: Otočte ovládač **Vol -** (Hlasitosť -)

Keď meníte hlasitosť, vybratá hlasitosť bude na displeji zobrazená pruhmi.

Hlasitosť má rozsah od 0 do 20

Nastavenie jazyka

1. Dlhým stlačením tlačidla MODE (Režim) prejdete do systémovej ponuky.

2. Použite ovládač hlasitosti alebo tlačidlo TUN-/TUN+ (Ladenie -/ladenie +), kým sa nezobrazí možnosť Language (Jazyk) a výber potvrdte stlačením tlačidla OK.

3. Použite ovládač hlasitosti alebo tlačidlo TUN-/TUN+ (Ladenie -/ladenie +), kým sa na displeji nezobrazí

požadovaný jazyk, a výber potvrdíte stlačením tlačidla OK.

Poznámka: Na displeji sa nakrátko zobrazí uložené nastavenie a zobrazenie sa potom obnoví na predchádzajúci vybraný režim.

Ak v priebehu 10 sekúnd nestlačíte žiadne tlačidlo, zobrazenie na displeji sa obnoví na predchádzajúcu vybranú možnosť ponuky. (Nastavenia, ktoré nepotvrdíte stlačením tlačidla OK, sa neuložia.) Ak chcete opustiť ponuku, krátko stlačte tlačidlo MODE (Režim) alebo počkajte 10 sekúnd.

Výber prevádzkového režimu

1. Krátkym stlačením tlačidla MODE (Režim) môžete prepínať medzi režimami digitálneho rádia (DAB+), FM rádia, USB a Bluetooth.
2. Stlačením tlačidla OK potvrdíte zvýraznený výber alebo niekoľko sekúnd počkajte, kým zariadenie automaticky neprejde do vybraných režimov.

Používanie rádia DAB

Keď používate toto zariadenie po prvý raz, dlho stlačte tlačidlo POWER (Napájanie) a na obrazovke sa zobrazia hodiny. Po opätovnom stlačení tlačidla sa na displeji zobrazí možnosť Scan (Skenovať) vo forme ukazovateľa priebehu spolu s počtom nájdených staníc. Po dokončení skenovania staníc sa zariadenie automaticky prepne na prvú uloženú stanicu.

1. Podržte stlačené tlačidlo MODE (Režim) v režime DAB a automaticky sa začne prehrávať predchádzajúca vybraná stanica.
2. Ak použijete tlačidlo TUN-/TUN+ (Ladenie +/ladenie -), zobrazí sa úplný zoznam staníc.
3. Pomocou tlačidla TUN-/TUN+ (Ladenie -/ladenie +) vyberte požadovanú stanicu a výber potvrdíte stlačením tlačidla OK.

Poznámka: Po výbere možnosti Station List (Zoznam staníc) zobrazíte v ponuke úplný zoznam staníc (dlhé stlačenie tlačidla režimu). Výberom možnosti Scan (Skenovať) a stlačením tlačidla OK spustíte úplné skenovanie kanálov

Používanie rádia FM

1. Podržte stlačené tlačidlo MODE (Režim) v režime FM a automaticky sa začne prehrávať predchádzajúca vybraná stanica.
2. Na automatické skenovanie 30 staníc stlačte tlačidlo Scan (Skenovať).
3. Podržte stlačené tlačidlo TUN-/TUN+ (Ladenie -/ladenie +) na spustenie skenovania staníc. Skenovanie sa zastaví po tom, keď sa v prípade dostatočne silného signálu vyhľadá prvá dostupná stanica.
4. Ak chcete naladiť stanicu so silnejším signálom, krátko stlačte tlačidlo TUN-/TUN+ (Ladenie -/ladenie +) na vyhľadávanie po krokoch 0,05 MHz.

Poznámka: V ponuke systému (dlhé stlačenie tlačidla režimu) vyberte možnosť Scan Setting (Nastavenie skenovania). Tu môžete určiť, či sa do skenovania

zahrnú všetky stanice alebo iba stanice so silným signálom. Potvrdíte výber stlačením tlačidla OK

Uloženie obľúbených staníc

Vyberte stanicu, ktorú chcete uložiť ako obľúbenú (1, 2, 3).

Jednoduchá metóda:

1. Naladte stanicu, ktorú chcete uložiť.
2. Ak ju chcete uložiť do predvoleného kanála 1, 2 alebo 3, stlačte a podržte číslo preferovanej predvoľby. Potom sa uloží do daného predvoleného kanála.
3. Po úspešnom uložení vašej obľúbenej stanice sa na displeji zobrazí správa.

Iná metóda:

1. Dlhým stlačením tlačidla MODE (Režim) prejdite do systémovej ponuky
2. Opätovným stlačením tlačidla MODE (Režim) vyberte možnosť DAB/FM Radio (Rádio DAB/FM)
3. Opätovným dlhým stlačením tlačidla MODE (Režim) uložte stanice do 3 tlačidiel priamej predvoľby.

4. Pomocou tlačidla TUN-/TUN+ (Ladenie -/ladenie +) vyberte možnosť Preset Store (Uložiť predvoľbu) a výber potvrdíte stlačením tlačidla OK.
5. Pomocou tlačidla TUN-/TUN+ (Ladenie -/ladenie +) vyberte požadovanú predvoľbu pamäte a výber potvrdíte stlačením tlačidla OK.

Na displeji sa krátko zobrazí hlásenie Favorite Station Set! (Obľúbená stanica sa uložila!) a zobrazenie sa potom vráti do režimu DAB alebo FM.

Uložiť môžete maximálne 30 predvoľieb.

Vyvolanie uložených obľúbených staníc

1. Dlhým stlačením tlačidla MODE (Režim) prejdete do systémovej ponuky.
2. Pomocou tlačidla TUN-/TUN+ (Ladenie -/ladenie +) vyberte možnosť **Preset Recall** (Vyvolať predvoľbu) a výber potvrdíte stlačením tlačidla OK. Na obrazovke sa zobrazí úplný zoznam predvoľieb.
3. Pomocou tlačidla TUN-/TUN+ (Ladenie -/ladenie +) vyberte požadovanú stanicu a výber potvrdíte stlačením tlačidla OK.

POUŽÍVANIE USB

Na prehrávanie súborov MP3 a nabíjanie mobilných zariadení (5 V/1 A)

 Tlačidlo PLAY/PAUSE (Prehrať/pozastaviť) na ovládanie používania rozhrania USB.

 Stlačením zastavíte prehrávanie

Bluetooth

V režime Bluetooth môžete pripojiť mobilné zariadenie s aktivovaným režimom Bluetooth a prehrávať uloženú hudbu prostredníctvom reproduktora rádia.

Vytvorenie pripojenia Bluetooth

Najprv aktivujte režim Bluetooth v mobilnom zariadení.

1. Niekoľkokrát krátko stlačte tlačidlo režimu, kým sa nezvýrazní možnosť Bluetooth, a potom stlačte tlačidlo OK.
2. Na displeji sa zobrazí hlásenie „Pairing“ (Párovanie)

Poznámka: Ak bolo predtým pripojené rádio k inému zariadeniu, podržte stlačené tlačidlo OK dovtedy, kým sa na displeji nezobrazí hlásenie „Pairing“ (Párovanie)

3. V mobilnom zariadení spustíte skenovanie zariadení.
4. V mobilnom zariadení vyberte položku: „Kendo DAB Radio 25EX“ (Rádio Kendo DAB 25EX) a pripojte zariadenie.
5. Na displeji sa zobrazí hlásenie Connected (Pripojené), zariadenie pípne a na obrazovke sa zobrazí názov pripojeného zariadenia.

Najprv spustíte prehrávanie v mobilnom zariadení.

Funkcie prehrávania môžete použiť priamo na rádiu:

Krátkym stlačením tlačidla OK spustíte a pozastavíte prehrávanie.

Pomocou tlačidla TUN- (Ladenie -) prejdete na predchádzajúcu skladbu

Pomocou tlačidla TUN+ (Ladenie +) prejdete na ďalšiu skladbu

Pomocou ovládača hlasitosti nastavte hlasitosť

Poznámka: Ak je hlasitosť na rádiu príliš nízka, zvýšte hlasitosť v mobilnom zariadení.

Funkcia alarmu

1. Stlačením a podržaním tlačidla MODE (Režim) na ovládači hlasitosti otvoríte systémovú ponuku.
2. Použite tlačidlo TUN-/TUN+ (Ladenie -/ladenie +) a vyberte možnosť Alarms (Alarmy). Výber potvrdíte stlačením tlačidla OK.

3. Pomocou tlačidla TUN-/TUN+ (Ladenie -/ladenie +) vyberte možnosť Alarm 1 (Alarm 1) alebo Alarm 2 (Alarm 2) a výber potvrdíte stlačením tlačidla OK.
4. Pomocou tlačidla TUN-/TUN+ (Ladenie -/ladenie +) vyberte možnosť Alarm (Alarm) a pomocou tlačidla OK prepínajte medzi možnosťami On (Zapnuté) a Off (Vypnuté).
5. Pomocou tlačidla TUN-/TUN+ (Ladenie -/ladenie +) vyberte možnosť Time (Čas) a výber potvrdíte stlačením tlačidla OK.
6. Pomocou tlačidla TUN-/TUN+ (Ladenie -/ladenie +) nastavte hodiny a minúty a každú možnosť potvrdíte stlačením tlačidla OK.
7. Pomocou tlačidla TUN-/TUN+ (Ladenie -/ladenie +) vyberte možnosť Source (Zdroj) a výber potvrdíte stlačením tlačidla OK.
8. Pomocou tlačidla TUN-/TUN+ (Ladenie -/ladenie +) vyberte spomedzi možností FM, DAB a Buzzer (Bzučiak) a výber potvrdíte stlačením tlačidla OK.
9. Pomocou tlačidla TUN-/TUN+ (Ladenie -/ladenie +) vyberte možnosť Repeat (Opakovať) a výber potvrdíte stlačením tlačidla OK.
10. Pomocou tlačidla TUN-/TUN+ (Ladenie -/ladenie +) vyberte spomedzi možností Once (Raz), Daily (Denne) a Workday (Pracovný deň) a výber potvrdíte stlačením tlačidla OK.
11. Pomocou tlačidla TUN-/TUN+ (Ladenie -/ladenie +) vyberte možnosť Volume (Hlasitosť) a výber potvrdíte stlačením tlačidla OK.

Poznámka: Hlasitosť bzučiaka je pevne nastavená, pričom postupne stúpa z úrovne 2 na úroveň 15.

12. Túto ponuku ukončíte tlačidlom MODE (Režim). Na displeji sa rozsvieti symbol alarmu 1 alebo 2.
13. Krátkym stlačením tlačidla on/off (zapnuté/vypnuté) prepnete zariadenie do pohotovostného režimu.
14. Vybratý signál alarmu zaznie v nastavenom čase.

Po spustení alarmu:

Stlačením tlačidla OK odložíte alarm o 5 minút. Ak chcete predĺžiť čas odloženia aktivácie alarmu, opakovane stláčajte tlačidlo TUN-/TUN+ (Ladenie -/ladenie +) (po prvom stlačení tlačidla OK po spustení alarmu) na predĺženie času odloženia alarmu na 5 – 10 – 15 alebo 30 minút.

Stlačením tlačidla on/off (zapnuté/vypnuté) deaktivujete signál alarmu. (V závislosti od konfigurácie alarm zaznie v nasledujúci deň.)

Režim spánku

Nastavenie režimu spánku

Režim spánku je časovač, ktorý vypne zariadenie po uplynutí špecifického nakonfigurovaného času.

1. Stlačením a podržaním tlačidla MODE (Režim) otvoríte systémovú ponuku.
2. Pomocou tlačidla TUN-/TUN+ (Ladenie -/ladenie +) vyberte možnosť Sleep (Spánok) a výber potvrdíte stlačením tlačidla OK.
3. Pomocou tlačidla TUN-/TUN+ (Ladenie -/ladenie +) vyberte spomedzi možností 15 – 30 – 45 – 60 – 75 – 90 – 105 – 120 minút alebo možnosť Off (Vypnuté).
4. Krátkym stlačením tlačidla OK potvrdíte výber.

Na displeji sa zobrazí symbol spánku a zostávajúci čas spánku.

Nastavenia času

Manuálne nastavenie času a dátumu

Ak nemáte k dispozícii príjem DAB/FM, čas a dátum je možné nakonfigurovať manuálne.

1. Dlhým stlačením tlačidla MODE (Režim) otvorte systémovú ponuku.

2. Pomocou tlačidla TUN-/TUN+ (Ladenie -/ladenie +) vyberte možnosť Time/Date (Čas/dátum) a výber potvrdíte stlačením tlačidla OK.
3. Pomocou tlačidla TUN-/TUN+ (Ladenie -/ladenie +) vyberte možnosť Set Time/Date (Nastaviť čas/dátum) a výber potvrdíte stlačením tlačidla OK.
4. Pomocou tlačidla TUN-/TUN+ (Ladenie -/ladenie +) postupne nastavte možnosti Day (Deň) – Month (Mesiac) – Year (Rok) – Hour (Hodina) – Minute (Minúta) a každé nastavenie potvrdíte stlačením tlačidla OK. Na displeji sa zobrazí obrazovka ponuky.

Nastavenie formátu času

1. Dlhým stlačením tlačidla MODE (Režim) otvorte systémovú ponuku.
2. Pomocou tlačidla TUN-/TUN+ (Ladenie -/ladenie +) vyberte možnosť Time/Date (Čas/dátum) a výber potvrdíte stlačením tlačidla OK.
3. Pomocou tlačidla TUN-/TUN+ (Ladenie -/ladenie +) vyberte možnosť Set Hour System (Nastaviť systém hodín) a výber potvrdíte stlačením tlačidla OK.
4. Pomocou tlačidla TUN-/TUN+ (Ladenie -/ladenie +) vyberte možnosť 24-hodinový alebo 12-hodinový formát času a výber potvrdíte stlačením tlačidla OK.

Na displeji sa zobrazí obrazovka ponuky

Nastavenie formátu dátumu

1. Dlhým stlačením tlačidla MODE (Režim) otvorte systémovú ponuku.
2. Pomocou tlačidla TUN-/TUN+ (Ladenie -/ladenie +) vyberte možnosť Time/Date (Čas/dátum) a výber potvrdíte stlačením tlačidla OK.
3. Pomocou tlačidla TUN-/TUN+ (Ladenie -/ladenie +) vyberte možnosť Set Date Format (Nastaviť formát dátumu) a výber potvrdíte stlačením tlačidla OK.
4. Pomocou tlačidla TUN-/TUN+ (Ladenie -/ladenie +) prepínajte medzi možnosťami dd-mm-yyyy (dd-mm-rrrr), mm-dd-yyyy (mm-dd-rrrr) a yyyy-mm-dd (rrrr-mm-dd) a výber potvrdíte stlačením tlačidla OK

Na displeji sa zobrazí obrazovka ponuky.

Nastavenie štýlu hodín

1. Dlhým stlačením tlačidla MODE (Režim) otvorte systémovú ponuku
2. Pomocou tlačidla TUN-/TUN+ (Ladenie -/ladenie +) vyberte možnosť Time/Date (Čas/dátum) a výber potvrdíte stlačením tlačidla OK.
3. Pomocou tlačidla TUN-/TUN+ (Ladenie -/ladenie +) vyberte možnosť Clock style (Štýl hodín) (zobrazenie na displeji v pohotovostnom režime) a výber potvrdíte stlačením tlačidla OK.
4. Pomocou tlačidla TUN-/TUN+ (Ladenie -/ladenie +) vyberte spomedzi možností Analog (Analogové) a Digital (Digitálne) a výber potvrdíte stlačením tlačidla OK.

Na displeji sa zobrazí obrazovka ponuky.

Nastavenie automatickej aktualizácie

1. Dlhým stlačením tlačidla MODE (Režim) otvorte systémovú ponuku
2. Pomocou tlačidla TUN-/TUN+ (Ladenie -/ladenie +) vyberte možnosť Time/Date (Čas/dátum) a výber potvrdíte stlačením tlačidla OK
3. Pomocou tlačidla TUN-/TUN+ (Ladenie -/ladenie +) vyberte možnosť Auto Update (Automatická aktualizácia) a výber potvrdíte stlačením tlačidla OK.
4. Pomocou tlačidla TUN-/TUN+ (Ladenie -/ladenie +) vyberte spomedzi možností No Update (Bez aktualizácie) a Update from Radio (Aktualizovať z rádia) (stanica DAB automaticky nastaví čas v prípade dobrého príjmu signálu), a výber potvrdíte stlačením tlačidla OK.

Na displeji sa zobrazí obrazovka ponuky.

Nastavenie osvetlenia displeja

1. Dlhým stlačením tlačidla MODE (Režim) otvorte systémovú ponuku
2. Pomocou tlačidla TUN-/TUN+ (Ladenie -/ladenie +) vyberte možnosť Backlight (Podsvietenie) a výber potvrdíte stlačením tlačidla OK.
3. Pomocou tlačidla TUN-/TUN+ (Ladenie -/ladenie +) vyberte možnosť Timeout (Časový limit) a výber potvrdíte stlačením tlačidla OK.
4. Pomocou tlačidla TUN-/TUN+ (Ladenie -/ladenie +) vyberte spomedzi možností Always On (Vždy zapnuté) a času vypnutia osvetlenia (od 10 do 180 sekúnd) a výber potvrdíte stlačením tlačidla OK.

Na displeji sa zobrazí obrazovka ponuky.

Nastavenie úrovne osvetlenia displeja

1. Dlhým stlačením tlačidla MODE (Režim) otvorte systémovú ponuku
2. Pomocou tlačidla TUN-/TUN+ (Ladenie -/ladenie +) vyberte možnosť Backlight (Podsvietenie) a výber potvrdíte stlačením tlačidla OK.
3. Pomocou tlačidla TUN-/TUN+ (Ladenie -/ladenie +) vyberte možnosť Level (Úroveň) a výber potvrdíte stlačením tlačidla OK.
4. Pomocou tlačidla TUN-/TUN+ (Ladenie -/ladenie +) vyberte jas displeja Low (Nízky), Medium (Stredný) a High (Vysoký) a výber potvrdíte stlačením tlačidla OK.

Na displeji sa zobrazí obrazovka ponuky.

Nastavenie funkcie EQ (ekvalizér)

1. Dlhým stlačením tlačidla MODE (Režim) otvorte systémovú ponuku
2. Pomocou tlačidla TUN-/TUN+ (Ladenie -/ladenie +) vyberte možnosť EQ (Ekvalizér) a výber potvrdíte stlačením tlačidla OK.
3. Pomocou tlačidla TUN-/TUN+ (Ladenie -/ladenie +) vyberte možnosť Level (Úroveň) a výber potvrdíte stlačením tlačidla OK.
4. Pomocou tlačidla TUN-/TUN+ (Ladenie -/ladenie +) vyberte spomedzi možností Normal (Normálna), Classic (Klasická hudba), Pop (Pop), Jazz (Džez), Rock (Rock), Flat (Neutrálne nastavenie), Movie (Film) a News (Správy), a výber potvrdíte stlačením tlačidla OK.

Na displeji sa zobrazí obrazovka ponuky.

Frekvenčný rozsah rádia DAB+	174,928 – 239,2 MHz
Frekvenčný rozsah rádia FM	87,5 – 108 MHz
Spotreba energie	8 W
Výstupný výkon	5 W RMS
Bluetooth	V5.3
QDID	180349
Výstup slúchadiel	3,5 mm, stereo

Špecifikácie

Informácie	Poznámky
Názov výrobcu alebo ochranná známka, komerčná registrácia a adresa	DongGuan Obelieve Electronics Co.,Ltd 91441900050747698U

	Huazhaoxin Industrial Park B-4/F, Golden Phoenix Industrial Zone, Fenggan Town, Dongguan City, Guangdong Province. People's Republic of China
Identifikátor modelu	OBL-1201000E
Vstupné napätie	100 – 240 V
Vstupná frekvencia striedavého prúdu	50/60 Hz
Výstupné napätie	12,0 V
Výstupný prúd	1,0 A
Výstupný výkon	12,0 W
Priemerná aktívna účinnosť	83,64 %
Účinnosť pri nízkom zaťažení (10 %)	74,34 %
Spotreba energie bez zaťaženia	0,072 W

1. Záruka

Spoločnosť Commaxx B.V. poskytuje servis a záruku v súlade s európskymi predpismi, čo znamená, že ak potrebujete opravu zariadenia (v rámci záručnej lehoty aj po jej uplynutí), obráťte sa na miestneho predajcu.

Dôležitá poznámka: Nie je možné poslať výrobky vyžadujúce opravu priamo spoločnosti Commaxx B.V.

Dôležitá poznámka: Ak bol prístroj otvorený alebo k nemu malo akýmkoľvek spôsobom prístup neoficiálne servisné stredisko, záruka stráca platnosť.

Toto zariadenie nie je vhodné na profesionálne použitie. V prípade profesionálneho použitia strácajú platnosť všetky záručné povinnosti výrobcu.

2. Vyhlásenie

Pravidelne sa vydávajú aktualizácie firmvéru a/alebo hardvérových súčastí. Niektoré pokyny, parametre a obrázky v tejto dokumentácii sa teda môžu líšiť od konkrétnej situácie. Všetky položky opísané v tomto návode sú len ilustračné a nemusia platiť pre konkrétnu situáciu. Z popisu uvedeného v tomto návode nemožno vyvodzovať žiadne právne nároky.

3. Likvidácia starého zariadenia



Tento symbol znamená, že príslušný elektrický výrobok ani batéria nesmú byť likvidované ako bežný domový odpad v Európe. V rámci zaistenia správneho nakladania s odpadovým výrobkom a batériou ich likvidujte v súlade so všetkými platnými miestnymi zákonmi týkajúcimi sa požiadaviek na likvidáciu elektrických zariadení alebo batérií. Ak tak urobíte, pomôžete pri ochrane prírodných zdrojov a vylepšovaní noriem ochrany životného prostredia týkajúcich sa narábania s elektrickým odpadom a jeho likvidáciou (smernica o odpade z elektrických a elektronických zariadení).

4. Vyhlásenie o zhode

Spoločnosť Commaxx (Lenco) týmto vyhlasuje, že rádiové zariadenie typu [KENDO DAB Radio 25EX] je v súlade so smernicou 2014/53/EÚ.

<https://doc.nedis.com/sk-sk/DR25EXBK>

Typ RF	Frekvenčný rozsah (MHz)	Výkon (dBm)
DAB	174 – 240	–
Bluetooth	2402 – 2480	< 6
FM	87,5 – 108	–

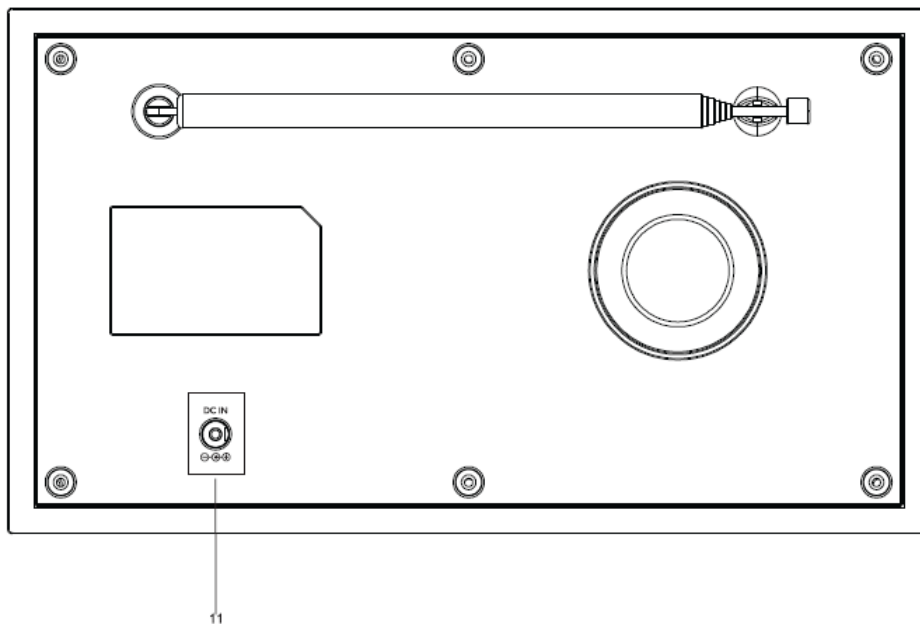
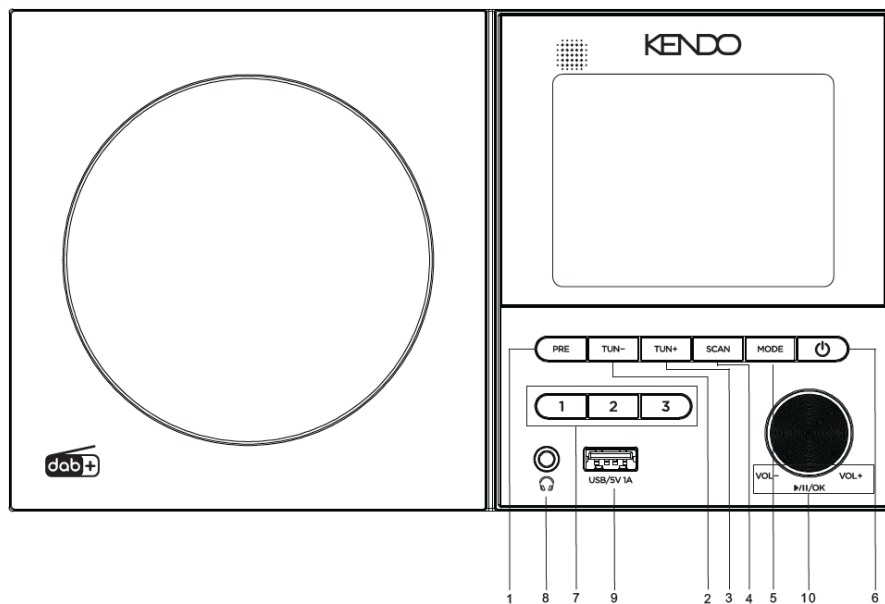

1. PRESET (PREIMPOSTA)
2. TUN- (SINTONIA -)
3. TUN+ (SINTONIA +)
4. SCAN (SCANSIONE)
5. MODE (MODALITÀ)
6. STANDBY
7. 1.2.3 BUTTON (PULSANTE 1.2.3)
8. HEADPHONE OUT JACK (JACK USCITA CUFFIE)
9. USB INPUT (INGRESSO USB) / 5 V 1 A CHARGE (RICARICA A 5 V 1 A)
10. – VOLUME + PLAY/PAUSE/OK BUTTON (PULSANTE VOLUME + PLAY/PAUSA/OK)
11. INGRESSO CC

ATTENZIONE:

L'utilizzo di controlli o regolazioni o l'esecuzione di procedure diverse da quelle specificate può causare l'esposizione a radiazioni pericolose.

PRECAUZIONI PRIMA DELL'USO**CONSERVARE QUESTE ISTRUZIONI:**

1. Non coprire o bloccare le aperture di ventilazione. Quando si posiziona il dispositivo su uno scaffale, lasciare uno spazio libero di 5 cm attorno all'intero dispositivo.
2. Installare secondo quanto riportato nel manuale utente fornito.
3. Tenere il dispositivo lontano da sorgenti di calore come radiatori, termosifoni, stufe, candele e altri prodotti che generano calore o fiamme libere. Il dispositivo può essere utilizzato solo in climi miti. Evitare ambienti estremamente freddi o caldi. Temperatura operativa compresa tra 0 ° e 35 °C.
4. Evitare l'uso del dispositivo in presenza di forti campi magnetici.
5. Le scariche elettrostatiche possono interferire con il normale utilizzo di questo dispositivo. In tal caso, è sufficiente ripristinare e riavviare il dispositivo seguendo il manuale di istruzioni. Durante la trasmissione di file, maneggiarlo con cura e operare in un ambiente privo di elettricità statica.
6. Avvertenza! Non inserire mai oggetti nel prodotto attraverso le prese d'aria o le aperture. All'interno del prodotto sono presenti tensioni elevate e l'inserimento di un oggetto può provocare scariche elettriche e/o cortocircuiti. Per lo stesso motivo, non versare acqua o liquidi sul prodotto.
7. Non utilizzare in ambienti umidi o bagnati, come bagni, cucine con vapore o piscine.
8. Non esporre il dispositivo a schizzi o gocciolamenti di liquidi; non appoggiare sopra o accanto al dispositivo oggetti contenenti liquidi, ad esempio vasi.
9. Non utilizzare questo dispositivo in caso di condensa. Quando si utilizza l'apparecchio in un locale caldo e umido, si possono formare goccioline d'acqua o condensa all'interno dell'apparecchio, che può eventualmente non funzionare in modo corretto. In questo caso, lasciare l'apparecchio disattivato (OFF) per 1 o 2 ore prima della riattivazione. L'apparecchio deve essere asciutto prima di collegarlo a qualsiasi tipo d'alimentazione.
10. Sebbene questo dispositivo sia fabbricato con la massima cura e controllato più volte prima di lasciare la fabbrica, è comunque possibile che si verifichino problemi come per qualsiasi altra apparecchiatura elettrica. Se si notano fumo, un accumulo eccessivo di calore o altri eventuali fenomeni imprevisti, scollegare immediatamente la spina dalla presa dell'alimentazione elettrica principale.
11. Per il funzionamento del dispositivo è necessaria una fonte d'alimentazione, come riportato sull'etichetta delle specifiche. Se non si è sicuri del tipo di alimentazione utilizzata in casa, consultare il rivenditore o la compagnia elettrica locale.
12. Tenere lontano dagli animali domestici. Ad alcuni animali piace mordere i cavi di alimentazione.
13. Per pulire il dispositivo, utilizzare un panno morbido e asciutto. Non usare solventi o liquidi a base di benzina. Per rimuovere le macchie persistenti, è possibile utilizzare un panno umido con detergente diluito.
14. Il fornitore non è responsabile per danni o perdita di dati causati da malfunzionamento, uso improprio, modifica del dispositivo o sostituzione della batteria.
15. Non interrompere la connessione quando il dispositivo sta formattando o trasferendo file. In caso contrario, è presente il pericolo di danni o perdita dei dati.
16. Se l'unità dispone della funzione di riproduzione USB, la chiavetta USB deve essere collegata direttamente all'unità. Non utilizzare una prolunga USB perché può causare interferenze con conseguenti perdite di dati.
17. L'etichetta di classificazione è situata sul pannello inferiore o posteriore del dispositivo.
18. Questo dispositivo non è destinato all'uso da parte di persone (compresi i bambini) con disabilità fisiche, sensoriali o mentali, o mancanti di esperienza e conoscenza, a meno che non siano sotto supervisione o abbiano ricevuto istruzioni circa l'uso corretto del dispositivo da parte di chi è responsabile per la loro sicurezza.
19. Questo prodotto è destinato esclusivamente all'uso non professionale e non è destinato all'uso commerciale o industriale.
20. Assicurarsi che l'unità sia collocata in una posizione stabile. I danni causati dall'uso di questo prodotto collocato in una posizione instabile, eventuali vibrazioni o urti o la mancata osservanza di qualsiasi altro avvertimento o precauzione riportati in questo manuale dell'utente non saranno coperti da garanzia.
21. Non rimuovere mai l'involucro esterno del dispositivo.
22. Non posizionare mai il dispositivo su altre apparecchiature elettriche.
23. Non permettere ai bambini di accedere ai sacchetti di plastica.
24. Utilizzare solo gli accessori specificati dal produttore.
25. Rivolgersi a personale qualificato per l'assistenza. Sono necessarie le operazioni di manutenzione per riparare i danni al dispositivo di qualsiasi natura, come ad esempio al cavo d'alimentazione o alla spina, in presenza di liquidi versati o oggetti caduti all'interno del dispositivo, in caso di esposizione del dispositivo a pioggia o umidità, di malfunzionamenti o di cadute.

26. L'esposizione prolungata ai suoni ad alto volume dei lettori musicali può causare una perdita temporanea o permanente dell'udito.
27. Se il prodotto viene consegnato con cavo di alimentazione o adattatore di alimentazione CA:
- In caso di problemi, scollegare il cavo di alimentazione CA e rivolgersi a personale qualificato per l'assistenza.
 - Non calpestare o schiacciare l'alimentatore. Fare molta attenzione, in particolare vicino alle prese e al punto di uscita del cavo. Non posizionare oggetti pesanti sull'alimentatore, in quanto potrebbero danneggiarlo. Tenere il dispositivo fuori dalla portata dei bambini. Giocando con il cavo di alimentazione possono infortunarsi seriamente.
 - Scollegare il dispositivo durante i temporali o quando non viene utilizzato per un lungo periodo.
 - La presa di corrente deve essere installata vicino all'apparecchio e deve essere facilmente accessibile.
 - Non sovraccaricare le prese CA, né le prolunghie. Il sovraccarico può causare incendi o scariche elettriche.
 - I dispositivi con struttura di classe 1 devono essere collegati a una presa di rete con collegamento a terra di protezione.
 - I dispositivi con struttura di classe 2 non richiedono un collegamento a terra.
 - Tenere sempre la spina quando la si estrae dalla presa di rete. Non tirare il cavo di alimentazione. Ciò può causare un cortocircuito.
 - Non utilizzare un cavo o una presa di alimentazione danneggiati o una presa non fissata correttamente. Ciò può generare incendi o scariche elettriche.
28. Se il prodotto contiene o viene consegnato con un telecomando contenente batterie a pulsante/a bottone:
Avvertenza!
- "Non ingerire la batteria, pericolo di ustioni chimiche" o problema equivalente.
 - [Il telecomando fornito in dotazione con] Il presente prodotto contiene una pila a bottone. Se ingerita, la batteria può causare gravi ustioni interne in sole 2 ore e portare alla morte.
 - Tenere le batterie, nuove o usate, fuori dalla portata dei bambini.
 - Se il vano batteria non si chiude completamente, interrompere l'uso del dispositivo e tenerlo fuori della portata dei bambini.
 - Se si teme che le batterie possano essere state inghiottite o essere venute a contatto con qualsiasi parte interna del corpo, contattare immediatamente un medico.
29. Precauzioni sull'uso delle batterie:
- La batteria può esplodere se non viene sostituita correttamente. Sostituire solo con lo stesso tipo o con un tipo equivalente.
 - Non esporre le batterie a temperature estremamente alte o basse o a bassa pressione dell'aria ad alta quota durante l'uso, lo stoccaggio o il trasporto.
 - La sostituzione con una batteria di tipo errato può provocare un'esplosione o la perdita di liquidi o gas infiammabili.
 - Lo smaltimento di una batteria nel fuoco o in un forno caldo, o lo schiacciamento o il taglio meccanico di una batteria possono provocare un'esplosione.
 - Lasciare una batteria in un ambiente circostante a temperatura estremamente elevata può provocare un'esplosione o una perdita di liquidi o gas infiammabili.
 - Una batteria soggetta a una pressione dell'aria estremamente bassa può provocare un'esplosione o una perdita di liquidi o gas infiammabili.
 - È necessario prestare attenzione agli aspetti ambientali legati allo smaltimento delle batterie.

Disimballaggio:

Rimuovere tutti gli articoli dall'imballaggio. Conservare l'imballaggio. Per lo smaltimento, attenersi alle normative locali.

La dotazione comprende gli articoli riportati di seguito: radio KENDO DAB 25EX, adattatore di rete AC/DC UE, manuale delle istruzioni per l'uso.

INSTALLAZIONE

- Disimballare tutte le parti e rimuovere il materiale protettivo.
- Non collegare l'unità alla rete elettrica prima di avere controllato la tensione di rete e prima che siano stati effettuati tutti gli altri collegamenti.

1. Avvertenze generali sulla funzione ASA

⚠ AVVERTENZA!

Il dispositivo è dotato di un **sistema ASA (Automatic Safety Alert – allerta d'emergenza automatica) DAB+**, eventualmente in grado di interrompere in modo automatico la riproduzione o cambiare stazione per trasmettere avvisi d'emergenza, come ad esempio

le condizioni meteorologiche avverse, gli avvisi di pubblica sicurezza. Per assicurarsi di ricevere le segnalazioni d'allerta critiche, non disattivare questa funzionalità, se non quando strettamente necessario.

2. Avvertenze sulla disabilitazione di ASA

⚠ **NOTA BENE!**

La disabilitazione della **funzione ASA** impedisce la ricezione delle segnalazioni d'allerta d'emergenza. Il dispositivo è progettato per dare priorità agli avvisi di sicurezza pubblica. Inoltre, la disattivazione di questa funzione può eventualmente comportare la perdita di informazioni fondamentali nei casi d'emergenza.

3. Avvertenze su segnali e interferenze

⚠ **ATTENZIONE:**

Il **sistema ASA** si basa sui segnali DAB+ stabili. La ricezione debole, gli ostacoli o le interferenze elettroniche possono eventualmente influire sulla trasmissione degli avvisi. Accertarsi di aver esteso in modo corretto l'antenna ed evitare di posizionare il dispositivo in prossimità di fonti d'interferenza, come ad esempio router Wi-Fi, microonde.

4. Dichiarazione di conformità legale / normativa

i **NOTA:**

Il prodotto è conforme a [norme specifiche, come ad esempio **ETSI TS 103 461** per DAB+ ASA]. La manomissione o la disattivazione delle funzioni d'allerta di sicurezza può eventualmente violare le disposizioni locali in alcune regioni.

5. Allerta in modalità standby

i **PROMEMORIA:**

Anche in **modalità standby**, il dispositivo può eventualmente attivarsi per le trasmissioni d'emergenza tramite il sistema ASA. Per garantire la funzionalità, mantenere la radio collegata all'alimentazione elettrica quando possibile.



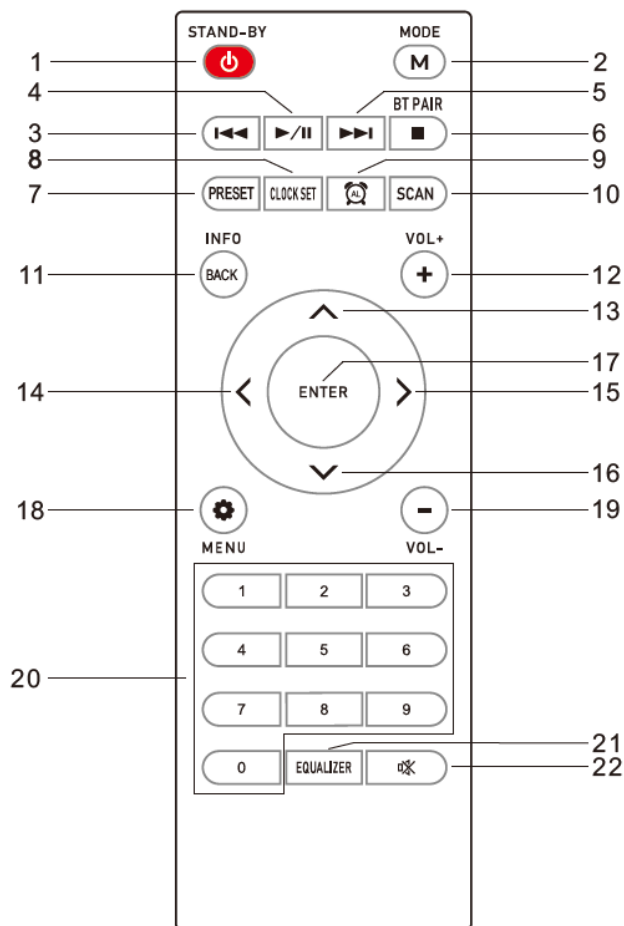

1. STANDBY
2. MODE (MODALITÀ) **M**
3. BT/USB PREVIOUS (BT/USB PRECEDENTE)
4. BT/USB PLAY/PAUSE (BT/USB PLAY/PAUSA)
5. BT/USB NEXT (BT/USB SUCCESSIVO)
6. BT PAIR/USB STOP (ACCOPPIA BT / STOP USB)
7. PRESET (PREIMPOSTA)
8. CLOCK SET (ORA IMPOSTATA)
9. ALARM (SVEGLIA)
10. FM/DAB SCAN (SCANSIONE FM/DAB)
11. INFO/BACK (INFORMAZIONI / INDIETRO)
12. VOLUME+ (VOLUME+)
13. CH+ (CANALE +)
14. BT/USB PREVIOUS (BT/USB PRECEDENTE)
15. BT/USB NEXT (BT/USB SUCCESSIVO)
16. CH- (CANALE -)
17. ENTER
18. MENU (MENU)
19. VOLUME- (VOLUME -)
20. PULSANTI NUMERICI DA 0 A 9
21. EQUALIZER (EQUALIZZATORE)
22. MUTE (MUTO)

Selezionare il pulsante STANDBY per attivare il dispositivo.

Per disattivarlo, selezionare di nuovo il pulsante STANDBY .

Impostazione ASA

La funzionalità ASA (Automatic Security Alert) consente di ricevere i messaggi d'avviso personalizzabili attraverso il segnale DAB+ in modalità DAB+. Per ulteriori informazioni sulla funzionalità ASA, visitare il sito: www.dabplus.de/asa.

Per garantire la corretta ricezione dei messaggi d'avviso in modalità standby, è necessario collegare la **radio DAB 25EX** a una fonte d'alimentazione elettrica ed essere in modalità standby (con data e ora visualizzate sul display). In caso di ricezione della combinazione ASA delle stazioni DAB+, sul display viene visualizzato [ASA] accanto all'ora.

Attivazione di ASA

1. Tenere premuto a lungo il pulsante MODE (MODALITÀ) e utilizzare il pulsante del volume per selezionare ASA Setting (Impostazione ASA)
2. Selezionare il pulsante OK.

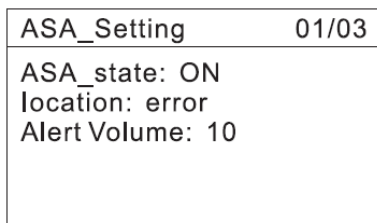

3. Utilizzare il pulsante del volume per selezionare ON/OFF nello stato ASA.
4. Selezionare la posizione corrente. Utilizzare il pulsante del volume per selezionare [Location] (Posizione). In seguito, selezionare il pulsante OK per confermare la selezione.

5. A questo punto, è possibile utilizzare il pulsante del volume per inserire tutte le cifre del codice di localizzazione a 12 cifre. Dopo aver impostato ogni cifra, selezionare il pulsante OK per registrare la cifra successiva.



6. Se l'ultima cifra è corretta, si passa in modo automatico all'impostazione ASA. In caso di cifre errate, viene visualizzato il messaggio **Posizione non valida**.



7. Se si desidera inserire un codice di localizzazione diverso, utilizzare il pulsante del volume durante la visualizzazione del codice precedente. In questo modo si riavvia il processo di inserimento dei numeri.

Nota! Per ricevere i messaggi d'avviso di una località specifica, è necessario impostare il codice della località della propria residenza o della località in cui si utilizza la **radio DAB 25EX**. I codici sono disponibili online all'indirizzo: www.asa.radio. In alternativa, effettuare la scansione del QR code visualizzato sul display.

Volume d'allarme

Nel sottomenu [Impostazione ASA], utilizzare il pulsante del volume per selezionare [Volume]. In seguito, selezionare il pulsante OK per confermare l'impostazione.

A questo punto, è possibile utilizzare i pulsanti freccia su o giù per preselezionare il volume del messaggio d'avviso. Se possibile, selezionare un livello del volume chiaramente udibile in caso d'emergenza.

Selezionare il pulsante OK per salvare le impostazioni.

(Il livello predefinito di fabbrica per il volume è 10.)

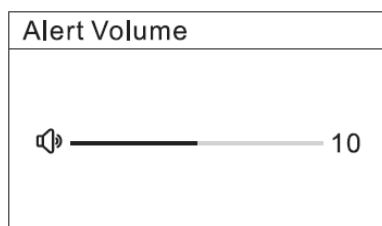

Impostazione del volume

Per alzare il volume, ruotare **Vol +**.

Per abbassare il volume, ruotare **Vol -**.

Quando si modifica il volume, le barre sul display mostrano il volume selezionato.

I valori del volume sono compresi tra 0 e 20.

Impostazione della lingua

1. Tenere premuto a lungo il pulsante MODE (MODALITÀ) per passare al menu di sistema.

2. Utilizzare la regolazione del volume o il pulsante TUN-/TUN+ (SINTONIA -/+) fino a visualizzare Lingua e confermare la selezione con OK.

3. Utilizzare la regolazione del volume o il pulsante TUN-/TUN+ (SINTONIA -/+) fino a visualizzare la lingua desiderata sul display. Selezionare OK per confermare l'impostazione.

Nota: L'impostazione salvata viene visualizzata per qualche istante sul display, che successivamente ritorna alla modalità precedentemente selezionata.

Se non si seleziona nessun pulsante nell'arco di 10 sec. circa, il display torna alla voce del menu precedentemente selezionata. (Le impostazioni non confermate con il pulsante OK non vengono salvate in memoria.) Per uscire dal menu, selezionare brevemente il pulsante MODE (MODALITÀ) o attendere 10 sec.

Selezione della modalità operativa

1. Selezionare brevemente il pulsante MODE (MODALITÀ) per passare dalla modalità radio digitale (DAB+) alla radio FM, alla USB e al Bluetooth.
2. Selezionare OK per confermare l'opzione evidenziata o attendere qualche secondo per consentire al dispositivo di passare in modo automatico alle modalità selezionate.

Uso della radio DAB

Quando si utilizza il dispositivo per la prima volta, tenere premuto a lungo il pulsante POWER e attendere la visualizzazione a schermo dell'orologio. Selezionare di nuovo il pulsante. In questo modo, viene visualizzata la scansione sul display sotto forma di barra d'avanzamento oltre al numero di stazioni trovate. Una volta completata la scansione delle stazioni, il dispositivo passa in modo automatico alla prima stazione salvata.

1. Tenere premuto il pulsante MODE (MODALITÀ) in modalità DAB per riprodurre in modo automatico la stazione precedentemente selezionata.
2. Utilizzare il pulsante TUN-/TUN+ (SINTONIA +/-) per visualizzare l'elenco completo delle stazioni.
3. Utilizzando il pulsante TUN-/TUN+ (SINTONIA -/+), selezionare la stazione desiderata e confermare con OK.

Nota: L'elenco completo delle stazioni è disponibile anche nel menu (tenere premuto a lungo il pulsante MODE (MODALITÀ)) selezionando l'elenco delle stazioni. È anche possibile avviare una scansione completa dei canali selezionando SCAN (SCANSIONE) e OK.

Uso della radio FM

1. Tenere premuto il pulsante MODE (MODALITÀ) in modalità FM per riprodurre in modo automatico la stazione precedentemente selezionata.
2. Selezionare il pulsante SCAN (SCANSIONE) per eseguire la scansione automatica di 30 stazioni.
3. Tenere premuto a lungo il pulsante TUN-/TUN+ (SINTONIA -/+) per avviare la scansione delle stazioni. La scansione si interrompe una volta individuata la prima stazione che è possibile ricevere se il segnale è forte.
4. Per sintonizzarsi sulla stazione più forte, selezionare brevemente il pulsante TUN-/TUN+ (SINTONIA -/+) per effettuare la ricerca a intervalli di 0,05 MHz.

Nota bene! Selezionare il pulsante Impostazione scansione nel menu di sistema (tenere premuto a lungo il pulsante MODE (MODALITÀ)). In quest'area è possibile selezionare se includere nella scansione tutte le stazioni o solo le stazioni con un segnale forte. Confermare l'impostazione desiderata selezionando il pulsante OK.

Salvataggio delle stazioni preferite

Selezionare la stazione da salvare come preferita 1, 2, 3.

Metodo semplice:

1. Sintonizzarsi sulla stazione che si desidera memorizzare.
2. Per salvarla sul canale preimpostato 1, 2 o 3, tenere premuto il numero di preimpostazione preferito.

In questo modo verrà salvata su quel canale preimpostato.

3. Una volta salvata con successo la stazione preferita, sul display apparirà un messaggio.

Altro metodo:

1. Tenere premuto a lungo il pulsante MODE (MODALITÀ) per accedere al menu di sistema.
2. Selezionare brevemente il pulsante MODE (MODALITÀ) di nuovo per selezionare la radio DAB/FM.
3. Tenere premuto a lungo il pulsante MODE (MODALITÀ) di nuovo per salvare le stazioni nei 3 pulsanti di preselezione diretta.
4. Utilizzando il pulsante TUN-/TUN+ (SINTONIA -/+), selezionare MEMORIZZAZIONE PREDEFINITA e confermare con OK.
5. Utilizzando il pulsante TUN-/TUN+ (SINTONIA -/+), selezionare la preimpostazione di memoria desiderata e confermare con OK.

STAZIONE PREFERITA IMPOSTATA! viene visualizzato per qualche istante sul display, che successivamente ritorna alla modalità DAB o FM.

È possibile memorizzare un massimo di 30 impostazioni predefinite.

Accesso alle stazioni preferite memorizzate

1. Tenere premuto a lungo il pulsante MODE (MODALITÀ) per passare al menu di sistema.
2. Utilizzando il pulsante TUN-/TUN+ (SINTONIA -/+), selezionare **Accesso preimpostazioni** e confermare con OK. L'elenco completo delle preimpostazioni viene visualizzato a schermo.
3. Utilizzando il pulsante TUN-/TUN+ (SINTONIA -/+), selezionare la stazione desiderata e confermare con OK.

FUNZIONAMENTO USB

Le istruzioni sono valide per la riproduzione di MP3 e la ricarica di cellulari (5 V / 1 A).



Selezionare il pulsante PLAY/PAUSE (PLAY / PAUSA) per la gestione del funzionamento USB.

Selezionare per interrompere la riproduzione.

Bluetooth

In modalità Bluetooth è possibile collegare il dispositivo mobile Bluetooth in dotazione e riprodurre la musica salvata attraverso l'altoparlante della radio.

Realizzazione delle connessioni Bluetooth

Attivare innanzitutto la funzione Bluetooth del dispositivo mobile in dotazione.

1. Selezionare brevemente il pulsante MODE (MODALITÀ) più volte fino a visualizzare Bluetooth e selezionare OK.
2. Sul display viene visualizzato il messaggio lampeggiante "Pairing" (Accoppiamento).

Nota bene! Se la radio era già collegata a un altro dispositivo, tenere premuto a lungo il pulsante OK fino a visualizzare "Pairing" (Accoppiamento) sul display.

3. Avviare la scansione del dispositivo dal dispositivo mobile in dotazione.
4. Selezionare: "Kendo DAB Radio 25EX" dal dispositivo mobile in dotazione e collegare il dispositivo.
5. Sul display viene visualizzato il messaggio COLLEGATO. Viene emesso un segnale acustico e sullo schermo viene visualizzato il nome del dispositivo collegato.

Avviare innanzitutto la riproduzione sul dispositivo mobile.

È possibile utilizzare le funzioni di riproduzione direttamente dalla radio.

Premere brevemente OK per avviare e mettere in pausa la riproduzione.

Utilizzare TUN- (SINTONIA -) per passare alla traccia precedente.

Utilizzare TUN+ (SINTONIA +) per passare alla traccia successiva.

Utilizzare il pulsante VOLUME per regolare il volume.

Nota: Se il volume della radio è troppo basso, alzare il volume del dispositivo mobile in dotazione.

Funzione sveglia

1. Tenere premuto il pulsante MODE (MODALITÀ) nella regolazione del volume per accedere al menu di sistema.
2. Utilizzare il pulsante TUN-/TUN+ (SINTONIA -/+) e selezionare SVEGLIE. Confermare l'impostazione con OK.
3. Utilizzando il pulsante TUN-/TUN+ (SINTONIA -/+), selezionare SVEGLIA 1 o SVEGLIA 2 e confermare con OK.
4. Utilizzando il pulsante TUN-/TUN+ (SINTONIA -/+), selezionare SVEGLIA e OK per modificare l'impostazione da ON a OFF.
5. Utilizzando il pulsante TUN-/TUN+ (SINTONIA -/+), selezionare ORA e confermare con OK.
6. Utilizzando il pulsante TUN-/TUN+ (SINTONIA -/+), impostare le ore e i minuti. In seguito, confermare ogni impostazione con OK.
7. Utilizzando il pulsante TUN-/TUN+ (SINTONIA -/+), selezionare SORGENTE e confermare con OK.
8. Utilizzando il pulsante TUN-/TUN+ (SINTONIA -/+), selezionare FM, DAB o SEGNALE ACUSTICO e confermare con OK.
9. Utilizzando il pulsante TUN-/TUN+ (SINTONIA -/+), selezionare RIPETI e confermare con OK.
10. Utilizzando il pulsante TUN-/TUN+ (SINTONIA -/+), selezionare UNA VOLTA; OGNI GIORNO, WEEKEND e GIORNI LAVORATIVI e confermare con OK.
11. Utilizzando il pulsante TUN-/TUN+ (SINTONIA -/+), selezionare VOLUME e confermare con OK.

Nota: Il volume del segnale acustico è fisso e aumenta progressivamente dal livello 2 a 15.

12. Uscire dal menu con il pulsante MODE (MODALITÀ). L'icona della sveglia 1 o 2 viene visualizzata sul display.
13. Impostare il dispositivo in standby selezionando brevemente ON/OFF.
14. All'ora impostata viene emesso il segnale acustico della sveglia selezionata.

Procedere come riportato di seguito quando si attiva la sveglia.

Selezionare il pulsante OK per rinviare la sveglia per 5 minuti. In alternativa, se si desidera prolungare ulteriormente questo lasso di tempo, è possibile selezionare più volte il pulsante TUN-/TUN+ (SINTONIA -/+), dopo aver selezionato per la prima volta il pulsante OK all'attivazione della sveglia. In questo modo, si rinvia la sveglia di 5 - 10 - 15 o 30 minuti.

Selezionare il pulsante ON/OFF per disattivare il segnale acustico della sveglia. (Il segnale acustico della sveglia viene emesso il giorno successivo all'orario configurato.)

Modalità SLEEP

Impostazione della modalità SLEEP

La modalità SLEEP è un timer che disattiva il dispositivo dopo un lasso di tempo specifico configurato.

1. Tenere premuto il pulsante MODE (MODALITÀ) per accedere al menu di sistema.
2. Utilizzando il pulsante TUN-/TUN+ (SINTONIA -/+), selezionare SLEEP e confermare con OK.
3. Utilizzando il pulsante TUN-/TUN+ (SINTONIA -/+), selezionare 15 - 30 - 45 - 60 - 75 - 90 - 105 - 120 minuti o OFF.
4. Selezionare brevemente OK per confermare l'impostazione.

Sul display viene visualizzata l'icona SLEEP e il tempo residuo.

Impostazione dell'ora

Impostazione manuale di data e ora

Se la ricezione DAB/FM non è disponibile, è possibile configurare la data e l'ora anche in modo manuale.

1. Tenere premuto a lungo il pulsante MODE (MODALITÀ) per aprire il menu di sistema.
2. Utilizzando il pulsante TUN-/TUN+ (SINTONIA -/+), selezionare ORA/DATA e confermare con OK.
3. Utilizzando il pulsante TUN-/TUN+ (SINTONIA -/+), selezionare IMPOSTA ORA/DATA e confermare con OK.

4. Utilizzando il pulsante TUN-/TUN+ (SINTONIA -/+), impostare singolarmente le opzioni GIORNO - MESE - ANNO - ORA - MINUTI e confermare ogni impostazione con OK. Il display ritorna alla schermata del menu.

Impostazione del formato dell'ora

1. Tenere premuto a lungo il pulsante MODE (MODALITÀ) per aprire il menu di sistema.
2. Utilizzando il pulsante TUN-/TUN+ (SINTONIA -/+), selezionare ORA/DATA e confermare con OK.
3. Utilizzando il pulsante TUN-/TUN+ (SINTONIA -/+), selezionare IMPOSTA SISTEMA ORE e confermare con OK.
4. Utilizzando il pulsante TUN-/TUN+ (SINTONIA -/+), selezionare il sistema a 24 ore o a 12 ore e confermare con OK.

Il display ritorna alla schermata del menu.

Impostazione del formato della data

1. Tenere premuto a lungo il pulsante MODE (MODALITÀ) per aprire il menu di sistema.
2. Utilizzando il pulsante TUN-/TUN+ (SINTONIA -/+), selezionare ORA/DATA e confermare con OK.
3. Utilizzando il pulsante TUN-/TUN+ (SINTONIA -/+), selezionare IMPOSTA FORMATO DATA e confermare con OK.
4. Utilizzando il pulsante TUN-/TUN+ (SINTONIA -/+), selezionare GG-MM-AAAA, MM-GG-AAAA e AAAA-MM-GG e confermare con OK.

Il display ritorna alla schermata del menu.

Impostazione dello stile dell'orologio

1. Tenere premuto a lungo il pulsante MODE (MODALITÀ) per aprire il menu di sistema.
2. Utilizzando il pulsante TUN-/TUN+ (SINTONIA -/+), selezionare ORA/DATA e confermare con OK.
3. Utilizzando il pulsante TUN-/TUN+ (SINTONIA -/+), selezionare STILE OROLOGIO (visualizzazione sul display in standby) e confermare con OK.
4. Utilizzando il pulsante TUN-/TUN+ (SINTONIA -/+), selezionare ANALOGICO o DIGITALE e confermare con OK.

Il display ritorna alla schermata del menu.

Impostazione degli aggiornamenti automatici

1. Tenere premuto a lungo il pulsante MODE (MODALITÀ) per aprire il menu di sistema.
2. Utilizzando il pulsante TUN-/TUN+ (SINTONIA -/+), selezionare ORA/DATA e confermare con OK.
3. Utilizzando il pulsante TUN-/TUN+ (SINTONIA -/+), selezionare AGGIORNAMENTO AUTOMATICO e confermare con OK.
4. Utilizzando il pulsante TUN-/TUN+ (SINTONIA -/+), selezionare NESSUN AGGIORNAMENTO e AGGIORNAMENTO DA RADIO (la stazione DAB imposta in modo automatico l'ora in presenza di una buona ricezione). In seguito, confermare l'impostazione con OK.

Il display ritorna alla schermata del menu.

Impostazione dell'illuminazione del display

1. Tenere premuto a lungo il pulsante MODE (MODALITÀ) per aprire il menu di sistema.
2. Utilizzando il pulsante TUN-/TUN+ (SINTONIA -/+), selezionare RETROILLUMINAZIONE e confermare con OK.
3. Utilizzando il pulsante TUN-/TUN+ (SINTONIA -/+), selezionare TIMEOUT e confermare con OK.
4. Utilizzando il pulsante TUN-/TUN+ (SINTONIA -/+), selezionare SEMPRE ON o un tempo di disattivazione dell'illuminazione compreso tra 10 e 180 secondi e confermare con OK.

Il display ritorna alla schermata del menu.

Impostazione del livello dell'illuminazione del display

1. Tenere premuto a lungo il pulsante MODE (MODALITÀ) per aprire il menu di sistema.

- Utilizzando il pulsante TUN-/TUN+ (SINTONIA -/+), selezionare RETROILLUMINAZIONE e confermare con OK.
- Utilizzando il pulsante TUN-/TUN+ (SINTONIA -/+), selezionare LIVELLO e confermare con OK.
- Utilizzando il pulsante TUN-/TUN+ (SINTONIA -/+), impostare la luminosità del display selezionando BASSA, MEDIA e ALTA e confermare con OK.

Il display ritorna alla schermata del menu.

Impostazione di EQ (equalizzatore)

- Tenere premuto a lungo il pulsante MODE (MODALITÀ) per aprire il menu di sistema.
- Utilizzando il pulsante TUN-/TUN+ (SINTONIA -/+), selezionare EQ e confermare con OK.
- Utilizzando il pulsante TUN-/TUN+ (SINTONIA -/+), selezionare LIVELLO e confermare con OK.
- Utilizzando il pulsante TUN-/TUN+ (SINTONIA -/+), selezionare NORMALE, CLASSICA, POP, JAZZ, ROCK, LINEARE, FILM e NEWS e confermare con OK.

Il display ritorna alla schermata del menu.

Intervallo di frequenze radio DAB+	174,928 - 239,2 MHz
Gamma di frequenza radio FM	87,5 - 108 MHz
Consumo energetico	8 W
Potenza in uscita	5 W RMS
Bluetooth	V 5.3
QDID	180349
Uscita cuffie	3,5 mm stereo

Specifiche

Informazioni	Indicazioni
Ragione sociale del produttore o marchio commerciale, registrazione commerciale e indirizzo	DongGuan Obelieve Electronics Co.,Ltd 91441900050747698U Huazhaoxin Industrial Park B-4/F, Golden Phoenix Industrial Zone, Fenggan Town, Dongguan City, Guangdong Province. People's Republic of China
Identificatore del modello	OBL-1201000E
Tensione in ingresso	100 - 240 V
Frequenza in ingresso CA	50/60 Hz
Tensione in uscita	12,0 V
Corrente in uscita	1,0 A
Potenza in uscita	12,0 W
Efficienza media attiva	83,64%
Efficienza a basso carico (10%)	74,34%
Nessun carico Consumo energetico	0,072 W

1. Garanzia

Commaxx B.V. eroga un servizio d'assistenza tecnica e garanzia ai sensi della legge europea in virtù della quale, in caso di eventuali riparazioni (nel corso e al termine del periodo di garanzia), si consiglia di contattare il rivenditore locale.

Nota importante: Non è possibile inviare direttamente a Commaxx B.V. i prodotti da riparare.

Nota importante: Qualora l'unità venga aperta o manomessa in qualsiasi modo da un centro di assistenza non riconosciuto, la garanzia decade.

Questo dispositivo non è adatto per l'uso professionale. Qualora l'unità venga utilizzata per scopi professionali, tutti gli obblighi del produttore derivanti dalla garanzia sono nulli.

2. Clausola di esclusione di responsabilità

Il firmware e/o i componenti hardware vengono aggiornati regolarmente. Pertanto, è possibile che alcune parti relative a istruzioni, specifiche e immagini contenute nella presente documentazione siano diverse da quanto riscontrato nel singolo caso. Tutti i componenti descritti nel presente manuale sono forniti a titolo puramente illustrativo e non si applicano necessariamente a situazioni specifiche. Le descrizioni fornite nel presente manuale non conferiscono diritti legali o autorizzazioni.

3. Smaltimento al termine della vita utile del dispositivo



Questo simbolo indica che in Europa è vietato gettare il relativo prodotto elettrico o batteria tra i rifiuti domestici. Per il corretto smaltimento a fine vita del prodotto e della batteria, attenersi alle vigenti normative locali per il trattamento dei rifiuti da apparecchiature elettriche ed elettroniche e delle batterie. In tal modo si contribuisce a salvaguardare le risorse naturali e a migliorare gli standard per la protezione dell'ambiente nel trattamento dei rifiuti da apparecchiature elettriche ed elettroniche (Direttiva RAEE).

4. Dichiarazione di conformità

Con il presente documento, Commaxx (Lenco) dichiara che il tipo di apparecchiatura radio [Radio KENDO DAB 25EX] soddisfa i requisiti della direttiva 2014/53/UE.

<https://doc.nedis.com/it-it/DR25EXBK>

Tipo RF	Gamma di frequenza (MHz)	Potenza (dBm)
DAB	174 - 240	-
Bluetooth	2402 - 2480	< 6
FM	87,5 - 108	-