

**UNOLD®**

**WINDMASCHINE  
BLACK STEEL**



## **Bedienungsanleitung**

**Instructions for use | Notice d'utilisation  
Gebruiksaanwijzing | Istruzioni per l'uso  
Instrucciones de uso | Instrukcja obsługi**

**Modell 86735**

**INHALTSVERZEICHNIS****Bedienungsanleitung Modell 86735**

Technische Daten .....	4
Symbolerklärung.....	4
Für Ihre Sicherheit.....	4
Vor dem ersten Benutzen.....	7
Bedienen .....	7
Reinigen und Pflegen.....	8
Garantiebestimmungen .....	9
Entsorgung / Umweltschutz .....	9
Service-Adressen .....	10
Informationen für den Fachhandel.....	10

**Instructions for use Model 86735**

Technical Specifications.....	11
Explanation of the symbols .....	11
For your safety.....	11
Before using the appliance the first time....	13
Operation.....	14
Cleaning and care.....	15
Guarantee Conditions.....	16
Waste Disposal/Environmental Protection ...	16
Service .....	10

**Notice d'utilisation Modèle 86735**

Spécification technique .....	17
Explication des symboles.....	17
Pour votre sécurité.....	17
Avant la première utilisation .....	20
Utilisation .....	20
Nettoyage et entretien.....	21
Conditions de Garantie.....	22
Traitement des déchets /	
Protection de l'environnement.....	22
Service .....	10

**Gebruiksaanwijzing Model 86735**

Technische gegevens .....	23
Verklaring van de symbolen.....	23
Voor uw veiligheid.....	23
Vóór het eerste gebruik.....	25
Bedienen .....	26
Reiniging en onderhoud .....	26
Garantievoorwaarden .....	27
Verwijderen van afval/Milieubescherming ...	27
Service .....	10

**INHALTSVERZEICHNIS****Istruzioni per l'uso Modello 86735**

Dati tecnici .....	28
Significato dei simboli .....	28
Per la vostra sicurezza.....	28
Prima del primo utilizzo .....	30
Uso .....	31
Pulizia e cura.....	31
Norme di garanzia.....	32
Smaltimento / Tutela dell'ambiente .....	32
Service .....	10

**Manual de instrucciones Modelo 86735**

Datos técnicos .....	33
Explicación de símbolos .....	33
Para su seguridad.....	33
Antes del primer uso.....	36
Manejo .....	36
Limpieza y cuidado.....	37
Condiciones de Garantía.....	38
Disposición/Protección del medio ambiente .....	38
Service .....	10

**Instrukcja obsługi Model 86735**

Dane techniczne.....	39
Objaśnienie symboli.....	39
Dla bezpieczeństwa użytkownika .....	39
Przed pierwszym użyciem .....	41
Obsługa .....	42
Czyszczenie i pielęgnacja .....	43
Warunki gwarancji.....	44
Utylizacja / ochrona środowiska.....	44
Service .....	10

DE

**BEDIENUNGSANLEITUNG MODELL 86735**

EN

**TECHNISCHE DATEN**

FR

NL

IT

ES

PL

Leistung:	65 Watt, 220–240 V~, 50 Hz	
Maße:	Ca. 59 x 23 x 55 cm (B/T/H)	
Gewicht:	Ca. 5,35 kg	
Durchmesser:	Ca. 50 cm	
Motorgehäuse:	Metall, schwarz	
Kabellänge:	Ca. 160 cm	
Ausstattung:	3 Geschwindigkeitsstufen, Tragegriff, max. Geräuschpegel 41 dB(A), Luftgeschwindigkeit max. 3,72 m/sek, Kabelaufbewahrung	
Zubehör:	Bedienungsanleitung	

**Änderungen und Irrtümer in Ausstattungsmerkmalen, Technik, Farben und Design vorbehalten.**

**SYMBOLERKLÄRUNG**

Dieses Symbol kennzeichnet eventuelle Gefahren, die Verletzungen nach sich ziehen können oder zu Schäden am Gerät führen.

**FÜR IHRE SICHERHEIT**

**Bitte lesen Sie die folgenden Anweisungen und bewahren Sie diese auf.**

**Personen im Haushalt**

1. Dieses Gerät kann von Kindern ab 8 Jahren sowie von Personen mit reduzierten physischen, sensorischen oder mentalen Fähigkeiten oder Mangel an Erfahrung und/oder Wissen benutzt werden, wenn sie beaufsichtigt oder bezüglich des sicheren Gebrauchs des Gerätes unterwiesen wurden und die daraus resultierenden Gefahren verstanden haben.
2. Kinder dürfen nicht mit dem Gerät spielen.
3. Reinigung und benutzerseitige Wartung dürfen nicht durch Kinder durchgeführt werden, es sei denn, sie sind älter als 8 Jahre und werden beaufsichtigt.
4. Bewahren Sie das Gerät und das Kabel außerhalb der Reichweite von Kindern unter 8 Jahren auf.

**Sicherheitshinweise zum Aufstellen und Betrieb des Gerätes**

5. Schalten Sie das Gerät nur ein, wenn es ordnungsgemäß montiert wurde.
6. Achten Sie auf ausreichend Platz am Standort des Gerätes. Es müssen mindestens 50 cm zwischen dem Gerät und anderen Gegenständen eingehalten werden.
7. Verwenden Sie das Gerät nicht in besonders staubhaltigen Räumen oder in der Nähe brennbarer Substanzen.
8. Gerät nur an Wechselstrom mit Spannung gemäß Typenschild anschließen.
9. Dieses Gerät darf nicht mit einer externen Zeitschaltuhr oder einem Fernbedienungssystem (wie z. B. Funksteckdosen) betrieben werden.
10. Tauchen Sie das Gerät oder die Zuleitung keinesfalls in Wasser oder andere Flüssigkeiten ein – es besteht Lebensgefahr!
11. Öffnen Sie auf keinen Fall das Gehäuse des Gerätes, es besteht die Gefahr eines Stromschlages!
12. Das Gerät ist ausschließlich für den Haushaltsgebrauch oder ähnliche Verwendungszwecke bestimmt, z. B.
  - in Teeküchen in Geschäften, Büros oder sonstigen Arbeitsstätten,
  - zur Verwendung durch Gäste in Hotels, Motels oder sonstigen Beherbergungsbetrieben,
  - in Privatpensionen oder Ferienhäusern.
13. Achten Sie darauf, dass die Zuleitung so verlegt wird, dass ein Stolpern über die Zuleitung ausgeschlossen ist.
14. Um Schäden am Kabel zu vermeiden, wickeln Sie die Zuleitung nie um das Gerät.
15. Um Schäden am Kabel zu vermeiden, ziehen Sie den Netzstecker immer am Stecker aus der Steckdose, ziehen Sie dabei nie an der Zuleitung.
16. Achten Sie darauf, dass die verwendete Steckdose leicht zugänglich ist, damit der Stecker bei Gefahr schnell herausgezogen werden kann.
17. Achten Sie darauf, die Zuleitung nicht einzuklemmen oder über Ecken zu ziehen, um Schäden an der Zuleitung zu vermeiden.
18. Verwenden Sie nach Möglichkeit kein Verlängerungskabel. Wenn dies nicht vermeidbar ist, wickeln Sie das Verlängerungskabel

bitte vollständig ab und beachten Sie die Leistungsgrenzen des jeweiligen Kabels.

19. Stellen Sie das Gerät nicht direkt unter eine Steckdose.
20. Das Gerät darf nicht in nassen/nasskalten oder feuchten Räumen betrieben werden – Stromschlaggefahr!
21. Vermeiden Sie starke Sonneneinstrahlung auf das Gerät.
22. Es dürfen niemals Gegenstände wie Haare, Finger, Nadeln, Stifte etc. durch die Öffnungen in das Innere des Gerätes gesteckt werden – Verletzungsgefahr!
23. Prüfen Sie regelmäßig das Gerät, den Stecker und die Zuleitung auf Verschleiß oder Beschädigungen. Bei Beschädigung senden Sie das Gerät bitte zur Überprüfung und Reparatur an unseren Kundendienst. Unsachgemäße Reparaturen können zu erheblichen Gefahren für den Benutzer führen und haben den Ausschluss der Garantie zur Folge.
24. Wenn die Zuleitung beschädigt ist, darf diese ausschließlich durch den Hersteller bzw. dessen Kundenservice oder eine andere, entsprechend fachlich qualifizierte Person ausgetauscht werden, um Gefahren zu vermeiden.
25. Um Schäden zu vermeiden, darf das Gerät nicht mit Zubehör anderer Hersteller oder Marken benutzt werden.
26. Nach Gebrauch sowie vor dem Reinigen den Netzstecker aus der Steckdose ziehen. Das Gerät niemals unbeaufsichtigt lassen, wenn der Netzstecker eingesteckt ist.



**Es dürfen niemals Gegenstände wie Finger, Nadeln, Stifte etc. durch die Öffnungen in das Innere des Gerätes gesteckt werden – Verletzungsgefahr!**

**Das Gerät nur auf einem ebenen, stabilen Untergrund betreiben, damit dieses nicht umkippt.**

**Der Hersteller übernimmt keine Haftung bei fehlerhafter Montage, bei unsachgemäßer oder fehlerhafter Verwendung oder nach Durchführung von Reparaturen durch nicht autorisierte Dritte.**

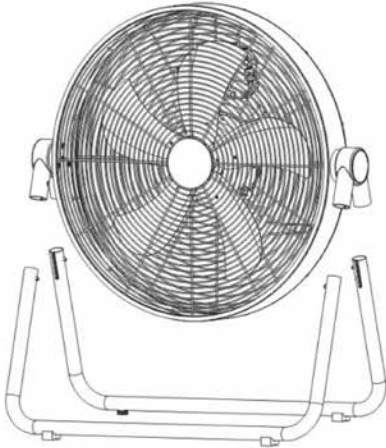
**VOR DEM ERSTEN BENUTZEN**

1. Entfernen Sie alle Verpackungsmaterialien und ggf. Transportsicherungen. Halten Sie Verpackungsmaterial von Kindern fern – Erstickungsgefahr!
2. Prüfen Sie, ob alle Teile vorhanden sind. Wenn Teile fehlen oder beschädigt sind, wenden Sie sich bitte an Ihren Händler oder an unseren Kundenservice.
3. Reinigen Sie alle Teile wie im Kapitel „Reinigen und Pflegen“ beschrieben mit einem feuchten Tuch.
4. Stellen Sie vor der Montage sicher, dass Sie das Gerät auf einem ebenen, trockenen Untergrund montieren.
5. Führen Sie die beiden Halterungen der U-förmigen Standfüße in die linken und rechten Halterungsanschlüsse in das Ventilatorgehäuse ein. Achten Sie darauf, dass die Rastnasen an den Halterungen in die entsprechenden Aussparungen am Gehäuse gleiten, bis die Standfüße hörbar einrasten.

**BEDIENEN**

1. Vergewissern Sie sich, dass das Gerät auf einem geeigneten, ebenen Untergrund steht und sicher, stabil aufgestellt wurde und ausgeschaltet ist
2. Stecken Sie den Stecker in eine Steckdose.

**Neigewinkel einstellen**

3. Neigen Sie die Korbabdeckung, bis sie spürbar in den gewünschten Winkel einrastet.
4. Achtung: Neigen Sie die Abdeckung nur innerhalb des vorgesehenen Einstellbereichs. Üben Sie keinen zusätzlichen Druck aus, wenn Sie einen deutlichen Widerstand spüren, um Beschädigungen am Gerät zu vermeiden.

**Geschwindigkeit einstellen**

5. Schalten Sie das Gerät ein, indem Sie eine der drei Geschwindigkeitsstufen wählen und die entsprechende Taste drücken. Diese Tasten befinden sich an der hinteren, oberen Seite des Motorgehäuses.

DE

EN

FR

NL

IT

ES

PL

- Stufe 1: leichter Wind
- Stufe 2: mittlerer Wind
- Stufe 3: starker Wind
- Stufe „0“ schaltet das Gerät aus.

6. Sie können jederzeit zwischen den verschiedenen Geschwindigkeitsstufen wechseln.

### Ausschalten

7. Stellen Sie auf „0“, um das Gerät auszuschalten. Ziehen Sie den Stecker aus der Steckdose, wenn Sie das Gerät nicht mehr verwenden.

## REINIGEN UND PFLEGEN



**Schalten Sie das Gerät aus, indem Sie auf „0“ drücken, und ziehen Sie den Stecker aus der Steckdose.**

**Warten Sie, bis das Gerät vollständig zum Stillstand gekommen ist.**

**Achten Sie darauf, das Gerät niemals in Wasser zu tauchen. Motor oder elektrische Bauteile des Gerätes dürfen nicht feucht werden.**

1. Verwenden Sie grundsätzlich keine scharfen Scheuermittel, Stahlwolle, metallischen Gegenstände, heiße Reinigungsmittel oder Desinfektionsmittel.
2. Wischen Sie Standrohre und Gitter des Ventilators mit einem leicht feuchten Tuch ab.
3. Bewahren Sie den Ventilator an einem trockenen und sicheren Ort auf, um ihn vor Staub, Stößen, Hitze und Feuchtigkeit zu schützen.

## GARANTIEBESTIMMUNGEN

Wir gewähren auf dieses Gerät der Marke UNOLD eine Garantie von 24 Monaten – bei gewerblichem Gebrauch 12 Monate – ab dem Kaufdatum, für Schäden, die bei bestimmungsgemäßem Gebrauch nachweislich auf Werksfehler zurückzuführen sind. Innerhalb der Garantiezeit beheben wir Material- und Herstellungsfehler nach unserem Ermessen durch Reparatur oder Umtausch. Unsere Garantieleistungen gelten ausschließlich für in Deutschland und Österreich verkaufte Geräte. Bei anderen Ländern wenden Sie sich bitte an den zuständigen Importeur. Geräte, für die eine Mängelbeseitigung beansprucht wird, senden Sie bitte zusammen mit einer Kopie des maschinell erstellten Kaufbelegs, auf dem das Kaufdatum ersichtlich sein muss, sowie einer Fehlerbeschreibung gut verpackt an unseren Kundendienst. Auf unserer Internetseite <https://unold.de/pages/rucksendungen> können Sie sich einen Rücksendeschein ausdrucken (nur für Einsendungen aus Deutschland und Österreich). Von der Garantie ausgeschlossen sind Schäden durch Verschleiß, unsachgemäße Handhabung und Nichteinhaltung der Wartungs- und Pflegeanweisungen. Der Garantieanspruch erlischt, wenn Reparaturen oder Eingriffe am Gerät von dritter Stelle vorgenommen werden. Diese Herstellergarantie beschränkt weder Ihre gesetzlichen Rechte noch Ihre Ansprüche gegenüber dem Verkäufer oder Händler aus dem Kaufvertrag gemäß den Bestimmungen des Bürgerlichen Gesetzbuches (BGB). Ihre gesetzlichen Rechte als Verbraucher, insbesondere Ihre Rechte auf Gewährleistung und die gesetzlichen Mängelansprüche gemäß §§ 437 ff. BGB, bleiben unberührt.

UNOLD AG, Mannheimer Straße 4, D-68766 Hockenheim

## ENTSORGUNG / UMWELTSCHUTZ

Unsere Geräte werden auf hohem Qualitätsniveau für eine lange Nutzungsdauer hergestellt. Regelmäßige Wartung und fachgerechte Reparaturen durch unseren Kundendienst können die Nutzungsdauer des Gerätes verlängern. Wenn ein Gerät defekt und nicht mehr zu reparieren ist, beachten Sie bitte: Dieses Produkt darf nicht zusammen mit dem normalen Hausmüll entsorgt werden. Es besteht eine gesetzliche Bestimmung, Elektro- und Elektronikaltgeräte (Altgeräte) sowie Batterien und Akkumulatoren getrennt vom Hausmüll zu entsorgen. Sie erkennen diese Altgeräte durch das nebenstehende Symbol der durchgestrichenen Mülltonne (WEEE-Symbol). Sie müssen daher dieses Produkt an einer ausgewiesenen Sammelstelle zum Recycling von elektrischen oder elektronischen Geräten abliefern. Durch das separate Sammeln und Recyceln von Abfallprodukten helfen Sie mit, die natürlichen Ressourcen zu schonen und stellen sicher, dass das Produkt in gesundheits- und umweltverträglicher Weise entsorgt wird. Jeder Verbraucher ist für das Löschen von personenbezogenen Daten auf dem Elektro- bzw. Elektronikgerät selbst verantwortlich. Verbrauchte Batterien oder Akkumulatoren gehören nicht in den Hausmüll. Bitte entsorgen Sie diese über Ihren Elektrohändler oder die jeweilige kommunale Sammelstelle. Alte Batterien und alte Akkumulatoren, die nicht vom Altgerät umschlossen sind, sowie Lampen, die zerstörungsfrei aus dem Altgerät entnommen werden können, müssen gemäß Elektroggesetz § 10 Absatz 1 Satz 2 vor der Abgabe an einer Entsorgungsstelle vom Altgerät zerstörungsfrei getrennt werden. Ist dies nicht möglich, nehmen Sie bitte Kontakt mit unserem Kundenservice auf.

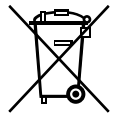

**SERVICE-ADRESSEN****DEUTSCHLAND**

Mannheimer Straße 4  
68766 Hockenheim

Kundendienst  
Telefon +49 (0)62 05/94 18-27  
Telefax +49 (0)62 05/94 18-22  
E-Mail [service@unold.de](mailto:service@unold.de)  
Internet [www.unold.de](http://www.unold.de)

Sie möchten innerhalb der Garantiezeit ein Gerät zur Reparatur einsenden? Auf unserer Internetseite <https://unold.de/pages/rucksendungen> können Sie sich einen Rücksendeschein ausdrucken, um damit das Paket kostenlos bei der Post abzugeben (nur für Einsendungen aus Deutschland und Österreich).

**SCHWEIZ**

Bamix AG  
Hauptstr. 23  
CH 9517 Mettlen  
Telefon +41 (0)71 6346015  
Telefax +41 (0)71 6346011  
E-Mail [info@bamix.ch](mailto:info@bamix.ch)  
Internet [www.bamix.ch](http://www.bamix.ch)

**POLEN**

Quadra-Net  
Dziadoszanska 10  
61-248 Poznań  
Internet [www.quadra-net.pl](http://www.quadra-net.pl)

**INFORMATIONEN FÜR DEN FACHHANDEL**

Hiermit erklärt die UNOLD AG, dass sich die Windmaschine 86735 in Übereinstimmung mit den grundlegenden Anforderungen der europäischen Richtlinie für elektromagnetische Verträglichkeit (2014/30/EU) und der Niederspannungsrichtlinie (2014/35/EC) befindet.

Die Übereinstimmung mit den Regularien bezieht sich auf den Tag der Erstellung dieser Erklärung.

Hockenheim, 8.12.2016

UNOLD AG, Mannheimer Straße 4, 68766 Hockenheim

Diese Anleitung kann im Internet unter [www.unold.de](http://www.unold.de) als pdf-Datei heruntergeladen werden.

**INSTRUCTIONS FOR USE MODEL 86735****TECHNICAL SPECIFICATIONS**

Power:	65 watts, 220–240 V~, 50 Hz	
Dimensions:	Approx. 59 x 23 x 55 cm (W/D/H)	
Weight:	Approx. 5.35 kg	
Diameter:	Approx. 50 cm	
Motor housing:	Metal, black	
Cable length:	Approx. 160 cm	
Features:	3 speed settings, carrying handle, max. noise level 41 dB(A), max. air speed 3.72 m/sec, cable storage	
Accessories:	Operating instructions	

**Equipment features, technology, colours and design are subject to change without notice.**

**EXPLANATION OF THE SYMBOLS**

This symbol indicates potential hazards that may result in injury or damage to the appliance.

**FOR YOUR SAFETY**

**Please read the following instructions and keep them on hand for later reference.**

**Instructions for persons in the household**

1. This appliance can be used by children aged from 8 years and above and persons with reduced physical, sensory or mental capabilities or lack of experience and knowledge if they have been given supervision or instruction concerning use of the appliance in a safe way and understand the hazards involved.
2. Children shall not play with the appliance.
3. Cleaning and user maintenance must not be performed by children, unless they are older than 8 years and are supervised.
4. Keep the appliance and the power cord out of the reach of children under 8 years.

**Safety instructions for set-up and operation of the appliance**

5. Only switch the appliance on when it has been properly assembled.
6. Ensure that there is sufficient space where the appliance is located. A minimum distance of 50 cm must be maintained between the appliance and other objects.
7. Do not use the appliance in rooms that are extremely dusty or in the vicinity of flammable substances.
8. Only connect the appliance to an AC power supply with voltage corresponding to the voltage specified on the rating plate.
9. This appliance must not be operated with an external timer or a remote control system.
10. Never immerse the appliance or the power cord in water or other liquids - life-threatening danger!
11. Do not open the motor housing under any circumstances, there is danger of electric shock!
12. The appliance is intended for household use only, or for similar areas of use, such as in kitchenettes in businesses, offices or other workplaces, for use by guests in hotels, motels or other lodgings, in private guest houses or holiday homes.
13. Ensure that the power cord is laid out in such a manner that there is no possibility of stumbling over it.
14. To avoid damage to the cord, never wrap the power cord around the appliance.
15. To avoid damage to the cord, always unplug the mains plug from the electrical outlet by grasping the plug, never pull the power cord to unplug the appliance.
16. Ensure that the electrical outlet used is easily accessible, in order to unplug the appliance in an emergency.
17. To avoid damage to the power cord, ensure that it is not pinched or pulled over corners.
18. If possible, do not use an extension cord. If you must use an extension cord, completely unwind the extension cord and comply with the power limits of the respective extension cord.
19. Never place the appliance directly under an electrical outlet.
20. The appliance must never be used in wet/wet and cold or damp rooms - danger of electric shock!

21. Keep the appliance out of direct sunlight.
22. Never stick objects such as fingers, needles, pins, etc. through the openings into the interior of the appliance – danger of injury!
23. Check the appliance, the plug and the power cord regularly for wear or damage. If there is damage, please send the appliance for inspection and repair to our customer service organization. Unauthorised repairs can result in serious hazards for the user and void the guarantee.
24. If the power cord is damaged, it must only be repaired by the manufacturer, the manufacturer's customer service organization, or some other person with the appropriate technical qualifications to avoid hazards.
25. To avoid damage, do not use the appliance with accessories from other manufacturers or of other brands.
26. Unplug the mains plug from the electrical outlet after use and before cleaning. Never leave the appliance unattended when the mains plug is plugged in.



**Never stick objects such as fingers, needles, pins, etc. through the openings into the interior of the appliance – danger of injury!**

**Only operate the appliance on a level, stable substrate, so that it does not tip over.**

The manufacturer will not be liable in the event of incorrect assembly, improper or incorrect use or if repairs are carried out by unauthorized third parties.

#### **BEFORE USING THE APPLIANCE THE FIRST TIME**

1. Remove all packaging materials and any transport locks. Keep packaging materials away from children – risk of suffocation!
2. Check that all parts are present. If any parts are missing or damaged, please contact your dealer or our customer service department.
3. Clean all parts with a damp cloth as described in the 'Cleaning and care' section.
4. Before assembly, ensure that you are mounting the device on a level, dry surface.

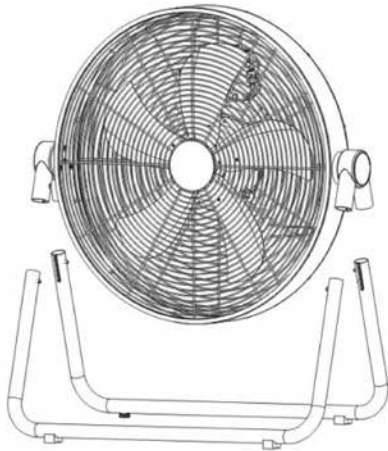

5. Insert the two brackets of the U-shaped feet into the left and right bracket connections in the fan housing until the feet click into place.

## OPERATION

1. Ensure that the appliance is standing on a suitable, level substrate, and has been set up so that it is safe and stable.
2. Plug the power cord into an electrical outlet.

### Adjusting the tilt angle

3. Tilt the basket cover until it clicks into place at the desired angle. Caution: Only tilt the cover within the specified adjustment range. Do not apply additional pressure if you feel significant resistance, as this could damage the appliance.

### Setting the speed

4. Switch on the appliance by selecting one of the three speed levels and press the appropriate button. These buttons are located on the rear upper side of the motor housing.
  - Level 1: Light breeze
  - Level 2: Moderate breeze
  - Level 3: Strong breeze
  - The button "0" switches off the appliance.
5. You can change the speed levels at any time.

**Switching off**

6. To switch off the appliance, switch the speed regulator to “0”. When you are no longer using the appliance, unplug the plug from the electrical outlet.

**CLEANING AND CARE**

**To switch off the appliance, press the regulator to “0”, and unplug mains plug from the electrical outlet.**

**Wait until the appliance has come to a complete standstill.**

**Never immerse the appliance in water. The motor or electrical components of the appliance must not get wet.**

1. Never use any abrasive scouring agents, steel wool, metal objects, hot cleaning agents or disinfectants.
2. Wipe off the stand tube and grille of the fan with a slightly damp cloth.
3. Store the fan in a dry, safe place so that it is protected from dust, impact, heat and moisture.

DE

EN

FR

NL

IT

ES

PL

## GUARANTEE CONDITIONS

We grant a warranty of 24 months for this UNOLD brand appliance - 12 months for commercial use - from the date of purchase, covering damage that is demonstrably due to factory defects when used as intended. Within the warranty period, we will remedy material and manufacturing defects at our discretion by repair or exchange. Our warranty services apply exclusively to appliances sold in Germany and Austria. For other countries, please contact the responsible importer. Please send appliances for which you seek removal of defects, together with a copy of the machine-generated proof of purchase that shows the date of purchase along with a description of the fault, to our customer service department using suitable packaging. On our website <https://unold.de/pages/rucksendungen>, you can print out a return slip (only for return shipments from Germany and Austria). All types of damage attributable to wear and tear, improper handling and non-compliance with the maintenance and care instructions are excluded from the warranty. The warranty claim is void if repairs or interventions on the appliance are carried out by a third party. This manufacturer's warranty does not limit your statutory rights or your claims against the seller or dealer under the purchase contract in accordance with the provisions of the German Civil Code (BGB). Your statutory rights as a consumer, in particular your rights to warranty and the statutory claims for defects in accordance with Sections 437 et seqq. BGB, remain unaffected.

UNOLD AG, Mannheimer Straße 4, D-68766 Hockenheim

## WASTE DISPOSAL / ENVIRONMENTAL PROTECTION

Our appliances are produced on a highquality level for a long lifetime. Regular maintenance and expert repairs by our after-sales service can extend the useful life of the appliance. If an appliance is defective and repair is not possible, we ask you to follow the following instructions for disposal. Do not dispose this appliance together with your standard household waste. There is a legal requirement to dispose of waste electrical and electronic equipment (WEEE) as well as batteries and accumulators separately from household waste. You can recognise this waste equipment by the crossed-out wheeled bin symbol (WEEE symbol). Please bring this product to an approved collection point for recycling of electric and electronic products. By separate collection and disposal of waste products you help to protect natural resources and ensure, that the product is disposed in an adequate way to protect health and environment. Used batteries or accumulators do not belong in household waste. Please dispose of them via your electrical dealer or the respective municipal collection point. Old batteries and old accumulators that are not enclosed in the old appliance, as well as lamps that can be removed from the old appliance without being destroyed, must be separated from the old appliance without being destroyed before being handed over to a disposal point in accordance with the Electrical and Electronic Equipment Act § 10 Paragraph 1 Sentence 2. If this is not possible, please contact our customer service.



The instruction booklet is also available for download: [www.unold.de](http://www.unold.de)

**NOTICE D'UTILISATION MODÈLE 86735****SPÉCIFICATION TECHNIQUE**

Puissance :	65 watts, 220-240 V~, 50 Hz	
Dimensions :	env. 59 x 23 x 55 cm (L/P/H)	
Poids :	env. 5,35 kg	
Diamètre :	env. 50 cm	
Boîtier du moteur :	métal, noir	
Longueur du câble :	env. 160 cm	
Équipement :	3 vitesses, poignée de transport, niveau sonore max. 41 dB(A), vitesse de l'air max. 3.72 m/sec, rangement du câble	
Accessoires :	mode d'emploi	

**Modifications et erreurs des caractéristiques de l'équipement, de la technique, des couleurs et du design réservées**

**EXPLICATION DES SYMBOLES**

Ce symbole vous indique des risques possibles qui puissent entraîner des lésions ou des endommagements de l'appareil.

**POUR VOTRE SÉCURITÉ**

**Veillez lire les indications suivantes et les conserver.**

**Personnes dans le foyer**

1. L'appareil peut être utilisé par des enfants en dessous de 8 ans et des personnes aux capacités physiques, sensorielles ou mentales réduites ou manquant d'expérience et/ou de connaissances s'ils sont surveillés ou instruits au niveau de l'utilisation sûre de l'appareil et ont compris les dangers qui en résultent.
2. Les enfants ne doivent pas jouer avec l'appareil.
3. Le nettoyage et l'entretien de l'utilisateur ne doivent pas être effectués par des enfants, sauf s'ils ont plus de 8 ans et sont supervisés.
4. Conserver l'appareil et du câble de connexion hors de portée des enfants de moins de 8 ans.

**Remarques de sécurité relatives à l'installation et au fonctionnement de l'appareil**

5. Allumer l'appareil uniquement s'il a été monté correctement.
6. S'assurer que l'espace est suffisant à l'endroit où l'appareil est installé. Dégager au moins 50 cm entre l'appareil et les autres objets.
7. Ne pas utiliser l'appareil dans des espaces poussiéreux ou à proximité de substances inflammables.
8. Raccorder exclusivement l'appareil au courant alternatif à la tension se conformant au panneau signalétique.
9. Cet appareil ne doit pas être utilisé avec un minuteur externe ou un système de commande à distance.
10. Ne plonger en aucun cas l'appareil ou son cordon d'alimentation dans l'eau ou dans tout autre liquide : danger de mort !
11. N'ouvrir en aucun cas le boîtier de l'appareil : risque d'électrocution !
12. L'appareil est exclusivement destiné à un usage ménager ou à des fins similaires, par ex. une kitchenette dans des boutiques, des bureaux ou d'autres lieux de travail, à l'usage des clients dans des hôtels, motels ou autres lieux d'hébergement, dans des pensions privées ou des résidences de vacances.
13. Veiller à ce que le cordon d'alimentation ne puisse pas être source de trébuchement.
14. Afin de ne pas endommager le cordon, ne l'enroulez jamais autour de l'appareil.
15. Afin de ne pas endommager le cordon, débranchez toujours au niveau de la prise de courant. Ne tirez jamais sur le cordon.
16. Attention : la prise de courant utilisée doit être aisément accessible afin de pouvoir débrancher rapidement l'appareil en cas de danger.
17. Attention : ne pas pincer le cordon ou le faire passer sur des angles afin d'éviter toute détérioration.
18. Si besoin, utiliser une rallonge. Si cela ne peut pas être évité, dérouler totalement la rallonge et respecter les puissances maximales admissibles du câble en question.
19. Ne posez pas l'appareil directement sous une prise.

20. L'appareil ne doit pas être utilisé dans des locaux humides / froids ou moites : risque d'électrocution !
21. Éviter tout rayonnement intense du soleil sur l'appareil.
22. Ne jamais introduire des objets comme des doigts, des ongles, des crayons, etc. à travers les orifices à l'intérieur de l'appareil : risque de blessure !
23. Vérifier régulièrement l'usure et la détérioration de l'appareil, de la prise et du câble. En cas d'endommagement, veuillez renvoyer l'appareil à notre service clients pour qu'il soit contrôlé et réparé. Toute réparation non-conforme peut provoquer des risques importants pour l'utilisateur et entraîner l'exclusion de la garantie.
24. Si le cordon d'alimentation est endommagé, il doit exclusivement être remplacé par le fabricant ou son service clients, ou par une autre personne techniquement qualifiée, afin d'éviter des situations dangereuses.
25. L'appareil ne doit pas être utilisé avec des accessoires d'autres fabricants ou marques, afin d'éviter des détériorations.
26. Débrancher l'appareil du secteur après utilisation et avant le nettoyage. Ne jamais laisser l'appareil sans surveillance lorsque la prise est branchée.



**Ne jamais introduire des objets comme des doigts, des ongles, des crayons, etc. à travers les orifices à l'intérieur de l'appareil: risque de blessure !**  
**L'appareil doit uniquement être utilisé sur un support stable et plat afin qu'il ne bascule pas.**

**Le fabricant n'est nullement responsable en cas de montage non conforme, d'utilisation irrégulière ou non conforme ou suite à l'exécution de réparations par des tiers non autorisés.**

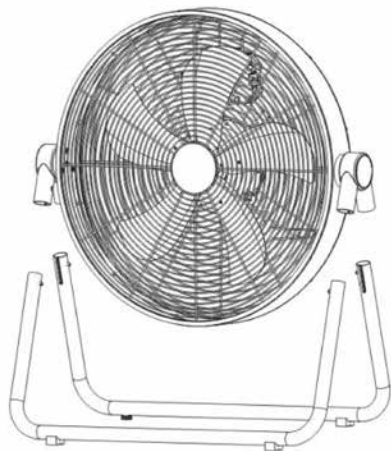
**AVANT LA PREMIÈRE UTILISATION**

1. Retirez tous les matériaux d'emballage et, le cas échéant, les dispositifs de sécurité pour le transport. Tenez les matériaux d'emballage hors de portée des enfants – risque d'étouffement !
  2. Vérifiez que toutes les pièces sont présentes. Si des pièces manquent ou sont endommagées, veuillez contacter votre revendeur ou notre service clientèle.
  3. Nettoyez toutes les pièces à l'aide d'un chiffon humide, comme décrit dans le chapitre « Nettoyage et entretien ».
  4. Avant le montage, assurez-vous que l'appareil est installé sur une surface plane et sèche.
5. Insérez les deux supports des pieds en forme de U dans les raccords de fixation gauche et droit du boîtier du ventilateur jusqu'à ce que les pieds s'enclenchent.

**UTILISATION**

1. S'assurer que l'appareil est placé sur une surface plate et appropriée, et qu'il est parfaitement stable et immobile.
2. Brancher la prise sur le secteur.

**Régler l'angle d'inclinaison**

3. Inclinez le couvercle du panier jusqu'à ce qu'il s'enclenche dans l'angle souhaité. Attention : inclinez le couvercle uniquement dans la plage de réglage prévue à cet effet. N'exercez pas de pression supplémentaire si vous sentez une résistance importante afin d'éviter d'endommager l'appareil.

**Régler la vitesse**

4. Allumer l'appareil en choisissant l'une des trois vitesses et en pressant la touche correspondante. Ces boutons se trouvent à l'arrière, dans la partie supérieure du boîtier du moteur.
  - Niveau 1 : vent léger
  - Niveau 2 : vent moyen

- Niveau 3 : vent fort
- La touche « 0 » éteint l'appareil.

5. Vous pouvez changer de vitesse à tout moment.

### Éteindre

Régler le bouton de réglage de la vitesse sur « 0 » pour éteindre l'appareil.  
Débrancher l'appareil si vous ne devez plus l'utiliser.

## NETTOYAGE ET ENTRETIEN



**Régler le bouton de réglage de la vitesse sur « 0 » pour éteindre l'appareil, puis débrancher la prise.**

**Patienter jusqu'à ce que l'appareil soit totalement arrêté.**

**Attention : ne jamais plonger l'appareil dans l'eau. Le moteur ou les éléments électriques de l'appareil ne doivent jamais être humides.**

1. En principe, n'utiliser aucun abrasif puissant, pas de laine de verre, d'objets métalliques, pas de détergent chaud ou de désinfectant.
2. Essuyer le tube et la grille du ventilateur avec un chiffon légèrement humidifié.
3. Conserver le ventilateur dans un endroit sec et sûr, à l'abri de la poussière, des chocs, de la chaleur et de l'humidité.

DE

EN

FR

NL

IT

ES

PL

## CONDITIONS DE GARANTIE

Nous appliquons une garantie de 24 mois sur cet appareil de la marque UNOLD - 12 mois en cas d'usage professionnel - à compter de la date d'achat pour les dommages dus à un défaut de fabrication, si la preuve en est apportée et si l'appareil a été utilisé correctement. Pendant la période de garantie, nous apportons gratuitement une solution aux défauts de matériaux et de fabrication par réparation ou remplacement. Notre garantie s'applique exclusivement aux appareils vendus en Allemagne et en Autriche. Pour les autres pays, veuillez contacter l'importateur concerné. Vous devez envoyer à notre service clients les appareils pour lesquels vous sollicitez une garantie pour défaut, après les avoir correctement emballés, en joignant une copie du justificatif d'achat imprimé, qui doit indiquer lisiblement la date d'achat, ainsi qu'un descriptif du ou des défauts. Vous pouvez imprimer un bon de retour sur notre site Internet <https://unold.de/pages/ruckversanden> (uniquement pour les envois depuis l'Allemagne et l'Autriche). Sont exclus de la garantie les dommages causés par l'usure, une mauvaise manipulation et le non-respect des instructions d'entretien et de maintenance. Le droit à la garantie s'annule si des réparations ou des interventions sont effectuées sur l'appareil par un tiers. Cette garantie du fabricant ne limite pas vos droits légaux ni vos droits vis-à-vis du vendeur ou du distributeur dans le cadre du contrat d'achat conformément aux dispositions du Code civil allemand (BGB). Vos droits légaux en tant que consommateur restent inchangés, notamment vos droits à la garantie légale de conformité et contre les vices cachés conformément aux articles 437 et suivants du Code de la consommation allemand (BGB). UNOLD AG, Mannheimer Straße 4, D-68766 Hockenheim

## TRAITEMENT DES DÉCHETS / PROTECTION DE L'ENVIRONNEMENT

Nos appareils sont produits selon un standard élevé de qualité pour une longue durée d'utilisation. Un entretien régulier et des réparations compétentes par notre service après-vente prolongent cette durée d'utilisation. Si néanmoins l'appareil est endommagé et ne peut plus être réparé, veuillez suivre les instructions suivantes. Ne jamais disposer ce produit avec les déchets de ménage. Il existe une obligation légale d'éliminer les déchets d'équipements électriques et électroniques (DEEE) ainsi que les piles et les accumulateurs séparément des déchets ménagers. Vous reconnaissez ces appareils usagés grâce au symbole de la poubelle barrée (symbole DEEE) ci-contre. Apportez ce produit à une station de collection pour récupération de produits électriques et électroniques. Par la collection séparée vous aidez à protéger les ressources naturelles et prenez soin, que le produit est démonté sans risque pour la santé et l'environnement. Les piles ou accumulateurs usagés ne doivent pas être jetés avec les ordures ménagères. Veuillez les éliminer via votre revendeur d'appareils électriques ou le point de collecte communal correspondant. Les piles et les accumulateurs usagés qui ne sont pas enfermés dans l'appareil usagé, ainsi que les lampes qui peuvent être retirées de l'appareil usagé sans être détruites, doivent être séparés de l'appareil usagé sans être détruits avant d'être remis à un point de collecte, conformément à la loi sur les équipements électriques et électroniques, § 10, alinéa 1, phrase 2. Si cela n'est pas possible, veuillez prendre contact avec notre service clientèle.

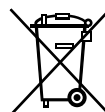

**GEBRUIKSAANWIJZING MODEL 86735****TECHNISCHE GEGEVENS**

Vermogen:	65 watt, 220–240 V~, 50 Hz	
Afmetingen:	ca. 59 x 23 x 55 cm (B/D/H)	
Gewicht:	ca. 5,35 kg	
Diameter:	ca. 50cm	
Motorbehuizing:	metaal, zwart	
Kabellengte:	ca. 160 cm	
Uitrusting:	3 snelheidsstanden, draaggreep, max. geluidsniveau 41 dB(A), luchtsnelheid max. 3.72 m/sec, kabelopberging	
Accessoires:	gebruiksaanwijzing	

**Wijzigingen en vergissingen in de uitrustingskenmerken, techniek, kleuren en design voorbehouden**

**VERKLARING VAN DE SYMBOLEN**

Dit symbool wijst op eventuele gevaren die letsel tot gevolg kunnen hebben of tot schade aan het apparaat leiden.

**VOOR UW VEILIGHEID**

**Lees de volgende aanwijzingen a.u.b. door en bewaar ze goed.**

**Personen in het huishouden**

1. Het apparaat kan door kinderen van 8 jaar en ouder gebruikt worden en door personen met beperkte fysieke, sensorische of mentale vaardigheden of met gebrek aan ervaring en/of kennis, mits zij onder toezicht staan of instructies over het gebruik van dit apparaat hebben gekregen en de hieruit resulterende gevaren begrepen hebben.
2. Kinderen mogen niet met het apparaat spelen.
3. Kinderen jonger dan 8 jaar moeten weggehouden worden van het apparaat en de aansluitkabel.

**Veiligheidsinstructies voor het opstellen en gebruik van het apparaat**

4. Schakel het apparaat pas in, als het volgens de voorschriften gemonteerd werd.
5. Let op dat er genoeg ruimte voorhanden is op de plaats waar het apparaat opgesteld is. Er moet minstens 50 cm afstand tussen het apparaat en andere voorwerpen aangehouden worden.

6. Gebruik het apparaat niet in bijzonder stoffige ruimtes of in de buurt van brandbare substanties.
7. Sluit het apparaat uitsluitend aan op wisselstroom met spanning overeenkomstig het typeplaatje.
8. Dit apparaat mag niet met een externe tijd klok of met een afstandsbediening bediend worden.
9. Dompel het apparaat of de aansluitkabel nooit in water of andere vloeistoffen – er bestaat levensgevaar!
10. Open de behuizing van het apparaat nooit, er bestaat gevaar voor een elektrische schok!
11. Het apparaat is uitsluitend bestemd voor huishoudelijk gebruik of voor soortgelijke doeleinden, bijv. in theekeukens in bedrijven, kantoren of overige werklocaties, voor gebruik door gasten in hotels, motels of overige logiesbedrijven, in particuliere pensions of vakantiehuizen.
12. Let op dat de aansluitkabel zodanig gelegd wordt dat er niemand over kan struikelen.
13. Wikkel de aansluitkabel nooit om het apparaat, om schade aan de kabel te vermijden.
14. Trek de netstekker steeds direct aan de stekker uit het stopcontact en trek nooit aan de aansluitkabel, om schade aan de kabel te vermijden.
15. Let op dat het gebruikte stopcontact gemakkelijk toegankelijk is, zodat de stekker bij gevaar snel uit het stopcontact kan worden getrokken.
16. Let op dat de aansluitkabel niet ingeklemd wordt of langs een hoek wordt gelegd, om schade aan de kabel te vermijden.
17. Maak zo mogelijk geen gebruik van een verlengkabel. Als dit onvermijdelijk is, rol de verlengkabel dan a.u.b. helemaal af en neem de prestatiegrenzen van de betreffende kabel in acht.
18. Zet het apparaat nooit direct onder een stopcontact neer.
19. Het apparaat mag niet in natte/natkoude of vochtige ruimtes worden gebruikt – gevaar voor een elektrische schok!
20. Stel het apparaat niet bloot aan sterk zonlicht.
21. Er mogen nooit voorwerpen, zoals vingers, naalden, pennen enz. door de openingen heen in het binnenste van de ventilator worden gestoken in verband met kans op letsel!

22. Controleer het apparaat, de stekker en de aansluitkabel regelmatig op slijtage of beschadiging. Stuur het apparaat bij beschadiging voor controle en reparatie naar onze klantenservice. Onvakkundige reparaties kunnen leiden tot aanzienlijke gevaren voor de gebruiker en hebben tot gevolg dat de garantie vervalt.
23. Als de voedingskabel is beschadigd, mag deze uitsluitend door de fabrikant resp. zijn klantenservice of een andere, vaktechnisch gekwalificeerde persoon worden vervangen om gevaren te voorkomen.
24. Om schade te voorkomen mag het apparaat niet met toebehoren van andere fabrikanten of merken worden gebruikt.
25. Trek de netstekker uit het stopcontact nadat u het apparaat heeft gebruikt en voordat u het gaat reinigen. Laat het apparaat nooit zonder toezicht achter, als de netstekker in het stopcontact steekt.



**Er mogen nooit voorwerpen, zoals vingers, naalden, pennen enz. door de openingen heen in het binnenste van de ventilator worden gestoken in verband met kans op letsel!  
Het apparaat uitsluitend op een effen, stabiele ondergrond gebruiken, zodat het niet kan omvallen.**

De fabrikant is niet aansprakelijk, indien het apparaat verkeerd gemonteerd, ondeskundig of foutief gebruikt of door niet geautoriseerde derden gerepareerd werd.

## VÓÓR HET EERSTE GEBRUIK

1. Verwijder alle verpakkingsmaterialen en eventuele transportbeveiligingen. Houd verpakkingsmateriaal buiten het bereik van kinderen – verstikkingsgevaar!
2. Controleer of alle onderdelen aanwezig zijn. Als er onderdelen ontbreken of beschadigd zijn, neem dan contact op met uw dealer of onze klantenservice.
3. Reinig alle onderdelen zoals beschreven in het hoofdstuk “Reiniging en onderhoud” met een vochtige doek.
4. Zorg ervoor dat u het apparaat op een vlakke, droge ondergrond monteert.
5. Steek de twee bevestigingen van de U-vormige voetstukken in de linker- en rechterbevestigingsaansluitingen in de ventilatorbehuizing totdat de voetstukken vastklikken.

## BEDIENEN

1. Controleer of het apparaat op een geschikte, effen ondergrond staat en veilig en stabiel neergezet werd.
2. Steek de stekker in een stopcontact.

### Kantelhoek instellen

3. Kantel het manddeksel totdat het voelbaar in de gewenste hoek vastklikt. Let op: kantel het deksel alleen binnen het daarvoor bestemde instelbereik. Oefen geen extra druk uit als u een duidelijke weerstand voelt, om schade aan het apparaat te voorkomen.

### Snelheid instellen

4. Schakel het apparaat in door één van de drie snelheidsstanden te kiezen en op de betreffende toets te drukken. Deze knoppen bevinden zich aan de achterkant, bovenaan de motorbehuizing.
  - Stand 1: lichte wind
  - Stand 2: middelmatige wind
  - Stand 3: sterke wind
  - Met de toets „0“ schakelt u het apparaat uit.
5. U kunt steeds tussen de verschillende snelheidsstanden heen en weer wisselen.

### Uitschakelen

Zet de snelheidsregelaar op „0“ om het apparaat met de AAN-/UIT-schakelaar uit als het apparaat uit te schakelen. Trek de stekker uit het stopcontact als u het apparaat niet meer gebruikt.

## REINIGING EN ONDERHOUD



**Druck de snelheidsregelaar op „0“ om het apparaat uit te schakelen, en trek de stekker uit het stopcontact.**

**Wacht totdat het apparaat volledig tot stilstand gekomen is.**

**Denk eraan dat u het apparaat nooit in water dompelt. De motor of de elektrische componenten mogen niet vochtig worden.**

1. Gebruik nooit scherpe schuurmiddelen, staalwol, metalen voorwerpen, hete schoonmaakmiddelen of desinfecterende middelen.
2. Veeg de standbuis en het rooster van de ventilator met een licht vochtige doek af.

3. Berg de ventilator op een droge en veilige plaats op, om deze tegen stof, stoten, hitte en vocht te beschermen.

## GARANTIEVOORWAARDEN

Wij geven 24 maanden garantie op dit apparaat van het merk UNOLD (bij commercieel gebruik 12 maanden) vanaf de datum van aankoop voor schade die aantoonbaar te wijten is aan fabrieksfouten mits gebruik volgens de voorschriften. Binnen de garantieperiode verhelpen we materiaal- en fabricagefouten naar eigen goeddunken door reparatie of vervanging. Onze garantieservices gelden uitsluitend voor apparaten die in Duitsland en Oostenrijk zijn verkocht. Neem voor andere landen contact op met de verantwoordelijke importeur. Stuur apparaten waarvoor een defect wordt geclaimd goed verpakt naar onze klantenservice, samen met een kopie van het machinaal gegenereerde aankoopbewijs, waarop de aankoopdatum zichtbaar moet zijn, en een beschrijving van het defect. U kunt een retouretiket afdrucken vanaf onze website <https://unold.de/pages/rucksendingen> (alleen voor retourzendingen vanuit Duitsland en Oostenrijk). De garantie dekt geen schade veroorzaakt door slijtage, onjuist gebruik en het niet naleven van de onderhouds- en verzorgingsinstructies. De garantie vervalt als het apparaat wordt gerepareerd of als er door derden mee wordt geknoeid. Deze fabrieksgarantie beperkt uw wettelijke rechten of uw vorderingen tegen de verkoper of dealer die voortvloeien uit het koopcontract in overeenstemming met de bepalingen van het Duitse Burgerlijk Wetboek (BGB) niet. Uw wettelijke rechten als consument, in het bijzonder uw garantierechten en wettelijke aanspraken op gebreken volgens §§ 437 e.v. BGB, blijven onaangetast.

UNOLD AG, Mannheimer Straße 4, D-68766 Hockenheim

## VERWIJDEREN VAN AFVAL / MILIEUBESCHERMING

Onze apparaten zijn geproduceerd met een hoge kwaliteit voor een lange gebruik. Regelmatige onderhoud en vakkundig reparaties door onze klantenservice verlengt de gebruiksduur. Wanneer het apparaat defect is en kan niet meer gerepareerd worden, let op de volgende instructies. Dit product mag niet samen met het normale huishoudelijke afval worden afgevoerd. Het is wettelijk verplicht om afgedankte elektrische en elektronische apparatuur (AEEA) en batterijen en accu's gescheiden van het huishoudelijk afval in te leveren. U kunt deze afgedankte apparatuur herkennen aan het symbool van de doorgekruiste vuilnisbak (WEEE-symbool). U dient dit product bij een voor het recyclen van elektrische of elektronische apparaten aangewezen verzamelplaats in te leveren. Door het separaat inzamelen en recyclen van afvalproducten helpt u mee bij het zuinig omgaan met de natuurlijke hulpbronnen en zorgt u ervoor dat het product op een gezondheids- en milieuvriendelijke manier afgevoerd wordt. Oude batterijen en oude accu's die niet in het oude apparaat zijn ingesloten, evenals lampen die uit het oude apparaat kunnen worden verwijderd zonder te worden vernietigd, moeten van het oude apparaat worden gescheiden zonder te worden vernietigd voordat ze worden overhandigd aan een afvalverwijderingspunt in overeenstemming met de Wet elektrische en elektronische apparatuur § 10 Paragraaf 1 zin 2. Als dit niet mogelijk is, neem dan contact op met onze klantenservice. Gebruikte batterijen of accu's horen niet bij het huisvuil. Geef ze af via uw elektriciteitsleverancier of het desbetreffende gemeentelijke inzamelpunt.

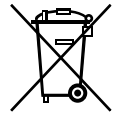

DE

**ISTRUZIONI PER L'USO MODELLO 86735**

EN

**DATI TECNICI**

FR

NL

IT

ES

PL

Potenza:	65 Watt, 220–240 V~, 50 Hz	
Dimensioni:	circa 59 x 23 x 55 cm (L/P/A)	
Peso:	circa 5,35 kg	
Diametro:	circa 50 cm	
Alloggiamento motore:	metallo, nero	
Lunghezza cavo:	circa 160 cm	
Dotazione:	3 livelli di velocità, maniglia per il trasporto, livello di rumorosità max. 41 dB(A), velocità dell'aria max. 3.72	
Accessori:	manuale di istruzioni	

**Con riserva di modifiche ed errori relativi a caratteristiche delle dotazioni, tecnica, colore e design**

**SIGNIFICATO DEI SIMBOLI**

Questo simbolo segnala possibili pericoli in grado di provocare lesioni a persone o danni all'apparecchio.

**PER LA VOSTRA SICUREZZA**

**Si raccomanda di leggere e conservare le presenti istruzioni.**

**Persone in ambito domestico**

1. L'apparecchio può essere utilizzato da bambini a partire dagli 8 anni di età e da persone che presentano ridotte capacità fisiche, sensoriali o mentali o che difettano della necessaria esperienza e/o conoscenze solo se adeguatamente sorvegliati o addestrati sull'uso in sicurezza dell'apparecchio e se a conoscenza dei rischi correlati.
2. I bambini non devono giocare con l'apparecchio.
3. I bambini sotto i 8 anni devono essere tenuti lontani dall'apparecchio e dal cavo di collegamento.
4. La pulizia e la manutenzione dell'utente non devono essere eseguiti dai bambini, a meno che non siano più di 8 anni e siano sorvegliati.

**Avvertenze di sicurezza per l'installazione e l'esercizio dell'apparecchio**

5. Accendere l'apparecchio soltanto se è stato correttamente montato.

6. Fare attenzione che nel posto in cui l'apparecchio è installato sia disponibile uno spazio sufficiente. Tra l'apparecchio e altri oggetti deve essere mantenuta una distanza di almeno 50 cm.
7. Non utilizzare l'apparecchio in spazi particolarmente polverosi o nelle vicinanze di sostanze infiammabili.
8. Collegare l'apparecchio soltanto a corrente alternata con la tensione indicata sulla targhetta.
9. Questo apparecchio non deve essere comandato tramite timer esterni o sistemi di telecomando.
10. Non immergere mai l'apparecchio o il cavo di alimentazione in acqua o altri liquidi – sussiste pericolo di morte!
11. Non aprire mai la scocca dell'apparecchio, sussiste il pericolo di scosse elettriche!
12. L'apparecchio è progettato esclusivamente per l'uso domestico o per impieghi simili, ad es. in aree cucina di negozi, uffici o altri luoghi di lavoro, per l'utilizzo da parte degli ospiti di hotel, motel o altre strutture ricettive, in pensioni private o case di vacanza.
13. Fare attenzione che il cavo di alimentazione sia posato in modo da escludere che vi si possa inciampare sopra.
14. Per evitare danni al cavo, non avvolgere mai il cavo di alimentazione attorno all'apparecchio.
15. Per evitare danni al cavo, staccare la spina di rete dalla presa elettrica afferrando sempre la spina, mai il cavo di alimentazione.
16. Fare attenzione che la presa elettrica usata sia facilmente accessibile, in modo che in caso di pericolo la spina possa essere staccata velocemente.
17. Prestare attenzione che il cavo di alimentazione non si incastri e non sfregi contro gli spigoli, in modo da evitare di danneggiarlo.
18. Se possibile, non usare prolunghe. Se ciò è inevitabile, si raccomanda di srotolare completamente la prolunga e di osservare i limiti prestazionali del relativo cavo.
19. Non posizionare l'apparecchio direttamente sotto a una presa elettrica.
20. Non far funzionare l'apparecchio in ambienti bagnati/bagnati e freddi oppure umidi – pericolo di scossa elettrica!
21. Evitare radiazioni solari intense sull'apparecchio.

22. Non introdurre mai oggetti come dita, aghi, spine ecc. attraverso le aperture all'interno dell'apparecchio – pericolo di ferirsi!
23. Controllare regolarmente che l'apparecchio, la spina e il cavo di alimentazione non presentino tracce di usura o danni. In caso di danni inviare l'apparecchio al servizio clienti per il controllo e l'eventuale riparazione. Riparazioni non idonee possono infatti causare notevoli pericoli per l'utente e comportano il decadere della garanzia.
24. Se il cavo di alimentazione è danneggiato, per evitare danni, deve essere sostituito esclusivamente dal produttore o dalla relativa assistenza clienti o da un'altra persona analogamente qualificata.
25. Per evitare danni, l'apparecchio non deve essere utilizzato con accessori di altri marchi o produttori.
26. Dopo l'utilizzo e prima della pulizia staccare la spina della presa elettrica. Non lasciare mai l'apparecchio incustodito quando la spina è inserita.



**Non introdurre mai oggetti come dita, aghi, spine ecc. attraverso le aperture all'interno dell'apparecchio – pericolo di ferirsi! Far funzionare l'apparecchio soltanto su un sottofondo piano e stabile, di modo che non si rovesci.**

Il produttore declina qualunque responsabilità in caso di montaggio errato, utilizzi errati o non idonei o qualora le riparazioni siano eseguite da terzi non autorizzati.

### PRIMA DEL PRIMO UTILIZZO

1. Rimuovere tutti i materiali di imballaggio ed eventuali dispositivi di sicurezza per il trasporto. Tenere i materiali di imballaggio lontano dalla portata dei bambini – pericolo di soffocamento!
2. Verificare che tutte le parti siano presenti. Se alcune parti mancano o sono danneggiate, rivolgersi al proprio rivenditore o al nostro servizio clienti.
3. Pulire tutte le parti con un panno umido, come descritto nel capitolo "Pulizia e manutenzione".
4. Prima del montaggio, assicurarsi di posizionare l'apparecchio su una superficie piana e asciutta.
5. Inserire i due supporti dei piedini a forma di U nei connettori di sinistra e di destra dell'alloggiamento del ventilatore fino a quando i piedini non scattano in posizione.

**USO**

1. Assicurarsi che l'apparecchio sia posizionato su un sottofondo piano idoneo e che sia stato installato in maniera stabile e sicura.
2. Inserire la spina in una presa elettrica.

**Regolazione dell'angolo di inclinazione**

3. Inclinare il coperchio del cestello fino a quando non scatta in posizione nell'angolazione desiderata.
4. Attenzione: inclinare il coperchio solo entro il campo di regolazione previsto. Non esercitare ulteriore pressione se si avverte una resistenza evidente, per evitare danni all'apparecchio.

**Regolazione della velocità**

5. Accendere l'apparecchio selezionando uno dei tre livelli di velocità e premendo il corrispondente tasto. Questi pulsanti si trovano nella parte posteriore superiore dell'alloggiamento del motore.
  - Livello 1: flusso d'aria leggero
  - Livello 2: flusso d'aria medio
  - Livello 3: flusso d'aria forte
  - Livello „0“ disattiva l'apparecchio.
6. E' possibile commutare tra le differenti velocità in qualunque momento.

**Spegnimento**

7. Portare il regolatore di velocità sullo „0“ in modo da spegnere l'apparecchio. Quando l'apparecchio non viene più utilizzato staccare la spina dalla presa elettrica.

**PULIZIA E CURA**

**Portare il regolatore di velocità sullo „0“ in modo da spegnere l'apparecchio e staccare la spina dalla presa elettrica. Attendere che l'apparecchio si sia completamente arrestato.. Prestare attenzione a non immergere l'apparecchio in acqua. Il motore o i componenti elettrici dell'apparecchio non devono diventare umidi.**

1. In linea di principio non bisogna usare prodotti abrasivi, lana d'acciaio, oggetti metallici, disinfettanti o detergenti caldi.
2. Strofinare la colonna montante e la griglia del ventilatore con un panno leggermente inumidito.
3. Conservare il ventilatore in un luogo asciutto e sicuro al riparo da polvere, urti, calore e umidità.

DE

EN

FR

NL

IT

ES

PL

## NORME DIE GARANZIA

Su questo apparecchio, UNOLD riconosce una garanzia di 24 mesi dalla data d'acquisto, o 12 mesi in caso di uso professionale, per i danni dimostrabilmente riconducibili a difetti di fabbrica e che si sono prodotti durante un uso conforme. All'interno del periodo di garanzia, a nostra discrezione possiamo avviare ai difetti di materiali e fabbricazione mediante riparazione o sostituzione. Le nostre prestazioni inerenti alla garanzia si applicano esclusivamente agli apparecchi venduti in Germania e Austria. Per altri Paesi rivolgersi all'importatore competente. Gli apparecchi per i quali viene reclamata una riparazione devono essere inviati al nostro servizio clienti, correttamente imballati e corredati di una copia dello scontrino d'acquisto emesso con mezzi informatici sul quale risulti visibile la data d'acquisto. Sul nostro sito Internet <https://unold.de/pages/rucksendungen> potete stampare una bolla per la spedizione di ritorno (solo per le spedizioni da Germania e Austria). Sono esclusi dalla garanzia i danni causati da usura, manipolazione impropria e inosservanza delle istruzioni per la cura e la manutenzione. Il diritto alla garanzia decade in caso di esecuzione di riparazioni o interventi sull'apparecchio da parte di terzi. Questa garanzia del produttore non limita i vostri diritti legali o i vostri diritti nei confronti del venditore o rivenditore derivanti dal contratto di acquisto in conformità alle disposizioni del Codice Civile tedesco (BGB). Restano invariati i diritti legali che vi spettano in qualità di consumatori, in particolare i diritti relativi a garanzia e difettosità ai sensi dell'art. 437 e successivi del Codice Civile tedesco. UNOLD AG, Mannheimer Straße 4, D-68766 Hockenheim

## SMALTIMENTO / TUTELA DELL'AMBIENTE

I nostri apparecchi vengono prodotti rispettando un elevato standard qualitativo per una lunga durata di utilizzo. Una corretta manutenzione e riparazioni adeguate a cura dal nostro servizio clienti possono prolungare la durata di utilizzo del prodotto. Se un apparecchio è difettoso e non più riparabile, per il suo smaltimento si presti attenzione ai punti che seguono. Questo prodotto non deve essere smaltito unitamente ai comuni rifiuti domestici. È obbligatorio smaltire i rifiuti di apparecchiature elettriche ed elettroniche (RAEE), nonché le pile e gli accumulatori, separatamente dai rifiuti domestici. Queste apparecchiature sono riconoscibili dal simbolo del cassonetto barrato (simbolo RAEE). Consegnare il prodotto a un centro di raccolta per il riciclaggio dei rifiuti elettrici o elettronici. Con la raccolta differenziata dei rifiuti e dei prodotti riciclabili è possibile contribuire alla tutela delle risorse naturali e far smaltire il prodotto nel rispetto dell'ambiente e della salute. Le vecchie batterie e i vecchi accumulatori che non sono contenuti nel vecchio apparecchio, così come le lampade che possono essere rimosse dal vecchio apparecchio senza essere distrutte, devono essere separate dal vecchio apparecchio senza essere distrutte prima di essere consegnate a un punto di smaltimento in conformità con la legge sulle apparecchiature elettriche ed elettroniche § 10 paragrafo 1 frase 2. Se ciò non fosse possibile, si prega di contattare il nostro servizio clienti. Le batterie o gli accumulatori usati non vanno smaltiti nei rifiuti domestici. Si prega di smaltirli tramite il proprio rivenditore di materiale elettrico o il rispettivo centro di raccolta comunale.

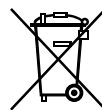

**MANUAL DE INSTRUCCIONES MODELO 86735****DATOS TÉCNICOS**

Potencia:	65 vatios, 220-240 V~, 50 Hz.	
Dimensiones:	aprox. 59 x 23 x 55 cm (ancho/profundidad/alto).	
Peso:	aprox. 5,35 kg.	
Diámetro:	aprox. 45 cm.	
Carcasa del motor:	metal, negro	
Longitud del cable:	aprox. 160 cm	
Equipamiento:	3 niveles de velocidad, asa de transporte, nivel de ruido máx. 41 dB(A), velocidad del aire máx. 3.72 m/s, almacenamiento del cable	
Accesorios:	manual de instrucciones	

**Salvo modificaciones y errores a nivel de las características de equipamiento, la tecnología, los colores y el diseño**

**EXPLICACIÓN DE SÍMBOLOS**

Este símbolo se asocia con riesgos eventuales que pueden provocar lesiones o daños en el aparato.

**PARA SU SEGURIDAD**

**Lea y conserve las siguientes instrucciones.**

**Personas en el hogar**

1. Este aparato puede ser manejado por niños a partir de 8 años y por personas con capacidad física, sensorial o mental reducida o carentes de experiencia y/o conocimientos siempre que estén supervisados o hayan sido correspondientemente instruidos en el manejo seguro de dicho aparato y comprendan los peligros que conlleva.
2. Los niños no deben jugar con el aparato.
3. La limpieza y el mantenimiento del usuario no deben ser realizados por niños, a menos que sean mayores de 8 años y estén supervisados.
4. Guarde el equipo en un lugar inalcanzable para los niños. Los niños menores de 8 años deben mantenerse alejados del aparato y del cable de conexión.

**Indicaciones de seguridad para la colocación y el uso del aparato**

5. Conecte el aparato solamente si está correctamente montado.
6. Asegúrese de que haya espacio suficiente en el lugar de emplazamiento del aparato. Como mínimo debe haber 50 cm entre el aparato y otros objetos.
7. No utilice el aparato en recintos con mucho polvo o cerca de sustancias inflamables.
8. Conecte el aparato solo a corriente alterna con una tensión de acuerdo con la placa de características.
9. Este aparato no debe utilizarse con un reloj programador externo ni con un sistema de mando a distancia.
10. No sumerja nunca el aparato o el cable de alimentación en agua o en otros líquidos. ¡Existe peligro de muerte!
11. No abra la carcasa del aparato. ¡Existe peligro de descarga eléctrica!
12. El aparato está destinado exclusivamente al uso doméstico o a fines de uso similares, por ejemplo, en cocinas tipo office en comercios, oficinas u otros lugares de trabajo, para el uso por parte de clientes en hoteles, moteles u otros establecimientos de alojamiento colectivo o para el uso en pensiones privadas o en casas vacacionales.
13. Preste atención a tender el cable de alimentación de manera que quede excluido el riesgo de tropiezos.
14. No enrolle nunca el cable de alimentación alrededor del aparato para evitar daños en el mismo.
15. Con el fin de evitar daños en el cable, desenchufe el aparato sujetando siempre la clavija. No tire nunca del cable de alimentación.
16. Preste atención a que la toma de corriente utilizada sea fácilmente accesible, de manera que pueda desenchufar rápidamente el aparato en caso de peligro.
17. Preste atención a que el cable de alimentación no quede aprisionado ni tendido por esquinas para evitar daños en el cable.
18. De ser posible, no use ningún cable de prolongación. Si fuera inevitable hacerlo, desenrolle completamente el cable de prolongación y tenga en cuenta los límites de potencia del cable en cuestión.

19. No coloque el aparato directamente debajo de una toma de corriente.
20. El aparato no se debe operar en ambientes húmedos, mojados y fríos. ¡Peligro de descarga eléctrica!
21. Evite exponer el aparato a la radiación solar excesiva.
22. No se deben introducir nunca los dedos ni objetos como agujas, bolígrafos, etc. por los orificios hasta el interior del aparato. ¡Peligro de lesiones!
23. Controle periódicamente si el aparato, el enchufe y el cable de alimentación presentan desgaste o daños. En caso de daños envíe el aparato para su verificación y reparación a nuestro servicio de atención al cliente. Las reparaciones inadecuadas pueden ocasionar considerables peligros para el usuario y tienen como consecuencia la exclusión de la garantía.
24. En caso de que el cable de alimentación esté dañado, para evitar peligros lo deberá cambiar el fabricante, su Servicio Postventa u otra persona profesional cualificada correspondientemente.
25. Para evitar daños en el aparato, este no debe ser usado con accesorios de otros fabricantes o marcas.
26. Después del uso así como antes de la limpieza, desenchufe el aparato. No deje nunca el aparato sin vigilancia cuando esté enchufado.



**No se deben introducir nunca los dedos ni objetos como agujas, bolígrafos, etc. por la rejilla hasta el interior del aparato. ¡Peligro de lesiones!**

**Operar el aparato solo sobre una base plana y estable para que no vuelque.**

El fabricante no es responsable en caso de montaje erróneo, uso inapropiado o equivocado o después de haber sido efectuadas reparaciones por terceros no autorizados.

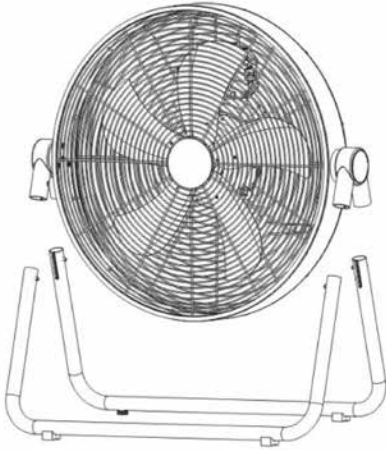
**ANTES DEL PRIMER USO**

1. Retire todos los materiales de embalaje y, si procede, los dispositivos de seguridad para el transporte. Mantenga los materiales de embalaje fuera del alcance de los niños: ¡peligro de asfixia!

2. Compruebe que estén todas las piezas. Si falta alguna pieza o hay alguna dañada, póngase en contacto con su distribuidor o con nuestro servicio de atención al cliente.

3. Limpie todas las piezas con un paño húmedo, tal y como se describe en el capítulo «Limpieza y cuidado».

4. Antes del montaje, asegúrese de que el aparato se monta sobre una superficie plana y seca.

5. Introduzca los dos soportes de las patas en forma de U en las conexiones de soporte izquierda y derecha de la carcasa del ventilador hasta que las patas encajen.

**MANEJO**

1. Asegúrese de que el aparato esté sobre una base adecuada y plana y de que se haya colocado de forma segura y estable.
2. Inserte el enchufe en una toma de corriente.

**Ajustar ángulo de inclinación**

3. Incline la cubierta de la cesta hasta que encaje en el ángulo deseado. Atención: incline la cubierta solo dentro del rango de ajuste previsto. No ejerza presión adicional si nota una resistencia notable para evitar daños en el aparato.

**Ajustar velocidad**

4. Conecte el aparato seleccionando uno de los tres niveles de velocidad y pulsando la tecla correspondiente. Estas teclas se encuentran en la parte superior trasera de la carcasa del motor.
  - Nivel 1: aire suave

- Nivel 2: aire medio
  - Nivel 3: aire potente
  - Nivel „0“ desconecta el aparato.
5. Puede alternar en cualquier momento entre los diferentes niveles de velocidad.

### Desconectar

6. Ajuste el regulador de velocidad a „0“ para desconectar el aparato. Retire el enchufe de la toma de corriente cuando no utilice el aparato.

## LIMPIEZA Y CUIDADO



**Ajuste el regulador de velocidad a „0“ para desconectar el aparato y retire la clavija de la toma de corriente.**

**Espere hasta que el aparato se haya detenido.**

**Procure no sumergir nunca el aparato en agua. El motor o los componentes eléctricos del aparato no se deben mojar.**

1. No utilice productos de limpieza agresivos, lana o estopa de acero, objetos metálicos, productos de limpieza calientes ni desinfectantes.
2. Limpie el tubo vertical y la rejilla del ventilador con un paño ligeramente húmedo.
3. Guarde el ventilador en un lugar seco y seguro para protegerlo contra el polvo, los golpes, el calor y la humedad.

## CONDICIONES DE GARANTIA

Concedemos una garantía de 24 meses, 12 meses en el caso de uso comercial, a partir de la fecha de compra de este aparato de la marca UNOLD, para aquellos daños que se demuestren debidos a defectos de fábrica con un uso conforme a lo previsto. Dentro del período de garantía, subsanaremos los defectos de material y de fabricación mediante la reparación o el cambio a nuestra discreción. Nuestros servicios de garantía se aplican exclusivamente a los dispositivos vendidos en Alemania y Austria. Para otros países, póngase en contacto con el importador responsable. Por favor, envíe bien embaladas las unidades para las que se reclama la eliminación de un defecto junto con una copia de la factura de compra (la factura debe ser impresa, no manual) en la que debe figurar la fecha de compra, así como una descripción del defecto, a nuestro servicio de atención al cliente. Puede imprimir una hoja de devolución en nuestro sitio web <https://unold.de/pages/rucksendungen> (solo para envíos de Alemania y Austria). Quedan excluidos de la garantía los daños debidos al desgaste, la manipulación incorrecta y el incumplimiento de las instrucciones de mantenimiento y cuidado. La garantía queda anulada si la unidad es reparada o manipulada por terceros. Esta garantía del fabricante no limita sus derechos legales ni sus reclamaciones contra el vendedor o distribuidor derivadas del contrato de compraventa de conformidad con las disposiciones del Código Civil alemán (BGB). Sus derechos legales como consumidor, en concreto sus derechos de garantía y las reclamaciones legales por defectos según §§ 437 y siguientes del BGB, no se verán afectados.

UNOLD AG, Mannheimer Straße 4, D-68766 Hockenheim

## DISPOSICIÓN/PROTECCIÓN DEL MEDIO AMBIENTE

Nuestros aparatos se fabrican con un alto nivel de calidad por un largo período de uso. El mantenimiento regular y las reparaciones de tipo técnico a través de nuestro servicio al cliente pueden prolongar la duración del aparato. Cuando un aparato está defectuoso y ya no puede repararse, por favor considere en la disposición final los siguientes puntos: Este producto no puede ser eliminado junto a la basura domiciliaria. Existe la obligación legal de eliminar los residuos de aparatos eléctricos y electrónicos (RAEE), así como las pilas y acumuladores, por separado de la basura doméstica. Puede reconocer estos residuos por el símbolo del cubo de basura tachado (símbolo RAEE). Usted debe entregar este producto a un lugar oficial para el reciclaje de aparatos eléctricos o electrónicos. Mediante la clasificación por separado y el reciclaje de productos residuales, Usted contribuye a proteger los recursos naturales y asegura que el producto sea eliminado de forma salubre y acorde con el medio ambiente. Las pilas y los acumuladores antiguos que no estén incluidos en el aparato antiguo, así como las lámparas que puedan extraerse del aparato antiguo sin ser destruidas, deben separarse del aparato antiguo sin ser destruidas antes de entregarlos a un punto de eliminación conforme a la Ley de aparatos eléctricos y electrónicos, artículo 10, apartado 1, frase 2. Si esto no fuera posible, póngase en contacto con nuestro servicio de atención al cliente. Las pilas o acumuladores usados no deben tirarse a la basura doméstica. Elimínelos a través de su distribuidor de material eléctrico o en el punto de recogida municipal correspondiente.



**INSTRUKCJA OBSŁUGI MODEL 86735****DANE TECHNICZNE**

Moc:	65 W, 220–240 V~, 50 Hz	
Wymiary:	ok. 59 x 23 x 55 cm (szer./gł./wys.)	
Waga:	ok. 5,35 kg	
Srednica:	ok. 50 cm	
Obudowa silnika:	metal, czarny	
Długość kabla:	ok. 160 cm	
Wyposażenie:	3 stopnie prędkości, uchwyt do przenoszenia, maks. poziom hałasu 41 dB(A), prędkość powietrza maks. 3.72 m/sek, schowek na kabel	
Akcesoria:	instrukcja obsługi	

**Je vyhrazeno právo na omyly a změny vybavení, techniky, barev a designu.**

**OBJAŚNIENIE SYMBOLI**

Symbol ten oznacza ewentualne niebezpieczeństwa, które mogą prowadzić do obrażeń lub uszkodzenia urządzenia.

**DLA BEZPIECZEŃSTWA UŻYTKOWNIKA**

**Prosimy przeczytać poniższe instrukcje i zachować je do użytku w przyszłości.**

**Wskazówki dotyczące osób w gospodarstwie domowym**

1. Urządzenie może być używane przez dzieci w wieku od 8 lat oraz osoby o ograniczonej sprawności fizycznej, sensorycznej lub umysłowej lub osoby niedoświadczone i/lub nieposiadające odpowiedniej wiedzy, pod warunkiem, że są one nadzorowane lub zostały poinstruowane w zakresie bezpiecznego użytkowania urządzenia i zrozumiąły związane z tym ryzyko.
2. Dzieci nie mogą bawić się urządzeniem.
3. Dzieci powinny być pod nadzorem, aby nie bawiły się urządzeniem.
4. Czyszczenie i konserwacja urządzenia nie mogą być wykonywane przez dzieci, chyba że mają one co najmniej 8 lat i są pod nadzorem.
5. Urządzenie należy przechowywać w miejscu niedostępnym dla dzieci. Dzieci poniżej 8 roku życia muszą trzymać się z dala od urządzenia i kabla zasilającego.

**Wskazówki bezpieczeństwa dotyczące ustawienia i obsługi urządzenia**

6. Włączać urządzenie tylko wtedy, gdy zostało ono prawidłowo zmontowane.
7. Zwrócić uwagę na wystarczającą ilość miejsca w miejscu ustawienia urządzenia. Między urządzeniem a innymi przedmiotami zachowany musi być odstęp min. 50 cm.
8. Nie używać urządzenia w bardzo zakurzonych pomieszczeniach lub w pobliżu substancji palnych.
9. Urządzenie należy podłączać wyłącznie do prądu przemiennego o napięciu podanym na tabliczce znamionowej.
10. Urządzenie nie może pracować z zewnętrznym regulatorem czasowym lub systemem zdalnego sterowania.
11. W żadnym wypadku nie zanurzać urządzenia lub przewodu w wodzie lub w innych cieczach – zagrożenie dla życia!
12. W żadnym wypadku nie otwierać obudowy urządzenia – niebezpieczeństwo porażenia prądem elektrycznym!
13. Urządzenie przeznaczone jest wyłącznie do użycia w gospodarstwie domowym lub w podobnych zastosowaniach, np. aneksach kuchennych w sklepach, biurach lub innych zakładach, do użycia przez gości w hotelach, motelach lub innych noclegowniach, w prywatnych pensjonatach lub domach letniskowych.
14. Zwrócić uwagę na to, aby przewód zasilający był ułożony w taki sposób, aby nie można było się o niego potknąć.
15. Nigdy nie owijać kabla wokół urządzenia, aby uniknąć jego uszkodzenia.
16. Aby uniknąć uszkodzenia kabla, wtyczkę należy wyciągać z gniazda zawsze trzymając za wtyczkę, a nie ciągnąc za przewód.
17. Zwrócić uwagę na to, aby używane gniazdo było łatwo dostępne, aby w razie niebezpieczeństwa wtyczkę można było łatwo wyciągnąć.
18. Aby uniknąć uszkodzenia kabla, należy zwrócić uwagę na to, aby nie zakleszczać przewodu i nie przeciągać go po narożnikach.
19. W miarę możliwości nie używać przedłużaczy. Jeśli nie można tego uniknąć, odwinąć całkowicie przedłużacz i nie przekraczać granic mocy danego kabla.
20. Nie ustawiać urządzenia bezpośrednio pod gniazdem.

21. Nie używać urządzenia w mokrych / mokrych i zimnych lub wilgotnych pomieszczeniach – niebezpieczeństwo porażenia prądem elektrycznym!
22. Unikać silnego nasłonecznienia urządzenia.
23. Nigdy nie wkładać w otwory wentylatora palców lub przedmiotów takich jak igły, długopisy itp. – niebezpieczeństwo obrażeń!
24. Regularnie sprawdzać urządzenie, wtyczkę i kabel zasilający pod kątem śladów zużycia lub uszkodzenia. W przypadku uszkodzenia urządzenia odesłać je w celu sprawdzenia i naprawy do naszego serwisu klienta. Nieprawidłowo wykonane naprawy mogą powodować znaczne niebezpieczeństwo dla użytkownika i prowadzą do unieważnienia gwarancji.
25. Aby uniknąć niebezpieczeństw, uszkodzony przewód zasilający może wymieniać wyłącznie producent lub jego serwis klienta lub też inna, odpowiednio wykwalifikowana osoba.
26. Aby uniknąć szkód, nie wolno urządzenia używać z akcesoriami innych producentów lub marek.
27. Po użyciu urządzenia i przed czyszczeniem urządzenia wyciągnąć wtyczkę z gniazda. Nigdy nie pozostawiać urządzenia bez nadzoru, gdy wtyczka włożona jest do gniazda.



**Nigdy nie wkładać w otwory wentylatora palców lub przedmiotów takich jak igły, długopisy itp. – niebezpieczeństwo obrażeń! Używać urządzenia tylko ustawionego na równym, stabilnym podłożu, aby uniknąć jego przewrócenia się.**

Producent nie przejmuje odpowiedzialności za nieodpowiednie bądź wadliwe użytkowanie lub po przeprowadzonych naprawach przez nieautoryzowane zakłady bądź niekompetentne osoby.

## PRZED PIERWSZYM UŻYCIEM

1. Usuń wszystkie materiały opakowaniowe i ewentualne zabezpieczenia transportowe. Trzymaj materiały opakowaniowe z dala od dzieci – istnieje ryzyko uduszenia!
2. Sprawdź, czy wszystkie części są kompletne. Jeśli brakuje jakichś części lub są one uszkodzone, skontaktuj się ze sprzedawcą lub naszym działem obsługi klienta.

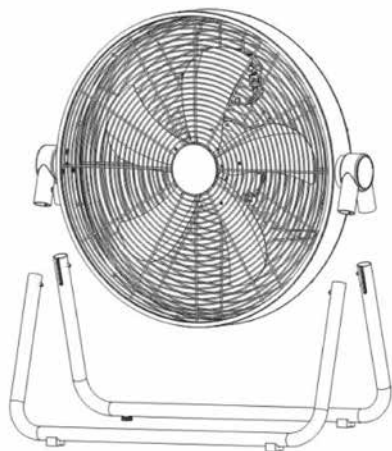

3. Wszystkie części należy wyczyścić wilgotną ściereczką, zgodnie z opisem w rozdziale „Czyszczenie i konserwacja”.

4. Przed montażem upewnij się, że urządzenie jest montowane na równej, suchej powierzchni.

5. Wsuń dwa uchwyty nóżek w kształcie litery U w lewe i prawe złącza uchwytów w obudowie wentylatora, aż nóżki zaskoczą.

## OBSŁUGA

1. Upewnij się, że urządzenie stoi na odpowiednim, równym podłożu i jest ustawione w sposób pewny i stabilny.
2. Włożyć wtyczkę do gniazdka.

### Ustawianie kąta pochylenia

3. Przechylić pokrywę kosza, aż zaskoczy w żądanym położeniu.
4. Uwaga: Przechylaj pokrywę tylko w zakresie przewidzianym do tego celu. Aby uniknąć uszkodzenia urządzenia, nie wywieraj dodatkowego nacisku, jeśli poczujesz wyraźny opór.

### Ustawianie prędkości

5. Włączyć urządzenie wybierając jedną z trzech prędkości i naciskając odpowiedni przycisk. Przyciski te znajdują się z tyłu, w górnej części obudowy silnika.
  - Stopień 1: lekki nawiew
  - Stopień 2: średni nawiew
  - Stopień 3: mocny nawiew
  - Stopień „0” wyłącza urządzenie.
6. Między poszczególnymi prędkościami można w każdej chwili przełączać.

### Wyłączenie

7. Aby wyłączyć urządzenie, ustawić regulator prędkości w pozycji „0”. Wyciągnąć wtyczkę z gniazdka, gdy urządzenie nie jest używane.

## CZYSZCZENIE I PIEŁĘGNACJA



**Ustawić regulator prędkości w pozycji „0“, aby wyłączyć urządzenie, i wyciągnąć wtyczkę z gniazdka. Odczekać, aż urządzenie całkowicie zatrzyma się.**

**Nigdy nie zanurzać urządzenia w wodzie. Silnik i podzespoły elektryczne urządzenia nie mogą się zmoczyć.**

1. Zasadniczo nie należy używać ostrych środków szorujących, wełny stalowej, metalowych przedmiotów, gorących środków czyszczących lub środków dezynfekujących.
2. Rurę i kratkę wentylatora wystarczy wytrzeć lekko zwilżoną szmatką.
3. Przechowywać wentylator w suchym i bezpiecznym miejscu, zabezpieczonym przed kurzem, wstrząsami, wysoką temperaturą i wilgocią.

DE

EN

FR

NL

IT

ES

PL

## WARUNKI GWARANCJI

Na nasze urządzenie marki UNOLD udzielamy 24-miesięcznej – lub 12-miesięcznej gwarancji w przypadku użytku komercyjnego – licząc od daty zakupu. Gwarancja obejmuje uszkodzenia, które w przypadku użytkowania zgodnego z przeznaczeniem mogą zostać uznane jako wady fabryczne. W okresie gwarancji usuniemy wady materiałowe i produkcyjne poprzez naprawę lub wymianę według własnego uznania. Nasze gwarancje dotyczą wyłącznie urządzeń sprzedawanych w Niemczech i Austrii. W przypadku innych krajów prosimy o kontakt z odpowiedzialnym importerem. Urządzenia, w przypadku których reklamowana jest wada, należy odesłać do naszego biura obsługi klienta. Muszą być dobrze zapakowane i towarzyszyć im musi kopia wygenerowanego maszynowo dowodu zakupu, na którym musi znajdować się data zakupu. Należy opisać usterkę. Na naszej stronie internetowej <https://unold.de/pages/rucksendungen> można wydrukować zaświadczenie o odesłaniu (tylko w przypadku zgłoszeń z Niemiec i Austrii). Gwarancja nie obejmuje uszkodzeń spowodowanych zużyciem, nieprawidłową obsługą oraz nieprzestrzeganiem instrukcji konserwacji i pielęgnacji. Gwarancja wygasa, jeśli nieupoważniona osoba trzecia będzie naprawiać lub ingerować w urządzenie. Ta gwarancja producenta nie ogranicza praw ustawowych ani roszczeń wobec nabywcy bądź dystrybutora wynikających z umowy kupna zgodnie z postanowieniami kodeksu cywilnego (k.c.). Nie ma to wpływu na ustawowe prawa konsumentów, w szczególności prawa do gwarancji i ustawowych roszczeń z tytułu wad, zgodnie z §§ 437 kc.

UNOLD AG, Mannheimer Straße 4, D-68766 Hockenheim

## UTYLIZACJA / OCHRONA ŚRODOWISKA

Nasze urządzenia wyprodukowane zostały na wysokim poziomie do długiego użytkowania. Regularna konserwacja i fachowe naprawy poprzez nasz serwis mogą wydłużyć pracę urządzenia. W razie kiedy urządzenie jest uszkodzone i nie nadaje się do naprawy, proszę przestrzegać zaleceń. Ten produkt nie może być zutylizowany razem z normalnymi odpadami domowymi. Zużyty sprzęt elektryczny i elektroniczny (WEEE) oraz baterie i akumulatory muszą być utylizowane oddzielnie od odpadów domowych. Zużyty sprzęt można rozpoznać po symbolu przekreślonego kosza na śmieci (symbol WEEE). Muszą Państwo dostarczyć ten produkt do zbiorczego punktu recyklingowego dla urządzeń elektrycznych i elektronicznych. Poprzez oddzielne zbieranie i recykling odpadów pomagają Państwo chronić naturalne zasoby i sprawiają, że ten produkt będzie zutylizowany w sposób bezpieczny dla zdrowia i środowiska naturalnego. Stare baterie i stare akumulatory, które nie są zamknięte w starym urządzeniu, a także lampy, które można wyjąć ze starego urządzenia bez ich zniszczenia, należy oddzielić od starego urządzenia bez ich zniszczenia przed przekazaniem do punktu utylizacji zgodnie z ustawą o sprzęcie elektrycznym i elektronicznym § 10 ust. 1 zdanie 2. Jeśli nie jest to możliwe, prosimy o kontakt z naszym działem obsługi klienta. Zużyte baterie lub akumulatory nie należą do odpadów domowych. Należy je utylizować za pośrednictwem sprzedawcy sprzętu elektrycznego lub odpowiedniego miejskiego punktu zbiórki odpadów.

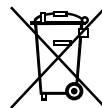



## Produktdatenblatt gemäß Verordnung (EU) Nr. 206/2012

Modell	Unold Windmaschine 86735		
Hersteller	UNOLD AG, Mannheimer Str. 4, 68766 Hockenheim service@unold.de		
Maximaler Volumenstrom	F	68,1	m <sup>3</sup> /min
Ventilator Leistungsaufnahme	P	61,0	W
Serviceverhältnis	SV	1,12	(m <sup>3</sup> /min)/W
Leistungsaufnahme im Bereitschaftszustand	P <sub>SB</sub>	N/A	W
Ventilator- Schalleistungspegel	L <sub>WA</sub>	41	dB(A)
Maximale Luftgeschwindigkeit	c	3,72	m/s
Saisonale Elektrizitätsaufnahme	Q	20,8	kWh/a
Messnorm für die Ermittlung des Serviceverhältnisses	IEC 60879:1986+Corr. 1992; IEC 60879:2019		

Die angegebenen Werte wurden nach den in der Verordnung (EU) Nr. 206/2012 vorgeschriebenen Prüfverfahren ermittelt



**Aus dem Hause**

**UNOLD®**

Impressum:

Bedienungsanleitung Modell 86735

Stand: Januar 2026/nr

Copyright ©

**UNOLD AG**

Mannheimer Straße 4

68766 Hockenheim

Telefon +49 (0)62 05/94 18-0

Telefax +49 (0)62 05/94 18-12

E-Mail [info@unold.de](mailto:info@unold.de)

Internet [www.unold.de](http://www.unold.de)