

**UNOLD®**

**2in1-Slush und  
Softeismaschine Sofia**



## **Bedienungsanleitung**

**Instructions for use | Notice d'utilisation  
Gebruiksaanwijzing | Istruzioni per l'uso  
Instrucciones de uso | Instrukcja obsługi**

**Modell 48960/48965**

**INHALTSVERZEICHNIS****Bedienungsanleitung Modell 48960/48965**

Technische Daten .....	8
Symbolerklärung.....	8
Für Ihre Sicherheit.....	8
Vor dem ersten Gebrauch.....	12
Erklärung Bedienfeld .....	14
Allgemeine Informationen zur Zubereitung ..	14
Bedienung .....	15
Reinigen und Pflegen.....	17
Schutzfunktion des Geräts.....	19
Garantiebestimmungen .....	20
Entsorgung / Umweltschutz .....	20
Informationen für den Fachhandel.....	21
Service-Adressen .....	22
Bestellformular.....	95

**Instructions for use Model 48960/48965**

Technical data.....	23
Explanation of symbols.....	23
For your safety.....	23
Before first use.....	27
Control panel explanation .....	28
General information on preparation.....	29
Use .....	29
Cleaning and care.....	32
Appliance protection feature.....	33
Guarantee Conditions.....	34
Waste Disposal/Environmental Protection ...	34
Service .....	22

**Notice d'utilisation Modèle 48960/48965**

Caractéristiques techniques.....	35
Explication des symboles.....	35
Pour votre sécurité.....	35
Avant la première utilisation .....	39
Explication du panneau de commande.....	41
Informations générales sur la préparation ...	41
Utilisation .....	42
Nettoyage et entretien.....	43
Fonction de protection de l'appareil.....	45
Conditions de Garantie.....	46
Traitement des déchets /	
Protection de l'environnement.....	46
Service .....	22

**Gebruiksaanwijzing Model 48960/48965**

Technische gegevens.....	47
Verklaring van de symbolen.....	47
Voor uw veiligheid.....	47
Vóór het eerste gebruik.....	51
Uitleg bedieningspaneel .....	52
Algemene informatie over het bereiden	
van ijs .....	53
Bediening .....	53
Reiniging en onderhoud .....	55
Beveiligingsfunctie van het apparaat.....	56
Garantievoorwaarden .....	57
Verwijderen van afval/Milieubescherming ...	57
Service .....	22

**INHALTSVERZEICHNIS****Istruzioni per l'uso Modello 48960/48965**

Dati tecnici .....	58
Significato dei simboli .....	58
Per la vostra sicurezza.....	58
Preparazione al primo utilizzo .....	62
Spiegazione del pannello di controllo.....	63
Informazioni generali sulla preparazione ....	64
Uso dell'apparecchio.....	64
Cura e pulizia.....	66
Funzioni di protezione dell'apparecchio ....	67
Norme di garanzia.....	68
Smaltimento / Tutela dell'ambiente .....	68
Service .....	22

**Instrukcja obsługi Model 48960/48965**

Dane techniczne.....	81
Objaśnienie symboli.....	81
Dla własnego bezpieczeństwa.....	81
Przed pierwszym użyciem .....	85
Opis panelu sterowania .....	87
Ogólne informacje o przygotowywaniu .....	87
Obsługa .....	88
Czyszczenie i pielęgnacja .....	89
Funkcje ochronne urządzenia.....	91
Warunki gwarancji.....	93
Utylizacja / ochrona środowiska.....	93
Service .....	22

**Manual de instrucciones Modelo 48960/48965**

Datos técnicos.....	69
Explicación de símbolos .....	69
Para su seguridad.....	69
Antes del primer uso.....	73
Explicación del panel de control.....	75
Información general sobre la preparación ...	75
Manejo .....	76
Limpieza y cuidado.....	77
Funcion de protección del aparato.....	79
Condiciones de Garantía.....	80
Disposición/Protección del medio ambiente .....	80
Service .....	22

## EINZELTEILE

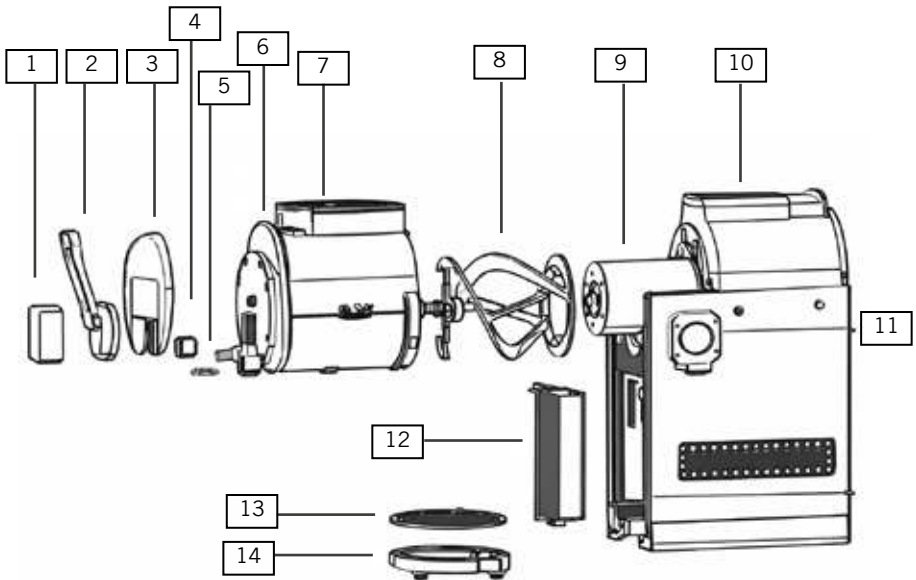

## DE Ab Seite 8

- |    |                                    |
|----|------------------------------------|
| 1  | Transparente Abdeckung             |
| 2  | Zapfhahneinheit                    |
| 3  | Vordere Abdeckung                  |
| 4  | Kolben mit Dichtung                |
| 5  | Eis-Auslassdüse                    |
| 6  | Mischbehälter                      |
| 7  | Einfüllöffnung mit Deckel          |
| 8  | Mischer                            |
| 9  | Kühlzylinder                       |
| 10 | Bedienfeld                         |
| 11 | Aufbewahrung für<br>Waffelhörnchen |

- |    |                                     |
|----|-------------------------------------|
| 12 | Kondenswasser-<br>Durchlaufbehälter |
| 13 | Abtropfgitter                       |
| 14 | Abtropfschale                       |

## EN Page 23

- |   |                   |
|---|-------------------|
| 1 | Transparent cover |
| 2 | Tap unit          |
| 3 | Front cover       |
| 4 | Piston with seal  |
| 5 | Ice outlet nozzle |
| 6 | Mixing container  |

7 Filling opening with lid

8 Mixer

9 Cooling cylinder

10 Control panel

11 Storage for waffle cones

12 Condensate drain container

13 Drip grid

14 Drip tray

**NL Pagina 47**

1 Transparante afdekking

2 Tapkraan

3 Voorste afdekking

4 Zuiger met afdichting

5 IJsuitlaatmondstuk

6 Mengbak

7 Vulopening met deksel

8 Menger

9 Koelcilinder

10 Bedieningspaneel

11 Opbergruimte voor wafelhoortjes

12 Condenswater-doorloopreservoir

13 Afdruiprooster

14 Afdruipbak

**F Page 35**

1 Couvercle transparent

2 Robinet

3 Couvercle avant

4 Piston avec joint

5 Buse de sortie de glace

6 Récipient mélangeur

7 Ouverture de remplissage avec couvercle

8 Mélangeur

9 Cylindre de refroidissement

10 Panneau de commande

11 Compartiment de rangement pour cornets

12 Bac de passage des condensats

13 Grille d'égouttage

14 Bac d'égouttage

DE

EN

FR

NL

IT

ES

PL

## EINZELTEILE

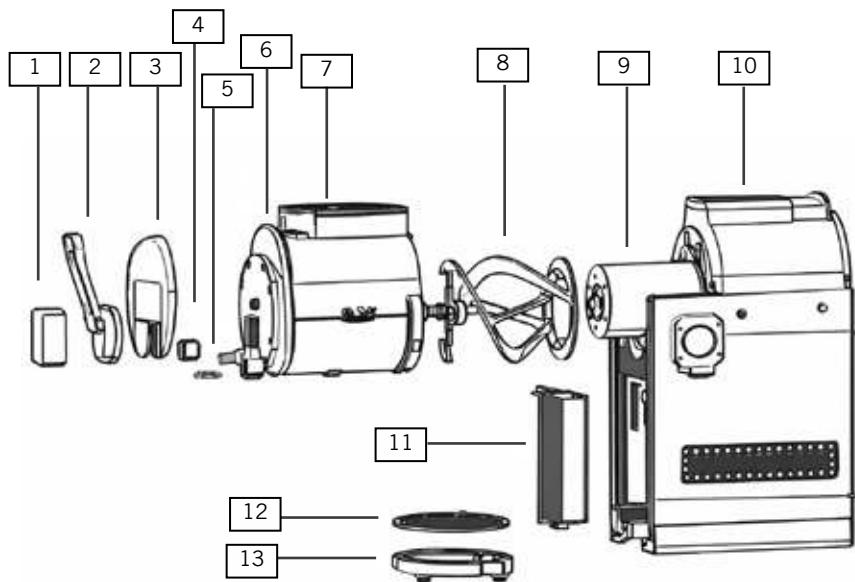

## IT Page 58

- |   |                                       |    |                                       |
|---|---------------------------------------|----|---------------------------------------|
| 1 | Coperchio trasparente                 | 10 | Pannello di controllo                 |
| 2 | Unità rubinetto                       | 11 | Vano di conservazione per coni gelato |
| 3 | Coperchio anteriore                   | 12 | Scarico della condensa                |
| 4 | Pistone con guarnizione               | 13 | Griglia di sgocciolamento             |
| 5 | Ugello di uscita ghiaccio             | 14 | Vassoio di raccolta                   |
| 6 | Contenitore di miscelazione           |    |                                       |
| 7 | Apertura di riempimento con coperchio |    |                                       |
| 8 | Miscelatore                           |    |                                       |
| 9 | Cilindro di raffreddamento            |    |                                       |

**ES Pagina 69**

1	Cubierta transparente
2	Unidad de grifo
3	Cubierta frontal
4	Pistón con junta
5	Boquilla de salida de hielo
6	Recipiente mezclador
7	Abertura de llenado con tapa
8	Mezclador
9	Cilindro refrigerador
10	Panel de control
11	Almacenamiento para conos de galleta
12	Drenaje de condensado
13	Rejilla de escurrido
14	Bandeja de escurrido

**PL Strony 81**

1	Przezroczysta pokrywa
2	Zespół kranika
3	Przednia pokrywa
4	Tłok z uszczelką
5	Dysza wylotu lodu
6	Zbiornik mieszający
7	Otwór wlewowy z pokrywką
8	Mieszadło
9	Cylinder chłodzący
10	Panel sterowania
11	Schowek na rożki do gofrów
12	Pojemnik odpływowy kondensatu
13	Kratka ociekowa
14	Taca ociekowa

DE

**BEDIENUNGSANLEITUNG MODELL 48960/48965**

EN

**TECHNISCHE DATEN**

FR



NL

Leistung:	150 W, 220–240 V~, 50 Hz
Fassungsvermögen:	2 Liter (Nutzvolumen ca. 1,5 Liter)
Farbe:	48960 Cremefarben/48965 Schwarz
Abmessungen:	ca. 19,2 x 41,1 x 41,5 cm BxTxH
Gewicht:	ca. 9,2 kg
Zuleitung:	ca. 100 cm
Kühlmittel:	R290 (Propan)
Ausstattung:	Für Slush-Eis und Softeis, leise Kompressorkühlung, 6 Portionen pro Durchgang, 5 voreingestellte Programme, Behälter und Abtropfschale spülmaschinengeeignet
Zubehör:	Bedienungsanleitung, Rezeptheft, Beutel mit zwei Reinigungsbürsten und einem Softeis-Aufsatz

IT

ES

PL

**Änderungen und Irrtümer in Ausstattungsmerkmalen, Technik, Farben und Design vorbehalten**

**SYMBOLERKLÄRUNG**

Dieses Symbol kennzeichnet eventuelle Gefahren, die Verletzungen nach sich ziehen können oder zu Schäden am Gerät führen.



Dieses Symbol weist auf eine eventuelle Brandgefahr hin.

**FÜR IHRE SICHERHEIT****Bitte lesen Sie die folgenden Anweisungen und bewahren Sie diese auf. Personen im Haushalt**

1. Dieses Gerät kann von Kindern ab 8 Jahren sowie von Personen mit reduzierten physischen, sensorischen oder mentalen Fähigkeiten oder Mangel an Erfahrung und/oder Wissen benutzt werden, wenn sie beaufsichtigt oder bezüglich des sicheren Gebrauchs des Geräts unterwiesen wurden und die daraus resultierenden Gefahren verstanden haben.
2. Kinder dürfen nicht mit dem Gerät spielen.
3. Reinigung und benutzerseitige Wartung dürfen nicht durch Kinder durchgeführt werden, es sei denn, sie sind älter als 8 Jahre und werden beaufsichtigt.

4. Bewahren Sie das Gerät und das Kabel außerhalb der Reichweite von Kindern unter 8 Jahren auf.
5. Verwenden Sie das Gerät nur in Innenräumen.
6. Nach Gebrauch, vor der Reinigung oder bei evtl. Störungen während des Betriebs bitte immer den Netzstecker ziehen.
7. Gerät nie in Wasser oder eine andere Flüssigkeit eintauchen, die Zuleitung vor Feuchtigkeit schützen.
8. Das Gerät ist ausschließlich für den Haushaltsgebrauch oder ähnliche Verwendungen bestimmt, z. B.
  - Teeküchen in Geschäften, Büros oder sonstigen Arbeitsstätten,
  - landwirtschaftlichen Betrieben,
  - zur Verwendung durch Gäste in Hotels, Motels oder sonstigen Beherbergungsbetrieben,
  - in Privatpensionen oder Ferienhäusern.

### **Elektrische Sicherheit**

9. Gerät nur an Wechselstrom mit Spannung gemäß Typenschild anschließen.
10. Dieses Gerät darf nicht mit einer externen Zeitschaltuhr oder einem Fernbedienungssystem betrieben werden.
11. Tauchen Sie das Gerät oder die Zuleitung keinesfalls in Wasser oder andere Flüssigkeiten ein.
12. Gerät und Zuleitung aus Sicherheitsgründen nie auf oder in der Nähe von heißen Oberflächen, offenen Flammen oder Herdplatten abstellen oder betreiben.
13. Die Zuleitung vor Gebrauch vollständig abwickeln.
14. Bringen Sie keine Mehrfachsteckdosen oder tragbaren Netzteile an der Rückseite des Geräts an.

### **Hinweise zum sicheren Umgang mit dem Gerät**

15. Die Zuleitung darf nicht über die Kante der Arbeitsfläche herunterhängen.
16. Benutzen Sie das Gerät nur nach ordnungsgemäßem Zusammenbau.
17. Stellen Sie das Gerät auf eine freie, ebene Fläche. Stellen Sie dabei sicher, dass die Eismaschine einen Mindestabstand von 20 cm zu anderen Objekten, Wänden oder Möbeln hat. Dieser Mindestabstand ermöglicht eine optimale Belüftung und verhindert eine Überhitzung des Geräts.

18. Während des Betriebs müssen die Lüftungsschlitze am Gehäuse frei sein.
19. Prüfen Sie regelmäßig Stecker und Zuleitung auf Verschleiß oder Beschädigungen. Bei Beschädigung der Zuleitung oder anderer Teile senden Sie das Gerät zur Überprüfung und Reparatur an unseren Kundendienst. Unsachgemäße Reparaturen können zu Gefahren für den Benutzer führen und den Ausschluss der Garantie bewirken.
20. Betreiben Sie das Gerät nie mit Zubehör anderer Geräte.
21. Lagern Sie niemals explosive Stoffe, wie z. B. Spraydosen mit brennbarem Treibmittel, im Inneren des Geräts.
22. Verwenden Sie nur Trinkwasser im Gerät, niemals Reinstwasser bzw. destilliertes Wasser.
23. Drücken Sie die EIN/AUS-Taste nicht zu oft hintereinander. Es müssen mindestens fünf Minuten vor erneuter Betätigung vergangen sein, um Schäden am Kompressor zu vermeiden.
24. Füllen Sie niemals heiße Zutaten oder Eis in den Mischbehälter.

#### **Hinweise zum sicheren Umgang mit Lebensmitteln**

25. Häufiges Öffnen des Deckels führt zum Temperaturanstieg im Gerät.
26. Wenn das Gerät länger als 48 Stunden nicht genutzt wurde, muss der Mischbehälter gründlich gereinigt werden.
27. Wenn das Gerät längere Zeit nicht genutzt wird und leer ist, schalten Sie es aus, tauen Sie es ab, reinigen und trocknen Sie alle Teile und lassen Sie das Gerät mit offenem Deckel stehen, um Schimmelbildung im Inneren zu vermeiden.

#### **Hinweise zum sicheren Umgang mit dem Kältemittel R290**

28. Das Kältemittel R290 im Kältekreislauf des Produkts ist ein Erdgas mit großer Umweltverträglichkeit, das jedoch brennbar ist. Achten Sie beim Transport und bei der Installation des Produkts darauf, dass keine der Komponenten des Kältekreislaufs beschädigt wird.
29. Transportieren und lagern Sie das Gerät ausschließlich in aufrechter Position, um es vor Erschütterungen zu schützen.
30. Vor Reinigungs- und Wartungsarbeiten das Gerät ausschalten und den Netzstecker aus der Steckdose ziehen.

31. Geräte mit brennbaren Kältemitteln nur in gut gelüfteten Räumen betreiben.
32. Beachten Sie alle vor Ort geltenden Vorschriften zum Umgang mit Gas.
33. Personen, die Wartungs- oder Reparaturarbeiten am Kältekreislauf vornehmen, sollten über ein gültiges Zertifikat für den Umgang mit Kältemitteln verfügen.
34. Ist das Gerät defekt und kann nicht mehr repariert werden, entsorgen Sie es fachgerecht gemäß den vor Ort geltenden Richtlinien für Geräte mit Kältemitteln.
35. Achten Sie darauf, die zum Kältekreislauf gehörenden Komponenten nicht zu beschädigen.



**Nicht in das laufende Gerät greifen – es besteht Verletzungsgefahr!**

**Achten Sie darauf, dass das Gerät nicht weiter als maximal 45° gekippt wird, da sonst der Kompressor beschädigt werden kann.**

**Lassen Sie das Gerät nach dem Auspacken bitte mindestens zwei Stunden mit geöffnetem Deckel am endgültigen Standort stehen, bevor Sie es in Betrieb nehmen. Das Kühlmittel im Gerät muss sich erst absenken, da sonst der Kompressor beschädigt werden kann.**



**Warnung: Lagern Sie keine explosiven Stoffe wie Sprühdosen mit entzündlichen Treibgasen in diesem Gerät.**

**Halten Sie Lüftungsöffnungen an der Geräteabdeckung und innerhalb des Geräts frei von Hindernissen.**

**Nutzen Sie keine mechanischen Hilfsmittel oder andere Methoden zur Beschleunigung des Abtauens, es sei denn, sie wurden ausdrücklich vom Hersteller freigegeben.**

**Beschädigen Sie nicht den Kältekreislauf.**

**Benutzen Sie keine elektrischen Geräte innerhalb des Lebensmittelfaches des Geräts, sofern sie nicht vom Hersteller empfohlen wurden.**



**Das Kältemittel Propan (R290) ist im Kältekreislauf des Produkts enthalten, ein Erdgas mit hoher Umweltverträglichkeit, das dennoch brennbar ist. Achten Sie beim Transport und bei der Installation des Produkts darauf, dass keine der Komponenten des Kältekreislaufs beschädigt wird.**

**Das Kältemittel (R290) ist brennbar.**

**Bei Beschädigung des Kältekreislaufs:**

- **Vermeiden Sie offene Flammen und Zündquellen.**
- **Lüften Sie den Raum gründlich, in dem sich das Gerät befindet.**

**Der Hersteller übernimmt keine Haftung bei fehlerhafter Montage, bei unsachgemäßer oder fehlerhafter Verwendung oder nach Durchführung von Reparaturen durch nicht autorisierte Dritte.**

## VOR DEM ERSTEN GEBRAUCH

1. Entfernen Sie alle Verpackungsmaterialien und ggf. vorhandene Transportsicherungen (nicht jedoch das Typenschild). Halten Sie Verpackungsmaterial von Kindern fern – Erstickungsgefahr! Entsorgen Sie die Verpackungsmaterialien gemäß den vor Ort geltenden Richtlinien.
2. Tipp: Bewahren Sie die Verpackung zum sicheren Verstauen des Gerätes auf.
3. Prüfen Sie das Gerät auf Beschädigungen. Nehmen Sie das Gerät bei sichtbaren Schäden nicht in Betrieb, sondern wenden Sie sich an unseren Kundendienst.
4. Prüfen Sie außerdem, ob alle aufgeführten Zubehörteile vorhanden sind.
5. Reinigen Sie alle Teile wie im Kapitel „Reinigen und Pflegen“ beschrieben.
6. Lassen Sie das Gerät nach dem Auspacken mindestens zwei Stunden mit geöffnetem Deckel am endgültigen Standort stehen, bevor Sie es in Betrieb nehmen. Das Kühlmittel im Gerät muss sich zunächst absetzen, da andernfalls der Kompressor beschädigt werden kann.
7. Stellen Sie das Gerät auf eine ebene, trockene Arbeitsfläche und achten Sie auf ausreichenden Abstand zu anderen Gegenständen.
8. Schieben Sie die Abtropfschale mit Abtropfrost unten in das Gerät.

## Zusammenbauen

9. Setzen Sie den Mischer auf den Vierkant-Antriebsstift und schieben Sie ihn vollständig auf den Kühlzylinder. Achten Sie dabei darauf, den kleinen Mischerflügel an der Mischervorderseite nicht zu verbiegen oder zu beschädigen.

10. Setzen Sie anschließend den Mischbehälter etwas im Gegenuhrzeigersinn verdreht auf den Mischer und verriegeln Sie den Behälter, indem Sie ihn im Uhrzeigersinn festdrehen. Zum Entnehmen drehen Sie den Behälter gegen den Uhrzeigersinn und ziehen ihn vorsichtig vom Grundgehäuse ab.

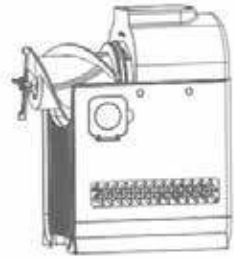

11. Stecken Sie den weißen Kolben in die Öffnung am Mischbehälter, sodass die kleine Zunge am Auslasskolben nach unten zeigt.
12. Schieben Sie die Zapfeinheit so auf, dass sie in den Führungsschienen nach unten gleitet, bis sie fest am Mischbehälter einrastet.
13. Setzen Sie den Sicherungsstift ein, um die Zapfeinheit zu befestigen. Richten Sie dazu die Öffnungen des Kolbens und der Zapfeinheit exakt übereinander aus und stecken Sie den Sicherungsstift durch. Achten Sie dabei auf die Position der kleinen Nase am Sicherungsstift und drehen Sie dann den Sicherungsstift, damit dieser sich nicht alleine löst.
14. Decken Sie die Zapfeinheit ab, indem Sie die transparente Abdeckung von unten einsetzen und nach oben schieben. Diese Abdeckung verhindert außerdem, dass der Sicherungsstift unbeabsichtigt herausfallen kann.



15. Setzen Sie anschließend die vordere Abdeckung auf, indem Sie sie von vorne oben auf den Behälter schieben. Eingebaute Magnete fixieren die Abdeckung.
16. Stecken Sie den Gerätestecker (Kaltgerätestecker) der Zuleitung in die Buchse an der Geräterückseite.
17. Stecken Sie das andere Ende der Zuleitung (Netzstecker) in eine geeignete Steckdose gemäß Typenschild. Im Display erscheint „LEO:04“, und alle Tasten leuchten kurz auf.

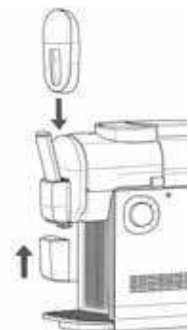

## ERKLÄRUNG BEDIENFELD

- 1 **Taste Menü**  
Zur Auswahl des gewünschten Programms
- 2 **Taste +**  
Festere Konsistenz
- 3 **Taste -**  
Flüssigere Konsistenz
- 4 **Taste EIN/AUS**  
Schaltet das Gerät ein oder aus



## ALLGEMEINE INFORMATIONEN ZUR ZUBEREITUNG

1. Mindestfüllmenge für Smoothies, Softeis, Kaltgetränke und Milchshakes: 650 ml (g), maximale Füllmenge für Smoothies: 1200 ml Maximale Füllmenge für Softeis: 750 g, maximale Füllmenge für Kaltgetränke: 1600 ml
2. Achten Sie stets auf die maximale Füllmenge des Mischbehälters, um ein Überlaufen der Zutaten zu verhindern. Gleichzeitig muss auch die Mindestfüllmenge eingehalten werden, um optimale Slush-Eis-Ergebnisse zu erzielen. Um die besten Slushies zu erhalten, sollte der Behälter vollständig gefüllt sein. Passen Sie Ihre Rezepte bei Bedarf an die Füllmenge des Geräts an.
3. Die Zubereitungszeit variiert je nach mehreren Faktoren, wie etwa der Temperatur der Zutaten, der Raumtemperatur, dem Zuckergehalt und der gewünschten Konsistenz. **Bei Slush muss immer Zucker enthalten sein.** Die Verwendung vorgekühlter Zutaten kann die Zubereitungszeit verkürzen.
4. Bitte füllen Sie jedoch niemals gefrorene Zutaten in den Behälter, da dies zu Schäden am Gerät führt.
5. Wenn Sie frisch gepresste Säfte verwenden, muss das Fruchtfleisch vorher entfernt werden, etwa durch Abseihen durch ein Sieb. Feste Bestandteile können den Auslass verstopfen.
6. Die Bildung von Kondenswasser an der Außenseite des Mischbehälters ist normal, besonders bei hoher Luftfeuchtigkeit oder längeren Zubereitungszeiten.
7. Viele weitere Hinweise und Tipps enthält das beigelegte Rezeptheft.

**BEDIENUNG**

1. Stellen Sie die benötigten Zutaten bereit.
2. Öffnen Sie den Deckel des Mischbehälters und gießen Sie die benötigte Flüssigkeit langsam hinein. Beachten Sie dabei stets die Min- und Max-Füllmenge. Wenn Sie zu wenig Flüssigkeit einfüllen, wird diese nicht ausreichend vermischt. Füllen Sie zu viel Flüssigkeit ein, kann diese herauslaufen.
3. Schließen Sie den Deckel des Mischbehälters.
4. Für Softeis: Setzen Sie die Eis-Auslassdüse (gepackt im Beutel mit der Bürste) am unteren Ende des Auslasses auf, um eine gleichmäßige Ausgabe des Softeises zu gewährleisten.
5. Schalten Sie das Gerät ein, Hinweis: Wenn Sie im Anschluss keine Einstellungen vornehmen, schaltet sich das Gerät nach einigen Sekunden wieder aus.
6. Wählen Sie über die Taste Menü die gewünschte Zubereitungsart aus, bis diese im Display aufleuchtet. Über die Tasten + und - können Sie dann die gewünschte Konsistenz in verschiedenen Stufen auswählen. Sie haben folgende Zubereitungsarten zur Auswahl:

Nr.	Programm	Verwendung	Voreingestellt	Einstellbar
1	Slushie	Für klassisches Slush-Eis mit verschiedenen Frucht- oder Sirup-Geschmacksrichtungen - ein einfach herzustellendes, erfrischendes Getränk für jede Gelegenheit	LE:04	Stufe 1–9. Je höher die Stufe, umso fester wird das Slushie-Eis. Für Slush-Eis mit wenig Zuckergehalt empfehlen wir Stufe 1–2
2	Soft Ice Cream	Für cremiges, frisches Softeis und erfrischenden Frozen Yoghurt	LE:04	Stufe 1–5. Je höher die Stufe, umso fester wird das Softeis

Nr.	Programm	Verwendung	Voreingestellt	Einstellbar
3	Cocktail	Slush-Eis auf Cocktail-Basis, mit oder ohne Alkohol, perfekt für Sommerpartys	LE:04	Stufe 1–8. Je höher die Stufe, umso fester wird das Slush-Eis. Für Slush-Eis mit wenig Zuckergehalt empfehlen wir Stufe 1–2
4	Cold Drink	Für eiskalte Getränke, fruchtige Eistees oder auch erfrischendes Infused Water	LE:02	Stufe 1–6
5	Milk Shake	Für Slushies auf Milchshake-Basis mit Milch und weiteren Zutaten. Ideal für eine eisige Erfrischung die an einen Milchshake erinnert	LE:03	Stufe 1–4
6	Extrude/Clean	Eisresteausgabe sowie Start des Reinigungsprogramm		

**Hinweis:** Wenn die Temperatur der Zutaten 20–25 °C beträgt, dauert es bei Stufe 3 etwa 35 Minuten, bis das Slush-Eis fertig ist. Bei vorgekühlten Zutaten verkürzt sich diese Zeit entsprechend.

7. Drücken Sie anschließend die Taste EIN/AUS, um das gewünschte Programm zu starten.
8. Das Gerät beginnt mit dem Mischen und Kühlen der Zutaten. Währenddessen leuchtet das Symbol der ausgewählten Zubereitungsart. Hinweis: Ein einmal gestarteter Vorgang kann abgebrochen werden, indem Sie das Gerät durch erneutes Drücken der Taste EIN/AUS ausschalten.

9. Sobald der Gefriervorgang beendet ist, ertönt ein dreimaliger Signalton. Das Gerät befindet sich nun im Kühlmodus und hält das Slush-Eis kühl.
10. Stellen Sie das gewünschte Gefäß unter den Auslass und drücken Sie den Zapfhahn nach vorn, um das Slush-Eis zu entnehmen. Drücken Sie den Zapfhahn wieder nach hinten, wenn die gewünschte Menge ausgegeben wurde.
11. Das Gerät bleibt maximal 2 Stunden im Kühlmodus, es sei denn Sie wählen vorher eine andere Funktion oder schalten das Gerät aus.
12. Um das Gerät auszuschalten, drücken Sie die Taste EIN/AUS und ziehen Sie dann den Netzstecker aus der Steckdose.
13. Wenn Sie nach einer Eis-Zubereitung sofort eine weitere herstellen möchten, müssen Sie das Gerät zunächst gemäß den Anweisungen im Kapitel „Reinigen und Pflegen“ zwischenreinigen.

## REINIGEN UND PFLEGEN



**Vor dem Auseinanderbauen stets das Gerät ausschalten und den Netzstecker aus der Steckdose ziehen.**

**Verwenden Sie keine scharfen Scheuermittel, Stahlwolle, metallischen Gegenstände, heiße Reinigungsmittel oder Desinfektionsmittel, da diese zu Beschädigungen führen können.**

### Zwischenreinigen

1. Wählen Sie das Programm „Extrude/Clean“.
2. Füllen Sie klares Wasser bis zur Markierung „Max“ in den Mischbehälter. Das Wasser darf dabei nicht wärmer als 50 °C sein.
3. Lassen Sie das Gerät nun ca. 4 Minuten arbeiten. Anschließend lassen Sie das Wasser über den Auslass in ein ausreichend großes Gefäß ab. Ist der Mischbehälter danach noch verunreinigt, wiederholen Sie die Reinigung.

### Kondenswasser-Durchlaufbehälter

4. An der Vorderseite des Gerätes befindet sich ein Kondenswasser-Durchlaufbehälter. Das Wasser fließt durch diesen Behälter in die Abtropfschale, die regelmäßig geleert werden muss. **Entleeren und reinigen Sie die Abtropfschale regelmäßig, um Überlaufen zu vermeiden.**
5. Betreiben Sie das Gerät nicht ohne korrekt eingesetzten Durchlaufbehälter, da sonst Wasser aus dem Gerät austreten kann.

**Auseinanderbauen**

6. Führen Sie vor dem Auseinanderbauen die Zwischenreinigung durch, wie im vorangegangenen Punkt beschrieben. Lassen Sie das Wasser vollständig über den Auslass ab.
7. Alle Teile außer dem Grundgehäuse und dem Kühlzylinder können im oberen Korb der Spülmaschine mit einem schonenden Spülprogramm gereinigt werden.
8. Schalten Sie das Gerät aus und ziehen Sie den Netzstecker aus der Steckdose.
9. Sofern die Eisauslass-Düse verwendet wurde, ziehen Sie diese vom der Zapfhahneinheit ab.
10. Ziehen Sie die Frontabdeckung etwas vom Gerät weg und nehmen Sie sie dann nach oben vom Gerät ab.
11. Entfernen Sie die transparente Abdeckung, indem Sie diese nach unten wegziehen.
12. Ziehen Sie den Sicherheitsstift heraus. Achtung, der Stift lässt sich nur herausziehen, wenn der Griff des Sicherheitsstifts senkrecht steht und die kleine Ausbuchtung am Stift nach unten zeigt.
13. Entfernen Sie die Zapfhahneinheit. Diese lässt sich nur entfernen, indem Sie die kleine Lasche an der Hinterseite der Zapfhahneinheit nach vorn drücken und dann die Zapfhahneinheit nach oben wegziehen.
14. Entnehmen Sie den Kolben aus dem Mischbehälter.
15. Drehen Sie den Mischbehälter gegen den Uhrzeigersinn und ziehen Sie ihn vorsichtig vom Grundgehäuse ab.
16. Entfernen Sie den Mischer und wischen Sie dann Flüssigkeitsreste vom Grundgehäuse ab. Wischen Sie den Kühlzylinder und die Dichtung mit einem sauberen Tuch ab. Bei Bedarf kann die Dichtung auch entnommen und gereinigt werden. Achtung: Den Kühlzylinder nicht mit einem feuchten Tuch abwischen, solange dieser noch gefroren ist!
17. Ziehen Sie die Abtropfschale aus dem Gerät, entleeren Sie die Abtropfschale und reinigen Sie Schale und Abtropfgitter in warmem Wasser, dem Sie etwas Spülmittel zugeben können.
18. Spülen Sie alle Teile anschließend mit klarem Wasser ab.
19. Das Gehäuse wischen Sie mit einem feuchten Tuch vorsichtig ab.
20. Bevor Sie das Gerät wieder zusammenbauen, müssen alle Teile gründlich getrocknet sein.

21. Hinweis: Das Gerät arbeitet mit einem Kompressor. Dadurch kann sich im Gerät Kondenswasser bilden. Nach dem Abschalten und Reinigen des Geräts sollte es daher vor dem Verstauen noch mindestens zwei Tage unverpackt stehen bleiben, damit das Kondenswasser verdunsten kann.
22. Wird das Gerät längere Zeit nicht genutzt, verstauen Sie es am besten im Originalkarton verpackt an einem geschützten, staubfreien und trockenen Ort.

### SCHUTZFUNKTION DES GERÄTS

1. **Kompressorschutz:** Um den Kompressor zu schützen, darf das Gerät nicht zu oft hintereinander ein- und wieder ausgeschaltet werden. Nach dem Ausschalten benötigt der Kompressor eine Ruhezeit von 3 Minuten, bevor er wieder aktiviert werden kann. Wird der Netzstecker gezogen, erlischt die Schutzfunktion. Wir empfehlen, den Stecker nicht zu ziehen, um mögliche Schäden am Kompressor zu vermeiden.
2. Im Display wird **EEE** angezeigt: Dieser Fehler tritt auf, wenn das Rezept zu wenig oder gar keinen Zucker enthält. In diesem Fall bilden sich feste Bestandteile in der Masse, wodurch der Mischer blockieren kann. Die verwendete Masse sollte einen Zuckeranteil von mindestens 6 % haben.

DE

EN

FR

NL

IT

ES

PL

**GARANTIEBESTIMMUNGEN**

Wir gewähren auf dieses Gerät der Marke UNOLD eine Garantie von 24 Monaten – bei gewerblichem Gebrauch 12 Monate – ab dem Kaufdatum, für Schäden, die bei bestimmungsgemäßem Gebrauch nachweislich auf Werksfehler zurückzuführen sind. Innerhalb der Garantiezeit beheben wir Material- und Herstellungsfehler nach unserem Ermessen durch Reparatur oder Umtausch. Unsere Garantieleistungen gelten ausschließlich für in Deutschland und Österreich verkaufte Geräte. Bei anderen Ländern wenden Sie sich bitte an den zuständigen Importeur. Geräte, für die eine Mängelbeseitigung beansprucht wird, senden Sie bitte zusammen mit einer Kopie des maschinell erstellten Kaufbelegs, auf dem das Kaufdatum ersichtlich sein muss, sowie einer Fehlerbeschreibung gut verpackt an unseren Kundendienst. Auf unserer Internetseite <https://unold.de/pages/rucksendungen> können Sie sich einen Rucksendeschein ausdrucken (nur für Einsendungen aus Deutschland und Österreich). Von der Garantie ausgeschlossen sind Schäden durch Verschleiß, unsachgemäße Handhabung und Nichteinhaltung der Wartungs- und Pflegeanweisungen. Der Garantieanspruch erlischt, wenn Reparaturen oder Eingriffe am Gerät von dritter Stelle vorgenommen werden. Diese Herstellergarantie beschränkt weder Ihre gesetzlichen Rechte noch Ihre Ansprüche gegenüber dem Verkäufer oder Händler aus dem Kaufvertrag gemäß den Bestimmungen des Bürgerlichen Gesetzbuches (BGB). Ihre gesetzlichen Rechte als Verbraucher, insbesondere Ihre Rechte auf Gewährleistung und die gesetzlichen Mängelansprüche gemäß §§ 437 ff. BGB, bleiben unberührt.

UNOLD AG, Mannheimer Straße 4, D-68766 Hockenheim

**ENTSORGUNG / UMWELTSCHUTZ**

Unsere Geräte werden auf hohem Qualitätsniveau für eine lange Nutzungsdauer hergestellt. Regelmäßige Wartung und fachgerechte Reparaturen durch unseren Kundendienst können die Nutzungsdauer des Gerätes verlängern. Wenn ein Gerät defekt und nicht mehr zu reparieren ist, beachten Sie bitte: Dieses Produkt darf nicht zusammen mit dem normalen Hausmüll entsorgt werden. Es besteht eine gesetzliche Bestimmung, Elektro- und Elektronikaltgeräte (Altgeräte) sowie Batterien und Akkumulatoren getrennt vom Hausmüll zu entsorgen. Sie erkennen diese Altgeräte durch das nebenstehende Symbol der durchgestrichenen Mülltonne (WEEE-Symbol). Sie müssen daher dieses Produkt an einer ausgewiesenen Sammelstelle zum Recycling von elektrischen oder elektronischen Geräten abliefern. Durch das separate Sammeln und Recyceln von Abfallprodukten helfen Sie mit, die natürlichen Ressourcen zu schonen und stellen sicher, dass das Produkt in gesundheits- und umweltverträglicher Weise entsorgt wird. Jeder Verbraucher ist für das Löschen von personenbezogenen Daten auf dem Elektro- bzw. Elektronikgerät selbst verantwortlich.

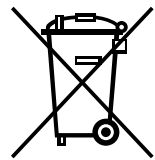

Die Rezepte in dieser Bedienungsanleitung wurden von den Autoren und von der UNOLD AG sorgfältig erwogen und geprüft, dennoch kann eine Garantie nicht übernommen werden. Eine Haftung der Autoren bzw. der UNOLD AG und ihrer Beauftragten für Personen-, Sach- und Vermögensschäden ist ausgeschlossen.

## INFORMATIONEN FÜR DEN FACHHANDEL



Hiermit erklärt die UNOLD AG, dass sich die Slush-Eismaschine 48960/48965 in Übereinstimmung mit den grundlegenden Anforderungen der europäischen Richtlinie für elektromagnetische Verträglichkeit (2014/30/EU) und der Niederspannungsrichtlinie (2014/35/EU) befindet.



Hiermit bestätigt die UNOLD AG, dass sowohl das Produkt als auch die eingesetzten Rohstoffe den Vorschriften des LFGB 2005, § 30+31, der EC Direktive 1935/2004 und den Empfehlungen des BfR in ihrer jeweils aktuellen Fassung entspricht. Die gesetzlichen Grenzwerte werden eingehalten.

Die Übereinstimmung mit den Regularien bezieht sich auf den Tag der Erstellung dieser Erklärung.

Hockenheim, 28.9.2023, UNOLD AG, Mannheimer Straße 4, 68766 Hockenheim

DE

EN

FR

NL

IT

ES

PL

## SERVICE-ADRESSEN

## DEUTSCHLAND



Mannheimer Straße 4  
68766 Hockenheim

Kundendienst  
Telefon +49 (0)62 05/94 18-27  
Telefax +49 (0)62 05/94 18-22  
E-Mail [service@unold.de](mailto:service@unold.de)  
Internet [www.unold.de](http://www.unold.de)

Sie möchten innerhalb der Garantiezeit ein Gerät zur Reparatur einsenden? Auf unserer Internetseite <https://unold.de/pages/rucksendungen> können Sie sich einen Rücksendeschein ausdrucken, um damit das Paket kostenlos bei der Post abzugeben (nur für Einsendungen aus Deutschland und Österreich).

## SCHWEIZ

Bamix AG  
Hauptstr. 23  
CH 9517 Mettlen  
Telefon +41 (0)71 6346015  
Telefax +41 (0)71 6346011  
E-Mail [info@bamix.ch](mailto:info@bamix.ch)  
Internet [www.bamix.ch](http://www.bamix.ch)

## POLEN

Quadra-Net  
Dziadoszanska 10  
61-248 Poznań  
Internet [www.quadra-net.pl](http://www.quadra-net.pl)

Diese Anleitung kann im Internet unter [www.unold.de](http://www.unold.de) als pdf-Datei heruntergeladen werden.

Verwendetes Kühlmittel: R290

**INSTRUCTIONS FOR USE MODEL 48960/48965****TECHNICAL DATA**

Power:	150 W, 220–240 V~, 50 Hz	
Capacity:	2 litres (usable volume approx 1.5 litres)	
Colour:	48960 cream-coloured / 48965 Black	
Dimensions:	approx. 19.2 x 41.1 x 41.5 cm (WxDxH)	
Weight:	approx. 9.2 kg	
Cord length:	approx. 100 cm	
Refrigerant:	R290 (propane)	
Features:	For slush ice and soft ice cream, quiet compressor cooling, 6 portions per cycle, 5 preset programs, dishwasher-safe container and drip tray	
Accessories:	Operating instructions, recipe booklet, bag with 2 cleaning brushes and 1 soft ice cream attachment	

**Features, technology, colours, and design are subject to change without notice; errors excepted**

**EXPLANATION OF SYMBOLS**

This symbol denotes a possible hazard which could cause injury or damage to the appliance.



Caution: risk of fire. This symbol indicates a possible fire hazard.

**FOR YOUR SAFETY**

**Please read this instruction manual carefully and keep it for future reference.**

**Persons in household**

1. This appliance can be used by children aged 8 or above or by individuals with reduced physical, sensory or mental capabilities or a lack of experience and knowledge, if they are supervised or have been instructed in the safe use of the appliance and understand the hazards involved.
2. Children must not be allowed to play with the appliance.
3. Children from the age of 8 may be permitted to clean or maintain the appliance, provided they are supervised.

4. Keep the appliance and its power cable out of the reach of children under the age of 8.
5. Only use the appliance indoors.
6. Always unplug the appliance after use, before cleaning, or if any faults occur during operation.
7. Never immerse the appliance in water or other liquids, and do not expose the power cord to moisture.
8. The appliance is designed for household use and similar purposes, e.g.
  - kitchenettes in offices, shops or other workplaces,
  - farms,
  - kitchenettes for guests in hotels, motels, hostels,
  - bed and breakfast accommodations or holiday homes.

### **Electric safety**

9. Connect the appliance to an alternating current source as specified on the type plate.
10. Do not connect the appliance to an external timer or remotely controlled power system.
11. Never immerse the appliance or the cable in water or another liquid.
12. For safety reasons, never place or operate the appliance and power cord on or near hot surfaces, open flames or stove tops.
13. Before using the appliance, fully unwind the power cord.
14. Do not attach power strips or portable power supplies to the back of the appliance.

### **Information on how to handle the appliance safely**

15. Do not route the power cord over the edge of the worktop.
16. Use the appliance only after it has been properly assembled.
17. Place the appliance on a clear, level surface. Make sure that the ice maker is at least 20 cm away from other objects, walls, or furniture. This minimum clearance allows for optimal ventilation and prevents the appliance from overheating.
18. The ventilation slots must be unobstructed during operation.
19. Regularly check the appliance, the power cord and the plug for wear and damage. If the power cord or other parts of the appliance are damaged, return the appliance to our customer service

department for inspection and repair. Unauthorised repairs can result in hazards for the user and will void the warranty.

20. Never use the appliance with accessories from other appliances.
21. Never store explosive materials, such as aerosol cans with flammable propellants, inside the appliance.
22. Use only drinking water in the appliance, never ultrapure or distilled water.
23. Do not repeatedly press the ON/OFF button. To prevent damage to the compressor, wait at least five minutes before pressing the button again.
24. Never fill the mixing container with hot or frozen ingredients.

#### **Information on the safe handling of foods**

25. If the lid is opened frequently, this will cause the temperature inside the appliance to rise.
26. If the appliance is not used for 48 hours or more, the mixing container must be cleaned thoroughly.
27. If the appliance is empty and is not used for an extended period, switch off and defrost the appliance, clean and dry all parts and leave the lid open to prevent mould from forming inside the appliance.

#### **Notes on safe handling of the R290 refrigerant**

28. While highly compatible with the environment, the natural gas R290 used in the cooling circuit is flammable. When transporting and installing the product, make sure not to damage any components of the cooling circuit.
29. The appliance must always be upright during transport and storage.
30. Before cleaning or servicing the appliance, switch it off and disconnect the plug from the electrical outlet.
31. Use appliances operating with flammable refrigerants in well ventilated rooms only.
32. Observe all applicable local regulations on handling gas.
33. Personnel performing maintenance or repairs on the cooling circuit should possess a valid certificate for handling refrigerants.

34. If the appliance is defective and beyond repair, dispose of it properly in accordance with the applicable local regulations for appliances with refrigerants.
35. Make sure not to damage any components that are part of the cooling circuit.



**Never place hand in machine when in operation – risk of injury!**

**Make sure that the appliance is not tilted further than a maximum of 45°, otherwise the compressor may be damaged.**

**After unpacking, please do not operate the appliance for at least two hours. The coolant in the appliance has to first settle, to prevent damage to the compressor.**



**Warning: Do not store explosive substances such as aerosol cans with a flammable propellant in this appliance.**

**Warning: Keep ventilation openings, in the appliance enclosure or in the built-in structure, clear of obstruction**

**Warning: Do not use mechanical devices or other means to accelerate the defrosting process, other than those recommended by the manufacturer. Warning: Do not damage the refrigerant circuit. Warning: Do not use electrical appliances inside the food storage compartments of the appliance, unless they are of the type recommended by the manufacturer.**

**The refrigerant isobutene (R290) is contained within the refrigerant circuit of the appliance, a natural gas with a high level of environmental compatibility, which is nevertheless flammable. During transportation and installation of the appliance, ensure that none of the components of the refrigerant circuit becomes damaged. The refrigerant (R290) is flammable. If the refrigerant circuit should be damaged:**

- **Avoid opening flames and sources of ignition.**
- **Thoroughly ventilate the room in which the appliance is situated.**

The manufacturer will not be liable in the event of incorrect assembly, improper or incorrect use or if repairs are carried out by unauthorized third parties.

**BEFORE FIRST USE**

1. Remove all packaging materials and any transport locks that may be present (but not the rating plate). Keep packaging materials away from children – risk of suffocation! Dispose of the packaging materials in accordance with local regulations.
2. Tip: Keep the packaging for safe storage of the appliance.
3. Check the appliance for damage. Do not operate the appliance if visible damage is detected; instead, contact our customer service.
4. Also check that all listed accessories are present.
5. Clean all parts as described in the chapter “Cleaning and Care”.
6. After unpacking, leave the appliance at its final installation location for at least two hours with the lid open before putting it into operation. The refrigerant inside the appliance must first settle; otherwise, the compressor may be damaged.
7. Place the appliance on a level, dry work surface and ensure sufficient clearance from other objects.
8. Insert the drip tray with drip grid into the bottom of the appliance.

**Assembly**

9. Place the mixer onto the square drive shaft and slide it fully onto the cooling cylinder. Take care not to bend or damage the small mixer blade at the front of the mixer.
10. Then place the mixing container onto the mixer, slightly rotated counterclockwise, and lock the container by turning it clockwise. To remove the container, turn it counterclockwise and carefully pull it off the base unit.
11. Insert the white plunger into the opening of the mixing container so that the small tab on the outlet plunger points downward.
12. Slide the dispensing unit on so that it moves downward along the guide rails until it clicks firmly into place on the mixing container.
13. Insert the locking pin to secure the dispensing unit. To do so, align the openings of the plunger and the dispensing unit exactly and insert the locking pin through them. Pay attention to the position of the small lug on the locking pin and then rotate the locking pin so that it cannot come loose by itself.





14. Cover the dispensing unit by inserting the transparent cover from below and sliding it upward. This cover also prevents the locking pin from accidentally falling out.
15. Then attach the front cover by sliding it onto the container from the front and top. Integrated magnets hold the cover in place.
16. Insert the appliance connector (IEC connector) of the power cord into the socket on the rear of the appliance.
17. Insert the other end of the power cord (mains plug) into a suitable socket outlet in accordance with the rating plate. "LE0:04" appears on the display, and all buttons briefly light up.

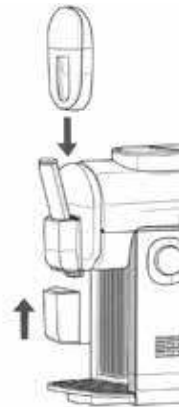

## CONTROL PANEL EXPLANATION

- 1 **Menu button**  
To select the desired programme
- 2 **+ button**  
Thicker consistency
- 3 **T- button**  
Thinner consistency
- 4 **ON/OFF button**  
Turns the appliance on or off



**GENERAL INFORMATION ON PREPARATION**

1. Minimum filling quantity for smoothies, soft ice cream, cold drinks and milkshakes: 650 ml (g), maximum filling quantity for smoothies: 1200 ml  
Maximum filling quantity for soft ice cream: 750 g, maximum filling quantity for cold drinks: 1600 ml
2. Always be aware of the maximum capacity of the mixing container, to prevent the ingredients from overflowing. It is also important to fill the container to the minimum capacity, to obtain optimal slush ice. For the best slushies, the container should ideally be completely full. You may need to adapt your recipes to the capacity of the appliance.
3. The preparation time will vary depending on several factors, such as the temperature of the ingredients, room temperature, sugar content, and the desired consistency. The use of pre-cooled ingredients can shorten the preparation time.
4. However, you should never put frozen ingredients in the container, since this will damage the appliance.
5. If you use freshly squeezed juice, any pulp must be removed by straining through a sieve, for example. Solid components can clog the outlet.
6. The formation of condensate on the outside of the mixing container is normal, especially at high humidity or in case of long preparation times.
7. The recipe booklet included contains additional information and tips.

**USE**

1. Prepare the required ingredients.
2. Open the lid of the mixing container and slowly pour in the required liquid. Always observe the minimum and maximum fill levels. If too little liquid is added, it will not be mixed sufficiently. If too much liquid is added, it may overflow.
3. Close the lid of the mixing container.
4. For soft ice cream: Attach the ice dispensing nozzle (packed in the bag with the brush) to the lower end of the outlet to ensure even dispensing of the soft ice cream.
5. Switch on the appliance.
6. Note: If no settings are selected afterwards, the appliance will switch off automatically after a few seconds.
7. Use the Menu button to select the desired preparation mode until it lights up on the display. You can then use the + and – buttons to select the

desired consistency in different levels. The following preparation modes are available:

Nr.	Program	Use	Preset	Variable
1	Slushie	For classic slush ice with different fruit or syrup flavours – an easy-to-make, refreshing beverage for any occasion	LE:04	Level 1–9. The higher the level, the firmer the slushie. We recommend level 1–2 for slush ice with low sugar content
2	Soft Ice Cream	For creamy, fresh soft ice cream and refreshing frozen yoghurt	LE:04	Level 1-5. The higher the level, the firmer the soft ice cream
3	Cocktail	Slush ice cocktail, with or without alcohol – perfect for summer parties	LE:04	Level 1-8. The higher the level, the firmer the slush ice. We recommend level 1–2 for slush ice with low sugar content
4	Cold Drink	For ice-cold beverages, fruity iced teas, or refreshing infused water	LE:02	Level 1-6
5	Milk Shake	For slushy milk shakes with milk and other ingredients. Ideal for an icy refreshment reminiscent of a milk shake	LE:03	Level 1-4

Nr.	Program	Use	Preset	Variable
6	Extrude/Clean	Dispensing the remaining ice and starting the cleaning program		

8. Note: If the temperature of the ingredients is 20–25 °C, it takes approximately 35 minutes at level 3 for the slush ice to be ready. If pre-chilled ingredients are used, this time is reduced accordingly.
9. Then press the ON/OFF button to start the selected program.
10. The appliance starts mixing and cooling the ingredients. During this process, the symbol of the selected preparation mode is illuminated.
11. Note: Once started, the process can be cancelled by switching off the appliance by pressing the ON/OFF button again.
12. Once the freezing process is complete, a three-tone signal sounds. The appliance then switches to cooling mode and keeps the slush ice chilled.
13. Place a suitable container under the outlet and push the dispensing lever forward to dispense the slush ice. Push the dispensing lever back again once the desired amount has been dispensed.
14. The appliance remains in cooling mode for a maximum of 2 hours unless another function is selected or the appliance is switched off beforehand.
15. To switch off the appliance, press the ON/OFF button and then unplug the power plug from the socket.
16. If you wish to prepare another batch immediately after making ice, the appliance must first be cleaned in between as described in the chapter “Cleaning and Care”.

DE

EN

FR

NL

IT

ES

PL

## CLEANING AND CARE



**Before disassembly, switch off the appliance and disconnect the plug from the electrical outlet.**

**Do not use abrasive scouring agents, steel wool, metal objects, hot cleaners or disinfectants, since they can cause damage to the appliance.**

### Interim cleaning

1. Select the “Extrude/Clean” program.
2. Fill the mixing container with clean water up to the “Max” mark (1,400 ml). The water must not be hotter than 50 °C.
3. Allow the appliance to operate for approx. 4 minutes. Then drain the water through the outlet into a sufficiently large container. If the mixing container is still soiled afterwards, repeat the cleaning process.

### Condensate drain container

4. At the front of the device is a condensate drain container. Water flows through this container into the drip tray, which must be emptied regularly. **Empty and clean the drip tray regularly to prevent overflow.**
5. Do not operate the device without the drain container properly in place, as water may otherwise leak from the device.

### Disassembly

6. Before disassembly, perform the interim cleaning as described above. Allow the water to drain completely through the outlet.
7. All parts except the base housing and the cooling cylinder may be cleaned in the upper rack of a dishwasher using a gentle program.
8. Switch off the appliance and unplug the power plug from the socket.
9. If the ice dispensing nozzle was used, pull it off the dispensing unit.
10. Pull the front cover slightly away from the appliance and then lift it upwards to remove it.
11. Remove the transparent cover by pulling it downward.
12. Pull out the locking pin.
13. Caution: The pin can only be removed when the handle of the locking pin is in a vertical position and the small recess on the pin is facing downward.
14. Remove the dispensing unit. This can only be removed by pressing the small tab on the rear of the dispensing unit forward and then pulling the dispensing unit upward.
15. Remove the plunger from the mixing container.

16. Turn the mixing container counterclockwise and carefully pull it off the base housing.
17. Remove the mixer and then wipe any remaining liquid from the base housing. Wipe the cooling cylinder and the seal with a clean cloth. If necessary, the seal can also be removed and cleaned.
18. Caution: Do not wipe the cooling cylinder with a damp cloth while it is still frozen.
19. Pull the drip tray out of the appliance, empty it, and clean the tray and drip grid in warm water with a small amount of dishwashing detergent.
20. Then rinse all parts with clean water.
21. Carefully wipe the housing with a damp cloth.
22. Before reassembling the appliance, all parts must be thoroughly dried.
23. Note: The appliance operates with a compressor. As a result, condensate may form inside the appliance. After switching off and cleaning the appliance, it should therefore be left unpacked for at least two days before storage so that the condensate can evaporate.
24. If the appliance is not used for a longer period, it is best to store it packed in the original carton in a protected, dust-free, and dry place.

## APPLIANCE PROTECTION FEATURE

1. **Compressor protection:** To protect the compressor, avoid starting and stopping the appliance repeatedly. After being switched off, the compressor needs a rest period of 3 minutes before it can be activated again. Unplugging the power cord deactivates the protection feature. To prevent damage to the compressor, we recommend that you do not unplug the appliance.
2. **EEE** is displayed: This error occurs when the recipe contains too little or no sugar. In this case, solid components form in the mixture, which can cause the mixer to jam. The mixture used should have a sugar content of at least 6%.

## GUARANTEE CONDITIONS

We grant a warranty of 24 months for this UNOLD brand appliance - 12 months for commercial use - from the date of purchase, covering damage that is demonstrably due to factory defects when used as intended. Within the warranty period, we will remedy material and manufacturing defects at our discretion by repair or exchange. Our warranty services apply exclusively to appliances sold in Germany and Austria. For other countries, please contact the responsible importer. Please send appliances for which you seek removal of defects, together with a copy of the machine-generated proof of purchase that shows the date of purchase along with a description of the fault, to our customer service department using suitable packaging. On our website <https://unold.de/pages/rucksendungen>, you can print out a return slip (only for return shipments from Germany and Austria). All types of damage attributable to wear and tear, improper handling and non-compliance with the maintenance and care instructions are excluded from the warranty. The warranty claim is void if repairs or interventions on the appliance are carried out by a third party. This manufacturer's warranty does not limit your statutory rights or your claims against the seller or dealer under the purchase contract in accordance with the provisions of the German Civil Code (BGB). Your statutory rights as a consumer, in particular your rights to warranty and the statutory claims for defects in accordance with Sections 437 et seqq. BGB, remain unaffected.

UNOLD AG, Mannheimer Straße 4, D-68766 Hockenheim

## WASTE DISPOSAL / ENVIRONMENTAL PROTECTION

Our appliances are produced on a highquality level for a long lifetime. Regular maintenance and expert repairs by our after-sales service can extend the useful life of the appliance. If an appliance is defective and repair is not possible, we ask you to follow the following instructions for disposal. Do not dispose this appliance together with your standard household waste. There is a legal requirement to dispose of waste electrical and electronic equipment (WEEE) as well as batteries and accumulators separately from household waste. You can recognise this waste equipment by the crossed-out wheeled bin symbol (WEEE symbol). Please bring this product to an approved collection point for recycling of electric and electronic products. By separate collection and disposal of waste products you help to protect natural resources and ensure, that the product is disposed in an adequate way to protect health and environment.

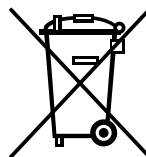

**The instruction booklet is also available for download: [www.unold.de](http://www.unold.de)**

The authors have thoroughly considered and tested the recipes included in these operating instructions. Nevertheless, a guarantee cannot be accepted. The authors, respectively UNOLD AG and their assignees shall not be liable for personal injuries, material damages and financial loss.

**NOTICE D'UTILISATION MODÈLE 48960/48965****CARACTÉRISTIQUES TECHNIQUES**

Puissance :	150 W, 220–240 V~, 50 Hz	
Contenance :	2 litres (volume utile env. 1,5 litre)	
Couleur :	48960 de couleur crème/ 48965 noir	
Dimensions :	env. 19,2 x 41,1 x 41,5 cm L/P/H	
Poids :	env. 9,2 kg	
Cordon d'alimentation :	env. 100 cm	
Agent réfrigérant :	R290 (propane)	
Équipement :	Pour granités et glaces à l'italienne, réfrigération par compresseur silencieux, 6 portions par passage, 5 programmes pré-établis, récipient et bac d'égouttage lavables dans le lave-vaisselle	
Accessoires :	Notice d'utilisation, cahier de recettes, sachet contenant 2 brosses de nettoyage et 1 accessoire pour glace molle	

**Sous réserve de modifications et d'erreurs portant sur les caractéristiques d'équipement, la technique, les couleurs et le design**

**EXPLICATION DES SYMBOLES**

Ce symbole vous indique des risques possibles qui puissent entraîner des lésions ou des endommagements de l'appareil.



Ce symbole vous informe d'un éventuel risque d'incendie.

**POUR VOTRE SÉCURITÉ**

**Veillez lire les instructions suivantes et les conserver.**

**Personnes dans le foyer**

1. Cette machine peut être utilisée par des enfants à partir de 8 ans et par des personnes dont les capacités physiques, sensorielles ou mentales sont limitées ou dont l'expérience et/ou les connaissances sont insuffisantes si, toutefois, ces enfants ou ces personnes sont surveillés ou ont été initiés à l'utilisation en toute sécurité de l'appareil et s'ils ont compris les dangers encourus.
2. Les enfants ne doivent pas jouer avec la machine.

3. Le nettoyage et l'entretien incombant à l'utilisateur ne doivent pas être effectués par des enfants à moins qu'ils soient âgés de plus de 8 ans et qu'ils soient surveillés.
4. Conserver l'appareil et le câble hors de portée des enfants de moins de 8 ans.
5. Utilisez l'appareil exclusivement à l'intérieur.
6. Après utilisation, avant le nettoyage ou en cas d'anomalies pendant le fonctionnement, veuillez toujours débrancher la prise de l'appareil.
7. Ne plongez jamais l'appareil dans l'eau ni dans aucun autre liquide ; protéger le câble d'alimentation contre l'humidité.
8. L'appareil est exclusivement destiné à un usage ménager ou à des fins similaires, par ex.
  - dans une kitchenette de magasin, de bureaux ou de tout autre lieu de travail,
  - dans des exploitations agricoles,
  - pour les clients dans des hôtels, motels ou autres lieux d'hébergement,
  - dans des pensions privées ou des résidences de vacances.

### **Sécurité électrique**

9. Brancher l'appareil uniquement sur du courant alternatif dont la tension est conforme à celle indiquée sur la plaque signalétique de l'appareil.
10. Cet appareil ne doit pas être utilisé avec un minuteur externe ni avec un système de télécommande.
11. Ne plongez en aucun cas l'appareil ou son câble d'alimentation dans l'eau ou dans tout autre liquide.
12. Pour des raisons de sécurité, ne jamais placer ni utiliser l'appareil et le câble d'alimentation sur ou à proximité de surfaces chaudes, de flammes non protégées ou de plaques de cuisson.
13. Dérouler complètement le câble d'alimentation avant utilisation.
14. Ne branchez pas de multiprises ni d'adaptateurs de secteur portables à l'arrière de l'appareil.

### **Remarques sur l'utilisation sans danger de l'appareil**

15. Le câble d'alimentation ne doit pas déborder du plan de travail.
16. Utilisez l'appareil uniquement après parfait assemblage.

17. Posez l'appareil sur une surface dégagée et plane. Vérifiez que la machine à glace est à une distance d'au moins 20 cm par rapport aux autres objets, aux murs ou aux meubles. Cette distance minimale permet une ventilation optimale et évite la surchauffe de l'appareil.
18. Les fentes d'aération du boîtier doivent être libres pendant le fonctionnement.
19. Vérifiez régulièrement que la fiche mâle et le câble d'alimentation ne sont pas usés ni abîmés. Si le câble d'alimentation ou d'autres pièces sont abîmés, envoyez l'appareil à notre service client pour vérification et réparation. Toute réparation non-conforme peut présenter des dangers pour l'utilisateur et entraîner l'annulation de la garantie.
20. N'utilisez jamais l'appareil avec les accessoires issus d'autres appareils.
21. Ne mettez jamais de matières explosives à l'intérieur de l'appareil, telles que des bombes aérosols contenant un propulseur inflammable.
22. Utilisez dans l'appareil uniquement de l'eau potable, jamais d'eau ultra pure ni d'eau distillée.
23. Évitez d'appuyer plusieurs fois de suite sur la touche MARCHE/ARRET. Attendre au moins cinq minutes avant d'utiliser de nouveau l'appareil afin d'éviter d'abîmer le compresseur.
24. Ne mettez jamais d'ingrédients chauds ni de glace dans le récipient de mélange.

### **Remarques pour utiliser l'appareil sans danger**

25. L'ouverture fréquente du couvercle augmente la température dans l'appareil.
26. Si l'appareil n'a pas été utilisé pendant plus de 48 heures, le récipient de mélange doit être soigneusement nettoyé.
27. Si vous pensez ne pas utiliser l'appareil pendant une période prolongée et qu'il est vide, éteignez-le, dégivrez-le, nettoyez-le et séchez toutes ses pièces. Laissez ouvert le couvercle de l'appareil pour éviter la formation de moisissures à l'intérieur.

### **Consignes pour manipuler sans danger l'agent frigorigère R290**

28. L'agent frigorigère R290 contenu dans le circuit frigorigère de l'appareil est un gaz naturel de grande durabilité

environnementale, mais il est inflammable. Lors du transport et de l'installation du produit, veillez à ne pas endommager les composants du circuit frigorifique.

29. Transporter et ranger l'appareil uniquement en position verticale.
30. Avant de procéder aux opérations de nettoyage et d'entretien, éteindre l'appareil et débrancher sa prise électrique de la prise de courant.
31. Les appareils contenant des agents frigorifiques inflammables ne doivent être utilisés que dans des locaux bien ventilés.
32. Respectez toutes les réglementations applicables localement en matière de manipulation de gaz.
33. Les personnes qui effectuent les opérations d'entretien ou de réparation sur le circuit frigorifique doivent disposer d'une attestation valide de manipulation des produits frigorifiques.
34. Si l'appareil est défectueux et ne peut plus être réparé, jetez-le correctement selon les directives locales relatives aux appareils contenant des agents frigorifiques.
35. Veillez à ne pas abîmer les composants du circuit frigorifique.



**Ne mettez jamais vos doigts ou un objet dans l'appareil en fonctionnement - Risque de blessures !**

**Veillez à ne pas incliner l'appareil à plus de 45° maximum, sinon le compresseur pourrait être endommagé.**

**Une fois l'appareil déballé, le laisser reposer au moins deux heures avant de le mettre en service. Le liquide de refroidissement contenu dans l'appareil doit d'abord diminuer, sans quoi le compresseur pourrait être endommagé.**



**Avertissement : Ne stockez aucune substance explosive comme les bombes aérosols avec gaz propulseur inflammable dans cet appareil. Tenez les orifices d'aération sur le recouvrement de l'appareil et à l'intérieur de celui-ci libres de tout objet. N'utilisez aucun autre dispositif mécanique ou auxiliaire pour l'accélération du dégel que ceux recommandés par le fabricant. N'endommagez pas le circuit de refroidissement. N'utilisez aucun appareil électrique à l'intérieur du compartiment à denrées alimentaires de l'appareil s'ils n'ont pas été recommandés par le fabricant. Le réfrigérant isobutène (R290) se trouve dans le circuit de refroidissement du produit, un gaz naturel à haute écocompatibilité, mais qui est inflammable. Lors du transport et de l'installation du produit, veillez à ce qu'aucun composant du circuit de refroidissement ne soit abîmé. Le réfrigérant (R290) est inflammable. Si le circuit de refroidissement est abîmé :**

- Évitez les flammes directes et les sources d'inflammation.
- Veillez à bien aérer la pièce où se trouve l'appareil.

**Le fabricant n'est nullement responsable en cas de montage non conforme, d'utilisation irrégulière ou non conforme ou suite à l'exécution de réparations par des tiers non autorisés.**

## AVANT LA PREMIÈRE UTILISATION

1. Retirez tous les matériaux d'emballage ainsi que, le cas échéant, les dispositifs de protection pour le transport (à l'exception de la plaque signalétique). Tenez les matériaux d'emballage hors de portée des enfants – risque d'étouffement ! Éliminez les matériaux d'emballage conformément aux réglementations locales en vigueur.
2. Conseil : Conservez l'emballage pour un rangement sûr de l'appareil.
3. Vérifiez que l'appareil ne présente aucun dommage. N'utilisez pas l'appareil en cas de dommages visibles et contactez notre service clientèle.
4. Vérifiez également que tous les accessoires mentionnés sont présents.
5. Nettoyez toutes les pièces conformément aux instructions du chapitre « Nettoyage et entretien ».
6. Après le déballage, laissez l'appareil à son emplacement définitif pendant au moins deux heures, couvercle ouvert, avant de le mettre en service. Le fluide frigorigène à l'intérieur de l'appareil doit d'abord se stabiliser, faute de quoi le compresseur pourrait être endommagé.
7. Placez l'appareil sur une surface de travail plane et sèche et veillez à maintenir une distance suffisante par rapport aux autres objets.

8. Insérez le bac d'égouttage avec la grille d'égouttage dans la partie inférieure de l'appareil.

### Assemblage

9. Placez le mélangeur sur l'axe d'entraînement carré et enfoncez-le complètement sur le cylindre de refroidissement. Veillez à ne pas plier ni endommager la petite pale située à l'avant du mélangeur.
10. Placez ensuite le récipient de mélange sur le mélangeur en le tournant légèrement dans le sens inverse des aiguilles d'une montre, puis verrouillez le récipient en le tournant dans le sens des aiguilles d'une montre. Pour retirer le récipient, tournez-le dans le sens inverse des aiguilles d'une montre et retirez-le délicatement du boîtier de base.
11. Insérez le piston blanc dans l'ouverture du récipient de mélange de manière à ce que la petite languette du piston de sortie soit orientée vers le bas.
12. Faites glisser l'unité de distribution de façon à ce qu'elle descende le long des rails de guidage jusqu'à s'encliqueter fermement sur le récipient de mélange.



13. Insérez la goupille de sécurité afin de fixer l'unité de distribution. Pour ce faire, alignez précisément les ouvertures du piston et de l'unité de distribution, puis insérez la goupille de sécurité. Veillez à la position du petit ergot sur la goupille de sécurité, puis tournez la goupille afin qu'elle ne puisse pas se desserrer toute seule.
14. Recouvrez l'unité de distribution en insérant le capot transparent par le bas et en le faisant glisser vers le haut. Ce capot empêche également la goupille de sécurité de tomber accidentellement.
15. Installez ensuite le capot avant en le faisant glisser sur le récipient par l'avant et par le haut. Des aimants intégrés maintiennent le capot en place.
16. Branchez la fiche de l'appareil (fiche IEC) du cordon d'alimentation dans la prise située à l'arrière de l'appareil.
17. Branchez l'autre extrémité du cordon d'alimentation (fiche secteur) dans une prise appropriée conformément aux indications de la plaque signalétique. « LEO:04 » s'affiche à l'écran et toutes les touches s'allument brièvement.

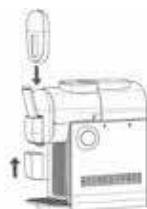

## EXPLICATION DU PANNEAU DE COMMANDE

- 1 **Touche Menu**  
Pour sélectionner le programme souhaité
- 2 **Touche +**  
Consistance plus ferme
- 3 **Touche -**  
Consistance plus liquide
- 4 **Touche MARCHE/ARRÊT**  
Allume ou éteint l'appareil

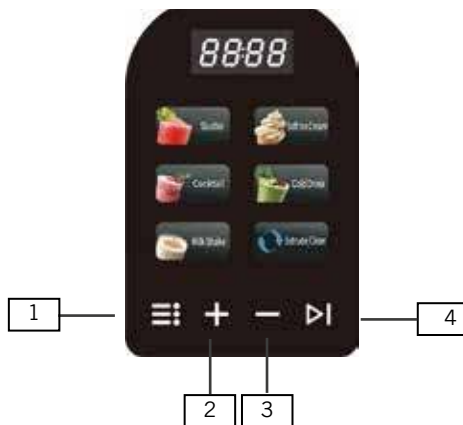

## INFORMATIONS GÉNÉRALES SUR LA PRÉPARATION

1. Quantité minimale pour les smoothies, les glaces à l'italienne, les boissons froides et les milkshakes : 650 ml (g), quantité maximale pour les smoothies : 1200 ml Quantité maximale pour les glaces à l'italienne : 750 g, quantité maximale pour les boissons froides : 1600 ml
2. Veillez à toujours respecter la quantité maximale de remplissage du récipient de mélange pour éviter que les ingrédients débordent. Et veillez également à respecter la quantité minimale de remplissage afin d'obtenir une glace granitée optimale. Pour obtenir le meilleur granité possible, le récipient doit, idéalement, être intégralement rempli. Adaptez éventuellement vos recettes à la quantité de remplissage de l'appareil.
3. Le temps de préparation varie en fonction de plusieurs facteurs, tels que la température des ingrédients, la température ambiante, la teneur en sucre et la consistance souhaitée. L'utilisation d'ingrédients préalablement refroidis peut réduire le temps de préparation.
4. Toutefois, veillez à ne jamais mettre d'ingrédients congelés dans le récipient car cela abîmerait l'appareil.
5. Si vous utilisez des jus fraîchement pressés, retirez au préalable la pulpe, par exemple en passant le jus dans une passoire, car les parties fermes risqueraient d'obstruer l'orifice de sortie.
6. La formation de condensation à l'extérieur du récipient de mélange est normale, notamment si l'humidité de l'air est élevée ou si le temps de préparation est long.
7. Le livret de recettes ci-joint contient de nombreux autres conseils et astuces.

**UTILISATION**

1. Préparez les ingrédients nécessaires.
2. Ouvrez le couvercle du récipient de mélange et versez lentement le liquide requis. Respectez toujours les niveaux de remplissage minimum et maximum. Si la quantité de liquide est insuffisante, le mélange ne sera pas homogène. Si la quantité de liquide est excessive, le liquide peut déborder.
3. Fermez le couvercle du récipient de mélange.
4. Pour la glace à l'italienne : Fixez la buse de sortie de glace (emballée dans le sachet avec la brosse) à l'extrémité inférieure de la sortie afin d'assurer une distribution uniforme de la glace à l'italienne.
5. Allumez l'appareil.
6. Remarque : Si aucun réglage n'est effectué ensuite, l'appareil s'éteint automatiquement après quelques secondes.
7. Sélectionnez le mode de préparation souhaité à l'aide de la touche Menu jusqu'à ce qu'il s'affiche à l'écran. À l'aide des touches + et –, vous pouvez ensuite sélectionner la consistance souhaitée sur différents ni-veaux. Les modes de préparation suivants sont disponibles :

Nr.	Programme	Utilisation	Préréglé	Réglable
1	Slushie	Pour une glace granitée classique, de différents parfums de fruits ou de sirop - boisson rafraîchissante facile à préparer pour toutes sortes d'occasions	LE:04	Niveau 1 – 9 Plus le niveau est élevé, plus la glace granitée est ferme. Pour une glace granitée à faible teneur en sucre, nous recommandons le réglage 1-2
2	Soft Ice Cream/ Frozen yogurt	Pour une glace à l'italienne crémeuse et toute fraîche et un yaourt glacé rafraîchissant	LE:04	Niveau 1 – 5 Plus le niveau est élevé, plus la glace à l'italienne est ferme.
3	Spiked Slush	Glace granitée à base de cocktail, avec ou sans alcool, idéale pour les fêtes d'été	LE:04	Niveau 1 – 8 Plus le niveau est élevé, plus la glace granitée est ferme. Pour une glace granitée à faible teneur en sucre, nous recommandons le réglage 1-2
4	Cold Drink	Pour les boissons glacées, les thés glacés fruités ou encore l'eau infusée rafraîchissante	LE:02	Niveau 1 – 6

5	Milk Shake	Pour les granités à base de milkshake avec du lait et d'autres ingrédients. Idéal pour un rafraîchissement glacé rappelant le milkshake	LE:03	Niveau 1 – 4
6	Extrude/Clean	Pour évacuer les restes de glace et démarrer le programme de nettoyage		

8. Remarque : Si la température des ingrédients est comprise entre 20 et 25 °C, la préparation de la glace pilée prend environ 35 minutes au niveau 3. Avec des ingrédients pré-refroidis, ce temps est réduit en conséquence.
9. Appuyez ensuite sur la touche MARCHE/ARRÊT pour lancer le programme sélectionné.
10. L'appareil commence à mélanger et à refroidir les ingrédients. Pendant ce processus, le symbole du mode de préparation sélectionné reste allumé.
11. Remarque : Un programme déjà lancé peut être interrompu en éteignant l'appareil à l'aide de la touche MARCHE/ARRÊT.
12. Une fois le processus de congélation terminé, un signal sonore retentit trois fois. L'appareil passe alors en mode de refroidissement et maintient la glace pilée au frais.
13. Placez le récipient souhaité sous la sortie et poussez le levier de distribution vers l'avant pour prélever la glace pilée. Repoussez le levier vers l'arrière une fois la quantité souhaitée distribuée.
14. L'appareil reste en mode de refroidissement pendant une durée maximale de 2 heures, sauf si une autre fonction est sélectionnée ou si l'appareil est éteint auparavant.
15. Pour éteindre l'appareil, appuyez sur la touche MARCHE/ARRÊT, puis débranchez la fiche secteur de la prise de courant.
16. Si vous souhaitez préparer une nouvelle portion immédiatement après une préparation, vous devez d'abord effectuer un nettoyage intermédiaire de l'appareil conformément aux instructions du chapitre « Nettoyage et entretien ».

## NETTOYAGE ET ENTRETIEN



**Avant de le démonter, veiller à toujours éteindre l'appareil et à débrancher sa prise électrique de la prise de courant.**

**N'utilisez pas d'abrasif puissant, ni de laine de verre, ni d'objets métalliques, ni de détergent chaud, ni de désinfectant car ils risqueraient de détériorer l'appareil.**

### Nettoyage intermédiaire

1. Sélectionnez le programme « Extruder/Nettoyer ».

2. Remplissez le récipient de mélange avec de l'eau claire jusqu'au repère « Max ». L'eau ne doit pas dépasser 50 °C.
3. Laissez l'appareil fonctionner pendant environ 4 minutes. Ensuite, vidangez l'eau par la sortie dans un récipient suffisamment grand. Si le récipient de mélange reste encore sale, répétez le nettoyage.

### **Bac d'écoulement des condensats**

4. À l'avant de l'appareil se trouve un bac de passage des condensats. L'eau s'écoule à travers ce bac dans le bac récupérateur, qui doit être vidé régulièrement. **Videz et nettoyez le bac récupérateur régulièrement pour éviter tout débordement.**
5. N'utilisez pas l'appareil sans que le bac de passage soit correctement en place, car l'eau pourrait alors fuir de l'appareil.

### **Démontage**

6. Avant de démonter l'appareil, effectuez le nettoyage intermédiaire comme décrit ci-dessus. Laissez l'eau s'écouler complètement par la sortie.
7. Toutes les pièces, à l'exception du boîtier de base et du cylindre de refroidissement, peuvent être lavées dans le panier supérieur du lave-vaisselle à l'aide d'un programme délicat.
8. Éteignez l'appareil et débranchez la fiche secteur.
9. Si la buse de sortie de glace a été utilisée, retirez-la de l'unité de distribution.
10. Écartez légèrement le capot avant de l'appareil, puis retirez-le en le soulevant vers le haut.
11. Retirez le capot transparent en le tirant vers le bas.
12. Retirez la goupille de sécurité.
13. Attention : la goupille ne peut être retirée que lorsque la poignée est en position verticale et que la petite saillie de la goupille est orientée vers le bas.
14. Retirez l'unité de distribution. Celle-ci ne peut être retirée qu'en appuyant sur la petite languette à l'arrière de l'unité de distribution vers l'avant, puis en la soulevant vers le haut.
15. Retirez le piston du récipient de mélange.
16. Tournez le récipient de mélange dans le sens inverse des aiguilles d'une montre et retirez-le délicatement du boîtier de base.
17. Retirez le mélangeur, puis essuyez les résidus de liquide du boîtier de base. Essuyez le cylindre de refroidissement et le joint avec un chiffon propre. Si nécessaire, le joint peut également être retiré et nettoyé.
18. Attention : ne pas essuyer le cylindre de refroidissement avec un chiffon humide tant qu'il est encore gelé.
19. Retirez le bac d'égouttage de l'appareil, videz-le et lavez le bac ainsi que la grille d'égouttage à l'eau tiède avec un peu de liquide vaisselle.
20. Rincez ensuite toutes les pièces à l'eau claire.

21. Essayez délicatement le boîtier avec un chiffon humide.
22. Avant de remonter l'appareil, toutes les pièces doivent être soigneusement séchées.
23. Remarque : l'appareil fonctionne avec un compresseur. De ce fait, de la condensation peut se former à l'intérieur. Après l'extinction et le nettoyage de l'appareil, il doit rester déballé pendant au moins deux jours avant le rangement afin que la condensation puisse s'évaporer.
24. Si l'appareil n'est pas utilisé pendant une longue période, il est recommandé de le ranger emballé dans le carton d'origine, dans un endroit protégé, sec et à l'abri de la poussière.

## FONCTION DE PROTECTION DE L'APPAREIL

1. **Protection du compresseur** : Pour protéger le compresseur, l'appareil ne doit pas être allumé et éteint trop souvent de suite. Après arrêt, le compresseur doit reposer 3 minutes avant de pouvoir être réutilisé. Si le câble électrique de l'appareil est débranché, la fonction de protection cesse. Nous vous recommandons de ne pas débrancher la prise électrique de l'appareil pour éviter tout éventuel dommage au compresseur.
2. L'écran affiche **EEE** : cette erreur survient lorsque la recette contient trop peu ou pas du tout de sucre. Dans ce cas, des composants solides se forment dans la masse, ce qui peut bloquer le mélangeur. La masse utilisée doit contenir au moins 6 % de sucre.

DE

EN

FR

NL

IT

ES

PL

## CONDITIONS DE GARANTIE

Nous appliquons une garantie de 24 mois sur cet appareil de la marque UNOLD - 12 mois en cas d'usage professionnel - à compter de la date d'achat pour les dommages dus à un défaut de fabrication, si la preuve en est apportée et si l'appareil a été utilisé correctement. Pendant la période de garantie, nous apportons gratuitement une solution aux défauts de matériaux et de fabrication par réparation ou remplacement. Notre garantie s'applique exclusivement aux appareils vendus en Allemagne et en Autriche. Pour les autres pays, veuillez contacter l'importateur concerné. Vous devez envoyer à notre service clients les appareils pour lesquels vous sollicitez une garantie pour défaut, après les avoir correctement emballés, en joignant une copie du justificatif d'achat imprimé, qui doit indiquer lisiblement la date d'achat, ainsi qu'un descriptif du ou des défauts. Vous pouvez imprimer un bon de retour sur notre site Internet <https://unold.de/pages/ruckversanden> (uniquement pour les envois depuis l'Allemagne et l'Autriche). Sont exclus de la garantie les dommages causés par l'usure, une mauvaise manipulation et le non-respect des instructions d'entretien et de maintenance. Le droit à la garantie s'annule si des réparations ou des interventions sont effectuées sur l'appareil par un tiers. Cette garantie du fabricant ne limite pas vos droits légaux ni vos droits vis-à-vis du vendeur ou du distributeur dans le cadre du contrat d'achat conformément aux dispositions du Code civil allemand (BGB). Vos droits légaux en tant que consommateur restent inchangés, notamment vos droits à la garantie légale de conformité et contre les vices cachés conformément aux articles 437 et suivants du Code de la consommation allemand (BGB).

UNOLD AG, Mannheimer Straße 4, D-68766 Hockenheim

## TRAITEMENT DES DÉCHETS / PROTECTION DE L'ENVIRONNEMENT

Nos appareils sont produits selon un standard élevé de qualité pour une longue durée d'utilisation. Un entretien régulier et des réparations compétentes par notre service après-vente prolongent cette durée d'utilisation. Si néanmoins l'appareil est endommagé et ne peut plus être réparé, veuillez suivre les instructions suivantes. Ne jamais disposer ce produit avec les déchets de ménage. Il existe une obligation légale d'éliminer les déchets d'équipements électriques et électroniques (DEEE) ainsi que les piles et les accumulateurs séparément des déchets ménagers. Vous reconnaissez ces appareils usagés grâce au symbole de la poubelle barrée (symbole DEEE) ci-contre. Apportez ce produit à une station de collection pour récupération de produits électriques et électroniques. Par la collection séparée vous aidez à protéger les ressources naturelles et prenez soin, que le produit est démonté sans risque pour la santé et l'environnement.

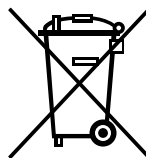

Les recettes figurant dans la présente notice ont été soigneusement étudiées et testées par leurs auteurs et par UNOLD AG, mais elles ne sont pas garanties. Toute responsabilité des auteurs ainsi que d'UNOLD AG et ses représentants est exclue pour tous dommages corporels, matériels et pécuniaires.

**GEBRUIKSAANWIJZING MODEL 48960/48965****TECHNISCHE GEGEVENS**

Vermogen:	150 W, 220–240 V~, 50 Hz	
Capaciteit:	2 liter (bruikbaar volume ca.1,5 liter)	
Kleur:	48960 crèmekleurig / 48965 zwart	
Afmetingen:	ca. 19,2 x 41,1 x 41,5 cm b x d x h	
Gewicht:	ca. 9,2 kg	
Voedingskabel:	ca. 100 cm	
Koelmiddel:	R290 (propan)	
Uitvoering:	Voor slush- en softijs, stille compressorkoeling, 6 porties per cyclus, 5 vooraf ingestelde programma's, vaatwasmachinebestendige kom en lekbak	
Accessoires:	Gebruiksaanwijzing, receptenboekje, zakje met 2 reinigingsborstels en 1 softijsopzetstuk	

DE

EN

FR

NL

IT

ES

PL

**Wijzigingen en vergissingen in uitvoeringskenmerken, techniek, kleuren en design voorbehouden****VERKLARING VAN DE SYMBOLEN**

Dit symbool wijst op eventuele gevaren die letsel tot gevolg kunnen hebben of tot schade aan het apparaat leiden.



Dit symbool attendeert u op een eventueel brandgevaar.

**VOOR UW VEILIGHEID****Lees de volgende aanwijzingen door en bewaar deze goed.****Personen in het huishouden**

1. Dit apparaat kan worden gebruikt door kinderen vanaf 8 jaar en door personen met lichamelijke, zintuiglijke of geestelijke beperkingen of gebrek aan kennis en/of ervaring als er iemand toezicht op hen houdt of als hun is geleerd hoe ze het apparaat veilig kunnen gebruiken en ze hebben begrepen welke gevaren het gebruik van het apparaat met zich meebrengt.
2. Kinderen mogen niet met het apparaat spelen.
3. Reiniging en onderhoud door de gebruiker mogen niet door kinderen uitgevoerd worden, tenzij deze ouder zijn dan 8 jaar en onder toezicht staan.

4. Berg het apparaat en de kabel buiten het bereik van kinderen jonger dan 8 jaar op.
5. Gebruik het apparaat uitsluitend binnen.
6. Haal altijd de stekker uit het stopcontact na gebruik, vóór het schoonmaken of als er tijdens het gebruik storingen optreden.
7. Dompel het apparaat nooit onder in water of een andere vloeistof en bescherm de voedingskabel tegen vocht.
8. Het apparaat is uitsluitend bedoeld voor huishoudelijk gebruik of soortgelijke doeleinden, bv.
  - theekeukens in bedrijven, kantoren of overige werklocaties,
  - agrarische bedrijven,
  - voor gebruik door gasten in hotels, motels of andere logiesbedrijven,
  - in particuliere pensions of vakantiehuizen.

### **Elektrische veiligheid**

9. Sluit het apparaat uitsluitend aan op wisselstroom met een spanning die overeenkomt met de gegevens op het typeplaatje.
10. Dit apparaat mag niet worden bediend met een externe schakelklok of een afstandsbediening.
11. Dompel het apparaat of de voedingskabel nooit in water of andere vloeistoffen.
12. Om veiligheidsredenen mag u het apparaat en de voedingskabel nooit op of in de buurt van hete oppervlakken, open vuur of kookplaten plaatsen of gebruiken.
13. Wikkel de voedingskabel vóór gebruik helemaal af.
14. Installeer geen stopcontactdozen of draagbare voedingen aan de achterkant van het apparaat.

### **Aanwijzingen voor veilig gebruik van het apparaat**

15. De voedingskabel mag niet over de rand van het werkblad hangen.
16. Gebruik het apparaat pas nadat je het op de juiste manier in elkaar hebt gezet.
17. Plaats het apparaat op een vrije, vlakke ondergrond. Zorg ervoor dat de ijsmachine minimaal 20 cm van andere voorwerpen, muren of meubels verwijderd is. Deze minimale afstand zorgt voor een optimale ventilatie en voorkomt dat het apparaat oververhit raakt.

18. De ventilatiesleuven in de behuizing moeten tijdens het gebruik vrijgehouden worden.
19. Controleer de stekker en de voedingskabel regelmatig op slijtage of beschadiging. Stuur bij beschadiging van de voedingskabel of van andere onderdelen het apparaat voor controle en reparatie naar onze klantenservice. Onjuiste reparaties kunnen een gevaar voor de gebruiker opleveren en de garantie ongeldig maken.
20. Gebruik het apparaat nooit met accessoires van andere apparaten.
21. Bewaar nooit explosieve stoffen zoals bv. spuitbussen met brandbaar drijfgas, in het apparaat.
22. Gebruik alleen drinkwater in het apparaat, nooit ultrapuur of gedestilleerd water.
23. Druk niet te vaak achter elkaar op de AAN/UIT-knop. Er moeten minimaal vijf minuten verstrijken voordat de compressor weer mag worden ingeschakeld, om schade te voorkomen.
24. Doe nooit hete ingrediënten of ijs in de mengkom.

### **Instructies voor het veilig omgaan met voedsel**

25. Als u het deksel regelmatig opent, stijgt de temperatuur in het apparaat.
26. Als het apparaat langer dan 48 uur niet is gebruikt, moet de mengkom grondig worden gereinigd.
27. Als het apparaat gedurende een langere periode niet wordt gebruikt en leeg is, schakel het dan uit, laat het ontdooien, maak alle onderdelen schoon en droog ze af en laat het apparaat met het deksel open staan om schimmelvorming in het apparaat te voorkomen.

### **Instructies voor het veilig omgaan met het koelmiddel R290**

28. Het koelmiddel R290 in het koelcircuit van het product is een aardgas dat zeer milieuvriendelijk is, maar wel ontvlambaar. Let tijdens het transport en bij de installatie van het product erop dat er geen componenten van het koelmiddelcircuit beschadigd raken.
29. Vervoer en bewaar het apparaat alleen als het rechtop staat.
30. Schakel het apparaat uit en trek de stekker uit het stopcontact voordat u het reinigt of onderhoudt.
31. Gebruik apparaten met brandbare koelmiddelen uitsluitend in goed geventileerde ruimten.

32. Neem alle ter plaatse geldende voorschriften betreffende de omgang met gas in acht.
33. Personen, die onderhouds- of reparatiewerkzaamheden aan het koelmiddelcircuit uitvoeren, dienen te beschikken over een geldig certificaat voor de omgang met koelmiddelen.
34. Als het apparaat defect is en kan niet meer gerepareerd kan worden, gooi het dan op de juiste wijze volgens de ter plaatse geldende afvalverwijderingsvoorschriften voor apparaten met koelmiddelen weg.
35. Let erop dat u de bij het koelmiddelcircuit behorende componenten niet beschadigd.



**Grijp nooit in het draaiende apparaat – risico op letsel!**

Zorg ervoor dat het apparaat niet verder dan maximaal 45° wordt gekanteld, anders kan de compressor beschadigd raken. Laat het apparaat na het uitpakken a.u.b. minstens twee uur staan, voordat u het in gebruik neemt. Het koelmiddel in het apparaat moet eerst bezinken, omdat de compressor anders beschadigd kan worden.



**Waarschuwing:** Sla geen explosieve stoffen zoals spuitbussen met ontplofbare drijfgassen in dit apparaat op. Houd ventilatieopeningen bij de afdekking van het apparaat en binnen het apparaat vrij van hindernissen. Gebruik geen andere mechanische voorzieningen of hulpmiddelen ter versnelling van het ontdooiproces dan die door de fabrikant worden geadviseerd. Beschadig het koelcircuit niet. Gebruik geen elektrische apparaten binnen het levensmiddelenvak van het apparaat, voor zover zij niet door de fabrikant worden geadviseerd.

Het koelmiddel isobuteen (R290) bevindt zich in het koelcircuit van het product. Dit is een aardgas dat niet schadelijk is voor het milieu, maar wel brandbaar is. Let bij het transport en bij de installatie van het product erop dat de componenten van het koelcircuit niet beschadigd raken. Het koelmiddel (R290) is brandbaar. Bij beschadiging van het koelcircuit:

- Voorkom open vlammen en ontstekingsbronnen.
- Ventileer de ruimte grondig, waarin zich het apparaat bevindt.

**De fabrikant is niet aansprakelijk, indien het apparaat verkeerd gemonteerd, ondeskundig of foutief gebruikt of door niet geautoriseerde derden gerepareerd werd.**

## VÓÓR HET EERSTE GEBRUIK

1. Verwijder alle verpakkingsmaterialen en eventuele transportbeveiligingen (behalve het typeplaatje). Houd verpakkingsmaterialen buiten het bereik van kinderen – verstikkingsgevaar! Gooi de verpakkingsmaterialen af volgens de lokale voorschriften.
2. Tip: Bewaar de verpakking om het apparaat veilig op te bergen.
3. Controleer het apparaat op eventuele schade. Gebruik het apparaat niet als er zichtbare schade is en neem contact op met onze klantenservice.
4. Controleer ook of alle vermelde accessoires aanwezig zijn.
5. Reinig alle onderdelen zoals beschreven in het hoofdstuk “Reinigen en onderhouden”.
6. Laat het apparaat na het uitpakken minstens twee uur op zijn definitieve plaats staan met het deksel open voordat u het in gebruik neemt. Het koelmiddel in het apparaat moet eerst bezinken, anders kan de compressor beschadigd raken.
7. Plaats het apparaat op een vlak, droog werkoppervlak en zorg voor voldoende afstand tot andere objecten.
8. Schuif het lekbakje met lekrooster onderin het apparaat.

### Montage

9. Plaats de mixer op de vierkante aandrijfjas en schuif deze volledig over de koelcilinder. Let erop dat het kleine mengblad aan de voorkant van de mixer niet verbogen of beschadigd raakt.
10. Plaats vervolgens de mengbeker iets tegen de klok in gedraaid op de mixer en vergrendel de beker door deze met de klok mee vast te draaien. Om de beker te verwijderen, draait u deze tegen de klok in en trekt u hem voorzichtig van de basisunit af.
11. Steek de witte zuiger in de opening van de mengbeker, zodat het kleine lipje van de uitlaatuiger naar beneden wijst.
12. Schuif de tapunit zo op dat deze langs de geleidingsrails naar beneden glijdt totdat hij stevig op de mengbeker klikt.
13. Steek de borgpen in om de tapunit vast te zetten. Lijn hiervoor de openingen van de zuiger en de tapunit exact uit en steek de borgpen erdoorheen. Let op de positie van het kleine lipje op de borgpen en draai de pen vervolgens zodat deze niet vanzelf loskomt.
14. Bedek de tapunit door de transparante kap van onderaf in te schuiven en naar boven te schuiven. Deze kap voorkomt tevens dat de borgpen per ongeluk uitvalt.



DE

EN

FR

NL

IT

ES

PL



15. Plaats daarna de voorplaat door deze van voren bovenop de beker te schuiven. Ingebouwde magneten houden de kap op zijn plaats.
16. Steek de stekker van het apparaat (IEC-stekker) van de voedingskabel in de aansluiting aan de achterkant van het apparaat.
17. Steek het andere uiteinde van de voedingskabel (netsnoer) in een geschikt stopcontact volgens het typeplaatje. “LE0:04” verschijnt op het display en alle toetsen lichten kort op.

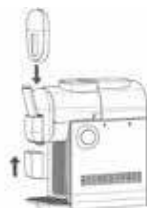

## UITLEG BEDIENINGSPANEEL

- 1 **Knop Menu**  
Om het gewenste programma te selecteren
- 2 **Knop +**  
Vastere consistentie
- 3 **Knop -**  
Vloeibaardere consistentie
- 4 **Knop AAN/UIT**  
Schakelt het apparaat in of uit

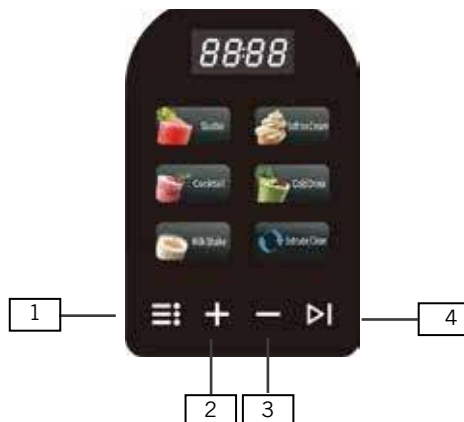

**ALGEMENE INFORMATIE OVER HET BEREIDEN VAN IJS**

1. Minimale vulhoeveelheid voor smoothies, softijs, koude dranken en milkshakes: 650 ml (g), maximale vulhoeveelheid voor smoothies: 1200 ml Maximale vulhoeveelheid voor softijs: 750 g, maximale vulhoeveelheid voor koude dranken: 1600 ml
2. Let altijd op het maximale vulniveau van de mengkom om te voorkomen dat de ingrediënten overstromen. Tegelijkertijd moet ook de minimale vulhoeveelheid worden aangehouden om optimale slush-ijsresultaten te bereiken. Voor de beste slushies is het ideaal als de kom helemaal vol is. Pas indien nodig uw recepten aan het vermogen van het apparaat aan.
3. De bereidingstijd varieert afhankelijk van verschillende factoren, zoals de temperatuur van de ingrediënten, de kamertemperatuur, het suikergehalte en de gewenste consistentie. Door voorgekoelde ingrediënten te gebruiken, kunt u de bereidingstijd verkorten.
4. Vul de kom echter nooit met bevroren ingrediënten, omdat dit schade aan het apparaat kan veroorzaken.
5. Als u versgeperste sappen gebruikt, moet u eerst het vruchtvlees verwijderen, bijvoorbeeld door het te zeven. Vaste deeltjes kunnen de uitgang verstoppen.
6. Het is normaal dat er condensatie ontstaat aan de buitenkant van de mengkom, vooral bij een hoge luchtvochtigheid of bij langere bereidingstijden.
7. Het bijgevoegde receptenboekje bevat nog veel meer tips.

**BEDIENING**

1. Bereid de benodigde ingrediënten voor.
2. Open het deksel van de mengbeker en giet langzaam de benodigde vloeistof erin. Let altijd op de minimale en maximale vulhoeveelheid. Als u te weinig vloeistof toevoegt, wordt het niet voldoende gemengd. Bij te veel vloeistof kan deze overstromen.
3. Sluit het deksel van de mengbeker.
4. Voor softijs: plaats de ijsuitloopmond (verpakt in het zakje met de borstel) aan het onderste uiteinde van de uitloop om een gelijkmatige verdeling van het softijs te garanderen.
5. Zet het apparaat aan.
6. Opmerking: als u daarna geen instellingen maakt, schakelt het apparaat na enkele seconden automatisch uit.
7. Selecteer de gewenste bereidingstype met de Menu-knop totdat deze op het display oplicht. Met de + en – knoppen kunt u vervolgens de gewenste consistentie in verschillende standen instellen. De volgende bereidingstypen zijn beschikbaar:

Nr.	Programma	Gebruik	Vooraf ingesteld	Instelbaar
1	Slushie	Voor klassiek slush-ijs met verschillende fruit- of siroopsmaken - een gemakkelijk te maken, verfrissend drankje voor elke gelegenheid	LE:04	Niveau 1-9. Hoe hoger het niveau, des te steviger zal het slushie-ijs zijn. Voor slush-ijs met een laag suikergehalte raden we niveau 1-2 aan.
2	Soft Ice Cream	Voor romig, vers softijs en verfrissende frozen yoghurt	LE:04	Niveau 1-5. Hoe hoger het niveau, des te steviger zal het softijs zijn
3	Cocktail	Slushijs op basis van cocktails, met of zonder alcohol, perfect voor zomerfeestjes	LE:04	Niveau 1-8. Hoe hoger het niveau, des te steviger zal het slushie-ijs zijn. Voor slush-ijs met een laag suikergehalte raden we niveau 1-2 aan.
4	Cold Drink	Voor ijskoude drankjes, fruitige ijsthee of verfrissend geïnfuseerd water	LE:02	Niveau 1-6
5	Milk Shake	Voor slushies op basis van milkshake met melk en andere ingrediënten. Ideaal voor een ijskoude verfrissing die doet denken aan een milkshake	LE:03	Niveau 1-4
6	Extrude/Clean	Afgifte van ijsresten en start van het reinigingsprogramma		

8. Opmerking: als de ingrediënten een temperatuur van 20–25 °C hebben, duurt het bij stand 3 ongeveer 35 minuten voordat de slush klaar is. Bij voorgekoelde ingrediënten wordt deze tijd overeenkomstig verkort.
9. Druk vervolgens op de AAN/UIT-knop om het geselecteerde programma te starten.
10. Het apparaat begint met het mengen en koelen van de ingrediënten. Tijdens dit proces blijft het symbool van het geselecteerde bereidingstype oplichten.
11. Opmerking: een eenmaal gestart programma kan worden onderbroken door het apparaat uit te schakelen met de AAN/UIT-knop.
12. Wanneer het vriesproces is voltooid, klinkt een signaaltoon driemaal. Het apparaat schakelt dan over naar de koelmodus en houdt de slush koel.

13. Plaats het gewenste recipiënt onder de uitloop en duw de taphendel naar voren om de slush eruit te halen. Duw de taphendel weer naar achteren wanneer de gewenste hoeveelheid is uitgegeven.
14. Het apparaat blijft maximaal 2 uur in de koelmodus, tenzij u eerder een andere functie selecteert of het apparaat uitschakelt.
15. Om het apparaat uit te schakelen, drukt u op de AAN/UIT-knop en trekt u vervolgens de stekker uit het stopcontact.
16. Als u direct na een bereiding een nieuwe batch wilt maken, moet u het apparaat eerst tussentijds reinigen volgens de instructies in het hoofdstuk "Reinigen en onderhouden".

## REINIGING EN ONDERHOUD



**Schakel het apparaat altijd uit en haal de stekker uit het stopcontact voordat u het uit elkaar haalt.**

**Gebruik geen scherpe schuurmiddelen, staalwol, metalen voorwerpen, hete schoonmaakmiddelen of desinfecterende middelen, omdat deze het apparaat kunnen beschadigen.**

### Tussendoor reinigen

1. Selecteer het programma "Extrude/Clean".
2. Vul de mengbeker met schoon water tot aan de "Max"-markering. Het water mag niet warmer zijn dan 50 °C.
3. Laat het apparaat ongeveer 4 minuten draaien. Giet vervolgens het water via de uitloop in een voldoende groot opvangvat. Als de mengbeker daarna nog vuil is, herhaal dan de reiniging.

### Condenswater-afvoerreservoir

4. Aan de voorkant van het apparaat bevindt zich een condenswater-doorloopreservoir. Het water loopt door dit reservoir in het lekbakje, dat regelmatig geleegd moet worden. **Leeg en reinig het lekbakje regelmatig om overstromen te voorkomen.**
5. Gebruik het apparaat niet zonder correct geplaatst doorloopreservoir, omdat er anders water uit het apparaat kan lekken.

### Demonteren

6. Voer vóór het demonteren de tussentijdse reiniging uit zoals hierboven beschreven. Laat het water volledig via de uitloop weglopen.
7. Alle onderdelen, behalve de basisunit en de koelcilinder, kunnen in het bovenste rek van de vaatwasser worden gereinigd met een zacht programma.
8. Schakel het apparaat uit en trek de stekker uit het stopcontact.

9. Als de ijsuitloopmond is gebruikt, verwijder deze dan van de tapunit.
10. Trek het voorpaneel iets van het apparaat af en verwijder het vervolgens door het naar boven te tillen.
11. Verwijder het transparante deksel door het naar beneden te trekken.
12. Trek de borgpen eruit.
13. Let op: de pen kan alleen worden verwijderd als de handgreep van de borgpen rechtop staat en het kleine uitstulpinkje van de pen naar beneden wijst.
14. Verwijder de tapunit. Deze kan alleen worden verwijderd door het kleine lipje aan de achterkant van de tapunit naar voren te duwen en vervolgens de tapunit naar boven te tillen.
15. Haal de zuiger uit de mengbeker.
16. Draai de mengbeker tegen de klok in en trek deze voorzichtig van de basisunit af.
17. Verwijder de mixer en veeg vervolgens eventuele vloeistoffresten van de basisunit af. Veeg de koelcilinder en de afdichting af met een schone doek. Indien nodig kan de afdichting ook worden verwijderd en gereinigd.
18. Let op: veeg de koelcilinder niet af met een vochtige doek zolang deze nog bevroren is.
19. Trek het lekbakje uit het apparaat, leeg het en reinig het bakje en het lekrooster in warm water met een beetje afwasmiddel.
20. Spoel vervolgens alle onderdelen af met schoon water.
21. Veeg de behuizing voorzichtig af met een vochtige doek.
22. Voordat u het apparaat weer monteert, moeten alle onderdelen grondig droog zijn.
23. Opmerking: het apparaat werkt met een compressor. Hierdoor kan er condenswater in het apparaat ontstaan. Na het uitschakelen en reinigen van het apparaat moet het daarom minstens twee dagen onbedekt blijven staan voordat het wordt opgeborgen, zodat het condenswater kan verdampen.
24. Als het apparaat langere tijd niet wordt gebruikt, bewaar het dan bij voorkeur in de originele doos op een beschermde, stofvrije en droge plaats.

## BEVEILIGINGSFUNCTIE VAN HET APPARAAT

1. **Compressorbeveiliging:** Om de compressor te beschermen mag het apparaat niet te vaak achter elkaar worden in- en uitgeschakeld. Na het uitschakelen heeft de compressor een rustperiode van 3 minuten nodig voordat hij weer mag worden geactiveerd. Als de stekker uit het stopcontact wordt getrokken, wordt de beveiligingsfunctie gereset. Wij raden aan om de stekker niet uit het stopcontact te halen om mogelijke schade aan de compressor te voorkomen.
2. Op het display verschijnt EEE: deze fout treedt op wanneer het recept te weinig of helemaal geen suiker bevat. In dat geval vormen zich vaste bestanddelen in de massa, waardoor de mixer kan blokkeren. De gebruikte massa moet een suikergehalte van minimaal 6% hebben.

## GARANTIEVOORWAARDEN

Wij geven 24 maanden garantie op dit apparaat van het merk UNOLD (bij commercieel gebruik 12 maanden) vanaf de datum van aankoop voor schade die aantoonbaar te wijten is aan fabrieksfouten mits gebruik volgens de voorschriften. Binnen de garantieperiode verhelpen we materiaal- en fabricagefouten naar eigen goeddunken door reparatie of vervanging. Onze garantieservices gelden uitsluitend voor apparaten die in Duitsland en Oostenrijk zijn verkocht. Neem voor andere landen contact op met de verantwoordelijke importeur. Stuur apparaten waarvoor een defect wordt geclaimd goed verpakt naar onze klantenservice, samen met een kopie van het machinaal gegenereerde aankoopbewijs, waarop de aankoopdatum zichtbaar moet zijn, en een beschrijving van het defect. U kunt een retouretiket afdrukken vanaf onze website <https://unold.de/pages/rucksendungen> (alleen voor retourzendingen vanuit Duitsland en Oostenrijk). De garantie dekt geen schade veroorzaakt door slijtage, onjuist gebruik en het niet naleven van de onderhouds- en verzorgingsinstructies. De garantie vervalt als het apparaat wordt gerepareerd of als er door derden mee wordt geknoeid. Deze fabrieksgarantie beperkt uw wettelijke rechten of uw vorderingen tegen de verkoper of dealer die voortvloeien uit het koopcontract in overeenstemming met de bepalingen van het Duitse Burgerlijk Wetboek (BGB) niet. Uw wettelijke rechten als consument, in het bijzonder uw garantierechten en wettelijke aanspraken op gebreken volgens §§ 437 e.v. BGB, blijven onaangetast.

UNOLD AG, Mannheimer Straße 4, D-68766 Hockenheim

## VERWIJDEREN VAN AFVAL / MILIEUBESCHERMING

Onze apparaten zijn geproduceerd met een hoge kwaliteit voor een lange gebruik. Regelmatige onderhoud en vakkundig reparaties door onze klantenservice verlengt de gebruiksduur. Wanneer het apparaat defekt is en kan niet meer gerepareerd worden, let op de volgende instructies. Dit product mag niet samen met het normale huishoudelijke afval worden afgevoerd. Het is wettelijk verplicht om afgedankte elektrische en elektronische apparatuur (AEEA) en batterijen en accu's gescheiden van het huishoudelijk afval in te leveren. U kunt deze afgedankte apparatuur herkennen aan het symbool van de doorgekruiste vuilnisbak (WEEE-symbool). U dient dit product bij een voor het recyclen van elektrische of elektronische apparaten aangewezen verzamelplaats in te leveren. Door het separaat inzamelen en recyclen van afvalproducten helpt u mee bij het zuinig omgaan met de natuurlijke hulpbronnen en zorgt u ervoor dat het product op een gezondheids- en milieuvriendelijke manier afgevoerd wordt.

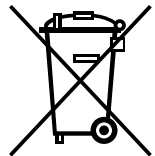

De recepten in deze gebruiksaanwijzing zijn door de auteurs en door UNOLD AG zorgvuldig ontwikkeld en getest. Een garantie kan er echter niet worden aanvaard. De auteurs en/of UNOLD AG en haar gemachtigden kunnen in geen geval aansprakelijk worden gesteld voor letsel, materiële schade en financiële schade.

DE

EN

FR

NL

IT

ES

PL

**ISTRUZIONI PER L'USO MODELLO 48960/48965****DATI TECNICI**

Potenza:	150 W, 220–240 V~, 50 Hz	
Capacità:	2 litri (volume utile ca. 1,5 litri)	
Colore:	48960 di colore crema / 48965 nero	
Dimensioni:	circa 19,2 x 41,1 x 41,5 cm LxPxH	
Peso:	circa 9,2 kg	
Cavo di alimentazione:	circa 100 cm	
Gas refrigerante:	R290 (propano)	
Dotazioni:	Per granite e gelato soft, raffreddamento a compressore silenzioso, 6 porzioni per ciclo, 5 programmi preimpostati, recipiente e vaschetta raccogli gocce lavabili in lavastoviglie	
Accessori:	Manuale d'uso, ricettario, sacchetto con 2 spazzole per la pulizia e 1 accessorio per gelato soft	

**Con riserva di modifiche e salvo errori in dotazioni, tecnologia, colori e design****SIGNIFICATO DEI SIMBOLI**

Questo simbolo segnala possibili pericoli in grado di provocare lesioni a persone o danni all'apparecchio.



Questo simbolo segnala eventuali pericoli di incendio.

**PER LA VOSTRA SICUREZZA****Leggere e conservare le seguenti istruzioni.****Persone presenti in casa**

1. Questo apparecchio può essere usato dai bambini a partire da 8 anni e da persone con capacità fisiche, sensoriali o mentali ridotte o con carente esperienza e/o conoscenza se gli stessi sono sorvegliati o sono stati istruiti riguardo all'utilizzo sicuro dell'apparecchio e hanno compreso i pericoli che ne risultano.
2. I bambini non devono giocare con l'apparecchio.
3. La pulizia e la manutenzione affidata all'utente non possono essere eseguite dai bambini, a meno che gli stessi non abbiano più di 8 anni e siano sorvegliati.

4. Conservare l'apparecchio e il cavo fuori dalla portata dei bambini di età inferiore a 8 anni.
5. Utilizzare l'apparecchio solo in ambienti chiusi.
6. Dopo l'uso e prima della pulizia o in caso di guasti durante il funzionamento, staccare sempre la spina dalla presa elettrica.
7. Non immergere l'apparecchio in acqua o in altri liquidi, proteggere il cavo di alimentazione dall'umidità.
8. L'apparecchio è destinato esclusivamente all'uso domestico o a finalità analoghe, come ad esempio
  - angoli cottura di negozi, uffici o altri luoghi di lavoro,
  - aziende agricole,
  - uso da parte degli ospiti di hotel, motel o altre strutture ricettive,
  - in pensioni private o case per vacanze.

### **Sicurezza elettrica**

9. Collegare l'apparecchio solo alla corrente alternata con una tensione corrispondente a quella indicata sulla targhetta.
10. Questo apparecchio non può essere azionato con un timer esterno o un sistema di comando a distanza.
11. Non immergere per nessuna ragione l'apparecchio o il cavo di alimentazione in acqua o altri liquidi.
12. Per motivi di sicurezza, non deporre o utilizzare l'apparecchio e il cavo di alimentazione su o in prossimità di superfici calde, fiamme libere o piani cottura.
13. Srotolare completamente il cavo di alimentazione prima dell'uso.
14. Non collegare prese multiple o alimentatori portatili sul lato posteriore dell'apparecchio.

### **Indicazioni per un utilizzo sicuro dell'apparecchio**

15. Il cavo di alimentazione non deve penzolare oltre il bordo del piano di lavoro.
16. Utilizzare l'apparecchio solo dopo un corretto assemblaggio.
17. Appoggiare l'apparecchio su una superficie orizzontale libera. Accertarsi che vi sia una distanza di almeno 20 cm tra la macchina per granite e altri oggetti, pareti o mobili. Questa distanza minima consente una ventilazione ottimale e impedisce il surriscaldamento dell'apparecchio.
18. Durante il funzionamento, le aperture di aerazione presenti sul corpo esterno devono essere libere

19. Controllare regolarmente la spina e il cavo di alimentazione per individuare eventuali danni o fenomeni di usura. In caso di danneggiamento del cavo di alimentazione o di altri componenti, inviare l'apparecchio al nostro servizio clienti a scopo di verifica e riparazione. Riparazioni inappropriate possono causare rischi per l'utente e comportano l'esclusione della garanzia.
20. Non utilizzare mai l'apparecchio con accessori di altri dispositivi.
21. Non conservare all'interno dell'apparecchio sostanze esplosive, come ad esempio bombolette spray con propellente infiammabile.
22. Nell'apparecchio utilizzare solo acqua potabile, non acqua ultrapura o distillata.
23. Non premere troppe volte consecutivamente il tasto ON/OFF. Per evitare danni al compressore, devono trascorrere almeno cinque minuti prima della riattivazione.
24. Non versare ingredienti caldi o ghiaccio nel recipiente di miscelazione.

### **Indicazioni per un impiego sicuro degli alimenti**

25. Un'apertura frequente del coperchio provoca un aumento della temperatura nell'apparecchio.
26. Se l'apparecchio non viene utilizzato per più di 48 ore, il recipiente di miscelazione deve essere pulito accuratamente.
27. Se l'apparecchio non è stato utilizzato per molto tempo ed è vuoto, occorre spegnerlo, sbrinarlo, pulire e asciugare tutte le parti e lasciarlo con il coperchio aperto per evitare la formazione di muffa all'interno.

### **Avvertenze per una manipolazione sicura del gas refrigerante R290**

28. Il gas refrigerante R290 presente nel circuito di raffreddamento del prodotto è un gas naturale molto ecologico, ma infiammabile. Durante il trasporto e l'installazione del prodotto, accertarsi che nessuno dei componenti del circuito di refrigerazione venga danneggiato.
29. Trasportare e conservare l'apparecchio solo in posizione verticale.
30. Prima delle operazioni di pulizia e manutenzione, spegnere sempre l'apparecchio e staccare la spina dalla presa elettrica.
31. Gli apparecchi con gas refrigeranti infiammabili devono essere usati solo in locali adeguatamente ventilati.
32. Rispettare tutte le norme locali in vigore per l'impiego del gas.

33. Le persone che eseguono attività di manutenzione o riparazione sul circuito di raffreddamento dovrebbero disporre di una certificazione valida per la manipolazione dei gas refrigeranti.
34. Se l'apparecchio è difettoso e non può più essere riparato, deve essere smaltito correttamente in conformità alle direttive locali in vigore per gli apparecchi contenenti gas refrigeranti.
35. Fare attenzione a non danneggiare i componenti del circuito di raffreddamento.



**Non maneggiare all'interno dell'apparecchio in funzione – pericolo di ferimento!**

Assicurarsi che l'unità non sia inclinata oltre un massimo di 45°, altrimenti il compressore potrebbe danneggiarsi.

Dopo il disimballo lasciar stare l'apparecchio per almeno due ore prima di metterlo in funzione. Il refrigerante nell'apparecchio deve prima scendere, in quanto altrimenti il compressore può subire dei danni.



**Avvertimento: Non conservare in questo apparecchio sostanze esplosive come flaconi spruzzatori con gas propellenti infiammabili. Mantenere sempre sgombre da ostacoli le aperture di ventilazione della copertura dell'apparecchio e all'interno dell'apparecchio. Per accelerare il processo di scongelamento non utilizzare altri dispositivi o ausili meccanici rispetto a quelli raccomandati dal produttore. Non danneggiare il circuito del refrigerante. Non usare apparecchi elettrici all'interno dello scomparto alimenti dell'apparecchio, a meno che questi non siano stati raccomandati dal produttore.**

Nel circuito di raffreddamento del prodotto è contenuto il refrigerante isobutano (R290), un idrocarburo con buona compatibilità ambientale, che tuttavia è infiammabile. Durante il trasporto e l'installazione del prodotto fare attenzione che nessuno dei componenti del circuito di raffreddamento venga danneggiato. Il refrigerante (R290) è infiammabile. In caso di danni al circuito di raffreddamento:

- Evitare fiamme aperte e fonti di accensione.
- Aerare accuratamente l'ambiente in cui si trova l'apparecchio.

**Il produttore declina qualunque responsabilità in caso di montaggio errato, utilizzi errati o non idonei o qualora le riparazioni siano eseguite da terzi non autorizzati.**

## PREPARAZIONE AL PRIMO UTILIZZO

1. Rimuovere tutti i materiali di imballaggio e, se presenti, eventuali dispositivi di sicurezza per il trasporto (esclusa la targhetta identificativa). Tenere i materiali di imballaggio fuori dalla portata dei bambini – rischio di soffocamento! Smaltire i materiali di imballaggio secondo le normative locali vigenti.
2. Suggerimento: conservare l'imballaggio per riporre l'apparecchio in sicurezza.
3. Controllare l'apparecchio per eventuali danni. Non utilizzare l'apparecchio in caso di danni visibili e contattare il servizio clienti.
4. Verificare inoltre che tutti gli accessori indicati siano presenti.
5. Pulire tutte le parti come descritto nel capitolo "Pulizia e manutenzione".
6. Dopo aver tolto l'apparecchio dall'imballaggio, lasciarlo almeno due ore con il coperchio aperto nella posizione definitiva prima dell'uso. Il liquido refrigerante all'interno dell'apparecchio deve stabilizzarsi, altrimenti il compressore potrebbe danneggiarsi.
7. Posizionare l'apparecchio su una superficie di lavoro piana e asciutta, assicurando sufficiente spazio libero intorno.
8. Inserire il vassoio raccogliogocce con griglia di raccolta nella parte inferiore dell'apparecchio.

### Montaggio

9. Posizionare il miscelatore sull'albero di trasmissione quadrato e farlo scorrere completamente sul cilindro refrigerante. Prestare attenzione a non piegare o danneggiare la piccola pala del miscelatore nella parte anteriore.
10. Posizionare quindi il recipiente di miscelazione leggermente ruotato in senso antiorario sul miscelatore e bloccarlo girandolo in senso orario. Per rimuovere il recipiente, girarlo in senso antiorario e staccarlo con attenzione dalla base dell'apparecchio.
11. Inserire il pistone bianco nell'apertura del recipiente in modo che la piccola linguetta del pistone di uscita punti verso il basso.
12. Far scorrere l'unità di erogazione lungo le guide fino a bloccarla saldamente sul recipiente.
13. Inserire la spina di sicurezza per fissare l'unità di erogazione. Allineare accuratamente i fori del pistone e dell'unità e inserire la spina. Prestare attenzione alla posizione della piccola sporgenza sulla spina e ruotarla per evitare che si sfili da sola.
14. Coprite l'unità di erogazione inserendo il coperchio trasparente dal basso verso l'alto. Questo coperchio impedisce anche che la spina di sicurezza possa cadere accidentalmente.





15. Successivamente, posizionare il pannello frontale scivolandolo dall'alto in avanti sul recipiente. I magneti incorporati fissano il pannello.
16. Inserire la spina dell'apparecchio (spina IEC) nella presa sul retro dell'apparecchio.
17. Collegare l'altro capo del cavo (spina di rete) a una presa adatta secondo la targhetta identificativa. Sul display appare "LE0:04" e tutti i tasti si illuminano brevemente.

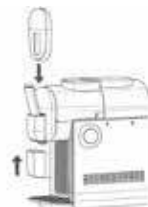

## SPIEGAZIONE DEL PANNELLO DI CONTROLLO

- 1 **Tasto Menu**  
Per selezionare il programma desiderato

- 2 **Tasto +**  
Consistenza più densa

- 3 **Tasto -**  
Consistenza più liquida

- 4 **Tasto ON/OFF**  
Accende o spegne l'apparecchio

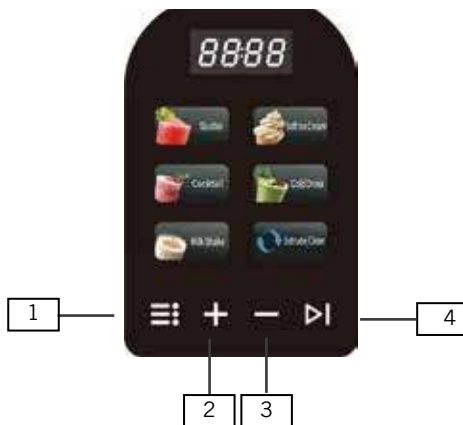

## INFORMAZIONI GENERALI SULLA PREPARAZIONE

1. Capacità minima per frullati, gelati soft, bevande fredde e frappè: 650 ml (g), capacità massima per frullati: 1200 ml Capacità massima per gelati soft: 750 g, capacità massima per bevande fredde: 1600 ml
2. Prestare sempre attenzione alla quantità massima di riempimento del recipiente di miscelazione per evitare un traboccamento degli ingredienti. Allo stesso tempo, per un risultato ottimale, si deve rispettare anche la quantità minima. Per preparare ottime granite, il recipiente dovrebbe essere riempito completamente. Se necessario, adattare le proprie ricette alla capacità dell'apparecchio.
3. Il tempo di preparazione varia in base a diversi fattori, come ad esempio la temperatura degli ingredienti, la temperatura ambiente, il contenuto di zucchero e la consistenza desiderata. L'uso di ingredienti precedentemente refrigerati può ridurre i tempi di preparazione.
4. Tuttavia, non si devono mai introdurre ingredienti congelati nel recipiente poiché potrebbero causare danni all'apparecchio.
5. Se si utilizzano succhi di frutta fresca è necessario rimuovere la polpa di frutta, ad esempio filtrando i succhi con un colino. I corpi solidi potrebbero ostruire l'uscita.
6. La formazione di condensa sul lato esterno del recipiente di miscelazione è un fenomeno normale, specialmente in caso di umidità elevata o tempi di preparazione prolungati.
7. Il ricettario fornito contiene tanti altri suggerimenti e indicazioni.

## USO DELL'APPARECCHIO

1. Preparare gli ingredienti necessari
2. Aprire il coperchio del recipiente e versare lentamente il liquido necessario, rispettando sempre i livelli minimo e massimo. Se si versa troppo poco liquido, la miscelazione non sarà sufficiente; se si versa troppo liquido, potrebbe fuoriuscire.
3. Chiudere il coperchio del recipiente.
4. Per il gelato soft: montare l'ugello di uscita del ghiaccio (incluso nella busta con la spazzola) all'estremità inferiore dell'uscita per garantire un'erogazione uniforme del gelato soft.
5. Accendere l'apparecchio.
6. Nota: se non si effettuano impostazioni subito dopo, l'apparecchio si spegne automaticamente dopo pochi secondi.
7. Selezionare il tipo di preparazione desiderato con il tasto Menu fino a quando appare sul display. Utilizzando i tasti + e - è possibile scegliere la consistenza desiderata su diversi livelli.
8. Nota: se gli ingredienti hanno una temperatura di 20–25 °C, al livello 3 la preparazione dello slush dura circa 35 minuti. Con ingredienti pre-raffreddati, il tempo si riduce di conseguenza.

Nr.	Programma	Uso	Pre-impostato	Regolabile
1	Slushie	Per una classica granita in vari gusti di frutta o sciroppo: una bevanda rinfrescante di facile realizzazione per ogni occasione.	LE:04	Livello 1 – 9. Più alto è il livello, più solida sarà la granita. Per una granita a basso contenuto di zucchero consigliamo il livello 1-2
2	Soft Ice Cream	Per gelato soft fresco e cremoso e un frozen yogurt rinfrescante	LE:04	Livello 1–5. Più alto è il livello, più solido sarà il gelato
3	Cocktail	Granita a base di cocktail alcolico o analcolico, perfetta per i party estivi	LE:04	Livello 1–8. Più alto è il livello, più solida sarà la granita. Per una granita a basso contenuto di zucchero consigliamo il livello 1-2
4	Cold Drink	Per bevande ghiacciate, tè freddi alla frutta o infusi rinfrescanti	LE:02	Livello 1–6
5	Milk Shake	Per granite a base di milk shake con latte e altre ingredienti. Ideale per un prodotto ghiacciato rinfrescante che ricorda un milk shake	LE:03	Livello 1–4
6	Extrude/Clean	Espulsione dei residui di ghiaccio e avvio del programma di pulizia		

9. Premere quindi il tasto ON/OFF per avviare il programma selezionato.
10. L'apparecchio inizia a mescolare e raffreddare gli ingredienti. Durante il processo, il simbolo del tipo di preparazione selezionato rimane acceso.
11. Nota: un programma già avviato può essere interrotto spegnendo l'apparecchio con il tasto ON/OFF.
12. Al termine del processo di congelamento, si sente un segnale acustico ripetuto tre volte. L'apparecchio passa quindi in modalità raffreddamento e mantiene lo slush freddo.
13. Posizionare il recipiente desiderato sotto l'uscita e spingere la leva in avanti per prelevare lo slush. Riportare la leva indietro una volta erogata la quantità desiderata.
14. L'apparecchio rimane in modalità raffreddamento per un massimo di 2 ore, a meno che non venga selezionata un'altra funzione o l'apparecchio venga spento.

15. Per spegnere l'apparecchio, premere il tasto ON/OFF e scollegare la spina dalla presa di corrente.
16. Se si desidera preparare subito un'altra porzione, è necessario effettuare un lavaggio intermedio come descritto nel capitolo "Pulizia e manutenzione".

## CURA E PULIZIA



**Prima dello smontaggio, spegnere sempre l'apparecchio e staccare la spina dalla presa elettrica.**

**Non utilizzare prodotti abrasivi, pagliette, oggetti metallici, prodotti detergenti caldi o disinfettanti, poiché potrebbero causare danni.**

### Pulizia intermedia

1. Selezionare il programma "Extrude/Clean".
2. Riempire il recipiente con acqua pulita fino al segno "Max". L'acqua non deve superare i 50 °C.
3. Far funzionare l'apparecchio per circa 4 minuti. Quindi svuotare l'acqua tramite l'uscita in un contenitore sufficientemente grande. Se il recipiente è ancora sporco, ripetere la pulizia.

### Contenitore di scarico della condensa

4. Sul davanti dell'apparecchio si trova un contenitore di scarico della condensa. L'acqua passa attraverso questo contenitore nella vaschetta raccogliacqua, che deve essere svuotata regolarmente. **Svuotate e pulite regolarmente la vaschetta per evitare traboccamenti.**
5. Non utilizzare l'apparecchio senza il contenitore di scarico correttamente inserito, altrimenti l'acqua potrebbe fuoriuscire dall'apparecchio.

### Smontaggio

6. Prima di smontare l'apparecchio, effettuare il lavaggio intermedio come descritto sopra e far defluire completamente l'acqua.
7. Tutte le parti, ad eccezione della base e del cilindro refrigerante, possono essere lavate nel cestello superiore della lavastoviglie con un programma delicato.
8. Spegnere l'apparecchio e scollegare la spina dalla presa di corrente.
9. Se è stato utilizzato l'ugello di uscita del ghiaccio, rimuoverlo dall'unità di erogazione.
10. Sollevare leggermente il pannello frontale e rimuoverlo verso l'alto.
11. Rimuovere il coperchio trasparente tirandolo verso il basso.
12. Estrarre la spina di sicurezza.
13. Attenzione: la spina può essere rimossa solo se la maniglia è in posizione verticale e il piccolo rilievo sulla spina è rivolto verso il basso.
14. Rimuovere l'unità di erogazione premendo la piccola linguetta sul retro verso avanti e sollevandola.
15. Estrarre il pistone dal recipiente.
16. Ruotare il recipiente in senso antiorario e staccarlo delicatamente dalla base.

17. Rimuovere il miscelatore e pulire eventuali residui di liquido dalla base. Pulire il cilindro refrigerante e la guarnizione con un panno pulito. La guarnizione può essere rimossa e pulita se necessario.
18. Attenzione: non pulire il cilindro refrigerante con un panno umido se è ancora congelato.
19. Rimuovere il vassoio raccogli-gocce, svuotarlo e lavare vassoio e griglia in acqua calda con un po' di detersivo.
20. Sciacquare tutte le parti con acqua pulita.
21. Pulire la scocca esterna con un panno umido.
22. Prima di rimontare l'apparecchio, tutte le parti devono essere asciutte.
23. Nota: l'apparecchio funziona con un compressore, quindi può formarsi condensa all'interno. Dopo lo spegnimento e la pulizia, lasciarlo scoperto per almeno due giorni affinché la condensa evapori.
24. Se l'apparecchio non viene utilizzato per lungo tempo, conservarlo nella scatola originale in un luogo protetto, asciutto e privo di polvere.

## FUNZIONI DI PROTEZIONE DELL'APPARECCHIO

1. **Protezione del compressore:** per proteggere il compressore, l'apparecchio non deve essere acceso e spento troppe volte consecutivamente. Dopo lo spegnimento, il compressore richiede un tempo di riposo di 3 minuti prima di poter essere riattivato. La funzione di protezione viene meno se si stacca la spina. Consigliamo di non staccare la spina per evitare eventuali danni al compressore.
2. Sul display compare la scritta **EEE**: questo errore si verifica quando la ricetta contiene troppo poco zucchero o non ne contiene affatto. In questo caso, nella massa si formano componenti solidi che possono bloccare il miscelatore. La massa utilizzata dovrebbe avere un contenuto di zucchero pari almeno al 6%.

DE

EN

FR

NL

IT

ES

PL

## NORME DIE GARANZIA

Su questo apparecchio, UNOLD riconosce una garanzia di 24 mesi dalla data d'acquisto, o 12 mesi in caso di uso professionale, per i danni dimostrabilmente riconducibili a difetti di fabbrica e che si sono prodotti durante un uso conforme. All'interno del periodo di garanzia, a nostra discrezione possiamo avviare ai difetti di materiali e fabbricazione mediante riparazione o sostituzione. Le nostre prestazioni inerenti alla garanzia si applicano esclusivamente agli apparecchi venduti in Germania e Austria. Per altri Paesi rivolgersi all'importatore competente. Gli apparecchi per i quali viene reclamata una riparazione devono essere inviati al nostro servizio clienti, correttamente imballati e corredati di una copia dello scontrino d'acquisto emesso con mezzi informatici sul quale risulti visibile la data d'acquisto. Sul nostro sito Internet <https://unold.de/pages/rucksendungen> potete stampare una bolla per la spedizione di ritorno (solo per le spedizioni da Germania e Austria). Sono esclusi dalla garanzia i danni causati da usura, manipolazione impropria e inosservanza delle istruzioni per la cura e la manutenzione. Il diritto alla garanzia decade in caso di esecuzione di riparazioni o interventi sull'apparecchio da parte di terzi. Questa garanzia del produttore non limita i vostri diritti legali o i vostri diritti nei confronti del venditore o rivenditore derivanti dal contratto di acquisto in conformità alle disposizioni del Codice Civile tedesco (BGB). Restano invariati i diritti legali che vi spettano in qualità di consumatori, in particolare i diritti relativi a garanzia e difettosità ai sensi dell'art. 437 e successivi del Codice Civile tedesco. UNOLD AG, Mannheimer Straße 4, D-68766 Hockenheim

## SMALTIMENTO / TUTELA DELL'AMBIENTE

I nostri apparecchi vengono prodotti rispettando un elevato standard qualitativo per una lunga durata di utilizzo. Una corretta manutenzione e riparazioni adeguate a cura dal nostro servizio clienti possono prolungare la durata di utilizzo del prodotto. Se un apparecchio è difettoso e non più riparabile, per il suo smaltimento si presti attenzione ai punti che seguono. Questo prodotto non deve essere smaltito unitamente ai comuni rifiuti domestici. È obbligatorio smaltire i rifiuti di apparecchiature elettriche ed elettroniche (RAEE), nonché le pile e gli accumulatori, separatamente dai rifiuti domestici. Queste apparecchiature sono riconoscibili dal simbolo del cassonetto barrato (simbolo RAEE). Consegnare il prodotto a un centro di raccolta per il riciclaggio dei rifiuti elettrici o elettronici. Con la raccolta differenziata dei rifiuti e dei prodotti riciclabili è possibile contribuire alla tutela delle risorse naturali e far smaltire il prodotto nel rispetto dell'ambiente e della salute.

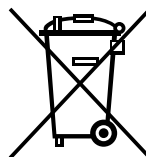

Le ricette di queste istruzioni per l'uso sono state ideate e verificate dagli autori e da UNOLD AG. Tuttavia non può essere emessa alcuna garanzia. È esclusa la responsabilità degli autori, di UNOLD AG e dei rispettivi incaricati per danni provocati a persone, cose o materiali.

**MANUAL DE INSTRUCCIONES MODELO 48960/48965****DATOS TÉCNICOS**

Potencia:	150 W, 220–240 V~, 50 Hz
Capacidad:	2 litros (volumen útil de ca. 1,5 litros)
Color:	48960 color crema / 48965 negro
Dimensiones:	aprox. 19,2 x 41,1 x 41,5 cm AnxPrxAl
Peso:	aprox. 9,2 kg
Cable de alimentación:	aprox. 100 cm
Refrigerante:	R290 (propano)
Equipamiento:	para granizados y helados blandos, refrigeración silenciosa del compresor, 6 raciones por ciclo, 5 programas preajustados, recipiente y bandeja de goteo aptos para el lavavajillas
Accesorios:	Manual de instrucciones, libro de recetas, bolsa con 2 cepillos de limpieza y 1 accesorio para helado suave

**Reservado el derecho de modificaciones y errores en características de equipamiento, técnica, colores y diseño**

**EXPLICACIÓN DE SÍMBOLOS**

Este símbolo se asocia con riesgos eventuales que pueden provocar lesiones o daños en el aparato.



Este símbolo indica un posible peligro de incendio.

**PARA SU SEGURIDAD**

**Lea y conserve las siguientes instrucciones.**

**Personas en el hogar**

1. Este aparato puede ser usado por niños a partir de 8 años, así como por personas con una capacidad física, mental o sensorial reducida o carentes de experiencia y/o conocimientos siempre que estén supervisados o hayan sido correspondientemente instruidos en el manejo seguro de dicho aparato y comprendan los peligros que conlleva.
2. El aparato no es un juguete.
3. No está permitido que los niños lleven a cabo la limpieza ni el mantenimiento que corresponde al usuario a no ser que tengan más de 8 años y estén supervisados.

4. Guarde el aparato y el cable fuera del alcance de niños menores de 8 años.
5. Utilice el aparato solo en espacios interiores.
6. Desenchufar siempre el aparato después de usarlo, antes de limpiarlo o si se produce algún fallo durante el funcionamiento.
7. No sumergir nunca el aparato en agua u otros líquidos; proteja el cable de alimentación contra la humedad.
8. El aparato está destinado exclusivamente al uso doméstico o a usos similares, como por ejemplo
  - cocinas tipo office en comercios, oficinas u otros lugares de trabajo,
  - empresas agrícolas,
  - para el uso por parte de clientes en hoteles, moteles u otros establecimientos de alojamiento colectivo,
  - en casas particulares o en casas vacacionales.

### **Seguridad eléctrica**

9. Conecte el aparato solo a corriente alterna con una tensión de acuerdo con la placa de características.
10. Este aparato no se debe utilizar con un reloj programador externo ni con un sistema de mando a distancia.
11. No sumerja nunca el aparato o el cable de alimentación en agua o en otros líquidos.
12. Por motivos de seguridad, no coloque ni ponga nunca en marcha el aparato sobre o cerca de superficies calientes, llamas abiertas o placas de cocina.
13. Desenrollar completamente el cable de alimentación antes del uso.
14. No conecte tomas de corriente múltiples ni fuentes de alimentación portátiles a la parte posterior del aparato.

### **Indicaciones sobre el manejo seguro del aparato**

15. El cable de alimentación no debe quedar colgando por el borde de la superficie de trabajo.
16. El aparato solo debe utilizarse con el ensamblaje adecuado.
17. Coloque el aparato sobre una superficie plana despejada. Al hacerlo, asegúrese de que la heladera tenga una distancia mínima de 20 cm a otros objetos, paredes o muebles. Esta

distancia mínima permite una ventilación óptima y evita un sobrecalentamiento del aparato.

18. Durante el funcionamiento, las ranuras de ventilación de la carcasa deben estar libres.
19. Compruebe periódicamente si el enchufe y el cable de alimentación están desgastados o deteriorados. En caso de daños en el cable de alimentación o en otras piezas, envíe el aparato para su verificación y reparación a nuestro servicio de atención al cliente. Las reparaciones inadecuadas pueden ocasionar peligros para el usuario y provocan la exclusión de la garantía.
20. No ponga nunca en marcha el aparato con accesorios de otros aparatos.
21. No almacene nunca sustancias explosivas como, p. ej., aerosoles en lata con propulsores inflamables dentro del aparato.
22. Utilice solo agua potable en el aparato, nunca agua ultrapura o destilada.
23. No pulse la tecla CON/DES demasiadas veces seguidas. Deben transcurrir como mínimo cinco minutos antes de accionar de nuevo la tecla para evitar daños en el compresor.
24. No vierta nunca ingredientes calientes o hielo en el recipiente de mezclado.

### **Indicaciones sobre el manejo seguro de alimentos**

25. Si se abre la tapa con frecuencia, se eleva la temperatura del interior del aparato.
26. Si el aparato no se ha utilizado durante más de 48 horas, se debe limpiar a fondo el recipiente de mezclado.
27. Si el aparato no se utiliza durante un largo periodo de tiempo y está vacío, desconéctelo, descongélelo, limpie y seque todas las piezas y deje el aparato con la tapa abierta para evitar que se forme moho en el interior.

### **Indicaciones sobre el manejo seguro del refrigerante R290**

28. El refrigerante R290 del circuito de refrigeración del producto es un gas natural con alta compatibilidad ambiental, que, aun así, es inflamable. Durante el transporte y la instalación del producto asegúrese de que ningún componente del circuito de refrigeración resulte dañado.
29. Transportar y guardar el aparato solo en vertical.

30. Antes de llevar a cabo trabajos de limpieza y mantenimiento, desconectar el aparato y retirar el enchufe de red de la toma de corriente.
31. Utilizar los aparatos con refrigerantes inflamables únicamente en espacios bien ventilados.
32. Respete todas las disposiciones locales vigentes sobre el manejo con gas.
33. Las personas que realicen trabajos de mantenimiento o reparación en el circuito de refrigeración deben tener una certificación válida para el manejo con refrigerantes.
34. Si el aparato está defectuoso y ya no se puede reparar, deséchelo adecuadamente de acuerdo con las disposiciones locales vigentes para aparatos con refrigerantes.
35. Asegúrese de no dañar los componentes correspondientes del circuito de refrigeración.



**Advertencia: No almacene en este equipo sustancias explosivas tales como aerosoles en lata con gas propulsor inflamable.**

**Mantenga las aberturas de ventilación en la cubierta del equipo y dentro del mismo libres de obstáculos. No utilice otros dispositivos mecánicos o medios auxiliares para la aceleración del proceso de descongelación que los recomendados por el fabricante. Evite dañar el circuito de refrigeración. No utilice aparatos eléctricos en el compartimento de alimentos del equipo, a no ser que sean del tipo recomendado por el fabricante. El circuito de refrigeración del producto contiene isobutano, (R290), un gas natural con alta compatibilidad ambiental que, aun así, es inflamable. Durante el transporte y la instalación del producto asegúrese de que ningún componente del circuito de refrigeración resulte dañado. El refrigerante (R290) es inflamable. En caso de daños en el circuito de refrigeración:**

- **Evite llamas abiertas y fuentes de ignición.**
- **Ventile la habitación donde se encuentre el aparato.**



**No meta la mano en el equipo cuando esté funcionando. ¡Peligro de lesiones!**

**Asegúrese de que el equipo no se incline más de 45° como máximo, ya que de lo contrario podría dañarse el compresor. Cuando desempaque el equipo déjela en reposo durante dos horas como mínimo antes de ponerla en funcionamiento. El refrigerante de la máquina deberá bajar de nivel antes, puesto que de lo contrario, el compresor podría resultar dañado.**

El fabricante no es responsable en caso de montaje erróneo, uso inapropiado o equivocado o después de haber sido efectuadas reparaciones por terceros no autorizados.

## ANTES DEL PRIMER USO

1. Retire todos los materiales de embalaje y, si los hay, los dispositivos de seguridad para el transporte (excepto la placa identificativa). Mantenga los materiales de embalaje fuera del alcance de los niños – ¡peligro de asfixia! Deseche los materiales de embalaje de acuerdo con las normas locales vigentes.
2. Consejo: conserve el embalaje para guardar el aparato de forma segura.
3. Revise el aparato para detectar posibles daños. No utilice el aparato si presenta daños visibles y póngase en contacto con el servicio de atención al cliente.
4. Además, compruebe que todos los accesorios enumerados estén presentes.
5. Limpie todas las piezas según se describe en el capítulo “Limpieza y mantenimiento”.
6. Después de desembalar el aparato, déjelo reposar al menos dos horas con la tapa abierta en el lugar definitivo antes de usarlo. El refrigerante dentro del aparato debe asentarse; de lo contrario, el compresor podría dañarse.
7. Coloque el aparato sobre una superficie de trabajo plana y seca, dejando suficiente espacio libre alrededor.
8. Inserte la bandeja recogegotas con rejilla en la parte inferior del aparato.

### Montaje

9. Coloque el mezclador sobre el eje cuadrado de transmisión y deslícelo completamente sobre el cilindro de refrigeración. Asegúrese de no doblar ni dañar la pequeña paleta del mezclador en la parte delantera.
10. A continuación, coloque el recipiente de mezcla ligeramente girado en sentido antihorario sobre el mezclador y bloquéelo



girándolo en sentido horario. Para retirar el recipiente, gírelo en sentido antihorario y sepárelo con cuidado de la base del aparato.

11. Inserte el pistón blanco en la apertura del recipiente, de manera que la pequeña lengüeta del pistón de salida quede hacia abajo.
12. Deslice la unidad de dispensado de manera que se desplace hacia abajo por las guías hasta que encaje firmemente en el recipiente.



13. Inserte el pasador de seguridad para fijar la unidad de dispensado. Alinee cuidadosamente los agujeros del pistón y de la unidad y coloque el pasador. Preste atención a la posición de la pequeña protuberancia del pasador y gírelo para que no se suelte accidentalmente.
14. Cubra la unidad de dispensado colocando la tapa transparente desde abajo hacia arriba. Esta tapa también evita que el pasador de seguridad se caiga accidentalmente.
15. A continuación, coloque la tapa frontal deslizando desde arriba hacia el recipiente. Los imanes incorporados fijan la tapa.
16. Conecte el enchufe del aparato (tipo IEC) al conector en la parte trasera del aparato.
17. Conecte el otro extremo del cable (enchufe de red) a una toma adecuada según la placa identificativa. En la pantalla aparecerá "LEO:04" y todos los botones se iluminarán brevemente

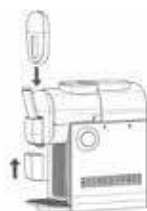

## EXPLICACIÓN DEL PANEL DE CONTROL

1 **Tasto Menu**  
Per selezionare il programma desiderato

2 **Tasto +**  
Consistenza più densa

3 **Tasto -**  
Consistenza più liquida

4 **Tasto ON/OFF**  
Accende o spegne l'apparecchio

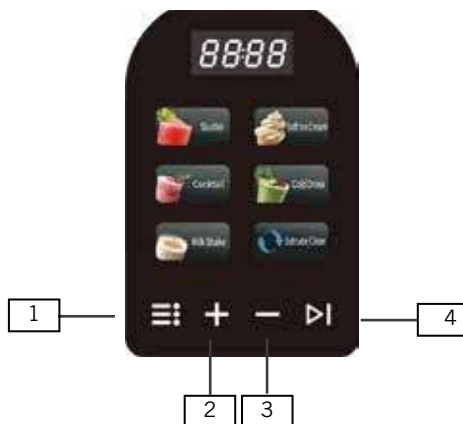

## INFORMACIÓN GENERAL SOBRE LA PREPARACIÓN

1. Capacidad mínima para batidos, helados cremosos, bebidas frías y batidos de leche: 650 ml (g), capacidad máxima para batidos: 1200 ml Capacidad máxima para helados cremosos: 750 g, capacidad máxima para bebidas frías: 1600 ml
2. Preste siempre atención a la cantidad de llenado máxima del recipiente de mezclado para evitar que los ingredientes se derramen. Al mismo tiempo, también debe observarse la cantidad de llenado mínima para lograr resultados óptimos de granizado. Para obtener los mejores granizados, lo ideal es llenar el recipiente por completo. En caso necesario, adapte sus recetas a la cantidad de llenado del aparato.
3. El tiempo de preparación varía en función de varios factores como, por ejemplo, la temperatura de los ingredientes, la temperatura ambiente, el contenido de azúcar y la consistencia deseada. El uso de ingredientes previamente enfriados puede reducir el tiempo de preparación.
4. Sin embargo, nunca ponga ingredientes congelados en el recipiente, ya que podría dañar el aparato.
5. Si utiliza zumos recién exprimidos, debe retirar previamente la pulpa, por ejemplo, pasándola por un colador. Las partículas sólidas pueden bloquear la salida.
6. Es normal que se forme condensación en el exterior del recipiente de mezclado, especialmente bajo condiciones de elevada humedad o durante largos periodos de preparación.
7. El recetario adjunto contiene muchas más indicaciones y consejos.

**MANEJO**

1. Preparar los ingredientes necesarios
2. Abra la tapa del recipiente y vierta lentamente el líquido necesario, respetando siempre los niveles mínimo y máximo. Si se añade demasiado poco líquido, la mezcla no será suficiente; si se añade demasiado, podría derramarse.
3. Cierre la tapa del recipiente.
4. Para helado suave: coloque la boquilla de salida del hielo (incluida en la bolsa con el cepillo) en el extremo inferior de la salida para garantizar una dispensación uniforme del helado.
5. Encienda el aparato.
6. Nota: si no realiza ajustes inmediatamente después, el aparato se apagará automáticamente después de unos segundos.
7. Seleccione el tipo de preparación deseado con el botón de menú hasta que aparezca en la pantalla. Con los botones + y – puede elegir la consistencia deseada en distintos niveles.

Nr.	Programa	Uso	Pre-ajustado	Ajustable
1	Slushie	Para el clásico granizado con distintos sabores de fruta o sirope: una bebida refrescante y fácil de preparar para cualquier ocasión.	LE:04	Nivel 1-9. Cuanto más alto sea el nivel, más firme será el helado granizado. Para granizados con bajo contenido en azúcar, recomendamos el nivel 1-2
2	Soft Ice Cream	Para un helado blando, cremoso y fresco y suave y un refrescante yogur helado	LE:04	Nivel 1-5. Cuanto más alto sea el nivel, más firme será el helado blando
3	Cocktail	Granizados a base de cócteles, con o sin alcohol, perfectos para las fiestas de verano	LE:04	Nivel 1-8. Cuanto más alto sea el nivel, más firme será el granizado. Para granizados con bajo contenido en azúcar, recomendamos el nivel 1-2

4	Cold Drink	Para bebidas heladas, tés helados afrutados o agua infusionada refrescante	LE:02	Nivel 1-6
5	Milk Shake	Para granizados a base de batidos y otros ingredientes. Perfecto para un refresco helado que recuerda a un batido.	LE:03	Nivel 1-4
6	Extrude/Clean	Expulsión de restos de helado e inicio del programa de limpieza		

8. Nota: si los ingredientes tienen una temperatura de 20–25 °C, en el nivel 3 la preparación del slush tardará unos 35 minutos. Con ingredientes previamente enfriados, el tiempo se reducirá en consecuencia.
9. A continuación, presione el botón ON/OFF para iniciar el programa seleccionado.
10. El aparato comenzará a mezclar y enfriar los ingredientes. Durante el proceso, el símbolo del tipo de preparación seleccionado permanecerá iluminado.
11. Nota: un programa iniciado puede interrumpirse apagando el aparato con el botón ON/OFF.
12. Al finalizar el proceso de congelación, sonará una señal acústica tres veces. El aparato pasará al modo de enfriamiento y mantendrá el slush frío.
13. Coloque el recipiente deseado debajo de la salida y empuje la palanca hacia adelante para extraer el slush. Devuelva la palanca hacia atrás cuando se haya dispensado la cantidad deseada.
14. El aparato permanecerá en modo de enfriamiento hasta 2 horas como máximo, a menos que seleccione otra función o lo apague antes.
15. Para apagar el aparato, presione el botón ON/OFF y luego desenchufe el cable de la toma de corriente.
16. Si desea preparar otra porción inmediatamente después, es necesario realizar un lavado intermedio según las instrucciones del capítulo “Limpieza y mantenimiento”.

## LIMPIEZA Y CUIDADO



**Antes del desensamblaje, se debe desconectar siempre el aparato y retirar el enchufe de red de la toma de corriente.**

**No utilice productos de limpieza agresivos, lana o estopa de acero, objetos metálicos, productos de limpieza calientes ni desinfectantes, ya que pueden producir daños.**

### Limpieza intermedia

1. Seleccione el programa “Extrude/Clean”.
2. Llene el recipiente con agua limpia hasta la marca “Max”. El agua no debe superar los 50 °C.

3. Haga funcionar el aparato durante aproximadamente 4 minutos. Luego, deje que el agua salga por la boquilla hacia un recipiente lo suficientemente grande. Si el recipiente sigue sucio, repita la limpieza.

#### **Recipiente de drenaje de condensado**

4. En la parte frontal del dispositivo se encuentra un recipiente de drenaje de condensado. El agua fluye a través de este recipiente hacia la bandeja de goteo, que debe vaciarse regularmente.  
**Vacíe y limpie la bandeja de goteo con regularidad para evitar desbordamientos.**
5. No utilice el dispositivo sin que el recipiente de drenaje esté correctamente colocado, ya que de lo contrario el agua podría salir del aparato.e.

#### **Desensamblaje**

6. Antes de desmontar el aparato, realice el lavado intermedio descrito anteriormente y deje que el agua salga completamente.
7. Todas las piezas, excepto la base y el cilindro refrigerante, se pueden lavar en la bandeja superior del lavavajillas con un programa delicado.
8. Apague el aparato y desenchufe el cable de la toma de corriente.
9. Si se utilizó la boquilla de salida de hielo, retírela de la unidad de dispensado.
10. Levante ligeramente el panel frontal y retírelo hacia arriba.
11. Retire la cubierta transparente tirando hacia abajo.
12. Extraiga el pasador de seguridad.
13. Atención: el pasador solo se puede retirar si la manija está en posición vertical y la pequeña protuberancia del pasador apunta hacia abajo.
14. Retire la unidad de dispensado presionando la pequeña lengüeta en la parte posterior hacia adelante y levantándola.
15. Extraiga el pistón del recipiente.
16. Gire el recipiente en sentido antihorario y sepárelo con cuidado de la base.
17. Retire el mezclador y limpie cualquier residuo de líquido de la base. Limpie el cilindro refrigerante y la junta con un paño limpio. La junta también se puede retirar y limpiar si es necesario.
18. Atención: no limpie el cilindro refrigerante con un paño húmedo mientras esté congelado.
19. Extraiga la bandeja recogegotas, vacíela y limpie la bandeja y la rejilla en agua tibia con un poco de detergente.
20. Enjuague todas las piezas con agua limpia.
21. Limpie cuidadosamente la carcasa con un paño húmedo.
22. Antes de volver a montar el aparato, todas las piezas deben estar completamente secas.
23. Nota: el aparato funciona con un compresor, por lo que puede acumularse condensación. Tras apagar y limpiar el aparato, déjelo descubierto durante al menos dos días para que la condensación se evapore.

24. Si no se va a usar durante mucho tiempo, guárdelo en la caja original en un lugar protegido, seco y libre de polvo.

## FUNCION DE PROTECCIÓN DEL APARATO

1. **Protección del compresor:** Para proteger el compresor, no se debe encender y apagar el aparato demasiados veces seguidas. Después de apagarlo, el compresor necesita un tiempo de reposo de 3 minutos antes de poder activarse de nuevo. Si se retira el enchufe de red, la función de protección se cancela. Recomendamos no desenchufar el compresor para evitar posibles daños.
2. En la pantalla aparece **EEE**: este error se produce cuando la receta contiene muy poco azúcar o ninguno. En este caso, se forman componentes sólidos en la masa, lo que puede bloquear la batidora. La masa utilizada debe tener un contenido de azúcar de al menos el 6 %.

DE

EN

FR

NL

IT

ES

PL

## CONDICIONES DE GARANTIA

Concedemos una garantía de 24 meses, 12 meses en el caso de uso comercial, a partir de la fecha de compra de este aparato de la marca UNOLD, para aquellos daños que se demuestren debidos a defectos de fábrica con un uso conforme a lo previsto. Dentro del período de garantía, subsanaremos los defectos de material y de fabricación mediante la reparación o el cambio a nuestra discreción. Nuestros servicios de garantía se aplican exclusivamente a los dispositivos vendidos en Alemania y Austria. Para otros países, póngase en contacto con el importador responsable. Por favor, envíe bien embaladas las unidades para las que se reclama la eliminación de un defecto junto con una copia de la factura de compra (la factura debe ser impresa, no manual) en la que debe figurar la fecha de compra, así como una descripción del defecto, a nuestro servicio de atención al cliente. Puede imprimir una hoja de devolución en nuestro sitio web <https://unold.de/pages/rucksendungen> (solo para envíos de Alemania y Austria). Quedan excluidos de la garantía los daños debidos al desgaste, la manipulación incorrecta y el incumplimiento de las instrucciones de mantenimiento y cuidado. La garantía queda anulada si la unidad es reparada o manipulada por terceros. Esta garantía del fabricante no limita sus derechos legales ni sus reclamaciones contra el vendedor o distribuidor derivadas del contrato de compraventa de conformidad con las disposiciones del Código Civil alemán (BGB). Sus derechos legales como consumidor, en concreto sus derechos de garantía y las reclamaciones legales por defectos según §§ 437 y siguientes del BGB, no se verán afectados.

UNOLD AG, Mannheimer Straße 4, D-68766 Hockenheim

## DISPOSICIÓN/PROTECCIÓN DEL MEDIO AMBIENTE

Nuestros aparatos se fabrican con un alto nivel de calidad por un largo período de uso. El mantenimiento regular y las reparaciones de tipo técnico a través de nuestro servicio al cliente pueden prolongar la duración del aparato. Cuando un aparato está defectuoso y ya no puede repararse, por favor considere en la disposición final los siguientes puntos: Este producto no puede ser eliminado junto a la basura domiciliaria. Existe la obligación legal de eliminar los residuos de aparatos eléctricos y electrónicos (RAEE), así como las pilas y acumuladores, por separado de la basura doméstica. Puede reconocer estos residuos por el símbolo del cubo de basura tachado (símbolo RAEE). Usted debe entregar este producto a un lugar oficial para el reciclaje de aparatos eléctricos o electrónicos. Mediante la clasificación por separado y el reciclaje de productos residuales, Usted contribuye a proteger los recursos naturales y asegura que el producto sea eliminado de forma salubre y acorde con el medio ambiente.

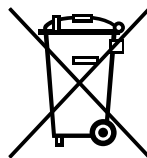

Las recetas del presente manual de instrucciones han sido cuidadosamente seleccionadas y probadas tanto por sus autores como por UNOLD AG quienes, no obstante, no asumen garantía alguna. Queda explícitamente excluida cualquier responsabilidad de los autores y UNOLD AG o sus delegados por daños personales, materiales o financieros.

**INSTRUKCJA OBSŁUGI MODEL 48960/48965****DANE TECHNICZNE**

Moc:	150 W, 220–240 V~, 50 Hz
Pojemność:	2 l (pojemność użytkowa ok. 1,5 l)
Kolor:	48960 w kolorze kremowym / 48965 czarny
Wymiary:	ok. 19,2 x 41,1 x 41,5 cm szer. x gł. x wys.
Waga:	ok. 9,2 kg
Przewód zasilający:	ok. 100 cm
Chłodziwo:	R290 (Propan)
Wyposażenie:	Do lodów z sokiem z kostkami lodu, ciche chłodzenie sprężarki, 6 porcji na cykl, 5 ustawionych wcześniej programów, pojemnik i taca ociekowa przeznaczone do zmywarek
Akcesoria:	Instrukcja obsługi, książeczka z przepisami, woreczek z 2 szczotkami do czyszczenia i 1 nasadką do lodów miękkih

**Zastrzegamy sobie prawo do błędów i zmian w wyposażeniu, zastosowanej technice, kolorystyce i wzornictwie**

**OBJAŚNIENIE SYMBOLI**

Symbol ten oznacza ewentualne niebezpieczeństwa, które mogą prowadzić do obrażeń lub uszkodzenia urządzenia.



Ten symbol wskazuje na ewentualne niebezpieczeństwo pożaru.

**DLA WŁASNEGO BEZPIECZEŃSTWA**

**Prosimy o uważne zapoznanie się z poniższymi wskazówkami i zachowanie instrukcji do wykorzystania w przyszłości.**

**Osoby w gospodarstwie domowym**

1. Prezentowane urządzenie może być używane przez dzieci, które ukończyły 8 lat oraz przez osoby o ograniczonej sprawności fizycznej, sensorycznej lub psychicznej albo dysponujące niewielkim bagażem doświadczenia i/lub wiedzą, o ile będą pozostawać pod nadzorem albo zostaną poinstruowane, jak

bezpiecznie korzystać z urządzenia i pojmą, jakiego rodzaju niebezpieczeństwa są z tym związane.

2. Urządzenie nie może służyć dzieciom do zabawy.
3. Zabronione jest czyszczenie i przeprowadzanie rutynowej konserwacji urządzenia przez dzieci, chyba że ukończyły już 8 lat i pozostają pod nadzorem.
4. Urządzenie i kabel należy przechowywać poza zasięgiem dzieci poniżej 8. roku życia.
5. Korzystać z urządzenia wyłącznie w zamkniętych pomieszczeniach.
6. Po użyciu, przed czyszczeniem lub w razie ew. usterek w trakcie eksploatacji należy zawsze wyciągnąć wtyczkę sieciową.
7. Nigdy nie zanurzać urządzenia w wodzie ani w innej cieczy, chronić przewód zasilający przed wilgocią.
8. Urządzenie jest przeznaczone wyłącznie do użytkowania w gospodarstwach domowych lub w podobnych miejscach, jak np.
9. aneksy kuchenne w sklepach, biurach lub innych miejscach
  - gospodarstwa,
  - do wykorzystywania przez gości w hotelach, motelach lub innego rodzaju obiektach noclegowych,
  - w pensjonatach prywatnych lub domach wakacyjnych.

### **Bezpieczeństwo elektryczne**

10. Urządzenie można podłączać wyłącznie do źródła prądu zmiennego o napięciu wskazanym na tabliczce znamionowej.
11. Zabrania się eksploatacji tego urządzenia z wykorzystaniem zewnętrznego zegara sterującego lub układu zdalnego sterowania.
12. W żadnym wypadku nie zanurzać urządzenia ani przewodu zasilającego w wodzie lub innych cieczach.
13. Urządzenia i przewodu zasilającego ze względów bezpieczeństwa nigdy nie odstawiać na gorące powierzchnie, otwarte płomienie lub kuchenki lub w pobliżu i nie użytkować ich tam.
14. Przed użyciem całkowicie rozwinąć przewód.
15. Nie zakładać listwa zasilających ani przenośnych zasilaczy z tyłu urządzenia.

### **Wskazówki bezpiecznego użytkowania urządzenia**

16. Przewód zasilający nie może zwisać przez krawędź powierzchni roboczej.
17. Użytkować urządzenie tylko po prawidłowym zmontowaniu.

18. Ustawić urządzenie na wolnej, równej powierzchni. Upewnić się przy tym, że maszyna do lodów znajduje się w odległości co najmniej 20 cm od innych przedmiotów, ścian lub mebli. Ta minimalna odległość umożliwi optymalną wentylację i zapobiega przegrzaniu urządzenia.
19. W trakcie eksploatacji szczeliny wentylacyjne na obudowie muszą być odstonięte.
20. Regularnie sprawdzać wtyczkę i przewód zasilający pod kątem zużycia lub uszkodzeń. W przypadku uszkodzenia przewodu zasilającego lub innych części prosimy o przestanie urządzenia do naszego działu obsługi klienta w celu jego sprawdzenia i naprawy. Nieprawidłowo przeprowadzone naprawy mogą spowodować zagrożenie dla użytkownika i skutkują wykluczeniem roszczeń z tytułu gwarancji.
21. Nie użytkować urządzenia z akcesoriami innych urządzeń.
22. Nigdy nie przechowywać substancji wybuchowych, np. puszek w aerozolu z paliwami palnymi wewnątrz urządzenia.
23. W urządzeniu stosować tylko wodę pitną, nigdy wody wysoko oczyszczonej lub destylowanej.
24. Nie naciskać zbyt często po kolei przycisku WŁ/WYŁ. Przed ponownym naciśnięciem musi minąć co najmniej pięć minut, aby uniknąć uszkodzeń sprężarki.
25. Nigdy nie wkładać gorących składników ani lodów do pojemnika mieszającego.

### **Wskazówki bezpiecznego postępowania z żywnością**

26. Częste otwieranie pokrywy powoduje wzrost temperatury w urządzeniu.
27. Jeśli urządzenie nie było używane dłużej niż przez 48 godzin, należy dokładnie wyczyścić pojemnik mieszający.
28. Jeśli urządzenie nie będzie używane przez dłuższy czas i jest puste, należy je wyłączyć, odmrozić, wyczyścić i wysuszyć wszystkie części, a następnie postawić urządzenie z otwartą pokrywą, aby uniknąć pleśni wewnątrz.

### **Wskazówki dotyczące bezpiecznego postępowania z czynnikiem chłodniczym R290**

29. Czynnikiem chłodniczym R290 w obiegu chłodzenia produktu to gaz ziemny o dużej zgodności ze środowiskiem, jednak palny.

Podczas transportu i w trakcie instalacji produktu należy uważać, aby nie doszło do uszkodzenia żadnego z elementów obiegu chłodniczego.

30. Urządzenie transportować i przechowywać tylko wtedy, gdy jest ustawione prosto.
31. Przed przystąpieniem do czyszczenia i konserwacji należy wyłączyć urządzenie i wypiąć wtyczkę sieciową z gniazdka.
32. Urządzenia z łatwopalnymi czynnikami chłodniczymi wolno eksploatować tylko w dobrze wentylowanych pomieszczeniach.
33. Przestrzegać wszystkich lokalnych przepisów dotyczących postępowania z gazem.
34. Osoby wykonujące prace konserwacyjne lub naprawy na obiegu chłodniczym powinny posiadać aktualny certyfikat upoważniający do obchodzenia się z czynnikami chłodniczymi.
35. Jeśli urządzenie jest wadliwe i nie kwalifikuje się już do naprawy, należy je zutylizować zgodnie z lokalnie obowiązującymi wytycznymi dotyczącymi urządzeń z czynnikami chłodniczymi.
36. Należy uważać, aby nie uszkodzić elementów tworzących obieg chłodniczy.



**Nie wkładać ręki do pracującego urządzenia - istnieje niebezpieczeństwo obrażeń!**

**Upewnij się, że urządzenie nie jest przechylone pod kątem większym niż 45°, w przeciwnym razie może dojść do uszkodzenia sprężarki. Po rozpakowaniu, proszę nie włączać urządzenia przez co najmniej dwie godziny. Czynnik chłodzący musi się najpierw uregulować, aby nie dopuścić do uszkodzenia sprężarki.**



**Ostrzeżenie:** W tym urządzeniu nie składować żadnych materiałów wybuchowych, jak pojemniki aerozolowe z propentem aerozolowym. Otwory wentylacyjne w pokrywie urządzenia i wewnątrz urządzenia nie mogą być zastonięte.

**Nie używać innych urządzeń mechanicznych lub środków pomocniczych do przyspieszenia odszraniania niż zalecane przez producenta. Nie uszkodzić obwodu chłodniczego.**

**Nie używać urządzeń elektrycznych w przedziale na środki spożywcze urządzenia, jeśli nie zostały zalecone przez producenta. Czynniki chłodnicze Izobutan (R290) zawarty jest w obiegu chłodzenia produktu, gaz ziemny dobrze tolerowany przez środowisko naturalne, których nadal pozostaje palny. Podczas transportu oraz instalacji produktu zwrócić uwagę, aby żadne ze składników obiegu chłodzenia nie uległy uszkodzeniu. Czynniki chłodnicze (R290) jest palny. W razie uszkodzenia obiegu chłodzenia:**

- **Unikać otwartych płomieni i źródeł zapłonu.**
- **Dobrze wywietrzyć pomieszczenie, w którym znajduje się urządzenie.**

**Producent nie przejmuje odpowiedzialności za nieodpowiednie bądź wadliwe użytkowanie lub po przeprowadzonych naprawach przez nieautoryzowane zakłady bądź niekompetentne osoby.**

## **PRZED PIERWSZYM UŻYCIEM**

1. Usunąć wszystkie materiały opakowaniowe oraz ewentualne zabezpieczenia transportowe (z wyjątkiem tabliczki znamionowej). Trzymaj materiały opakowaniowe z dala od dzieci – ryzyko zadławienia! Utylizuj materiały opakowaniowe zgodnie z obowiązującymi lokalnymi przepisami.
2. Wskazówka: zachowaj opakowanie, aby bezpiecznie przechowywać urządzenie.
3. Sprawdź urządzenie pod kątem uszkodzeń. Nie używaj urządzenia, jeśli są widoczne uszkodzenia, i skontaktuj się z działem obsługi klienta.
4. Upewnij się również, że wszystkie wymienione akcesoria są dostępne.
5. Wyczyść wszystkie części zgodnie z instrukcjami w rozdziale „Czyszczenie i konserwacja”.
6. Po rozpakowaniu urządzenie powinno stać co najmniej 2 godziny z otwartą pokrywą w miejscu docelowym przed pierwszym użyciem. Środek chłodzący w urządzeniu musi się osadzić, w przeciwnym razie kompresor może ulec uszkodzeniu.

7. Umieść urządzenie na płaskiej, suchej powierzchni roboczej i zachowaj odpowiednią odległość od innych przedmiotów.
8. Wsuń tackę ociekową z kratką do dolnej części urządzenia.

### Montaż

9. Umieść mieszadło na kwadratowym trzpieniu napędowym i wsuwaj je całkowicie na cylinder chłodzący. Upewnij się, że nie wyginasz ani nie uszkodzasz małego skrzydełka mieszadła z przodu.
10. Następnie ustaw pojemnik mieszający lekko obrócony przeciwnie do ruchu wskazówek zegara na mieszadle i zablokuj go, obracając zgodnie z ruchem wskazówek zegara. Aby wyjąć pojemnik, obróć go w lewo i ostrożnie zdejmij z podstawy urządzenia.
11. Włóż biały tłok do otworu w pojemniku, tak aby mały języczek tłoka wylotowego był skierowany w dół.
12. Przesuń jednostkę dozującą w dół po prowadnicach, aż zatrzaśnie się mocno na pojemniku.
13. Włóż sworzeń zabezpieczający, aby zamocować jednostkę dozującą. Wyrównaj dokładnie otwory tłoka i jednostki dozującej i wsuń sworzeń. Zwróć uwagę na położenie małego występu sworznia i obróć go, aby nie wysunął się samoczynnie.



14. Zakryj jednostkę dozującą, umieszczając przezroczystą pokrywę od dołu do góry. Ta pokrywa dodatkowo zapobiega przypadkowemu wypadnięciu sworznia zabezpieczającego.
15. Następnie zamocuj przednią osłonę, wsuwając ją od góry do pojemnika. Wbudowane magnesy utrzymują osłonę na miejscu.
16. Podłącz wtyczkę urządzenia (kabel IEC) do gniazda z tyłu urządzenia.
17. Podłącz drugi koniec przewodu (wtyczkę sieciową) do odpowiedniego gniazdzka zgodnie z tabliczką znamionową. Na wyświetlaczu pojawi się „LE0:04”, a wszystkie przyciski na chwilę się podświetlą.

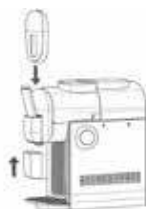

## OPIS PANELU STEROWANIA

- 1 **Przycisk Menu**  
Służy do wyborużądanego programu
- 2 **Przycisk +**  
Bardziej gęsta konsystencja
- 3 **Przycisk -**  
Bardziej płynna konsystencja
- 4 **Przycisk Wł./WYł.**  
Służy do włączania i wyłączania urządzenia

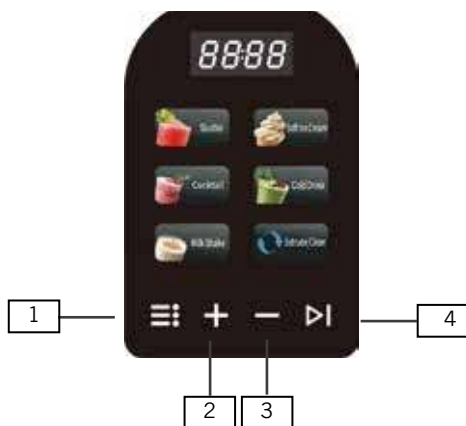

## OGÓLNE INFORMACJE O PRZYGOTOWYWANIU

1. Minimalna pojemność dla smoothie, lodów miękkich, napojów zimnych i koktajli mlecznych: 650 ml (g), maksymalna pojemność dla smoothie: 1200 ml Maksymalna pojemność dla lodów miękkich: 750 g, maksymalna pojemność dla napojów zimnych: 1600 ml
2. Zwracać zawsze uwagę na maksymalną ilość napełnienia pojemnika mieszającego, aby nie dopuścić do przelewania składników. Jednocześnie należy uwzględnić również minimalną ilość napełnienia, aby uzyskać optymalne efekty lodów i soków z kruszonym lodem. Aby uzyskać najlepsze soki z kruszonym lodem, pojemnik powinien być całkowicie napełniony. W razie potrzeby dostosować swoje receptury do ilości napełnienia urządzenia.
3. Czas przygotowania zmienia się w zależności od wielu czynników, jak np. temperatura składników, temperatura pomieszczenia, zawartość cukru i żądana konsystencja. Stosowanie schłodzonych składników może skrócić czas przygotowania.
4. Nigdy nie wkładać jednak zamrożonych składników do pojemnika, ponieważ powoduje to uszkodzenia urządzenia.
5. Jeśli stosowane są świeżo wyciskane soki, należy wcześniej usunąć miąższ, na przykład przez odcedzenie przez sitko. Stałe elementy mogą zatkać wylot.
6. Powstawanie skroplin na zewnętrznej stronie pojemnika mieszającego jest zjawiskiem normalnym, w szczególności przy wysokiej wilgotności powietrza lub dłuższym czasie przygotowania.
7. Wiele innych wskazówek i porad zawiera dołączony zeszyt z przepisami.

**OBSŁUGA**

1. Przygotowanie składników
2. Otwórz pokrywę pojemnika i powoli wlej potrzebny płyn, zawsze zachowując minimalny i maksymalny poziom. Jeśli wlejesz zbyt mało, mieszanka nie będzie odpowiednio wymieszana; jeśli zbyt dużo, może się wylać.
3. Zamknij pokrywę pojemnika.
4. Dla lodów miękkich: zamocuj dyszę wylotową lodu (w worku z dołączoną szczotką) na dolnym końcu wylotu, aby zapewnić równomierne dozowanie lodów miękkich.
5. Włącz urządzenie.
6. Uwaga: jeśli nie dokonasz ustawień natychmiast, urządzenie wyłączy się automatycznie po kilku sekundach.
7. Wybierz pożądany tryb przygotowania przyciskiem Menu, aż pojawi się na wyświetlaczu. Przyciski + i – pozwalają wybrać pożądaną konsystencję w różnych stopniach.
8. Uwaga: jeśli temperatura składników wynosi 20–25 °C, przygotowanie slusha na poziomie 3 zajmie około 35 minut. Przy wcześniej schłodzonych składnikach czas ten odpowiednio się skróci.
9. Następnie naciśnij przycisk ON/OFF, aby uruchomić wybrany program.

Nr.	Program	Zastosowanie	Ustawienie-fabryczne	Możliwości ustawień
1	Slushie	Klasyczne lody z sokiem z kruszonym lodem z różnymi smakami owocowymi lub syropowymi – łatwy do wykonania odświeżający napój na każdą okazję	LE:04	Stopień 1–9. Im wyższy stopień, tym twardsze lody z sokiem z kruszonym lodem. Do lodów z sokiem z kruszonym lodem z niewielką zawartością cukru zalecamy stopień 1-2
2	Soft Ice Cream	Do kremowych świeżych lodów włoskich oraz orzeźwiający mrożony jogurt	LE:04	Stopień 1–5. Im wyższy stopień, tym twardsze lody włoskie
3	Cocktail	Lody z sokiem z kruszonym lodem na bazie koktajlu, z alkoholem lub bez, idealne na letnie imprezy	LE:04	Stopień 1–8. Im wyższy stopień, tym twardsze lody z sokiem z kruszonym lodem. Do lodów z sokiem z kruszonym lodem z niewielką zawartością cukru zalecamy stopień 1-2

4	Cold Drink	Do zimnych napojów, owocowych mrożonych herbat lub odświeżającej wody mineralnej	LE:02	Stopień 1–6
5	Milk Shake	Do soków z kruszonym lodem na bazie szejków mlecznych z mlekiem i innymi składnikami. Idealny do lodowatego odświeżenia, przypominającego szejka mlecznego	LE:03	Stopień 1–4
6	Extrude/Clean	Wylewanie resztek lodów oraz rozpoczęcie programu czyszczenia		

10. Urządzenie rozpocznie mieszanie i chłodzenie składników. Podczas procesu symbol wybranego trybu będzie świecił się na wyświetlaczu.
11. Uwaga: rozpoczęty proces można przerwać, wyłączając urządzenie przyciskiem ON/OFF.
12. Po zakończeniu procesu zamrażania urządzenie wyemituje trzykrotny sygnał dźwiękowy. Urządzenie przejdzie w tryb chłodzenia i utrzyma slusha w niskiej temperaturze.
13. Umieść pojemnik pod wylotem i naciśnij dźwignię do przodu, aby wydobyć slusha. Cofnij dźwignię po wydaniu żądanej ilości.
14. Urządzenie pozostaje w trybie chłodzenia maksymalnie 2 godziny, chyba że wybierzesz inną funkcję lub je wyłączysz wcześniej.
15. Aby wyłączyć urządzenie, naciśnij przycisk ON/OFF i odłącz wtyczkę od gniazdka.
16. Jeśli chcesz przygotować kolejną porcję bezpośrednio po pierwszej, należy wykonać czyszczenie pośrednie zgodnie z instrukcjami w rozdziale „Czyszczenie i konserwacja”.

## CZYSZCZENIE I PIELEGNACJA



**Przed zdemontowaniem należy wyłączyć urządzenie i wypiąć wtyczkę sieciową z gniazdka.**

**Odradza się stosowania ostrych środków szorujących, wełny stalowej, przedmiotów metalowych, gorących detergentów lub środków dezynfekujących, ponieważ mogą one spowodować uszkodzenia.**

### Czyszczenie tymczasowe

1. Wybierz program „Extrude/Clean”.
2. Napełnij pojemnik czystą wodą do oznaczenia „Max”. Woda nie może być cieplejsza niż 50 °C.
3. Urządzenie powinno pracować przez około 4 minuty. Następnie odlej wodę przez wylot do odpowiednio dużego naczynia. Jeśli pojemnik jest nadal brudny, powtórz czyszczenie.

**Zbiornik kondensatu**

4. Na przedniej stronie urządzenia znajduje się pojemnik odpływowy kondensatu. Woda przepływa przez ten pojemnik do tacki ociekowej, która musi być regularnie opróżniana. **Regularnie opróżniaj i czyść tackę ociekową, aby zapobiec przelewaniu się wody.**
5. Nie obsługuj urządzenia bez prawidłowo zamontowanego pojemnika odpływowego, ponieważ woda może wtedy wyciekać z urządzenia.

**Demontaż**

6. Przed demontażem wykonaj czyszczenie pośrednie opisane powyżej i całkowicie opróżnij wodę przez wylot.
7. Wszystkie części, z wyjątkiem podstawy i cylindra chłodzącego, można myć w górnym koszu zmywarki na delikatnym programie.
8. Wyłącz urządzenie i odłącz wtyczkę od gniazdka.
9. Jeśli użyto dyszy wylotowej lodu, usuń ją z jednostki dozującej.
10. Lekko odciągnij przedni panel i zdejmij go w górę.
11. Usuń przezroczystą pokrywę, przesuwając ją w dół.
12. Wyjmij sworzeń zabezpieczający.
13. Uwaga: sworzeń można wyjąć tylko wtedy, gdy uchwyt sworznia jest pionowo, a mały występ skierowany jest w dół.
14. Usuń jednostkę dozującą, naciskając małą klapkę z tyłu do przodu i podnosząc jednostkę.
15. Wyjmij tłok z pojemnika.
16. Obróć pojemnik przeciwnie do ruchu wskazówek zegara i ostrożnie zdejmij go z podstawy.
17. Usuń mieszadło i wytrzyj resztki płynu z podstawy. Oczyszcz cylinder chłodzący i uszczelkę czystą ściereczką. W razie potrzeby uszczelkę można wyjąć i umyć.
18. Uwaga: nie czyść cylindra chłodzącego wilgotną ściereczką, gdy jest jeszcze zamrożony.
19. Wyjmij tackę ociekową, opróżnij ją i umyj tackę oraz kratkę w ciepłej wodzie z dodatkiem detergentu.
20. Następnie spłucz wszystkie części czystą wodą.
21. Obudowę przetrzyj ostrożnie wilgotną ściereczką.
22. Przed ponownym złożeniem urządzenia wszystkie części muszą być dokładnie wysuszone.
23. Uwaga: urządzenie działa z kompresorem, co może powodować powstawanie kondensatu. Po wyłączeniu i wyczyszczeniu urządzenia pozostaw je odkryte przez co najmniej 2 dni, aby kondensat odparował.
24. Jeśli urządzenie nie będzie używane przez dłuższy czas, najlepiej przechowywać je w oryginalnym kartonie w miejscu chronionym, suchym i wolnym od kurzu.

**FUNKCJE OCHRONNE URZĄDZENIA**

1. **Ochrona sprężarki:** Aby zabezpieczyć sprężarkę, urządzenia nie wolno włączać i wyłączać zbyt często po kolei. Po wyłączeniu sprężarka potrzebuje spoczynku przez 3 minuty przed ponowną aktywacją. Po wyciągnięciu wtyczki gaśnie funkcja ochronna. Zalecamy, aby nie ciągnąć za wtyczkę, co pozwoli uniknąć możliwych uszkodzeń sprężarki.
2. Na wyświetlaczu pojawia się komunikat **EEE**: Błąd ten występuje, gdy przepis zawiera zbyt mało cukru lub nie zawiera go wcale. W takim przypadku w masie tworzą się stałe składniki, które mogą zablokować mikser. Używana masa powinna zawierać co najmniej 6% cukru.

DE

EN

FR

NL

IT

ES

PL

## WARUNKI GWARANCJI

Na nasze urządzenie marki UNOLD udzielamy 24-miesięcznej – lub 12-miesięcznej gwarancji w przypadku użytku komercyjnego – licząc od daty zakupu. Gwarancja obejmuje uszkodzenia, które w przypadku użytkowania zgodnego z przeznaczeniem mogą zostać uznane jako wady fabryczne. W okresie gwarancji usuniemy wady materiałowe i produkcyjne poprzez naprawę lub wymianę według własnego uznania. Nasze gwarancje dotyczą wyłącznie urządzeń sprzedawanych w Niemczech i Austrii. W przypadku innych krajów prosimy o kontakt z odpowiedzialnym importerem. Urządzenia, w przypadku których reklamowana jest wada, należy odesłać do naszego biura obsługi klienta. Muszą być dobrze zapakowane i towarzyszyć im musi kopia wygenerowanego maszynowo dowodu zakupu, na którym musi znajdować się data zakupu. Należy opisać usterkę. Na naszej stronie internetowej <https://unold.de/pages/rucksendungen> można wydrukować zaświadczenie o odesłaniu (tylko w przypadku zgłoszeń z Niemiec i Austrii). Gwarancja nie obejmuje uszkodzeń spowodowanych zużyciem, nieprawidłową obsługą oraz nieprzestrzeganiem instrukcji konserwacji i pielęgnacji. Gwarancja wygasa, jeśli nieupoważniona osoba trzecia będzie naprawiać lub ingerować w urządzenie. Ta gwarancja producenta nie ogranicza praw ustawowych ani roszczeń wobec nabywcy bądź dystrybutora wynikających z umowy kupna zgodnie z postanowieniami kodeksu cywilnego (k.c.). Nie ma to wpływu na ustawowe prawa konsumentów, w szczególności prawa do gwarancji i ustawowych roszczeń z tytułu wad, zgodnie z §§ 437 kc.

UNOLD AG, Mannheimer Straße 4, D-68766 Hockenheim

## UTYLIZACJA / OCHRONA ŚRODOWISKA

Nasze urządzenia wyprodukowane zostały na wysokim poziomie do długiego użytkowania. Regularna konserwacja i fachowe naprawy poprzez nasz serwis mogą wydłużyć pracę urządzenia. W razie kiedy urządzenie jest uszkodzone i nie nadaje się do naprawy, proszę przestrzegać zaleceń. Ten produkt nie może być zutylizowany razem z normalnymi odpadami domowymi. Zużyty sprzęt elektryczny i elektroniczny (WEEE) oraz baterie i akumulatory muszą być utylizowane oddzielnie od odpadów domowych. Zużyty sprzęt można rozpoznać po symbolu przekreślonego kosza na śmieci (symbol WEEE). Muszą Państwo dostarczyć ten produkt do zbiorczego punktu recyklingowego dla urządzeń elektrycznych i elektronicznych. Poprzez oddzielne zbieranie i recykling odpadów pomagają Państwo chronić naturalne zasoby i sprawiają, że ten produkt będzie zutylizowany w sposób bezpieczny dla zdrowia i środowiska naturalnego.

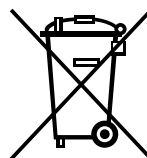

Przepisy podane w tej instrukcji obsługi zostały starannie opracowane i sprawdzone przez autorów i przedsiębiorstwo UNOLD AG, ale bez gwarancji. Wyklucza się odpowiedzialność autorów lub przedsiębiorstwa UNOLD AG i ich pełnomocników za szkody osobowe, rzeczowe i majątkowe.



Weitere Informationen zu unserem Sortiment erhalten Sie unter [www.unold.de](http://www.unold.de)



**BESTELLFORMULAR**

Bitte senden Sie das ausgefüllte Bestellformular an:

**Abteilung Service  
Mannheimer Straße 4  
68766 Hockenheim**Telefon +49 (0)62 05/94 18-27  
Telefax +49 (0)62 05/94 18-22  
E-Mail [service@unold.de](mailto:service@unold.de)  
Internet [www.unold.de](http://www.unold.de)

Anrede / Title		Telefon Phone No.
Vorname / First name		
Name / Surname		Telefax Fax No.
Straße/Nr. / Street/No.		
PLZ/Ort / City		E-Mail

**BESTELLUNG / ORDER 48960/48965 Slush-Eismaschine**

Stück	Art.-Nr.	Bezeichnung	

Es gelten unsere AGB. Die Verarbeitung Ihrer personenbezogenen Daten richtet sich nach den Regelungen der Europäischen Datenschutzgrundverordnung. Weitere Hinweise erhalten Sie unter <https://unold.de/pages/datenschutz> und <https://unold.de/pages/agbs>

Aktuelle Preise und Informationen erhalten Sie auf unserer Internetseite unter [www.unold.de](http://www.unold.de) oder telefonisch bei unserem Service.

**Aus dem Hause**

**UNOLD®**

Impressum:

Bedienungsanleitung Modell 48960/48965

Stand: März 2026 /nr

Copyright ©

**UNOLD AG**

Mannheimer Straße 4

68766 Hockenheim

Telefon +49 (0)6205/94 18-0

Telefax +49 (0)6205/94 18-12

E-Mail [info@unold.de](mailto:info@unold.de)

Internet [www.unold.de](http://www.unold.de)