

wilfa



CRUST

PO2B-E2200, PO2DB-E2200, PO2DB-E2200CH PIZZA OVEN

EN · Instruction manual

FI · Käyttöohje

NO · Bruksanvisning

DE · Anleitung

SE · Bruksanvisning

FR · Instructions

DK · Betjeningsvejledning

READ ALL INSTRUCTIONS BEFORE USING

EN

LES ALLE ANVISNINGER FØR BRUK

NO

LÄS IGENOM ALLA INSTRUKTIONER INNAN PRODUKTEN ANVÄNDS

SE

LÆS ALLE VEJLEDNINGER INDEN BRUG

DK

LUE OHJEET HUOLELLISESTI ENNEN KÄYTTÖÄ

FI

LESEN SIE DIE ANLEITUNG VOR DEM GEBRAUCH GRÜNDLICH DURCH

DE

PRENEZ CONNAISSANCE DE TOUTES LES INSTRUCTIONS AVANT UTILISATION

FR

EN

CONTENTS

- 6 IMPORTANT SAFETY INSTRUCTIONS
- 9 PRODUCT OVERVIEW – OVEN
- 9 PRODUCT OVERVIEW – CONTROL PANEL
- 10 PRODUCT OVERVIEW – ICONS
- 10 BEFORE FIRST USE
- 11 PRESET PROGRAMMES
- 12 USE
- 12 SETTING MEMORY
- 13 CLEANING AND MAINTENANCE
- 14 TIPS AND TRICKS
- 15 TROUBLESHOOTING
- 16 GUARANTEE
- 17 PRODUCT SPECIFICATIONS
- 17 SUPPORT AND SPARE PARTS
- 17 RECYCLABILITY

EN

IMPORTANT SAFETY INSTRUCTIONS

- Please read this manual carefully before operation and save it for future reference.
- Make sure the voltage in your outlet is the same as the voltage indicated on the appliance's rating label.
- To protect against the risk of electric shock. Do not immerse the cord, plug or unit in water or any other liquid.
- Unplug from outlet when not in use and before cleaning. Allow unit to cool before cleaning or storing it.
- Never yank the cord to disconnect the unit from the electrical outlet. Instead, grasp the plug and pull it to disconnect.
- The use of replacement parts or accessories not recommended by the manufacturer may cause fire, electrical shock or injuries.
- Do not use outdoors or for commercial purposes.
- Do not use this appliance for purposes other than the one for which it was designed.
- Do not let the electrical cord hang over the edge of the table or countertop or touch hot surfaces.
- Do not place on or near a hot gas or electric burner, heated oven or microwave oven. Use it on a heat-

resistant, flat level surface only.

- Extreme caution must be used when moving any appliance containing hot foods or oils.
- When using this appliance, provide adequate air space above and on all sides for air circulation.
- Do not leave unit unattended during use.
- When using this appliance, make sure there are no flammable materials close to it, such as curtains, paper, plastic, etc.
- This appliance can be used by children aged from 8 years and above and persons with reduced physical, sensory or mental capabilities or lack of experience and knowledge if they have been given supervision or instruction concerning use of the appliance in a safe way and understand the hazards involved. Children shall not play with the appliance. Cleaning and user maintenance shall not be made by children unless they are older than 8 and supervised.
- Keep the appliance and its cord out of reach of children aged less than 8 years.
- If the supply cord is damaged, it must be replaced by the manufacturer, its service agent or similarly qualified persons in order to avoid a hazard.
- This appliance is not intended to be operated by

EN

means of an external timer or separate remote control system.

EN

- The surface gets hot during use and must not be touched.
- This appliance is intended to be used in household and similar applications such as:
 - staff kitchen areas in shops, offices and other working environments;
 - farm houses;
 - by clients in hotels, motels and other residential type environments;
 - bed and breakfast type environments.

PRODUCT OVERVIEW – OVEN

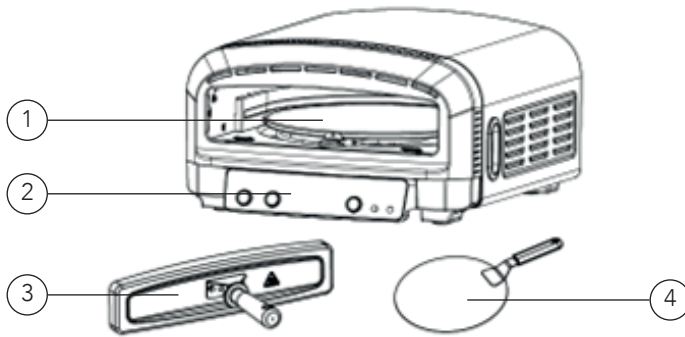

- | | |
|------------------|---------------|
| 1. Pizza stone | 3. Oven door |
| 2. Control panel | 4. Pizza peel |

EN

PRODUCT OVERVIEW – CONTROL PANEL

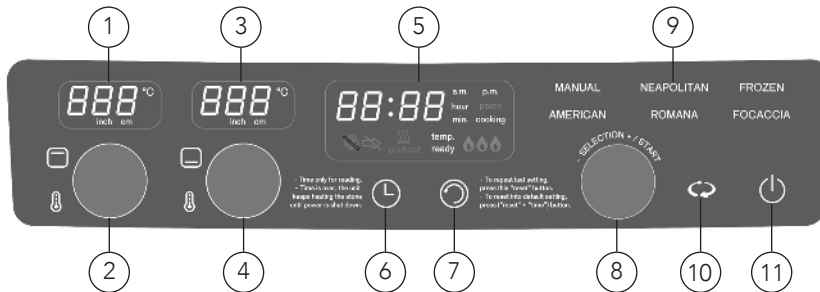





- | | |
|--|----------------------------|
| 1. Top Heater Temperature Display | 5. Functional Display |
| 2. Top Heater Temperature Adjustment Dial | 6. Time Adjustment Button* |
| 3. Bottom Heater Temperature Display | 7. Reset Button |
| 4. Bottom Heater Temperature Adjustment Dial | 8. Functional Dial |
| | 9. Preset Programmes |
| | 10. Rotation Button |
| | 11. Power Button |

* For the Timer (6), the time is only for reference; When the timer reaches zero, the appliance continues to operate until there is no activity for 25 minutes, or it is manually powered off.

PRODUCT OVERVIEW – ICONS

EN

Icon	Description
	Do not insert food into the pizza oven.
	The unit is preheating. Its time and temperature can not be adjusted.
	Preheating is finished, and it has reached the desired temperature.
	The heaters are on.

BEFORE FIRST USE

- Remove and discard all packaging materials, promotional labels, and tape from the appliance.
- Take out all accessories from the package and read the manual carefully. Pay particular attention to the operational instructions, warnings, and important safeguards to avoid injury or property damage.
- We recommend placing the pizza stone inside and positioning the oven door on the appliance. Then, run the oven at maximum temperature for 10 minutes without adding food. This process helps eliminate any packaging residue or odour traces, ensuring safe and optimal performance.
- It is normal for some smoke and odours to appear during the first use. This is due to the protective coating on the surface of the heating elements. This will lessen and eventually disappear with regular use.
- Ensure the area is well-ventilated.

PRESET PROGRAMMES

The appliance is equipped with preset programmes with default time and temperature settings. You can adjust these settings for optimal cooking results based on your preferences.

Function	User remark	Temperature (Top/Bottom °C)	Time	Pizza Style/Type
Manual	Customise time and temperature for a personalised cooking experience.	350/350 max	4 min	Your own style
Neapolitan	Designed for classic Neapolitan pizza.	450/400	1 min 30 s	Neapolitan style
Frozen	Perfect for shop-bought frozen pizzas.	230/250	15 min	Shop-bought frozen pizza
American	Ideal for thin pizzas (1.5 cm thick).	350/350	5 min 30 s	Sicilian pizza
Romana	Designed for very thin pizzas (0.3–0.5 cm thick).	300/300	6 min	Roman pizza
Focaccia	Suited for thick pizzas (3–4 cm thick).	230/230	20 min	Pizza barese, focaccia, Chicago, Detroit

Note: Defrost the frozen pizza on your countertop for 5-10 minutes before inserting it into the oven. This is to prevent the pizza stone to crack due to big temperature changes.

EN

EN

USE

STEP 1: POWER ON

- Evenly place the pizza stone on the rack.
- Press power (11) and rotation (10).
- Ensure the stone is rotating smoothly.

STEP 2: SELECT PROGRAMME AND SET TEMPERATURE

- Rotate the functional dial (8) to choose a program.
- Adjust the temperature using the temperature dial (2/4) if needed.
- Press the dial (8) again to confirm, and the pizza oven starts up.

STEP 3: PREHEAT

- The pizza oven will preheat for about 15 minutes before it has reached the desired temperature.
- During preheating, time and temperature settings are not adjustable.
- A preheat icon on the display will indicate preheating.
- Do not insert food during preheating.

Note: The door becomes very hot during preheating and use. Always handle with care to avoid burns.

STEP 4: SET TIME AND INSERT PIZZA

- Press the time button (6) and adjust the time using the functional dial (8).
- Press the functional dial (8) to start the timer countdown.
Note: The timer is only for reference. When the time is up, the appliance will continue to operate until manually stopped or after 25 minutes of inactivity.
- Place the pizza in the centre of the stone for even cooking. If you are a beginner, we recommend stopping the rotating stone when inserting your pizza.
- It is recommended to monitor closely during cooking, as food can easily burn in high temperatures.

STEP 5: COOKING FINISHED

- Remove the pizza from the appliance using the pizza peel.
- Allow the steaming hot pizza to cool slightly before cutting it into slices.

SETTING MEMORY

This appliance is equipped with an automatic memory function:

- After setting the time and temperature and operating the appliance, the new

settings are automatically saved, overwriting the previous ones.

- These settings will be displayed the next time you press the reset button or during the next startup.

To restore the default original settings for time and temperature:

- Press and hold the reset button (7) and the time button (6) simultaneously for 3 seconds.

EN

CLEANING AND MAINTENANCE

- The appliance should be cleaned after every use.
- Do not clean the main unit or accessories in the dishwasher.
- All cleaning and maintenance should only be carried out when the appliance is cool and unplugged from the power outlet.

CLEANING

1. Remove all accessories from the appliance.
2. Clean the main unit and the control panel with a slightly damp cloth. Avoid excessive moisture.
3. Rinse the pizza peel and the oven door with water and dry before storing.

PIZZA STONE CLEANING

It is completely normal that the pizza stone will darken, and staining will occur with use.

1. Scrape off burnt bits using a plastic or metal scraper. A stiff brush may help with stains.
2. Use a slightly damp cloth to gently wipe the stone.
3. For stubborn stains, mix equal parts baking soda and water into a paste. Apply it to the stain, let sit and rinse with water.
4. Store the pizza stone in a dry or warm place to avoid moisture damage.

PIZZA STONE CARE

- Avoid extreme temperature changes to the stone. This can cause the stone to crack.
 - Do not put frozen foods on the pizza stone.
 - Do not put a cold pizza stone into a hot oven.
 - Do not cool the stone with water while it is still hot.
- Do not use the pizza stone over open flame.
- Handle the pizza stone carefully. It is fragile and can break if bumped or dropped.

- If you clean the stone with water, ensure it is completely dry before the next use. The moisture can cause cracking.

EN

AFTER USE

The oven's fan will run for about 15 minutes to cool the unit after use.

The Protective Device System (PDS) prevents moisture buildup by automatically running the fan for 15 minutes every 18 hours when the oven is plugged in but not in use.

While we do recommend unplugging the oven during cleaning or long idle periods, the PDS helps protect internal components if it remains plugged in.

TIPS AND TRICKS

- If you are using large fresh vegetables, meat, or seafood, it is advised to switch to the American pizza programme, as these ingredients require longer cooking times.
- For large frozen vegetables, meat, or seafood, use the frozen pizza programme, as frozen ingredients require longer cooking time.
- When preparing Deep dish pizza, pay attention to its thickness when baking, as it may rise and touch the top heater and burn.

TROUBLESHOOTING

Problem	Possible cause and solution
The pizza is undercooked or not evenly cooked.	<ul style="list-style-type: none"> • Cooking time or temperature may not be sufficient. • Too many ingredients on the pizza. • Preheating time may not have been long enough. • Pizza may not be centred on the stone. • Stone may not be rotating properly during cooking. • Adjust the time and temperature if needed. Place the pizza back in the appliance for a few more seconds if needed. • Monitor the cooking process closely to prevent overcooking.
Should I add the pizza before or after preheating?	<ul style="list-style-type: none"> • If the Temp. Ready icon is displayed (but not the preheat icon), you can place the pizza in the oven. • Do not place the pizza in the oven before the preheating is finished.
The appliance is not working or does not heat up.	<p>The power cord may not be plugged in correctly, or the outlet may be faulty.</p> <ul style="list-style-type: none"> • Ensure the power cord is securely plugged in and try a different outlet. • Press the Power Button to check if it lights up. <p>The appliance may have overheated after extended use.</p> <ul style="list-style-type: none"> • If it overheats, the appliance will automatically shut off for safety.
The appliance produces smoke when it is on.	<p>Food may be touching the heating element.</p> <ul style="list-style-type: none"> • Switch off the appliance and reposition the food so it is not in contact with the heating element. If smoke continues, stop the process immediately and allow the appliance to cool before reheating.

EN

EN



GUARANTEE

Wilfa issues a 5 year guarantee on this product from the day of purchase is done. The guarantee covers production failure or defects that arise during the guarantee period. Your purchase receipt works as proof towards retailer if claiming your guarantee.

The guarantee is valid only for products that are bought and used in private households. The guarantee is not valid if the product is used commercially. The guarantee is not valid if the product is misused, used by negligence, if not following instructions given by Wilfa, if modified or if unauthorized repairation is done. The guarantee is also not valid for normal wear of the product, misuse, lack of maintenance, use of wrong electrical voltage or:

- Overloading of product
- Parts which are normally worn down
- Parts you can expect being replaced regularly (e.g. filter, battery etc.)

Instructions manual is also available at our website wilfa.com

PRODUCT SPECIFICATIONS

220V-240V~, 50-60Hz, 2200W

After connecting to the power supply, the appliance enters off mode in less than 1 minute. The power consumption in off mode is 0.3W.

EN

SUPPORT AND SPARE PARTS

For support please visit us at **wilfa.com**, and see our customer service/support page. Here you will find frequently asked questions, spare parts, tips and tricks and all our contact information.

RECYCLABILITY



This marking indicates that this product should not be disposed with other household wastes throughout the EU. To prevent possible harm to the environment or human health from uncontrolled waste disposal, recycle it responsibly to promote the sustainable reuse of material resources. To return your used device, please use the return and collection systems or contact the retailer where the product was purchased. They can take this product for environmentally safe recycling free of charge.

NO

NO

INNHold

- 20 VIKTIGE SIKKERHETSANVISNINGER
- 23 PRODUKTOVERSIKT – OVN
- 23 PRODUKTOVERSIKT – BETJENINGSPANEL
- 24 PRODUKTOVERSIKT – IKONER
- 24 FØR FØRSTE GANGS BRUK
- 25 FORHÅNDSINNSTILTE PROGRAMMER
- 26 BRUK
- 26 INNSTILLING AV MINNE
- 27 RENGJØRING OG VEDLIKEHOLD
- 28 TIPS OG TRIKS
- 29 FEILSØKING
- 30 GARANTI
- 31 PRODUKTSPEKIFIKASJONER
- 31 SUPPORT OG RESERVEDELER
- 31 RESIRKULERING

VIKTIGE SIKKERHETSANVISNINGER

NO

- Les denne bruksanvisningen nøye før du tar apparatet i bruk, og ta vare på den til senere bruk.
- Sørg for at spenningen i stikkontakten er den samme som indikert på apparatets merkeplate.
- For å redusere faren for elektrisk støt. Dekk aldri støpselet, ledningen, eller motorenheten i vann eller noen annen væske.
- Trekk støpselet ut av stikkontakten når apparatet ikke er i bruk samt før rengjøring. La apparatet kjøle av før det rengjøres eller lagres.
- Trekk aldri strømledningen ut etter ledningen. Ta fatt i støpslet og dra det ut.
- Hvis det benyttes reservedeler eller tilbehør som ikke er anbefalt av produsenten, kan det føre til brann, elektrisk sjokk eller andre personskader.
- Må ikke brukes ute eller til kommersielle formål.
- Ikke bruk dette apparatet til andre formål enn det er ment til.
- Ikke la strømledningen henge over kanten av et bord eller en kjøkkenbenk, eller berøre varme overflater.
- Må ikke plasseres på eller nær varm gass eller elektriske plater, mikrobølgeovner eller i en oppvarmet ovn. Benyttes kun på et varmebestandig, flatt underlag.

- Man må være svært forsiktig når man flytter apparater som inneholder varm mat eller olje.
- Ved bruk av dette apparatet, er det viktig at det er god plass rundt det, slik at det blir god luftsirkulasjon.
- Apparatet må ikke stå uten oppsyn når det er i bruk.
- Sørg for at det ikke er brennbare materialer i nærheten av apparatet når det er i bruk, som gardiner, papir, plast osv.
- Produktet kan brukes av barn fra 8 år og oppover, samt personer med nedsatte fysiske, sansemessige eller mentale evner, eller mangel på erfaring og kunnskap, hvis de er under tilsyn eller har fått anvisninger om sikker bruk av produktet og er klar over farene forbundet med bruken. Ikke la barn leke med apparatet. Rengjøring og vedlikehold skal ikke utføres av barn under 8 år med mindre de er under tilsyn.
- Oppbevar apparatet og ledningen utilgjengelig for barn under 8 år.
- Hvis strømledningen er ødelagt, må den skiftes av produsenten, en servicetekniker eller lignende kvalifisert person for å unngå farlige situasjoner.
- Apparatet får ikke brukes med en ekstern timer eller et eget fjernkontrollsystem.
- Overflaten blir varm under bruk og må ikke berøres.

NO

NO

- Dette apparatet er beregnet på bruk i husholdninger og lignende bruksområder som:
 - personalkjøkken i butikker, kontorer og andre arbeidsmiljøer;
 - gårdshus;
 - av kunder på hoteller, moteller og andre boligmiljøer;
 - bed and breakfast-miljøer.

PRODUKTOVERSIKT – OVN

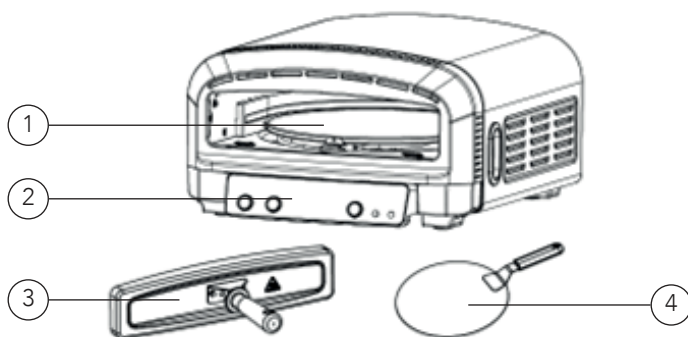

- | | |
|--------------------|---------------|
| 1. Pizzastein | 3. Ovnsdør |
| 2. Betjeningspanel | 4. Pizzaspade |

NO



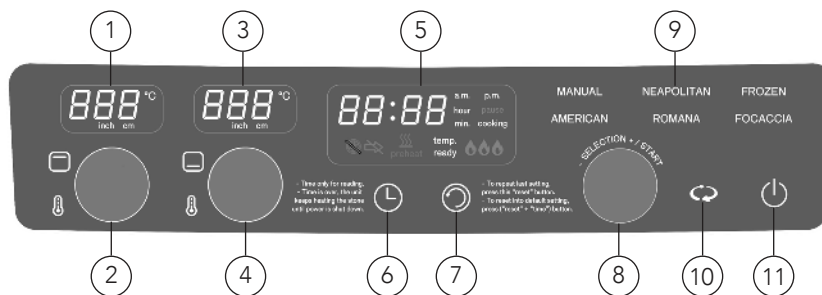

PRODUKTOVERSIKT – BETJENINGSPANEL



- | | |
|--|---------------------------------|
| 1. Temperaturdisplay for øvre varmeelement | 5. Funksjonsdisplay |
| 2. Temperaturjusteringshjul for øvre varmeelement | 6. Knapp for justering av tid* |
| 3. Temperaturdisplay for nedre varmeelement | 7. Nullstillingsknapp |
| 4. Temperaturjusteringshjul for nedre varmeelement | 8. Funksjonsvelger |
| | 9. Forhåndsinnstilte programmer |
| | 10. Rotasjonsknapp |
| | 11. Av/på-knapp |

* For tidsuret (6) er tiden bare til referanse. Når tidsuret når null, fortsetter apparatet å fungere til det ikke er noen aktivitet på 25 minutter, eller det slås av manuelt.

PRODUKTOVERSIKT – IKONER

Symbol	Beskrivelse
	Ikke legg mat i pizzaovnen.
	Apparatet varmes opp. Tid og temperatur kan ikke justeres.
	Forvarmingen er avsluttet og ønsket temperatur er nådd.
	Varmeelementene er på.

NO

FØR FØRSTE GANGS BRUK

- Fjern og kast alt emballasjemateriale, kampanjeetiketter og tape fra apparatet.
- Ta alt tilbehøret ut av emballasjen og les bruksanvisningen nøye. Vær spesielt oppmerksom på de operative instruksjonene, advarslene og viktige sikkerhetstiltak for å unngå personskade eller skade på eiendom.
- Vi anbefaler å plassere pizzasteinen på innsiden og sette ovnsdøren på apparatet. Kjør deretter ovnen på maksimal temperatur i 10 minutter uten å legge mat i ovnen. Denne prosessen bidrar til å eliminere eventuelle emballasjerester eller luktspor, noe som gir sikker og optimal ytelse.
- Det er normalt at det oppstår røyk og lukt under første gangs bruk. Dette skyldes det beskyttende belegget på varmeelementenes overflate. Dette vil avta og til slutt forsvinne ved regelmessig bruk.
- Påse at området er godt ventilert.

FORHÅNDSINNSTILTE PROGRAMMER

Apparatet er utstyrt med forhåndsinnstilte programmer med standardinnstillinger for tid og temperatur. Du kan tilpasse disse innstillingene etter dine ønsker for å oppnå optimale tilberedningsresultater.

Funksjon	Bruker-anmerkning	Temperatur (topp/bunn °C)	Tid	Pizzatype
Manuell	Tilpass tid og temperatur for personlig tilberedningsopplevelse.	350/350	4 min	Din egen
Neapolitan	Designet for klassisk napolitansk pizza.	450/400	1 min 30 s	Napolitansk stil
Frosset	Perfekt til frosne pizzaer kjøpt i butikk.	230/250	15 min	Butikkjøpt frossen pizza
American	Ideell for tynne pizzaer (1,5 cm tykke).	350/350	5 min 30 s	Siciliansk pizza
Romana	Utviklet for svært tynne pizzaer (0,3-0,5 cm tykke).	300/300	6 min.	Romersk pizza
Focaccia	Egnet for tykke pizzaer (3-4 cm tykke).	230/230	20 min.	Pizza barese, focaccia, Chicago, Detroit

NO

Merk: Tin den frosne pizzaen på benkeplaten i 5-10 minutter før du setter den inn i ovnen. Dette er for å hindre at pizzasteinen sprekker på grunn av store temperaturendringer.

BRUK

TRINN 1: SRU PÅ

- Plasser pizzasteinen jevnt på risten.
- Trykk på strøm (11) og rotasjon (10).
- Kontroller at steinen roterer jevnt.

TRINN 2: VELG PROGRAM OG STILL INN TEMPERATUR

- Drei funksjonsvelgeren (8) for å velge et program.
- Juster temperaturen med temperaturvelgeren (2/4) om nødvendig.
- Trykk på hjulet (8) igjen for å bekrefte, og pizzaovnen starter.

NO

TRINN 3: FORVARMING

- Pizzaovnen forvarmes i ca. 15 minutter før den har nådd ønsket temperatur.
- Under forvarming kan ikke tids- og temperaturinnstillingene justeres.
- Et forvarmingsikon på displayet indikerer forvarming.
- Ikke sett inn mat under forvarming.

Merk: Døren blir svært varm under forvarming og bruk. Håndter alltid døren forsiktig for å unngå brannskader.

TRINN 4: STILL INN TIDEN OG SETT INN PIZZAEN

- Trykk på knappen for tidsinnstilling (6) og juster tiden med funksjonshjulet (8).
- Trykk på funksjonsvelgeren (8) for å starte nedtellingen.

Merk: Tidsuret er kun ment som referanse. Når tiden er ute, fortsetter apparatet å gå til det stoppes manuelt eller etter 25 minutter uten aktivitet.
- Plasser pizzaen midt på steinen for jevn steking. Hvis du er nybegynner, anbefaler vi at du stopper den roterende steinen når du setter inn pizzaen.
- Det anbefales å overvåke maten nøye under tilberedningen, da maten lett kan brenne seg ved høye temperaturer.

TRINN 5: FERDIG STEKT

- Ta pizzaen ut av apparatet med pizzaspaden.
- La den rykende varme pizzaen avkjøles litt før du skjærer den i skiver.

INNSTILLING AV MINNE

Dette apparatet er utstyrt med en automatisk minnefunksjon:

- Når du har stilt inn tid og temperatur og brukt apparatet, lagres de nye innstillingene automatisk og overskriver de forrige.
- Disse innstillingene vises neste gang du trykker på tilbakestillingsknappen

eller under neste oppstart.

Slik gjenoppretter du standardinnstillingene for tid og temperatur:

- Hold knappene for nullstilling (7) og tid (6) inne samtidig i 3 sekunder.

RENGJØRING OG VEDLIKEHOLD

- Produktet skal rengjøres etter hver gang det har vært i bruk.
- Deler eller tilbehør må ikke vaskes i oppvaskmaskin.
- All rengjøring og vedlikehold skal kun utføres når apparatet er avkjølt og støpselet er trukket ut av stikkontakten.

NO

RENGJØRING

1. Fjern alt tilbehør fra apparatet.
2. Rengjør hovedenheten og kontrollpanelet med en lett fuktet klut. Unngå overdreven fuktighet.
3. Skyll pizzaspaden og ovnsdøren med vann og tørk dem før oppbevaring.

RENGJØRING AV PIZZASTEIN

Det er helt normalt at pizzasteinen blir mørkere, og det vil oppstå flekker med bruk.

1. Skrap bort brente biter med en plast- eller metallskrape. En stiv børste kan hjelpe mot flekker.
2. Bruk en lett fuktet klut til å tørke forsiktig av steinen.
3. For gjenstridige flekker blander du like deler bakepulver og vann til en pasta. Påfør på flekken, la virke og skyll med vann.
4. Oppbevar pizzasteinen på et tørt eller varmt sted for å unngå fuktskader.

PLEIE AV PIZZASTEIN

- Unngå å utsette steinen for store temperaturendringer. Dette kan føre til at steinen sprekker.
 - Ikke plasser frossen mat på pizzasteinen.
 - Ikke legg en kald pizzastein i en varm ovn.
 - Ikke avkjøl steinen med vann mens den fortsatt er varm.
- Ikke bruk pizzasteinen over åpen ild.
- Behandle pizzasteinen forsiktig. Den er skjør og kan gå i stykker hvis den utsettes for støt eller faller ned.
- Hvis du rengjør steinen med vann, må du sørge for at den er helt tørr før du bruker den igjen. Fuktigheten kan føre til at den sprekker.

ETTER BRUK

Viften i ovnen vil gå i omtrent 15 minutter etter bruk for å kjøle ned enheten.

Protective Device System (PDS) forhindrer fuktoppbygging ved automatisk å kjøre viften i 15 minutter hver 18. time når ovnen er tilkoblet, men ikke i bruk.

Selv om vi anbefaler å koble fra ovnen under rengjøring eller ved lengre pauser, bidrar PDS-systemet til å beskytte de interne komponentene dersom den forblir tilkoblet strøm.

NO

TIPS OG TRIKS

- Hvis du bruker store ferske grønnsaker, kjøtt eller sjømat, anbefales det å bytte til det amerikanske pizzaprogrammet, da disse ingrediensene krever lengre tilberedningstid.
- For store frosne grønnsaker, kjøtt eller sjømat, bruk frossen pizza-programmet, siden frosne ingredienser krever lengre tilberedningstid.
- Når du tilbereder dyp pizza, må du være oppmerksom på tykkelsen når du baker den, da den kan heve seg og berøre øvre varmeelement og bli brent.

FEILSØKING

Problem	Mulige årsaker og løsninger
Pizzaen er understekt eller ikke jevnt stekt.	<ul style="list-style-type: none"> • Tilberedningstid eller temperatur var kanskje ikke tilstrekkelig. • For mange ingredienser på pizzaen. • Forvarmingstiden var kanskje ikke lang nok. • Pizzaen var kanskje ikke sentrert på steinen. • Steinen roterte kanskje ikke riktig under tilberedningen. • Juster tid og temperatur om nødvendig. Sett pizzaen tilbake inn i apparatet i noen sekunder til om nødvendig. • Overvåk tilberedningsprosessen nøye for å unngå oversteiking.
Bør jeg sette inn pizzaen før eller etter forvarming?	<ul style="list-style-type: none"> • Når "temperaturen er klar"-ikonet vises (men ikke forvarmingsikonet), du kan sette pizzaen inn i ovnen. • Ikke sett pizzaen inn i ovnen før forvarmingen er fullført.
Apparatet fungerer ikke eller varmes ikke opp.	<p>Strømledningen er kanskje ikke satt riktig inn, eller stikkkontakten kan være defekt.</p> <ul style="list-style-type: none"> • Kontroller at strømledningen er satt ordentlig i og prøv en annen stikkontakt. • Trykk på av/på-knappen for å kontrollere om den lyser. <p>Apparatet kan være overopphetet etter langvarig bruk.</p> <ul style="list-style-type: none"> • Hvis den blir overopphetet, slår apparatet seg automatisk av av sikkerhetsmessige årsaker.
Apparatet produserer røyk når det er slått på.	<p>Mat kan ha kommet i kontakt med varmeelementet.</p> <ul style="list-style-type: none"> • Slå av apparatet og flytt maten slik at den ikke er i kontakt med varmeelementet. Hvis røyken fortsetter, må du stoppe prosessen umiddelbart og la apparatet avkjøles før du varmer det opp igjen.

NO



NO

GARANTI

Wilfa gir 5 års garanti på dette produktet fra kjøpsdatoen. Garantien dekker produksjonsfeil eller defekter som oppstår i garantiperioden. Kjøpskvitningen fungerer som bevis overfor forhandleren ved eventuelle garantikrav.

Garantien gjelder kun for produkter som er kjøpt og brukt i privathusholdning. Garantien gjelder ikke hvis produktet brukes kommersielt. Garantien gjelder ikke hvis produktet misbrukes, ved uaktsom bruk eller hvis du ikke følger instruksjonene fra Wilfa, eller ved uautoriserte modifikasjoner og reparasjoner. Garantien dekker heller ikke normal bruksslitasje på produktet, misbruk, mangel på vedlikehold, bruk av feil elektrisk spenning eller:

- Overbelastning av produktet
- Vanlige slitedeler
- Deler som må skiftes ut regelmessig (f.eks. filter, batteri osv.)

Bruksanvisningen er også tilgjengelig på nettstedet vårt: wilfa.no

PRODUKTSPEKIFIKASJONER

220V-240V~, 50-60Hz, 2200W

Etter tilkobling til strømforsyningen går apparatet i av-modus på under ett minutt. Strømforbruket i av-modus er 0,3 W.

SUPPORT OG RESERVEDELER

Trenger du support, ber vi deg gå inn på **wilfa.no** og finne kundeservice-/supportsidene. Her finner du vanlige spørsmål, reservedeler, tips og råd samt alle kontaktopplysninger.

NO

RESIRKULERING



Dette merket betyr at produktet ikke må kastes i vanlig husholdningsavfall i EØS-området. For å unngå skade på miljø og mennesker er det viktig at produktet blir resirkulert på en ansvarlig måte. Lever produktet til en miljøstasjon eller ta kontakt med butikken der du kjøpte det. De kan ta seg av produktet for gjenvinning helt kostnadsfritt.

SE

SE

INNEHÅLL

- 34 VIKTIGA SÄKERHETSANVISNINGAR
- 37 PRODUKTÖVERSIKT – UGN
- 37 PRODUKTÖVERSIKT – KONTROLLPANEL
- 38 PRODUKTÖVERSIKT – IKONER
- 38 FÖRE FÖRSTA ANVÄNDNINGEN
- 39 FÖRINSTÄLLDA PROGRAM
- 40 ANVÄNDNING
- 40 INSTÄLLNINGSMINNE
- 41 RENGÖRING OCH UNDERHÅLL
- 42 TIPS OCH TRICKS
- 43 FELSÖKNING
- 44 GARANTI
- 45 PRODUKTSPECIFIKATIONER
- 45 SUPPORT OCH RESERVDELAR
- 45 ÅTERVINNINGSBARHET

VIKTIGA SÄKERHETSANVISNINGAR

SE

- Läs igenom den här bruksanvisningen före användning och spara den för framtida referens.
- Kontrollera att de elektriska specifikationer som finns på märkplåten överensstämmer med strömförsörjningen där apparaten ska användas.
- Skydda mot risk för elstöt. Sänk aldrig ner elkabeln, stickkontakten eller apparaten i vatten eller annan vätska.
- Dra ut apparatens stickkontakt ur eluttaget om den inte ska användas och innan rengöring. Låt apparaten stå framme och svalna före rengöring eller förvaring.
- Dra aldrig i kabeln när apparaten ska kopplas från eluttaget, utan ta tag i stickkontakten och dra ut den.
- Använd enbart reservdelar och tillbehör som rekommenderas av tillverkaren för att undvika risk för brand, elstötar och personskador.
- Apparaten är inte lämplig att använda utomhus eller för kommersiellt syfte.
- Använd produkten enbart för den avsedda användningen.
- Låt inte elkabeln hänga ner över kanter på bord/ bänkskivor eller röra vid varma ytor.
- Placera inte apparaten på eller i närheten av

varma gas- eller elvärmare , uppvärmda ugnar eller mikrovågsugnar. Använd den enbart på en värmetålig, plan yta.

- Tillämpa yttersta försiktighet när anordningar som innehåller varma livsmedel eller matoljor flyttas.
- Vid användningen måste det finnas tillräckligt med fritt utrymme för luftcirkulation både ovanför och runtom apparaten.
- Lämna aldrig apparaten utan uppsikt när den är igång.
- Se till att det inte finns lättantändliga material i närheten av apparaten när den används, såsom gardiner, papper, plast osv.
- Denna produkt kan användas av barn från 8 års ålder eller äldre och av personer med nedsatt fysisk, sensorisk eller kognitiv förmåga, samt personer med bristande erfarenhet och kunskap, om de övervakas eller instrueras beträffande en säker användning av produkten och förstår de risker som är förknippade med användningen. Låt aldrig barn leka med apparaten. Rengöring och underhåll får inte utföras av barn, såvida de inte är över 8 år och under uppsikt.
- Se till att apparaten och dess kabel alltid är utom räckhåll för barn under 8 år.
- Av säkerhetsskäl måste en skadad nätkabel bytas ut av tillverkaren, dennes servicerepresentant eller

SE

motsvarande.

- Den här apparaten är inte avsedd att användas med extern timer eller separata fjärrstyrningssystem.
- Undvik att röra vid apparatens yta under användningen eftersom den blir het.
- Denna apparat är avsedd att användas i hushåll och liknande tillämpningar såsom:
 - personalkök i butiker, kontor och andra arbetsmiljöer;
 - bondgårdar;
 - av kunder på hotell, motell och andra bostadsmiljöer;
 - bed and breakfast-miljöer.

SE

PRODUKTÖVERSIKT – UGN

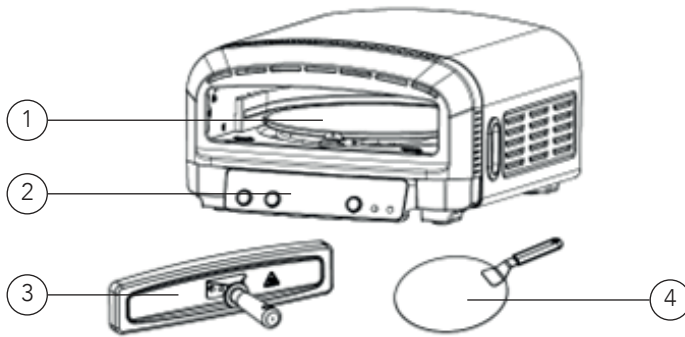

- | | |
|------------------|---------------|
| 1. Pizzasten | 3. Ugnslucka |
| 2. Kontrollpanel | 4. Pizzaspade |

SE



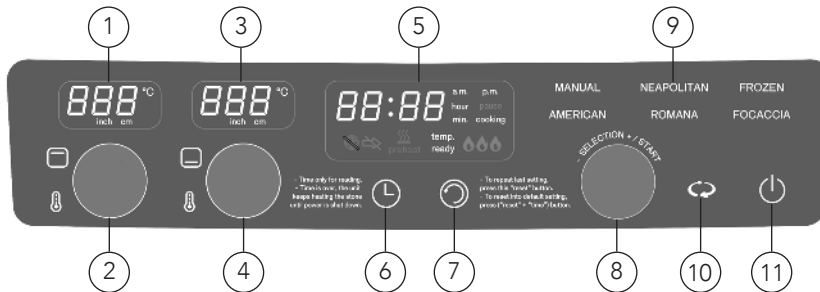

PRODUKTÖVERSIKT – KONTROLLPANEL



- | | |
|---|-------------------------|
| 1. Temperaturdisplay för övervärme | 6. Timer* |
| 2. Vred för temperaturjustering av övre värmare | 7. Återställningsknapp |
| 3. Temperaturdisplay för undervärme | 8. Funktionsvred |
| 4. Vred för temperaturjustering av undervärme | 9. Förinställda program |
| 5. Funktionsdisplay | 10. Rotationsknapp |
| | 11. Strömbrytare |

* När det gäller timern (6) är tidsinställningen endast vägledande. När timern når noll fortsätter apparaten att vara i drift tills ingen aktivitet har registrerats på 25 minuter – eller tills den stängs av manuellt.

PRODUKTÖVERSIKT – IKONER

Symbol	Beskrivning
	Lägg inte in mat i pizzaugnen.
	Apparaten värms upp. Tid och temperatur kan inte justeras.
	Förvärmningen är klar och önskad temperatur har uppnåtts.
	Över- och undervärme är på.

SE

FÖRE FÖRSTA ANVÄNDNINGEN

- Ta bort och kassera allt förpackningsmaterial, etiketter och tejp innan du använder apparaten.
- Plocka ur alla tillbehör ur förpackningen och läs bruksanvisningen noggrant. Var extra uppmärksam när det gäller säkerhetsanvisningar, varningar och instruktioner för att undvika skador.
- Vi rekommenderar att du placerar pizzastenen i ugnen och sätter ugnsluckan på plats. Kör ugnen på högsta temperatur i 10 minuter – utan mat. Denna process bränner bort eventuella rester från tillverkningen och ger bästa möjliga prestanda.
- Det är helt normalt att det uppstår lite rök och lukt vid första användningen. Det beror på skyddsbeläggningen på värmeelementens yta. Lukten försvinner gradvis vid fortsatt användning.
- Använd pizzaugnen i ett välventilerat utrymme.

FÖRINSTÄLLDA PROGRAM

Apparaten har flera färdiga program med förinställd tid och temperatur. Du kan justera inställningarna själv för att få perfekt resultat, varje gång.

Funktion	Användar- anmärkning	Temperatur (över/under °C)	Tid	Pizzastil/-typ
Manuell	Justera tid och temperatur efter din smak – för en skraddarsydd upplevelse.	350/350	4 min	Din egen stil
Napoli- tansk	Utformad för klassisk napolitansk pizza.	450/400	1 min 30 s	Napolitansk stil
Fryst	Perfekt för fryspizzor.	230/250	15 min	Butiksköpt fryspizza
Ameri- kansk	Perfekt för tunna pizzor (1,5 cm tjocka).	350/350	5 min 30 s	Siciliansk pizza
Romersk	Utformad för mycket tunna pizzor (tjocklek 0,3-0,5 cm).	300/300	6 min	Romersk pizza
Focaccia	Lämplig för tjocka pizzor (tjocklek 3-4 cm).	230/230	20 min	Pizza barese, focaccia, Chicago, Detroit

SE

Obs! Tina fryspizzan på köksbänken i 5–10 minuter innan du sätter in den i ugnen. Detta minskar risken för att pizzastenen spricker på grund av kraftiga temperaturväxlingar.

ANVÄNDNING

STEG 1: PÅ (ON):

- Placera pizzastenen jämnt på gallret.
- Tryck på strömbrytare (11) och rotationsknapp (10).
- Kontrollera att stenen roterar jämnt.

STEG 2: VÄLJ PROGRAM OCH STÄLL IN TEMPERATUR

- Vrid funktionvredet (8) för att välja program.
- Justera vid behov temperaturen med temperaturvredet (2/4).
- Tryck på vredet (8) igen för att bekräfta – pizzaugnen startar.

SE

STEG 3: FÖRVÄRMNING

- Pizzaugnen förvärms i cirka 15 minuter tills önskad temperatur uppnåtts.
- Tid och temperatur kan inte justeras under förvärmningen.
- En ikon på displayen visar att ugnen förvärms.
- Sätt inte in maten under förvärmningen.

Obs! Luckan blir mycket varm under förvärmning och användning. Hantera alltid luckan med försiktigt för att undvika brännskador.

STEG 4: STÄLL IN TID OCH SÄTT IN PIZZAN

- Tryck på timern (6) och justera tiden med funktionsvredet (8).
- Tryck på funktionsvredet (8) för att starta nedräkningen.
Obs! Timern är endast vägledande. När tiden har löpt ut fortsätter ugnen att vara igång tills du stänger av den manuellt eller efter 25 minuters inaktivitet.
- Placera pizzan i mitten av pizzastenen för jämn gräddning. Om du är nybörjare rekommenderar vi att du pausar rotationen när du sätter in pizzan.
- Håll ett öga på tillagningen – maten kan lätt brännas snabbt vid höga temperaturer.

STEG 5: NÄR PIZZAN ÄR KLAR

- Ta ut pizzan ur ugnen med pizzaspaden.
- Låt den heta pizzan svalna lite innan du skär den i bitar.

INSTÄLLNINGSMINNE

Apparaten har en automatisk minnesfunktion:

- När du har ställt in tid och temperatur och använt ugnen sparas inställningarna automatiskt och ersätter de tidigare.
- Inställningarna visas nästa gång du trycker på återställningsknappen eller

startar pizzaugnen.

För att återställa fabriksinställningarna för tid och temperatur:

- Håll in återställningsknappen (7) och tidsknappen (6) samtidigt i 3 sekunder.

RENGÖRING OCH UNDERHÅLL

- Rengör apparaten efter varje användningstillfälle.
- Rengör inte basenheten eller tillbehören i diskmaskin.
- Se till att apparaten har svalnat och är urkopplad innan du rengör den.

RENGÖRING

1. Ta bort alla tillbehör från apparaten.
2. Torka av basenheten och kontrollpanelen med en lätt fuktad trasa. Undvik överdriven fukt.
3. Skölj pizzaspade och ugnslucka med vatten och torka dem före förvaring.

SE

RENGÖRING AV PIZZASTEN

Det är helt normalt att stenen mörknar och får fläckar vid användning.

1. Skrapa bort brända rester med plast- eller metallskrapa. En styv borste kan användas mot fläckar.
2. Torka av stenen försiktigt med en lätt fuktad trasa.
3. För envisa fläckar – blanda bakpulver och vatten till en pasta. Applicera pastan på fläcken, låt verka och skölj av.
4. Förvara stenen torrt och gärna varmt för att undvika fuktskador.

SKÖTSEL AV PIZZASTEN

- Undvik att utsätta pizzastenen för extrema temperaturförändringar. Sådana kan få stenen att spricka.
 - Lägg inte fryst mat direkt på stenen.
 - Sätt inte in en kall pizzasten i en het ugn.
 - Kyl inte stenen med vatten när den är varm.
- Använd inte pizzastenen över öppen låga.
- Hantera pizzastenen varsamt. Den är ömtålig och kan gå sönder om den utsätts för stötar eller fall.
- Om stenen rengörs med vatten, se till att den är helt torr innan nästa användning. Fukten kan göra att stenen spricker.

EFTER ANVÄNDNING

Ugnens fläkt körs i cirka 15 minuter efter användning för att kyla enheten.

Protective Device System (PDS) förhindrar fuktupbyggnad genom att automatiskt köra fläkten i 15 minuter var 18:e timme när ugnen är ansluten men inte används.

Även om vi rekommenderar att koppla ur ugnen vid rengöring eller längre pauser, hjälper PDS-systemet till att skydda de interna komponenterna om den förblir ansluten.

TIPS OCH TRICKS

SE

- Vid tillagning av färska grönsaker, kött eller skaldjur i stora bitar – välj programmet för amerikansk pizza. Dessa ingredienser kräver längre tillagningstid.
- För frysta grönsaker, kött eller fisk och skaldjur i stora bitar, använd programmet för fryst pizza eftersom frysta ingredienser kräver längre tillagningstid.
- När du tillagar deep dish-pizza ska du vara uppmärksam på dess tjocklek när du gräddar den, eftersom den kan jäsa upp och komma i kontakt med det övre värmeelementet och bränna vid.

FELSÖKNING

Problem	Möjlig orsak och åtgärd
Pizzan är inte genomgräddad eller ojämnt gräddad.	<ul style="list-style-type: none"> • För kort tillagningstid eller för låg temperatur. • För mycket topping på pizzan. • För kort förvärmningstid. • Pizzan kan ligga felplacerad på stenen • Stenen kanske inte roterar som den ska. • Justera vid behov tillagningstid och temperatur. Lägg tillbaka pizzan i ugnen några sekunder till. • Håll noga koll på tillagningen för att undvika att pizzan bränns.
Ska pizzan läggas in före eller efter förvärmningen?	<ul style="list-style-type: none"> • Om Temp. Ready-ikonen visas (men inte Preheat-ikonen), kan du sätta in pizzan i ugnen. • Sätt inte in pizzan innan förvärmningen är klar.
Apparaten fungerar inte eller värms inte upp.	<p>Kanske är nätsladden inte ordentligt ansluten eller så är det fel på eluttaget.</p> <ul style="list-style-type: none"> • Kontrollera att nätsladden är ordentligt ansluten och prova ett annat uttag. • Tryck på strömbrytaren för att kontrollera om den tänds. <p>Apparaten kan ha överhettats efter längre tids användning.</p> <ul style="list-style-type: none"> • Om apparaten har överhettats stängs den av automatiskt av säkerhetsskäl.
Apparaten avger rök när den är igång.	<p>Mat kan ha kommit i kontakt med värmeelementet.</p> <ul style="list-style-type: none"> • Stäng av apparaten och placera om maten så att den inte kommer i kontakt med värmeelementet. Om det fortsätter ryka – avbryt tillagningen genast, låt apparaten svalna innan du använder den igen.

SE



GARANTI

SE

Wilfa ger en garanti på fem (5) år på denna produkt från och med inköpsdatum. Garantin täcker tillverkningsfel eller defekter som uppstår under garantiperioden. Ditt inköpskvitto fungerar som bevis gentemot återförsäljaren om du åberopar garanti.

Garantin gäller endast produkter som köps och används för privat bruk, för normala hushållsändamål. Garantin gäller inte om produkten används för kommersiella ändamål. Garantin gäller inte om produkten används felaktigt eller oaktsamt, om du underlåter att följa Wilfas anvisningar, om produkten har modifierats eller om reparation har utförts av en icke auktoriserad person/verkstad. Garantin omfattar vidare inte fel som uppstår till följd av normalt slitage, felaktig användning, bristande underhåll eller felaktig elektrisk spänning eller:

- Överbelastning av produkten
- Delar som normalt slits
- Delar som du kan förvänta dig ska bytas ut regelbundet (t.ex. filter, batteri)

Bruksanvisningen finns även på vår hemsida wilfa.se

PRODUKTSPECIFIKATIONER

220V-240V~, 50-60Hz, 2200W

Efter att apparaten anslutits till strömförsörjningen går den avstängd på mindre än 1 minut. Strömförbrukningen i avstängt läge är 0,3 W.

SUPPORT OCH RESERVDELAR

För support besök oss på **wilfa.se** och se vår kundservice-/support sida. Här hittar du svar på vanliga frågor, reservdelar, tips och tricks och all vår kontaktinformation.

ÅTERVINNINGSBARHET



Denna märkning anger att produkten inte får kastas med vanligt hushållsavfall inom EU. För att förhindra skador på miljö och människor ska produkten lämnas in och återvinnas i enlighet med gällande miljöbestämmelser. Den uttjänta produkten kan lämnas på angivna återvinningsanläggningar eller lämnas till din lokala återförsäljare. Där kan du lämna produkten för miljövänlig återvinning gratis.

SE

DK

INDHOLD

- 48 VIGTIGE SIKKERHEDSANVISNINGER
- 51 PRODUKTOVERSIGT – OVN
- 51 PRODUKTOVERSIGT – KONTROLPANEL
- 52 PRODUKTOVERSIGT – IKONER
- 52 FØR IBRUGTAGNING
- 53 FORUDINDSTILLEDE PROGRAMMER
- 54 BRUG
- 54 INDSTILLING AF HUKOMMELSE
- 55 RENGØRING OG VEDLIGEHOLDELSE
- 56 TIPS OG TRICKS
- 57 FEJLFINDING
- 58 GARANTI
- 59 PRODUKTSPECIFIKATIONER
- 59 SUPPORT OG RESERVEDELE
- 59 GENANVENDELIGHED

DK

VIGTIGE SIKKERHEDSANVISNINGER

- Læs denne vejledning omhyggeligt inden brug, og gem den til fremtidig reference.
- Sørg for, at spændingen i din strømforsyning er den samme som anført på apparatets mærkeplade.
- Reducer risikoen for elektrisk stød. Undgå at nedsænke ledningen, stikket eller apparatet i vand eller nogen anden væske.
- Træk stikket ud, når apparatet ikke er i brug og før rengøring. Lad apparatet køle af, før det rengøres og sættes væk.
- Tag aldrig stikket ud af stikkontakten ved at trække i ledningen. Tag i stedet fat på stikket, og træk det ud af kontakten for at afbryde strømtilførslen.
- Brug af udskiftningsdele eller tilbehør, der ikke er anbefalet af fabrikanten, kan medføre brand, elektrisk stød eller skader.
- Må ikke bruges udendørs eller til kommercielle formål.
- Undlad at bruge dette apparat til andre formål end det, det er skabt til.
- Lad ikke ledningen hænge ud over kanten af bordet/bordpladen eller komme i kontakt varme ting.
- Må ikke placeres på eller i nærheden af gas- eller el-kogeplader, en opvarmet ovn eller en mikroovn.

DK

Må kun bruges på et varmebestandigt, fladt underlag.

- Udvis stor varsomhed ved flytning af ethvert apparat, der indeholder varme fødevarer eller fedtstoffer.
- Sørg for rigelig plads og ventilation omkring alle sider af dette apparat under brug.
- Efterlad ikke apparatet uden opsyn under brug.
- Sørg for, at der ikke befinder sig brændbare materialer som gardiner, papir, plastik osv. i nærheden af apparatet under brug.
- Apparatet må benyttes af børn fra 8 år og personer med begrænsede fysiske, sensoriske eller mentale evner eller mangel på erfaring og viden, hvis de er under opsyn eller har fået vejledning i brug af produktet på en sikker måde og forstår den risiko, der er forbundet hermed. Børn må ikke lege med apparatet. Rengøring og vedligeholdelse må ikke foretages af børn, medmindre de er over 8 år og er under opsyn.
- Apparat og ledning skal opbevares utilgængeligt for børn, der er yngre end 8 år.
- Hvis strømledningen er beskadiget, skal den udskiftes af producenten, en fagmand eller lignende kvalificerede personer for at undgå farlige situationer.

DK

- Dette apparat er ikke beregnet til brug sammen med en ekstern timer eller et separat fjernbetjeningssystem.
- Overfladen bliver varm under brug og må ikke berøres.
- Dette apparat er beregnet til brug i husholdninger og lignende anvendelser såsom:
 - personalekøkkener i butikker, kontorer og andre arbejdsmiljøer;
 - gårdhuse;
 - af kunder på hoteller, moteller og andre boliglignende miljøer;
 - bed and breakfast-lignende miljøer.

DK

PRODUKTOVERSIGT – OVN

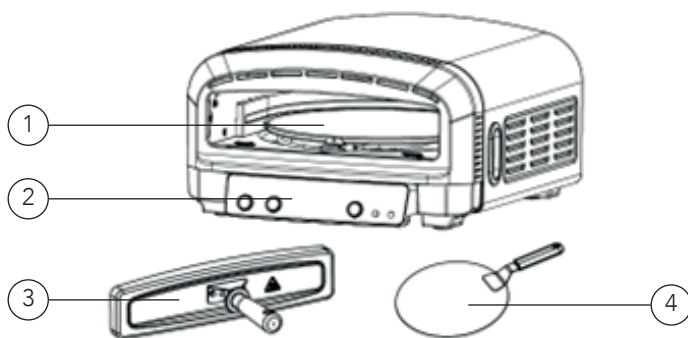

1. Pizzasten
2. Kontrolpanel

3. Ovnlåge
4. Pizzaspade

PRODUKTOVERSIGT – KONTROLPANEL

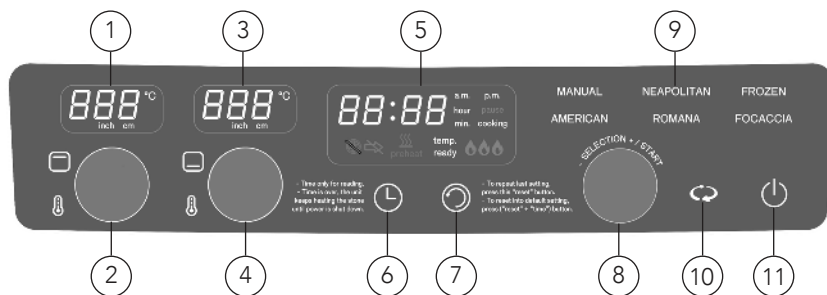

1. Temperaturdisplay for øverste varmeelement
2. Drejeknap til temperaturjustering af øverste varmeelement
3. Temperaturdisplay for nederste varmeelement
4. Drejeknap til temperaturjustering af nederste varmeelement

5. Funktionsdisplay
6. Knap til indstilling af ur*
7. Reset-knap
8. Funktionsknap
9. Forudindstillede programmer
10. Drejeknap
11. Power-knap

* For timeren (6) er tiden kun til reference. Når timeren når nul, fortsætter apparatet med at køre, indtil der ikke er nogen aktivitet i 25 minutter, eller det slukkes manuelt.

DK

PRODUKTOVERSIGT – IKONER

Ikon	Beskrivelse
	Sæt ikke madvarer i pizzaovnen.
	Apparatet varmer op. Tid og temperatur kan ikke justeres.
	Opvarmningen er afsluttet, og den ønskede temperatur er nået.
	Varmeelementerne er tændt.

DK

FØR IBRUGTAGNING

- Fjern og bortskaf alt emballagemateriale, reklameetiketter og tape fra apparatet.
- Tag alt tilbehør ud af emballagen, og læs vejledningen omhyggeligt. Vær særligt opmærksom på brugervejledning, advarsler og vigtige sikkerhedsforanstaltninger for at undgå skade på personer eller ting.
- Vi anbefaler, at pizzastenen anbringes i ovnen og ovnlågen sættes på apparatet. Lad derefter ovnen køre på maksimal temperatur i 10 minutter uden mad i ovnen. Denne proces hjælper med at fjerne eventuelle emballagerester eller lugtspor og giver en sikker og optimal ydeevne.
- Det er normalt, at der opstår røg og lugt første gang ovnen er tændt. Det skyldes den beskyttende belægning på varmeelementerne. Det aftager, og med tiden forsvinder det helt ved regelmæssig brug.
- Sørg for god udluftning.

FORUDINDSTILLEDE PROGRAMMER

Apparatet har forudindstillede programmer med standardindstillinger for tid og temperatur. Du kan justere disse indstillinger efter ønske for at opnå optimale tilberedningsresultater.

Funktion	Brugerbemærkninger	Temperatur (top/bund °C)	Tid	Pizzatype
Manuelt	Tilpas tid og temperatur for en personlig madlavningsoplevelse.	350/350	4 min	Din egen stil
Napolitansk	Designet til klassisk napolitansk pizza.	450/400	1 min 30 s	Napolitansk stil
Frosset	Perfekt til frysepizzaer.	230/250	15 min.	Frysepizza
Amerikansk	Ideel til tynde pizzaer (1,5 cm tykke).	350/350	5 min 30 s	Siciliansk pizza
Romana	Designet til meget tynde pizzaer (0,3-0,5 cm tykke).	300/300	6 min.	Romersk pizza
Focaccia	Velegnet til tykke pizzaer (3-4 cm tykke).	230/230	20 min.	Pizza barese, focaccia, Chicago, Detroit

DK

Bemærk: Optø den frostpizzaen på køkkenbordet i 5-10 minutter, før du sætter den i ovnen. Det modvirker, at pizzastenen revner på grund af store temperaturændringer.

BRUG

TRIN 1: TÆND ON:

- Læg pizzastenen på risten.
- Tryk på tænd (11) og rotation (10).
- Stenen skal rotere jævnt.

TRIN 2: VÆLG PROGRAM OG TEMPERATUR

- Drej funktionsknappen (8) for at vælge et program.
- Juster evt. temperaturen med temperaturknappen (2/4).
- Tryk på knappen (8) igen for at bekræfte, og pizzaovnen starter.

TRIN 3: FORVARMNING

- Pizzaovnen forvarmer i ca. 15 minutter, før den når den valgte temperatur.
- Under forvarmning er det ikke muligt at ændre tid og temperatur.
- Et forvarmningsikon på displayet viser forvarmning.
- Kom ikke madvarer i ovnen, mens den varmer op.

Bemærk: Døren bliver meget varm under forvarmning og brug. Håndtér altid døren forsigtigt for at undgå forbrændinger.

DK

TRIN 4: INDSTIL UR, OG KOM PIZZAEN I OVNE

- Tryk på timeren (6), og vælg tid med funktionsdrejknappen (8).
- Tryk på funktionsknappen (8) for at starte timeren.
Bemærk: Timeren er kun til reference. Når tiden er gået, fortsætter apparatet med at køre, indtil det stoppes manuelt eller efter 25 minutters inaktivitet.
- Placer pizzaen midt på stenen, så den bliver tilberedt jævnt. Hvis du er nybegynder, anbefaler vi, at du stopper den roterende sten, mens du sætter pizzaen ind.
- Vi anbefaler, at du holder nøje øje med tilberedningen, da pizzaen nemt kan brænde ved høje temperaturer.

TRIN 5: TILBEREDNING FÆRDIG

- Tag pizzaen ud af apparatet med pizzaspaden.
- Lad den dampende varme pizza køle lidt af, før du skærer den ud.

INDSTILLING AF HUKOMMELSE

Apparatet har automatisk hukommelsesfunktion:

- Når du har valgt tid og temperatur og taget apparatet i brug, gemmes de nye indstillinger automatisk og overskriver de tidligere indstillinger.
- Disse indstillinger vises, næste gang du trykker på reset-knappen eller starter

ovnen.

Sådan gendannes de oprindelige standardindstillinger for tid og temperatur:

- Tryk på reset (7) og timer (6) samtidig, og hold dem inde i 3 sekunder.

RENGØRING OG VEDLIGEHOLDELSE

- Apparatet bør rengøres, hver gang det har været brugt.
- Dele og tilbehør tåler ikke vask i opvaskemaskine.
- Alt rengøring og vedligeholdelse skal ske, når apparatet er afkølet og stikket taget ud af stikkontakten.

RENGØRING

1. Fjern alt tilbehør fra apparatet.
2. Rengør hovedenheden og betjeningspanelet med en let fugtet klud. Undgå for meget fugt.
3. Skyl pizzaspaden og ovnlågen med vand, og tør dem, før de sættes til opbevaring.

RENGØRING AF PIZZASTEN

Det er helt normalt, at pizzastenen bliver mørkere, og der opstår pletter i forbindelse med brug.

1. Skrab brændte dele af med en plast- eller metalskraber. En stiv børste kan hjælpe med at fjerne pletter.
2. Brug en let fugtet klud til forsigtigt at tørre stenen af.
3. Ved genstridige pletter skal du blande lige dele bagepulver og vand til en pasta. Påfør den på pletten, lad den sidde lidt, og skyl med vand.
4. Opbevar pizzastenen tørt eller varmt for at undgå fugtskader.

PLEJE AF PIZZASTEN

- Undgå at udsætte stenen for ekstreme temperaturskift. Følgende kan få stenen til at revne.
 - Læg ikke frossen mad på pizzastenen.
 - Sæt ikke en kold pizzasten i en varm ovn.
 - Afkøl ikke stenen med vand, mens den stadig er varm.
- Brug ikke pizzastenen over åben ild.
- Håndter pizzastenen forsigtigt. Den er skrøbelig og kan gå i stykker, hvis den bliver stødt eller tabt.
- Hvis du rengør stenen med vand, skal den være helt tør, før du bruger den igen. Fugt kan forårsage revner.

DK

EFTER BRUG

Ugnens ventilator kører i cirka 15 minutter efter brug for at køle enheden ned.

Protective Device System (PDS) forhindrer fugtopbygning ved automatisk at køre ventilatoren i 15 minutter hver 18. time, når ovnen er tilsluttet, men ikke i brug.

Selvom vi anbefaler at tage stikket ud af ovnen under rengøring eller ved længere pauser, hjælper PDS-systemet med at beskytte de interne komponenter, hvis den forbliver tilsluttet strøm.

TIPS OG TRICKS

- Hvis du bruger store, friske grøntsager, kød eller fisk og skaldyr, anbefaler vi, at du vælger det amerikanske pizzaprogram, da disse ingredienser kræver længere tilberedningstid.
- Til store frosne grøntsager, kød eller fisk og skaldyr skal du bruge programmet frostpizza, da frosne ingredienser kræver længere tilberedningstid.
- Når du tilbereder en Deep pan pizza, skal du være opmærksom på dens tykkelse, når du bager den, da den kan hæve og ramme det øverste varmeelement og brænde.

DK

FEJLFINDING

Problemer	Mulig årsag og løsning
Pizzaen er underbagt eller ikke jævnt bagt.	<ul style="list-style-type: none"> • Tilberedningstid eller temperatur er måske ikke tilstrækkelig. • For mange ingredienser på pizzaen. • Forvarmningstiden er måske ikke lang nok. • Pizzaen er måske ikke centreret på stenen. • Stenen roterer måske ikke korrekt under tilberedningen. • Juster evt. tid og temperatur. Sæt evt. pizzaen tilbage i ovnen i et par sekunder. • Overvåg tilberedningsprocessen nøje for at undgå overtilberedning.
Skal jeg sætte pizzaen ind før eller efter forvarmning?	<ul style="list-style-type: none"> • Hvis temp. Klar-ikonet vises (men ikke forvarmningsikonet), kan du sætte pizzaen i ovnen. • Sæt ikke pizzaen i ovnen, før forvarmningen er afsluttet.
Apparatet virker ikke eller varmer ikke op.	<p>Stikket er måske ikke sat korrekt i, eller stikkontakten er defekt.</p> <ul style="list-style-type: none"> • Sørg for, at stikket er sat korrekt i, og prøv en anden stikkontakt. • Tryk på power-knappen for at se, om den lyser. <p>Apparatet kan være overophedet efter længere tids brug.</p> <ul style="list-style-type: none"> • Hvis det bliver overophedet, slukker apparatet automatisk af sikkerhedsmæssige årsager.
Apparatet udsender røg, når det er tændt.	<p>Maden kan være i berøring med varmeelementet.</p> <ul style="list-style-type: none"> • Sluk for apparatet, og flyt maden, så den ikke er i kontakt med varmeelementet. Hvis røgen fortsætter, skal du straks standse processen og lade apparatet køle af, før du genopvarmer det.

DK



GARANTI

Wilfa yder 5 års garanti på dette produkt fra købsdatoen. Garantien dækker produktionsfejl eller mangler, der opstår i garantiperioden. Din kvittering fungerer som dokumentation over for forhandleren, hvis du ønsker at benytte din garanti.

DK

Garantien gælder kun for produkter, der er købt til og bruges i private husstande. Garantien gælder ikke, hvis produktet bruges kommercielt. Garantien gælder ikke, hvis produktet er misbrugt, forsømt, vejledningen fra Wilfa ikke er fulgt, produktet er ændret, eller der er foretaget uautoriseret reparation. Garantien gælder heller ikke for normalt slid på produktet, misbrug, manglende vedligeholdelse, brug af forkert spænding eller:

- Overbelastning af produktet
- Dele, der normalt bliver slidt
- Dele, der kan forventes udskiftet regelmæssigt (f.eks. filter, batteri osv.)

Brugervejledningen er også tilgængelig på vores hjemmeside wilfa.dk/wilfa.com

PRODUKTSPECIFIKATIONER

220V-240V~, 50-60Hz, 2200W

Efter tilslutning til strømforsyningen går apparatet i slukket tilstand på mindre end 1 minut. Strømforbruget i slukket tilstand er 0,3 W.

SUPPORT OG RESERVEDELE

Hvis du har brug for support, kan du finde vores kundeservice/supportside på **Wilfa.com**. Her finder du ofte stillede spørgsmål, reservedele, tips og tricks og alle vores kontaktoplysninger.

GENANVENDELIGHED



Dette mærkat angiver, at produktet ikke må bortskaffes sammen med andet husholdningsaffald nogen steder i EU. For at undgå potential skade på miljøet eller menneskers sundhed pga. ukontrolleret bortskaffelse af affald, skal produktet genanvendes på korrekt vis for at fremme bæredygtig genanvendelse af materielle ressourcer. Brug retur- og indsamlingssystemerne til genanvendelse af den brugte enhed, eller kontakt den forhandler, hvor du købte produktet. De kan tage dette produkt til en miljøvenlig genanvendelse uden beregning.

DK

FI

SISÄLLYS

62	TURVALLISUUSOHJEET
65	TUOTTEEN KUVAUS – UUNI
65	TUOTTEEN KUVAUS – OHJAUSPANEELI
66	TUOTTEEN KUVAUS – SYMBOLIT
66	ENNEN ENSIMMÄISTÄ KÄYTTÖKERTAA
67	ESIASETETUT OHJELMAT
68	KÄYTTÖ
68	ASETUSMUISTI
69	PUHDISTUS JA KUNNOSSAPITO
70	VINKKEJÄ JA NEUVOJA
71	VIANMÄÄRITYS
72	TAKUU
73	TUOTETIEDOT
73	TUKI JA VARAOSAT
73	KIERRÄTYS

FI

TURVALLISUUSOHJEET

- Lue tämä käyttöopas huolellisesti ennen laitteen käyttöä ja säästä se vastaisuuden varalle.
- Varmista, että kotitaloutesi sähköverkon jännite on sama kuin laitteen arvokilvessä ilmoitettu jännite.
- Sähköiskuvaaran välttämiseksi älä upota johtoa, pistoketta tai laitetta veteen tai muuhun nesteeseen.
- Irrota pistoke pistorasiasta, kun laite ei ole käytössä ja kun aiot puhdistaa laitteen. Anna laitteen jäähtyä ennen kuin pakkaat sen pois.
- Älä riuhaljo johtoa irti pistorasiasta, vaan tartu pistokkeeseen ja vedä se irti.
- Muiden kuin valmistajan suosittelemien varaosien tai oheistarvikkeiden käyttäminen voi aiheuttaa tulipalon, sähköiskun tai loukkaantumisen.
- Ei saa käyttää ulkona eikä kaupallisiin tarkoituksiin.
- Laitetta saa käyttää vain sille suunniteltuun käyttötarkoitukseen.
- Älä anna virtajohdon roikkua pöydän tai keittiötason reunan yli tai kosketa kuumia pintoja.
- Älä aseta laitetta kaasu- tai sähkölieden päälle tai lähelle, kuumaan uuniin tai mikroaaltouuniin. Käytä vain tasaisella, kuumuutta kestäväällä pinnalla.
- Ole erityisen varovainen liikutellessasi kuumaa ruokaa tai öljyä sisältävää laitetta.
- Huolehdi riittävästä ilmanvaihdosta jättämällä

laitteen sivuille ja yläpuolelle tyhjää tilaa.

- Älä jätä päällä olevaa laitetta ilman valvontaa.
- Varmista, ettei päällä olevan laitteen lähellä ole helposti syttyviä materiaaleja, esimerkiksi verhoja, paperia, muovia jne.
- Kahdeksan vuotta täyttäneet lapset sekä fyysisesti, henkisesti, aisteiltaan tai tietämykseltään rajoittuneet tai kokemattomat henkilöt voivat käyttää laitetta, jos heitä valvotaan tai jos heitä on neuvottu käyttämään laitetta turvallisesti ja he ymmärtävät käyttämiseen liittyvät vaarat. Lapset eivät saa leikkiä laitteella. Lapset eivät saa puhdistaa laitetta, paitsi jos he ovat yli 8-vuotiaita ja valvonnan alaisena.
- Säilytä laite ja sen johto alle 8-vuotiaiden lasten ulottumattomissa.
- Jos virtajohto on vahingoittunut, se on vaaran välttämiseksi vaihdettava valmistajalla, valmistajan korjaamossa tai muulla pätevällä ammattilaisella.
- Älä käytä tätä laitetta erillisen ajastimen tai kauko-ohjausjärjestelmän avulla.
- Pinta kuumenee käytön aikana, eikä sitä saa koskea.
- Tämä laite on tarkoitettu käytettäväksi kotitalouksissa ja vastaavissa käyttökohteissa, kuten:
 - henkilökunnan keittiötiloissa kaupoissa, toimistoissa ja muissa työympäristöissä;

- maalaistaloissa;
- asiakkaiden käytössä hotelleissa, motelleissa ja muissa asuinympäristöissä;
- majoitustaloissa.

TUOTTEEN KUVAUS – UUNI

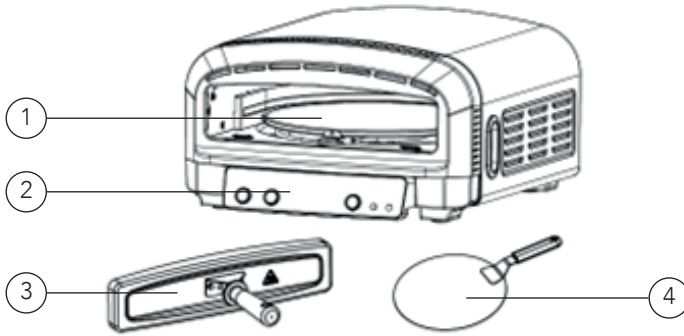

- | | |
|------------------|-----------------|
| 1. Pizzakivi | 3. Uunin luukku |
| 2. Ohjauspaneeli | 4. Pizzalapio |



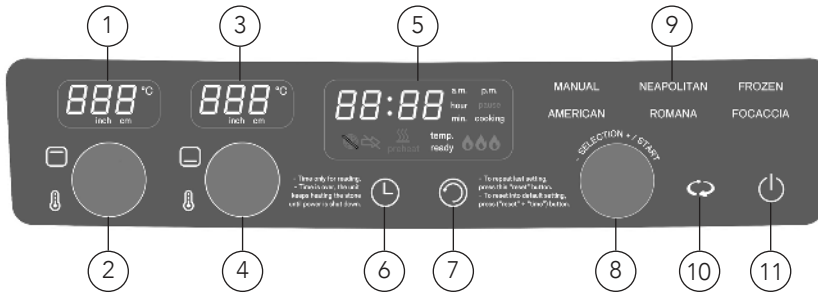

TUOTTEEN KUVAUS – OHJAUSPANEELI



- | | |
|-----------------------------------|-------------------------|
| 1. Ylälämmittimen lämpötilänäyttö | 7. Palautuspainike |
| 2. Ylälämmittimen lämpötilasäädin | 8. Toimintovalitsin |
| 3. Alalämmittimen lämpötilänäyttö | 9. Esiasetetut ohjelmat |
| 4. Alalämmittimen lämpötilasäädin | 10. Pyörityspainike |
| 5. Toimintonäyttö | 11. Virtapainike |
| 6. Ajastimen ajastinpainike* | |

* Ajastimen (6) aika on vain viitteellinen. Kun ajastin saavuttaa nollan, laite jatkaa toimintaansa, kunnes mitään ei ole tehty 25 minuuttiin tai kun laite sammutetaan manuaalisesti.

TUOTTEEN KUVAUS – SYMBOLIT

Symboli	Kuvaus
	Älä laita elintarvikkeita pizzauuniin.
	Laitte on esilämmentämässä. Aikaa ja lämpötilaa ei voi säätää.
	Esilämmitys on päättynyt ja haluttu lämpötila on saavutettu.
	Lämmittimet ovat päällä.

ENNEN ENSIMMÄISTÄ KÄYTTÖKERTAA

- Poista ja hävitä kaikki pakkausmateriaalit, kampanjatarrat ja teipit laitteesta.
- Ota kaikki lisävarusteet pakkauksesta ja lue käyttöohje huolellisesti. Kiinnitä erityistä huomiota käyttöohjeisiin, varoituksiin ja tärkeisiin huomautuksiin loukkaantumisten tai omaisuusvahinkojen välttämiseksi.
- Suosittelemme asettamaan ensin pizzakiven laitteen sisälle ja asettamaan uunin luukun kiinni laitteeseen. Käytä uunia sen jälkeen maksimilämpötilalla 10 minuuttia lisäämättä elintarvikkeita. Tämä prosessi auttaa poistamaan pakkausjäätimet tai hajujäljet, mikä takaa turvallisen ja optimaalisen toiminnan.
- Ensimmäisen käyttökerran aikana saattaa ilmetä savua ja hajuja. Tämä johtuu lämmitysvastusten pinnalla olevasta suoja-pinnoitteesta. Säännöllisen käytön myötä savun ja hajujen muodostuminen vähenee ja lopulta häviää kokonaan.
- Huolehdi hyvästä ilmanvaihdosta.

ESIASSETETUT OHJELMAT

Laitteessa on esiasetettuja ohjelmia oletusarvoisilla aika- ja lämpötila-asetuksilla. Voit säätää näitä asetuksia mieltymystesi mukaan optimaalisten kypsennystulosten saavuttamiseksi.

Toiminto	Huomautus käyttäjälle	Lämpötila (ylhäällä/alhaalla °C)	Aika	Pizzatyylityyppi
Manuaalinen	Mukauta aikaa ja lämpötilaa haluamasi kypsennystuloksen saavuttamiseksi.	350/350	4 min	Oma tyyli
Napolilainen	Tarkoitettu perinteiselle napolilaiselle pizzalle.	450/400	1 min 30 s	Napolilainen tyyli
Pakastettu	Täydellinen kaupan pakastepizzoille.	230/250	15 min	Kaupasta ostettu pakastepizza
Amerikkalainen	Ihanteellinen ohuille pizzoille (paksuus 1,5 cm).	350/350	5 min 30 s	Sisilialainen pizza
Roomalainen	Suunniteltu erittäin ohuille pizzoille (paksuus 0,3–0,5 cm).	300/300	6 min	Roomalainen pizza
Focaccia	Sopii paksuille pizzoille (paksuus 3–4 cm).	230/230	20 min	Pizza barese, focaccia, Chicago, Detroit

FI

Huomio: Sulata pakastepizzaa työtasolla 5–10 minuuttia ennen uuniin laittamista. Tämä estää pizzakiveä halkeamasta suurten lämpötilaerojen vuoksi.

KÄYTTÖ

1. VAIHE: KYTKE VIRTA PÄÄLLE

- Aseta pizzakivi tasaisesti telineelle.
- Paina virtapainiketta (11) ja pyörityspainiketta (10).
- Varmista, että kivi pyörii tasaisesti.

2. VAIHE: VALITSE OHJELMA JA ASETA LÄMPÖTILA

- Valitse ohjelma kääntämällä toimintovalitsinta (8).
- Säädä lämpötilaa tarvittaessa lämpötilanvalitsimella (2/4).
- Vahvista painamalla valitsinta (8) uudelleen. Pizzauuni käynnistyy.

3. VAIHE: ESILÄMMITYS

- Pizzauuni esilämpenee noin 15 minuuttia, kunnes se saavuttaa halutun lämpötilan.
- Esilämmityksen aikana aika- ja lämpötila-asetuksia ei voi säätää.
- Esilämmityssymboli näytössä ilmaisee esilämmityksen olevan käynnissä.
- Älä laita mitään elintarviketta laitteen sisään esilämmityksen aikana.

Huom! Luukku kuumenee erittäin kuumaksi esilämmityksen ja käytön aikana. Käsittele luukku aina varoen palovammojen välttämiseksi.

FI

4. VAIHE: AJAN ASETTAMINEN JA PIZZAN LAITTAMINEN UUNIIN

- Paina aikapainiketta (6) ja säädä aikaa toimintovalitsimella (8).
- Käynnistä ajastin painamalla toimintovalitsinta (8).
Huomio: Ajastin on vain viitteellinen. Kun aika on kulunut loppuun, laite jatkaa toimintaansa, kunnes se pysäytetään manuaalisesti tai jos sitä ei käytetä 25 minuuttiin.
- Aseta pizza kiven keskelle tasaista kypsennystä varten. Jos olet aloittelija, suosittelemme, että pysäytät kiven pyörimisliikkeen asettaessasi pizzaa uuniin.
- Suosittelemme tarkkailemaan kypsenumistää tarkasti, sillä elintarvikkeet voivat helposti palaa korkeissa lämpötiloissa.

5. VAIHE: KYPSENNYS VALMIS

- Poista pizza laitteesta pizzalapion avulla.
- Anna höyryävän kuuman pizzan jäähtyä hieman ennen viipalointia.

ASETUSMUISTI

Laitteessa on automaattinen muistitoiminto:

- Kun olet asettanut kellonajan ja lämpötilan sekä käyttänyt laitetta, uudet asetukset tallentuvat automaattisesti ja korvaavat aiemmat.

- Nämä asetukset tulevat näkyviin seuraavan kerran, kun painat palautuspainiketta tai kun käynnistät laitteen.

Alkuperäisten aika- ja lämpötila-asetusten palauttaminen:

- Pidä palautuspainiketta (7) ja aikapainiketta (6) painettuina samanaikaisesti 3 sekunnin ajan.

PUHDISTUS JA KUNNOSSAPITO

- Laite tulee puhdistaa jokaisen käyttökerran jälkeen.
- Älä pese pääyksikköä tai tarvikkeita astianpesukoneessa.
- Puhdistus- ja huoltotöitä saa suorittaa vain, kun laite on jäähtynyt ja irrotettu pistorasiasta.

PUHDISTUS

1. Poista kaikki lisävarusteet laitteesta.
2. Puhdista pääyksikkö ja ohjauspaneeli kevyesti kostutetulla liinalla. Vältä liiallista kosteutta.
3. Huuhtelee pizzalapio ja uuniluukku vedellä ja kuivaa ennen varastointia.

PIZZAKIVEN PUHDISTUS

On täysin normaalia, että pizzakivi tummuu ja että siihen tulee käytön myötä värjäytymiä.

1. Kaavi palaneet palat pois muovi- tai metallikaapimella. Jäykkä harja voi auttaa tahrojen poistamisessa.
2. Pyyhi kivi varovasti kevyesti kostutetulla liinalla.
3. Jos tahrat ovat pinttuneita, sekoita soodaa ja vettä samassa suhteessa tasaiseksi tahnaksi. Levitä tahran päälle, anna vaikuttaa ja huuhtelee vedellä.
4. Säilytä pizzakiveä kuivassa tai lämpimässä paikassa kosteusvaurioiden välttämiseksi.

PIZZAKIVEN HOITO

- Vältä kiveen kohdistuvia äärimmäisiä lämpötilanmuutoksia. Tämä voi aiheuttaa kiven halkeamisen.
 - Älä laita pakastettuja elintarvikkeita pizzakivelle.
 - Älä laita kylmää pizzakiveä kuumaan uuniin.
 - Älä jäähdytä kiveä vedellä sen ollessa vielä kuuma.
- Älä käytä pizzakiveä avotulella.
- Käsittele pizzakiveä varoen. Se on hauras ja voi rikkoutua, jos siihen kohdistuu isku tai se pudotetaan.

- Jos puhdistat kiven vedellä, varmista, että se on täysin kuiva ennen seuraavaa käyttökertaa. Kosteus voi aiheuttaa halkeilua.

KÄYTÖN JÄLKEEN

Uunin tuuletin käy noin 15 minuuttia käytön jälkeen jäähdyttääkseen laitteen.

Protective Device System (PDS) estää kosteuden kertymistä ajamalla tuuletinta automaattisesti 15 minuuttia 18 tunnin välein, kun uuni on kytkettynä mutta ei käytössä.

Vaikka suosittelemme irrottamaan uunin virtapistokkeen puhdistuksen tai pitkien taukojen ajaksi, PDS-järjestelmä suojaa sisäisiä komponentteja, jos uuni jää kytketyksi

VINKKEJÄ JA NEUVOJA

- Jos käytät suuria tuoreita vihanneksia, lihaa tai merenantimia, suosittelemme valitsemaan amerikkalaisen pizzan ohjelman, sillä nämä ainekset vaativat pidempiä kypsennysaikoja.
- Käytä pakastepizzaohjelmaa suurille pakastevihanneksille, lihalle tai merenantimilla, sillä pakasteet vaativat pidemmän kypsennysajan.
- Kun valmistat pannupizzaa, kiinnitä huomiota sen paksuuteen, sillä pizza voi kohota ylälämmittimeen saakka ja palaa.

VIANMÄÄRITYS

Ongelma	Mahdollinen syy ja ratkaisu
Pizza ei ole kypsynyt tai on kypsynyt epätasaisesti.	<ul style="list-style-type: none"> • Kypsennysaika voi olla liian lyhyt tai lämpötila liian alhainen. • Pizzassa on liian paljon aineksia. • Esilämmitys aika ei ehkä ole ollut riittävän pitkä. • Pizza ei ehkä ole keskellä kiveä. • Kivi ei välttämättä pyöri kunnolla kypsennyksen aikana. • Säädä tarvittaessa aikaa ja lämpötilaa. Aseta pizza tarvittaessa takaisin uuniin muutamaksi sekunniksi. • Tarkkaile kypsennysprosessia huolellisesti ylikypsennyksen välttämiseksi.
Pitäisikö pizza laittaa uuniin ennen esilämmitystä vai sen jälkeen?	<ul style="list-style-type: none"> • Jos lämpötilan saavuttamisen ilmaiseva symboli on näkyvissä (mutta esilämmityssymboli ei), voit laittaa pizzan uuniin. • Älä laita pizzaa uuniin ennen esilämmitysvaiheen päättymistä.
Laite ei toimi tai ei lämpene.	<p>Virtajohtoa ei ehkä ole kytketty oikein tai pistorasiassa voi olla jotain vikaa.</p> <ul style="list-style-type: none"> • Varmista, että virtajohto on kunnolla kiinni pistorasiassa, ja kokeile toista pistorasiaa. • Paina virtapainiketta ja tarkista, syttyykö siihen valo. <p>Laite on voinut ylikuumentua pitkäaikaisen käytön jälkeen.</p> <ul style="list-style-type: none"> • Jos laite ylikuumenee, se sammuu suojaustoimenpiteenä automaattisesti.
Laite tuottaa savua, kun se on päällä.	<p>Elintarvikkeet voivat olla kosketuksissa lämmitysvastukseen.</p> <ul style="list-style-type: none"> • Sammuta laite ja siirrä elintarvikkeita niin, etteivät ne kosketa lämmitysvastusta. Jos savua yhä muodostuu, keskeytä prosessi välittömästi ja anna laitteen jäähtyä ennen uudelleenlämmitystä.

FI



TAKUU

Wilfa myöntää tälle tuotteelle viiden (5) vuoden takuun ostopäivämäärästä alkaen. Takuu kattaa valmistusvirheet ja takuuaikana ilmenevät viat. Ostokuitti toimii todisteena jälleenmyyjälle takuuvaatimusten esittämisen yhteydessä.

Takuu koskee ainoastaan yksityiskäyttöön ostettuja ja yksityiskäytössä olleita laitteita. Takuu ei ole voimassa, jos laitetta on käytetty kaupallisesti. Takuu ei ole voimassa, jos laitetta on käytetty väärin, huolimattomasti tai Wilfan antamien ohjeiden vastaisesti tai jos laitetta on muutettu tai korjattu valtuuttamattomalla tavalla. Takuu ei koske myöskään laitteen normaalia kulumista, väärinkäyttöä, huollon puutetta, väärän sähköjännitteen käyttöä tai väärää säilytystapaa käytettäessä eikä:

FI

- Laitteen ylikuormittamista
- Normaalisti kulumia osia
- Osia, jotka pitääkin vaihtaa säännöllisesti (esim. suodatin, paristo jne.)

Käyttöohje on saatavana myös verkkosivustoltamme osoitteessa wilfa.fi

TUOTETIEDOT

220V-240V~, 50-60Hz, 2200W

Kun laite on kytketty virtalähteeseen, se siirtyy pois päältä -tilaan alle minuutissa. Virrankulutus pois päältä -tilassa on 0,3 W.

TUKI JA VARAOSAT

Tukiasioissa vieraile osoitteessa **wilfa.fi** ja tutustu asiakaspalvelu- ja tukisivuume. Sieltä löydät usein kysytyt kysymykset, varaosat, vinkit ja neuvot sekä kaikki yhteystietomme.

KIERRÄTYS



Tämä merkki osoittaa, että laitetta ei saa hävittää missään EU:n alueella talousjätteen mukana. Laite tulee kierrättää vastuullisesti ja kestävän kehityksen periaatteiden mukaisesti, jottei ympäristölle ja ihmisten terveydelle aiheudu haittaa. Kierrätä käytetty laite viemällä se keräyspisteeseen tai palauttamalla se tuotteen jälleenmyyjälle. Sieltä se ohjataan käsiteltäväksi ympäristön kannalta turvallisella tavalla ihan ilmaiseksi.

FI

DE

INHALTSVERZEICHNIS

76	WICHTIGE SICHERHEITSHINWEISE
79	PRODUKTÜBERSICHT – OFEN
79	PRODUKTÜBERSICHT – BEDIENFELD
80	PRODUKTÜBERSICHT – SYMBOLE
80	VOR DEM ERSTEN GEBRAUCH
81	VOREINGESTELLTE PROGRAMME
82	GEBRAUCH
83	EINSTELLUNGSSPEICHER
83	REINIGUNG UND PFLEGE
84	TIPPS UND TRICKS
85	PROBLEMLÖSUNG
86	GARANTIE
87	TECHNISCHE DATEN
87	SUPPORT UND ERSATZTEILE
87	RECYCLINGFÄHIGKEIT

DE

WICHTIGE SICHERHEITSHINWEISE

- Lesen Sie diese Bedienungsanleitung vor Verwendung des Geräts gründlich durch und bewahren Sie sie auf.
- Stellen Sie sicher, dass die Spannung Ihrer Steckdose mit der auf dem Typenschild des Geräts angegebenen Spannung übereinstimmt, um die Gefahr eines Stromschlags zu vermeiden.
- Tauchen Sie das Kabel, den Stecker oder das Gerät nie in Wasser oder andere Flüssigkeiten.
- Ziehen Sie den Stecker aus der Steckdose, wenn das Gerät nicht in Gebrauch ist oder zur Reinigung des Geräts. Lassen Sie das Gerät abkühlen, bevor Sie es reinigen oder wegstellen.
- Ziehen Sie niemals am Kabel, um das Gerät von der Steckdose zu trennen. Greifen Sie stattdessen den Stecker und ziehen Sie ihn ab.
- Die Verwendung von Ersatzteilen oder Zubehör, das nicht vom Hersteller empfohlen wird, kann zu Bränden, Stromschlägen oder Verletzungen führen.
- Nicht im Freien oder zu gewerblichen Zwecken verwenden.
- Verwenden Sie dieses Gerät nur für den Zweck, für den es entwickelt wurde.
- Lassen Sie das Kabel nicht über einen Tisch oder eine Theke herunterhängen oder heiße Flächen berühren.

DE

- Stellen Sie das Gerät niemals auf einen heißen Gas- oder Elektroherd, einen Heizofen oder in dessen Nähe. Verwenden Sie ihn nur auf einer hitzebeständigen, ebenen Oberfläche.
- Beim Bewegen von Geräten, die heiße Lebensmittel oder Öle enthalten, ist äußerste Vorsicht geboten.
- Bei Verwendung dieses Gerätes ist oben und an den Seiten für eine ausreichende Luftzufuhr zu sorgen.
- Lassen Sie das Gerät während des Betriebs nicht unbeaufsichtigt.
- Stellen Sie bei der Verwendung dieses Geräts sicher, dass sich keine entflammbaren Materialien wie Vorhänge, Papier, Kunststoff usw. in der Nähe befinden.
- Dieses Gerät kann von Kindern ab 8 Jahren und Personen mit verminderten körperlichen, sensorischen oder geistigen Fähigkeiten bzw. ohne ausreichende Erfahrung und Wissen verwendet werden, wenn sie beaufsichtigt werden, eine Einweisung zur sicheren Nutzung des Geräts erhalten haben und die damit verbundenen Gefahren verstanden haben. Das Gerät ist kein Spielzeug für Kinder. Die Reinigung und benutzerseitige Pflege dürfen nicht von Kindern ausgeführt werden, es sei denn sie sind älter als 8 Jahre und werden beaufsichtigt.
- Das Gerät und sein Kabel außerhalb der Reichweite

von Kindern unter 8 Jahren aufbewahren.

- Wenn das Stromkabel beschädigt ist, muss es vom Hersteller, seiner Servicestelle oder ähnlich qualifizierten Personen ersetzt werden, um eine Gefährdung auszuschließen.
- Das Gerät ist nicht zur Bedienung über eine externe Zeitschaltuhr oder ein separates Fernbedienungssystem vorgesehen.
- Die Oberfläche wird während des Gebrauchs heiß und darf nicht berührt werden.
- Dieses Gerät ist für den Einsatz im Haushalt und ähnlichen Anwendungen vorgesehen, beispielsweise:
 - Personalküchen in Geschäften, Büros und anderen Arbeitsumgebungen;
 - Bauernhöfe;
 - für Gäste in Hotels, Motels und anderen wohnähnlichen Umgebungen;
 - Bed & Breakfast-Umgebungen.

DE

PRODUKTÜBERSICHT – OFEN

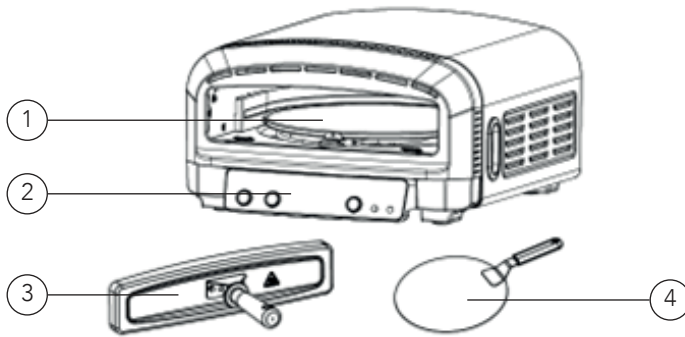

- | | |
|---------------|------------------|
| 1. Pizzastein | 3. Ofentür |
| 2. Bedienfeld | 4. Pizzaschieber |

PRODUKTÜBERSICHT – BEDIENFELD

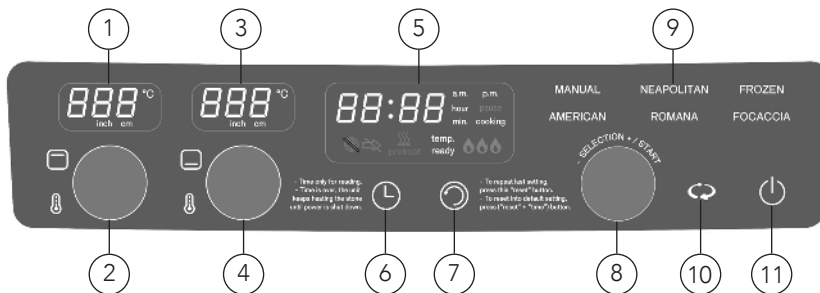





- | | |
|--|------------------------------|
| 1. Temperaturanzeige der Oberhitze | 6. Zeiteinstellungstaste* |
| 2. Einstellrad für die Temperatur der Oberhitze | 7. Resettaste |
| 3. Temperaturanzeige der Unterhitze | 8. Funktionswählrad |
| 4. Einstellrad für die Temperatur der Unterhitze | 9. Voreingestellte Programme |
| 5. Funktionsanzeige | 10. Rotationstaste |
| | 11. Ein-/Aus-Taste |

* Für den Timer (6) dient die Zeit nur als Referenz. Wenn der Timer Null erreicht, läuft das Gerät weiter, bis 25 Minuten lang keine Aktivität erfolgt oder es manuell ausgeschaltet wird.



PRODUKTÜBERSICHT – SYMBOLE

Symbol	Beschreibung
	Keine Speisen in den Pizzaofen legen.
	Das Gerät heizt auf. Zeit und Temperatur können nicht eingestellt werden.
	Vorheizen ist beendet und die gewünschte Temperatur ist erreicht.
	Die Heizelemente sind eingeschaltet.

VOR DEM ERSTEN GEBRAUCH

- Entfernen und entsorgen Sie alle Verpackungsmaterialien, Werbeetiketten und Klebebänder vom Gerät.
- Nehmen Sie alle Zubehörteile aus der Verpackung und lesen Sie die Bedienungsanleitung sorgfältig durch. Achten Sie besonders auf die Bedienungsanweisungen, Warnhinweise und wichtigen Sicherheitsmaßnahmen, um Verletzungen oder Sachschäden zu vermeiden.
- Wir empfehlen, den Pizzastein hineinzulegen und die Ofentür auf dem Gerät anzubringen. Lassen Sie den Ofen dann 10 Minuten lang bei maximaler Temperatur laufen, ohne Speisen hineinzulegen. Auf diese Weise werden Verpackungsrückstände oder Geruchsspuren beseitigt, um eine sichere und optimale Leistung zu gewährleisten.
- Es ist normal, dass bei der ersten Verwendung Rauch und Gerüche auftreten. Dies ist auf die Schutzbeschichtung auf der Oberfläche der Heizelemente zurückzuführen. Diese wird bei regelmäßigem Gebrauch schwächer und verschwindet schließlich.
- Sorgen Sie für gute Belüftung.

DE

VOREINGESTELLTE PROGRAMME

Das Gerät verfügt über voreingestellte Programme mit Standardeinstellungen für Zeit und Temperatur. Sie können diese Einstellungen nach Ihren Wünschen anpassen, um optimale Backergebnisse zu erzielen.

Funktion	Anmerkungen	Temperatur (Ober/ Unterhitze °C)	Zeit	Pizzatyp
Manuell	Zeit und Temperatur für ein individuelles Backen anpassen.	350/350	4 Min.	Ihr eigener Stil
Neapolitanisch	Für klassische neapolitanische Pizza.	450/400	1:30 Min.	Neapolitanischer Stil
Tiefgefroren	Für tiefgefrorene Pizza aus dem Supermarkt.	230/250	15 Min.	Im Supermarkt gekaufte Tiefkühlpizza
Amerikanisch	Ideal für dünne Pizza (1,5 cm dick).	350/350	5:30 Min.	Sizilianische Pizza
Romana	Für sehr dünne Pizza (0,3–0,5 cm dick).	300/300	6 Min.	Römische Pizza
Focaccia	Geeignet für dicke Pizza (3–4 cm dick).	230/230	20 Min.	Pizza barese, Focaccia, Chicago, Detroit

DE

Hinweis: Lassen Sie die tiefgekühlte Pizza auf der Arbeitsplatte 5–10 Minuten auftauen, bevor sie in den Ofen gelegt wird. Dadurch wird verhindert, dass der Pizzastein durch starke Temperaturschwankungen Risse bildet.

GEBRAUCH

1. SCHRITT: EINSCHALTEN

- Legen Sie den Pizzastein flach auf den Rost.
- Drücken Sie auf Ein (11) und Drehen (10).
- Achten Sie darauf, dass sich der Stein reibungslos dreht.

SCHRITT 2: PROGRAMM WÄHLEN UND TEMPERATUR EINSTELLEN

- Drehen Sie das Funktionswählrad (8), um ein Programm auszuwählen.
- Stellen Sie die Temperatur bei Bedarf mit dem Temperaturwählrad (2/4) ein.
- Drücken Sie zum Bestätigen erneut auf das Wählrad (8). Der Pizzaofen startet.

SCHRITT 3: VORHEIZEN

- Der Pizzaofen heizt ca. 15 Minuten vor, bevor er die gewünschte Temperatur erreicht hat.
- Während des Vorheizens sind Zeit- und Temperatureinstellungen nicht einstellbar.
- Ein Vorheizsymbol auf dem Display zeigt das Vorheizen an.
- Beladen Sie das Gerät nicht während des Vorheizens.

Hinweis: Die Tür wird während des Vorheizens und des Betriebs sehr heiß. Bitte immer vorsichtig handhaben, um Verbrennungen zu vermeiden.

SCHRITT 4: UHRZEIT EINSTELLEN UND PIZZA EINLEGEN

- Drücken Sie die Zeittaste (6) und stellen Sie die Zeit mit dem Funktionswählrad (8) ein.
- Drücken Sie auf das Funktionswählrad (8), um den Timer-Countdown zu starten.
Hinweis: Der Timer dient nur als Referenz. Wenn die Zeit abgelaufen ist, läuft das Gerät weiter, bis es manuell gestoppt wird oder 25 Minuten inaktiv war.
- Legen Sie die Pizza auf die Mitte des Steins, um sie gleichmäßig zu backen. Wenn Sie Anfänger sind, empfehlen wir Ihnen, den rotierenden Stein beim Einlegen der Pizza anzuhalten.
- Es wird empfohlen, den Backvorgang genau zu überwachen, da die Speisen bei hohen Temperaturen leicht anbrennen können.

SCHRITT 5: BACKEN ABGESCHLOSSEN

- Nehmen Sie die Pizza mit dem Pizzaschieber aus dem Gerät.
- Lassen Sie die heiße, dampfende Pizza etwas abkühlen, bevor sie in Stücke geschnitten wird.

SPEICHER EINSTELLEN

Dieses Gerät ist mit einer automatischen Speicherfunktion ausgestattet:

- Nach dem Einstellen der Zeit und Temperatur und dem Betrieb des Geräts werden die neuen Einstellungen automatisch gespeichert und die vorherigen überschrieben.
- Diese Einstellungen werden beim nächsten Drücken der Resettaste oder beim nächsten Start angezeigt.

Um die ursprünglichen Voreinstellungen für Zeit und Temperatur wieder herzustellen:

- Halten Sie die Resettaste (7) und die Zeittaste (6) gleichzeitig 3 Sekunden lang gedrückt.

REINIGUNG UND PFLEGE

- Dieses Gerät sollte nach jedem Gebrauch gereinigt werden.
- Reinigen Sie das Hauptgerät und das Zubehör nicht in der Spülmaschine.
- Sämtliche Reinigungs- und Wartungsarbeiten dürfen nur durchgeführt werden, wenn das Gerät abgekühlt und vom Stromnetz getrennt ist.

REINIGUNG

1. Entfernen Sie alle Zubehörteile vom Gerät.
2. Reinigen Sie das Hauptgerät und das Bedienfeld mit einem leicht angefeuchteten Tuch. Vermeiden Sie übermäßige Feuchtigkeit.
3. Spülen Sie den Pizzaschieber und die Ofentür mit Wasser ab und trocknen Sie sie vor der Aufbewahrung.

REINIGUNG DES PIZZASTEINS

Es ist völlig normal, dass der Pizzastein bei Gebrauch dunkel wird und sich Flecken bilden.

1. Schaben Sie verbrannte Reste mit einem Kunststoff- oder Metallschaber ab. Eine harte Bürste kann bei Flecken helfen.
2. Wischen Sie den Stein vorsichtig mit einem leicht angefeuchteten Tuch ab.
3. Bei hartnäckigen Flecken mischen Sie Backpulver und Wasser in gleichen Teilen zu einer Paste. Auf den Fleck auftragen, einwirken lassen und mit Wasser abspülen.
4. Bewahren Sie den Pizzastein an einem trockenen oder warmen Ort auf, um Feuchtigkeitsschäden zu vermeiden.

DE

PFLEGE DES PIZZASTEINS

- Vermeiden Sie extreme Temperaturwechsel am Stein. Dies kann dazu führen, dass der Pizzastein reißt.
 - Legen Sie keine tiefgefrorenen Lebensmittel auf den Pizzastein.
 - Setzen Sie den Pizzastein nicht im kalten Zustand in einen heißen Ofen.
 - Kühlen Sie den Stein nicht mit Wasser, solange er noch heiß ist.
- Verwenden Sie den Pizzastein nicht über offener Flamme.
- Gehen Sie mit Vorsicht mit dem Pizzastein um. Er ist fragil und kann brechen, wenn er gestoßen oder fallen gelassen wird.
- Wenn Sie den Stein mit Wasser reinigen, vergewissern Sie sich, dass er vor dem nächsten Gebrauch vollständig trocken ist. Feuchtigkeit kann Risse verursachen.

NACH DEM GEBRAUCH

Der Lüfter des Ofens läuft etwa 15 Minuten nach der Benutzung weiter, um das Gerät abzukühlen.

Das Protective Device System (PDS) verhindert Feuchtigkeitsbildung, indem es den Lüfter automatisch 15 Minuten alle 18 Stunden einschaltet, wenn der Ofen eingesteckt bleibt, aber nicht benutzt wird.

Auch wenn wir empfehlen, den Ofen während der Reinigung oder bei längeren Pausen auszustecken, hilft das PDS-System dabei, die internen Komponenten zu schützen, wenn er eingesteckt bleibt.

DE

TIPPS UND TRICKS

- Wenn Sie großes frisches Gemüse, Fleisch oder Meeresfrüchte verwenden, empfiehlt es sich, das amerikanische Pizzaprogramm zu wählen, da diese Zutaten länger Garzeiten benötigen.
- Verwenden Sie für großes tiefgekühltes Gemüse, Fleisch oder Meeresfrüchte das Programm für tiefgekühlte Pizza, da tiefgekühlte Zutaten eine längere Garzeit benötigen.
- Achten Sie bei der Zubereitung von Deep-Dish-Pizza (Chicago Style) beim Backen auf die Dicke der Pizza, da sie aufgehen und das obere Heizelement berühren und verbrennen kann.

FEHLERBEHEBUNG

Problem	Mögliche Ursache und Abhilfe
Die Pizza ist untergart oder nicht gleichmäßig gegart.	<ul style="list-style-type: none"> • Die Backzeit oder Temperatur ist möglicherweise nicht ausreichend. • Zu viel Belag auf der Pizza. • Möglicherweise war die Vorheizzeit nicht lang genug. • Die Pizza liegt vielleicht nicht mittig auf dem Stein. • Der Stein dreht sich während des Backens möglicherweise nicht richtig. • Passen Sie Zeit und Temperatur bei Bedarf an. Legen Sie die Pizza bei Bedarf noch einige Sekunden zurück in das Gerät. • Überwachen Sie den Backvorgang genau, um ein Übergaren zu vermeiden.
Soll ich die Pizza vor oder nach dem Vorheizen hineinlegen?	<ul style="list-style-type: none"> • Wenn das Symbol Temp. bereit angezeigt wird (aber nicht das Vorheiz-Symbol), können Sie die Pizza in den Ofen legen. • Legen Sie die Pizza erst nach Abschluss des Vorheizens in den Ofen.
Das Gerät funktioniert nicht oder heizt nicht auf.	<p>Das Netzkabel ist möglicherweise nicht korrekt eingesteckt oder die Steckdose ist defekt.</p> <ul style="list-style-type: none"> • Vergewissern Sie sich, dass das Netzkabel fest eingesteckt ist, oder versuchen Sie es mit einer anderen Steckdose. • Drücken Sie die Ein-/Aus-Taste, um zu prüfen, ob sie leuchtet. <p>Das Gerät kann nach längerem Gebrauch überhitzt sein.</p> <ul style="list-style-type: none"> • Bei Überhitzung schaltet sich das Gerät aus Sicherheitsgründen automatisch ab.
Das Gerät erzeugt Rauch, wenn es eingeschaltet ist.	<p>Speisen können das Heizelement berühren.</p> <ul style="list-style-type: none"> • Schalten Sie das Gerät aus und positionieren Sie die Speisen so, dass sie nicht mit dem Heizelement in Berührung kommen. Wenn der Rauch anhält, stoppen Sie den Backvorgang sofort und lassen das Gerät abkühlen, bevor Sie es wieder aufheizen.

DE



GARANTIE

Wilfa gewährt auf dieses Produkt 5 Jahre Garantie ab Kaufdatum. Die Garantie deckt Produktionsfehler oder Mängel ab, die während der Garantiezeit auftreten. Ihr Kaufbeleg dient als Nachweis gegenüber dem Händler, wenn Sie Ihre Garantie in Anspruch nehmen.

Die Garantie gilt nur für Produkte, die für Privathaushalte gekauft und dort verwendet werden. Die Garantie gilt nicht, wenn das Produkt gewerblich verwendet wird. Die Garantie gilt nicht bei unsachgemäßer oder fahrlässiger Verwendung, Nichtbefolgung der Anleitungen von Wilfa oder falls das Gerät modifiziert oder eine nicht-autorisierte Reparatur daran vorgenommen wurde. Die Garantie gilt auch nicht für normalen Verschleiß und Abnutzung des Produkts, fehlerhafte Verwendung, mangelhafte Pflege, Verwendung einer falschen elektrischen Spannung oder:

DE

- Überlastung des Produkts
- Teile, die normal abgenutzt sind
- Teile, bei denen ein regelmäßiger Austausch zu erwarten ist (z. B. Filter, Batterie usw.)

Die Gebrauchsanweisung finden Sie auch auf unserer Website wilfa.com

TECHNISCHE DATEN

220V-240V~, 50-60Hz, 2200W

Nach dem Anschließen an die Stromversorgung wechselt das Gerät in weniger als 1 Minute in den Aus-Modus. Der Stromverbrauch im Aus-Modus beträgt 0,3 W.

SUPPORT UND ERSATZTEILE

Support erhalten Sie auf **wilfa.com** und auf unserer Kundenservice-/Supportseite. Dort finden Sie Antworten auf häufig gestellte Fragen, Ersatzteile, Tipps und Tricks sowie alle unsere Kontaktdaten.

RECYCLINGFÄHIGKEIT



Diese Kennzeichnung weist darauf hin, dass das Produkt in der EU nicht über den Hausmüll entsorgt werden darf. Um mögliche Schäden für die Umwelt oder die menschliche Gesundheit durch unkontrollierte Abfallentsorgung zu vermeiden, recyceln Sie das Gerät verantwortungsvoll. Sie fördern so die nachhaltige Wiederverwendung von Materialressourcen. Um Ihr Altgerät zurückzugeben, nutzen Sie bitte eines der Rückgabe- und Sammelsysteme oder wenden Sie sich an den Händler, bei dem das Produkt gekauft wurde. Dort kann das Produkt kostenlos für ein umweltfreundliches Recycling zurückgenommen werden.

DE

FR

CONTENU

90	INSTRUCTIONS DE SÉCURITÉ
93	APERÇU DU PRODUIT
94	AVANT UTILISATION
94	PROGRAMMES PRÉRÉGLÉS
96	UTILISATION
97	MÉMOIRE DE RÉGLAGE
97	NETTOYAGE ET ENTRETIEN
98	TRUCS ET ASTUCES
99	DÉPANNAGE
100	GARANTIE
101	CARACTÉRISTIQUES DU PRODUIT
101	ASSISTANCE ET PIÈCES DÉTACHÉES
101	RECYCLAGE

FR

INSTRUCTIONS DE SÉCURITÉ

- Lire intégralement cette notice et la conserver pour consultation ultérieure.
- Vérifier que la tension de votre prise correspond à celle indiquée sur l'étiquette signalétique de l'appareil.
- Pour se protéger du risque de décharge électrique. Ne pas plonger l'appareil, la prise ou le cordon dans l'eau, ni dans aucun autre liquide.
- Débrancher de la prise de courant lorsque l'appareil n'est pas utilisé et avant tout nettoyage. Laisser refroidir l'appareil avant de le nettoyer ou de le ranger.
- Ne jamais tirer sur le cordon pour débrancher l'appareil de la prise électrique. Tirer plutôt sur la prise.
- L'utilisation de pièces de rechange ou d'accessoires non recommandés par le fabricant peut provoquer un incendie, une décharge électrique ou des blessures.
- Ne pas utiliser à l'extérieur ou à des fins commerciales.
- Ne pas utiliser cet appareil à des fins autres que celles pour lesquelles il a été conçu.
- S'assurer que le cordon d'alimentation ne pend pas du rebord d'une table ou d'un plan de travail, ou

n'entre pas en contact avec des surfaces chaudes.

- Ne pas placer sur ou près d'un brûleur à gaz ou électrique chaud, d'un four chauffé ou d'un four à micro-ondes Utiliser uniquement sur une surface plane et résistante à la chaleur.
- Il convient d'être extrêmement vigilant lors du déplacement de tout appareil contenant des aliments ou des huiles chaudes.
- Pour l'utilisation de cet appareil, prévoir un espace suffisant au-dessus et sur tous les côtés pour la circulation de l'air.
- Ne pas laisser l'appareil sans surveillance durant l'utilisation.
- Pour l'utilisation de cet appareil, s'assurer de l'absence de matériaux inflammables à proximité, tels que des rideaux, du papier, du plastique, etc.
- Cet appareil peut être utilisé par des enfants à partir de huit ans et des personnes en situation de handicap physique, mental ou sensoriel ou encore manquant de connaissances et d'expérience, si elles sont surveillées ou ont reçu des instructions sur l'utilisation sûre de l'appareil, et si elles ont conscience des risques inhérents. Interdire aux enfants de jouer avec l'appareil. Les enfants ne doivent pas procéder au nettoyage et à la maintenance de l'appareil, sauf s'ils ont plus de huit ans et sont surveillés par un adulte.

- Maintenir l'appareil et son cordon hors de portée des enfants âgés de moins de huit ans.
- Si le cordon d'alimentation est endommagé, le faire remplacer par le fabricant, un technicien de service ou une autre personne dotée de compétences similaires pour éviter tout danger.
- Cet appareil n'est pas prévu pour être commandé par minuteur externe ou par système télécommandé.
- La surface chauffe pendant l'utilisation et ne doit pas être touchée.
- Cet appareil est destiné à être utilisé dans des applications domestiques et similaires telles que :
 - les cuisines du personnel dans les magasins, les bureaux et autres environnements de travail ;
 - les fermes ;
 - par les clients dans les hôtels, motels et autres environnements résidentiels ;
 - les chambres d'hôtes.

APERÇU DU PRODUIT

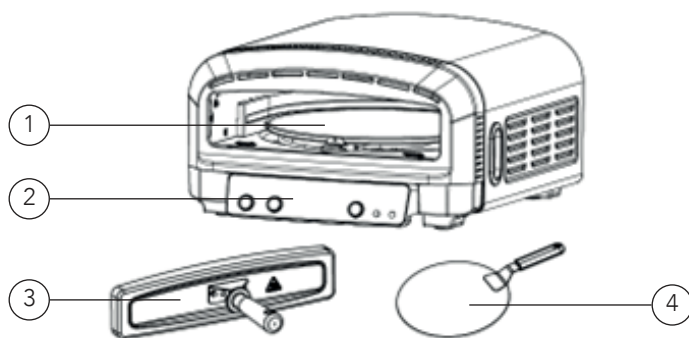

- | | |
|------------------------|------------------|
| 1. Pierre à pizza | 3. Porte du four |
| 2. Panneau de commande | 4. Pelle à pizza |



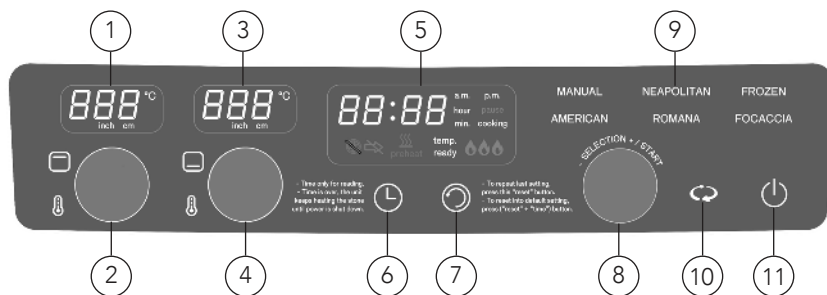

PRODUKTÜBERSICHT – BEDIENFELD



- | | |
|---|--|
| 1. Affichage de la température du réchauffeur supérieur | 5. Affichage des fonctions inférieures |
| 2. Cadran de réglage de la température du réchauffeur supérieur | 6. Bouton de réglage de l'heure* |
| 3. Affichage de la température du chauffage inférieur | 7. Bouton de réinitialisation |
| 4. Cadran de réglage de la température du réchauffeur | 8. Cadran de programme |
| | 9. Programmes pré-réglés |
| | 10. Bouton rotatif |
| | 11. Bouton « Power » |

*Pour la minuterie (6), l'heure n'est donnée qu'à titre indicatif ; lorsque la minuterie atteint zéro, l'appareil continue de fonctionner jusqu'à ce qu'il n'y ait pas d'activité pendant 25 minutes ou qu'il soit mis hors tension manuellement.

ICÔNES

Icône	Description
	Ne pas insérer d'aliments dans le four à pizza.
	L'appareil préchauffe. Le temps et la température définie ne peuvent pas être ajustés.
	Le préchauffage est terminé et la température souhaitée est atteinte.
	Les réchauffeurs sont allumés.

AVANT UTILISATION

- Retirer et jeter tous les matériaux d'emballage, les étiquettes promotionnelles et le ruban adhésif de l'appareil.
- Sortir tous les accessoires de l'emballage et lire attentivement le manuel. Prêter une attention particulière aux instructions d'utilisation, aux avertissements et aux mesures de sécurité importantes pour éviter les blessures ou les dommages matériels.
- Nous vous recommandons de placer la pierre à pizza à l'intérieur et de placer la porte du four sur l'appareil. Faire ensuite marcher le four à température maximale pendant 10 minutes sans ajouter d'aliments. Cela permet d'éliminer tout résidu d'emballage ou trace d'odeur, garantissant des performances sûres et optimales.
- Il est normal que de la fumée et des odeurs apparaissent lors de la première utilisation. Cela est dû au revêtement de protection sur la surface des éléments chauffants. Cela diminuera et finira par disparaître avec une utilisation régulière.
- Veiller à une bonne ventilation.

FR

PROGRAMMES PRÉRÉGLÉS

L'appareil est équipé de programmes prédéfinis avec des réglages par défaut de l'heure et de la température. Vous pouvez adapter ces réglages à vos souhaits pour obtenir des résultats de cuisson optimaux.

Fonction	Commentaire utilisateur	Température (supérieure/inférieure °C)	Temps	Style ou type de pizza suggéré
Manuel	Personnaliser le temps et la température pour une expérience de cuisson personnalisée.	350/350	4'	Votre style
Napolitaine	Conçue pour la pizza classique napolitaine.	450/400	1' 30"	Style napolitain
Surgelé	Parfait pour les pizzas surgelées achetées en magasin.	230/250	15' 00"	Pizza surgelée achetée en magasin
Américaine	Idéal pour les pizzas fines (1,5cm d'épaisseur).	350/350	5' 30"	Pizza sicilienne
Romaine	Conçu pour les pizzas très fines (0,3-0,5 cm d'épaisseur).	300/300	6' 00"	Pizza romaine
Focaccia	Convient aux pizzas épaisses (3-4cm d'épaisseur).	230/230	20' 00"	Pizza barese, focaccia, Chicago, Detroit

Remarque : Laisser décongeler la pizza surgelée sur le plan de travail pendant 5 à 10 minutes avant de l'insérer dans le four. Cela permet d'éviter que la pierre à pizza ne se fissure en raison d'un important changement de température.

UTILISATION

ÉTAPE 1 : MISE SOUS TENSION

- Placer la pierre à pizza uniformément sur la grille.
- Appuyer sur la puissance (11) et la rotation (10).
- S'assurer que la pierre tourne en douceur.

ÉTAPE 2 : SÉLECTIONNER LE PROGRAMME ET RÉGLER LA TEMPÉRATURE

- Tourner le cadran de programme (8) pour choisir un programme.
- Régler la température à l'aide du cadran de réglage de température (2/4) si nécessaire.
- Appuyer à nouveau sur le cadran (8) pour confirmer et le four à pizza démarre.

ÉTAPE 3 : PRÉCHAUFFAGE

- Le four à pizza préchauffera pendant environ 15 minutes avant d'atteindre la température souhaitée.
- Pendant le préchauffage, les réglages de l'heure et de la température ne sont pas réglables.
- Une icône de préchauffage s'affiche à l'écran pour indiquer le préchauffage.
- Ne pas insérer d'aliments pendant le préchauffage.

Remarque : La porte devient très chaude pendant le préchauffage et l'utilisation. Manipulez-la toujours avec précaution pour éviter les brûlures.

ÉTAPE 4 : RÉGLER L'HEURE ET INSÉRER LA PIZZA

- Appuyer sur le cadran de temps (6) et régler l'heure à l'aide du cadran de programme (8).
- Appuyer sur le cadran de programme (8) pour démarrer le compte à rebours du minuteur.
 - Remarque : Le minuteur n'est donné qu'à titre de référence. Une fois le temps écoulé, l'appareil continuera à fonctionner jusqu'à ce qu'il soit arrêté manuellement ou après 25 minutes d'inactivité.
- Placer la pizza au centre de la pierre pour une cuisson uniforme. Pour un débutant, nous recommandons d'arrêter la rotation de la pierre lorsque vous insérez votre pizza.
- Il est recommandé de surveiller attentivement pendant la cuisson, car les aliments peuvent facilement brûler à des températures élevées.

FR

ÉTAPE 5 : CUISSON TERMINÉ

- Retirez la pizza de l'appareil à l'aide de la pelle à pizza.
- Laisser la pizza chaude à la vapeur refroidir légèrement avant de la couper en tranches.

MÉMOIRE DE RÉGLAGE

Cet appareil est équipé d'une fonction mémoire automatique :

- Après le réglage de l'heure et de la température et l'utilisation de l'appareil, les nouveaux réglages sont automatiquement enregistrés et les réglages précédents sont écrasés.
- Ces paramètres s'afficheront à la prochaine pression sur le bouton de réinitialisation ou au prochain démarrage.

Pour rétablir les réglages d'origine par défaut de l'heure et de la température :

- Appuyer simultanément sur le bouton de réinitialisation (7) et le bouton de minuterie (6) et maintenez-les enfoncés pendant 3 secondes.

NETTOYAGE ET ENTRETIEN

- Nettoyer l'appareil après chaque utilisation.
- Ne mettre ni l'appareil ni aucun autre accessoire au lave-vaisselle.
- Tous les travaux de nettoyage et d'entretien ne doivent être effectués que lorsque l'appareil est froid et débranché de la prise électrique.

Nettoyage:

1. Retirer tous les accessoires de l'appareil.
2. Nettoyer l'appareil et le panneau de commande avec un chiffon légèrement humide. Éviter toute humidité excessive.
3. Rincer la pelle à pizza et la porte du four à l'eau et les sécher avant de les ranger.

Nettoyage et entretien de la pierre à pizza :

1. Il est tout à fait normal que la pierre à pizza s'assombrisse et que des taches apparaissent avec l'usage.
2. Gratter les morceaux brûlés à l'aide d'un grattoir en plastique ou en métal. Un pinceau dur peut s'avérer utile pour les taches.
3. Essuyer délicatement la pierre avec un chiffon légèrement humide.
4. Pour les taches tenaces, mélanger des proportions égales de bicarbonate de soude et d'eau pour former une pâte. Appliquer sur la tache, laisser reposer et rincer à l'eau.
5. Ranger la pierre à pizza dans un lieu sec ou chaud pour éviter que l'humidité ne l'abîme.

Remarque :

- Éviter les variations extrêmes de température de la pierre. Cela peut

provoquer des fissures dans la pierre.

- Ne pas insérer d'aliments surgelés sur la pierre à pizza.
- Ne pas insérer une pierre à pizza froide dans un four chaud.
- Ne pas refroidir la pierre avec de l'eau lorsqu'elle est encore chaude.
- Ne pas utiliser la pierre à pizza sur une flamme nue.
- Manipuler la pierre à pizza avec précaution. Il est fragile et peut se casser en cas de choc ou de chute.
- Pour nettoyer la pierre à l'eau, s'assurer qu'elle est complètement sèche avant la prochaine utilisation. L'humidité peut provoquer des fissures.

APRÈS UTILISATION

Le ventilateur du four fonctionne pendant environ 15 minutes après utilisation afin de refroidir l'appareil.

Le Protective Device System (PDS) empêche l'accumulation d'humidité en faisant fonctionner automatiquement le ventilateur pendant 15 minutes toutes les 18 heures lorsque le four est branché mais non utilisé.

Bien que nous recommandions de débrancher le four lors du nettoyage ou en cas de longue période d'inactivité, le système PDS contribue à protéger les composants internes s'il reste branché.

TRUCS ET ASTUCES

- Pour cuire de gros légumes frais, de la viande ou des fruits de mer, il est recommandé de passer au programme Pizza américaine, car ces ingrédients nécessitent un temps de cuisson plus long.
- Pour les gros légumes, la viande ou les fruits de mer surgelés, choisir le programme Pizza surgelée, car les aliments surgelés nécessitent un temps de cuisson plus long.
- Pour préparer une pizza sur plaque, faire attention à son épaisseur lors de la cuisson, car elle peut monter et toucher le réchauffeur supérieur et brûler.

DÉPANNAGE

Problème	Cause possible et solution
La pizza n'est pas suffisamment cuite ou n'est pas cuite uniformément	<ul style="list-style-type: none"> Le temps de cuisson ou la température peuvent ne pas être suffisants. Trop d'ingrédients sur la pizza. Le temps de préchauffage a peut-être été trop court. La pizza ne doit pas être centrée sur la pierre. Il se peut que la pierre ne tourne pas correctement pendant la cuisson. Régler le temps et la température si nécessaire. Remettre la pizza dans l'appareil pendant quelques secondes supplémentaires si nécessaire. Surveiller attentivement le processus de cuisson pour éviter toute surcuisson.
Faut-il ajouter la pizza avant ou après le préchauffage ?	<ul style="list-style-type: none"> Si L'icône Temp. Prêt s'affiche (mais pas l'icône de préchauffage), il est possible d'insérer la pizza dans le four. Ne pas insérer la pizza dans le four avant la fin du préchauffage.
L'appareil ne fonctionne pas ou ne chauffe pas.	<p>Le cordon d'alimentation n'est peut-être pas branché correctement ou la prise est peut-être défectueuse.</p> <ul style="list-style-type: none"> S'assurer que le cordon d'alimentation est correctement branché et essayer une autre prise. Appuyer sur le bouton d'alimentation pour vérifier qu'il s'allume. <p>L'appareil peut surchauffer après une utilisation prolongée.</p> <ul style="list-style-type: none"> En cas de surchauffe, l'appareil s'éteint automatiquement pour des raisons de sécurité.
L'appareil produit de la fumée lorsqu'il est allumé.	<p>Les aliments peuvent toucher l'élément chauffant.</p> <ul style="list-style-type: none"> Éteindre l'appareil et repositionner les aliments de manière à ce qu'ils ne soient pas en contact avec l'élément chauffant. Si la fumée persiste, arrêter immédiatement la cuisson et laisser refroidir l'appareil avant de le réchauffer.



GARANTIE

Wilfa accorde une garantie de 5 ans sur ce produit à compter de la date d'achat. La garantie couvre les défauts de production ou les anomalies survenant durant la période de garantie. Le reçu d'achat sert de preuve à montrer au détaillant pour tout recours garantie.

La garantie n'est valide que sur les produits achetés et utilisés pour un usage domestique. Elle n'est pas valide en cas d'utilisation commerciale du produit. La garantie ne s'applique pas en cas de mauvaise utilisation du produit, de négligence, de non-respect des consignes de Wilfa, de modification ou de réparation non autorisée. La garantie ne s'applique pas non plus en cas d'usure naturelle du produit, de mauvaise utilisation, de défaut d'entretien ou de mise sous tension erronée ou en cas de :

- Surcharge du produit
- Pièces concernées par une usure naturelle
- Les pièces que vous devez vous attendre à remplacer régulièrement (par exemple, filtre, batterie, etc.)

FR

Cette notice d'utilisation est également disponible sur notre site Web : wilfa.com

CARACTÉRISTIQUES DU PRODUIT

220V-240V~, 50-60Hz, 2200W

Après branchement au secteur, l'appareil s'éteint en moins d'une minute. Sa consommation électrique est de 0,3 W.

ASSISTANCE ET PIÈCES DÉTACHÉES

Pour obtenir une assistance, consultez **wilfa.com** et la page de notre service client/assistance. Vous y trouverez des réponses aux questions les plus fréquentes, des informations sur les pièces détachées, des conseils et astuces ainsi que toutes nos coordonnées.

RECYCLAGE



Ce marquage indique que l'élimination de ce produit avec les déchets ménagers est proscrite dans toute l'Union européenne. Pour éviter tout dommage de l'environnement ou risque sur la santé de l'Homme dû à une élimination des déchets inadéquate, recycler en toute responsabilité pour encourager la réutilisation durable des ressources matérielles.

Pour retourner le dispositif usagé, recourir aux systèmes de recueil et retour ou faire appel au fournisseur du produit. Ils pourront reprendre le produit pour un recyclage gratuit, respectueux de l'environnement.

FR



BEYOND EXPECTATIONS

