





KENDO

Over-Ear ANC 26EX



Bedienungsanleitung
User manual
Manuel d'utilisation
Gebruikershandleiding
Návod k obsluze
Používateľská príručka
Manuale delle istruzioni per l'uso



VORSICHT:

Eine andere als die hier beschriebene Benutzung der Bedienelemente oder Einstellung oder Durchführung von Abläufen kann zu einer Aussetzung gefährlicher Strahlung führen.

VORSICHTSMASSNAHMEN VOR DER BENUTZUNG BEFOLGEN SIE IMMER FOLGENDE ANWEISUNGEN:

1. Blockieren oder bedecken Sie keine Lüftungsöffnungen. Lassen Sie um das gesamte Gerät herum 5 cm Freiraum, wenn Sie es in ein Regal stellen.
2. Stellen Sie das Gerät entsprechend den Anweisungen der mitgelieferten Bedienungsanleitung auf.
3. Halten Sie das Gerät von Hitzequellen wie Radiatoren, Heizern, Öfen, Kerzen oder anderen hitzeerzeugenden Produkten oder offenen Flammen fern.
Das Gerät darf nur bei gemäßigtem Klima verwendet werden. Sehr kalte oder heiße Umgebungen sind zu vermeiden. Die Betriebstemperatur liegt zwischen 0 °C und 35 °C.
4. Meiden Sie bei der Benutzung des Produkts die Nähe starker Magnetfelder.
5. Elektrostatische Entladungen können die normale Benutzung dieses Gerätes stören. Sollte dies geschehen, setzen Sie das Gerät zurück und starten Sie es dann entsprechend den Anweisungen dieser Bedienungsanleitung neu. Gehen Sie besonders bei Datenübertragungen mit dem Gerät vorsichtig um und führen Sie diese nur in einer anti-elektrostatischen Umgebung aus.
6. Warnung! Niemals Gegenstände durch die Lüftungsschlitze oder Öffnungen in das Gerät stecken. Dieses Gerät steht unter Hochspannung. Das Hineinstecken von Gegenständen kann zu Stromschlag und/oder Kurzschluss interner elektrischer Bauteile führen. Spritzen/gießen Sie aus dem gleichen Grund weder Wasser noch andere Flüssigkeiten auf das Gerät.
7. Benutzen Sie das Gerät nicht in nasser oder feuchter Umgebung wie Bad, Dampfküche oder in der Nähe von Schwimmbecken.
8. Das Gerät darf weder Tropf- noch Spritzwasser ausgesetzt werden und es dürfen keine mit



- Flüssigkeit gefüllten Behälter wie z. B. Vasen auf das Gerät oder in der Nähe des Gerätes gestellt werden.
9. Benutzen Sie das Gerät nicht, wenn Kondensation entstehen kann. Wenn Sie das Gerät in einem warmen, feuchten Raum mit Dampf benutzen, können Wassertropfen oder Kondensation in das Gerät eindringen und u. U. zu Fehlfunktionen des Gerätes führen. Schalten Sie in diesem Fall das Gerät für 1 bis 2 Stunden aus, bevor Sie es erneut einschalten, wobei Sie darauf achten sollten, dass das Gerät vollständig getrocknet ist, bevor Sie es wieder einschalten.
 10. Obwohl dieses Gerät unter größter Sorgfalt hergestellt und vor Auslieferung mehrmals überprüft wurde, können trotzdem wie bei jedem anderen elektrischen Gerät auch Probleme auftauchen. Trennen Sie das Gerät bei Rauchentwicklung, starker Hitzeentwicklung oder jeder anderen unnatürlichen Erscheinung sofort vom Stromnetz.
 11. Dieses Gerät ist durch eine Stromquelle wie auf dem Typenschild angegeben zu betreiben. Halten Sie bei Unsicherheiten über die Art Ihrer Stromversorgung in Ihrer Wohnung Rücksprache mit Ihrem Händler oder Ihrem Stromversorger.
 12. Halten Sie das Gerät von Haustieren fern. Einige Nagetiere nagen gerne an Netzkabeln.
 13. Benutzen Sie für die Reinigung ein weiches, trockenes Tuch. Benutzen Sie niemals Lösungsmittel oder Flüssigkeiten auf Ölbasis.
Benutzen Sie zum Entfernen hartnäckiger Flecken ein feuchtes Tuch mit mildem Reinigungsmittel.
 14. Der Hersteller haftet nicht für Beschädigungen oder Datenverluste aufgrund von Fehlfunktion, Zweckentfremdung oder Modifikation des Gerätes oder aufgrund des Wechselns der Batterie.
 15. Unterbrechen Sie die Verbindung nicht während einer Formatierung oder einer Datenübertragung. Bei Unterbrechung drohen Datenverlust und Datenbeschädigung.
 16. Wenn das Gerät eine USB-Wiedergabefunktion besitzt, stecken Sie den USB-Stick direkt in das Gerät. Verwenden Sie kein USB-Verlängerungskabel, weil die erhöhte Störungsanfälligkeit zu Datenverlust führen kann.
 17. Das Typenschild befindet sich an der Unter- oder Rückseite des Gerätes.
 18. Dieses Gerät ist nicht zur Benutzung durch Personen (einschließlich Kinder) mit physischen,

sensorischen oder mentalen Beeinträchtigungen oder ohne ausreichende Erfahrung vorgesehen, es sei denn, sie werden durch eine für ihre Sicherheit verantwortliche Person beaufsichtigt oder wurden in die ordnungsgemäße Bedienung des Gerätes durch eine für ihre Sicherheit verantwortliche Person eingewiesen.

19. Dieses Produkt ist nur für den nicht-professionellen Gebrauch und nicht für gewerbliche oder industrielle Zwecke bestimmt.
20. Stellen Sie sicher, dass das Gerät in einer stabilen Position aufgestellt ist. Schäden, die durch Verwendung dieses Produkts in einer instabilen Position, durch Vibrationen, Stöße oder Nichtbeachtung der anderen in diesem Handbuch enthaltenen Warnungen und Sicherheitsmaßnahmen entstehen, werden nicht durch die Garantie abgedeckt.
21. Entfernen Sie niemals das Gehäuse dieses Gerätes.
22. Stellen Sie dieses Gerät niemals auf andere elektrische Geräte.
23. Halten Sie Kinder von den Plastiktüten fern.
24. Benutzen Sie nur vom Hersteller spezifizierte Erweiterungen/Zubehörteile.
25. Lassen Sie alle Wartungs-/Reparaturarbeiten von qualifiziertem Servicepersonal ausführen. Reparatur/Wartung wird notwendig, wenn das Gerät in irgendeiner Weise wie beispielsweise am Netzkabel oder am Netzstecker beschädigt wurde oder wenn Flüssigkeit in das Gerät gelangt ist bzw. Gegenstände in das Gerät gefallen sind, das Gerät Regen oder Feuchtigkeit ausgesetzt war, es heruntergefallen ist oder nicht ordnungsgemäß funktioniert.
26. Langes Hören lauter Töne aus einem Musikgerät kann zu zeitweiligem oder permanentem Hörverlust führen.

INSTALLATION

- Packen Sie alle Teile aus und entfernen Sie danach die Schutzmaterialien.
- Schließen Sie das Gerät erst an das Stromnetz an, nachdem Sie die Netzspannung überprüft haben und alle anderen notwendigen Anschlüsse hergestellt sind.

4^{DE}

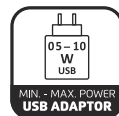

4. ÜBERSICHT DER BEDIENELEMENTE



1 linke Ohrmuschel

2 rechte Ohrmuschel

3 + Taste Lautstärke erhöhen/Titelauswahl

4 ● Multifunktions-taste

Gerät einschalten/ausschalten, Bluetooth-Verbindung herstellen, Wiedergabe starten und pausieren, Anrufe annehmen und beenden

5 - Taste Lautstärke verringern/Titelauswahl

Status LED

6 AUX Eingang

analoger Audioeingang 3,5mm Klinke

7 USB-C Ladeanschluss

8 ANC Schalter

9 Status LED

5. INBETRIEBNAHME

5.1. Funktionen des Kopfhörers

Mit diesem Kopfhörer können Sie:

- » kabellos Musik hören und Telefongespräche führen.
- » zwischen Musikwiedergabe und telefonieren wechseln.
- » bei Musikwiedergabe zwischen einzelnen Musikstücken wechseln.
- » die Lautstärke einstellen.

5.2 Gerät für den Betrieb vorbereiten

Vor erstmaliger Inbetriebnahme des Gerätes sollten Sie den Akku vollständig aufladen.

- > Verbinden Sie das Gerät mit dem im Lieferumfang enthaltenen USB Ladekabel mit einer USB-Stromversorgung, z.B. an einem PC, an einem USB Ladegerät oder an einem Notebook.
- > Sobald die Stromversorgung hergestellt ist und der Ladevorgang startet, leuchtet die rote Status LED.



HINWEIS!

Die Ladezeit des Gerätes hängt von der Leistung der USB-Stromquelle ab.

Die Ladezeit erhöht sich bei geringerer Stromabgabe der USB-Stromquelle.

Die Laufzeit des Akkus ist von der Nutzungsart des Gerätes abhängig.

5. INBETRIEBNAHME

5.2 Gerät für den Betrieb vorbereiten

Bei hoher Lautstärke wird mehr Energie benötigt als bei niedriger Lautstärke.

Trennen Sie das Gerät von der Stromquelle, sobald es vollständig aufgeladen ist.

Status LED (9)	Bedeutung
Leuchtet dauerhaft rot	Gerät wird geladen
Blink rot/blau im Wechsel	Kein Bluetooth®Gerät verbunden
Blinkt blau im 5 Sekunden Intervall	Bluetooth®Verbindung zu einem Gerät aktiv

5.3 Kopfhörer aufsetzen

Setzen Sie den Kopfhörer auf. Passen Sie den Tragekomfort mit dem verstellbaren Kopfbügel Ihren Bedürfnissen an. Achten Sie auf die Ausrichtung (rechts/links) des Kopfhörers. Die Ohrmuscheln sind hier zu mit „R“ und „L“ gekennzeichnet.

5.4 Gerät einschalten/auszuschalten

Halten Sie die Taste ● (4) gedrückt, um das Gerät einzuschalten. Es ertönt der Hinweis „Power on“

Halten Sie die Taste ● (4) gedrückt, um das Gerät auszuschalten. Es ertönt der Hinweis „Power off“

5.5 Lautstärke einstellen

Stellen Sie die Lautstärke mit den Tasten + und - (3) und (5) ein.



6. BLUETOOTH® - BETRIEB

6.1 Bluetooth®-Betrieb einschalten

Beim erstmaligen Einschalten muss zuerst ein externes Gerät (Smartphone/Tablet) gekoppelt werden. Wurde bereits ein externes Gerät gekoppelt, wird die Verbindung automatisch hergestellt. Je nach verbundenem Gerät, startet die Musikkwiedergabe eventuell automatisch.

6.2 Externes Gerät koppeln



Um ein externes Gerät, z. B. ein Smartphone oder Tablet mit dem Kopfhörer zu koppeln gehen Sie bitte wie folgt vor: Schalten Sie den Kopfhörer ein. Halten Sie dazu die Taste ● (4) gedrückt. Starten Sie nun an Ihrem externen Gerät die Suche nach Bluetooth®-Geräten in der Nähe.

Eventuell müssen Sie die Bluetooth®-Funktion an Ihrem externen Gerät erst aktivieren. Wie Sie die Bluetooth®-Funktion an Ihrem externen Gerät aktivieren und eine Suche durchführen, entnehmen Sie bitte der Bedienungsanleitung Ihres externen Gerätes.

Während des Koppel-Vorganges sollten sich beide Geräte innerhalb von 10 m befinden. In der Liste der gefundenen Bluetooth®-Geräte an Ihrem externen Gerät sollte nun der Eintrag KENDO OVER-EAR ANC 26 EX erscheinen. Tippen Sie darauf, um den Koppel-Vorgang abzuschließen. Sobald die Bluetooth®-Verbindung hergestellt wurde, ertönt der Hinweis „Connected“. Die blaue Status LED blinkt im 5 Sekunden Intervall.



6. BLUETOOTH® - BETRIEB

6.3 Externes Gerät steuern

Je nach Bluetooth®- Protokoll Ihres externen Gerätes, können Sie die Musikwiedergabe über die Wiedergabetasten des Kopfhörers steuern:

Wiedergabe/Pause: ● (4) kurz drücken

Nächster Titel: + (3) gedrückt halten

Vorheriger Titel: - (5) gedrückt halten

Lautstärke: +/- kurz drücken

Eingehende Telefonanrufe eines externen Gerätes können angenommen oder beendet werden.

Telefongespräch entgegennehmen: ● (4) kurz drücken

Telefongespräch beenden: ● (4) kurz drücken

Telefongespräch ablehnen: ● (4) gedrückt halten

Letzten Teilnehmer erneut anrufen: ● (4) 2x kurz drücken

7. AUDIOGERÄT ÜBER AUX VERBINDEN

Sie können die Wiedergabe eines externen Gerätes auch über den analogen AUX-Eingang des Kopfhörers wiedergeben. Schließen Sie das externe Gerät mit einem 3,5 mm Stereo Klinkenkabel am AUX-Anschluss des KENDO Kopfhörers an.



8. ANC - ACTIVE NOISE CANCELING

Mit Hilfe der Geräuschunterdrückung-Funktion werden störende Umgebungsgeräusche gedämpft. Betätigen Sie den ANC Schalter (8) , um den Transparenzmodus einzuschalten und um die Geräusch unterdrückung zu aktivieren.

Um eine unnötige Akkuentladung zu vermeiden, deaktivieren Sie bei Nichtbenutzung die Geräuschunterdrückung.

9. FEHLERBEHEBUNG

Symptom	Mögliche Ursache und Behebung
Gerät lässt sich nicht einschalten.	Schließen Sie die Stromversorgung an. Laden Sie den Akku auf.
Es ist kein Ton zu hören.	Erhöhen Sie die Lautstärke.
Kopplung zu einem Bluetooth® Gerät nicht möglich	Pairing Modus am zu verbindenden Gerät nicht aktiv. Stellen Sie sicher, dass das zu verbindende Gerät im Pairing Modus ist. Nur dann ist es möglich eine Kopplung mit dem Gerät herzustellen. Distanz zwischen beiden Geräten zu hoch. Verringern Sie den Abstand der beiden Geräte zueinander und führen Sie einen erneuten Bluetooth® Suchlauf durch
AUX Wiedergabe funktioniert nicht.	Gerät ist im falschen Modus. Wechseln Sie zum Modus "AUX" Kabelverbindung fehlerhaft. Überprüfen Sie die Kabelverbindung zwischen Kopfhörer und externem Gerät.

10. ENTSORGUNG

10.1. Entsorgung der Verpackung

Die Verpackung Ihres Gerätes besteht ausschließlich aus wiederverwertbaren Materialien. Bitte führen Sie diese entsprechend sortiert wieder dem "Dualen System" zu.



10.2. Entsorgung des Gerätes

Das rechts abgebildete Symbol einer durchgestrichenen Mülltonne auf Rädern zeigt an, dass dieses Gerät der Richtlinie 2012 / 19 / EU unterliegt.



Diese Richtlinie besagt, dass Sie dieses Gerät am Ende seiner Nutzungszeit nicht mit dem normalen Hausmüll entsorgen dürfen, sondern in speziell eingerichteten Sammelstellen, Wertstoffhöfen oder Entsorgungsbetrieben abgeben müssen. Diese Entsorgung ist für Sie kostenfrei. Schonen Sie die Umwelt und entsorgen Sie fachgerecht.

Weitere Informationen erhalten Sie bei Ihrem lokalen Entsorger oder der Stadt- bzw. Gemeindeverwaltung.

11. TECHNISCHE DATEN

Stromversorgung	USB-C Stromversorgung 5V, mind. 500mA Interner Li-Ion Akku 400 mAh Ladezeit ca. 2-3 Stunden
Bluetooth®	Frequenzbereich: 2402-2480Mhz/ Sendeleistung: -6,81dbm (EIRP) Version 5.4, HFP V1.5 A2DP V1.3 AVRCP V1.5 Reichweite 10m
Lautsprecher	Treibergröße 40mm Frequenzbereich: 20 Hz - 20 Khz Impedanz: 32 Ohm
Betriebstemperatur	0° C - 40° C
Lagerbedingungen	0° C - 35° C / 40-75% Relat.Luftfeuchtigkeit



12. Garantie

Commaxx B.V. bietet Service und Garantie gemäß europäischem Recht an. Das bedeutet, dass Sie sich im Falle von Reparaturen (während und nach der Garantiezeit) an Ihren örtlichen Händler wenden sollten.

Wichtiger Hinweis: Es ist nicht möglich, Produkte, die repariert werden müssen, direkt an Commaxx B.V. zu senden.

Wichtiger Hinweis: Falls dieses Gerät von einem nicht offiziellen Servicezentrum geöffnet oder auf andere Weise zugänglich gemacht wird, erlischt die Garantie.

Dieses Gerät ist nicht für den professionellen Einsatz geeignet. Bei professioneller Nutzung verfallen alle Garantieansprüche des Herstellers.

13. Haftungsausschluss

Firmware- und/oder Hardware-Komponenten werden regelmäßig aktualisiert. Daher können einige Anweisungen, Spezifikationen und Bilder in dieser Dokumentation leicht von Ihrer spezifischen Situation abweichen. Alle in diesem Leitfaden beschriebenen Elemente dienen nur Illustrationszwecken und können möglicherweise nicht auf Ihre spezielle Situation zutreffen. Aus der Beschreibung in diesem Handbuch können keine rechtlichen Ansprüche oder Rechte abgeleitet werden.

14. Entsorgung des Altgeräts



Dieses Symbol weist darauf hin, dass das betreffende elektrische Produkt oder die Batterie nicht als allgemeiner Haushaltsabfall in Europa entsorgt werden sollte. Um eine ordnungsgemäße Abfallbehandlung des Produkts und der Batterie sicherzustellen, entsorgen Sie diese bitte gemäß den geltenden lokalen Gesetzen und Anforderungen zur Entsorgung von elektrischen Geräten oder Batterien. Auf diese Weise helfen Sie, natürliche Ressourcen zu schonen und die Standards des Umweltschutzes bei der Behandlung und Entsorgung von Elektronikabfällen (Richtlinie über Elektro- und Elektronikaltgeräte) zu verbessern.

15. KONFORMITÄTSERKLÄRUNG

Hiermit erklärt Commaxx (Lenco), dass der Funkanlagentyp [KENDO Over ear ANC 26EX] der Richtlinie 2014/53/EU entspricht.

Für Beige: <https://doc.nedis.com/de-de/OEA26EXBG>

Für Dunkelrosa: <https://doc.nedis.com/de-de/OEA26EXPK>

Für Schwarz: <https://doc.nedis.com/de-de/OEA26EXBLACK>

Typ HF	Frequenzbereich (MHz)	Signalstärke (dBm)
Bluetooth	2402-2480	<6





CAUTION:



Usage of controls or adjustments or performance of procedures other than those specified herein may result in hazardous radiation exposure.

PRECAUTIONS BEFORE USE

KEEP THESE INSTRUCTIONS IN MIND:

- 1 Do not cover or block any ventilation openings. When placing the device on a shelf, leave 5 cm (2") free space around the whole device.
2. Install in accordance with the supplied user manual.
3. Keep the device away from heat sources such as radiators, heaters, stoves, candles and other heat-generating products or naked flame.
The device can only be used in moderate climates. Extremely cold or warm environments should be avoided. Working temperature between 0° and 35°C.
4. Avoid using the device near strong magnetic fields.
5. Electrostatic discharge can disturb normal usage of this device. If so, simply reset and restart the device following the instruction manual. During file transmission, please handle with care and operate in a static-free environment.
6. Warning! Never insert an object into the product through the vents or openings. High voltage flows through the product and inserting an object can cause electric shock and/or short circuit internal parts. For the same reason, do not spill water or liquid on the product.
7. Do not use in wet or moist areas such as bathrooms, steamy kitchens or near swimming pools.
8. The device shall not be exposed to dripping or splashing and make sure that no objects filled with liquids, such as vases, are placed on or near the apparatus.

- 
- 
- 
- 
- 
9. Do not use this device when condensation may occur. When the unit is used in a warm wet room with damp, water droplets or condensation may occur inside the unit and the unit may not function properly; let the unit stand in power OFF for 1 or 2 hours before turning on the power: the unit should be dry before getting any power.
 10. Although this device is manufactured with the utmost care and checked several times before leaving the factory, it is still possible that problems may occur, as with all electrical appliances. If you notice smoke, an excessive build-up of heat or any other unexpected phenomena, you should disconnect the plug from the main power socket immediately.
 11. This device must operate on a power source as specified on the specification label. If you are not sure of the type of power supply used in your home, consult your dealer or local power company.
 12. Keep away from animals. Some animals enjoy biting on power cords.
 13. To clean the device, use a soft dry cloth. Do not use solvents or petrol based fluids. To remove severe stains, you may use a damp cloth with dilute detergent.
 14. The supplier is not responsible for damage or lost data caused by malfunction, misuse, modification of the device or battery replacement.
 15. Do not interrupt the connection when the device is formatting or transferring files. Otherwise, data may be corrupted or lost.
 16. If the unit has USB playback function, the USB memory stick should be plugged into the unit directly. Don't use an USB extension cable because it can cause interference resulting in failing of data.
 17. The rating label has been marked on the bottom or back panel of the device.
 18. This device is not intended for use by people (including children) with physical, sensory or mental disabilities, or a lack of experience and knowledge, unless they're under supervision or have received instructions about the correct use of the device by the person who is responsible for their safety.

- 
- 
- 
19. This product is intended for non professional use only and not for commercial or industrial use.
 20. Make sure the unit is adjusted to a stable position. Damage caused by using this product in an unstable position vibrations or shocks or by failure to follow any other warning or precaution contained within this user manual will not be covered by warranty.
 21. Never remove the casing of this device.
 22. Never place this device on other electrical equipment.
 23. Do not allow children access to plastic bags.
 24. Only use attachments/accessories specified by the manufacturer.
 25. Refer all servicing to qualified service personnel. Servicing is required when the device has been damaged in any way, such as the power supply cord or the plug, when liquid has been spilled or objects have fallen into the device, when the device has been exposed to rain or moisture, does not operate normally, or has been dropped.
 26. Long exposure to loud sounds from personal music players may lead to temporary or permanent hearing loss.

INSTALLATION

- Unpack all parts and remove protective material.
- Do not connect the unit to the mains before checking the mains voltage and before all other connections have been made.

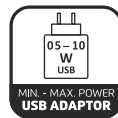

4. OVERVIEW OF THE OPERATING ELEMENTS



1 left auricle

2 right auricle

3 + button Volume up/track selection button

4 ● Multifunction button

Switch device on/off, establish Bluetooth

Establish connection, start and pause playback,
answer and end calls

5 - button Volume down/track selection button

Status LED

6 AUX IN

Analogue audio input 3.5 mm jack

7 USB-C charging port

8 ANC switch

9 Status LED



5. START-UP

5.1 Functions of the headphones

With these headphones you can:

- > listen to music and make phone calls wirelessly.
- > switch between playing music and making phone calls.
- > switch between individual music tracks during music playback.
- > adjust the volume.



5.2 Preparing the device for operation

Before using the device for the first time, you should fully charge the battery.

- > Connect the device to a USB power supply using the USB charging cable included in the scope of delivery.
Power supply, e.g. to a PC, a USB charger or a notebook.
- > As soon as the power supply is established and the charging process starts, the red status LED lights up.



NOTE!

The charging time of the device depends on the power of the USB power source.

The charging time increases when the power output of the USB power source is lower.

The battery life depends on how the device is used.



5. START-UP

5.2 Preparing the appliance for operation

More energy is required at high volume than at low volume.

Disconnect the device from the power source as soon as it is fully charged.

Status LED (9)	Meaning
Lights up red continuously	Device is charging
Flashing red/blue alternately	No Bluetooth® device connected
Flashes blue at 5 second intervals	Bluetooth® connection to a device active



5.3 Wearing headphones

Put on the headphones. Adjust the wearing comfort to your needs using the adjustable headband.

Pay attention to the orientation (right/left) of the headphones. The ear cups are labelled 'R' and 'L' for this purpose.

5.4 Switching the device on/off

Press and hold the button ●(4) to switch the device on. You will hear the message 'Power on'

Press and hold the button ●(4) to switch the device off. You will hear the message 'Power off'

5.5 Setting the volume

Adjust the volume using the + and - buttons (3) and (5).



6 BLUETOOTH® OPERATION

6.1 Switching on Bluetooth® operation

When switching on for the first time, an external device (smartphone/tablet) must be paired first. If an external device has already been paired, the connection is established automatically. Depending on the connected device, music playback may start automatically.

6.2 Pairing an external device



To pair an external device, e.g. a smartphone or tablet, with the headphones please proceed as follows: Switch on the headphones. To do this, press and hold the button ● (4). Now start the search for Bluetooth® devices in the vicinity on your external device.

You may need to activate the Bluetooth® function on your external device first. How to activate the Bluetooth® function on your external device and carry out a search can be found in the operating instructions the operating instructions for your external device.

During the pairing process, both devices should be within 10 metres of each other. The entry KENDO OVER-EAR ANC 26 EX should now appear in the list of Bluetooth® devices found on your external device. Tap on it to complete the pairing process.

As soon as the Bluetooth® connection has been established, you will hear the message 'Connected'. The blue status LED flashes at 5 second intervals.



6 BLUETOOTH® OPERATION

6.3 Controlling an external device

Depending on the Bluetooth® protocol of your external device, you can control the music playback using the playback buttons on the headphones:

Play/pause: ● (4) press briefly

Next track: press and hold + (3)

Previous track: press and hold - (5)

Volume: press +/- briefly

Incoming telephone calls from an external device can be accepted or ended.

Accepting a telephone call: ● (4) press briefly

End phone call: ● (4) press briefly

Rejecting a call: press and hold ● (4)

Call the last subscriber again: Press ● (4) twice briefly

7. CONNECT AUDIO DEVICE VIA AUX

You can also play back an external device via the analogue AUX input of the via the analogue AUX input. Connect the external device to the AUX connection of the KENDO headphones using a 3.5 mm stereo jack cable.



8. ANC - ACTIVE NOISE CANCELING

Disturbing ambient noise is attenuated using the noise cancellation function. Press the ANC switch (8) to switch on transparency mode and activate noise cancellation. To avoid unnecessary battery discharge, deactivate the noise cancellation when not in use.

9. TROUBLESHOOTING

Symptom	Possible cause and remedy
Device cannot be switched on.	Connect the power supply correctly. Charge the battery.
No sound can be heard.	Erhöhen Sie die Lautstärke.
Pairing to a Bluetooth® device not possible	Pairing mode not active on the device to be connected. Make sure that the device to be connected is in pairing mode. Only then is it possible to pair with the device. Distance between the two devices is too great. Reduce the distance between the two devices and perform a new Bluetooth® search.
AUX playback does not work.	Device is in the wrong mode. Switch to 'AUX' mode. Cable connection faulty. Check the cable connection between the headphones and external device.

10. DISPOSAL

10.1. Disposal of the packaging

The packaging of your appliance consists exclusively of recyclable materials. Please sort them accordingly and return them to the 'Dual System'.



10.2. Disposal of the device

The symbol of a crossed-out wheeled bin shown on the right indicates that this appliance is subject to Directive 2012 / 19 / EU.



This directive states that at the end of its useful life, you must not dispose of this appliance with normal household waste, but must be disposed of in specially organised collection points, recycling centres or waste disposal companies. This disposal is free of charge for you. Protect the environment and dispose of it properly.

For more information, please contact your local waste disposal company or the city or municipal administration.

11. TECHNICAL DATA

Power supply	USB-C power supply 5V, min. 500mA Internal Li-Ion battery 400 mAh Charging time approx. 2-3 hours
Bluetooth®	Frequency range: 2402-2480Mhz/ Transmission power: -6.81dbm (EIRP) Version 5.4, HFP V1.5 A2DP V1.3 AVRCP V1.5 Range 10m
Speakers	Size 40mm Frequency range: 20 Hz - 20 KHz Impedance: 32 Ohm
Operating temperature	0° C - 40° C
Storage conditions	0° C - 35° C / 40-75% Relative humidity



12. Guarantee

Commaxx B.V. offers service and warranty in accordance to European law, which means that in case of repairs (both during and after the warranty period) you should contact your local dealer.

Important note: It is not possible to send products that need repairs to Commaxx B.V. directly.

Important note: If this unit is opened or accessed by a non-official service center in any way, the warranty expires.

This device is not suitable for professional use. In case of professional use, all warranty obligations of the manufacturer will be voided.

13. Disclaimer

Updates to Firmware and/or hardware components are made regularly. Therefore some of the instruction, specifications and pictures in this documentation may differ slightly from your particular situation. All items described in this guide for illustration purposes only and may not apply to particular situation. No legal right or entitlements may be obtained from the description made in this manual.

14. Disposal of the Old Device



This symbol indicates that the relevant electrical product or battery should not be disposed of as general household waste in Europe. To ensure the correct waste treatment of the product and battery, please dispose them in accordance to any applicable local laws of requirement for disposal of electrical equipment or batteries. In so doing, you will help to conserve natural resources and improve standards of environmental protection in treatment and disposal of electrical waste (Waste Electrical and Electronic Equipment Directive).

15. DECLARATION OF CONFORMITY

Hereby, Commaxx B.V. (Lenco) declares that the radio equipment type [KENDO Over ear ANC 26EX] is in compliance with directive 2014/53/EU.

For beige: <https://doc.nedis.com/en-us/OEA26EXBG>

For dark pink: <https://doc.nedis.com/en-us/OEA26EXPK>

For black: <https://doc.nedis.com/en-us/OEA26EXBLACK>

Type RF	Frequency range (MHz)	Power (dBm)
Bluetooth	2402-2480	<6



ATTENTION :

L'utilisation de commandes ou de réglages ou l'exécution de procédures autres que celles spécifiées dans ce manuel peut entraîner une exposition à des rayonnements dangereux.

PRÉCAUTIONS AVANT UTILISATION

GARDEZ CES INSTRUCTIONS À L'ESPRIT :

1. Ne couvrez pas et n'obtenez pas les ouvertures de ventilation. Lorsque vous placez l'appareil sur une étagère, laissez un espace libre de 5 cm autour de celui-ci.
2. L'installation doit être effectuée conformément au guide d'utilisation fourni.
3. Gardez l'appareil à l'écart des sources de chaleur telles que les radiateurs, les systèmes de chauffage, les cuisinières, les bougies et autres équipements générant de la chaleur ou une flamme nue. L'appareil ne doit être utilisé que dans un climat modéré. Les environnements extrêmement froids ou chauds doivent être évités. La température de fonctionnement doit être comprise entre 0 °C et 35 °C.
4. Évitez d'utiliser l'appareil à proximité de champs magnétiques puissants.
5. Des décharges électrostatiques peuvent perturber le fonctionnement normal de cet appareil. Dans ce cas, réinitialisez et redémarrez l'appareil en suivant le guide d'utilisation. Pendant le transfert de fichiers, manipulez l'appareil avec précaution dans un environnement privé d'électricité statique.
6. Avertissement ! N'introduisez jamais un objet dans l'appareil par les ouvertures et fentes de ventilation. Des tensions élevées sont présentes dans l'appareil, l'insertion d'un objet peut entraîner une électrocution ou court-circuiter certains composants. Pour les mêmes raisons, ne versez pas d'eau ou de liquide sur l'appareil.
7. N'utilisez pas l'appareil dans des endroits humides tels qu'une salle de bain, une cuisine pleine de vapeur ou à proximité d'une piscine.
8. L'appareil ne doit pas être exposé à des écoulements ou des éclaboussures et aucun objet contenant un liquide, tel qu'un vase, ne doit être posé sur ou près de l'appareil.

- 
- 
- 
- N'utilisez pas cet appareil lorsque de la condensation est possible. Lorsque l'appareil est utilisé dans une pièce chaude et humide, il est possible que des gouttelettes d'eau ou de la condensation se forment à l'intérieur, ce qui pourrait altérer son fonctionnement correct. Laissez alors l'appareil HORS TENSION pendant 1 ou 2 heures avant de le mettre en marche : il doit être sec avant toute remise en marche.
 - Cet appareil est fabriqué avec le plus grand soin et vérifié plusieurs fois avant la sortie de l'usine, cependant il est toujours possible, comme pour tout appareil électrique, que des problèmes surviennent. Si vous remarquez de la fumée, une accumulation excessive de chaleur ou tout autre phénomène inattendu, débranchez immédiatement la fiche de la prise électrique secteur.
 - Cet appareil doit fonctionner avec la source d'alimentation indiquée sur la plaque signalétique. Si vous n'êtes pas sûr de votre type d'alimentation électrique, contactez le revendeur ou la compagnie d'électricité locale.
 - Gardez l'appareil à l'écart des animaux. Certains animaux aiment ronger les cordons d'alimentation.
 - Pour nettoyer l'appareil, utilisez un chiffon doux et sec. N'utilisez pas de solvant ni d'autre liquide à base de pétrole. Pour enlever les taches tenaces, utilisez un chiffon humide imbibé d'une solution de détergent diluée.
 - Le fournisseur n'est pas responsable des dommages ou pertes de données causés par un dysfonctionnement, une utilisation abusive, une modification de l'appareil ou un remplacement de la batterie.
 - Ne coupez aucune connexion lorsque l'appareil effectue un formatage ou transfert de fichiers. Autrement, les données risquent d'être corrompues ou perdues.
 - Si l'appareil dispose d'une fonction de lecture USB, il faut brancher la clé USB directement sur l'appareil. N'utilisez pas de câble de rallonge USB, car cela peut provoquer des interférences susceptibles de causer la perte de données.
 - La plaque signalétique se situe en dessous ou à l'arrière de l'appareil.

18. Cet appareil n'est pas destiné à être utilisé par des personnes (enfants y compris) souffrant de handicaps physiques, sensoriels ou mentaux, ou manquant d'expérience et de connaissances, sauf si elles sont sous surveillance ou ont reçu des instructions sur l'utilisation correcte de l'appareil par la personne responsable de leur sécurité.
19. Cet appareil est réservé à un usage non professionnel, et non pas à un usage commercial ou industriel.
20. Vérifiez que l'appareil est en position stable. La garantie ne couvre pas les dégâts occasionnés par l'utilisation de cet appareil en position instable, soumis à des vibrations ou chocs, ou par le non-respect de tout autre avertissement ou précaution contenus dans ce guide d'utilisation.
21. N'ouvrez jamais cet appareil.
22. Ne placez jamais cet appareil sur un autre appareil électrique.
23. Ne laissez pas les sacs en plastique à la portée des enfants.
24. N'utilisez que des pièces/accessoires recommandés par le fabricant.
25. Confiez tout entretien à un personnel de service qualifié. Une réparation est nécessaire lorsque l'appareil a été endommagé de quelque façon que ce soit, par exemple lorsque le cordon d'alimentation ou sa fiche est endommagée, lorsqu'un liquide a été renversé ou des objets ont été introduits dans l'appareil, lorsqu'il a été exposé à la pluie ou à l'humidité, ne fonctionne pas correctement ou s'il est tombé.
26. Une exposition prolongée à la musique avec un volume élevé peut entraîner une perte auditive temporaire ou permanente.

INSTALLATION

- Déballez tous les composants et enlevez les matériaux de protection.
- Ne branchez pas l'appareil sans avoir vérifié la tension secteur et sans avoir effectué toutes les autres connexions.

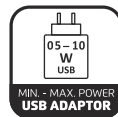

4. VUE D'ENSEMBLE DES DIFFÉRENTS ÉLÉMENTS

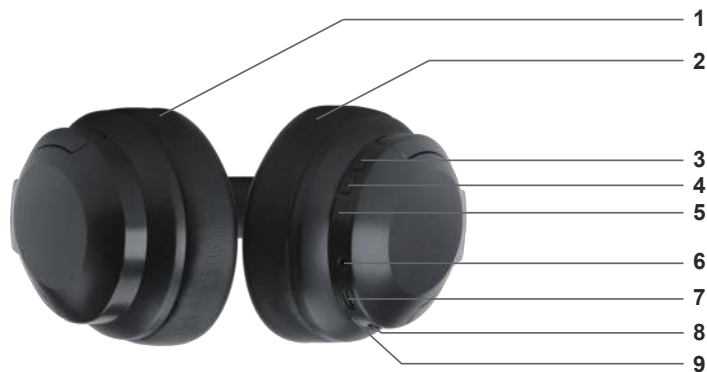

1 Écouteur gauche

2 Écouteur droit

3 Bouton « + » bouton d'augmentation du volume/de sélection de piste

4 Bouton multifonction ●

Allumer/éteindre l'appareil, établir la connexion Bluetooth, lecture/pause, répondre/mettre fin aux appels

5 Bouton « - » bouton de diminution du volume/sélection de piste **Voyant d'état**

6 Entrée auxiliaire

Prise d'entrée audio analogique 3,5 mm

7 Port de recharge USB C

8 Commutateur de suppression active de bruit (ANC)

9 Voyant d'état

5. MISE EN ROUTE

5.1 Fonctions du casque

Ce casque vous permet :

- > d'écouter de la musique et d'effectuer des appels téléphoniques sans fil,
- > de passer de la reproduction musicale à des appels téléphoniques et vice versa,
- > de changer de piste de musique lors de la lecture musicale,
- > de régler le volume.

5.2 Préparation à l'utilisation de l'appareil

Avant d'utiliser l'appareil pour la première fois, vous devez charger complètement la batterie.

- > Connectez l'appareil à une alimentation USB à l'aide du câble de recharge USB fourni dans le contenu de la livraison.
Source d'alimentation électrique : un ordinateur, un chargeur USB ou un ordinateur portable.
- > Dès que l'alimentation électrique est établie et que la charge commence, le voyant d'état s'allume en rouge.



REMARQUE !

Le temps de charge de l'appareil dépend de la puissance de la source d'alimentation USB.

Le temps de charge sera plus long si la puissance de sortie de la source d'alimentation USB est plus faible.

L'autonomie de la batterie dépend de l'utilisation de l'appareil.

5. MISE EN ROUTE

5.2 Préparation à l'utilisation de l'appareil

Plus d'énergie est nécessaire à un volume élevé qu'à un volume faible.
Déconnectez l'appareil de la source d'alimentation dès qu'il est complètement chargé.

Voyant d'état (9)	Signification
Allumé en rouge fixe	Appareil en charge
Clignotant alternativement en rouge/bleu	Aucun dispositif Bluetooth® connecté
Clignotant en bleu toutes les 5 s	Connexion Bluetooth® vers un dispositif actif

5.3 Port du casque

Mettez le casque. Pour plus de confort, ajustez le bandeau à vos besoins. Faites attention à l'orientation (droite/gauche) du casque. Les écouteurs sont marqués « R » (droit) et « L » (gauche) à cet effet.

5.4 Allumer/éteindre l'appareil

Appuyez et maintenez le bouton ● (4) enfoncé pour allumer l'appareil. Vous entendrez le message « Power on » (Allumer)

Appuyez et maintenez le bouton ● (4) enfoncé pour éteindre l'appareil. Vous entendrez le message « Power off » (Éteindre)

5.5 Réglage du volume

Réglez le volume à l'aide des boutons « + » (3) et « - » (5).



6. FONCTIONNEMENT DU BLUETOOTH®

6.1 Activation du fonctionnement Bluetooth®

À la première mise en marche, un dispositif externe (smartphone/tablette) doit d'abord être couplé à l'appareil.

Si un dispositif externe a déjà été couplé à l'appareil, la connexion est établie automatiquement. Selon le dispositif connecté, la lecture musicale peut démarrer automatiquement.

6.2 Couplage à un dispositif externe

Pour coupler un appareil externe, par exemple un smartphone ou une tablette, avec le casque, procédez comme suit :

Allumez le casque. Pour cela, appuyez et maintenez enfoncé le bouton ● (4).

Lancez maintenant la recherche des appareils Bluetooth® à proximité sur votre dispositif externe.

Vous devrez peut-être d'abord activer la fonction Bluetooth® sur votre dispositif externe. Pour savoir comment activer la fonction Bluetooth® sur votre dispositif externe et effectuer une recherche, consultez le mode d'emploi de votre appareil externe.

Pendant le couplage, les deux appareils doivent se trouver à moins de 10 m l'un de l'autre. L'entrée « KENDO OVER-EAR ANC 26 EX » devrait maintenant apparaître dans la liste des appareils Bluetooth® détectés sur votre dispositif externe. Appuyez sur l'entrée correspondante de la liste pour terminer le couplage.

Dès que la connexion Bluetooth® est établie, vous entendrez le message « Connected » (Connecté). Le voyant d'état clignote en bleu toutes les 5 s.

6. FONCTIONNEMENT DU BLUETOOTH®

6.3 Contrôle d'un dispositif externe

Selon le protocole Bluetooth® de votre dispositif externe, vous pouvez contrôler la lecture musicale à l'aide des boutons de lecture situés sur le casque :

Lecture/pause : appuyer brièvement sur le bouton ● (4)

Piste suivante : appuyer et maintenir enfoncé le bouton + (3)

Piste précédente : appuyer et maintenir enfoncé le bouton - (5)

Volume : appuyer brièvement sur le bouton +/-

Les appels téléphoniques entrants à partir d'un dispositif externe peuvent être acceptés ou refusés.

Accepter un appel téléphonique : Appuyer brièvement sur le bouton ● (4)

Mettre fin à un appel : Appuyer brièvement sur le bouton ● (4)

Refuser un appel : Appuyer et maintenir enfoncé le bouton ● (4)

Rappeler le dernier appelant : Appuyer brièvement deux fois sur le bouton ● (4)

7. CONNEXION D'UN DISPOSITIF AUDIO SUR L'ENTRÉE AUXILIAIRE

Il est également possible d'effectuer la lecture à partir d'un appareil externe en utilisant l'entrée auxiliaire analogique du casque.

Connectez le dispositif externe à la prise auxiliaire du casque KENDO à l'aide d'un câble stéréo 3,5 mm.



8. ANC : SUPPRESSION ACTIVE DU BRUIT

Les bruits ambiants gênants sont atténués grâce à la fonction de suppression du bruit.

Appuyez sur le bouton ANC (8) pour activer le mode transparent et la suppression du bruit.

Pour éviter toute décharge inutile de la batterie, désactivez la fonction de suppression du bruit si vous ne l'utilisez pas.

9. DÉPANNAGE

Symptôme	Cause possible et résolution
L'appareil ne s'allume pas.	Connectez correctement l'alimentation électrique. Rechargez la batterie.
Je n'entends aucun son.	Erhöhen Sie die Lautstärke.
Couplage impossible à un dispositif Bluetooth®	Le mode de couplage n'est pas actif sur le dispositif à connecter. Assurez-vous que le dispositif à connecter est en mode de couplage. Ce n'est qu'alors qu'il est possible de coupler l'appareil. La distance entre les deux appareils est trop grande. Réduisez la distance entre les deux appareils et effectuez une nouvelle recherche Bluetooth®.
La lecture par l'entrée auxiliaire ne fonctionne pas.	Le mode de fonctionnement de l'appareil est incorrect. Passez en mode « AUX ». Connexion du câble défectueuse. Vérifiez la connexion du câble entre le casque et le dispositif externe.

10. ÉLIMINATION

10.1. Mise au rebut de l'emballage

L'emballage de votre appareil est fabriqué exclusivement à partir de matériaux recyclables. Par conséquent, veuillez les trier et les traiter selon le « Double système ».



10.2. Mise au rebut de l'appareil

Le symbole représentant une poubelle barrée d'une croix, illustré à droite, indique que cet appareil est soumis à la directive 2012/19/UE.



Cette directive stipule qu'à la fin de sa durée de vie utile, vous ne devez pas jeter cet appareil avec les déchets ménagers normaux, mais il doit être jeté au rebus dans des points de collecte spécialement aménagés, des centres de recyclage ou des entreprises d'élimination des déchets.

Cette mise au rebut est gratuite pour vous.

Protégez l'environnement et éliminez correctement vos déchets.

Pour plus d'informations, veuillez contacter votre service local de collecte des déchets ou l'administration municipale ou communale.

11. SPÉCIFICATIONS TECHNIQUES

Alimentation électrique	Alimentation électrique USB C 5 V, 500 mA min. Batterie lithium-ion interne 400 mA h Durée de charge approximative 2 à 3 heures
Bluetooth®	Plage de fréquence : 2 402 à 2 480 MHz/Puissance de transmission : -6,81 dBm (PIRE) Version 5.4, HFP v 1.5, A2DP v 1.3, AVRCP v 1.5 Portée 10 m
Haut-parleurs	Taille 40 mm Plage de fréquence : 20 Hz à 20 kHz Impédance : 32 Ω
Température de fonctionnement	0 à 40 °C
Conditions de stockage	0 à 35 °C/40 à 75 % d'humidité relative



12. Garantie

Commaxx B.V. offre un service et une garantie conformément à la législation européenne, ce qui signifie qu'en cas de besoin de réparation (aussi bien pendant et après la période de garantie), vous pouvez contacter le revendeur le plus proche.

Remarque importante : il n'est pas possible d'envoyer directement à Commaxx B.V. des produits nécessitant des réparations.

Remarque importante : Si l'appareil est ouvert ou modifié de quelque manière que ce soit par un réparateur non agréé, la garantie est annulée.

Cet appareil ne convient pas à une utilisation professionnelle. En cas d'utilisation professionnelle, les obligations de garantie du fabricant sont annulées.

13. Clause de non-responsabilité

Des mises à jour du micrologiciel ou des composants matériels sont régulièrement effectuées. Ainsi, certaines instructions, spécifications et images de la présente documentation peuvent être légèrement différentes. Tous les éléments décrits dans ce manuel sont donnés uniquement à des fins d'illustration et peuvent ne pas s'appliquer à une situation particulière. Aucun droit juridique ou légal ne peut être obtenu à partir de la description faite dans ce manuel.

14. Mise au rebut de l'appareil usagé



Ce symbole indique que le produit électrique concerné ainsi que les piles/batteries ne doit pas être jeté avec les autres déchets ménagers en Europe. Pour assurer le traitement correct des déchets de l'appareil et des piles ou batteries, veuillez les mettre au rebut conformément aux lois locales en vigueur en matière de mise au rebut des équipements électriques et des piles/batteries. En faisant cela, vous contribuez à la conservation des ressources naturelles et à l'amélioration des normes de protection de l'environnement dans le traitement et l'élimination des déchets électriques (Directive sur les déchets d'équipements électriques et électroniques).

15. DÉCLARATION DE CONFORMITÉ

Par la présente, Commaxx B.V. (Lenco) déclare que le type d'équipement radio [KENDO Over ear ANC 26EX] est conforme à la directive 2014/53/UE.

Pour le beige : <https://doc.nedis.com/fr-fr/OEA26EXBG>

Pour le rose foncé : <https://doc.nedis.com/fr-fr/OEA26EXPK>

Pour le noir : <https://doc.nedis.com/fr-fr/OEA26EXBLACK>





Type RF	Plage de fréquence (MHz)	Puissance (dBm)
Bluetooth	2402-2480	<6

VOORZICHTIG:

Gebruik van bedieningsknoppen, aanpassingen of uitvoering van procedures anders dan aangegeven in deze gebruiksaanwijzing kunnen leiden tot gevaarlijke blootstelling aan straling.

VOORZORGSMAATREGELEN VÓÓR GEBRUIK NEEM DEZE INSTRUCTIES IN ACHT:

- 1 Dek geen ventilatieopeningen af en blokkeer ze niet. Als u het apparaat op een plank plaatst, laat dan 5 cm (2 inch) vrije ruimte rondom het gehele apparaat.
- 2 Installeer in overeenstemming met de meegeleverde gebruikershandleiding.
- 3 Houd het apparaat uit de buurt van warmtebronnen zoals radiatoren, kachels, fornuizen, kaarsen en andere warmtegenererende producten of open vuur.
Het apparaat kan alleen worden gebruikt in gematigde klimaten. Extreem koude of warme omgevingen dienen te worden vermeden. Bedrijfstemperatuur tussen 0 en 35 °C.
- 4 Gebruik het apparaat niet in de buurt van krachtige magnetische velden.
- 5 Elektrostatische ontlading kan de normale werking van dit apparaat verstoren. Als dat het geval is, reset en herstart u het apparaat gewoon volgens de instructies in de gebruiksaanwijzing. Wees voorzichtig tijdens het verzenden van bestanden en gebruik het apparaat in een omgeving zonder statische elektriciteit.
- 6 Waarschuwing! Steek geen voorwerpen in het product via de ventilatie- of andere openingen. Er is hoge spanning aanwezig in het product en als u er een voorwerp insteekt, kan dat tot elektrische schokken en/of kortsluiting van de interne onderdelen leiden. Laat om dezelfde reden geen water of vloeistof op het product terecht komen.
- 7 Gebruik het apparaat niet in natte of vochtige ruimtes zoals badkamers, keukens met veel stoom of in de buurt van zwembaden.

- 
- 
- 
- 
8. Stel het apparaat niet bloot aan druppels of spetters en zorg ervoor dat er geen met vloeistof gevulde voorwerpen, zoals vazen, op of in de buurt van het apparaat worden geplaatst.
 9. Gebruik dit apparaat niet als er condensatie kan optreden. Wanneer het apparaat in een warme en vochtige kamer wordt gebruikt, dan kunnen er waterdruppeltjes of condensatie binnenin het apparaat worden gevormd waardoor het apparaat mogelijk niet meer goed werkt; houd en apparaat 1 of 2 uur op UIT staan voordat u de voeding weer inschakelt: het apparaat dient droog te zijn voordat deze stroom ontvangt.
 10. Al is dit apparaat met de grootste zorg vervaardigd en meerdere keren gecontroleerd voordat het de fabriek verliet, toch is het mogelijk dat er problemen optreden, zoals bij alle elektrische apparaten. Als u rook, overmatige warmteontwikkeling of andere onverwachte verschijnselen constateert, dient u onmiddellijk de stekker uit het stopcontact te trekken.
 11. Dit apparaat moet van stroom worden voorzien door een bron zoals gespecificeerd op het nominale specificatielabel. Als u niet zeker weet welk type stroomvoorziening in uw huis wordt gebruikt, neem dan contact op met uw dealer of het plaatselijke energiebedrijf.
 12. Houd uit de buurt van dieren. Sommige dieren houden ervan om aan voedingskabels te bijten.
 13. Gebruik een zachte, droge doek om het apparaat schoon te maken. Gebruik geen oplosmiddelen of vloeistoffen op benzinebasis. U kunt een vochtige doek met verdund schoonmaakmiddel gebruiken om hardnekkige vlekken te verwijderen.
 14. De leverancier is niet verantwoordelijk voor schade of verlies van gegevens als gevolg van storingen, verkeerd gebruik, wijziging van het apparaat of vervanging van de batterij.
 15. Onderbreek de verbinding niet wanneer het apparaat bestanden formatteert of overdraagt. Gegevens kunnen anders corrupt of verloren raken.
 16. Als het apparaat een USB-afspeelfunctie heeft, moet de USB-geheugenstick rechtstreeks in het apparaat worden gestoken. Gebruik geen USB-verlengsnoer, omdat deze interferentie kan veroorzaken waardoor uw gegevens verloren kunnen gaan.

17. Het nominale specificatielabel is te vinden op het onder- of achterpaneel van het apparaat.
18. Dit product is niet bestemd voor gebruik door personen (waaronder kinderen) met verminderde fysieke, zintuiglijke of mentale capaciteiten, of met een tekort aan kennis en ervaring, tenzij een persoon verantwoordelijk voor hun veiligheid toezicht houdt of instructies heeft gegeven voor het correcte gebruik van het apparaat.
19. Dit product is uitsluitend bedoeld voor niet-professioneel gebruik en niet voor commercieel of industrieel gebruik.
20. Zorg ervoor dit apparaat op een stabiele plek te plaatsen. Beschadigingen veroorzaakt door het gebruik van dit apparaat in een onstabiele positie, trillingen of schokken of door het niet opvolgen van andere waarschuwingen of voorzorgsmaatregelen beschreven in deze gebruikershandleiding, worden niet gedekt door de garantie.
21. Verwijder nooit de behuizing van dit apparaat.
22. Plaats dit apparaat nooit op andere elektrische apparatuur.
23. Houd plastic zakken uit de buurt van kinderen.
24. Gebruik alleen uitbreidingen/accessoires gespecificeerd door de fabrikant.
25. Laat alle reparaties over aan bevoegd onderhoudspersoneel. Reparatie is vereist wanneer het apparaat op enigerlei wijze is beschadigd, zoals een beschadigde voedingskabel of stekker, wanneer vloeistof is gemorst of voorwerpen in het apparaat zijn gevallen, wanneer het apparaat is blootgesteld aan regen of vocht, niet normaal functioneert of is gevallen.
26. Langdurige blootstelling aan harde geluiden van persoonlijke muzikspelers kan leiden tot tijdelijk of permanent gehoorverlies.

INSTALLATIE

- Pak alle onderdelen uit en verwijder het beschermende materiaal.
- Sluit het apparaat niet aan op het lichtnet voordat de correcte netspanning is geverifieerd en alle andere aansluitingen tot stand zijn gebracht.

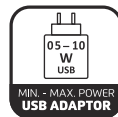

4. OVERZICHT VAN DE BEDIENINGSMOGELIJKHEDEN



1 linker oorschelp

2 rechter oorschelp

3 + knop volume omhoog/trackselectieknop

4 ● multifunctionele knop

Apparaat aan-/uitzetten, Bluetooth-verbinding tot stand brengen, afspeel starten en pauzeren, gesprekken beantwoorden en beëindigen

5 - knop volume omlaag/trackselectieknop
status-LED

6 AUX IN

Analoge audio-ingang voor 3,5 mm-aansluiting

7 USB-C-oplaadpoort

8 ANC-schakelaar

9 Status-LED



5. OPSTARTEN

5.1 Functies van de koptelefoon

Met deze koptelefoon kunt u:

- > draadloos naar muziek luisteren en telefoneren.
- > schakelen tussen muziek afspelen en telefoongesprekken voeren.
- > schakelen tussen afzonderlijke muziknummers tijdens het afspelen van muziek.
- > het volume regelen.

5.2 Het apparaat voorbereiden op gebruik

Voordat u het apparaat voor het eerst gebruikt, moet u de batterij volledig opladen.

- > Sluit het apparaat aan op een USB-voeding met de meegeleverde USB-oplaadkabel. Voeding, bijvoorbeeld naar een pc, een USB-lader of een notebook.
- > Zodra de voeding tot stand is gebracht en het oplaadproces begint, gaat de rode status-LED branden.



OPMERKING!

De oplaadtijd van het apparaat is afhankelijk van het vermogen van de USB-voedingsbron. De oplaadtijd neemt toe als het vermogen van de USB-voedingsbron lager is. De levensduur van de batterij hangt af van hoe het apparaat wordt gebruikt.

5. OPSTARTEN

5.2 Het apparaat voorbereiden op gebruik

Bij hoog volume is er meer energie nodig dan bij laag volume.

Koppel het apparaat los van de voedingsbron zodra het volledig is opgeladen.

Status-LED (9)	Betekenis
Brandt continu rood	Apparaat wordt opgeladen
Knippert afwisselend rood/blauw	Er is geen Bluetooth®-apparaat aangesloten
Knippert blauw met tussenpozen van 5 seconden	Bluetooth®-verbinding met een apparaat actief

5.3 De koptelefoon dragen

Zet de koptelefoon op. Pas het draagcomfort aan uw behoeften aan met behulp van de verstelbare hoofdband. Let op de stand (rechts/links) van de koptelefoon. De oorschelpen zijn hiervoor gelabeld met 'R' en 'L'.

5.4 Het apparaat in-/uitschakelen

Houd de knop ● (4) ingedrukt om het apparaat in te schakelen. U hoort de melding 'Power on' (Inschakelen)

Houd de knop ● (4) ingedrukt om het apparaat uit te schakelen. U hoort de melding 'Power off' (Uitschakelen)

5.5 Volume instellen

Stel het volume in met de toetsen + en - (3) en (5).

6 BLUETOOTH®-BEDIENING

6.1 Bluetooth®-bediening inschakelen

Bij de eerste keer inschakelen moet er eerst een extern apparaat (smartphone/tablet) gekoppeld worden.

Als er al een extern apparaat gekoppeld is, wordt de verbinding automatisch tot stand gebracht. Afhankelijk van het aangesloten apparaat kan het afspelen van muziek automatisch starten.

6.2 Een extern apparaat koppelen

Om een extern apparaat, bijvoorbeeld een smartphone of tablet, te koppelen met de koptelefoon gaat u als volgt te werk: Zet de koptelefoon aan. Houd hiervoor de knop ● (4) ingedrukt. Start nu het zoeken naar Bluetooth®-apparaten in de buurt op uw externe apparaat.

Mogelijk moet u eerst de Bluetooth®-functie activeren op uw externe apparaat. Hoe u de Bluetooth®-functie op uw externe apparaat activeert en een zoekopdracht uitvoert, vindt u in de gebruiksaanwijzing van uw externe apparaat.

Tijdens het koppelingsproces moeten beide apparaten zich binnen een straal van 10 meter van elkaar bevinden. De vermelding KENDO OVER-EAR ANC 26 EX moet nu verschijnen in de lijst met Bluetooth®-apparaten op uw externe apparaat. Tik erop om het koppelingsproces te voltooien. Zodra de Bluetooth®-verbinding tot stand is gebracht, hoort u de melding 'Connected' (Verbonden). De blauwe status-LED knippert met tussenpozen van 5 seconden.

6 BLUETOOTH®-BEDIENING

6.3 Een extern apparaat bedienen

Afhankelijk van het Bluetooth®-protocol van uw externe apparaat kunt u het afspelen van muziek regelen met de afspeelknoppen op de koptelefoon:

Afspelen/pauzeren: ● (4) kort indrukken

Volgende track: houd + ingedrukt (3)

Vorige track: houd - ingedrukt (5)

Volume: druk kort op +/-

Inkomende telefoongesprekken van een extern apparaat kunnen worden aangenomen of beëindigd.

Een telefoongesprek aannemen: ● (4) kort indrukken

Telefoongesprek beëindigen: ● (4) kort indrukken

Gesprek weigeren: ● (4) lang indrukken

De laatste contactpersoon opnieuw bellen: druk tweemaal kort op ● (4)

7. AUDIOAPPARAAT AANSLUITEN VIA AUX

U kunt ook een extern apparaat afspelen via de analoge AUX-ingang van de koptelefoon. Sluit het externe apparaat aan op de AUX-aansluiting van de KENDO-koptelefoon met behulp van een 3,5 mm-stereo-aansluitkabel.



8. ANC - ACTIEVE RUISONDERDRUKKING

Storende omgevingsgeluiden worden gedempt met de ruisonderdrukkingsfunctie. Druk op de ANC-schakelaar (8) om de transparantiemodus in te schakelen en de ruisonderdrukking te activeren. Om onnodige ontlading van de batterij te voorkomen, schakelt u de ruisonderdrukking uit als u deze niet gebruikt.

9. PROBLEMEN OPLOSSEN

Symptoom	Mogelijke oorzaak en oplossing
Het apparaat kan niet worden ingeschakeld.	Sluit de voeding correct aan. Laad de batterij op.
Er is geen geluid hoorbaar.	Erhöhen Sie die Lautstärke.
Koppelen met een Bluetooth®-apparaat niet mogelijk	Koppelingsmodus niet actief op het aan te sluiten apparaat. Zorg ervoor dat het aan te sluiten apparaat in de koppelmodus staat. Alleen dan is het mogelijk om te koppelen met het apparaat. De afstand tussen de twee apparaten is te groot. Verklein de afstand tussen de twee apparaten en voer een nieuwe Bluetooth®-zoekopdracht uit.
AUX-afspelen werkt niet.	Het apparaat staat in de verkeerde modus. Schakel over naar 'AUX' modus. Kabelaansluiting defect. Controleer de kabelverbinding tussen de koptelefoon en het externe apparaat.

10. AFVOERING

10.1. Afvoer van de verpakking

De verpakking van uw apparaat bestaat uitsluitend uit recyclebare materialen. Sorteert ze dienovereenkomstig en lever ze in bij het 'Duale systeem'.



10.2. Afvoer van het apparaat

Het symbool van een doorgekruiste vuilnisbak op wieltjes rechts geeft aan dat dit apparaat onder Richtlijn 2012 / 19 / EU valt.



Deze richtlijn bepaalt dat u dit apparaat aan het einde van de levensduur niet bij het normale huishoudelijke afval mag doen. Het moet worden afgevoerd naar speciaal georganiseerde inzamelpunten, recyclingcentra of afvalverwerkingsbedrijven. Deze afvoer is voor u gratis. Bescherm het milieu en voer het op de juiste manier af.

Neem voor meer informatie contact op met uw plaatselijke afvalverwerkingsbedrijf of het stads- of gemeentebestuur.

11. TECHNISCHE GEGEVENS

Voeding	USB-C-voeding 5 V, min. 500 mA Interne Li-ionbatterij 400 mAh Oplaadtijd ca. 2-3 uur
Bluetooth®	Frequentiebereik: 2402-2480 Mhz/ zendvermogen: -6,81dbm (EIRP) Versie 5.4, HFP V1.5 A2DP V1.3 AVRCP V1.5 Bereik 10 m
Luidsprekers	Maat 40 mm Frequentiebereik: 20 Hz - 20 Khz Impedantie: 32 ohm
Bedrijfstemperatuur	0 °C - 40 °C
Bewaarcondities	0 °C - 35 °C / 40-75% relatieve vochtigheid



12. Garantie

Commaxx B.V. verleent service en garantie in overeenstemming met de Europese wetgeving, wat betekent dat u bij reparaties (zowel tijdens als na de garantieperiode) contact dient op te nemen met uw lokale dealer.

Belangrijke opmerking: Het is niet mogelijk om te repareren producten direct naar Commaxx B.V. te sturen.

Belangrijke opmerking: Als dit apparaat op enigerlei wijze wordt geopend door de gebruiker of een niet-officieel servicecentrum, komt de garantie te vervallen.

Dit apparaat is niet geschikt voor professioneel gebruik. Bij professioneel gebruik vervallen alle garantieverplichtingen van de fabrikant.

13. Disclaimer

Er worden regelmatig updates voor de firmware en/of hardwarecomponenten uitgegeven. Daarom kunnen sommige instructies, specificaties en afbeeldingen in deze documentatie enigszins afwijken van uw specifieke situatie. Alle items beschreven in deze handleiding, zijn alleen bestemd ter illustratie en zijn mogelijk niet van toepassing op een bepaalde situatie. Aan de beschrijving in deze handleiding kunnen geen wettelijke rechten of aanspraken worden ontleend.

14. Afvoer van het oude apparaat



Dit symbool geeft aan dat het betreffende elektrische product of de batterij in Europa niet als algemeen huishoudelijk afval mag worden afgevoerd. Om ervoor te zorgen dat het product en de batterij op de juiste manier worden verwerkt, dient u deze af te danken in overeenstemming met de toepasselijke lokale wetgeving met betrekking tot de verwijdering van elektrische apparatuur of batterijen. U helpt hierdoor natuurlijke hulpbronnen te behouden en de normen voor milieubescherming bij de behandeling en verwijdering van elektrisch afval te verbeteren (richtlijn afgedankte elektrische en elektronische apparatuur).

15. CONFORMITEITSVERKLARING

Commaxx B.V. (Lenco) verklaart hierbij dat de radioapparatuur van het type [KENDO Over ear ANC 26EX] voldoet aan richtlijn 2014/53/EU.

Voor beige: <https://doc.nedis.com/nl-nl/OEA26EXBG>

Voor donkerroze: <https://doc.nedis.com/nl-nl/OEA26EXPK>

Voor zwart: <https://doc.nedis.com/nl-nl/OEA26EXBLACK>



Type RF	Frequentiebereik (MHz)	Voeding (dBm)
Bluetooth	2402-2480	<6

UPOZORNĚNÍ:

Při použití ovládacích prvků nebo nastavení či provádění postupů, které nejsou výslovně uvedené v tomto návodu, může dojít k vystavení nebezpečnému záření.

BEZPEČNOSTNÍ OPATŘENÍ PŘED POUŽITÍM DODRŽUJTE TYTO POKYNY:

1. Nezakrývejte ani neblokujte ventilační otvory. Pokládáte-li zařízení na polici, ponechte kolem něj 5 cm volného místa na všech stranách.
2. Nainstalujte zařízení v souladu s dodaným návodem k obsluze.
3. Uchovávejte zařízení mimo zdroje tepla, jako jsou radiátory, ohřívače, kamna, svíčky a jiné produkty generující teplo nebo otevřený plamen.
Zařízení se smí používat pouze v mírném klimatu. Je nutné se vyhnout extrémně chladnému i extrémně teplému prostředí. Provozní teplota od 0° do 35 °C.
4. Nepoužívejte zařízení v blízkosti silných magnetických polí.
5. Elektrostatické výboje by mohly narušovat normální používání tohoto zařízení. Pokud k tomu dojde, zařízení jednoduše resetujte a restartujte podle tohoto návodu k obsluze. Buďte opatrní během přenosu souborů a provádějte jej v prostředí bez statické elektřiny.
6. Varování! Do ventilačních otvorů ani jiných otvorů zařízení nikdy nevkládejte žádné předměty. Zařízením proudí vysoké napětí. Pokud byste do něj vložili předmět, mohlo by dojít k úrazu elektrickým proudem nebo ke zkratování interních součástí. Ze stejného důvodu zabraňte kontaktu zařízení s vodou i jinými tekutinami.
7. Nepoužívejte zařízení v mokřem nebo vlhkém prostředí, jako jsou koupelny nebo kuchyně s párou nebo v blízkosti plaveckých bazénů.

- 
- 
- 
8. Zařízení nesmí být vystaveno kapající ani stříkající vodě. Zajistěte, aby v blízkosti zařízení ani na něm nebyly žádné předměty naplněné tekutinami, jako jsou vázy.
 9. Pokud by mohlo docházet ke kondenzaci, zařízení nepoužívejte. V případě použití jednotky v teplých a vlhkých prostorách může vlhkost proniknout do jednotky za vzniku kapek nebo kondenzace a jednotka nemusí fungovat správně. Nechte jednotku vypnutou po dobu 1 nebo 2 hodin před zapnutím: jednotka musí být před zapnutím suchá.
 10. Toto zařízení je vyrobeno s nejlepší péčí a než opustí výrobní závod, je několikrát zkontrolováno. Přesto je možné, že jako se všemi elektrickými přístroji může dojít k problémům. Pokud zaznamenáte kouř, nadměrné generování tepla nebo jakýkoli jiný neočekávaný jev, je nutné okamžitě vytáhnout zástrčku ze síťové napájecí zásuvky.
 11. Toto zařízení musí být napájeno napájením odpovídajícím štítku s technickými údaji. Pokud si nejste jisti typem napájení ve vaší domácnosti, obraťte se na prodejce nebo místní elektrikáře.
 12. Udržujte zařízení mimo dosah zvířat. Některá zvířata ráda okusují napájecí kabely.
 13. K čištění zařízení používejte měkký suchý hadřík. Nepoužívejte rozpouštědla ani kapaliny na bázi benzínu. Chcete-li vyčistit těžko odstranitelné skvrny, lze použít vlhký hadřík s naředěným čisticím prostředkem.
 14. Dodavatel není zodpovědný za poškození nebo ztrátu dat způsobené závadou, nesprávným používáním nebo úpravami výrobku nebo výměnou baterie.
 15. Během formátování a přenosu souborů nepřerušujte připojení zařízení. V opačném případě může dojít k poškození nebo ztrátě dat.
 16. Pokud je zařízení vybaveno funkcí přehrávání prostřednictvím konektoru USB, paměťové zařízení USB je třeba zapojit přímo do zařízení. Nepoužívejte prodlužovací kabel USB, protože by mohl způsobovat rušení vedoucí ke ztrátě dat.
 17. Typový štítek je umístěn na dolním nebo zadním panelu zařízení.

18. Toto zařízení není určeno k používání osobami (včetně dětí) se sníženými fyzickými, smyslovými nebo duševními schopnostmi ani osobami bez patřičných zkušeností a znalostí, pokud nejsou pod dozorem nebo pokud jim ke správnému používání zařízení neudělují pokyny osoby zodpovědné za jejich bezpečnost.
19. Tento výrobek je určen pouze pro neprofesionální použití, nikoliv pro komerční nebo průmyslové použití.
20. Zajistěte, aby zařízení bylo ve stabilní poloze. Na škody způsobené používáním zařízení v nestabilní poloze, vibracemi, nárazy nebo nedodržováním jakýchkoli varování nebo opatření uvedených v tomto návodu k obsluze se nevztahuje záruka.
21. Nikdy nesnímejte kryt tohoto zařízení.
22. Nikdy toto zařízení neumísťujte na jiný elektrický přístroj.
23. Zabraňte dětem v přístupu k plastovým sáčkům.
24. Používejte výhradně přídatná zařízení a příslušenství doporučená výrobcem.
25. Veškeré opravy svěřte kvalifikovaným servisním pracovníkům. Servis je nutný, bylo-li zařízení jakýmkoliv způsobem poškozeno, např. v případě poškození síťového kabelu nebo zástrčky, vniknutí tekutiny či pádu předmětu dovnitř zařízení, vystavení zařízení dešti nebo vlhkosti, nesprávného fungování nebo upuštění na zem.
26. Dlouhodobé vystavení hlasitým zvukům z osobních hudebních přehrávačů může vést k dočasné nebo trvalé ztrátě sluchu.

INSTALACE

- Vylalte všechny součásti a sejměte ochranný materiál.
- Nepřipojujte zařízení k elektrické síti dříve, než zkontrolujete síťové napětí a provedete všechna ostatní připojení.

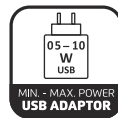

4. PŘEHLED OVLÁDACÍCH PRVKŮ



1 Levá mušle

2 Pravá mušle

3 Tlačítko + tlačítko zvýšení hlasitosti/výběru stopy

4 Multifunkční tlačítko ●

Zapnutí/vypnutí zařízení, navázání připojení Bluetooth, spuštění a pozastavení přehrávání, přijetí a ukončení hovorů

**5 Tlačítko – tlačítko snížení hlasitosti/
výběru stopy, kontrolka LED stavu**

6 AUX IN

3,5 mm konektor analogového vstupu zvuku

7 Nabíjecí port USB-C

8 Vypínač ANC

9 Kontrolka LED stavu

5. SPUŠTĚNÍ

5.1 Funkce sluchátek

Tato sluchátka umožňují:

- > poslouchat hudbu a bezdrátově telefonovat.
- > přepínat mezi přehráváním hudby a telefonováním.
- > přepínat během přehrávání hudby mezi jednotlivými hudebními skladbami.
- > nastavovat hlasitost.

5.2 Příprava zařízení k provozu

Před prvním použitím zařízení byste měli baterii plně nabít.

- > Připojte zařízení ke zdroji napájení USB pomocí nabíjecího kabelu USB, který je součástí dodávky.
Zdroj napájení, např. do PC, USB nabíječky nebo notebooku.
- > Jakmile se naváže napájení a začne proces nabíjení, rozsvítí se červená kontrolka LED stavu.



POZNÁMKA!

Doba nabíjení zařízení závisí na výkonu zdroje napájení USB.

Doba nabíjení se prodlužuje, když je výkon zdroje napájení nižší USB.

Životnost baterie závisí na způsobu používání zařízení.

5. SPUŠTĚNÍ

5.2 Příprava zařízení k provozu

Při velké hlasitosti je zapotřebí více energie než při malé hlasitosti. Jakmile je zařízení plně nabité, odpojte jej od zdroje napájení.

Kontrolka LED stavu (9)	Význam
Trvale svítí červeně	Zařízení se nabíjí
Střídavě blikající červená/modrá	Není připojeno žádné zařízení Bluetooth®
Bliká modře v 5sekundových intervalech	Připojení Bluetooth® k zařízení je aktivní

5.3 Nošení sluchátek

Nasadte si sluchátka. Přizpůsobte pohodlí nošení vašim potřebám pomocí nastavitelného náhlavního oblouku. Věnujte pozornost orientaci sluchátek (levé/pravé). Pro tento účel jsou náušníky označeny písmeny „R“ a „L“.

5.4 Zapnutí/vypnutí zařízení

Zařízení zapnete stisknutím a podržením tlačítka ● (4). Uslyšíte zprávu „Power on“ (Zapnuto)
Zařízení vypnete stisknutím a podržením tlačítka ● (4). Uslyšíte zprávu „Power off“ (Vypnuto)

5.5 Nastavení hlasitosti

Hlasitost nastavte pomocí tlačítek + a - (3) a (5).

6 PROVOZ BLUETOOTH®

6.1 Zapnutí provozu Bluetooth®

Při prvním zapnutí musí být nejprve spárováno externí zařízení (smartphone/tablet). Pokud již bylo externí zařízení spárováno, připojení se naváže automaticky. V závislosti na připojeném zařízení se může přehrávání hudby spustit automaticky.

6.2 Párování externího zařízení

Pro spárování externího zařízení, např. smartphonu nebo tabletu, se sluchátky postupujte následovně: Zapněte sluchátka. Chcete-li to provést, stiskněte a podržte tlačítko ● (4). Nyní spusťte vyhledávání zařízení Bluetooth® v blízkosti vašeho externího zařízení.

Možná budete muset nejprve aktivovat funkci Bluetooth® na externím zařízení. Postup aktivace funkce Bluetooth® na externím zařízení a provedení vyhledávání naleznete v návodu k obsluze vašeho externího zařízení.

Během procesu párování by se obě zařízení měla nacházet ve vzdálenosti do 10 metrů od sebe. Na vašem externím zařízení by se nyní měla v seznamu zařízení Bluetooth® objevit položka KENDO OVER-EAR ANC 26 EX. Klepnutím na ni proces párování dokončíte.

Jakmile bude navázáno připojení Bluetooth®, uslyšíte zprávu „Connected“ (Připojeno). Modrá kontrolka LED stavu bliká v 5sekundových intervalech.

6 PROVOZ BLUETOOTH®

6.3 Ovládání externího zařízení

V závislosti na protokolu Bluetooth® vašeho externího zařízení můžete ovládat přehrávání hudby pomocí tlačítek přehrávání na sluchátkách:

Přehrát/pozastavit: Krátce stiskněte tlačítko ● (4)

Další stopa: stiskněte a podržte tlačítko + (3)

Předchozí stopa: stiskněte a podržte tlačítko - (5)

Hlasitost: krátce stiskněte tlačítko +/-

Lze přijmout nebo ukončit příchozí telefonní hovory z externího zařízení.

Přijetí telefonního hovoru: Krátce stiskněte tlačítko ● (4)

Ukončení telefonního hovoru: Krátce stiskněte tlačítko ● (4)

Odmítnutí hovoru: Stiskněte a podržte ● (4)

Zavolejte znovu poslednímu volanému: Stiskněte dvakrát krátce ● (4)

7. PŘIPOJENÍ ZVUKOVÉHO ZAŘÍZENÍ PŘES AUX

Externí zařízení můžete také přehrávat prostřednictvím analogového vstupu AUX sluchátek. Externí zařízení připojte k připojení AUX sluchátek KENDO pomocí kabelu s 3,5 mm stereofonním konektorem.



8. ANC – AKTIVNÍ POTLAČENÍ HLUKU

Rušivý okolní hluk je tlumen pomocí funkce potlačení hluku. Stisknutím spínače ANC (8) zapnete režim průhlednosti a aktivujete potlačení hluku. Abyste předešli zbytečnému vybití baterie, deaktivujte potlačení hluku, když zařízení nepoužíváte.

9. ŘEŠENÍ PROBLÉMŮ

Problém	Možná příčina a náprava
Zařízení nelze zapnout.	Připojte napájecí zdroj správně. Nabijte baterii.
Není slyšet žádný zvuk.	Zvyšte hlasitost.
Párování se zařízením Bluetooth® není možné	Režim párování není na připojovaném zařízení aktivní. Ujistěte se, že zařízení, které má být připojeno, je v režimu párování. Teprve poté lze zařízení spárovat. Vzdálenost mezi oběma zařízeními je příliš velká. Zkraťte vzdálenost mezi oběma zařízeními a proveďte nové vyhledávání pomocí Bluetooth®.
Přehrávání AUX nefunguje.	Zařízení je v nesprávném režimu. Přepněte do režimu „AUX“. Porucha kabelového připojení. Zkontrolujte kabelové připojení mezi sluchátky a externím zařízením.

10. LIKVIDACE

10.1. Likvidace obalů

Obal vašeho spotřebiče se skládá výhradně z recyklovatelných materiálů. Řiďte je odpovídajícím způsobem a vraťte je do „duálního systému“.



10.2. Likvidace zařízení

Symbol přeškrtnuté popelnice na kolečkách zobrazený vpravo označuje, že se na tento spotřebič vztahuje směrnice 2012 / 19 / EU.



Tato směrnice stanoví, že tento spotřebič na konci jeho životnosti nesmíte likvidovat s běžným domovním odpadem, ale musí být likvidován ve speciálně organizovaných sběrných místech, recyklačních centrech nebo společnostech zabývajících se likvidací odpadu. Tato likvidace je pro vás zdarma.

Chraňte životní prostředí a řádně ho zlikvidujte.

Další informace vám poskytne místní společnost pro likvidaci odpadu nebo městská či obecní správa.

11. TECHNICKÉ ÚDAJE

Napájení	USB-C zdroj napájení 5 V, min. 500 mA Interní Li-Ion baterie 400 mAh Doba nabíjení přibl. 2–3 hodiny
Bluetooth®	Rozsah frekvence: 2402 – 2480 Mhz/ Výkon vysílání: –6,81 dBm (EIRP) Verze 5.4, HFP V1.5 A2DP V1.3 AVRCP V1.5 Dosah 10 m
Reproduktory	Velikost 40 mm Rozsah frekvence: 20 Hz – 20 kHz Impedance: 32 ohmů
Provozní teplota	0 °C až 40 °C
Skladovací podmínky	0 °C až 35 °C / 40–75 % relativní vlhkost



12. Záruka

Společnost Commaxx B.V. nabízí servis a záruku v souladu s evropskými zákony, což znamená, že se v případě opravy (během záruční doby a po jejím uplynutí) musíte obrátit na místního prodejce.

Důležitá poznámka: Produkty vyžadující opravu nelze odesílat přímo do společnosti Commaxx B.V.

Důležitá poznámka: Pokud dojde jakýmkoli způsobem k otevření zařízení, nebo k němu přistoupí neoficiální servisní středisko, platnost záruky zaniká.

Toto zařízení není vhodné pro profesionální používání. V případě profesionálního používání dochází k zániku veškerých záručních závazků výrobce.

13. Právní omezení

Aktualizace firmwaru a hardwarových součástí se provádějí pravidelně. Některé z pokynů, technických údajů nebo obrázků v tomto dokumentu se proto mohou lišit od konkrétní situace. Všechny položky popsané v tomto návodu slouží pouze k ilustrativnímu účelu a nemusí se vztahovat na konkrétní situaci. Z popisu v tomto návodu nevzniká žádný právní nárok ani oprávnění.

14. Likvidace starého zařízení



Tento symbol znamená, že příslušný elektrický výrobek nebo baterie nesmí být v Evropě likvidován společně s běžným komunálním odpadem. Pro zajištění správného nakládání s výrobkem a baterií zlikvidujte spotřebič v souladu s veškerými místně platnými zákony týkajícími se likvidace elektrických zařízení či baterií. Tím pomůžete zachovat přírodní zdroje a zlepšovat standardy ochrany životního prostředí týkající se likvidace elektroodpadu (směrnice o odpadních elektrických a elektronických zařízeních).

15. PROHLÁŠENÍ O SHODĚ

Společnost Commaxx B.V. (Lenco) tímto prohlašuje, že rádiové zařízení typu [KENDO Over ear ANC 26EX] je ve shodě se směrnicí 2014/53/EU.

Pro béžovou: <https://doc.nedis.com/cs-cz/OEA26EXBG>

Pro tmavě růžovou: <https://doc.nedis.com/cs-cz/OEA26EXPK>

Pro černou: <https://doc.nedis.com/cs-cz/OEA26EXBLACK>



Typ RF	Rozsah frekvence (MHz)	Výkon (dBm)
Bluetooth	2402-2480	<6

VÝSTRAHA:

Používanie ovládacích prvkov, úprav alebo vykonávanie postupov iných než tu uvedených môže mať za následok vystavenie účinkom nebezpečného žiarenia.

PREVENTÍVNE OPATRENIA PRED POUŽITÍM MAJTE NA PAMÄTI TIETO POKYNY:

1. Nezakrývajte ani neblokujte vetracie otvory. Keď položíte zariadenie na policu, nechajte okolo celého zariadenia 5 cm (2 palce) voľného miesta.
2. Nainštalujte v súlade s priloženým návodom na používanie.
3. Zariadenie neumiestňujte do blízkosti zdrojov tepla, ako sú radiátory, ohrievače, rúry, sviečky a iné zariadenia generujúce teplo, ani k otvorenému ohňu. Zariadenie sa smie používať len v miernej klíme. Nepoužívajte zariadenie v extrémne chladnom ani teplom prostredí. Prevádzková teplota od 0 ° do 35 °C.
4. Zariadenie nepoužívajte v blízkosti silných magnetických polí.
5. Elektrostatický výboj môže rušiť bežné používanie tohto zariadenia. Ak sa tak stane, stačí zariadenie resetovať a znova spustiť podľa pokynov uvedených v návode na používanie. Počas prenosu súborov narábajte so zariadením opatrne a používajte ho v prostredí bez statickej elektriny.
6. Výstraha! Do výrobku nikdy nekladajte žiadne predmety cez vetranie alebo otvory. Vo výrobku je vysoké napätie a pri vložení nejakého predmetu môže dôjsť k úrazu elektrickým prúdom a/alebo skratu vnútorných súčastí. Z toho istého dôvodu nelejte na výrobok vodu ani žiadnu kvapalinu.
7. Nepoužívajte v mokrom ani vlhkom prostredí, ako sú napríklad kúpeľne, kuchyne s parou alebo blízko bazénov.

- 
- 
- 
8. Nevystavujte zariadenie kvapkajúcej ani striekajúcej vode a neukladajte na zariadenie ani v jeho blízkosti žiadne predmety naplnené tekutinou, ako napríklad vázy.
 9. Zariadenie nepoužívajte, ak môže dôjsť ku kondenzácii vlhkosti. Keď sa zariadenie používa v teplej vlhkej miestnosti, vo vnútri zariadenia sa môžu objaviť kvapky vody alebo kondenzácia a zariadenie nemusí správne fungovať. Zariadenie nechajte vypnuté približne 1 až 2 hodiny a pred pripojením k napájaniu ho vysušte.
 10. Hoci je toto zariadenie vyrobené s najväčšou starostlivosťou a pred opustením výroby viackrát kontrolované, stále sa môžu vyskytnúť problémy, ako pri všetkých elektrických prístrojoch. Ak spozorujete dym, nadmerné zahrievanie alebo nejaký iný nečakaný príznak, je potrebné okamžite odpojiť zástrčku z elektrickej zásuvky.
 11. Toto zariadenie musí byť prevádzkované so zdrojom energie, ako je vyznačené na štítku s parametrami. Ak si nie ste istí typom napájania používaným vo vašej domácnosti, obráťte sa na predajcu alebo na miestnu energetickú spoločnosť.
 12. Zariadenie uchovávajte mimo dosahu zvierat. Niektoré zvieratá zvyknúť hrýzť napájacie káble.
 13. Zariadenie čistite mäkkou suchou handričkou. Nepoužívajte riedidlá ani benzínové kvapaliny. Ak chcete odstrániť odolné škrvy, môžete použiť handričku navlhčenú zriedeným čistiacim prostriedkom.
 14. Dodávateľ nezodpovedá za žiadne škody ani straty údajov spôsobené poruchou, nesprávnym používaním, úpravou zariadenia ani výmenou batérie.
 15. Nepreerušujte spojenie, keď sa zariadenie formátuje alebo sa prenášajú súbory. V opačnom prípade môže dôjsť k poškodeniu alebo strate údajov.
 16. Ak zariadenie obsahuje funkciu prehrávania USB, pamäťový kľúč USB je potrebné zasunúť priamo do zariadenia. Nepoužívajte predlžovací kábel USB, pretože môže spôsobiť rušenie a následne stratu údajov.

17. Typový štítok sa nachádza na dolnom alebo zadnom paneli prístroja.
18. Toto zariadenie nie je určené deťom ani osobám so zníženými fyzickými, zmyslovými a duševnými schopnosťami, osobám bez skúseností a vedomostí, ak pri nich nie je dozor, prípadne im neboli poskytnuté pokyny na používanie zariadenia od osoby, ktorá je zodpovedná za ich bezpečnosť.
19. Tento produkt nie je určený na profesionálne použitie, ani na komerčné či priemyselné použitie.
20. Zaisťte, aby bol prístroj v stabilnej polohe. Na poškodenie spôsobené používaním tohto zariadenia v nestabilnej polohe alebo v dôsledku vibrácií, nárazov alebo nerešpektovania upozornení alebo opatrení uvedených v tejto používateľskej príručke sa nevzťahuje záruka.
21. Nikdy neodstraňujte kryt tohto zariadenia.
22. Zariadenie nikdy neumiestňujte na iné elektrické zariadenie.
23. Nedovoľte deťom prísť do kontaktu s plastovými obalmi.
24. Používajte len doplnky/príslušenstvo určené výrobcom.
25. Všetky opravy prenechajte kvalifikovanému servisnému personálu. Oprava je nutná v prípade, že bol prístroj akýmkoľvek spôsobom poškodený, keď bol poškodený napájací kábel alebo zástrčka, ak bol prístroj poľiaty tekutinou alebo ak sa do neho dostali nejaké predmety, ak bol prístroj vystavený účinkom dažďa alebo vlhkosti, ak nepracuje správne alebo ak spadol.
26. Dlhodobé vystavenie hlasnému zvuku z hudobných prehrávačov môže viesť k dočasnej alebo trvalej strate sluchu.

INŠTALÁCIA

- Rozbaľte všetky súčasti a odstráňte ochranný materiál.
- Prístroj nezapájajte do siete, kým neskontrolujete sieťové napätie a pred tým, než vytvoríte všetky ostatné pripojenia.

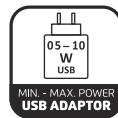

4. PREHĽAD OVLÁDACÍCH PRVKOV



1 ľavé slúchadlo

2 pravé slúchadlo

3 + tlačidlo tlačidlo na zvýšenie hlasitosti/výber skladby

4 ● Multifunkčné tlačidlo

Zapnutie/vypnutie zariadenia, nadviazanie pripojenia Bluetooth, spustenie a pozastavenie prehrávania, prijímanie a ukončenie hovorov

5 – tlačidlo tlačidlo na zníženie hlasitosti/výber skladby

Stavová kontrolka LED

6 AUX IN

Analógový zvukový vstup, 3,5 mm konektor

7 Nabíjací port USB-C

8 Prepínač ANC

9 Stavová kontrolka LED

5. SPUSTENIE

5.1 Funkcie slúchadiel

S týmito slúchadlami môžete:

- > bezdrôtovo počúvať hudbu a telefonovať.
- > prepínať medzi prehrávaním hudby a telefonovaním.
- > prepínať medzi jednotlivými skladbami počas prehrávania hudby.
- > nastavovať hlasitosť.

5.2 Príprava zariadenia na prevádzku

Pred prvým použitím zariadenia by ste mali batériu úplne nabiť.

- > Pripojte zariadenie k zdroju napájania USB pomocou nabíjacieho kábla USB, ktorý je súčasťou dodávky.
Napájanie, napr. z PC, nabíjačky USB alebo notebooku.
- > Hneď ako je napájanie pripojené a začne sa nabíjanie, rozsvieti sa červená stavová kontrolka LED.



POZNÁMKA!

Čas nabíjania zariadenia závisí od výkonu zdroja napájania USB.

Čas nabíjania sa predlžuje, ak je výstupný výkon zdroja napájania USB nižší.

Životnosť batérie závisí od spôsobu používania zariadenia.

5. SPUSTENIE

5.2 Príprava zariadenia na prevádzku

Pri vysokej hlasitosti je potrebná väčšia energia ako pri nízkej hlasitosti.
Po úplnom nabití zariadenie odpojte od zdroja napájania.

Stavová kontrolka LED (9)	Význam
Nepreerušene svieti červená	Zariadenie sa nabíja
Striedavo bliká červená/modrá	Nie je pripojené žiadne zariadenie Bluetooth®
Bliká modrá v 5-sekundových intervaloch	Aktívne pripojenie Bluetooth® k zariadeniu

5.3 Nosenie slúchadiel

Nasadte si slúchadlá. Pomocou nastaviteľného hlavového mostíka nastavte pohodlie nosenia podľa svojich potrieb. Dávajte pozor na orientáciu slúchadiel (pravé/ľavé). Na tento účel sú slúchadlá označené písmenami „R“ a „L“.

5.4 Zapnutie/vypnutie zariadenia

Stlačte a podržte tlačidlo ● (4), aby ste zariadenie zapli. Zaznie hlásenie „Power on“ (Napájanie zapnuté)
Stlačte a podržte tlačidlo ● (4), aby ste zariadenie vypli. Zaznie hlásenie „Power off“ (Napájanie vypnuté)

5.5 Nastavenie hlasitosti

Hlasitosť nastavíte pomocou tlačidiel + a - (3) a (5).

6 PREVÁDZKA BLUETOOTH®

6.1 Zapnutie Bluetooth®

Pri prvom zapnutí je najskôr potrebné spárovať externé zariadenie (smartfón/tablet).

Ak už bolo externé zariadenie spárované, spojenie sa vytvorí automaticky.

V závislosti od pripojeného zariadenia sa môže automaticky spustiť prehrávanie hudby.

6.2 Spárovanie externého zariadenia

Ak chcete spárovať externé zariadenie, napr. smartfón alebo tablet, so slúchadlami, postupujte takto:

Zapnite slúchadlá. Na to stlačte a podržte tlačidlo ● (4).

Teraz na externom zariadení spustíte vyhľadávanie zariadení Bluetooth® v okolí.

Možno budete musieť najskôr aktivovať funkciu Bluetooth® na externom zariadení. Informácie o tom, ako aktivovať funkciu Bluetooth® na externom zariadení a ako vyhľadávať, nájdete v návode na obsluhu externého zariadenia.

Počas párovania by mali byť obe zariadenia od seba vzdialené maximálne 10 metrov. V zozname zariadení Bluetooth® nájdených na externom zariadení by sa teraz mala zobrazit' položka KENDO OVER-EAR ANC 26 EX. Ťuknutím na ňu dokončíte proces párovania.

Hneď po nadviazaní pripojenia Bluetooth® zaznie hlásenie „Connected“ (Pripojené).

Modrý stavový kontrolka LED bliká v 5-sekundových intervaloch.

6 PREVÁDZKA BLUETOOTH®

6.3 Ovládanie externého zariadenia

V závislosti od protokolu Bluetooth® vášho externého zariadenia môžete prehrávanie hudby ovládať pomocou tlačidiel prehrávania na slúchadlách:

Prehrávanie/pozastavenie: ● (4) stlačte krátko

Ďalšia skladba: stlačte a podržte + (3)

Predchádzajúca skladba: stlačte a podržte - (5)

Hlasitosť: krátko stlačte +/-

Prichádzajúce telefonické hovory z externého zariadenia je možné prijať alebo ukončiť.

Prijatie telefonického hovoru: ● (4) stlačte krátko

Ukončenie telefonického hovoru: ● (4) stlačte krátko

Odmietnutie hovoru: stlačte a podržte ● (4)

Opätovné volanie posledného účastníka: krátko dvakrát stlačte ● (4)

7. PRIPOJENIE ZVUKOVÉHO ZARIADENIA CEZ AUX

Externé zariadenie môžete prehrávať aj cez analógový vstup AUX slúchadiel. Externé zariadenie pripojte ku konektoru AUX slúchadiel KENDO pomocou kábla 3,5 mm stereo konektora.



8. ANC – AKTÍVNE POTLAČENIE HLUKU

Rušivé okolité zvuky sú tlmené pomocou funkcie potlačenia hluku. Stlačením prepínača ANC (8) zapnete režim priehľadnosti a aktivujete potlačenie hluku. Aby sa zabránilo zbytočnému vybíjaniu batérie, deaktivujte potlačenie hluku, keď ho nepoužívate.

9. ODSTRÁNENIE PROBLÉMOV

Príznak	Možná príčina a náprava
Zariadenie sa nedá zapnúť.	Správne pripojte napájanie. Nabite batériu.
Nie je počuť žiadny zvuk.	Zvýšte hlasitosť.
Párovanie so zariadením Bluetooth® nie je možné	Režim párovania nie je aktívny na zariadení, ktoré sa má pripojiť. Uistite sa, že zariadenie, ktoré sa má pripojiť, je v režime párovania. Až potom je možné zariadenie spárovať. Vzdialenosť medzi oboma zariadeniami je príliš veľká. Zmenšite vzdialenosť medzi oboma zariadeniami a vykonajte nové vyhľadávanie Bluetooth®.
Prehrávanie AUX (Pomocný) nefunguje.	Zariadenie je v nesprávnom režime. Prepnite do režimu „AUX“ (Pomocný). Chybné káblové pripojenie. Skontrolujte káblové pripojenie medzi slúchadlami a externým zariadením.

10. LIKVIDÁCIA

10.1. Likvidácia obalu

Obal zariadenia sa skladá výlučne z recyklovateľných materiálov. Roztriedte ich podľa druhu a odovzdajte do „duálneho systému“.



10.2. Likvidácia zariadenia

Symbol preškrtnutého kontajnera na kolieskach uvedený vpravo označuje, že toto zariadenie podlieha smernici 2012/19/EÚ.



Táto smernica stanovuje, že po skončení životnosti nesmiete toto zariadenie likvidovať spolu s bežným domovým odpadom, ale musíte ho odovzdať do špeciálne určených zberných miest, recyklačných stredísk alebo spoločností na likvidáciu. Táto likvidácia je pre vás bezplatná.

Chráňte životné prostredie a likvidujte ho správne.

Ďalšie informácie získate u miestnej spoločnosti zaoberajúcej sa likvidáciou odpadu alebo na mestskom úrade.

11. TECHNICKÉ ÚDAJE

Napájanie	Napájanie USB-C 5 V, min. 500 mA Interná lítium-iónová batéria 400 mAh Čas nabíjania približne 2 – 3 hodiny
Bluetooth®	Frekvenčný rozsah: 2402 – 2480 MHz/prenosový výkon: -6,81 dbm (EIRP) Verzia 5.4, HFP V1.5 A2DP V1.3 AVRCP V1.5 Dosah 10 m
Reproduktory	Veľkosť 40 mm Frekvenčný rozsah: 20 Hz – 20 kHz Impedancia: 32 ohmov
Prevádzková teplota	0 °C – 40 °C
Podmienky skladovania	0 °C – 35 °C/40 – 75 % relatívna vlhkosť



12. Záruka

Spoločnosť Commaxx B.V. poskytuje servis a záruku v súlade s európskymi predpismi, čo znamená, že ak potrebujete opravu zariadenia (v rámci záručnej lehoty aj po jej uplynutí), obráťte sa na miestneho predajcu.

Dôležitá poznámka: Nie je možné poslať výrobky vyžadujúce opravu priamo spoločnosti Commaxx B.V.

Dôležitá poznámka: Ak bol prístroj otvorený alebo k nemu malo akýmkoľvek spôsobom prístup neoficiálne servisné stredisko, záruka stráca platnosť.

Toto zariadenie nie je vhodné na profesionálne použitie. V prípade profesionálneho použitia strácajú platnosť všetky záručné povinnosti výrobcu.

13. Vyhlásenie

Pravidelne sa vydávajú aktualizácie firmvéru a/alebo hardvérových súčastí. Niektoré pokyny, parametre a obrázky v tejto dokumentácii sa teda môžu líšiť od konkrétnej situácie. Všetky položky opísané v tomto návode sú len ilustračné a nemusia platiť pre konkrétnu situáciu. Z popis uvedeného v tomto návode nemožno vyvodzovať žiadne právne nároky.

14. Likvidácia starého zariadenia



Tento symbol znamená, že príslušný elektrický výrobok ani batéria nesmú byť likvidované ako bežný domový odpad v Európe. V rámci zaistenia správneho nakladania s odpadovým výrobkom a batériou ich likvidujte v súlade so všetkými platnými miestnymi zákonmi týkajúcimi sa požiadaviek na likvidáciu elektrických zariadení alebo batérií. Ak tak urobíte, pomôžete pri ochrane prírodných zdrojov a vylepšovaní noriem ochrany životného prostredia týkajúcich sa narábania s elektrickým odpadom a jeho likvidáciou (smernica o odpade z elektrických a elektronických zariadení).

15. VYHLÁSENIE O ZHODE

Týmto spoločnosť Commaxx B.V. (Lenco) vyhlasuje, že rádiové zariadenie typu [KENDO Over ear ANC 26EX] je v súlade so smernicou 2014/53/EÚ.

Béžová: <https://doc.nedis.com/sk-sk/OEA26EXBG>

Tmavoružová: <https://doc.nedis.com/sk-sk/OEA26EXPK>

Čierna: <https://doc.nedis.com/sk-sk/OEA26EXBLACK>



Typ RF	Frekvenčný rozsah (MHz)	Napájanie (dBm)
Bluetooth	2402-2480	<6

ATTENZIONE:

L'utilizzo di controlli o regolazioni o l'esecuzione di procedure diverse da quelle specificate può causare l'esposizione a radiazioni pericolose.

PRECAUZIONI PRIMA DELL'USO CONSERVARE QUESTE ISTRUZIONI:

1. Non coprire o sigillare le eventuali aperture di ventilazione. Quando si posiziona il dispositivo su uno scaffale, lasciare uno spazio libero di 5 cm attorno all'intero dispositivo.
2. Installare secondo quanto riportato nel manuale utente fornito.
3. Tenere il dispositivo lontano da sorgenti di calore, come radiatori, termosifoni, stufe, candele e altri prodotti che generano calore o fiamme libere.
Il dispositivo può essere utilizzato solo in climi miti. Evitare ambienti estremamente freddi o caldi. Temperatura operativa compresa tra 0 ° e 35 °C.
4. Evitare l'uso del dispositivo in presenza di forti campi magnetici.
5. Le scariche elettrostatiche possono interferire con il normale utilizzo di questo dispositivo. In tal caso, è sufficiente ripristinare e riavviare il dispositivo seguendo il manuale di istruzioni. Durante la trasmissione di file, maneggiarlo con cura e operare in un ambiente privo di elettricità statica.
6. Avvertenza! Non inserire mai oggetti nel prodotto attraverso le prese d'aria o le aperture. All'interno del prodotto sono presenti tensioni elevate e l'inserimento di un oggetto può provocare scariche elettriche e/o cortocircuiti. Per lo stesso motivo, non versare acqua o liquidi sul prodotto.
7. Non utilizzare in ambienti umidi o bagnati, come bagni, cucine con vapore o piscine.
8. Non esporre il dispositivo a schizzi o gocciolamenti di liquidi; non appoggiare sopra o accanto al dispositivo oggetti contenenti liquidi, ad esempio vasi.

- 
- 
9. Non utilizzare questo dispositivo in caso di condensa. Quando si utilizza l'apparecchio in un locale caldo e umido, si possono formare goccioline d'acqua o condensa all'interno dell'apparecchio che può non funzionare in modo corretto. In questo caso, lasciare l'apparecchio disattivato (OFF) per 1 o 2 ore prima della riattivazione. L'apparecchio deve essere asciutto prima di collegarlo a qualsiasi tipo d'alimentazione.
 10. Sebbene questo dispositivo sia fabbricato con la massima cura e controllato più volte prima di lasciare la fabbrica, è comunque possibile che si verifichino problemi come per qualsiasi altra apparecchiatura elettrica. Se si notano fumo, un accumulo eccessivo di calore o altri eventuali fenomeni imprevisti, scollegare immediatamente la spina dalla presa dell'alimentazione elettrica principale.
 11. Questo dispositivo deve funzionare con una fonte di alimentazione corrispondente ai valori indicati sull'etichetta delle specifiche. Se non si è sicuri del tipo di alimentazione utilizzata in casa, consultare il rivenditore o la compagnia elettrica locale.
 12. Tenere lontano dagli animali domestici. Ad alcuni animali piace mordere i cavi di alimentazione.
 13. Per pulire il dispositivo, utilizzare un panno morbido e asciutto. Non usare solventi o liquidi a base di benzina. Per rimuovere le macchie persistenti, è possibile utilizzare un panno umido con detergente diluito.
 14. Il fornitore non è da ritenersi responsabile di eventuali danni o perdite dei dati dovuti a malfunzionamenti, uso improprio, alterazioni del dispositivo o sostituzioni delle batterie.
 15. Non interrompere la connessione quando il dispositivo sta formattando o trasferendo file. In caso contrario, è presente il pericolo di corruzione o perdita dei dati.
 16. Se l'unità dispone della funzione di riproduzione USB, la chiavetta USB deve essere collegata direttamente all'unità. Non utilizzare una prolunga USB, perché può causare interferenze con conseguenti perdite di dati.
 17. L'etichetta di classificazione è situata sul pannello inferiore o posteriore del dispositivo.

18. Questo dispositivo non è destinato all'uso da parte di persone (compresi i bambini) con disabilità fisiche, sensoriali o mentali, o privi dell'esperienza e delle conoscenze necessarie, a meno che non siano sorvegliate o abbiano ricevuto istruzioni circa l'uso corretto del dispositivo da parte di chi è responsabile per la loro sicurezza.
19. Questo prodotto è destinato esclusivamente all'uso non professionale, non commerciale e non industriale.
20. Assicurarsi che l'unità sia collocata in una posizione stabile. I danni causati dall'uso di questo prodotto collocato in una posizione instabile, eventuali vibrazioni o urti o la mancata osservanza di qualsiasi altro avvertimento o precauzione riportati in questo manuale dell'utente non saranno coperti da garanzia.
21. Non rimuovere mai l'involucro esterno del dispositivo.
22. Non posizionare mai il dispositivo su altre apparecchiature elettriche.
23. Non permettere ai bambini di accedere ai sacchetti di plastica.
24. Utilizzare solo gli accessori specificati dal produttore.
25. Rivolgersi a personale qualificato per l'assistenza. Sono necessarie le operazioni di manutenzione per riparare i danni al dispositivo di qualsiasi natura, come ad esempio al cavo d'alimentazione o alla spina, in presenza di liquidi versati o oggetti finiti all'interno del dispositivo, in caso di esposizione del dispositivo a pioggia o umidità, di malfunzionamenti o di cadute.
26. L'esposizione prolungata ai suoni ad alto volume dei lettori musicali può causare una perdita temporanea o permanente dell'udito.

INSTALLAZIONE

- Disimballare tutti i componenti e rimuovere il materiale protettivo.
- Non collegare il gruppo alla rete d'alimentazione elettrica prima di aver controllato la tensione della rete d'alimentazione e aver stabilito tutti gli altri collegamenti.

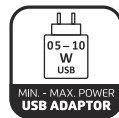

4. PANORAMICA DEI COMANDI



1 Padiglione a sinistra

2 Padiglione a destra

3 Pulsante + Volume su / Pulsante di selezione brani

4 Pulsante multifunzione ●

Attivazione / Disattivazione del dispositivo;
realizzazione della connessione Bluetooth;
realizzazione della connessione; avvio e pausa della
riproduzione; risposta e conclusione delle telefonate

5 – LED di stato del pulsante

Volume giù / Pulsante di selezione brani

6 AUX IN (ingresso ausiliario)

Ingresso audio analogico per jack da 3,5 mm

7 Porta di ricarica USB-C

8 Interruttore ANC

9 LED di stato

5. ATTIVAZIONE

5.1 Funzioni delle cuffie

Le presenti cuffie permettono di:

- > Ascoltare la musica ed effettuare telefonate in modalità wireless.
- > Passare dalla riproduzione della musica alle telefonate e viceversa.
- > Selezionare i singoli brani musicali durante la riproduzione della musica.
- > Regolare il volume.

5.2 Preparazione del dispositivo al funzionamento

Si consiglia di effettuare una ricarica completa del dispositivo prima di utilizzarlo per la prima volta.

- > Collegare il dispositivo a un'alimentazione elettrica USB utilizzando il cavo di ricarica USB fornito in dotazione.
Utilizzare come alimentazione elettrica ad esempio un PC, un caricatore USB o un notebook.
- > Non appena si stabilisce l'alimentazione elettrica e si avvia il processo di ricarica, il LED di stato si accende emettendo una luce rossa.



NOTA!

Il tempo di ricarica del dispositivo dipende dalla potenza della sorgente d'alimentazione USB. Il tempo di ricarica aumenta al diminuire della potenza in uscita della sorgente d'alimentazione USB. L'autonomia della batteria dipende dal tipo d'impiego del dispositivo.

5. ATTIVAZIONE

5.2 Preparazione dell'apparecchio al funzionamento

Ai livelli di volume elevati è necessaria più energia rispetto a quelli bassi.

Scollegare il dispositivo dalla sorgente d'alimentazione non appena si completa la ricarica.

LED di stato (9)	Significato
Luce rossa fissa	Dispositivo in ricarica
Luce lampeggiante rossa/blu alternata	Nessun dispositivo Bluetooth® connesso
Luce lampeggiante blu a intervalli di 5 secondi	Connessione Bluetooth® a un dispositivo attivo

5.3 Uso delle cuffie

Indossare le cuffie. Utilizzare la fascia regolabile per adattare l'ergonomia delle cuffie alle proprie esigenze. Prestare attenzione all'orientamento (destra / sinistra) delle cuffie. I padiglioni sono appositamente contrassegnati dalle lettere "R" e "L".

5.4 Attivazione / Disattivazione del dispositivo

Tenere premuto il pulsante ● (4) per attivare (ON) il dispositivo. A questo punto viene emesso il messaggio "Power on" (attivazione)

Tenere premuto il pulsante ● (4) per disattivare (OFF) il dispositivo. A questo punto viene emesso il messaggio "Power off" (disattivazione)

5.5 Impostazione del volume

Regolare il volume utilizzando i pulsanti "+" e "-" (3) e (5).



6 FUNZIONAMENTO BLUETOOTH®

6.1 Attivazione del funzionamento Bluetooth®

Quando si effettua l'attivazione per la prima volta, è innanzitutto necessario eseguire l'accoppiamento di un dispositivo esterno (smartphone / tablet).

Se è già stato accoppiato un dispositivo esterno, la connessione viene stabilita in modo automatico. A seconda del dispositivo connesso, è eventualmente possibile avviare la riproduzione in modo automatico.

6.2 Accoppiamento dei dispositivi esterni

Per accoppiare i dispositivi esterni, come ad esempio uno smartphone o un tablet, alle cuffie, procedere come riportato di seguito:

Attivare le cuffie. Per eseguire questa operazione, tenere premuto il pulsante ●(4).

A questo punto, dal dispositivo esterno in dotazione, avviare la ricerca dei dispositivi Bluetooth® nelle vicinanze.

È eventualmente necessario attivare innanzitutto la funzione Bluetooth® nel dispositivo esterno. Le istruzioni per l'uso del dispositivo esterno in dotazione forniscono le indicazioni per l'attivazione della funzione Bluetooth® del dispositivo stesso e per l'esecuzione delle ricerche.

Nel corso del processo d'accoppiamento, è consigliabile mantenere entrambi i dispositivi in un raggio di 10 metri. A questo punto, la voce "KENDO OVER-EAR ANC 26 EX" deve essere presente nell'elenco dei dispositivi Bluetooth® individuati dal dispositivo esterno in dotazione. Fare tap sulla voce per completare il processo d'accoppiamento.

Non appena si stabilisce la connessione Bluetooth®, viene emesso il messaggio "Connected" (connesso).

Il LED di stato emette una luce lampeggiante blu a intervalli di 5 secondi.

6 FUNZIONAMENTO BLUETOOTH®

6.3 Controllo dei dispositivi esterni

A seconda del protocollo Bluetooth® del dispositivo esterno in dotazione, è possibile controllare la riproduzione della musica con gli appositi pulsanti delle cuffie:

Riproduzione / Pausa: selezionare rapidamente ● (4)

Brano successivo: tenere premuto + (3)

Brano precedente: tenere premuto - (5)

Volume: selezionare rapidamente +/-

È possibile accettare o chiudere le telefonate in ingresso dai dispositivi esterni.

Accettare le telefonate: selezionare rapidamente ● (4)

Concludere le telefonate: selezionare rapidamente ● (4)

Rifiutare le telefonate: tenere premuto ● (4)

Richiamare l'ultimo utente: selezionare rapidamente ● (4) per due volte

7. CONNESSIONE DEL DISPOSITIVO AUDIO TRAMITE AUX

È anche possibile riprodurre i dispositivi esterni attraverso le cuffie utilizzando l'ingresso AUX analogico. Collegare il dispositivo esterno alla connessione AUX delle cuffie KENDO utilizzando un cavo jack stereo da 3,5 mm.



8. ANC: CANCELLAZIONE DEL RUMORE ATTIVA

Si utilizza la funzione di cancellazione del rumore per mitigare i rumori ambiente che risultano fastidiosi.

Selezionare l'interruttore ANC (8) per attivare la modalità "Trasparenza" e la cancellazione del rumore. Per evitare di scaricare inutilmente la batteria, disattivare la cancellazione del rumore quando non è in funzione.

9. RISOLUZIONE DEI PROBLEMI

Sintomo	Eventuale causa e risoluzione
Non è possibile attivare il dispositivo.	Collegare l'alimentazione elettrica in modo corretto. Ricaricare la batteria.
Non si sente nessun suono.	Aumentare il volume.
Non è possibile effettuare l'accoppiamento a un dispositivo Bluetooth®	La modalità "Accoppiamento" non è attiva nel dispositivo da connettere. Accertarsi di aver impostato il dispositivo da connettere in modalità "Accoppiamento". Solo a questo punto è possibile effettuare l'accoppiamento con il dispositivo. La distanza tra entrambi i dispositivi è troppo grande. Ridurre la distanza tra entrambi i dispositivi ed effettuare un'altra ricerca Bluetooth®.
La riproduzione AUX non funziona.	Il dispositivo è in modalità errata. Passare alla modalità "AUX". Il cavo di collegamento è difettoso. Controllare il collegamento tramite cavo tra le cuffie e il dispositivo esterno.

10. SMALTIMENTO

10.1. Smaltimento della confezione

L'imballaggio dell'apparecchio in dotazione è formato esclusivamente da materiali riciclabili.

Eseguire la raccolta differenziata in modo appropriato e conferirli al "sistema duale".



10.2. Smaltimento del dispositivo

Il simbolo del bidone con ruote barrato, riportato a destra, segnala che il presente apparecchio è soggetto alla direttiva 2012/19/UE.



Ai sensi della suddetta direttiva, al termine della vita utile dell'apparecchio, non è consentito procedere al suo smaltimento insieme ai normali rifiuti domestici, ma è necessario smaltire questi ultimi presso punti di raccolta organizzati in modo specifico, centri di riciclaggio o aziende addette allo smaltimento dei rifiuti. Tale attività di smaltimento è gratuita per gli utenti.

Effettuando lo smaltimento in modo corretto si contribuisce alla tutela dell'ambiente.

Per maggiori informazioni, consultare l'azienda locale addetta allo smaltimento dei rifiuti o l'amministrazione comunale.

11. DATI TECNICI

Alimentazione elettrica	Alimentazione elettrica da 5 V tramite USB C, 500 mA min. Batteria interna agli ioni di litio da 400 mAh Tempo di ricarica di 2 – 3 ore circa
Bluetooth®	Intervallo di frequenza: 2402 – 2480 Mhz/ potenza della trasmissione: -6,81 dbm (EIRP) Versione 5.4, HFP V 1,5 A2DP V 1,3 AVRCP V 1,5 10 m di portata
Altoparlanti	Dimensioni di 40 mm Intervallo di frequenza: 20 Hz – 20 Khz Impedenza: 32 Ohm
Temperatura di esercizio	0 °C – 40 °C
Condizioni per lo stoccaggio	0 °C – 35 °C / 40 – 75% di umidità relativa



12. Garanzia

Commaxx B.V. eroga un servizio d'assistenza tecnica e garanzia ai sensi della legge europea in virtù della quale, in caso di eventuali riparazioni (nel corso e al termine del periodo di garanzia), si consiglia di contattare il rivenditore locale.

Nota importante: Non è possibile inviare direttamente a Commaxx B.V. i prodotti da riparare.

Nota importante: Qualora l'unità venga aperta o manomessa in qualsiasi modo da un centro di assistenza non riconosciuto, la garanzia decade.



Questo dispositivo non è adatto per l'uso professionale. Qualora l'unità venga utilizzata per scopi professionali, tutti gli obblighi del produttore derivanti dalla garanzia sono nulli.



13. Clausola di esclusione di responsabilità

Il firmware e/o i componenti hardware vengono aggiornati regolarmente. Pertanto, è possibile che alcune parti relative a istruzioni, specifiche e immagini contenute nella presente documentazione siano diverse da quanto riscontrato nel singolo caso. Tutti i componenti descritti nel presente manuale sono forniti a titolo puramente illustrativo e non si applicano necessariamente a situazioni specifiche. Le descrizioni fornite nel presente manuale non conferiscono diritti legali o autorizzazioni.

14. Smaltimento al termine della vita utile del dispositivo



Questo simbolo indica che in Europa è vietato gettare il relativo prodotto elettrico o batteria tra i rifiuti domestici. Per il corretto smaltimento a fine vita del prodotto e della batteria, attenersi alle vigenti normative locali per il trattamento dei rifiuti da apparecchiature elettriche ed elettroniche e delle batterie. In tal modo si contribuisce a salvaguardare le risorse naturali e a migliorare gli standard per la protezione dell'ambiente nel trattamento dei rifiuti da apparecchiature elettriche ed elettroniche (Direttiva RAEE).

15. DICHIARAZIONE DI CONFORMITÀ

Con il presente documento, Commaxx B.V. (Lenco) dichiara che il tipo di apparecchiatura radio [KENDO Over ear ANC 26EX] soddisfa i requisiti della direttiva 2014/53/UE.

Per il beige: <https://doc.nedis.com/it-it/OEA26EXBG>

Per il rosa scuro: <https://doc.nedis.com/it-it/OEA26EXPK>

Per il nero: <https://doc.nedis.com/it-it/OEA26EXBLACK>

Tipo RF	Intervallo di frequenza (MHz)	Alimentazione (dBm)
Bluetooth	2402-2480	<6





