



The Car Audio Forge.

SXBLT2

MONO / 2-CHANNEL OPERATION
BALANCED LINE TRANSMITTER

SXBLT4

4-CHANNEL OPERATION
BALANCED LINE TRANSMITTER

BEDIENUNGSANLEITUNG
OWNER'S MANUAL

SXBLT2 / SXBLT4

DEUTSCH

Kurzbeschreibung:

Die SX Balanced Line Transmitter von ESX sind spezielle Konverter zur symmetrischen Signalübertragung zum Verstärker. Der Verstärker muss dazu die passenden Anschlüsse (6-pin Mini-DIN) haben. Diese aus der Studioteknik bzw. aus dem Pro-Audio-Bereich stammende Technologie, im englischen "Balanced Line Signal" genannt, ist im Gegensatz zu normalen Cinchkabelverbindungen störunanfälliger gegen Interferenzen der Fahrzeugelektrik, die sich negativ auf das Audiosignal auswirken.

Anschlüsse

- Montieren Sie den SXBLT in unmittelbarer Nähe des Steuergerätes (Autoradio).
- Verbinden Sie die Ausgänge des Steuergerätes (Radio) mit den Cincheingängen (R/CH2 & L/CH1) des SXBLT mittels geeigneter hochwertigen Cinchleitungen.
- Verbinden Sie den BALANCED OUTPUT des SXBLT mit dem BALANCED INPUT des Verstärkers mittels dem beiliegendem Mini DIN-Kabel.

ENGLISH

Short Discription:

The SX Balanced Line Transmitters of ESX are special converters which provide symmetrical audio signals to your amplifier. Appropriate input jacks (6-pin Mini-DIN) are required at the amplifier. Based on studio technology and pro-audio applications, this type of connection is unlike usual standard RCA-Connections more insusceptible against interferences of the car electric system, which effects negative on the audio signal.

Connections

- *Mount the SXBLT directly close by the head unit (radio).*
- *Connect the head unit's line output with the line input of the SXBLT.*
- *Connect the BALANCED OUTPUT of the SXBLT with the amplifier's BALANCED INPUT with the enclosed Mini DIN-Cable.*

SXBLT2

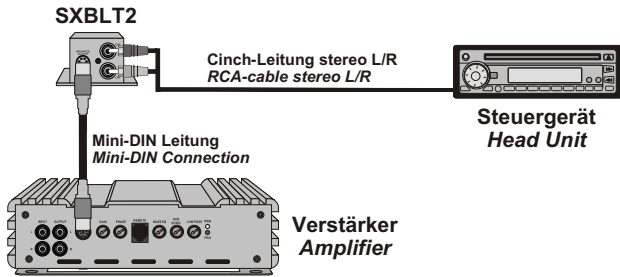

SXBLT4

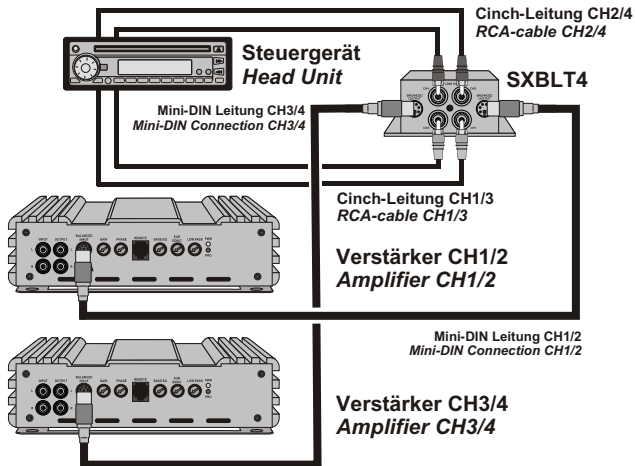

SXBLT2 / SXBLT4

DEUTSCH

Einstellungen für den LEVEL-Regler

- Drehen Sie LEVEL am SXBLT gegen den Uhrzeigersinn auf die 6V-Position
 - Drehen Sie LEVEL am Verstärkers gegen den Uhrzeigersinn auf die 6V-Position
 - Drehen Sie den Lautstärke-Regler des Steuergerätes auf 80-90% der maximalen Lautstärke.
 - Legen Sie eine CD in ihr Steuergerät und lassen Sie diese laufen.
 - Drehen Sie LEVEL am SXBLT im Uhrzeigersinn bis Sie Verzerrungen hören und dann etwas zurück bis keine Verzerrungen mehr hörbar sind.
 - Drehen Sie nun LEVEL am Verstärker im Uhrzeigersinn bis Sie Verzerrungen hören und dann wieder etwas zurück bis keine Verzerrungen mehr hörbar sind.
 - Beim Modell SXBLT4 wiederholen Sie die Prozedur für das andere Kanalpaar.
-

ENGLISH

Settings for the LEVEL-Controller

- Turn LEVEL of the SXBLT counter clockwise to 6V position.
- Turn LEVEL of the amplifier counter clockwise to 6V position.
- Turn the volume control of the ehad unit to approx. 80- 90% of its full setting.
- Put an CD into your head unit and let it play.
- Turn LEVEL of the SXBLT clockwise until you hear some distortion and then turn back slightly until the distortions are not hearable anymore.
- Turn LEVEL of the amplifier clockwise until you hear some distortion and then turn back slightly until the distortions are not hearable anymore.
- For the SXBLT4 model repeat the procedure for the other channel pair.



Audio Design GmbH · Am Breilingsweg 3 · 76709 Kronau / Germany
Tel. +49(0)7253/9465-0 · Fax +49(0)7253/9465-10 · www.audiodesign.de