

Geschirrspüler



SmartHome



Laden Sie die App
herunter und aktivieren
Sie das Produkt

BENUTZERHANDBUCH

MDWES1433DSS-RB

Warnhinweise: Bitte lesen Sie dieses Handbuch bevor Sie dieses Produkt verwenden, und bewahren Sie es für zukünftige Referenz auf.

Das Design und die Spezifikationen können sich ohne vorherige Ankündigung zur Produktverbesserung ändern. Wenden Sie sich für Einzelheiten an Ihren Händler oder Hersteller.

Das obige Diagramm dient nur als Referenz. Bitte nehmen Sie das Aussehen des tatsächlichen Produkts als Standard.

DANKESSCHREIBEN

Vielen Dank, dass Sie sich für Midea entschieden haben! Bevor Sie Ihr neues Midea-Produkt verwenden, lesen Sie dieses Handbuch gründlich, um sicherzustellen, dass Sie wissen, wie Sie die Funktionen und Eigenschaften Ihres neuen Geräts auf sichere Weise bedienen.

INHALTSVERZEICHNIS

DE

DANKESSCHREIBEN	01
SICHERHEITSANWEISUNGEN	02
SPEZIFIKATION	08
PRODUKTÜBERSICHT	10
SCHNELLSTARTANLEITUNG	11
PRODUKTINSTALLATION	12
BEDIENUNGSANLEITUNG	18
APP EINRICHTUNG UND BETRIEB	35
REINIGUNG UND WARTUNG	37
FEHLERBEHEBUNG	40
MARKENZEICHEN, URHEBERRECHTE UND RECHTLICHER HINWEIS	44
ENTSORGUNG UND RECYCLING	44
DATENSCHUTZHINWEIS	45

SICHERHEITSANWEISUNGEN

Verwendungszweck

- Die folgenden Sicherheitsrichtlinien sollen ungeahnte Risiken oder Schäden durch unsicheren oder falschen Betrieb des Geräts verhindern. Bitte überprüfen Sie die Verpackung und das Gerät bei Ankunft, um sicherzustellen, dass alles intakt ist und einen sicheren Betrieb gewährleistet. Sollten Sie einen Schaden feststellen, nehmen Sie bitte Kontakt mit dem Fachhändler oder Verkäufer auf.
- Bitte beachten Sie, dass aus Sicherheitsgründen keine Modifikationen oder Veränderungen am Gerät zulässig sind. Unbeabsichtigte Verwendung kann Gefahren und den Verlust von Garantieansprüchen verursachen.

DE

Erklärung der Symbole

Gefahr



Dieses Symbol weist darauf hin, dass durch hochentzündliche Gase Gefahren für Leben und Gesundheit von Personen bestehen.

Warnung vor elektrischer Spannung



Dieses Symbol weist darauf hin, dass aufgrund elektrischer Spannung eine Gefahr für das Leben und die Gesundheit von Personen besteht.

Warnung



Dieses Signalwort zeigt eine Gefahr mit mittlerem Risikoniveau an, die, wenn nicht vermieden, tödliche oder schwere Verletzungen verursachen kann.

Vorsicht



Dieses Signalwort zeigt eine Gefahr mit niedrigem Risikoniveau an, die, wenn nicht vermieden, leichte oder mäßige Verletzungen verursachen kann.

Achtung



Das Signalwort weist auf wichtige Informationen hin (z.B. Sachschäden), aber nicht auf Gefahr.

DE

Hinweise beachten



Dieses Symbol weist darauf hin, dass ein Servicetechniker das Gerät nur gemäß der Bedienungsanleitung bedienen und warten darf.

Lesen Sie diese Betriebsanleitung vor der Inbetriebnahme des Geräts sorgfältig durch und bewahren Sie sie in der Nähe des Installationsortes oder des Geräts für den späteren Gebrauch auf!



GEFAHR: Brandgefahr/Brennbare Materialien

DE

- **Beachten Sie beim Gebrauch Ihres Geschirrspülers die unten aufgeführten Vorsichtsmaßnahmen:**
- Installation und Reparatur dürfen nur von einem qualifizierten Techniker durchgeführt werden.
- Dieses Gerät ist für den Einsatz im Haushalt und ähnlichen Anwendungen vorgesehen, wie beispielsweise:
 - Personalküchenbereiche in Geschäften, Büros und anderen Arbeitsumgebungen;
 - Bauernhäuser;
 - von Kunden in Hotels, Motels und anderen Wohnumgebungen;
 - Bed & Breakfast-Umgebungen.
- Dieses Gerät kann von Kindern ab 8 Jahren und Personen mit eingeschränkten physischen, sensorischen oder geistigen Fähigkeiten oder mangelnder Erfahrung und Kenntnissen verwendet werden, wenn sie beaufsichtigt oder angewiesen wurden, wie das Gerät sicher verwendet wird, und die Risiken verstanden haben.
- Kinder dürfen nicht mit dem Gerät spielen. Reinigung und Benutzerwartung dürfen nicht durch Kinder ohne Aufsicht durchgeführt werden. (Für EN60335-1)
- Dieses Gerät ist nicht zur Verwendung durch Personen (einschließlich Kindern) mit eingeschränkten physischen, sensorischen oder geistigen Fähigkeiten oder einem Mangel an Erfahrung und Wissen vorgesehen, es sei denn, sie sind beaufsichtigt oder wurden bezüglich der Verwendung des Geräts durch eine für ihre Sicherheit verantwortliche Person eingewiesen. (Für IEC60335-1)
- Verpackungsmaterial kann für Kinder gefährlich sein!
- Kinder sollten beaufsichtigt werden, um sicherzustellen, dass sie nicht mit dem Gerät spielen.
Dieses Gerät ist nur für den Hausgebrauch in Innenräumen bestimmt.

Tauchen Sie das Gerät, das Kabel oder den Stecker nicht in Wasser oder andere Flüssigkeiten, um das Risiko eines Stromschlags zu vermeiden.

- Bitte ziehen Sie vor der Reinigung und Wartung des Geräts den Stecker. Verwenden Sie dazu ein weiches, mit milder Seife angefeuchtetes Tuch und wischen Sie es anschließend mit einem trockenen Tuch noch einmal ab.
- Wenn das Stromkabel beschädigt ist, muss es vom Hersteller, dessen Kundendienst oder einer ähnlich qualifizierten Person ersetzt werden, um Gefahren zu vermeiden.

DE

Erdungshinweise

- Dieses Gerät muss geerdet sein. Im Falle einer Fehlfunktion oder eines Ausfalls verringert die Erdung das Risiko eines Stromschlags, indem sie den Weg des geringsten Widerstands für den elektrischen Strom bereitstellt. Dieses Gerät ist mit einem Schutzleiterstecker ausgestattet.
- Der Stecker muss in eine geeignete Steckdose eingesteckt werden, die gemäß allen örtlichen Vorschriften und Verordnungen installiert und geerdet ist.
- Verlängerungssteckdosen sind verboten.
- Bei unsachgemäßem Anschluss des Geräte-Erdungsleiters besteht die Gefahr eines Stromschlags.
- Wenden Sie sich an einen qualifizierten Elektriker oder Kundendienstmitarbeiter, wenn Sie Zweifel haben, ob das Gerät ordnungsgemäß geerdet ist.
- Verändern Sie den mit dem Gerät mitgelieferten Stecker nicht, wenn er nicht in die Steckdose passt.
- Lassen Sie von einem qualifizierten Elektriker eine geeignete Steckdose installieren.
- Benutzen Sie die Tür oder den Geschirrkorb des Geschirrspülers nicht unsachgemäß und setzen oder stellen Sie sich nicht darauf.
- Betreiben Sie Ihren Geschirrspüler nicht, wenn nicht alle Gehäuseteile ordnungsgemäß angebracht sind.
- Öffnen Sie die Tür während des Geschirrspülerbetriebs nur vorsichtig, es besteht die Gefahr, dass Wasser herausspritzt.

- Stellen Sie keine schweren Gegenstände auf die geöffnete Tür und stellen Sie sich nicht darauf. Das Gerät könnte nach vorne kippen.
- Beim Einlegen des Spülguts:
 - 1) Platzieren Sie scharfe Gegenstände so, dass sie die Türdichtung nicht beschädigen können.
 - 2) Warnung: Messer und andere Utensilien mit scharfen Spitzen müssen mit der Spitze nach unten oder in horizontaler Position in den Korb gelegt werden.
- Einige Geschirrspülmittel sind stark alkalisch. Das Verschlucken kann äußerst gefährlich sein. Vermeiden Sie Haut- und Augenkontakt und halten Sie Kinder vom Geschirrspüler bei geöffneter Tür fern.
- Überprüfen Sie, dass nach Abschluss des Waschgangs keine Waschmittelrückstände vorhanden sind.
- Waschen Sie keine Kunststoffgegenstände, es sei denn, sie sind mit „spülmaschinenfest“ oder einer ähnlichen Kennzeichnung versehen.
- Beachten Sie bei nicht entsprechend gekennzeichneten Kunststoffartikeln die Empfehlungen des Herstellers.
- Verwenden Sie nur für die Verwendung in einer Geschirrspülmaschine empfohlene Reinigungsmittel und Klarspüler.
- Verwenden Sie niemals Seife, Waschmittel oder Handwaschmittel in Ihrer Spülmaschine.
- Die Tür sollte nicht offen gelassen werden, da dadurch die Stolpergefahr steigt.
- Während der Installation darf das Netzteil nicht übermäßig oder gefährlich gebogen oder flacht werden.
- Manipulieren Sie die Bedienelemente nicht.
- Das Gerät muss mit neuen Schlauchsätzen an den Hauptwasserhahn angeschlossen werden. Alte Sets sollten nicht wiederverwendet werden.

- Um Energie zu sparen, schaltet sich das Gerät im Standby-Modus nach 15 Minuten ohne Benutzerinteraktion automatisch aus.
- Die maximale Anzahl der zu spülenden Gedecke beträgt 14.
- Der maximal zulässige Wasserzulaufdruck beträgt 1 MPa.
- Der minimal zulässige Wasserzulaufdruck beträgt 0,04 MPa.

DE

Entsorgung

- Zur Entsorgung der Verpackung und des Gerätes gehen Sie bitte zu einem Recyclinghof. Schneiden Sie dazu das Stromzufuhrkabel durch und machen Sie den Türschließer unbrauchbar.
- Kartonverpackungen werden aus Recyclingpapier hergestellt und sollten zur Wiederverwertung in der Altpapiersammlung entsorgt werden.
- Indem Sie die ordnungsgemäße Entsorgung dieses Produkts sicherstellen, tragen Sie dazu bei, mögliche negative Folgen für die Umwelt und die menschliche Gesundheit zu vermeiden, die andernfalls durch eine unsachgemäße Entsorgung dieses Produkts entstehen könnten.
- Nähere Informationen zum Recycling dieses Produkts erhalten Sie bei Ihrer örtlichen Stadtverwaltung und Ihrem Entsorgungsdienst für Haushaltsmüll.
- **ENTSORGUNG: Entsorgen Sie dieses Produkt nicht im unsortierten Hausmüll. Eine getrennte Sammlung solcher Abfälle zur Sonderbehandlung ist erforderlich.**

SPEZIFIKATION

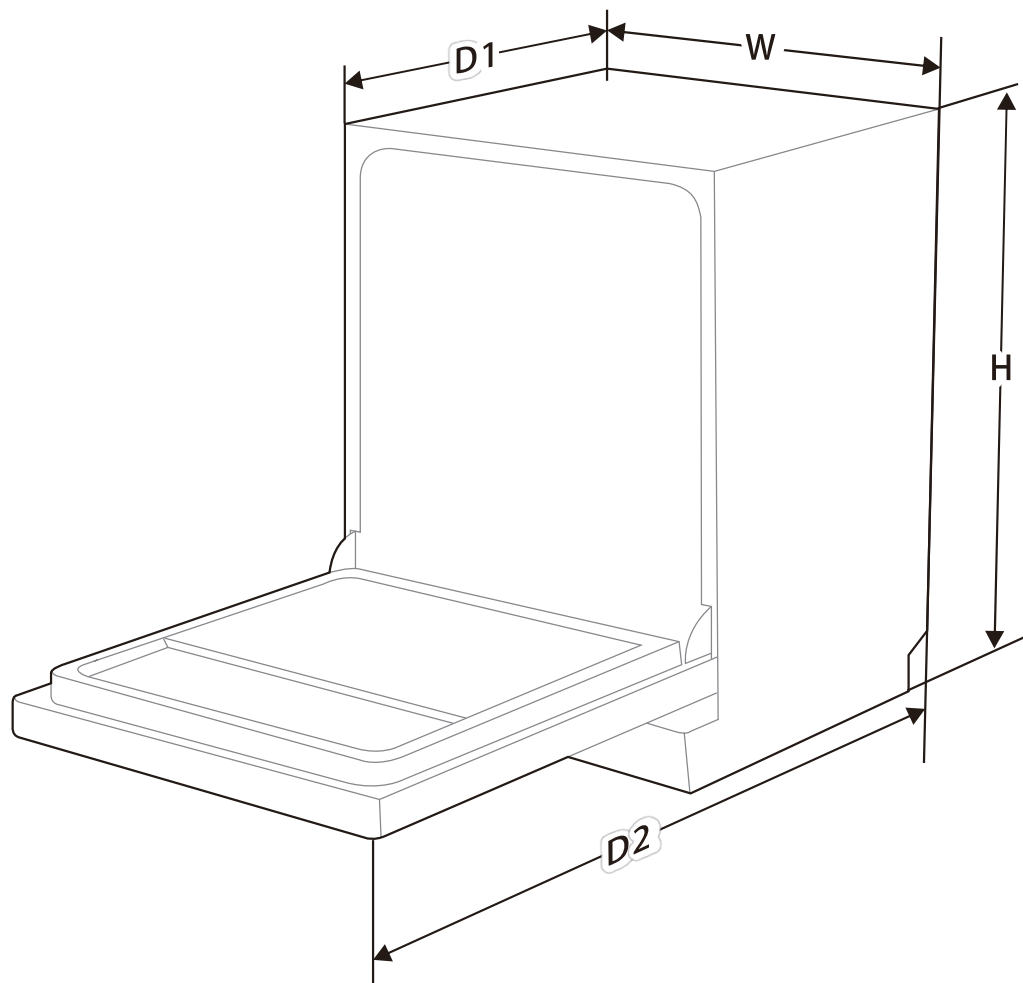

DE

Höhe (H)	815 mm
Breite (W)	600 mm
Tiefe (D1)	570 mm (mit geschlossener Tür)
Tiefe (D2)	1150 mm (bei 90° geöffneter Tür)

Produktinformationsblatt (EN60436)

Name oder Handelsmarke des Lieferanten: MIDEA

Adresse des Lieferanten ^(b): Ludwig-Erhard-Straße 14 – 65760 Eschborn, Deutschland

Modellkennung: MDWES1433DSS-RB

Allgemeine Produktparameter:

Parameter	Wert	Parameter	Wert	
DE Nennkapazität ^(a) (ps)	14	Maße in cm	Höhe	82
			Breite	60
			Tiefe	57
EEl ^(a)	37,9	Energieeffizienzklasse ^(a)	B ^(c)	
Reinigungsleistungsindex ^(a)	1,125	Trocknungsleistungsindex ^(a)	1,065	
Energieverbrauch in kWh [pro Zyklus], basierend auf dem Ökoprogramm mit Kaltwasserbefüllung. Der tatsächliche Energieverbrauch hängt von der Nutzung des Geräts ab.	0,645	Wasserverbrauch in Litern [pro Zyklus], basierend auf dem Ökoprogramm. Der tatsächliche Wasserverbrauch hängt von der Nutzung des Geräts und der Wasserhärte ab.	10,0	
Programmdauer ^(a) (h:min)	4:15	Typ	semi-embedded	
Luftschallemissionen ^(a) (dB(A) re 1 pW)	42	Luftschallemissionsklasse ^(a)	B ^(c)	
Aus-Zustand (W)	N/A	Standby-Modus (W)	0,49	
Verzögerungsstart (W) (falls zutreffend)	3,99	Vernetzter Standby (W) (falls zutreffend)	1,99	

Mindestdauer der vom Lieferanten angebotenen Garantie^(b): 24 Monate

Weitere Informationen:

Weblink zur Website des Lieferanten, auf der die Informationen unter Nummer 6 des Anhangs II der Verordnung (EU) 2019/2022 der Kommission⁽¹⁾^(b) zu finden sind:

(a) für das Öko-Programm.

(b) Änderungen dieser Punkte gelten für die Zwecke des Artikels 4 Absatz 4 der Verordnung (EU) 2017/1369 nicht als relevant.

(c) Generiert die Produktdatenbank den endgültigen Inhalt dieses Feldes automatisch, braucht der Lieferant diese Daten nicht einzugeben.

(d) Verordnung (EU) 2019/2022 der Kommission vom 1. Oktober 2019 zur Festlegung von Anforderungen an die umweltgerechte Gestaltung von Haushaltsgeschirrspülern gemäß der Richtlinie 2009/125/EC des Europäischen Parlaments und des Rates, zur Änderung der Verordnung (EC) Nr. 1275/2008 der Kommission und zur Aufhebung der Verordnung (EU) Nr. 1016/2010 der Kommission (siehe Seite 267 dieses Amtsblatts).

PRODUKTÜBERSICHT

Produkt

● WICHTIG

Um die optimale Leistung Ihres Geschirrspülers zu erzielen, lesen Sie vor der ersten Inbetriebnahme die gesamte Bedienungsanleitung.

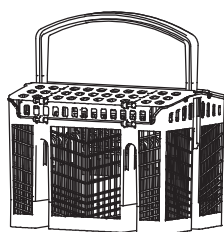
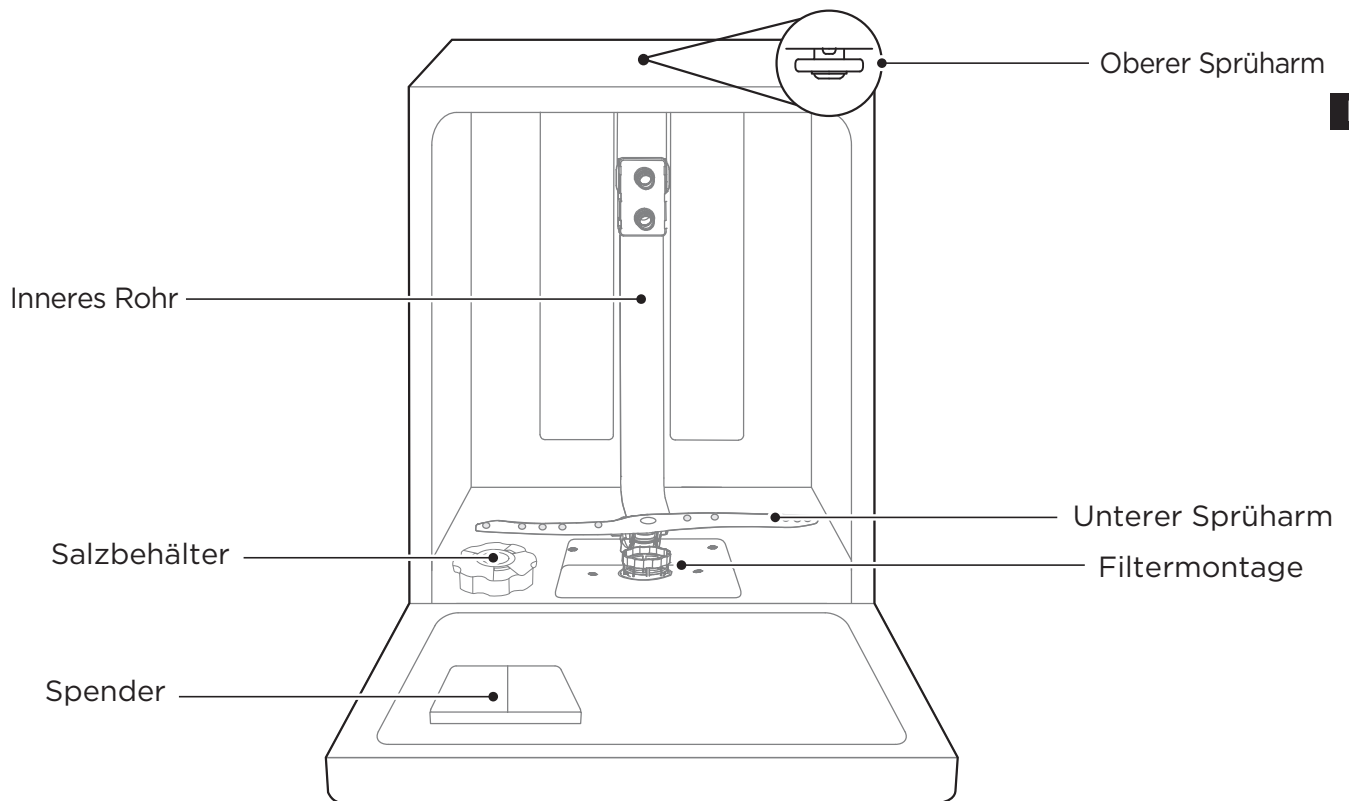

Besteckregal

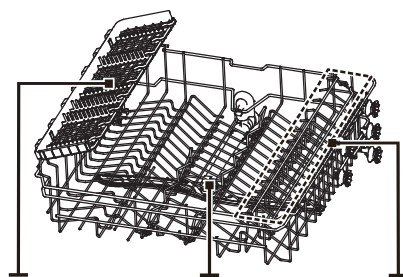

Besteckregal Obere Sprüharm Tassenregal

Oberer Korb

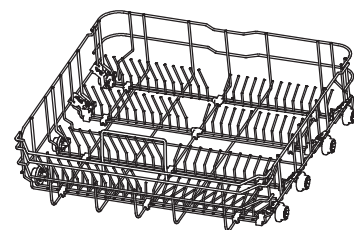

Unterer Korb



Die Bilder dienen nur als Referenz. Verschiedene Modelle können unterschiedlich sein.

SCHNELLSTARTANLEITUNG

Für eine detaillierte Vorgehensweise lesen Sie bitte den entsprechenden Inhalt der Bedienungsanleitung.

1. Geschirrspüler einbauen

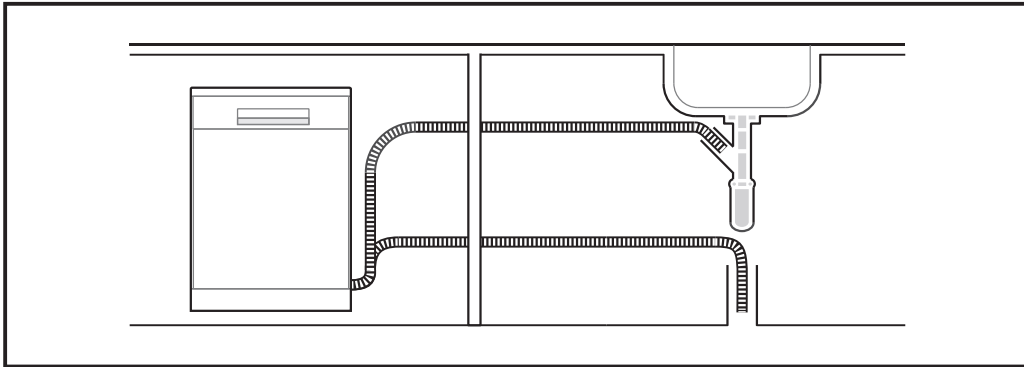

DE

2. Entfernen Sie gröbere Speisereste vom Geschirr. Vorspülen vermeiden.



3. Beladen Sie die Körbe.

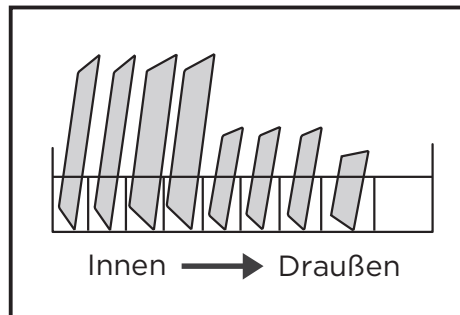

4. Füllen Sie den Spender mit Spülmittel und Klarspüler.

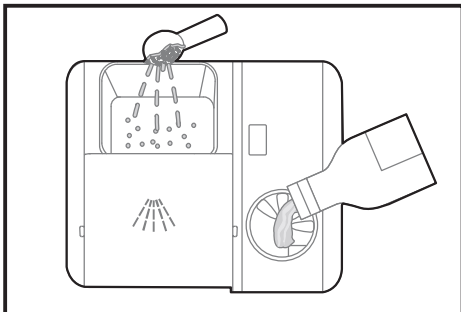

5. Wählen Sie ein passendes Programm aus und starten Sie den Geschirrspüler.

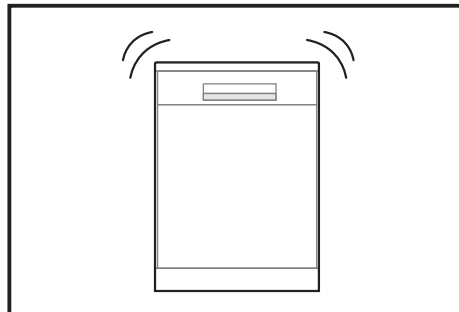

PRODUKTINSTALLATION

⚠️ WARNUNG



Stromschlaggefahr

Trennen Sie den Geschirrspüler vom Stromnetz, bevor Sie ihn installieren. Andernfalls kann es zum Tod oder zu einem Stromschlag kommen.

⚠️ Achtung

Die Installation der Rohre und elektrischen Geräte sollte von Fachleuten durchgeführt werden.

DE

Über die Stromversorgung

⚠️ WARNUNG

Zur persönlichen Sicherheit:

Verwenden Sie mit diesem Gerät kein Verlängerungskabel oder Adapterstecker.

Schneiden oder entfernen Sie auf keinen Fall die Erdungsverbindung vom Netzkabel.

Elektrische Anforderungen

Bitte schauen Sie auf das Typenschild, um die Nennspannung zu erfahren und den Geschirrspüler an die entsprechende Stromversorgung anzuschließen. Verwenden Sie die erforderliche Sicherung (10A/13A/16A), die empfohlene Sicherung mit Zeitverzögerung oder den Leistungsschalter und sorgen Sie für einen separaten Stromkreis, der nur dieses Gerät versorgt.

Elektrischer Anschluss

Stellen Sie sicher, dass Spannung und Frequenz des Stromnetzes mit den Angaben auf dem Typenschild übereinstimmen. Stecken Sie den Stecker nur in eine ordnungsgemäß geerdete Steckdose.

Wenn die Steckdose, an die das Gerät angeschlossen werden soll, nicht für den Stecker geeignet ist, ersetzen Sie die Steckdose und verwenden Sie keinen Adapter o. Ä., da dies zu Überhitzung und Verbrennungen führen kann.

⚠️ Stellen Sie vor dem Gebrauch sicher, dass eine ordnungsgemäße Erdung vorhanden ist.

Wasserversorgung und Abfluss

Kaltwasseranschluss

Schließen Sie den Kaltwasserzulaufschlauch an einen 3/4-Zoll-Gewindeanschluss an und stellen Sie sicher, dass er fest befestigt ist.

Wenn die Wasserleitungen neu sind oder längere Zeit nicht benutzt wurden, lassen Sie das Wasser laufen, um sicherzustellen, dass es klar ist. Diese Vorsichtsmaßnahme ist notwendig, um zu verhindern, dass der Wassereinlass blockiert wird und das Gerät beschädigt wird.



tuyau d'alimentation de sécurité

Über den Sicherheitsversorgungsschlauch

Der Sicherheitsversorgungsschlauch besteht aus doppelwandigen Materialien. Das System gewährleistet sein Eingreifen, indem es den Wasserfluss blockiert, wenn der Versorgungsschlauch reißt und wenn der Luftraum zwischen dem Versorgungsschlauch selbst und dem äußeren Wellschlauch mit Wasser gefüllt ist.

! WARNUNG

Ein an einen Wasserhahn angeschlossener Schlauch kann platzen, wenn er an derselben Wasserleitung wie die Spülmaschine installiert ist. Falls Ihre Spüle über einen solchen Anschluss verfügt, empfiehlt es sich, den Schlauch abzutrennen und das Loch zu verschließen.

So schließen Sie den Sicherheitsversorgungsschlauch an

- DE
1. Ziehen Sie die Sicherheitsversorgungsschläuche aus dem Aufbewahrungsfach an der Rückseite des Geschirrspülers.
 2. Die Schrauben des Sicherheitsversorgungsschlauches werden am Wasserhahn mit 3/4 Zoll Gewinde festgezogen.
 3. Drehen Sie das Wasser vollständig auf, bevor Sie den Geschirrspüler starten.

So trennen Sie den Sicherheitsversorgungsschlauch

1. Drehen Sie das Wasser ab.
2. Schrauben Sie den Sicherheits-Zulaufschlauch vom Wasserhahn ab.

Anschluss der Abflussschläuche

Stecken Sie den Ablaufschlauch in ein Abflussrohr mit mindestens 4 cm Durchmesser oder lassen Sie ihn in die Spüle laufen. Achten Sie dabei darauf, dass Sie ihn nicht knicken oder quetschen. Die Höhe des Abflussrohrs muss weniger als 1000 mm betragen. Das freie Ende des Schlauchs darf nicht in Wasser eingetaucht werden, um einen Rückfluss zu vermeiden.

! Bitte befestigen Sie den Ablaufschlauch sicher in Position A oder Position B.

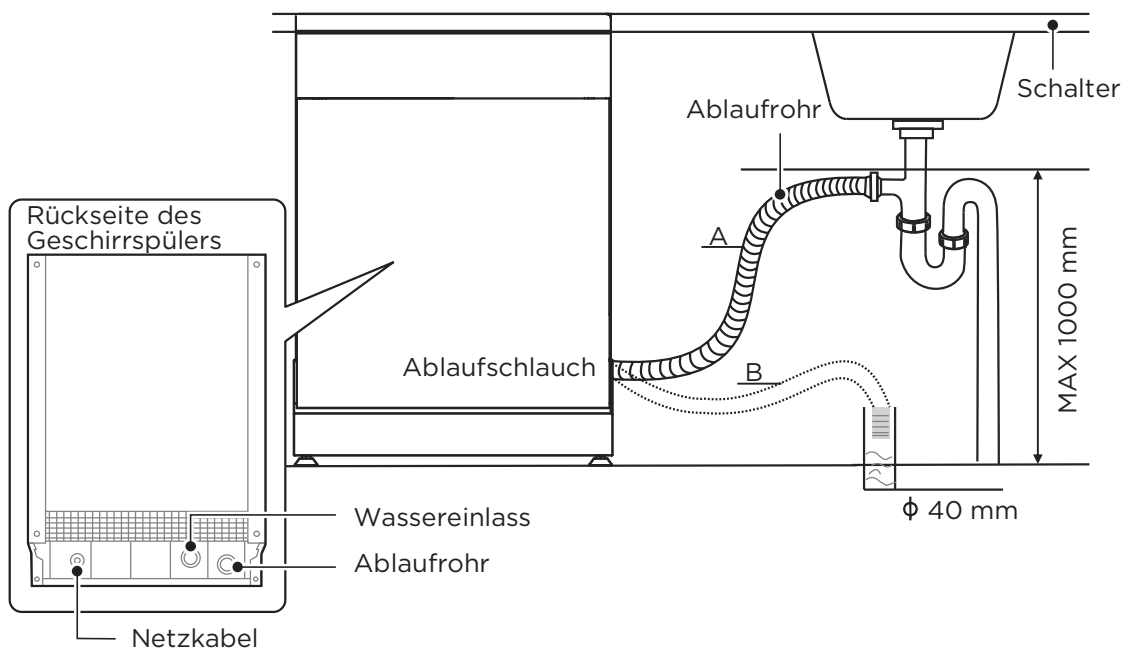

So lassen Sie überschüssiges Wasser aus Schläuchen ab

Liegt der Anschluss an das Abflussrohr höher als 1000 mm, kann es passieren, dass überschüssiges Wasser im Ablaufschlauch stehen bleibt. Überschüssiges Wasser aus dem Schlauch muss in eine Schüssel oder einen geeigneten Behälter abgelassen werden, der sich außerhalb und tiefer als die Spüle befindet.

Wasserauslass

Schließen Sie den Wasserablaufschlauch an. Der Ablaufschlauch muss richtig montiert sein, um Wasserlecks zu vermeiden. Achten Sie darauf, dass der Wasserablaufschlauch nicht geknickt oder gequetscht wird.

Verlängerungsschlauch

Wenn Sie eine Ablaufschlauchverlängerung benötigen, achten Sie darauf, einen ähnlichen Ablaufschlauch zu verwenden.

Sie darf nicht länger als 4 Meter sein, da sonst die Reinigungswirkung der Spülmaschine nachlassen kann.

Syphon-Anschluss

Der Abwasseranschluss muss sich in einer Höhe von weniger als 1000 mm (maximal) vom Boden des Geschirrspülers befinden.

DE

Positionierung des Geräts

Positionieren Sie das Gerät am gewünschten Ort. Die Rückseite sollte an der dahinterliegenden Wand anliegen und die Seiten an den angrenzenden Schränken oder Wänden. Der Geschirrspüler ist mit Wasserzulauf- und Ablaufschläuchen ausgestattet, die zur einfacheren Installation entweder rechts oder links angebracht werden können.

Einbau Installation (für das integrierte Modell)

Schritt 1. Den optimalen Standort für den Geschirrspüler auswählen

Der Einbauort des Geschirrspülers sollte in der Nähe der vorhandenen Zulauf- und Ablaufschläuche sowie der Steckdose sein.

Abbildungen der Schrankmaße und Einbauposition des Geschirrspülers.

1. Weniger als 5 mm zwischen der Oberseite des Geschirrspülers und dem Schrank sowie der mit dem Schrank ausgerichteten Außentür.

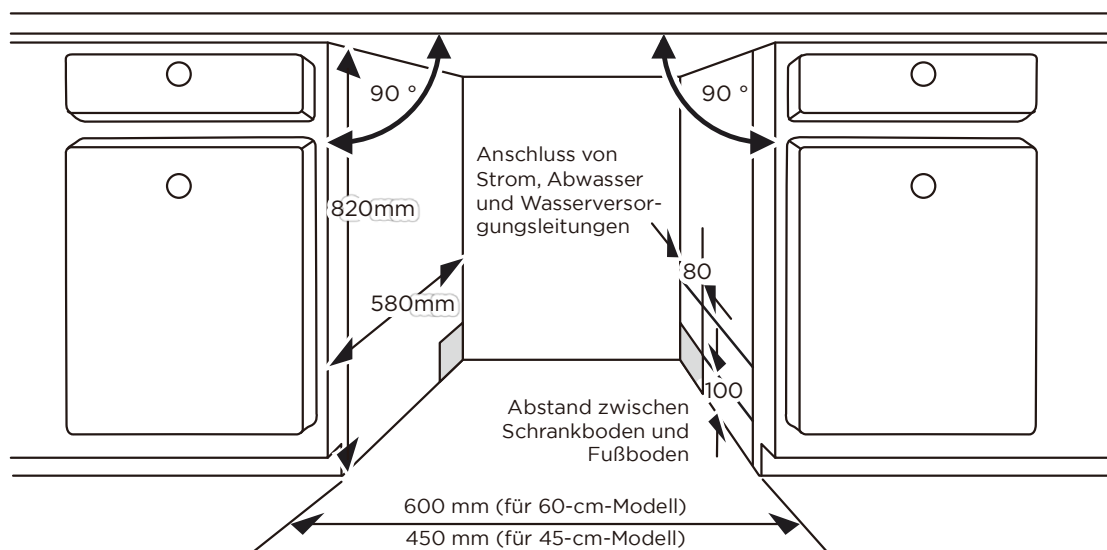

2. Wenn der Geschirrspüler in der Ecke des Schrankes installiert ist, sollte beim Öffnen der Tür etwas Platz vorhanden sein.

! Je nachdem, wo sich Ihre Steckdose befindet, müssen Sie möglicherweise ein Loch in die gegenüberliegende Schrankseite schneiden.

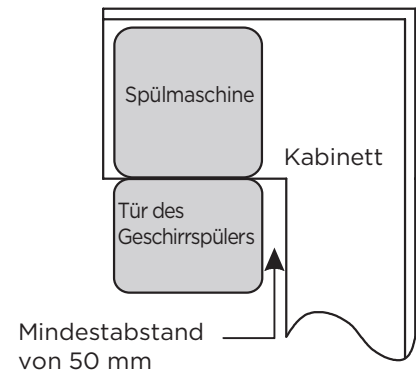

DE

Schritt 2. Abmessungen und Installation der ästhetischen Platte

! Die ästhetische Holzplatte konnte gemäß den Installationszeichnungen bearbeitet werden.

Halbintegriertes Modell

Magischer Paster A und magischer Paster B werden getrennt, magischer Paster A auf der ästhetischen Holzplatte und gefilterter magischer Paster B der Außentür des Geschirrspülers (siehe Abbildung A). Befestigen Sie die Platte nach dem Positionieren der Platte mit Schrauben und Bolzen an der Außentür (siehe Abbildung B).

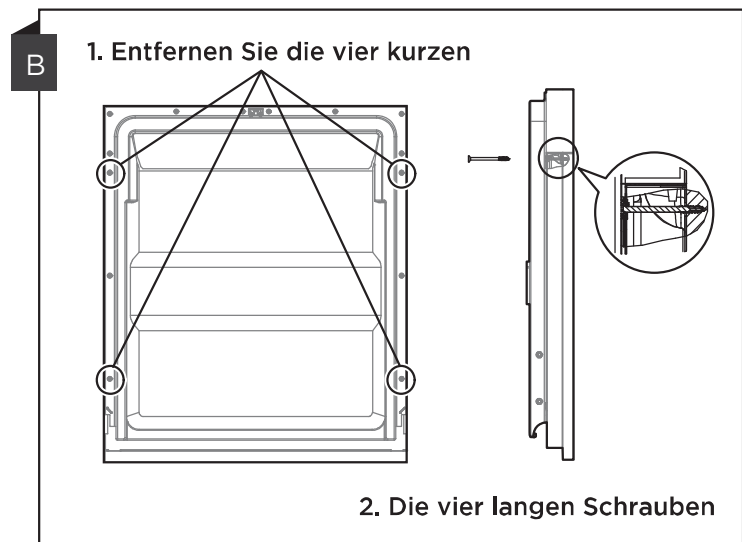
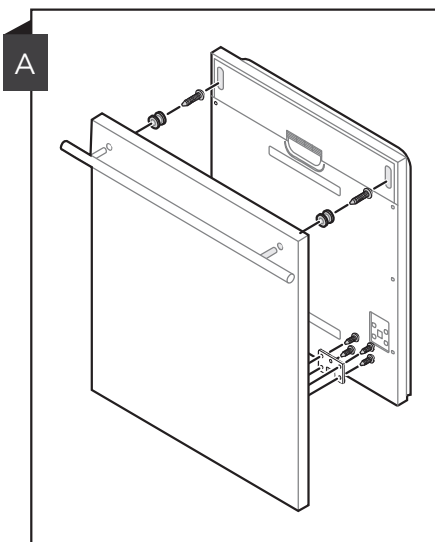

Vollintegriertes Modell

Installieren Sie den Haken an der Zierblende und stecken Sie den Haken in den Schlitz der Außentür des Geschirrspülers (siehe Abbildung A).

Bringen Sie die Blende nach der Positionierung mit Schrauben und Bolzen an der Außentür an (siehe Abbildung B).

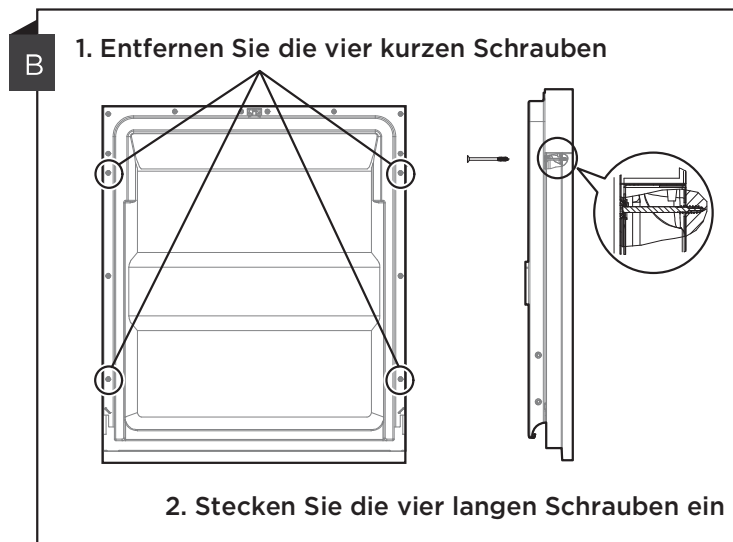
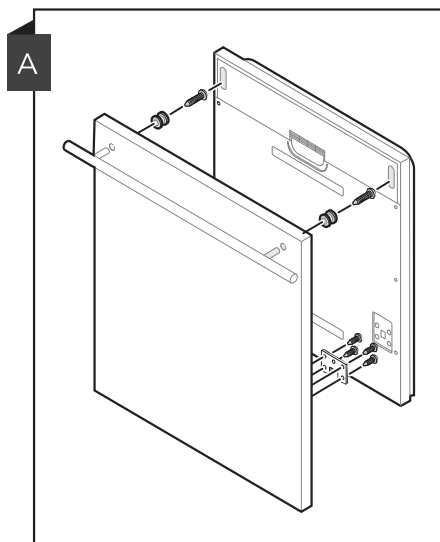

DE

Schritt 3. Spannung der Türfedern anpassen

1. Die Türfedern sind werkseitig auf eine geeignete Spannung für die Außentür eingestellt. Wenn die Zierblende installiert wird, müssen Sie die Spannung der Türfedern anpassen. Drehen Sie die Einstellschraube zum Spannen oder Lösen des Stahlkabels.
2. Die Spannung der Türfedern ist richtig eingestellt, wenn die Tür in der vollständig geöffneten Position horizontal bleibt, sich durch leichtes Anheben mit einem Finger jedoch schließt.

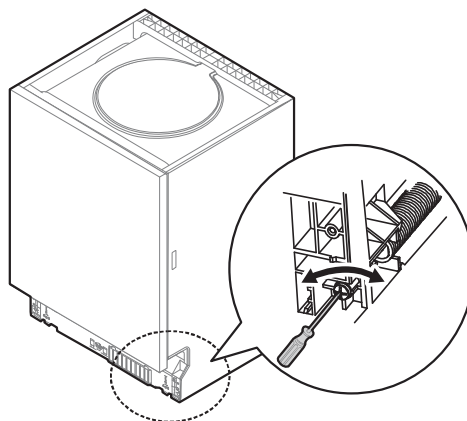

Schritt 4. Schritte zur Installation des Geschirrspülers

! Bitte beachten Sie die spezifischen Installationschritte in den Installationszeichnungen.

1. Bringen Sie den Kondensationsstreifen unter der Arbeitsfläche des Schrank an. Achten Sie darauf, dass der Kondensationsstreifen bündig an der Kante der Arbeitsfläche ist. (Schritt 2)
2. Schließen Sie den Zulaufschlauch am Kaltwasseranschluss an.
3. Schließen Sie den Ablaufschlauch an.
4. Schließen Sie das Netzkabel an.
5. Stellen Sie den Geschirrspüler in den Schrank.
6. Nivellieren Sie den Geschirrspüler. Der hintere Fuß kann von der Vorderseite des Geschirrspülers angepasst werden, indem Sie die Philips-Schraube in der Mitte der Basis des Geschirrspülers mit einem Philips-Schraubendreher drehen. Passen Sie die vorderen Füße an, indem Sie die vorderen Füße mit einem Schlitzschraubendreher drehen, bis der Geschirrspüler waagrecht steht. (Schritt 5 bis Schritt 6)
7. Installieren Sie die Möbeltür an der Außentür des Geschirrspülers. (Schritt 7 bis Schritt 10)

8. Passen Sie die Spannung der Türfedern mit einem Philips-Schraubendreher, indem Sie diesen zum Festziehen der linken und rechten Türfedern im Uhrzeigersinn drehen. Bei fehlerhafter Ausführung könnte der Geschirrspüler beschädigt werden. (Schritt 11)
9. Der Geschirrspüler muss an Ort und Stelle gesichert werden. Es gibt zwei Methoden, dies zu tun:
 - A. Normale Arbeitsfläche: Setzen Sie den Installationshaken in den Schlitz der Seitenblende ein und sichern Sie ihn mit den Schrauben an der Arbeitsfläche.
 - B. Marmor- oder Granit-Arbeitsplatte: Befestigen Sie die Seite mit Schrauben.

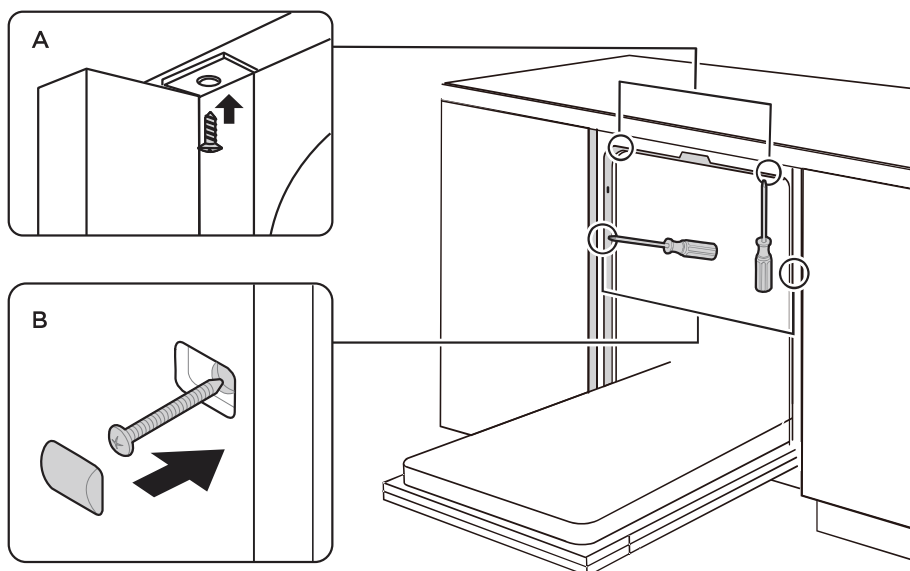

DE

Schritt 5. Geschirrspüler nivellieren

Der Geschirrspüler muss für einen geeigneten Betrieb des Geschirrständers und eine angemessene Spülleistung waagrecht stehen.

1. Legen Sie wie abgebildet eine Wasserwaage auf die Tür und die Korbschiene im Innenraum, um zu prüfen, ob der Geschirrspüler waagrecht steht.
2. Richten Sie den Geschirrspüler waagrecht aus, indem Sie die drei AusgleichsfüÙe individuell anpassen.
3. Achten Sie beim Ausrichten des Geschirrspülers darauf, dass der Geschirrspüler nicht umkippt.

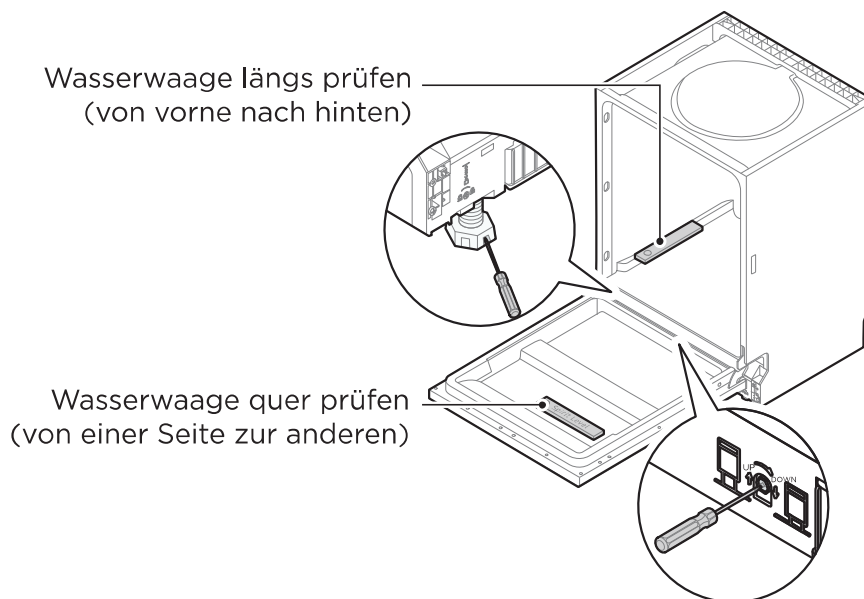

! Die maximale Einstellhöhe der FüÙe beträgt 50 mm.

BEDIENUNGSANLEITUNG



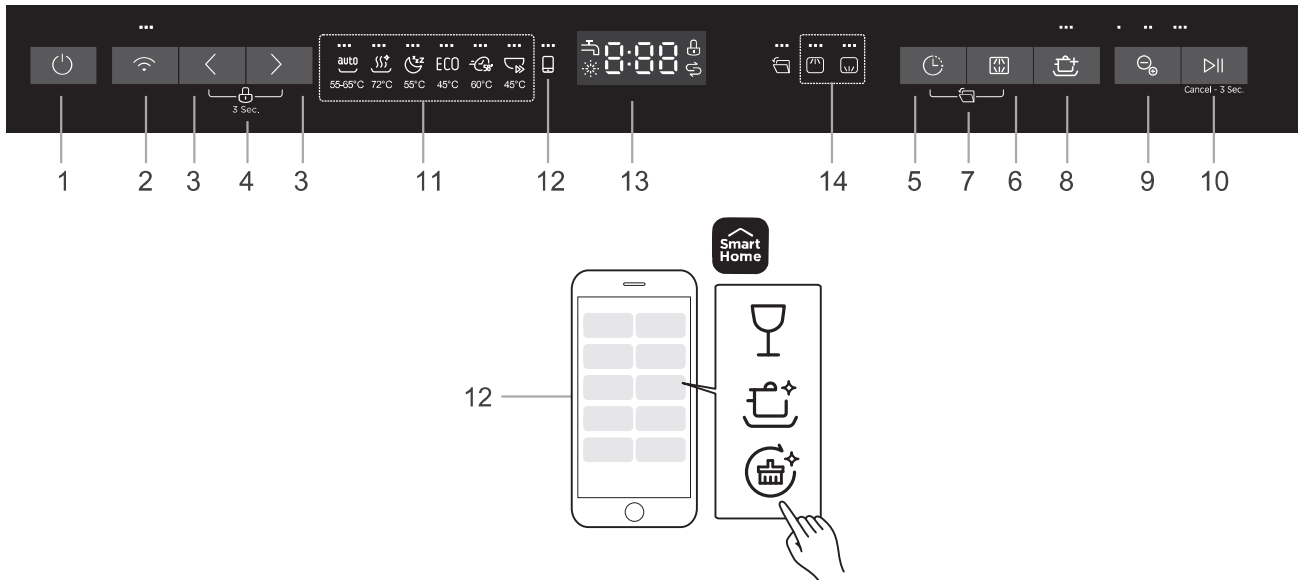



Bedienfeld



DE

		Beschreibung
Nr.1	Power	<ul style="list-style-type: none"> • Drücken Sie diese Taste, um Ihren Geschirrspüler einzuschalten.
Nr.2	Verbinden	<ul style="list-style-type: none"> • Anzeige blinkt langsam: Warte auf Verbindung. Anzeige blinkt schnell: Verbindungsanzeige leuchtet dauerhaft: Verbunden mit Ihrem Mobilgerät. Nachdem Ihr Mobilgerät (App) zum ersten Mal mit dem Geschirrspüler verbunden wurde. Drücken Sie anschließend die Taste länger als 3 Sekunden, um die Verbindung zu bestätigen. Wenn Sie die Verbindung zum aktuellen Mobilgerät trennen möchten, drücken Sie die Taste länger als 15 Sekunden.
Nr.3	Programm	<ul style="list-style-type: none"> • Durch Drücken dieser Tasten wird das entsprechende Waschprogramm ausgewählt, die entsprechende Programmanzeige leuchtet auf.
Nr.4	Kindersicherung	<ul style="list-style-type: none"> • Mit dieser Funktion können Sie die Tasten auf dem Bedienfeld sperren, sodass Kinder den Geschirrspüler nicht versehentlich durch Drücken der Tasten auf dem Bedienfeld starten können. Nur der Power-Button bleibt aktiv. Um die Tasten auf dem Bedienfeld zu sperren oder zu entsperren, halten Sie die Programmtasten „ < “ + „ > “ gleichzeitig 3 Sekunden lang gedrückt.
Nr.5	Verzögerung	<ul style="list-style-type: none"> • Drücken Sie die Taste, um die Startverzögerung zu erhöhen. Verzögern Sie einen Zyklus um bis zu 24 Stunden in Stundenschritten.

		Beschreibung
Nr.6	 Alt	<ul style="list-style-type: none"> • Drücken Sie die Taste, um entweder den oberen oder unteren Korb zu wählen, und die entsprechende Anzeige leuchtet auf.
Nr.7	 Automatische Öffnung	<ul style="list-style-type: none"> • Nach dem Waschen öffnet sich die Tür automatisch, um einen besseren Trocknungseffekt zu erzielen. (Es kann nicht mit Rapid & MachineCare+ verwendet werden.) Halten Sie die Verzögerungstaste + die Alt-Taste gleichzeitig 3 Sekunden lang gedrückt, um diese Funktion auszuwählen oder abzubrechen. Die Spülmaschinentür darf nicht blockiert werden, wenn sie auf automatische Öffnung eingestellt ist. Dies kann die Funktionalität des Türschlosses stören.
Nr.8	 Power Wash	<ul style="list-style-type: none"> • Um sehr schmutziges, schwer zu reinigendes Geschirr zu waschen. (Nicht verfügbar mit Auto, Rapid oder Machine Care+.)
Nr.9	 Ion Dishfresh	<ul style="list-style-type: none"> • Drücken Sie die Taste, um die Zeit (30 Min., 45 Min. und 60 Min.) für den separaten Betrieb von Ion Dishfresh auszuwählen. Das entsprechende Symbol auf dem Bedienfeld leuchtet auf.
Nr.10	 Start/Pause	<ul style="list-style-type: none"> • Nach der Auswahl von Programm, Funktion oder Verzögerungszeit drücken Sie diese Taste, um den Vorgang zu starten. Wenn das Waschprogramm läuft, drücken und halten Sie diese Taste 3 Sekunden lang, um das aktuelle Programm und die Funktion abzubrechen.
Nr.11 Programm indikatoren	 Auto	<ul style="list-style-type: none"> • Automatische Erkennungsspülung, leicht, normal oder stark verschmutztes Geschirr, mit oder ohne angetrocknete Speisereste.
	 HygieneCare+	<ul style="list-style-type: none"> • Zum Desinfizieren Ihres Geschirrs und Ihrer Gläser verwenden. Die höchste Wassertemperatur beträgt 72°C.
	 Flüstermodus	<ul style="list-style-type: none"> • Niedrigerer Lärm und normale Energieverbrauch, verwendet für das Waschen am Abend.
	 Öko	<ul style="list-style-type: none"> • Dies ist ein Standardprogramm. Es eignet sich zum Reinigen von normal verschmutztem Geschirr und ist hinsichtlich des kombinierten Energie- und Wasserverbrauchs für diese Art von Geschirr das effizienteste Programm.
	 58 Minuten	<ul style="list-style-type: none"> • Für normal verschmutzte Ladungen, die 58 Minuten Waschzeit benötigen.
	 Schnell	<ul style="list-style-type: none"> • Ein kürzerer Waschgang für leicht verschmutzte Wäsche, die nicht getrocknet werden muss.
Nr.12 Cloud wash	  Cloud wash	<ul style="list-style-type: none"> • Diese Taste bezieht sich auf eine Vielzahl von Spülprogrammen, die in der APP ausgewählt werden können. Wenn das Spülprogramm in der APP nicht aktiviert wurde, wird das Programm für Glas standardmäßig aktiviert.
	 Glas	<ul style="list-style-type: none"> • Für leicht verschmutztes Geschirr und Glas.
	 IntensiveCare+	<ul style="list-style-type: none"> • Für stark verschmutztes Geschirr und normal verschmutzte Töpfe, Pfannen, Teller usw. mit angetrockneten Speiseresten.
	 MachineCare+	<ul style="list-style-type: none"> • Dieses Programm sorgt für eine effektive Reinigung des Geschirrspülers selbst.

		Beschreibung
Nr.13 Bildschirm		<ul style="list-style-type: none"> Um die Erinnerungszeit, Verzögerungszeit, Fehlercode usw. anzuzeigen.
	 Klarspüler	<ul style="list-style-type: none"> Wenn die „☀“-Anzeige aufleuchtet, bedeutet dies, dass dem Geschirrspüler Klarspüler fehlt und er nachgefüllt werden muss.
	 Salz	<ul style="list-style-type: none"> Wenn die „☹“-Anzeige aufleuchtet, bedeutet dies, dass dem Geschirrspüler Spülmaschinensalz fehlt und er nachgefüllt werden muss.
	 Wasserhahn	<ul style="list-style-type: none"> Wenn die Anzeige „☹“ leuchtet, bedeutet dies, dass der Wasserhahn geschlossen ist.
Nr.14 Alt -Indikatoren	 Oben	<ul style="list-style-type: none"> Obere Spülung Wenn Sie „Obere Spülung“ wählen, wird nur das Geschirr im oberen Korb gespült. Das Sprühsystem des unteren Korbs wird nicht betrieben.
	 Senken	<ul style="list-style-type: none"> Untere Spülung Wenn Sie „Untere Spülung“ wählen, wird nur das Geschirr im unteren Korb gespült. Das Sprühsystem des oberen Korbs wird nicht betrieben.

DE

Programme

Welche Programme sich für welche Menge an Speiseresten am besten eignen und wie viel Spülmittel benötigt wird, können Sie der folgenden Tabelle entnehmen. Außerdem werden verschiedene Informationen zu den Programmen angezeigt. Verbrauchswerte und Programmdauer sind mit Ausnahme des ECO-Programms lediglich Richtwerte. (●) zeigt an, dass das Programm im letzten Spülgang Klarspüler verwendet.

Programm	Beschreibung des Zyklus	Waschmittel Vor-/Hauptwäsche	Laufzeit (min)	Energie (kWh)	Wasser (L)	Klarspüler
 Auto	Vorwäsche (45°C) Waschen (55- 65°C) Spülen Spülen Spülen(55-65°C) TROCKEN	$\frac{4/18g}{1 \text{ oder } 2 \text{ Tabs}}$	150	0,930- 1,470	10,3-16,9	●
 HygieneCare+	Vorwäsche Waschen (72°C) Spülen Spülen (70-72°C) TROCKEN	$\frac{4/18g}{1 \text{ oder } 2 \text{ Tabs}}$	159	1,485- 1,515	13,9	●
 Flüstermodus	Waschen (55°C) Spülen Spülen(55-65°C) TROCKEN	$\frac{22g}{1 \text{ Registerkarte}}$	240	1,030- 1,180	9,5	●
ECO (*EN60436)	Waschen (45°C) Spülen Spülen (40°C) TROCKEN	$\frac{22g}{1 \text{ oder } 2 \text{ Tabs}}$	255	0,645	10,0	●
 58 Minuten	Waschen (60°C) Spülen Spülen (55- 60°C) TROCKEN	$\frac{22g}{1 \text{ Registerkarte}}$	58	0,905	10,5	●
 Schnell	Waschen (45°C) Spülen Spülen (45°C)	$\frac{12 g}{1 \text{ Registerkarte}}$	30	0,584	10,3	○
 Glas	Vorwäsche Waschen (45°C) Spülen Spülen (55- 60°C) TROCKEN	$\frac{4/18g}{1 \text{ oder } 2 \text{ Tabs}}$	120	0,850- 0,925	13,9	●
 IntensiveCare+	Vorwäsche Waschen (72°C) Spülen Spülen (70-72°C) TROCKEN	$\frac{4/18g}{1 \text{ oder } 2 \text{ Tabs}}$	178	1,575- 1,605	13,9	●
 Maschinenpflege+	Waschen (72°C) Spülen Spülen(65-72°C) TROCKEN	$\frac{22g}{1 \text{ Registerkarte}}$	150	1,350- 1,455	10,8	●

● HINWEIS

ECO : Hinweis: Das ECO-Programm eignet sich zum Reinigen von normal verschmutztem Geschirr, ist für diesen Einsatzzweck das effizienteste Programm hinsichtlich des kombinierten Energie- und Wasserverbrauchs und dient der Beurteilung der Konformität mit der EU-Ökodesign-Gesetzgebung.

Vorbereiten und Einräumen von Geschirr

Erwägen Sie den Kauf von Utensilien, die als spülmaschinenfest gekennzeichnet sind. Wählen Sie für bestimmte Wäschestücke ein Programm mit möglichst niedriger Temperatur.

Um Schäden zu vermeiden, nehmen Sie Glas und Besteck nicht unmittelbar nach Programmende aus der Spülmaschine.

Zum Spülen des folgenden Bestecks/Geschirrs

Sind nicht geeignet

Besteck mit Holz-, Horn-Chinabesteck- oder Perlmuttergriffen

Kunststoffgegenstände, die nicht hitzebeständig sind

Älteres Besteck mit geklebten Teilen, die nicht temperaturbeständig sind

Verklebte Besteckteile oder Geschirr

Gegenstände aus Zinn oder Kupfer

Kristallglas

Stahlgegenstände, die rosten können

Holzplatten

Artikel aus Kunstfasern

DE

Sind nur bedingt geeignet

Einige Arten von Gläsern können nach einer großen Anzahl von Spülgängen matt werden. Silber- und Aluminiumbestandteile neigen dazu, sich während des Spülens zu verfärben. Glasierte Muster können verblassen, wenn sie häufig maschinell gespült werden.

Empfehlungen zum Beladen des Geschirrspülers

Größere Essensreste entfernen. Zum Aufweichen angebrannter Speisereste in Pfannen. Ein Abspülen des Geschirrs unter fließendem Wasser ist nicht erforderlich.

Damit Ihr Geschirrspüler die beste Leistung bringt, befolgen Sie diese Beladungsrichtlinien.

(Funktionen und Aussehen der Körbe und Besteckkörbe können je nach Modell unterschiedlich sein.)

Platzieren Sie die Gegenstände in der Spülmaschine wie folgt:

Les objets tels que les tasses, les verres, les casseroles, les poêles, etc. doivent être orientés vers le bas.

Gewölbte Gegenstände oder solche mit Vertiefungen sollten schräg geladen werden, damit Wasser ablaufen kann.

Alle Utensilien sind sicher gestapelt und können nicht umkippen.

Alle Geschirrteile sind so platziert, dass sich die Sprüharme während des Spülens frei drehen können.

Hohle Gegenstände wie Tassen, Gläser, Pfannen etc. sollten mit der Öffnung nach unten eingeräumt werden, damit sich kein Wasser im Behälter oder einem tiefen Sockel sammeln kann.

Geschirr und Besteckteile dürfen nicht ineinander liegen oder sich gegenseitig verdecken.

Um Beschädigungen zu vermeiden, sollten sich die Gläser nicht berühren.

Der obere Korb ist für empfindlicheres und leichteres Geschirr wie Gläser, Kaffee- und Teetassen vorgesehen.

Aufrecht gelagerte Messer mit langer Klinge stellen eine potenzielle Gefahr dar!

Lange und scharfe Besteckteile wie Tranchiermesser müssen waagrecht im Oberkorb platziert werden.

Bitte überladen Sie Ihren Geschirrspüler nicht. Dies ist wichtig für gute Ergebnisse und einen sinnvollen Energieverbrauch.

HINWEIS

Sehr kleine Teile sollten nicht in der Spülmaschine gewaschen werden, da sie leicht aus dem Korb fallen könnten.

Entnehmen des Geschirrs

Um zu verhindern, dass Wasser vom Oberkorb in den Unterkorb tropft, empfehlen wir, zuerst den Unterkorb und anschließend den Oberkorb zu leeren.

WARNUNG



Die Artikel werden heiß sein! Um Schäden zu vermeiden, nehmen Sie Glas und Besteck erst ca. 15 Minuten nach Programmende aus der Spülmaschine.

Oberkorb beladen

Der obere Korb ist für empfindlicheres und leichteres Geschirr wie Gläser, Kaffee- und Teetassen und Untertassen sowie Teller, kleine Schüsseln und flache Pfannen (sofern sie nicht zu schmutzig sind) vorgesehen.

Positionieren Sie Geschirr und Kochgeschirr so, dass es durch den Wasserstrahl nicht verschoben werden kann.

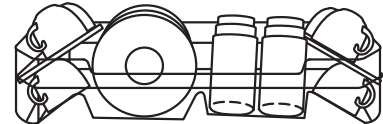

DE

Beladen des Unterkorbs

Wir empfehlen, große und schwer zu reinigende Gegenstände wie Töpfe, Pfannen, Deckel, Servierplatten und Schüsseln in den Unterkorb zu legen, wie in der Abbildung unten gezeigt.

Um die Drehung des oberen Sprüharms nicht zu blockieren, sollten Serviergeschirr und Deckel vorzugsweise seitlich auf den Körben platziert werden. Der empfohlene Maximaldurchmesser für Teller vor dem Waschmittelfach beträgt 19 cm, um das Öffnen des Fachs nicht zu behindern.

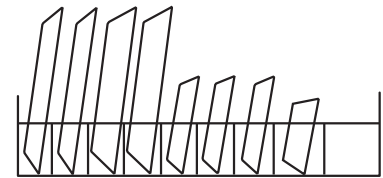

Beladen des Besteckkorbs

Besteck sollte im Besteckkorb getrennt voneinander in den richtigen Positionen platziert werden. Vermeiden Sie ein Ineinanderstapeln des Bestecks, um eine unzureichende Reinigungsleistung zu verhindern.

Beladen der Körbe gemäß EN60436:

Wenn Sie den Geschirrspüler voll beladen, tragen Sie zur Energie- und Wassereinsparung bei.

1. Oberer Korb:

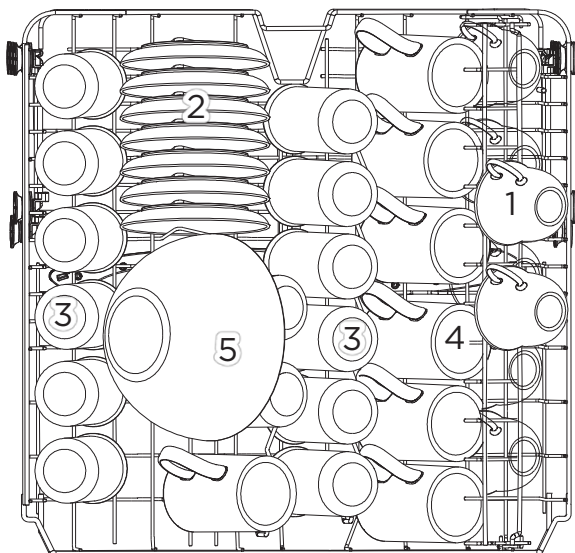

Nummer	Artikel
1	Tassen
2	Untertassen
3	Gläser
4	Tassen
5	Glasschale

DE

2. Unterer Korb:

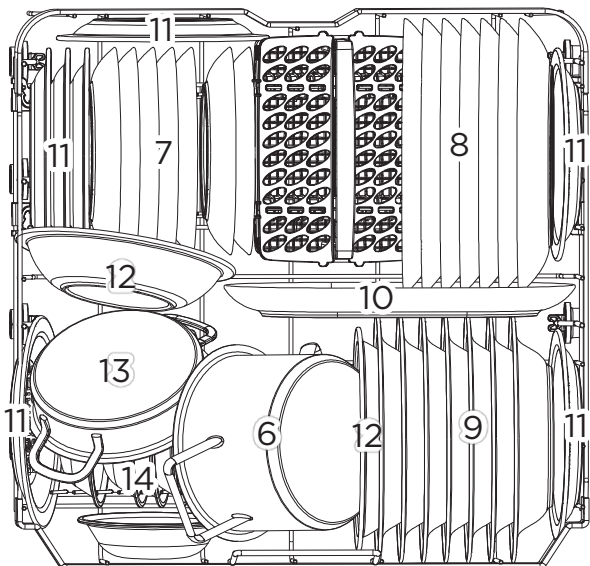

Nummer	Artikel
6	Kleiner Topf
7	Dessertteller
8	Speiseteller
9	Suppenteller
10	Ovale Platte
11	Dessertteller aus Melamin
12	Melaminschalen
13	Ofentopf
14	Dessertschalen

Tipps zur Korbeladung

Oberkorb verstellen

Die Höhe des oberen Korbes lässt sich leicht verstellen, um sowohl im oberen als auch im unteren Korb Platz für größeres Geschirr zu finden.

Um die Höhe des oberen Korbes einzustellen, gehen Sie folgendermaßen vor:

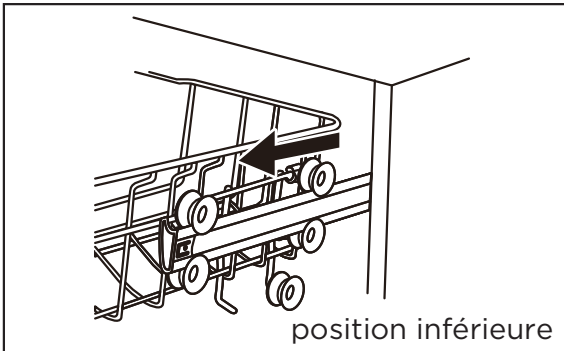

1. Ziehen Sie den Oberkorb heraus.

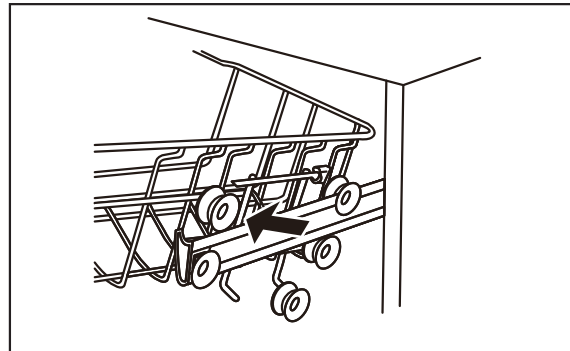

2. Entnehmen Sie den oberen Korb.

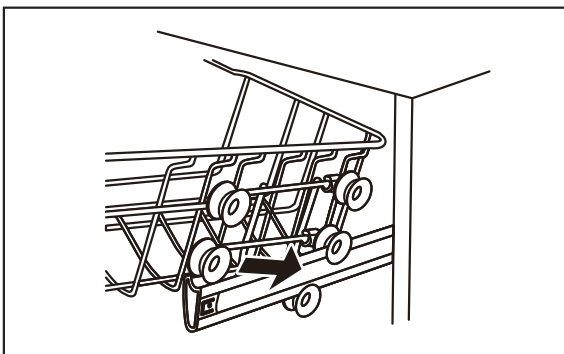

3. Befestigen Sie den Oberkorb wieder an den oberen oder unteren Rollen.

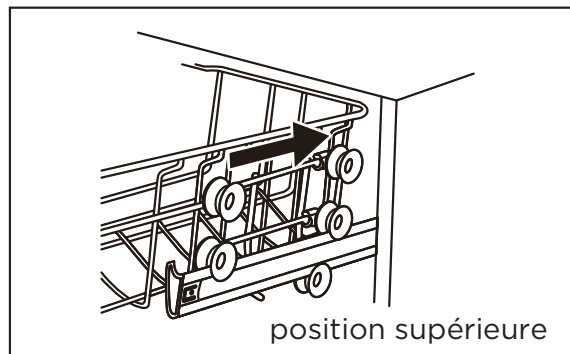

4. Oberkorb einschieben

Tassenablage zurückklappen

Um im oberen Korb Platz für größere Gegenstände zu schaffen, heben Sie die Tassenablage nach oben.

Daran können Sie dann die hohen Gläser anlehnen.

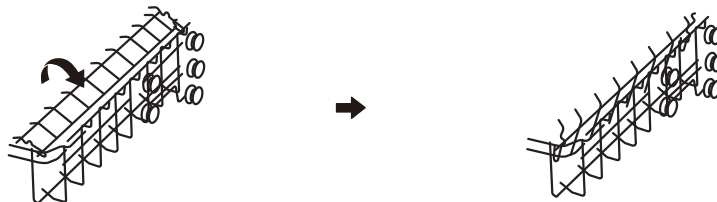

Regalböden zurückklappen

Die Spikes des Unterkorbes dienen zur Aufnahme von Tellern und einer Platte. Um mehr Platz für große Gegenstände zu schaffen, können sie abgesenkt werden.

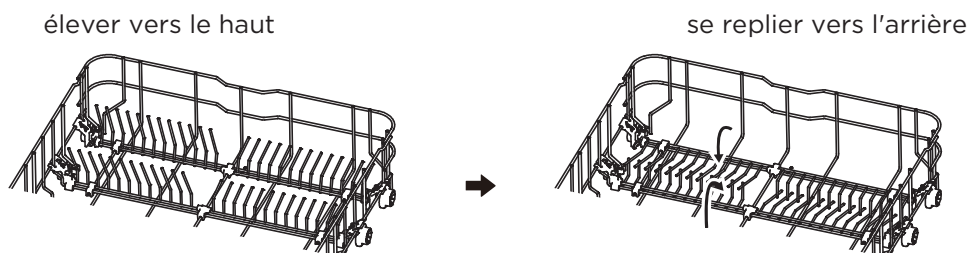

DE

Einfüllen des Salzes in den Enthärter

HINWEIS

Wenn Ihr Modell keinen Wasserenthärter hat, können Sie diesen Abschnitt überspringen. Verwenden Sie immer Geschirrspülsalz.

Die Wasserhärte ist von Ort zu Ort unterschiedlich. Bei Verwendung von hartem Wasser in der Spülmaschine bilden sich Ablagerungen auf Geschirr und Besteck. Das Gerät ist mit einem speziellen Enthärter ausgestattet, der mithilfe eines Salzbehälters Kalk und Mineralien aus dem Wasser entfernt.

Der Salzbehälter befindet sich unter dem Unterkorb und sollte wie folgt befüllt werden:

WARNUNG

Verwenden Sie ausschließlich Speisesalz für Geschirrspüler!

Jede andere Salzart, die nicht speziell für die Verwendung in Geschirrspülern vorgesehen ist, insbesondere Speisesalz, beschädigt den Wasserenthärter. Bei Schäden, die durch die Verwendung ungeeigneten Salzes entstehen, übernimmt der Hersteller keine Garantie und haftet nicht für daraus resultierende Schäden.

Füllen Sie Salz erst ein, bevor Sie einen Spülgang starten.

Dadurch wird verhindert, dass eventuell verschüttete Salzkörner oder Salzwasser längere Zeit auf dem Boden der Maschine verbleiben und Korrosion verursachen.

Zum Einfüllen des Geschirrspülsalzes gehen Sie bitte wie folgt vor:

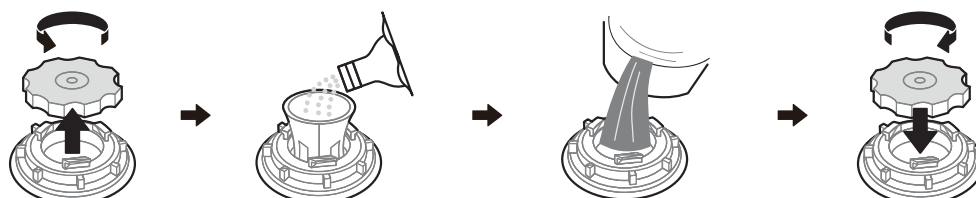

1. Nehmen Sie den Unterkorb heraus und schrauben Sie den Behälterdeckel ab.
2. Stecken Sie das Ende des Trichters (sofern mitgeliefert) in die Öffnung und schütten Sie ca. 1,5 kg Geschirrspülsalz hinein.
3. Füllen Sie den Salzbehälter bis zur Maximalgrenze mit Wasser. Es ist normal, dass eine kleine Menge Wasser aus dem Salzbehälter austritt.
4. Nach dem Befüllen des Behälters den Deckel wieder fest aufschrauben.
5. Die Salzwarnleuchte erlischt, nachdem der Salzbehälter mit Salz gefüllt wurde.
6. Unmittelbar nach dem Einfüllen des Salzes in den Salzbehälter sollte ein Spülprogramm gestartet werden (wir empfehlen die Verwendung eines Kurzprogramms). Andernfalls kann es zu einer Beschädigung des Filtersystems, der Pumpe oder anderer wichtiger Teile der Maschine durch das Salzwasser kommen. Die Garantie gilt nicht mehr.

HINWEIS

Erst wenn die Salzwarnleuchte im Bedienfeld aufleuchtet, muss der Salzbehälter nachgefüllt werden. Abhängig von der Löslichkeit des Salzes kann es sein, dass die Salzwarnleuchte weiterhin leuchtet, obwohl der Salzbehälter gefüllt ist.

Wenn im Bedienfeld keine Salzwarnleuchte aufleuchtet (bei einigen Modellen), können Sie anhand der durchgeführten Spülgänge Ihres Geschirrspülers abschätzen, wann Sie Salz in den Enthärter einfüllen müssen.

Wenn Salz verschüttet wurde, führen Sie ein Einweich- oder Schnellprogramm durch, um es zu entfernen.

DE

Wasserenthärter

Der Wasserenthärter muss manuell mit dem Wasserhärterregler eingestellt werden. Der Wasserenthärter dient dazu, Mineralien und Salze aus dem Wasser zu entfernen, die sich nachteilig oder negativ auf die Funktion des Geräts auswirken würden. Je mehr Mineralien vorhanden sind, desto härter ist Ihr Wasser. Der Enthärter sollte entsprechend der Wasserhärte in Ihrer Region eingestellt werden. Ihr örtlicher Wasserversorger kann Sie über die Wasserhärte in Ihrer Region informieren.

Salzverbrauch anpassen

Der Geschirrspüler ist so konzipiert, dass die Salzmenge je nach Härte des verwendeten Wassers angepasst werden kann. Dadurch soll die Salzzufuhr optimiert und individuell angepasst werden.

Befolgen Sie zur Anpassung Ihres Salzverbrauchs bitte die nachstehenden Schritte.

DE

1. Tür schließen, Gerät einschalten;
2. Drücken Sie innerhalb von 60 Sekunden nach dem Einschalten des Geräts die Programmtaste „>“ länger als 5 Sekunden, um in den Einstellmodus des Wasserenthärters zu gelangen.
3. Drücken Sie die Programmtaste „>“ erneut, um die richtige Einstellung entsprechend Ihrer örtlichen Wasserhärte auszuwählen. Die Einstellung ändert sich in der folgenden Reihenfolge: H3->H4->H5->H6->H1->H2->H3;
4. Ohne Bedienung innerhalb von 5 Sekunden oder durch Drücken der Power-Taste wird die Einrichtung abgeschlossen und der Einstellungsmodus verlassen.

WASSERHÄRTE				Wasserenthärterstufe	Die Regeneration erfolgt nach jedem X-Programmablauf ¹⁾	Salzverbrauch (Gramm/Zyklus)
Deutsche °dH	Französische °fH	Britische °Clarke	Mmol/l			
0-5	0-9	0-6	0-0,94	H1	Keine Regeneration	0
6-11	10-20	7-14	1,0-2,0	H2	10	9
12-17	21-30	15-21	2,1-3,0	H3	5	12
18-22	31-40	22-28	3,1-4,0	H4	3	20
23-34	41-60	29-42	4,1-6,0	H5	2	30
35-55	61-98	43-69	6,1-9,8	H6	1	60

1°dH=1,25 °Clarke=1,78) °fH=0,178mmol/l

Die Werkseinstellung: H3.

Im ECO-Programm: Jeder Spülgang mit Regenerationsvorgang verbraucht zusätzlich 3,0 Liter Wasser, der Energieverbrauch erhöht sich um 0,02 kWh und das Programm verlängert sich um 14 Minuten.

Alle Programme außer ECO Jeder Spülgang mit Regenerationsvorgang verbraucht zusätzlich 2,0 Liter Wasser, der Energieverbrauch erhöht sich um 0,02 kWh und das Programm verlängert sich um 4 Minuten.

Funktion des Klarspülers und des Reinigungsmittels

Der Klarspüler wird beim letzten Spülen freigesetzt und verhindert, dass sich auf Ihrem Geschirr Wassertropfen bilden, die Flecken und Streifen hinterlassen können. Außerdem verbessert es das Trocknen, indem es das Wasser vom Geschirr abperlen lässt. Ihr Geschirrspüler ist für die Verwendung von flüssigen Klarspülers ausgelegt.

⚠️ WARNUNG

Verwenden Sie ausschließlich Marken-Klarspüler für die Geschirrspülmaschine. Befüllen Sie den Klarspülerbehälter niemals mit anderen Substanzen (z. B. Geschirrspülmittel, flüssiges Reinigungsmittel). Dies würde das Gerät beschädigen.

Wann muss der Klarspüler nachgefüllt werden?

Wie oft der Spender nachgefüllt werden muss, hängt von der Spülhäufigkeit und der verwendeten Klarspülereinstellung ab.

Die Niedriger Klarspülerindikator () leuchtet, wenn mehr Klarspüler benötigt wird. Überfüllen Sie den Klarspülerspender nicht.

DE

Funktion des Reinigungsmittels

Die chemischen Inhaltsstoffe des Reinigungsmittels sind notwendig, um den gesamten Schmutz aus der Spülmaschine zu entfernen, zu zerkleinern und zu verteilen. Die meisten handelsüblichen Qualitätswaschmittel sind hierfür geeignet.

⚠️ WARNUNG

Richtige Verwendung von Waschmittel

Verwenden Sie nur spezielle Reinigungsmittel für Geschirrspüler. Halten Sie Ihr Waschmittel frisch und trocken.

Füllen Sie das Reinigungsmittel erst in den Spender, wenn Sie den Geschirrspüler starten möchten.



Geschirrspülmittel ist ätzend! Bewahren Sie Geschirrspülmittel außerhalb der Reichweite von Kindern auf.

Füllen Sie den Klarspülerbehälter

Der Klarspüler wird beim letzten Spülen freigesetzt und verhindert, dass sich auf Ihrem Geschirr Wassertropfen bilden, die Flecken und Streifen hinterlassen können. Außerdem verbessert es das Trocknen, indem es das Wasser vom Geschirr abperlen lässt. Ihr Geschirrspüler ist für die Verwendung von flüssigen Klarspülern ausgelegt.

1. Entfernen Sie die Kappe des Spülbehälters, indem Sie den Griff anheben.
2. Gießen Sie den Klarspüler in den Spender, achten Sie jedoch darauf, dass Sie ihn nicht überfüllen.

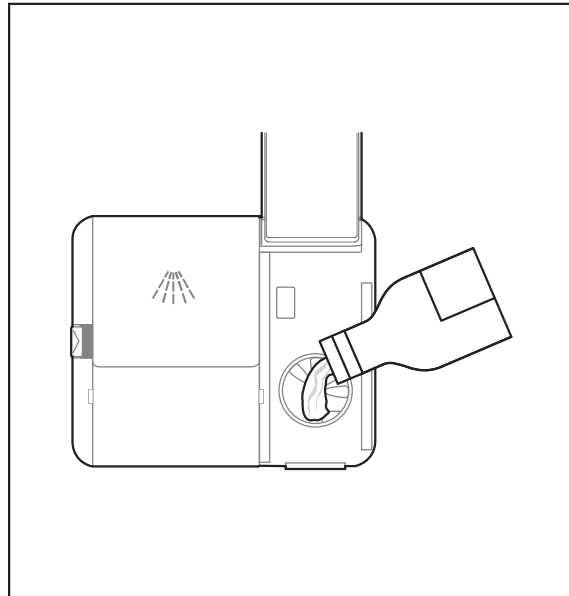
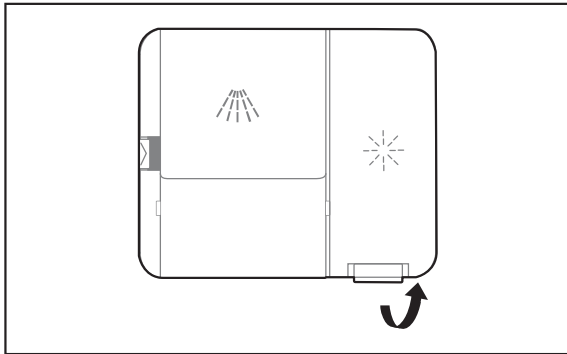

3. Schließen Sie schließlich die Kappe.

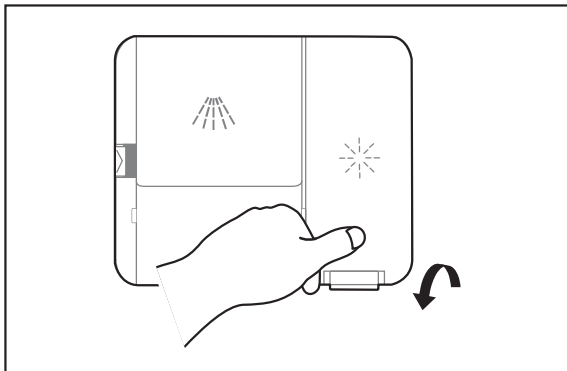

Einstellen des Klarspülerbehälters

Um eine bessere Trocknungsleistung bei begrenzter Klarspülermenge zu erreichen, ist der Geschirrspüler so konzipiert, dass er den Verbrauch je nach Benutzer anpasst. Befolgen Sie die folgenden Schritte.

1. Tür schließen, Gerät einschalten.
2. Drücken Sie innerhalb von 60 Sekunden nach dem Einschalten des Geräts die Programmtaste länger als 5 Sekunden und drücken Sie dann die Verzögerungstaste, um das eingestellte Modell aufzurufen. Die Klarspüleranzeige blinkt mit einer Frequenz von 1 Hz.
3. Drücken Sie die Programmtaste erneut, um das richtige Set entsprechend Ihren Nutzungsgewohnheiten auszuwählen. Die Einstellung ändert sich in der folgenden Reihenfolge:
d3->d4->d5->d6>d1->d2->d3.
Je höher die Zahl, desto mehr Klarspüler verbraucht der Geschirrspüler.
4. Ohne Betrieb in 5 Sekunden oder drücken Sie die Power-Taste, um die Einrichtung abzuschließen und den Einstellmodus zu verlassen. Die Werkseinstellung: d3

Füllen des Waschmittelbehälters

1. Öffnen Sie die Kappe, indem Sie den Entriegelungsriegel drücken.

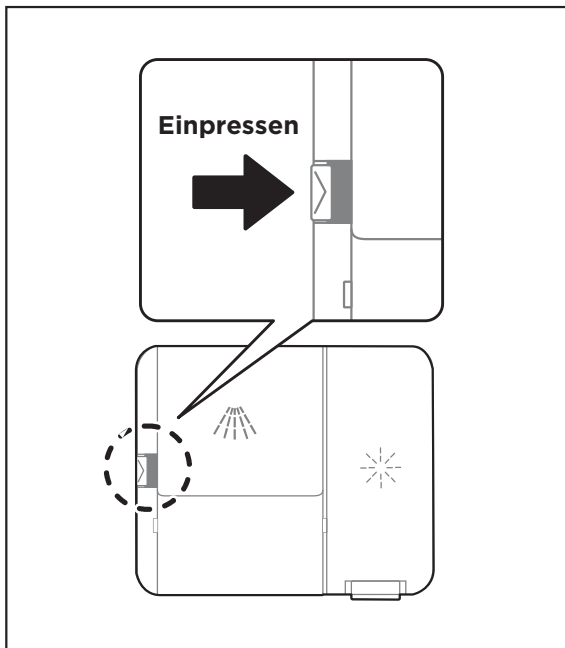

3. Schließen Sie die Klappe, indem Sie diese nach vorne schieben und anschließend nach unten drücken.

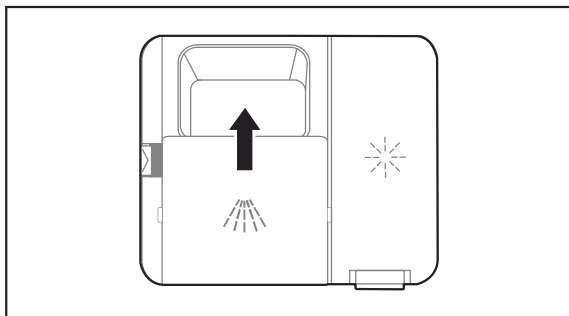

2. Geben Sie für den Hauptwaschgang Waschmittel in die größere Kammer (A). Für ein besseres Reinigungsergebnis, insbesondere bei stark verschmutzten Gegenständen, gießen Sie eine kleine Menge Reinigungsmittel auf die Tür. Das zusätzliche Waschmittel wird während der Vorwaschphase aktiviert.

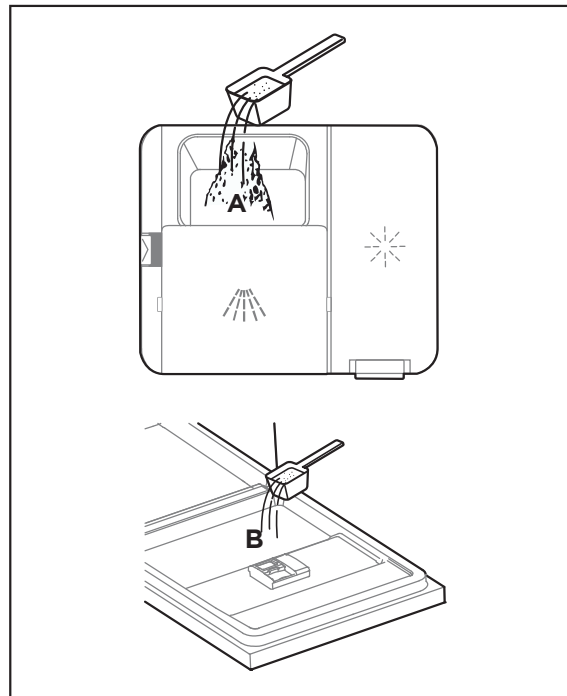

DE

● HINWEIS

Bitte beachten Sie die Herstellerempfehlungen auf der Waschmittelverpackung.

Energie sparen

1. Das Vorspülen von Geschirrtteilen führt zu erhöhtem Wasser- und Energieverbrauch und ist nicht zu empfehlen.
2. Das Spülen von Geschirr in einer Haushaltsgeschirrspülmaschine verbraucht in der Nutzungsphase in der Regel weniger Energie und Wasser als das Spülen von Hand, wenn die Haushaltsgeschirrspülmaschine vorschriftsmäßig benutzt wird.

Starten eines Programms

DE

1. Unteren und oberen Korb herausziehen, Geschirr einräumen und wieder zurückschieben. Es empfiehlt sich, zuerst den Unterkorb und dann den Oberkorb zu beladen.
2. Gießen Sie das Waschmittel hinein.
3. Stecken Sie den Stecker in die Steckdose. Die Stromversorgung finden Sie auf der letzten Seite „Produktdatenblatt“.
Stellen Sie sicher, dass die Wasserzufuhr mit vollem Druck aufgedreht ist.
4. Schließen Sie die Tür und drücken Sie die Einschalttaste.
5. Wählen Sie ein Programm. Die Antwortleuchte leuchtet auf. Drücken Sie dann die Start/Pause-Taste. Der Geschirrspüler beginnt nach einigen Sekunden mit dem Spülvorgang.

Ändern des Programms während des Zyklus

Ein Programmwechsel ist nur möglich, wenn das Programm erst kurze Zeit gelaufen ist, da sonst evtl. bereits Waschmittel freigegeben wurde oder die Waschlauge mit Waschmittel bereits abgepumpt ist. Wenn dies der Fall ist, muss der Geschirrspüler zurückgesetzt und der Reinigungsmittelbehälter neu befüllt werden. Um den Geschirrspüler zurückzusetzen, befolgen Sie die nachstehenden Anweisungen:

1. Drücken Sie die Start/Pause-Taste länger als 3 Sekunden, die Maschine befindet sich im Programmauswahlmodus.
2. Drücken Sie die Programmtaste „<“ oder „>“, um das gewünschte Programm auszuwählen.
3. Drücken Sie die Start/Pause-Taste, und der Geschirrspüler startet nach einigen Sekunden.

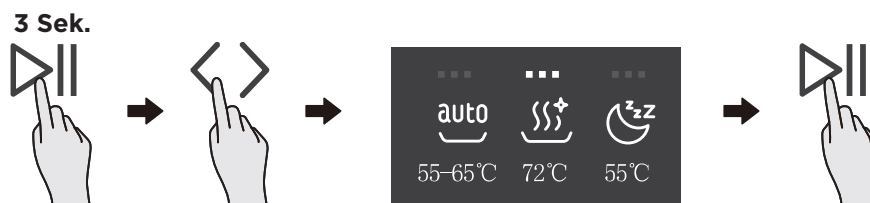

Vergessen, ein Gericht hinzuzufügen?

Ein vergessenes Geschirrstück kann jederzeit vor dem Öffnen des Spülmittelfachs hineingestellt werden. Befolgen Sie in diesem Fall die nachstehenden Anweisungen:

1. Drücken Sie die Start/Pause-Taste, um den Waschvorgang zu unterbrechen.
2. Nachdem die Sprüharms ihren Dienst eingestellt haben, können Sie die Tür komplett öffnen.
3. Fügen Sie das vergessene Geschirr hinzu.
4. Schließen Sie die Tür.
5. Drücken Sie die Start/Pause-Taste, die Spülmaschine wird nach 10 Sekunden weiterlaufen.

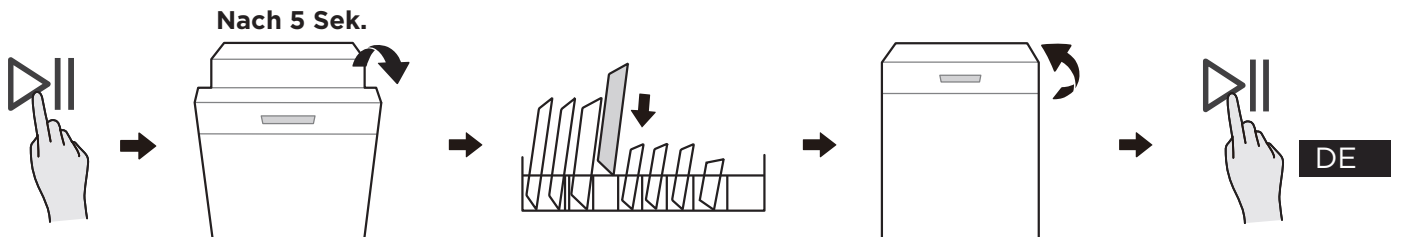

⚠️ WARNUNG

Es ist gefährlich, die Tür während des Waschgangs zu öffnen, da heißer Dampf zu Verbrühungen führen kann.

Wie verwendet man Ion Dishfresh?

Ion Dishfresh desinfiziert die Spülmaschine und hält sie außerdem geruchsfrei. Es kann einzeln oder während der gesamten Trocknungsphase eingesetzt werden.

1. Es funktioniert während der Trocknungsphase eines Zyklus. Sie müssen keine Einstellungen vornehmen – die Funktion Ion Dishfresh läuft während der gesamten Trocknungsphase eines Waschgangs automatisch, außer im Schnellprogramm.
2. Sie können die Ion Dishfresh-Funktion auch einzeln ausführen. Sie können die Zeit auf 30 Min., 45 Min. oder 60 Min. in der App oder am Geschirrspüler einstellen. Nach dem Einstellen der Uhrzeit leuchtet die entsprechende Anzeige auf dem Bedienfeld. Drücken Sie die Start/Pause-Taste, um es auszuführen.

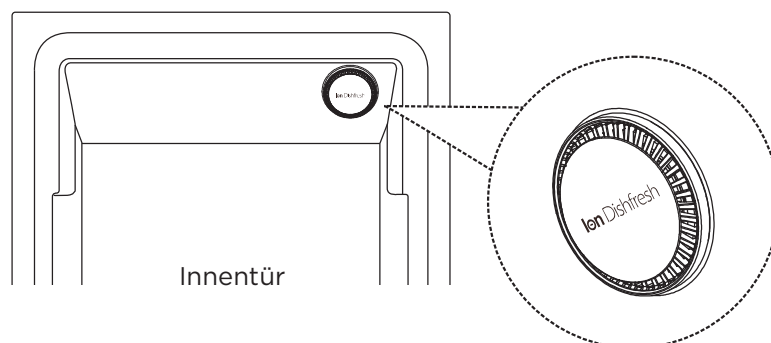

APP EINRICHTUNG UND BETRIEB

Wie man sich mit der SmartHome-APP verbindet

Bevor Sie beginnen, stellen Sie sicher, dass:

1. Ihr Smartphone mit dem drahtlosen Heimnetzwerk verbunden ist und Sie das Netzwerkpasswort kennen.
2. Sie sich in der Nähe der Geräte befinden.
3. Das 2,4-GHz-Band-Funksignal auf Ihrem drahtlosen Router aktiviert ist.
4. Schalten Sie Bluetooth auf Ihrem Mobiltelefon ein und erlauben Sie der APP, das intelligente Gerät in der Nähe zu entdecken.

DE

Laden Sie die SmartHome App herunter

Suchen Sie in einem App-Markt (Google Play Store, Apple App Store) nach **SmartHome*** und finden Sie die SmartHome-App. Laden Sie es herunter und installieren Sie es auf Ihrem Telefon. Sie können die App auch herunterladen, indem Sie den untenstehenden QR-Code scannen.



Registrieren und einloggen

Öffnen Sie die SmartHome-App und erstellen Sie ein neues Konto, um zu beginnen (Sie können sich auch über ein Drittanbieterkonto registrieren). Wenn Sie bereits ein bestehendes Konto haben, verwenden Sie das Konto, um sich einzuloggen.



Verbinden Sie Ihre Geräte mit SmartHome

- 1 Bitte stellen Sie sicher, dass Ihr Mobiltelefon mit einem drahtlosen Netzwerk verbunden ist. Falls nicht, gehen Sie zu den Einstellungen und aktivieren Sie drahtlose Netzwerke und Bluetooth.
- 2 Bitte schalten Sie Ihre Geräte ein.
- 3 Öffnen Sie die SmartHome-App auf Ihrem Telefon.

- 4 Wenn eine Nachricht „Intelligente Geräte in der Nähe entdeckt“ erscheint, klicken Sie, um hinzuzufügen.



- 5 Wenn keine Nachricht erscheint, wählen Sie „+“ auf der Seite und wählen Sie Ihr Gerät in der Liste der verfügbaren nahegelegenen Geräte aus. Falls Ihr Gerät nicht aufgeführt ist, fügen Sie Ihr Gerät bitte manuell nach Gerätekategorie und Gerätemodell hinzu.

- 6 Verbinden Sie Ihr Gerät gemäß den Anweisungen in der App mit dem drahtlosen Netzwerk. Falls die Verbindung fehlschlägt, folgen Sie bitte den Anweisungen der App, um mit dem Vorgang fortzufahren.



HINWEIS

1. Stellen Sie sicher, dass Ihre Geräte eingeschaltet sind.
2. Halten Sie Ihr Mobiltelefon nah genug an Ihrem Gerät, wenn Sie Ihr Gerät mit dem Netzwerk verbinden.
3. Verbinden Sie Ihr Mobiltelefon mit dem drahtlosen Netzwerk zu Hause und stellen Sie sicher, dass Sie das Passwort des drahtlosen Netzwerks kennen.
4. Überprüfen Sie, ob Ihr drahtloser Router das 2,4-GHz-Band unterstützt und schalten Sie es ein. Wenn Sie sich nicht sicher sind, ob der Router das 2,4-GHz-Band unterstützt, kontaktieren Sie bitte den Router-Hersteller.
5. Das Gerät kann nicht mit einem drahtlosen Netzwerk verbunden werden, das eine Authentifizierung erfordert, und es erscheint normalerweise in öffentlichen Bereichen wie Hotels, Restaurants usw. Bitte verbinden Sie sich mit einem drahtlosen Netzwerk, das keine Authentifizierung erfordert.
6. Schalten Sie die Funktion WLAN+ (Android) oder WLAN-Assistent (iOS) Ihres Mobiltelefons aus, wenn Sie Ihr Gerät mit dem Netzwerk verbinden.
7. Falls Ihr Gerät zuvor mit einem drahtlosen Netzwerk verbunden war, es jedoch neu verbunden werden muss, klicken Sie bitte auf „+“ auf der Startseite der App und fügen Sie Ihr Gerät erneut nach Geräteart und Modell gemäß den Anweisungen in der App hinzu.

REINIGUNG UND WARTUNG

Externe Pflege

Die Tür und die Türdichtung

Reinigen Sie die Türdichtungen regelmäßig mit einem weichen, feuchten Tuch, um Speisereste zu entfernen. Beim Beladen des Geschirrspülers können Speise- und Getränke-reste auf die Seiten der Geschirrspülertür tropfen. Diese Flächen liegen außerhalb des Spülraums und werden vom Wasser der Sprüharme nicht erreicht. Eventuelle Ablagerungen sollten vor dem Schließen der Tür abgewischt werden.

DE Das Bedienfeld

Wenn eine Reinigung erforderlich ist, sollte das Bedienfeld nur mit einem weichen, feuchten Tuch abgewischt werden.

⚠️ WARNUNG

Um das Eindringen von Wasser in das Türschloss und die elektrischen Komponenten zu vermeiden, verwenden Sie keinerlei Sprühreiniger.

Verwenden Sie auf den Außenflächen niemals Scheuermittel oder Topfreiniger, da diese die Oberfläche zerkratzen könnten. Einige Papiertücher können außerdem Kratzer oder Spuren auf der Oberfläche hinterlassen.

Interne Pflege

Filtersystem

Das Filtersystem im Spülraumboden hält groben Schmutz aus dem Spülvorgang zurück, auch Fremdkörper wie Zahnstocher oder Scherben. Der angesammelte grobe Schmutz kann zum Verstopfen der Filter führen. Kontrollieren Sie regelmäßig den Zustand der Filter, entfernen Sie vorsichtig Fremdkörper und reinigen Sie die Teile des Filtersystems bei Bedarf mit Wasser. Befolgen Sie die nachstehenden Schritte, um den Filter zu reinigen.

⚠️ WARNUNG

Die Bilder dienen nur als Referenz. Bei verschiedenen Modellen können das Filtersystem und die Sprüharme unterschiedlich sein.

1. Halten Sie den Grobfilter fest und drehen Sie ihn gegen den Uhrzeigersinn, um den Filter zu entriegeln. Heben Sie den Filter nach oben aus der Spülmaschine.
2. Der Feinfilter kann von der Unterseite der Filtereinheit abgezogen werden. Der Grobfilter kann vom Hauptfilter gelöst werden, indem die Laschen oben leicht gedrückt und dann weggezogen werden.

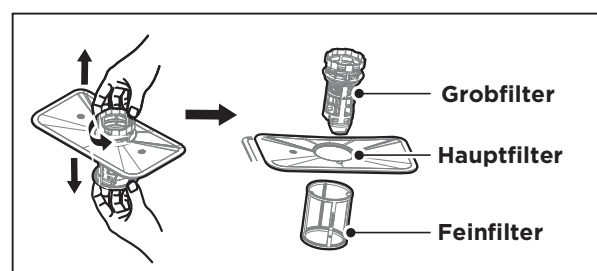
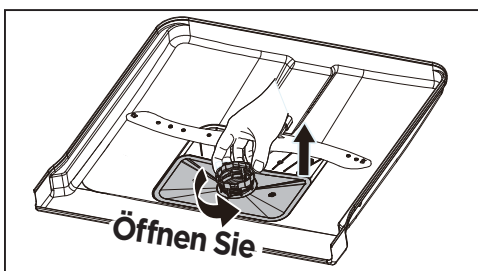

- Größere Speisereste können durch Ausspülen des Filters unter fließendem Wasser gereinigt werden. Für eine gründlichere Reinigung verwenden Sie eine weiche Reinigungsbürste.



- Bauen Sie die Filter in umgekehrter Reihenfolge der Demontage wieder zusammen, setzen Sie den Filtereinsatz wieder ein und drehen Sie ihn im Uhrzeigersinn bis zum Schließen-Pfeil.

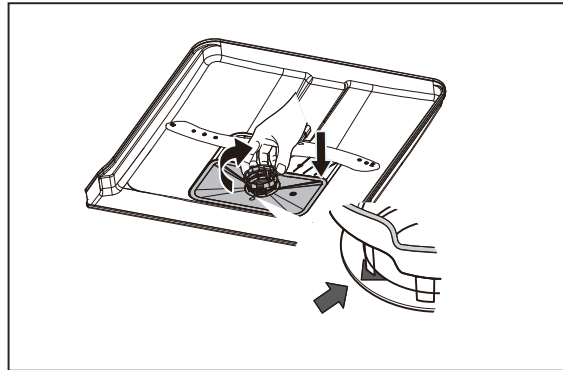

DE

⚠️ WARNUNG

Ziehen Sie die Filter nicht zu fest an. Setzen Sie die Filter wieder sicher in der richtigen Reihenfolge ein, da sonst grobe Verunreinigungen in das System gelangen und eine Verstopfung verursachen können.

Benutzen Sie den Geschirrspüler niemals ohne eingesetzte Filter. Ein unsachgemäßer Filterwechsel kann die Leistung des Geräts beeinträchtigen und zu Schäden an Geschirr und Besteck führen.

Sprüharme

Es ist notwendig, die Sprüharme regelmäßig zu reinigen, da Chemikalien in hartem Wasser die Düsen und Lager der Sprüharme verstopfen.

Um die Sprüharme zu reinigen, befolgen Sie die nachstehenden Anweisungen:

- Um den oberen Sprüharm zu entfernen, halten Sie die Mutter in der Mitte fest und drehen Sie den Sprüharm gegen den Uhrzeigersinn, um ihn zu entfernen.
- Um den unteren Sprüharm zu entfernen, ziehen Sie den Sprüharm nach oben heraus.

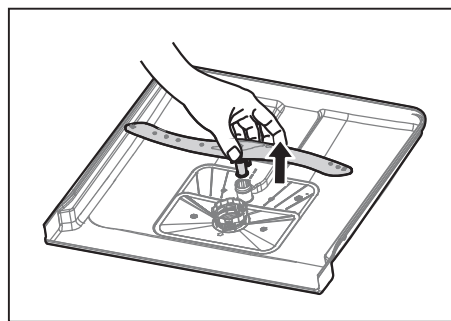
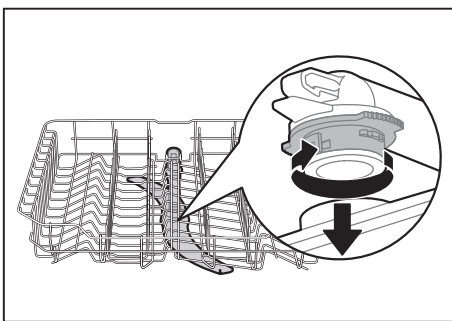

- Waschen Sie die Arme in warmem Seifenwasser und verwenden Sie eine weiche Bürste zum Reinigen der Düsen.

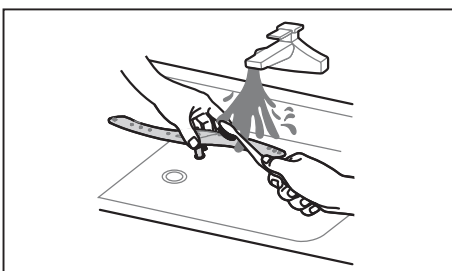

Pflege für den Geschirrspüler

Frostvorsorge

Bitte treffen Sie im Winter Frostschutzmaßnahmen an der Spülmaschine. Bitte gehen Sie nach jedem Waschgang wie folgt vor:

1. Unterbrechen Sie die Stromzufuhr zum Geschirrspüler an der Versorgungsquelle.
2. Drehen Sie die Wasserzufuhr ab und trennen Sie das Wasserzulaufrohr vom Wasserventil.
3. Lassen Sie das Wasser aus dem Zulaufrohr und dem Wasserventil ab. (Verwenden Sie einen Topf, um das Wasser aufzufangen)
4. Rebranchez le tuyau d'alimentation en eau à la vanne d'eau.
5. Entfernen Sie den Filter am Boden der Wanne und saugen Sie das Wasser im Sumpf mit einem Schwamm auf.

DE

Nach jedem Waschgang

Drehen Sie nach jedem Waschgang die Wasserzufuhr zum Gerät ab und lassen Sie die Tür eine Zeit lang leicht geöffnet, damit sich keine Feuchtigkeit und Gerüche im Gerät festsetzen.

Den Stecker entfernen

Vor der Reinigung und Wartung stets den Stecker aus der Steckdose ziehen.

Keine Lösungsmittel oder Scheuermittel

Verwenden Sie zum Reinigen der Außen- und Gummiteile des Geschirrspülers keine Lösungsmittel oder scheuernden Reinigungsmittel. Benutzen Sie ausschließlich ein Tuch und warmes Seifenwasser.

Um Flecken oder Verfärbungen von der Innenoberfläche zu entfernen, verwenden Sie ein mit Wasser und etwas Essig angefeuchtetes Tuch oder ein spezielles Reinigungsmittel für Geschirrspüler.

Bei längerem Nichtgebrauch

Es empfiehlt sich, einen Spülgang mit leerem Geschirrspüler durchzuführen, anschließend den Stecker aus der Steckdose zu ziehen, die Wasserzufuhr abzudrehen und die Gerätetür leicht geöffnet zu lassen. Dadurch wird die Lebensdauer der Türdichtungen verlängert und die Entstehung von Gerüchen im Gerät verhindert.

Gerät bewegen

Wenn das Gerät bewegt werden muss, versuchen Sie, es in der vertikalen Position zu halten. Wenn es unbedingt nötig ist, kann es auf den Rücken gelegt werden.

Dichtung

Zu den Ursachen für Geruchsbildung in der Spülmaschine zählen unter anderem Speisereste, die in den Dichtungen hängen bleiben. Dies lässt sich durch regelmäßiges Reinigen mit einem feuchten Schwamm verhindern.

FEHLERBEHEBUNG

Bevor Sie den Kundendienst anrufen

Durch die Durchsicht der Diagramme auf den folgenden Seiten können Sie sich möglicherweise einen Anruf beim Kundendienst ersparen.

Problem	Mögliche Ursache	Lösung
Geschirrspüler startet nicht	<ul style="list-style-type: none"> Sicherung durchgebrannt oder Schutzschalter ausgelöst. 	Ersetzen Sie die Sicherung oder setzen Sie den Schutzschalter zurück. Entfernen Sie alle anderen Geräte, die denselben Stromkreis wie der Geschirrspüler nutzen.
	<ul style="list-style-type: none"> Die Stromversorgung ist nicht eingeschaltet. 	Stellen Sie sicher, dass der Geschirrspüler eingeschaltet und die Tür fest geschlossen ist. Stellen Sie sicher, dass das Netzkabel richtig in die Steckdose eingesteckt ist.
	<ul style="list-style-type: none"> Der Wasserdruck ist niedrig 	Überprüfen Sie, ob die Wasserversorgung richtig angeschlossen und das Wasser aufgedreht ist.
	<ul style="list-style-type: none"> Tür der Geschirrspülmaschine nicht richtig geschlossen. 	Achten Sie darauf, die Tür richtig zu schließen und zu verriegeln.
Wasser wird nicht aus der Spülmaschine gepumpt	<ul style="list-style-type: none"> Verdreher oder eingeklemmter Ablaufschlauch. 	Überprüfen Sie den Ablaufschlauch.
	<ul style="list-style-type: none"> Filter verstopft. 	Überprüfen Sie das Filtersystem.
	<ul style="list-style-type: none"> Küchenspüle verstopft. 	Überprüfen Sie, ob das Wasser im Spülbecken gut abläuft. Wenn das Problem darin besteht, dass das Wasser am Spülbecken in der Küche nicht abläuft, benötigen Sie möglicherweise eher einen Klempner als einen Servicetechniker für Geschirrspüler.
Schaum in der Wanne	<ul style="list-style-type: none"> Falsches Waschmittel. 	Um Schaumbildung zu vermeiden, verwenden Sie ausschließlich spezielles Geschirrspülmittel. Wenn dies passiert, öffnen Sie die Spülmaschine und lassen Sie den Schaum verdunsten. 1 Liter kaltes Wasser hinzufügen zum Boden des Geschirrspülers. Schließen Sie die Tür des Geschirrspülers und wählen Sie dann einen beliebigen Spülgang aus. Zunächst pumpt der Geschirrspüler das Wasser ab. Öffnen Sie die Tür, nachdem der Abpumpvorgang abgeschlossen ist, und prüfen Sie, ob der Schaum verschwunden ist. Bei Bedarf wiederholen.
	<ul style="list-style-type: none"> Verschütteter Klarspüler. 	Wischen Sie verschütteten Klarspüler immer sofort auf.
Verfärbte Wannenninnenseite	<ul style="list-style-type: none"> Möglicherweise wurde Waschmittel mit Farbstoff verwendet. 	Achten Sie darauf, dass das Waschmittel keine Farbstoffe enthält.

DE

DE

Problem	Mögliche Ursache	Lösung
Es gibt Rostflecken auf Besteck	<ul style="list-style-type: none"> Die betroffenen Teile sind nicht korrosionsbeständig. 	Vermeiden Sie das Spülen in der Spülmaschine, wenn die Gegenstände nicht korrosionsbeständig sind.
	<ul style="list-style-type: none"> Nach Zugabe von Spülmaschinensalz wurde kein Programm ausgeführt. Es sind Salzreste in den Waschgang gelangt. 	Führen Sie nach der Salzzugabe immer ein Spülprogramm ohne Geschirr durch. Wählen Sie nach der Zugabe des Geschirrspülsalzes nicht die Turbofunktion (sofern vorhanden).
	<ul style="list-style-type: none"> Der Deckel des Weichspülers ist lose. 	Überprüfen Sie, ob der Deckel des Weichspülers sicher sitzt.
Klopfgeräusche in der Spülmaschine	<ul style="list-style-type: none"> Ein Sprüharm stößt gegen einen Gegenstand in einem Korb 	Unterbrechen Sie das Programm und ordnen Sie die Gegenstände, die den Sprüharm blockieren, neu an.
Klappergeräusche in der Spülmaschine	<ul style="list-style-type: none"> Geschirrtteile liegen lose in der Spülmaschine. 	Unterbrechen Sie das Programm und ordnen Sie die Geschirrtteile neu an.
Klopfgeräusche in den Wasserleitungen	<ul style="list-style-type: none"> Die Ursachen hierfür können in der bauseitigen Installation oder im Querschnitt der Rohrleitung liegen. 	Auf die Funktion des Geschirrspülers hat dies keinen Einfluss. Im Zweifelsfall wenden Sie sich an einen qualifizierten Klempner.
Das Geschirr ist nicht sauber	<ul style="list-style-type: none"> Das Geschirr wurde nicht richtig eingeräumt. Das Programm war nicht leistungsfähig genug. 	Siehe „Vorbereiten und Einräumen von Geschirr“. Wählen Sie ein intensiveres Programm.
	<ul style="list-style-type: none"> Es wurde nicht genügend Waschmittel dosiert. 	Verwenden Sie mehr Waschmittel oder wechseln Sie Ihr Waschmittel.
	<ul style="list-style-type: none"> Gegenstände blockieren die Bewegung der Sprüharme. 	Ordnen Sie die Gegenstände so an, dass sich der Sprüher frei drehen kann.
	<ul style="list-style-type: none"> Die Filterkombination ist unsauber oder nicht richtig im Spülraumboden eingesetzt. Dies kann dazu führen, dass die Düsen der Sprüharme verstopft werden. 	Reinigen Sie den Filter und/oder setzen Sie ihn richtig ein. Reinigen Sie die Düsen der Sprüharme.
Trübung auf Glaswaren.	<ul style="list-style-type: none"> Kombination aus weichem Wasser und zu viel Waschmittel. 	Verwenden Sie bei weichem Wasser weniger Spülmittel und wählen Sie einen kürzeren Spülgang, um das Glasgeschirr zu spülen und sauber zu bekommen.
Auf Geschirr und Gläsern bilden sich weiße Flecken.	<ul style="list-style-type: none"> In Gebieten mit hartem Wasser kann es zu Kalkablagerungen kommen. 	Überprüfen Sie die Einstellungen des Wasserenthärter oder den Füllstand des Salzbehälters.

Problem	Mögliche Ursache	Lösung
Schwarze oder graue Flecken auf dem Geschirr	<ul style="list-style-type: none"> Aluminiumgeschirr reibt sich am Geschirr 	Verwenden Sie ein mildes Scheuermittel, um diese Flecken zu entfernen.
Im Spender ist noch Waschmittel vorhanden	<ul style="list-style-type: none"> Geschirr verstopft Spülmittelspender 	Räumen Sie das Geschirr ordnungsgemäß ein.
Das Geschirr trocknet nicht	<ul style="list-style-type: none"> Unsachgemäße Beladung 	Tragen Sie bei Spülmittlrückständen auf dem Geschirr Handschuhe, um Hautreizungen zu vermeiden.
	<ul style="list-style-type: none"> Geschirr wird zu früh abgeräumt 	Räumen Sie Ihren Geschirrspüler nicht unmittelbar nach dem Spülen aus. Öffnen Sie die Tür leicht, damit der Dampf entweichen kann. Nehmen Sie das Geschirr heraus, bis die Innentemperatur eine zum Berühren sichere Temperatur erreicht hat. Um zu verhindern, dass Wasser aus dem oberen Korb tropft, muss zunächst der untere Korb entladen werden.
	<ul style="list-style-type: none"> Es wurde das falsche Programm ausgewählt. 	Bei einem Kurzprogramm ist die Waschttemperatur niedriger und die Reinigungsleistung nimmt ab. Wählen Sie ein Programm mit langer Waschzeit.
	<ul style="list-style-type: none"> Verwendung von Besteck mit minderwertiger Beschichtung. 	Bei diesen Artikeln ist die Wasserableitung schwieriger. Besteck oder Geschirr dieser Art sind nicht zum Spülen in der Spülmaschine geeignet.

DE

WARNUNG

Durch eine selbst durchgeführte oder von einem Nichtfachmann durchgeführte Reparatur kann die Sicherheit des Gerätebenutzers ernsthaft gefährdet werden und die Garantie beeinträchtigt werden.

Verfügbarkeit von Ersatzteilen

- Sieben Jahre nach der Markteinführung des letzten Exemplars dieses Modells: Motor, Umwälz- und Ablaufpumpe, Heizgeräte und Heizelemente, einschließlich Wärmepumpen (separat oder gebündelt), Rohrleitungen und zugehörige Geräte, einschließlich aller Schläuche, Ventile, Filter und Aquastops, Struktur- und Innenteile im Zusammenhang mit Türbaugruppen (separat oder gebündelt), Leiterplatten, elektronische Anzeigen, Druckschalter, Thermostate und Sensoren, Software und Firmware, einschließlich Reset-Software.
- Zehn Jahre nach der Markteinführung des letzten Exemplars dieses Modells: Türscharniere und -dichtungen, sonstige Dichtungen, Sprüharme, Ablauffilter, Innengestelle und Kunststoffperipheriegeräte wie Körbe und Deckel.

FEHLERCODES

Wenn eine Störung vorliegt, zeigt der Geschirrspüler einen Fehlercode an. In der folgenden Tabelle sind mögliche Fehlercodes und deren Ursachen aufgeführt.

Problem	Mögliche Ursache	Lösung
E1	<ul style="list-style-type: none">Längere Zulaufzeit.	Der Wasserhahn lässt sich nicht öffnen, die Wasserzufuhr ist eingeschränkt oder der Wasserdruck ist zu niedrig.
E3	<ul style="list-style-type: none">Die erforderliche Temperatur wird nicht erreicht.	Fehlfunktion des Heizelements.
E4	<ul style="list-style-type: none">Überlauf.	Einige Teile der Spülmaschine lecken.
E8	<ul style="list-style-type: none">Fehler in der Ausrichtung des Verteiler-Ventils.	Offener Stromkreis oder Bruch des Verteiler-Ventils.
Ed	<ul style="list-style-type: none">Kommunikationsfehler zwischen Hauptplatine und Anzeigeplatine.	Offener Stromkreis oder unterbrochene Verkabelung für die Kommunikation.

DE

WARNUNG

- Wenn es zu einem Überlauf kommt, drehen Sie die Hauptwasserzufuhr ab, bevor Sie den Kundendienst rufen.
- Befindet sich aufgrund einer Überfüllung oder eines kleinen Lecks Wasser in der Bodenwanne, muss dieses vor dem erneuten Starten des Geschirrspülers entfernt werden.
- Wenn ein Fehlercode angezeigt wird, der nicht gelöst werden kann, fordern Sie bitte professionelle Hilfe an.

MARKENZEICHEN, URHEBERRECHTE UND RECHTLICHER HINWEIS

 Le logo, les marques verbales, le nom commercial, l'habillage commercial et toutes les versions de ceux-ci sont des actifs précieux du groupe Midea et/ou de ses sociétés affiliées (« Midea »), dont Midea détient les marques commerciales, les droits d'auteur et autres droits de propriété intellectuelle, ainsi que tout le goodwill découlant de l'utilisation de toute partie d'une marque Midea. Die Verwendung des Midea-Markenzeichens zu kommerziellen Zwecken ohne die vorherige schriftliche Zustimmung von Midea kann eine Markenverletzung oder unlauteren Wettbewerb im Sinne der einschlägigen Gesetze darstellen.

DE

Dieses Handbuch wurde von Midea erstellt und Midea behält sich alle Urheberrechte daran vor. Kein Unternehmen oder Einzelperson darf dieses Handbuch ohne vorherige schriftliche Zustimmung von Midea insgesamt oder teilweise verwenden, vervielfältigen, ändern, verteilen oder mit anderen Produkten bündeln oder verkaufen.

Alle beschriebenen Funktionen und Anweisungen waren zum Zeitpunkt des Drucks dieses Handbuchs auf dem neuesten Stand. Das tatsächliche Produkt kann aufgrund verbesserter Funktionen und Designs jedoch variieren.

ENTSORGUNG UND RECYCLING

Wichtige Anweisungen für die Umwelt

Einhaltung der WEEE-Richtlinie und Entsorgung des Abfallprodukts:
Dieses Produkt entspricht der EU-WEEE-Richtlinie (2012/19/EU). Dieses Produkt trägt das Klassifikationssymbol für Elektro- und Elektronik-Altgeräte (WEEE).

Dieses Symbol gibt an, dass dieses Produkt am Ende seiner Nutzungsdauer nicht mit anderen Haushaltsabfällen entsorgt werden darf. Gebrauchte Geräte müssen zu offiziellen Sammelstellen für das Recycling von Elektro- und Elektronikgeräten zurückgebracht werden. Um diese Sammelsysteme zu finden, wenden Sie sich bitte an Ihre örtlichen Behörden oder den Händler, bei dem das Produkt gekauft wurde. Jeder Haushalt spielt eine wichtige Rolle bei der Wiedergewinnung und dem Recycling alter Geräte. Die ordnungsgemäße Entsorgung gebrauchter Geräte trägt dazu bei, potenziell negative Folgen für Umwelt und Gesundheit zu verhindern.

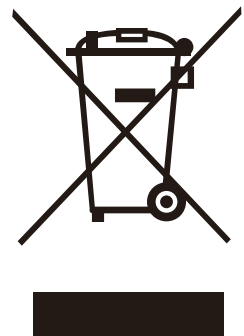

Einhaltung der RoHS-Richtlinie

Das von Ihnen gekaufte Produkt entspricht der EU-RoHS-Richtlinie (2011/65/EU). Es enthält keine schädlichen und verbotenen Materialien, die in der Richtlinie angegeben sind.

Verpackungsinformationen

Die Verpackungsmaterialien des Produkts werden aus recycelbaren Materialien in Übereinstimmung mit unseren nationalen Umweltvorschriften hergestellt. Bitte entsorgen Sie die Verpackungsmaterialien nicht zusammen mit dem Hausmüll oder anderen Abfällen. Bringen Sie sie zu den von den lokalen Behörden festgelegten Sammelstellen für Verpackungsmaterial.

DE

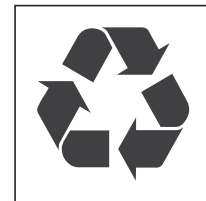

DATENSCHUTZHINWEIS

Für die Erbringung der mit dem Kunden vereinbarten Dienstleistungen, nous acceptons de respecter sans restriction toutes les stipulations de la législation applicable en matière de protection des données, conformément aux pays convenus dans lesquels les services au client seront fournis, ainsi que, le cas échéant, au Règlement Général sur la Protection des Données de l'EU (RGPD).

Im Allgemeinen erfolgt unsere Datenverarbeitung zur Erfüllung unserer vertraglichen Verpflichtungen Ihnen gegenüber und aus Gründen der Produktsicherheit, um Ihre Rechte im Zusammenhang mit Garantie- und Produktregistrierungsfragen zu wahren. In einigen Fällen, aber nur bei Gewährleistung eines angemessenen Datenschutzes, können personenbezogene Daten an Empfänger außerhalb des Europäischen Wirtschaftsraums übermittelt werden.

Weitere Informationen werden auf Anfrage bereitgestellt. Sie können unseren Datenschutzbeauftragten unter **MideaDPO@midea.com**. Um Ihre Rechte wie das Widerspruchsrecht gegen die Verarbeitung Ihrer personenbezogenen Daten für Direktmarketingzwecke auszuüben, kontaktieren Sie uns bitte unter **MideaDPO@midea.com**. Um weitere Informationen zu erhalten, folgen Sie bitte dem QR-Code.

Garantiebedingungen / Service

Wir gratulieren Ihnen zum neuen Gerät und wünschen Ihnen viel Freude daran. Sollten Sie dennoch einen Grund zur Reklamation erkennen, dann wenden Sie sich an unseren Service:

Midea Europe GmbH Ludwig-Erhard-Str. 14 65760 Eschborn	Phone: +49 6196-90 20 - 0 Fax: +49 6196-90 20 -120 Email: info-meg@midea.com Homepage: www.midea.com/de	Im Servicefall: Phone: +49 6196-90 20 - 0 Fax: +49 6196-90 20 -120 Email: service-meg@midea.com
Midea Electrics France 253 Rue Saint Honore, 75001 Paris	Phone: 04 42 97 07 26 Homepage: www.midea.com/fr Email: serviceclient_fr@midea.com	

Geben Sie im Fall einer Störung Ihre genaue Anschrift, Telefonnummer, Kaufvertragsnummer und Gerätetyp (vom Typenschild des Gerätes) an. Eine genaue Fehlerbeschreibung erspart Ihnen und uns Zeit und Geld. Bei besonderen Fragen sprechen Sie bitte mit der Kundendienstzentrale.

Bevor Sie den Service anfordern:

Kontrollieren Sie bitte, ob es sich nicht um einen Bedienungsfehler oder eine Ursache handelt, die mit der Funktion Ihres Gerätes nichts zu tun hat.

Bitte beachten Sie den Hinweis in der Bedienungsanleitung und prüfen Sie, ob:

- Der Netzstecker angeschlossen ist
- Der Netzstecker vielleicht beschädigt ist
- Strom vorhanden ist

Garantiebedingungen

Dieses Gerät wurde nach den modernsten Methoden hergestellt und geprüft. Der Hersteller leistet unabhängig von der gesetzlichen Gewährleistungspflicht des Verkäufers/Händlers für die Dauer von **24** Monaten, geltend vom Tag des Kaufes, Garantie für einwandfreies Material und fehlerfreie Fertigung. Dieses Gerät ist nicht für den gewerblichen Gebrauch zugelassen/geeignet.

Der Garantieanspruch erlischt bei Eingreifen durch den Käufer oder Dritter. Schäden, die durch unsachgemäße Behandlung oder Bedienung, durch falsches Aufstellen oder Aufbewahrung, durch unsachgemäße/n Installation oder Anschluss, sowie durch höhere Gewalt oder sonstige äußere Einflüsse entstehen, fallen nicht unter die Garantieleistung.

Wir behalten uns vor, bei Reklamation die defekten Teile auszubessern, zu ersetzen oder das Gerät auszutauschen. Ausgetauschte Teile und Geräte gehen in unser Eigentum über.

Nur wenn durch Nachbesserung/en oder Umtausch des Gerätes die herstellerseitig vorgesehene Nutzung endgültig nicht zu erreichen sein sollte, kann der Käufer aus Gewährleistung innerhalb von 6 Monaten, geltend ab Tag des Kaufes, eine Herabsetzung des Kaufpreises oder die Aufhebung des Kaufvertrages verlangen.

Schadenersatzansprüche, auch hinsichtlich von Folgeschäden, sind, soweit sie nicht auf Vorsatz oder grober Fahrlässigkeit beruhen, ausgeschlossen.

Der Garantieanspruch ist vom Käufer, durch Vorlage der Kaufquittung, nachzuweisen.

GARANTIEKARTE

Garantieschein

Produktinformationen		Kundeninformationen	
Produktbezeichnung		Vollständiger Name	
Marke		Telefon	
Modellnr.		E-Mail	
Serienr.		Adresse (Straße, Ort, Bundesland, Postleitzahl, Land)	
Name des Händlers			
Rechnungsnr.			
Kaufdatum	(MM, TT, JJJJ)	(fügen Sie hier den Strichcode des Produkts ein)	
Ablaufdatum der Garantie	(MM, TT, JJJJ)		

Kaufnachweis
(Quittung hier anhängen)

Beschreibung des Problems

Reparaturprotokoll			
Punkt 1	(Details)	(Datum)	(Name des Kundendienstes)
Punkt 2	(Details)	(Datum)	(Name des Kundendienstes)
Punkt 3	(Details)	(Datum)	(Name des Kundendienstes)

Kundendienst Telefon: _____ Kundendienst E-Mail: _____ Kundendienst Zeiten: _____
Kundendienst Adresse: _____

Midea

make yourself at home



www.midea.com

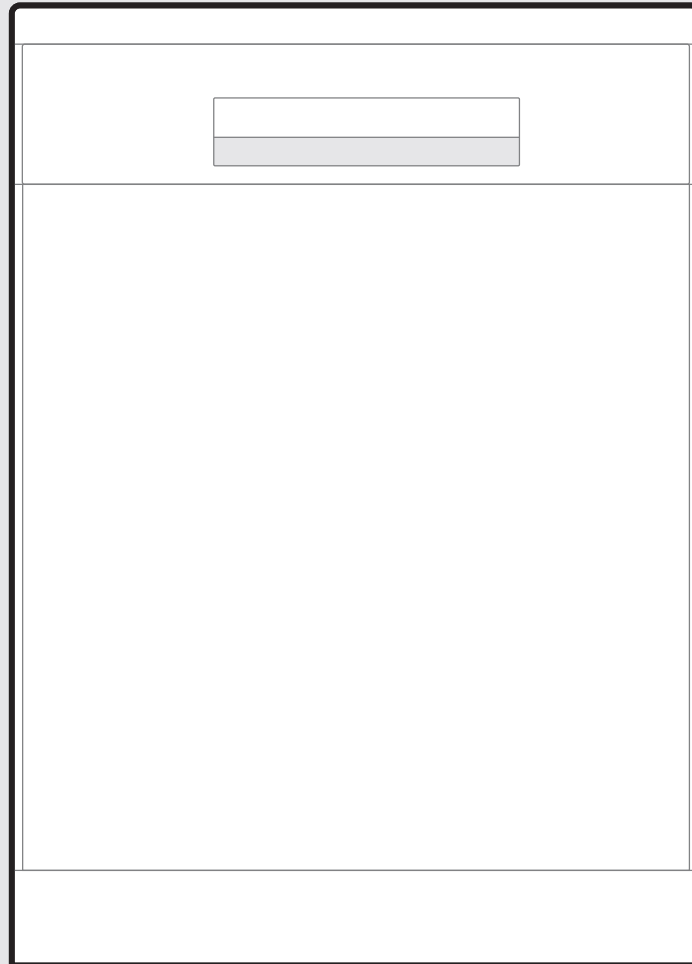

Lave-vaisselle



SmartHome



Téléchargez
l'application et
activez le produit

MANUEL D'UTILISATION

MDWES1433DSS-RB

Avis d'avertissement : Avant d'utiliser ce produit, veuillez lire attentivement ce manuel et le conserver pour référence ultérieure.

La conception et les spécifications peuvent être modifiées sans préavis pour améliorer le produit. Consultez votre revendeur ou fabricant pour plus de détails.

Le diagramme ci-dessus est uniquement à titre de référence. Veuillez considérer l'apparence du produit réel comme standard.

LETTRE DE REMERCIEMENTS

Merci d'avoir choisi Midea ! Avant d'utiliser votre nouveau produit Midea, veuillez lire attentivement ce manuel pour vous assurer que vous savez comment utiliser les fonctionnalités et les fonctions offertes par votre nouvel appareil en toute sécurité.

SOMMAIRE

FR

LETTRE DE REMERCIEMENTS	01
CONSIGNES DE SÉCURITÉ	02
SPÉCIFICATIONS	08
APERÇU DU PRODUIT	10
GUIDE DE DÉMARRAGE RAPIDE	11
INSTALLATION DU PRODUIT	12
INSTRUCTIONS D'OPÉRATION	18
CONFIGURATION ET FONCTIONNEMENT DE L'APP	35
NETTOYAGE ET ENTRETIEN	37
DÉPANNAGE	40
MARQUES DÉPOSÉES, DROITS D'AUTEUR ET MENTIONS LÉGALES	44
ÉLIMINATION ET RECYCLAGE	44
AVIS DE PROTECTION DES DONNÉES	45

CONSIGNES DE SÉCURITÉ

Utilisation prévue

- Les consignes de sécurité suivantes visent à prévenir les risques ou dommages imprévus résultant d'une utilisation dangereuse ou incorrecte de l'appareil. Veuillez vérifier l'emballage et l'appareil à l'arrivée pour vous assurer que tout est intact afin de garantir un fonctionnement sûr. Si vous constatez des dommages, veuillez contacter le revendeur ou le distributeur.
- Veuillez noter que les modifications ou altérations de l'appareil ne sont pas autorisées pour votre sécurité. Une utilisation non conforme peut entraîner des dangers et la perte des droits à la garantie.

FR

Explication des symboles



Danger

Ce symbole indique qu'il existe des dangers pour la vie et la santé des personnes en raison de gaz extrêmement inflammable.



Avertissement de tension électrique

Ce symbole indique qu'il existe un danger pour la vie et la santé des personnes en raison de la tension électrique.



Avertissement

Le mot d'avertissement indique un danger présentant un niveau de risque moyen qui, s'il n'est pas évité, peut entraîner la mort ou des blessures graves.

Prudence



Le mot d'avertissement indique un danger présentant un faible degré de risque qui, s'il n'est pas évité, peut entraîner des blessures mineures ou modérées.

Attention



Le mot d'avertissement indique une information importante (par exemple, des dommages matériels), mais pas un danger.

Respecter les instructions



Ce symbole indique qu'un technicien de service doit utiliser et entretenir cet appareil uniquement conformément aux instructions d'utilisation.

Lisez soigneusement et attentivement ce mode d'emploi avant d'utiliser/de mettre en service l'appareil et conservez-le à proximité immédiate du lieu d'installation ou de l'appareil pour une utilisation ultérieure !

 **DANGER: Risque d'Incendie/Matériaux inflammables**

FR

- **Lorsque vous utilisez votre lave-vaisselle, suivez les précautions énumérées ci-dessous :**
- L'installation et la réparation ne peuvent être effectuées que par un technicien qualifié.
- Cet appareil est destiné à être utilisé dans des applications domestiques et similaires telles que :
 - espaces cuisines du personnel dans les magasins, bureaux et autres environnements de travail ;
 - maisons de ferme ;
 - par les clients des hôtels, motels et autres environnements de type résidentiel ;
 - environnements de type chambres d'hôtes.
- Cet appareil peut être utilisé par des enfants âgés de 8 ans et plus et par des personnes ayant des capacités physiques, sensorielles ou mentales réduites ou manquant d'expérience et de connaissances, à moins qu'elles ne soient supervisées ou aient reçu des instructions concernant l'utilisation de l'appareil de manière sûre et aient compris les dangers encourus.
- Les enfants ne doivent pas jouer avec l'appareil. Le nettoyage et l'entretien ne doivent pas être effectués par des enfants sans surveillance. (Pour EN60335-1)
- Cet appareil n'est pas destiné à être utilisé par des personnes (y compris des enfants) ayant des capacités physiques, sensorielles ou mentales réduites, ou manquant d'expérience et de connaissances, à moins qu'elles ne soient supervisées ou aient reçu des concernant l'utilisation de l'appareil par une personne responsable de leur sécurité. (Pour IEC60335-1)
- Le matériau d'emballage peut être dangereux pour les enfants !
- Les enfants doivent être surveillés pour s'assurer qu'ils ne jouent pas avec l'appareil.
Cet appareil est destiné à un usage domestique intérieur uniquement.

Pour éviter tout risque de choc électrique, n'immergez pas l'appareil, le cordon ou la fiche dans l'eau ou tout autre liquide.

- Veuillez débrancher l'appareil avant de le nettoyer et de l'entretenir. Utilisez un chiffon doux imbibé de savon doux, puis utilisez un chiffon sec pour l'essuyer à nouveau.
- Si le cordon d'alimentation est endommagé, il doit être remplacé par le fabricant, le centre de service agréé ou un personnel qualifié similaire afin d'éviter tout danger.

FR

Instructions de mise à la terre

- Cet appareil doit être relié à la terre. En cas de dysfonctionnement ou de panne, la mise à la terre réduira le risque de choc électrique en fournissant un chemin de moindre résistance au courant électrique. Cet appareil est équipé d'une fiche avec conducteur de terre.
- La fiche doit être branchée dans une prise appropriée, installée et mise à la terre conformément à tous les codes et règlements locaux.
- Les prises multiprises sont interdites.
- Une connexion incorrecte du conducteur de terre de l'équipement peut entraîner un risque de choc électrique.
- Vérifier avec un électricien ou un personnel de service qualifié si vous avez des doutes quant à savoir si l'appareil est correctement mis à la terre.
- Ne modifiez pas la fiche fournie avec l'appareil si elle ne correspond pas à la prise.
- Faites installer une prise électrique appropriée par un électricien qualifié.
- Ne vous appuyez pas, ne vous asseyez pas, ne montez pas sur la porte ou le panier du lave-vaisselle.
- N'utilisez pas votre lave-vaisselle sauf si tous les panneaux de protection sont correctement en place.
- Ouvrez la porte très prudemment si le lave-vaisselle est en fonctionnement, il existe un risque de projection d'eau.

- Ne placez pas d'objets lourds et ne vous tenez pas debout sur la porte lorsqu'elle est ouverte. L'appareil pourrait basculer vers l'avant.
- Lors du chargement des articles à laver :
 - 1) Placez les articles pointus de manière à ce qu'ils ne risquent pas d'endommager le joint d'étanchéité de la porte ;
 - 2) Avertissement : Les couteaux et autres ustensiles avec des bouts pointus doivent être chargés dans le panier avec leurs lames pointant vers le bas ou placés en position horizontale.
- Certains détergents pour lave-vaisselle ont une forte teneur alcaline. Ils peuvent être extrêmement nocifs en cas d'ingestion. Évitez tout contact avec la peau et les yeux et ne laissez pas les enfants s'approcher du lave-vaisselle lorsque la porte est ouverte.
- Vérifiez qu'il n'y a pas de résidus de détergent après la fin du cycle de lavage.
- Ne lavez pas les articles en plastique à moins qu'ils ne portent la mention « lavable au lave-vaisselle » ou l'équivalent.
- Pour les articles en plastique non marqués, consultez les recommandations du fabricant.
- Utilisez uniquement des détergents et des agents de rinçage recommandés pour une utilisation dans un lave-vaisselle automatique.
- N'utilisez jamais de savon, de détergent à lessive ou de détergent pour le lavage des mains dans votre lave-vaisselle.
- La porte ne doit pas être laissée ouverte, car cela pourrait augmenter le risque de trébuchement.
- Lors de l'installation, le cordon d'alimentation ne doit pas être plié ou aplati de manière excessive ou dangereuse.
- Ne modifiez pas les commandes.
- L'appareil doit être raccordé au robinet d'eau principal à l'aide de nouveaux tuyaux. Les anciens ensembles ne doivent pas être réutilisés.

- Pour économiser de l'énergie, en mode veille, l'appareil s'éteint automatiquement après 15 minutes sans aucune interaction de l'utilisateur.
- Le nombre maximum de couverts à laver est de 14.
- La pression d'entrée d'eau maximale autorisée est de 1,0 MPa.
- La pression d'entrée d'eau minimale autorisée est de 0,04 MPa.

FR

Élimination

- Pour éliminer l'emballage et l'appareil usagé, veuillez vous rendre dans un centre de recyclage. Coupez donc le câble d'alimentation et rendez le dispositif de fermeture de porte inutilisable.
- Les emballages en carton sont fabriqués à partir de papier recyclé et doivent être jetés dans la collecte des vieux papiers pour être recyclés.
- En veillant à ce que ce produit soit éliminé correctement, vous contribuerez à prévenir les conséquences négatives potentielles pour l'environnement et la santé humaine, qui pourraient autrement être causées par une gestion inappropriée des déchets de ce produit.
- Pour des informations plus détaillées sur le recyclage de ce produit, veuillez contacter votre mairie et votre service d'élimination des déchets ménagers.
- **ÉLIMINATION : Ne jetez pas ce produit avec les déchets municipaux non triés. La collecte de ces déchets séparément en vue d'un traitement spécial est nécessaire.**

SPÉCIFICATIONS

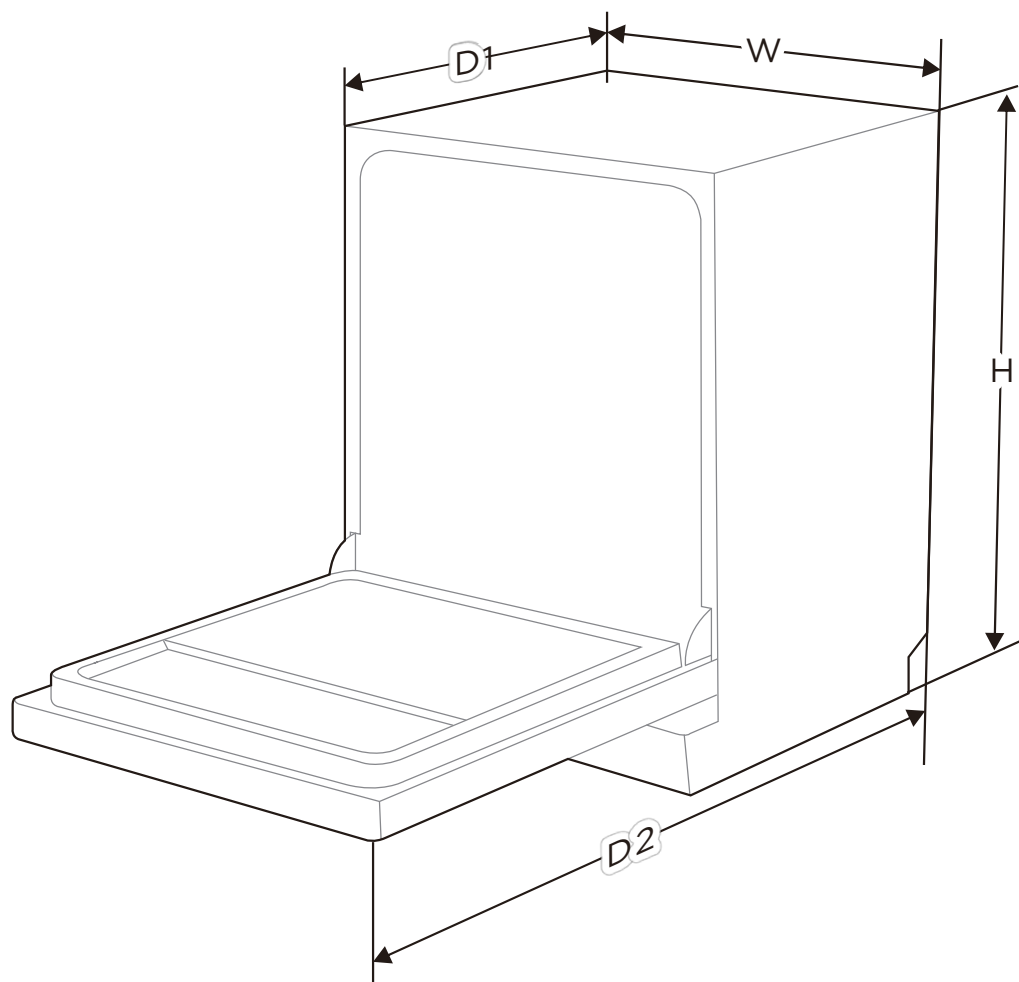

FR

Hauteur (H)	815 mm
Largeur (L)	600 mm
Profondeur (D1)	570 mm (avec la porte fermée)
Profondeur (D2)	1150 mm (avec la porte ouverte à 90°)

Fiche d'information sur le produit (EN60436)

Nom ou marque commerciale du fournisseur : MIDEA

Adresse du fournisseur ^(b): Ludwig-Erhard-Straße 14 - 65760 Eschborn, Deutschland

Identifiant du modèle : MDWES1433DSS-RB

Paramètres généraux du produit :

Paramètre	Valeur	Paramètre	Valeur	
FR Capacité nominale ^(a) (cvt)	14	Dimensions en cm	Hauteur	82
			Largeur	60
			Profondeur	57
EEI ^(a)	37,9	Classe d'efficacité énergétique ^(a)	B ^(c)	
Indice de performance de nettoyage ^(a)	1,125	Indice de performance de séchage (a)	1,065	
Consommation d'énergie en kWh [par cycle], basée sur le programme Eco utilisant un remplissage d'eau froide. La consommation énergétique réelle dépendra de la manière dont l'appareil est utilisé.	0,645	Consommation d'eau en litres [par cycle], basée sur le programme éco. La consommation d'eau réelle dépend de la manière dont l'appareil est utilisé et de la dureté de l'eau.	10,0	
Durée du programme ^(a) (h:min)	4:15	Type	semi-encodé	
Émissions de bruit acoustique aérien ^(a) (dB(A) ref. 1 pW)	42	Classe d'émission de bruit acoustique aérien ^(a)	B ^(c)	
Mode Arrêt (W)	N/A	Mode veille (W)	0,49	
Départ différé (W)(si applicable)	3,99	Veille en réseau (W) (le cas échéant)	1,99	

Durée minimale de la garantie offerte par le fournisseur ^(b): 24 Mois

Informations Complémentaires:

Lien Web vers le site Web du fournisseur, où se trouvent les informations du point 6 de l'Annexe II du Règlement (EU) 2019/2022 de la Commission ⁽¹⁾ ^(b) :

(a) pour le programme éco.

(b) les modifications apportées à ces éléments ne sont pas considérées comme pertinentes aux fins du paragraphe 4 de l'Article 4 du Règlement (EU) 2017/1369.

(c) si la base de données des produits génère automatiquement le contenu définitif de cette cellule, le fournisseur ne doit pas saisir ces données.

(d) Règlement (EU) 2019/2022 de la Commission du 1er octobre 2019 établissant des exigences en matière d'écoconception applicables aux lave-vaisselle ménagers conformément à la directive 2009/125/EC du Parlement européen et du Conseil modifiant le règlement (EC) n° 1275/2008 de la Commission et abrogeant le Règlement (EU) n° 1016/2010 de la Commission (voir page 267 du présent Journal Officiel).

APERÇU DU PRODUIT

Produit

● IMPORTANT

Pour obtenir les meilleures performances de votre lave-vaisselle, lisez toutes les instructions d'utilisation avant de l'utiliser pour la première fois.

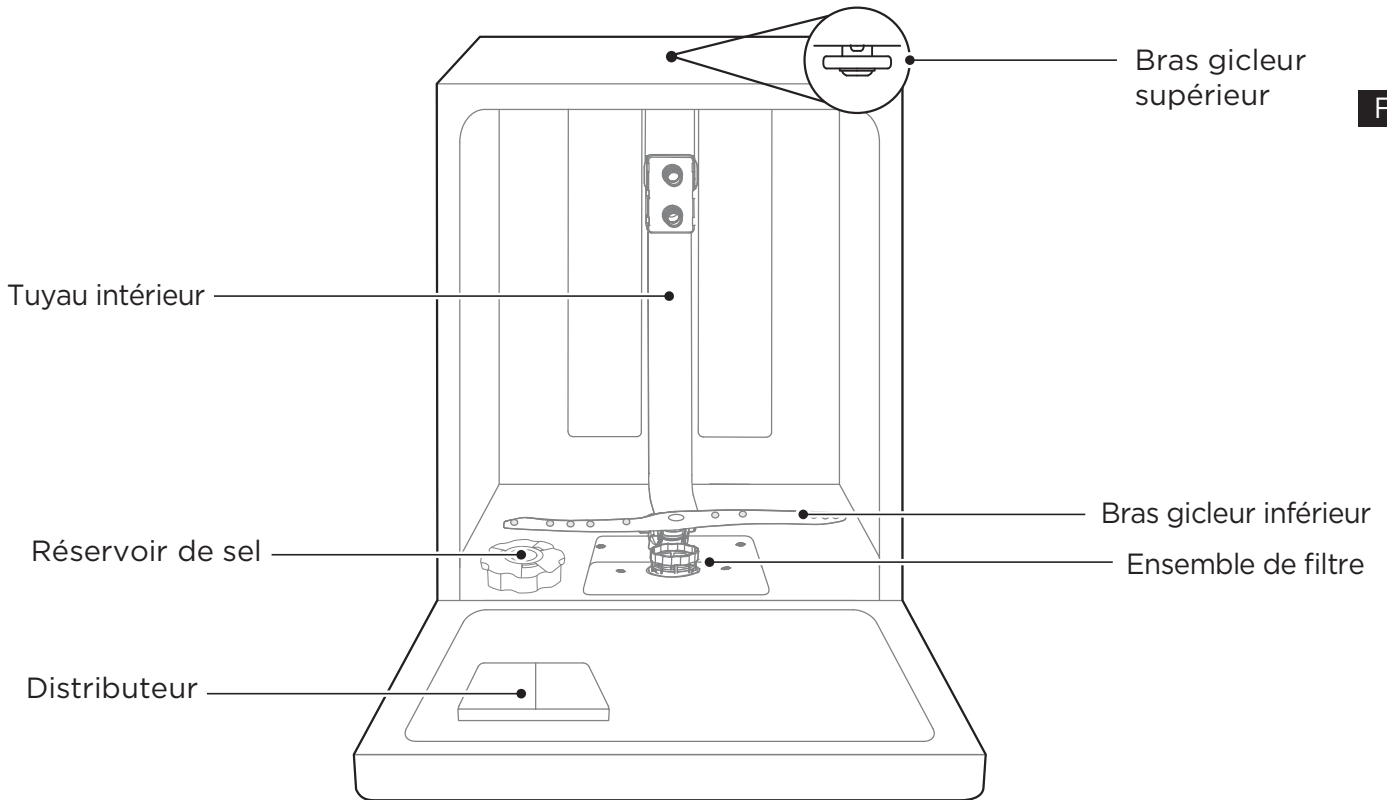

FR

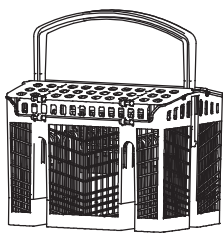

Support à couverts

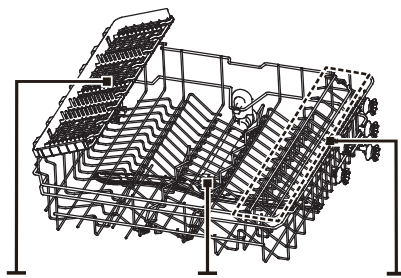

Panier supérieur

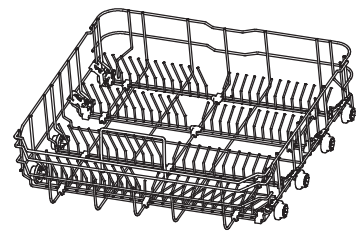

Panier inférieur

● Les images sont uniquement à titre de référence, différents modèles peuvent être différents.

GUIDE DE DÉMARRAGE RAPIDE

Veillez lire le contenu correspondant dans le manuel d'instructions pour une méthode de fonctionnement détaillée.

1. Installer le lave-vaisselle

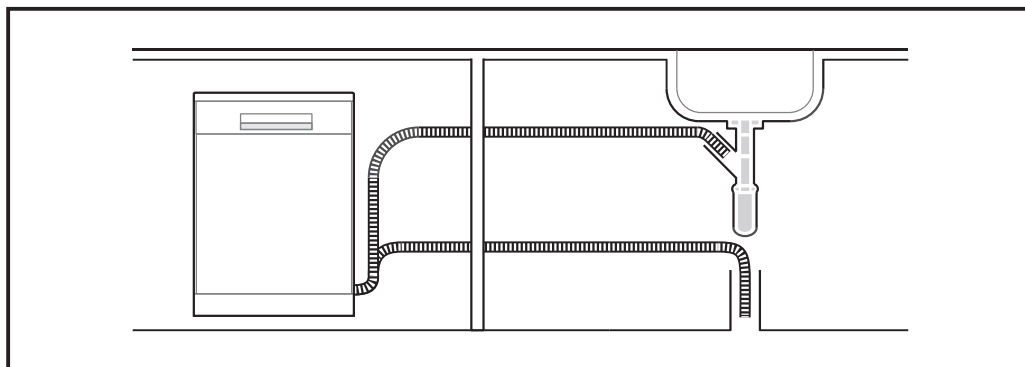

FR

2. Enlevez les plus gros résidus de la vaisselle. Éviter le pré-rinçage.



3. Chargez les paniers.

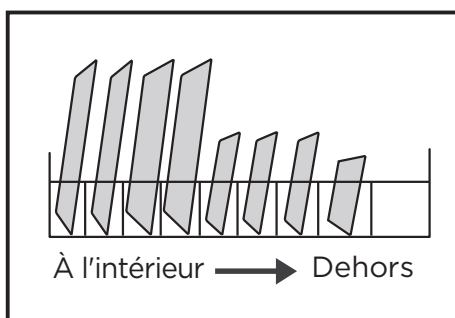

4. Remplissez le distributeur de détergent et de produit de rinçage.

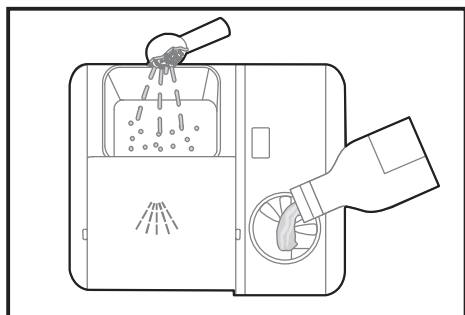

5. Sélectionnez un programme approprié et démarrez le lave-vaisselle.

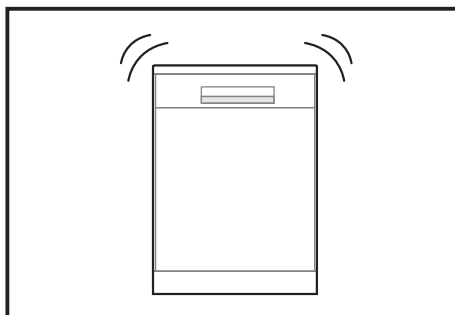

INSTALLATION DU PRODUIT

⚠ AVERTISSEMENT



Risque de choc électrique

Débranchez l'alimentation électrique avant d'installer le lave-vaisselle. Le non-respect de cette consigne pourrait entraîner la mort ou un choc électrique.

⚠ Attention

L'installation des canalisations et des équipements électriques doit être effectuée par des professionnels.

FR

À propos de la connexion d'alimentation

⚠ AVERTISSEMENT

Pour votre sécurité personnelle :

N'utilisez pas de rallonge de câble ni d'adaptateur avec cet appareil. Ne coupez ou ne retirez en aucun cas la connexion de mise à la terre du cordon d'alimentation.

Exigences électriques

Veillez consulter l'étiquette signalétique pour connaître la tension nominale et connecter le lave-vaisselle à l'alimentation électrique appropriée. Utilisez le fusible requis 10A/13A/16A, le fusible temporisé ou le disjoncteur recommandé et fournissez un circuit séparé desservant uniquement cet appareil.

Connexion électrique

Assurez-vous que la tension et la fréquence de l'alimentation électrique correspondent à celles indiquées sur la plaque signalétique. Insérez la fiche uniquement dans une prise électrique correctement reliée à la terre.

Si la prise électrique à laquelle l'appareil doit être branché n'est pas adaptée à la fiche, remplacez la prise plutôt que d'utiliser un adaptateur ou autre, car ils pourraient provoquer une surchauffe et des brûlures.

⚠ Assurez-vous que la mise à la terre est adéquate avant utilisation

Alimentation et évacuation d'eau

Raccordement eau froide

Raccordez le tuyau d'alimentation en eau froide à un connecteur fileté de 3/4 (pouce) et assurez-vous qu'il est bien fixé en place. Si les conduites d'eau sont neuves ou n'ont pas été utilisées pendant une période prolongée, laissez couler l'eau pour vous assurer que l'eau est claire. Cette précaution est nécessaire pour éviter que l'arrivée d'eau ne soit obstruée et n'endommage l'appareil.



tuyau d'alimentation de sécurité

À propos du tuyau d'alimentation de sécurité

Le tuyau d'alimentation de sécurité est constitué de doubles parois. Le système garantit son intervention en bloquant le flux d'eau en cas de rupture du tuyau d'alimentation et lorsque l'espace d'air entre le tuyau d'alimentation lui-même et le tuyau ondulé extérieur est plein d'eau.

⚠ AVERTISSEMENT

Un tuyau raccordé à un robinet peut éclater s'il est installé sur la même conduite d'eau que le lave-vaisselle. Si votre évier en possède un, il est recommandé de débrancher le tuyau et de boucher le trou.

Comment raccorder le tuyau d'alimentation de sécurité

FR

1. Retirez les tuyaux d'alimentation de sécurité du compartiment de rangement situé à l'arrière du lave-vaisselle.
2. Serrez les vis du tuyau d'alimentation de sécurité au robinet avec un filetage de 3/4 pouce.
3. Ouvrez complètement l'eau avant de démarrer le lave-vaisselle.

Comment débrancher le tuyau d'alimentation de sécurité

1. Fermez l'eau.
2. Dévissez le tuyau d'alimentation de sécurité du robinet.

Raccordement des tuyaux de vidange

Insérez le tuyau de vidange dans une pipe de vidange d'un diamètre minimum de 4 cm, ou laissez-la couler dans l'évier, en prenant soin d'éviter de la plier ou de la pincer. La hauteur de la pipe de vidange doit être inférieure à 1000 mm. L'extrémité libre du tuyau ne doit pas être immergée dans l'eau pour éviter le reflux de celle-ci.

⚠ Veuillez fixer solidement le tuyau de vidange en position A ou en position B.

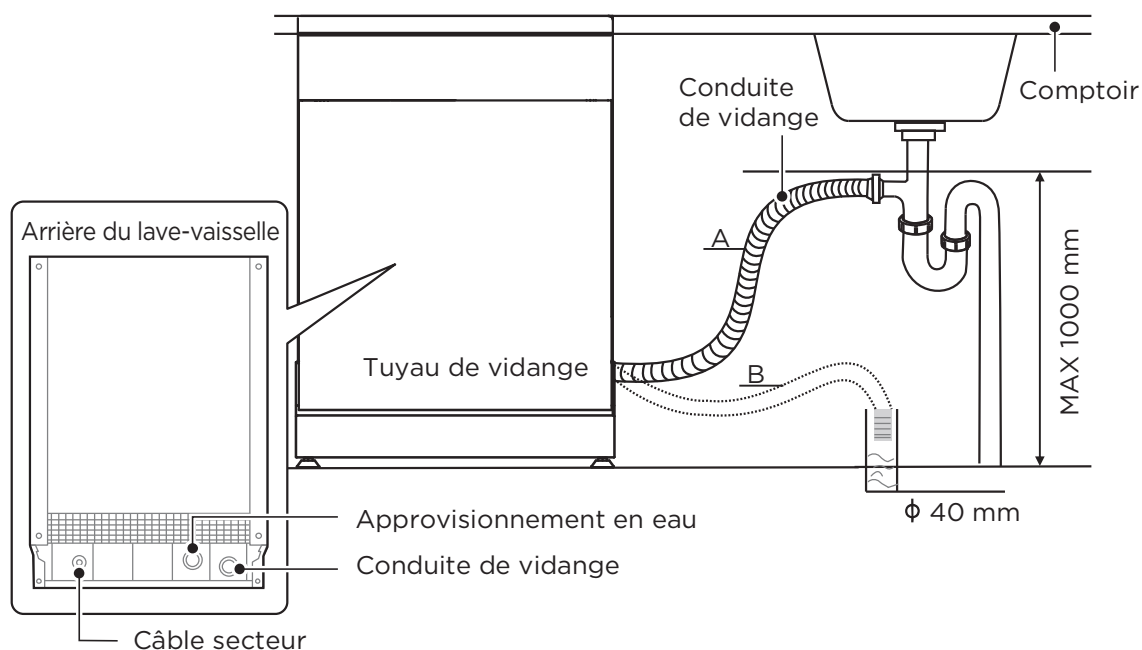

Comment évacuer l'excès d'eau des tuyaux

Si le raccordement à la conduite de vidange est placé à une hauteur supérieure à 1000 mm, il se peut que de l'eau en excès reste dans le tuyau de vidange. Il sera nécessaire d'évacuer l'excès d'eau du tuyau dans un bol ou un récipient approprié placé à l'extérieur et plus bas que l'évier.

Sortie d'eau

Raccorder le tuyau de vidange d'eau. Le tuyau de vidange doit être correctement installé pour éviter les fuites d'eau. Assurez-vous que le tuyau de vidange d'eau n'est pas plié ou écrasé.

Tuyau d'extension

Si vous avez besoin d'une rallonge de tuyau de vidange, assurez-vous d'utiliser un tuyau de vidange similaire.

Sa longueur ne doit pas dépasser 4 mètres, sinon l'effet nettoyant du lave-vaisselle pourrait être réduit.

Raccordement du siphon

Le raccordement de déchets doit être à une hauteur inférieure à 1000 mm (maximum) du bas du lave-vaisselle.

FR

Positionnement de l'appareil

Placer l'appareil à l'endroit souhaité. L'arrière doit reposer contre le mur derrière lui, et les côtés, le long des armoires ou des murs adjacents. Le lave-vaisselle est équipé de tuyaux d'alimentation et d'évacuation d'eau qui peuvent être positionnés sur les côtés droit ou gauche pour faciliter une installation correcte.

Installation intégrée (pour modèle intégrable)

Etape 1. Choisir le meilleur emplacement pour le lave-vaisselle

La position d'installation du lave-vaisselle doit être proche du tuyau d'arrivée et d'évacuation existant et de la prise de courant.

Illustrations des dimensions de l'armoire et de la position d'installation du lave-vaisselle.

1. Moins de 5 mm entre le haut du lave-vaisselle et le meuble et la porte extérieure alignée sur le meuble.

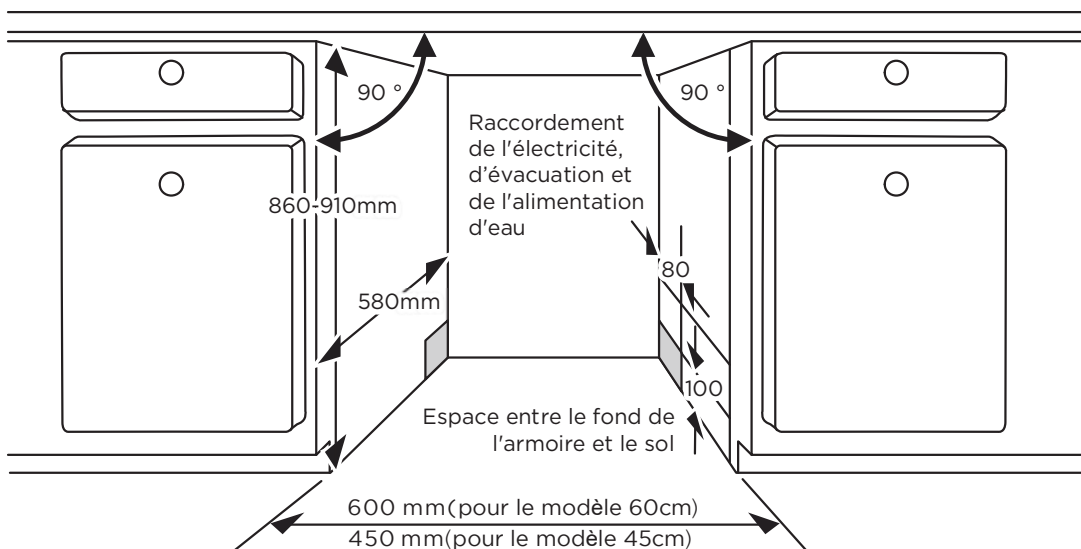

2. Si le lave-vaisselle est installé dans l'angle d'une armoire, il devrait y avoir un peu d'espace libre pour ouvrir la porte.

! En fonction de l'emplacement de votre prise électrique, vous devrez peut-être faire un trou sur le côté opposé du meuble.

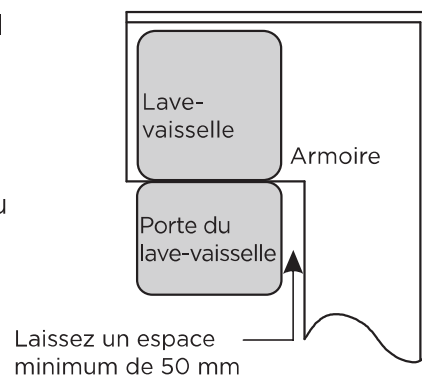

FR

Étape 2 . Dimensions et installation du panneau esthétique

! Suivez les instructions d'installation spécifiques pour fixer le panneau de la porte esthétique.

Modèle semi-intégré

Séparez la bande velcro A et la bande velcro B et fixez la bande velcro A sur la face intérieure du panneau esthétique. Fixez la bande velcro feutrée B sur la porte extérieure du lave-vaisselle (voir figure A). Après avoir positionné le panneau, fixez-le sur la porte extérieure à l'aide de vis et de boulons (voir figure B).

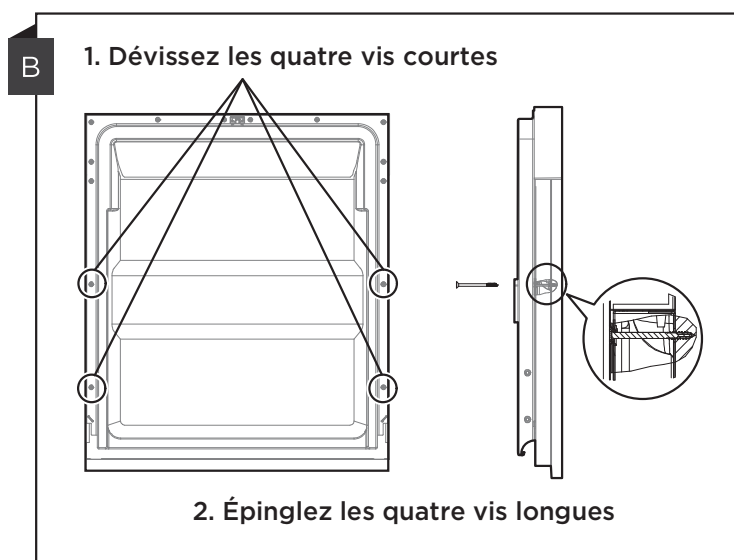
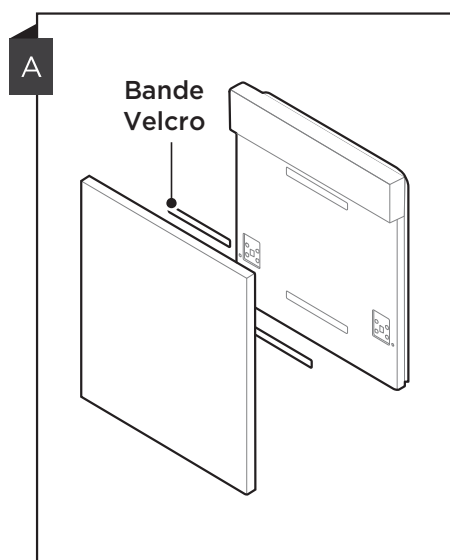

Modèle entièrement intégré

Installez le crochet sur le panneau esthétique et placez celui-ci dans la fente de la porte extérieure du lave-vaisselle (voir figure A).

Après avoir positionné le panneau, fixez-le sur la porte extérieure à l'aide de vis et de boulons (voir figure B).

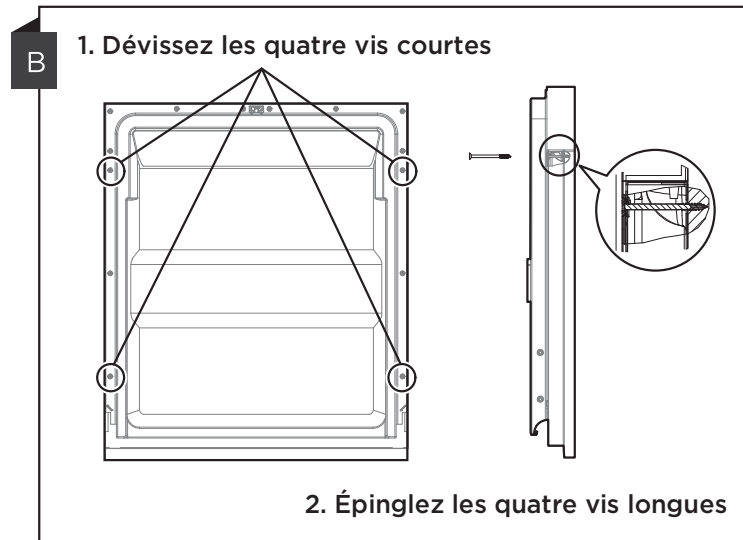
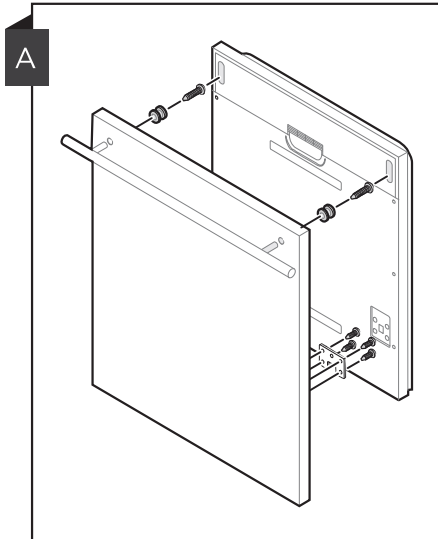

FR

Étape 3 . Réglage de la tension du ressort de la porte

1. Les ressorts de la porte sont réglés en usine à la tension appropriée pour la porte extérieure. Si les panneaux esthétiques sont installés, vous devrez ajuster la tension du ressort de la porte. Tournez la vis de réglage pour actionner le dispositif de réglage afin de tendre ou de détendre le câble en acier.
2. La tension du ressort de la porte est correcte lorsque la porte reste horizontale en position d'ouverture complète, toutefois elle se relève pour se fermer avec le léger soulèvement du doigt.

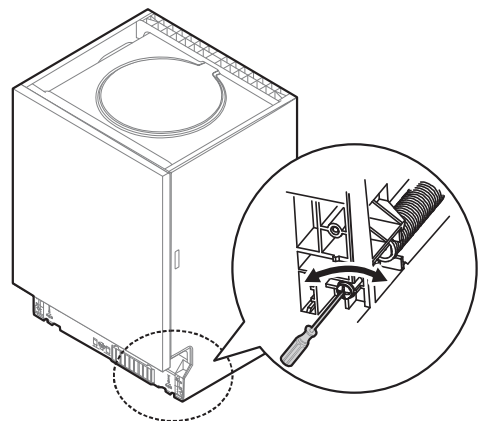

Étape 4 . Étapes de l'installation du lave-vaisselle

⚠ Veuillez vous référer aux étapes d'installation spécifiques figurant sur les schémas d'installation.

1. Fixez la bande de condensation sous le plan de travail de l'armoire. Veillez à ce que la bande de condensation affleure le bord du plan de travail. (Étape 2)
2. Raccordez le tuyau d'entrée à l'alimentation en eau froide.
3. Raccordez le tuyau de vidange.
4. Branchez le cordon d'alimentation.
5. Placez le lave-vaisselle dans l'armoire.
6. Mettez le lave-vaisselle à niveau. Le pied arrière peut être réglé depuis l'avant du lave-vaisselle en tournant la vis Philips située au milieu du socle de celui-ci à l'aide d'un tournevis Philips. Pour ajuster les pieds avant, utilisez un tournevis plat et tournez les pieds avant jusqu'à ce que le lave-vaisselle soit de niveau. (Étape 5 à 6)
7. Installez la porte du meuble sur la porte extérieure du lave-vaisselle. (Étape 7 à 10)

8. Ajustez la tension des ressorts de la porte en utilisant un tournevis Philips et en tournant dans le sens des aiguilles d'une montre pour serrer les ressorts des portes gauche et droite. Le non-respect de cette consigne pourrait endommager votre lave-vaisselle. (Étape 11)
9. Le lave-vaisselle doit être immobilisé en position. Pour cela, deux possibilités s'offrent à vous :
 - A. Surface de travail normale : Placez le crochet d'installation dans la fente du plan latéral et fixez-le au plan de travail à l'aide des vis.
 - B. Plan de travail en marbre ou en granit : Fixez le côté à l'aide des vis.

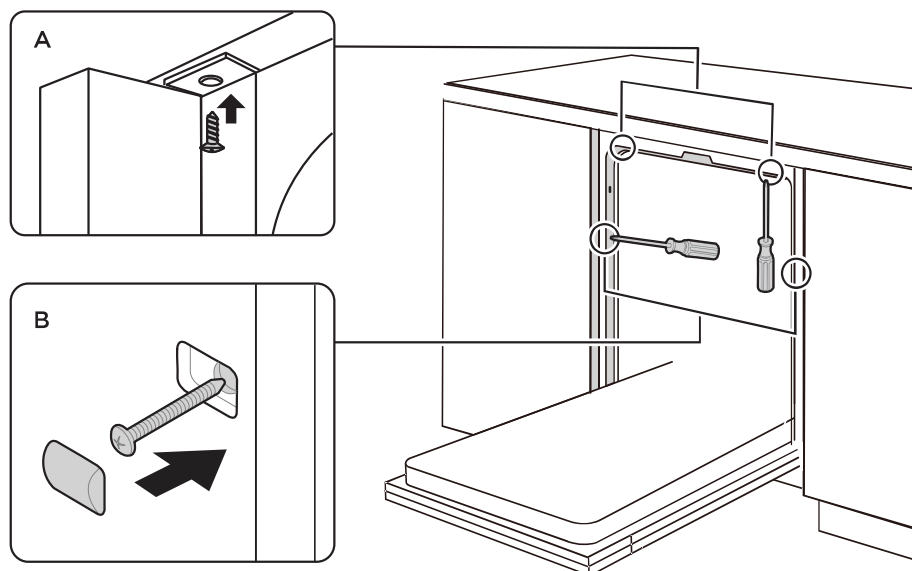

Étape 5 . Mise à niveau du lave-vaisselle

Le lave-vaisselle doit être de niveau pour que le panier à vaisselle fonctionne correctement et que le lavage soit efficace.

1. Placez un niveau à bulle sur la porte et le rail du panier à l'intérieur de la cuve, tel qu'illustré, afin vérifier que le lave-vaisselle est de niveau.
2. Mettez le lave-vaisselle à niveau en ajustant individuellement les trois pieds de mise à niveau.
3. Lorsque vous mettez le lave-vaisselle à niveau, veillez à ce qu'il ne se renverse pas.

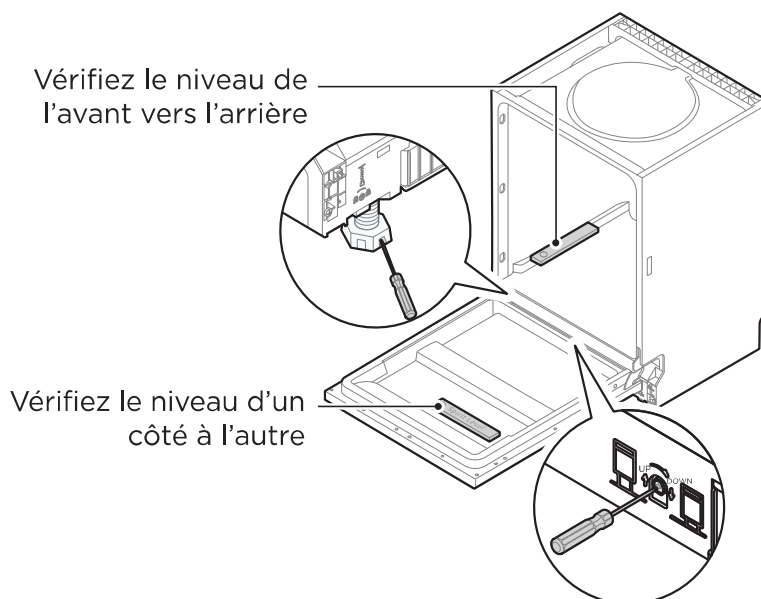

! La hauteur maximale de réglage des pieds est de 50 mm.





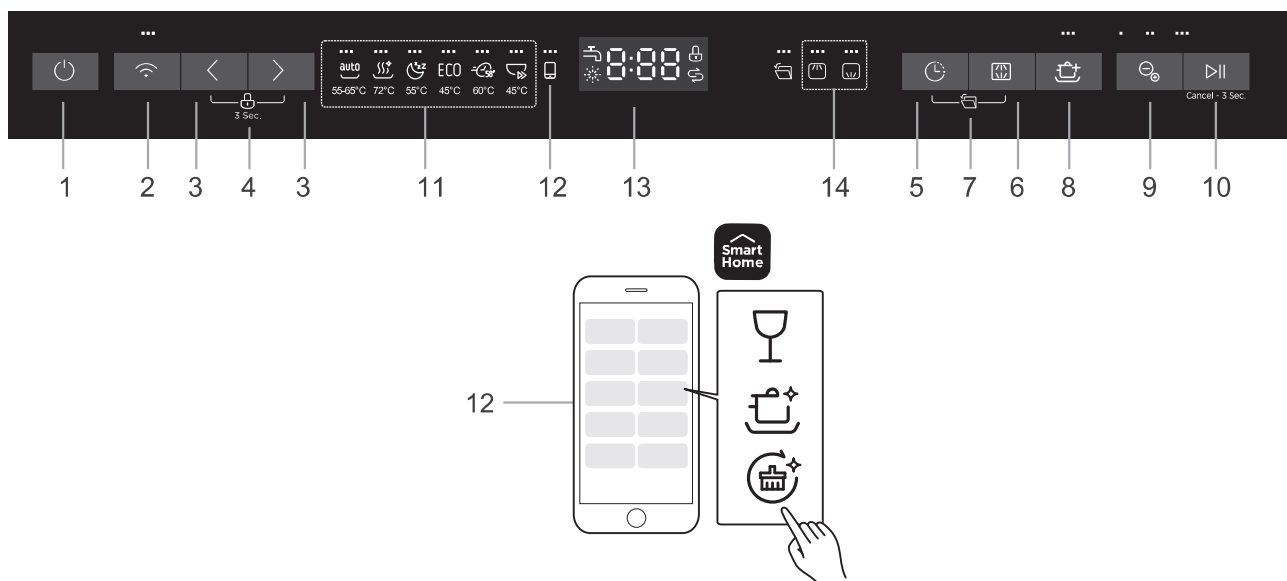









INSTRUCTIONS D'OPÉRATION









Panneau de Commande



FR

		Description
N° 1	Alimentation	<ul style="list-style-type: none"> Appuyez sur ce bouton pour allumer votre lave-vaisselle.
N° 2	Connecter	<ul style="list-style-type: none"> Indicateur clignotant lentement : En attente de connexion, le voyant clignote rapidement : Voyant de connexion restant allumé : Connecté à votre appareil mobile. Si votre appareil mobile (APP) a terminé de se connecter à votre lave-vaisselle pour la première fois. Appuyez ensuite sur le bouton pendant plus de 3 secondes pour confirmer la connexion. Si vous souhaitez vous déconnecter de l'appareil mobile actuel, appuyez sur le bouton pendant plus de 15 secondes.
N° 3	Programme	<ul style="list-style-type: none"> Appuyez sur ces boutons pour sélectionner le programme de lavage approprié, l'indicateur correspondant de programme s'allumera.
N° 4	Verrouillage enfant	<ul style="list-style-type: none"> Cette fonction vous permet de verrouiller les boutons du panneau de commande, afin que les enfants ne puissent pas démarrer accidentellement le lave-vaisselle en appuyant sur les boutons du panneau. Seul le bouton Alimentation reste actif. Pour verrouiller ou déverrouiller les boutons du panneau de commande, maintenez les boutons « < » + « > » enfoncés pendant 3 secondes simultanément.
N° 5	Départ différé	<ul style="list-style-type: none"> Appuyez sur le bouton pour augmenter le temps de démarrage différé. Retardez un cycle jusqu'à 24 heures par incréments d'une heure.

		Description
N° 6	 Alt	<ul style="list-style-type: none"> Appuyez sur le bouton pour sélectionner le panier supérieur ou le panier inférieur chargé, et l'indicateur correspondant s'allumera.
N° 7	 Ouverture Auto	<ul style="list-style-type: none"> Après le lavage, la porte s'ouvrira automatiquement pour obtenir un meilleur effet de séchage. (Il n'est pas compatible avec Rapide & MachineCare+.) Appuyez simultanément sur les boutons Départ différé+ Alt pendant 3 secondes pour sélectionner ou annuler cette fonction. La porte du lave-vaisselle ne doit pas être bloquée lorsqu'elle est réglée pour s'ouvrir automatiquement. Cela peut perturber le fonctionnement du verrouillage de la porte.
N° 8	 Lavage à puissance	<ul style="list-style-type: none"> Pour laver la vaisselle très sale et difficile à nettoyer. (Il ne peut pas être utilisé avec Auto, Rapide, Soins de Machine+.)
N° 9	 Ion Dishfresh	<ul style="list-style-type: none"> Appuyez sur le bouton pour choisir la durée de 30 min, 45 min et 60 min pour que Ion Dishfresh (fonction d'ionisation pour désinfecter les vaisselles) fonctionne séparément et l'icône correspondante sur le panneau s'allumera.
N° 10	 Marche/Arrêt	<ul style="list-style-type: none"> Après avoir terminé la sélection du programme et de la fonction ou le réglage du temps de retard, appuyez sur ce bouton pour démarrer. Lorsque le programme de lavage est en cours, appuyer sur ce bouton et le maintenir pendant 3 secondes pour annuler le programme et la fonction en cours.
N° 11 Indicateur de programme	 Auto	<ul style="list-style-type: none"> Lavage par détection automatique, vaisselle légèrement, normalement ou très sale, avec ou sans restes d'aliments séchés.
	 HygieneCare+	<ul style="list-style-type: none"> Utilisez-le pour désinfecter votre vaisselle et vos verres. La température la plus élevée de l'eau est de 72°C.
	 Chuchotement	<ul style="list-style-type: none"> Moins de bruit et une consommation d'énergie normale, utilisé pour le lavage du soir.
	 ÉCO	<ul style="list-style-type: none"> Il s'agit d'un programme standard, il convient au nettoyage de la vaisselle normalement sale et c'est le programme le plus efficace en termes de consommation combinée d'énergie et d'eau pour ce type de vaisselle.
	 58 min	<ul style="list-style-type: none"> Pour les charges normalement sales qui nécessitent un lavage de 58 min.
	 Rapide	<ul style="list-style-type: none"> Un lavage plus court pour les charges légèrement sales qui n'ont pas besoin de séchage.
N° 12 Lavage Cloud 	 Lavage Cloud	<ul style="list-style-type: none"> Ce bouton fait référence à une variété de programmes ou de fonctions de lavage qui peuvent être sélectionnés dans l'APP. Si le programme de lavage n'a pas été activé dans l'APP, le verre sera activé par défaut.
	 Verre	<ul style="list-style-type: none"> Pour la vaisselle et les verres légèrement sales.
	 IntensiveCare+	<ul style="list-style-type: none"> Pour la vaisselle très sale et les casseroles, poêles, plats, etc. normalement sales. Avec des aliments séchés.
	 MachineCare+	<ul style="list-style-type: none"> Ce programme permet un nettoyage efficace du lave-vaisselle lui-même.









		Description
N° 13 Écran		<ul style="list-style-type: none"> • Pour afficher l'heure de rappel, le temps de retard, le code d'erreur, etc.
	 Produit de Rinçage	<ul style="list-style-type: none"> • Si le voyant «  » est allumé cela signifie que le lave-vaisselle manque de produit de rinçage pour lave-vaisselle et doit être rempli.
	 Sel	<ul style="list-style-type: none"> • Si le voyant «  » est allumé, cela signifie que le lave-vaisselle manque de sel et doit être rempli.
	 Robinet d'Eau	<ul style="list-style-type: none"> • Si le voyant «  » est allumé, cela signifie que le robinet d'eau est fermé.
N° 14 Indicateurs Alt	 Supérieur	<ul style="list-style-type: none"> • Lorsque vous sélectionnez Supérieur, seule la vaisselle du panier supérieur sera lavée. Le système de pulvérisation du panier inférieur ne fonctionne pas.
	 Inférieur	<ul style="list-style-type: none"> • Lorsque vous sélectionnez Inférieur, seule la vaisselle du panier inférieur sera lavée. Le système de pulvérisation du panier supérieur ne fonctionne pas.

FR

Programmes

Le tableau ci-dessous indique quels programmes sont les mieux adaptés aux niveaux de résidus alimentaires et à la quantité de détergent nécessaire. Il affiche également diverses informations sur les programmes. Les valeurs de consommation et la durée du programme sont données à titre indicatif sauf pour le programme ECO.

(●) indique que le programme utilise du produit de rinçage lors du dernier rinçage.

Programme	Description du cycle	Détergent pré-lavage / lavage principal	Durée d'exécution (min)	Puissance (kWh)	Eau (L)	Produit de Rinçage
 Auto	Pré-lavage (45°C) Lavage (55-65°C) Rinçage Rinçage Rinçage (55-65°C) Séchage	$\frac{4/18g}{1 \text{ ou } 2 \text{ comprimés}}$	150	0,930- 1,470	10,3-16,9	●
 HygieneCare+	Pré-lavage Lavage (72°C) Rinçage Rinçage (70-72°C) Séchage	$\frac{4/18g}{1 \text{ ou } 2 \text{ comprimés}}$	159	1,485- 1,515	13,9	●
 Chuchotement	Lavage (55°C) Rinçage Rinçage (55-65°C) Séchage	$\frac{22g}{1 \text{ comprimé}}$	240	1,030- 1,180	9,5	●
ECO (*EN60436)	Lavage (45°C) Rinçage Rinçage (40°C) Séchage	$\frac{22g}{1 \text{ ou } 2 \text{ comprimés}}$	255	0,645	10,0	●
 58 min	Lavage (60°C) Rinçage Rinçage (55-60°C) Séchage	$\frac{22g}{1 \text{ comprimé}}$	58	0,905	10,5	●
 Rapide	Lavage (45°C) Rinçage Rinçage (45°C)	$\frac{12g}{1 \text{ comprimé}}$	30	0,584	10,3	○
 Verre	Pré-lavage Lavage (45°C) Rinçage Rinçage (55-60°C) Séchage	$\frac{4/18g}{1 \text{ ou } 2 \text{ comprimés}}$	120	0,850- 0,925	13,9	●
 IntensiveCare+	Pré-lavage Lavage (72°C) Rinçage Rinçage (70-72°C) Séchage	$\frac{4/18g}{1 \text{ ou } 2 \text{ comprimés}}$	178	1,575- 1,605	13,9	●
 MachineCare+	Lavage (72°C) Rinçage Rinçage (65-72°C) Séchage	$\frac{22g}{1 \text{ comprimé}}$	150	1,350- 1,455	10,8	●

NOTE

ECO : Le programme ÉCO est adapté au nettoyage de la vaisselle normalement sale. Pour cette utilisation, il s'agit du programme le plus efficace en termes de consommation combinée d'énergie et d'eau. Il est utilisé pour évaluer la conformité avec la législation de l'EU en matière d'éco-conception.

Préparation et chargement de la vaisselle

Pensez à acheter des ustensiles identifiés comme allant au lave-vaisselle.

Pour des articles particuliers, sélectionnez un programme avec la température la plus basse possible.

Pour éviter tout dommage, ne sortez pas les verres et les couverts du lave-vaisselle immédiatement après la fin du programme.

Pour laver les couverts/plats suivants

Ne conviennent pas

Couverts avec manches en bois, corne de porcelaine ou nacre

Articles en plastique qui ne résistent pas à la chaleur

Couverts anciens avec des pièces collées qui ne résistent pas à la température

Couverts ou plats collés

Articles en étain ou en cuivre

Verre en cristal

Articles en acier sujets à la rouille

Plateaux en bois

Articles fabriqués à partir de fibres synthétiques

FR

Sont d'une adéquation limitée

Certains types de verres peuvent devenir ternes après un grand nombre de lavages. Les pièces en argent et en aluminium ont tendance à se décolorer pendant le lavage. Les motifs émaillés peuvent s'estomper s'ils sont lavés fréquemment en machine.

Recommandations pour le chargement du lave-vaisselle

Grattez les gros restes de nourriture. Ramollir les restes d'aliments brûlés dans les poêles. Il n'est pas nécessaire de rincer la vaisselle sous l'eau courante.

Pour une performance optimale du lave-vaisselle, suivez ces consignes de chargement.

(Les caractéristiques et l'apparence des paniers et des paniers à couverts peuvent varier selon votre modèle.)

Placez les objets dans le lave-vaisselle de la manière suivante :

Les objets tels que les tasses, les verres, les casseroles, les poêles, etc. doivent être orientés vers le bas.

Les objets courbés ou comportant des évidements doivent être chargés de biais afin que l'eau puisse s'écouler.

Tous les ustensiles sont empilés en toute sécurité et ne peuvent pas basculer.

Tous les ustensiles sont placés de manière à ce que les bras gicleurs puissent tourner librement pendant le lavage.

Chargez les objets creux tels que les tasses, les verres, les casseroles, etc. avec l'ouverture orientée vers le bas afin que l'eau ne puisse pas s'accumuler dans le récipient ou sur une base profonde.

Les plats et les couverts ne doivent pas être empilés les uns dans les autres, ni se recouvrir.

Pour éviter tout dommage, les verres ne doivent pas se toucher.

Le panier supérieur est conçu pour contenir de la vaisselle plus délicate et plus légère comme des verres, des tasses à café et à thé.

Les couteaux à lame longue stockés en position verticale constituent un danger potentiel !

Les couverts longs et tranchants tels que les couteaux à découper doivent être placés horizontalement dans le panier supérieur.

Veillez ne pas surcharger votre lave-vaisselle. Ceci est important pour de bons résultats et pour une consommation d'énergie raisonnable.

NOTE

Les très petits articles ne doivent pas être lavés au lave-vaisselle car ils pourraient facilement tomber du panier.

Retirer la vaisselle

Pour éviter que l'eau ne s'écoule du panier supérieur dans le panier inférieur, nous vous recommandons de vider d'abord le panier inférieur, puis le panier supérieur.

! AVERTISSEMENT



Les articles seront très chauds ! Pour éviter tout dommage, ne sortez pas les verres et les couverts du lave-vaisselle pendant environ 15 minutes après la fin du programme.

Chargement du panier supérieur

Le panier supérieur est conçu pour contenir de la vaisselle plus délicate et plus légère comme des verres, des tasses à café et à thé et des soucoupes, ainsi que des assiettes, des petits bols et des casseroles peu profondes (à condition qu'ils ne soient pas trop sales).

Disposez les plats et les ustensiles de cuisine de manière à ce qu'ils ne soient pas déplacés par les projections d'eau.

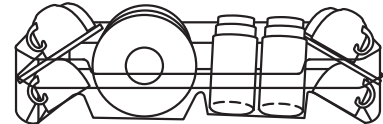

FR

Chargement du panier inférieur

Nous vous suggérons de placer les articles volumineux et difficiles à nettoyer dans le panier inférieur : tels que les casseroles, les poêles, les couvercles, les plats de service et les bols, comme indiqué sur la figure ci-dessous.

Il est préférable de placer les plats de service et les couvercles sur le côté des paniers afin d'éviter de bloquer la rotation du bras gicleur supérieur.

Le diamètre maximum conseillé pour les assiettes devant le distributeur de détergent est de 19 cm, ceci afin de ne pas gêner l'ouverture de celui-ci.

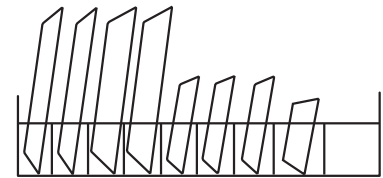

Chargement du support à couverts

Les couverts doivent être placés dans le support à couverts séparément les uns des autres et dans les positions appropriées. Évitez l'imbrication des couverts pour éviter un nettoyage insuffisant.

CHARGEMENT DES PANIERS SELON EN60436 :

Charger le lave-vaisselle à sa pleine capacité contribuera à des économies d'énergie et d'eau.

1. Panier supérieur :

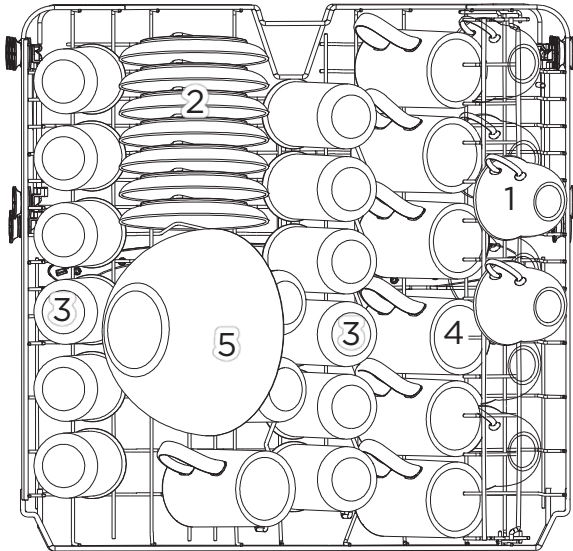

Nombre	Article
1	Tasses
2	Soucoupes
3	Verres
4	Mugs
5	Bol en verre

FR

2. Panier inférieur :

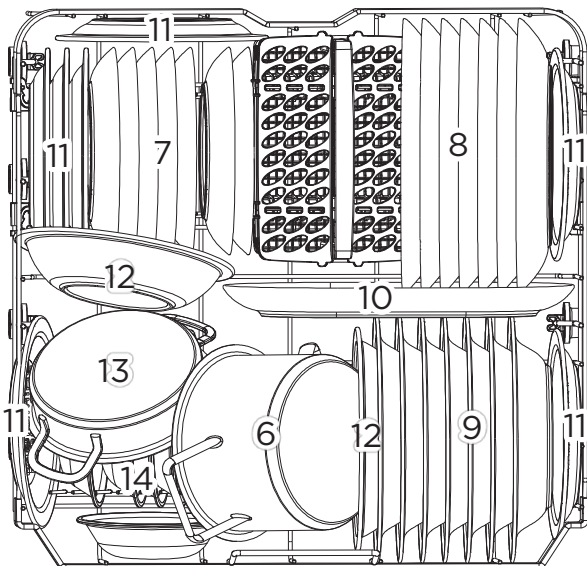

Nombre	Article
6	Petit pot
7	Assiettes à dessert
8	Assiettes à dîner
9	Assiettes creuses
10	Plat ovale
11	Assiettes à dessert en mélamine
12	Bols en mélamine
13	Marmite à four
14	Bols à dessert

3. Support à couverts :

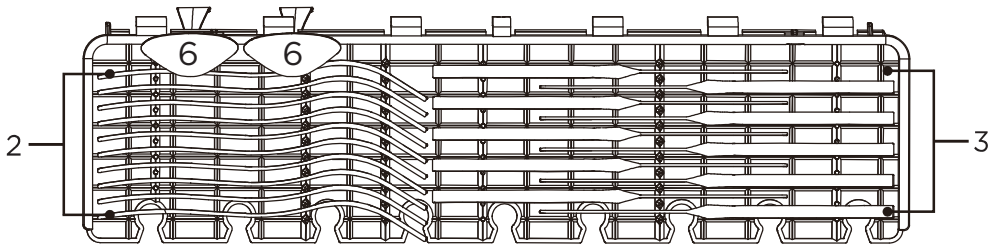

NOTE :

FR

Veillez placer les plats légers sur l'étagère. **Le poids de chargement maximum est de 1,5 kg.**

4. Panier à couverts :

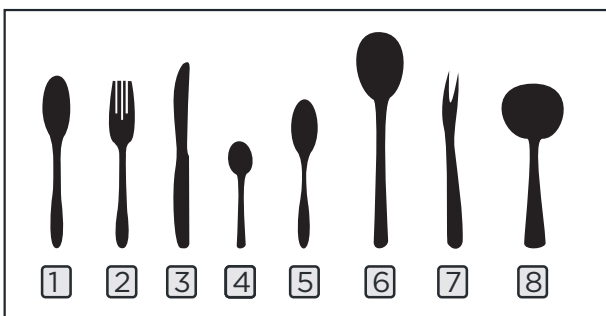
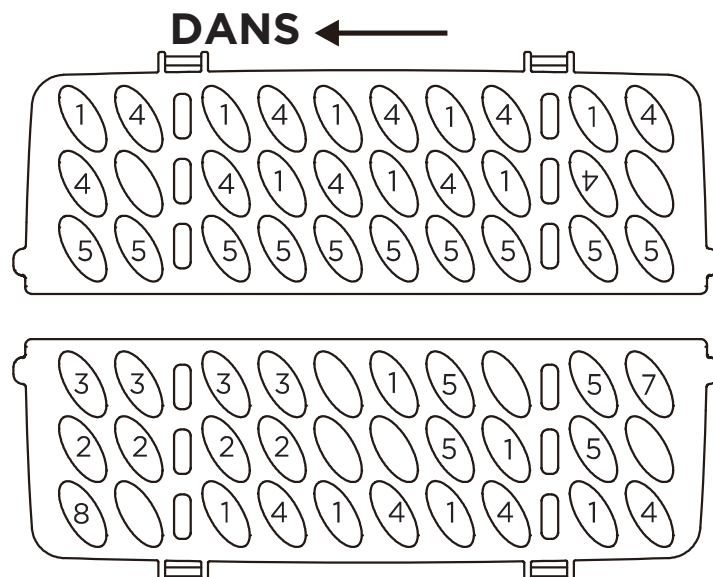

Informations pour les tests de comparabilité conformément à la norme EN60436

Capacité : 14 couverts

Position du panier supérieur : position inférieure

Programme : ÉCO

Réglage du produit de rinçage : Max

Réglage de l'adoucisseur : H3

Nombre	Article
1	Cuillères à soupe
2	Fourches
3	Couteaux
4	Cuillères à café
5	Cuillères à dessert
6	Cuillères de service
7	Fourchette de service
8	Louche à sauce

Conseils pour le chargement du panier

Réglage du panier supérieur

La hauteur du panier supérieur peut être facilement ajustée pour accueillir des plats plus hauts dans le panier supérieur ou inférieur.

Pour régler la hauteur du panier supérieur, suivez ces étapes :

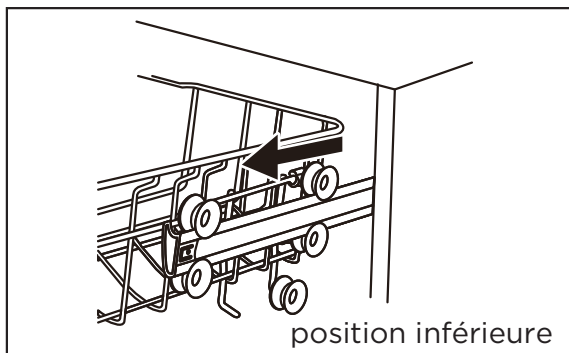

1. Retirez le panier supérieur.

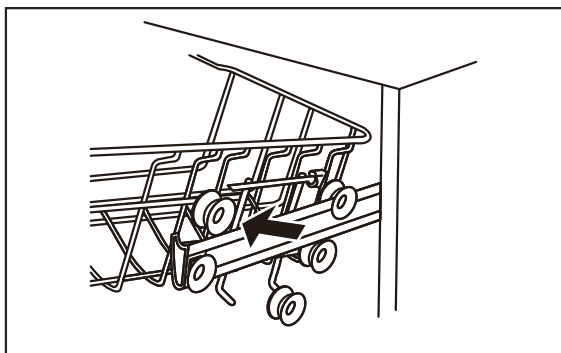

2. Enlevez le panier supérieur.

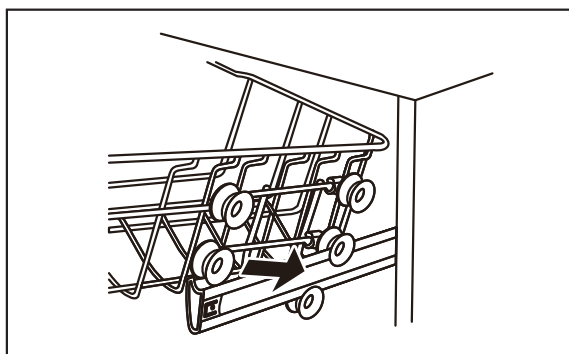

3. Refixez le panier supérieur aux rouleaux supérieurs ou inférieurs.

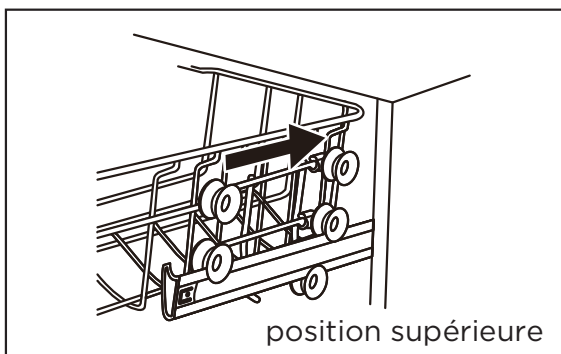

4. Poussez dans le panier supérieur

Rabattre les étagères à tasses

Pour faire de la place aux articles plus grands dans le panier supérieur, soulevez le support pour tasses vers le haut.

Vous pouvez ensuite y appuyer les grands verres.

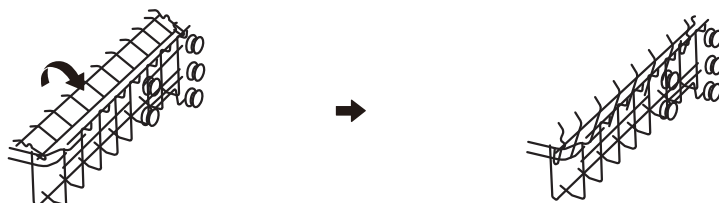

Rabattre les étagères du panier

Les pointes du panier inférieur servent à maintenir des assiettes et un plateau. Ils peuvent être abaissés pour faire plus de place aux gros objets.

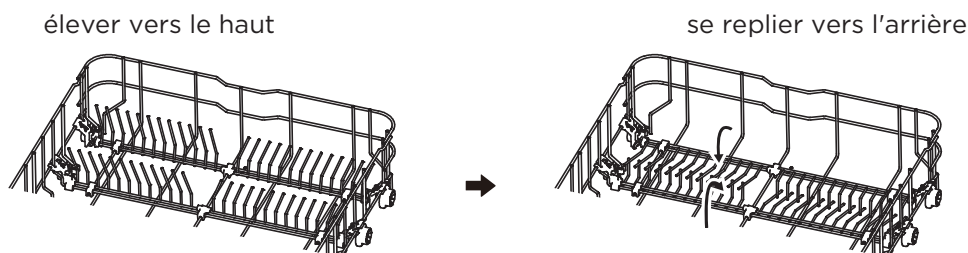

FR

Chargement du Sel dans l'Adoucisseur

NOTE

Si votre modèle ne dispose pas d'adoucisseur d'eau, vous pouvez ignorer cette section. Utilisez toujours du sel destiné au lave-vaisselle.

La dureté de l'eau varie d'un endroit à l'autre. Si de l'eau dure est utilisée dans le lave-vaisselle, des dépôts se formeront sur la vaisselle et les ustensiles.

L'appareil est équipé d'un adoucisseur spécial qui utilise un réservoir à sel spécialement conçu pour éliminer le calcaire et les minéraux de l'eau.

Le réservoir de sel est situé sous le panier inférieur et doit être rempli comme expliqué ci-dessous :

AVERTISSEMENT

Utilisez uniquement du sel spécialement conçu pour le lave-vaisselle !

Tout autre type de sel non spécifiquement conçu pour le lave-vaisselle, en particulier le sel de table, endommagera l'adoucisseur d'eau. En cas de dommages causés par l'utilisation de sel inadapté, le fabricant ne donne aucune garantie et n'est pas responsable des dommages causés.

Remplissez de sel uniquement avant de lancer un cycle.

Cela empêchera les grains de sel ou l'eau salée qui auraient pu s'écouler de rester au fond de la machine pendant un certain temps, ce qui pourrait provoquer la corrosion.

Veillez suivre les étapes ci-dessous pour ajouter du sel pour lave-vaisselle :

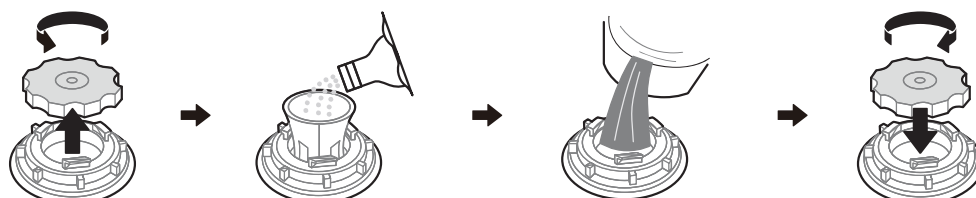

1. Retirez le panier inférieur et dévissez le couvercle du réservoir.
2. Placez l'extrémité de l'entonnoir (si fourni) dans le trou et versez environ 1,5 kg de sel pour lave-vaisselle.
3. Remplissez le réservoir de sel jusqu'à sa limite maximale avec de l'eau. Il est normal qu'une petite quantité d'eau sorte du réservoir de sel.
4. Après avoir rempli le récipient, revissez fermement le couvercle.
5. Le voyant d'avertissement de sel s'éteint une fois le réservoir de sel rempli de sel.
6. Immédiatement après avoir rempli le réservoir de sel, un programme de lavage doit être lancé (nous suggérons d'utiliser un programme court). Dans le cas contraire, le système de filtration, la pompe ou d'autres pièces importantes de la machine risquent d'être endommagés par l'eau salée. Ceci n'est plus sous garantie.

NOTE

Le réservoir de sel ne doit être rempli que lorsque le voyant d'avertissement de sel s'allume sur le panneau de commande. Selon la qualité de la dissolution du sel, le voyant d'avertissement de sel peut rester allumé même si le réservoir de sel est rempli. S'il n'y a pas de voyant d'avertissement de sel sur le panneau de commande (pour certains modèles), vous pouvez estimer quand ajouter le sel dans l'adoucisseur en fonction des cycles exécutés par le lave-vaisselle. Si du sel s'est renversé, exécutez un trempage ou un programme rapide pour l'éliminer.

FR

Adoucisseur d'eau

L'adoucisseur d'eau doit être réglé manuellement, à l'aide du cadran de dureté de l'eau. L'adoucisseur d'eau est conçu pour éliminer les minéraux et les sels de l'eau, ce qui pourrait avoir un effet néfaste ou néfaste sur le fonctionnement de l'appareil. Plus il y a de minéraux, plus votre eau est dure. L'adoucisseur doit être réglé en fonction de la dureté de l'eau de votre région. Votre autorité locale des eaux peut vous conseiller sur la dureté de l'eau dans votre région.

Ajuster la consommation de sel

Le lave-vaisselle est conçu pour permettre un réglage de la quantité de sel consommée en fonction de la dureté de l'eau utilisée. Ceci a pour but d'optimiser et de personnaliser le niveau de consommation de sel.

Veuillez suivre les étapes ci-dessous pour ajuster votre consommation de sel.

FR

1. Fermez la porte, allumez l'appareil ;
2. Dans les 60 secondes suivant la mise en marche de l'appareil, appuyez sur le bouton Programme « > » pendant plus de 5 secondes pour accéder au mode de réglage de l'adoucisseur d'eau.
3. Appuyez à nouveau sur le bouton Programme « > » pour sélectionner le réglage approprié en fonction de la dureté de l'eau locale. Le réglage changera dans la séquence suivante : H3->H4->H5->H6->H1->H2->H3 ;
4. Sans opération en 5 secondes ou appuyez sur le bouton Alimentation pour terminer la configuration et quitter le mode de configuration.

DURETÉ DE L'EAU				Niveau d'adoucisseur d'eau	La régénération se produit à chaque séquence de programme X ¹⁾	Consommation de sel (gramme/cycle)
°dH allemand	Français °fH	Britannique °Clarke	Mmol/l			
0-5	0-9	0-6	0-0,94	H1	Pas de régénération	0
6-11	10-20	7-14	1,0-2,0	H2	10	9
12-17	21-30	15-21	2,1-3,0	H3	5	12
18-22	31-40	22-28	3,1-4,0	H4	3	20
23-34	41-60	29-42	4,1-6,0	H5	2	30
35-55	61-98	43-69	6,1-9,8	H6	1	60

1°dH=1,25 °Clarke=1,78) °fH=0,178mmol/l

Le réglage d'usine : H3.

ÉCO: Chaque cycle avec une opération de régénération consomme 3,0 litres d'eau supplémentaires, la consommation d'énergie augmente de 0,02 kWh et le programme se prolonge de 14 minutes.

Autres programmes sans ÉCO, Chaque cycle avec une opération de régénération consomme 2,0 litres d'eau supplémentaires, la consommation d'énergie augmente de 0,02 kWh et le programme se prolonge de 4 minutes.

Fonction du produit de rinçage et du détergent

Le produit de rinçage est libéré lors du rinçage final pour éviter que l'eau ne forme des gouttelettes sur votre vaisselle, ce qui peut laisser des taches et des traces. Il améliore également le séchage en permettant à l'eau de s'écouler sur la vaisselle. Votre lave-vaisselle est conçu pour utiliser des produits de rinçage liquides.

⚠ AVERTISSEMENT

Utilisez uniquement un produit de rinçage de marque pour lave-vaisselle. Ne remplissez jamais le distributeur de produit de rinçage avec d'autres substances (par exemple, un produit de nettoyage pour lave-vaisselle, un détergent liquide). Cela endommagerait l'appareil.

Quand faut-il remplir le liquide de rinçage ?

La fréquence à laquelle le distributeur doit être rempli dépend de la fréquence de lavage de la vaisselle et du réglage du produit de rinçage utilisé.

L'indicateur de faible niveau de liquide de rinçage () s'allume lorsque davantage de produit de rinçage est nécessaire.

Ne remplissez pas excessivement le distributeur de produit de rinçage.

FR

Fonction du détergent

Les ingrédients chimiques qui composent le détergent sont nécessaires pour éliminer, écraser et évacuer toute la saleté du lave-vaisselle. La plupart des détergents de qualité commerciale conviennent à cet effet.

⚠ AVERTISSEMENT

Utilisation appropriée du détergent

Utilisez uniquement un détergent spécialement conçu pour le lave-vaisselle. Gardez votre détergent frais et sec.

Ne versez pas de détergent dans le distributeur avant d'être prêt à démarrer le lave-vaisselle.



Le détergent pour lave-vaisselle est corrosif ! Gardez le détergent pour lave-vaisselle hors de portée des enfants.

Remplissage du réservoir de produit de rinçage

Le produit de rinçage est libéré lors du rinçage final pour éviter que l'eau ne forme des gouttelettes sur votre vaisselle, ce qui peut laisser des taches et des traces. Il améliore également le séchage en permettant à l'eau de s'écouler sur la vaisselle. Votre lave-vaisselle est conçu pour utiliser des produits de rinçage liquides.

1. Retirez le couvercle du réservoir de rinçage en soulevant la poignée.

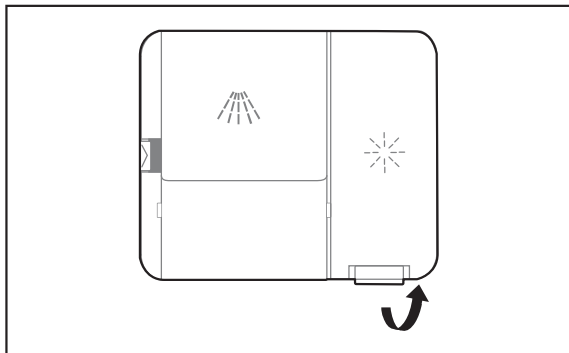

2. Versez le produit de rinçage dans le distributeur en prenant soin de ne pas trop le remplir.

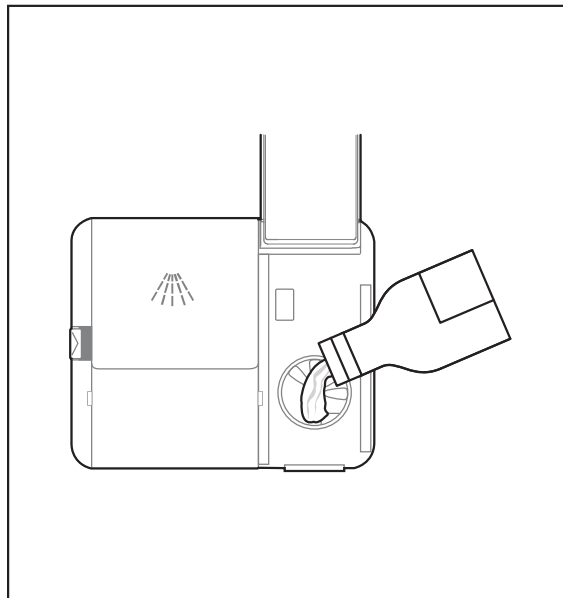

3. Fermez le couvercle après tout.

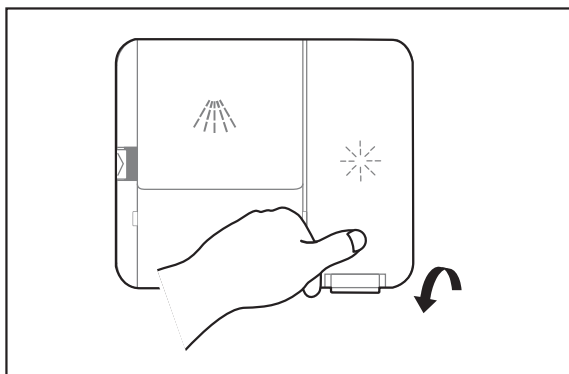

Réglage du réservoir de produit de rinçage

Pour obtenir de meilleures performances de séchage avec un produit de rinçage limité, le lave-vaisselle est conçu pour ajuster la consommation par l'utilisateur. Suivez les étapes ci-dessous.

1. Fermez la porte, allumez l'appareil.
2. Dans les 60 secondes suivant la mise en marche de l'appareil, appuyez sur le bouton Programme « > » pendant plus de 5 secondes, puis appuyez sur le bouton Départ différé pour accéder au modèle défini, l'indication du produit de rinçage clignote à une fréquence de 1 Hz.
3. Appuyez sur le bouton Programme « > » pour sélectionner le réglage approprié en fonction de vos habitudes d'utilisation, le réglage changera dans la séquence suivante :
d3->d4->d5->d6->d1->d2->d3.
Plus le chiffre est élevé, plus le lave-vaisselle utilise de produit de rinçage.
4. Aucune opération dans les 5 secondes ou appuyer sur le bouton Alimentation pour finaliser la configuration et quitter le mode paramétrage. Le réglage d'usine : d3.

Remplissage du distributeur de détergent

1. Ouvrez le capuchon en appuyant sur le loquet de déverrouillage.

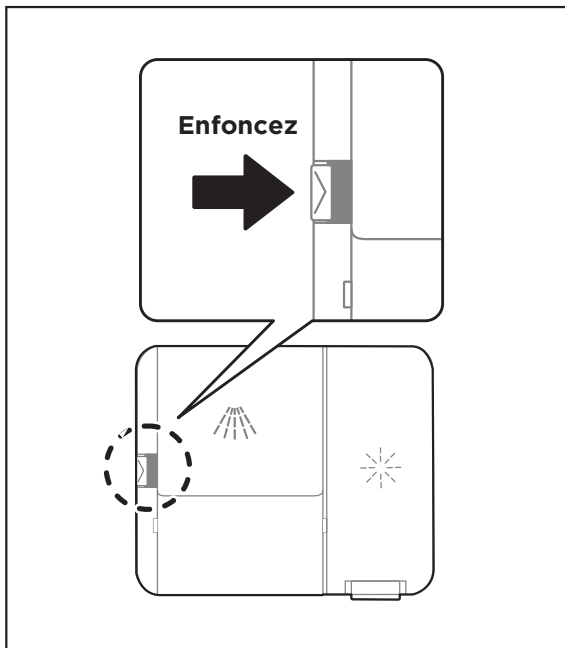

3. Fermez le rabat en le faisant glisser vers l'avant puis en appuyant dessus.

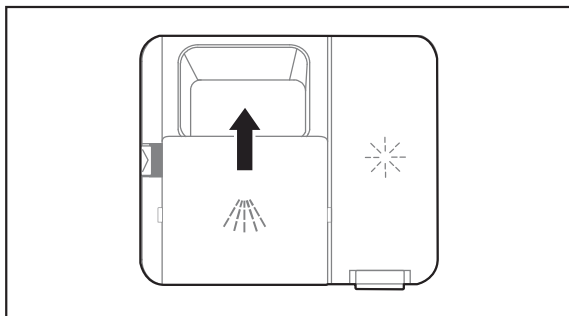

2. Ajoutez du détergent dans la plus grande cavité (A) pour le lavage principal. Pour un meilleur résultat de nettoyage, surtout si vous avez des articles très sales, versez une petite quantité de détergent sur la porte. Le détergent supplémentaire s'activera pendant la phase de pré-lavage.

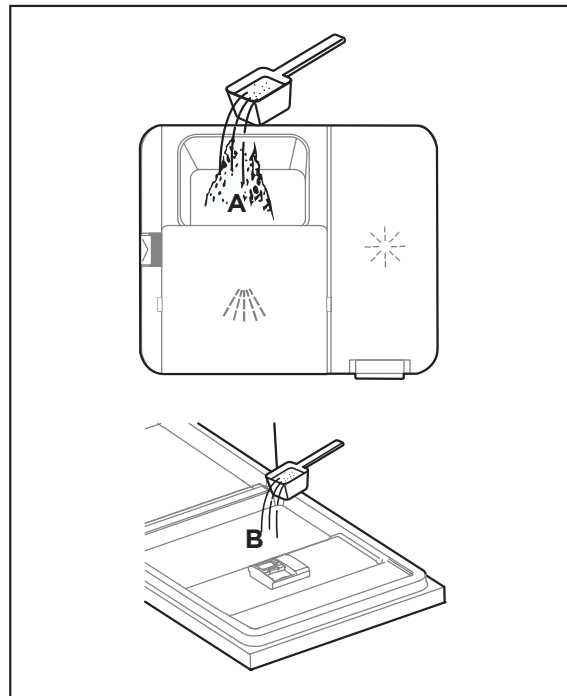

FR

● NOTE

Veillez respecter les recommandations du fabricant figurant sur l'emballage du détergent.

Économie d'énergie

1. Le pré-rinçage de la vaisselle entraîne une augmentation de la consommation d'eau et d'énergie et n'est pas recommandé.
2. Le lavage de la vaisselle dans un lave-vaisselle ménager consomme généralement moins d'énergie et d'eau en phase d'utilisation que le lavage à la main lorsque le lave-vaisselle ménager est utilisé conformément aux instructions.

Démarrage d'un programme

1. Retirez le panier inférieur et supérieur, chargez la vaisselle et repoussez-la vers l'arrière. Il est recommandé de charger d'abord le panier inférieur, puis le panier supérieur.
2. Versez le détergent.
3. Insérez la fiche dans la prise. Pour l'alimentation électrique, reportez-vous à la dernière page « Fiche de produit ».
Assurez-vous que l'alimentation en eau est ouverte à pleine pression.
4. Fermez la porte, appuyez sur le bouton Alimentation.
5. Choisissez un programme, le voyant de réponse s'allumera. Appuyez ensuite sur le bouton Marche/Arrêt, le lave-vaisselle démarrera son cycle après quelques secondes.

FR

Modification du programme en cours de cycle

Un programme ne peut être modifié que s'il a été exécuté pendant une courte période, sinon le détergent peut avoir déjà été libéré ou l'eau de lavage avec le détergent a déjà été vidangée. Si tel est le cas, le lave-vaisselle doit être réinitialisé et le distributeur de détergent doit être rempli. Pour réinitialiser le lave-vaisselle, suivez les instructions ci-dessous :

1. Appuyez sur le bouton Marche/Arrêt pendant plus de 3 secondes et la machine sera en mode de sélection de programme.
2. Appuyez sur le bouton Programme « < » ou « > » pour sélectionner le programme souhaité.
3. Appuyez sur le bouton Marche/Arrêt, le lave-vaisselle démarrera après quelques secondes.

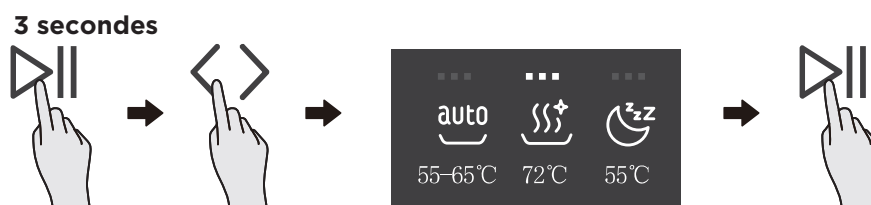

Vous avez oublié d'ajouter un plat ?

Un plat oublié peut être ajouté à tout moment avant l'ouverture du distributeur de détergent. Si tel est le cas, suivez les instructions ci-dessous :

1. Appuyez sur le bouton Marche/Arrêt pour mettre le lavage en pause.
2. Une fois que les bras gicleurs ont cessé de fonctionner, vous pouvez ouvrir complètement la porte.
3. Ajoutez les plats oubliés.
4. Fermez la porte.
5. Appuyez sur le bouton Marche/Arrêt et le lave-vaisselle continuera à fonctionner après 10 secondes.

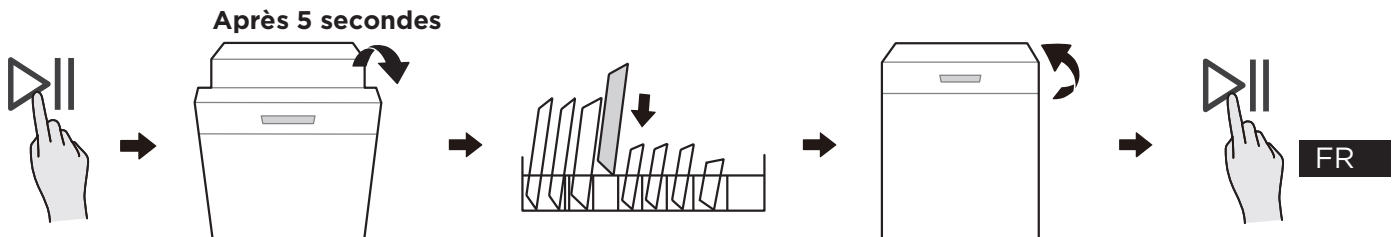

⚠ AVERTISSEMENT

Il est dangereux d'ouvrir la porte en cours de cycle, car la vapeur chaude peut vous brûler.

Comment utiliser Ion Dishfresh ?

Ion Dishfresh stérilise le lave-vaisselle et le garde également sans odeur. Il peut fonctionner individuellement ou dans le cadre d'une phase de séchage complète.

1. Il fonctionne pendant la phase de séchage d'un cycle. Vous n'avez pas besoin de le régler et il continuera à fonctionner pendant toute la phase de séchage d'un cycle de lavage, sauf pour le Cycle Rapide.
2. Vous pouvez également exécuter la fonction Ion Dishfresh individuellement. Vous pouvez régler le temps sur 30 min, 45 min ou 60 min sur l'application ou sur le lave-vaisselle. Après avoir réglé l'heure, l'indicateur correspondant sur le panneau s'allumera. Appuyez sur le bouton Marche/Arrêt, le programme démarrera.

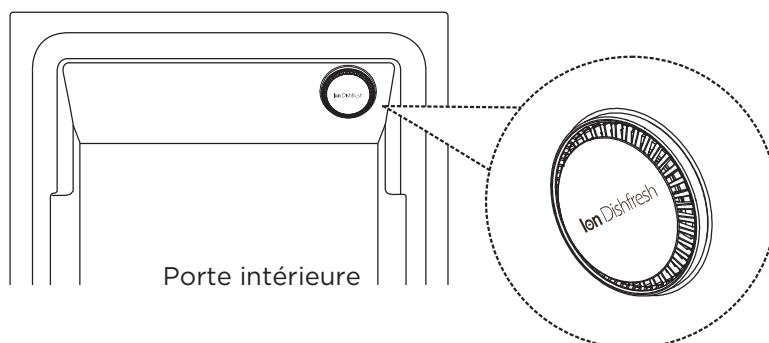

CONFIGURATION ET FONCTIONNEMENT DE L'APP

Comment se connecter à l'application SmartHome

Avant de commencer, assurez-vous que :

1. Votre smartphone est connecté au réseau sans fil domestique et vous connaissez le mot de passe du réseau.
2. Vous êtes à côté des appareils électroménagers.
3. Le signal sans fil de la bande 2,4 GHz est activé sur votre routeur sans fil.
4. Activez le Bluetooth de votre téléphone mobile et laissez l'application détecter l'appareil intelligent à proximité.

FR

Téléchargez l'application SmartHome

Sur un marché d'applications (Google Play Store, Apple App Store), recherchez **SmartHome*** et trouvez l'application SmartHome. Téléchargez-le et installez-le sur votre téléphone. Vous pouvez également télécharger l'application en scannant le code QR ci-dessous.



Inscrivez-vous et connectez-vous

Ouvrez l'application SmartHome et créez un nouveau compte pour commencer (vous pouvez également vous inscrire via un compte tiers). Si vous avez déjà un compte existant, utilisez-le pour vous connecter.



Connectez vos appareils à SmartHome

- 1 Assurez-vous que votre téléphone mobile est connecté à un réseau sans fil. Si ce n'est pas le cas, accédez à Paramètres et activez les réseaux sans fil et Bluetooth.
- 2 Veuillez allumer vos appareils.
- 3 Ouvrez l'application SmartHome sur votre téléphone.

- 4 Si un message « Appareils intelligents détectés à proximité » apparaît, cliquez pour ajouter.

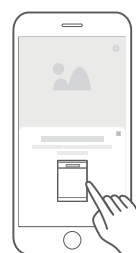

- 5 Si aucun message n'apparaît, sélectionnez « + » sur la page et sélectionnez votre appareil dans la liste des appareils à proximité disponibles. Si votre appareil n'est pas dans la liste, veuillez ajouter votre appareil manuellement par catégorie d'appareil et modèle d'appareil.

- 6 Connectez votre appareil au réseau sans fil selon les instructions de l'application. Si la connexion échoue, veuillez suivre les instructions fournies par l'application pour continuer l'opération.



NOTE

1. Assurez-vous que vos appareils sont sous tension.
2. Gardez votre téléphone portable suffisamment près de votre appareil lorsque vous connectez votre appareil au réseau.
3. Connectez votre téléphone mobile au réseau sans fil à la maison et assurez-vous de connaître le mot de passe du réseau sans fil.
4. Vérifiez si votre routeur sans fil prend en charge la bande 2,4 GHz et allumez-le. Si vous n'êtes pas sûr que le routeur prend en charge la bande 2,4 GHz, veuillez contacter le fabricant du routeur.
5. L'appareil ne peut pas se connecter au réseau sans fil qui nécessite une authentification, et il apparaît généralement dans les espaces publics tels que les hôtels, les restaurants, etc. Veuillez vous connecter à un réseau sans fil qui ne nécessite pas d'authentification.
6. Désactivez la fonction WLAN+ (Android) ou WLAN Assistant (iOS) de votre téléphone mobile lorsque vous connectez votre appareil au réseau.
7. Dans le cas où votre appareil s'est connecté à un réseau sans fil auparavant mais qu'il doit se reconnecter, veuillez cliquer sur « + » sur la page d'accueil de l'application et ajouter à nouveau votre appareil par catégorie d'appareil et modèle selon les instructions de l'application.

NETTOYAGE ET ENTRETIEN

Soins externes

La porte et le joint d'étanchéité de la porte

Nettoyez régulièrement les joints de porte avec un chiffon doux humide pour éliminer les dépôts alimentaires. Lorsque le lave-vaisselle est en cours de chargement, des résidus de nourriture et de boissons peuvent couler sur les côtés de la porte du lave-vaisselle. Ces surfaces sont situées à l'extérieur de la cabine de lavage et ne sont pas accessibles à l'eau provenant des bras gicleurs. Tous les dépôts doivent être essuyés avant de fermer la porte.

FR

Panneau de commande

Si un nettoyage est nécessaire, le panneau de commande doit être essuyé uniquement avec un chiffon doux et humide.

⚠ AVERTISSEMENT

Pour éviter la pénétration d'eau dans la serrure de la porte et les composants électriques, n'utilisez pas de nettoyant en spray, quel qu'il soit. N'utilisez jamais de nettoyants abrasifs ou de tampons à récurer sur les surfaces extérieures car ils pourraient rayer la finition. Certaines serviettes en papier peuvent également rayer ou laisser des marques sur la surface.

Soins internes

Système de filtration

Le système de filtration situé à la base de la cuve de lavage retient les gros débris du cycle de lavage, y compris les objets étrangers tels que les cure-dents ou les éclats. Les débris grossiers collectés peuvent obstruer les filtres. Vérifiez régulièrement l'état des filtres, retirez soigneusement les corps étrangers et nettoyez les pièces du système de filtration si nécessaire avec de l'eau. Suivez les étapes ci-dessous pour nettoyer le filtre.

⚠ AVERTISSEMENT

Les images sont uniquement à titre de référence, les différents modèles du système de filtration et des bras gicleurs peuvent être différents.

1. Maintenez le filtre grossier et faites-le tourner dans le sens inverse des aiguilles d'une montre pour déverrouiller le filtre. Soulevez le filtre interne vers le haut et sortez-le du lave-vaisselle.
2. Le filtre fin peut être retiré du bas de l'ensemble du filtre. Le filtre grossier peut être détaché du filtre principal en pressant doucement les languettes situées en haut et en le retirant.

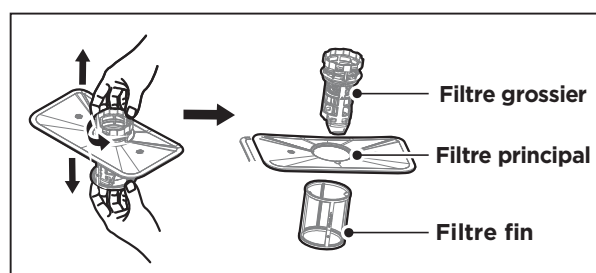
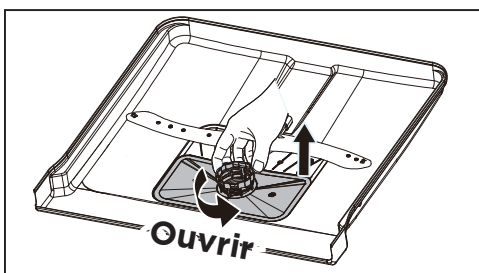

3. Les restes alimentaires plus gros peuvent être nettoyés en rinçant le filtre sous l'eau courante. Pour un nettoyage plus approfondi, utilisez une brosse de nettoyage douce.



4. Remontez les filtres dans l'ordre inverse du démontage, remettez l'insert filtrant en place et faites-le tourner dans le sens des aiguilles d'une montre jusqu'à la flèche de fermeture.

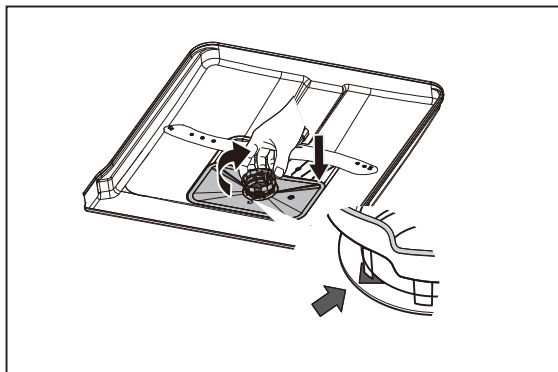

FR

⚠ AVERTISSEMENT

Ne serrez pas trop les filtres. Remettez les filtres en place en toute sécurité, sinon des débris grossiers pourraient pénétrer dans le système et provoquer un blocage. N'utilisez jamais le lave-vaisselle sans filtres en place. Un remplacement incorrect du filtre peut réduire le niveau de performance de l'appareil et endommager la vaisselle et les ustensiles.

Bras gicleurs

Il est nécessaire de nettoyer régulièrement les bras gicleurs car les produits chimiques contenus dans l'eau dure obstrueront les jets et les roulements des bras gicleurs. Pour nettoyer les bras gicleurs, suivez les instructions ci-dessous :

1. Pour retirer le bras gicleur supérieur, maintenez l'écrou au centre et faites tourner le bras gicleur dans le sens inverse des aiguilles d'une montre pour le retirer.

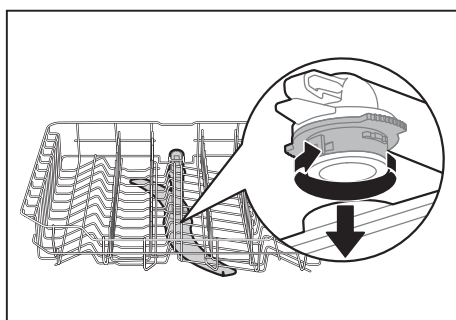

2. Pour retirer le bras gicleur inférieur, tirez-le vers le haut.

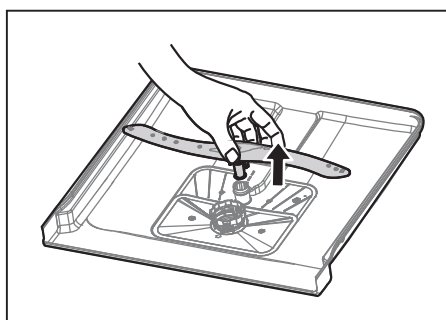

3. Lavez les bras à l'eau savonneuse et tiède et utilisez une brosse douce pour nettoyer les jets.

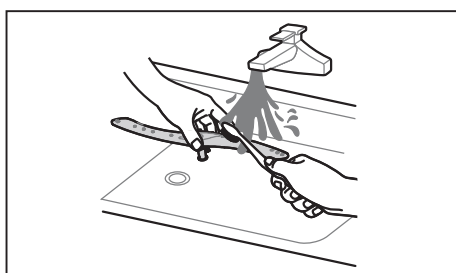

Entretien du Lave-vaisselle

Précaution contre le gel

Veillez prendre des mesures de protection contre le gel du lave-vaisselle en hiver. Après chaque cycle de lavage, procédez comme suit :

1. Coupez l'alimentation électrique du lave-vaisselle à la source d'alimentation.
2. Coupez l'alimentation en eau et débranchez le tuyau d'approvisionnement en eau du robinet d'eau.
3. Vidangez l'eau du tuyau d'approvisionnement en eau et du robinet d'eau. (Utilisez une plaque pour recueillir l'eau)
4. Rebranchez le tuyau d'approvisionnement en eau à la vanne d'eau.
5. Retirez le filtre au fond de la cuve et utilisez une éponge pour absorber l'eau dans le puisard.

FR

Après chaque lavage

Après chaque lavage, coupez l'approvisionnement en eau de l'appareil et laissez la porte légèrement ouverte pendant un moment afin que l'humidité et les odeurs ne restent pas emprisonnées à l'intérieur.

Retirer la fiche

Avant de procéder au nettoyage ou à l'entretien, débranchez toujours la fiche de la prise.

Aucun solvant ni nettoyage abrasif

Pour nettoyer l'extérieur et les pièces en caoutchouc du lave-vaisselle, n'utilisez pas de solvants ni de produits de nettoyage abrasifs. Utilisez uniquement un chiffon avec de l'eau douce savonneuse.

Pour enlever les taches ou les souillures de la surface intérieure, utilisez un chiffon imbibé d'eau et d'un peu de vinaigre, ou un produit nettoyant spécialement conçu pour les lave-vaisselle.

Lorsqu'il n'est pas utilisé pendant une longue période

Il est recommandé d'effectuer un cycle de lavage avec le lave-vaisselle vide, puis de retirer la fiche de la prise, de couper l'approvisionnement en eau et de laisser la porte de l'appareil légèrement ouverte. Cela aidera les joints de la porte à durer plus longtemps et empêchera la formation d'odeurs à l'intérieur de l'appareil.

Déplacer l'appareil

Si l'appareil doit être déplacé, essayez de le maintenir en position verticale. En cas d'absolue nécessité, il peut être positionné sur le dos.

Joint d'étanchéité

L'un des facteurs qui provoquent la formation d'odeurs dans le lave-vaisselle est la nourriture qui reste coincée dans les joints. Un nettoyage périodique avec une éponge humide évitera que cela se produise.

DÉPANNAGE

Avant d'appeler le service après-vente

La consultation des graphiques sur les pages suivantes peut vous éviter d'appeler le service après-vente.

Problème	Raison possible	Solution
Le lave-vaisselle ne démarre pas	<ul style="list-style-type: none"> Fusible grillé ou disjoncteur déclenché. 	Remplacez le fusible ou réinitialisez le disjoncteur. Retirez tous les autres appareils partageant le même circuit que le lave-vaisselle.
	<ul style="list-style-type: none"> L'alimentation électrique n'est pas allumée. 	Assurez-vous que le lave-vaisselle est allumé et que la porte est bien fermée. Assurez-vous que le cordon d'alimentation est correctement branché dans la prise murale.
	<ul style="list-style-type: none"> La pression de l'eau est faible 	Vérifiez que l'alimentation en eau est correctement raccordée et que l'eau est ouverte.
	<ul style="list-style-type: none"> Porte du lave-vaisselle mal fermée. 	Assurez-vous de bien fermer la porte et de la verrouiller.
L'eau n'est pas pompée du lave-vaisselle	<ul style="list-style-type: none"> Tuyau de vidange tordu ou coincé. 	Vérifiez le tuyau de vidange.
	<ul style="list-style-type: none"> Filtre bouché. 	Vérifiez le système de filtration.
	<ul style="list-style-type: none"> Évier de cuisine bouché. 	Vérifiez l'évier de la cuisine pour vous assurer qu'il s'écoule bien. Si le problème vient de l'évier de la cuisine qui ne se vide pas, vous aurez peut-être besoin d'un plombier plutôt que d'un réparateur de lave-vaisselle.
Mousse dans la baignoire	<ul style="list-style-type: none"> Mauvais détergent. 	Utilisez uniquement le détergent spécial lave-vaisselle pour éviter la formation de mousse. Si cela se produit, ouvrez le lave-vaisselle et laissez la mousse s'évaporer. Ajouter 1 litre d'eau froide au fond du lave-vaisselle. Fermez la porte du lave-vaisselle, puis sélectionnez un cycle. Dans un premier temps, le lave-vaisselle va vidanger l'eau. Ouvrez la porte une fois la phase de vidange terminée et vérifiez si la mousse a disparu. Répétez si nécessaire.
	<ul style="list-style-type: none"> Produit de rinçage renversé. 	Essuyez toujours immédiatement les déversements de produit de rinçage.
Intérieur de baignoire teinté	<ul style="list-style-type: none"> Un détergent contenant un colorant a peut-être été utilisé. 	Assurez-vous que le détergent ne contient pas de colorant.

FR

FR

Problème	Raison possible	Solution
Il y a des taches de rouille sur les couverts	<ul style="list-style-type: none"> Les articles concernés ne sont pas résistants à la corrosion. 	Évitez de laver au lave-vaisselle des articles qui ne résistent pas à la corrosion.
	<ul style="list-style-type: none"> Un programme n'a pas été exécuté après l'ajout de sel pour lave-vaisselle. Des traces de sel se sont infiltrées dans le cycle de lavage. 	Effectuez toujours un programme de lavage sans vaisselle après avoir ajouté du sel. Ne sélectionnez pas la fonction Turbo (si présente) après avoir ajouté du sel pour lave-vaisselle.
	<ul style="list-style-type: none"> Le couvercle de l'adoucisseur est desserré. 	Vérifiez que le couvercle de l'adoucisseur est bien fermé.
Bruit de cognement dans le lave-vaisselle	<ul style="list-style-type: none"> Un bras gicleur heurte un article dans un panier 	Interrompez le programme et réorganisez les éléments qui obstruent le bras gicleur.
Bruit de cliquetis dans le lave-vaisselle	<ul style="list-style-type: none"> Des pièces de vaisselle sont détachées dans le lave-vaisselle. 	Interrompre le programme et réorganiser les éléments de vaisselle.
Bruit de cognement dans les conduites d'eau	<ul style="list-style-type: none"> Cela peut être dû à l'installation sur site ou à la section transversale de la tuyauterie. 	Cela n'a aucune influence sur le fonctionnement du lave-vaisselle. En cas de doute, contactez un plombier qualifié.
La vaisselle n'est pas propre	<ul style="list-style-type: none"> La vaisselle n'a pas été chargée correctement. Le programme n'était pas assez puissant. 	Voir « Préparation et chargement de la vaisselle ». Choisissez un programme plus intensif.
	<ul style="list-style-type: none"> Il n'y a pas eu assez de détergent distribué. 	Utilisez plus de détergent ou changez de détergent.
	<ul style="list-style-type: none"> Des objets bloquent le mouvement des bras gicleurs. 	Réorganisez les éléments afin que le spray puisse tourner librement.
	<ul style="list-style-type: none"> La combinaison de filtres n'est pas propre ou n'est pas correctement installée dans la base de l'armoire de lavage. Cela peut entraîner le blocage des jets du bras gicleur. 	Nettoyer et/ou monter correctement le filtre. Nettoyer les jets du bras gicleur.
Trouble sur la verrerie.	<ul style="list-style-type: none"> Combinaison d'eau douce et de trop de détergent. 	Utilisez moins de détergent si vous avez de l'eau douce et sélectionnez un cycle plus court pour laver les verres et les nettoyer.
Des taches blanches apparaissent sur la vaisselle et les verres.	<ul style="list-style-type: none"> Les zones où l'eau est dure peuvent provoquer des dépôts de calcaire. 	Vérifiez les paramètres de l'adoucisseur d'eau ou l'état de remplissage du réservoir de sel.

Problème	Raison possible	Solution
Taches noires ou grises sur la vaisselle	<ul style="list-style-type: none"> Les ustensiles en aluminium ont frotté contre la vaisselle 	Utilisez un nettoyant abrasif doux pour éliminer ces marques.
Détergent laissé dans le distributeur	<ul style="list-style-type: none"> Distributeur de détergent pour bloc vaisselle 	Recharger correctement la vaisselle.
La vaisselle ne sèche pas	<ul style="list-style-type: none"> Chargement incorrect 	Utilisez des gants si des résidus de détergent sont présents sur la vaisselle pour éviter les irritations cutanées.
	<ul style="list-style-type: none"> Les plats sont retirés trop tôt 	Ne videz pas votre lave-vaisselle immédiatement après le lavage. Ouvrir légèrement la porte pour que la vapeur puisse sortir. Retirez les plats jusqu'à ce que la température intérieure soit suffisamment élevée pour pouvoir les toucher. Déchargez d'abord le panier inférieur pour éviter que l'eau ne tombe du panier supérieur.
	<ul style="list-style-type: none"> Un mauvais programme a été sélectionné. 	Avec un programme court, la température de lavage est plus basse, ce qui diminue les performances de nettoyage. Choisissez un programme avec un temps de lavage long.
	<ul style="list-style-type: none"> Utilisation de couverts avec un revêtement de mauvaise qualité. 	L'évacuation de l'eau est plus difficile avec ces articles. Les couverts ou la vaisselle de ce type ne conviennent pas au lavage au lave-vaisselle.

FR

AVERTISSEMENT

L'auto-réparation ou la réparation non professionnelle peut entraîner des risques graves pour la sécurité de l'utilisateur de l'appareil et affecter la garantie.

Disponibilité des pièces de rechange

- Sept ans après la mise sur le marché de la dernière unité du modèle :
Moteur, pompe de circulation et de drainage, radiateurs et éléments chauffants, y compris les pompes à chaleur (séparément ou groupés), tuyauterie et équipements connexes, y compris tous les tuyaux, vannes, filtres et arrêts d'eau, pièces structurelles et intérieures liées aux assemblages de portes (séparément ou groupés), circuits imprimés, affichages électroniques, pressostats, thermostats et capteurs, logiciels et micrologiciels, y compris les logiciels de réinitialisation.
- Dix ans après la mise sur le marché de la dernière unité du modèle :
Charnières et joints de porte, autres joints, bras gicleurs, filtres de vidange, grilles intérieures et périphériques en plastique tels que paniers et couvercles.

CODES D'ERREUR

En cas de dysfonctionnement, le lave-vaisselle affichera un code d'erreur. Le tableau suivant indique les codes d'erreur possibles et leurs causes.

Problème	Raison possible	Solution
E1	<ul style="list-style-type: none">• Temps d'entrée plus long.	Les robinets ne sont pas ouverts, l'arrivée d'eau est restreinte ou la pression de l'eau est trop faible.
E3	<ul style="list-style-type: none">• La température requise n'est pas atteinte.	Dysfonctionnement de l'élément chauffant.
E4	<ul style="list-style-type: none">• Débordement.	Un élément du lave-vaisselle fuit.
E8	<ul style="list-style-type: none">• Défaut d'orientation de la vanne de distribution.	Circuit ouvert ou rupture de la vanne de distribution.
Ed	<ul style="list-style-type: none">• Échec de communication entre la carte de circuit imprimé principale et la carte de circuit imprimé d'affichage.	Circuit ouvert ou rupture de câblage pour la communication.

FR

AVERTISSEMENT

- En cas de débordement, coupez l'alimentation en eau principale avant d'appeler un service de dépannage.
- S'il y a de l'eau dans le bac de base en raison d'un trop-plein ou d'une petite fuite, l'eau doit être retirée avant de redémarrer le lave-vaisselle.
- S'il y a un code d'erreur qui ne peut pas être résolu, veuillez demander l'assistance d'un professionnel.

MARQUES DÉPOSÉES, DROITS D'AUTEUR ET MENTIONS LÉGALES

 le logo, les marques verbales, le nom commercial, l'habillage commercial et toutes les versions de ceux-ci sont des actifs précieux du groupe Midea et/ou de ses sociétés affiliées (« Midea »), dont Midea détient les marques commerciales, les droits d'auteur et autres droits de propriété intellectuelle, ainsi que tout le goodwill découlant de l'utilisation de toute partie d'une marque Midea. L'utilisation de la marque Midea à des fins commerciales sans le consentement écrit préalable de Midea peut constituer une contrefaçon de marque ou une concurrence déloyale en violation des lois en vigueur.

FR

Ce manuel est créé par Midea et Midea se réserve tous les droits d'auteur. Aucune entité ou individu ne peut utiliser, dupliquer, modifier, distribuer en tout ou en partie ce manuel, ni le regrouper ou le vendre avec d'autres produits sans le consentement écrit préalable de Midea.

Toutes les fonctions et instructions décrites étaient à jour au moment de l'impression de ce manuel. Cependant, le produit réel peut varier en raison de fonctions et de conceptions améliorées.

ÉLIMINATION ET RECYCLAGE

Consignes importantes pour l'environnement

Conformité à la Directive WEEE et Élimination du Produit Usagé :

Ce produit est conforme à la Directive WEEE de l'EU (2012/19/EU). Ce produit porte un symbole de classification pour les déchets d'équipements électriques et électroniques (WEEE).

Ce symbole indique que ce produit ne doit pas être jeté avec les autres déchets ménagers à la fin de sa durée de vie. L'appareil usagé doit être retourné au point de collecte officiel pour le recyclage des appareils électriques et électroniques. Pour trouver ces systèmes de collecte, veuillez contacter vos autorités locales ou le revendeur auprès duquel le produit a été acheté. Chaque ménage joue un rôle important dans la récupération et le recyclage des anciens appareils. L'élimination appropriée des appareils usagés contribue à prévenir d'éventuelles conséquences négatives pour l'environnement et la santé humaine.

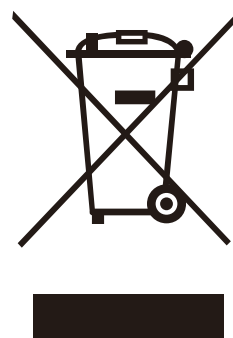

Conformité à la Directive RoHS

Le produit que vous avez acheté est conforme à la Directive RoHS de l'EU (2011/65/EU). Il ne contient pas de substances nocives et interdites spécifiées dans la Directive.

Informations sur l'emballage

Les matériaux d'emballage du produit sont fabriqués à partir de matériaux recyclables conformément à nos Réglementations Environnementales Nationales. Ne jetez pas les matériaux d'emballage avec les déchets ménagers ou autres. Apportez-les aux points de collecte des matériaux d'emballage désignés par les autorités locales.

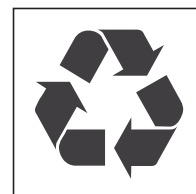

FR

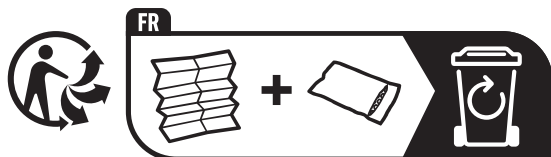

AVIS DE PROTECTION DES DONNÉES

Pour la fourniture des services convenus avec le client, nous acceptons de respecter sans restriction toutes les stipulations de la législation applicable en matière de protection des données, conformément aux pays convenus dans lesquels les services au client seront fournis, ainsi que, le cas échéant, au Règlement Général sur la Protection des Données de l'EU (RGPD).

En règle générale, notre traitement des données vise à remplir nos obligations contractuelles avec vous et, pour des raisons de sécurité des produits, à protéger vos droits en rapport avec les questions de garantie et d'enregistrement des produits. Dans certains cas, mais uniquement si une protection appropriée des données est assurée, les données personnelles peuvent être transférées à des destinataires situés en dehors de l'Espace économique européen.

Des informations complémentaires sont disponibles sur demande. Vous pouvez contacter notre Délégué à la Protection des Données via **MideaDPO@midea.com**. Pour exercer vos droits tels que le droit de vous opposer au traitement de vos données personnelles à des fins de marketing direct, veuillez nous contacter via **MideaDPO@midea.com**. Pour trouver plus d'informations, veuillez suivre le code QR.

Politique de garantie / service

Nous vous félicitons pour votre nouvel appareil et sommes convaincus que vous serez satisfait et beaucoup l'apprécier.

En cas de réclamation, veuillez nous contacter:

MIDEA EUROPE GmbH Ludwig-Erhard-Str. 14 65760 Eschborn	Téléphone: +49 6196-90 20-0 Fax: +49 6196-90 20 -120 Email: info-meg@midea.com Page d'accueil: www.midea.com/de	En cas de service : Téléphone: +49 6196-90 20-0 Fax .: +49 6196-90 20 -120 Email: service-meg@midea.com
Midea Electrics France 253 Rue Saint Honore, 75001 Paris	Téléphone: 04 42 97 07 26 Page d'accueil: www.midea.com/fr Email:serviceclient_fr@midea.com	

En cas de problème technique, indiquez votre adresse exacte, votre numéro de téléphone, votre numéro de contrat de vente et type d'appareil (qui se trouve sur la plaque signalétique de l'appareil) et une description précise du défaut. Cela vous fait gagner du temps et de l'argent. Pour des questions particulières, veuillez contacter le centre de service.

Mais avant d'appeler le service:

Veuillez vérifier d'abord s'il y a une erreur de fonctionnement ou une cause qui n'a rien à voir avec la fonction de votre appareil:

Veuillez noter les informations contenues dans le mode d'emploi et vérifier si

- la prise d'alimentation est connectée
- la prise d'alimentation peut être endommagée
- il y a de l'électricité

Conditions de garantie

Cet appareil a été fabriqué et testé selon les méthodes les plus modernes. Le vendeur garantit pendant une durée de **24** mois (à compter de la date de vente) que le matériel est irréprochable. L'appareil n'est pas adapté à un usage commercial.

La demande de garantie expire si l'acheteur ou un tiers intervient.

Domages causés par une mauvaise manipulation ou utilisation, une mauvaise installation ou un mauvais stockage, un raccordement ou une installation incorrecte, ainsi que la force majeure ou d'autres influences externes sont exclus et pas couverts par cette garantie.

Uniquement si l'utilisation prévue de l'appareil ne peut être réalisée en réparant ou en remplaçant l'appareil, l'acheteur peut exiger une réduction du prix d'achat ou la résiliation du contrat d'achat dans les 6 mois à compter de la date d'achat.

Les réclamations en dommages-intérêts, y compris les dommages indirects, sont exclues, sauf si elles sont fondées sur une intention ou négligence grave.

La garantie n'est valable que sur présentation du produit et preuve d'achat.

CARTE DE GARANTIE

Certificat de garantie

Info produit		Info client	
Nom du produit		Nom complet	
Marque		Téléphone	
N° de modèle		E-mail	
Numéro de série		Adresse (Rue, ville, région, code postal, pays)	
Nom du détaillant			
N° de facture			
Date d'achat	(MM, JJ, AAAA)	(joindre le code-barres du produit ici)	
Date d'expiration de la garantie	(MM, JJ, AAAA)		

Preuve d'achat	
(joindre le reçu ici)	

Description du problème du produit	

Registre des réparations			
Point 1	(Détails)	(Date)	(Nom du centre de services)
Point 2	(Détails)	(Date)	(Nom du centre de services)
Point 3	(Détails)	(Date)	(Nom du centre de services)

Numéro de téléphone du service : _____ E-mail du service : _____ Heures de service : _____

Adresse de service : _____

Midea

make yourself at home



www.midea.com

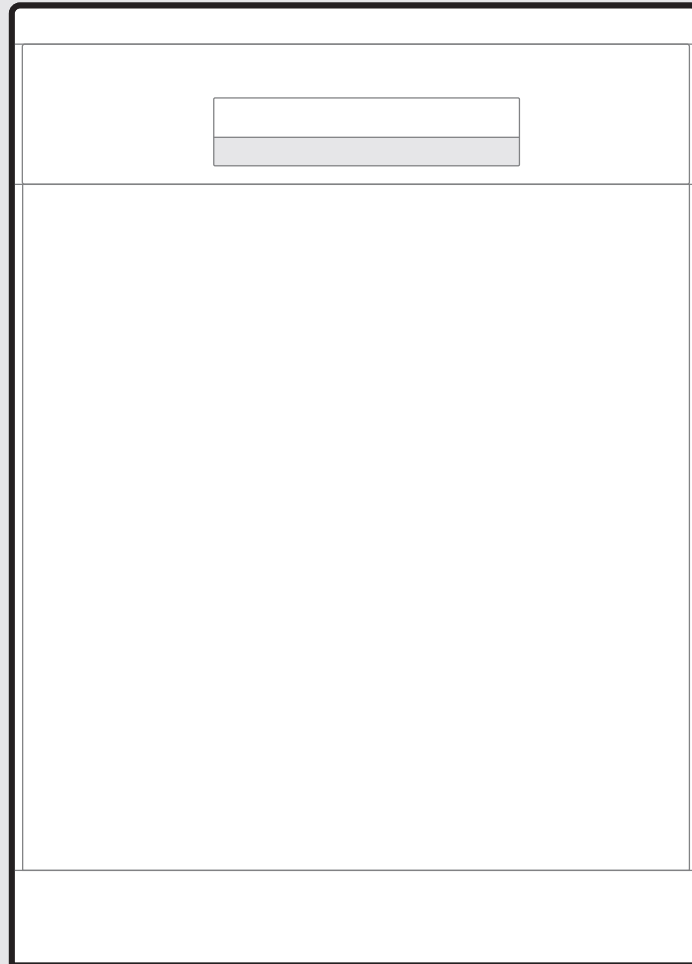

Dish Washer



SmartHome



Download the app
& activate product

USER MANUAL

MDWES1433DSS-RB

Warning notices: Before using this product, please read this manual carefully and keep it for future reference. The design and specifications are subject to change without prior notice for product improvement. Consult with your dealer or manufacturer for details. The diagram above is just for reference. Please take the appearance of the actual product as the standard.

THANK YOU LETTER

Thank you for choosing Midea! Before using your new Midea product, please read this manual thoroughly to ensure that you know how to operate the features and functions that your new appliance offers in a safe way.

CONTENTS

EN

THANK YOU LETTER	01
SAFETY INSTRUCTIONS	02
SPECIFICATIONS	08
PRODUCT OVERVIEW	10
QUICK START GUIDE	11
PRODUCT INSTALLATION	12
OPERATION INSTRUCTIONS	18
APP SETUP AND OPERATION	35
CLEANING AND MAINTENANCE	37
TROUBLESHOOTING	40
TRADEMARKS, COPYRIGHTS AND LEGAL STATEMENT	44
DISPOSAL AND RECYCLING	44
DATA PROTECTION NOTICE	45
DECLARATION OF CONFORMITY	46

SAFETY INSTRUCTIONS

EN

Intended Use

- The following safety guidelines are intended to prevent unforeseen risks or damage from unsafe or incorrect operation of the appliance. Please check the packaging and appliance on arrival to make sure everything is intact to ensure safe operation. If you find any damage, please contact the retailer or dealer.
- Please note modifications or alterations to the appliance are not allowed for your safety concern. Unintended use may cause hazards and loss of warranty claims.

Explanation of Symbols

Danger



This symbol indicates that there are dangers to the life and health of persons due to extremely flammable gas.

Warning of electrical voltage



This symbol indicates that there is a danger to life and health of persons due to voltage.

Warning



The signal word indicates a hazard with a medium level of risk which, if not avoided, may result in death or serious injury.

Caution



The signal word indicates a hazard with a low degree of risk which, if not avoided, may result in minor or moderate injury.

Attention



The signal word indicates important information (e.g. damage to property), but not danger.

Observe instructions



This symbol indicates that a service technician should only operate and maintain this appliance in accordance with the operating instructions.

Read these operating instructions carefully and attentively before using/commissioning the unit and keep them in the immediate vicinity of the installation site or unit for later use!

DANGER: Risk of Fire/Flammable materials

- **When using your dishwasher, follow the precautions listed below:**
 - Installation and repair can only be carried out by a qualified technician.
 - This appliance is intended to be used in household and similar applications such as:
 - staff kitchen areas in shops, offices and other working environments;
 - farm houses;
 - by clients in hotels, motels and other residential type environments;
 - bed and breakfast type environments.
 - This appliance can be used by children aged from 8 years and above and persons with reduced physical, sensory or mental capabilities or lack of experience and knowledge if they have been given supervision or instruction concerning use of the appliance in a safe way and understand the hazards involved.
 - Children shall not play with the appliance. Cleaning and user maintenance shall not be done by children without supervision. (For EN60335-1)
 - This appliance is not intended for use by persons (including children) with reduced physical, sensory or mental capabilities, or lack of experience and knowledge, unless they have been given supervision or instruction concerning use of the appliance by a person responsible for their safety. (For IEC60335-1)
 - Packaging material could be dangerous for children!
 - Children should be supervised to ensure that they do not play with the appliance.
- This appliance is for indoor household use only.

EN

To protect against the risk of electrical shock, do not immerse the unit, cord or plug in water or other liquid.

- Please unplug before cleaning and maintenance the appliance. Use a soft cloth moisten with mild soap, and then use a dry cloth to wipe it again.
- If the supply cord is damaged, it must be replaced by the manufacturer or its service agent or a similarly qualified person in order to avoid a hazard.

EN

Earthing Instructions

- This appliance must be earthed. In the event of a malfunction or breakdown, earthing will reduce the risk of an electric shock by providing a path of least resistance of electric current. This appliance is equipped with an earthing conductor plug.
- The plug must be plugged into an appropriate outlet that is installed and earthed in accordance with all local codes and ordinances.
- Extension sockets are forbidden.
- Improper connection of the equipment-earthing conductor can result in the risk of an electric shock.
- Check with a qualified electrician or service representative if you are in doubt whether the appliance is properly grounded.
- Do not modify the plug provided with the appliance if it does not fit the outlet.
- Have a proper outlet installed by a qualified electrician.
- Do not abuse, sit on, or stand on the door or dish rack of the dishwasher.
- Do not operate your dishwasher unless all enclosure panels are properly in place.
- Open the door very carefully if the dishwasher is

- operating, there is a risk of water squirting out.
- Do not place any heavy objects on or stand on the door when it is open. The appliance could tip forward.
 - When loading items to be washed:
 - 1) Locate sharp items so that they are not likely to damage the door seal;
 - 2) Warning: Knives and other utensils with sharp points must be loaded in the basket with their points facing down or placed in a horizontal position.
 - Some dishwasher detergents are strongly alkaline. They can be extremely dangerous if swallowed. Avoid contact with the skin and eyes and keep children away from the dishwasher when the door is open.
 - Check that there are no detergent residues after completion of the wash cycle.
 - Do not wash plastic items unless they are marked “dishwasher safe” or the equivalent.
 - For unmarked plastic items not so marked, check the manufacturer’s recommendations.
 - Use only detergent and rinse agents recommended for use in an automatic dishwasher.
 - Never use soap, laundry detergent, or hand washing detergent in your dishwasher.
 - The door should not be left open, since this could increase the risk of tripping.
 - During installation, the power supply must not be excessively or dangerously bent or flattened.
 - Do not tamper with controls.
 - The appliance needs to be connected to the main water valve using new hose sets. Old sets should not be reused.

- To save energy, in stand by mode, the appliance will switch off automatically after 15 minutes without any user interaction.
- The maximum number of place settings to be washed is 14.
- The maximum permissible inlet water pressure is 1MPa.
- The minimum permissible inlet water pressure is 0.04MPa.

EN

Disposal

- For disposing of package and the appliance please go to a recycling center. Therefore cut off the power supply cable and make the door closing device unusable.
- Cardboard packaging is manufactured from recycled paper and should be disposed in the waste paper collection for recycling.
- By ensuring this product is disposed of correctly, you will help prevent potential negative consequences for the environment and human health, which could otherwise be caused by inappropriate waste handling of this product.
- For more detailed information about recycling of this product, please contact your local city office and your household waste disposal service.
- **DISPOSAL: Do not dispose this product as unsorted municipal waste. Collection of such waste separately for special treatment is necessary.**

SPECIFICATIONS

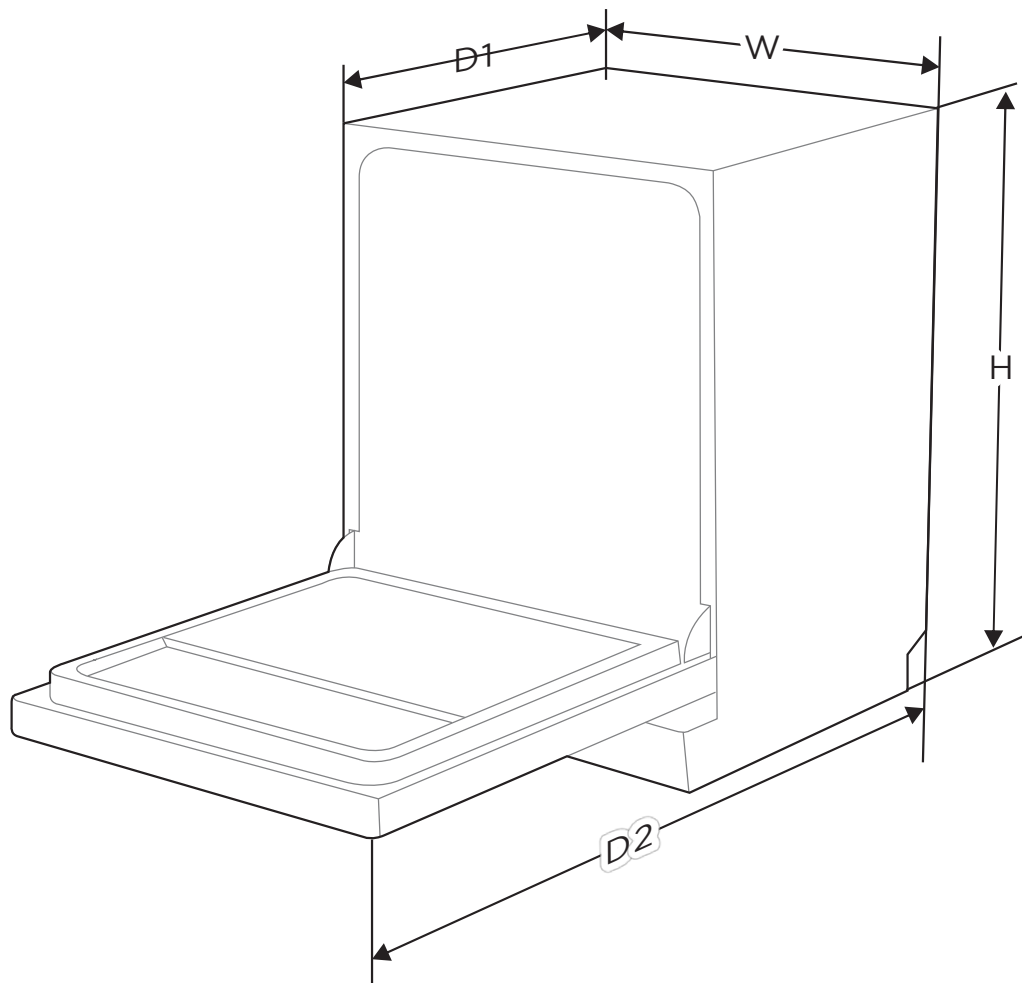

EN

Height (H)	815 mm
Width (W)	600 mm
Depth (D1)	570 mm (with the door closed)
Depth (D2)	1150 mm (with the door opened 90°)

Product information sheet (EN60436)

Supplier's name or trade mark: MIDEA

Supplier's address (b): Ludwig-Erhard-Straße 14 – 65760 Eschborn, Deutschland

Model identifier: MDWES1433DSS-RB

General product parameters:

Parameter	Value	Parameter	Value	
EN Rated capacity (a) (ps)	14	Dimensions in cm	Height	82
			Width	60
			Depth	57
EEI (a)	37,9	Energy efficiency class (a)	B (c)	
Cleaning performance index (a)	1,125	Drying performance index (a)	1,065	
Energy consumption in kWh [per cycle], based on the eco program using cold water fill. Actual energy consumption will depend on how the appliance is used.	0,645	Water consumption in litres [per cycle], based on the eco program. Actual water consumption will depend on how the appliance is used and on the hardness of the water.	10,0	
Program duration (a) (h:min)	4:15	Type	Semi-integrated	
Airborne acoustical noise emissions (a) (dB(A) re 1 pW)	42	Airborne acoustical noise emission class (a)	B (c)	
Off-mode (W)	N/A	Standby mode (W)	0,49	
Delay start (W) (if applicable)	3,99	Networked standby (W) (if applicable)	1,99	

Minimum duration of the guarantee offered by the supplier (b): 24 Months

Additional information:

Weblink to the supplier's website, where the information in point 6 of Annex II to Commission Regulation (EU) 2019/2022 (1) (b) is found:

(a) for the eco program.

(b) changes to these items shall not be considered relevant for the purposes of paragraph 4 of Article 4 of Regulation (EU) 2017/1369.

(c) if the product database automatically generates the definitive content of this cell the supplier shall not enter these data.

(d) Commission Regulation (EU) 2019/2022 of 1 October 2019 laying down eco design requirements for household dishwashers pursuant to Directive 2009/125/EC of the European Parliament and of the Council amending Commission Regulation (EC) No 1275/2008 and repealing Commission Regulation (EU) No 1016/2010 (see page 267 of this Official Journal).

PRODUCT OVERVIEW

Product

● IMPORTANT

To get the best performance from your dishwasher, read all operating instructions before using it for the first time.

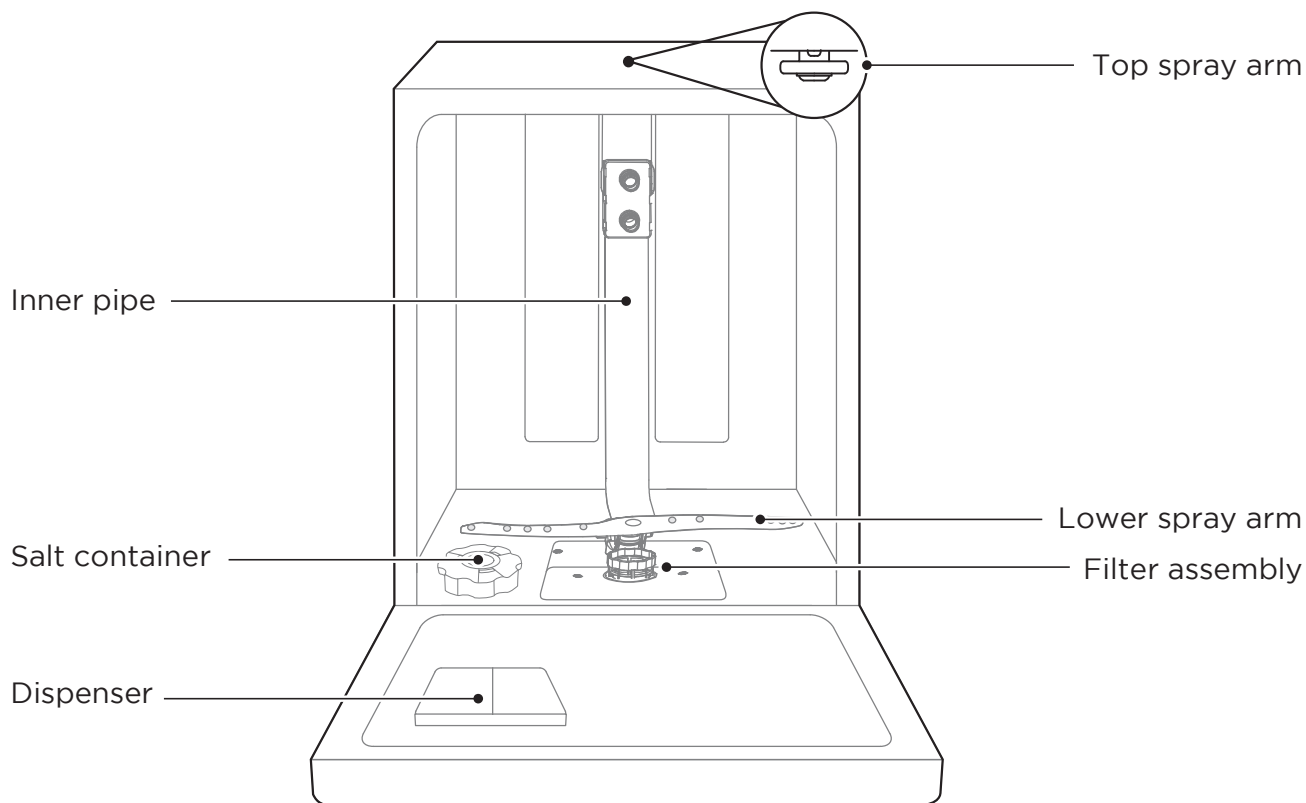

EN

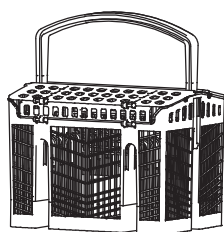

Cutlery rack

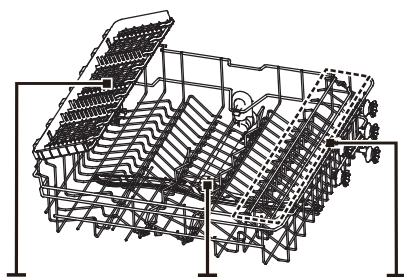

Cutlery rack Upper spray arm Cup rack

Upper basket

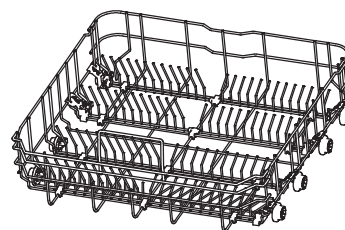

Lower basket



Pictures are only for reference, different models may be different.

QUICK START GUIDE

Please read the corresponding content in the instruction manual for detailed operating method.

1. Install the dishwasher

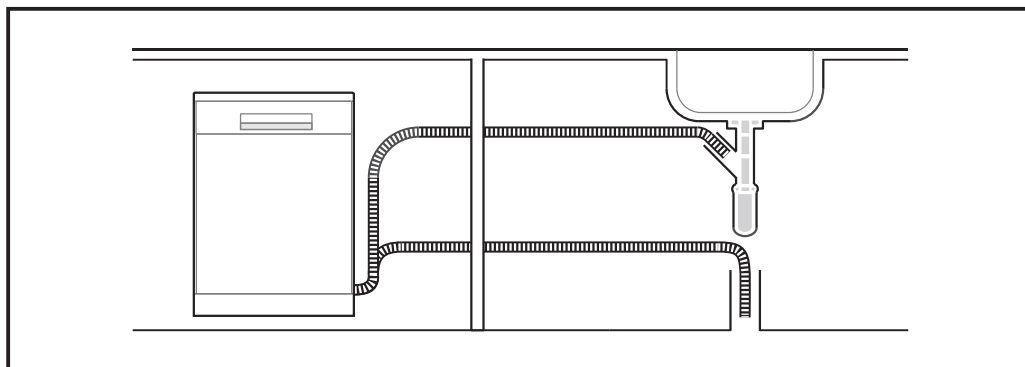

EN

2. Remove larger residue from dishes.
Avoid pre-rinsing.



3. Load the baskets.

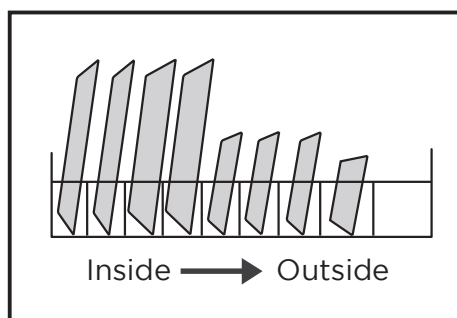

4. Fill the dispenser with detergent and rinse aid.

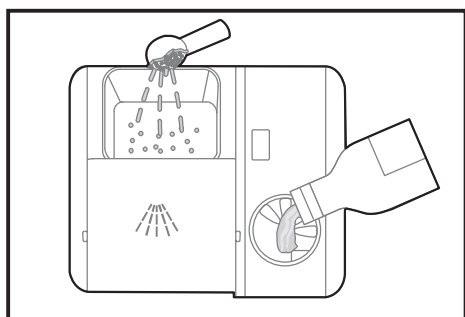

5. Select a suitable program and start the dishwasher.

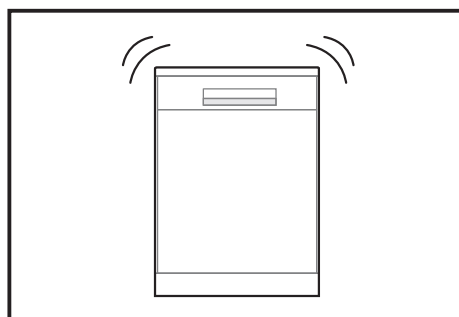

PRODUCT INSTALLATION

⚠ WARNING



Electrical Shock Hazard

**Disconnect electrical power before installing dishwasher.
Failure to do so could result in death or electrical shock.**

⚠ Attention

The installation of the pipes and electrical equipments should be done by professionals.

EN

About Power Connection

⚠ WARNING

For personal safety:

**Do not use an extension cord or an adapter plug with this appliance.
Do not, under any circumstances, cut or remove the earthing connection from the power cord.**

Electrical requirements

Please look at the rating label to know the rating voltage and connect the dishwasher to the appropriate power supply. Use the required fuse 10A/13A/16A, time delay fuse or circuit breaker recommended and provide separate circuit serving only this appliance.

Electrical connection

Ensure the voltage and frequency of the power being corresponds to those on the rating plate. Only insert the plug into an electrical socket which is earthed properly. If the electrical socket to which the appliance must be connected is not appropriate for the plug, replace the socket, rather than using a adaptors or the like as they could cause overheating and burns.

⚠ Ensure that proper earthing exists before use

Water Supply And Drain

Cold water connection

Connect the cold water supply hose to a threaded 3/4(inch) connector and make sure that it is fastened tightly in place.

If the water pipes are new or have not been used for an extended period of time, let the water run to make sure that the water is clear. This precaution is needed to avoid the risk of the water inlet to be blocked and damage the appliance.

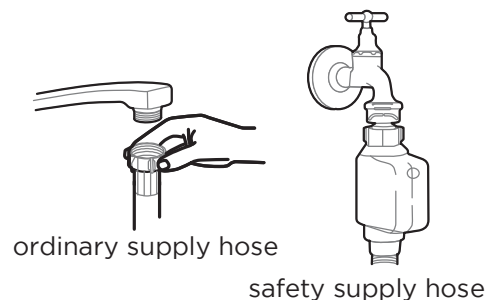

About the safety supply hose

The safety supply hose consists of the double walls. The system guarantees its intervention by blocking the flow of water in case of the supply hose breaking and when the air space between the supply hose itself and the outer corrugated hose is full of water.

⚠ WARNING

A hose that attaches to a tap can burst if it is installed on the same water line as the dishwasher. If your sink has one, it is recommended that the hose be disconnected and the hole plugged.

How to connect the safety supply hose

EN

1. Pull the safety supply hoses out from storage compartment located at rear of dishwasher.
2. Tighten the screws of the safety supply hose to the faucet with thread 3/4inch.
3. Turn the water fully on before starting the dishwasher.

How to disconnect the safety supply hose

1. Turn off the water.
2. Unscrew the safety supply hose from the faucet.

Connection Of Drain Hoses

Insert the drain hose into a drain pipe with a minimum diameter of 4 cm, or let it run into the sink, making sure to avoid bending or crimping it. The height of drain pipe must be less than 1000 mm. The free end of the hose must not be immersed in water to avoid the back flow of it.

⚠ Please securely fix the drain hose in either position A or position B

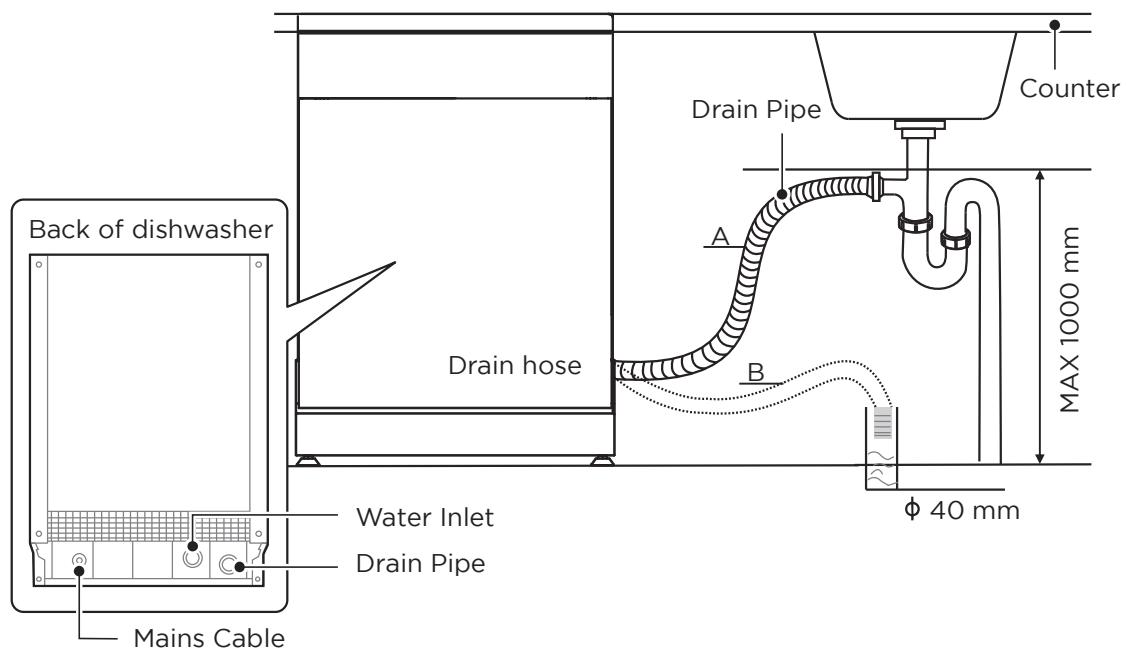

How to drain excess water from hoses

If the connection to the drain pipe is positioned higher than 1000 mm, excess water may remain in the drain hose. It will be necessary to drain excess water from the hose into a bowl or suitable container that is held outside and lower than the sink.

Water outlet

Connect the water drain hose. The drain hose must be correctly fitted to avoid water leaks. Ensure that the water drain hose is not kinked or squashed.

Extension hose

If you need a drain hose extension, make sure to use a similar drain hose. It must not be longer than 4 meters, otherwise the cleaning effect of the dishwasher could be reduced.

EN

Syphon connection

The waste connection must be at a height less than 1000 mm (maximum) from the bottom of the dishwasher.

Positioning The Appliance

Position the appliance in the desired location. The back should rest against the wall behind it, and the sides, along the adjacent cabinets or walls. The dishwasher is equipped with water supply and drain hoses that can be positioned either to the right or the left sides to facilitate proper installation.

Built-In Installation (for the integrated model)

Step 1. Selecting the best location for the dishwasher

The installation position of the dishwasher should be near the existing inlet and drain hose and power socket.

Illustrations of cabinet dimensions and installation position of the dishwasher.

1. Less than 5 mm between the top of dishwasher and cabinet and the outer do aligned to cabinet.

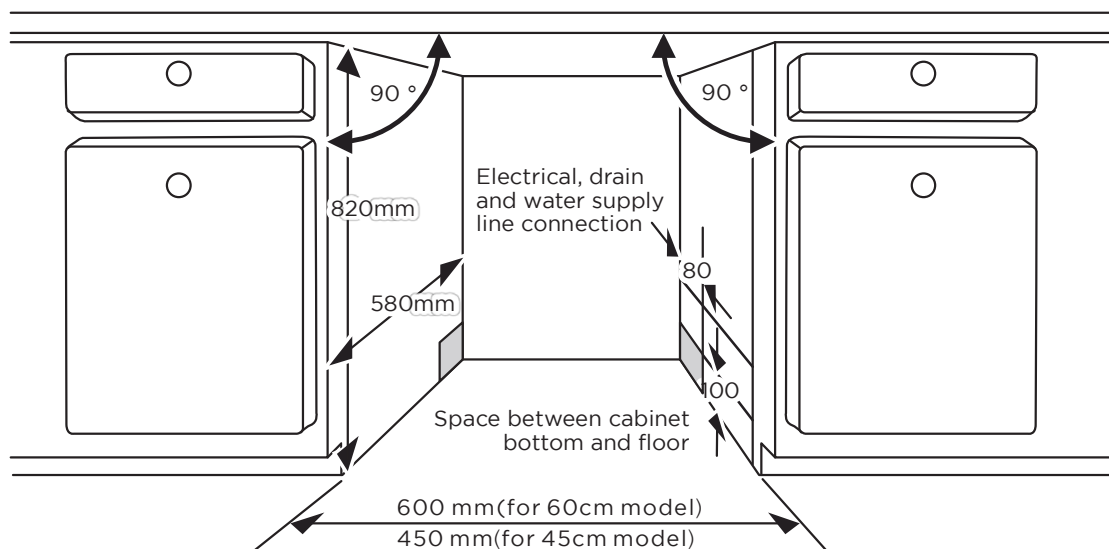

2. If dishwasher is installed at the corner of the cabine there should be some space when the door is opened.

! Depending on where your electrical outlet is, you may need to cut a hole in the opposite cabinet side.

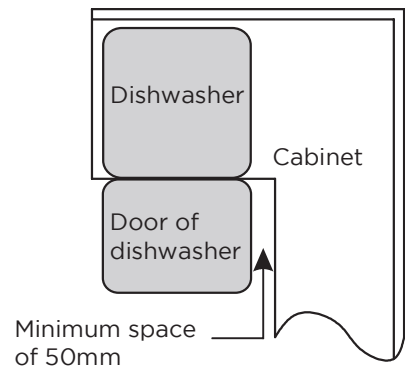

EN

Step 2. Aesthetic panel's dimensions and installation

! Follow the specific installation instruction for attaching the aesthetical door panel.

Semi-integrated model

Separate velcro stripe A and velcro stripe B and attach velcro stripe A on the inner side of the aesthetic panel. Attach the felted velcro stripe B on the outer door of dishwasher (see figure A). After positioning of the panel, fix the panel onto the outer door by screws and bolts (See figure B).

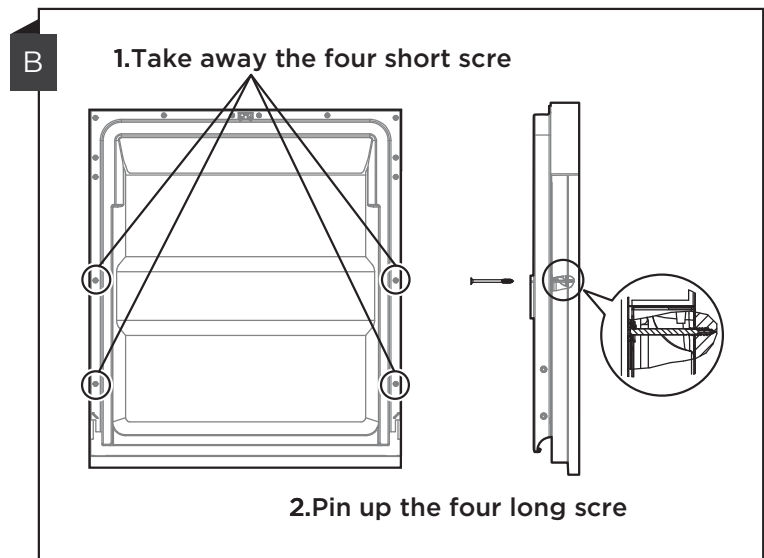
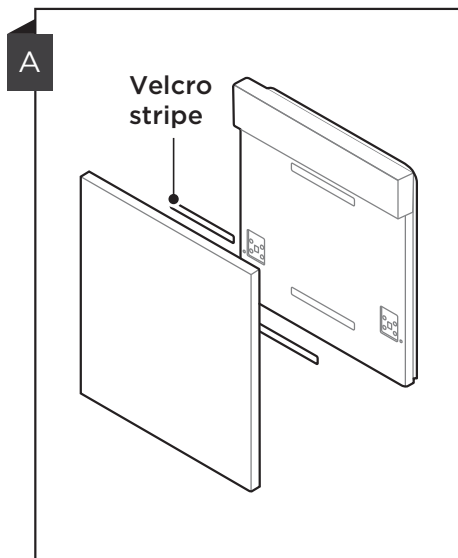

Fully-integrated model

Install the hook on the aesthetic panel and put the hook into the slot of the outer door of dishwasher (see figure A). After positioning of the panel, fix the panel onto the outer door by screws and bolts (See figure B).

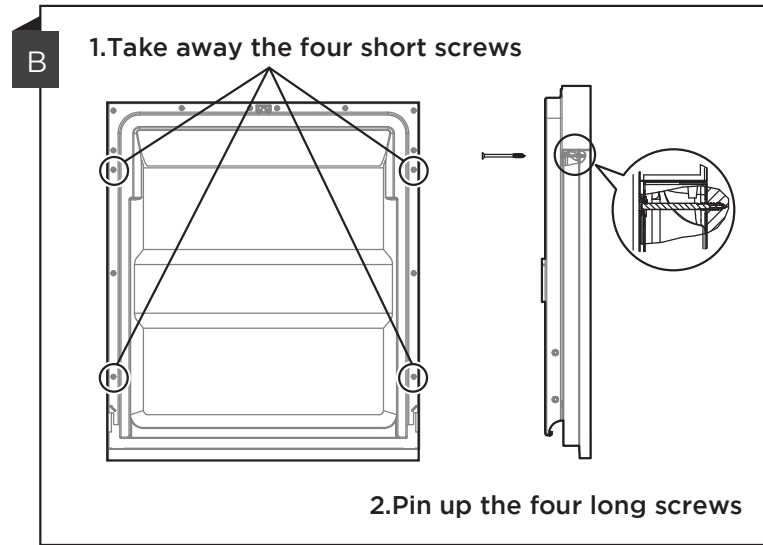
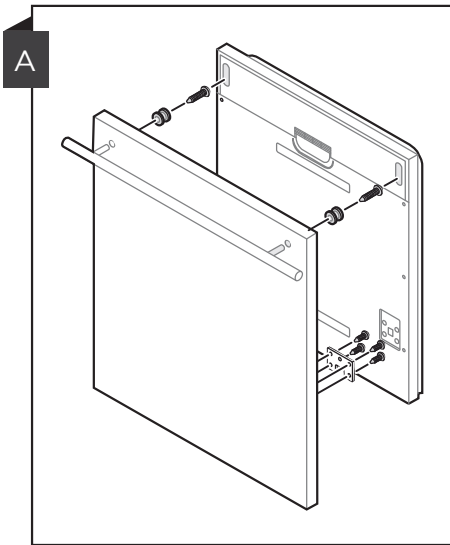

EN

Step 3. Tension adjustment of the door spring

1. The door springs are set at the factory to the proper tension for the outer door. If aesthetic panels are installed, you will have to adjust the door spring tension. Rotate the adjusting screw to drive the adjuster to strain or relax the steel cable.
2. Door spring tension is correct when the door remains horizontal in the fully opened position, yet rises to a close with the slight lift of a finger.

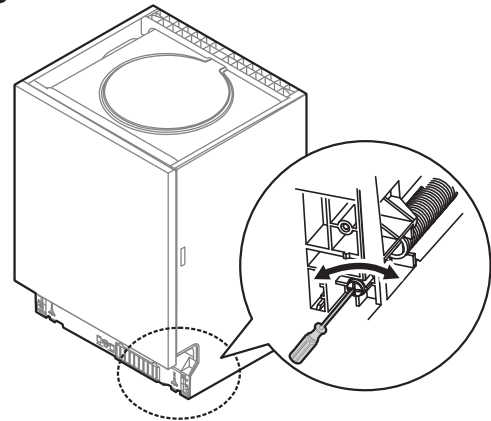

Step 4. Dishwasher installation steps

⚠ Please refer to the specific installation steps in the installation drawings.

1. Affix the condensation strip under the work surface of cabinet. Please ensure the condensation strip is flush with edge of work surface. (Step 2)
2. Connect the inlet hose to the cold water supply.
3. Connect the drain hose.
4. Connect the power cord.
5. Place the dishwasher into the cabinet.
6. Level the dishwasher. The rear foot can be adjusted from the front of the dishwasher by turning the Philips screw in the middle of the base of dishwasher use a Philips screw driver. To adjust the front feet, use a flat screw driver and turn the front feet until the dishwasher is level. (Step 5 to Step 6)
7. Install the furniture door to the outer door of the dishwasher. (Step 7 to Step 10)
8. Adjust the tension of the door springs by using a Philips screw driver turning in a clockwise motion to tighten the left and right door springs. Failure to do this could cause damage to your dishwasher. (Step 11)

9. The dishwasher must be secured in place. There are two ways to do this:
- A. Normal work surface: Put the installation hook into the slot of the side panel and secure it to the work surface with the screws.
 - B. Marble or granite work top: Fix the side with

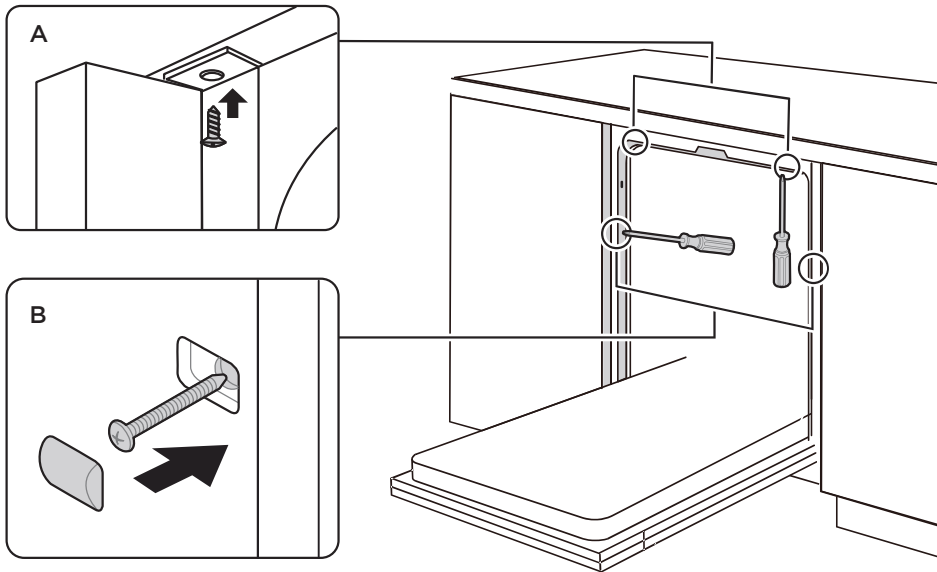

EN

Step 5. Levelling the dishwasher

Dishwasher must be level for proper dish rack operation and wash performance.

1. Place a spirit level on door and rack track inside the tub as shown to check that the dishwasher is level.
2. Level the dishwasher by adjusting the three levelling feet individually.
3. When level the dishwasher, please pay attention not to let the dishwasher tip over.

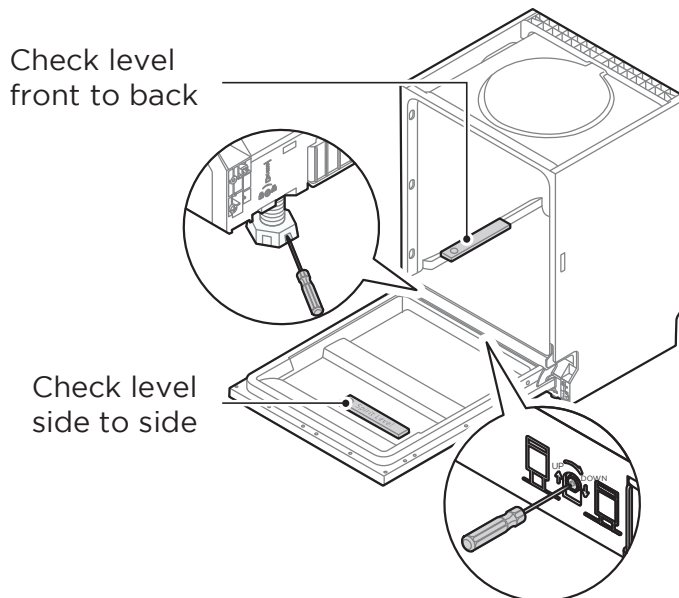

⚠ The maximum adjustment height of the feet is 50 mm.





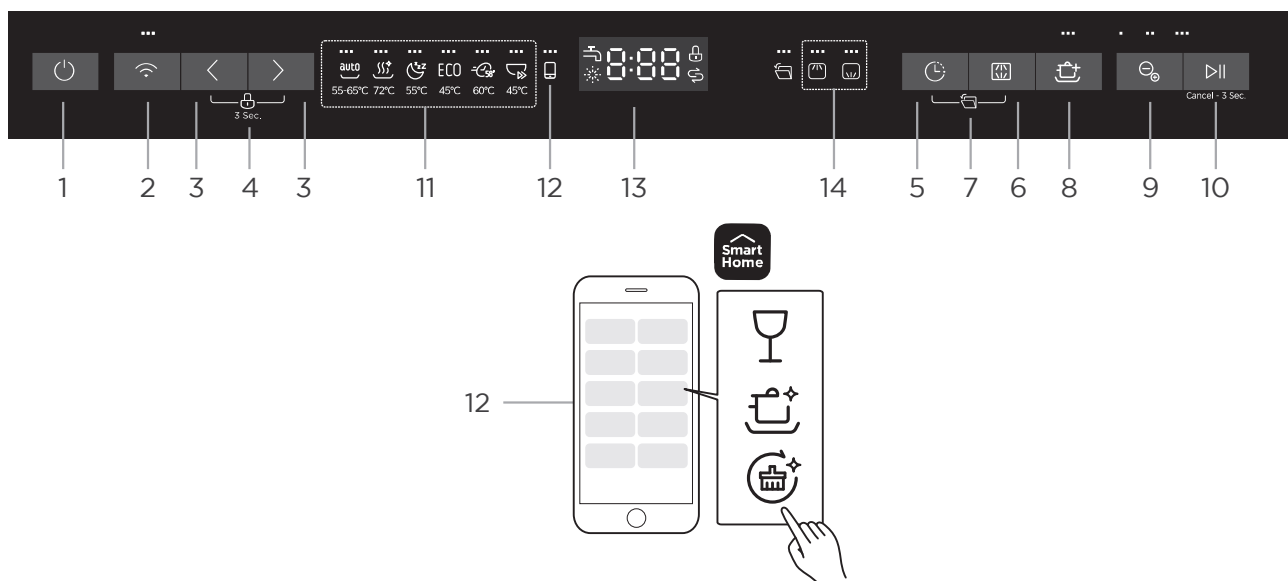









OPERATION INSTRUCTIONS









Control Panel



EN

		Description
No.1	Power	<ul style="list-style-type: none"> Press this button to turn on your dishwasher.
No.2	Connect	<ul style="list-style-type: none"> Indicator slowly flashing: Waiting for connection Indicator quickly flashing: Connecting Indicator keeping lighted: Connected with your mobile device. <p>If your mobile device(APP) has finished connecting with your dishwasher for the first time. Then press the button for more than 3 seconds to confirm the connection.</p> <p>If you want to unconnect with current mobile device, press the button more than 15 seconds.</p>
No.3	Program	<ul style="list-style-type: none"> Press these buttons to select the appropriate washing program, the corresponding program indicator will be lit.
No.4	Child lock	<ul style="list-style-type: none"> This function allows you to lock the buttons on the control panel, so children cannot accidentally start the dishwasher by pressing the buttons on the panel. Only the Power button remains active. To lock or unlock the buttons on the control panel, press and hold the Program “ < ” + “ > ” buttons for 3 seconds simultaneously.
No.5	Delay	<ul style="list-style-type: none"> Press the button to increase the delay start time. Delay a cycle for up to 24 hours in one-hour increments.

		Description
No.6	 Alt	<ul style="list-style-type: none"> Press the button to select either upper basket or lower basket loaded, and the corresponding indicator will light up.
No.7	 Auto open	<ul style="list-style-type: none"> After washing, the door will open automatically to achieve better drying effect. (It can't be used with Rapid & MachineCare+.) Press and hold the Delay button + Alt button for 3 seconds simultaneously to select or cancel this function. The dishwasher door must not be blocked when set to open automatically. This can disrupt door lock functionality.
No.8	 Power wash	<ul style="list-style-type: none"> To wash very dirty, hard to clean dishes. (It can not be used with Auto、Rapid、Machine Care+.)
No.9	 Ion Dishfresh	<ul style="list-style-type: none"> Press the button to choose the time of 30min, 45min and 60min for Ion Dishfresh running separately and the corresponding icon on the panel will be lit.
No.10	 Start/Pause	<ul style="list-style-type: none"> After completing program and function selection or delay time setting, press this button to start. When the washing program is running, press and hold this button for 3 seconds to cancel the current program and function.
No.11 Program indicators	 Auto	<ul style="list-style-type: none"> Auto sensing wash, lightly, normally or heavily soiled crockery, with or without dried-on food.
	 HygieneCare+	<ul style="list-style-type: none"> Use to sanitize your dishes and glassware. The highest water temperature is 72°C.
	 Whisper	<ul style="list-style-type: none"> Lower noise and normally energy consumption, used for washing in evening.
	 ECO ECO	<ul style="list-style-type: none"> This is standard program, it is suitable to clean normally soiled tableware and it is the most efficient program in terms of its combined energy and water consumption for that type of tableware.
	 58 min	<ul style="list-style-type: none"> For normally soiled loads that need 58 min wash.
	 Rapid	<ul style="list-style-type: none"> A shorter wash for lightly soiled loads that do not need drying.
No.12 Cloud wash	 Cloud wash	<ul style="list-style-type: none"> This button refers to a variety of washing programs or function that can be selected in the APP. If the washing program has not been activated in the APP, the Glass will be activated by default.
	 Glass	<ul style="list-style-type: none"> For lightly soiled crockery and glass.
	 IntensiveCare+	<ul style="list-style-type: none"> For the heaviest soiled crockery, and normally soiled pots, pans, dishes etc. With dried-on food.
	 MachineCare+	<ul style="list-style-type: none"> This program provides an effective cleaning of the dishwasher itself.









		Description
No.13 Screen		<ul style="list-style-type: none"> To show the reminding time, delay time, error code etc.
	 Rinse Aid	<ul style="list-style-type: none"> If the “” indicator is lit, it means the dishwasher is low on dishwasher rinse aid and needs to be refilled.
	 Salt	<ul style="list-style-type: none"> If the “” indicator is lit, it means the dishwasher is low on dishwasher salt and needs to be refilled.
	 Water Faucet	<ul style="list-style-type: none"> If the “” indicator is lit, it means the water faucet closed.
No.14 Alt indicators	 Upper	<ul style="list-style-type: none"> When you select Upper, only the dishes in the upper rack will be washed. The spray system of the lower basket will not operate.
	 Lower	<ul style="list-style-type: none"> When you select Lower, only the dishes in the lower rack will be washed. The spray system of the upper basket will not operate.

EN

Programs

The table below shows which programs are best for the levels of food residue on them and how much detergent is needed. It also show various information about the programs. Consumption values and program duration are only indicative except for the ECO program.

(●) indicates that the program uses rinse aid in the last rinse.

Program	Description Of Cycle	Detergent Pre/Main Wash	Running Time(min)	Energy (kWh)	Water (L)	Rinse Aid
 Auto	Prewash (45°C) Wash (55-65°C) Rinse Rinse Rinse (55-65°C) Drying	$\frac{4/18g}{1 \text{ or } 2 \text{ tabs}}$	150	0.930- 1.470	10.3-16.9	●
 HygieneCare+	Prewash Wash (72°C) Rinse Rinse (70-72°C) Drying	$\frac{4/18g}{1 \text{ or } 2 \text{ tabs}}$	159	1.485- 1.515	13.9	●
 Whisper	Wash (55°C) Rinse Rinse (55-65°C) Drying	$\frac{22g}{1 \text{ tab}}$	240	1.030- 1.180	9.5	●
ECO (*EN60436)	Wash (45°C) Rinse Rinse (40°C) Drying	$\frac{22g}{1 \text{ or } 2 \text{ tabs}}$	255	0.645	10.0	●
 58 min	Wash (60°C) Rinse Rinse (55-60°C) Drying	$\frac{22g}{1 \text{ tab}}$	58	0.905	10.5	●
 Rapid	Wash (45°C) Rinse Rinse (45°C)	$\frac{12g}{1 \text{ tab}}$	30	0.584	10.3	○
 Glass	Prewash Wash (45°C) Rinse Rinse (55-60°C) Drying	$\frac{4/18g}{1 \text{ or } 2 \text{ tabs}}$	120	0.850- 0.925	13.9	●
 Intensive Care+	Prewash Wash (72°C) Rinse Rinse (70-72°C) Drying	$\frac{4/18g}{1 \text{ or } 2 \text{ tabs}}$	178	1.575- 1.605	13.9	●
 Machine Care+	Wash (72°C) Rinse Rinse (65-72°C) Drying	$\frac{22g}{1 \text{ tab}}$	150	1.350- 1.455	10.8	●

NOTE

ECO : The ECO program is suitable to clean normally soiled tableware, that for this use, it is the most efficient program in terms of its combined energy and water consumption, and it is used to assess compliance with the EU ecodesign legislation.

Preparing And Loading Dishes

Consider buying utensils which are identified as dishwasher-proof.
For particular items, select a program with the lowest possible temperature.
To prevent damage, do not take glass and cutlery out of the dishwasher immediately after the program has ended.

For washing the following cutlery/dishes

Are not suitable

Cutlery with wooden, horn china or mother-of-pearl handles
Plastic items that are not heat resistant
Older cutlery with glued parts that are not temperature resistant
Bonded cutlery items or dishes
Pewter or cooper items
Crystal glass
Steel items subject to rusting
Wooden platters
Items made from synthetic fibres

EN

Are of limited suitability

Some types of glasses can become dull after a large number of washes
Silver and aluminum parts have a tendency to discolor during washing
Glazed patterns may fade if machine washed frequently

Recommendations for loading the dishwasher

Scrape off any large amounts of leftover food. Soften remnants of burnt food in pans. It is not necessary to rinse the dishes under running water.

For best performance of the dishwasher, follow these loading guidelines.

(Features and appearance of baskets and cutlery baskets may vary from your model.)

Place objects in the dishwasher in the following way:

Items such as cups, glasses, pots, pans, etc. must face downwards.

Curved items, or ones with recesses, should be loaded aslant so that water can run off.

All utensils are stacked securely and can not tip over.

All utensils are placed in the way that the spray arms can rotate freely during washing.

Load hollow items such as cups, glasses, pans etc. With the opening facing downwards so that water cannot collect in the container or a deep base.

Dishes and items of cutlery must not lie inside one another, or cover each other.

To avoid damage, glasses should not touch one another.

The upper basket is designed to hold more delicate and lighter dishware such as glasses, coffee and tea cups.

Long bladed knives stored in an upright position are a potential hazard!

Long and sharp items of cutlery such as carving knives must be positioned horizontally in the upper basket.

Please do not overload your dishwasher. This is important for good results and for reasonable consumption of energy.

NOTE

Very small items should not be washed in the dishwasher as they could easily fall out of the basket.

Removing the dishes

To prevent water dripping from the upper basket into the lower basket, we recommend that you empty the lower basket first, followed by the upper basket.

WARNING



Items will be hot! To prevent damage, do not take glass and cutlery out of the dishwasher for around 15 minutes after the program has ended.

Loading the upper basket

The upper basket is designed to hold more delicate and lighter dishware such as glasses, coffee and tea cups and saucers, as well as plates, small bowls and shallow pans (as long as they are not too dirty).

Position the dishes and cookware so that they will not get moved by the spray of water.

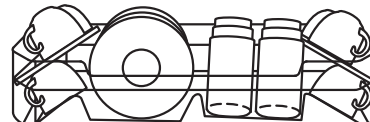

EN

Loading the lower basket

We suggest that you place large and difficult to clean items into the lower basket: such as pots, pans, lids, serving dishes and bowls, as shown in the figure below. It is preferable to place serving dishes and lids on the side of the racks in order to avoid blocking the rotation of the top spray arm.

The maximum diameter advised for plates in front of the detergent dispenser is of 19 cm, this not to hamper the opening of it.

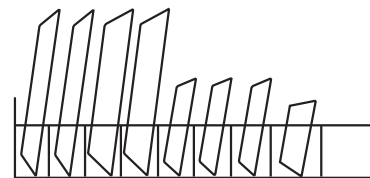

Loading the cutlery rack

Cutlery should be placed in the cutlery rack separate from each other in the appropriate positions. Avoid nesting of the cutlery to prevent insufficient cleaning performance.

LOADING THE BASKETS ACCORDING TO EN60436:

Loading the dishwasher to its full capacity will contribute to energy and water savings.

1.Upper basket:

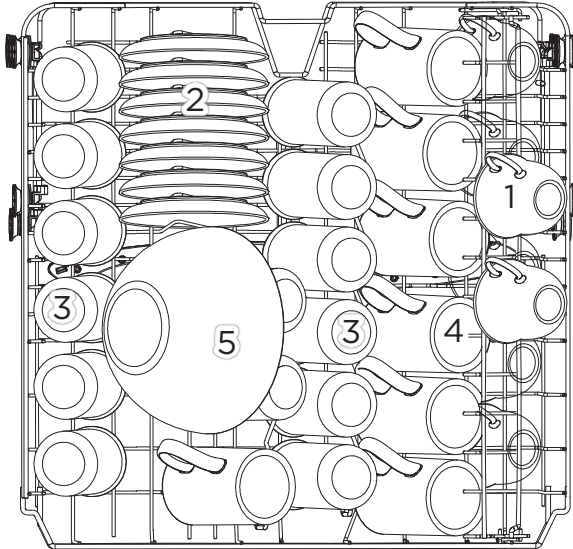

Number	Item
1	Cups
2	Saucers
3	Glasses
4	Mugs
5	Glass bowl

EN

2.Lower basket:

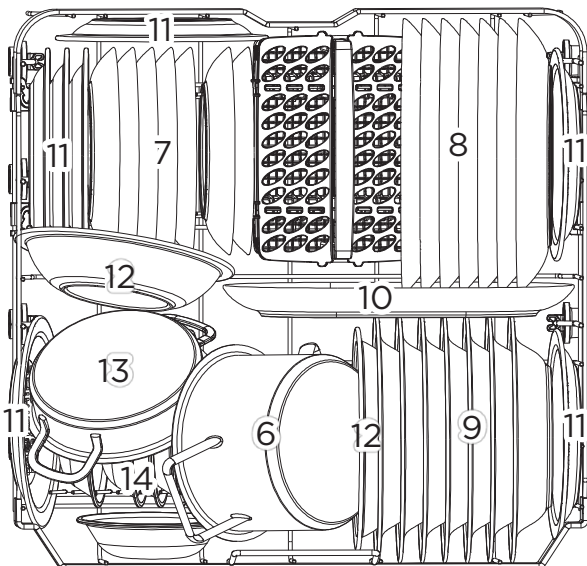

Number	Item
6	Small pot
7	Dessert plates
8	Dinner plates
9	Soup plates
10	Oval platter
11	Melamine dessert plates
12	Melamine bowls
13	Oven pot
14	Dessert bowls

3. Cutlery rack:

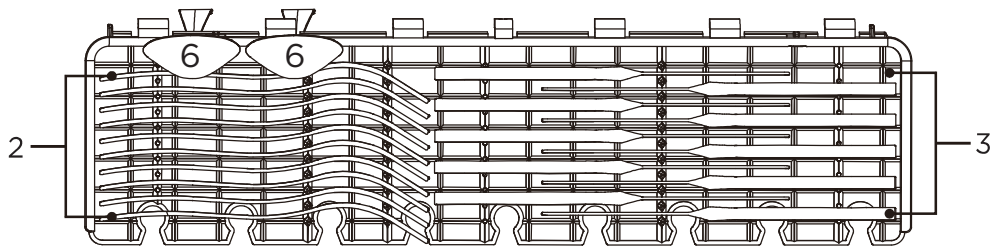

NOTE:

EN Please place the light flat wares on the shelf. The maximum loading weight is 1.5kg.

4. Cutlery basket:

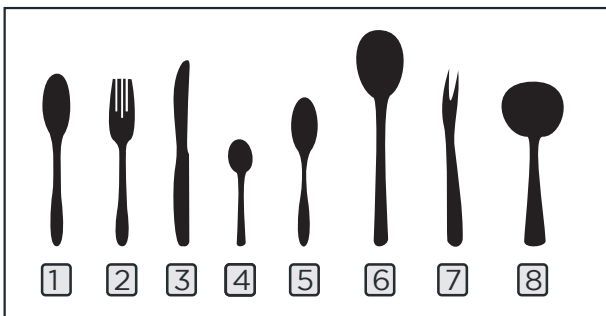
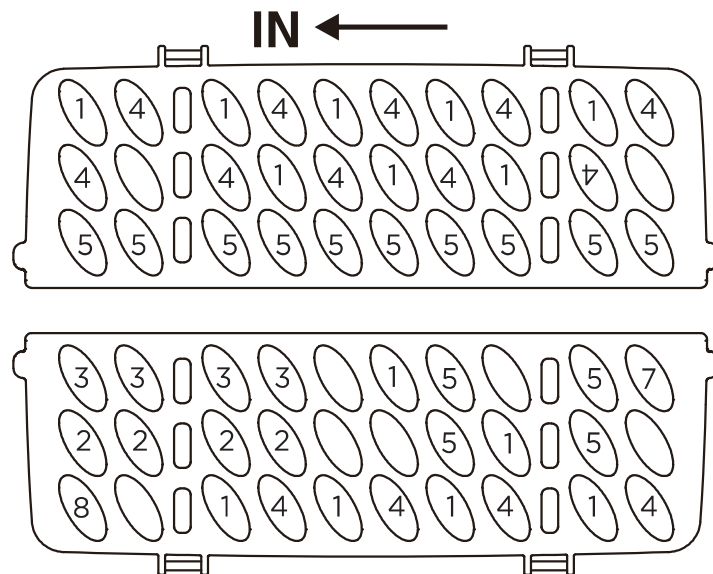

Information for comparability tests in accordance with EN60436
 Capacity: 14 place settings
 Position of the upper basket: lower position
 Program: ECO
 Rinse aid setting: Max
 Softener setting: H3

Number	Item
1	Soup spoons
2	Forks
3	Knives
4	Tea spoons
5	Dessert spoons
6	Serving spoons
7	Serving fork
8	Gravy ladle

Basket Loading Tips

Adjusting the upper basket

The height of the upper basket can be easily adjusted to accommodate taller dishes in either the upper or lower basket.

To adjust the height of the upper rack, follow these steps:

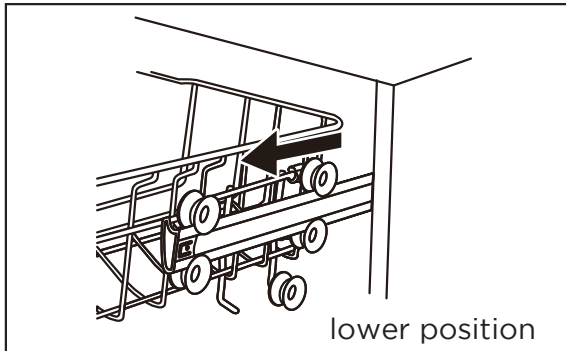

1. Pull out the upper basket.

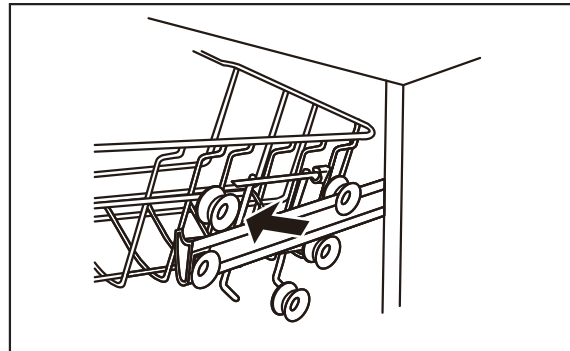

2. Remove the upper basket.

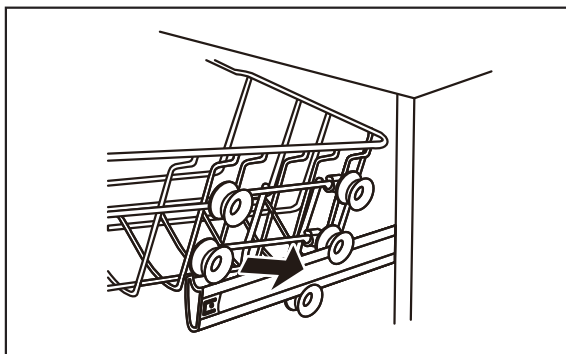

3. Re-attach the upper basket to upper or lower rollers.

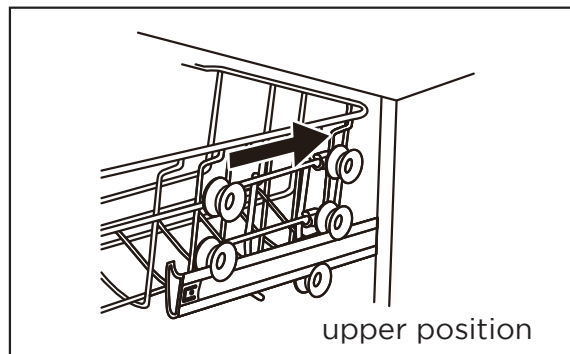

4. Push in the upper basket

Folding back the cup shelves

To make room for taller items in the upper basket, raise the cup rack upwards. You can then lean the tall glasses against it.

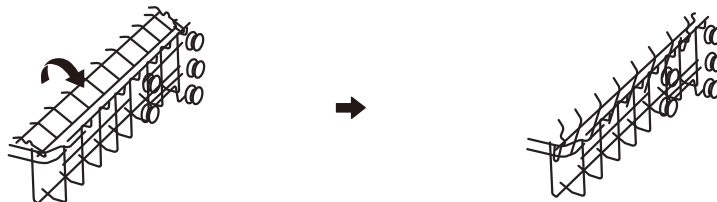

Folding back the rack shelves

The spikes of the lower basket are used for holding plates and a platter. They can be lowered to make more room for large items.

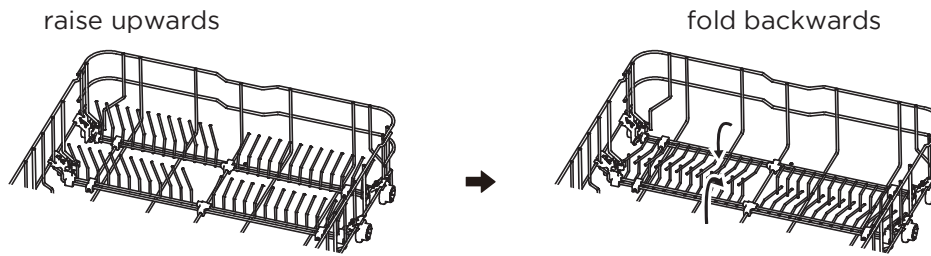

EN

Loading The Salt Into The Softener

NOTE

If your model does not have any water softener, you may skip this section. Always use salt intended for dishwasher use. The hardness of the water varies from place to place. If hard water is used in the dishwasher, deposits will form on the dishes and utensils. The appliance is equipped with a special softener that uses a salt container specifically designed to eliminate lime and minerals from the water. The salt container is located beneath the lower basket and should be filled as explained in the following:

WARNING

Only use salt specifically designed for dishwashers use!

Every other type of salt not specifically designed for dishwasher use, especially table salt, will damage the water softener. In case of damages caused by the use of unsuitable salt the manufacturer does not give any warranty nor is liable for any damages caused.

Only fill with salt before running a cycle.

This will prevent any grains of salt or salty water, which may have been spilled, remaining on the bottom of the machine for any period of time, which may cause corrosion.

Please follow the steps below for adding dishwasher salt:

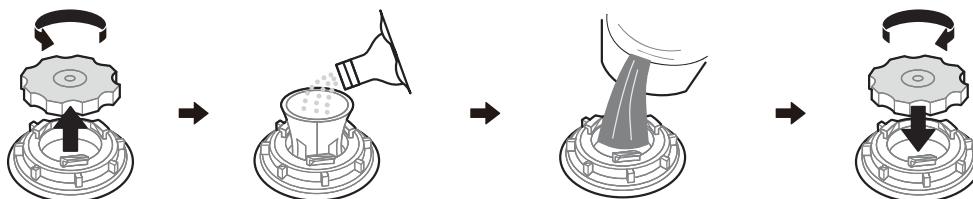

1. Remove the lower basket and unscrew the reservoir cap.
2. Place the end of the funnel (if supplied) into the hole and pour in about 1.5 kg of dishwasher salt.
3. Fill the salt container to its maximum limit with water, It is normal for a small amount of water to come out of the salt container.
4. After filling the container, screw back the cap tightly.
5. The salt warning light will turn off after the salt container has been filled with salt.
6. Immediately after filling the salt into the salt container, a washing program should be started (We suggest to use a short program). Otherwise the filter system, pump or other important parts of the machine may be damaged by salty water. This is out of warranty.

 **NOTE**

The salt container must only be refilled when the salt warning light in the control panel comes on. Depending on how well the salt dissolves, the salt warning light may still be on even though the salt container is filled.

If there is no salt warning light in the control panel (for some models), you can estimate when to fill the salt into the softener by the cycles that the dishwasher has run.

If salt has spilled, run a soak or quick program to remove it.

EN

Water Softener

The water softener must be set manually, using the water hardness dial.

The water softener is designed to remove minerals and salts from the water, which would have a detrimental or adverse effect on the operation of the appliance.

The more minerals there are, the harder your water is.

The softener should be adjusted according to the hardness of the water in your area.

Your local Water Authority can advise you on the hardness of the water in your area.

Adjusting salt consumption

The dishwasher is designed to allow for adjustment in the amount of salt consumed based on the hardness of the water used. This is intended to optimise and customise the level of salt consumption.

Please follow the steps below for adjustment in salt consumption.

- EN
1. Close the door, switch on the appliance;
 2. Within 60 seconds after the appliance was switched on press the Program “ > ” button for more than 5 seconds to enter the water softener setting mode.
 3. Press the Program “ > ” button again to select the proper setting according to your local water hardness, the setting will change in the following sequence: H3->H4->H5->H6->H1->H2->H3;
 4. Without operation in 5 seconds or press the Power button to complete the setup and exit the setup mode.

WATER HARDNESS				Water softner level	Regeneration occurs every X program sequence ¹⁾	Salt consumption (gram/cycle)
German °dH	French °fH	British °Clarke	Mmol/l			
0 - 5	0 - 9	0 - 6	0 - 0.94	H1	No regeneration	0
6 - 11	10 - 20	7 - 14	1.0 - 2.0	H2	10	9
12 - 17	21 - 30	15 - 21	2.1 - 3.0	H3	5	12
18 - 22	31 - 40	22 - 28	3.1 - 4.0	H4	3	20
23 - 34	41 - 60	29 - 42	4.1 - 6.0	H5	2	30
35 - 55	61 - 98	43 - 69	6.1 - 9.8	H6	1	60

1°dH=1.25 °Clarke=1.78) °fH=0.178mmol/l

The factory setting : H3.

ECO:Every cycle with a regeneration operation consumes additional 3.0 litres of water, the energy consumption increases by 0.02 kWh and the program extents by 14 minutes.

Other programs without ECO , Every cycle with a regeneration operation consumes additional 2.0 litres of water, the energy consumption increases by 0.02 kWh and the program extents by 4 minutes.

Function Of The Rinse Aid And Detergent

The rinse aid is released during the final rinse to prevent water from forming droplets on your dishes, which can leave spots and streaks. It also improves drying by allowing water to roll off the dishes. Your dishwasher is designed to use liquid rinse aids.

⚠ WARNING

Only use branded rinse aid for dishwasher. Never fill the rinse aid dispenser with any other substances (e.g. Dishwasher cleaning agent, liquid detergent). This would damage the appliance.

When to refill the rinse aid

The regularity of the dispenser needing to be refilled depends on how often dishes are washed and the rinse aid setting used.

The Low Rinse Aid indicator () will be lit when more rinse aid is needed. Do not overfill the rinse aid dispenser.

EN

Function of detergent

The chemical ingredients that compose the detergent are necessary to remove, crush and dispense all dirt out of the dishwasher. Most of the commercial quality detergents are suitable for this purpose.

⚠ WARNING

Proper Use of Detergent

Use only detergent specifically made for dishwashers use. Keep your detergent fresh and dry.

Do not fill detergent into the dispenser until you are ready to start the dishwasher.



Dishwasher detergent is corrosive! Keep dishwasher detergent out of the reach of children.

Filling The Rinse Aid Reservoir

The rinse aid is released during the final rinse to prevent water from forming droplets on your dishes, which can leave spots and streaks. It also improves drying by allowing water to roll off the dishes. Your dishwasher is designed to use liquid rinse aids.

1. Remove the rinse reservoir cap by lifting up the handle .

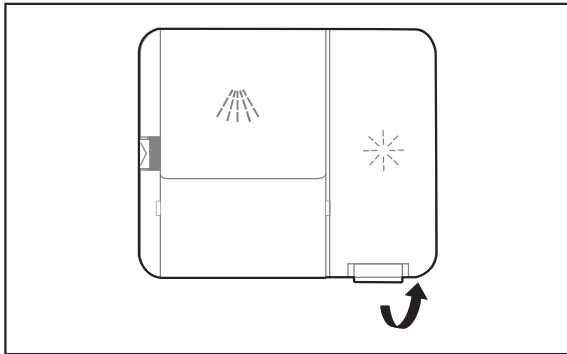

2. Pour the rinse aid into the dispenser, being careful not to overfill.

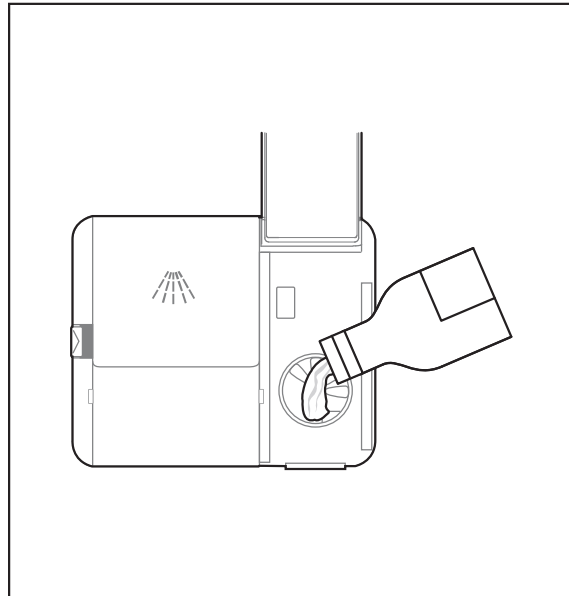

3. Close the cap after all.

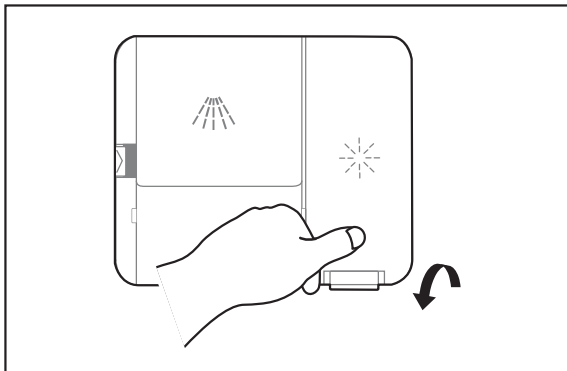

Adjusting the rinse aid reservoir

To achieve a better drying performance with limited rinse aid, the dishwasher is designed to adjust the consumption by user. Follow the below steps.

1. Close the door, switch on the appliance.
2. Within 60 seconds after the appliance was switched on press the Program “ > ” button for more than 5 seconds, and then press the Delay button to enter the set model, the rinse aid indication blinks as 1Hz frequency.
3. Press the Program “ > ” button again to select the proper set according to your using habits, the setting will change in the following sequence:
d3->d4->d5->d6 >d1->d2->d3.
The higher the number, the more rinse aid the dishwasher uses.
4. Without operation in 5 seconds or press the Power button to complete the setup and exit the setting mode. The factory setting : d3

Filling The Detergent Dispenser

1. Open the cap by pressing in the release latch.

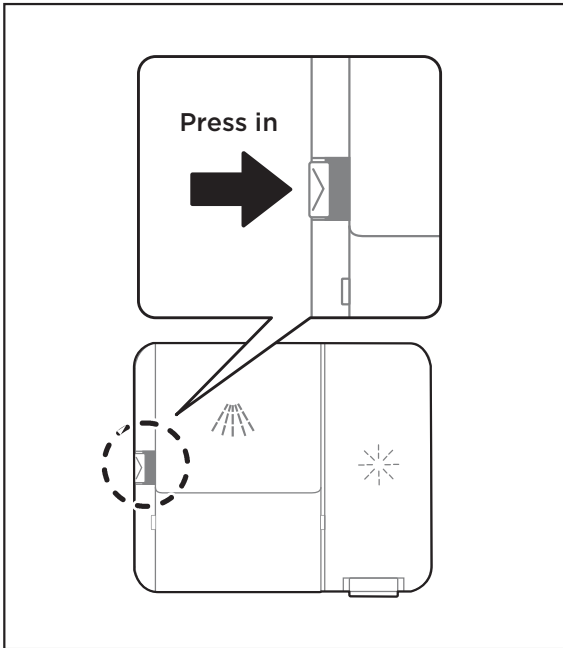

3. Close the flap by sliding it to the front and then pressing it down.

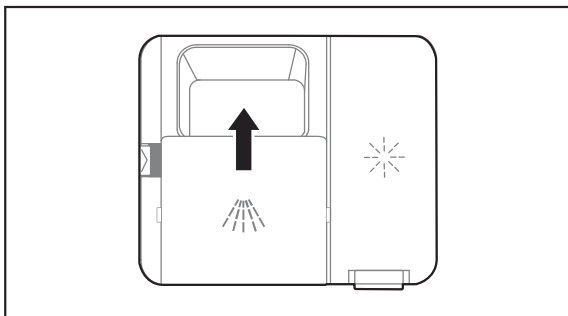

2. Add detergent into the larger cavity (A) for main wash.
For better cleaning result, especially if you have very dirt items, pour a small amount of detergent onto the door. The additional detergent will activate during the pre-wash phase.

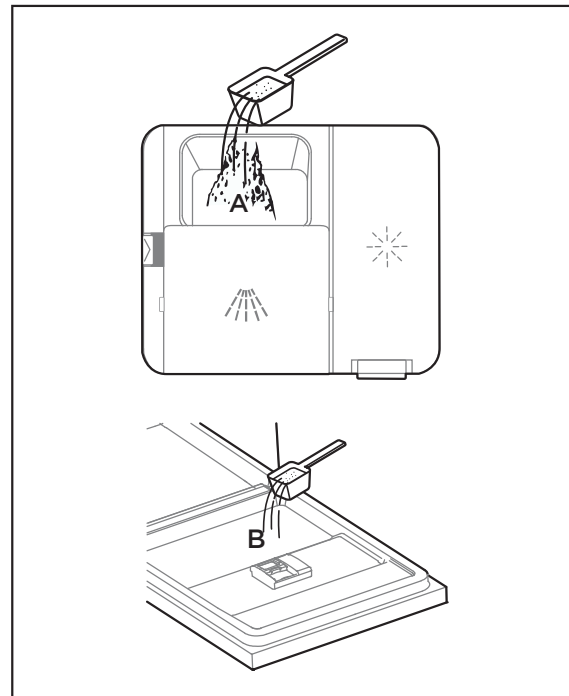

EN

NOTE

Please observe the manufacturer's recommendations on the detergent packaging.

Saving Energy

1. Pre-rinsing of tableware items leads to increased water and energy consumption and is not recommended.
2. Washing tableware in a household dishwasher usually consumes less energy and water in the use phase than hand dishwashing when the household dishwasher is used according to the instructions.

Starting A Program

EN

1. Draw out the lower and upper basket, load the dishes and push them back. It is commended to load the lower basket first, then the upper one.
2. Pour in the detergent.
3. Insert the plug into the socket. The power supply refer to last page "Product fiche". Make sure that the water supply is turned on to full pressure.
4. Close the door, press the Power button.
5. Choose a program, the response light will turn on. Then press the Start/Pause button, the dishwasher will start its cycle after a few seconds.

Changing The Program Mid-cycle

A program can only be changed if it has been running only for a short period of time, otherwise the detergent may have already been released or the the wash water with detergent has already been drained. If this is the case, the dishwasher needs to be reset and the detergent dispenser must be refilled. To reset the dishwasher, follow the instructions below:

1. Press the Start/Pause button for more than 3 seconds the machine will be in program selection mode.
2. Press the Program " < " or " > " button to select the desired program.
3. Press the Start/Pause button, the dishwasher will start after a few seconds.

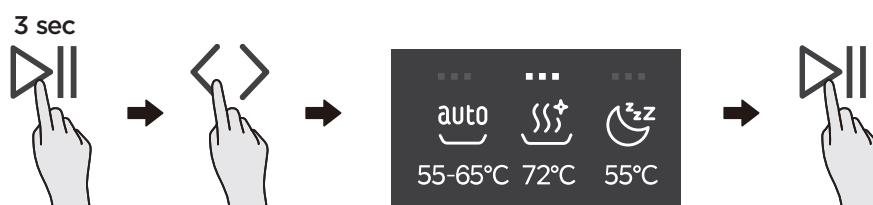

Forget To Add A Dish?

A forgotten dish can be added any time before the detergent dispenser opens. If this is the case, follow the instructions below:

1. Press the Start/Pause button to pause the washing.
2. After the spray arms stopped working, you can open the door completely.
3. Add the forgotten dishes.
4. Close the door.
5. Press the Start/Pause button, the dishwasher will continued to run after 10 seconds.

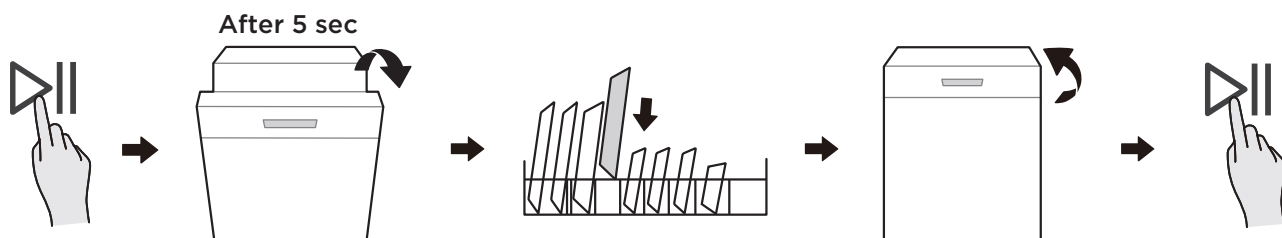

⚠ WARNING

It is dangerous to open the door mid-cycle, as hot steam may scald you.

EN

How to use Ion Dishfresh?

Ion Dishfresh sanitizes the dishwasher and also keeps it odor-free. It can work individually or within the whole drying phase.

1. It works during the drying phase of a cycle. You don't need to be set and it will keep working at the whole drying phase of a washing cycle acquiescently except for Rapid Cycle.
2. You can also run Ion Dishfresh function individually. You can set the time with 30 min, 45 min or 60 min on APP or on dishwasher. After setting the time, the corresponding indicator on the panel will be lit. Press Start/Pause button, it will run.

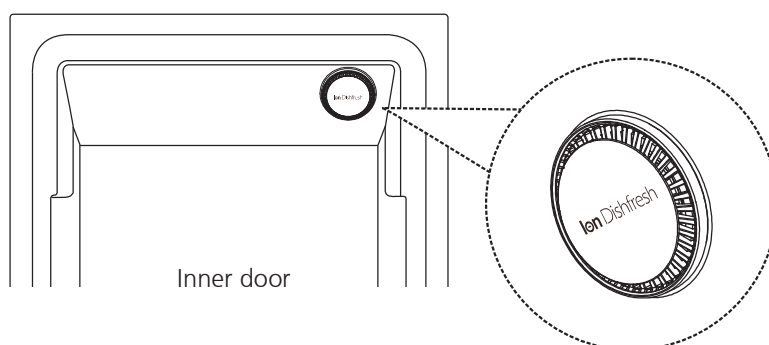

APP SETUP AND OPERATION

How to connect with SmartHome APP

Before you start, make sure that:

1. Your smartphone is connected to home wireless network, and you know the network password.
2. You are next to the appliances.
3. The 2.4GHz band wireless signal is enabled on your wireless router.
4. Turn on your mobile phone's Bluetooth and allows the APP to discover the smart device nearby.

EN

Download the SmartHome app

On an app market (Google Play Store, Apple App Store), search for **SmartHome*** and find the SmartHome app. Download and install it on your phone. You can also download the app by scanning the QR code below.



Register and log in

Open the SmartHome app, and create a new account to start (you can also register through a third-party account). If you already have an existing account, use the account to log in.



Connect your devices to SmartHome

- 1 Please make sure your mobile phone is connected to a wireless network. If it is not, go to Settings and enable wireless networks and Bluetooth.
- 2 Please power on your devices.
- 3 Open SmartHome app on your phone.
- 4 If a message of "Smart devices discovered nearby" appears, click to add.
- 5 If no message appears, select "+" on the page and select your device in the list of nearby devices available. If your device is not listed, please add your device manually by the device category and device model.
- 6 Connect your device to the wireless network according to instructions on app. If the connection fails, please follow the instructions provided by the app to continue with the operation.



NOTE

1. Make sure your devices are powered on.
2. Keep your mobile phone close enough to your device when you are connecting your device to the network.
3. Connect your mobile phone to the wireless network at home, and make sure you know the password of the wireless network.
4. Check if your wireless router supports 2.4 GHz band and turn it on. If you are not sure whether the router supports 2.4 GHz band, please contact the router manufacturer.
5. The device cannot connect to the wireless network that requires authentication, and it usually appears in public areas such as hotels, restaurants, etc. Please connect to a wireless network that does not require authentication.
6. Turn off the WLAN+ (Android) or WLAN Assistant (iOS) function of your mobile phone when connecting your device to the network.
7. In the case that your device connected to a wireless network before but it needs to reconnect, please click "+" on the app Home page, and add your device again by the device category and model according to the instructions on app.

CLEANING AND MAINTENANCE

External Care

The door and the door seal

Clean the door seals regularly with a soft damp cloth to remove food deposits. When the dishwasher is being loaded, food and drink residues may drip onto the sides of the dishwasher door. These surfaces are outside the wash cabinet and are not accessed by water from the spray arms. Any deposits should be wiped off before the door is closed.

EN The control panel

If cleaning is required, the control panel should be wiped with a soft damp cloth only.

⚠ WARNING

To avoid penetration of water into the door lock and electrical components, do not use a spray cleaner of any kind.

Never use abrasive cleaners or scouring pads on the outer surfaces because they may scratch the finish. Some paper towels may also scratch or leave marks on the surface.

Internal Care

Filtering system

The filtering system in the base of the wash cabinet retains coarse debris from the washing cycle, including foreign objects such as tooth picks or shards. The collected coarse debris may cause the filters to clog. Check the condition of the filters regularly, carefully remove foreign objects and clean the parts of the filtering system if necessary with water. Follow the steps below to clean the filter.

⚠ WARNING

Pictures are only for reference, different models of the filtering system and spray arms may be different.

1. Hold the coarse filter and rotate it anticlockwise to unlock the filter. Lift the filter upwards and out of the dishwasher.

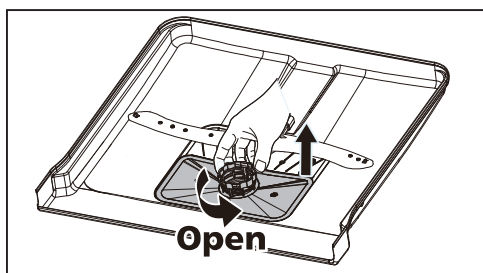

2. The fine filter can be pulled off the bottom of the filter assembly. The coarse filter can be detached from the main filter by gently squeezing the tabs at the top and pulling it away.

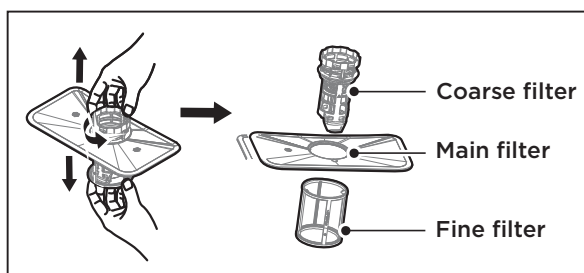

3. Larger food remnants can be cleaned by rinsing the filter under running water. For a more thorough clean, use a soft cleaning brush.



4. Reassemble the filters in the reverse order of the disassembly, replace the filter insert, and rotate clockwise to the close arrow.

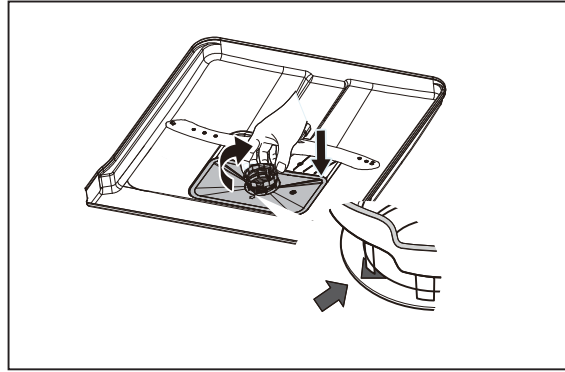

EN

⚠ WARNING

Do not over tighten the filters. Put the filters back in sequence securely, otherwise coarse debris could get into the system and cause a blockage. Never use the dishwasher without filters in place. Improper replacement of the filter may reduce the performance level of the appliance and damage dishes and utensils.

Spray arms

It is necessary to clean the spray arms regularly for hard water chemicals will clog the spray arm jets and bearings.

To clean the spray arms, follow the instructions below:

1. To remove the upper spray arm, hold the nut in the center still and rotate the spray arm counterclockwise to remove it.
2. To remove the lower spray arm, pull out the spray arm upward.

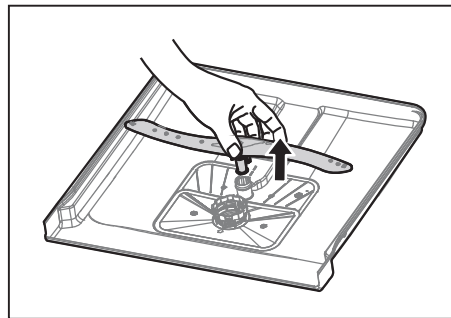
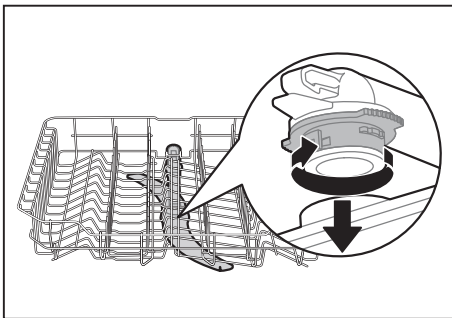

3. Wash the arms in soapy and warm water and use a soft brush to clean the jets.

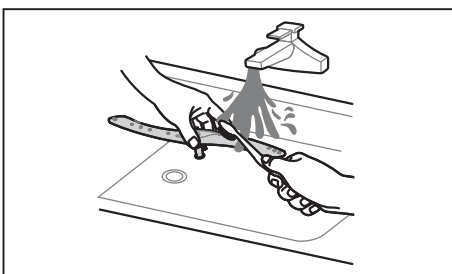

Caring For The Dishwasher

Frost precaution

Please take frost protection measures on the dishwasher in winter. Every time after washing cycles, please operate as follows:

1. Cut off the electrical power to the dishwasher at the supply source.
2. Turn off the water supply and disconnect the water inlet pipe from the water valve.
3. Drain the water from the inlet pipe and water valve. (Use a pan to gather the water)
4. Reconnect the water inlet pipe to the water valve.
5. Remove the filter at the bottom of the tub and use a sponge to soak up water in the sump.

EN

After every wash

After every wash, turn off the water supply to the appliance and leave the door slightly open for a while so that moisture and odors are not trapped inside.

Remove the plug

Before cleaning or performing maintenance, always remove the plug from the socket.

No solvents or abrasive cleaning

To clean the exterior and rubber parts of the dishwasher, do not use solvents or abrasive cleaning products. Only use a cloth with warm soapy water. To remove spots or stains from the surface of the interior, use a cloth dampened with water and a little vinegar, or a cleaning product made specifically for dishwashers.

When not in use for a long time

It is recommended that you run a wash cycle with the dishwasher empty and then remove the plug from the socket, turn off the water supply and leave the door of the appliance slightly open. This will help the door seals to last longer and prevent odors from forming within the appliance.

Moving the appliance

If the appliance must be moved, try to keep it in the vertical position. If absolutely necessary, it can be positioned on its back.

Seals

One of the factors that cause odours to form in the dishwasher is food that remains trapped in the seals. Periodic cleaning with a damp sponge will prevent this from occurring.

TROUBLESHOOTING

Before Calling For Service

Reviewing the charts on the following pages may save you from calling for service.

Problem	Possible reason	Solution
Dishwasher doesn't start	<ul style="list-style-type: none"> Fuse blown, or the circuit break tripped. 	Replace fuse or reset circuit breaker. Remove any other appliances sharing the same circuit with the dishwasher.
	<ul style="list-style-type: none"> Power supply is not turned on. 	Make sure the dishwasher is turned on and the door is closed securely. Make sure the power cord is properly plugged into the wall socket.
	<ul style="list-style-type: none"> Water pressure is low 	Check that the water supply is connected properly and the water is turned on.
	<ul style="list-style-type: none"> Door of dishwasher not properly closed. 	Make sure to close the door properly and latch it.
Water not pumped form dishwasher	<ul style="list-style-type: none"> Twisted or trapped drain hose. 	Check the drain hose.
	<ul style="list-style-type: none"> Filter clogged. 	Check the filter system.
	<ul style="list-style-type: none"> Kitchen sink clogged. 	Check the kitchen sink to make sure it is draining well. If the problem is the kitchen sink that is not draining , you may need a plumber rather than a serviceman for dishwashers.
Foam in the tub	<ul style="list-style-type: none"> Wrong detergent. 	Use only the special dishwasher detergent to avoid suds. If this occurs, open the dishwasher and let suds evaporate. Add 1 liter of cold water to the bottom of the dishwasher. Close the dishwasher door, then select any cycle. Initially, the dishwasher will drain out the water. Open the door after draining stage is complete and check if the suds have disappeared. Repeat if necessary.
	<ul style="list-style-type: none"> Spilled rinse aid. 	Always wipe up rinse aid spills immediately.
Stained tub interior	<ul style="list-style-type: none"> Detergent with colourant may have been used. 	Make sure that the detergent has no colourant.

EN

EN

Problem	Possible reason	Solution
There are rust stains on cutlery	<ul style="list-style-type: none"> The affected items are not corrosion resistant. 	Avoid washing items that are not corrosion resistant in the dishwasher.
	<ul style="list-style-type: none"> A program was not run after dishwasher salt was added. Traces of salt have gotten into the wash cycle. 	Always run a wash program without any crockery after adding salt. Do not select the Turbo function (if present), after adding dishwasher salt.
	<ul style="list-style-type: none"> The lid of the softer is loose. 	Check the softener lid is secure.
Knocking noise in the dishwasher	<ul style="list-style-type: none"> A spray arm is knocking against an item in a basket 	Interrupt the program and rearrange the items which are obstructing the spray arm.
Rattling noise in the dishwasher	<ul style="list-style-type: none"> Items of crockery are loose in the dishwasher. 	Interrupt the program and rearrange the items of crockery.
Knocking noise in the water pipes	<ul style="list-style-type: none"> This may be caused by on-site installation or the cross-section of the piping. 	This has no influence on the dishwasher function. If in doubt, contact a qualified plumber.
The dishes are not clean	<ul style="list-style-type: none"> The dishes were not loaded correctly. The program was not powerful enough. 	See the “Preparing And Loading Dishes”. Select a more intensive program.
	<ul style="list-style-type: none"> Not enough detergent was dispensed. 	Use more detergent, or change your detergent.
	<ul style="list-style-type: none"> Items are blocking the movement of the spray arms. 	Rearrange the items so that the spray can rotate freely.
	<ul style="list-style-type: none"> The filter combination is not clean or is not correctly fitted in the base of wash cabinet. This may cause the spray arm jets to get blocked. 	Clean and/or fit the filter correctly. Clean the spray arm jets.
Cloudiness on glassware.	<ul style="list-style-type: none"> Combination of soft water and too much detergent. 	Use less detergent if you have soft water and select a shorter cycle to wash the glassware and to get them clean.
White spots appear on dishes and glasses.	<ul style="list-style-type: none"> Hard water area can cause limescale deposits. 	Check water softener settings or fill status of salt container.

Problem	Possible reason	Solution
Black or grey marks on dishes	<ul style="list-style-type: none"> Aluminium utensils have rubbed against dishes 	Use a mild abrasive cleaner to eliminate those marks.
Detergent left in dispenser	<ul style="list-style-type: none"> Dishes block detergent dispenser 	Re-loading the dishes properly.
The dishes aren't drying	<ul style="list-style-type: none"> Improper loading 	Use gloves if detergent residue can be found on dishes to avoid skin irritations.
	<ul style="list-style-type: none"> Dishes are removed too soon 	Do not empty your dishwasher immediately after washing. Open the door slightly so that the steam can come out. Take out the dishes until the inside temperature is safe to touch. Unload the lower basket first to prevent the dropping water from the upper basket.
	<ul style="list-style-type: none"> Wrong program has been selected. 	With a short program, the washing temperature is lower, decreasing cleaning performance. Choose a program with a long washing time.
	<ul style="list-style-type: none"> Use of cutlery with a low-quality coating. 	Water drainage is more difficult with these items. Cutlery or dishes of this type are not suitable for washing in the dishwasher.

EN

WARNING

Self-repair or non-professional repair may cause serious risks to the safety of the user of the appliance and impact warranty.

Availability Of Spare Parts

- Seven years after placing the last unit of the model on the market:
Motor, circulation and drain pump, heaters and heating elements, including heat pumps (separately or bundled), piping and related equipment including all hoses, valves, filters and aqua stops, structural and interior parts related to door assemblies (separately or bundled), printed circuit boards, electronic displays, pressure switches, thermostats and sensors, software and firmware including reset software.
- Ten years after placing the last unit of the model on the market:
Door hinge and seals, other seals, spray arms, drain filters, interior racks and plastic peripherals such as baskets and lids.

ERROR CODES

If there is a malfunction the dishwasher will display an error code. The following table shows possible error codes and their causes.

Problem	Possible reason	Solution
E1	<ul style="list-style-type: none">• Longer inlet time.	Faucets is not opened, or water intake is restricted, or water pressure is too low.
E3	<ul style="list-style-type: none">• Not reaching required temperature.	Malfunction of heating element.
E4	<ul style="list-style-type: none">• Overflow.	Some element of dishwasher leaks.
EN E8	<ul style="list-style-type: none">• Failure of orientation of distributary valve.	Open circuit or break of distributary valve.
Ed	<ul style="list-style-type: none">• Failure of communication between main circuit board with display circuit board.	Open circuit or break wiring for the communication

WARNING

- If overflow occurs, turn off the main water supply before calling a service.
- If there is water in the base pan because of an overfill or small leak, the water should be removed before restarting the dishwasher.
- If there is an error code that cannot be solved, please request professional assistance.

TRADEMARKS, COPYRIGHTS AND LEGAL STATEMENT

 Midea logo, word marks, trade name, trade dress and all versions thereof are valuable assets of Midea Group and/or its affiliates (“Midea”), to which Midea owns trademarks, copyrights and other intellectual property rights, and all goodwill derived from using any part of an Midea trademark. Use of Midea trademark for commercial purposes without the prior written consent of Midea may constitute trademark infringement or unfair competition in violation of relevant laws.

EN

This manual is created by Midea and Midea reserves all copyrights thereof. No entity or individual may use, duplicate, modify, distribute in whole or in part this manual, or bundle or sell with other products without the prior written consent of Midea.

All the described functions and instructions were up to date at the time of printing this manual. However, the actual product may vary due to improved functions and designs.

DISPOSAL AND RECYCLING

Important instructions for environment

Compliance with the WEEE Directive and Disposing of the Waster Product:
This product complies with EU WEEE Directive (2012/19/EU). This product bears a classification symbol for waster electrical and electronic equipment (WEEE).

This symbol indicates that this product shall not be disposed with other household wastes at the end of its service life. Used device must be returned to official collection point for recycling of electrical electronic devices. To find these collection systems please contact to your local authorities or retailer where the product was purchased. Each household performs important role in recovering and recycling of old appliance. Appropriate disposal of used appliance helps prevent potential negative consequences for the environment and human health.

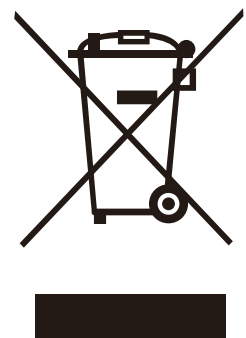

Compliance with RoHS Directive

The product you have purchased complies with EU RoHS Directive (2011/65/EU). It does not contain harmful and prohibited materials specified in the Directive.

Package information

Packaging materials of the product are manufactured from recyclable materials in accordance with our National Environment Regulations. Do not dispose of the packaging materials together with the domestic or other wastes. Take them to the packaging material collection points designated by the local authorities.

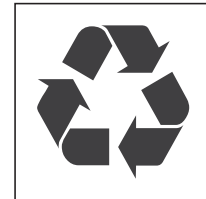

EN

DATA PROTECTION NOTICE

For the provision of the services agreed with the customer, we agree to comply without restriction with all stipulations of applicable data protection law, in line with agreed countries within which services to the customer will be delivered, as well as, where applicable, the EU General Data Protection Regulation (GDPR).

Generally, our data processing is to fulfil our obligation under contract with you and for product safety reasons, to safeguard your rights in connection with warranty and product registration questions. In some cases, but only if appropriate data protection is ensured, personal data might be transferred to recipients located outside of the European Economic Area.

Further information are provided on request. You can contact our Data Protection Officer via **MideaDPO@midea.com**. To exercise your rights such as right to object your personal data being processed for direct marketing purposes, please contact us via **MideaDPO@midea.com**. To find further information, please follow the QR Code.

DECLARATION OF CONFORMITY

RED Declaration of Conformity (DoC)

Hereby we,

Name of Manufacturer: Foshan Shunde Midea Washing Appliances Mfg. Co.,Ltd.

Address: No.20 Gangqian Road, Beijiao, Shunde, Foshan, China

Declare under our sole responsibility that the product:

Product Name: Dishwasher

Trade Name: Midea

EN

Model Name: WQP12-W7733D (MDWES1433DSS-RB)

Supplementary Information: N/A

Comply with the following directives and regulations:

2014/53/EU (The Radio Equipment Directive)

For the evaluation of the compliance with these Directives and Regulations, the following standards/requirements were applied:

Safety Article3.1(a)	EN 60335-2-5:2015, EN 60335-1:2012/A2:2019,
Health Article3.1 (a)	EN 62233:2008 EN 62311:2008 EN 50665:2017
EMC Article3.1(b)	ETSI EN 301 489-17 V3.2.4 (2020-09) , ETSI EN 301 489-1 V2.2.3 (2019-11) , EN 55014-1:2017, EN 55014-2:2015, EN IEC 61000-3-2:2019, EN 61000-3-3:2013/A1:2019
Radio/ Spectrum Article3.2	EN 300 328 V2.2.2:2019
Others Article 3.3(d)	EN 18031-1:2024

Signed for and on behalf of: Foshan Shunde Midea Washing Appliances Mfg. Co., Ltd.

Place and date of issue: Foshan/2025-06

Signature: 

Name, Function: Ke Ningsheng, Product Manager

Warranty policy / service

We congratulate you to your new device and are convinced that you will be satisfied and have your joy with this modern appliance.

However, if you recognize a reason for a complaint, please contact us:

Midea Europe GmbH Ludwig-Erhard-Str. 14 65760 Eschborn	Phone: +49 6196-90 20 - 0 Fax: +49 6196-90 20 -120 Email: info-meg@midea.com Homepage: www.midea.com/de	In case of service: Phone: +49 6196-90 20 - 0 Fax: +49 6196-90 20 -120 Email: service-meg@midea.com
--	--	---

Midea Electrics France 253 Rue Saint Honore, 75001 Paris	Phone: 04 42 97 07 26 Homepage: www.midea.com/fr Email: serviceclient_fr@midea.com
--	--

In case of a technical fault, enter your exact address, telephone number, sales contract number and Device type (from the type plate of the device).

A precise fault description saves you time and money. For special questions, please contact the customer service center.

Before calling for service:

Please check whether there is an operating error or a cause that has nothing to do with the function of your device.

Please observe the note in the user manual and check whether:

- The power plug is connected
- The power plug may be damaged
- Electricity is available

Warranty terms

This device has been manufactured and tested according to the most modern methods. The seller warrants for faultless material and proper manufacture for a period of **24** months from the date of sale to the end user. The unit is not suitable for commercial use.

The claim under guarantee lapses in the event of intervention by the Buyer or by a third party. Damage caused as a result of improper handling or operation, incorrect installation or storage, improper connection or installation as well as an act [...] of God or other external factors shall not be covered by this warranty.

When claims are submitted, the manufacturer reserves the right to make improvements to defective parts or to replace or exchange the device.

Only if it is not possible to achieve the intended use of the device by repairing or replacing the device, the buyer can demand a reduction of the purchase price or the cancellation of the purchase contract within 6 months from the date of purchase. Claims for damages, including consequential damages, are excluded unless they are based on intent or gross negligence.

The guarantee claim exists only with submission of the product and the purchase receipt.

WARRANTY CARD

Warranty Certificate

Product Info		Customer Info	
Product Name		Full Name	
Brand		Phone	
Model No.		Email	
Serial No.		Address	(Street, City, State, Zip, Country)
Retailer Name			
Invoice No.			
Purchase Date	(MM,DD, YYYY)	(attach product bar code here)	
Warranty Expiry Date	(MM,DD, YYYY)		

Proof of Purchase
(attach receipt here)

Product Issue Description

Repair Record			
Item 1	(Details)	(Date)	(Service Center Name)
Item 2	(Details)	(Date)	(Service Center Name)
Item 3	(Details)	(Date)	(Service Center Name)

Service Phone Number : _____ Service Email : _____ Service Hours : _____
Service Address : _____



make yourself at home



www.midea.com

0000000000000000

此红框内丝印此用户手册对应的14位物料编码 红色框不需印刷
字体为Gotham-Book 8pt 位置大小严格按图纸操作