



DEEBOT **90** PRO OMNI

Instruction Manual

Instruction Manual.....	EN		P03
Manuel d'instructions.....	FR-CA		P32
Manual de instrucciones.....	ES-LA		P61

IMPORTANT SAFETY INSTRUCTIONS

IMPORTANT SAFETY INSTRUCTIONS READ ALL INSTRUCTIONS BEFORE USING THIS APPLIANCE.

When using an electrical appliance, basic precautions should always be followed, including the following:

WARNING: Read all safety warnings and instructions. Failure to follow the warnings and instructions may result in electric shock, fire, or serious injury.

1. Do not allow to be used as a toy. Close attention is necessary when used by or near children.
2. Clear the area to be cleaned. Remove power cords and small objects from the floor that could entangle the Appliance. Tuck rug fringe under the rug base, and lift items such as curtains and tablecloths off the floor.
3. If there is a drop off in the cleaning area due to a step or stairs, you should operate the Appliance to ensure that it can detect the step without falling over the edge. It may become necessary to place a physical barrier at the edge to keep the unit from falling. Make sure the physical barrier is not a trip hazard.
4. Only use as described in this manual. Only use attachments recommended or sold by the

manufacturer.

5. Do not handle plug or appliance with wet hands.
6. Non-rechargeable batteries are prohibited.
7. Do not use without Dust Bin and/or Filters in place.
8. Do not operate the vacuum in an area where there are lit candles or fragile objects on the floor to be cleaned.
9. Do not use and store in extremely hot or cold environments (below -5°C / 23°F or above 40°C / 104°F). Please charge the robot in temperature above 0°C / 32°F and below 40°C / 104°F .
10. Keep hair, loose clothing, fingers, and all parts of body away from any openings and moving parts.
11. Do not operate the Appliance in a room where an infant or child is sleeping.
12. For INDOOR use ONLY. Do not use the Appliance in outdoor, commercial or industrial environments. Do not use Appliance on wet surfaces or surfaces with standing water.
13. Do not allow the Appliance to pick up large objects like stones, large pieces of paper, or any item that may clog the Appliance.
14. Do not use to pick up flammable or combustible materials such as gasoline, printer, or copier

- toner, or use in areas where they may be present.
15. Do not pick up anything that is burning or smoking, such as cigarettes, matches, hot ashes, or anything that could cause a fire.
 16. Do not put any object into openings. Do not use with any opening blocked; keep free of dust, lint, hair, and anything that may reduce air flow.
 17. Take care not to damage the power cord. Do not pull on or carry the Appliance or Docking Station by the power cord, use the power cord as a handle, close a door on the power cord, or pull power cord around sharp edges or corners. Do not run Appliance and Docking Station over the power cord. Keep power cord away from hot surfaces. Do not unplug by pulling on cord. To unplug, grasp the plug, not the cord.
 18. If the power cord is damaged, it must be replaced by the manufacturer or its service agent in order to avoid a hazard.
 19. Do not use with a damaged power cord or plug. Do not use the Appliance or Docking Station if it is not working properly, has been dropped, damaged, left outdoors, or come in contact with water. It must be repaired by the manufacturer or its service agent in order to avoid a hazard.
 20. Turn OFF the power switch before cleaning or maintaining the Appliance. Turn off all controls before unplugging. Always turn off this appliance before connecting or disconnecting motorized nozzle.
 21. Turn OFF the Power Switch before removing the Dust Bin.
 22. Remove the Appliance from the Docking Station, and turn OFF the power switch to the Appliance before removing the battery for disposal of the Appliance.
 23. The battery must be removed and discarded according to local laws and regulations before disposal of the Appliance.
 24. Please dispose of used batteries according to local laws and regulations.
 25. Do not incinerate the Appliance even if it is severely damaged. The batteries can explode in a fire.
 26. When not using the Docking Station, unplug from outlet when not in use and before servicing.
 27. The Appliance must be used in accordance with the directions in this Instruction Manual. Ecovacs Home Service Robotics cannot be held liable or responsible for any damages or injuries caused by improper use.
 28. Prevent unintentional starting. Ensure the switch

- is in the off position before connecting to battery pack, picking up or carrying the appliance.
29. When battery pack is not in use, keep it away from other metal objects, like paper clips, coins, keys, nails, screws, or other small metal objects, that can make a connection from one terminal to another. Shorting the battery terminals together may cause burns or a fire.
 30. Under abusive conditions, liquid may be ejected from the battery; avoid contact. If contact accidentally occurs, flush with water. If liquid contacts eyes, additionally seek medical help. Liquid ejected from the battery may cause irritation or burns.
 31. Do not use a battery pack or appliance that is damaged or modified. Damaged or modified batteries may exhibit unpredictable behavior resulting in fire, explosion, or risk of injury.
 32. Do not expose a battery pack or appliance to fire or excessive temperature. Exposure to fire or temperature above 130°C may cause explosion. The temperature of 130°C can be replaced by the temperature of 265°F.
 33. Follow all charging instructions and do not charge the battery pack or appliance outside of the temperature range specified in the instructions.
- Charging improperly or at temperatures outside of the specified range may damage the battery and increase the risk of fire.
34. Have servicing performed by a qualified repair person using only identical replacement parts. This will ensure that the safety of the product is maintained.
 35. Do not modify or attempt to repair the appliance or the battery pack (as applicable) except as indicated in the instructions for use and care.
 36. Place the cords from other appliances out of the area to be cleaned.
 37. Do not operate the vacuum in a room that has lit candles on furniture that the vacuum may accidentally hit or bump into.
 38. Do not allow children to sit on the vacuum.
 39. Use only as described in this manual. Use only manufacturer's recommended attachments.
 40. Recharge only with the charger specified by the manufacturer. A charger that is suitable for one type of battery pack may create a risk of fire when used with another battery pack.
 41. Use appliances only with specifically designated battery packs. Use of any other battery packs may create a risk of injury and fire.
 42. The robot contains batteries that are only

- replaceable by skilled persons. To replace the robot's battery, please contact Customer Service.
43. If the robot will not be used for a long time, fully charge the robot and power OFF for storage and unplug the Docking Station.
 44. To Reduce The Risk Of Electric Shock – Do not use on wet surfaces. Do not expose to rain. Store indoors.
 45. To Reduce The Risk Of Injury From Moving Parts – Unplug Before Servicing.
 46. Risk Of Injury. Brush May Start Unexpectedly. Unplug Before Cleaning or Servicing.
 47. To reduce the risk of injury, user must read the Instruction Manual.
 48. To Reduce The Risk Of Electric Shock – Do not use outdoors or on wet surfaces.
 49. Please make sure your power supply voltage matches the power voltage marked on the Docking Station.
 50. Do not use the Docking Station if it is damaged.
 51. The plug must be removed from the receptacle before cleaning or maintaining the Docking Station.
 52. Power Switch: “I”=ON, “O”=OFF.
 53. Connect to a properly grounded outlet only. See Grounding Instructions.

≡	Direct current
~	Alternating current

This Device Complies with DHHS Radiation Rules, 21CFR Chapter 1, Subchapter J.

Federal Communications Commission (FCC) Interference Statement

NOTE: This equipment has been tested and found to comply with the limits for a Class B digital device, pursuant to Part 15 of the FCC Rules.

These limits are designed to provide reasonable protection against harmful interference in a residential installation. This equipment generates, uses, and can radiate radio frequency energy and, if not installed and used in accordance with the instructions, may cause harmful interference to radio communications.

However, there is no guarantee that interference will not occur in a particular installation. If this equipment does cause harmful interference to radio or television reception, which can be determined by turning the equipment off and on, the user is encouraged to try to correct the interference by one or more of the following measures:

- Reorient or relocate the receiving antenna.

- Increase the separation between the equipment and receiver.
- Connect the equipment into an outlet on a circuit different from that to which the receiver is connected.
- Consult the dealer or an experienced radio/TV technician for help.

This device complies with Part 15 of the FCC Rules. Operation is subject to the following two conditions:

- (1) This device may not cause harmful interference, and
- (2) this device must accept any interference received, including interference that may cause undesired operation.

Caution: Changes or modifications to this unit not expressly approved by the party responsible for compliance could void the user's authority to operate the equipment.

This device contains licence-exempt transmitter(s)/ receiver(s) that comply with Innovation, Science and Economic Development Canada's licence-exempt RSS(s). Operation is subject to the following two conditions:

- (1) This device may not cause interference.
- (2) This device must accept any interference, including interference that may cause undesired operation of the device.

RF exposure warning

This equipment complies with FCC radiation exposure limits set forth for an uncontrolled environment.

This equipment must be installed and operated in accordance with provided instructions and the antenna(s) used for this transmitter must be installed to provide a separation distance of at least 20 cm from all persons and must not be collocated or operating in conjunction with any other antenna or transmitter.

MPE caution (for mobile device under Part 15.247device)

To satisfy FCC & IC RF exposure requirements, a separation distance of 20 cm or more should be maintained between the antenna of this device and persons during device operation.

To ensure compliance, operations at closer than this distance is not recommended.

To disable the Wi-Fi module on DEEBOT, follow these steps: power on the robot, then place it on the OMNI Station, ensuring that the Charging Contacts on DEEBOT and the Station are properly connected, and press and hold the  for 30 s until you hear beeps.

To enable the Wi-Fi module on DEEBOT, please restart the robot. Additionally, unplug and plug in the Station.

SAVE THESE INSTRUCTIONS

GROUNDING INSTRUCTIONS

This appliance must be grounded. If it should malfunction or breakdown, grounding provides a path of least resistance for electric current to reduce the risk of electric shock. This appliance is equipped with a cord having an equipment-grounding conductor and grounding plug. The plug must be inserted into an appropriate outlet that is properly installed and grounded in accordance with all local codes and ordinances.

WARNING – Improper connection of the equipment-grounding conductor can result in a risk of electric shock. Check with a qualified electrician or service person if you are in doubt as to whether the outlet is properly grounded. Do not modify the plug provided with the appliance – if it will not fit the outlet, have a proper outlet installed by a qualified electrician.

This appliance is for use on a nominal 120 V circuit and has a grounding attachment plug that looks like the plug illustrated as the following photo. Make sure that the appliance is connected to an outlet having the same configuration as the plug. No adaptor should be used with this appliance.

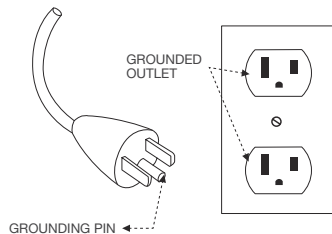

For INDOOR household use ONLY.

This device contains licence-exempt transmitter(s)/ receiver(s) that comply with Innovation, Science and Economic Development Canada's licence-exempt RSS(s). Operation is subject to the following two conditions:

- (1) This device may not cause interference.
- (2) This device must accept any interference, including interference that may cause undesired operation of the device.

To satisfy FCC&IC RF exposure requirements, a separation distance of 20 cm or more should be maintained between the antenna of this device and persons during device operation.

To ensure compliance, operations at closer than this distance is not recommended.

Device Update

Typically, some devices are updated bi-monthly, but not always so specific.

Some devices, especially those that went on sale more than three years ago, will only be updated if a critical vulnerability is found and fixed.

PACKAGE CONTENTS

1 Package Contents

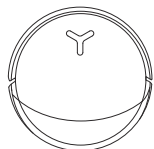

DEEBOT

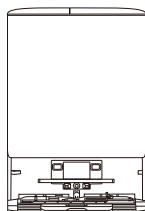

OMNI Station

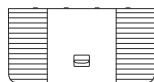

Base

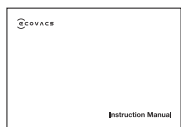

Instruction Manual

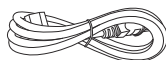

Power Cord



ECOVACS DEEBOT
Cleaning Solution

2 Product Diagram

1. DEEBOT Front View

Button on DEEBOT:
Press: Toggle start/Pause
Press for 3 s: Return to the station
Double Tap: Release/Retract the mop
(DEEBOT not in the station)

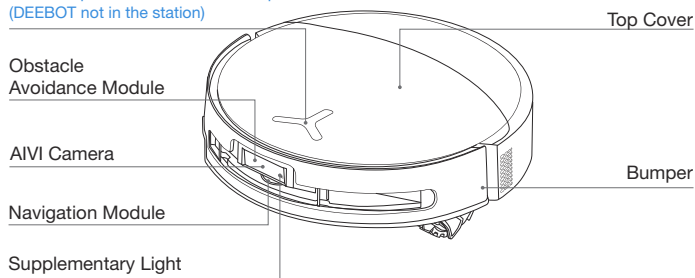

2. DEEBOT Bottom View

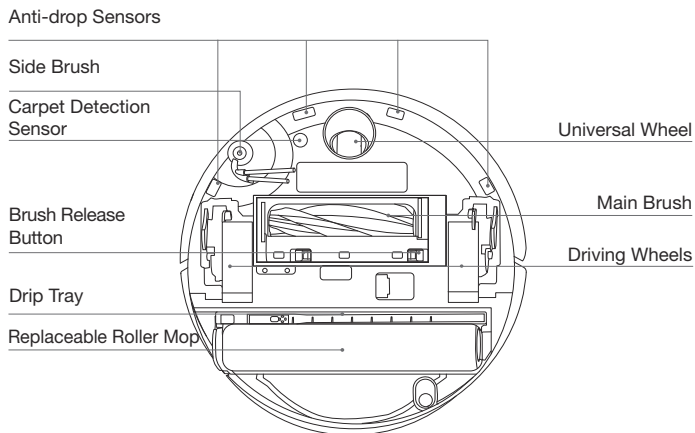

Note:

* Figures in this manual are for reference only and may differ from the appliance. Product design and specifications are subject to changes without notice.

3. Inside DEEBOT (Under the Top Cover)

RESET Button

Network Setup: Press the RESET Button, and a voice prompt will be heard to connect DEEBOT to the App.

Restore default settings: Press and hold the RESET button for 5 seconds. After hearing the voice prompt, the startup music will play, and DEEBOT will be restored to its default settings. Once restored, current maps and cleaning settings will be deleted. Exercise caution when using this function.

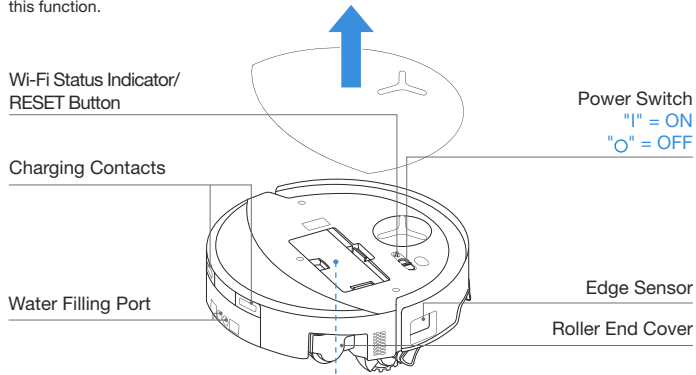

4. Dust Bin

Dust Bin Cover

Filter

Filter Holder

Dust Disposal Port

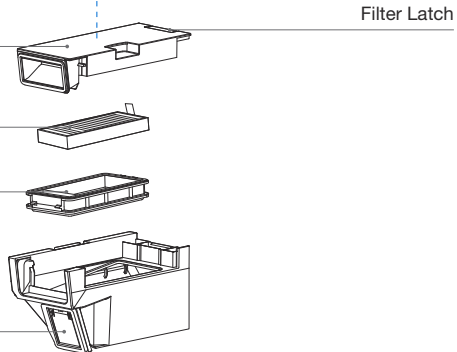

5. OMNI Station Front View

Dirty Water Tank

Clean Water Tank

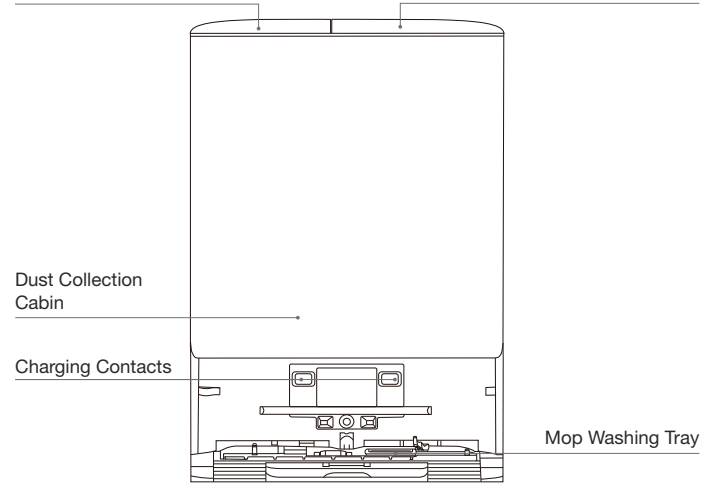

Note:

- Do not remove DEEBOT while it's washing the mop in the station.
- If DEEBOT fails to charge, please wipe the charging contacts with a clean and dry cloth.

6. Dust Bag

Dust Bag Handle

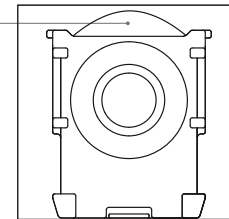

7. OMNI Station Back View

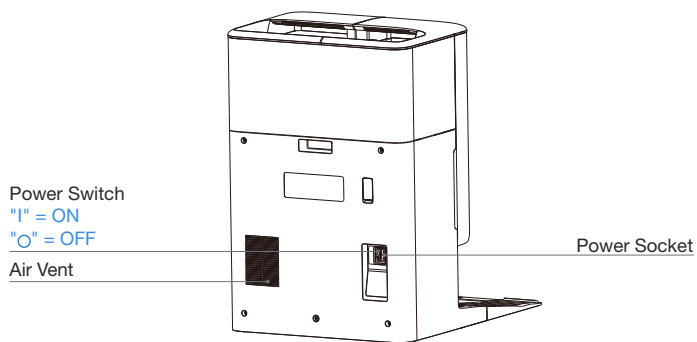

8. Indicator Light on DEEBOT

Light Effect	State
Breathing White	Charging
Solid White	Fully Charged/Running
Solid Red	Low Battery
Flashing Red	DEEBOT Alarm
Flashing Orange	Station Alarm

Note:

- Flashing Orange / Red: Please check the ECOVACS HOME APP for the cause of the malfunction.

9. Sensors Overview

Name	Functional Description
Navigation Module	Laser Ranging is applied to measure the distance between DEEBOT and surrounding objects based on the time difference of reflection, allowing the module to map against the objects around while DEEBOT is moving. The detection range is 10 m.
Obstacle Avoidance Module	Infrared Ranging and similar triangles are applied to measure the distance between the surrounding objects and DEEBOT. When the sensor detects an object nearby, DEEBOT will automatically take a turn to avoid bumping into the object. The detection range is 0.3 m.
Anti-drop Sensors	Using the Time-of-Flight (dToF) principle, the dToF sensor located on DEEBOT's bottom continuously measures the distance between DEEBOT and the ground. Meanwhile, infrared sensors on the bottom detect the distance using infrared ranging technology. DEEBOT will not move forward when there are stairs in front (such as when the height of the white surface is 55 mm or more, or the height of the black surface is 30 mm or more) and the identified height exceeds the preset one, realizing the anti-drop feature.
Carpet Detection Sensor	The sensor emits 300 kHz ultrasound, whose energy will be absorbed by the carpet, causing the echoed energy to be lower than the threshold. DEEBOT thereby detects the carpet's presence. In the ECOVACS laboratory, more than 50 types of carpets available on the market are identified.
Anti-collision Sensor	With the principle of the Optocoupler Switch, DEEBOT will avoid obstacles when they are about to collide.
Edge Sensor	With Infrared Ranging, the edge sensor detects the distance between the DEEBOT and objects on the side. When there is a wall or obstacles on the right, the DEEBOT performs edge cleaning to avoid missing any spots and prevent collisions.
AIVI Camera	AI intelligent analysis enables environmental sensing and efficient video management.
Microphone	The microphone captures sound through diaphragm vibrations caused by the human voice traveling through the air. This enables voice recording and Voice Control to direct the DEEBOT to complete the assigned job through the acquisition and algorithms of sound models. The effective wake distance is 5 m.

INITIAL SETUP AND USE

1 Notes before Cleaning



Tidy up the Area to be Cleaned

For the maximum cleaning area possible, put furniture, such as tables, chairs, and pedestal fans, in their proper place and put away low-lying items, such as weight scales, before using DEEBOT.



Remove objects, including cables, clothes, and slippers, from the floor to improve cleaning efficiency.

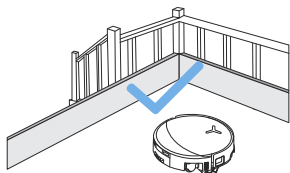

Prevent DEEBOT from Falling

Place a physical barrier at the edge of a drop, such as staircases and steps, to stop DEEBOT from falling over the edge.



Before using the product on a carpet with tasseled edges, please fold the tassels under the carpet.

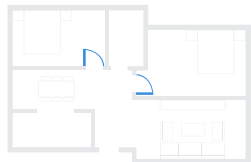

Open Doors and Help DEEBOT Explore

Open all room doors to help DEEBOT fully explore your house during the first use.



Please do not stand in narrow spaces, such as hallways, to avoid blocking the navigation module.

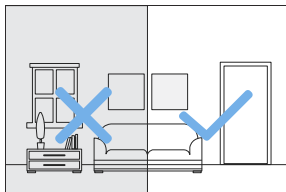

Provide Sufficient Lighting

Ensure all cleaning areas are well-lit to support DEEBOT's AIVI camera in accurately avoiding obstacles such as shoes, socks, and cords.



Ensure the clarity of the DEEBOT's vision and avoid scratching or smudging the AIVI camera lens with fingerprints or oily stains. Use a clean, soft cloth to wipe the camera, instead of cleaning agents, detergents, or sprays.

2 Quick Start

Remove all protective materials before using the appliance.

1. Station Installation

The sound of "click" indicates proper installation.

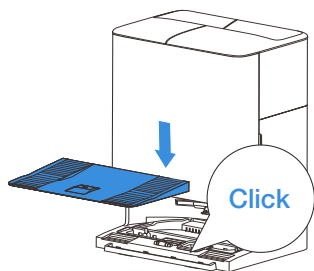

2. Assemble and Place the Station

Place the OMNI station against the wall on a flat, hard surface. Do not place items within 0.05 m on either side and 0.8 m in front.

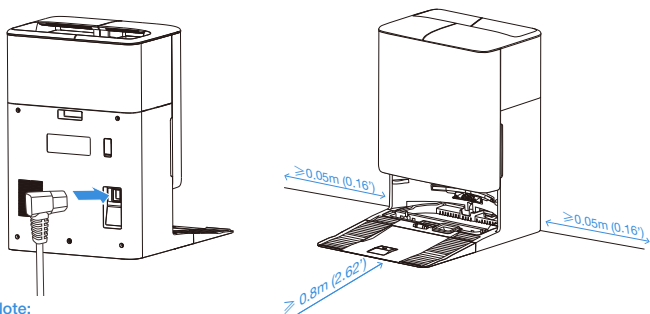

Note:

- If there are reflective objects such as mirrors and reflective skirting lines near the station, the bottom 14 cm of such objects should be covered.
- Do not place the station under direct sunlight or in high-temperature environments..
- Place the station in a location with a strong Wi-Fi signal for a better user experience.
- A slight mechanical sound from the bottom of the station indicates the station is powered on.

3 Download ECOVACS HOME APP

To enjoy all available features, it is recommended that you control your DEEBOT via the ECOVACS HOME App.

Scan the QR code under the top cover to download the App.

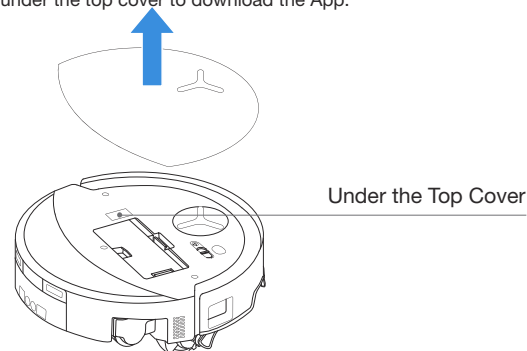



Or search "ECOVACS HOME" on the App Store or Google Play to download the App.



Note: Follow the instructions on the App to complete the registration, login, and connection.

4 Connect DEEBOT with APP

Via Bluetooth: Turn on DEEBOT and your mobile phone Bluetooth. Allow the App to obtain mobile phone Bluetooth permission. Tap to scan the QR Code on DEEBOT or tap  or  in the App to find the nearby DEEBOT.

Via Wi-Fi: You can also choose to connect DEEBOT with the App through other methods according to the prompts on the App's page.

Note: Please connect via Bluetooth for a better experience.

Wi-Fi Network Requirements:

- You are using a 2.4GHz or 2.4/5 GHz mixed network.
- Your router supports 802.11b/g/n and IPv4 protocol.
- Do not use a VPN (Virtual Private Network) or Proxy Server.
- Do not use a hidden network.
- WPA and WPA2 using TKIP, PSK, AES/CCMP encryption.
- WEP EAP (Enterprise Authentication Protocol) is not supported.
- Use Wi-Fi channels 1-11 in North America and channels 1-13 outside North America (refer to local regulatory agency).
- If you are using a network extender/repeater, the network name (SSID) and password are the same as your primary network.
- Please enable the WPA2 on your router.

Wi-Fi Indicator Light

	Slow flashing white light	Disconnected from Wi-Fi
	Fast flashing white light	Connecting
	Steady white light	Connected to Wi-Fi

Please be aware that intelligent features such as remote startup, voice interaction, 2D/3D map display and control settings, and personalized cleaning (depending on the Appliance) require the ECOVACS HOME APP, which is constantly updated. You need to agree to our Privacy Policy and User Agreement so that we can process some of your essential and necessary information before you can use certain features of the ECOVACS HOME APP to control the Appliance. If you disagree with our Privacy Policy and User Agreement, such features will be unavailable. However, you can still use the basic features of this appliance for manual operation.

5 Power on and Charge DEEBOT

Move DEEBOT back to the station. The voice prompt "Start charging" and a breathing white light indicate a successful docking and charging in progress. DEEBOT then starts charging.

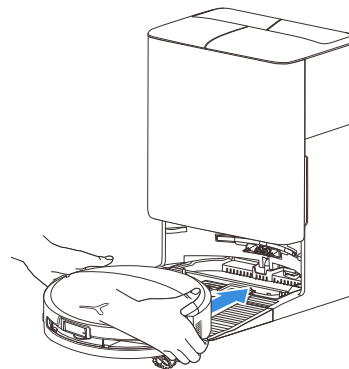

Note:

- DEEBOT cannot charge when it is powered off.
- After cleaning, it is recommended to keep DEEBOT powered on and charging to ensure it is ready for the next cleaning session.
- Please start cleaning from the station. Do not move the station while cleaning.

6 Fill the Clean Water Tank

Take out the clean water tank, open the tank cover, and fill the tank with water. Close the tank cover and reinstall the clean water tank.

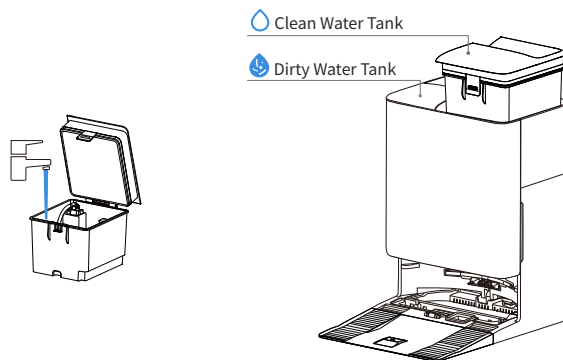

Note:

- Do not add hot water, as it may cause deformation.
- The water inside the tank may appear as water stains due to the function test. It is safe to use.

7 Add Cleaning Solution

1. Take off the dust collection cabin cover, pull out the cleaning solution box, and place it on a level, hard surface.

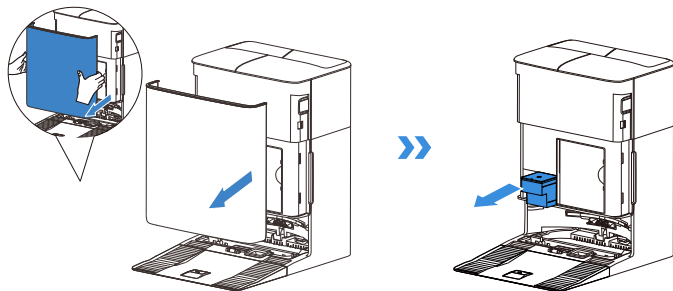

2. Pour the cleaning solution into the box. After securing the box lid, push it back into the station.

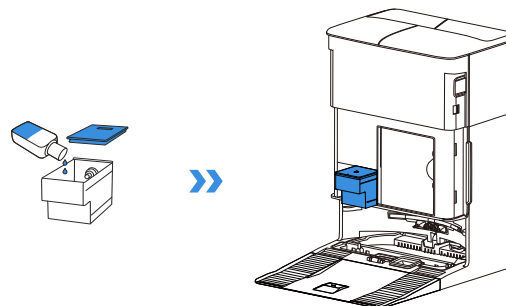

Note:

- For a longer lifespan of the product, please use ECOVACS' official cleaning solution.
- Do not overfill with cleaning solution, as it may overflow when the lid is secured.
- If you do not use floor cleaning solution regularly, this step can be skipped and the auto cleaning solution adding function can be disabled.

3. Return the dust collection cabin cover and press the cover firmly to secure it in position.

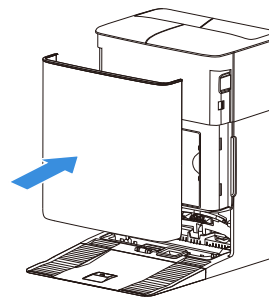

8 Operate DEEBOT for Cleaning

1. Start Mapping

Before the first mapping, please help eliminate a few potential issues.

For example, DEEBOT may get stuck under furniture. Please refer to the following solutions:

- ① Raise the low-sitting furniture if possible;
- ② Cover the bottom of the furniture.

2. Start Cleaning

Please ensure that DEEBOT is in the station and is fully charged before cleaning for the first time. Tap  on DEEBOT to start. You can also use the ECOVACS HOME App or voice control to start.

For the first use, Please start vacuuming for 2-3 times before starting mopping for better cleaning performance.

The DEEBOT's water tank is automatically refilled through the station. Manual refilling is not needed.

When mopping, DEEBOT will recognize floor types and is able to lift mops automatically when encountering carpets. Please do not use DEEBOT on shaggy rugs or carpets with fibres longer than 10 mm. It is recommended to fold up the shaggy rugs with fibres longer than 10 mm during the cleaning process, or set the shaggy carpeted area as a no-entry zone by setting a virtual boundary in the ECOVACS HOME App.

3. Pause

Tap  on DEEBOT to pause it while it is working. You can also use the ECOVACS HOME APP or voice control to pause DEEBOT.

4. Wake Up

After pausing for a while, all indicator lights on DEEBOT will go out. To wake up DEEBOT, press . Alternatively, use the ECOVACS HOME App or voice control to resume DEEBOT's operation.

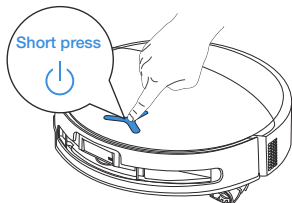

5. Back to Station

Use the ECOVACS HOME APP or voice control to recall DEEBOT, or press and hold the  button on DEEBOT for 3 s, to allow DEEBOT to dock for charging.

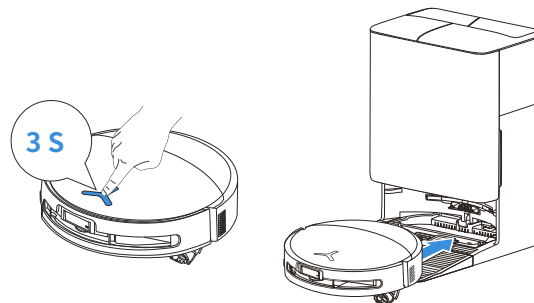

When PowerBoost Charging is enabled, DEEBOT will fast charge for about 5 minutes after returning to the station. It will then switch to standard charging and stop automatically once fully charged.

6. Deep Sleep Mode

DEEBOT will enter deep sleep mode if it stays outside the station for about 10 h to protect the battery. Please switch OFF and ON to wake DEEBOT up. If there is no response, place DEEBOT back to the station for charging.

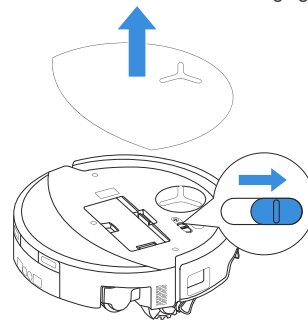

REGULAR MAINTENANCE

① Maintenance Frequency

To keep DEEBOT running at peak performance, perform maintenance and replace parts at the following frequencies:

Part	Maintenance Frequency	Replacement
Washable Roller Mop	/	Every 1-2 months
Drip Tray	Every week	/
Dust Bag	/	When the App prompts
Side Brush	Every 2 weeks	Every 3-6 months
Main Brush	Every week	Every 6-12 months
Filter	Every week	Every 3-6 months
Universal Wheel Anti-drop Sensors Edge Sensor Bumper Charging Contacts on DEEBOT Charging Contacts on OMNI Station Navigation Module Obstacle Avoidance Module AIVI Camera	Approx. every month	/
Clean Water Tank	Every 3 months	/
Dirty Water Tank	Every month	/
Body and Bottom of the Station	Every month	/
Mop Washing Tray	Every 5 months	/
Cleaning Solution Unit	Every month	/

Note: Explore more accessories at the ECOVACS HOME APP or at <https://www.ecovacs.com>.

DEEBOT MAINTENANCE

① Maintain Dust Bin

Clean the Dust Bin

1. Remove the dust bin and then empty it.

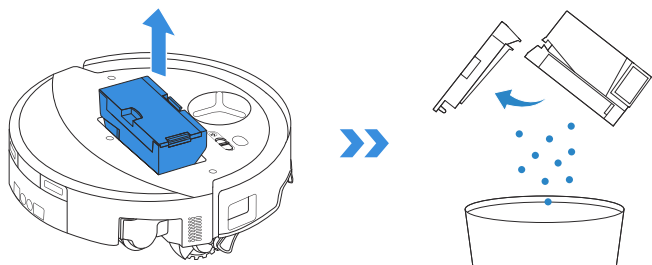

2. Open the filter net and remove the filter.

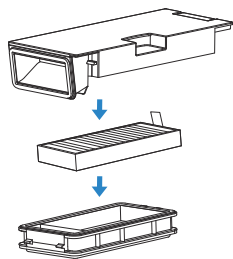

3. Rinse the dust bin and filter with water, and shake off the water droplets.

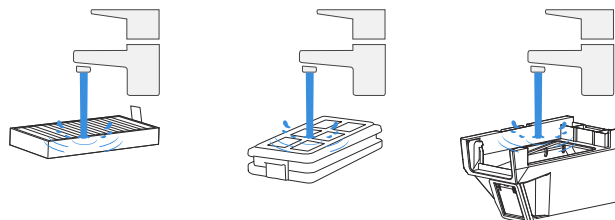

Note:

- Please rinse the filter with water as shown.
- Do not use fingers or brushes to clean the filter.

4. Air-dry the dust bin and filter.

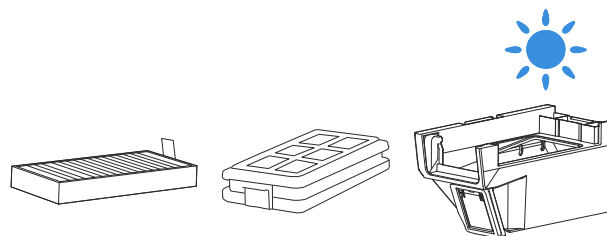

Note: Completely dry the components before use.

2 Maintain Main Brush and Side Brush

Clean the Main Brush

1. Remove the cover from the main brush.

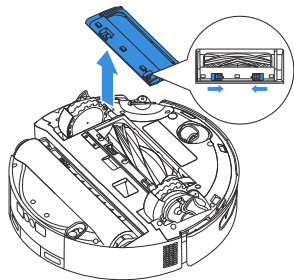

2. Remove and clean the main brush.

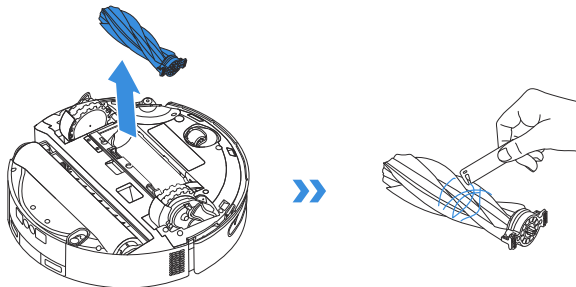

3. Install the main brush and the cover.

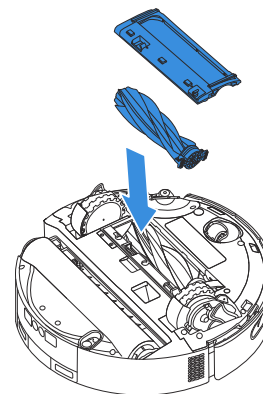

Clean the Side Brush

Remove the side brush using a screwdriver and clean it.

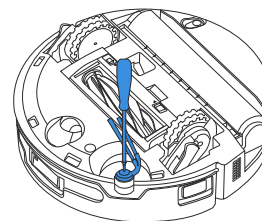

Note: Explore more accessories at the ECOVACS HOME APP or at <https://www.ecovacs.com>.

3 Maintain Roller Mop

Clean the Roller Mop

1. Double tap  button to release roller mop component.

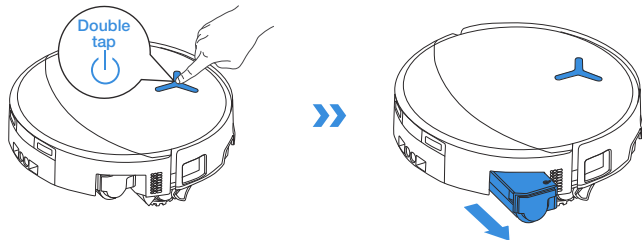

Note: Do not pull the roller forcefully while it is retracted, as this may damage the roller mop component.

2. Press the lateral unlock button to remove the roller and then detach the roller end cover.

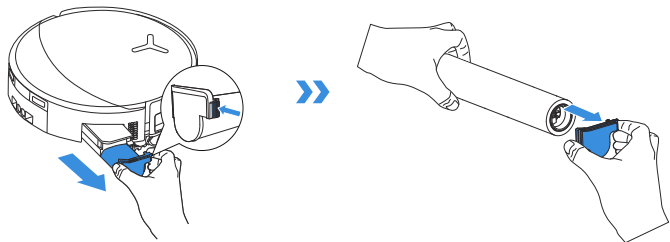

3. Clean the roller end cover and the roller mop.

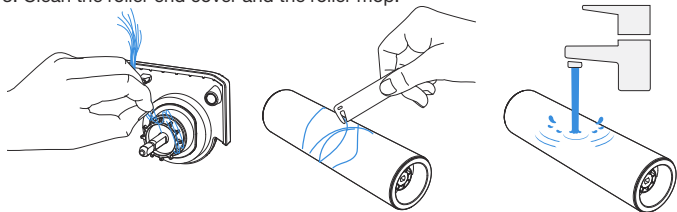

4. Lift the roller shaft and clean both the roller axle and the roller chamber.

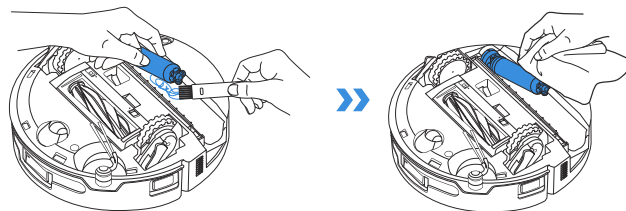

Note: Do not wash DEEBOT with water.

5. Push the roller mop into the roller end cover and double tap the  button to retract.

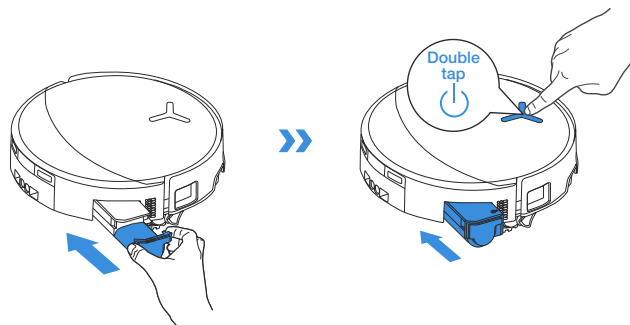

4 Maintain Clean Drip Tray

Clean the Drip Tray

1. Remove the drip tray.

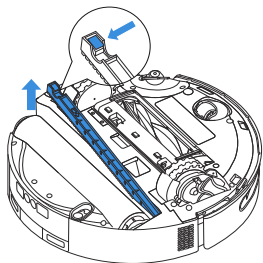

Note: A small amount of residual water may leak out when flipping DEEBOT if it's not in drying mode.

2. Clean drip tray.

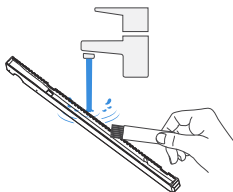

3. Please install the drip tray filter components as shown in the illustration.

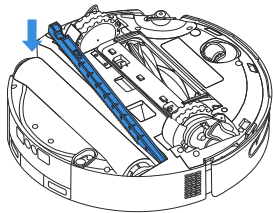

5 Maintain Other Components

Clean the Obstacle Avoidance Module

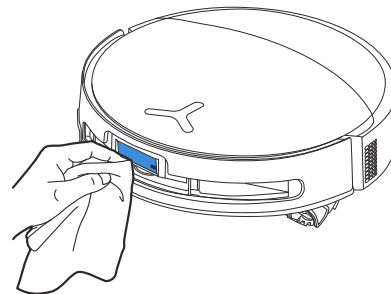

Clean the Bumper

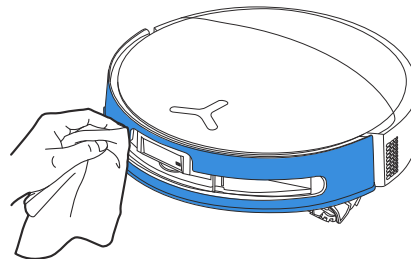

Clean the Navigation Module

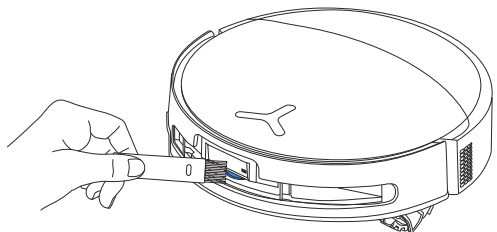

Clean the Edge Sensor

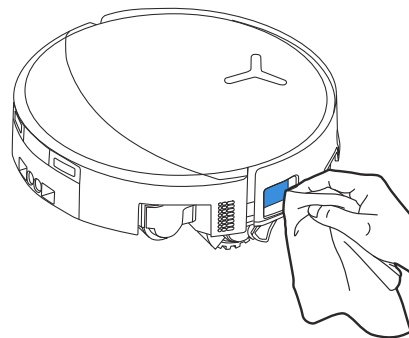

Clean Charging Contacts

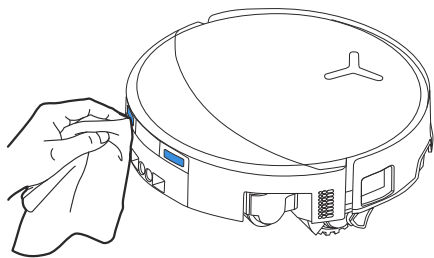

Clean the Anti-drop Sensors

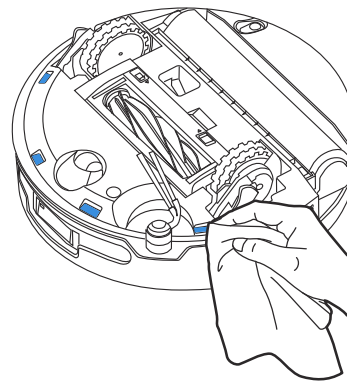

Note: Charging contacts contain sensitive electronic components. Clean them with a dry cloth. Do not use a wet cloth to prevent water damage.

Clean the Universal Wheel

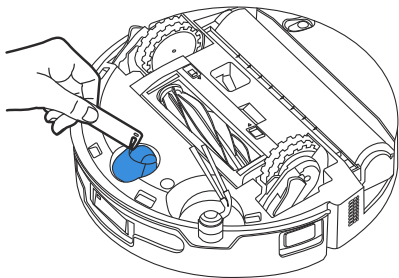

Clean the Driving Wheels

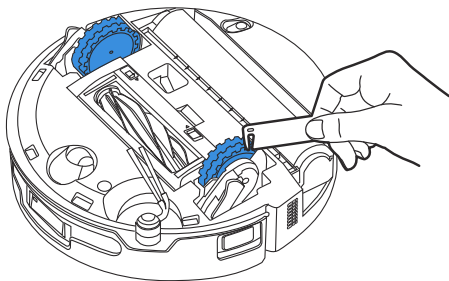

STATION MAINTENANCE

1 Maintain Dust Bag

1. Remove the dust collection cabin cover.

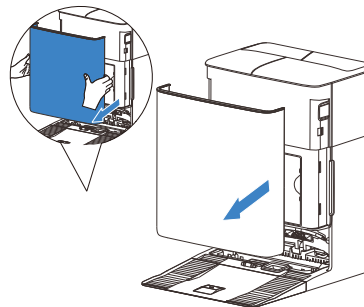

2. Remove the disposable dust bag in the direction of the arrow and discard it.

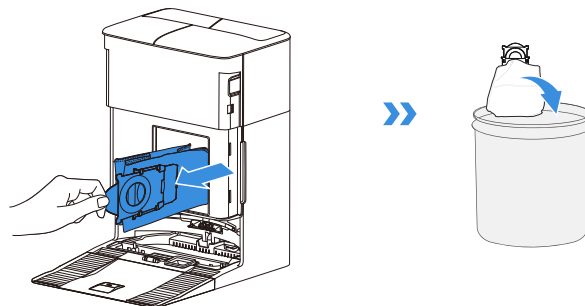

Note: Hold the handle to lift out the dust bag, which can effectively prevent dust leakage.

3. Clean the dust collection cabin with a dry cloth and install a new dust bag.

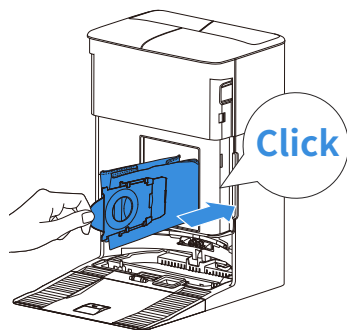

4. Install the dust collection cabin cover and press both sides to ensure a tight seal.

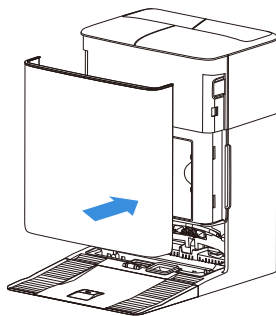

2 Maintain Mop Washing Tray

1. Clean the station base.

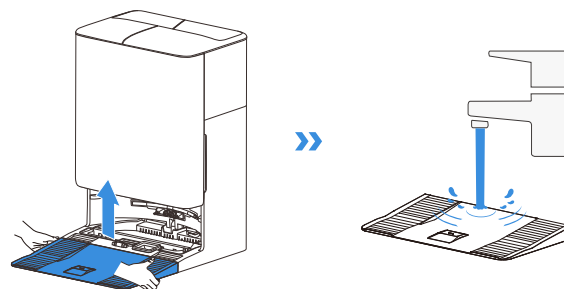

2. Clean the mop washing tray base and the tray filter.

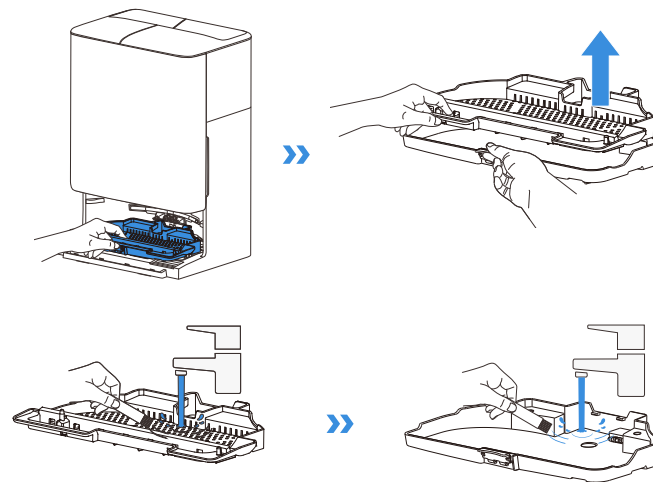

3. Install the mop washing tray and base.

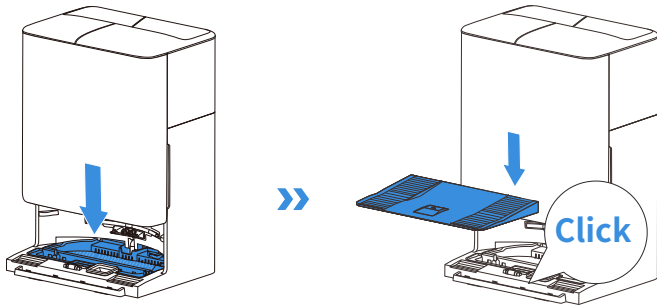

Note: Please install the tray and base properly to prevent malfunction.

3 Storage

Please fully charge and switch OFF DEEBOT before storage. Please recharge it every 1.5 months to prevent the battery from over-discharging.

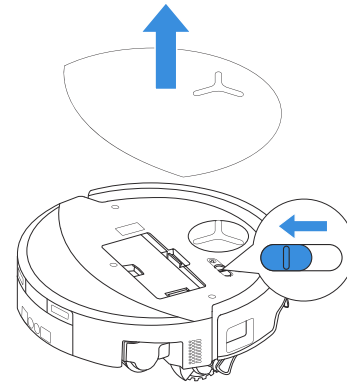

! Please note that DEEBOT cannot charge when powered OFF.

Note:

- After DEEBOT finishes its cleaning task, it is recommended not to power it off but to keep it charging, to better prepare for the next cleaning session.
- If the battery is over-discharged or not used for a long time, DEEBOT may not be charged. Please contact ECOVACS for help. Do not disassemble the battery by yourself.
- If you do not use the product for a long time, keep the water tanks empty, and the roller mop dry.

TROUBLESHOOTING

For the following possible issue, refer to the corresponding solutions.

No.	Malfunction	Possible Cause	Solution
1	DEEBOT is not able to connect to the ECOVACS HOME App.	Incorrect Wi-Fi username or password entered.	Enter the correct Wi-Fi username and password.
		DEEBOT is not within range of your home Wi-Fi signal.	Make sure DEEBOT is within range of your home Wi-Fi signal. Try to stay as close to the router as possible.
		DEEBOT is not in the configuration state.	Press the reset button to connect DEEBOT to your phone by Bluetooth. If it fails, please reconnect as guided by the ECOVACS HOME App.
		There is no home Wi-Fi on the Wi-Fi list.	1.Check if the Wi-Fi name contains special characters. Please do not use special characters like ! @#& ¥%/\. 2.Do not use a 5 GHz network.
		An incorrect App is installed.	Please refer to the [Download ECOVACS HOME APP] section to download and install the App.
2	Unable to create the furniture map in the App.	Moving DEEBOT when cleaning might cause the map to be lost.	During cleaning, do not move DEEBOT.
		Auto cleaning is not finished.	Make sure DEEBOT automatically returns to the OMNI Station after cleaning.
		Multi-floor mode was not enabled when the second map was created.	Please enable multi-floor mode in the App.
3	The side brush drops out of place during use.	The side brush is not properly installed.	When installing the side brush with a screwdriver, ensure the screw is tightened securely.
4	No signal found. Unable to return to the station.	The OMNI Station is incorrectly placed.	Place the station properly according to the instructions in the [Power on and Charge DEEBOT] section.
		The OMNI Station is out of power or has been moved.	Check whether the OMNI Station is connected to the power supply. Do not move the OMNI Station.
		DEEBOT does not start cleaning from the OMNI Station.	It is recommended that DEEBOT start cleaning from the OMNI Station.
		The docking route is blocked. For example, the door is closed to the room where the OMNI Station is placed.	Keep the charging route clear.

No.	Malfunction	Possible Cause	Solution
5	DEEBOT returns to the OMNI Station before it has finished cleaning.	The room is so large that DEEBOT needs to return to recharge.	Please enable auto-resume. For more details, please follow the App instructions.
		In highly complex home layouts, cleaning efficiency may decrease, possibly resulting in incomplete cleaning.	Simplify your home layout.
6	DEEBOT is unable to charge.	DEEBOT is not switched ON.	Switch ON DEEBOT.
		DEEBOT's charging contacts are not connected to the OMNI station's charging contacts.	Make sure that DEEBOT's charging contacts have connected to the station's charging contacts and  flashes. Check whether DEEBOT's and OMNI station's charging contacts are dirty. Please clean these parts according to the instructions in the [REGULAR MAINTENANCE] section.
		The OMNI Station is not connected to the power supply.	1. Make sure the OMNI station is connected to power supply. 2. Once the power is connected, ensure that the motor startup sound can be heard.
		The base has not been installed in place.	Refer to the [Quick Start] section for correct installation.
7	DEEBOT is very loud during cleaning.	The main brush/side brush is tangled, or the dust bin/roller mop/filter is blocked.	It is recommended to clean the main brush, side brush, dust bin, roller mop, filter, etc., regularly.
		DEEBOT is in Strong Suction Mode or Max Suction Power.	Switch to Standard Mode.
8	DEEBOT gets stuck while working and stops.	DEEBOT is tangled with objects on the floor (electrical wires, curtains, carpet fringing, etc.).	DEEBOT will try various ways to free itself. If its attempts fail, manually remove the obstacles and restart.
		DEEBOT might be stuck under furniture with an entrance of similar height.	Please raise the furniture, set a physical barrier, or set a virtual boundary via the ECOVACS HOME App.
		DEEBOT is stuck in a narrow area.	Tidy up your home, set a physical barrier, or set a virtual boundary via the ECOVACS HOME App.
		DEEBOT is stuck on a step or threshold.	Refer to the guidance in the App to set up a threshold ramp or a virtual boundary.

No.	Malfunction	Possible Cause	Solution
9	During cleaning, DEEBOT may encounter issues like a disorderly route, biased movement, repeated cleaning over the same spots, and missing small areas. (If there is a large area that has not been cleaned temporarily, DEEBOT will automatically clean the missed area. Sometimes DEEBOT will re-enter a cleaned room, which may not be repeated cleaning, but DEEBOT finds any missed area.)	Objects such as wires and slippers placed on the ground block DEEBOT.	Before cleaning, please tidy up scattered wires, slippers, and other objects on the ground as much as possible. If there is any area missed during cleaning, DEEBOT will correct it automatically. Please refrain from interfering (such as moving DEEBOT or blocking its route).
		The driving wheels may slip on the ground when DEEBOT climbs steps, thresholds, and door bars, which can affect its judgment of the entire home environment.	It is recommended to close the door of the affected area and clean it separately. After cleaning, DEEBOT will return to its starting location.
		On freshly waxed or polished floors, as well as smooth tiles, there may be less friction between the driving wheels and the floor.	Please wait for the wax to dry before cleaning.
		Due to variations in home layouts, some areas cannot be entered by DEEBOT.	Tidy up your home to ensure that DEEBOT can enter the areas to be cleaned.
10	Delay in remote control.	The Wi-Fi signal is poor, causing the video loading to be slow.	Use DEEBOT in areas with a good Wi-Fi signal.
11	After returning to the OMNI station, DEEBOT does not empty its dust bin.	The Auto-Empty function has not been turned on in the ECOVACS HOME App.	Turn on the Auto-Empty function in the ECOVACS HOME App.
		Manually moving DEEBOT back to the station will not trigger the Auto-Empty function.	It is recommended to allow DEEBOT to return to the OMNI Station on its own. Please do not manually move it.
		In Do Not Disturb mode, DEEBOT will not empty the dust after returning to the OMNI Station.	Turn off Do Not Disturb in the ECOVACS HOME App or manually start dust-emptying.
		The station detects a decrease in empty efficiency.	Replace the dust bag according to the [REGULAR MAINTENANCE] section and close the dust collection cabin. If the dust bag is not full when prompted by the App, you can put it back again.
		Check if the dust bin is full and causes a blockage.	Clean the dust bin according to the [REGULAR MAINTENANCE] section.
		If the above possible causes have been ruled out, components of the station may be abnormal.	Please contact customer service for assistance.

No.	Malfunction	Possible Cause	Solution
12	Auto-Empty unsuccessful.	The station detects a decrease in empty efficiency.	Replace the dust bag according to the [REGULAR MAINTENANCE] section and close the dust collection cabin. If the dust bag is not full when prompted by the App, you can put it back again.
		The outlet of the dust bin is blocked by foreign objects.	Remove the dust bin and clear the foreign objects on the outlet.
13	The inner side of the dust collection cabin is dirty.	Fine particles pass through the dust bag and accumulate on the inner side of the dust collection cabin.	Clean the inner side of the dust collection cabin.
		The dust bag is broken.	Check and replace the dust bag.
		The dust bag is not properly installed.	Please install the dust bag properly.
		The dust collection cabin cover is not closed.	Please check if the dust collection cabin cover is closed properly.
14	Dust leakage occurs while DEEBOT is working.	The outlet of the dust bin is blocked by foreign objects.	Remove the dust bin and clear the foreign objects on the outlet.
		The main brush or its chamber is blocked by foreign objects or dirt.	Refer to the [REGULAR MAINTENANCE] section to clean the main brush and its chamber.
15	The roller mop does not rotate.	The roller mop is not correctly installed.	Install the roller mop properly according to the [REGULAR MAINTENANCE] section.
		The roller mop is blocked by foreign objects.	Clean and install the roller mop properly according to the [REGULAR MAINTENANCE] section.
16	The driving wheel is stuck.	The driving wheel is entangled or stuck due to foreign objects.	Rotate and press the driving wheel to check for any wrapping or obstruction by foreign objects. If any foreign objects are found, please clean them promptly. If this issue persists, please contact customer service for assistance.

No.	Malfunction	Possible Cause	Solution
17	The mop washing tray is full of water and cannot be emptied. A voice prompt reports the mop washing tray malfunction.	The dirty water tank is not properly installed.	Tap down on the dirty water tank to ensure it is properly installed.
		The sealing plugs in the dirty water tank are not installed properly.	Make sure that the two sealing plugs are properly installed.
		The mop washing tray is not properly installed.	Check and ensure the mop washing tray is properly installed.
		The mop washing tray base gets dirty.	Detach and wash the mop washing tray base with water.
		Check if the floating ball gets stuck when there is no water in the mop washing tray base.	Take out the mop washing tray to put the floating ball back in place.
		The OMNI Station cannot drain water normally.	Place DEEBOT in the station. After ensuring it's charging, double tap  . If the issue persists, please contact customer service for assistance.
		The suction port of the mop washing tray is blocked by foreign objects.	Ensure that there is no foreign object in the suction port of the mop washing tray.
	The voice alert persists after all the above solutions are tried.	Power off and on the station. If this issue persists, please contact customer service for assistance.	
18	Frequent auto-wash.	The drip tray is overly laden with dust.	Remove and empty the drip tray, and then rinse it and reinstall. If this issue persists, please contact customer service for assistance.

Please contact our customer service for assistance if the problem persists despite the recommended solutions.

TECHNICAL SPECIFICATIONS

Model	DEX95
Rated Input	17.8V === 2A
Fast Charge Input	16.4V === 10.5A
Charging Time	About 2.5 h
Station Model	CH2523
Rated Input	110-120V ~ 50-60Hz
Nominal charge output	17.8V === 2A
Fast Charge Output (Short time)	16.4V === 10.5A
Rated Input Current(Charging)	2.5 A
Power(Emptying)	4.5 A
Power(Hot Water Washing Mop)	14 A

Output power of the wireless module is less than 100 mW.

Note: Technical and design specifications may be changed for continuous product improvement.

Explore more accessories at <https://www.ecovacs.com>.

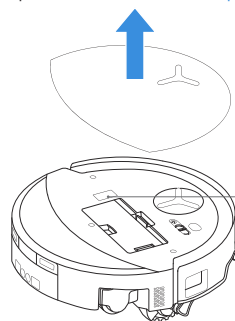

Please use the mobile camera to scan the QR code and obtain the user guide.

INSTRUCTIONS IMPORTANTES DE SÉCURITÉ

INSTRUCTIONS IMPORTANTES DE SÉCURITÉ

LIRE TOUTES LES INSTRUCTIONS AVANT D'UTILISER L'APPAREIL.

Lors de l'utilisation d'un appareil électrique, les précautions de base suivantes doivent toujours être suivies :

AVERTISSEMENT : Lisez tous les avertissements et toutes les instructions de sécurité. Le non-respect des avertissements et des instructions peut entraîner une décharge électrique, un incendie ou des blessures graves.

1. Ne permettez pas l'utilisation de l'appareil comme s'il s'agissait d'un jouet. Une attention particulière est nécessaire lorsqu'il est utilisé par des enfants ou à proximité de ceux-ci.
2. Dégagez la zone à nettoyer. Retirez les cordons d'alimentation et les petits objets du sol qui pourraient enchevêtrer l'appareil. Rentez les franges du tapis sous la base du tapis et soulevez les articles tels que les rideaux et les nappes du sol.
3. S'il y a une chute dans la zone de nettoyage en raison d'une marche ou d'un escalier, vous devez utiliser l'appareil pour vous assurer qu'il peut détecter la

marche sans chuter. Il peut être nécessaire de placer une barrière physique sur le bord pour empêcher l'appareil de tomber. Assurez-vous que la barrière physique ne présente pas de risque de trébuchement.

4. Utilisez l'appareil uniquement comme décrit dans le présent manuel. N'utilisez que des accessoires recommandés ou vendus par le fabricant.
5. Ne manipulez pas la fiche ou l'appareil avec les mains mouillées.
6. Les piles non rechargeables sont interdites.
7. N'utilisez pas l'appareil sans bac à poussière et/ou filtres en place.
8. N'utilisez pas l'aspirateur dans un endroit où il y a des bougies allumées ou des objets fragiles sur le sol à nettoyer.
9. N'utilisez et n'entreposez pas l'appareil dans des environnements extrêmement chauds ou froids (moins de -5 °C / 23 °F ou plus de 40 °C / 104 °F). Veuillez recharger le robot à une température supérieure à 0 °C/32 °F et inférieure à 40 °C/104 °F.
10. Gardez les cheveux, les vêtements amples, les doigts et toutes les parties du corps à l'écart des ouvertures et des pièces mobiles.
11. N'utilisez pas l'appareil dans une pièce où un bébé ou un enfant dort.
12. Pour un usage à L'INTÉRIEUR SEULEMENT. N'utilisez pas l'appareil dans des environnements extérieurs, commerciaux ou industriels. N'utilisez pas l'appareil sur des surfaces mouillées ou sur lesquelles il y a de l'eau stagnante.

13. Ne laissez pas l'appareil ramasser de gros objets, comme des pierres, de gros morceaux de papier ou tout autre objet qui pourrait l'obstruer.
14. N'utilisez pas l'appareil pour ramasser des matériaux inflammables ou combustibles, comme de l'essence, de la poudre d'encre d'imprimante ou de photocopieur, et ne l'utilisez pas dans des endroits où il pourrait y en avoir.
15. Ne ramassez rien qui brûle ou fume, comme des cigarettes, des allumettes, des cendres chaudes ou toute autre chose qui pourraient causer un incendie.
16. Ne mettez aucun objet dans les ouvertures. N'utilisez pas l'appareil alors qu'une ouverture est bloquée; maintenez-le exempt de poussière, de peluches, de cheveux et de tout ce qui peut réduire la circulation de l'air.
17. Prenez soin de ne pas endommager le cordon d'alimentation. Ne tirez pas ou ne transportez pas l'appareil ou la station d'accueil par le cordon d'alimentation, n'utilisez pas le cordon d'alimentation comme poignée, ne fermez pas une porte sur le cordon d'alimentation et ne tirez pas sur le cordon d'alimentation autour de bordures ou des coins tranchants. Ne déplacez pas l'appareil et la station d'accueil par-dessus le cordon d'alimentation. Gardez le cordon d'alimentation à l'écart des surfaces chaudes. Ne débranchez pas l'appareil en tirant sur le cordon. Pour procéder au débranchement, prenez la fiche et non le cordon.
18. Si le cordon d'alimentation est endommagé, il doit être remplacé par le fabricant ou son agent de service afin d'éviter tout danger.
19. N'utilisez pas l'appareil s'il a un cordon d'alimentation ou une fiche endommagée. N'utilisez pas l'appareil ou la station d'accueil s'il ne fonctionne pas correctement, s'il est tombé, endommagé, s'il est laissé à l'extérieur ou s'il est entré en contact avec de l'eau. Il doit être réparé par le fabricant ou son agent de service afin d'éviter tout danger.
20. Mettez l'interrupteur d'alimentation en position d'arrêt avant de nettoyer ou d'entretenir l'appareil. Éteignez toutes les commandes avant de procéder au débranchement. Éteignez toujours cet appareil avant de brancher ou de débrancher la brosse motorisée.
21. Mettez l'interrupteur d'alimentation en position d'arrêt avant de retirer le bac à poussière.
22. Retirez l'appareil de la station d'accueil et mettez l'interrupteur d'alimentation de l'appareil en position d'arrêt avant de retirer la batterie pour la mise au rebut de l'appareil.
23. La batterie doit être retirée et jetée conformément aux lois et réglementations locales avant de mettre au rebut l'appareil.
24. Veuillez jeter les batteries usagées conformément aux lois et réglementations locales.
25. N'incinerez pas l'appareil même s'il est gravement endommagé. En cas d'incendie, les batteries peuvent exploser.
26. Lorsque vous n'utilisez pas la station d'accueil, débranchez-la de la prise lorsqu'elle n'est pas utilisée

- et avant un entretien.
27. L'appareil doit être utilisé conformément aux instructions du présent manuel d'instructions. Ecovacs Home Service Robotics ne peut être tenu responsable des dommages ou blessures causés par une mauvaise utilisation.
 28. Évitez les démarrages involontaires. Assurez-vous que l'interrupteur est en position d'arrêt avant d'effectuer la connexion au bloc-pile, de ramasser ou de transporter l'appareil.
 29. Lorsque le bloc-pile n'est pas utilisé, gardez-la à l'écart des autres objets métalliques, comme les trombones, pièces de monnaie, clés, clous, vis ou autres petits objets métalliques, qui peuvent établir une connexion d'une borne à l'autre. Court-circuiter les bornes de la batterie peut causer des brûlures ou un incendie.
 30. Dans des conditions abusives, du liquide peut être éjecté de la batterie; Évitez le contact. En cas de contact accidentel, rincez à l'eau. Si du liquide entre en contact avec les yeux, consultez également un médecin. Le liquide éjecté de la batterie peut causer une irritation ou des brûlures.
 31. N'utilisez pas un bloc-pile ou un appareil endommagé ou modifié. Les batteries endommagées ou modifiées peuvent présenter un comportement imprévisible entraînant un incendie, une explosion ou un risque de blessures.
 32. N'exposez pas un bloc-pile ou un appareil au feu ou à une température excessive. L'exposition à du feu ou à une température supérieure à 130 °C peut causer une explosion. La température de 130 °C peut être remplacée par la température de 265 °F.
 33. Suivez toutes les instructions de recharge et ne rechargez pas le bloc-pile ou l'appareil en dehors de la plage de températures spécifiée dans les instructions. Une charge incorrecte ou à des températures hors de la plage spécifiée peut endommager la batterie et augmenter le risque d'incendie.
 34. Faire effectuer l'entretien par un réparateur qualifié en utilisant uniquement des pièces de rechange identiques. Cela permettra de maintenir l'innocuité du produit.
 35. Ne modifiez pas et n'essayez pas de réparer l'appareil ou le bloc-pile (le cas échéant), sauf dans les cas indiqués dans le mode d'emploi et d'entretien.
 36. Placez les cordons des autres appareils à l'extérieur de la zone à nettoyer.
 37. N'utilisez pas l'aspirateur dans une pièce où il y a des bougies allumées sur des meubles que l'aspirateur pourrait accidentellement heurter.
 38. Ne laissez pas les enfants s'asseoir sur l'aspirateur.
 39. Utilisez l'appareil uniquement comme décrit dans le présent manuel. N'utilisez que les accessoires recommandés par le fabricant.
 40. Recharger uniquement avec le chargeur spécifié par le fabricant. Un chargeur qui est adapté à un type de bloc-pile peut créer un risque d'incendie lorsqu'il est utilisé avec un autre bloc-pile.
 41. N'utilisez les appareils qu'avec des blocs-piles spécifiquement conçus. L'utilisation de tout autre bloc-piles peut créer un risque de blessure et d'incendie.

42. Le robot contient des batteries qui ne peuvent être remplacées que par des personnes qualifiées. Pour remplacer la batterie du robot, veuillez contacter le service à la clientèle.
43. Si le robot n'est pas utilisé pendant une période prolongée, chargez-le complètement et éteignez-le pour le ranger et débranchez la station d'accueil.
44. Pour réduire le risque d'électrocution – N'utilisez pas l'appareil à l'extérieur ni sur des surfaces mouillées. N'exposez pas l'appareil à la pluie. Conservez l'appareil à l'intérieur.
45. Pour réduire le risque de blessure causée par les pièces mobiles, débranchez l'appareil avant l'entretien.
46. Risque de blessures. La brosse peut démarrer de manière inattendue. Procédez au débranchement avant d'effectuer un nettoyage ou un entretien.
47. Pour réduire le risque de blessures, l'utilisateur doit lire le manuel d'instructions.
48. Pour réduire le risque d'électrocution – Ne pas utiliser à l'extérieur ni sur des surfaces mouillées.
49. Veuillez vous assurer que votre tension d'alimentation correspond à la tension d'alimentation indiquée sur la station d'accueil.
50. N'utilisez pas la station d'accueil si elle est endommagée.
51. La fiche doit être retirée de la prise avant de nettoyer ou d'entretenir la station d'accueil.
52. Interrupteur d'alimentation : « I » = ON, « O » = OFF.
53. Connectez-le à une prise correctement mise à la terre seulement. Consultez les instructions de mise à la terre.

==	Courant continu
~	Courant alternatif

Cet appareil est conforme aux règles sur les rayonnements du DHHS, 21CFR, chapitre 1, sous-chapitre J.

Déclaration sur les interférences de la Federal Communications Commission (FCC)

REMARQUE : Cet équipement a été testé et jugé conforme aux limites d'un appareil numérique de classe B, conformément à la partie 15 des règles de la FCC.

Ces limites sont conçues pour fournir une protection raisonnable contre les interférences nuisibles dans une installation résidentielle. Cet équipement génère, utilise et peut produire de l'énergie de radiofréquence et, s'il n'est pas installé et utilisé conformément aux instructions, peut causer des interférences nuisibles aux communications radio.

Cependant, il n'y a aucune garantie qu'il n'y aura pas d'interférence dans une installation en particulier. Si cet équipement cause des interférences nuisibles à la réception radio ou télévision, ce qui peut être déterminé en éteignant et en rallumant l'équipement, l'utilisateur est encouragé à essayer de corriger l'interférence par l'une ou plusieurs des mesures suivantes :

- Réorienter ou déplacer l'antenne de réception.

- Augmenter l'espacement entre l'équipement et le récepteur.
- Brancher l'équipement dans une prise d'un circuit différent de celui auquel le récepteur est connecté.
- Consulter le détaillant ou un technicien radio ou télé expérimenté pour obtenir de l'aide.

Cet appareil est conforme à la partie 15 des règles de la FCC. L'utilisation est assujettie aux deux conditions suivantes :

(1) Cet appareil ne doit pas causer d'interférences nuisibles et (2) il doit accepter toute interférence reçue, y compris les interférences qui peuvent causer un fonctionnement indésirable.

Mise en garde : Les changements ou les modifications apportés à cet appareil qui ne sont pas expressément approuvés par la partie responsable de la conformité pourraient annuler le droit de l'utilisateur d'utiliser l'équipement.

Cet appareil contient des émetteurs/récepteurs exempts de licence qui sont conformes aux CNR exempts de licence d'Innovation, Sciences et Développement économique Canada. L'utilisation est assujettie aux deux conditions suivantes :

- (1) Cet appareil ne doit pas causer d'interférence.
- (2) Cet appareil doit accepter toute interférence, y compris les interférences qui pourraient causer un fonctionnement indésirable de l'appareil.

Avertissement d'exposition aux RF

Cet équipement est conforme aux limites d'exposition au rayonnement de la FCC établies pour un environnement non contrôlé.

Cet équipement doit être installé et utilisé conformément aux instructions fournies, et les antennes utilisées pour cet émetteur doivent être installées de manière à assurer une distance de séparation d'au moins 20 cm de toutes les personnes et ne doivent pas être placées à côté ou fonctionner conjointement avec une autre antenne ou émetteur.

Mise en garde de la MPE (pour les appareils mobiles en vertu de la partie 15.247)

Pour satisfaire les exigences relatives à l'exposition aux RF de la FCC et d'IC, une distance de séparation de 20 cm ou plus doit être maintenue entre l'antenne de cet appareil et les personnes pendant le fonctionnement de l'appareil.

Pour assurer la conformité, il n'est pas recommandé d'utiliser l'appareil à une distance inférieure à cette indication.

Pour désactiver le module Wi-Fi sur le DEEBOT, procédez comme suit : allumez le robot, puis placez-le sur la station OMNI, en vous assurant que les contacts de charge sur le DEEBOT et la station sont correctement connectés, et maintenez enfoncée  pendant 30 secondes jusqu'à ce que vous entendiez des bips.

Pour activer le module Wi-Fi sur le DEEBOT, veuillez redémarrer le robot. De plus, débranchez et branchez la station.

CONSERVEZ CES INSTRUCTIONS

INSTRUCTIONS DE MISE À LA TERRE

Cet appareil doit être mis à la terre. En cas de dysfonctionnement ou de panne, la mise à la terre fournit un chemin de moindre résistance pour le courant électrique afin de réduire le risque d'électrocution. Cet appareil est équipé d'un cordon doté d'un conducteur de mise à la terre de l'équipement et d'une fiche de mise à la terre. La fiche doit être insérée dans une prise appropriée correctement installée et mise à la terre conformément à tous les codes et toutes les ordonnances locaux.

AVERTISSEMENT – Une mauvaise connexion du conducteur de mise à la terre de l'équipement peut entraîner une électrocution. Vérifiez auprès d'un électricien ou d'un technicien qualifié si vous avez des doutes quant à la mise à la terre. Ne modifiez pas la fiche fournie avec l'appareil – si elle ne s'adapte pas à la prise, faites installer une prise appropriée par un électricien qualifié.

Cet appareil est destiné à être utilisé sur un circuit nominal de 120 V et possède une fiche de mise à la terre qui ressemble à celle illustrée sur la photo suivante. Assurez-vous que l'appareil est connecté à une prise ayant la même configuration que la fiche. Aucun adaptateur ne doit être utilisé avec cet appareil.

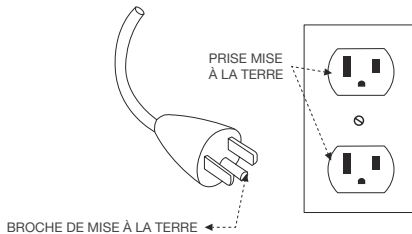

Pour un usage domestique à L'INTÉRIEUR SEULEMENT. Cet appareil contient des émetteurs/récepteurs exempts de licence qui sont conformes aux CNR exempts de licence d'Innovation, Sciences et Développement économique Canada. L'utilisation est assujettie aux deux conditions suivantes :

- (1) Cet appareil ne doit pas causer d'interférence.
- (2) Cet appareil doit accepter toute interférence, y compris les interférences qui pourraient causer un fonctionnement indésirable de l'appareil.

Pour satisfaire les exigences relatives à l'exposition aux RF de la FCC et d'IC, une distance de séparation de 20 cm ou plus doit être maintenue entre l'antenne de cet appareil et les personnes pendant le fonctionnement de l'appareil.

Pour assurer la conformité, il n'est pas recommandé d'utiliser l'appareil à une distance inférieure à cette indication.

Mise à jour de l'appareil

Généralement, certains appareils sont mis à jour tous les deux mois, mais pas toujours aussi précis.

Certains appareils, en particulier ceux qui ont été mis en vente il y a plus de trois ans, ne seront mis à jour que si une vulnérabilité critique est trouvée et corrigée.

CONTENU DE L'EMBALLAGE

1 Contenu de l'emballage

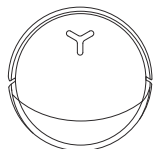

DEEBOT

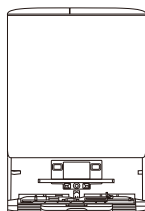

Station OMNI

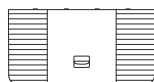

Base

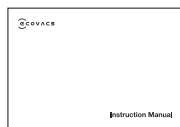

Manuel
d'instructions

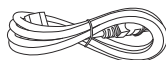

Cordon
d'alimentation



ECOVACS DEEBOT
Solution de nettoyage

Remarque :

* les chiffres du présent manuel sont fournis à titre indicatif seulement et peuvent différer de ceux de l'appareil. La conception et les spécifications du produit peuvent être modifiées sans préavis.

2 Schéma du produit

1. Vue de face du DEEBOT

Bouton sur DEEBOT :

Une pression : permet de basculer entre le démarrage/mise en pause

Pression pendant 3 s : retour à la station

Double tapotement : permet de déployer/rétracter la vadrouille

(Le DEEBOT n'est pas dans la station)

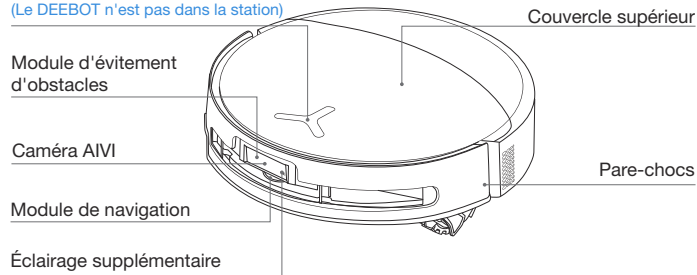

2. Vue du bas du DEEBOT

Capteurs anti-chute

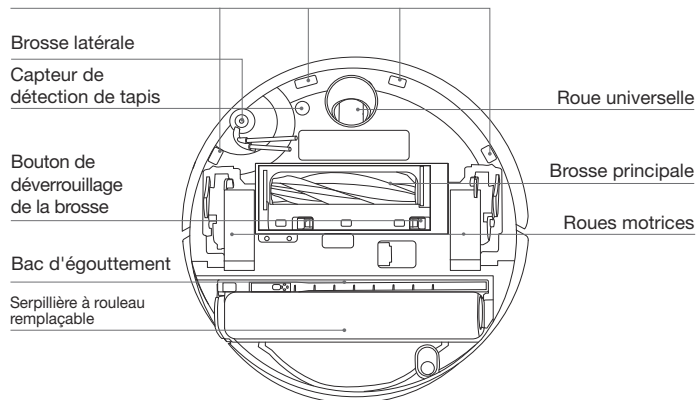

3. À l'intérieur du DEEBOT (sous le couvercle supérieur)

Touche RESET (Réinitialisation)

Configuration du réseau : Appuyez sur le bouton RESET et vous entendrez une invite vocale pour connecter le DEEBOT à l'application.

Restaurer les paramètres par défaut : appuyez sur le bouton RESET et maintenez-le enfoncé pendant 5 secondes. Après avoir entendu l'invite vocale, vous entendrez la musique de démarrage et les paramètres par défaut du DEEBOT seront restaurés. Une fois les paramètres restaurés, les cartes actuelles et les réglages de nettoyage seront supprimés. Soyez prudent lorsque vous utilisez cette fonction.

Indicateur d'état du Wi-Fi/Bouton RESET

Contacts de recharge

Orifice de remplissage d'eau

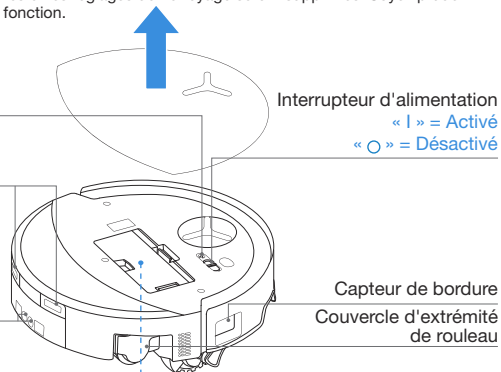

4. Bac à poussière

Couvercle de bac à poussière

Loquet de fermeture

Filtre

Porte-filtre

Orifice d'évacuation de la poussière

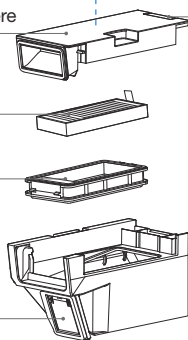

5. Vue avant de la station OMNI

Réservoir d'eau sale

Réservoir à eau propre

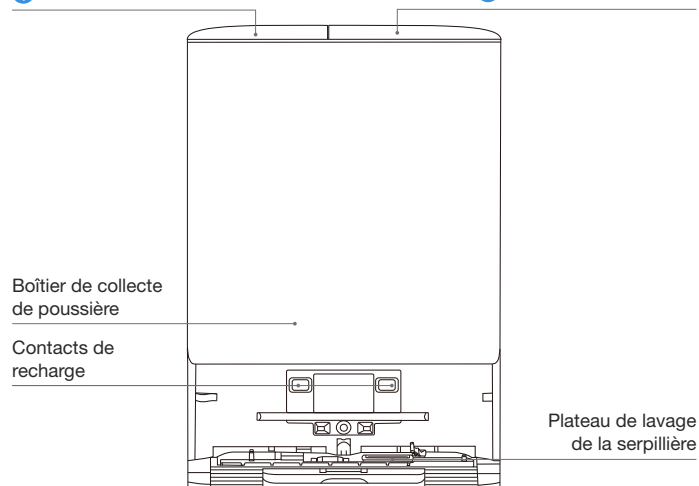

Remarque :

- Ne pas retirer le DEEBOT lorsqu'il lave la serpillière dans la station.
- Si le DEEBOT ne se recharge pas, veuillez essuyer les contacts de recharge avec un chiffon propre et sec.

6. Sac à poussière

Poignée de sac à poussière

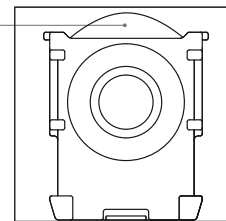

7. Vue arrière de la station OMNI

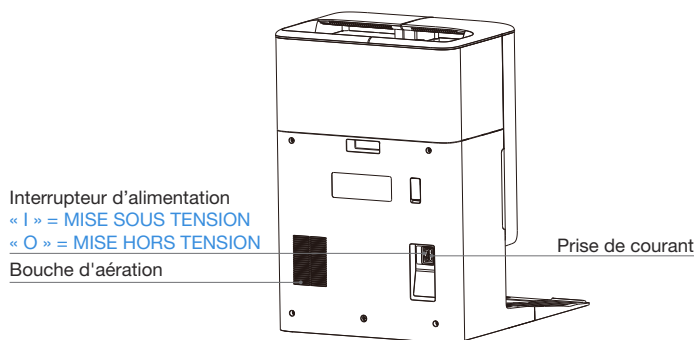

8. Témoin lumineux sur le DEEBOT

Effet lumineux	État
Pulsation blanche	En recharge
Blanc en continu	Complètement rechargé/ en cours de fonctionnement
Rouge en continu	Batterie faible
Rouge clignotant	Alarme du DEEBOT
Orange clignotant	Alarme de la station

Remarque :

- Clignotement orange/rouge : veuillez vérifier l'application ECOVACS HOME pour connaître la cause du dysfonctionnement.

9. Aperçu des capteurs

Nom	Description fonctionnelle
Module de navigation	La télémétrie laser est appliquée pour mesurer la distance entre le DEEBOT et les objets environnants en fonction de la différence de temps de réflexion, ce qui permet au module d'établir une cartographie par rapport aux objets environnants pendant que le DEEBOT se déplace. La portée de détection est de 10 m.
Module d'évitement d'obstacles	La télémétrie infrarouge et des triangles similaires sont appliqués pour mesurer la distance entre les objets environnants et le DEEBOT. Lorsque le capteur détecte un objet à proximité, le DEEBOT fait automatiquement un tour pour éviter de heurter l'objet. La portée de détection est de 0,3 m.
Capteurs anti-chute	En utilisant le principe du temps de vol (dToF), le capteur dToF situé à la base du DEEBOT mesure en continu la distance entre le DEEBOT et le sol. Pendant ce temps, des capteurs infrarouges à la base détectent la distance à l'aide de la technologie de télémétrie infrarouge. Le DEEBOT ne se déplacera pas lorsqu'il y a des escaliers devant (par exemple lorsque la hauteur de la surface blanche est de 55 mm ou plus, ou que la hauteur de la surface noire est de 30 mm ou plus) et que la hauteur identifiée dépasse celle prédéfinie, activant la fonction anti-chute.
Capteur de détection de tapis	Le capteur émet des ultrasons de 300 kHz, dont l'énergie sera absorbée par le tapis, ce qui fera en sorte que l'énergie de l'écho sera inférieure au seuil. Le DEEBOT détecte ainsi la présence de tapis. Dans le laboratoire ECOVACS, plus de 50 types de tapis disponibles sur le marché sont identifiés.
Capteur anti-collision	Avec le principe de l'interrupteur à photocoupleur, le DEEBOT évitera les obstacles lorsqu'il est sur le point d'entrer en collision.
Capteur de bordure	Avec la télémétrie infrarouge, le capteur de bordure détecte la distance entre le DEEBOT et les objets sur le côté. Lorsqu'il y a un mur ou des obstacles sur la droite, le DEEBOT effectue un nettoyage des bordures pour éviter de manquer des endroits et éviter les collisions.
Caméra AIVI	L'analyse intelligente par l'IA permet la détection de l'environnement et une gestion vidéo efficace.
Microphone	Le microphone capte le son par les vibrations du diaphragme causées par la voix humaine qui se déplace dans l'air. Cela permet l'enregistrement vocal et l'utilisation de la commande vocale pour demander au DEEBOT de terminer la tâche assignée grâce à l'acquisition et aux algorithmes de modèles sonores. La distance de réveil effective est de 5 m.

CONFIGURATION INITIALE ET UTILISATION

1 Notes avant le nettoyage



Ranger la zone à nettoyer

Pour une superficie de nettoyage maximale, placez les meubles, comme les tables, les chaises et les ventilateurs sur pied, à leur place et rangez les articles bas, comme les balances, avant d'utiliser le DEEBOT.



Retirez les objets, y compris les câbles, les vêtements et les pantoufles, du sol pour améliorer l'efficacité du nettoyage.

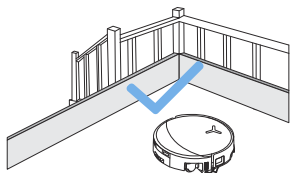

Empêchez le DEEBOT de tomber

Placez une barrière physique au bord d'une chute, comme des escaliers et des marches, pour empêcher le DEEBOT de tomber.



Avant d'utiliser le produit sur un tapis à bords à franges ; veuillez plier les franges sous le tapis.

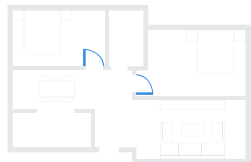

Ouvrir les portes et aider le DEEBOT à explorer

Ouvrez toutes les portes des pièces pour aider le DEEBOT à explorer pleinement votre maison lors de la première utilisation.



Veuillez ne pas vous tenir dans des espaces étroits, comme les couloirs, pour éviter de bloquer le module de navigation.

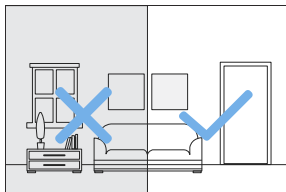

Fournir un éclairage suffisant

Assurez-vous que toutes les zones de nettoyage sont bien éclairées pour aider la caméra AIVI du DEEBOT à éviter avec précision les obstacles, comme les chaussures, les chaussettes et les cordons.



Assurez-vous de la clarté de la vision du DEEBOT et évitez de rayer ou de tacher l'objectif de la caméra AIVI avec des empreintes digitales ou des taches huileuses. Utilisez un chiffon propre et doux pour essuyer la caméra, au lieu d'agents de nettoyage, de détergents ou de vaporisateurs.

2 Démarrage rapide

Retirez tous les matériaux de protection avant d'utiliser l'appareil.

1. Installation de la station

Le son de « clic » indique une installation correcte.

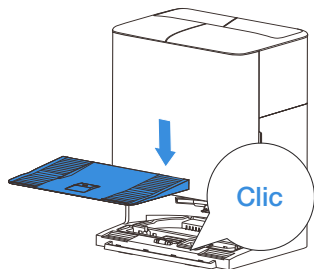

2. Assembler et placer la station

Placez la station OMNI contre le mur sur une surface plane et dure. Ne placez pas d'articles à moins de 0,05 m de chaque côté et de 0,8 m devant.

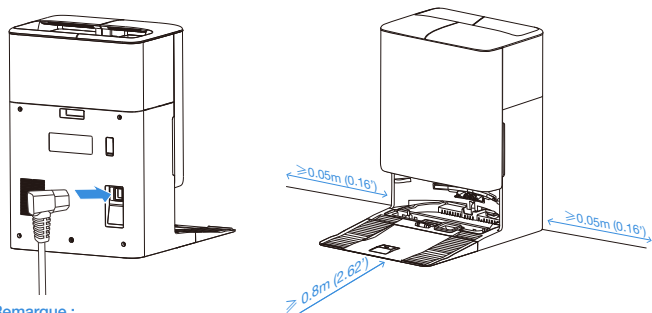

Remarque :

- S'il y a des objets réfléchissants, comme des miroirs et des plinthes réfléchissantes près de la station, les 14 cm inférieurs de ces objets doivent être couverts.
- Ne placez pas la station sous le rayonnement direct du soleil ou dans des environnements à haute température.
- Pour une meilleure expérience utilisateur, placez la station dans un endroit avec un signal Wi-Fi puissant.
- Un léger bruit mécanique provenant du bas de la station indique que la station est sous tension.

3 Télécharger l'application ECOVACS HOME

Pour profiter de toutes les fonctionnalités disponibles, il est recommandé de contrôler votre DEEBOT via l'entremise de l'application ECOVACS HOME. Balayez le code QR sous le couvercle supérieur pour télécharger l'application.



Ou recherchez « ECOVACS HOME » sur l'App Store ou Google Play pour télécharger l'application.



Remarque : Suivez les instructions sur l'application pour achever l'inscription, l'ouverture de session et la connexion.

4 Connecter le DEEBOT à l'application

Via Bluetooth : Activez le DEEBOT et le Bluetooth de votre téléphone mobile. Autorisez l'application à obtenir l'autorisation Bluetooth du téléphone mobile.

Appuyez pour balayer le code QR sur le DEEBOT ou appuyez sur  ou  dans l'application pour trouver le DEEBOT à proximité.

Via Wi-Fi : Vous pouvez également choisir de connecter le DEEBOT à l'application par d'autres méthodes selon les invites sur la page de l'application.

Remarque : Pour une meilleure expérience, veuillez vous connecter via Bluetooth.

Exigences du réseau Wi-Fi :

- Vous utilisez un réseau mixte de 2,4 GHz ou 2,4/5 GHz.
- Votre routeur prend en charge les protocoles 802.11b/g/n et IPv4.
- N'utilisez pas de VPN (réseau privé virtuel) ou de serveur mandataire.
- N'utilisez pas de réseau caché.
- WPA et WPA2 utilisant le cryptage TKIP, PSK, AES/CCMP.
- WEP EAP (Enterprise Authentication Protocol) n'est pas pris en charge.
- Utilisez les canaux Wi-Fi 1 à 11 en Amérique du Nord et les canaux 1 à 13 à l'extérieur de l'Amérique du Nord (voir l'organisme de réglementation local).
- Si vous utilisez un prolongateur de portée/répéteur de réseau, le nom du réseau (SSID) et le mot de passe sont les mêmes que ceux de votre réseau principal.
- Veuillez activer le WPA2 sur votre routeur.

Voyant lumineux Wi-Fi

	Lumière blanche clignotant lentement	Déconnecté du Wi-Fi
	Lumière blanche clignotant rapidement	Connexion en cours
	Lumière blanche en continu	Connecté au Wi-Fi

Veuillez noter que les fonctions intelligentes, comme le démarrage à distance, l'interaction vocale, les paramètres d'affichage et de contrôle des cartes 2D/3D et le nettoyage personnalisé (selon l'appareil) nécessitent l'application ECOVACS HOME, qui est constamment mise à jour. Vous devez accepter notre politique de confidentialité et notre entente d'utilisation afin que nous puissions traiter certaines de vos informations essentielles et nécessaires avant que vous puissiez utiliser certaines fonctionnalités de l'application ECOVACS HOME pour contrôler l'appareil. Si vous n'êtes pas d'accord avec notre politique de confidentialité et notre entente d'utilisation, ces fonctionnalités ne seront pas disponibles. Cependant, vous pouvez toujours utiliser les fonctions de base de cet appareil pour un fonctionnement manuel.

5 Allumer et recharger le DEEBOT

Ramenez le DEEBOT à la station. L'invite vocale « Commencez la recharge » et une lumière à pulsation blanche indiquent un amarrage réussi et une recharge en cours. Le DEEBOT commence alors à se recharger.

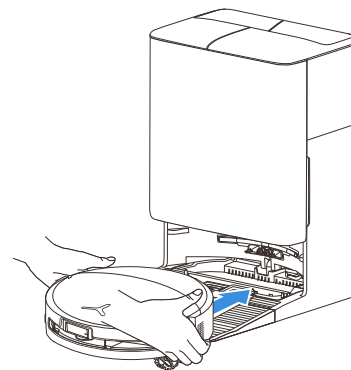

Remarque :

- Le DEEBOT ne peut pas se recharger lorsqu'il est éteint.
- Après le nettoyage, il est recommandé de garder le DEEBOT allumé et en recharge pour s'assurer qu'il est prêt pour la prochaine séance de nettoyage.
- Veuillez commencer le nettoyage à partir de la station. Ne déplacez pas la station pendant le nettoyage.

6 Remplissez le réservoir d'eau propre

Sortez le réservoir d'eau propre, ouvrez le couvercle du réservoir et remplissez le réservoir d'eau. Fermez le couvercle du réservoir et réinstallez le réservoir d'eau propre.

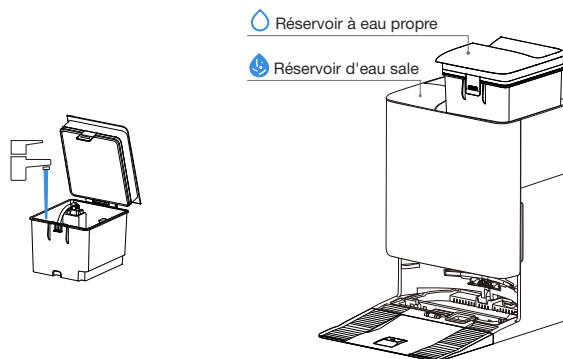

Remarque :

- Ne pas ajouter d'eau chaude, car cela pourrait causer une déformation.
- L'eau à l'intérieur du réservoir peut ressembler à des taches d'eau en raison du test de fonctionnement. Vous pouvez l'utiliser en toute sécurité.

7 Ajout de solution nettoyante

1. Retirez le couvercle de boîtier de collecte de poussière, sortez le boîtier de solution de nettoyage et placez-le sur une surface plane et dure.

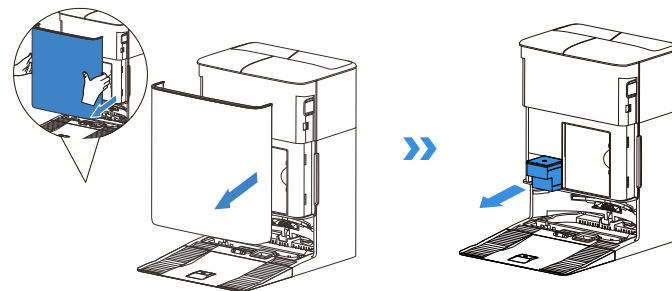

2. Versez la solution de nettoyage dans le boîtier. Après avoir fixé le couvercle du boîtier, repoussez-le dans la station.

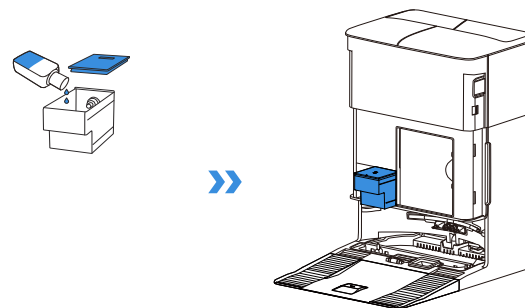

Remarque :

- Pour accroître la durée de vie du produit, veuillez utiliser la solution de nettoyage officielle d'ECOVACS.
- Ne pas trop remplir de solution de nettoyage, car elle pourrait déborder lorsque le couvercle est mis en place.
- Si la solution de nettoyage des planchers n'est pas utilisée régulièrement, cette étape peut être omise et la fonction d'ajout de solution de nettoyage automatique peut être désactivée.

3. Remettez le couvercle du boîtier de collecte de poussière et appuyez fermement sur le couvercle pour le fixer en position.

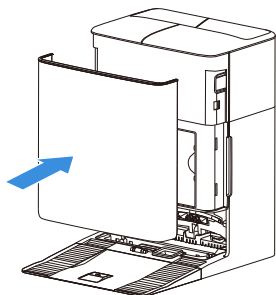

8 Utiliser le DEEBOT pour le nettoyage

1. Commencer à cartographier

Aidez-nous à éliminer certains problèmes potentiels avant de créer votre première carte. Par exemple, le DEEBOT peut rester coincé sous les meubles. Veuillez vous référer aux solutions suivantes :

- ① Soulevez les meubles bas, si possible;
- ② Couvrez le bas des meubles.

2. Commencer à nettoyer

Veuillez vous assurer que le DEEBOT est dans la station et qu'il est complètement rechargé avant le premier nettoyage. Appuyez sur  du DEEBOT pour commencer. Vous pouvez également utiliser l'application ECOVACS HOME ou la commande vocale pour démarrer.

Pour optimiser la performance de nettoyage lors de la première utilisation, commencez par passer l'aspirateur 2 à 3 fois avant de passer la serpillière.

Le réservoir d'eau du DEEBOT est automatiquement rempli par la station. Le remplissage manuel n'est pas nécessaire.

Lors du passage de la serpillière, le DEEBOT reconnaît les types de planchers et sera capable de soulever automatiquement les serpillières lorsqu'il rencontre des tapis. Veuillez ne pas utiliser le DEEBOT sur des tapis pelucheux ou des moquettes avec des fibres de plus de 10 mm. Il est recommandé de plier les tapis pelucheux avec des fibres de plus de 10 mm pendant le processus de nettoyage, ou de définir la zone de tapis pelucheux comme zone d'interdiction d'entrée en définissant une limite virtuelle dans l'application ECOVACS HOME.

3. Mettre en pause

Appuyez sur  du DEEBOT pour le mettre en pause pendant son fonctionnement. Vous pouvez également utiliser l'application ECOVACS HOME ou la commande vocale pour mettre en pause le DEEBOT.

4. Sortir de veille

Après une pause pendant un certain temps, tous les voyants du DEEBOT s'éteignent. Pour sortir de veille le DEEBOT, appuyez sur . Sinon, utilisez l'application ECOVACS HOME ou le contrôle vocal pour reprendre le fonctionnement du DEEBOT.

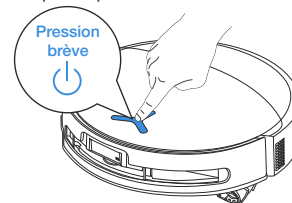

5. Retour à la station

Utilisez l'application ECOVACS HOME ou la commande vocale pour rappeler le DEEBOT, ou maintenez enfoncé le bouton  sur le DEEBOT pendant 3 s, pour permettre au DEEBOT de s'amarrer pour la recharge.

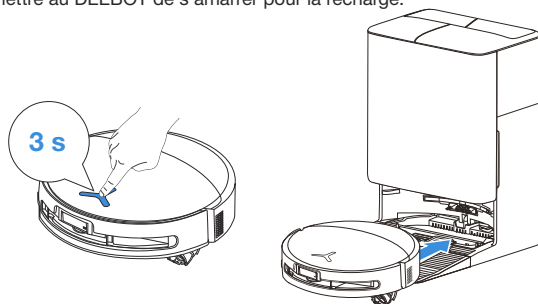

Lorsque la PowerBoost Charging est activée, le DEEBOT se recharge rapidement pendant environ 5 minutes après son retour à la station. Il passe ensuite à la recharge standard et s'arrête automatiquement une fois complètement rechargé.

6. Mode veille profonde

Pour protéger la batterie, le DEEBOT entre en mode veille profonde s'il reste à l'extérieur de la station pendant environ 10 heures. Veuillez éteindre et allumer le DEEBOT pour le faire sortir de veille. S'il n'y a pas de réponse, remettez le DEEBOT sur la station pour la recharge.

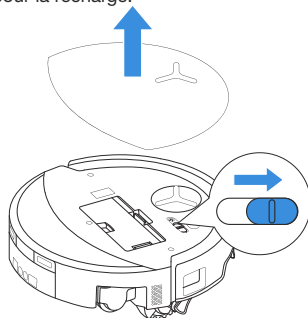

ENTRETIEN RÉGULIER

1 Fréquence d'entretien

Pour que le DEEBOT fonctionne de façon optimale, effectuez l'entretien et remplacez les pièces aux fréquences suivantes :

Pièce	Fréquence d'entretien	Remplacement
Serpillière à rouleau lavable	/	Tous les 1 à 2 mois
Bac d'égouttement	Chaque semaine	/
Sac à poussière	/	Lorsque l'application vous le demande
Brosse latérale	Toutes les 2 semaines	Tous les 3 à 6 mois
Brosse principale	Chaque semaine	Tous les 6 à 12 mois
Filtre	Chaque semaine	Tous les 3 à 6 mois
Roue universelle Capteurs anti-chute Capteur de bordure Pare-chocs Contacts de charge sur le DEEBOT Contacts de charge sur la station OMNI Module de navigation Module d'évitement d'obstacles Caméra AIVI	Environ tous les mois	/
Réservoir à eau propre	Tous les 3 mois	/
Réservoir d'eau sale	Chaque mois	/
Corps et base de la station	Chaque mois	/
Plateau de lavage de la serpillière	Tous les 5 mois	/
Unité de solution de nettoyage	Chaque mois	/

Remarque : Découvrez d'autres accessoires sur l'application ECOVACS HOME ou sur <https://www.ecovacs.com>.

ENTRETIEN DU DEEBOT

1 Entretien le bac à poussière

Nettoyez le bac à poussière

1. Retirez le bac à poussière, puis videz-le.

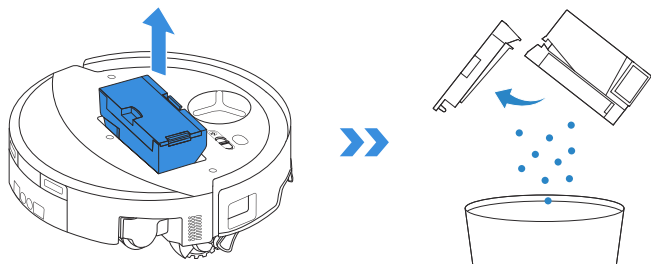

2. Ouvrez le filet filtrant et retirez le filtre.

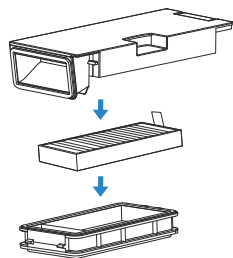

3. Rincez le bac à poussière et le filtre avec de l'eau, et secouez les gouttelettes d'eau.

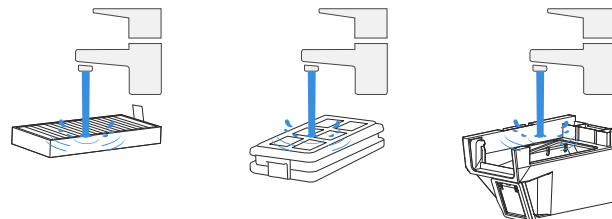

Remarque :

- Veuillez rincer le filtre avec de l'eau comme indiqué.
- N'utilisez pas les doigts ou une brosse pour nettoyer le filtre.

4. Séchez à l'air libre le bac à poussière et le filtre.

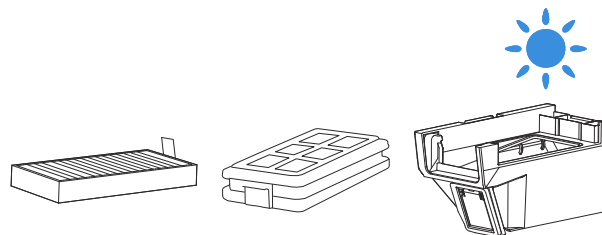

Remarque : Séchez complètement les composants avant utilisation.

2 Entretien la brosse principale et la brosse latérale

Nettoyez la brosse principale

1. Retirez le couvercle de la brosse principale.

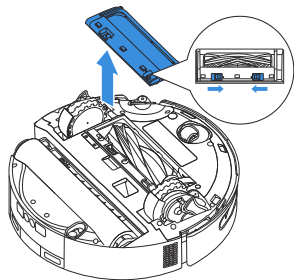

2. Retirez et nettoyez la brosse principale.

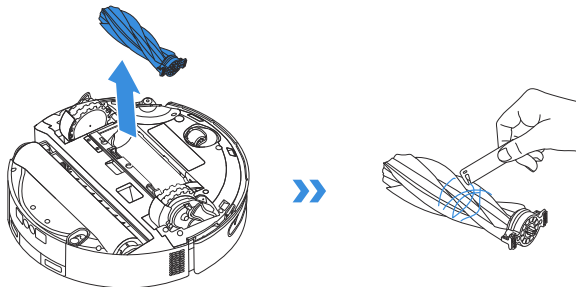

3. Installez la brosse principale et le couvercle.

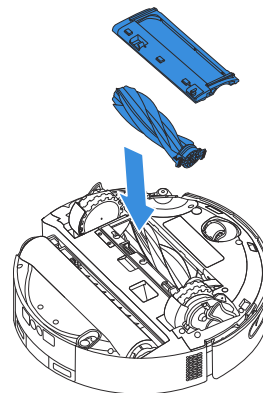

Nettoyez la brosse latérale

Retirez la brosse latérale à l'aide d'un tournevis et nettoyez-la.

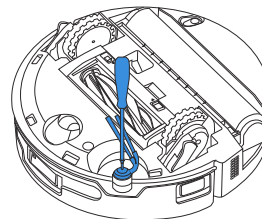

Remarque : Découvrez d'autres accessoires sur l'application ECOVACS HOME ou sur <https://www.ecovacs.com>.

3 Entretien la vadrouille à rouleau

Nettoyez la serpillière à rouleau

1. Appuyez deux fois sur le bouton  pour libérer le composant de la serpillière à rouleau.

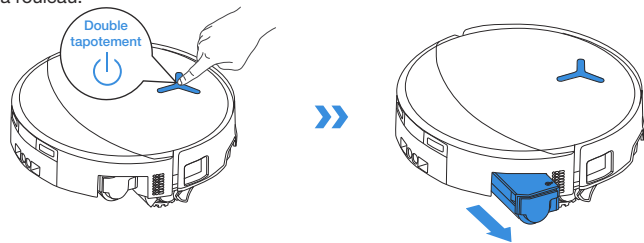

Remarque : Ne tirez pas le rouleau en forçant lorsqu'il est rétracté, car cela pourrait endommager le composant de la serpillière à rouleau.

2. Appuyez sur le bouton de déverrouillage latéral pour retirer le rouleau, puis détachez le couvercle d'extrémité du rouleau.

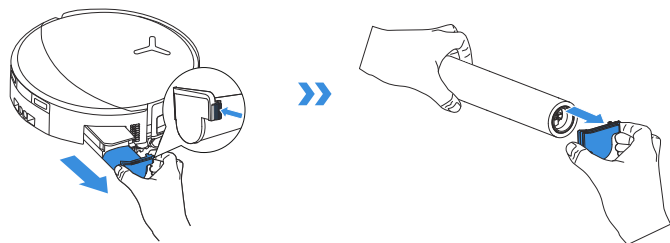

3. Nettoyez le couvercle d'extrémité du rouleau et la serpillière à rouleau.

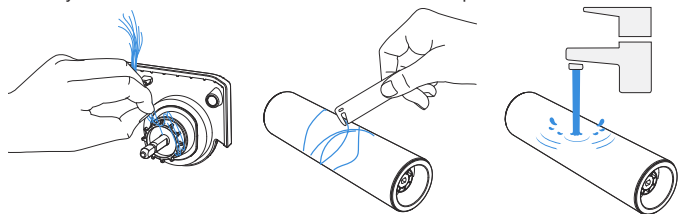

4. Soulevez l'arbre du rouleau et nettoyez à la fois l'essieu du rouleau et la chambre du rouleau.

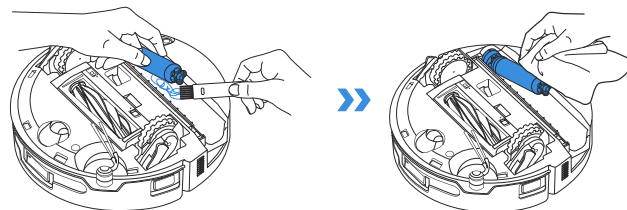

Remarque : Ne lavez pas le DEEBOT à l'eau.

5. Poussez la serpillière à rouleau dans le couvercle d'extrémité du rouleau et appuyez deux fois sur le bouton  pour qu'il se rétracte.

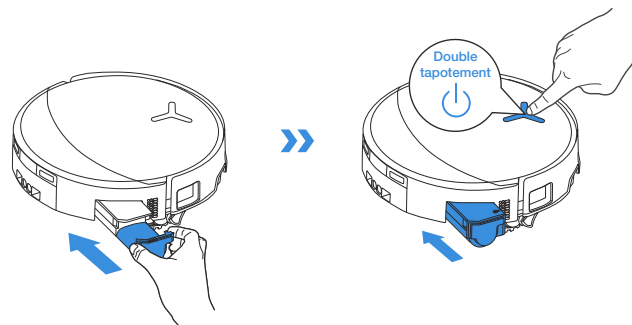

4 Maintenir le bac d'égouttage propre

Retirez le bac d'égouttage

1. Retirez le bac d'égouttage.

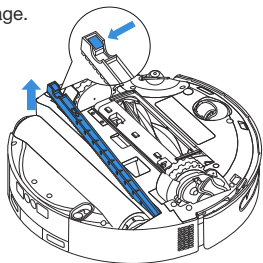

Remarque : Une petite quantité d'eau résiduelle peut s'échapper lors du retournement du DEEBOT s'il n'est pas en mode séchage.

2. Nettoyez le bac d'égouttage.

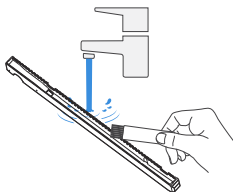

3. Veuillez installer les composants du filtre du bac d'égouttage comme indiqué sur l'illustration.

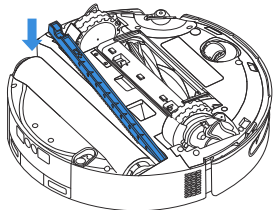

5 Entretenir les autres composants

Nettoyez le module d'évitement d'obstacles

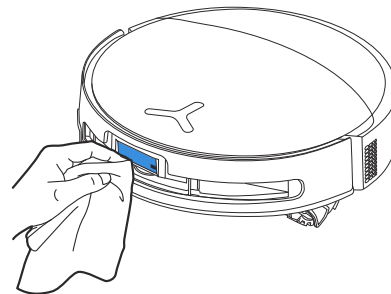

Nettoyez le pare-chocs

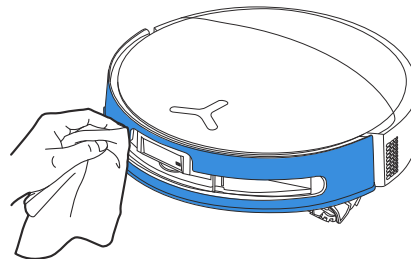

Nettoyez le module de navigation

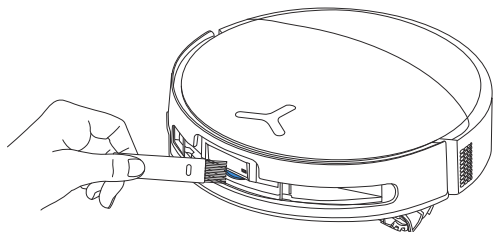

Nettoyez le capteur de bordure

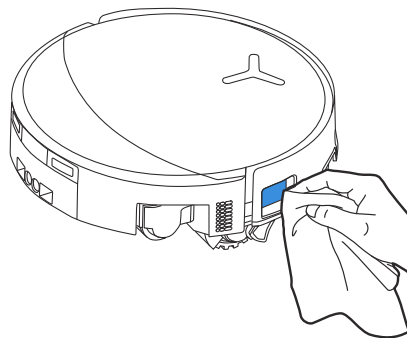

Nettoyez les contacts de charge

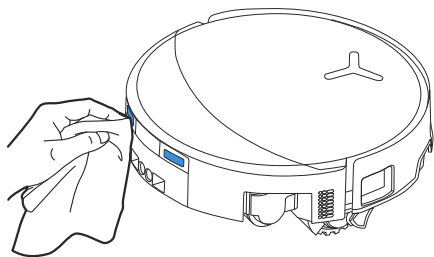

Nettoyez les capteurs anti-chute

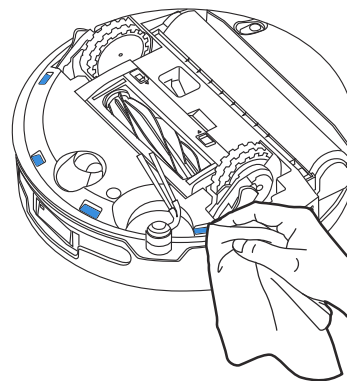

Remarque : Les contacts de recharge contiennent des composants électroniques sensibles. Nettoyez-les avec un chiffon sec. N'utilisez pas de chiffon humide pour éviter les dégâts d'eau.

Nettoyez la roue universelle

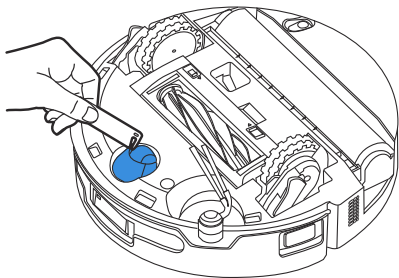

Nettoyez les roues motrices

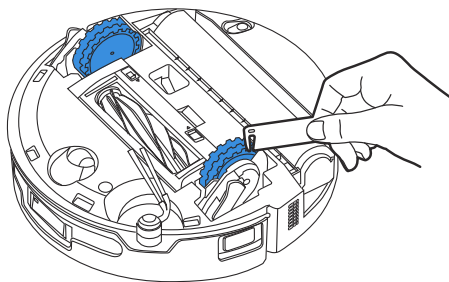

ENTRETIEN DE LA STATION

1 Entretien le sac à poussière

1. Retirez le couvercle du boîtier de collecte de poussière.

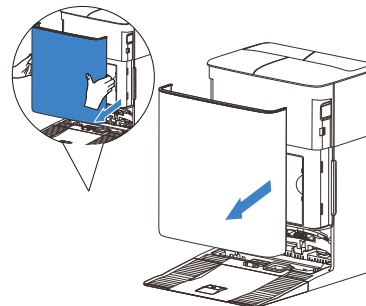

2. Retirez le sac à poussière jetable dans le sens de la flèche et jetez-le.

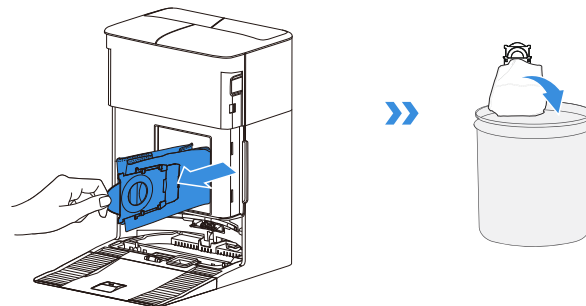

Remarque : Tenez la poignée pour soulever le sac à poussière, ce qui peut empêcher efficacement les fuites de poussière.

3. Nettoyez le boîtier de collecte de poussière avec un chiffon sec et installez un nouveau sac à poussière.

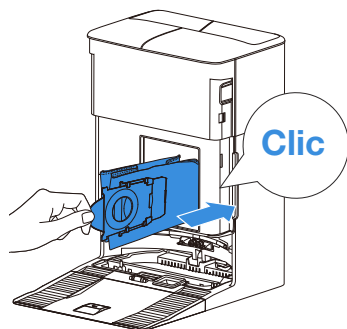

4. Installez le couvercle de boîtier de collecte de poussière et appuyez sur les deux côtés pour assurer une étanchéité hermétique.

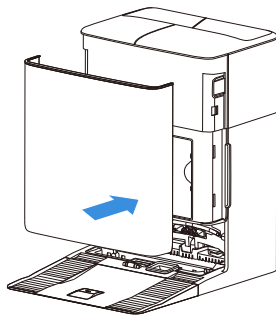

2 Entretenez le plateau de lavage de la serpillère

1. Nettoyez la base de la station.

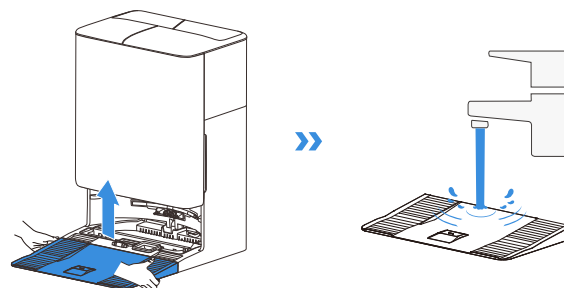

2. Nettoyez la base du plateau de lavage de la serpillère et le filtre du plateau.

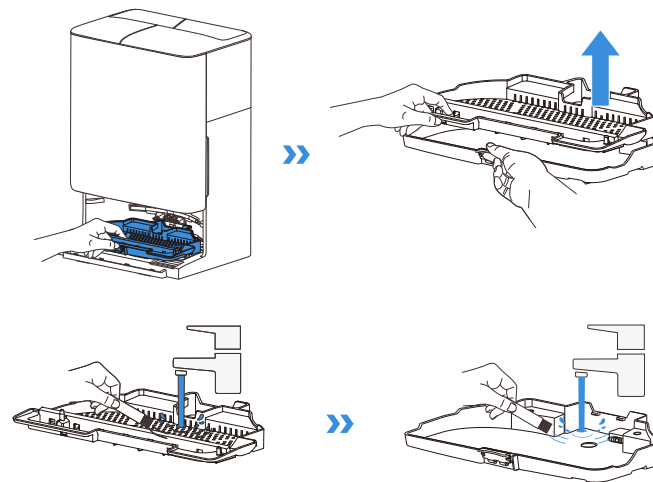

3. Installez le plateau de lavage et la base de la serpillière.

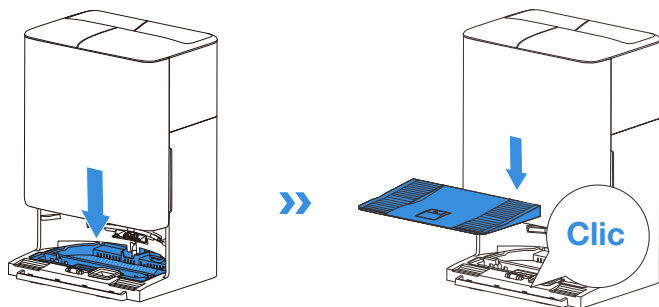

Remarque : Veuillez installer correctement le plateau et la base pour éviter les dysfonctionnements.

3 Entreposage

Veuillez recharger complètement et éteindre le DEEBOT avant de le ranger. Veuillez le recharger tous les mois et demi pour éviter que la batterie ne se décharge trop.

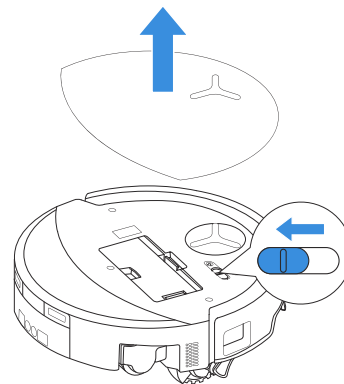

! Veuillez noter que le DEEBOT ne peut pas se recharger lorsqu'il est éteint.

Remarque :

- Une fois que le DEEBOT a terminé sa tâche de nettoyage, il est recommandé de ne pas l'éteindre, mais de le maintenir en recharge afin de mieux se préparer à la prochaine séance de nettoyage.
- Si la batterie est trop déchargée ou n'est pas utilisée pendant une période prolongée, le DEEBOT peut ne pas être rechargé. Veuillez contacter ECOVACS pour obtenir de l'aide. Ne démontez pas la batterie vous-même.
- Si vous n'utilisez pas le produit pendant une période prolongée, gardez les réservoirs d'eau vides, et la serpillière à rouleau sèche.

DÉPANNAGE

Pour connaître le problème potentiel, consultez les solutions correspondantes.

Non.	Dysfonctionnement	Cause potentielle	Solution
1	Le DEEBOT n'est pas en mesure de se connecter à l'application ECOVACS HOME.	Nom d'utilisateur ou mot de passe de Wi-Fi incorrect saisi.	Entrez le bon nom d'utilisateur et le bon mot de passe de Wi-Fi.
		Le DEEBOT n'est pas à portée du signal Wi-Fi de votre maison.	Assurez-vous que le DEEBOT est à portée du signal Wi-Fi de votre maison. Essayez de rester le plus près possible du routeur.
		Le DEEBOT n'est pas dans l'état de configuration.	Appuyez sur la touche RESET (Réinitialisation) pour connecter le DEEBOT à votre téléphone par Bluetooth. En cas d'échec, veuillez vous reconnecter en suivant les consignes de l'application ECOVACS HOME.
		Il n'y a pas de Wi-Fi domestique sur la liste des Wi-Fi.	1. Vérifiez si le nom du Wi-Fi contient des caractères spéciaux. Veuillez ne pas utiliser de caractères spéciaux comme ! @#& ¥%^\. 2. N'utilisez pas de réseau 5 GHz.
		Une application incorrecte est installée.	Veuillez consulter la section [Téléchargez l'application ECOVACS HOME] pour télécharger et installer l'application.
2	Impossible de créer la carte des meubles dans l'application.	Le déplacement du DEEBOT lors du nettoyage peut entraîner la perte de la carte.	Pendant le nettoyage, ne déplacez pas le DEEBOT.
		Le nettoyage automatique n'est pas terminé.	Assurez-vous que le DEEBOT revient automatiquement à la station OMNI après le nettoyage.
		Le mode à étages multiples n'était pas activé lors de la création de la deuxième carte.	Veuillez activer le mode à étages multiples dans l'application.
3	La brosse latérale se déplace hors de sa position pendant l'utilisation.	La brosse latérale n'est pas correctement installée.	Lorsque vous installez la brosse latérale avec un tournevis, assurez-vous que la vis est bien serrée.
4	Aucun signal trouvé. Impossible de retourner à la station.	La station OMNI est mal placée.	Placez la station correctement selon les instructions de la section [Mise sous tension et recharge du DEEBOT] .
		La station OMNI est hors tension ou a été déplacée.	Vérifiez si la station OMNI est connectée à l'alimentation électrique. Ne déplacez pas la station OMNI.
		Le DEEBOT ne commence pas à nettoyer à partir de la station OMNI.	Il est recommandé que le DEEBOT commence à nettoyer à partir de la station OMNI.
		L'itinéraire d'amarrage est bloqué. Par exemple, la porte de la pièce où se trouve la station OMNI est fermée.	Gardez le chemin de recharge dégagé.

Non.	Dysfonctionnement	Cause potentielle	Solution
5	Le DEEBOT retourne à la station OMNI avant d'avoir terminé le nettoyage.	La pièce est si grande que DEEBOT doit revenir pour se recharger.	Veillez activer la reprise automatique. Pour plus de détails, veuillez suivre les instructions de l'application.
		Dans les aménagements de maison très complexes, l'efficacité du nettoyage peut diminuer, ce qui peut entraîner un nettoyage incomplet.	Simplifiez l'aménagement de votre maison.
6	Le DEEBOT n'est pas en mesure de se recharger.	Le DEEBOT n'est pas activé.	Allumez le DEEBOT.
		Les contacts de charge du DEEBOT ne sont pas connectés aux contacts de charge de la station OMNI.	Assurez-vous que les contacts de charge du DEEBOT sont connectés aux contacts de charge de la station et que  clignote. Vérifiez si les contacts de charge du DEEBOT et de la station OMNI sont sales. Veuillez nettoyer ces pièces selon les instructions de la section [ENTRETIEN RÉGULIER] .
		La station OMNI n'est pas connectée à l'alimentation électrique.	1. Assurez-vous que la station OMNI est connectée à l'alimentation électrique. 2. Une fois l'alimentation branchée, assurez-vous que le son de démarrage du moteur peut être entendu.
		La base n'a pas été installée en place.	Consultez la section [Démarrage rapide] pour une installation correcte.
7	Le DEEBOT est très bruyant pendant le nettoyage.	La brosse principale/brosse latérale est enchevêtrée ou le bac à poussière/serpillière à rouleau/filtre est bloqué.	Il est recommandé de nettoyer régulièrement la brosse principale, la brosse latérale, le bac à poussière, la serpillière à rouleau, le filtre, etc.
		Le DEEBOT est en mode d'aspiration forte ou de puissance d'aspiration maximale.	Passez en mode standard.
8	Le DEEBOT se bloque pendant le travail et s'arrête.	Le DEEBOT est enchevêtré avec des objets sur le sol (fils électriques, rideaux, franges de tapis, etc.).	Le DEEBOT essaiera différentes façons de se libérer. Si ses tentatives échouent, retirez manuellement les obstacles et redémarrez.
		Le DEEBOT peut être coincé sous des meubles avec une entrée de hauteur similaire.	Veillez soulever les meubles, fixez une barrière physique ou une limite virtuelle via l'application ECOVACS HOME.
		Le DEEBOT est coincé dans une zone étroite.	Rangez votre maison, fixez une barrière physique ou une limite virtuelle via l'application ECOVACS HOME.
		DEEBOT est bloqué sur une marche ou un seuil.	Consultez les consignes dans l'application pour configurer une rampe de seuil ou une limite virtuelle.

Non.	Dysfonctionnement	Cause potentielle	Solution
9	Pendant le nettoyage, le DEEBOT peut rencontrer des problèmes tels qu'un itinéraire désordonné, des mouvements biaisés, un nettoyage répété aux mêmes endroits et de petites zones manquantes. (S'il y a une grande zone qui n'a pas été nettoyée temporairement, le DEEBOT nettoiera automatiquement la zone manquée. Parfois, le DEEBOT rentre dans une pièce nettoyée, ce qui pourrait ne pas être un nettoyage répété, mais plutôt qu'il trouve des zones manquées.)	Des objets, comme les fils et les pantoufles placés sur le sol bloquent le DEEBOT.	Avant de nettoyer, veuillez ranger autant que possible les fils, les pantoufles et les autres objets éparpillés sur le sol. Si une zone est omise pendant le nettoyage, le DEEBOT réalisera la correction automatiquement. Veuillez vous abstenir d'interférer (comme en déplaçant le DEEBOT ou en bloquant son chemin).
		Les roues motrices peuvent glisser sur le sol lorsque le DEEBOT monte des marches, des seuils et des barreaux de porte, ce qui peut affecter son jugement sur l'ensemble de l'environnement domestique.	Il est recommandé de fermer la porte de la zone touchée et de la nettoyer séparément. Après le nettoyage, le DEEBOT retourne à son emplacement de départ.
		Sur les planchers fraîchement cirés ou polis, ainsi que sur les carreaux lisses, il peut y avoir moins de friction entre les roues motrices et le plancher.	Veuillez attendre que la cire sèche avant de la nettoyer.
		En raison des variations dans la disposition des maisons, certaines zones pourraient ne pas être entrées par le DEEBOT.	Rangez votre maison pour vous assurer que le DEEBOT peut entrer dans les zones à nettoyer.
10	Délai dans la télécommande.	Le signal Wi-Fi est faible, ce qui ralentit le chargement de la vidéo.	Utilisez le DEEBOT dans les zones où le signal Wi-Fi est bon.
11	Après son retour à la station OMNI, le DEEBOT ne vide pas son bac à poussière.	La fonction de vidange automatique n'a pas été activée dans l'application ECOVACS HOME.	Activez la fonction de vidange automatique dans l'application ECOVACS HOME.
		Le déplacement manuel du DEEBOT vers la station ne déclenche pas la fonction de vidange automatique.	Il est recommandé de permettre au DEEBOT de retourner à la station OMNI par lui-même. Veuillez ne pas le déplacer manuellement.
		En mode Ne pas déranger, le DEEBOT ne vide pas la poussière après son retour à la station OMNI.	Désactivez Ne pas déranger dans l'application ECOVACS HOME ou commencez manuellement à vider la poussière.
		La station détecte une diminution de l'efficacité à vide.	Remplacez le sac à poussière conformément à la section [ENTRETIEN RÉGULIER] et fermez la cabine de collecte de poussière. Si le sac à poussière n'est pas plein lorsque l'application vous invite à le vider, vous pouvez le remettre en place.
		Vérifiez si le bac à poussière est plein et cause un blocage.	Nettoyez le bac à poussière conformément à la section [ENTRETIEN RÉGULIER] .
		Si les causes potentiels ci-dessus ont été écartées, il est possible que des composants de la station présentent des anomalies.	Veuillez contacter le service à la clientèle pour obtenir de l'aide.

Non.	Dysfonctionnement	Cause potentielle	Solution
12	Échec de la vidange automatique.	La station détecte une diminution de l'efficacité à vide.	Remplacez le sac à poussière conformément à la section [ENTRETIEN RÉGULIER] et fermez la cabine de collecte de poussière. Si le sac à poussière n'est pas plein lorsque l'application vous invite à le vider, vous pouvez le remettre en place.
		La sortie du bac à poussière est bloquée par des corps étrangers.	Retirez le bac à poussière et dégagez les corps étrangers sur la sortie.
13	Le côté intérieur du boîtier de collecte de poussière est sale.	Des particules fines passent à travers le sac à poussière et s'accroissent sur le côté intérieur du boîtier de collecte de poussière.	Nettoyez le côté intérieur du boîtier de collecte de poussière.
		Le sac à poussière est brisé.	Vérifiez et remplacez le sac à poussière.
		Le sac à poussière n'est pas correctement installé.	Veillez installer le sac à poussière correctement.
		Le couvercle du boîtier de collecte de poussière n'est pas fermé.	Veillez vérifier si le couvercle du boîtier de collecte de poussière est bien fermé.
14	Une fuite de poussière se produit pendant que le DEEBOT fonctionne.	La sortie du bac à poussière est bloquée par des corps étrangers.	Retirez le bac à poussière et dégagez les corps étrangers sur la sortie.
		La brosse principale ou sa chambre est obstruée par des objets étrangers ou de la saleté.	Consultez la section [ENTRETIEN RÉGULIER] pour nettoyer la brosse principale et sa chambre.
15	La serpillière à rouleau ne tourne pas.	La serpillière à rouleau n'est pas correctement installée.	Installez correctement la serpillière à rouleau conformément à la section [ENTRETIEN RÉGULIER] .
		La serpillière à rouleau est bloquée par des corps étrangers.	Nettoyez et installez la serpillière à rouleau correctement, conformément à la section [ENTRETIEN RÉGULIER] .
16	La roue motrice est bloquée.	La roue motrice est enchevêtrée ou coincée en raison de corps étrangers.	Tournez et appuyez sur la roue motrice pour vérifier s'il y a un enchevêtrement ou une obstruction par des corps étrangers. Si des corps étrangers sont trouvés, veuillez les nettoyer rapidement. Si ce problème persiste, veuillez contacter le service à la clientèle pour obtenir de l'aide.

Non.	Dysfonctionnement	Cause potentielle	Solution
17	le plateau de lavage de la serpillière est plein d'eau et ne peut pas être vidé. Une invite vocale signale le mauvais fonctionnement du plateau de lavage de la serpillière.	Le réservoir d'eau sale n'est pas correctement installé.	Tapotez le réservoir d'eau sale pour vous assurer qu'il est correctement installé.
		Les bouchons d'étanchéité du réservoir d'eau sale ne sont pas installés correctement.	Assurez-vous que les deux bouchons d'étanchéité sont correctement installés.
		le plateau de lavage de la serpillière n'est pas correctement installé.	Vérifiez et assurez-vous que le plateau de lavage de la serpillière est correctement installé.
		La base du plateau de lavage se salit.	Retirez et lavez la base du plateau de lavage de la serpillière à l'eau.
		Vérifiez si la bille flottante est coincée lorsqu'il n'y a pas d'eau dans la base du plateau de lavage de la serpillière.	Sortez le plateau de lavage de la serpillière pour remettre la bille flottante en place.
		La station OMNI ne peut pas vider l'eau normalement.	Placez le DEEBOT dans la station. Après vous être assuré qu'il est en charge, appuyez deux fois sur  . Si le problème persiste, veuillez contacter le service à la clientèle pour obtenir de l'aide.
		L'orifice d'aspiration du plateau de lavage de la serpillière est bloqué par des corps étrangers.	Assurez-vous qu'il n'y a pas de corps étranger dans l'orifice d'aspiration du plateau de lavage de la serpillière.
	L'alerte vocale persiste après avoir essayé toutes les solutions ci-dessus.	Éteindre et allumer la station. Si ce problème persiste, veuillez contacter le service à la clientèle pour obtenir de l'aide.	
18	Lavage automatique fréquent.	Le bac d'égouttage est trop chargé de poussière.	Retirez et videz le bac d'égouttage, puis rincez et réinstallez-le. Si ce problème persiste, veuillez contacter le service à la clientèle pour obtenir de l'aide.

Veillez contacter notre service à la clientèle pour obtenir de l'aide si le problème persiste malgré les solutions recommandées.

SPÉCIFICATIONS TECHNIQUES

Modèle	DEX95
Entrée nominale	17,8 V $\overline{\text{---}}$ 2 A
Entrée de recharge rapide	16,4 V $\overline{\text{---}}$ 10,5 A
Durée de recharge	Environ 2,5 h
Modèle de station	CH2523
Entrée nominale	110-120 V ~ 50-60 Hz
Sortie de recharge nominale	17,8 V $\overline{\text{---}}$ 2 A
Sortie de recharge rapide (courte durée)	16,4 V $\overline{\text{---}}$ 10,5 A
Courant d'entrée nominal (recharge)	2,5 A
Alimentation (vidange)	4,5 A
Alimentation (Serpillère lavable à l'eau chaude)	14 A

La puissance de sortie du module sans fil est inférieure à 100 mW.

Remarque : Les spécifications techniques et de conception peuvent être modifiées pour améliorer continuellement le produit.

Découvrez d'autres accessoires sur <https://www.ecovacs.com>.

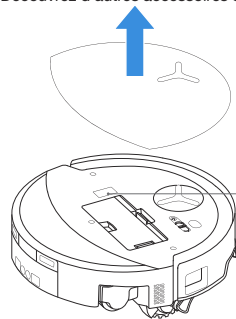

Veillez utiliser la caméra de téléphone cellulaire pour balayer le code QR et obtenir le guide de l'utilisateur.

INSTRUCCIONES IMPORTANTES DE SEGURIDAD

INSTRUCCIONES IMPORTANTES DE SEGURIDAD LEA TODAS LAS INSTRUCCIONES ANTES DE UTILIZAR ESTE APARATO.

Cuando se utilice un aparato eléctrico, se deben cumplir siempre precauciones básicas entre las que se incluyen las siguientes:

ADVERTENCIA: Lea todas las instrucciones y advertencias de seguridad. En caso de no seguir las advertencias e instrucciones, pueden producirse descargas eléctricas, incendios o lesiones graves.

1. No permita que se utilice como juguete. Es necesario prestar mucha atención cuando lo utilicen niños o estén cerca.
2. Despeje la zona a limpiar. Retire del suelo los cables de alimentación y los objetos pequeños que puedan enredar el aparato. Meta los flecos de la alfombra debajo de la base de la alfombra y levante del suelo objetos como cortinas y manteles.
3. Si hay un desnivel en la zona a limpiar debido a un escalón o una escalera, debe usar el aparato de modo de asegurar que pueda detectar el escalón

sin caerse por el borde. Puede ser necesario colocar una barrera física en el borde para evitar que la unidad caiga. Asegúrese de que no hay peligro de tropezar en la barrera física.

4. Utilícela solo como se describe en este manual. Utilice únicamente los accesorios recomendados o vendidos por el fabricante.
5. No manipule el enchufe ni el aparato con las manos mojadas.
6. Prohibido usar pilas no recargables.
7. No utilizar sin el depósito de polvo y/o los filtros colocados.
8. No utilice la aspiradora en una zona donde haya velas encendidas u objetos frágiles en el suelo a limpiar.
9. No utilizar ni almacenar en ambientes extremadamente calientes o fríos (por debajo de -5°C / 23°F o por encima de 40°C / 104°F). Cargue el robot a una temperatura superior a 0°C / 32°F e inferior a 40°C / 104°F .
10. Mantenga el cabello, la ropa suelta, los dedos y todas las partes del cuerpo alejados de cualquier abertura y pieza móvil.
11. No utilice el aparato en una habitación donde duerma un bebé o un niño.
12. **EXCLUSIVAMENTE** para uso en INTERIORES. No utilice el aparato en exteriores ni entornos comerciales o industriales. No utilice el aparato sobre superficies mojadas o con agua estancada.

13. No permita que el aparato recoja objetos grandes como piedras, trozos grandes de papel o cualquier elemento que pueda obstruir el aparato.
14. No lo utilice para recoger materiales inflamables o combustibles como gasolina, tóner de impresora o fotocopiadora, ni en zonas donde puedan estar presentes.
15. No recoja nada que esté ardiendo o humeando, como cigarrillos, fósforos, cenizas calientes o cualquier cosa que pueda provocar un incendio.
16. No introduzca ningún objeto en las aberturas. No lo utilice con alguna abertura bloqueada; manténgalo libre de polvo, pelusa, pelo y cualquier cosa que pueda reducir el flujo de aire.
17. Tenga cuidado de no dañar el cable de alimentación. No tire del aparato ni de la base de conexión ni los transporte por el cable de alimentación. No utilice el cable de alimentación como asa, no cierre una puerta sobre el cable de alimentación ni tire del cable de alimentación alrededor de bordes o esquinas filosos. No pase el aparato y la base de conexión por encima del cable de alimentación. Mantenga el cable de alimentación alejado de superficies calientes. No desenchufe tirando del cable. Para desenchufar sujete el enchufe, no el cable.
18. Si el cable de alimentación está dañado, debe ser sustituido por el fabricante o su servicio técnico para evitar peligros.
19. No utilizar con un cable de alimentación o un enchufe dañados. No utilice el aparato ni la base de conexión si no funcionan correctamente, se han caído, han sufrido daños, se han dejado a la intemperie o han entrado en contacto con agua. Debe ser reparado por el fabricante o su servicio técnico para evitar riesgos.
20. Apague el interruptor de alimentación antes de limpiar o realizar tareas de mantenimiento en el aparato. Apague todos los mandos antes de desenchufar. Apague siempre este aparato antes de conectar o desconectar la boquilla motorizada.
21. Apague el interruptor de alimentación antes de retirar el depósito de polvo.
22. Retire el aparato de la base de conexión y apague el interruptor de alimentación antes de extraer la batería para deshacerse del aparato.
23. La batería se debe retirar y desechar de acuerdo con las leyes y normativas locales antes de deshacerse del aparato.
24. Deseche las baterías usadas de acuerdo con las leyes y normativas locales.
25. No incinere el aparato aunque esté gravemente dañado. Las baterías pueden explotar en un fuego.
26. Cuando no utilice la base de conexión, desenchúfela del tomacorriente antes de repararla.
27. El Aparato debe utilizarse de acuerdo con las instrucciones de este Manual. Ecovacs Home Service Robotics no se hace responsable de los daños o lesiones causados por un uso inadecuado.

28. Evite el arranque involuntario. Asegúrese de que el interruptor está en la posición de apagado antes de conectar la batería, recoger o transportar el aparato.
29. Cuando la batería no esté en uso, manténgala alejada de otros objetos metálicos como clips, monedas, llaves, clavos, tornillos u otros objetos metálicos pequeños, que puedan conectar un terminal a otro. Un cortocircuito entre los terminales de la batería puede provocar quemaduras o un incendio.
30. En caso de mal uso, puede salir líquido de la batería; evite el contacto con el mismo. En caso de contacto accidental, lavar con agua. Si el líquido entra en contacto con los ojos, acorra además a ayuda médica. El líquido expulsado por la batería puede provocar irritaciones o quemaduras.
31. No utilice baterías o aparatos dañados o modificados. Las baterías dañadas o modificadas pueden comportarse de forma impredecible que provoque incendios, explosiones o riesgo de lesiones.
32. No exponga la batería ni el aparato al fuego ni a temperaturas excesivas. La exposición al fuego o a temperaturas superiores a 130°C puede provocar una explosión. La temperatura de 130°C puede sustituirse por la de 265°F.
33. Siga todas las instrucciones de carga y no cargue la batería ni el aparato fuera del intervalo de temperatura especificado en las instrucciones. Una carga inadecuada o a temperaturas fuera del intervalo especificado puede dañar la batería y aumentar el riesgo de incendio.
34. Encargue el mantenimiento a un técnico cualificado que utilice únicamente piezas de repuesto idénticas. Esto garantizará que se mantenga la seguridad del producto.
35. No modifique ni intente reparar el aparato o la batería (según corresponda), excepto en los casos indicados en las instrucciones de uso y cuidado.
36. Coloque los cables de otros aparatos fuera de la zona a limpiar.
37. No utilice la aspiradora en una habitación en la que haya velas encendidas sobre muebles con los que la aspiradora pueda chocar accidentalmente.
38. No permita que los niños se sienten sobre la aspiradora.
39. Utilícela solo como se describe en este manual. Utilice únicamente accesorios recomendados por el fabricante.
40. Recargue solo con el cargador especificado por el fabricante. Un cargador adecuado para un tipo de batería puede crear riesgo de incendio si se utiliza con otro tipo de batería.
41. Utilice los aparatos solo con las baterías específicamente indicadas. El uso de cualquier otra batería puede crear un riesgo de lesiones e incendio.
42. El robot contiene baterías que solo pueden ser sustituidas por personal cualificado. Para sustituir la

batería del robot, póngase en contacto con el Servicio de Atención al Cliente.

43. Si el robot no se va a utilizar durante mucho tiempo, cárguelo completamente, apáguelo para guardarlo y desenchufe la base de conexión.
44. Para reducir el riesgo de un choque eléctrico, no lo use sobre superficies húmedas. No lo exponga a la lluvia. Almacenar en interiores.
45. Para reducir el riesgo de lesiones por piezas móviles, desenchúfelo antes de repararlo.
46. Riesgo de lesiones. El cepillo puede arrancar inesperadamente. Desenchúfelo antes de proceder a su limpieza o reparación.
47. Para reducir el riesgo de lesiones, el usuario debe leer el manual de instrucciones.
48. Reducir el riesgo de un choque eléctrico: no usar en exteriores ni sobre superficies húmedas.
49. Asegúrese de que la tensión de su fuente de alimentación coincide con la tensión marcada en la base de conexión.
50. No utilice la base de conexión si está dañada.
51. Antes de proceder a la limpieza o al mantenimiento de la base de conexión, debe desenchufar el cable del tomacorriente.
52. Interruptor de alimentación: "I"=ENCENDIDO, "O"=APAGADO.
53. Conectar únicamente a un tomacorriente correctamente puesto a masa. Consulte las instrucciones de conexión a masa.

==	Corriente continua
~	Corriente alterna

Este dispositivo cumple con las normas de radiación del DHHS, 21CFR Capítulo 1, Subcapítulo J.

Declaración de interferencias de la Comisión Federal de Comunicaciones (FCC)

NOTA: Este equipo ha sido ensayado, hallándose que cumple con los límites establecidos para los dispositivos digitales de Clase B, de conformidad con la Parte 15 de las normas de la FCC.

Estos límites están diseñados para proporcionar una protección razonable contra interferencias perjudiciales en una instalación residencial. Este equipo genera, utiliza y puede irradiar energía de radiofrecuencia y, si no se instala y utiliza de acuerdo con las instrucciones, puede causar interferencias perjudiciales a las comunicaciones por radio.

Sin embargo, no hay garantía de que no se produzcan interferencias en una instalación determinada. Si este equipo sí causa interferencias perjudiciales a la recepción de radio o televisión, lo cual se puede determinar apagando y encendiendo el equipo, se recomienda al usuario que intente corregir la interferencia mediante una o más de las siguientes medidas:

- Reoriente o reubique la antena receptora.

- Aumente la separación entre el equipo y el receptor.
- Conecte el equipo a un tomacorriente en un circuito distinto al que está conectado el receptor.
- Consulte al distribuidor o a un técnico experto en radio/TV para obtener asistencia.

Este dispositivo cumple la Parte 15 de las normas de la FCC. El uso está sujeto a las dos condiciones siguientes:

(1) Este dispositivo no debe causar interferencias perjudiciales, y (2) este dispositivo debe aceptar cualquier interferencia recibida, incluidas las interferencias que puedan causar un funcionamiento no deseado.

Precaución: Los cambios o modificaciones de esta unidad no aprobados expresamente por la parte responsable del cumplimiento podrían anular la autoridad del usuario para utilizar el equipo.

Este dispositivo contiene transmisor(es)/receptor(es) exentos de licencia que cumplen con los RSS(s) exentos de licencia de Innovation, Science and Economic Development (Innovación, Ciencia y Desarrollo Económico) de Canadá. El uso está sujeto a las dos condiciones siguientes:

- (1) Este dispositivo no debe causar interferencias.
- (2) Este dispositivo debe aceptar cualquier interferencia, incluidas las interferencias que puedan causar un funcionamiento no deseado del dispositivo.

Advertencia sobre exposición a RF

Este equipo cumple los límites de exposición a la radiación de la FCC, establecidos para un entorno no controlado.

Este equipo se debe instalar y utilizar de acuerdo con las instrucciones suministradas y la antena o antenas utilizadas para este transmisor se deben instalar a una distancia mínima de 20 cm de toda persona, y no deben colocarse cerca de, ni funcionar conjuntamente con, ninguna otra antena o transmisor.

Precaución MPE (para dispositivos móviles según la Parte 15.247)

Para cumplir los requisitos de exposición a radiofrecuencias de FCC e IC, debe mantenerse una separación de 20 cm o más entre la antena de este dispositivo y las personas durante su funcionamiento.

Para garantizar el cumplimiento de la normativa, no se recomienda operar a menos de esta distancia.

Para desactivar el módulo Wi-Fi de DEEBOT, siga estos pasos: encienda el robot, luego colóquelo sobre la estación OMNI asegurándose de que los Contactos de carga de DEEBOT y de la Estación estén correctamente conectados, y oprima sin soltar el  durante 30 s hasta que escuche pitidos.

Para habilitar el módulo Wi-Fi en DEEBOT, reinicie el robot. Además, desenchufe y enchufe la estación.

GUARDE ESTAS INSTRUCCIONES

INSTRUCCIONES DE CONEXIÓN A MASA

Este aparato debe estar conectado a masa. En caso de falla de funcionamiento o avería, la conexión a masa proporciona una vía de menor resistencia a la corriente eléctrica para reducir el riesgo de descarga eléctrica. Este aparato está equipado con un cable con conductor de puesta a masa y enchufe con toma de masa. El enchufe debe insertarse en un tomacorriente adecuado que esté correctamente instalado y conectado a masa de acuerdo con todos los códigos y ordenanzas locales.

ADVERTENCIA - Una conexión incorrecta del conductor de puesta a masa del equipo puede constituir un riesgo de descarga eléctrica. Consulte a un electricista o técnico cualificado si tiene dudas sobre si el tomacorriente está correctamente conectado a masa. No modifique el enchufe suministrado con el aparato - si no se adapta al tomacorriente, haga instalar un tomacorriente adecuado por un electricista cualificado.

Este aparato es para uso en un circuito de 120 V nominales y tiene un enchufe con conexión a masa que se parece al enchufe ilustrado en la siguiente imagen. Asegúrese de que el aparato está conectado a un tomacorriente con la misma configuración que el enchufe. No debe utilizarse ningún adaptador con este aparato.

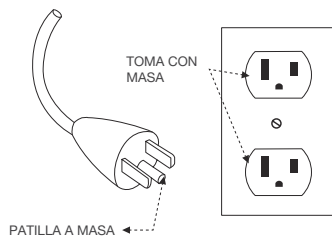

EXCLUSIVAMENTE para uso hogareño en INTERIORES. Este dispositivo contiene transmisor(es)/receptor(es) exentos de licencia que cumplen con los RSS(s) exentos de licencia de Innovation, Science and Economic Development (Innovación, Ciencia y Desarrollo Económico) de Canadá. El uso está sujeto a las dos condiciones siguientes:

- (1) Este dispositivo no debe causar interferencias.
- (2) Este dispositivo debe aceptar cualquier interferencia, incluidas las interferencias que puedan causar un funcionamiento no deseado del dispositivo.

Para cumplir los requisitos de exposición a radiofrecuencias de FCC e IC, debe mantenerse una separación de 20 cm o más entre la antena de este dispositivo y las personas durante su funcionamiento.

Para garantizar el cumplimiento de la normativa, no se recomienda operar a menos de esta distancia.

Actualización de dispositivos

En general algunos dispositivos se actualizan cada dos meses, pero no siempre es tan específico.

Algunos dispositivos, especialmente los que salieron a la venta hace más de tres años, solo se actualizarán si se encuentra y soluciona una vulnerabilidad crítica.

CONTENIDO DEL PAQUETE

1 Contenido del paquete

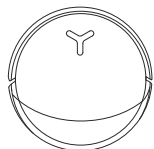

DEEBOT

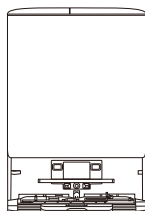

Estación OMNI

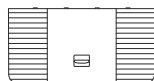

Base

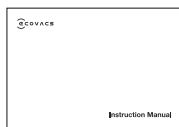

Manual de instrucciones

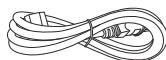

Cable de alimentación



ECOVACS DEEBOT
Solución de limpieza

2 Diagrama del producto

1. Vista frontal del DEEBOT

Botón en DEEBOT:

Pulsar: conmutar inicio/pausa

Pulsar durante 3 s: volver a la estación

Touchar dos veces rápidamente: soltar/retraer la mopa (DEEBOT no está en la estación)

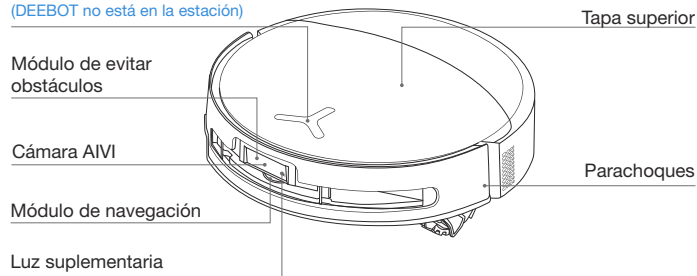

2. Vista inferior del DEEBOT

Sensores anticaída

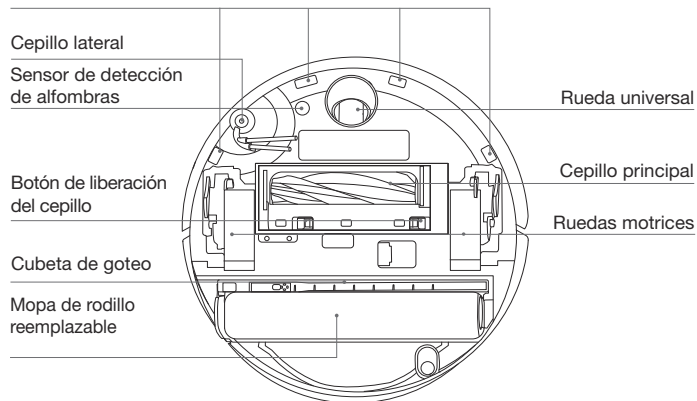

Nota:

* Las figuras de este manual son solo para referencia y pueden diferir del aparato. El diseño y las especificaciones del producto están sujetos a cambios sin previo aviso.

3. Dentro de DEEBOT (bajo la cubierta superior)

Botón RESET

Configuración de la red: Pulse el botón RESET, y se oirá un aviso de voz para conectar DEEBOT a la aplicación.

Restablecer la configuración predeterminada: Mantenga pulsado el botón RESET durante 5 segundos. Después de escuchar el mensaje de voz, se oirá la música de inicio y DEEBOT se restaurará a su configuración predeterminada. Una vez restaurados, se eliminarán los mapas actuales y la configuración de limpieza. Tenga cuidado al utilizar esta función.

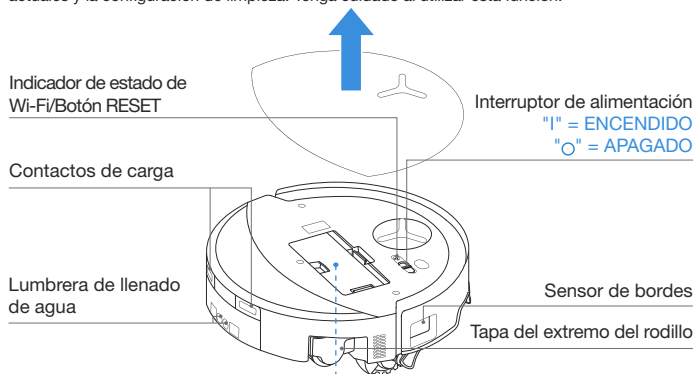

4. Depósito de polvo

Tapa del depósito de polvo

Pestillo del filtro

Filtro

Portafiltro

Lumbrera de eliminación de polvo

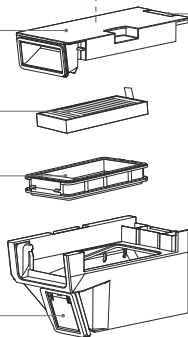

5. Vista frontal de la estación OMNI

Depósito de agua sucia

Depósito de agua limpia

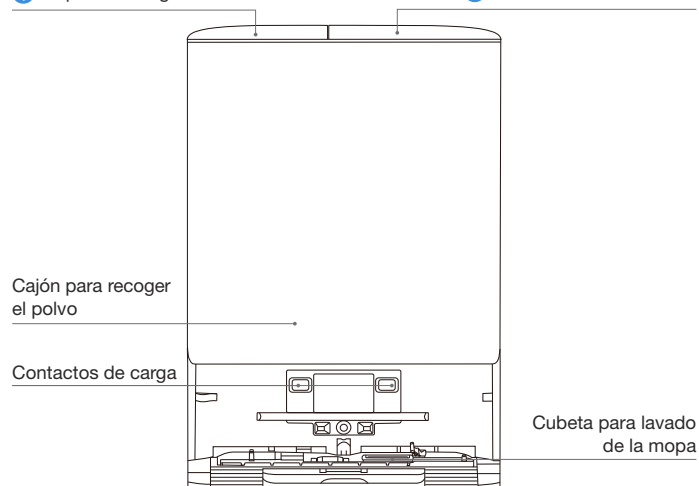

Nota:

- No retire el DEEBOT mientras está lavando la mopa en la estación.
- Si el DEEBOT no se carga, limpie los contactos de carga con un paño limpio y seco.

6. Bolsa para polvo

Asa de bolsa para polvo

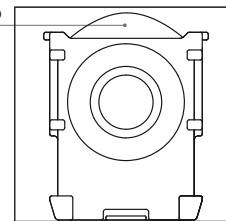

7. Vista posterior de la estación OMNI

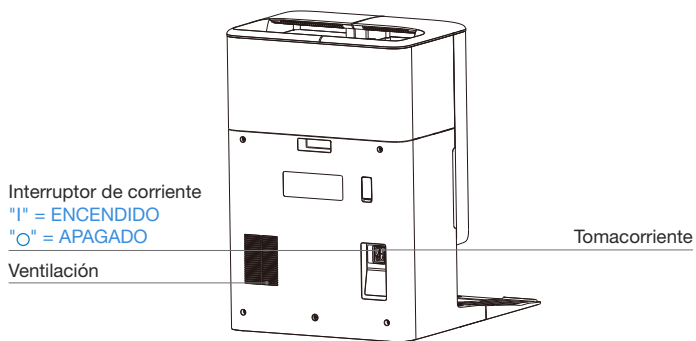

8. Indicador luminoso del DEEBOT

Efecto luminoso	Estado
Parpadea blanco	Cargando
Blanco permanente	Completamente cargado/en funcionamiento
Rojo permanente	Batería baja
Rojo intermitente	Alarma DEEBOT
Naranja intermitente	Alarma de estación

Nota:

- Naranja / rojo intermitente: por favor, verifique la causa de la falla en la aplicación ECOVACS HOME.

9. Sensores

Nombre	Descripción funcional
Módulo de navegación	La telemetría por láser se aplica para medir la distancia entre el DEEBOT y los objetos circundantes basándose en la diferencia de tiempo de la reflexión, lo cual permite al módulo trazar un mapa de los objetos circundantes mientras el DEEBOT se mueve. El alcance de detección es de 10 m.
Módulo de evitar obstáculos	Para medir la distancia entre los objetos circundantes y el DEEBOT, se aplica la telemetría por infrarrojos y triángulos similares. Cuando el sensor detecta un objeto cercano, DEEBOT gira automáticamente para evitar chocar con el mismo. El alcance de detección es de 0,3 m.
Sensores anticaída	Utilizando el principio del tiempo de vuelo (dToF), el sensor dToF situado en la parte inferior del DEEBOT mide continuamente la distancia entre el DEEBOT y el suelo. Mientras tanto, los sensores de infrarrojos de la parte inferior detectan la distancia usando tecnología de telemetría por infrarrojos. El DEEBOT no avanzará cuando haya escaleras delante (como cuando la altura de la superficie blanca es de 55 mm o más, o la altura de la superficie negra es de 30 mm o más) y la altura identificada supere la preestablecida, ejecutando la función anti-caída.
Sensor de detección de alfombras	El sensor emite ultrasonidos de 300 kHz, cuya energía será absorbida por la alfombra, provocando que la energía del eco sea inferior al umbral. DEEBOT detecta así la presencia de la alfombra. En el laboratorio ECOVACS se identifican más de 50 tipos de alfombras disponibles en el mercado.
Sensor anticolisión	Aplicando el principio del interruptor optoacoplado, DEEBOT evitará los obstáculos cuando esté a punto de chocar.
Sensor de bordes	Con telemetría por infrarrojos, el sensor de bordes detecta la distancia entre el DEEBOT y los objetos laterales. Cuando hay una pared u obstáculos a la derecha, el DEEBOT realiza una limpieza de los bordes para no perderse ningún punto y evitar choques.
Cámara AIVI	El análisis inteligente mediante IA permite la detección ambiental y la gestión eficiente de videos.
Micrófono	El micrófono capta el sonido a través de las vibraciones del diafragma, provocadas por la voz humana, que se desplazan por el aire. Esto permite la grabación de voz y el control por voz para dirigir al DEEBOT para que complete el trabajo asignado a través de la adquisición y los algoritmos de modelos de sonido. La distancia efectiva de estela es de 5 m.

CONFIGURACIÓN Y USO INICIALES

1 Notas antes de la limpieza



Ordene la zona a limpiar

Para obtener la máxima superficie de limpieza posible, coloque los muebles como mesas, sillas y ventiladores de pie, en su sitio, y aparte los objetos bajos, como básculas, antes de utilizar el DEEBOT.

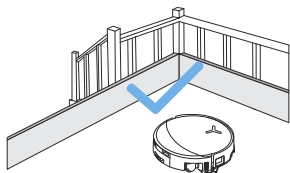

Evite que DEEBOT se caiga

Coloque una barrera física en el borde de un desnivel, como escaleras y escalones, para impedir que el DEEBOT caiga por el borde.

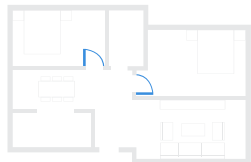

Abra puertas y ayude a DEEBOT a explorar

Abra todas las puertas de las habitaciones para ayudar a DEEBOT a explorar completamente su casa durante el primer uso.

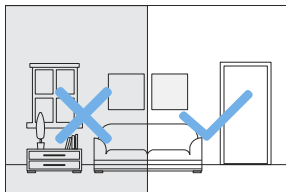

Proporcione iluminación suficiente

Asegúrese de que todas las áreas a limpiar estén bien iluminadas para ayudar a la Cámara AIVI de DEEBOT a evitar con precisión obstáculos como zapatos, calcetines y cables.



Retire del suelo objetos como cables, ropa y zapatillas, para mejorar la eficacia de la limpieza.



Antes de utilizar el producto en una alfombra con flecos, doble los flecos por debajo de la alfombra.



No se pare en espacios estrechos, como pasillos, para evitar bloquear el módulo de navegación.



Asegure la claridad de la visión de DEEBOT y evite rayar o manchar la lente de la Cámara AIVI con huellas dactilares o manchas de aceite. Utilice un paño limpio y suave para limpiar la cámara, en lugar de productos de limpieza, detergentes o aerosoles.

2 Inicio rápido

Retire todos los materiales de protección antes de utilizar el aparato.

1. Instalación de la estación

El sonido "clic" indica una instalación correcta.

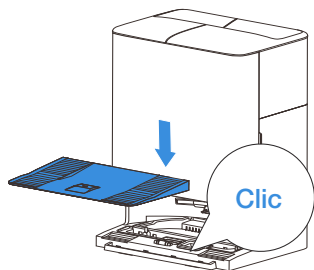

2. Montaje y colocación de la estación

Coloque la estación OMNI contra la pared sobre una superficie plana y dura. No coloque objetos a menos de 0,05 m a cada lado y 0,8 m por delante.

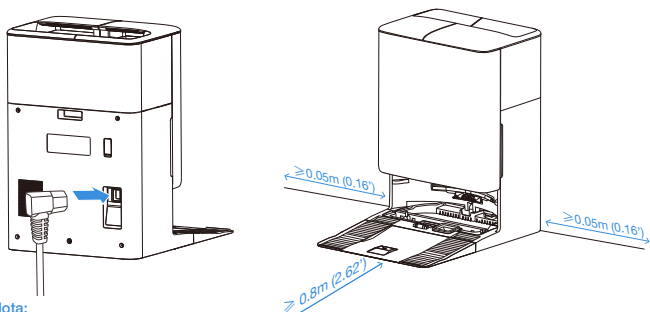

Nota:

- Si hay objetos reflectantes, como espejos y zócalos reflectantes, cerca de la estación, deben cubrirse los 14 cm inferiores de dichos objetos.
- No coloque la estación bajo la luz solar directa ni en entornos a alta temperatura.
- Coloque la estación en un lugar con una señal Wi-Fi potente para mejorar la experiencia del usuario.
- Un ligero sonido mecánico procedente de la parte inferior de la estación indica que la estación está encendida.

3 Descargar la aplicación ECOVACS HOME

Para disfrutar de todas las funciones disponibles, se recomienda controlar su DEEBOT a través de la aplicación ECOVACS HOME.

Escanee el código QR situado bajo la cubierta superior para descargar la aplicación.



O busque "ECOVACS HOME" en App Store o Google Play para descargar la aplicación.



Nota: Siga las instrucciones de la aplicación para completar el registro, el inicio de sesión y la conexión.

4 Conectar DEEBOT con la aplicación

Vía Bluetooth: Encienda el DEEBOT y el Bluetooth de su teléfono móvil. Permita que la aplicación obtenga el permiso Bluetooth del teléfono móvil. Toque para escanear el Código QR en DEEBOT o toque  o **Add** en la Aplicación para encontrar el DEEBOT cercano.

Vía Wi-Fi: También puede elegir conectar DEEBOT con la aplicación a través de otros métodos según las indicaciones de la página de la aplicación.

Nota: Conéctese por Bluetooth para obtener una mejor experiencia.

Requisitos de la red Wi-Fi:

- Está utilizando una red mixta de 2,4 GHz o 2,4/5 GHz.
- Su router admite 802.11b/g/n y el protocolo IPv4.
- No utilice una VPN (red privada virtual) ni un servidor proxy.
- No utilice una red oculta.
- WPA y WPA2 con cifrado TKIP, PSK, AES/CCMP.
- WEP EAP (Enterprise Authentication Protocol) no es compatible.
- Utilice los canales de Wi-Fi 1-11 en Norteamérica y los canales 1-13 fuera de Norteamérica (consulte al organismo regulador local).
- Si utiliza un extensor/repetidor de red, el nombre de la red (SSID) y la contraseña son los mismos que los de su red principal.
- Active el WPA2 en su enrutador.

Indicador luminoso de Wi-Fi

	Luz blanca intermitente lenta	Desconectado de Wi-Fi
	Luz blanca intermitente rápida	Conectando
	Luz blanca estable	Conectado a Wi-Fi

Tenga en cuenta que para las funciones inteligentes como puesta en marcha remota, interacción por voz, visualización de mapas 2D/3D y la configuración de control, así como la limpieza personalizada (dependiendo del Aparato), se requiere la aplicación ECOVACS HOME que se actualiza constantemente. Debe aceptar nuestra Política de privacidad y el Acuerdo de usuario para que podamos procesar parte de su información esencial y necesaria antes de que pueda utilizar determinadas funciones de la aplicación ECOVACS HOME para controlar el Aparato. Si no está de acuerdo con nuestra Política de privacidad y el Acuerdo de usuario, dichas funciones no estarán disponibles. No obstante, puede seguir utilizando las funciones básicas de este aparato en uso manual.

5 Encender y cargar el DEEBOT

Vuelva a colocar el DEEBOT en la estación. La indicación de voz "Comience a cargar" y una luz blanca intermitente indican un acoplamiento exitoso y que la carga está en curso. A continuación, DEEBOT comienza a cargarse.

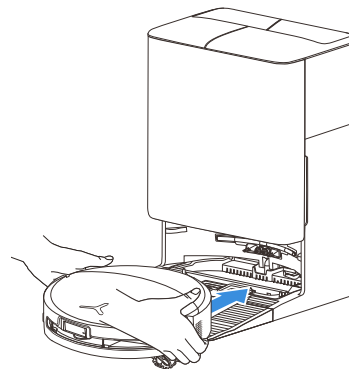

Nota:

- El DEEBOT no se puede cargar cuando está apagado.
- Después de la limpieza, se recomienda mantener el DEEBOT encendido y cargando para asegurarse de que esté listo para la siguiente sesión de limpieza.
- Inicie la limpieza desde la estación. No mueva la estación durante la limpieza.

6 Llenar el depósito de agua limpia

Saque el depósito de agua limpia, abra la tapa del depósito y llénelo de agua. Cierre la tapa del depósito y vuelva a montar el depósito de agua limpia.

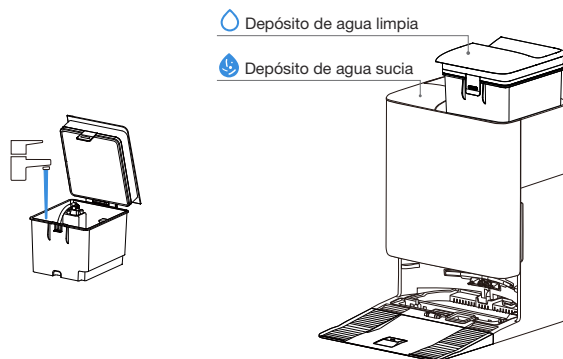

Nota:

- No añada agua caliente, ya que podría provocar deformaciones.
- El agua dentro del tanque puede aparecer como manchas de agua debido a la prueba de funcionamiento. Es segura de usar.

7 Añadir solución limpiadora

1. Retire la tapa del cajón para recoger el polvo, extraiga la caja de solución de limpieza, y colóquela sobre una superficie nivelada y dura.

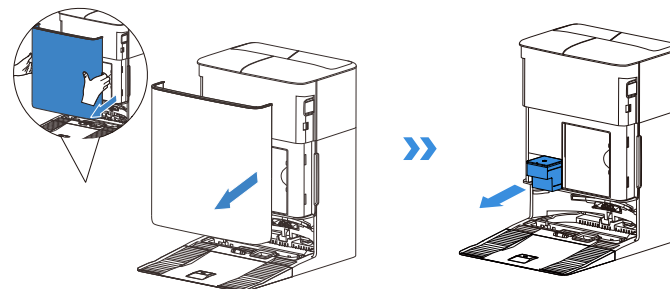

2. Vierta la solución de limpieza dentro de la caja. Después de asegurar la tapa de la caja, vuelva a empujarla al interior de la estación.

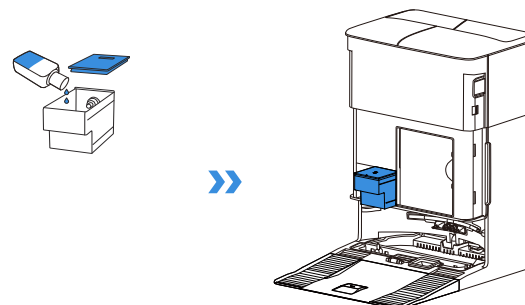

Nota:

- Para prolongar la vida útil del producto, por favor utilice la solución de limpieza oficial de ECOVACS.
- No llene en exceso con solución de limpieza, ya que podría derramarse cuando la tapa esté cerrada.
- Si no utiliza regularmente la solución de limpieza para suelos, puede omitir este paso y desactivar la función de adición automática de solución de limpieza.

3. Vuelva a colocar la tapa del cajón para recoger el polvo y presione firmemente la tapa para fijarla en su posición.

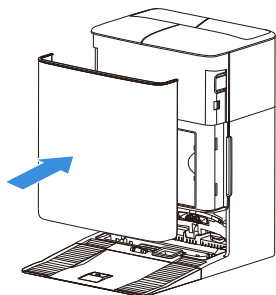

8 Usar DEEBOT para limpiar

1. Inicio de la cartografía

Antes del primer mapeo, por favor ayude a eliminar algunos problemas potenciales. Por ejemplo, DEEBOT puede quedarse atascado debajo de muebles. Consulte las siguientes soluciones:

- ① Levante los muebles bajos si es posible;
- ② Cubra la parte inferior de los muebles.

2. Iniciar la limpieza

Asegúrese de que DEEBOT esté en la estación y completamente cargado antes de limpiarlo por primera vez. Toque  en DEEBOT para empezar. También puede utilizar la aplicación ECOVACS HOME o el control por voz para empezar.

Para el primer uso, por favor, comience aspirando 2 o 3 veces antes de comenzar a fregar para obtener un mejor rendimiento de limpieza.

El depósito de agua del DEEBOT se rellena automáticamente por medio de la estación. No es necesario rellenar manualmente.

Al fregar, DEEBOT reconoce los tipos de suelo y es capaz de levantar las mopas automáticamente cuando encuentra alfombras. No utilice DEEBOT en alfombras de pelo largo o alfombras con fibras de más de 10 mm de largo. Se recomienda plegar las alfombras de pelo largo con fibras de más de 10 mm durante el proceso de limpieza, o definir las zonas con alfombras de pelo largo como de entrada prohibida fijando un límite virtual en la aplicación ECOVACS HOME.

3. Pausa

Toque  en DEEBOT para pausarlo mientras está trabajando. También puede utilizar la aplicación ECOVACS HOME o el control por voz para pausar el DEEBOT.

4. Despertar

Después de una pausa, todas las luces indicadoras del DEEBOT se apagarán. Para activar a DEEBOT, presione . Alternativamente, utilice la aplicación ECOVACS HOME o el control por voz para reanudar la operación del DEEBOT.

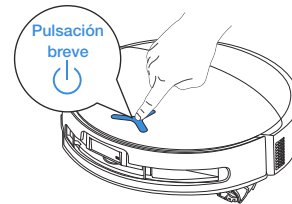

5. Volver a la estación

Utilice la aplicación ECOVACS HOME o el control por voz para llamar a DEEBOT, u oprima sin soltar el botón  de DEEBOT durante 3 s para permitir que DEEBOT se acople para cargarse.

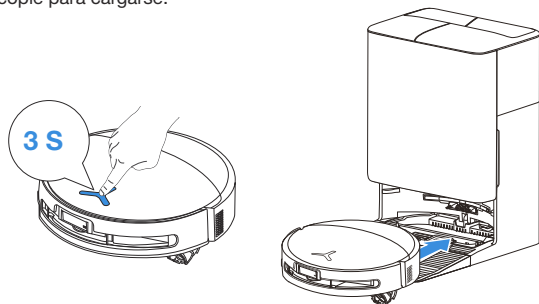

Cuando PowerBoost Charging está activado, DEEBOT se cargará rápidamente durante unos 5 minutos después de volver a la estación. A continuación, pasará a la carga estándar y se detendrá automáticamente una vez cargado por completo.

6. Modo de sueño profundo

DEEBOT entrará en modo de sueño profundo si permanece fuera de la estación durante unas 10 h para proteger la batería. Apague y encienda para despertar a DEEBOT. Si no hay respuesta, vuelve a colocar el DEEBOT en la estación para que se cargue.

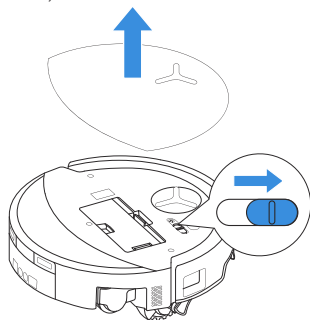

MANTENIMIENTO PERIÓDICO

1 Frecuencia de mantenimiento

Para mantener a DEEBOT funcionando al máximo rendimiento, realice mantenimiento y sustituya piezas con las siguientes frecuencias:

Pieza	Frecuencia de mantenimiento	Sustitución
Mopa de rodillo lavable	/	Cada 1-2 meses
Cubeta de goteo	Cada semana	/
Bolsa para polvo	/	Cuando la aplicación lo indique
Cepillo lateral	Cada 2 semanas	Cada 3-6 meses
Cepillo principal	Cada semana	Cada 6-12 meses
Filtro	Cada semana	Cada 3-6 meses
Rueda universal Sensores anticaída Sensor de bordes Parachoques Contactos de carga de DEEBOT Contactos de carga de la estación OMNI Módulo de navegación Módulo de evitar obstáculos Cámara AIVI	Aprox. cada mes	/
Depósito de agua limpia	Cada 3 meses	/
Depósito de agua sucia	Cada mes	/
Cuerpo y fondo de la estación	Cada mes	/
Cubeta para lavado de la mopa	Cada 5 meses	/
Unidad de solución de limpieza	Cada mes	/

Nota: Explore más accesorios en la aplicación ECOVACS HOME o en <https://www.ecovacs.com>.

MANTENIMIENTO DEL DEEBOT

1 Mantener el depósito de polvo

Limpiar el depósito de polvo

1. Retire el depósito de polvo y vacíelo.

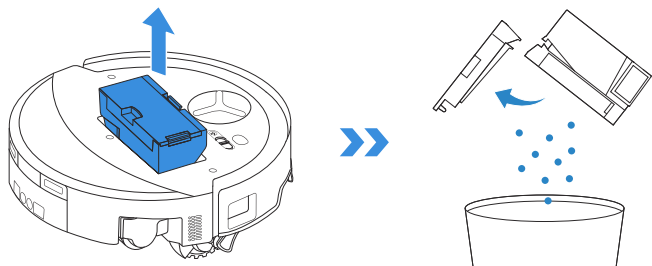

2. Abra la red del filtro y retire el filtro.

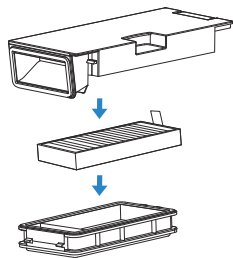

3. Lave el depósito de polvo y el filtro con agua y sacúdalos para eliminar las gotas de agua.

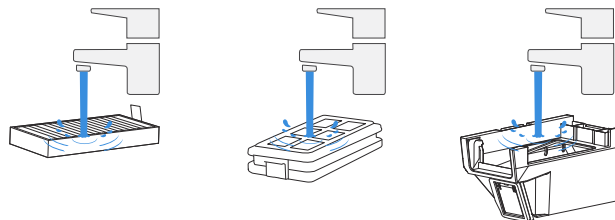

Nota:

- Lave el filtro con agua como se muestra.
- No utilice los dedos ni cepillos para limpiar el filtro.

4. Seque al aire el depósito de polvo y el filtro.

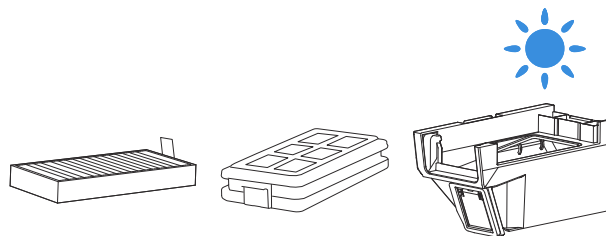

Nota: Seque completamente los componentes antes del uso.

2 Mantenimiento del cepillo principal y del cepillo lateral

Limpiar el cepillo principal

1. Retire la tapa del cepillo principal.

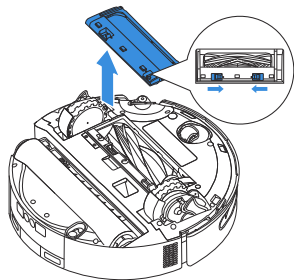

2. Retire y limpie el cepillo principal.

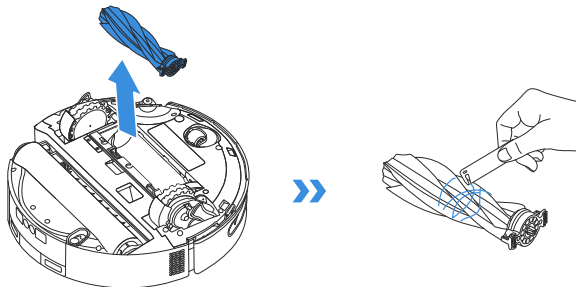

3. Instale el cepillo principal y la tapa.

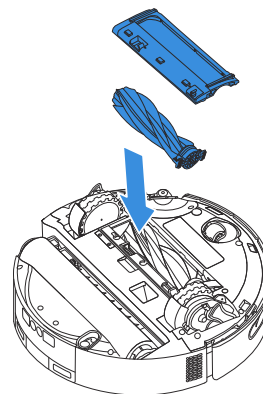

Limpiar el cepillo lateral

Retire el cepillo lateral con un destornillador y límpielo.

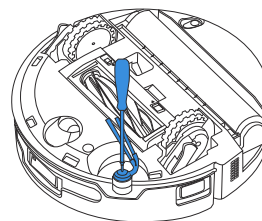

Nota: Explore más accesorios en la aplicación ECOVACS HOME o en <https://www.ecovacs.com>.

3 Mantenimiento de la mopa de rodillo

Limpié la mopa de rodillo

1. Toque dos veces rápidamente el botón  para liberar el componente de mopa de rodillo.

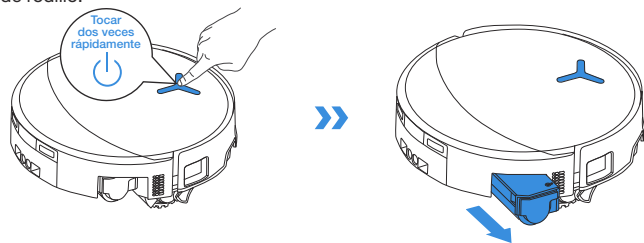

Nota: No jale con fuerza el rodillo mientras esté retraído, ya que podría dañar el componente de mopa de rodillo.

2. Presione el botón de desbloqueo lateral para retirar el rodillo y, a continuación, retire la tapa del extremo del rodillo.

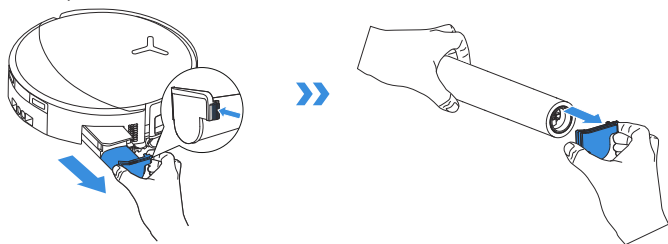

3. Limpie la tapa del extremo del rodillo y la mopa de rodillo.

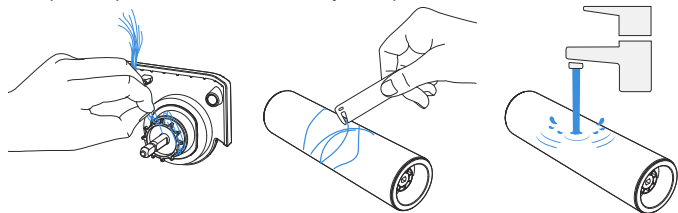

4. Levante el eje del rodillo y limpie tanto el eje del rodillo como la cámara del rodillo.

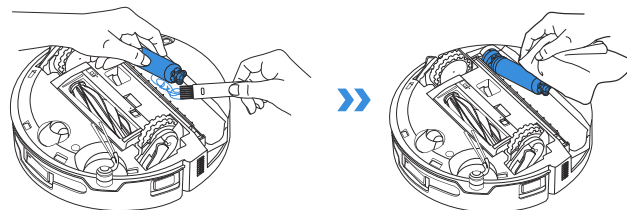

Nota: No lave el DEEBOT con agua.

5. Introduzca la mopa de rodillo en la tapa del extremo del rodillo y toque dos veces rápidamente el botón  para retraerla.

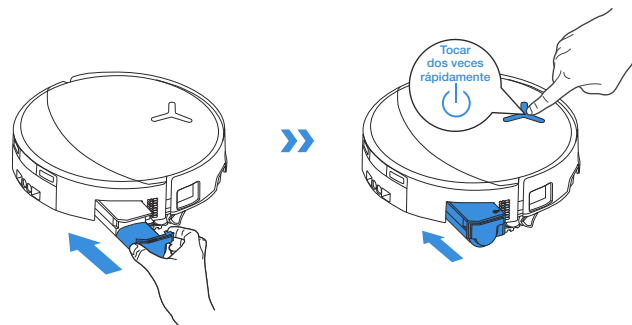

4 Mantener limpia la cubeta de goteo

Limpiar la cubeta de goteo

1. Retire la cubeta de goteo.

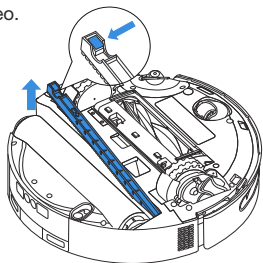

Nota: Es posible que salga una pequeña cantidad de agua residual al voltear el DEEBOT si no está en modo de secado.

2. Limpie la cubeta de goteo.

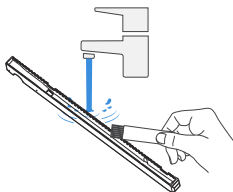

3. Instale los componentes del filtro de la cubeta de goteo como se muestra en la ilustración.

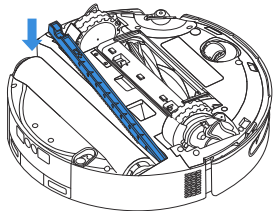

5 Mantener otros componentes

Limpiar el Módulo de evitar obstáculos

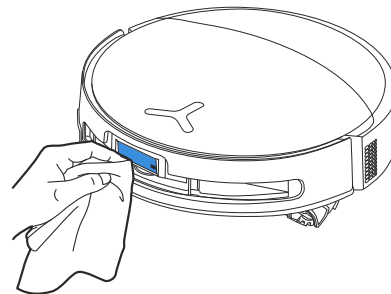

Limpiar el parachoques

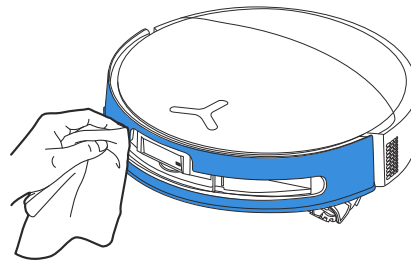

Limpiar el módulo de navegación

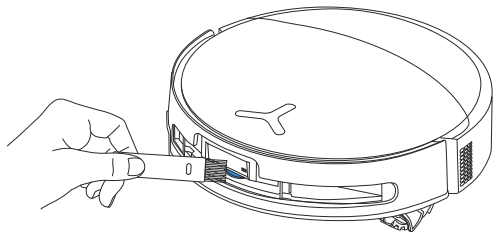

Limpiar el sensor de bordes

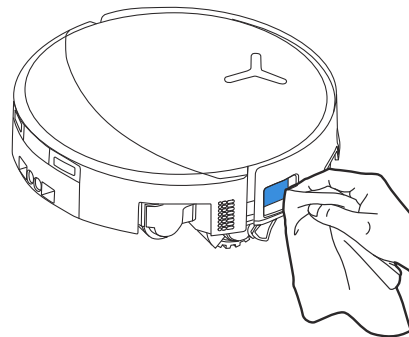

Limpiar los contactos de carga

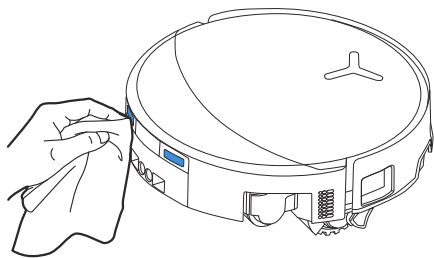

Limpiar los sensores anticaída

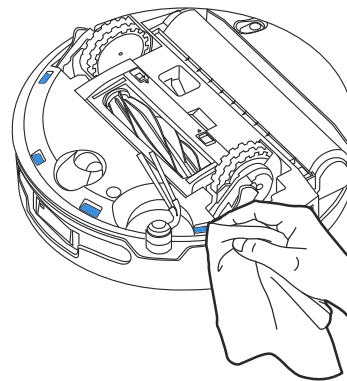

Nota: Los contactos de carga contienen componentes electrónicos sensibles. Límpielos con un paño seco. No utilice un paño húmedo para evitar daños causados por el agua.

Limpiar la rueda universal

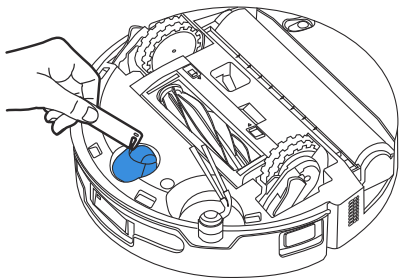

Limpiar las ruedas motrices

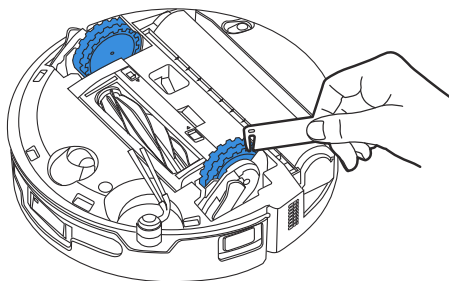

MANTENIMIENTO DE LA ESTACIÓN

1 Mantener la Bolsa para polvo

1. Retire la tapa del cajón para recoger el polvo.

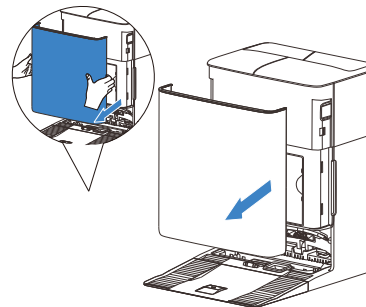

2. Retire la bolsa para polvo desechable en la dirección de la flecha y deséchela.

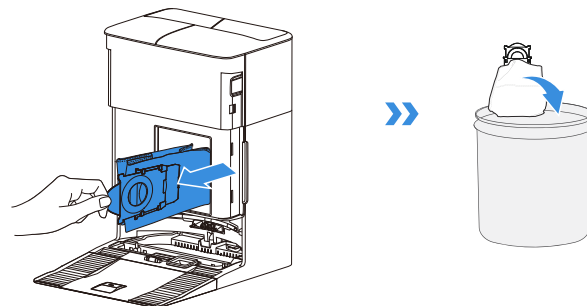

Nota: Sujete el asa para levantar y sacar la bolsa para polvo, lo cual puede evitar eficazmente las fugas de polvo.

3. Limpie el cajón para recoger el polvo con un paño seco e instale una bolsa para polvo nueva.

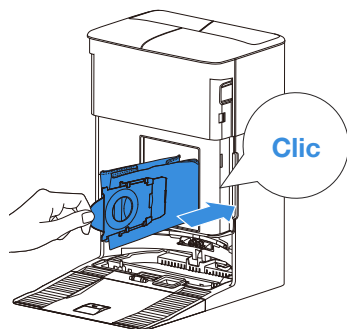

4. Instale la tapa del cajón para recoger el polvo y presione ambos lados para asegurar un sellado hermético.

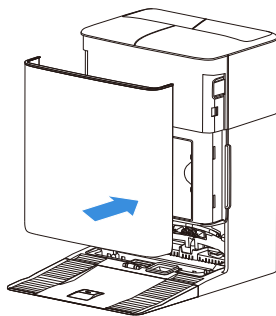

2 Mantenimiento de la cubeta para lavado de la mopa

1. Limpie la base de la estación.

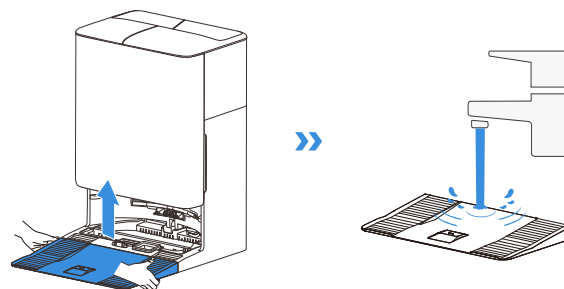

2. Limpie la base de la cubeta de lavado de la mopa y el filtro de la cubeta.

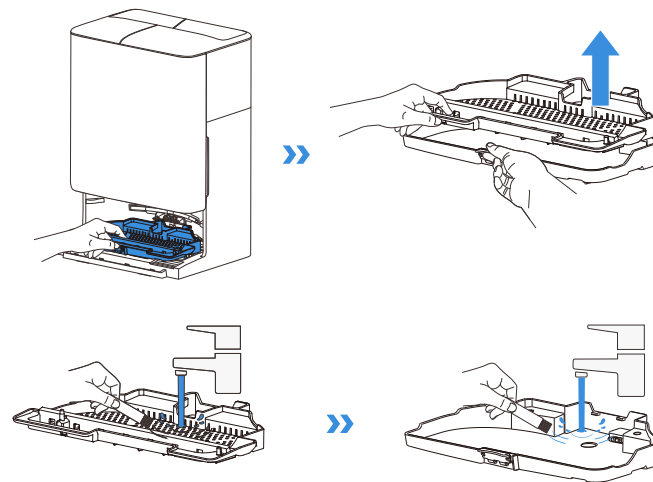

3. Monte la cubeta para lavado de la mopa y la base.

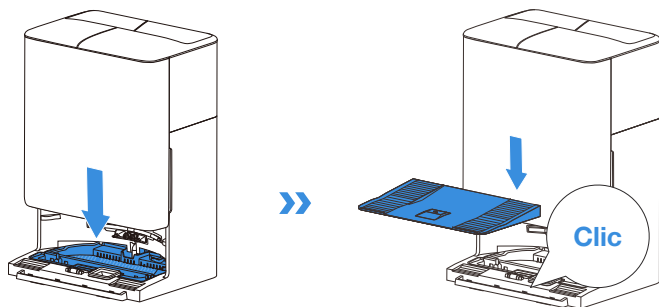

Nota: Monte la cubeta y la base correctamente para evitar una falla de funcionamiento.

3 Almacenamiento

Cargue completamente el DEEBOT y apáguelo antes de guardarlo. Recargue cada mes y medio para evitar que la batería se descargue en exceso.

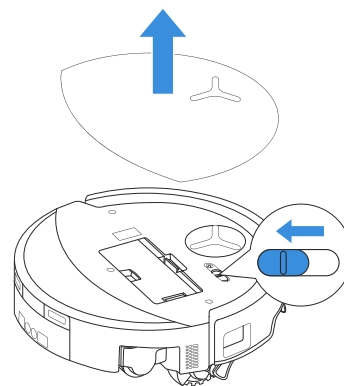

! Tenga en cuenta que DEEBOT no se puede cargar cuando está apagado.

Nota:

- Una vez que el DEEBOT termina su tarea de limpieza, se recomienda no apagarlo sino mantenerlo cargando para prepararlo para la siguiente sesión de limpieza.
- Si la batería se descarga en exceso o no se utiliza durante mucho tiempo, es posible que el DEEBOT no se cargue. Póngase en contacto con ECOVACS para obtener asistencia. No desensamble la batería usted mismo.
- Si no utiliza el producto durante mucho tiempo, mantenga los depósitos de agua vacíos y la mopa de rodillo seca.

RESOLUCIÓN DE PROBLEMAS

Para los siguientes posibles problemas, consulte las soluciones correspondientes.

No.	Falla de funcionamiento	Posible causa	Solución
1	DEEBOT no puede conectarse a la aplicación ECOVACS HOME.	Se introdujo un nombre de usuario o contraseña de Wi-Fi incorrectos.	Introduzca el nombre de usuario y la contraseña Wi-Fi correctos.
		DEEBOT no está dentro del alcance de la señal Wi-Fi de su casa.	Asegúrese de que DEEBOT está dentro del alcance de la señal Wi-Fi de su casa. Intente mantenerse lo más cerca posible del enrutador.
		DEEBOT no está en estado de configuración.	Pulse el botón reset para conectar DEEBOT a su teléfono por Bluetooth. Si falla, por favor reconecte conforme le guíe la Aplicación ECOVACS HOME.
		El Wi-Fi de la casa no está en la lista de Wi-Fi.	1. Verifique si el nombre del Wi-Fi contiene caracteres especiales. ¡No utilice caracteres especiales como! @#& ¥%/\. 2. No utilice una red de 5 GHz.
		Se ha instalado una aplicación incorrecta.	Por favor, consulte la sección [Descargar la aplicación ECOVACS HOME] para descargar e instalar la Aplicación.
2	No se puede crear el mapa de muebles en la aplicación.	Mover el DEEBOT al limpiar puede hacer que se pierda el mapa.	Durante la limpieza, no mueva el DEEBOT.
		La limpieza automática no ha terminado.	Asegúrese de que el DEEBOT vuelva automáticamente a la estación OMNI después de la limpieza.
		El modo de varios pisos no estaba activado al crear el segundo mapa.	Active el modo de varios pisos en la aplicación.
3	El cepillo lateral se sale de su lugar durante el uso.	El cepillo lateral no está bien montado.	Al montar el cepillo lateral con un destornillador, asegúrese de que el tornillo esté bien apretado.
4	No hay señal. No puede volver a la estación.	La estación OMNI está mal colocada.	Por favor, coloque la estación correctamente de acuerdo con las instrucciones de la sección [Encendido y carga del DEEBOT] .
		La Estación OMNI está sin energía o ha sido trasladada.	Compruebe si la estación OMNI está conectada a la red eléctrica. No mueva la estación OMNI.
		DEEBOT no inicia la limpieza desde la estación OMNI.	Se recomienda que DEEBOT inicie la limpieza desde la estación OMNI.
		La ruta de ataque está bloqueada. Por ejemplo, está cerrada la puerta a la habitación en la cual está colocada la Estación OMNI.	Mantenga despejada la ruta de carga.

No.	Falla de funcionamiento	Posible causa	Solución
5	DEEBOT vuelve a la estación OMNI antes de haber terminado la limpieza.	La habitación es tan grande que DEEBOT necesita volver para recargarse.	Por favor, habilite la reanudación automática. Por más detalle, siga las instrucciones de la aplicación.
		Cuando la distribución del hogar es muy compleja la eficacia de la limpieza puede disminuir, lo cual puede dar lugar a una limpieza incompleta.	Simplifique la distribución de su casa.
6	DEEBOT no puede cargar.	DEEBOT no está encendido.	Encienda el DEEBOT.
		Los contactos de carga del DEEBOT no están conectados a los contactos de carga de la estación OMNI.	Asegúrese de que los contactos de carga del DEEBOT se hayan conectado a los contactos de carga de la estación y de que el  parpadee. Compruebe si los contactos de carga del DEEBOT y de la estación OMNI están sucios. Por favor, limpie estas piezas de acuerdo con las instrucciones de la sección [MANTENIMIENTO PERIÓDICO] .
		La estación OMNI no está conectada a la red eléctrica.	1. Asegúrese de que la estación OMNI esté conectada a la red eléctrica. 2. Una vez conectada la energía, asegúrese de que se escuche el sonido de puesta en marcha del motor.
		La base no se ha instalado en su sitio.	Consulte en la sección [Inicio rápido] cómo es la instalación correcta.
7	DEEBOT hace mucho ruido durante la limpieza.	El cepillo principal/cepillo lateral está enredado, o el depósito de polvo/la mopa de rodillo/el filtro está obstruido.	Se recomienda limpiar periódicamente el cepillo principal, el cepillo lateral, el depósito de polvo, la mopa de rodillo, el filtro, etc.
		DEEBOT está en Modo de aspiración fuerte o de Potencia máxima de aspiración.	Cambie al modo estándar.
8	DEEBOT se atasca mientras trabaja y se para.	DEEBOT se enreda con objetos en el suelo (cables eléctricos, cortinas, flecos de alfombra, etc.).	DEEBOT intentará liberarse de varias maneras. Si sus intentos fallan, quite manualmente los obstáculos y reinicie.
		DEEBOT podría quedar atrapado debajo de un mueble con una entrada de altura similar.	Levante el mobiliario, establezca una barrera física o fije un límite virtual a través de la aplicación ECOVACS HOME.
		DEEBOT está atascado en una zona estrecha.	Ordene la casa, establezca una barrera física o fije un límite virtual a través de la aplicación ECOVACS HOME.
		El DEEBOT está atascado en un escalón o umbral.	Consulte las instrucciones de la Aplicación para configurar una rampa de umbral o un límite virtual.

No.	Falla de funcionamiento	Posible causa	Solución
9	Durante la limpieza, DEEBOT puede encontrarse con problemas como un recorrido desordenado, movimientos sesgados, limpieza repetida sobre los mismos puntos y omisión de pequeñas zonas. (Si hay un área grande que no se ha limpiado por un tiempo, DEEBOT limpiará automáticamente el área omitida. A veces DEEBOT volverá a entrar en una habitación limpiada, lo cual puede no ser repetir la limpieza sino que DEEBOT encuentra cualquier área omitida.)	Los objetos como cables y zapatillas colocados en el suelo bloquean el DEEBOT.	Antes de limpiar, recoja en la medida de lo posible los cables, zapatillas y otros objetos esparcidos por el suelo. Si hay alguna zona que se haya pasado por alto durante la limpieza, DEEBOT lo corregirá automáticamente. Absténgase de interferir (como mover el DEEBOT o bloquear su ruta).
		Las ruedas motrices pueden resbalar sobre el piso cuando el DEEBOT trepa escalones, umbrales y barrotes de puertas, lo que puede afectar su percepción de todo el entorno del hogar.	Se recomienda cerrar la puerta de la zona afectada y limpiarla por separado. Después de la limpieza, DEEBOT volverá a su ubicación inicial.
		En pisos recién encerados o pulidos, así como en baldosas lisas, puede haber menos fricción entre las ruedas motrices y el piso.	Espere a que la cera se seque antes de limpiarlo.
		Debido a las variaciones en la distribución de las viviendas, hay algunas zonas a las cuales DEEBOT no puede acceder.	Ordene su casa para que DEEBOT pueda entrar en las zonas a limpiar.
10	Retraso en el control remoto.	La señal Wi-Fi es deficiente, haciendo que la carga de video sea lenta.	Utilice DEEBOT en zonas con buena señal de Wi-Fi.
11	Después de volver a la estación OMNI, el DEEBOT no vacía su depósito de polvo.	La función de vaciado automático no se ha activado en la aplicación ECOVACS HOME.	Active la función de vaciado automático en la aplicación ECOVACS HOME.
		Si el DEEBOT se desplaza manualmente de regreso a la estación, no se activará la función de vaciado automático.	Se recomienda dejar que DEEBOT regrese por sí mismo a la estación OMNI. No lo mueva manualmente.
		En modo No molestar, DEEBOT no vaciará el polvo después de volver a la estación OMNI.	Desactive la función No molestar en la aplicación ECOVACS HOME o inicie manualmente el vaciado de polvo.
		La estación detecta una disminución de la eficiencia de vaciado.	Sustituya la bolsa para polvo de acuerdo con la sección [MANTENIMIENTO PERIÓDICO] y cierre el cajón para recoger el polvo. Si la bolsa para polvo no está llena cuando se lo pide la aplicación, puede volver a colocarla.
		Compruebe si el depósito de polvo está lleno, causando un atasco.	Limpie el depósito de polvo de acuerdo con la sección [MANTENIMIENTO PERIÓDICO] .
Si se han descartado las posibles causas anteriores, es posible que los componentes de la estación estén averiados.	Póngase en contacto con el servicio de atención al cliente para obtener asistencia.		

No.	Falla de funcionamiento	Posible causa	Solución
12	Vaciado automático fallido.	La estación detecta una disminución de la eficiencia de vaciado.	Sustituya la bolsa para polvo de acuerdo con la sección [MANTENIMIENTO PERIÓDICO] y cierre el cajón para recoger el polvo. Si la bolsa para polvo no está llena cuando se lo pide la aplicación, puede volver a colocarla.
		La salida del depósito de polvo está bloqueada por objetos extraños.	Retire el depósito de polvo y limpie los objetos extraños en la salida.
13	La parte interior del cajón para recoger el polvo está sucia.	Las partículas finas atraviesan la bolsa para polvo y se acumulan en el interior del cajón para recoger el polvo.	Limpie la parte interior del cajón para recoger el polvo.
		La bolsa para polvo está rota.	Revise y sustituya la bolsa para polvo.
		La bolsa para polvo no está correctamente colocada.	Coloque la bolsa para polvo correctamente.
		La tapa del cajón para recoger el polvo no está cerrada.	Compruebe que la tapa del cajón para recoger el polvo esté bien cerrada.
14	Se producen fugas de polvo durante el funcionamiento del DEEBOT.	La salida del depósito de polvo está bloqueada por objetos extraños.	Retire el depósito de polvo y limpie los objetos extraños en la salida.
		El cepillo principal o su cámara están bloqueados por objetos extraños o suciedad.	Consulte la sección [MANTENIMIENTO PERIÓDICO] para limpiar el cepillo principal y su cámara.
15	La mopa de rodillo no gira.	La mopa de rodillo no está correctamente colocada.	Coloque la mopa de rodillo correctamente de acuerdo con la sección [MANTENIMIENTO PERIÓDICO] .
		La mopa de rodillo está bloqueada por objetos extraños.	Limpie y coloque la mopa de rodillo correctamente de acuerdo con la sección [MANTENIMIENTO PERIÓDICO] .
16	La rueda motriz está atascada.	La rueda motriz está enredada o atascada por objetos extraños.	Gire y presione la rueda motriz para comprobar que no esté enrollada ni obstruida por objetos extraños. Si encuentra algún objeto extraño, límpielo inmediatamente. Si el problema persiste, póngase en contacto con el servicio de atención al cliente para pedir asistencia.

No.	Falla de funcionamiento	Posible causa	Solución
17	La cubeta para lavado de la mopa está llena de agua y no se puede vaciar. Un aviso de voz informa que hay una falla de funcionamiento de la cubeta para lavado de la mopa.	El depósito de agua sucia no está correctamente colocado.	Golpee hacia abajo el depósito de agua sucia para asegurarse de que esté bien colocado.
		Los tapones de cierre del depósito de agua sucia no están correctamente colocados.	Asegúrese de que los dos tapones de cierre estén correctamente colocados.
		La cubeta para lavado de la mopa no está correctamente colocada.	Compruebe y asegúrese de que la cubeta para lavado de la mopa esté correctamente montada.
		La base de la cubeta para lavado de la mopa se ensucia.	Separe y lave con agua la base de la cubeta para lavado de la mopa.
		Compruebe si la bola flotante se atasca cuando no hay agua en la base de la cubeta para lavado de la mopa.	Saque la cubeta para lavado de la mopa para volver a colocar la bola flotante.
		La estación OMNI no puede drenar el agua normalmente.	Coloque el DEEBOT en la estación. Tras asegurarse de que se está cargando, toque dos veces rápidamente  . Si el problema persiste, póngase en contacto con el servicio de atención al cliente para pedir asistencia.
		La lumbrera de aspiración de la cubeta para lavado de la mopa está obstruida por objetos extraños.	Asegúrese de que no haya ningún objeto extraño en la lumbrera de aspiración de la cubeta para lavado de la mopa.
		La alerta de voz persiste después de probar todas las soluciones anteriores.	Apague y encienda la estación. Si el problema persiste, póngase en contacto con el servicio de atención al cliente para pedir asistencia.
18	Auto-lavado frecuente.	La cubeta de goteo está excesivamente cargada de polvo.	Retire y vacíe la cubeta de goteo, lávela y vuelva a colocarla. Si el problema persiste, póngase en contacto con el servicio de atención al cliente para pedir asistencia.

Póngase en contacto con nuestro servicio de atención al cliente para obtener asistencia si el problema persiste a pesar de las soluciones recomendadas.

ESPECIFICACIONES TÉCNICAS

Modelo	DEX95
Entrada nominal	17,8 V === 2 A
Entrada de carga rápida	16,4 V === 10,5 A
Tiempo de carga	Aproximadamente 2,5 h
Modelo de estación	CH2523
Entrada nominal	110-120 V ~ 50-60 Hz
Salida de carga nominal	17,8 V === 2 A
Salida de carga rápida (corta duración)	16,4 V === 10,5 A
Corriente nominal de entrada (Carga)	2,5 A
Potencia (Vaciado)	4,5 A
Potencia (Mopa de lavado con agua caliente)	14 A

La potencia de salida del módulo inalámbrico es inferior a 100 mW.

Nota: Las especificaciones técnicas y de diseño pueden ser modificadas para mejorar continuamente el producto.

Explore más accesorios en <https://www.ecovacs.com>.

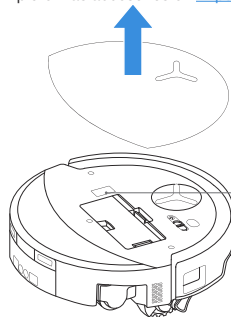

Utilice la cámara del móvil para escanear el código QR y obtener la guía del usuario.

Ecovacs Home Service Robotics Co., Ltd.
No.518 Songwei Road, Wusongjiang Industry Park, Guoxiang Street,
Wuzhong District, Suzhou, Jiangsu, China.

451-2522-0813